

PROFESSIONAL INSTALLATION GUIDE • GUIDE D'INSTALLATION PROFESSIONNELLE

INCLUDED IN THIS HUMIDIFIER BOX MATÉRIEL COMPRIS DANS L'EMBALLAGE

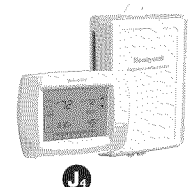
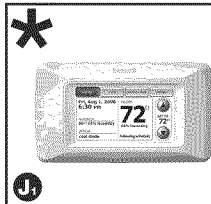
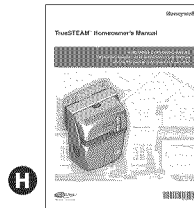
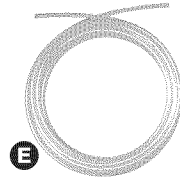
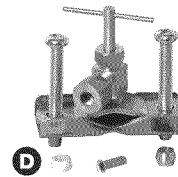
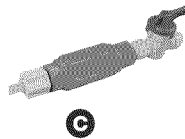
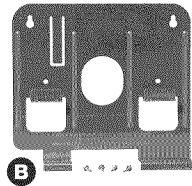

Tools needed to install TrueSTEAM

- Wire cutter/stripper
- 1-3/4-in. diameter hole saw
- 1/8-in. drill bit
- Standard screwdriver
- 18-gauge wire (up to 5 conductor)
- Torx driver T-20 and T-30

Other Requirements

- TrueSTEAM flushes water at or above 140°F (60°C). Refer to local codes for proper draining practices for hot water.
- Condensate pump rating of 212°F (100°C) if used.
- Drip pan with water sensor shut-off required underneath TrueSTEAM if installed in or above finished space.

- A** TrueSTEAM
- B** Mounting bracket and hardware
- C** Water filter and backflow preventer
- D** Saddle valve
- E** Water supply hose
- F** Drain hose (10 feet)
- G** Duct nozzle and gasket
- H** Owner's manual
- I** Service label
- J₁** Prestige HD color control*
- J₂** TruelAQ control*
- J₃** Humidity control*
- J₄** VisionPRO IAQ control*

* Control based on model ordered.

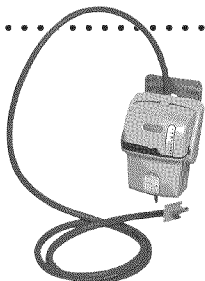

Remote installation requires separate purchase of the Honeywell Remote Mounting Kit (#50024917)

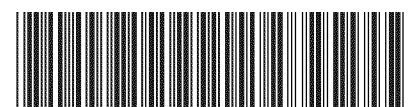

Contenu de cette boîte

- A** Système TrueSTEAM
- B** Support de montage et visserie
- C** Vanne d'arrêt et dispositif anti-refoulement
- D** Vanne à étrier
- E** Tuyau d'alimentation en eau de 1/4 po
- F** Tuyau de vidange de 1/2 po (3 m/10 pi)
- G** Buse de gaine et joint
- H** Guide du propriétaire
- I** Étiquette relative aux réparations
- J** Basé sur le modèle commandé, inclut :
 - Prestige HD (sans fil)
 - TrueIAQ
 - Régulateur d'humidité H8908
 - Régulateur VisionPRO IAQ
 - Aucun régulateur dans l'emballage

Outils nécessaires (non fournis)

- Coupe-fil/outil à dénuder
- Trou de scie d'un diamètre de 1 3/4 po
- Foret de 1/8 po
- Tournevis standard
- Fil de calibre 18 (jusqu'à 5 conducteurs)
- Entraîneur Torx T-20 et T-30

Autres exigences

- Le système TrueSTEAM évacue l'eau à une température de 140 °F (60 °C) ou plus. Reportez-vous aux codes locaux pour obtenir des pratiques de vidange adéquates de l'eau chaude.
- Service nominal de la pompe à condensats de (100 °C) (212 °F), si une telle pompe est utilisée.
- Plateau d'écoulement avec détecteur de coupure d'eau en dessous. Système TrueSTEAM si installé dans ou au-dessus d'un espace fini.

Installation à distance

L'installation à distance requiert l'achat séparé du nécessaire de montage à distance (n° 50024917).

GETTING STARTED

Safety Definitions and Precautions	2
Setting Homeowner Expectations	3
Important Installation Requirements	4

MOUNTING

Choosing a Mounting Method	5
Duct Mounting	6
STEP ONE: Select a Mounting Location	6
STEP TWO: Connect the Duct Nozzle	6
STEP THREE: Install Mounting Bracket to the Duct.	7
STEP FOUR: Install TrueSTEAM onto the Mounting Bracket	7

PLUMBING

Choosing the Proper Water Filter	8
STEP ONE: Test the Water Hardness	8
STEP TWO: Interpret the Test Result	9
Water Supply and Water Drain Connections	10
STEP ONE: Connect the Cold Water Supply	10
STEP TWO: Tap into a Water Line	10
STEP THREE: Connect TrueSTEAM to the Water Pipe.	11
STEP FOUR: Connect the Water Drain	11

WIRING

Before Wiring TrueSTEAM.	12
Using the DIP Switches	12
STEP ONE: Remove the TrueSTEAM Cover	12
STEP TWO: Understand the DIP Switches	12
STEP THREE: Set the Automatic Flush Cycle Timing	13

WIRING, CONTINUED

Deciding on the Wiring Configuration	14
STEP ONE: Make Power Monitoring Decision	14
STEP TWO: Make System Fan Regulation Decision	16
STEP THREE: Make Add-On Air Proving Decision	18
Wiring the TrueSTEAM	19
Using the Terminals	19
Routing the Wires	19
Using the Correct Control Diagram	20

OPERATION AND SERVICE

Startup and Checkout	23
Routine Maintenance.	24
Automatic Cleaning Cycle	24
Manual Cleaning Cycle	24
STEP ONE: Initiate a Flush Cycle	24
STEP TWO: Remove the Water Tank.	26
STEP THREE: Clean the Tank	27
STEP FOUR: Replace the Water Level Sensor (if necessary).	27
STEP FIVE: Reinstall the Tank.	28
Changing the Water Filter.	29
Troubleshooting	30

APPENDICES

A: Specifications	34
B: Parts List	35
C: Remote Installation	36
D: Advanced Wiring	38
E: Advanced Draining	41
F: Reverse Osmosis Filter	42



NEED HELP? For assistance with this product please visit <http://yourhome.honeywell.com> or call Honeywell Customer Care toll-free at 1-800-468-1502.

Read and save these instructions.

Safety Definitions and Precautions

Safety Definitions

These safety terms identify information you must read.

 **CAUTION:** Indicates a hazardous situation which, if not avoided, could cause bodily injury or property damage.

 **WARNING:** Indicates a hazardous situation which, if not avoided, could result in death or serious injury.

Safety Precautions

Make sure you read and understand the following safety hazards before installing, using, or working with the TrueSTEAM humidifier:

- Do not direct the steam nozzle at people.
- Water inside tank can be very hot. Explain this to homeowner and emphasize the warning label on TrueSTEAM.
- Scalding danger from draining water. When the water tank drains, the water can be hot enough to cause injury. Make sure the homeowner understands the danger of hot water and steam.

 **CAUTION:** Voltage Hazard.
Can cause electrical shock or equipment damage.
Disconnect HVAC equipment before beginning installation.

 **WARNING:** Electrocution, Heavy Equipment, and Water Hazard.
Can cause death, blindness, and water damage to home, and heating element failure.

 **CAUTION:** Steam Condensation, Fire, and Freezing Water Hazard.
Can cause failure of fan or limit control or result in water damage to home.

Setting Homeowner Expectations

Make sure the homeowners know what to expect from their TrueSTEAM humidifier. Discuss the following points with the homeowners and answer any questions they have.

- **Achieving Humidity Setpoint.** It may take up to a week of continuous operation to achieve the humidity setpoint. This depends on such factors as weather, size of home, furnishings in the home, and insulation.
- **Plastic or Rubber Odor.** At startup, it is normal to smell a slight plastic odor in the home. If the remote hose is used, there may be a slight rubber odor. These odors will go away within a few days.
- **Ideal Humidity.** 35% relative humidity in typical winter weather is considered ideal by industry experts. Homeowners can adjust to their own comfort or until there is condensation on the windows. Lower the setpoint if condensation appears.
- **Unit Not Humidifying.** If TrueSTEAM is not running but the humidity is below the setpoint, the humidity control may have a frost protection setting. TrueSTEAM will not humidify while in a drain cycle mode.
- **Setpoint Not Reached.** If humidity doesn't reach the setpoint, TrueSTEAM may be undersized for the home. This can be due to factors such as insulation, windows, and arid climate. Also, the outdoor temperature may be too low to maintain the humidity level. Wait for the outdoor temperature to warm closer to 20°F (-6°C). If the desired humidity is still not reached, then a larger capacity TrueSTEAM may be needed.
- **Home Ventilation.** Excessive ventilation sends moist air outside and replaces it with dry air. This can make it hard to maintain the humidity setpoint. If installing a ventilator, use a solution that retains moisture. An Energy Recovery Ventilator (ERV) is recommended.
- **Cleaning Required Light.** If the Cleaning Required light is on, clean TrueSTEAM using the steps found in the "Routine Maintenance" section on page 24, or in the *Homeowner's Operating Manual*. TrueSTEAM will continue to run normally while this light is on.
- **Hard Water.** The home's water hardness determines how often TrueSTEAM must be cleaned. A water hardness test kit is provided with your TrueSTEAM. It will help you determine the cleaning interval and filter requirements for your TrueSTEAM.
- **Energy Consumption.** There may be a slight increase in overall energy consumption when operating any humidifier. However, TrueSTEAM will make the home feel warmer. This allows the homeowner to lower the temperature setting on the thermostat. Every degree lower on the thermostat can save up to 3% on heating costs.

Important Installation Requirements

Failure to comply with these requirements will result in voided warranty, improper installation, and service callbacks.

Personal Safety

- Wear safety glasses while installing TrueSTEAM.
- Do not cut into any air conditioning or electrical line.
- Follow professional safety standards and all local regulations.

Mounting Location

- Mount TrueSTEAM in a level position to avoid water damage or heating element failure.
- Install TrueSTEAM on the supply duct. Use the Remote Mounting Kit if duct mounting is not possible.
- Do not install TrueSTEAM where the ambient temperature is lower than 34°F (1.1°C) or higher than 104°F (40°C).
- Mounting area must be strong enough to support TrueSTEAM's weight when full of water (up to 15 lbs.).
- Choose a location that is well ventilated. Do not install TrueSTEAM in completely enclosed spaces, such as a cabinet or unventilated closet.
- Allow at least 1 foot clearance to ventilation holes in the TrueSTEAM cover. Do not cover the holes. Covering them can increase the temperature inside TrueSTEAM and shorten its life.
- Do not mount directly to duct board. The remote mount nozzle attachment is allowed only with a Honeywell duct board adapter kit. See "Appendix B: Parts List" on page 35.
- If used near a pool or spa, make sure TrueSTEAM can not fall into the water or be splashed. Also, ensure TrueSTEAM is plugged into a ground fault interrupted (GFI) outlet.

Duct Nozzle

- Do not install the duct nozzle into a supply duct with static pressure exceeding 0.5 in. w.c.
- Do not install the duct nozzle through wooden sidewalls (e.g., floor joist).
- If the duct has exposed insulation on the interior, be sure the nozzle extends beyond the insulation. Clear away excess insulation at the insertion point, or replace a section of insulated duct (approximately 6 in. x 6 in.) with rigid, non-insulated sheet metal.
- Allow at least 4 in. clearance between nozzle outlet and any interior duct to avoid water condensation.
- Mount TrueSTEAM where the nozzle outlet has a minimum 24 in. of downstream open air space.

Water Drainage

- Consult local plumbing codes for drain size, material, and maximum temperature allowed.

Choosing a Mounting Method

Before installing TrueSTEAM in a home, you must decide which mounting method you want to use:

Which is right for you?

DUCT MOUNTING – if you can mount TrueSTEAM onto the supply duct of the HVAC system:

- The generated steam goes directly into the supply duct.
- This is the simplest type of installation, but it requires that a suitable mounting location can be found on the supply duct.

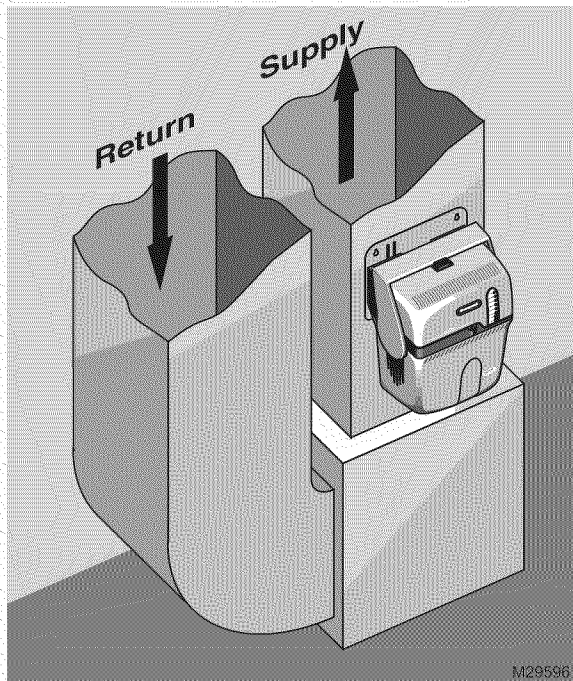

REMOTE MOUNTING – if a suitable mounting location can not be found on the supply duct:

- The TrueSTEAM can be mounted up to 20 feet away from the supply duct for select models.
- A remote hose must be installed to carry steam from TrueSTEAM to the supply duct.
- You will need to use a remote mounting kit (see "Appendix B: Parts List" on page 35).

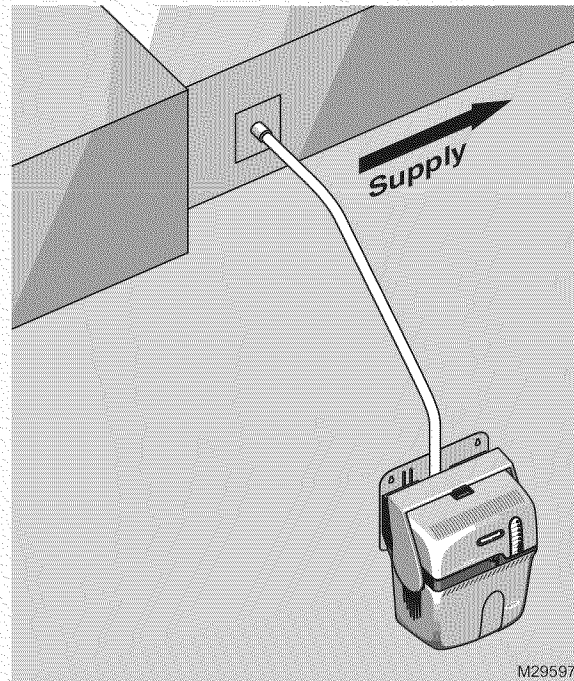

This manual covers duct mounting of TrueSTEAM. For Remote Mounting Instructions, see "Appendix C: Remote Installation" on page 36 or "Document 69-2317" (included with Remote Mounting Kit).

Before proceeding:

I have decided to use: Duct Mounting Remote Mounting

Duct Mounting

Before beginning Duct Mounting:

- I have confirmed local codes for proper draining practices for hot water
- I have chosen an installation location that meets the requirements on page 4

Follow these steps to mount TrueSTEAM directly to the supply duct of the homeowner's HVAC equipment.

STEP ONE: Select a Mounting Location

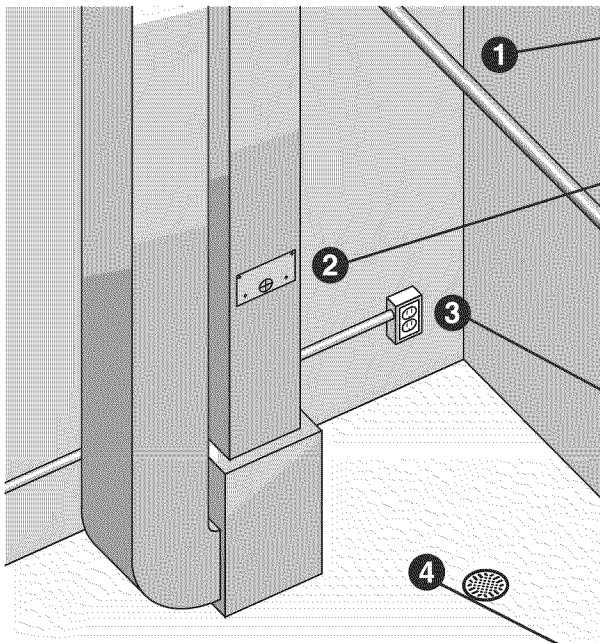

M29598

Choose a location that has access to a cold water supply pipe.

Select a vertical or horizontal surface on the HVAC supply duct, with adequate clearances, where TrueSTEAM can be mounted.

Make sure there is a 120 VAC electrical outlet rated for the TrueSTEAM model being installed.

TrueSTEAM Model:	Required Minimum Circuit Capacity:
HM506	7 Amps
HM509	10 Amps
HM512	12 Amps

Ensure the location is near a drain with a high-temperature water rating. Consult local plumbing codes for proper drainage. If no main floor drain is available, see "Appendix E: Advanced Draining" on page 41.

STEP TWO: Connect the Duct Nozzle

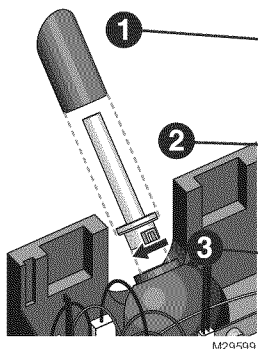

M29599

Slide the foam gasket over the nozzle.

Make sure the o-ring gasket is properly seated in the groove.

Insert the duct nozzle into TrueSTEAM. Twist clockwise to ensure a tight seal.

STEP THREE: Install Mounting Bracket to the Duct

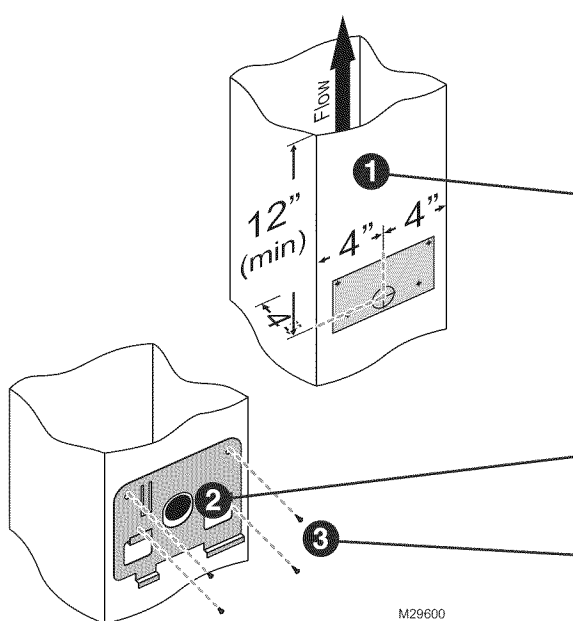

Position the template on the supply duct:

- Make sure the template is level and in the desired position on the duct.
- Ensure proper clearances from A-coil.
- Make sure the duct nozzle will have proper clearances from duct walls.
- Minimum 4-inch clearance from nozzle outlet to any duct wall.
- Minimum 24 inches of downstream open duct air space. (Needed to prevent water condensation.)

Drill the 1-3/4 inch hole.

Secure the mounting bracket to the duct, using four self-drilling sheet metal screws provided.

STEP FOUR: Install TrueSTEAM onto the Mounting Bracket

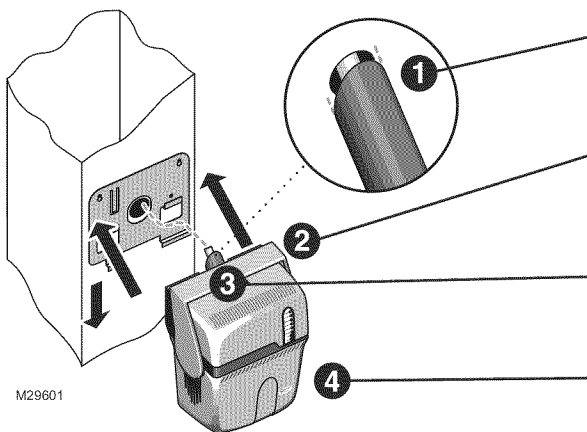

Make sure the foam gasket is positioned correctly over the nozzle.

Lift TrueSTEAM into place against the mounting bracket. Insert the nozzle directly into the duct hole.

Check the foam gasket – it must form a tight seal in the duct hole.

Push down to secure TrueSTEAM to the bracket arms.

Before proceeding to Plumbing:

- I selected a duct mounting location
- I connected the duct nozzle
- I installed the mounting bracket to the duct
- I installed the TrueSTEAM onto the mounting bracket

Choosing the Proper Water Filter

Before beginning Plumbing:

- I have completed the duct mounting installation, including installing the duct nozzle and securely mounting TrueSTEAM to the duct

TrueSTEAM uses a water tank to hold water in place as it is converted to steam. When water is boiled, the dissolved minerals in the water (known as water hardness) fall out in solid form. This solid mineral fallout is known as scale or sediment.

The quantity of scale or sediment and the time it takes to accumulate in the tank depends on the hardness of the TrueSTEAM water supply. The harder the water, the more dissolved minerals it holds. This leads to faster solid mineral accumulation in the tank.

Honeywell provides water filtration solutions that fit the needs of the home's water hardness. A water hardness test kit is included with TrueSTEAM to assess which filter is needed.

STEP ONE: Test the Water Hardness

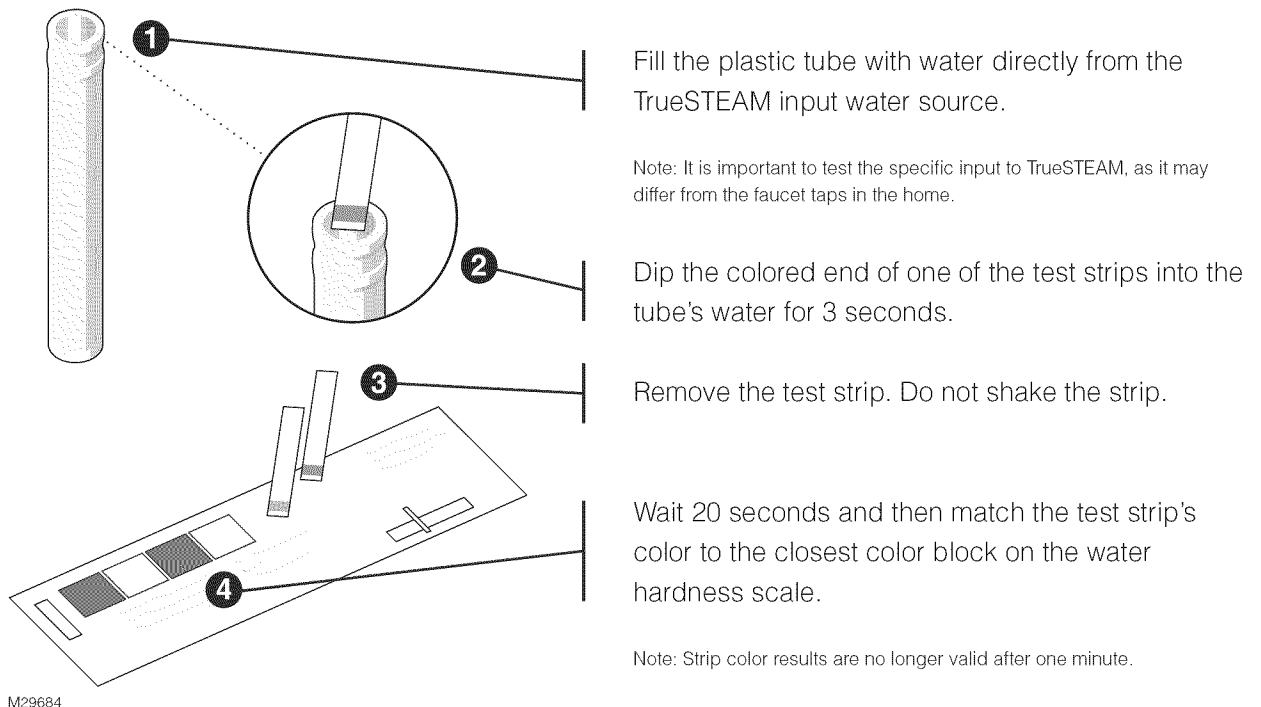

STEP TWO: Interpret the Test Result

The color block will recommend the best water filter method for the home.

Which is right for you?

If water hardness is in range 1:

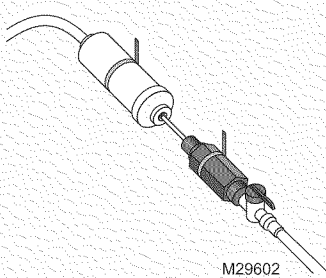

Honeywell recommends using the polyphosphate filter (sold separately).

Proceed to "Water Supply and Drain Connections" on page 10.

If water hardness is in range 2:

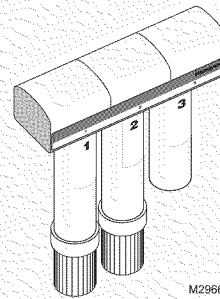

Honeywell recommends using the RO Filtration system (sold separately).

Note: If the RO Filtration System is not used, set the homeowner's expectation that additional cleaning beyond once per season will be necessary.

Proceed to "Water Supply and Drain Connections" on page 10. See "Appendix F: Reverse Osmosis Filter" on page 42 to install the filter.

If water hardness is in range 3:

Honeywell recommends the home install a water softener for its water supply. Water hardness in this range negatively affects faucets, dishwashers, shower heads, laundry machines, and drains, as well as TrueSTEAM.

Water Supply and Drain Connections

STEP ONE: Connect the Cold Water Supply

Use only cold water. Do not use hot water supply.

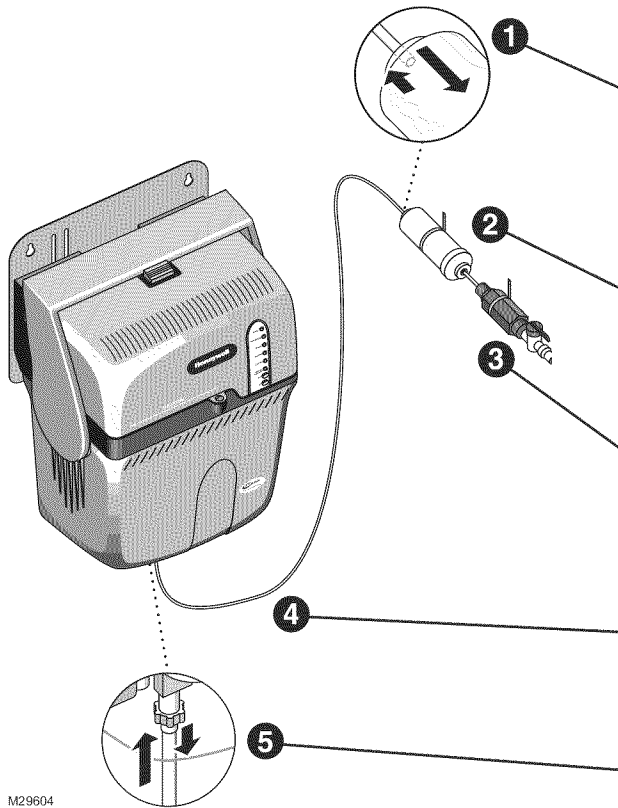

1 Insert one end of the water line into the water filter. Use the 1/4-inch plastic water line provided or a 1/4-inch copper water line. Apply a modest pull to ensure a tight fit.

2 Use clamps or ties to secure the water filter in a location that allows for removing and replacing it in the future. Honeywell recommends changing the water filter annually.

3 Install the provided backflow preventer, as required by code. See "Appendix F: Reverse Osmosis Filter" on page 42 if using the Reverse Osmosis Filter.

4 Cut the water line so it is long enough to reach from the water filter to the supply fitting on the bottom of the TrueSTEAM.

5 Insert the water line into the TrueSTEAM supply fitting.

STEP TWO: Tap into a Water Line

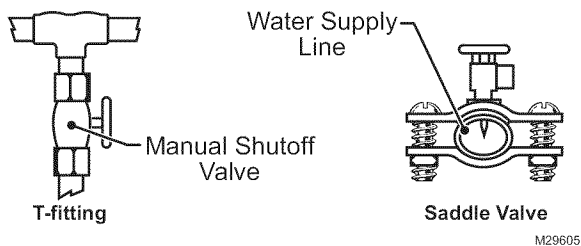

- Consult local codes for proper plumbing.
- Use the saddle valve provided or a T-fitting and manual shutoff valve to tap into a cold water line.
- Refer to the literature included with the valve you chose and the local plumbing codes. Use proper technique for the valve.

STEP THREE: Connect TrueSTEAM to the Water Pipe

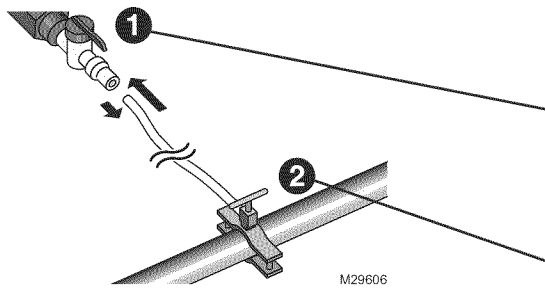

Connect one end of the remaining length of water line to the backflow preventer. Apply a modest pull to ensure a tight fit. See “Appendix F: Reverse Osmosis Filter” on page 42 if using the Reverse Osmosis Filter.

Connect the other end of this line to the saddle valve or T-fitting and manual shutoff valve.

STEP FOUR: Connect to the Water Drain

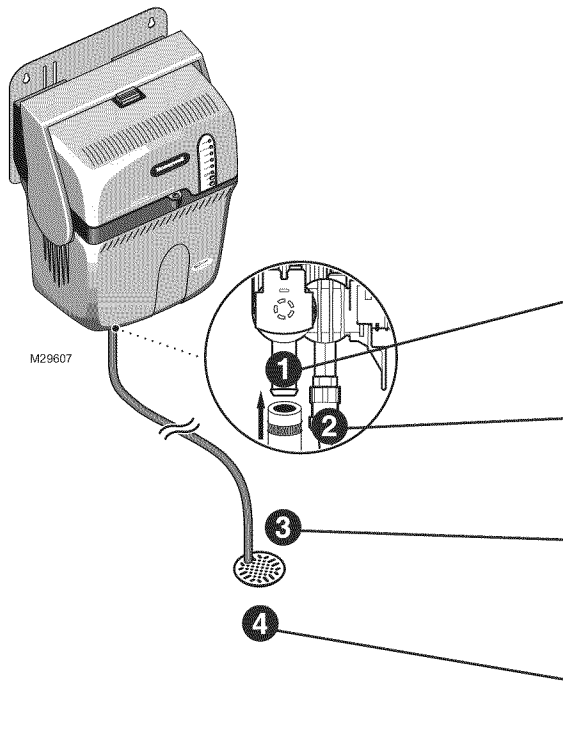

- Consult and follow local plumbing codes for drain pipe size and maximum temperature requirement.
- The ideal installation is directly to the main floor drain using the rubber hose provided.
- If direct floor drain access is not available, see “Appendix E: Advanced Draining” on page 41.

Connect the 1/2-inch drain hose provided to the drain fitting on the bottom of the TrueSTEAM.

Use the hose clamp provided to secure the drain hose to the barbed fitting.

Route the drain hose to the floor drain. The hose must have a continuous downward slope.

Direct the hose outlet into the floor drain. Secure the hose to reduce the risk of hot water pooling or splashing.



CAUTION: Scalding Hazard.

During operation, hot water may exit drain and can cause burns from scalding.

Make sure the hose is securely connected to the drain.

Before proceeding to Wiring:

- I have confirmed minimum required circuit capacity
- I have connected the water supply using cold water
- I have installed the drain connection

Before Wiring TrueSTEAM

Before wiring the TrueSTEAM:

- I will read the section “Using the DIP Switches” beginning on this page
- I will read the section “Deciding on the Wiring Configuration” beginning on page 14

TrueSTEAM wiring is different from evaporative pad humidifier wiring. In addition to solenoid water valve actuation, TrueSTEAM can monitor system power and regulate system fan operation.

Using the DIP Switches

The wiring features are configured by DIP settings, which are described under the TrueSTEAM cover.

STEP ONE: Remove the TrueSTEAM Cover



CAUTION: Voltage Hazard.

Be sure TrueSTEAM is not plugged in when removing the cover.

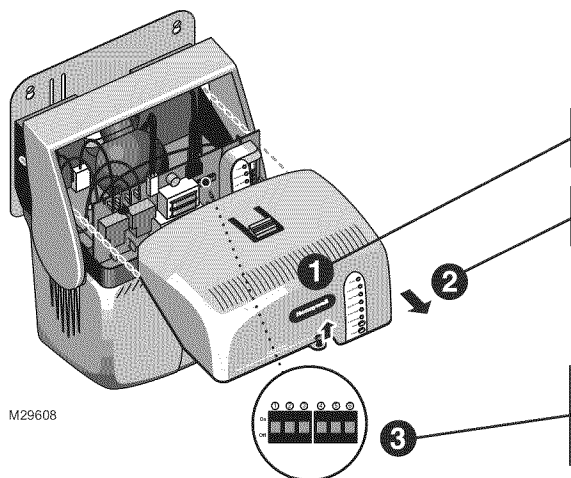

Loosen the cover screw.

Slide cover out from front.

With the cover removed, you will see six DIP switches to the left of the user interface panel. This manual refers to DIPs 1–6 from left to right.

STEP TWO: Understand the DIP Switches

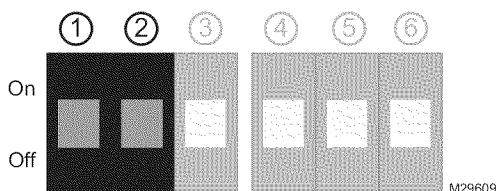

DIPS 1 and 2 are used for maintenance.

DIP 1 and DIP 2: Together, these two DIPs specify how often the automatic flush cycle is performed. See “Set the Automatic Flush Cycle Timing” on page 13.

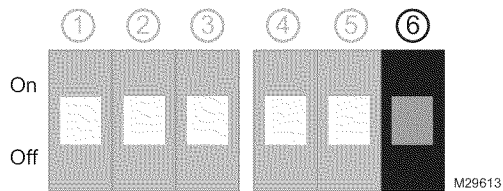
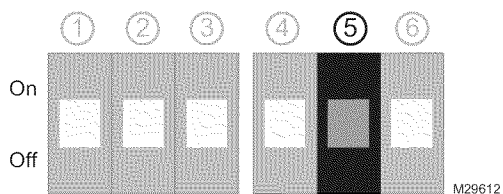
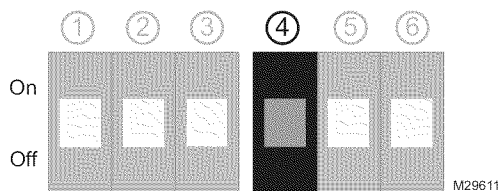
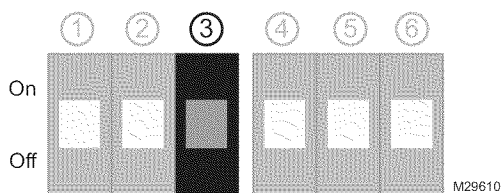

DIPS 3, 4, and 5 are used for humidifying.

DIP 3: Used to enable wireless operation.

- If DOWN (default), wireless terminal is disabled.
- If UP, wireless terminal is enabled.

DIP 4: Used to configure power monitoring.

- If DOWN (default), TrueSTEAM looks for R input before allowing humidity.
- If UP, TrueSTEAM does not look for R Input before allowing humidity. Power is still allowed to pass through if R is wired. See “Make Power Monitoring Decision” on page 14.

DIP 5: Used to configure back-up air proving (optional).

- If DOWN (default), TrueSTEAM does not look for air movement through an air proving device.
- If UP, TrueSTEAM looks for C connection before allowing humidity. Wire an air proving device between TrueSTEAM C and System C. See “Make Add-On Air Proving Decision” on page 18.

Note: Setting DIP 5 up requires DIP 4 to be down. If DIP 4 is up, DIP 5 position will not be used.

DIP 6: Not used at this time.

STEP THREE: Set the Automatic Flush Cycle Timing

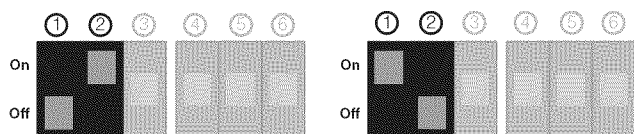
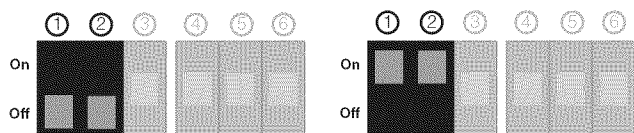

- Use DIP 1 and DIP 2 to configure how often TrueSTEAM will automatically flush the tank. Timing for the automatic flush is based on hours of active heating element time.
- The home's water hardness determines how often automatic flushing should be performed.
- The automatic flush timing can be changed any time after installation by setting the DIP 1 and DIP 2 positions, as shown at left. See “Automatic Cleaning Cycle” on page 24 for a description of the automatic flushing process.

M29614

Deciding on the Wiring Configuration

Before making decisions about wiring configurations:

- I understand when to use the DIP switches and how to set them for the humidity control.

You need to decide on the configurations you will use before wiring the TrueSTEAM. These decisions will affect how the connections are made, how the DIP switches are set, and how TrueSTEAM operates for the homeowner.

STEP ONE: Make Power Monitoring Decision

Power Monitoring is a configuration that allows TrueSTEAM to humidify only when it has confirmation that the HVAC system transformer has power. This helps prevent steam from entering the supply duct when the HVAC system is not operating. There are two ways to configure power monitoring, depending on the humidity control used:

- **CONFIGURATION 1** – Using a thermostat with integrated humidity control
- **CONFIGURATION 2** – Using a humidistat separate from the thermostat

Which is right for you?

CONFIGURATION 1 — using a thermostat with an integrated humidity control such as VisionPRO IAQ or Prestige — is ideal for contractors who:

- Want simplified wiring – TrueSTEAM only needs to be connected to the HUM terminals from the control.
- Provide integrated system and accessory control in the living space.
- Are using VisionPRO IAQ or Prestige thermostat.

Proceed to “Wiring Basics: Configuration 1” illustration at top of next page.

CONFIGURATION 2 — using a humidistat separate from the thermostat such as H8908 or TrueIAQ — is ideal for contractors who:

- Use a humidity control separate from the thermostat.
- Wish to locate the humidity control on the return duct.

Proceed to “Wiring Basics: Configuration 2” illustration at bottom of next page.

Note: This image is not a complete wiring diagram. It only depicts power monitoring. See "Wiring the TrueSTEAM" on page 19.

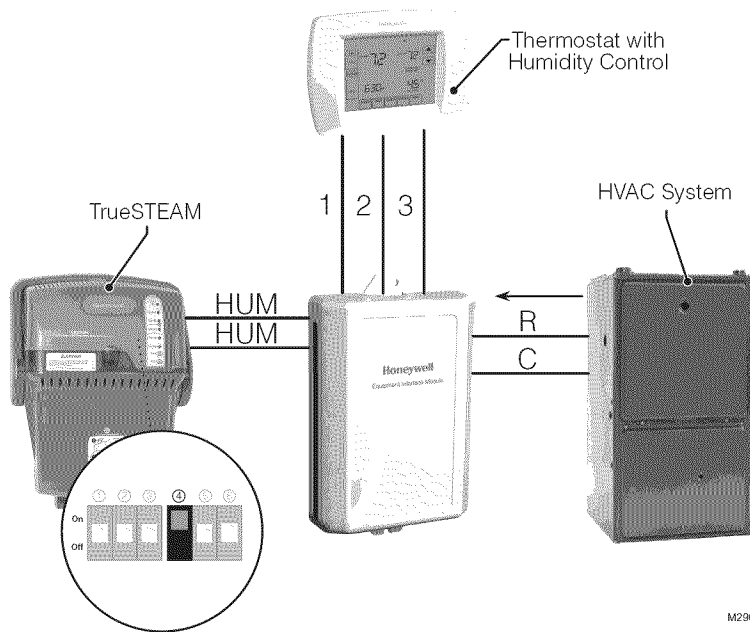

M29615

WIRING BASICS: CONFIGURATION 1

When using a thermostat with integrated humidity control (such as VisionPRO IAQ or Prestige):

- The thermostat is powered by the system transformer. In this configuration, the thermostat must have power or TrueSTEAM will not be able to produce steam.
- Because the thermostat knows when the system transformer has power, set DIP 4 to UP, so that it is not looking for an R input from the system R.

Note: This image is not a complete wiring diagram. It only depicts power monitoring. See "Wiring the TrueSTEAM" on page 19.

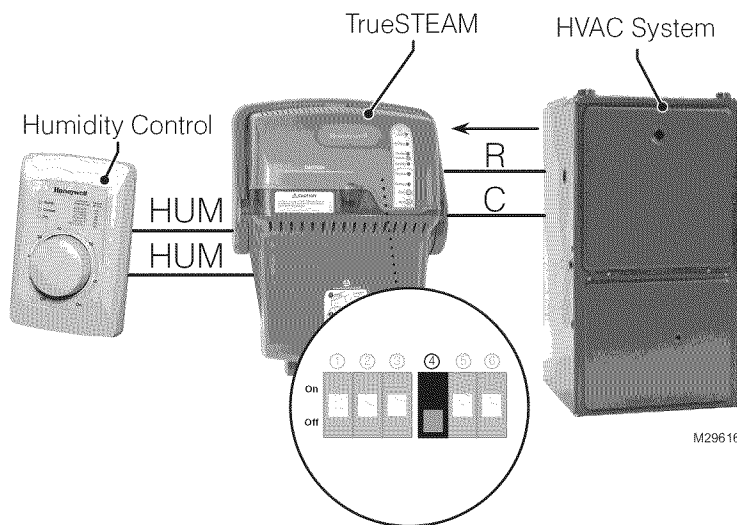

M29616

WIRING BASICS: CONFIGURATION 2

When using a humidistat separate from the thermostat (such as H8908 or TruelAQ):

- TrueSTEAM generally supplies power to the humidistat. In this configuration, TrueSTEAM must monitor HVAC system power to determine if humidity is allowed.
- Leave DIP 4 in the DOWN position (factory setting), and wire the HVAC system R and C to the TrueSTEAM R and C. TrueSTEAM will verify power is present before allowing steam production.

STEP TWO: Make System Fan Regulation Decision

System Fan Regulation is a configuration that requires TrueSTEAM to monitor the HVAC system fan and make sure the fan is on if humidity is needed. This helps ensure that airflow will distribute humidity into the living space, and prevents water condensation in the duct. There are two ways to configure system fan regulation, depending on the humidity control used:

- **CONFIGURATION 1** – Using a thermostat with integrated humidity control
- **CONFIGURATION 2** – Using a humidistat separate from the thermostat

Which is right for you?

CONFIGURATION 1 — using a thermostat with an integrated humidity control such as VisionPRO IAQ or Prestige — is ideal for contractors who:

- Want integrated control of the humidifier and HVAC system in the living space.
- Want the system fan to turn on immediately upon a call for humidity.

Proceed to “Wiring Basics: Configuration 1” illustration at top of next page.

CONFIGURATION 2 — using a humidistat separate from the thermostat such as H8908 or TrueIAQ — is ideal for contractors who:

- Use a humidity control separate from the thermostat.
- Wish to avoid excessive air circulation in the home. TrueSTEAM fan calls will not be sent out of the TrueSTEAM GF terminal until the water temperature reaches 176°F (just before boiling).

Note: This feature can be used with VisionPRO IAQ as well.
See page 21.

Proceed to “Wiring Basics: Configuration 2” illustration at bottom of next page.

Note: This image is not a complete wiring diagram. It only depicts fan regulation. See "Wiring the TrueSTEAM" on page 19.

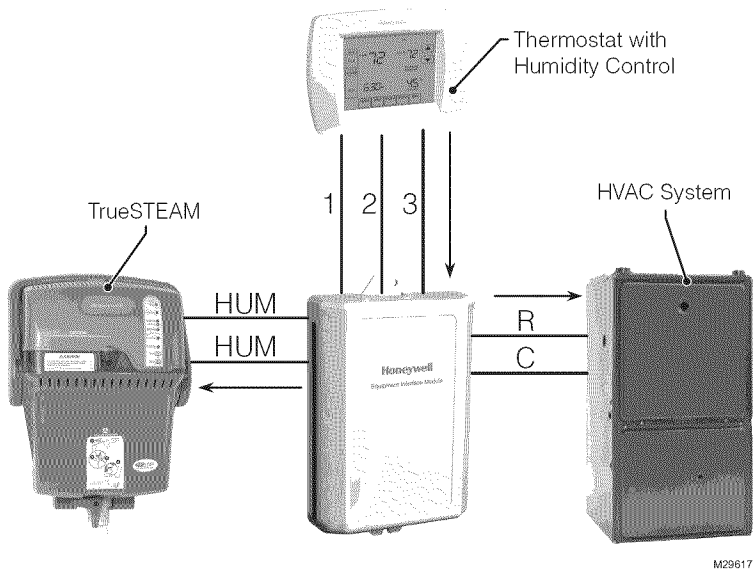

WIRING BASICS: CONFIGURATION 1

When using a thermostat with integrated humidity control (such as VisionPRO IAQ or Prestige):

- A thermostat controls the fan and TrueSTEAM. The control will not allow steam production unless the system fan is on.
- Wire Thermostat G to the HVAC system G as normal.
- Wire TrueSTEAM HUM terminals to the system HUM terminals.

Note: This image is not a complete wiring diagram. It only depicts fan regulation. See "Wiring the TrueSTEAM" on page 19.

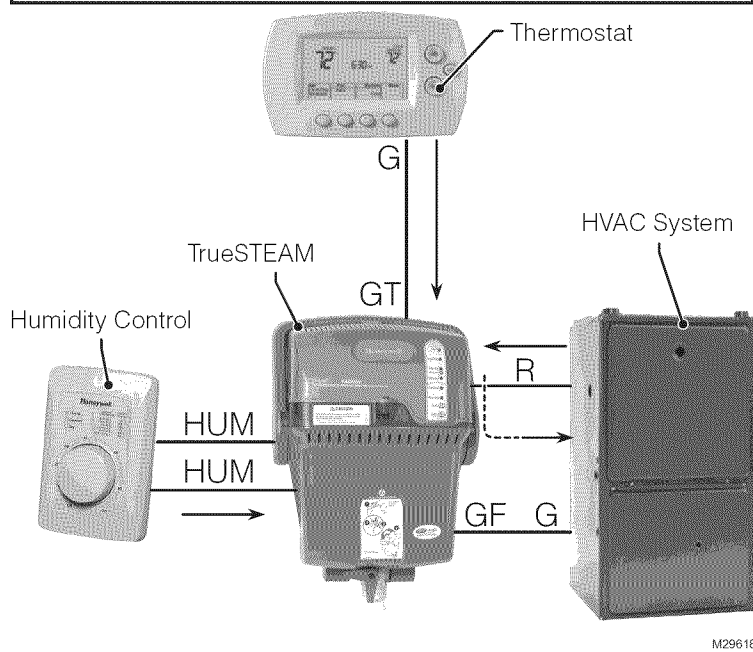

WIRING BASICS: CONFIGURATION 2

When using a humidistat separate from the thermostat (such as H8908 or TruelAQ):

- The external humidity control does not monitor or control the system fan. TrueSTEAM must confirm that the fan has power before allowing humidity.
- Break the thermostat G to HVAC system G connection. Wire thermostat G to TrueSTEAM GT. Wire TrueSTEAM GF to HVAC system G.
- Thermostat G calls will pass directly through TrueSTEAM. If this signal is not present, and humidity is needed, TrueSTEAM will relay power from its RT terminal to GF and out to HVAC system G to ensure the fan has power for humidity calls.

STEP THREE: Make Add-On Air Proving Decision

In addition to monitoring system power and fan regulation, TrueSTEAM can monitor physical air movement through an optional add-on air proving device. If an air proving device is added, TrueSTEAM can create steam only if the fan is moving air through the supply duct.

Note: This image is not a complete wiring diagram. It only depicts add-on air proving. See "Wiring the TrueSTEAM" on page 19.

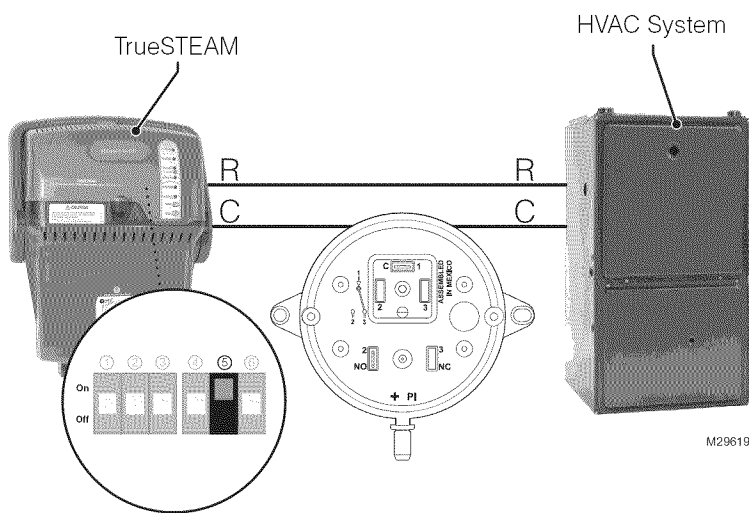

WIRING BASICS

- Wire TrueSTEAM R and C to HVAC system R and C with an air proving device in-line on C.
- Configure air proving through DIP 5 on TrueSTEAM. Set DIP 5 up and keep DIP 4 down.
- TrueSTEAM will look for physical air movement through its C connection before steam enters the duct.

Wiring the TrueSTEAM

You will need to wire TrueSTEAM using the diagram that applies to your humidity control. Remember to include the wiring and DIP settings required for power monitoring, system fan regulation, and add-on air proving (if used).

Using the Terminals

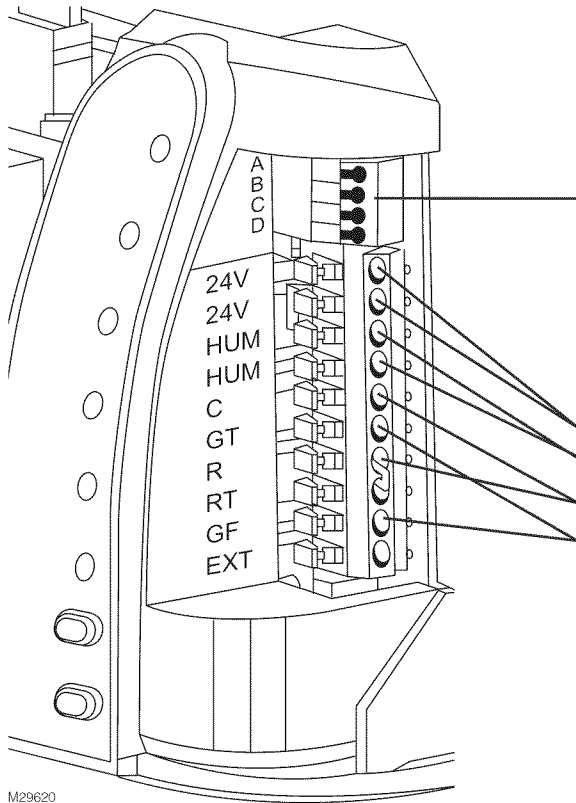

M29620

Use the terminals (found inside the cover) to wire TrueSTEAM to the humidity control and the HVAC system.

RedLINK Wireless Terminals

- A** – Hot
- B** – Send signal
- C** – Receive signal
- D** – Common

Note: If using wireless control, set DIPs 3 and 4 to the UP position.

Low-voltage Terminals

- 24V – Output voltage
- HUM – Low-voltage terminals for humidity control.
- C, R – Inputs from HVAC system transformer.
- GT, GF – GT input is from thermostat G. GF output goes to HVAC system G.

Routing the Wires

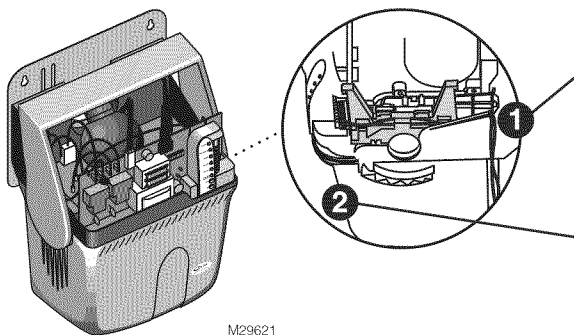

M29621

Route wires through the raised tabs and out the notch at the rear of the chassis.

Make sure the wires are secure and do not interfere with the cover assembly.

Using the Correct Control Diagram



CAUTION: Voltage Hazard.

Before wiring to HVAC terminals, disconnect HVAC equipment power. Make sure TrueSTEAM is not plugged in.

Follow the diagram for control options 1 through 5 to wire the TrueSTEAM. Refer to the installation manual provided with the control for additional instructions if needed.

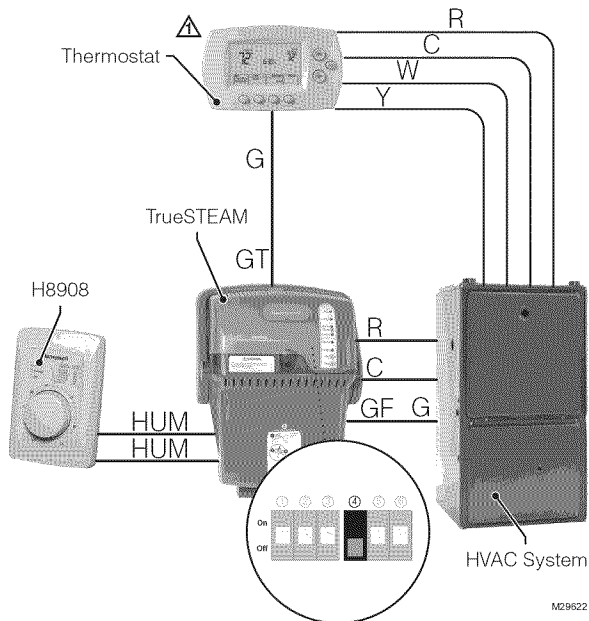

OPTION 1: Dry-contact Mechanical Humidistat Wiring

- ⚠ Make sure that the thermostat used isolates Y from G. All Honeywell Prestige, VisionPRO IAQ, VisionPRO, and Focus Pro thermostats do this.

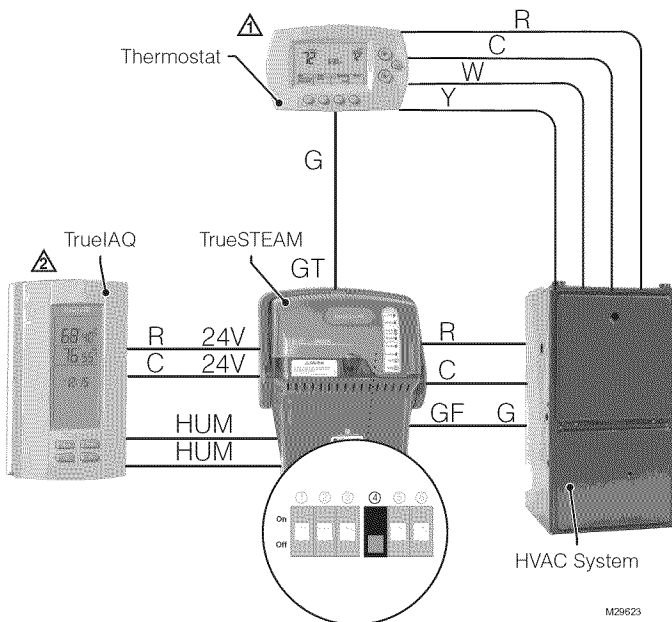

OPTION 2: TrueIAQ Wiring

- ⚠ Make sure that the thermostat used isolates Y from G. All Honeywell Prestige, VisionPRO IAQ, VisionPRO, and Focus Pro thermostats do this.
- ⚠ For the TrueIAQ Installer Setup, set ISU #25 to 3.

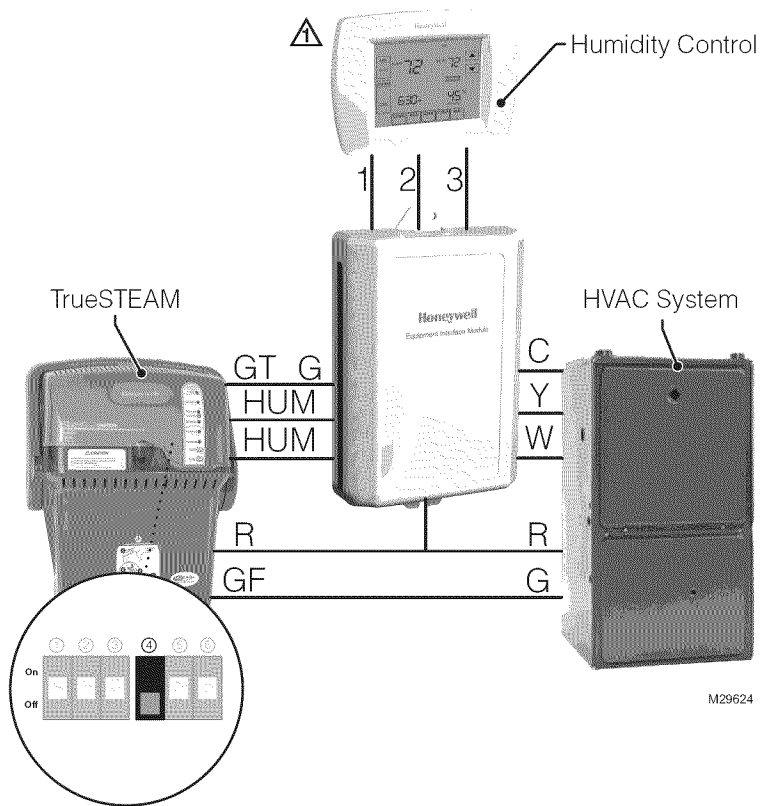

OPTION 3: VisionPRO IAQ Wiring with Fan Delay

- Follow this diagram if you are using VisionPRO IAQ with TrueSTEAM's fan-delay feature.
 - The system fan will turn on when the water temperature reaches 176°F (80°C).
- ⚠ Set installer setup #0374 to 3.

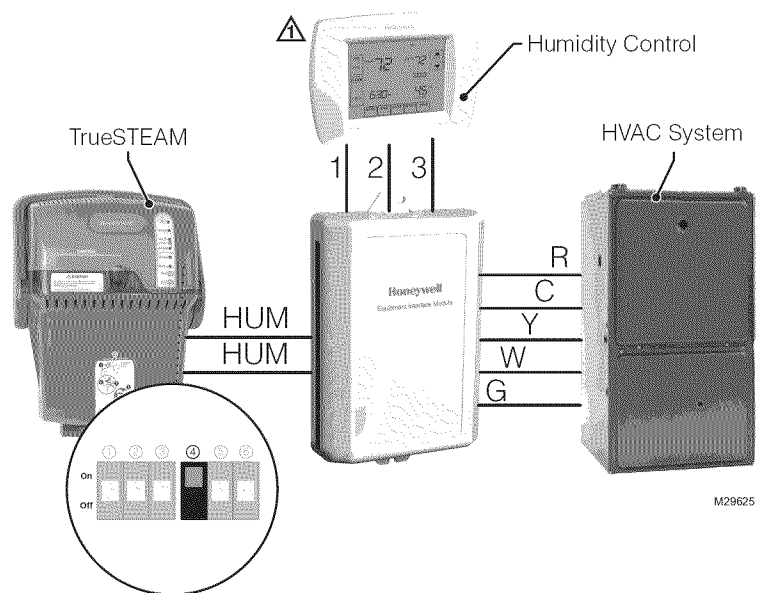

OPTION 4: VisionPRO IAQ without Fan Delay

- Follow this diagram if using VisionPRO IAQ to turn system fan on immediately with humidity call.
- ⚠ Set installer setup #0374 to 1.

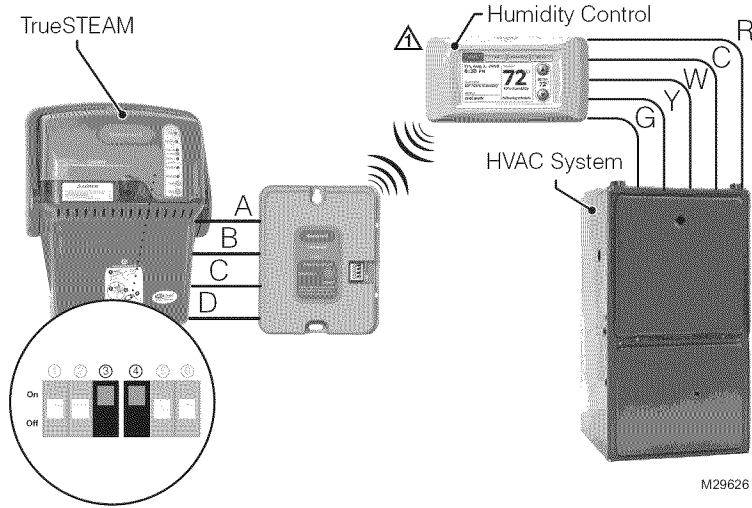

OPTION 5: RedLINK Prestige HD Connection (Wireless)

⚠ "1" in Prestige Installer setup, program humidity calls to "Humidify Forces Fan On."

Startup and Checkout

When installation is complete, plug TrueSTEAM in and turn the humidity control on. Make sure it is running properly before turning the system over to the homeowner. Once TrueSTEAM is running, day-to-day operation is hands-free, except for occasional cleaning. The homeowner can use the control to adjust the humidity setpoint, adjust the frost setting (if used), or turn TrueSTEAM off as desired.

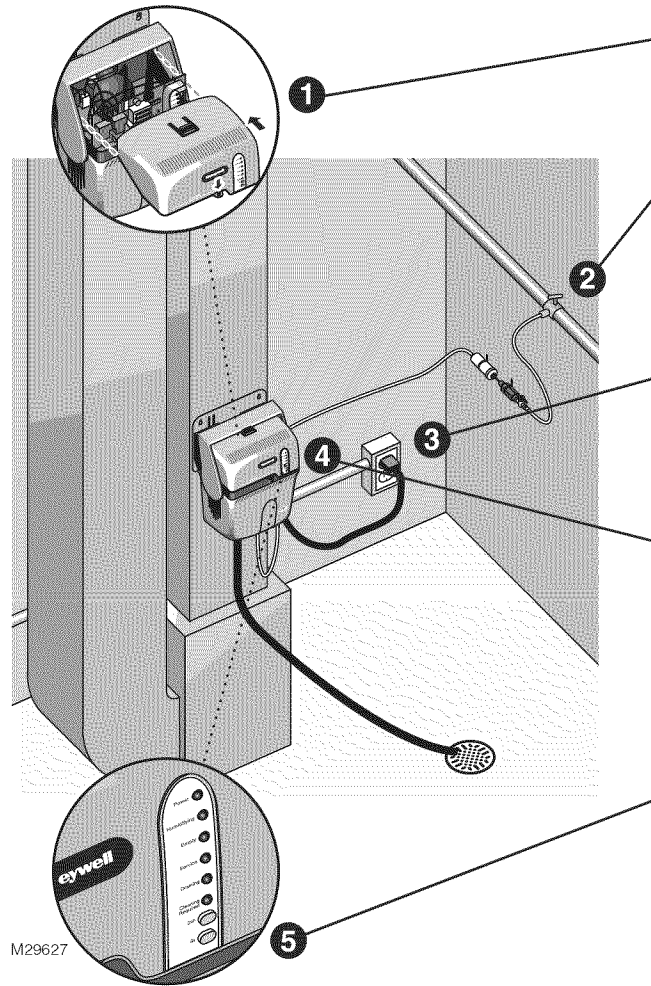

1 Slide the cover into place and secure with the cover screw.

2 Turn on the water supply at the saddle valve or T-fitting and manual shutoff valve. Cold water will flow to the TrueSTEAM but will not fill the tank until the unit is turned on.

3 Plug in the TrueSTEAM power cord.

- The Power light will turn on, indicating that TrueSTEAM has power.

4 Turn the humidity control to On.

- The Humidifying light will start blinking. This means TrueSTEAM is in Stand-by.

5 Press/release the Go button to prepare TrueSTEAM for use. TrueSTEAM will automatically reset if the Go button is not pressed after 5 minutes.

- The tank will fill with cold water. Water flow stops automatically when the tank is full.
- The Humidifying light will be solidly on — it will stop blinking — when TrueSTEAM is heating water for steam production.

Wait until TrueSTEAM produces steam, then check the following:

- Make sure air is blowing from furnace. Typically, the blower turns on 10 –15 minutes after the call for humidity if TrueSTEAM is controlling the fan.
- Check all water line connections to ensure there are no leaks before leaving the job site.
- Turn the setpoint to the desired level when testing is complete. If humidity is not needed, set the control to Off.

Routine Maintenance

TrueSTEAM automatically flushes the tank throughout the humidifying season. This lowers the water hardness concentrated in the tank, and slows the accumulation of solid minerals.

Automatic Cleaning Cycle

- The automatic cleaning cycle takes about 45 minutes. During this time, TrueSTEAM will not produce any steam.
- Cold water will enter the tank to lower water temperature below 140°F (60°C) before draining.
- At the end of the cycle, TrueSTEAM refills the tank with fresh water and automatically returns to normal operation.

Manual Cleaning Cycle

Honeywell recommends that TrueSTEAM be manually cleaned and the water filter be changed at least once each humidification season. The manual cleaning is necessary to remove solid mineral deposits left behind during operation.

STEP ONE: Initiate a Flush Cycle

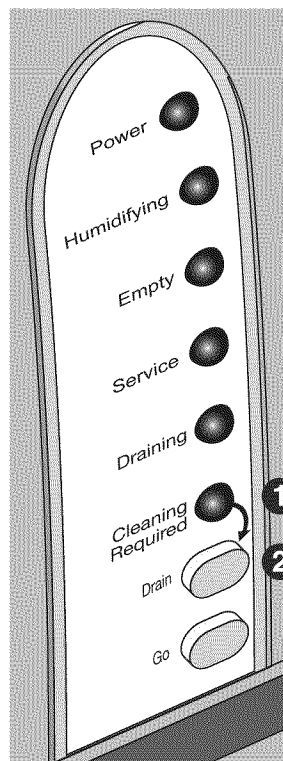

M29628

Solid material deposits in the tank are normal. The homeowner should expect to see some buildup in the tank and on the heating element.

- When the Cleaning Required light is on, manual cleaning is needed. TrueSTEAM will still operate as normal while this light is on.
- Before removing the TrueSTEAM tank, it must be completely drained.

To begin draining the tank, press and hold the Drain button until the Draining light blinks.



CAUTION: Scalding hazard.

- If you override the cooling action of the flush cycle, the tank will empty immediately, regardless of water temperature. Make sure the drain can handle up to 212°F (100°C) if you do this.
- During manual drain, initial water temperature may be above 140°F (60°C). Scalding water could splash out of the drain. Use caution when pressing the Drain button.

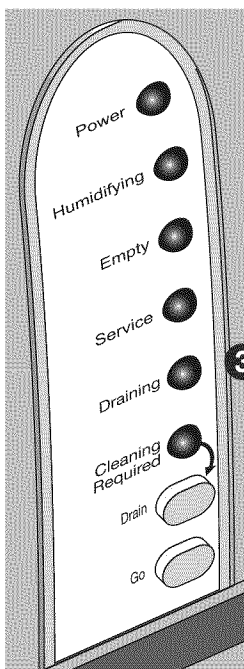

M29628

The cleaning flush cycle is initiated when the Draining light begins blinking. The cycle will take about 45 minutes to complete. It will take longer if using RO filters.

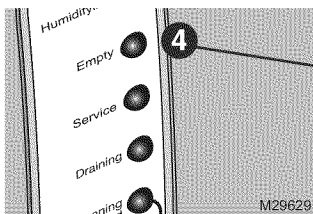

M29629

When the Empty light is on, the tank is empty. The tank may now be removed for cleaning or other service.

STEP TWO: Remove the Water Tank

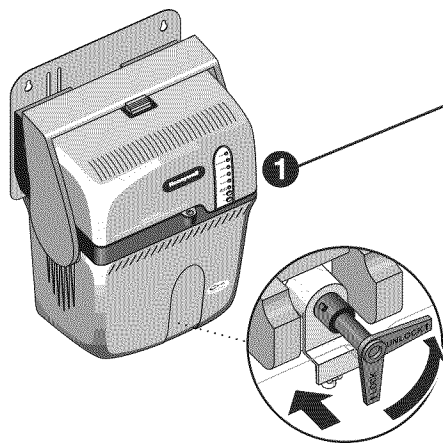

Make sure the tank is empty. The Empty light turns on when it is.

Turn the manual shutoff valve to the “Unlock” position. Grip the white water valve arm and slide it back to disengage from the tank’s black spool.

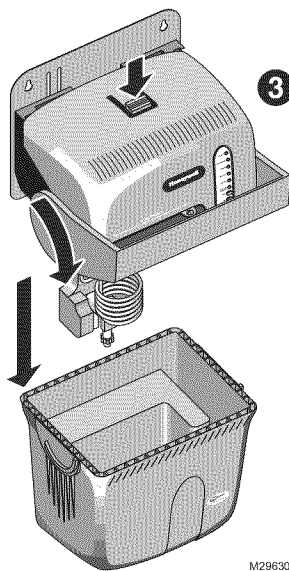

Grip the tank bottom firmly. Push down the safety release button and pull the latch forward to release the tank.

Note: The latch remains attached to TrueSTEAM and is not removed with the tank.

M29630



CAUTION: Scalding hazard.

Do not attempt to remove TrueSTEAM from the mounting bracket during operation or when the tank is full of water. The heating element could be hot when tank is removed. Failure to comply could result in severe scalding.

STEP THREE: Clean the Tank

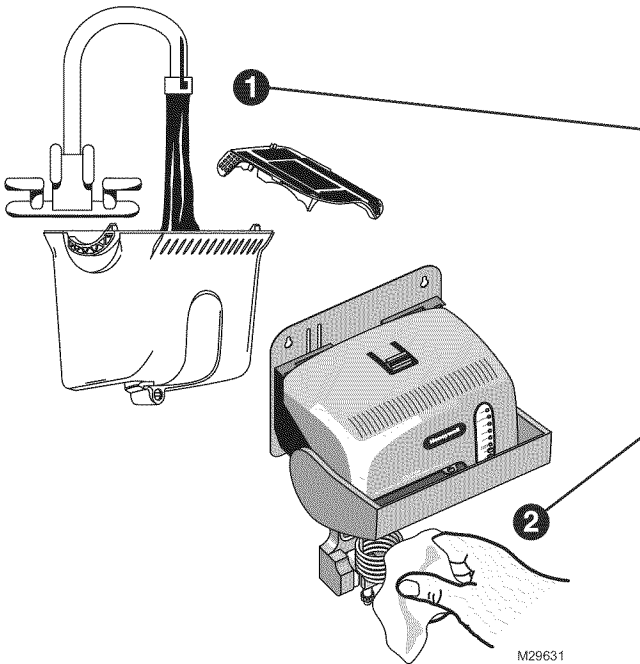

Use tap water to flush loose minerals from the tank:

- Sediment screen at tank's bottom is removable.
- For a more thorough cleaning, soak tank in water with CLR®, LimeAway® or white vinegar. Then rinse clean.
- Tank is dishwasher safe.
- Do not use hydrocarbon-based cleaners.

Unplug the power cord and carefully rub minerals off of the heating element and tank walls. Clear the sensor compartment holes of debris, if present.

STEP FOUR: Replace the Water Level Sensor (if necessary)



WARNING: Electrocution Hazard.

TrueSTEAM must be unplugged before removing the cover. Hazardous voltage could cause death or serious injury.

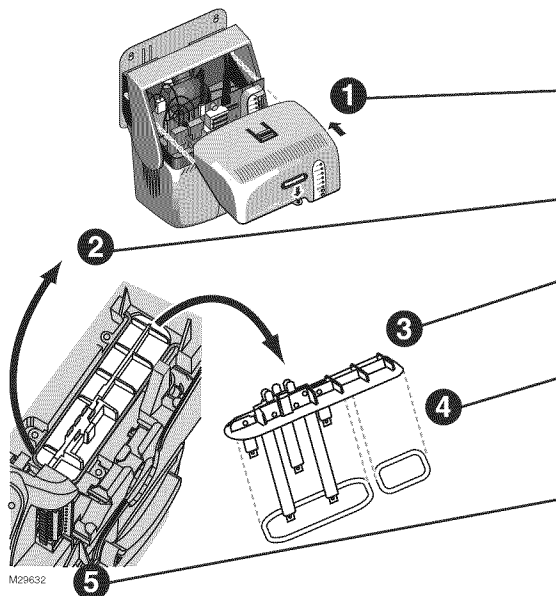

Remove TrueSTEAM cover and inspect water level sensor. If debris buildup is present, replace the sensor (see below).

Remove T-30 Torx screw and lift clamp.

Remove the sensor.

Ensure sensor gaskets are seated properly and are in good condition (no cracks).

Install a new sensor if excessive mineral deposits are present, or if gaskets are in poor condition. See "Parts List" on page 35.

STEP FIVE: Reinstall the Tank

Before reinstalling the tank and cover, perform these checks:

- Clear any dust from the ventilation holes in the cover.
- Clear any debris from the water drain tube.
- Make sure the water tank gasket seal is seated properly in the TrueSTEAM base. Make sure the gasket is in good condition (no cracks or tears) before attaching the tank.

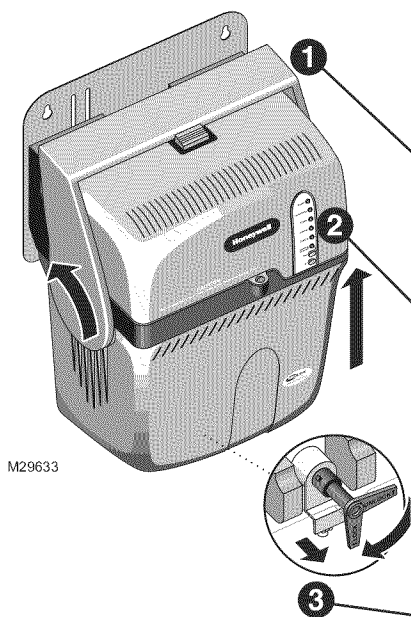

Attach tank by securing the latch and plug in TrueSTEAM.

If the control is calling for humidity, the Humidifying light will blink at startup. TrueSTEAM waits 5 minutes to complete the tank reconnection before acting on this call.

Engage the white water valve to the tank's black spool, then turn the manual shutoff valve to the "Lock" position and plug in the power cord.

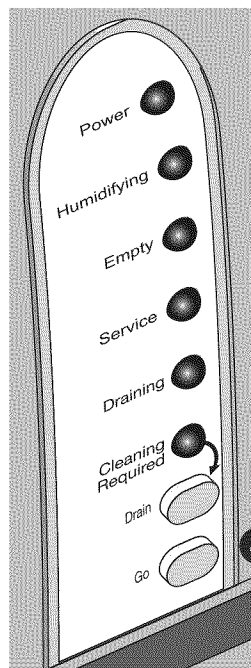

Check that TrueSTEAM is still mounted level and is securely in place on the mounting bracket.

Press the Go button once the tank is completely reconnected. This will ready TrueSTEAM to act on the control's call for humidity (if present).

Changing the Water Filter

Replace the polyphosphate water filter (provided with TrueSTEAM) at least once every humidification season.

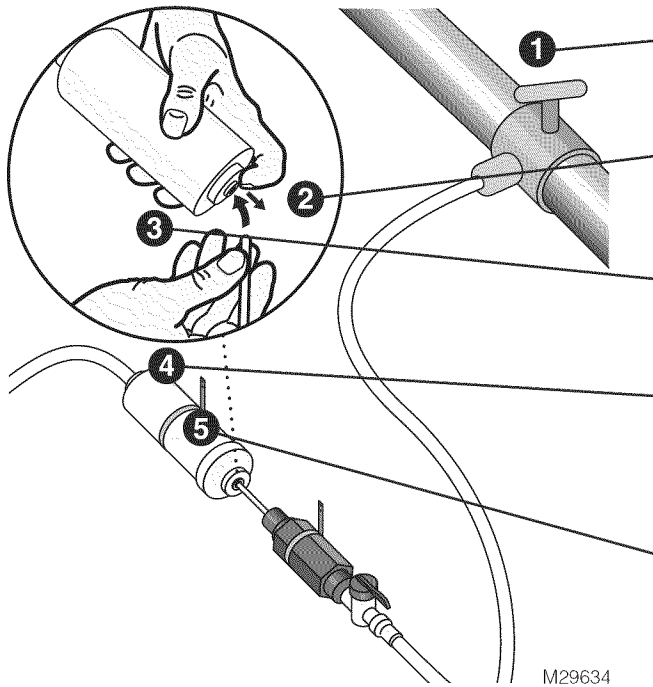

1 Turn the water supply off at the saddle valve or T-fitting and manual shutoff valve.

2 Press down on the filter collar ring and pull out the 1/4-inch water line from each side of the filter.

3 Insert the 1/4-inch line into a new filter. Apply a modest pull to ensure a tight fit.

4 Be sure to install the new filter correctly. The arrows on the filter must point to TrueSTEAM.

5 Secure the new filter in place with clamps or ties to support weight.

If the optional reverse osmosis filter is used instead of the polyphosphate filter, there are two filter cartridges to be replaced. Replace the cartridges once every humidification season or when the Cleaning Required or Service light starts blinking due to water fill/drain issues. See "Appendix F: Reverse Osmosis Filter" on page 42.

Troubleshooting

TrueSTEAM has internal system diagnostics that monitor operation, maintenance schedules, and faults. If a system fault is detected, TrueSTEAM will attempt to recover up to five times in a 24-hour period.

- If TrueSTEAM is unable to recover by itself within 24 hours, the red Service light blinks in a series that indicates the fault detected.
- Refer to the table below for the fault indicated, along with the steps to fix TrueSTEAM.
- Press and hold the Go button until the Service light turns off.

No. of Service LED Blinks	Fault Description	Auto-Recoverable?	Steps to Fix (Performed Only By Professional HVAC Technician)
1	Water/Heater temperature sensor failed.	Yes, TrueSTEAM will reset if fault no longer exists in one hour.	<ol style="list-style-type: none"> 1. Unplug TrueSTEAM and plug back in. 2. Press the Go button. 3. If fault returns, replace TrueSTEAM.
2	Water sensors failed.	Yes, TrueSTEAM will reset if fault no longer exists in one hour.	<ol style="list-style-type: none"> 1. Unplug TrueSTEAM and remove cover. 2. Disconnect water level sensor wiring. Remove screen and lift snap-hinge clamp. 3. Remove water sensor assembly. 4. Replace water sensor (#50027998-001). 5. Reassemble the sensor assembly in the TrueSTEAM. Replace snap-hinge, then re-attach and secure the cover. 6. Plug TrueSTEAM back in and press the Go button to reset.
3	Failure to fill tank with water.	Yes, system will return to "Ready" if fault no longer exists in three hours.	<ol style="list-style-type: none"> 1. Ensure inlet water is on. 2. Check for leaks around the tank seal and solenoid. 3. Turn off water supply and replace the water filter(s). 4. Press and hold the Go button until the red Service light turns off. 5. If tank still fails to fill, press the Drain button. (If tank fails to drain, unplug TrueSTEAM and make sure water in tank is cool before proceeding). 6. Follow the tank cleaning steps. See "Manual Cleaning Cycle" on page 24. Ensure you have a firm grip on the tank before releasing the tank, especially if water is present. 7. Clear any excess debris from the tank's bottom orifice to the solenoid. 8. Reassemble tank and plug TrueSTEAM back in. Press the Go button to reset. 9. If water still fails to fill into the tank, replace the solenoid valve (#50027997-001).

No. of Service LED Blinks	Fault Description	Auto-Recoverable?	Steps to Fix (Performed Only By Professional HVAC Technician)
4	Heating element overheated.	No	<ol style="list-style-type: none"> 1. Follow the tank cleaning steps. <i>See "Manual Cleaning Cycle" on page 24.</i> 2. Reassemble tank and press the Go button to reset. 3. If the fault returns, replace TrueSTEAM.
5	Input voltage insufficient.	Yes, system will return to "Ready" if fault no longer exists in one hour.	<ol style="list-style-type: none"> 1. Verify the electrical circuit is not overloaded. 2. Unplug and replug TrueSTEAM in to see if the fault returns. 3. If the fault returns, unplug TrueSTEAM and remove cover. 4. Ensure wiring connections are secure and attached. 5. If the fault returns, replace TrueSTEAM. (Field service is not recommended if line voltage is lost.)
6	Water overflow sensed.	Yes, system will return to "Ready" if fault no longer exists in one hour.	<ol style="list-style-type: none"> 1. Ensure drain hose is not kinked or submerged in water at the drain. Check functionality of condensate pump, if used. 2. Check for water coming out of the drain/overflow line. If continuous water flow is present, follow the tank cleaning steps. <i>See "Manual Cleaning Cycle" on page 24.</i> 3. After cleaning, if the fault returns, unplug TrueSTEAM. 4. Loosen cover screw and remove cover. 5. Disconnect water level sensor wiring, remove screen and lift snap-hinge clamp. 6. Remove water sensor assembly. 7. Replace water sensor (#50027998-001). 8. Reassemble the sensor assembly in the unit. Replace snap-hinge, and re-attach and secure cover. 9. Plug TrueSTEAM back in and press the Go button to reset.
7	HVAC power not present.	Yes, system will return to "Ready" if fault no longer exists in one hour.	<ol style="list-style-type: none"> 1. Unplug and replug TrueSTEAM in to see if power returns. 2. If power does not return, ensure HVAC equipment has power. Check circuit breaker or replace fuse if circuit is tripped. 3. Unplug TrueSTEAM and remove cover. 4. Check DIP 4 position and verify correct wiring based on DIP 4 position. <i>See "Make Power Monitoring Decision" on page 14 for more information.</i> 5. Plug in TrueSTEAM and press the Go button. 6. If the fault reappears, ensure the circuit being used has the rating to support the TrueSTEAM. Unplug any additional equipment plugged into this circuit. If fault disappears, the circuit capacity is not properly sized to your unit. 7. If the fault returns, replace TrueSTEAM.
8	The weld monitor input is active when the heater relay is off.	No	<ol style="list-style-type: none"> 1. Press and hold the Go button to clear the fault. 2. Initiate a humidity call. 3. If the fault returns, replace TrueSTEAM.

No. of Service LED Blinks	Fault Description	Auto-Recoverable?	Steps to Fix (Performed Only By Professional HVAC Technician)
10	The heater relay failed to turn on.	No	<ol style="list-style-type: none"> 1. Press and hold the Go button to clear the fault. 2. Initiate a humidity call. 3. If the fault returns, replace TrueSTEAM.
12	Temperature of the electronic circuit board is too high.	Yes, system will return to "Ready" if fault no longer exists in one hour.	<ol style="list-style-type: none"> 1. Make sure ventilation holes in the cover are clear of obstruction. Make sure 1 foot of clearance is maintained around the cover's vent holes. 2. Ensure TrueSTEAM is installed in a location with conditioned air 34°F to 104°F (1.1°C to 40°C). 3. Turn humidistat off and allow time for electronic board to cool. This could take up to 2 hours. 4. Turn humidistat on and press the Go button to reset. 5. Confirm humidity call starts by checking if Humidifying light is on. 6. Allow TrueSTEAM to run. Check for steam leaks around tank and ventilation holes. 7. If the fault returns, replace TrueSTEAM.
13	Tank failed to drain.	No	<p> CAUTION: Water in tank may be hot (>140°F [60°C]).</p> <ol style="list-style-type: none"> 1. Press the Drain button. 2. If tank fails to drain, wait for water in tank to cool. Ensure tank water is cool before proceeding. 3. Once cool, follow the tank cleaning steps. <i>See "Manual Cleaning Cycle" on page 24.</i> 4. Reassemble tank and press the Go button to reset. 5. If the fault persists, replace solenoid valve (#50027997-001).
14	Heater failed to boil water.	Yes, system will return to "Ready" if fault no longer exists in one hour.	<ol style="list-style-type: none"> 1. Follow the tank cleaning steps. <i>See "Manual Cleaning Cycle" on page 24.</i> 2. Reassemble tank and press the Go button to reset. 3. If the fault returns, replace TrueSTEAM.
15	No airflow sensed in supply duct.	Yes, system will return to "Ready" if fault no longer exists in one hour.	<ol style="list-style-type: none"> 1. Ensure optional add-on air proving device is installed and wired correctly. <i>See "Make Add-On Air Proving Decision" on page 18 for proper wiring.</i> 2. Unplug TrueSTEAM, and remove cover. 3. Ensure DIP switches are set correctly. (DIP 4 down, DIP 5 up.) 4. Reconnect cover and plug in TrueSTEAM. 5. Press and hold the Go button to clear the fault. 6. If the fault persists, replace the air proving device being used.

No. of Service LED Blinks	Fault Description	Auto-Recoverable?	Steps to Fix (Performed Only By Professional HVAC Technician)
17	Power to the wireless adapter overloaded.	Yes, system will return to "Ready" if fault no longer exists in one hour.	<ol style="list-style-type: none"> 1. Verify wiring between TrueSTEAM and the wireless adapter. 2. Ensure DIP switches are set correctly. (DIP 3 up. Also DIP 4 up if TrueSTEAM R and C aren't wired.) 3. If the fault persists, replace the wireless adapter.
18	Wireless communication from wireless adapter failed.	Yes, system will return to "Ready" after one minute.	<ol style="list-style-type: none"> 1. Verify wiring between TrueSTEAM and the wireless adapter. 2. Verify the Prestige control is operating correctly. 3. If the fault persists, replace wireless adapter and re-enroll connection to Prestige.
Cleaning Required light is on.	Tank was slow to drain during last automatic flush cycle or 12-month cleaning interval time has expired.	N/A	Follow the tank cleaning steps. See "Manual Cleaning Cycle" on page 24.

A: Specifications

Humidifying Capacity

HM506: up to 6 gallons per day (gpd)

(23 liters per day [lpd])

HM509: up to 9 gpd (34 lpd)

HM512: up to 12 gpd (45 lpd)

Humidified Area

HM506: 4,000–14,400 cubic feet

HM509: 8,000–18,400 cubic feet

HM512: 12,000–24,000 cubic feet

Note: Higher volumes require more TrueSTEAM run time.

Weight

	Empty	Filled with Water
HM506:	8 lbs.	12 lbs.
HM509:	8 lbs.	15 lbs.
HM512:	9 lbs.	15 lbs.

Dimensions

11-1/4 in. W x 19 in. H x 9 in. D

Operating Temperature Range

- TrueSTEAM Humidifier: 34°F–104°F (1.1°C–40°C)
- Remote Hose/Nozzle: -50°F–250°F (-46°C–121°C)
- Operating Humidity Range: 0–95% RH, non-condensing

Drain Operation

- Automatic Flush Schedule: Configurable to 8, 12, 20, or 30 hours of operational time (heating element active)
- Automatic Flush Cycle Time: Flush cycle takes approximately 45 minutes to empty the tank completely
- Draining Temperature Range: 34°F–212°F (1.1°C–100°C)

Electrical Ratings and Tolerances

Input Ratings

- Power Supply: 120VAC +10-15%, 60Hz
 - HM506: 840W at 120VAC at full load
 - HM509: 1200W at 120VAC at full load
 - HM512: 1440W at 120VAC at full load
- HM506: 7A, 120VAC
- HM509: 10A, 120VAC
- HM512: 12A, 120VAC
- 15A, 120VAC interlock switch
- Thermostat/HVAC power monitor (R to C): 10mA resistive at 24VAC
- Field wiring terminals: 18–22 ga. Solid
- HVAC power/airflow monitor: 10 mA resistive at 24 VAC

Output Ratings

- Relay output contacts:
 - Fan: 1.5A full load, 7.5A locked rotor at 24VAC
 - Heat and backup: 15A resistive at 120VAC
- Fill Solenoid: 0.1A at 120VAC, 0.5 PF
- Drain Solenoid: 0.1A at 120VAC, 0.5PF
- Humidistat output contacts: 10mA resistive at 24VAC
- Humidistat power supply: 100mA at 24VAC

Standards and Approval Body Requirements

- Underwriters Laboratories: UL998, File no. E185662
- Federal Communications Commission: Class B compliance, File no. YU555
- Intended to be used in accordance with the National Electrical Code (NEC), ANSI/NFPA 70, and the rules of the Canadian Electrical Code (CEC), Part 1, C22.1

B: Parts List

Figure Reference	Part Number	Part Description
1	50024917-001	Remote Mounting Kit (with 10-foot hose)
1	50024917-002	Remote Mounting Kit (with 20-foot hose)
2	50028004-001	Cover
3	50028003-001	Duct Nozzle
4	50028001-001	Remote Nozzles
5	50020012-001	Mounting Bracket
6	50027997-001	Solenoid Valve
7	50028044-001	Polyphosphate Filter
8	50033181-001	HM512/HM509 Water Tank
8	50033182-001	HM506 Water Tank
9	50027998-001	Water Level Sensor Assembly
10	32001616-001	Saddle Valve
11	50027910-001	Differential Pressure Switch for Air Proving
12	50042822-001	Water Level Sensor Assembly and Polyphosphate Filter
-	50043683-001	Shutoff Valve and Backflow Preventer
-	S866A1007	Sail Switch for Air Proving (optional)
-	THX9321R5000	Prestige HD Control
-	THM4000R1000	RedLINK Wireless Adapter
-	C7089R1013	RedLINK Wireless Outdoor Sensor
-	YTH9421C1010	VisionPRO IAQ
-	DG115EZIAQ	TrueIAQ
-	H8908ASPST	Manual Humidistat
-	32005530-001	Ductboard Adapter Kit
-	50045947-001	RO System with Storage Tank
-	50045947-002	RO System with Storage Tank and Pump
-	50045947-003	RO System (for TrueSTEAM models built after Oct. 2009)
-	50046083-001	#1 Sediment Filter
-	50046084-001	#2 RO Filter
-	50046086-001	#1 Sediment Filter and #2 RO Filter
-	50046089-001	#3 Staging Filter

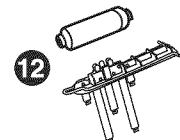
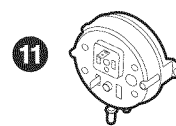
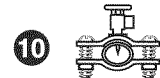
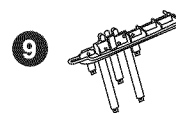
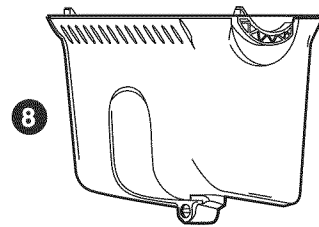
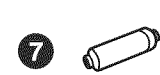
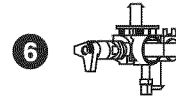
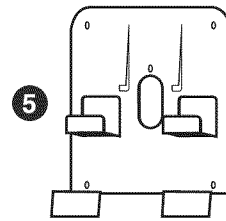
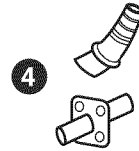
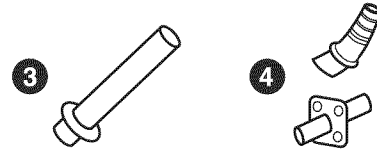
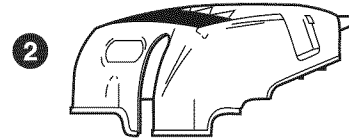
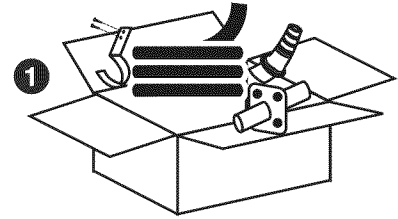

M29665

C: Remote Installation

Use remote installation when no suitable duct mounting location can be found on the homeowner's HVAC system. For detailed instructions on remote installation, see the TrueSTEAM Remote Mount Kit Installation Instructions (69-2317).

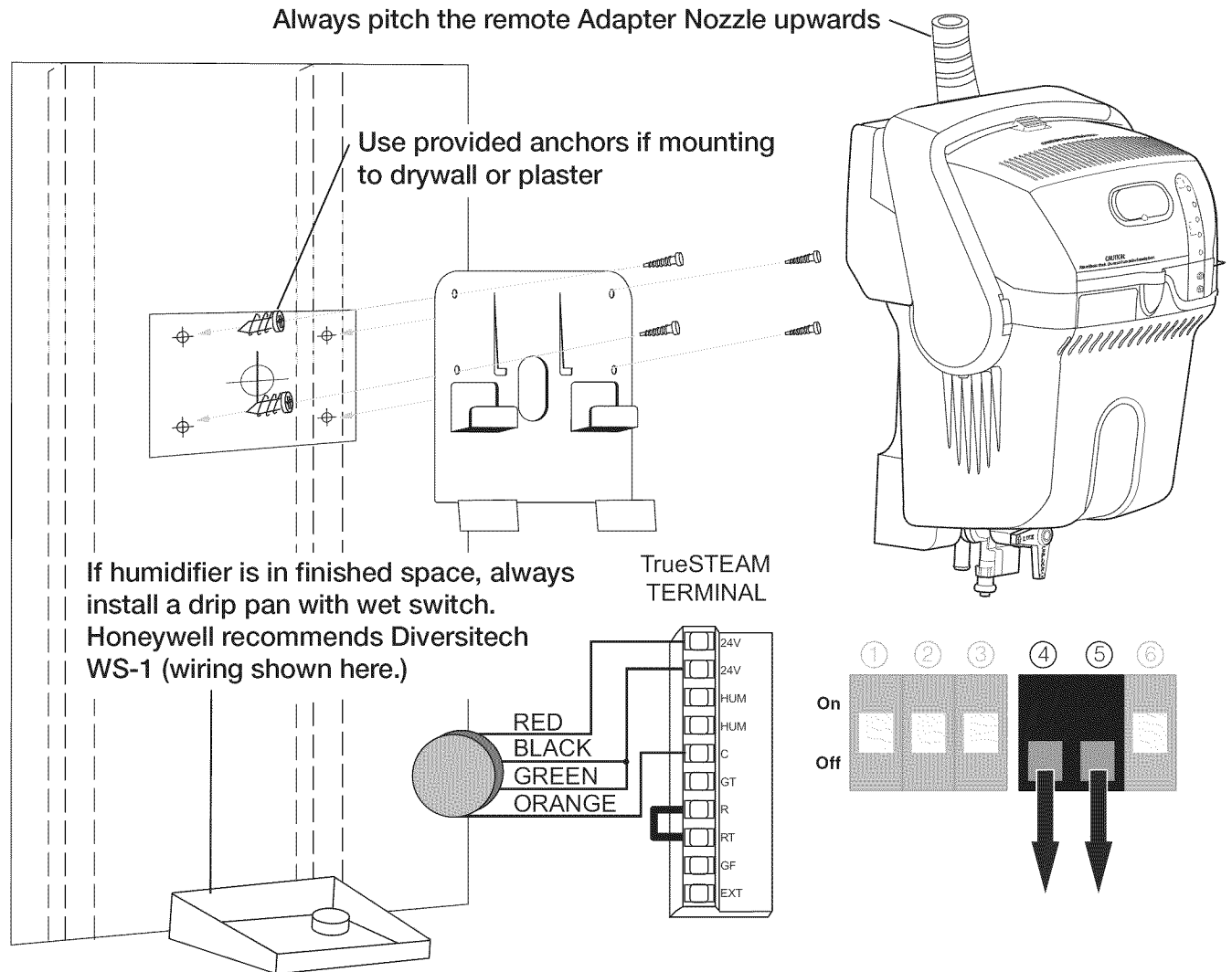

M28708

Cut a slit in the insulation half way around the hose.

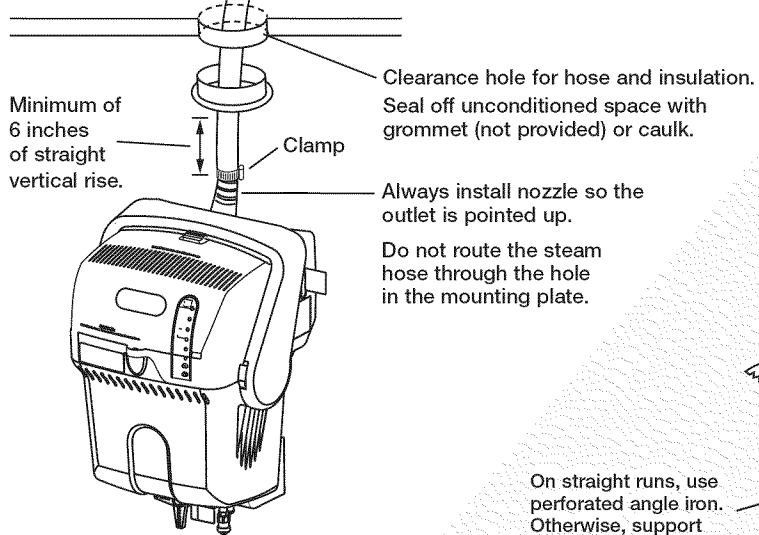
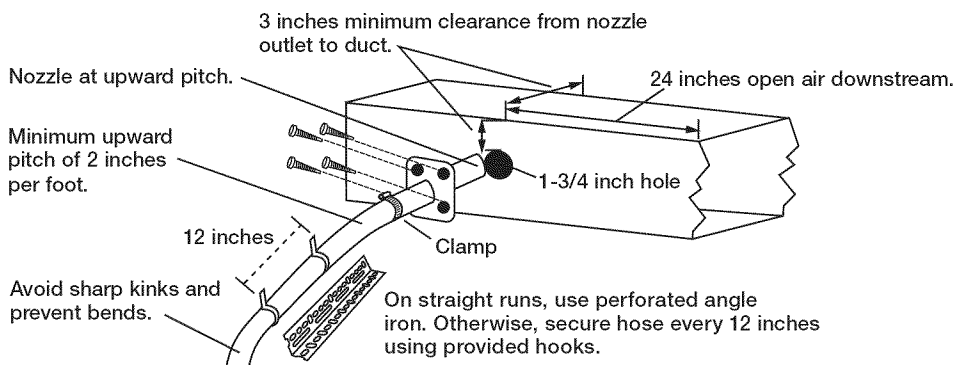
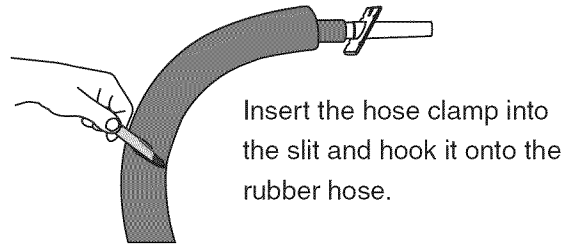
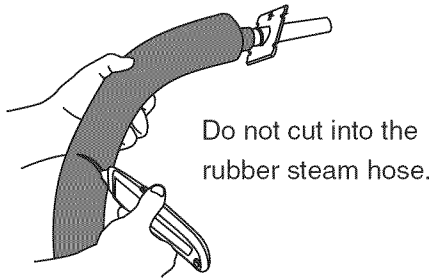

If hose slopes downhill...

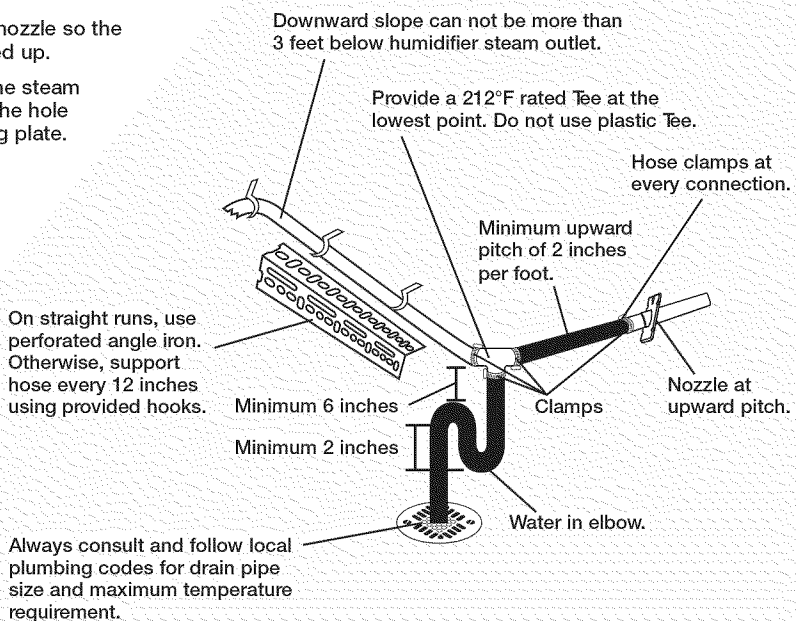

M29636

D: Advanced Wiring

TrueSTEAM Wired to a Dedicated Fan/Blower

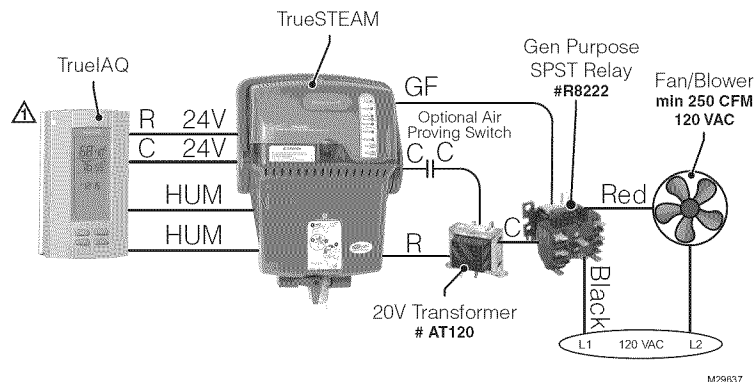

TrueSTEAM nozzle must be inserted into a dedicated duct box. Do not leave nozzle exposed.

- Requires 4-inch clearance from nozzle to any duct surface.
- Requires 24-inch open air space downstream from nozzle.
- Install fan/blower on upstream end of duct box.
- Install a grille on downstream end of duct box.

- ⚠ In TrueIAQ installer setup, set ISU #25 to 3.
- If air proving switch is used, set TrueSTEAM DIP 4 down and DIP 5 up.

TrueSTEAM Wired to a Humidistat in a Zoned Application

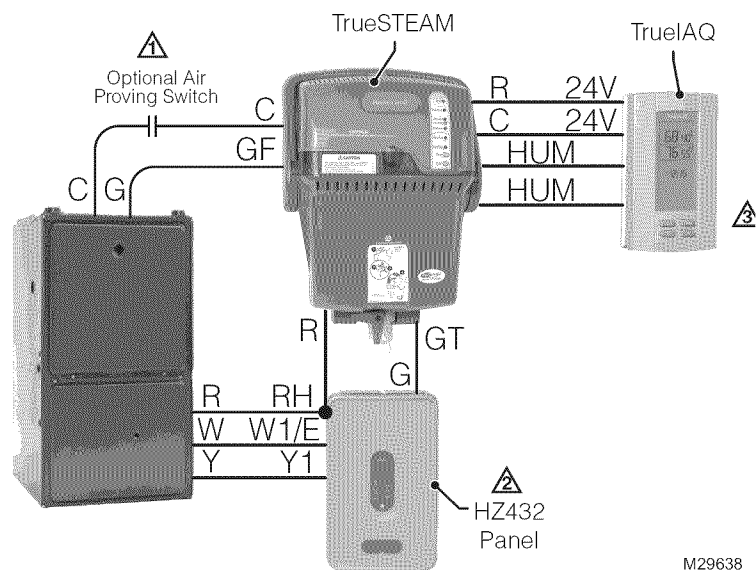

- ⚠ If air proving switch is used, set TrueSTEAM DIP 4 down and DIP 5 up.
- ⚠ Connect the thermostats, dampers, transformers, and sensor wires as shown in the Truezone HZ432 panel instructions.
- ⚠ In TrueIAQ installer setup, set ISU #25 to 3.

TrueSTEAM Wired to a Thermostat in a Zoned Application

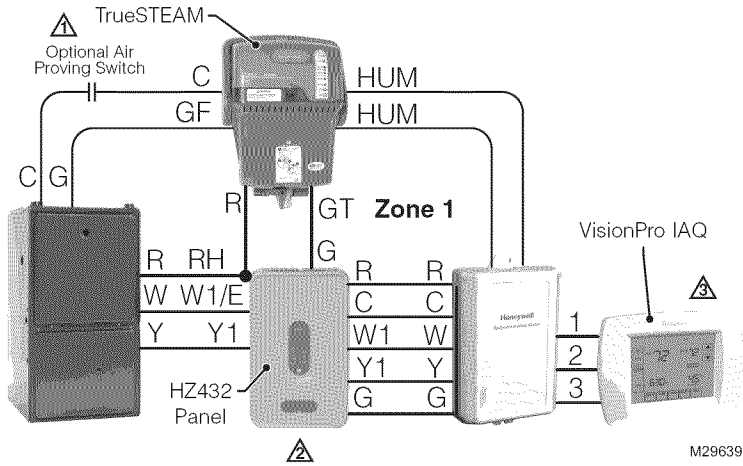

- ⚠ If air proving switch is used, set TrueSTEAM DIP 4 down and DIP 5 up.
- ⚠ Connect the thermostats, dampers, transformers, and sensor wires as shown in the Truezone HZ432 panel instructions.
- ⚠ In VisionPRO IAQ installer setup, set ISU #0374 to 3.

TrueSTEAM RedLINK Connection in a Zoned Application

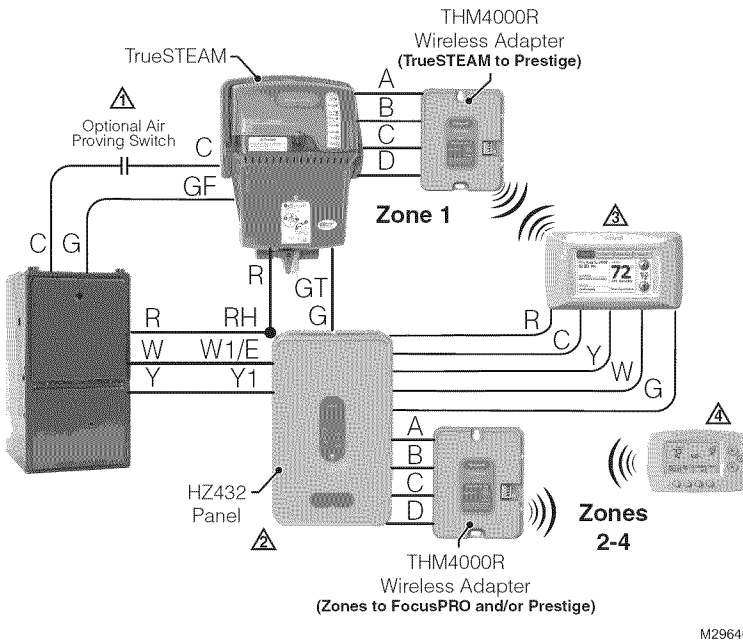

- ⚠ If air proving switch is used, set TrueSTEAM DIP 4 down and DIP 5 up.
- ⚠ Connect the thermostats, dampers, transformers, and sensor wires as shown in the Truezone HZ432 panel instructions.
- ⚠ In Prestige installer setup, program humidity calls to "Humidify Independent of Fan."
- ⚠ One Truezone HZ432 panel with a RedLINK adapter will wirelessly communicate with 3 additional zones with RedLINK thermostats.

Wiring Multiple TrueSTEAMs to One Humidity Control

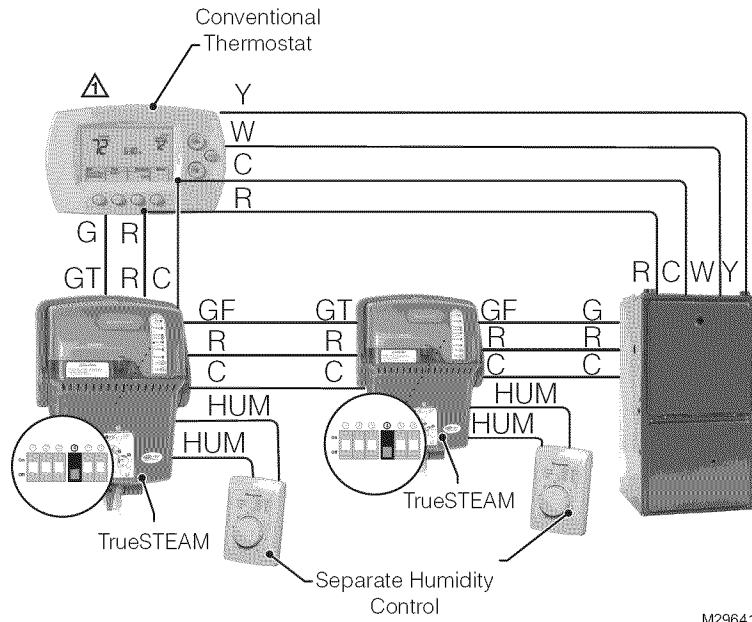

⚠ Ensure thermostat isolates Y from G.
All Honeywell Prestige, VisionPRO, and FocusPro thermostats do this.

M29641

E: Advanced Draining

Option 1: Plumbing to drain with condensate pump.

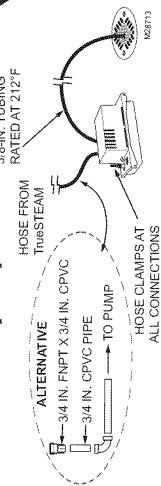

- Use Hartell A3X-115 condensate pump or equivalent (212°F temperature rating, > 1 GPM pump flow rate).
- Pump must be powered when TrueSTEAM is operating.
- Use a pump with a built-in overflow sensor or install the pump in a drip pan with wet switch wired to turn off TrueSTEAM.

FOR ALL OPTIONS SHOWN:

- Support rubber hose every 6 in.
- PVC must be schedule 40 or higher rating.
- All plastic pipe joints are welded.
- Drain into a P-trap that will remain wetted at all times.

Connect to TrueSTEAM. Common to all plumbing options.

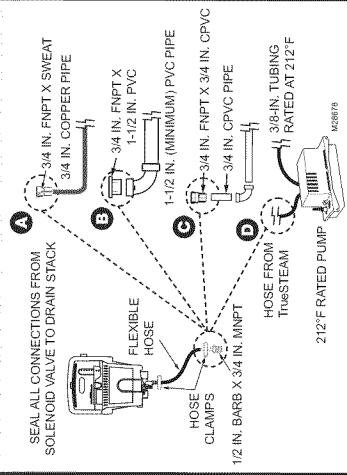

Option 3: Plumbing to sink with a dedicated trap.

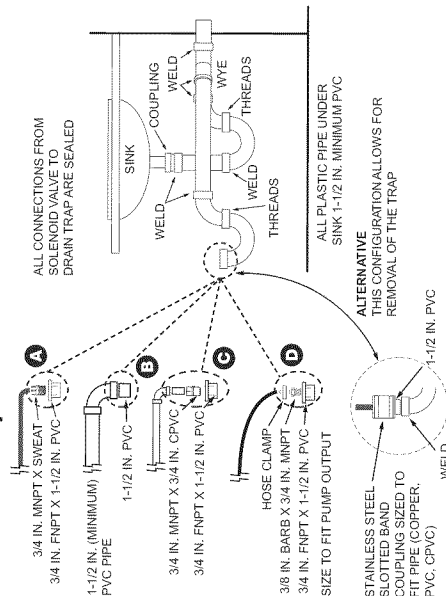

Option 2: Plumbing to a dedicated trap.

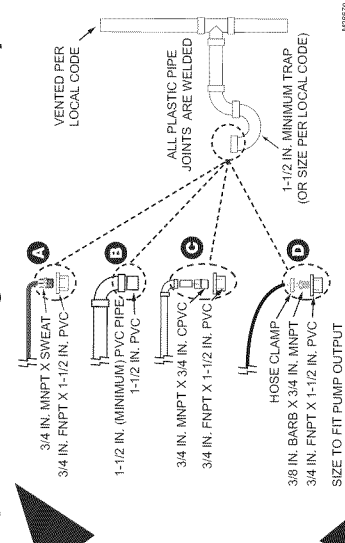

Option 4: Plumbing to sink trap.

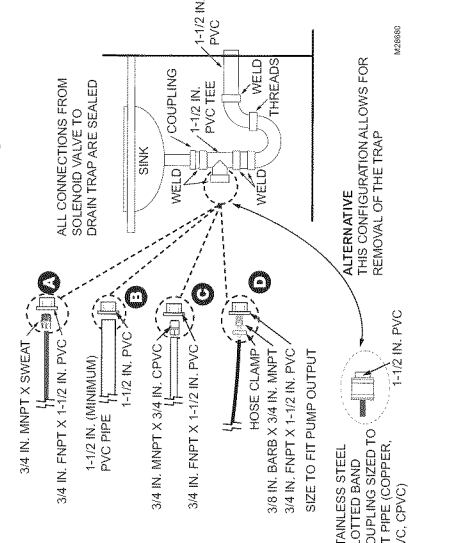

F: Reverse Osmosis Filter

If the TrueSTEAM owner's home has hard water, the Honeywell Reverse Osmosis (RO) Filtration System (#50045947) should be installed in the water supply line.

The RO Filtration System consists of a base chassis, with three filter cylinders:

- Water first passes through the #1 sediment removal filter.
- Then it passes through the #2 reverse osmosis filter.
- Clean water fills the #3 clean water staging tank and the storage tank reserve (if used; see note below).

Note: Whether you have a storage tank and accessories depends on your TrueSTEAM model. See the Installation Guide packaged with the RO Filtration System for more details.

Finally, this reserve flows into the TrueSTEAM tank when the tank runs low and the solenoid valve opens. A drain line carries reject water from the RO Filtration System to a suitable drainage point in the home.

Parts of the RO Filter

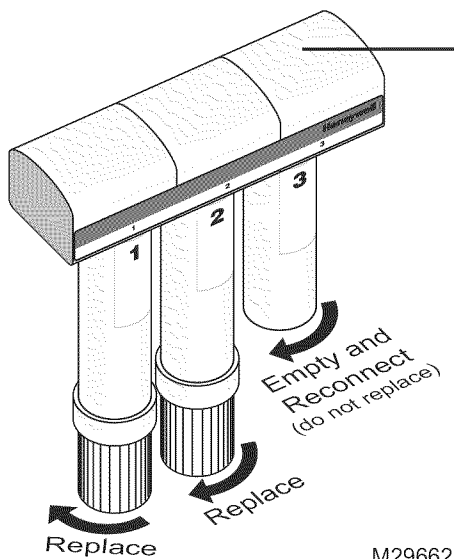

Base Chassis

- 1. Sediment Removal Filter** – Replace at least once each humidification season.
- 2. Reverse Osmosis Filter** – Replace at least once each humidification season.
- 3. Clean Water Staging Tank** – Not necessary to replace, but unscrew and empty water at the end of a humidification season.

Setting up the RO Filter

See the instruction sheet packaged with the RO Filtration System for complete installation instructions.

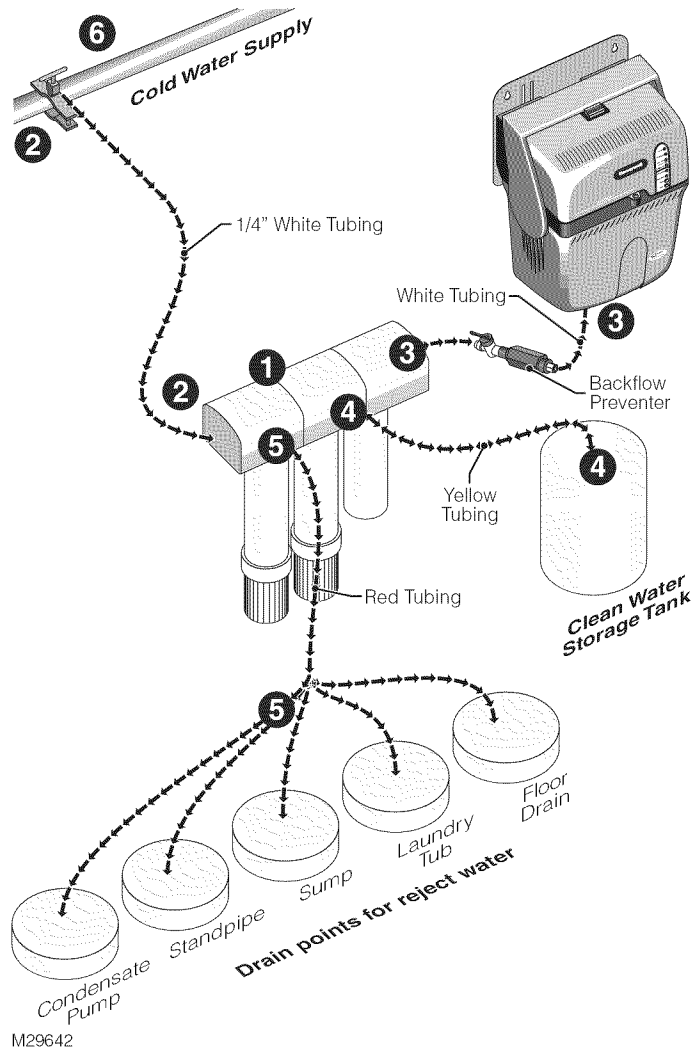

1. Mount the base chassis to a surface capable of holding up to 7 pounds between the home's cold water line and the TrueSTEAM location. (Mounting hardware is provided.)
2. Connect the 1/4-inch white water line to the home's main cold water supply. Connect the other end to the inlet port on the base chassis.
3. Connect the 1/4-inch white water line to the outlet on the base chassis. Connect the other end to the shutoff valve. Connect the other end to the TrueSTEAM supply fitting.
4. Connect the yellow water line to the outlet port on the clean water storage tank. Connect the other end to the yellow inlet port on the RO Filter System.
5. Connect the red tubing to the reject water port on the base chassis, and to a suitable drain on the other end.

IMPORTANT: Refer to and follow local codes for proper drain installation. Refer to additional drain requirements in the TrueSTEAM installation guide when coupling the RO Filter drain with the TrueSTEAM drain.

Maintaining the RO Filter

Honeywell recommends the following maintenance steps be performed at least once each humidification season.

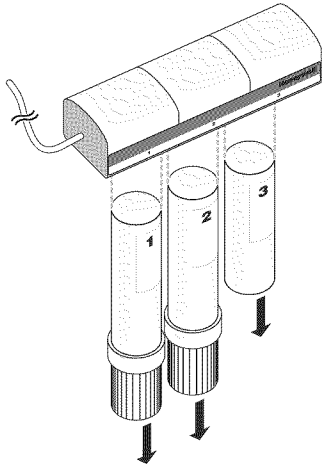

1

Remove filters #1, #2, and #3, in this order.

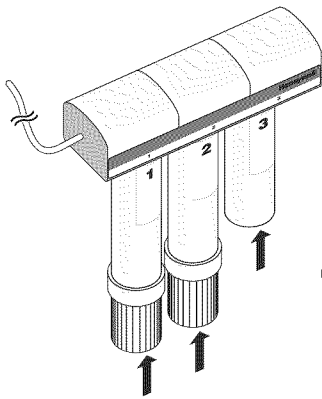

2

Reconnect filters in this order:

- Empty water from the #3 filter and reconnect to the RO System. (Do not replace.)
- Connect a new #2 filter.
- Connect a new #1 filter.

M29663

Système TrueSTEAM™

POUR COMMENCER

Définitions relatives à la sécurité et précautions	2
Détermination des attentes des clients	3
Exigences d'installation importantes	4

MONTAGE

Choix d'une méthode de montage	5
Montage en gaine	6
ÉTAPE UN : Choix d'un emplacement de montage	6
ÉTAPE DEUX : Raccord de la buse de gaine . . .	6
ÉTAPE TROIS : Installation du support de montage sur la gaine	7
ÉTAPE QUATRE : Installation du système TrueSTEAM sur le support de montage	7

PLOMBERIE

Choix du bon filtre à eau	8
ÉTAPE UN : Mesure de la dureté de l'eau	8
ÉTAPE DEUX : Interprétation du résultat du test. .	9
Raccords de l'alimentation et de la vidange d'eau . .	10
ÉTAPE UN : Raccord de l'alimentation en eau froide	10
ÉTAPE DEUX : Raccord dans une canalisation d'eau	10
ÉTAPE TROIS : Raccord du système TrueSTEAM à la canalisation d'eau	11
ÉTAPE QUATRE : Raccord à la vidange d'eau. .	11

CÂBLAGE

Avant le câblage du système TrueSTEAM.	12
Utilisation des commutateurs DIP	12
ÉTAPE UN : Dépose du couvercle du système TrueSTEAM.	12
ÉTAPE DEUX : Comprendre les commutateurs DIP	12
ÉTAPE TROIS : Réglage de la minuterie du cycle de vidange automatique	13

CÂBLAGE, SUITE

Choix de la configuration de câblage	14
ÉTAPE UN : Choix de la surveillance de l'alimentation	14
ÉTAPE DEUX : Choix de la régulation du système de ventilateur	16
ÉTAPE TROIS : Choix d'un appareil complémentaire de vérification de la présence d'air	18
Câblage du système TrueSTEAM	19
Utilisation des bornes	19
Routage des fils	19
Utilisation du bon schéma de régulation	20

FONCTIONNEMENT ET RÉPARATION

Démarrage et vérification	23
Entretien de routine	24
Cycle de nettoyage automatique	24
Cycle de nettoyage manuel	24
ÉTAPE UN : Lancement d'un cycle de vidange .	24
ÉTAPE DEUX : Dépose du réservoir d'eau	26
ÉTAPE TROIS : Nettoyage du réservoir	27
ÉTAPE QUATRE : Remplacement du détecteur de niveau d'eau (au besoin)	27
ÉTAPE CINQ : Réinstallation du réservoir	28
Remplacement du filtre à eau	29
Dépannage	30

ANNEXES

A: Spécifications	34
B: Liste de pièces	35
C: Installation à distance	36
D: Notions avancées de câblage	38
E: Notions avancées de vidange	41
F: Filtre à osmose inversée	42

BESOIN D'AIDE? Pour de l'assistance au sujet de ce produit, veuillez consulter le site <http://yourhome.honeywell.com> ou téléphoner sans frais aux Services à la clientèle de Honeywell au 1-800-468-1502.

Veillez lire et conserver ces instructions.

Définitions relatives à la sécurité et précautions

Définitions relatives à la sécurité

L'information portant sur l'identification des termes de sécurité doit être lue.

 **MISE EN GARDE** : Indique une situation dangereuse qui, si elle n'est pas évitée, risque d'endommager le produit ou de causer des blessures corporelles.

 **AVERTISSEMENT** : Indique une situation dangereuse qui, si elle n'est pas évitée, risque de causer des blessures graves, voire mortelles.

Précautions relatives à la sécurité

Assurez-vous de lire et de comprendre les risques d'accident suivants avant d'installer, d'utiliser ou de manipuler l'humidificateur TrueSTEAM :

- Ne pointez pas la buse de vapeur en direction des gens.
- L'eau à l'intérieur du réservoir peut être très chaude. Fournissez ces explications au propriétaire et insistez sur l'étiquette d'avertissement apposée sur le système TrueSTEAM.
- Risque d'ébouillement causé par l'eau qui s'écoule. Lors de la vidange du réservoir, l'eau peut être chaude et causer des blessures. Assurez-vous que le propriétaire comprend les risques d'accident associés à l'eau chaude et à la vapeur.

 **MISE EN GARDE** : Risque de haute tension.
Peut provoquer des chocs électriques ou endommager le matériel.
Débranchez le matériel CVCA avant de commencer l'installation.

 **AVERTISSEMENT** : Électrocution, matériel lourd et risque de dégâts d'eau domestiques.
Peut causer la mort, la cécité, des dégâts d'eau domestiques et des défaillances de l'élément chauffant.

 **MISE EN GARDE** : Risque de condensation de vapeur, d'incendie et de gel de l'eau.
Peut causer la défaillance du ventilateur ou du limiteur, de même que des dégâts d'eau domestiques.

Détermination des attentes des clients

Assurez-vous que les propriétaires savent à quoi s'attendre de leur humidificateur TrueSTEAM. Discutez des points suivants avec les propriétaires et répondez à d'éventuelles questions de leur part.

- **Établissement du point de consigne d'humidité.** Il peut s'écouler jusqu'à une semaine avant que le point de consigne d'humidité ne soit établi. Cela dépend de facteurs comme la température, la superficie de la maison, l'ameublement et l'isolation.
- **Odeur de plastique ou de caoutchouc.** Lors de la mise en route, il est possible que la maison s'emplisse d'une légère odeur de plastique. Si le tuyau à distance est utilisé, une légère odeur de caoutchouc pourrait également se répandre. Celles-ci disparaîtront dans quelques jours.
- **Humidité idéale.** Un taux d'humidité relative de 35 % en hiver est considéré idéal par les experts de l'industrie. Les propriétaires peuvent ajuster les réglages selon leur propre confort ou jusqu'à ce qu'il y ait de la condensation sur les fenêtres. Abaissez le point de consigne si de la condensation se forme.
- **L'unité ne génère pas d'humidité.** Si le système TrueSTEAM ne fonctionne pas, mais l'humidité est sous le point de consigne, le régulateur d'humidité peut être doté d'un réglage de protection contre le gel. Le système TrueSTEAM n'humidifiera pas l'air s'il est en mode de cycle de vidange.
- **Le point de consigne n'est pas atteint.** Si l'humidité n'atteint pas le point de consigne, la capacité nominale du système TrueSTEAM utilisé peut être insuffisante pour la superficie du domicile. Cela peut être attribuable à des facteurs comme l'isolation, les fenêtres et le climat aride. La température extérieure peut être trop basse pour maintenir le niveau d'humidité. Attendez que la température extérieure se réchauffe à $-6\text{ }^{\circ}\text{C}$ ($20\text{ }^{\circ}\text{F}$). Si l'humidité n'est pas atteinte, alors un système TrueSTEAM d'une capacité nominale supérieure doit être utilisé.
- **Ventilation résidentielle.** Une ventilation excessive chasse l'air humide à l'extérieur et le remplace par de l'air sec. Il peut alors être difficile de maintenir le point de consigne d'humidité. Si vous installez un ventilateur, utilisez une solution qui conserve l'humidité. L'utilisation d'un ventilateur récupérateur d'énergie (ERV) est recommandée.
- **Voyant Cleaning Required (Nettoyage requis).** Si le voyant Cleaning Required (Nettoyage requis) est allumé, nettoyez le système TrueSTEAM en suivant les étapes de la section « Entretien de routine » de la page 24, ou du manuel de fonctionnement du propriétaire. Le système TrueSTEAM continuera de fonctionner normalement pendant que le voyant est allumé.
- **Eau dure.** La dureté de l'eau du domicile détermine la fréquence de nettoyage du système TrueSTEAM. Un nécessaire de mesure de la dureté de l'eau accompagne le système TrueSTEAM. Il vous aidera à définir la périodicité de nettoyage et les exigences relatives au filtre de votre système TrueSTEAM.
- **Consommation d'énergie.** L'utilisation de l'humidificateur pourrait causer une légère augmentation de la consommation énergétique globale. En revanche, la résidence semblera plus chaude grâce au système TrueSTEAM. Cela permettra au propriétaire d'abaisser le réglage de température du thermostat. Chaque degré en moins sur le thermostat permet de réaliser des économies allant jusqu'à 3 % des coûts en chauffage.

Exigences d'installation importantes

Le non-respect de ces exigences annulera la garantie, nuira à l'installation et entraînera des appels de service injustifiés.

Sécurité personnelle

- Portez des lunettes de protection lors de l'installation du système TrueSTEAM.
- Assurez-vous de ne pas entailler la canalisation électrique ou de refroidissement de l'air.
- Suivez les normes de sécurité professionnelles et tous les règlements locaux.

Emplacement de montage

- Montez le système TrueSTEAM de niveau pour éviter des dégâts d'eau ou la défaillance de l'élément chauffant.
- Installez le système TrueSTEAM sur la gaine d'alimentation. Utilisez le nécessaire de montage à distance si un montage en gaine n'est pas réalisable.
- N'installez pas le système TrueSTEAM si la température ambiante est inférieure à 1,1 °C (34 °F) ou supérieure à 40 °C (104 °F).
- L'emplacement de montage doit être assez solide pour supporter le poids du système TrueSTEAM une fois rempli d'eau (jusqu'à 6,8 kg/15 lb).
- Choisissez un emplacement bien ventilé. N'installez pas le système TrueSTEAM dans des endroits complètement encloisonnés, comme une armoire ou un placard non ventilé.
- Prévoyez un dégagement d'au moins 30 cm (1 pi) devant les orifices de ventilation du couvercle du système TrueSTEAM. Ne couvrez pas les orifices. Si ceux-ci sont couverts la température interne du système TrueSTEAM pourrait augmenter ce qui écourterait sa durée de vie.
- Ne montez pas directement l'appareil sur le panneau de gaine. La fixation de la buse de montage à distance est uniquement permise en cas d'utilisation conjointe du nécessaire d'adaptateur de panneau de gaine. Consultez l' « Annexe B : Liste de pièces » de la page 35.
- S'il est utilisé près d'une piscine ou d'un spa, assurez-vous que le système TrueSTEAM ne peut pas tomber dans l'eau ou être éclaboussé. Assurez-vous également que le système TrueSTEAM est branché dans une prise protégée contre les défauts de terre (GFI).

Buse de gaine

- N'installez pas la buse de gaine dans la gaine d'alimentation si la pression statique dépasse 0,5 po de colonne d'eau.
- N'installez pas la buse de gaine dans des parois latérales en bois (p. ex. solives de plancher).
- Si des matériaux isolants de la gaine sont visibles à l'intérieur, assurez-vous que la buse dépasse de ceux-ci. Enlevez tout matériau isolant excédentaire au point d'insertion, ou remplacez une section de la gaine isolée (environ 6 po sur 6 po) par une feuille métallique rigide non isolée.
- Allouez un dégagement d'au moins 10 cm (4 po) entre la sortie de la buse et toute gaine intérieure pour éviter la condensation d'eau.
- Montez le système TrueSEAM à un endroit où la sortie de la buse dispose d'un espace minimum d'air libre vers l'aval de 61 cm (24 po).

Vidange d'eau

- Consultez les codes de plomberie locaux pour connaître la dimension du tuyau de vidange, les matériaux et la température maximale permise.

Choix d'une méthode de montage

Avant d'installer un système TrueSTEAM dans un domicile, vous devez opter pour une méthode de montage :

Quelle est celle qui vous convient?

MONTAGE EN GAINE – Si vous pouvez monter le système TrueSTEAM sur la gaine d'alimentation du système CVCA :

- La vapeur générée va directement dans la gaine d'alimentation.
- Ce type d'installation est le plus simple à réaliser, mais requiert un emplacement de montage approprié qui peut être sur la gaine d'alimentation.

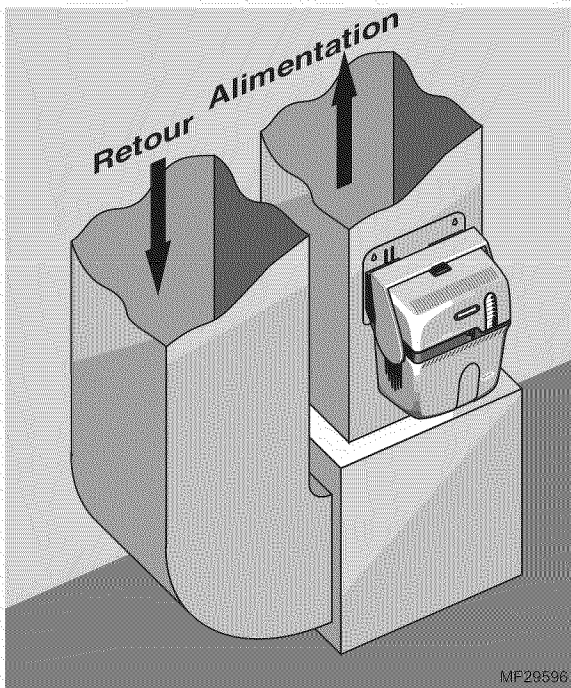

MF29596

MONTAGE À DISTANCE – S'il est impossible de trouver un emplacement de montage approprié sur la gaine d'alimentation :

- Le système TrueSTEAM peut être monté à une distance maximale de 20 pieds de la gaine d'alimentation pour les modèles sélectionnés.
- Un tuyau à distance doit être installé pour transporter la vapeur du système TrueSTEAM à la gaine d'alimentation.
- Vous aurez besoin d'utiliser un nécessaire de montage à distance (*consultez l'« Annexe B : Liste de pièces » de la page 35.*)

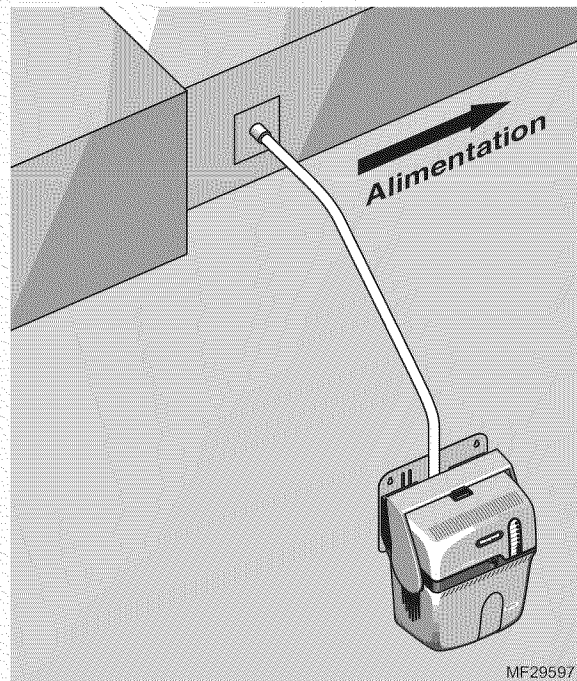

MF29597

Ce manuel couvre le montage en gaine du système TrueSTEAM. Pour les directives de montage à distance, consultez l'« Annexe C : Installation à distance » à la page 36 ou « Document 69-2317 » (inclus avec le nécessaire de montage à distance).

Avant de procéder :

J'ai décidé d'utiliser : Le montage en gaine Le montage à distance

Montage en gaine

Avant de commencer le montage en gaine :

- J'ai consulté les codes locaux portant sur les pratiques de vidange adéquates pour l'eau chaude
- J'ai choisi un emplacement d'installation qui répond aux exigences de la page 4

Suivez ces étapes pour monter le système TrueSTEAM directement sur la gaine d'alimentation de l'équipement CVCA du propriétaire.

ÉTAPE UN : Choix d'un emplacement de montage

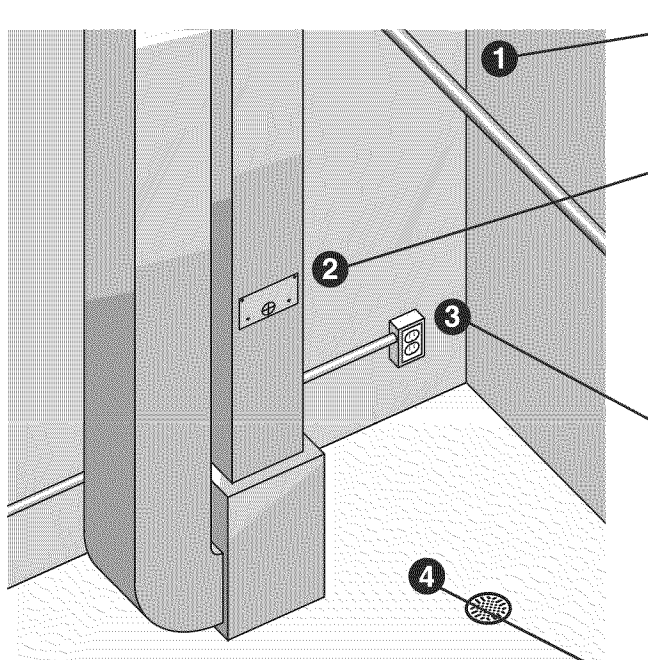

Choisissez un emplacement qui permet l'accès à un tuyau d'alimentation en eau froide.

Choisissez une surface verticale ou horizontale sur la gaine d'alimentation en CVCA, avec des dégagements adéquats, qui peut accueillir le système TrueSTEAM.

Assurez-vous de disposer d'une prise de courant de 120 volts c.a. ayant une capacité nominale suffisante pour le modèle de système TrueSTEAM installé.

Modèle TrueSTEAM:	Capacité de circuit minimum requise :
HM506	7 ampères
HM509	10 ampères
HM512	12 ampères

Assurez-vous que l'emplacement se trouve à proximité d'un drain possédant une température nominale d'eau élevée. Consultez les codes de plomberie locaux pour une vidange adéquate. Si aucun drain de plancher principal n'est disponible, consultez l'« Annexe E : Notions avancées de vidange » de la page 41.

ÉTAPE DEUX : Raccord de la buse de gaine

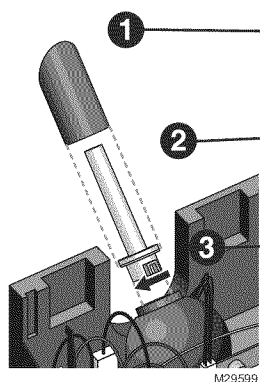

Faites glisser le joint d'étanchéité en mousse sur la buse.

Assurez-vous que le joint torique repose bien dans la rainure.

Insérez la buse de gaine dans le système TrueSTEAM. Serrez dans le sens des aiguilles d'une montre pour assurer une bonne étanchéité.

ÉTAPE TROIS : Installation du support de montage dans la gaine

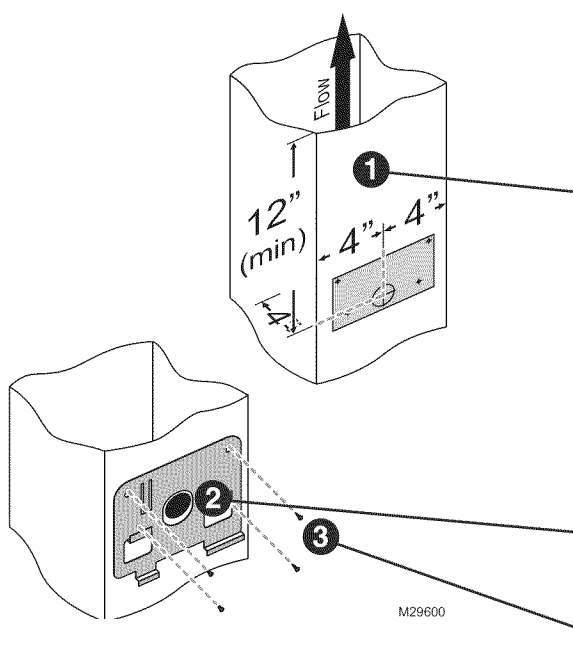

Placez le gabarit sur la gaine d'alimentation :

- Assurez-vous que le gabarit est de niveau et dans la position désirée sur la gaine.
- Respectez les dégagements appropriés de la bobine en A.
- Ménagez des dégagements adéquats entre la buse de gaine et les parois de la gaine.
- Dégagement de 10 cm (4 po) de la prise de buse jusqu'aux parois de gaine.
- Espacement d'air libre minimum de 61 cm (24 po) de la gaine vers l'aval. (Nécessaire pour empêcher la condensation d'eau.

Percez un trou de 1 3/4 po.

Fixez le support de montage sur la gaine à l'aide de quatre vis à tôle autoperceuses fournies.

ÉTAPE QUATRE : Installez le système TrueSTEAM sur le support de montage

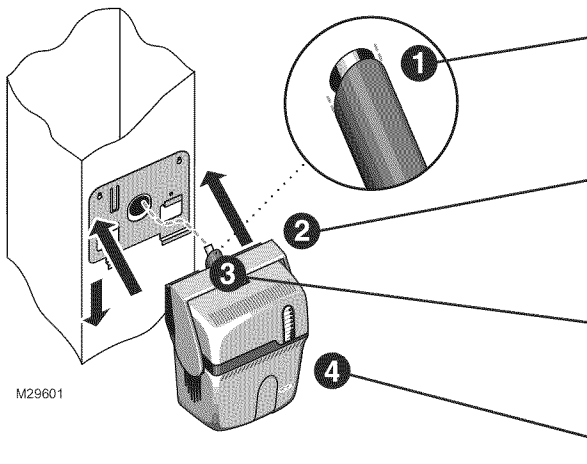

Assurez-vous que le joint de mousse est placé correctement sur la buse.

Soulevez le système TrueSTEAM pour le placer contre le support de montage. Insérez la buse directement dans le trou de la gaine.

Vérifiez le joint de mousse – il doit procurer une fermeture étanche dans le trou de la gaine.

Exercez une pression vers le bas pour fixer le système TrueSTEAM aux bras de montage.

Avant d'exécuter des travaux de plomberie :

- J'ai choisi un emplacement de montage sur gaine
- J'ai raccordé la buse de gaine
- J'ai installé le support de montage sur la gaine
- J'ai installé le système TrueSTEAM sur le support de montage

Choix du bon filtre à eau

Avant de commencer les travaux de plomberie :

- J'ai terminé le montage sur gaine, notamment l'installation de la buse de gaine et la fixation sécuritaire du système TrueSTEAM sur la gaine

Le système TrueSTEAM utilise un réservoir d'eau pour contenir l'eau convertie en vapeur. Lorsque l'eau bout, les minéraux dissous dans l'eau (phénomène connu sous le nom de dureté de l'eau) tombent sous forme solide. Le dépôt de minéraux solides est connu sous le nom de tartre ou de sédiments.

La quantité de tartre ou de sédiments et le temps requis pour entraîner une accumulation dans le réservoir dépend de la dureté de l'alimentation en eau du système TrueSTEAM. Plus l'eau est dure, plus elle contient de minéraux dissous. Cela entraîne une accumulation plus rapide de minéraux solides dans le réservoir.

Honeywell fournit des solutions de filtration de l'eau qui répondent aux exigences de la dureté de l'eau domestique. Un nécessaire de mesure de la dureté de l'eau qui permet de déterminer le filtre à utiliser accompagne le système TrueSTEAM.

ÉTAPE UN : Mesure de la dureté de l'eau

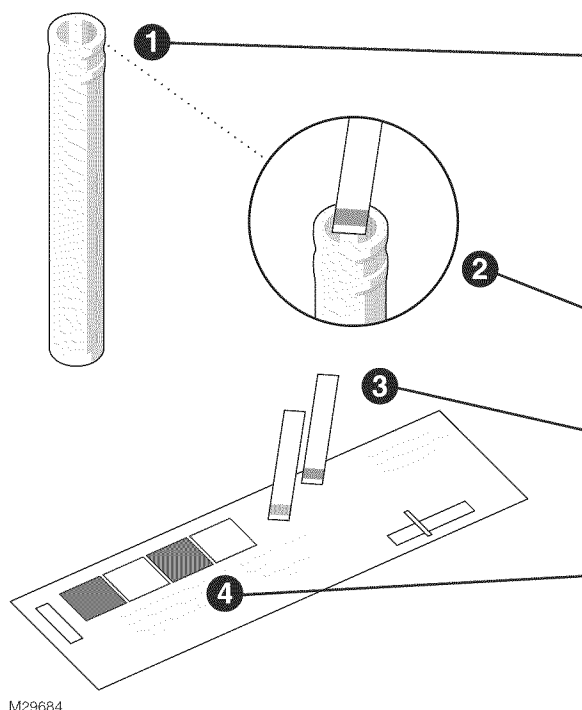

Remplissez le tube de plastique avec de l'eau provenant directement de la source d'approvisionnement en eau du système TrueSTEAM.

Remarque : Il est important de tester la source spécifique d'approvisionnement du système TrueSTEAM, car elle peut différer de la teneur de l'eau du robinet du domicile.

Plongez la partie colorée de l'une des bandelettes dans l'eau du tube pendant 3 secondes.

Retirez la bandelette de test. N'agitez pas la bandelette.

Attendez 20 secondes, puis faites correspondre la couleur apparaissant sur la bandelette de test au bloc de couleur de l'échelle de dureté de l'eau.

Remarque : Les résultats de couleur de la bandelette ne sont plus valides après une minute.

M29684

ÉTAPE DEUX : Interprétation du résultat du test

Le bloc de couleur permet d'identifier la méthode de filtration d'eau convenant le mieux au domicile.

Quelle est celle qui vous convient?

Si la dureté de l'eau correspond à la plage 1 :

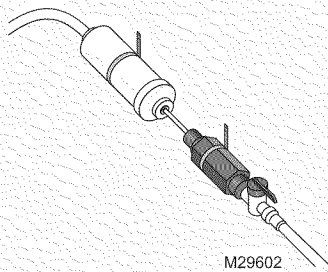

Honeywell recommande d'utiliser le filtre en polyphosphate (vendu séparément).

Consultez la rubrique « Raccords de l'alimentation et de la vidange d'eau » de la page 10.

Si la dureté de l'eau correspond à la plage 2 :

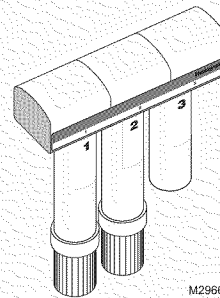

Honeywell recommande d'utiliser le système de filtration OI (vendu séparément).

Remarque : Si le système de filtration OI n'est pas utilisé, informez le propriétaire qu'il sera nécessaire d'effectuer des nettoyages plus fréquemment que sur une base saisonnière.

Consultez la rubrique « Raccords de l'alimentation et de la vidange d'eau » de la page 10. Consultez l'« Annexe F : Filtre à osmose inversée » de la page 42 pour obtenir des directives d'installation du filtre.

Si la dureté de l'eau correspond à la plage 3 :

Honeywell recommande d'installer un adoucisseur d'eau à la source d'alimentation en eau. Une dureté d'eau se situant dans cette plage a des effets négatifs sur les robinets, les lave-vaisselle, les pommes de douche, les machines de blanchisserie et les drains de même que le système TrueSTEAM.

Raccords de l'alimentation et de la vidange d'eau

ÉTAPE UN : Raccord de l'alimentation en eau froide

Utilisez seulement de l'eau froide. N'utilisez pas une source d'alimentation en eau chaude.

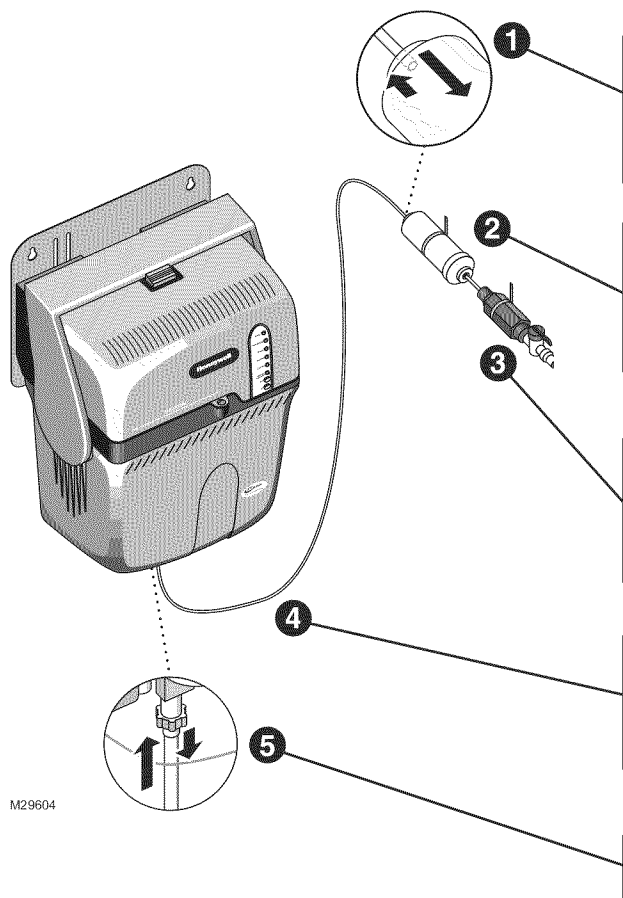

1 Insérez une extrémité de la canalisation d'eau dans le filtre à eau. Utilisez la canalisation d'eau en plastique de 1/4 po fournie ou une canalisation de cuivre de 1/4 po. Exercez une légère traction pour assurer un ajustement serré.

2 Utilisez des colliers de serrage ou des sangles pour fixer le filtre à eau dans un emplacement qui permet sa dépose et son éventuel remplacement. Honeywell recommande de remplacer le filtre à eau sur une base annuelle.

3 Installez le dispositif anti-refoulement fourni, comme le requièrent les codes. Consultez l' « Annexe F : Filtre à osmose inversée » de la page 42 si on utilise un filtre à osmose inversée.

4 Coupez la canalisation d'eau de sorte que sa longueur soit suffisante pour couvrir la distance séparant le filtre à eau du raccord d'alimentation situé au bas du système TrueSTEAM.

5 Insérez la canalisation d'eau dans le raccord d'alimentation du système TrueSTEAM.

ÉTAPE DEUX : Raccord dans une canalisation d'eau

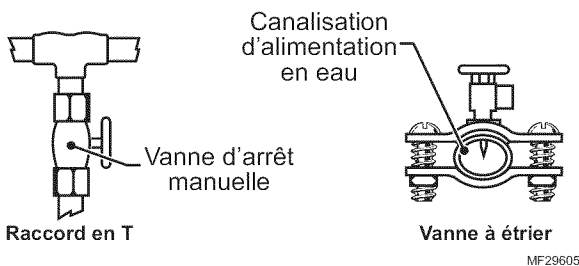

- Consultez les codes locaux pour savoir comment exécuter correctement les travaux de plomberie.
- Utilisez la vanne à étrier fournie ou un raccord en T et une vanne d'arrêt manuelle à installer dans une canalisation d'eau froide.
- Reportez-vous à la documentation incluse avec la vanne choisie et aux codes de plomberie locaux. Utilisez une technique convenant à la vanne.

ÉTAPE TROIS : Raccord du système TrueSTEAM à la canalisation d'eau

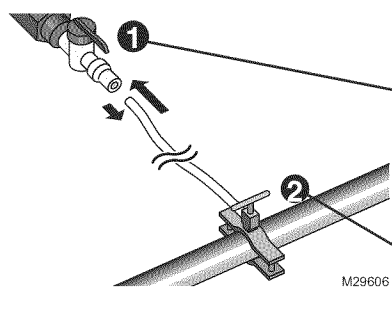

Raccordez une extrémité de la canalisation d'eau restante au dispositif anti-refoulement. Exercez une légère traction pour assurer un ajustement serré. Consultez l' « Annexe F : Filtre à osmose inversée » de la page 42 si on utilise un filtre à osmose inversée.

Raccordez l'autre extrémité de cette canalisation à la vanne à étrier ou au raccord en T et à la vanne d'arrêt manuelle.

ÉTAPE QUATRE : Raccord à la vidange d'eau

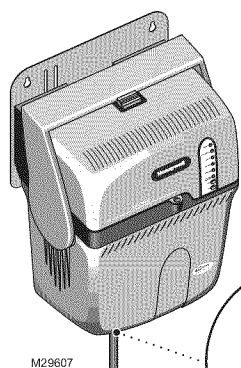

- Consultez les codes de plomberie locaux pour connaître la dimension du tuyau de vidange et la température maximale permise et veillez à les respecter.
- La meilleure méthode d'installation consiste à se brancher directement dans le drain de plancher principal à l'aide du tuyau de caoutchouc fourni.
- Si aucun drain de plancher n'est disponible, consultez l' « Annexe E : Notions avancées de vidange » de la page 41.

Branchez le tuyau de vidange de 1/2 po fourni au raccord de vidange qui se trouve au bas du système TrueSTEAM.

Utilisez le collier de serrage de tuyau fourni pour fixer le tuyau de vidange au raccord cannelé.

Acheminez le tuyau de vidange jusqu'au drain de plancher. Le tuyau doit présenter une pente continue vers le bas.

Placez la sortie du boyau dans le drain de plancher. Fixez le tuyau pour réduire le risque d'accumulation ou d'éclaboussure d'eau.



MISE EN GARDE : Risque d'ébouillement.

Durant le fonctionnement, de l'eau chaude peut s'écouler du drain et causer des brûlures par ébouillement. Assurez-vous que le tuyau est correctement fixé au drain.

Avant d'exécuter des travaux de câblage :

- J'ai confirmé une capacité de circuit requise minimum
- J'ai raccordé l'alimentation d'eau en utilisant de l'eau froide
- J'ai installé le raccord de drain

Avant le câblage du système TrueSTEAM

Avant le câblage du système TrueSTEAM :

- J'ai lu la section « Utilisation des commutateurs DIP » commençant sur cette page
- J'ai lu la section « Choix de la configuration de câblage » commençant à la page 14

Le câblage TrueSTEAM est différent du câblage du tampon humidificateur à évaporation. En plus d'activer l'électrovanne d'eau, le système TrueSTEAM peut surveiller l'alimentation système et réguler le fonctionnement du ventilateur du système.

Utilisation des commutateurs DIP

Les caractéristiques du câblage sont configurées par des réglages DIP qui sont décrits sous le couvercle du système TrueSTEAM.

ÉTAPE UN : Dépose du couvercle du système TrueSTEAM



MISE EN GARDE : Risque de haute tension.

Assurez-vous que le système TrueSTEAM n'est pas branché au moment de la dépose du couvercle.

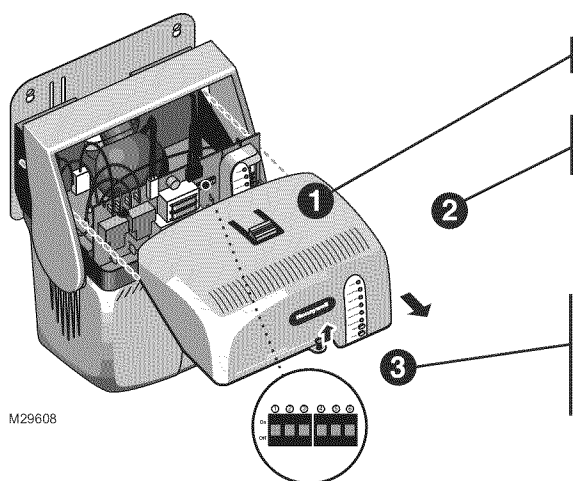

Desserrez la vis du couvercle.

Faites glisser le couvercle pour le dégager en procédant à partir de l'avant de l'appareil.

Le couvercle étant déposé, vous verrez les six commutateurs DIP à la gauche sur le panneau d'interface de l'utilisateur. Ce manuel fait référence aux commutateurs DIP 1-6, de gauche à droite.

ÉTAPE DEUX : Comprendre les commutateurs DIP

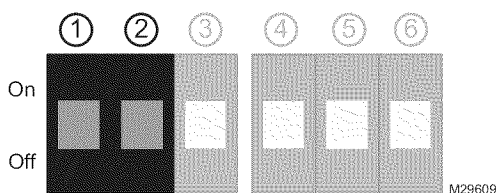

Les commutateurs DIP 1 et 2 sont utilisés pour l'entretien.

DIP 1 et DIP 2 : Ensemble, les deux commutateurs DIP indiquent la fréquence d'exécution du cycle de vidange automatique. Voir la rubrique « Réglage de la minuterie du cycle de vidange automatique » de la page 13.

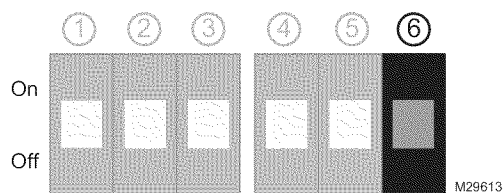
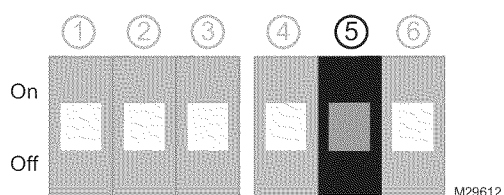
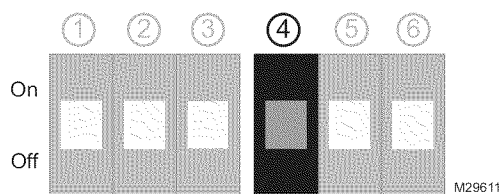
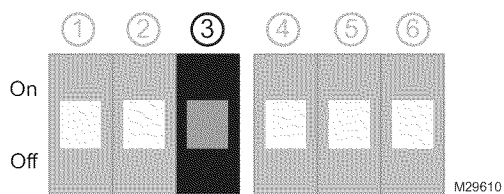

Les commutateurs DIPS 3, 4 et 5 sont utilisés pour l'humidification.

DIP 3 : Utilisé pour activer le fonctionnement sans fil.

- S'il se trouve en position BASSE (par défaut), la borne sans fil est désactivée.
- S'il se trouve en position HAUTE, la borne sans fil est activée.

DIP 4 : Utilisé pour configurer la surveillance de l'alimentation

- S'il se trouve en position BASSE (par défaut), le système TrueSTEAM cherche une entrée R avant de permettre la production d'humidité.
- S'il se trouve en position HAUTE, le système TrueSTEAM ne cherche pas une entrée R avant de permettre la production d'humidité. Le courant peut encore circuler si l'entrée R est câblée. *Consultez la rubrique « Choix de la surveillance de l'alimentation » de la page 14.*

DIP 5 : Utilisé pour configurer la vérification complémentaire de la présence d'air (facultative).

- S'il se trouve en position BASSE (par défaut), le système TrueSTEAM ne cherche pas à détecter le mouvement de l'air au moyen d'un appareil de vérification de la présence d'air.
- S'il se trouve en position HAUTE, le système TrueSTEAM cherche une connexion C avant de permettre la production d'humidité. Branchez un appareil de vérification de la présence d'air entre la connexion C du système TrueSTEAM et la connexion C du Système. *Consultez la rubrique « Choix d'un appareil complémentaire vérification de la présence d'air » de la page 18.*

Remarque : Lorsque le commutateur DIP 5 se trouve en haut, le commutateur DIP 4 doit se trouver en bas. Si le commutateur DIP 4 se trouve en position haute, le commutateur DIP 5 ne sera pas utilisé.

DIP 6 : Non utilisé pour l'instant.

ÉTAPE TROIS : Réglage de la minuterie du cycle de vidange automatique

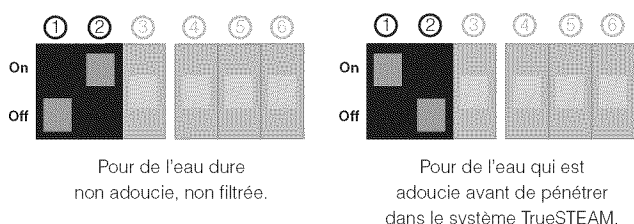
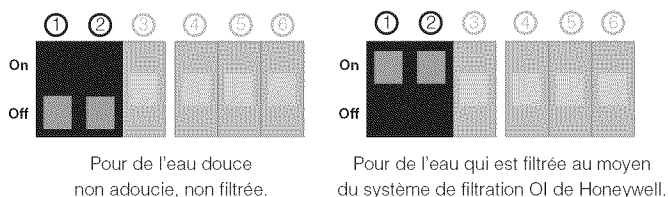

MF29614

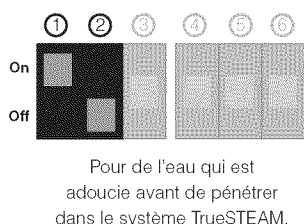
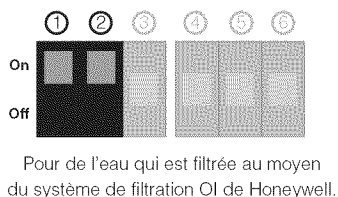

- Utilisez les commutateurs DIP 1 et DIP 2 pour configurer la fréquence de vidange automatique du réservoir du système TrueSTEAM. La minuterie contrôlant la vidange automatique fonctionne en se basant sur la durée active de chauffage de l'élément.
- La dureté de l'eau du domicile influence la fréquence de vidange automatique.
- Le réglage de la minuterie de vidange automatique peut être modifié en tout temps après l'installation en réglant les positions des commutateurs DIP 1 et DIP 2, de la manière indiquée à gauche. *Consultez la rubrique « Cycle de nettoyage automatique » de la page 24 pour obtenir une description du processus de vidange automatique.*

Choix de la configuration de câblage

Avant de prendre des décisions concernant les configurations de câblage :

- Je comprends quand utiliser les commutateurs DIP et comment les placer pour réguler l'humidité.

Vous devez décider des configurations que vous utiliserez avant de câbler le système TrueSTEAM. Ces décisions auront une incidence sur la réalisation des connexions, le positionnement des commutateurs DIP et le fonctionnement du système TrueSTEAM pour le propriétaire.

ÉTAPE UN : Choix de la surveillance de l'alimentation

La surveillance de l'alimentation est une configuration qui permet au système TrueSTEAM d'humidifier seulement lorsqu'il reçoit la confirmation que le transformateur du système CVCA est alimenté en courant. Cette fonction empêche la vapeur de pénétrer dans la gaine d'alimentation lorsque le système CVCA ne fonctionne pas. Il est possible de configurer la surveillance de l'alimentation de deux façons, selon le régulateur d'humidité utilisé :

- **CONFIGURATION 1** – Utilisation d'un thermostat avec régulateur d'humidité intégré
- **CONFIGURATION 2** – Utilisation d'un humidistat distinct du thermostat

Quelle est celle qui vous convient?

CONFIGURATION 1 — Utilisation d'un thermostat avec régulateur d'humidité intégré comme VisionPRO IAQ ou Prestige — est idéale pour les entrepreneurs qui :

- Comptent utiliser des procédures de câblage simplifiées – le système TrueSTEAM doit seulement être connecté aux bornes HUM du régulateur.
- Fournissent un système intégré et des régulateurs accessoires dans une surface habitable.
- Utilisent un thermostat VisionPRO IAQ ou Prestige.

Passez à l'illustration « Notions fondamentales de câblage : Configuration 1 » au haut de la page suivante.

CONFIGURATION 2 — utilisation d'un humidistat distinct du thermostat comme le H8908 ou TrueIAQ — est idéale pour les entrepreneurs qui :

- utilisent un régulateur d'humidité distinct du thermostat.
- désirent placer le régulateur d'humidité sur la gaine de retour.

Passez à l'illustration « Notions fondamentales de câblage : Configuration 2 » au bas de la page suivante.

Remarque : Cette image ne montre pas un schéma de câblage complet. Elle illustre uniquement la surveillance de l'alimentation. Consultez la rubrique « Câblage du système TrueSTEAM » de la page 19.

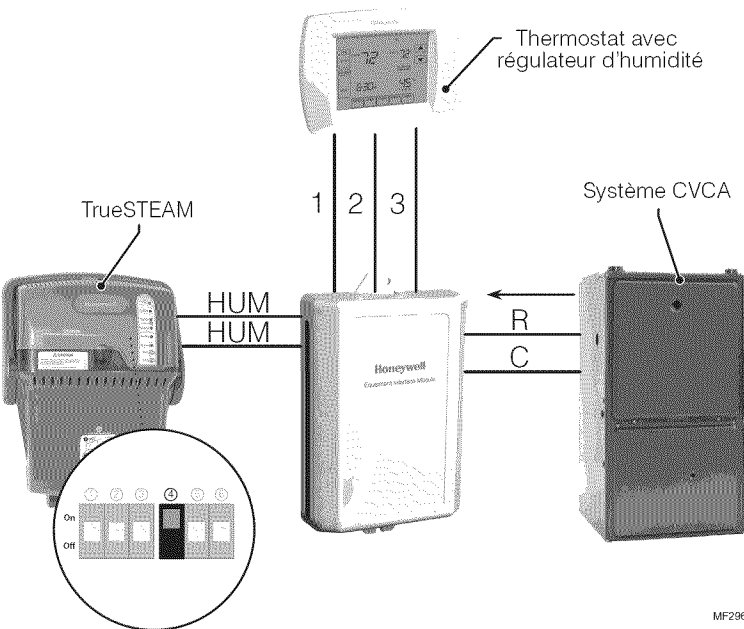

NOTIONS FONDAMENTALES DE CÂBLAGE : CONFIGURATION 1

Lors de l'utilisation avec régulateur d'humidité intégré (comme le modèle VisionPRO IAQ ou Prestige) :

- le thermostat est alimenté par le transformateur du système. Dans cette configuration, le thermostat doit être alimenté en courant sans quoi le système TrueSTEAM ne sera pas en mesure de produire de la vapeur.
- compte tenu que le thermostat détecte que le transformateur du système est alimenté en courant, placez le commutateur DIP 4 en position HAUTE de manière à ce qu'il ne tente pas de trouver une entrée R dans le système R.

Remarque : Cette image ne montre pas un schéma de câblage complet. Elle illustre uniquement la surveillance de l'alimentation. Consultez la rubrique « Câblage du système TrueSTEAM » de la page 19.

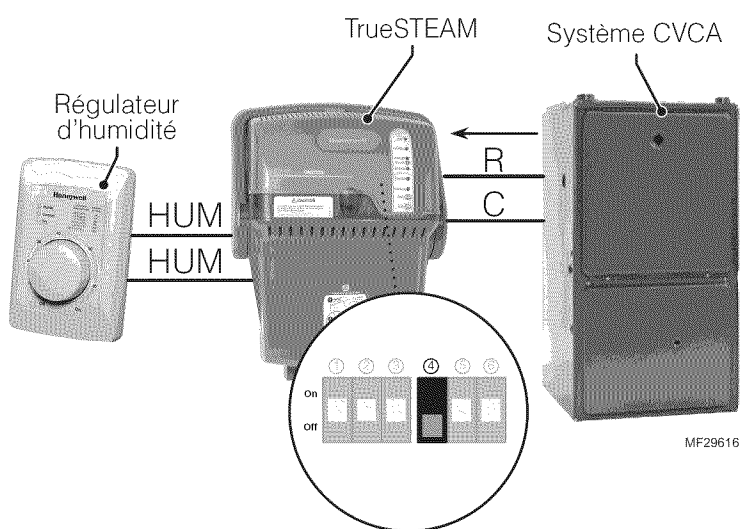

NOTIONS FONDAMENTALES DE CÂBLAGE : CONFIGURATION 2

Lors de l'utilisation d'un humidistat distinct du thermostat (comme le modèle H8908 ou TrueIAQ) :

- Le système TrueSTEAM alimente habituellement l'humidistat en courant. Dans cette configuration, le système TrueSTEAM doit surveiller l'alimentation du système CVCA pour déterminer si la production d'humidité est permise.
- Laissez le commutateur DIP 4 en position BASSE (réglages en usine) et raccordez les connexions R et C du système CVCA aux connexions R et C du système TrueSTEAM. Le système TrueSTEAM s'assurera de la présence de courant avant de permettre la production d'humidité.

ÉTAPE DEUX : Choix de la régulation du système de ventilateur

La régulation du ventilateur du système est une configuration qui commande au système TrueSTEAM de surveiller le système CVCA et de s'assurer que le ventilateur fonctionne s'il est nécessaire de produire de l'humidité. Cela permet au flux d'air de distribuer l'humidité dans l'espace habitable et d'empêcher la formation de condensation d'eau dans la gaine. Il y a deux façons de configurer la régulation du ventilateur du système, selon le régulateur d'humidité utilisé :

- **CONFIGURATION 1** – Utilisation d'un thermostat avec régulateur d'humidité intégré
- **CONFIGURATION 2** – Utilisation d'un humidistat distinct du thermostat

Quelle est celle qui vous convient?

CONFIGURATION 1 — Utilisation d'un thermostat avec régulateur d'humidité intégré comme VisionPRO IAQ ou Prestige — est idéale pour les entrepreneurs qui :

- désirent une commande intégrée de l'humidificateur et du système CVCA dans l'espace habitable.
- désirent que le ventilateur du système se mette automatiquement en marche lorsqu'il est nécessaire de produire de l'humidité.

Passez à l'illustration « Notions fondamentales de câblage : Configuration 1 » au haut de la page suivante.

CONFIGURATION 2 — utilisation d'un humidistat distinct du thermostat comme le H8908 ou TrueIAQ — est idéale pour les entrepreneurs qui :

- utilisent un régulateur d'humidité distinct du thermostat.
- désirent éviter une circulation d'air excessive dans la résidence. Les demandes du ventilateur du système TrueSTEAM ne seront pas envoyées à la borne GF du système TrueSTEAM avant que la température de l'eau n'atteigne 80 °C (176 °F) (juste avant l'ébullition).

Remarque : Cette fonction peut également être utilisée avec le modèle VisionPRO IAQ. Consultez la page 21.

Passez à l'illustration « Notions fondamentales de câblage : Configuration 2 » au bas de la page suivante.

Remarque : Cette image ne montre pas un schéma de câblage complet. Elle illustre uniquement la régulation du ventilateur. Consultez la rubrique « Câblage du système TrueSTEAM » de la page 19.

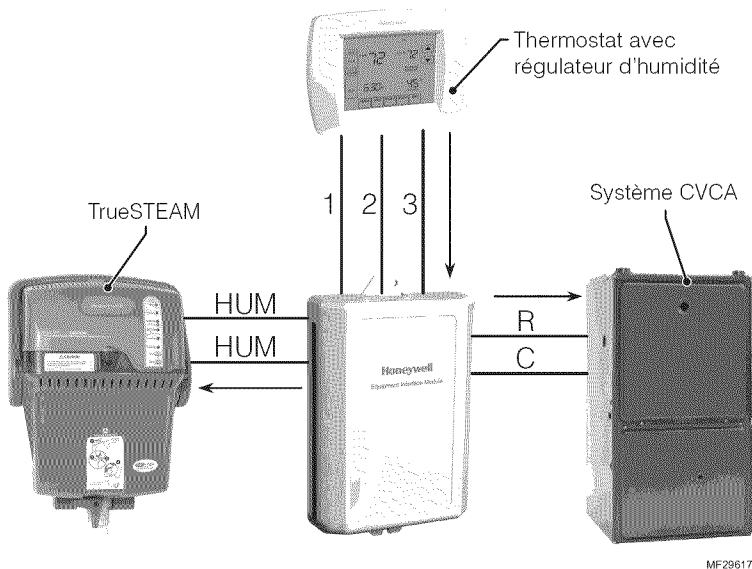

NOTIONS FONDAMENTALES DE CÂBLAGE : CONFIGURATION 1

Lors d'une utilisation avec régulateur d'humidité intégré (comme le modèle VisionPRO IAQ ou Prestige) :

- Un thermostat commande le ventilateur et le système TrueSTEAM. La commande ne permettra pas la production de vapeur à moins que le ventilateur du système ne soit en fonction.
- Raccordez la connexion G du thermostat G la connexion G du système CVCA comme cela se fait généralement.
- Branchez les bornes HUM du système TrueSTEAM aux bornes HUM du système.

Remarque : Cette image ne montre pas un schéma de câblage complet. Elle illustre uniquement la régulation du ventilateur. Consultez la rubrique « Câblage du système TrueSTEAM » de la page 19.

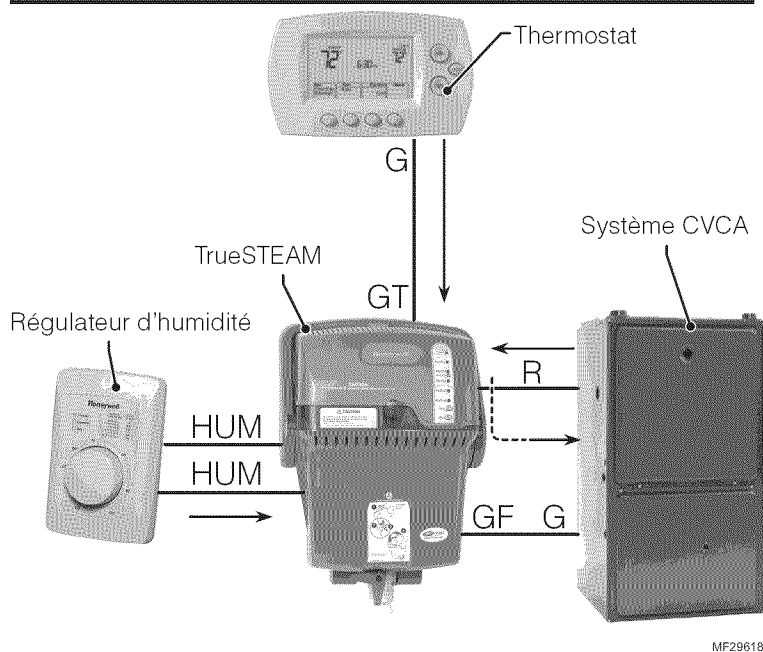

NOTIONS FONDAMENTALES DE CÂBLAGE : CONFIGURATION 1

Lors de l'utilisation d'un humidistat distinct du thermostat (comme le modèle H8908 ou TrueIAQ) :

- La régulateur d'humidité externe ne surveille pas ou ne commande le ventilateur du système. Le système TrueSTEAM doit confirmer que le ventilateur est alimenté en courant avant de permettre la production d'humidité.
- Raccordez la connexion G du thermostat à la connexion GT du système TrueSTEAM. Raccordez la connexion GF du système TrueSTEAM à la connexion G du système CVCA.
- Les demandes de la connexion G du thermostat passent directement par le système TrueSTEAM. Si ce signal n'est pas présent, et qu'il est nécessaire d'humidifier les pièces, le système TrueSTEAM transmet le courant de la borne RT à la connexion GF puis à la connexion G du système CVCA pour s'assurer que le ventilateur est alimenté en courant et peut répondre aux demandes en humidité.

ÉTAPE TROIS : Choix d'un appareil complémentaire de vérification de la présence d'air

En plus de surveiller l'alimentation du système et la régulation du ventilateur, le système TrueSTEAM peut surveiller le mouvement de l'air physique par l'intermédiaire d'un appareil complémentaire de vérification de la présence d'air. Si un appareil de vérification de la présence d'air est ajouté, le système TrueSTEAM peut créer de la vapeur seulement si le ventilateur fait circuler l'air dans la gaine d'alimentation.

Remarque : Cette image ne montre pas un schéma de câblage complet. Il illustre seulement l'appareil complémentaire de vérification de la présence de l'air. Consultez la rubrique « Câblage du système TrueSTEAM » de la page 19.

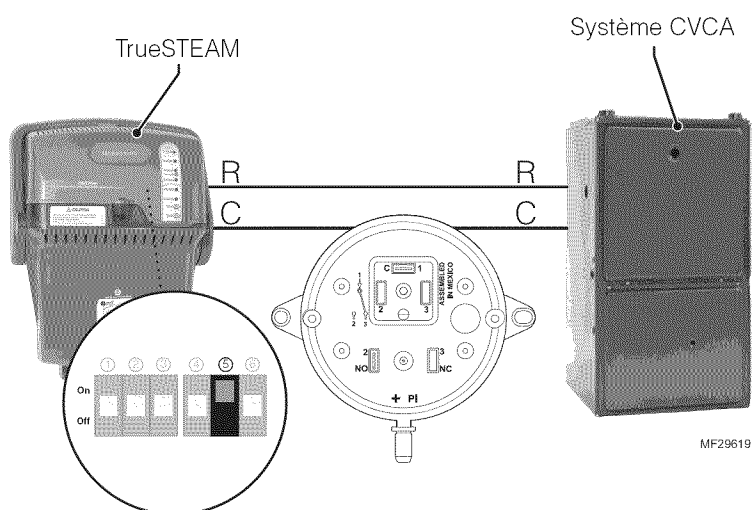

NOTIONS FONDAMENTALES DE CÂBLAGE :

- Raccordez les connexions R et C du système TrueSTEAM et les connexions R et C du système CVCA à la connexion C d'un appareil de vérification de la présence d'air en ligne.
- Configurez l'appareil de vérification de la présence d'air au moyen du commutateur DIP 5 du système TrueSTEAM. Placez le commutateur DIP 5 en position haute et gardez le commutateur DIP 4 en position basse.
- Le système TrueSTEAM cherchera à détecter le mouvement de l'air physique sur sa connexion C avant que la vapeur ne pénètre dans la gaine.

Câblage du système TrueSTEAM

Vous devrez câbler le système TrueSTEAM en utilisant le schéma qui s'applique à votre régulateur d'humidité. N'oubliez pas d'inclure le câblage et les réglages des commutateurs DIP requis pour la surveillance de l'alimentation, de la régulation du ventilateur du système et la vérification de la présence d'air à l'aide de l'appareil complémentaire (si utilisé).

Utilisation des bornes

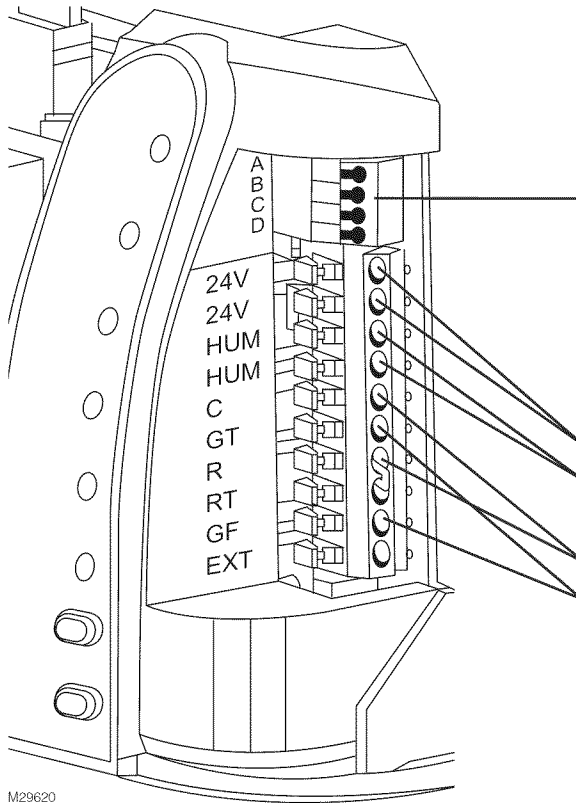

M29620

Utilisez des bornes (qui se trouvent à l'intérieur du couvercle) pour câbler le système TrueSTEAM au régulateur d'humidité et au système CVCA.

Bornes sans fil RedLINK

- A** – Chaud
- B** – Envoi du signal
- C** – Réception du signal
- D** – Commun

Remarque : Si vous utilisez une commande sans fil, placez les commutateurs DIP 3 et 4 en position HAUTE.

Bornes basse tension

- 24V – Tension de sortie
- HUM – Bornes basse tension pour la régulation de l'humidité.
- C, R – Entrées du transformateur du système CVCA.
- GT, GF – L'entrée GT part du thermostat G. La sortie GF va à la connexion G du système CVCA.

Routage des fils

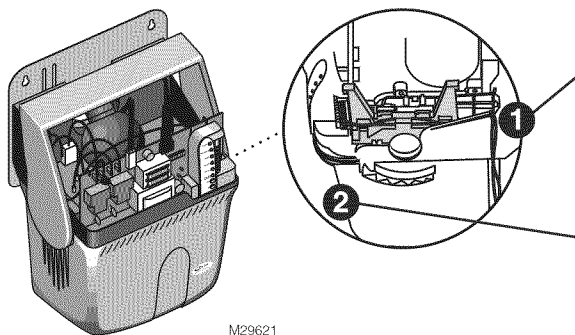

M29621

Acheminez les fils dans les languettes soulevées et hors de l'entaille à l'arrière du boîtier.

Assurez-vous que les fils sont bien fixés et ne nuisent pas à l'assemblage du couvercle.

Utilisation du bon schéma de régulation



MISE EN GARDE : Risque de haute tension.

Avant le branchement aux bornes CVCA, débranchez le matériel d'alimentation du système CVCA. Assurez-vous que le système TrueSTEAM n'est pas branché.

Pour le câblage du système TrueSTEAM, suivez le schéma pour les options de régulation 1 à 5. Reportez-vous au guide d'installation fourni avec le régulateur pour obtenir des directives supplémentaires au besoin.

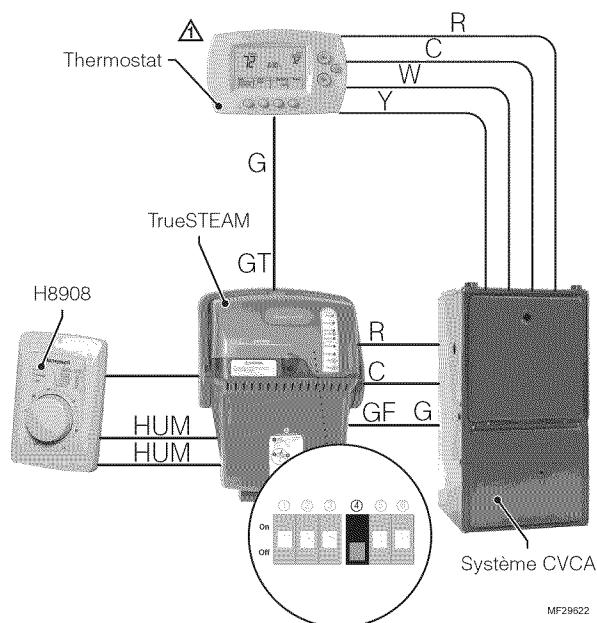

OPTION 1 : Câblage de l'humidistat mécanique à contact sec

- ⚠ Assurez-vous que le thermostat utilisé isole la connexion Y de la connexion G. Tous les thermostats Honeywell Prestige, VisionPRO IAQ, VisionPRO et Focus Pro le font.

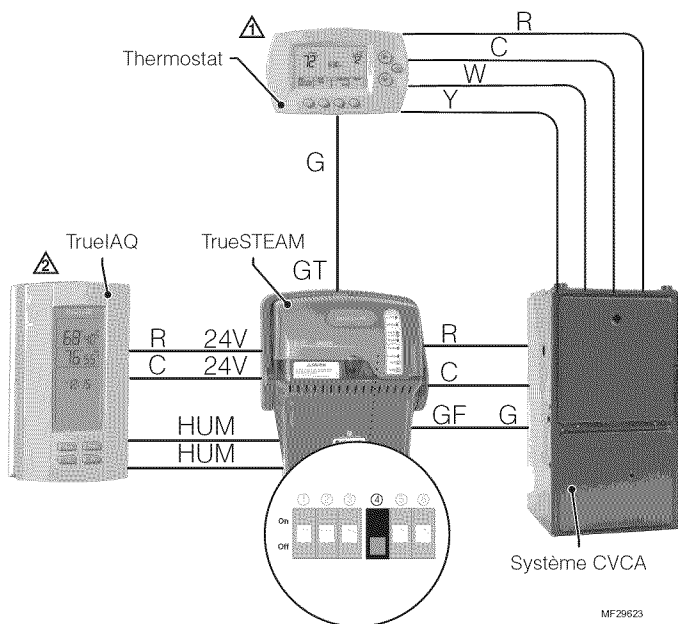

OPTION 2 : Câblage du TrueIAQ

- ⚠ Assurez-vous que le thermostat utilisé isole la connexion Y de la connexion G. Tous les thermostats Honeywell Prestige, VisionPRO IAQ, VisionPRO et Focus Pro le font.
- ⚠ Pour la configuration de montage TrueIAQ, placez l'ISU no 25 à 3.

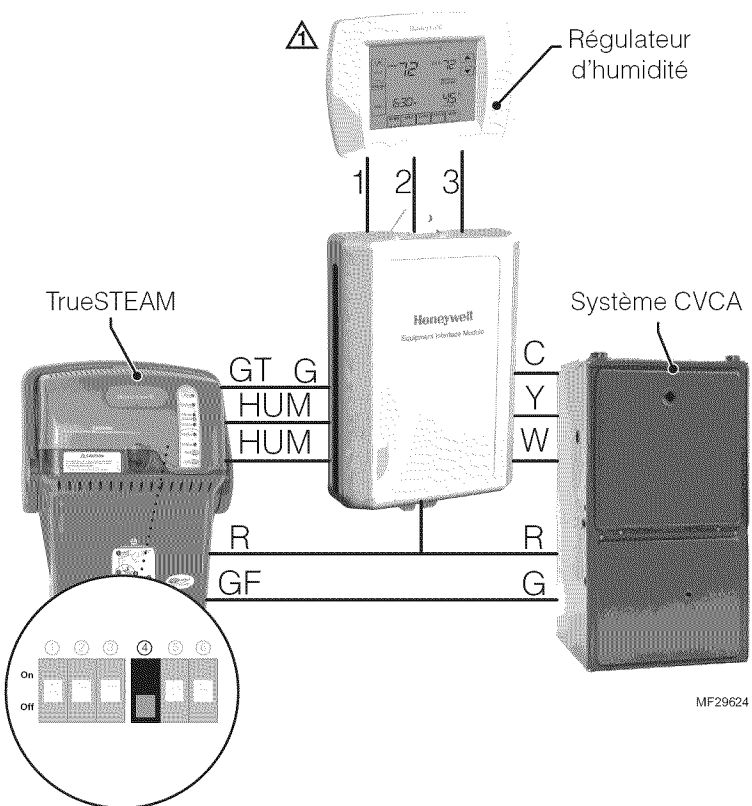

OPTION 3 : Câblage du VisionPRO IAQ avec délai du ventilateur

- Suivez le diagramme si vous utilisez le VisionPRO IAQ avec l'option de temporisation du ventilateur du système TrueSTEAM.
- Le ventilateur du système s'allume lorsque la température de l'eau atteint 80 °C (176 °F).

⚠ Placez la configuration de montage n° 0374 à 3.

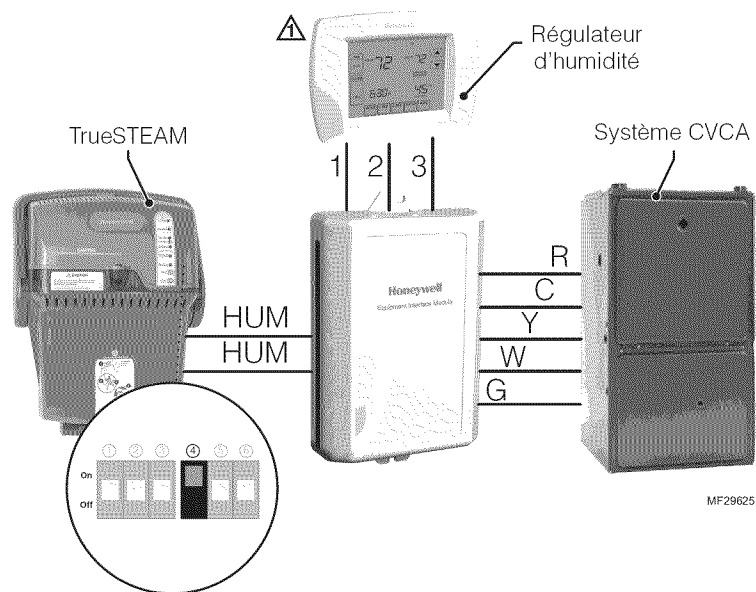

OPTION 4 : Câblage du VisionPRO IAQ sans temporisation du ventilateur

- Suivez ce schéma si vous utilisez le VisionPRO IAQ pour mettre immédiatement le ventilateur du système en fonction lors d'une demande de production d'humidité.

⚠ Réglez la configuration de montage n° 0374 à 1.

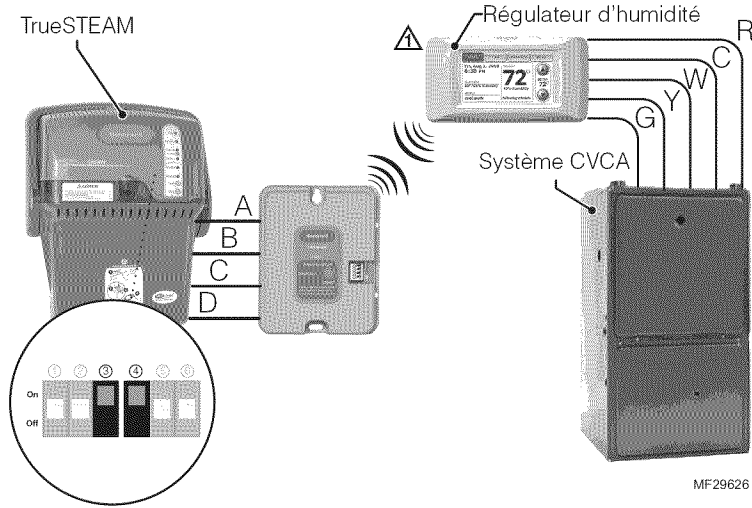

OPTION 5 : Connexion RedLINK Prestige HD (sans fil)

⚠ « 1 » dans la configuration de montage Prestige, programme les demandes de production d'humidité à « L'humidité force la mise en marche du ventilateur ».

Démarrage et vérification

Une fois l'installation complétée, branchez le système TrueSTEAM et mettez le régulateur d'humidité en fonction. Assurez-vous qu'il fonctionne correctement avant que le propriétaire ne prenne possession du système. Une fois le système TrueSTEAM opérationnel, le fonctionnement journalier ne nécessite aucun entretien, à l'exception d'un nettoyage occasionnel. Le propriétaire peut utiliser le régulateur pour régler le point de consigne d'humidité, régler le paramètre de gel (si utilisé) ou mettre le système TrueSTEAM hors fonction si désiré.

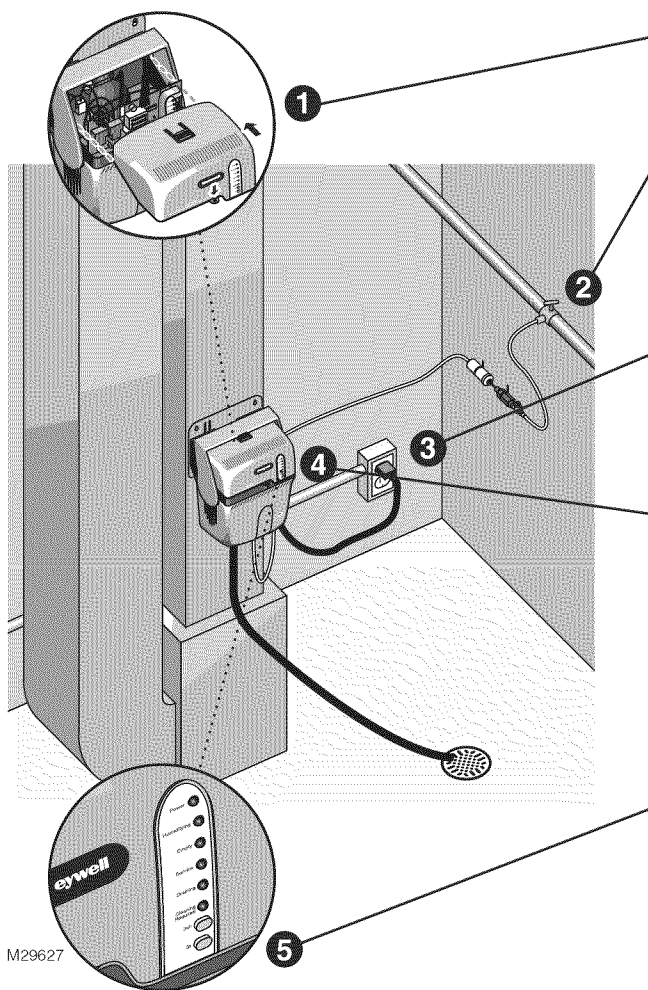

1 Glissez le couvercle en place et serrez sa vis.

2 Rétablissez l'alimentation en eau au niveau de la vanne à étrier ou du raccord en T et de la vanne d'arrêt manuelle. L'eau froide s'écoulera dans le système TrueSTEAM, mais ne remplira pas le réservoir avant la mise en marche de l'appareil.

3 Branchez le cordon d'alimentation TrueSTEAM.

- Le voyant d'alimentation s'allumera, indiquant que le système TrueSTEAM est alimenté.

4 Mettez le régulateur d'humidité en marche.

- Le voyant d'humification se mettra à clignoter. Cela indique que le système TrueSTEAM est en mode de veille.

5 Appuyez sur le bouton Go (Aller) et relâchez-le pour que le système TrueSTEAM soit prêt à fonctionner. Le système TrueSTEAM se réinitialisera automatiquement si le bouton Go (Aller) n'est pas enfoncé après 5 minutes.

- Le réservoir se remplira d'eau froide. L'eau cessera de s'écouler automatiquement lorsque le réservoir sera plein.
- Le voyant d'humification sera continuellement allumé — il cessera de clignoter — lorsque le système TrueSTEAM chauffera l'eau pour produire de la vapeur.

Attendez que le système TrueSTEAM produise de la vapeur, puis vérifiez les points suivants :

- Assurez-vous que de l'air est expulsé de la fournaise. Le ventilateur se met habituellement en marche de 10 à 15 minutes après la demande de production d'humidité si le système TrueSTEAM commande le ventilateur.
- Vérifiez tous les raccords des canalisations d'eau pour vous assurer de l'absence de fuites avant de quitter l'emplacement d'exécution des travaux.
- Réglez le point de consigne au niveau désiré une fois les tests complétés. S'il n'est pas nécessaire de produire de l'humidité, placez le régulateur à Off (Arrêt).

Entretien de routine

Le système TrueSTEAM vidange automatiquement le réservoir pendant toute la saison d'humidification. Cette opération réduit la dureté de l'eau concentrée dans le réservoir et ralentit l'accumulation de minéraux solides.

Cycle de nettoyage automatique

- Le cycle de nettoyage automatique prend environ 45 minutes. Durant cette période, le système TrueSTEAM ne produira pas de vapeur.
- L'eau froide pénétrera dans le réservoir pour abaisser la température de l'eau sous 60 °C (140 °F) avant la vidange.
- À la fin du cycle, le système TrueSTEAM remplit le réservoir d'eau froide et se remet à fonctionner normalement.

Cycle de nettoyage manuel

Honeywell recommande de nettoyer manuellement le système TrueSTEAM et de remplacer le filtre à eau au moins une fois par saison d'humidification. Le nettoyage manuel est nécessaire pour retirer les dépôts de matières solides résiduelles attribuables au fonctionnement.

ÉTAPE UN : Lancement d'un cycle de vidange

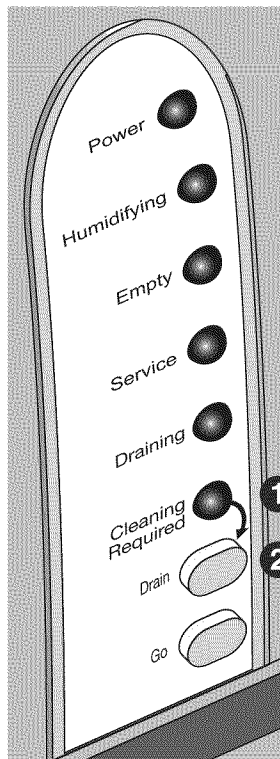

Il est normal que des matières solides se déposent dans le réservoir. Le propriétaire doit s'attendre à ce que des dépôts s'accumulent dans le réservoir et sur l'élément chauffant.

- Lorsque le voyant Cleaning Required (Nettoyage requis) est allumé, il est nécessaire de procéder à un nettoyage manuel. Le système TrueSTEAM continuera de fonctionner normalement pendant que le voyant est allumé.
- Le réservoir TrueSTEAM doit être complètement vide avant de procéder à sa dépose.

Pour lancer la vidange du réservoir, appuyez sur le bouton de vidange et maintenez-le enfoncé jusqu'à ce que le voyant de vidange clignote.



MISE EN GARDE : Risque d'ébouillatement.

- Si vous annulez le procédé de refroidissement du cycle de vidange, le réservoir se videra immédiatement peu importe la température de l'eau. Assurez-vous que le drain peut supporter des températures atteignant 100 °C (212 °F) si vous choisissez cette option.
- Durant la vidange manuelle, la température initiale de l'eau peut dépasser 60 °C (140 °F). De l'eau bouillante pourrait s'échapper du drain. Usez de prudence lorsque vous enfoncez le bouton de vidange.

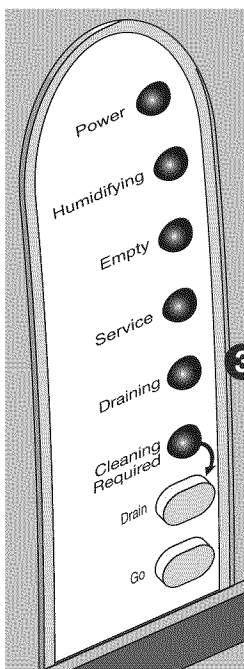

M29628

Le cycle de vidange/nettoyage est lancé lorsque le voyant de vidange se met à clignoter. Le cycle dure environ 45 minutes. La durée s'allongera si des filtres OI sont utilisés.

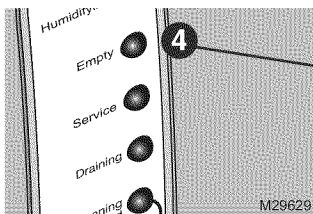

M29629

Le réservoir est vide lorsque le voyant Empty (Vide) s'allume. Le réservoir peut alors être déposé à des fins de nettoyage, d'entretien ou de réparation.

ÉTAPE DEUX : Dépose du réservoir d'eau

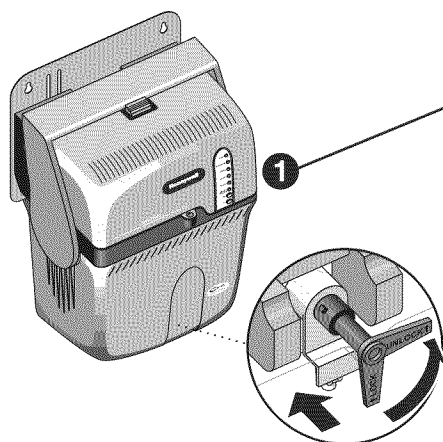

Assurez-vous que le réservoir est vide. Le voyant Empty (Vide) s'allume lorsqu'il l'est.

Tournez la vanne d'arrêt manuelle à la position « Unlock » (Déverrouiller). Saisissez le bras de la vanne d'eau blanche, puis glissez-le vers l'arrière pour le désengager de la bobine noire du réservoir.

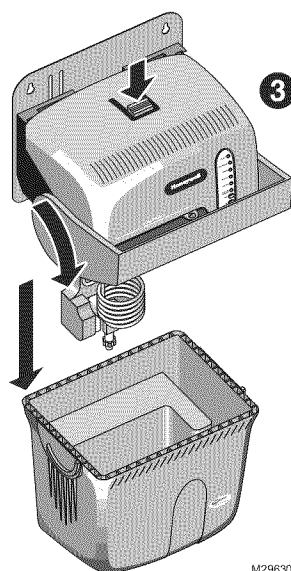

Saisissez fermement le fond du réservoir. Poussez le bouton de dégagement de sûreté et tirez le verrou vers l'avant pour libérer le réservoir.

Remarque : Le verrou reste fixé au système TrueSTEAM et n'est pas déposé en même temps que le réservoir.

M29630



MISE EN GARDE : Risque d'ébullition.

Ne tentez pas de retirer le système TrueSTEAM du support de montage durant le fonctionnement ou lorsque le réservoir est plein d'eau. L'élément chauffant peut être chaud lors de la dépose du réservoir. Le non-respect de cette précaution pourrait causer un grave ébullitionnement.

ÉTAPE TROIS : Nettoyage du réservoir

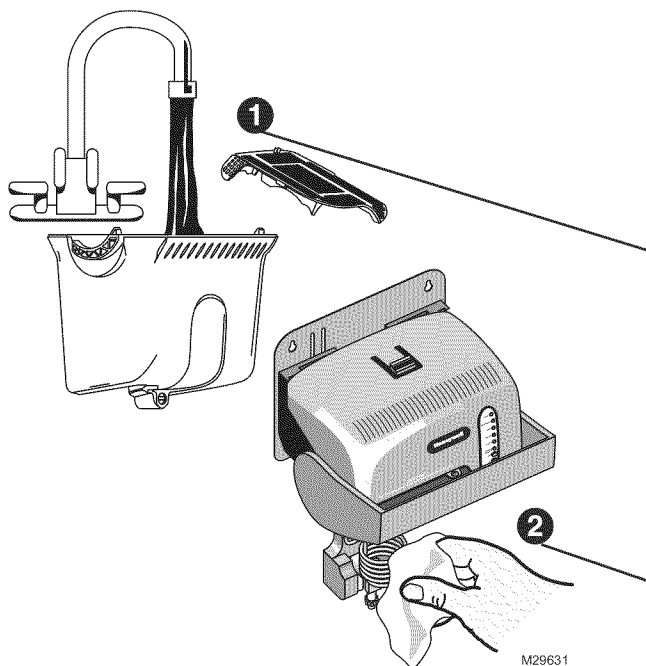

Utilisez de l'eau du robinet pour retirer les minéraux libres du réservoir :

- La crépine à sédiments qui se trouve au bas du réservoir est amovible.
- Pour un nettoyage plus approfondi, trempez le réservoir dans de l'eau additionnée de CLR®, de LimeAway® ou de vinaigre blanc. Puis rincez à l'eau claire.
- Le réservoir peut être lavé au lave-vaisselle.
- N'utilisez pas de produits nettoyants à base d'hydrocarbure.

Débranchez le cordon d'alimentation et frottez prudemment les minéraux pour les déloger de l'élément chauffant et des parois du réservoir. Le cas échéant, débarrassez les orifices du compartiment du détecteur des débris présents.

ÉTAPE QUATRE : Remplacement du détecteur de niveau d'eau (au besoin)



AVERTISSEMENT : Risque d'électrocution.

Le système TrueSTEAM doit être débranché avant la dépose du couvercle. Une tension dangereuse pourrait causer la mort ou des blessures graves.

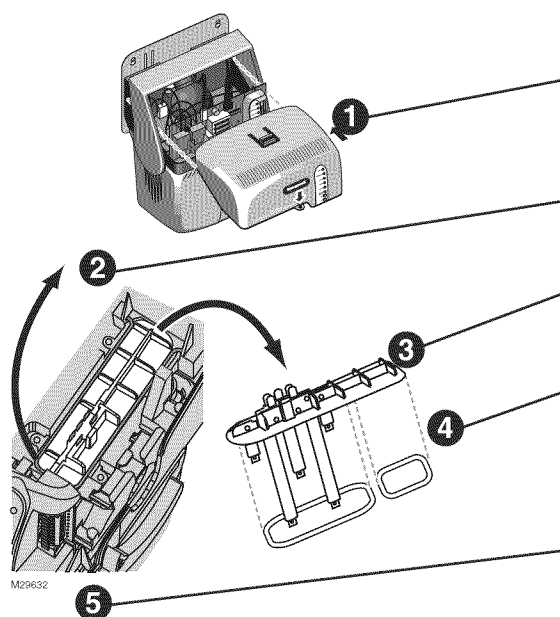

Déposez le couvercle du système TrueSTEAM, puis inspectez le détecteur de niveau d'eau. Si une accumulation de débris est présente, remplacez le détecteur (voir l'information ci-dessous).

Retirez la vis Torx T-30 et soulevez le collier de serrage.

Déposez le détecteur.

Assurez-vous que les joints du détecteur reposent correctement en place et qu'ils sont en bon état (ne présentent pas de fissures).

Installez un nouveau détecteur si des dépôts de minéraux sont présents en excès ou si des joints sont en mauvais état. Consultez la « Liste de pièces » de la page 35.

ÉTAPE CINQ : Réinstallation du réservoir

Avant de réinstaller le réservoir et le couvercle, effectuez les vérifications suivantes :

- Enlevez toute la poussière présente dans les orifices de ventilation du couvercle.
- Enlevez tout débris présent dans le tube de vidange d'eau.
- Assurez-vous que le joint d'étanchéité repose correctement dans la base du système TrueSTEAM. Assurez-vous que le joint est en bon état (sans fissure ni déchirure) avant de fixer le réservoir.

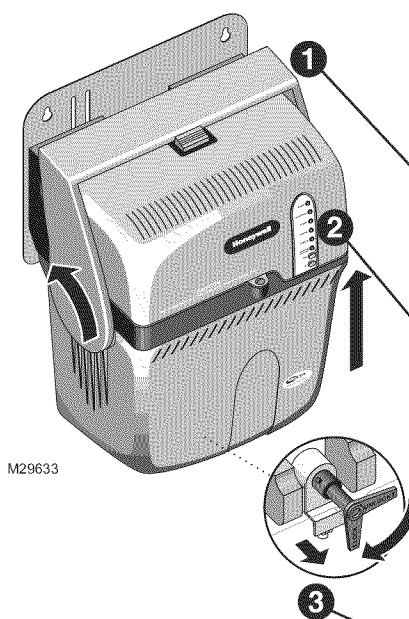

Fixez le réservoir en fermant le verrou et en le raccordant au système TrueSTEAM.

Si le régulateur demande de l'humidité, le voyant d'humidification clignotera au démarrage. Le système TrueSTEAM prendra 5 minutes pour compléter la reconnexion du réservoir avant de répondre à cette demande.

Enclenchez la vanne d'eau blanche sur la bobine noire du réservoir, tournez la vanne d'arrêt en position de verrouillage, puis branchez le cordon d'alimentation.

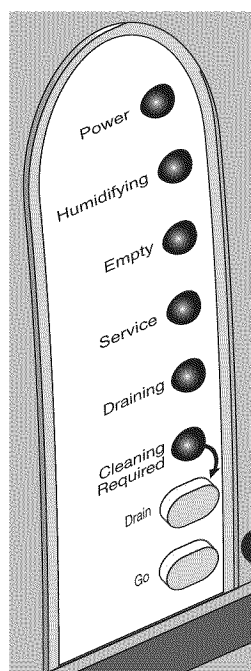

Assurez-vous que le système TrueSTEAM est toujours monté de niveau et bien fixé en place sur le support de montage.

Appuyez sur le bouton Go (Aller) une fois le raccordement du réservoir terminé. Cela préparera le système TrueSTEAM à agir sur commande du régulateur à produire de l'humidité (si elle est présente).

Remplacement du filtre à eau

Remplacez le filtre à eau en polyphosphate (fourni avec le système TrueSTEAM) au moins une fois par saison d'humidification.

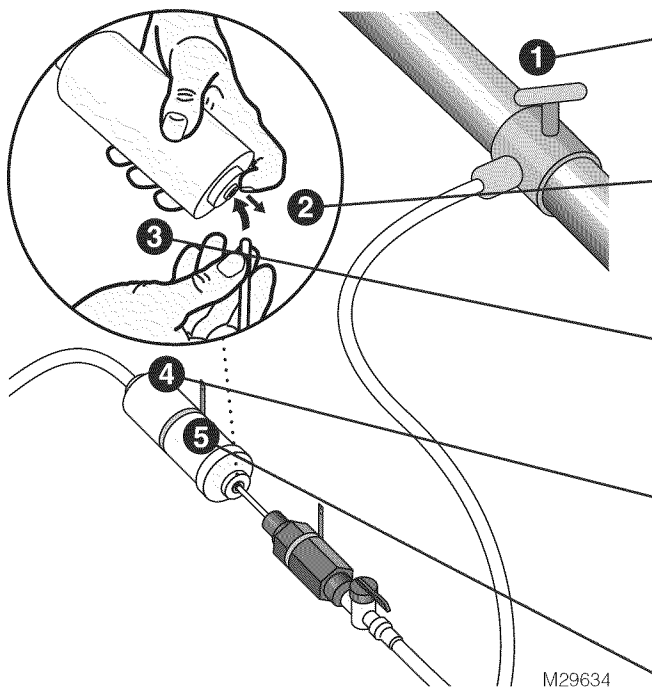

1 Coupez l'alimentation en eau à la vanne à étrier ou au raccord en T et à la vanne d'arrêt manuelle.

2 Appuyez sur l'anneau de collier de filtre et tirez la canalisation d'eau de 1/4 po de chaque côté du filtre pour la dégager.

3 Introduisez la canalisation de 1/4 po dans un nouveau filtre. Exercez une légère traction pour assurer un ajustement serré.

4 Assurez-vous d'installer correctement le nouveau filtre. Les flèches du filtre doivent pointer en direction du système TrueSTEAM.

5 Fixez le nouveau filtre en place à l'aide de colliers de serrage ou de sangles pour supporter le poids.

Si le filtre à osmose inversée, offert en option, est utilisé au lieu du filtre en polyphosphate, deux cartouches de filtre doivent être remplacées. Remplacez les cartouches une fois par saison d'humidification ou lorsque le voyant Cleaning Required (Nettoyage requis) ou Service (Réparation) commence à clignoter en raison de problèmes de remplissage ou de vidange. Consultez l' « Annexe F : Filtre à osmose inversée » de la page 42.

Dépannage

Le système TrueSTEAM dispose d'un dispositif de diagnostic interne qui surveille le fonctionnement, les programmes d'entretien et les anomalies. Si une anomalie système est détectée, le système TrueSTEAM tente de corriger la situation jusqu'à cinq fois dans une période de 24 heures.

- Si le système TrueSTEAM est incapable de récupérer par lui-même dans une période de 24 heures, le voyant Service (Réparation) clignotera selon une séquence qui indique la détection d'une défaillance.
- Reportez-vous au tableau ci-dessous pour l'anomalie indiquée, de même qu'aux étapes de réparation du système TrueSTEAM.
- Appuyez sur le bouton Go (Aller) et maintenez-le enfoncé jusqu'à ce que le voyant Service (Réparation) s'allume.

Nombre de clignotements du voyant de DEL de réparation	Description de l'anomalie	Auto-récupérable?	Étapes de réparation (réservées à un technicien CVCA professionnel)
1	Le capteur de température de l'eau/de l'élément chauffant est défaillant.	Oui, le système TrueSTEAM se réinitialisera si l'anomalie n'est plus présente après une heure.	<ol style="list-style-type: none"> 1. Débranchez le système TrueSTEAM, puis rebranchez-le. 2. Appuyez sur le bouton Go (Aller). 3. Si la défaillance survient de nouveau, remplacez le système TrueSTEAM.
2	Les détecteurs d'eau sont défaillants.	Oui, le système TrueSTEAM se réinitialisera si l'anomalie n'est plus présente après une heure.	<ol style="list-style-type: none"> 1. Débranchez le système TrueSTEAM, puis retirez le couvercle. 2. Débranchez le câblage du détecteur du niveau d'eau. Retirez la crépine et soulevez la bride à ressort. 3. Déposez le détecteur d'eau. 4. Remplacez le détecteur d'eau (no 50027998-001). 5. Reposez le détecteur dans le système TrueSTEAM. Remplacez le ressort, puis remontez le couvercle et fixez-le solidement. 6. Rebranchez le système TrueSTEAM et appuyez sur le bouton Go (Aller) pour le réinitialiser.
3	Omission de remplir le réservoir d'eau.	Oui, le système retournera à « Ready » (Prêt) si aucune anomalie n'est présente pendant trois heures.	<ol style="list-style-type: none"> 1. Assurez-vous que l'arrivée d'eau est ouverte. 2. Assurez-vous de l'absence de fuites autour du joint du réservoir et du solénoïde. 3. Coupez l'alimentation en eau et remplacez le(s) filtre(s) à eau. 4. Appuyez sur le bouton Go (Aller) et maintenez-le enfoncé jusqu'à ce que le voyant Service (Réparation) s'éteigne. 5. Si le réservoir continue de ne pas se remplir, appuyez sur le bouton Drain (Vidange). (Si le réservoir ne se vide pas, débranchez le système TrueSTEAM et assurez-vous que l'eau dans le réservoir est froide avant de procéder.) 6. Suivez les étapes de nettoyage du réservoir. <i>Consultez la rubrique « Cycle de nettoyage manuel » de la page 24.</i> Assurez-vous que vous tenez fermement le réservoir avant de le relâcher, particulièrement s'il contient de l'eau. 7. Débarrassez-vous de tout débris présent en excès de l'orifice au bas du réservoir jusqu'au solénoïde. 8. Remontez le réservoir et rebranchez le système TrueSTEAM. Appuyez sur le bouton Go (Aller) pour lancer la réinitialisation. 9. Si l'eau ne pénètre toujours pas dans le réservoir, remplacez l'électrovanne (#50027997-001).

Nombre de clignotements du voyant de DEL de réparation	Description de l'anomalie	Auto-récupérable?	Étapes de réparation (réservées à un technicien CVCA professionnel)
4	Surchauffe de l'élément chauffant.	Non	<ol style="list-style-type: none"> 1. Suivez les étapes de nettoyage du réservoir. <i>Consultez la rubrique « Cycle de nettoyage manuel » de la page 24.</i> 2. Remontez le réservoir et appuyez sur le bouton Go (Aller) pour lancer la réinitialisation. 3. Si la défaillance survient de nouveau, remplacez le système TrueSTEAM.
5	Tension d'entrée insuffisante.	Oui, le système retournera à « Ready » (Prêt) si l'anomalie disparaît dans un délai d'une heure.	<ol style="list-style-type: none"> 1. Assurez-vous que le circuit électrique n'est pas surchargé. 2. Débranchez et rebranchez le système TrueSTEAM pour vérifier si la défaillance se reproduit. 3. Si la défaillance survient de nouveau, débranchez le système TrueSTEAM, puis déposez le couvercle. 4. Assurez-vous que les connexions de câblage sont sécuritaires et fixées. 5. Si la défaillance survient de nouveau, remplacez le système TrueSTEAM. (Il n'est pas recommandé de réparer l'appareil sur place si la tension secteur est perdue.)
6	Détection de débordement d'eau.	Oui, le système retournera à « Ready » (Prêt) si l'anomalie disparaît dans un délai d'une heure.	<ol style="list-style-type: none"> 1. Assurez-vous que le tuyau de vidange n'est pas plié ou submergé dans l'eau du drain. Vérifiez le fonctionnement de la pompe à condensats, si une telle pompe est utilisée. 2. Assurez-vous que l'eau s'écoule de la canalisation de vidange/ de débordement. Si le flot d'eau est continu, suivez les directives portant sur le nettoyage du réservoir. <i>Consultez la rubrique « Cycle de nettoyage manuel » de la page 24.</i> 3. Si la défaillance survient de nouveau après le nettoyage, débranchez le système TrueSTEAM. 4. Desserrez la vis du couvercle, puis déposez le couvercle. 5. Débranchez le câblage du détecteur de niveau d'eau, retirez la crépine et soulevez la bride à ressort. 6. Déposez le détecteur d'eau. 7. Remplacez le détecteur d'eau (n° 50027998-001). 8. Réassemblez le détecteur dans le système TrueSTEAM. Remplacez le ressort, puis remontez le couvercle et fixez-le solidement. 9. Rebranchez le système TrueSTEAM et appuyez sur le bouton Go (Aller) pour le réinitialiser.
7	Le système CVCA n'est pas alimenté en courant.	Oui, le système retournera à « Ready » (Prêt) si l'anomalie disparaît dans un délai d'une heure.	<ol style="list-style-type: none"> 1. Débranchez, puis rebranchez le système TrueSTEAM pour vérifier si le courant se rétablit. 2. Si le courant ne se rétablit pas, assurez-vous que le système CVCA est bien alimenté en courant. Vérifiez le disjoncteur ou remplacez le fusible si le circuit est déclenché. 3. Débranchez le système TrueSTEAM, puis retirez le couvercle. 4. Vérifiez la position du commutateur DIP 4 et assurez-vous que le câblage est adéquat pour la position du commutateur 4. <i>Consultez la rubrique « Choix de la surveillance de l'alimentation » de la page 14 pour en savoir plus.</i> 5. Branchez le système TrueSTEAM, puis appuyez sur le bouton Go (Aller). 6. Si l'anomalie réapparaît, assurez-vous que le circuit utilisé dispose de la capacité nominale nécessaire au fonctionnement du système TrueSTEAM. Débranchez tout autre matériel alimenté par ce circuit. Si l'anomalie disparaît, la capacité du circuit n'est pas suffisante pour votre appareil. 7. Si la défaillance survient de nouveau, remplacez le système TrueSTEAM.

Nombre de clignotements du voyant de DEL de réparation	Description de l'anomalie	Auto-récupérable?	Étapes de réparation (réservées à un technicien CVCA professionnel)
8	L'entrée du moniteur soudé est active lorsque relais du générateur de chaleur est coupé.	Non	<ol style="list-style-type: none"> 1. Appuyez sur le bouton Go (Aller) et maintenez-le enfoncé pour supprimer l'anomalie. 2. Lancez une demande de production d'humidité. 3. Si la défaillance survient de nouveau, remplacez le système TrueSTEAM.
10	Le relais du générateur de chaleur ne s'est pas allumé.	Non	<ol style="list-style-type: none"> 1. Appuyez sur le bouton Go (Aller) et maintenez-le enfoncé pour effacer l'anomalie. 2. Lancez une demande de production d'humidité. 3. Si la défaillance survient de nouveau, remplacez le système TrueSTEAM.
12	La température de la carte de circuit imprimé électronique est trop élevée.	Oui, le système retournera à « Ready » (Prêt) si l'anomalie disparaît dans un délai d'une heure.	<ol style="list-style-type: none"> 1. Assurez-vous que les orifices de ventilation du couvercle ne sont pas obstrués. Vérifiez qu'un dégagement de 1 pied est maintenu autour de ceux-ci. 2. Assurez-vous que le système TrueSTEAM est installé dans un emplacement climatisé dont la température de l'air se situe entre 1,1 °C et 40 °C (34 °F et 104 °F). 3. Mettez l'humidistat hors fonction et laissez le circuit électronique refroidir. Cela peut prendre jusqu'à deux heures. 4. Mettez l'humidistat en marche, puis appuyez sur le bouton Go (Allez) pour réinitialiser. 5. Confirmez que la demande de production d'humidité s'effectue en vérifiant si le voyant d'humidification est allumé. 6. Laissez le système TrueSTEAM fonctionner. Assurez-vous de l'absence de fuites autour du réservoir ou des trous de ventilation. 7. Si la défaillance survient de nouveau, remplacez le système TrueSTEAM.
13	La vidange du réservoir ne s'est pas effectuée.	Non	<p>⚠ MISE EN GARDE: L'eau du réservoir peut être chaude (> de 60 °C [140 °F]).</p> <ol style="list-style-type: none"> 1. Appuyez sur le bouton Drain (Vidange). 2. Si le réservoir ne se vide pas, attendez que l'eau du réservoir refroidisse. Assurez-vous que l'eau du réservoir est froide avant de procéder. 3. Une fois que l'eau est froide, suivez les étapes de nettoyage du réservoir. <i>Consultez la rubrique « Cycle de nettoyage manuel » de la page 24.</i> 4. Remontez le réservoir et appuyez sur le bouton Go (Aller) pour lancer la réinitialisation. 5. Si la défaillance persiste, remplacez l'électrovanne (n° 50027997-001).
14	Le générateur de chaleur ne fait pas bouillir l'eau.	Oui, le système retournera à « Ready » (Prêt) si l'anomalie disparaît dans un délai d'une heure.	<ol style="list-style-type: none"> 1. Suivez les étapes de nettoyage du réservoir. <i>Consultez la rubrique « Cycle de nettoyage manuel » de la page 24.</i> 2. Remontez le réservoir et appuyez sur le bouton Go (Aller) pour lancer la réinitialisation. 3. Si la défaillance survient de nouveau, remplacez le système TrueSTEAM.

Nombre de clignotements du voyant de DEL de réparation	Description de l'anomalie	Auto-récupérable?	Étapes de réparation (réservées à un technicien CVCA professionnel)
15	Aucune circulation d'air détectée dans la gaine d'alimentation.	Oui, le système retournera à « Ready » (Prêt) si l'anomalie disparaît dans un délai d'une heure.	<ol style="list-style-type: none"> 1. Assurez-vous que l'appareil complémentaire de détection de la présence d'air (facultatif) est installé et correctement câblé. <i>Consultez la rubrique « Choix d'un appareil complémentaire de vérification de la présence d'air » de la page 18 pour savoir comment câbler adéquatement l'appareil.</i> 2. Débranchez le système TrueSTEAM, et déposez le couvercle. 3. Assurez-vous que les commutateurs DIP sont correctement réglés. (Commutateur DIP 4 en position basse, DIP 5 en position haute.) 4. Remontez le couvercle et branchez le système TrueSTEAM. 5. Appuyez sur le bouton Go (Aller) et maintenez-le enfoncé pour effacer l'anomalie. 6. Si la défaillance persiste, remplacez l'appareil de vérification de la présence d'air utilisé.
17	Surcharge du circuit d'alimentation à l'adaptateur sans fil.	Oui, le système retournera à « Ready » (Prêt) si l'anomalie disparaît dans un délai d'une heure.	<ol style="list-style-type: none"> 1. Vérifiez le câblage entre le système TrueSTEAM et l'adaptateur sans fil. 2. Assurez-vous que les commutateurs DIP sont correctement réglés. (Commutateur DIP 3 en position haute. Aussi commutateur DIP 4 en position haute si les connexions R et C du système TrueSTEAM ne sont pas branchées.) 3. Si la défaillance persiste, remplacez l'adaptateur sans fil.
18	La communication sans fil de l'adaptateur sans fil a échoué.	Oui, le système retournera à « Ready » (Prêt) après une minute.	<ol style="list-style-type: none"> 1. Vérifiez le câblage entre le système TrueSTEAM et l'adaptateur sans fil. 2. Assurez-vous que le régulateur Prestige fonctionne correctement. 3. Si la défaillance persiste, remplacez l'adaptateur sans fil et rétablissez la connexion au régulateur Prestige.
Le voyant de nettoyage est allumé.	Le réservoir a mis du temps à se vider durant le dernier cycle de vidange automatique ou la périodicité de nettoyage de 12 mois est expirée.	S.O.	Suivez les étapes de nettoyage du réservoir. <i>Consultez la rubrique « Cycle de nettoyage manuel » de la page 24</i>

A : Spécifications

Capacité d'humidification

HM506 : Jusqu'à 6 gallons par jour (gpj)

(23 litres par jour [lpj])

HM509 : Jusqu'à 9 gpj (34 lpj)

HM512 : Jusqu'à 12 gpj (45 lpj)

Volume humidifié

HM506 : 4 000 à 14 400 pi³

HM509 : 8 000 à 18 400 pi³

HM512 : 12 000 à 24 000 pi³

Remarque : Des volumes plus élevés augmentent la durée de fonctionnement du système TrueSTEAM.

Poids

	Vide	Rempli d'eau
HM506 :	8 lb	12 lb
HM509 :	8 lb	15 lb
HM512 :	9 lb	15 lb

Dimensions

11 1/4 po de large x 19 po de haut x 9 po de profond

Gamme de température de fonctionnement

- Humidificateur TrueSTEAM : 34 °F–104 °F (1,1 °C–40 °C)
- Boyau/tuyau à distance : -50 °F–250 °F (-46 °C–121 °C)
- Plage d'humidité en fonctionnement : 0 à 95 % d'HR, sans condensation

Fonctionnement du drain

- Programme de vidange automatique : Configurable en durée de fonctionnement de 8, 12, 20, ou 30 heures (élément chauffant actif)
- Durée du cycle de vidange automatique : Le cycle de vidange prend environ 45 minutes (vidange complète du réservoir)
- Gamme de température de vidange : 1,1 °C–100 °C (34 °F–212 °F)

Tensions nominales et tolérances

Évaluations

- Alimentation : 120 V c.a. +10-15 %, 60 Hz
 - HM506 : 840 W à 120 V c.a. à pleine charge
 - HM509 : 1 200 W à 120 V c.a. à pleine charge
 - HM512 : 1 440 W à 120 V c.a. à pleine charge
- HM506 : 7 A, 120 V c.a.
- HM509 : 10 A, 120 V c.a.
- HM512 : 12 A, 120 V c.a.
- Interrupteur de mise sous sécurité, 15 A, 120 V c.a.
- Thermostat/surveillance de l'alimentation CVCA (R à C) : 10 mA résistifs à 24 V c.a.
- Bornes du câblage d'excitation : Solide calibre 18-22
- Surveillance alimentation/débit CVCA 10 mA résistifs à 24 V c.a.

Plages de sortie

- Contacts de sortie de relais :
 - Ventilateur : 1,5 A à pleine charge, 7,5 A rotor bloqué à 24 V c.a.
 - Chaleur et secours : 15 A résistifs à 120 V c.a.
- Solénoïde de remplissage : 0,1 A à 120 V c.a., 0,5 de chute de pression
- Solénoïde de vidange : 0,1 A à 120 V c.a., 0,5 de chute de pression
- Contacts de sortie de l'humidistat : 10 mA résistifs à 24 V c.a.
- Alimentation de l'humidistat : 100 mA à 24 V c.a.

Homologations et exigences des agences d'homologation

- Underwriters Laboratories : UL998, File n°. E185662
- Federal Communications Commission Conforme aux exigences de classe B, fichier n° YU555
- Conçu pour être utilisé conformément au code électrique national (NEC), ANSI/NFPA 70, et aux règlements du code électrique canadien (CEC), partie 1, C22.1

B : Liste de pièce

Référence à la figure	Numéro de pièce	Description de la pièce
1	50024917-001	Nécessaire de montage à distance (avec tuyau de 10 pieds)
1	50024917-002	Nécessaire de montage à distance (avec tuyau de 20 pieds)
2	50028004-001	Couvercle
3	50028003-001	Buse de gaine
4	50028001-001	Buses à distance
5	50020012-001	Support de montage
6	50027997-001	Électrovanne
7	50028044-001	Filtre de polyphosphate
8	50033181-001	HM512/HM509 Réservoir à eau
8	50033182-001	HM506 Réservoir à eau
9	50027998-001	Détecteur de niveau d'eau
10	32001616-001	Vanne à étrier
11	50027910-001	Pressostat différentiel pour la vérification de la présence d'air
12	50042822-001	Détecteur de niveau d'eau et filtre de polyphosphate
-	50043683-001	Vanne d'arrêt et dispositif anti-refoulement
-	S866A1007	Interrupteur à ailettes pour la vérification de la présence d'air
-	THX9321R5000	Régulateur Prestige HD
-	THM4000R1000	Adaptateur sans fil RedLINK
-	C7089R1013	Capteur d'extérieur sans fil RedLINK
-	YTH9421C1010	VisionPRO IAQ
-	DG115EZIAQ	TrueIAQ
-	H8908ASPST	Humidistat manuel
-	32005530-001	Nécessaire d'adaptateurs de panneaux de gaines
-	50045947-001	Système OI avec réservoir de stockage
-	50045947-002	Système OI avec réservoir de stockage et pompe
-	50045947-003	Système OI (pour les modèles TrueSTEAM fabriqués après octobre 2009)
-	50046083-001	n° 1 Filtre à sédiments
-	50046084-001	n° 2 Filtre OI
-	50046086-001	n° 1 Filtre à sédiments et n° 2 filtre OI
-	50046089-001	n° 3 Filtre à étages

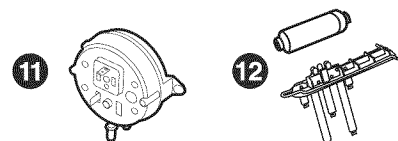
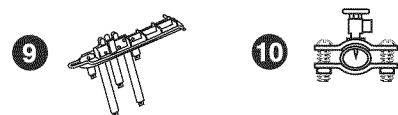
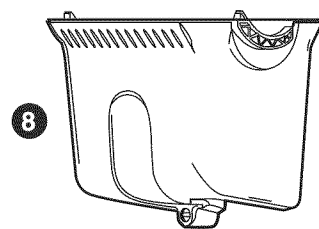
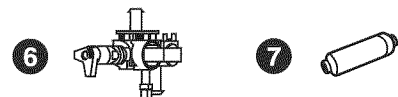
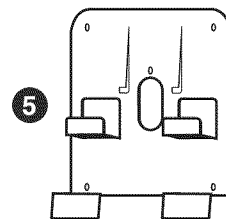
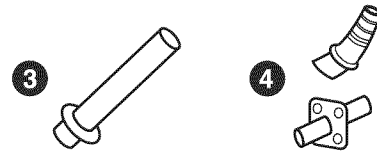
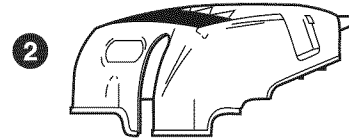
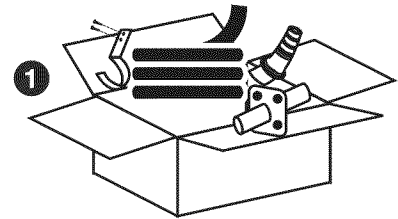

M29665

C : Installation à distance

Procédez à une installation à distance si aucun emplacement de montage sur gaine n'est disponible sur le système CVCA du propriétaire. Pour obtenir des instructions détaillées sur l'installation à distance, consultez les directives d'installation du nécessaire de montage à distance du système TrueSTEAM (69-2317).

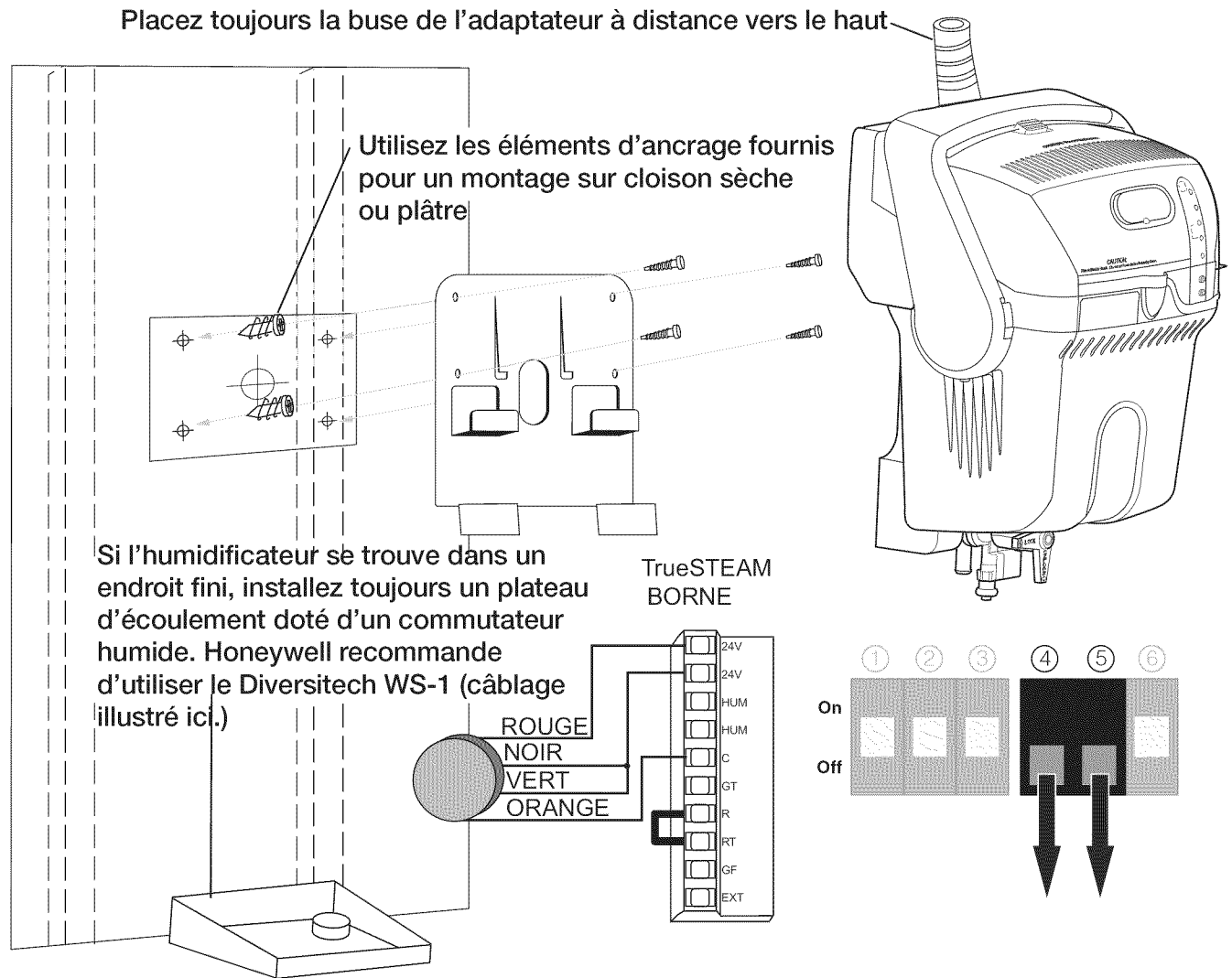

MF28708

Percez une fente dans l'isolant en retrait du pourtour du tuyau.

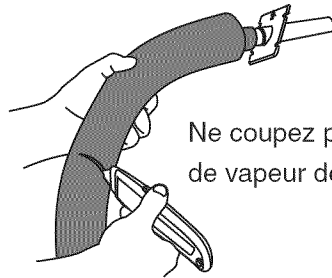

Ne coupez pas le tuyau de vapeur de caoutchouc.

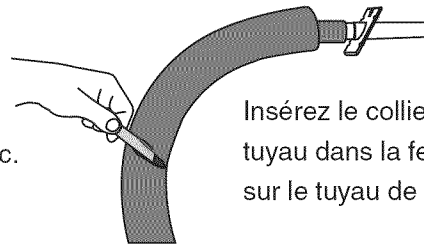

Insérez le collier de serrage de tuyau dans la fente, puis fixez-le sur le tuyau de caoutchouc.

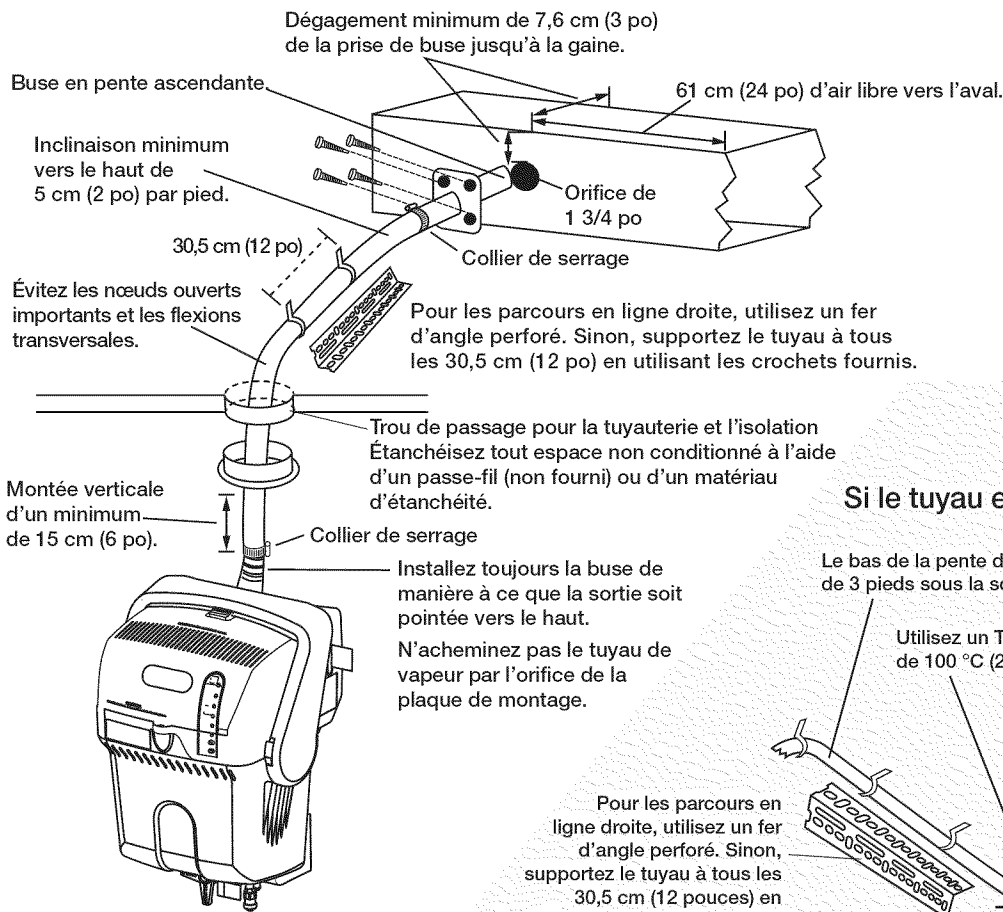

Si le tuyau est orienté vers le bas...

Le bas de la pente descendante ne doit pas se trouver à plus de 3 pieds sous la sortie de vapeur de l'humidificateur.

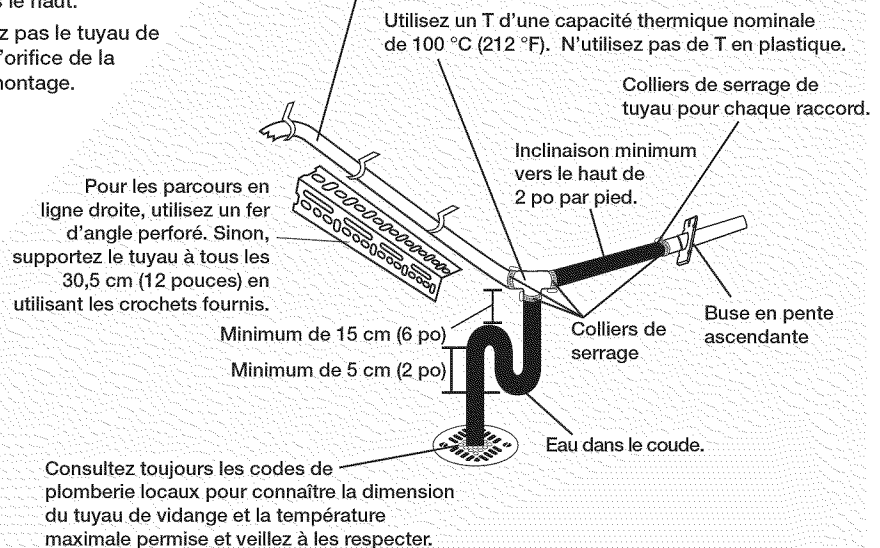

MF29636

D : Notions avancées de câblage

Système TrueSTEAM branché à un ventilateur/soufflante dédiés

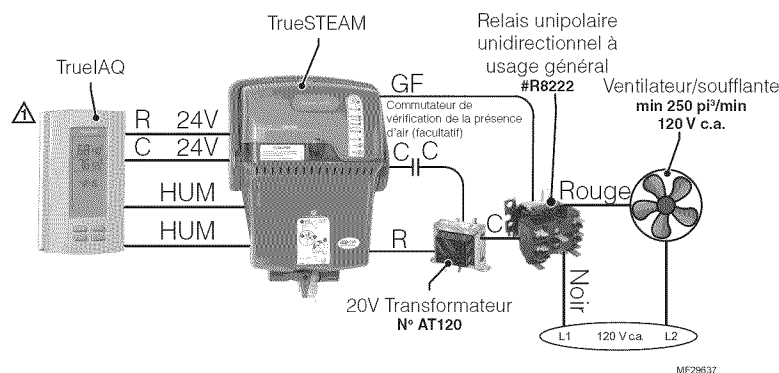

La buse du système TrueSTEAM doit être insérée dans une gaine dédiée. Ne laissez pas la buse à découvert.

- Il est nécessaire de disposer d'un dégagement de 10 cm (4 po) entre la buse et toutes les parois de la gaine.
- Requier un espace d'air libre de 61 cm (24 po) vers le bas, à partir de la buse.
- Installez un ventilateur/une soufflante sur l'extrémité ouverte de la gaine.
- Installez une grille sur l'extrémité descendante de la gaine.

⚠ Pour la configuration de montage TrueIAQ, placez l'ISU n° 25 à 3.

- Si un commutateur de vérification de la présence de l'air est utilisé, réglez le commutateur DIP 4 en position basse et le commutateur DIP 5 en position haute (système TrueSTEAM).

Système TrueSTEAM branché à un humidistat dans une application à zonage

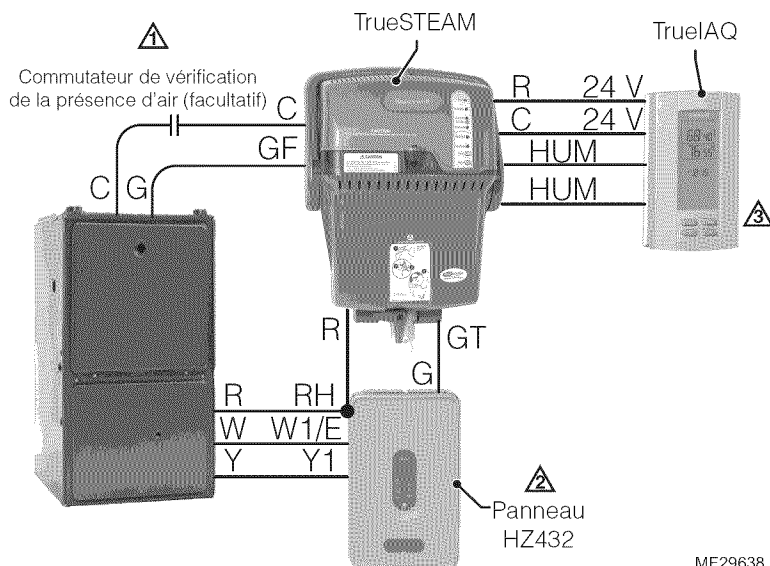

⚠ Si un commutateur de vérification de la présence de l'air est utilisé, placez le commutateur DIP 4 en position basse et le commutateur DIP 5 en position haute (système TrueSTEAM).

⚠ Branchez les thermostats, les registres, les transformateurs et les fils de détecteur de la façon indiquée dans les directives du panneau Truezone HZ432.

⚠ Pour la configuration de montage TrueIAQ, placez l'ISU n° 25 à 3.

Système TrueSTEAM branché à un thermostat dans une application à zonage

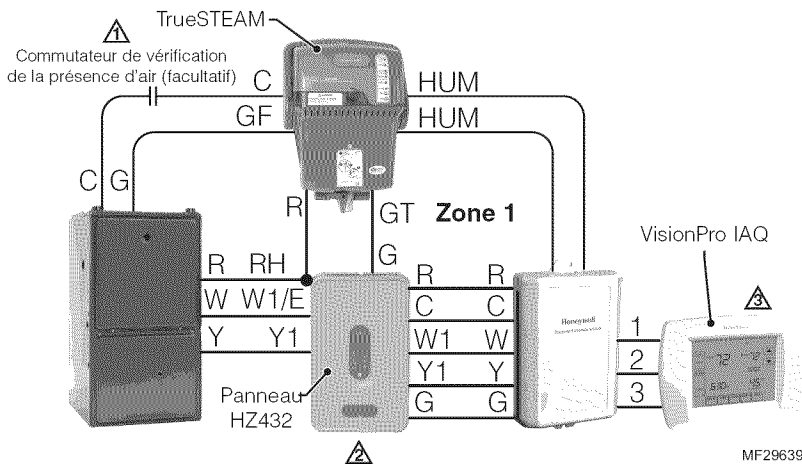

- ⚠ Si un commutateur de vérification de la présence de l'air est utilisé, placez le commutateur DIP 4 en position basse et le commutateur DIP 5 en position haute (système TrueSTEAM).
- ⚠ Branchez les thermostats, les registres, les transformateurs et les fils de détecteur de la façon indiquée dans les directives du panneau Truezone HZ432.
- ⚠ Pour la configuration de montage TrueIAQ, placez l'ISU n° 0374 à 3.

Connexion RedLINK du système TrueSTEAM dans une application à zonage

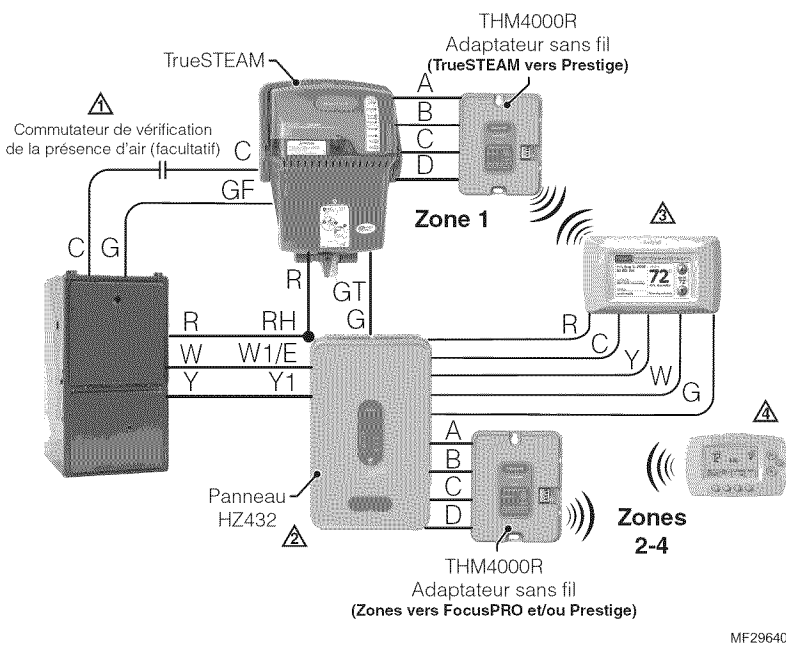

- ⚠ Si un commutateur de vérification de la présence de l'air est utilisé, placez le commutateur DIP 4 en position basse et le commutateur DIP 5 en position haute (système TrueSTEAM).
- ⚠ Branchez les thermostats, les registres, les transformateurs et les fils de détecteur de la façon indiquée dans les directives du panneau Truezone HZ432.
- ⚠ Dans la configuration de montage Prestige, programme les demandes de production d'humidité à « Humidification indépendante du ventilateur ».
- ⚠ Un panneau Truezone HZ432 muni d'un adaptateur RedLINK communiquera sans fil avec 3 zones additionnelles au moyen des thermostats RedLINK.

E : Notions avancées de vidange

Option 1 : La plomberie pour vidanger la pompe à condensats.

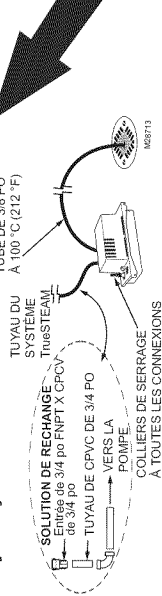

- Utilisez une pompe à condensats Hartell A3X-115 ou l'équivalent (gamme de température de 100° C (212° F), pompe au débit minimum > 1 gal./min.)
- La pompe doit être alimentée lorsque le système TrueSTEAM fonctionne.
- Utilisez une pompe dotée d'un détecteur de débordement intégré ou installez la pompe dans un plateau d'écoulement avec un commutateur humide pour mettre le système TrueSTEAM hors fonction.

Option 3 : Plomberie vers l'évier avec un siphon dédié.

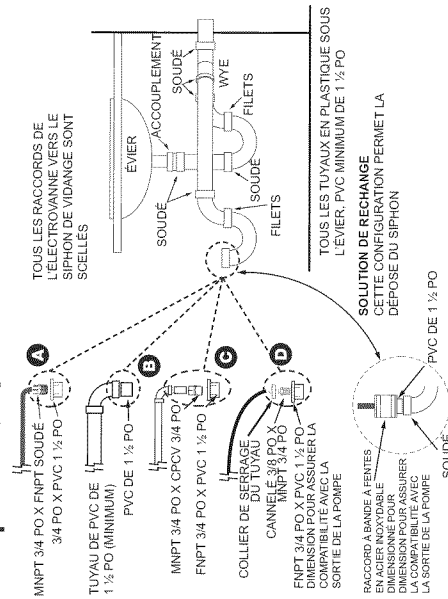

Pour toutes les options illustrées :

- Supportez le tuyau de caoutchouc à tous les 15 cm (6 poi).
- Le PVC doit être d'un calibre 40 ou plus.
- Tous les joints des tuyaux de plastique sont soudés.
- Vidangez dans un siphon P qui restera mouillé en tout temps.

Branchement au système. Commun à toutes les options de plomberie.

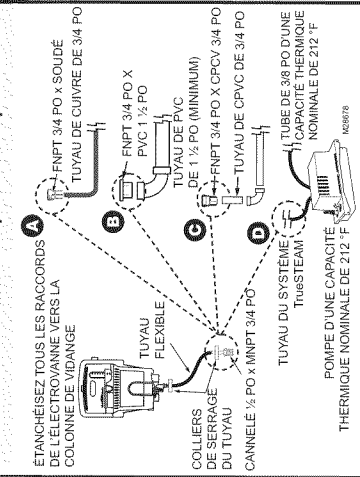

Option 2 : Plomberie vers un siphon dédié.

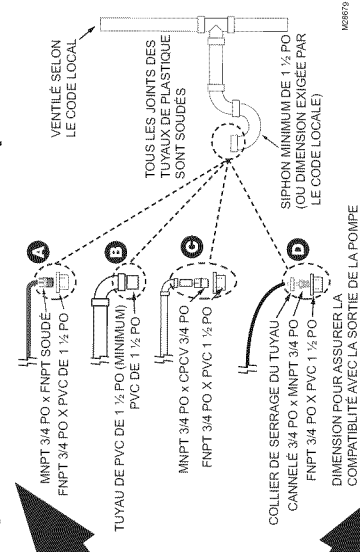

Option 4 : Plomberie vers un siphon d'évier.

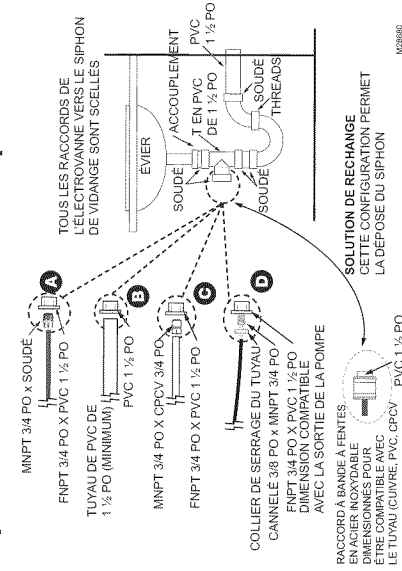

F : Filtre à osmose inversée

Si l'eau du domicile du propriétaire du système TrueSTEAM est dure, le système de filtration par osmose inversée de Honeywell (n° 50045947) doit être installé sur la canalisation d'alimentation en eau.

Le système de filtration OI se compose d'un boîtier de base et de trois cylindres de filtration :

- L'eau pénètre d'abord dans le filtre d'enlèvement des sédiments.
- Elle passe ensuite dans le filtre à osmose inversée n° 2.
- L'eau propre remplit le réservoir à étages numéro 3 et le réservoir de stockage (si utilisé; voir la note ci-dessous).

Remarque : L'utilisation d'un réservoir de stockage et des accessoires dépend du modèle de système TrueSTEAM. Consultez le guide d'installation accompagnant le système de filtration OI pour obtenir de l'information détaillée.

Finalement, cette réserve coule dans le réservoir TrueSTEAM lorsque le réservoir est presque vide et que l'électrovanne s'ouvre. Une canalisation de vidange rejette l'eau du système de filtration OI vers un point de vidange approprié du domicile.

Pièces du filtre OI

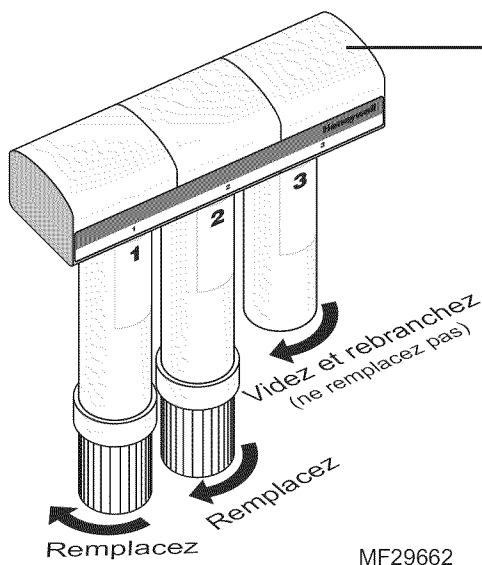

Boîtier de base

- 1. Filtre d'enlèvement des sédiments** – Doit être remplacé au moins une fois par saison d'humidification.
- 2. Filtre d'enlèvement des sédiments** – Doit être remplacé au moins une fois par saison d'humidification.
- 3. Réservoir à étages pour eau propre** – Ne doit pas être remplacé. Il faut plutôt dévisser et vider l'eau à la fin de la saison d'humidification.

Mise en place du filtre OI

Consultez le feuillet d'instructions accompagnant le système de filtration OI pour obtenir de l'information détaillée.

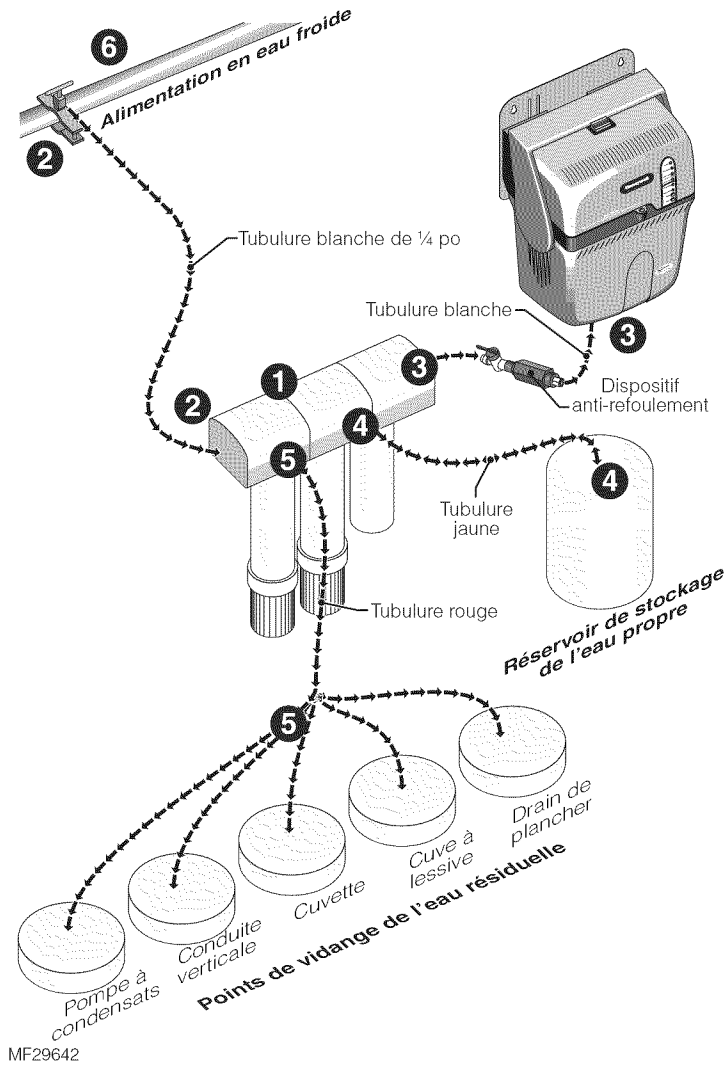

1. Montez le boîtier de base sur une surface en mesure de supporter jusqu'à 7 livres entre la canalisation d'eau froide du domicile et l'emplacement du système TrueSTEAM. (Quincaillerie de montage fournie.)
2. Raccordez la canalisation d'eau blanche de 1/4 po à l'alimentation en eau froide du domicile. Branchez l'autre extrémité à l'orifice d'entrée du boîtier de base.
3. Raccordez la canalisation d'eau blanche de 1/4 po à la décharge du boîtier de base. Branchez l'autre extrémité à la vanne d'arrêt. Branchez l'autre extrémité dans le raccord d'alimentation du système TrueSTEAM.
4. Raccordez la canalisation d'eau jaune à la décharge du réservoir de stockage d'eau propre. Raccordez l'autre extrémité dans l'orifice d'alimentation du système de filtration OI.
5. Branchez le tuyau rouge dans l'orifice de rejet de l'eau du boîtier de base et dans un drain approprié à l'autre extrémité.

IMPORTANT : Reportez-vous aux codes locaux pour savoir comment installer le drain et assurez-vous de les respecter. Reportez-vous aux exigences supplémentaires relatives au drain énoncées dans le guide d'installation du système TrueSTEAM lors de l'accouplement du drain du filtre OI au drain du système TrueSTEAM.

Entretien du filtre OI

Honeywell recommande d'exécuter les étapes d'entretien suivantes au moins une fois par saison d'humidification.

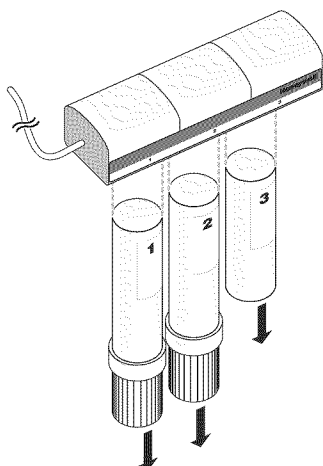

1

Déposez les filtres n^{os} 1, 2 et 3 en respectant cette séquence.

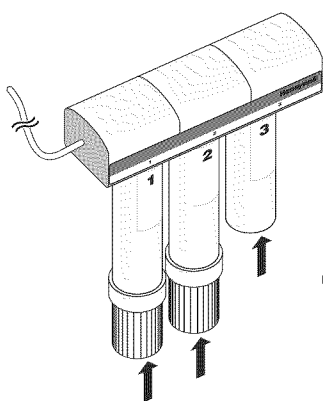

2

Rebranchez les filtres en respectant la séquence suivante :

- Videz l'eau présente dans le filtre n^o 3 et rebranchez au système OI. (Ne doit pas être remplacé.)
- Installez un filtre n^o 2 neuf.
- Installez un filtre n^o 1 neuf.

M29663

Automation and Control Solutions
Solutions de régulation et d'automatisation

Honeywell International Inc.
1985 Douglas Drive North
Golden Valley, MN 55422

Honeywell Limited–Honeywell Limitée
35 Dynamic Drive
Toronto, Ontario M1V 4Z9

<http://yourhome.honeywell.com>

®U.S. Register Trademark
® Marque déposée aux É.-U.
© 2009 Honeywell International Inc.
69-2285EF—01 M.S. 11-09



Printed in U.S.A. on recycled
paper containing at least 10%
post-consumer paper fibers.

Imprimé aux É.-U. sur du papier recyclé
contenant au moins 10 % de fibres de
papier recyclées après consommation.

Honeywell