

hp deskjet
990c/980c/960c

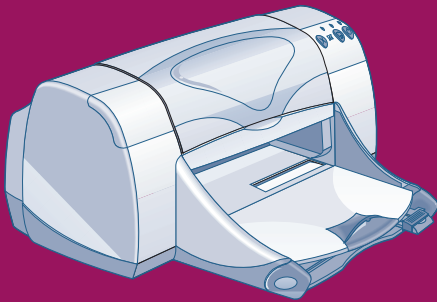

quick reference guide
Snabbhandbok
brugervejledningen
Hurtigreferanse
pikaopas



i n v e n t



i n v e n t

Windows
Macintosh

quick reference guide
hp deskjet 990c/980c/960c series

english

acknowledgements

Microsoft, MS-DOS, and Windows are registered trademarks of Microsoft Corporation.

Adobe and Acrobat are registered trademarks of Adobe Systems Incorporated.

Mac, Macintosh, and Mac OS are trademarks of Apple Computer, Inc., registered in the U.S. and other countries.

notice

The information contained in this document is subject to change without notice.

Hewlett-Packard makes no warranty of any kind with regard to this material, including, but not limited to, the implied warranties of merchantability and fitness for a particular purpose.

Hewlett-Packard will not be liable for errors contained herein or for incidental or consequential damages in connection with the furnishing, performance, or use of this material.

No part of this document may be photocopied, reproduced, or translated to another language without the prior written consent of Hewlett-Packard Company.

terms and conventions

The following terms and conventions are used in the *quick reference guide*:

terms

The HP Deskjet 990c, 980c, and 960c series printers may be referred to as **HP Deskjet 9xx** or **HP Deskjet**.

symbols

The > symbol guides you through a series of software steps. For example:

Click **Start > Programs > hp deskjet 9xx series > Release Notes** to view the Release Notes.

cautions

A **Caution** indicates possible damage to the HP Deskjet printer or to other equipment.

For example:

Caution! Do not touch the print cartridge ink nozzles or copper contacts. Touching these parts will result in clogs, ink failure, and bad electrical connections.

quick reference guide

hp deskjet 990c/980c/960c series

table of contents

introducing the hp deskjet printer	1
print cartridges	2
printer cables	2
software updates	2
finding information	3
viewing quick help	4
Windows 95, 98, Me, 2000, and NT 4.0 users	4
Macintosh users	5
viewing printer information in Windows 3.1x and DOS	6
Windows 3.1x users	6
DOS users	6
contacting hp customer care	7
hp's support process	7
hp customer care e-support	7
hp customer care by phone	9
obtaining hp customer care repair	11
obtaining a warranty extension	11
solving Windows installation problems	12
limited warranty statement	17
environmental statement	19
index	20
regulatory notices	inside back cover

introducing the hp deskjet printer

what's in the box

Thank you for buying an HP Deskjet printer! Your printer box contains the following items:

- HP Deskjet printer (990c series, 980c series, or 960c series)
- Automatic two-sided printing module (may not be available in all printer models)
- Power cord
- Printer software CD
- *quick reference guide*
- *quick start poster*
- Black print cartridge
- Tri-color print cartridge

If any of these items is missing from your box, talk to your HP dealer or contact HP customer care. See "contacting hp customer care" for more information.

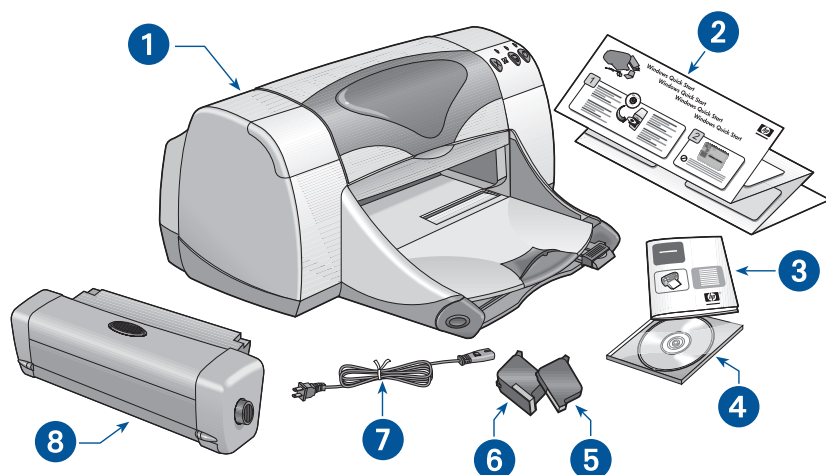

1. printer 2. *quick start poster* 3. *quick reference guide* 4. printer software 5. black print cartridge 6. tri-color print cartridge 7. power cord 8. automatic two-sided printing module (not available in all printer models)

print cartridges

The HP Deskjet printer box includes both a black and a color print cartridge. Each print cartridge box, and the electronic *quick help* manual, contain installation instructions.

When you replace a print cartridge, verify that you have the correct part number:

- Black—hp 45 (hp 516**45a**)
- Tri-color—hp 78 (hp c65**78d**)
- Large Tri-color—hp 78 (hp c65**78a**)

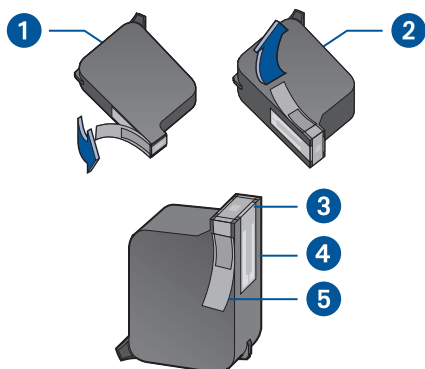

1. black print cartridge 2. tri-color print cartridge 3. ink nozzles 4. copper contacts 5. protective vinyl tape

Caution! When you replace a print cartridge, do not touch the print cartridge ink nozzles or copper contacts. Touching these parts will result in clogs, ink failure, and bad electrical connections. In addition, do not remove the copper strips. They are required electrical contacts.

printer cables

A printer cable is not included in the box. Purchase one of the following cables to connect the printer to your computer:

- An IEEE 1284-compliant parallel interface cable which is used with all Windows systems
- A USB-compliant interface cable which is used with both Macintosh systems and Windows 98, Me, and 2000 systems

software updates







Printer software, also called the printer driver, communicates your print requests to the printer. Use either of the following methods to obtain copies and updates of the printer software:

- Download the printer software from HP's Website.
- Phone HP customer care to request a CD containing the software update files.

See "contacting hp customer care" for customer care telephone numbers and Website addresses.

finding information

Several documents are included with the HP Deskjet printer. They provide instructions on how to install the printer software, operate the printer, and find help when you need it. The following chart indicates where to find specific types of information.

for information about...	see...	platform
Setting up the printer and installing the printer software	 <p><i>quick start poster</i></p>	Windows (all versions) and Macintosh
Printer features, specifications, maintenance, printer cartridges, how to print, and printer problem solving	 <p><i>quick help</i> (See "viewing <i>quick help</i>" for information)</p> <p><i>User's Guide</i> (See "viewing printer information in Windows 3.1x and DOS" for information)</p>	Windows (all versions) and Macintosh
Printer box contents, HP customer care, warranty information, and installation problem solving	 <p><i>quick reference guide</i></p>	Windows (all versions) and Macintosh
Connecting the printer to a network	 <p>HP's <i>Windows network guide</i></p>	Windows (all versions except 3.1)
Hardware and software compatibility with the printer	 <p><i>hp deskjet release notes</i> Click Start > Programs > hp deskjet 9xx series > release notes</p>	Windows (all versions except 3.1)
Onscreen options in the printer software	 <p><i>What's This</i> help (Windows) Click the right mouse button in the relevant screen.</p> <p>Bubble help (Macintosh) Click the mouse button in the relevant screen.</p>	Windows (all versions except 3.1) and Macintosh

viewing quick help

The electronic manual, *quick help*, offers instructions for using the HP Deskjet printer. Information is also provided to help you solve printer problems that may occur.

Windows 95, 98, Me, 2000, and NT 4.0 users

Open *quick help* through the hp printer assistant, a tool that also provides:

- Support through HP's customer care
- Printing ideas
- Shopping links to other HP products
- Links to printer software updates

A printer assistant icon is displayed on the Windows desktop after you install the printer software.

accessing *quick help*

To view *quick help*:

1. Double-click the **hp printer assistant** icon on your computer desktop.



990c printer assistant

The hp printer assistant appears.

2. Click the **quick help** button to display the manual's topics.

You can also open *quick help* from the Start menu by clicking **Start > Programs > hp deskjet 9xx series > 9xx printer assistant > quick help**.

Adobe Acrobat versions of *quick help*

The *quick help* manual is also available in the following languages:

- Arabic
- Bahasa Indonesia
- Bulgarian
- Croatian
- Estonian
- Greek
- Hebrew
- Kazak
- Lithuanian
- Romanian
- Slovak
- Slovene
- Turkish

If you want to view the manual in one of these languages:

1. Double-click the **hp printer assistant** icon on your computer desktop.
2. Click the **quick help** button in the hp printer assistant screen.
3. Select **quick help is available in other languages** at the bottom of the *quick help* screen.
4. Insert the printer software CD into the computer's CD-ROM drive.
5. Select your language from the list that appears.
 - If Acrobat Reader is installed on your computer, *quick help* is displayed.
 - If Acrobat Reader is not installed on your computer, it installs automatically. *quick help* is then displayed.

Macintosh users

On Macintosh computers, Adobe Acrobat Reader is required to view the *quick help* manual. If you do not have Acrobat Reader, install it from the printer software CD.

To open *quick help*:

1. Insert the printer software CD into the computer's CD-ROM drive.
The hp deskjet screen is displayed.
2. Select the **User Manual** folder for your language.
3. Do one of the following:
 - Double-click the **Electronic User Manual** icon if Acrobat Reader is installed on your computer.



Electronic User Manual

- Double-click the **Acrobat Reader 4.0** icon if Acrobat Reader is not installed on your computer.



Acrobat Reader 4.0

Adobe Acrobat Reader installs automatically. After it is installed, double-click the **Electronic User Manual** icon to display *quick help*.

viewing printer information in Windows 3.1x and DOS

Windows 3.1x users

In Windows 3.1x systems, information about operating the printer is located in an electronic *User's Guide*. This option is available only with HP Deskjet 990c series printers.

You need Adobe Acrobat Reader to view the *User's Guide*. If you do not have Acrobat Reader, install it from the printer software CD when you view the guide for the first time.

To open the *User's Guide*:

1. Insert the printer software CD into the computer's CD-ROM drive.
2. Select **File > Run** in the Program Manager.
3. Type **d:\setup.exe**.
Substitute the letter of your CD-ROM drive for "d" if necessary.
4. Click **OK**.

The hp deskjet screen is displayed.

5. Select **View User's Guide**.
 - If Acrobat Reader is installed on your computer, the *User's Guide* is displayed.
 - If Acrobat Reader is not installed on your computer, follow the onscreen installation instructions. Once Acrobat Reader is installed, select **View User's Guide** to display the manual.

DOS users

In DOS operating systems, information about the HP Deskjet printer is found in a text document called *dosread.txt*. This file is located on the printer software CD in the `\<language code>\djcp\` directory. For `<language code>` substitute the relevant code from the list below. To read the file in English, for example, open *dosread.txt* in the `\enu\djcp` directory.

for this language...	use this code...
Bahasa Indonesia	bin
Bulgaria	bul
Chinese, Simplified	chs
Chinese, Traditional	cht
Czech	csy
Danish	dan
German	deu
English	enu
Spanish	esm
Finnish	fin
French	fra
Hungarian	hun
Italian	ita
Japanese	jpn
Korean	kor
Kazakh	kzh
Dutch	nld
Norwegian	non
Polish	plk
Portuguese	ptb
Russian	rus
Swedish	svc
Thai	tha

contacting hp customer care

HP customer care's service and support provides expert advice on using your HP Deskjet printer or solving problems with your printer. There are several ways to obtain assistance—what you need, when you need it!

hp's support process

HP customer care's support process works most effectively if you look for help in the following order:

1. Use *quick help*.
See "viewing *quick help*" for more information.
2. Access HP customer care e-support.
Use your Internet connection any time of the day to:
 - Check HP's Web support pages for product help
 - Read the HP user community forum messages or post a question
 - Send HP an email messageSee "hp customer care e-support" for more information.
3. Contact HP customer care by phone during hours of operation.
See "hp customer care by phone" for more information.

Note Support options and availability vary by product, country/region, and language.

hp customer care e-support

HP customer care e-support offers online support for as long as you own your HP printer. Get instant access to support information, helpful printing tips and the latest updates for your printer software (also referred to as the printer driver)—24 hours a day, seven days a week, all at no cost to you.

hp support Websites

If you have a modem connected to your computer and subscribe to an Internet Service Provider or have direct access to the Internet, you can obtain a wide variety of information about your printer. Check the Websites shown in the chart on the next page.

If the country or language you need is not listed in the chart, access HP customer care online at www.hp.com/apcpo-support/regional.html to see if a Website in your language is available.

for this language...	use this Website...
English	http://www.hp.com/go/support
French	http://www.hp.com/cposupport/fr
German	http://www.hp.com/cposupport/de
Japanese	http://www.jpn.hp.com/CPO_TC/eschome.htm
Korean	http://www.hp.co.kr/go/support
Portuguese	http://www.hp.com/cposupport/pt
Simplified Chinese	http://www.hp.com.cn/go/support
Spanish	http://www.hp.com/cposupport/es
Swedish	http://www.hp.com/cposupport/sv
Traditional Chinese	http://taiwan.support.hp.com

Link to HP user community forums and HP customer care email from the HP customer care Website. Log on to the Website then select printer options appropriate for your printer. When the hp customer care screen appears, click **Connect with HP**.

hp user community forums

HP's customer care online user community forums let you read through the questions and answers left by other HP users to find a solution to your support question. You can also post your own question, then visit the site later for ideas and suggestions from knowledgeable users or forum moderators.

hp customer care email

One-to-one email gives direct answers to your questions from an HP customer care service technician. Enter your question on a Web form and receive an email reply. (Responses are normally provided within 48 hours, excluding holidays.) Email support is a great way to ask technical questions or obtain an answer that is tailored to your specific system.

hp customer care by phone

HP provides telephone support free of charge during the printer's phone support period. (Standard phone company charges do apply, however.) The list below shows the phone support period for your region.

free phone support period

region	phone support*
North America— Including Canada	1 year
Asia Pacific	1 year
Europe	30 days
Latin America	1 year

* Standard phone company charges apply.

before placing a call

Before placing a call for help, try these other free support options:

- *quick help*
- *quick start poster*
- HP customer care e-support
- HP customer care audio tips (if you are in the U.S.). Solutions to commonly asked HP Deskjet printer questions are provided when you phone our toll-free automated support line at (877) 283-4684.

If you cannot solve the problem using these resources, call an HP customer care service technician while you are in front of your computer and printer. For faster service, please be prepared to provide information about the steps you have taken to solve the problem.

In addition, HP needs the following information to assist you:

- The printer's model number (the label is on the front of the printer)
- The printer's serial number (the label is on the bottom of the printer)
- The computer's operating system
- The version of the printer driver (also referred to as the printer software)
- Messages displayed around the time the situation occurred
- Answers to these questions:
 - Has this situation happened before? Can you re-create it?
 - When did this happen? Did you add any new hardware or software around the time this situation began?

support phone numbers

If you need help solving a problem, contact HP customer care using one of the phone numbers in the table on the right. If the phone number for your region is not listed, please refer to HP's Website at www.hp.com/cpso-support/guide/psd/cscinfo.htm.

after the free phone support period

After the free phone support period, you can still get help from HP for a fee. Prices are subject to change without notice.

(However, HP customer care e-support is always available at no cost! See "hp customer care e-support" for more information.)

- For calls in the United States that may last less than 10 minutes, call (900) 555-1500. The charge is US\$2.50 per minute, starting from the time you connect to a service technician. Charges will not exceed US\$25.
- For calls in the United States that may last longer than ten minutes or calls from Canada, call (800) 999-1148. The fee is US\$25 per call, charged to your Visa or MasterCard.

If HP determines during the call that your printer needs to be repaired and the printer is covered under the limited warranty, you will not be charged for the phone support service.

for this region...	use this phone number...
Argentina	+54 0810 555 5520
Australia	+61 3 8877 8000
Austria	+43 (0) 810 00 6080
Belgium (Dutch)	+32 (0) 2 626 88 06
Belgium (French)	+32 (0) 2 626 88 07
Brazil, inside Greater Sao Paulo	+55 3747 7799
Brazil, outside Greater Sao Paulo	+55 0800 15 7751
Canada	1 (905) 206 4663
Chile	+56 800 36 0999
China	+86 (0) 10 6564 5959
Czech Republic	+42 02 6130 7310
Denmark	+45 (0) 39 29 4099
English International	+44 (0) 207 512 5202
Finland	+358 (0) 203 4 7 288
France	+33 (0) 1 43 62 34 34
Germany	+49 (0) 180 52 58 143
Greece	+30 (0) 1 619 64 11
Hong Kong	+852 (800) 96 7729
Hungary	+36 (0) 1382 1111
India	+91 11 682 60 35
Indonesia	+62 (21) 350 3408
Ireland	+353 (0) 1662 5525
Israel	+972 (0) 9 9524848
Italy	+39 (0) 2 264 10350
Japan	+81 (0) 3 3335 8333
Korea	+82 (2) 3270 0700
Korea, outside Seoul	+82 080 999 0700
Malaysia	+60 (3) 2952566
Malaysia, Penang	+60 1 300 88 00 28

for this region...	use this phone number...
Mexico	01 800 472 6684
Middle East, Dubai	+971 4 883 8454
Netherlands	+31 (0) 20 606 8751
New Zealand	+64 (9) 356 6640
Norway	+47 22 116299
Philippines	+66 (2) 867 3551
Poland	+48 22 519 06 00
Portugal	+351 21 317 6333
Republic of South Africa, inside RSA	+27 086 000 1030
Republic of South Africa, outside RSA	+27 11 258 9301
Russia, Moscow	+7 095 797 3520
Russia, St. Petersburg	+7 812 346 7997
Singapore	+65 272 5300
Spain	+34 9 02321 123
Sweden	+46 (0) 8 6192170
Switzerland	+41 (0) 84 8801111
Taiwan	+886 2 2717 0055
Thailand	+66 (2) 661 4000
Turkey	+90 (0) 212 221 6969
United Kingdom	+44 (0) 207 512 5202
U.S.	1 (208) 344 4131
Venezuela	+ 58 800 47 888
Vietnam	+84 (0) 8 823 4530

obtaining hp customer care repair

If your HP printer needs repairing, call HP customer care phone support. (See HP's support phone numbers on the previous page.) A trained HP customer care service technician will diagnose the problem and coordinate the repair process.

Customer care will direct you to the best solution, whether it is an authorized service provider or an HP facility. This service is free during your printer's limited warranty period. After the warranty period, you will be quoted a repair cost.

obtaining a warranty extension

If you would like to extend your warranty coverage beyond the limited warranty period, the following options are available:

- Consult your reseller to get extended coverage. To find HP resellers in the U.S., visit HP's service locator at www.hp.com/service_locator.
- If your reseller does not offer service contracts, call HP directly and ask about our HP service agreements. In the U.S. call (800) 446-0522; in Canada call (800) 268-1221. For HP service agreements outside of the U.S. and Canada, contact your local HP sales office.

solving Windows installation problems

View the information in this section if you have problems setting up your printer. If you need help after the printer is set up, see the *quick help* electronic manual.

what is the problem?

I inserted the installation CD, but the computer could not read it.



possible causes...

- The CD is not properly inserted in the CD-ROM drive
- The CD is damaged
- The CD-ROM is damaged



to solve the problem...

Reinsert the CD into the CD-ROM drive. Be careful to position the CD correctly. If installation does not begin after a few seconds, either the CD or CD-ROM drive may be damaged.



Insert a different CD in the CD-ROM drive. If another CD works, you may have a damaged CD. If you are not able to play any CD, you may need to replace or repair your CD-ROM drive.



Replace the damaged CD by downloading the printer software (also known as the printer driver) from the HP Website. If you do not have Web access, contact HP customer care to order the software on CD. For the phone number of the HP customer care center nearest to you, see "contacting hp customer care".

what is the problem?

The printer software did not install correctly.



possible causes...

- There may be a conflict with your virus protection program
- There may be a conflict with another software program
- There may be a conflict with a peripheral device connected to your printer



to solve the problem...

Uninstall your printer software.



For Windows 95, 98, Me, NT 4.0, and 2000:

1. Click **Start > Programs > hp deskjet 9xx series > hp deskjet 9xx series uninstall**.
2. Follow the directions that appear on your computer screen.



For Windows 3.1x:

1. Open the **hp deskjet 9xx series** program group.
2. Double-click the hp deskjet 9xx series **Uninstall** icon.
3. Follow the instructions that appear on your computer screen.



- Close any software programs (including virus protection programs) that are running.
- Disconnect any peripheral devices that use a parallel printer cable (such as a scanner or tape backup system).



Reinstall the printer software. See the *quick start* poster.



If you are still having problems with the software installation, contact HP customer care. See "contacting hp customer care".

what is the problem?

When I connect a USB cable between the printer and my computer, the New Hardware Wizard does not appear.



possible causes...

You may not be using Windows 98, Me, or 2000.



Make sure Windows 98, Me, or 2000 is running. If you do not have Windows 98, Me, or 2000, you need to use a parallel cable.

Your USB cable may not be connected properly.



1. Disconnect and then reconnect the USB cable from your printer.
2. Make sure that the cable is securely attached.

Your computer may not be USB enabled.



- In Windows 98, Me, or 2000:**
1. Click **Start > Settings > Control Panel**.
 2. Double-click the **System** icon.
 3. Select the **Device Manager** tab.
 4. Click the plus (+) icon next to the Universal Serial Bus Controller option.
 - If you see a USB host controller and a USB root hub listed, USB is probably enabled.
 - If you do not see these devices listed, refer to your computer's documentation or contact the computer's manufacturer for more information on enabling and setting up USB.
 5. Use a parallel cable to connect the printer to your computer if you cannot enable USB.

what is the problem?

When I connect a USB cable between the printer and my computer, an "Unknown Device" message appears.



possible causes...

- Static electricity has built up in the cable between the printer and your computer
- You may have a defective USB cable



to solve the problem...

1. Disconnect the USB cable from the printer.
2. Unplug the printer from its power cord.
3. Wait approximately 30 seconds.
4. Plug the printer cord into the printer.
5. Plug the USB cable into the printer.
6. Replace the USB cable or use a parallel cable if "Unknown Device" continues to appear in the New Hardware Found dialog box.

what is the problem?

When I insert the printer software CD and the files start to copy, the Copying Files... screen says that file **hpzuci01.dll** cannot be found.



possible causes...

All the following conditions are present:

- You are using a USB cable to connect the printer to your computer
- You are using Windows 98
- You are connecting more than one device at the same time



to solve the problem...

1. Click **Browse**.
The Open screen is displayed.
2. Select the following path to locate the *hpzuci01.dll* file: **c:\Program Files\Hewlett-Packard\hpz\ glue**.
3. Click **OK**.
The Copying Files... screen reappears with the correct path and file name inserted in the Copy files from... field.
4. Click **OK**.
5. Select **Install hp deskjet 9xx series printer software**.
The hp deskjet 9xx installer screen appears.
6. Click **Next**, then follow the onscreen instructions to complete installation.

limited warranty statement

region	software	print cartridges	printer
North America (including Canada)	90 days	90 days	1 year
Asia Pacific	90 days	90 days	1 year
Europe	90 days	90 days	1 year
Latin America	90 days	90 days	1 year

A. extent of limited warranty

1. Hewlett-Packard (HP) warrants to the end-user customer that the HP products specified above will be free from defects in materials and workmanship for the duration specified above, which duration begins on the date of purchase by the customer. Customer is responsible for maintaining proof of date of purchase.
2. For software products, HP's limited warranty applies only to a failure to execute programming instructions. HP does not warrant that the operation of any product will be uninterrupted or error free.
3. HP's limited warranty covers only those defects which arise as a result of normal use of the product, and do not apply to any:
 - a. Improper or inadequate maintenance or modification;
 - b. Software, interfacing, media, parts, or supplies not provided or supported by HP; or
 - c. Operation outside the product's specifications.
4. For HP printer products, the use of a non-HP ink cartridge or a refilled ink cartridge does not affect either the warranty to the customer or any HP support contract with the customer. However, if printer failure or damage is attributable to the use of a non-HP or refilled ink cartridge, HP will charge its standard time and materials charges to service the printer for the particular failure or damage.
5. If HP receives, during the applicable warranty period, notice of a defect in any software, media, or ink cartridge covered by HP's warranty, HP shall replace the defective product. If HP receives notice of a defect in any hardware product covered by HP's warranty during the applicable warranty period, HP shall either repair or replace the defective product at HP's option.
6. If HP is unable to repair or replace, as applicable, a defective product covered by HP's warranty, HP shall, within a reasonable time after being notified of the defect, refund the purchase price of the product.
7. HP shall have no obligation to repair, replace, or refund until the customer returns the defective product to HP.
8. Any replacement product may be either new or like-new, provided that it has functionality at least equal to that of the product being replaced.
9. HP's limited warranty is valid in any country where the covered HP product is distributed by HP except for the Middle-East, Africa, Argentina, Brazil, Mexico, Venezuela, and France's "Departements D'Outre-Mer"; for those excepted areas, the warranty is valid only in the country of purchase. Contracts for additional warranty services, such as on-site service, may be available from any authorized HP service facility where the product is distributed by HP or by an authorized importer.

B. limitations of warranty

1. TO THE EXTENT ALLOWED BY LOCAL LAW, NEITHER HP NOR ITS THIRD PARTY SUPPLIERS MAKE ANY OTHER WARRANTY OR CONDITION OF ANY KIND, WHETHER EXPRESS OR IMPLIED, WITH RESPECT TO THE HP PRODUCTS, AND SPECIFICALLY DISCLAIM THE IMPLIED WARRANTIES OR CONDITIONS OF MERCHANTABILITY, SATISFACTORY QUALITY, AND FITNESS FOR A PARTICULAR PURPOSE.

C. limitations of liability

1. To the extent allowed by local law, the remedies provided in this Warranty Statement are the customer's sole and exclusive remedies.
2. TO THE EXTENT ALLOWED BY LOCAL LAW, EXCEPT FOR THE OBLIGATIONS SPECIFICALLY SET FORTH IN THIS WARRANTY STATEMENT, IN NO EVENT WILL HP OR ITS THIRD PARTY SUPPLIERS BE LIABLE FOR DIRECT, INDIRECT, SPECIAL, INCIDENTAL, OR CONSEQUENTIAL DAMAGES, WHETHER BASED ON CONTRACT, TORT, OR ANY OTHER LEGAL THEORY AND WHETHER ADVISED OF THE POSSIBILITY OF SUCH DAMAGES.

D. local law

1. This Warranty Statement gives the customer specific legal rights. The customer may also have other rights which vary from state to state in the United States, from province to province in Canada, and from country to country elsewhere in the world.
2. To the extent that this Warranty Statement is inconsistent with local law, this Warranty Statement shall be deemed modified to be consistent with such local law. Under such local law, certain disclaimers and limitations of this Warranty Statement may not apply to the customer. For example, some states in the United States, as well as some governments outside the United States (including provinces in Canada), may:
 - a. Preclude the disclaimers and limitations in this Warranty Statement from limiting the statutory rights of a consumer (e.g., the United Kingdom);

- b. Otherwise restrict the ability of a manufacturer to enforce such disclaimers or limitations; or
 - c. Grant the customer additional warranty rights, specify the duration of implied warranties which the manufacturer cannot disclaim, or not allow limitations on the duration of implied warranties.
3. FOR CONSUMER TRANSACTIONS IN AUSTRALIA AND NEW ZEALAND, THE TERMS IN THIS WARRANTY STATEMENT, EXCEPT TO THE EXTENT LAWFULLY PERMITTED, DO NOT EXCLUDE, RESTRICT, OR MODIFY, AND ARE IN ADDITION TO, THE MANDATORY STATUTORY RIGHTS APPLICABLE TO THE SALE OF HP PRODUCTS TO SUCH CUSTOMERS.

hp year 2000 warranty

Subject to all of the terms and limitations of the HP Limited Warranty Statement stated above, HP warrants that this HP Product will be able to accurately process date data (including, but not limited to, calculating, comparing, and sequencing) from, into, and between the twentieth and twenty-first centuries, and the years 1999 and 2000, including leap year calculations, when used in accordance with the Product documentation provided by HP (including any instructions for installing patches or upgrades), provided that all other products (e.g. hardware, software, firmware) used in combination with such HP Product(s) properly exchange date data with it. The duration of the Year 2000 warranty extends through January 31, 2001.

environmental statement

Hewlett-Packard continuously improves the design processes of its deskjet printers to minimize the negative impact on the office environment and on the communities where printers are manufactured, shipped, and used. Hewlett-Packard has also developed processes to minimize the negative impact of the disposal of the printer at the end of its printing life.

reduction and elimination

Paper use: The printer's automatic/manual two-sided printing capability reduces paper usage and the resulting demands on natural resources. This printer is suited for the use of recycled papers according to DIN 19 309.

Ozone: Ozone-depleting chemicals such as CFCs have been eliminated from Hewlett-Packard manufacturing processes.

recycling

Design for recycling has been incorporated into this printer. The number of materials has been kept to a minimum while ensuring proper functionality and reliability. Dissimilar materials have been designed to separate easily. Fasteners and other connections are easy to locate, access, and remove using common tools. High priority parts have been designed to access quickly for efficient disassembly and repair. Plastic parts have been primarily designed in no more than two colors to enhance recycling options. A few small parts are colored specifically to highlight customer access points.

Printer packaging: The packaging materials for this printer have been selected to provide maximum protection for the least cost possible, while attempting to minimize environmental impact and facilitate recycling. The rugged design of the HP Deskjet printer assists in minimizing both packaging materials and damage rates.

Plastic parts: All major plastics and plastic parts are marked according to international standards. All plastic parts used in the printer housing and chassis are technically recyclable and all use a single polymer.

Product longevity: To ensure the longevity of your HP Deskjet printer, HP provides the following:

- **Extended warranty:** HP SupportPack provides coverage for the HP hardware and product and all HP supplied internal components. HP SupportPack must be purchased by the customer within 30 days of purchase. Contact the nearest HP dealer about this service.
- **Spare parts and consumables** are available for five (5) years after production has stopped.
- **Product take-back:** To return this product and print cartridges to HP at the end of its useful life, call your local HP Sales or Service Office for instructions.

energy consumption

This printer was designed with energy conservation in mind. This printer averages 4 watts in stand-by mode. Not only does this save natural resources, but it also saves money without affecting the high performance of the printer.

This product qualifies for the ENERGY STAR Program (U.S. and Japan). ENERGY STAR is a voluntary program established to encourage the development of energy-efficient office products.



ENERGY STAR is a US registered service mark of the US EPA. As an ENERGY STAR partner, Hewlett-Packard Company has determined that this product meets ENERGY STAR Guidelines for energy efficiency.

Energy consumption in off-mode: When the printer is off, a minimal amount of energy is still being consumed. Energy consumption can be prevented by turning the printer power off, then disconnecting the end of the printer power cord from the electrical source.

index

A

Adobe Acrobat Reader **5, 6**
Automatic two-sided printing module **1**

B

bubble help **3**

C

cable, printer **2**
compatibility
 with other hardware **3**
 with other software **3**
contents, printer box **1**
customer care **7**

D

DOS systems **6**
driver, printer **1, 2, 3**

E

email support **8**
energy consumption **19**

F

finding printer information **3**

H

help
 after phone support period **10**
 email support **8**
 HP customer care **7**
 phone support **9, 10**
 printer repair **11**
 troubleshooting installation problems **12**
 user community forums **8**
 Web support **7**
help, onscreen **3**
HP printer assistant **4**

I

installation troubleshooting **12**

M

Macintosh bubble help **3**

N

network guide, Windows **3**

P

phone support **9, 10**
print cartridges **1, 2, 3**
printer **15**
printer box contents **1**
printer cable **2, 14, 15**
printer features **3**
printer repair **11**
printer software **1, 2, 3, 5**
printer specifications **3**
printer, connecting to network **3**
printer, setting up **3**

Q

quick help manual **3, 4, 5, 6**
quick start poster **1, 3**

R

recycling printer **19**
release notes **3**

S

service contracts **11**
software, printer **2, 3**

T

troubleshooting **12**
 computer cannot read software CD **12**
 hpzuci01.dll not found **16**
 software does not install correctly **13**
 USB installation problems **14, 15**

U

USB **14, 15**
user's guide, Windows 3.1x **3**

V

virus protection programs **13**

W

warranty extension **11, 19**
warranty, limited **17**
Websites, HP customer support **7**
Windows onscreen help **3**

regulatory notices

hewlett-packard company

This device complies with part 15 of the FCC Rules. Operation is subject to the following two conditions:

- This device may not cause harmful interference, and
- This device must accept any interference received, including interference that may cause undesired operation.
- Pursuant to Part 15.21 of the FCC Rules, any changes or modifications to this equipment not expressly approved by Hewlett-Packard Company may cause harmful interference, and void your authority to operate this equipment. Use of a shielded data cable is required to comply with the Class B limits of Part 15 of the FCC Rules.

For further information, contact:

Hewlett-Packard Company
Manager of Corporate Product Regulations
3000 Hanover Street
Palo Alto, Ca 94304
(650) 857-1501

note

This equipment has been tested and found to comply with the limits for a Class B digital device, pursuant to part 15 of the FCC rules. These limits are designed to provide reasonable protection against harmful interference in a residential installation. This equipment generates, uses, and can radiate radio frequency energy and, if not installed and used in accordance with the instructions, can cause harmful interference to radio communications. However, there is no guarantee that interference will not occur in a particular installation. If this equipment does cause harmful interference to radio or television reception, which can be determined by turning the equipment off and on, the user is encouraged to try to correct the interference by one or more of the following measures:

- Reorient or relocate the receiving antenna.
- Increase the separation between the equipment and the receiver.
- Connect the equipment into an outlet on a circuit different from that to which the receiver is connected.
- Consult the dealer or an experienced radio/TV technician for help.

LED indicator statement

The display LEDs meet the requirements of EN 60825-1.

この装置は、情報処理装置等電波障害自主規制協議会（VCCI）の基準に基づくクラスB情報技術装置です。この装置は、家庭環境で使用することを目的としていますが、この装置がラジオやテレビジョン受信機に近接して使用されると受信障害を引き起こすことがあります。

取り扱い説明書に従って正しい取り扱いをして下さい。

사용자 안내문 (B급 기기)

이 기기는 비업무용으로 전자파장애검정을 받은 기기로서, 주거지역에서는 물론 모든 지역에서 사용될 수 있습니다.



i n v e n t

Windows
Macintosh

Snabbhandbok

hp deskjet 990c/980c/960c series

svenska

Tillkännagivanden

Microsoft, MS, MS-DOS och Windows är inregistrerade varumärken som tillhör Microsoft Corporation.

Adobe och Acrobat är inregistrerade varumärken som tillhör Adobe Systems Incorporated.

Mac, Macintosh och Mac OS är varumärken som tillhör Apple Computer, Inc. och som är inregistrerade i USA och andra länder.

Anmärkning

Informationen i detta dokument kan ändras utan föregående meddelande.

Hewlett-Packard lämnar inga garantier angående detta material, inklusive, men ej begränsat till, underförstådda garantier om säljbarhet och lämplighet för ett visst syfte.

Hewlett-Packard skall ej hållas ansvarigt för fel som kan förekomma i detta material eller för tillfälliga skador eller följskador i anslutning till tillhandahållandet, prestandan eller användningen av detta material.

Inga delar av detta dokument får fotokopieras, reproduceras eller översättas till ett annat språk utan föregående skriftligt tillstånd från Hewlett-Packard Company.

Villkor och konventioner

Följande villkor och konventioner används i denna *snabbhandbok*:

Villkor

Skrivarna HP Deskjet i 990c, 980c och 960c series hänvisas till som **HP Deskjet 9xx** eller **HP Deskjet**.

Symboler

Symbolen > används för att vägleda dig genom olika steg i programmet. Exempel:

Klicka på **Start > Program > hp deskjet 9xx series > Information vid utgivningen** för att läsa filen med information vid utgivningen.

Viktigt

Texten vid **Viktigt** anger att skrivaren HP Deskjet eller annan utrustning möjligen kan skadas. Exempel:

Viktigt! Vidrör inte bläckmunstyckena eller koparkontakterna på bläckpatronerna. Om du vidrör dessa delar kan de täppas till vilket medför dålig elektrisk anslutning.

Snabbhandbok

hp deskjet 990c/980c/960c series

Innehållsförteckning

Skrivaren hp deskjet	1
Bläckpatroner	2
Skrivarkablar	2
Uppdatering av programvara	2
Så här hittar du information	3
Visa snabbhjälp	4
Användare av Windows 95, 98, Me, 2000 och NT 4.0	4
Användare av Macintosh	5
Läs skrivarinformation i Windows 3.1x och DOS	6
Användare av Windows 3.1x	6
Användare av DOS	6
Kontakta hp Kundtjänst	7
HP:s supportprocess	7
HP Kundtjänst e-support	7
HP Kundtjänst per telefon	9
Reparation från hp Kundtjänst	11
Få en utökad garanti	11
Lös problem vid installation under Windows	12
Begränsad garanti	17
Miljöförklaring	19
Sakregister	20
Regulatory notices	på insidan av det bakre omslaget

Skrivaren hp deskjet

Kartongens innehåll

Tack för att du valde en HP Deskjet-skrivare! Skrivarkartongen innehåller följande artiklar:

- Skrivaren HP Deskjet (990c series, 980c series eller 960c series)
- Automatisk modul för dubbelsidig utskrift (denna modul är eventuellt inte tillgänglig för alla skrivarmodeller)
- Nätsladd
- Svart bläckpatron
- Bläckpatron med tre färger
- Cd-skiva med skrivarprogram
- *Snabbhandbok*
- *Installationsaffisch*
- Svart bläckpatron
- Bläckpatron med tre färger

Om någon av dessa artiklar saknas i kartongen ska du kontakta din HP-återförsäljare eller HP Kundtjänst. Se "Kontakta HP Kundtjänst" för att få ytterligare information.

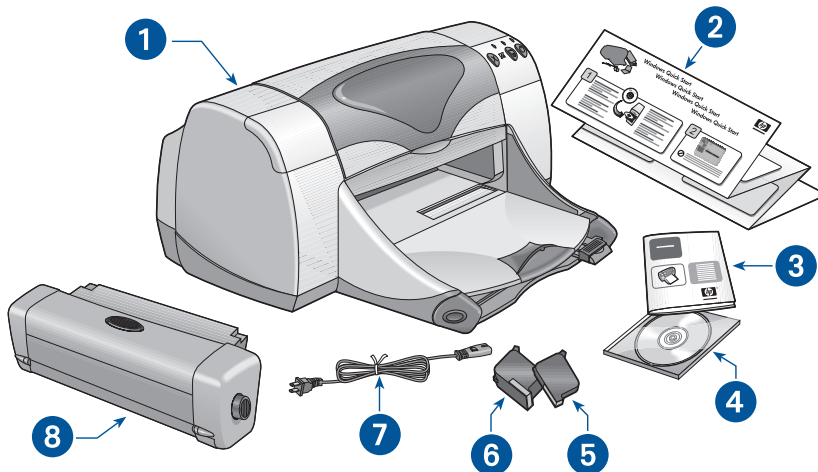

1. Skrivare 2. *Installationsaffisch* 3. *Snabbhandbok* 4. Skrivarprogram 5. Svart bläckpatron
6. Bläckpatron med tre färger 7. Nätsladd 8. Automatisk modul för dubbelsidig utskrift (ej tillgänglig för alla skrivarmodeller)

Bläckpatroner

Skrivarkartongen med HP Deskjet innehåller både en svart bläckpatron och en bläckpatron med tre färger. Skrivarkartongen och den elektroniska handboken *snabbhjälp* innehåller installationsanvisningar.

Kontrollera att bläckpatronerna har rätt artikelnummer när du byter ut dem:

- Svart — hp 45 (hp 51645a)
- Trefärgad — hp 78 (hp c6578d)
- Stor trefärgad — hp 78 (hp c6578a)

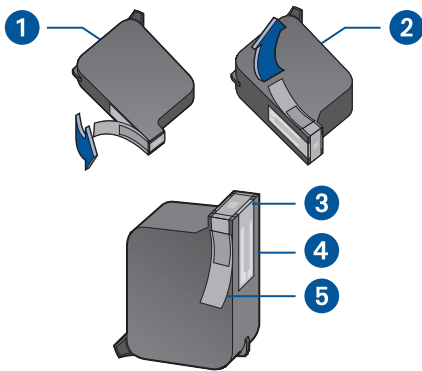

1. Svart bläckpatron 2. Bläckpatron med tre färger 3. Bläckmunstycken 4. Kopparkontakter 5. Skyddstejp

Viktigt! Vidrör inte munstyckena eller kopparkontakterna på bläckpatronerna när du byter ut dem. Om du vidrör dessa delar kan de täppas till vilket medför dålig elektrisk anslutning. Vidrör inte heller kopparremarna. De är nödvändiga elektriska kontakter.

Skrivarkablar

Kartongen innehåller ingen skrivarkabel. Du måste införskaffa en sådan för att ansluta skrivaren till datorn:

- Skaffa en IEEE 1284-kompatibel parallell skrivarkabel som används på alla Windowssystem
- Skaffa en USB-kompatibel skrivarkabel som används för Macintoshsystem och system med Windows 98, Me och 2000

Uppdatering av programvara







Skrivarprogramvaran, som även kallas för skrivardrivrutin, gör att dina utskriftskommandon överförs till skrivaren. Använd någon av dessa metoder för att skaffa kopior av och uppdateringar till skrivarprogrammet:

- Ladda ner skrivarprogrammet från HP:s webbsida.
- Ring till HP Kundtjänst för att beställa en cd-skiva med uppdateringar till programfilerna.

Avsnittet "Kontakta hp Kundtjänst" innehåller uppgift om telefonnummer till kundtjänst och adresser till webbplatser.

Så här hittar du information

Flera olika dokument levereras tillsammans med skrivaren HP Deskjet. De innehåller anvisningar för hur du installerar skrivarprogrammet, använder skrivaren och information om var du kan få hjälp när du behöver. Nedanstående tabell anger var du kan hitta specifik information.

Information om...	Finns i...	Plattform
Ställa i ordning skrivaren och installera skrivarprogrammet	 <i>installationsaffisch</i>	Windows (alla versioner) och Macintosh
Skrivarfunktioner, specifikationer, underhåll, bläckpatroner, utskriftsanvisningar och problemlösning för skrivaren	 <i>snabbhjälp</i> (Avsnittet "Visa snabbhjälpen" innehåller ytterligare information) <i>Användarhandbok</i> (Avsnittet "Visa skrivarinformation i Windows 3.1x och DOS" innehåller ytterligare information)	Windows (alla versioner) och Macintosh
Skrivarkartongens innehåll, HP Kundtjänst, garantiinformation och problemlösning för installation	 <i>snabbhandbok</i>	Windows (alla versioner) och Macintosh
Anslutning av skrivaren till ett nätverk	 <i>HP:s nätverkshandbok för Windows</i>	Windows (alla versioner förutom 3.1)
Maskinvaru- och programvarukompatibilitet med skrivaren	 <i>hp deskjet information vid utgivningen</i> Klicka på Start > Program > hp deskjet 9xx series > information vid utgivningen	Windows (alla versioner förutom 3.1)
Alternativ på skärmen i skrivarprogrammet	 <i>Förklaring (Windows)</i> Högerklicka på ett alternativ med musen. <i>Hjälpbubblor (Macintosh)</i> Klicka på ett alternativ med musen.	Windows (alla versioner förutom 3.1) och Macintosh

Visa snabbhjälpen

Den elektroniska handboken, *snabbhjälp*, innehåller anvisningar för hur du använder skrivaren HP Deskjet. Den innehåller även information om hur du löser problem som kan uppstå i skrivaren.

Användare av Windows 95, 98, Me, 2000 och NT 4.0

Öppna *snabbhjälpen* via HP:s skrivarhanterare, ett verktyg som även innehåller:

- support via HP:s Kundtjänst
- idéer för utskrift
- länkar till inköpsställen för andra HP-produkter
- länkar till uppdateringar av programvara

Ikonen för skrivarhanteraren visas på skrivbordet i Windows när du har installerat skrivarprogrammet.

Öppna *snabbhjälpen*

Öppna *snabbhjälpen* så här:

1. Dubbelklicka på ikonen **hp skrivarassistent** på skrivbordet i Windows.



990c
skrivarassistent

Programmet hp skrivarhanterare öppnas.

2. Klicka på knappen **snabbhjälp** för att öppna en lista över de olika avsnitten i handboken.

Du kan också öppna *snabbhjälpen* från Startmenyn genom att klicka på **Start > Program > hp deskjet 9xx series > 9xx skrivarhanterare > snabbhjälp**.

Versioner av *snabbhjälpen* för Adobe Acrobat

Handboken *snabbhjälp* är också tillgänglig på följande språk:

- Arabiska
- Bahasa indonesiska
- Bulgariska
- Estniska
- Grekiska
- Hebreiska
- Kazak
- Kroatiska
- Litauiska
- Rumänska
- Slovakiska
- Slovenska
- Turkiska

Gör så här om du vill läsa handboken på något av dessa språk:

1. Dubbelklicka på ikonen **hp skrivarhanterare** på skrivbordet i Windows.
2. Klicka på knappen **snabbhjälp** på skärmen hp skrivarhanterare.
3. Välj **snabbhjälpen är även tillgänglig på andra språk** längst ner på skärmen *snabbhjälp*.
4. Lägg i cd-skivan med skrivarprogrammet i cd-enheten i datorn.
5. Välj lämpligt språk i listan som visas.
 - Om du har installerat Acrobat Reader på datorn öppnas *snabbhjälpen*.
 - Om du inte har installerat Acrobat Reader på datorn kommer programmet att installeras automatiskt på datorn, och sedan öppnas *snabbhjälpen*.

Användare av Macintosh

Om du har en Macintosh måste du ha installerat Adobe Acrobat Reader för att kunna läsa handboken *snabbhjälp*. Om du inte har installerat Acrobat Reader ska du installera programmet från cd-skivan med skrivarprogram.

Öppna *snabbhjälpen* så här:

1. Lägg i cd-skivan med skrivarprogrammet i cd-enheten i datorn.
Skärmen hp deskjet öppnas.
2. Välj mappen **Användarhandbok** för ditt språk.
3. Gör sedan något av följande:
 - Dubbelklicka på ikonen **Elektronisk användarhandbok** om du redan har installerat Acrobat Reader på datorn.



Elektronisk användarhandbok

- Dubbelklicka på ikonen **Acrobat Reader 4.0** om du inte har installerat Acrobat Reader på datorn.



Acrobat Reader 4.0

Adobe Acrobat Reader installeras automatiskt. När programmet har installerats ska du dubbelklicka på ikonen **Elektronisk användarhandbok** för att öppna *snabbhjälpen*.

Läs skrivarinformation i Windows 3.1x och DOS

Användare av Windows 3.1x

Om du använder ett system med Windows 3.1x hittar du information om hur du använder skrivaren i en elektronisk *Användarhandbok*. Detta alternativ är endast tillgängligt för skrivarna HP Deskjet 990c series.

Du måste ha installerat Adobe Acrobat Reader för att kunna öppna *Användarhandboken*. Om du inte har installerat Acrobat Reader ska du göra detta från cd-skivan med skrivarprogram. Sedan kan du läsa handboken på datorn när du vill.

Öppna *Användarhandboken* så här:

1. Lägg i cd-skivan med skrivarprogrammet i cd-enheten i datorn.
2. Välj **Arkiv > Kör** i Programhanteraren.
3. Skriv **d:\setup.exe**.
Ersätt eventuellt "d" med den enhetsbokstav som gäller för din cd-enhet.
4. Klicka på **OK**.
Skärmen hp deskjet öppnas.
5. Välj **Visa användarhandboken**.
 - Om du har installerat Acrobat Reader på datorn öppnas *Användarhandboken*.
 - Om du inte har installerat Acrobat Reader på datorn ska du följa installationsanvisningarna som visas på skärmen. När du har installerat Acrobat Reader ska du välja **Visa användarhandboken** för att öppna handboken.

Användare av DOS

Om du använder en dator med operativsystemet DOS hittar du information om skrivaren HP Deskjet i ett textdokument kallat *dosread.txt*. Denna fil finns på cd-skivan med skrivarprogram i katalogen `\<språkkod>\djcp\`. Listan nedan anger de olika <språkkoderna> och motsvarande språk. Om du t.ex. vill läsa filen på engelska ska du öppna *dosread.txt* i katalogen `\enu\djcp`.

språk	kod
Bahasa indonesiska	bin
Bulgarien	bul
Kinesiska, förenklad	chs
Kinesiska, traditionell	cht
Tjeckiska	csy
Danska	dan
Tyska	deu
Engelska	enu
Spanska	esm
Finska	fin
Franska	fra
Ungerska	hun
Italienska	ita
Japanska	jpn
Koreanska	kor
Kazak	kzh
Holländska	nld
Norska	non
Polska	plk
Portugisiska	ptb
Ryska	rus
Svenska	svc
Thailändska	tha

Kontakta hp Kundtjänst

HP:s kundtjänst tillhandahåller service och support genom expertråd om hur du använder HP Deskjet-skrivaren och hjälp med att lösa problem med skrivaren. Du kan få hjälp på flera olika sätt — det du behöver, när du behöver det!

HP:s supportprocess

Supportprocessen på HP Kundtjänst fungerar bäst om du söker hjälp i följande ordning:

1. Använd *snabbhjälpen*.
Avsnittet "Visa *snabbhjälpen*" innehåller ytterligare information.
2. Kontakta HP Kundtjänst för e-support.
Använd din Internetanslutning dygnet runt för att:
 - se om det finns hjälp för den aktuella produkten på någon av HP:s webbsupportsidor
 - läsa meddelandena på HP-användarnas forum eller själv skicka in en fråga
 - skicka ett e-postmeddelande till HPAvsnittet "hp Kundtjänst e-support" innehåller ytterligare information.
3. Kontakta HP Kundtjänst per telefon under kontorstid.
Avsnittet "hp Kundtjänst per telefon" innehåller ytterligare information.

Obs! Supportalternativ och tillgänglighet varierar mellan olika produkter, länder/regioner och språk.

HP Kundtjänst e-support

HP Kundtjänst e-support erbjuder support online så länge du äger din HP-skrivare. Du får omedelbar åtkomst till supportinformation, hjälpfulla tips för utskrift och senaste uppdateringar till skrivarprogrammet (även kallat skrivardrivrutin) — dygnet runt, sju dagar i veckan, och det kostar ingenting.

Webbsidor för hp support

Om datorn är ansluten till ett modem och du prenumererar på en Internettjänst eller har en direktkoppling till Internet, kan du få en mängd olika typer av information om din skrivare. Besök någon av de webbsidor som anges i tabellen på nästa sida.

Om rätt språk eller land inte finns i listan kan du besöka HP Kundtjänst online på adressen www.hp.com/apcpo-support/regional.html för att se om det finns någon webbplats på ditt språk.

Språk	Webbplats
Engelska	http://www.hp.com/go/support
Förenklad kinesiska	http://www.hp.com.cn/go/support
Franska	http://www.hp.com/cposupport/fr
Japanska	http://www.jp.hp.com/CPO_TC/eschome.htm
Koreanska	http://www.hp.co.kr/go/support
Portugisiska	http://www.hp.com/cposupport/pt
Spanska	http://www.hp.com/cposupport/es
Svenska	http://www.hp.com/cposupport/sv
Traditionell kinesiska	http://taiwan.support.hp.com
Tyska	http://www.hp.com/cposupport/de

Du kan länka till HP:s användarforum och e-post till HP Kundtjänst från webbsidan HP Kundtjänst. Logga in på webbplatsen och välj sedan de skrivaralternativ som gäller för din skrivare. När skärmen för HP Kundtjänst öppnas ska du klicka på **Anslut till HP**.

HP Användarforum

Användarforum på HP Kundtjänst online är till för att du ska kunna hitta lösningar på din fråga genom att läsa de frågor och svar som andra HP-användare har skickat in. Du kan också skicka in egna frågor och sedan se efter om du fått några tips och förslag från kunniga användare och forumansvariga.

HP Kundtjänst via e-post

Personliga e-postmeddelanden ger dig direkta svar från en av teknikerna på HP Kundtjänst. Skriv in din fråga i en webbblankett och du får ett e-postmeddelande som svar. (Du får normalt svar inom 48 timmar, förutom på helgdagar). Support via e-post är ett bra sätt att ställa tekniska frågor och få svar som är avsedda för just ditt system.

HP Kundtjänst per telefon

HP tillhandahåller gratis support per telefon under perioden för telefonsupport som gäller för skrivaren. (Du betalar dock de vanliga teleavgifterna för samtalen.) Listan nedan anger perioderna för telefonsupport i olika regioner.

Gratis period för telefonsupport

område	telefonsupport*
Nordamerika, inklusive Kanada	1 år
Asien och Stilla havsområdet	1 år
Europa	30 dagar
Latinamerika	1 år

* Vanliga telefonavgifter utgår.

Innan du ringer

Innan du ringer för att få hjälp ska du pröva dessa andra kostnadsfria supportalternativ:

- *snabbhjälp*
- *installationsaffisch*
- HP Kundtjänsts e-support.
- HP Kundtjänsts inspelade tips (om du befinner dig i USA). Lösningar till vanliga frågor om HP Deskjet-skrivaren finns på vår avgiftsfria telefonsupportlinje (877) 283-4684.

Om du inte kan lösa problemet med hjälp av dessa resurser ska du ringa till en av HP:s servicetekniker. Du ska befinna dig framför datorn och skrivaren när du ringer. Det går fortast om du är beredd att lämna uppgift om de moment du har utfört för att försöka lösa problemet.

Dessutom behöver vi veta följande för att kunna hjälpa dig:

- skrivarens modellnummer (etiketten finns på framsidan av skrivaren)
- skrivarens serienummer (etiketten finns på undersidan av skrivare)
- datorns operativsystem
- skrivardrivrutinens (även kallat skrivarprogram) versionsnummer
- meddelanden som visas i samband med att problemet inträffade
- svar på följande frågor:
 - Har detta inträffat förut? Kan du återskapa problemet?
 - När inträffade problemet? Har du nyligen installerat ny maskin-eller programvara?

Telefonnummer för support

Om du behöver hjälp med att lösa ett problem ska du kontakta HP Kundtjänst på något av telefonnumren i tabellen till höger. Om det inte finns något telefonnummer för ditt område ska du besöka HP:s webbplats på adress www.hp.com/cpso-support/guide/psd/cscinfo.htm.

Efter den kostnadsfria supportperioden

Du kan fortfarande få hjälp från HP mot en avgift sedan den kostnadsfria supportperioden har löpt ut. Priserna kan ändras utan föregående meddelande.

(Alternativet HP Kundtjänst e-support är alltid tillgängligt utan kostnad! Avsnittet "HP Kundtjänst e-support" innehåller ytterligare information.)

- Om du förväntar dig att samtalet inte kommer att ta mer än högst 10 minuter och du ringer i USA ska du ringa (900) 555-1500. Avgiften är USD 2,50 per minut, räknat från det att du får tala med en servicetekniker. Avgiften för samtalet kommer inte att överstiga USD 25,00.
- Om du ringer från USA och du väntar dig att samtalet blir längre än tio minuter, eller du ringer från Kanada, ska du ringa (800) 999-1148. Avgiften är USD 25,00 per samtal och du betalar med Visa eller MasterCard.

Om HP under samtalets gång anser att skrivaren behöver repareras och den fortfarande täcks av den begränsade garantin kommer du inte att debiteras för telefonsamtalet.

Område	Telefonnummer
Argentina	+54 0810 555 5520
Australien	+61 3 8877 8000
Belgien (holländska)	+32 (0) 2 626 88 06
Belgien (franska)	+32 (0) 2 626 88 07
Brasilien, inom storstadsområdet Sao Paulo	+55 3747 7799
Brasilien, utanför storstadsområdet Sao Paulo	+55 0800 15 7751
Chile	+56 800 36 0999
Danmark	+45 (0) 39 29 4099
Filippinerna	+66 (2) 867 3551
Finland	+358 (0) 203 4 7 288
Frankrike	+33 (0) 1 43 62 34 34
Grekland	+30 (0) 1 619 64 11
Hong Kong	+852 (800) 96 7729
Indien	+91 11 682 60 35
Indonesien	+62 (21) 350 3408
Internationell engelska	+44 (0) 207 512 5202
Irland	+353 (0) 1662 5525
Israel	+972 (0) 9 9524848
Italien	+39 (0) 2 264 10350
Japan	+81 (0) 3 3335 8333
Kanada	1 (905) 206 4663
Kina	+86 (0) 10 6564 5959
Korea	+82 (2) 3270 0700
Korea, utanför Seoul	+82 080 999 0700
Malaysia	+60 (3) 2952566
Malaysia, Penang	+60 1 300 88 00 28
Mexiko	01 800 472 6684
Mellanöstern, Dubai	+971 4 883 8454

Område	Telefonnummer
Nederländerna	+31 (0) 20 606 8751
Norge	+47 22 116299
Nya Zeeland	+64 (9) 356 6640
Österrike	+43 (0) 810 00 6080
Polen	+48 22 519 06 00
Portugal	+351 21 317 6333
Sydafrikanska republiken, inom RSA	+27 086 000 1030
Sydafrikanska republiken, utanför RSA	+27 11 258 9301
Ryssland, Moskva	+7 095 797 3520
Ryssland, St. Petersburg	+7 812 346 7997
Schweiz	+41 (0) 84 8801111
Singapore	+65 272 5300
Spanien	+34 9 02321 123
Storbritannien	+44 (0) 207 512 5202
Sverige	+46 (0) 8 6192170
Taiwan	+886 2 2717 0055
Thailand	+66 (2) 661 4000
Tjeckien	+42 02 6130 7310
Turkiet	+90 (0) 212 221 6969
Tyskland	+49 (0) 180 52 58 143
Ungern	+36 (0) 1382 1111
USA	1 (208) 344 4131
Venezuela	+ 58 800 47 888
Vietnam	+84 (0) 8 823 4530

Reparation från hp Kundtjänst

Om din HP-skivare behöver repareras ska du ringa till HP Kundtjänst telefonsupport. (Se HP:s supportnummer på föregående sida.) En utbildad servicetekniker kommer att diagnostisera problemet och ordna reparationsprocessen åt dig.

Kundtjänst kommer att anvisa dig om den bästa lösningen, vilket kan vara ett auktoriserat servicekontor eller ett av HP:s serviceföretag. Denna service är gratis under skrivarens begränsade garantiperiod. Efter garantiperiodens utgång kommer du att få uppgift om vad reparationen kommer att kosta.

Få en utökad garanti

Du kan utöka garantin utöver den vanliga, begränsade garantin. Följande alternativ finns:

- Du kan kontakta återförsäljaren för att skaffa ytterligare garanti. Leta reda på HP-återförsäljare i USA genom att besöka HP:s sökfunktion för service på adress www.hp.com/service_locator.
- Om återförsäljaren inte erbjuder servicekontrakt kan du kontakta Hewlett-Packard direkt och fråga om våra HP-serviceavtal. Inom USA ska du ringa (800) 446-0522; inom Kanada ska du ringa (800) 268-1221. Om det gäller servicekontrakt utanför USA och Kanada ska du kontakta det lokala HP-försäljningskontoret.

Lös problem vid installation under Windows

Läs informationen i detta avsnitt om du har problem med att installera skrivaren. Om du behöver hjälp sedan du har installerat skrivaren ska du läsa den elektroniska handboken *snabbhjälp*.

Vad är problemet?

Jag har lagt i cd-skivan för installation, men datorn kan inte läsa den.

Möjliga orsaker...

- Du har inte lagt i cd-skivan ordentligt i cd-enheten
- Cd-skivan är skadad
- Cd-enheten är skadad

Lös problemet...

Ta ut och lägg i cd-skivan i cd-enheten. Se till att du lägger i cd-skivan rätt. Om installationen inte startar efter ett par sekunder är antagligen cd-skivan eller cd-enheten skadad.

Lägg i en annan cd-skiva i cd-enheten. Om den andra cd-skivan fungerar är antagligen cd-skivan för installation skadad. Om du inte kan spela upp eller läsa några andra cd-skivor behöver du antagligen byta ut cd-enheten.

Om cd-skivan är skadad kan du hämta ner skrivarprogrammet (även kallat skrivardrivrutin) från HP:s webbplats. Om du inte har tillgång till webben ska du kontakta HP Kundtjänst för att beställa en ny cd-skiva med skrivarprogrammet. Uppgift om telefonnummer till det HP Kundtjänstcenter som ligger närmast dig finns i avsnittet "Kontakta hp Kundtjänst".

Vad är problemet?

Skrivarprogrammet installerades inte på rätt sätt.

Möjliga orsaker...

- Det kan föreligga en konflikt med ditt program för virusbekämpning
- Det kan föreligga en konflikt med ett annat program
- Det kan föreligga en konflikt med en kringutrustningsenhet som är ansluten till skrivaren

Lös problemet...

Avinstallera skrivarprogrammet.

Om du använder Windows 95, 98, Me, NT 4.0 eller 2000:
1. Klicka på **Start > Programs > hp deskjet 9xx series > hp deskjet serie 9xx avinstallation.**
2. Följ anvisningarna på skärmen.

Om du använder Windows 3.1x:
1. Öppna programgruppen **hp deskjet 9xx series.**
2. Dubbelklicka på ikonen hp deskjet 9xx series
Avinstallation.
3. Följ anvisningarna på skärmen.

- Stäng alla program (inklusive program för virusbekämpning) som körs.
- Koppla bort alla kringutrustningsenheter som använder en parallellkabel (såsom en skanner eller en bandstation för säkerhetskopiering).

Installera om skrivarprogrammet. Se *installationsaffischen.*

Kontakta HP Kundtjänst om du fortfarande har problem med programinstallationen. Se avsnittet "Kontakta hp Kundtjänst".

Vad är problemet?

Guiden Lägg till ny maskinvara öppnas inte när jag ansluter en USB-kabel mellan skrivaren och datorn.

Möjliga orsaker...

Det kan hända att du inte använder Windows 98, Me eller 2000.

Det kan hända att USB-kabeln inte är ordentligt ansluten.

Det kan hända att datorn inte är aktiverad för USB.

Lös problemet...

Se till att Windows 98, Me eller 2000 körs. Om du inte använder Windows 98, Me eller 2000 måste du använda en parallellkabel.

1. Koppla bort och anslut sedan USB-kabeln till skrivaren.
2. Kontrollera att kabeln är ordentligt ansluten.

Om du använder Windows 98, Me eller 2000:

1. Klicka på **Start > Inställningar > Kontrollpanelen**.
2. Dubbelklicka på ikonen **System**.
3. Välj fliken **Enhetshanteraren**.
4. Klicka på plustecknet (+) framför alternativet **Universal Serial Bus Controller (Universal Serial Bus-styrenhet)**.
 - Om det finns en USB host controller (USB-värdstyrenhet) och en USB root hub (USB-rotnav) i listan är USB antagligen aktiverad.
 - Om dessa enheter inte finns i listan ska du läsa i dokumentationen för datorn eller kontakta datortillverkaren för att få ytterligare upplysningar om aktivering och inställning av USB.
5. Använd en parallellkabel för att ansluta skrivaren till datorn om du inte kan aktivera USB.

Vad är problemet?

När jag ansluter USB-kabeln mellan skrivaren och datorn visas meddelandet "Okänd enhet".



Möjliga orsaker...

- Statisk elektricitet har bildats i kabeln mellan skrivaren och datorn
- Det kan hända att USB-kabeln är trasig.



Lös problemet...

1. Koppla bort USB-kabeln från skrivaren.
2. Dra ur nätsladden från skrivaren.
3. Vänta i cirka 30 sekunder.
4. Anslut nätsladden till skrivaren.
5. Anslut USB-kabeln till skrivaren.
6. Byt ut USB-kabeln eller använd en parallellkabel om meddelandet "Okänd enhet" fortsätter att visas i dialogrutan Hittade ny maskinvara.

Vad är problemet?

När jag lägger i cd-skivan med skrivarprogrammet och filerna kopieras visar skärmen Kopierar filer... att filen **hpzuci01.dll** inte finns.



Möjliga orsaker...

Alla dessa förhållanden föreligger:

- Du använder en USB-kabel för att ansluta skrivaren till datorn
- Du använder Windows 98
- Du har flera enheter anslutna samtidigt



Lös problemet...

1. Klicka på **Bläddra**.
Skärmen Öppna visas.
2. Ange följande sökväg för att hitta filen **hpzuci01.dll**: **c:\Program\Hewlett-Packard\hpz\glue**.
3. Klicka på **OK**.
Skärmen Kopierar filer ... visas igen med rätt sökväg och filnamn i fältet Kopiera filer från....
4. Klicka på **OK**.
5. Välj **Installera hp deskjet 9xx series skrivarprogram**.
Skärmen för hp deskjet 9xx installerare öppnas.
6. Klicka på **Nästa** och följ sedan anvisningarna som visas på skärmen.

Begränsad garanti

Område	Program	Bläckpatroner	Skrivare
Nordamerika (inklusive Kanada)	90 dagar	90 dagar	1 år
Asien och Stilla havsområdet	90 dagar	90 dagar	1 år
Europa	90 dagar	90 dagar	1 år
Latinamerika	90 dagar	90 dagar	1 år

A. Den begränsade garantins varaktighet

1. Hewlett-Packard (HP) garanterar slutanvändaren att ovanstående HP-produkter kommer att vara felfria vad gäller material och utförande under ovan angivna tidsperiod, som börjar löpa på inköpsdagen. Kunden ansvarar för att upprätthålla inköpsbevis.
2. HP:s begränsade garanti för programvaran gäller endast om det inte går att exekvera programmerings-instruktionerna. HP garanterar inte att produkterna kommer att fungera utan avbrott eller fel.
3. HP:s begränsade garanti täcker bara de fel som uppstår vid normal användning av produkten, och gäller inte vid:
 - a. Felaktigt eller otillräckligt underhåll eller modifiering;
 - b. Användning av programvara, gränssnitt, utskriftsmaterial, reservdelar eller material som inte stöds av HP, eller
 - c. Användning utanför de angivna gränserna i produktspecifikationerna.
4. Användning av bläckpatroner eller påfyllda bläckpatroner som inte kommer från HP påverkar varken kundens garanti eller eventuella supportavtal med kunden. Om det visar sig att orsaken till felet eller skadan i skrivaren kan härledas till användningen av en bläckpatron eller påfylld bläckpatron som inte kommer från HP, kommer HP dock att ta ut en standardavgift för arbetstid och material för den skrivarservice som krävs för felet eller skadan.
5. Om HP får ett meddelande om fel i produkter, såsom programvara, material eller bläckpatroner, som täcks av HP:s garanti under gällande garantitid, kommer HP att ersätta den felaktiga produkten. Om HP får ett meddelande om fel i den hårdvara, som täcks av HP:s garanti under gällande garantitid, kan HP välja att antingen reparera eller ersätta den felaktiga produkten.
6. Om inte HP kan reparera eller ersätta en felaktig produkt, som täcks av HP:s garanti på lämpligt sätt, ska HP återbetala inköpspriset för produkten inom rimlig tid efter meddelandet om felet.
7. HP är inte skyldig att reparera, ersätta eller återbetala köpeskillingen förrän kunden returnerar den felaktiga produkten till HP.
8. Ersättningsprodukten kan vara antingen ny eller i nytt skick, förutsatt att den fungerar minst lika bra som den ersatta produkten.
9. HP:s begränsade garanti gäller i alla länder där ovan angivna HP-produkter distribueras av HP, förutom i Mellanöstern, Afrika, Argentina, Brasilien, Mexiko, Venezuela och Frankrikes "Departements D'Outre Mer". För dessa undantagna länder gäller garantin endast i inköpslandet. Kontrakt för ytterligare service kan vara tillgängliga från av HP auktoriserade serviceföretag från vilket den angivna HP-produkten distribueras av HP eller en auktoriserad importfirma.

B. Begränsad garanti

1. INOM RAMARNA FÖR LOKALA LAGAR GER VARKEN HP ELLER FÖRETAGETS LEVERANTÖRER NÅGRA SOM HELST YTTERLIGARE GARANTIER ELLER VILLKOR, VARKEN UTTRYCKTA ELLER UNDERFÖRSTÅDDA, AVSEENDE PRODUKTERNA FRÅN HP, OCH MOTSÄTTER SIG I SYNNERHET EVENTUELLA UNDERFÖRSTÅDDA GARANTIER ELLER VILLKOR AVSEENDE SÄLJBARHET, TILLFREDSSTÄLLANDE KVALITET OCH LÄMPLIGHET FÖR ETT VISST ÄNDAMÅL.

C. Begränsad skadeståndsskyldighet

1. Inom ramarna för lokala lagar, är gottgörelserna i denna garanti de enda gottgörelser kunden har rätt till.
2. INOM RAMARNA FÖR LOKALA LAGAR, BORTSETT FRÅN DE FÖRPLIKTELSE SOM ANGES I DENNA GARANTI, ÄR VARKEN HP ELLER FÖRETAGETS LEVERANTÖRER SKADESTÅNDSSKYLDIGA FÖR DIREKTA, INDIREKTA, SÄRSKILDA SKADOR ELLER FÖLJDSKADOR, OAVSETT OM DESSA BASERAS PÅ ETT AVTAL, KRÄNKNING ELLER ANNAN JURIDISK TEORI OCH OAVSETT OM KUNDEN HAR MEDDELATS OM MÖJLIGHETEN TILL SÅDANA SKADOR.

D. Lokala lagar

1. Denna garanti ger kunden vissa juridiska rättigheter. Kunden har eventuellt även andra rättigheter, som varierar mellan olika stater i USA, olika provinser i Kanada och olika länder på andra platser i världen.
2. Om denna garanti inte överensstämmer med lokala lagar ska garantin modifieras så att den överensstämmer med dessa lokala lagar. Enligt dessa lagar kan det hända att garantin inte gäller för kunden. Vissa stater i USA och provinser och länder på andra platser i världen (inklusive provinser i Kanada) kan t ex:
 - a. Förhindra att fränsägelse och begränsningar i denna garanti begränsar kundens lagstadgade rättigheter (t ex i Storbritannien);

- b. På annat sätt begränsa tillverkarens möjligheter att hävda sådant fränsägelse eller begränsningar, eller
 - c. Bevilja kunden ytterligare garantirättigheter, ange varaktigheten för underförstådda garantier som tillverkaren inte kan avstå från eller inte tillåta begränsningar i varaktigheten för underförstådda garantier.
3. VID KONSUMENTTRANSAKTIONER I AUSTRALIEN OCH NYA ZEELAND, EXKLUDERAR, BEGRÄNSAR ELLER MODIFIERAR INTE VILLKOREN I DETTA GARANTIAVTAL DE OBLIGATORISKA LAGSTADGADE RÄTTIGHETER SOM GÄLLER VID FÖRSÄLJNINGEN AV HP-PRODUKTER TILL DESSA KUNDER, UTAN GÄLLER SOM TILLÄGG TILL DESSA RÄTTIGHETER, FÖRUTOM NÅR VILLKOREN TILLÅTS ENLIGT GÄLLANDE LAG.

HP:s garanti för år 2000

I enlighet med de villkor och begränsningar som anges i HP:s begränsade garanti ovan, garanterar HP att denna HP-produkt kommer att kunna bearbeta datum på rätt sätt (inklusive, men ej begränsat till, beräkning, jämförelse och sekvenser) från, till och mellan det tjugonde och tjugoförsta århundradet och åren 1999 och 2000, inklusive beräkningar med skottår, vid användning i enlighet med den produktokumentation som tillhandahålls av HP (inklusive alla anvisningar för installation av rättelser och uppgraderingar), under förutsättning att alla andra produkter (t.ex. maskinvara, programvara och fast programvara) som används tillsammans med sådan HP-produkt kan utbyta datumdata med denna produkt. Garantin för år 2000 gäller till den 31 januari 2001.

Miljöförklaring

Hewlett-Packard arbetar ständigt för att förbättra design- och produktionsprocesserna för sina deskjet-skrivare för att minska den negativa inverkan på kontorsmiljön och på de orter där skrivarna tillverkas, fraktas och används. Hewlett-Packard har också utvecklat processer för att minska den negativa inverkan vid avyttringen av skrivare sedan dessa tjänat ut.

Reducera och eliminera

Papper: Den automatiska och den manuella funktionen för dubbelsidig utskrift i skrivaren innebär att användningen av papper minskas, vilket i sin tur medför minskade krav på naturtillgångarna. Denna skrivare lämpar sig för användning av returpapper enligt DIN 19 309.

Ozon: Alla kemikalier som har en negativ inverkan på ozonlagret, t.ex. klorfluor, har eliminerats från Hewlett-Packards tillverkningsprocesser.

Återvinning

Denna skrivare har konstruerats för att underlätta återvinning. Antalet material har hållits till ett minimum, samtidigt som korrekt funktionalitet och pålitlighet har tillförsäkrats. Olika material har använts på ett sätt som gör det enkelt att separera dem. Fästen och andra sammankopplingar är lätta att hitta, komma åt och ta bort med hjälp av vanliga verktyg. Delar med hög prioritet har konstruerats så att de snabbt kan komma åt för borttagning och reparation. Plastdelar har till största delen tillverkats i två olika färger för att öka återvinningsalternativen. Några få smådelar är färgade för att utvisa återkomstställen för användaren.

Skrivarförpackningar: Förpackningsmaterialet för denna skrivare har valts ut för att ge maximalt skydd till minsta möjliga kostnad, samtidigt som vi försökt att minska miljöpåverkan och underlätta återvinningen. Den stadiga konstruktionen av HP Deskjet-skrivaren hjälper till att minska både förpackningsmaterial och skador.

Plastdelar: Alla större plastdelar är märkta i enlighet med internationell standard. Alla plastdelar som används i skrivarkåpan och chassit är tekniskt sett återvinningsbara och alla använder en enda polymer.

Produktens användningstid: HP tillhandahåller följande för att du ska kunna använda din HP Deskjet-skrivare så länge som möjligt:

- **Utökad garanti:** HP SupportPack täcker maskinvaran från HP och alla interna komponenter från HP. HP SupportPack måste inköpas av kunden inom 30 dagar från inköpet av skrivaren. Kontakta närmaste HP-återförsäljare om denna tjänst.
- **Reservdelar och förbrukningsmaterial** är tillgängliga i fem (5) år sedan produktionen av skrivaren har upphört.
- **Återtagning av produkten:** Du kan returnera denna produkt och bläckpatronerna till HP sedan de har tjänat ut. Ring ditt lokala HP Försäljnings- och servicekontor för att få anvisningar om detta.

Energiförbrukning

Denna skrivare har konstruerats med energibesparing i åtanke. Skrivaren använder i genomsnitt 4 watt i beredskapsläge. Detta sparar inte bara naturresurser utan även pengar utan att skrivarens prestanda påverkas.

Denna produkt uppfyller kraven för ENERGY STAR Program (USA och Japan). ENERGY STAR är ett frivilligt program som etablerats för att uppmuntra utvecklingen av energisnåla kontorsprodukter.



ENERGY STAR är ett amerikanskt inregistrerat servicemärke som tillhör US EPA. I egenskap av ENERGY STAR-partner, har Hewlett-Packard Company avgjort att denna produkt uppfyller riktlinjerna enligt ENERGY STAR för effektiv energiförbrukning.

Energiförbrukning i avstängt läge: När skrivaren är avstängd förbrukas fortfarande en mycket liten mängd energi. Energiförbrukningen kan förhindras helt genom att du stänger av skrivaren samt drar ur skrivarens nätsladd från det elektriska uttaget.

Sakregister

A

Adobe Acrobat Reader **5, 6**
användarhandbok, Windows 3.1x **3**
automatisk modul för dubbelsidig utskrift **1**

B

bläckpatroner **1, 2, 3**

D

DOS-system **6**
drivrutin, skrivare **1, 2, 3**

E

energiförbrukning **19**
e-post, support **8**

F

felsökning **12**
datorn kan inte läsa cd-skivan med
programvaran **12**
hpzuci01.dll, hittar inte **16**
programmet installeras inte på rätt sätt **13**
USB-installation, problem **14, 15**

G

garanti, begränsad **17**
garanti, utökad **11, 19**

H

hitta information om skrivaren **3**
hjälp
användarforum **8**
efter den kostnadsfria supportperioden **10**
e-post, support **8**
felsökning av installationsproblem **12**
HP Kundtjänst **7**
skrivarreparation **11**
telefonsupport **9, 10**
webbsupport **7**
hjälp, på skärmen **3**
hjälpbubblor **3**
HP:s skrivarhanterare **4**

I

information vid utgivningen **3**
innehåll, skrivarkartong **1**
installation, felsökning **12**
installationsaffisch **1, 3**

K

kabel, skrivare **2**
kompatibilitet
med annan maskinvara **3**
med annan programvara **3**
kundtjänst **7**

M

Macintosh, hjälpbubblor **3**

N

nätverkshandbok, Windows **3**

P

programvara, skrivare **2, 3**

S

servicekontrakt **11**
skrivare, ansluta till nätverk **3**
skrivare, ställa i ordning **3**
skrivaren **15**
skrivarfunktioner **3**
skrivarkabel **2, 14, 15**
skrivarkartongens innehåll **1**
skrivarprogram **1, 2, 3, 5**
skrivarreparation **11**
skrivarspecifikationer **3**
snabbhjälp **3, 4, 5, 6**
snabbhjälp, handbok **4, 5**

T

telefonsupport **9, 10**

U

USB **14, 15**

V

virusbekämpningsprogram **13**

W

webbsidor, HP Kundtjänst **7**
Windows, hjälp på skärmen **3**

Å

återvinning av skrivaren **19**

Regulatory notices

hewlett-packard company

This device complies with part 15 of the FCC Rules. Operation is subject to the following two conditions:

- This device may not cause harmful interference, and
- This device must accept any interference received, including interference that may cause undesired operation.
- Pursuant to Part 15.21 of the FCC Rules, any changes or modifications to this equipment not expressly approved by Hewlett-Packard Company may cause harmful interference, and void your authority to operate this equipment. Use of a shielded data cable is required to comply with the Class B limits of Part 15 of the FCC Rules.

For further information, contact:

Hewlett-Packard Company
Manager of Corporate Product Regulations
3000 Hanover Street
Palo Alto, Ca 94304
(650) 857-1501

note

This equipment has been tested and found to comply with the limits for a Class B digital device, pursuant to part 15 of the FCC rules. These limits are designed to provide reasonable protection against harmful interference in a residential installation. This equipment generates, uses, and can radiate radio frequency energy and, if not installed and used in accordance with the instructions, can cause harmful interference to radio communications. However, there is no guarantee that interference will not occur in a particular installation. If this equipment does cause harmful interference to radio or television reception, which can be determined by turning the equipment off and on, the user is encouraged to try to correct the interference by one or more of the following measures:

- Reorient or relocate the receiving antenna.
- Increase the separation between the equipment and the receiver.
- Connect the equipment into an outlet on a circuit different from that to which the receiver is connected.
- Consult the dealer or an experienced radio/TV technician for help.

LED indicator statement

The display LEDs meet the requirements of EN 60825-1.

この装置は、情報処理装置等電波障害自主規制協議会（VCCI）の基準に基づくクラスB情報技術装置です。この装置は、家庭環境で使用することを目的としていますが、この装置がラジオやテレビジョン受信機に近接して使用されると受信障害を引き起こすことがあります。

取り扱い説明書に従って正しい取り扱いをして下さい。

사용자 안내문 (B급 기기)

이 기기는 비업무용으로 전자파장애검정을 받은 기기로서, 주거지역에서는 물론 모든 지역에서 사용될 수 있습니다.



i n v e n t

Windows
Macintosh

brugervejledningen
hp deskjet 990c/980c/960c series

dansk

ophavsret

Microsoft, MS-DOS og Windows er registrerede varemærker tilhørende Microsoft Corporation.

Adobe og Acrobat er registrerede varemærker tilhørende Adobe Systems Incorporated.

Mac, Macintosh og Mac OS er varemærker tilhørende Apple Computer, Inc., som er registreret i USA og andre lande.

bemærk

Der forbeholdes ret til uvarslede ændringer af oplysningerne i dette dokument.

Hewlett-Packard (hp) giver ingen garanti af nogen art med hensyn til dette materiale, og fralægger sig specifikt stiltiende garantier om varernes salgbarhed og egnethed til et bestemt formål.

Hewlett-Packard kan ikke drages til ansvar for fejl eller erstatning i forbindelse med tilfældige skader eller følgeskader, der måtte opstå i forbindelse med levering, drift eller brug af dette materiale.

Dette dokument eller dele deraf må ikke fotokopieres, gengives eller oversættes til andre sprog uden skriftlig tilladelse fra Hewlett-Packard Company.

termer og konventioner

Følgende termer og konventioner bruges i brugervejledningen *Brugervejledningen*:

termer

Printere i HP Deskjet 990c-, 980c- og 960c-series kaldes **HP Deskjet 9xx** eller **HP Deskjet**.

symboler

Symbolet > fører dig trin for trin gennem softwaren.

Eksempel:

Klik på **Start > Programmer > hp deskjet 9xx series > Versionsnoter** for at vise versionsnoterne.

forsigtighedsmeddelelser

Forsigtig angiver en mulig skade på HP Deskjet-printeren eller på andet udstyr.

Eksempel:

Forsigtig! Rør ikke blækpatronens dyser eller kobberkontakter. Dette kan forårsage tilstopning, ringe udskriftskvalitet samt ringe elektriske forbindelser.

brugervejledningen

hp deskjet 990c/980c/960c series

indhold

præsentation af hp deskjet-printer	1
blækpatroner	2
printerkabler	2
softwareopdateringer	2
sådan får du oplysninger	3
vis quick-hjælp	4
brugere af Windows 95, 98, Me, 2000 og NT 4.0	4
Macintosh-brugere	5
vis oplysninger om printeren i Windows 3.1x og DOS	6
brugere af Windows 3.1x	6
DOS-brugere	6
sådan kommer du i kontakt med hp-kundesupport	7
hp's supportprocedure	7
hp-e-kundesupport	7
hp-kundesupport via telefon	9
sådan får du reparationservice fra hp's kundesupportafdeling	11
sådan får du forlænget din garanti	11
problemløsning ved Windows-installationsproblemer	12
tidsbegrænset garanti	17
miljøerklæring	19
indeks	20
regulatory notices	inderside af bagside

præsentation af hp deskjet-printer

indhold

Tillykke med din nye HP Deskjet-printer! Printer-kassen indeholder følgende:

- HP Deskjet-printer (990c, 980c eller 960c series)
- Modul til automatisk tosidet udskrivning (ikke tilgængelig i alle printermodeller)
- Strømkabel
- Printersoftware-cd
- brugervejledningen
- hurtig start plakat
- Sort blækpatron
- Trefarvet blækpatron

Hvis der mangler noget i printer-kassen, skal du kontakte HP-forhandleren eller HP-kundesupport. Se afsnittet "Sådan kommer du i kontakt med HP-kundesupport", hvis du ønsker yderligere oplysninger.

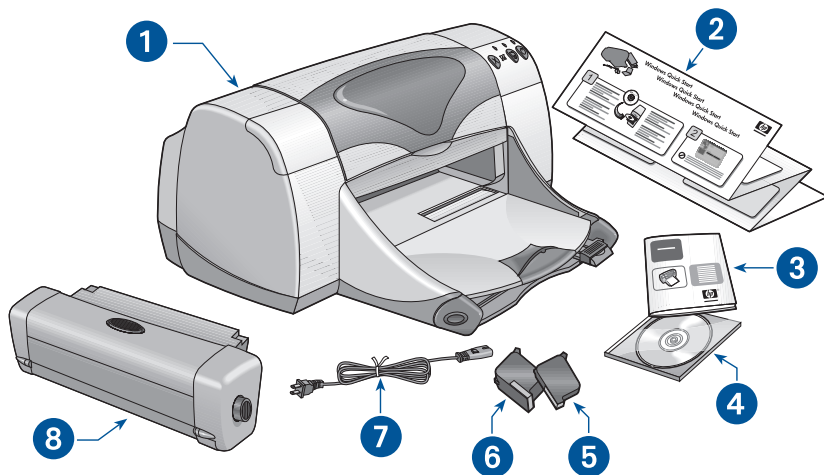

1. printer 2. hurtig start plakat 3. brugervejledningen 4. printersoftware 5. sort blækpatron
6. trefarvet blækpatron 7. strømkabel 8. modul til automatisk tosidet udskrivning
(ikke tilgængelig i alle printermodeller)

blækpatroner

Der følger både en sort og en farveblækpatron med HP Deskjet-printeren. Hver pakning med blækpatroner samt den elektroniske brugervejledning til *quick-hjælp* indeholder monteringsvejledning.

Når du udskifter en blækpatron, skal du kontrollere, at denne har det korrekte produktnummer:

- Sort—hp 45 (hp 51645a)
- Trefarvet—hp 78 (hp c6578d)
- Stor Trefarvet—hp 78 (hp c6578a)

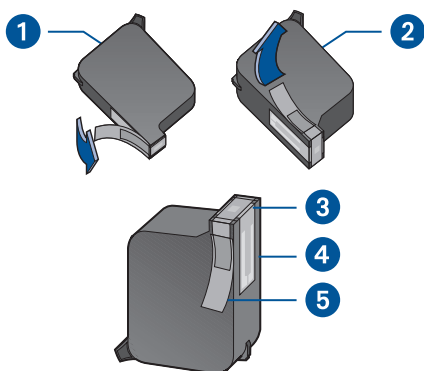

1. sort blækpatron
2. trefarvet blækpatron
3. blækdyser
4. kobberkontakter
5. beskyttende vinyltape

Forsigtig! Undgå kontakt med blækpatronens blækdyser eller kobberkontakter, når du udskifter blækpatron. Dette kan forårsage tilstopping, blækfejl samt dårlig elektrisk forbindelse. Fjern heller ikke kobberstrimlerne. De er nødvendige elektriske kontakter.

printer kabler

Der medfølger ikke printerkabel. Anskaf et af følgende kabler for at slutte printeren til computeren:

- Et IEEE 1284-kompatibelt parallelt interface-kabel, som bruges til alle Windows-systemer
- Et USB-kompatibelt interface-kable, som bruges både til Macintosh-og Windows 98-, Me-, og 2000-systemer

softwareopdateringer







Printersoftware, også kaldet printerdriver, giver din printer besked om at udprinte. Brug en af følgende metoder til at få kopier af og opdateringer til printersoftwaren:

- Download printersoftwaren fra HP's web-sted.
- Kontakt HP-kundesupport for at få tilsendt en cd med filer til softwareopdatering.

Se afsnittet "Sådan kommer du i kontakt med hp-kundessupport" for at få telefonnumre til kundesupport samt web-sted-adresser.

sådan får du oplysninger

Der følger flere dokumenter med til HP Deskjet-printeren. De indeholder vejledning i, hvordan printerens software skal installeres, hvordan printeren skal betjenes, og hvordan du får hjælp, når du har brug for det. Følgende skema angiver, hvor du kan finde de forskellige former for oplysninger.

Hvis du ønsker oplysninger om...	se...	platform
Opsætning af printer og installation af printersoftware	 "hurtig start" plakaten	Windows (alle versioner) og Macintosh
Printerfunktioner, specifikationer, vedligeholdelse, printerpatron, udskrivningsvejledning og løsning af problemer ved udskrivning	 <i>quick-hjælp</i> (Se afsnittet "vis <i>quick-hjælp</i> ", hvis du ønsker yderligere oplysninger) <i>brugervejledning</i> (Se afsnittet "Vis oplysninger om printer i Windows 3.1x og DOS", hvis du ønsker yderligere oplysninger).	Windows (alle versioner) og Macintosh
Indhold af feltet Printer, HP-kundesupport, oplysninger om garanti, og løsning til installationsproblemer	 <i>brugervejledningen</i>	Windows (alle versioner) og Macintosh
Sådan forbindes printeren til et netværk	 HPs <i>Windows netværks guide</i>	Windows (alle versioner med undtagelse af 3.1)
Hardware- og softwarekompatibilitet med printeren	 hp deskjet <i>versionsnoter</i> Klik på Start > Programmer > HP Deskjet 9xx Series > Versionsnoter	Windows (alle versioner med undtagelse af 3.1)
Indstillingsmuligheder på skærmen i printersoftware	 <i>What's this?</i> -hjælp (Windows) Højreklik på det relevante skærbillede Boblehjælp (Macintosh) Klik på det relevante skærbillede.	Windows (alle versioner med undtagelse af 3.1) og Macintosh

vis quick-hjælp

Den elektroniske brugervejledning *quick-hjælp* indeholder oplysninger om betjening af HP Deskjet-printeren. Den beskriver også, hvordan du skal løse eventuelle problemer med printeren.

brugere af Windows 95, 98, Me, 2000 og NT 4.0

Åbn *quick-hjælp* i HP-printerassistenten, som er et værktøj, der også indeholder:

- Support via HP-kundesupport
- Udskrivningsideer
- Indkøbslinks til andre HP-produkter
- Links til nye printersoftware-versioner

Der vises et printerassistent-ikon på Skrivebordet i Windows, når du har installeret printersoftware.

adgang til *quick-hjælp*

Sådan åbner du *quick-hjælp*:

1. Dobbeltklik på ikonet **HP-printerassistent** på Skrivebordet.



990c
printerassistent

HP-printerassistenten vises.

2. Klik på knappen **quick-hjælp** for at se emnerne i vejledningen.

Du kan også åbne *quick-hjælp* fra Start-menuen ved at klikke på **Start** >

Programmer > **HP Deskjet 9xx series** > **9xx -printerassistent** > **quick-hjælp**.

Adobe Acrobat-versioner af *quick-hjælp*

Quick-hjælp-vejledningen findes på følgende sprog:

- Arabisk
- Bahasa-indonesisk
- Bulgarsk
- Estisk
- Græsk
- Hebræisk
- Kasakhisk
- Kroatisk
- Litauisk
- Rumænsk
- Slovakisk
- Slovensk
- Tyrkisk

Hvis du vil se brugervejledningen på et af disse sprog, skal du:

1. Dobbeltklikke på ikonet **HP-printerassistant** på Skrivebordet.
2. Klikke på knappen **quick-hjælp** på skærbilledet Printerassistant.
3. Vælg **quick-hjælpen findes på andre sprog** nederst på skærbilledet *quick-hjælp*.
4. Indsæt printersoftware-cd'en i computerens cd-rom-drev.
5. Vælg det ønskede sprog på listen.
 - Hvis Acrobat Reader er installeret på computeren, vises *quick-hjælp*.
 - Hvis Acrobat Reader ikke er installeret på computeren, installeres den automatisk. Derefter vises *quick-hjælp*.

Macintosh-brugere

På Macintosh-computere skal Adobe Acrobat Reader bruges for at vise *quick-hjælp*-vejledningen. Hvis du ikke har Acrobat Reader, kan du installere den fra printersoftware-cd'en.

Sådan åbner du *quick-hjælp*:

1. Indsæt printersoftware-cd'en i computerens cd-rom-drev.
Skærbilledet HP Deskjet vises.
2. Vælg mappen **User Manual (Brugervejledning)** på det ønskede sprog.
3. Du skal gøre ét af følgende:
 - Dobbeltklik på ikonet **Electronic User Manual (Elektronisk Brugervejledning)**, hvis Acrobat Reader er installeret på computeren.



Electronic User Manual

- Dobbeltklik på ikonet **Acrobat Reader 4.0**, hvis Acrobat Reader ikke er installeret på computeren.



Acrobat Reader 4.0

Adobe Acrobat Reader installeres automatisk. Når det er installeret, skal du dobbeltklikke på ikonet **Electronic User Manual (Elektronisk Brugervejledning)** for at vise *quick-hjælp*.

vis oplysninger om printeren i Windows 3.1x og DOS

brugere af Windows 3.1x

I Windows 3.1x kan du finde oplysninger om brug af printeren i en elektronisk *Brugervejledning*. Dette gælder kun printere i HP Deskjet 990c-serien.

Du skal bruge Adobe Acrobat Reader for at vise *Brugervejledning*. Hvis du ikke har Acrobat Reader, kan du installere den fra printersoftware-cd'en, når du åbner brugervejledningen første gang.

Sådan åbner du *Brugervejledning*:

1. Indsæt printersoftware-cd'en i computerens cd-rom-drev.
2. Vælg **Filer** > **Kør** i Programstyring.
3. Indtast **d:\setup.exe**.
Erstat eventuelt "d" med bogstavet på dit cd-rom-drev.
4. Klik på **OK**.
Skærbilledet HP Deskjet vises.
5. Vælg **Vis Brugervejledning**.
 - Hvis Acrobat Reader er installeret på computeren, vises *Brugervejledning*.
 - Hvis Acrobat Reader ikke er installeret på computeren, skal du følge installationsvejledningen på skærmen. Når du har installeret Acrobat Reader, skal du vælge **Vis Brugervejledning** for at vise brugervejledningen.

DOS-brugere

I DOS-styresystemer kan du finde oplysninger om HP Deskjet-printeren i et tekstdokument, der hedder *dosread.txt*. Denne fil er placeret på printerens software-cd i \<sprogbiblioteket>\djcp\. Hvis du vil ændre<sprogkoden>, skal du erstatte den med den relevante kode fra listen nedenunder. Hvis du f.eks. vil læse filen på engelsk, skal du åbne *dosread.txt* i \enu\djcp-biblioteket.

til dette sprog...	skal denne kode bruges...
Bahasa-indonesisk	bin
Bulgarsk	bul
Kinesisk, forenklet	chs
Kinesisk, traditionelt	cht
Tjekkisk	csty
Dansk	dan
Tysk	deu
Engelsk	enu
Spansk	esm
Finsk	fin
Fransk	fra
Ungarsk	hun
Italiensk	ita
Japansk	jpn
Koreansk	kor
Kasakhisk	kzh
Hollandsk	nld
Norsk	non
Polsk	plk
Portugisisk	ptb
Russisk	rus
Svensk	svc
Thai	tha

sådan kommer du i kontakt med hp-kundesupport

HP's kundesupportafdeling står altid klar til at give dig kyndig vejledning i, hvordan du bruger din HP Deskjet-printer eller til at hjælpe dig med at løse dine printerproblemer. Du kan få hjælp på flere måder – den rette hjælp på det rette tidspunkt!

hp's supportprocedure

HP's kundesupportprocedure fungerer mest effektivt, hvis du søger hjælp i følgende rækkefølge:

1. Brug *quick-hjælp*.

Se afsnittet "*vis quick-hjælp*", hvis du ønsker flere oplysninger.

2. Etabler forbindelse til HP e-kundesupport.

Anvend din Internet-forbindelse på et hvilket som helst tidspunkt på dagen til at:

- Se HP's web-supportsider for at få hjælp til din printer.
- Læse HP's brugerforummer, eller send dit eget spørgsmål.
- Sende en e-mail til HP

Se afsnittet "hp e-kundesupport", hvis du ønsker yderligere oplysninger.

3. Kontakt HP-kundesupport pr. telefon inden for almindelig kontortid.

Se afsnittet "hp-kundesupport via telefon", hvis du ønsker yderligere oplysninger

Bemærk De tilgængelige supportmuligheder afhænger af produkt, land/region og sprog.

hp-e-kundesupport

HP-e-kundesupport tilbyder online-hjælp så længe, du har din HP-printer. Få direkte adgang til support-oplysninger, nyttige udskrivningstips og de nyeste opdateringer af printersoftware (også kaldet printerdriver) – 24 timer i døgnet, alle ugens 7 dage.

hp support-web-steder

Hvis der er sluttet et modem til din computer, og du abonnerer på en Internet-tjenesteudbyder eller har direkte adgang til Internettet, kan du få adgang til et bredt udvalg af oplysninger om din printer. Besøg de web-steder, der vises i skemaet på næste side.

Hvis det land eller sprog, du skal bruge, ikke står på listen, kan du få adgang til HP-kundesupport online på adressen www.hp.com/apcpo-support/regional.html for at se, om der er et web-sted tilgængeligt på dansk.

til dette sprog...	Brug dette web-sted...
Engelsk	http://www.hp.com/go/support
Forenklet kinesisk	http://www.hp.com.cn/go/support
Fransk	http://www.hp.com/cposupport/fr
Japansk	http://www.jp.hp.com/CPO_TC/eschome.htm
Koreansk	http://www.hp.co.kr/go/support
Portugisisk	http://www.hp.com/cposupport/pt
Spansk	http://www.hp.com/cposupport/es
Svensk	http://www.hp.com/cposupport/sv
Traditionelt kinesisk	http://taiwan.support.hp.com
Tysk	http://www.hp.com/cposupport/de

Etabler forbindelse til HP-brugerforummer og HP-kundesupport e-mail fra web-stedet HP Customer Support. Log på web-stedet, og vælg de relevante printerindstillinger til din printer. Når skærbilledet HP Customer Care vises, skal du klikke på **Connect with HP**.

hp-brugerforummer

HP's Kundesupport online-brugerforummer gør det muligt for dig at læse spørgsmål og svar fra andre HP-brugere, så du kan finde svar på dit spørgsmål. Du kan også sende dit spørgsmål og besøge siden senere for at få ideer og forslag fra andre erfarne brugere eller ledere af forummerne.

hp-kundesupport e-mail

Hvis du sender en e-mail direkte til HP, får du et direkte svar på dine spørgsmål fra en servicetekniker fra HP's kundesupportafdeling. Indtast dit spørgsmål på en web-formular, og modtag svar pr. e-mail. (Der svares normalt inden for 48 timer undtagen i ferieperioder). Med e-mail-supportfunktionen kan du på en smart måde stille tekniske spørgsmål eller modtage svar, der passer netop til dit system.

hp-kundesupport via telefon

HP tilbyder dig gratis telefonisk support i hele den periode, der er omfattet af garantien (opkald dog til almindelig telefontakst). Nedenstående liste viser, hvor længe der ydes telefonisk support i dit område.

periode for gratis telefonisk support

Område	Telefonisk support*
Nordamerika – herunder Canada	1 år
Asien og Stillehavsområdet	1 år
Europa	30 dage
Latinamerika	1 år

* *Opkald til almindelig telefontakst.*

før du ringer

Prøv først en af følgende gratis supportmuligheder, før du ringer:

- *quick-hjælp*
- *hurtig start* plakat
- HP-e-kundesupport
- HP's telefontip (hvis du befinder dig i USA). Du kan få svar på hyppigt stillede spørgsmål om HP Deskjet-printer, hvis du ringer på vores gratis supportlinje på telefonnummer (877) 283-4684.

Hvis du ikke kan få løst problemet på denne måde, kan du ringe til en tekniker hos HP-kundesupport, mens du sidder foran computeren og printerens. For at sikre en hurtig betjening over telefonen skal du være klar til at beskrive det problem, du vil have løst, og kunne give følgende oplysninger:

Derudover har HP brug for følgende oplysninger for at hjælpe dig:

- Printerens modelnummer (mærkatens på forsiden af printerens)
- Printerens serienummer (mærkatens på bunden af printerens)
- Computerens styresystem
- Printerdriverens versionsnummer (også kaldet printersoftware)
- Meddelelser der blev vist omkring det tidspunkt, da problemet opstod
- Svar på disse spørgsmål:
 - Er problemet opstået før? Kan du genskabe problemet?
 - Hvornår skete det? Har du tilføjet ny hardware eller software omkring det tidspunkt, da situationen opstod?

telefonnumre til support

Hvis du har brug for hjælp til at løse et problem, kan du kontakte HP-kundesupport via et af telefonnumrene i tabellen til højre. Hvis din lokale forhandlers telefonnummer ikke er anført, kan du besøge HP's web-sted på www.hp.com/cpso-support/guide/psd/cscinfo.htm.

efter perioden med gratis telefonisk support

Når den gratis periode med telefonisk support udløber, kan du stadig få hjælp fra HP mod betaling. Der forbeholdes ret til prisændringer uden varsel.

(Du kan dog altid få vgratis HP-e-kundesupport! Se afsnittet "hp-e-kundesupport", hvis du ønsker yderligere oplysninger).

- Ved opkald i USA, der varer under 10 minutter, kan der ringes på (900) 555-1500. Det koster US\$2.50 i minuttet fra det tidspunkt, hvor du får forbindelse med enoperatør. Du kommer ikke til at betale mere end US\$25.
- Ved opkald i USA, der varer længere end 10 minutter eller opkald fra Canada, kan der ringes på (800) 999-1148. Det koster US\$25 pr. opkald, som opkræves via dit Visa eller MasterCard.

Hvis HP i løbet af opkaldet finder ud af, at din printer skal til reparation, og at din printer dækkes af den begrænsede garanti, skal du ikke betale for den telefoniske support-service.

i dette område...	brug dette telefonnummer...
Argentina	+54 0810 555 5520
Australien	+61 3 8877 8000
Belgien (flamsk)	+32 (0) 2 626 88 06
Belgien (fransk)	+32 (0) 2 626 88 07
Brasilien, inden for Sao Paulo-området	+55 3747 7799
Brasilien, uden for Sao Paulo-området	+55 0800 15 7751
Canada	+1 (905) 206 4663
Chile	+56 800 36 0999
Danmark	+45 (0) 39 29 4099
Engelsk International	+44 (0) 207 512 5202
Filippinerne	+66 (2) 867 3551
Finland	+358 (0) 203 4 7 288
Frankrig	+33 (0) 1 43 62 34 34
Grækenland	+30 (0) 1 619 64 11
Holland	+31 (0) 20 606 8751
Hong Kong	+852 (800) 96 7729
Indien	+91 11 682 60 35
Indonesien	+62 (21) 350 3408
Irland	+353 (0) 1662 5525
Israel	+972 (0) 9 9524848
Italien	+39 (0) 2 264 10350
Japan	+81 (0) 3 3335 8333
Kina	+86 (0) 10 6564 5959
Korea	+82 (2) 3270 0700
Korea, uden for Seoul	+82 080 999 0700
Malaysia	+60 (3) 2952566
Malaysia, Penang	+60 1 300 88 00 28
Mellemøsten, Dubai	+971 4 883 8454
Mexico	01 800 472 6684

i dette område...	brug dette telefonnummer...
New Zealand	+64 (9) 356 6640
Norge	+47 22 116299
Polen	+48 22 519 06 00
Portugal	+351 21 317 6333
Rusland, Moskva	+7 095 797 3520
Rusland, St. Petersborg	+7 812 346 7997
Schweiz	+41 (0) 84 8801111
Singapore	+65 272 5300
Spanien	+34 9 02321 123
Storbritannien	+44 (0) 207 512 5202
Sverige	+46 (0) 8 6192170
Sydafrika, inden for Den Sydafrikanske Republik	+27 086 000 1030
Sydafrika, uden for Den Sydafrikanske Republik	+27 11 258 9301
Taiwan	+886 2 2717 0055
Thailand	+66 (2) 661 4000
Tjekkiet	+42 02 6130 7310
Tyrkiet	+90 (0) 212 221 6969
Tyskland	+49 (0) 180 52 58 143
Ungarn	+36 (0) 1382 1111
USA	1 (208) 344 4131
Venezuela	+ 58 800 47 888
Vietnam	+84 (0) 8 823 4530
Østrig	+43 (0) 810 00 6080

sådan får du reparationservice fra hp's kundesupportafdeling

Hvis din HP-printer skal repareres, kan du ringe til HP-kundesupportlinje. (Se telefonnummeret til HP's supportafdelinger på forrige side). En kvalificeret tekniker fra HP-kundesupport undersøger problemet, og planlægger reparationsproceduren.

Kundesupportafdelingen finder den bedste løsning til dig ved enten at henvise dig til en autoriseret serviceudbyder eller en HP-forhandler. Denne service er gratis inden for printerens begrænsede garantiperiode. Når garantiperioden udløber, vil du skulle betale reparationsomkostningen.

sådan får du forlænget din garanti

Hvis du vil forlænge din garanti ud over den begrænsede periode, har du følgende muligheder:

- Kontakt din forhandler for at få garantien forlænget. Når du skal finde HP-forhandlere i USA, kan du klikke på HP's link hertil på www.hp.com/service_locator.
- Hvis din forhandler ikke kan tilbyde dig en serviceaftale, kan du ringe direkte til HP og spørge om vores HP-serviceaftaler. Ring (800) 446-0522 i USA og (800) 268-1221 i Canada. Hvis det drejer sig om HP-serviceaftaler uden for USA og Canada, skal du kontakte dit lokale HP-salgskontor.

problemløsning ved Windows-installationsproblemer

Læs oplysningerne i dette afsnit, hvis du har problemer med at installere din printer. Hvis du får brug for hjælp, når du har installeret printeren, kan du få yderligere oplysninger i den elektroniske brugervejledning *quick-hjælp*.

hvad består problemet i? →

Jeg isatte installations-cd'en, men computeren kunne ikke læse den.

mulige årsager...

- Cd'en er ikke isat korrekt i cd-rom-drevet
- Cd'en er beskadiget
- Cd-rom-drevet er beskadiget

for at løse problemet...

Sæt cd'en i cd-rom-drevet igen. Sørg for at isætte cd'en korrekt.
Hvis installationen ikke går i gang efter nogle få sekunder, er cd eller cd-rom-drev muligvis beskadiget.

Isæt en anden cd i cd-rom-drevet.
Hvis denne cd virker, er din cd muligvis beskadiget.
Hvis du ikke kan afspille nogen cd, skal dit cd-rom-drev udskiftes eller reparereres.

Erstat den beskadigede cd ved at downloade printersoftware (også kaldet printerdriver) fra HP's web-sted.
Hvis du ikke har adgang til Internettet, kan du kontakte HP-kundesupport for at bestille cd'en med software. Du kan finde telefonnummeret på den nærmeste afdeling af HP-kundesupport i afsnittet "Sådan kommer du i kontakt med hp-kundesupport".

hvad består problemet i? →

Printersoftwaren er ikke installeret korrekt.

mulige årsager...

- Der er muligvis en konflikt med dit antivirusprogram
- Der er muligvis en konflikt med et andet softwareprogram
- Der er muligvis en konflikt med perifert udstyr, som er sluttet til din printer

for at løse problemet...

Afinstaller din printersoftware.

Hvis du kører Windows 95, 98, Me, NT 4.0 eller 2000, skal du gøre følgende:

1. Klik på **Start > Programmer > hp deskjet 9xx series > hp deskjet 9xx series Uninstaller**.
2. Følg vejledningen, der vises på skærmen.

Hvis du kører Windows 3.1x, skal du gøre følgende:

1. Åbn programgruppen **hp deskjet 9xx series**.
2. Dobbeltklik på ikonet **hp deskjet 9xx series Uninstaller**.
3. Følg vejledningen, der vises på skærmen.

- Luk alle softwareprogrammer, (inklusive antivirusprogrammer) der kører.
- Afbryd alle tilslutninger af perifert udstyr, som bruger et parallelt printerkabel (som f.eks. en scanner eller båndbackup-enhed).

Geninstaller printersoftware. Se "quick-hjælp" plakaten.

Hvis du stadig har problemer med softwareinstallationen, skal du kontakte HP-kundesupport. Se afsnittet "Sådan kommer du i kontakt med hp-kundesupport".

hvad består problemet i?

Når jeg tilslutter et USB-kabel mellem printeren og min computer, vises Guiden Tilføj ny hardware ikke.

mulige årsager...

Du kører muligvis ikke Windows 98, Me eller 2000.

Dit USB-kabel er muligvis ikke korrekt tilsluttet.

Din computer er muligvis ikke klargjort til USB.

for at løse problemet...

Kontrollér, at Windows 98, Me eller 2000 kører. Hvis du ikke kører Windows 98, Me eller 2000, skal du bruge et parallelkabel.

1. Afbryd, og tilslut derefter USB-kablet fra din printer igen.
2. Kontrollér, at kablet er korrekt tilsluttet.

Hvis du bruger Windows 98, Me eller 2000, skal du gøre følgende:

1. Klik på **Start > Indstillinger > Kontrolpanel**.
2. Dobbeltklik på ikonet **System**.
3. Vælg fanen **Enhedshåndtering**.
4. Klik på ikonet med et plus (+) ved siden af indstillingen Universal Serial Bus-kontrolenhed.
 - Hvis der er angivet en USB-værtkontrolenhed og en USB-rodhub, er USB sandsynligvis aktiveret.
 - Hvis disse enheder ikke er angivet, kan du læse dokumentation til din computer eller kontakte computerproducenten for at få yderligere oplysninger om at aktivere og indstille USB.
5. Brug et parallelkabel til at slutte printeren til din computer, hvis du ikke kan aktivere USB.

hvad består problemet i?

Når jeg tilslutter et USB-kabel mellem printeren og min computer, vises meddelelsen med "Ukendt enhed".

mulige årsager...

- Der er opbygget statisk elektricitet i kablet mellem printeren og din computer
- Dit USB-kabel er muligvis defekt



for at løse problemet...

1. Tag USB-kablet ud af printeren.
2. Træk stikket til printeren ud.
3. Vent i ca. 30 sekunder.
4. Tilslut printeren igen.
5. Slut USB-kablet til printeren.
6. Udskift USB-kablet, eller brug et parallelkabel, hvis "Ukendt enhed" stadig vises i dialogboksen Der er fundet ny hardware.

hvad består problemet i? →

Når jeg indsætter cd'en med printersoftware, og filerne kopieres, fortæller skærbilledet Kopierer filer... at filen **hpzuci01.dll** ikke kan findes.

mulige årsager...

Nedenstående forhold er alle til stede:

- Du bruger et USB-kabel til at slutte printeren til din computer
- Du kører Windows 98
- Du tilslutter mere end én enhed på samme tid

for at løse problemet...

1. Klik på **Gennemse**.
Skærbilledet Åbn vises.
2. Vælg følgende sti for at finde filen **hpzuci01.dll**:
c:\Program Files\Hewlett-Packard\hpz\ glue.
3. Klik på **OK**.
Skærbilledet Kopierer filer... vises igen med den korrekte sti og filnavn indsat i feltet Kopier filer fra....
4. Klik på **OK**.
5. Vælg **Installer hp Deskjet 9xx Series Printersoftware**.
Nu vises skærbilledet med installering af HP Deskjet 9xx.
6. Klik på **Næste**, og følg derefter vejledningen på skærmen for at afslutte installationen.

tidsbegrænset garanti

område	software	blækpatroner	printer
Nordamerika (inkl. Canada)	90 dage	90 dage	1 år
Asien (Stillehavsområdet)	90 dage	90 dage	1 år
Europa	90 dage	90 dage	1 år
Latinamerika	90 dage	90 dage	1 år

A. omfanget af den begrænsede afhjælpning

1. Hewlett-Packard (HP) indestår over for slutbrugerkunden, at de ovenfor specificerede produkter fra HP vil være fri for fejl og mangler i materialer og udførelse i den ovenfor specificerede periode, som begynder på den dato, hvor kunden har købt produktet. Kunden er ansvarlig for tilvejebringelse af bevis på købsdatoen.
2. Ved softwareprodukter gør HP's begrænsede afhjælpning sig kun gældende for manglende eksekvering af programmeringsinstruktioner. HP indestår ikke for, at operationen af noget produkt vil være uden forstyrrelser eller fejl.
3. HP's begrænsede afhjælpning dækker kun de fejl og mangler, der er opstået som resultat af normal brug af produktet, og gælder ikke for følgende:
 - a. Forkert eller utilstrækkelig vedligeholdelse eller modifikation;
 - b. Software, interfaceprodukter, medier, reservedele eller forbrugsvarer, som ikke stilles til rådighed af eller understøttes af HP; eller
 - c. Drift uden for produktets specifikationer.
4. Ved HP printerprodukter vil brug af blækpatroner, som ikke er fra HP, eller en genopfyldt blækpatron ikke påvirke hverken afhjælpningen over for kunden eller nogen HP supportkontrakt med kunden. Såfremt en printerfejl eller skade imidlertid kan tilskrives brugen af en blækpatron, som ikke er fra HP eller som er genopfyldt, vil HP opkræve normal timeløn og materialeomkostninger ved service på printeren for at afhjælpe den pågældende fejl eller skade.
5. Hvis HP i afhjælpningsperioden modtager meddelelse om en fejl eller mangel i et software-, medie- eller blækpatronsprodukt, som er dækket af HP's afhjælpning, skal HP udskifte det defekte produkt. Hvis HP i afhjælpningsperioden modtager meddelelse om en fejl eller mangel i et hardwareprodukt, som er dækket af HP's afhjælpning, skal HP efter eget valg enten reparere eller ombytte det defekte produkt.
6. Hvis HP er ude af stand til at reparere eller ombytte et defekt produkt, som er dækket af HP's afhjælpning, skal HP, inden for en rimelig periode efter at være blevet gjort opmærksom herpå, refundere produktets købspris.
7. HP er ikke forpligtet til at reparere, ombytte eller refundere, førend kunden har returneret det defekte produkt til HP.
8. Et ombytningsprodukt kan enten være nyt eller i samme stand som nyt, og dets funktionsevne vil mindst svare til det ombyggede produkts.
9. HP's begrænsede afhjælpning er gyldig i lande, hvor de HP produkter, der er angivet ovenfor, distribueres af HP, med undtagelse af Mellemøsten, Afrika, Argentina, Brasilien, Mexico, Venezuela og Frankrigs "Departements D'Outre Mer". Indenfor disse undtagelsesområder er afhjælpningen kun gyldig i det land, hvor produktet blev købt. Kontrakter om yderligere afhjælpningsservice, såsom service på installationsstedet, kan erhverves fra enhver autoriseret HP servicefacilitet i lande, hvor produktet distribueres af HP eller af en autoriseret importør.

B. afhjælpningsbegrænsninger

1. I DET OMFANG SOM DET TILLADES AF LOKAL LOVGIVNING, GIVER HVERKEN HP ELLER DETS TREDJEPARTS LEVERANDØRER NOGEN ANDEN AFHJÆLPNING ELLER INDESTÅELSER AF NOGEN ART, HVERKEN UDTRYKKELT ELLER UNDERFORSTÅET, I FORBINDELSE MED HP-PRODUKTERNE, OG FRASKRIVER SIG SPECIFIKT UNDERFORSTÅEDE GARANTIER ELLER INDESTÅELSER OM SALGBARHED, TILFREDSSTILLENDE KVALITET OG EGNETHED TIL ET BESTEMT FORMÅL.

C. ansvarsbegrænsninger

1. I det omfang lokal lovgivning tillader det, er retsmidlerne i denne erklæring kundens eneste og eksklusive retsmidler.

2. I DET OMFANG LOKAL LOVGIVNING TILLADER DET, BORTSET FRA DE FORPLIGTELSE, SOM SPECIFIKT ER FREMHOLDT I DENNE ERKLÆRING, ER HP OG DETS TREDJEPARTS LEVERANDØRER UNDER INGEN OMSTÆNDIGHEDER ANSVARLIGE FOR DIREKTE ELLER INDIREKTE TAB, UANSET OM DISSE ER BASERET PÅ KONTRAKT ELLER SKYLDES FORHOLD UDEN FOR KONTRAKT.

D. lokal lovgivning

1. Denne Afhjælpningserklæring giver kunden specifikke juridiske rettigheder. Kunden kan også have andre rettigheder, som kan variere fra land til land.

2. I det omfang at denne Afhjælpningserklæring måtte være i strid med lokal lovgivning, skal erklæringen fortolkes i overensstemmelse med sådan lokal lovgivning. Under sådan lokal lovgivning gør visse ansvarsfraskrivelse og begrænsninger i denne Afhjælpningserklæring sig måske ikke gældende for kunden. F.eks. kan visse stater i USA, såvel som visse regeringer uden for USA (inklusive provinser i Canada), kan:

a. Forbyde at ansvarsfraskrivelse og begrænsningerne i denne Afhjælpningserklæring indskrænker forbrugers lovæssige rettigheder (f.eks. Storbritannien);

b. På anden vis indskrænke fabrikantens mulighed for at fraskrive sig sådant ansvar eller pålægge sådanne begrænsninger; eller

c. Tildele kunden yderligere afhjælpningsrettigheder, specificere varigheden af underforstået afhjælpning, som fabrikanten ikke kan fraskrive sig, eller forbyde begrænsninger af varigheden af underforstået afhjælpning.

3. FOR FORBRUGERTRANSAKTIONER I AUSTRALIEN OG NEW ZEALAND EKSKLUDERER, BEGRÆNSER ELLER MODIFICERER BETINGELSERNE I DENNE AFHJÆLPNINGSERKLÆRING, MED UNDTAGELSE AF DET UNDER LOVEN TILLADTE, IKKE DE OBLIGATORISKE LOVMÆSSIGE RETTIGHEDER, SOM GØR SIG GÆLDENDE FOR SALGET AF HP-PRODUKTER TIL SÅDANNE KUNDER, MEN ER I TILLÆG DERTIL.

HEWLETT-PACKARD ÅR 2000 GARANTI FOR HP-PRODUKTER SOLGT GENNEM FORHANDLERE

Denne garanti skal betragtes som et tillæg til de øvrige salgs- og leveringsbetingelser, der medfølger dette HP-produkt. HP garanterer, at dette HP-produkts funktionalitet ikke påvirkes af årtusindeskiftet og således før, under og efter år 2000 på korrekt vis bearbejder dato data som f.eks. kalkulationer, sammenligninger og sekventeringer samt skudårsproblematikken. Det er en forudsætning for garantien at HP-produktet anvendes i overensstemmelse med sin dokumentation, herunder instruktioner om installation af patches og opgraderinger, og det er tillige en forudsætning, at alle andre produkter, der anvendes sammen med HP-produktet på korrekt vis udveksler dato data med det. Denne garanti er gældende til og med d. 31. januar 2001.

miljøerklæring

Hewlett-Packard forbedrer til stadighed fremstillingsprocessen af deskjet-printere for at minimere printerens skadelige indvirkning på kontormiljøet samt de steder, hvor printerne fremstilles, sendes fra og bruges. Hewlett-Packard har også udviklet procedurer til at minimere printerens skadelige indvirkning på miljøet i forbindelse med kassering.

mindre papirforbrug – ingen CFC-gasser

Papirbrug: Printerens automatiske/manuelle funktion med tosidede udskrifter er papirbesparende og derved mindre belastende for de naturlige ressourcer. Printerens kan udskrive med genbrugspapir ifølge DIN 19 309.

Ozon: Ozon-nedbrydende kemikalier så som CFC-gasser er fjernet fra fremstillingsprocessen hos Hewlett-Packard.

genbrug

Denne printer er fremstillet til genbrug. Antallet af materialer er holdt på et minimum, men funktionaliteten og driftsikkerheden er stadig i top. Der er fremstillet forskellige materialer, som nemt kan adskilles. Låse og andre tilslutninger er nemme at finde, få adgang til og fjerne med almindelige værktøjer. Printerens vigtigste dele er fremstillet således, at de er lette at finde, hvis de skal adskilles eller repareres. Dele af plast er holdt i maksimalt to farver for at forbedre genbrugsmulighederne. Enkelte smådele er dog holdt i bestemte farver for at fremhæve placeringen for kunden.

Printeremballage: Emballagen kan genbruges og giver maksimal beskyttelse til lavest mulig pris, samtidig med at indvirkningen på miljøet minimeres mest muligt. HP Deskjet-printerens robuste design reducerer både udgifterne til emballage og risikoen for eventuel skade.

Plastdele: Alle vigtige plastdele er mærket ifølge internationale standarder. Alle plastdele, som bruges i printerens hus og kabinet, indeholder kun et enkelt polymermedie.

Produktets levetid: For at få optimalt udbytte af printerens tilbyder HP følgende:

- **Udvidet garanti:** HP SupportPack dækker HP-hardware og -produkter samt alle indre komponenter, der leveres af HP. Kunden skal købe HP SupportPack senest 30 dage efter købet. Kontakt nærmeste HP-forhandler for at høre nærmere om denne service.
- **Reserve dele og engangskomponenter** kan skaffes i fem (5) år fra produktionens ophør.
- **Tilbage tagelse af produkt:** Hvis du vil returnere produktet og printerpatroner til HP efter endt levetid, skal du kontakte HP's lokale salgs- eller serviceafdeling for at få vejledning.

energiforbrug

Der er tænkt på energien, da denne printer blev designet. Printerens bruger gennemsnitligt 4 watt i standby-tilstand. Dette sparer ikke kun på de naturlige ressourcer, men også på udgifterne, uden at dette påvirker printerens drift.

Produktet opfylder betingelserne i ENERGY STAR-programmet (USA og Japan). ENERGY STAR er et frivilligt program, som er iværksat for at fremme udviklingen af energibesparende produkter.



ENERGY STAR er et registreret servicemærke tilhørende det amerikanske miljøagentur US EPA. Som partner i ENERGY STAR har Hewlett-Packard Company konstateret, at dette produkt opfylder retningslinjerne i ENERGY STAR for energieffektivitet.

Energiforbrug i slukket tilstand: Når printerens er slukket, bruges der stadig en minimal mængde energi. Dette kan undgås ved at slukke for strømmen til printerens og derefter trække stikket til printerens ud af stikkontakten.

indeks

A

Adobe Acrobat Reader **5, 6**
Antivirusprogrammer **13**

B

Blækpatroner **1, 2, 3**
Boblehjælp **3**
Brugervejledning til Quick-hjælp **4, 5, 6**
Brugervejledning, Windows 3.1x **3**

D

DOS-systemer **6**

E

Energiforbrug **19**

F

Fejlfinding **12**
 computeren kan ikke læse software-cd **12**
 hpzuci01.dll ikke fundet **16**
 softwaren installeres ikke korrekt **13**
 USB-installationsproblemer **14, 15**
Forlængelse af garanti **11**

G

Genbrugelig printer **19**

H

Hjælp
 brugerforummer **8**
 efter perioden med telefonisk support **10**
 HP-kundesupport **7**
 problemer ved installationsfejlfinding **12**
 reparation af printer **11**
 support via e-mail **8**
 support via telefon **9**
 telefonisk support **10**
 web-support **7**
Hjælp, på skærmen **3**
HP-printerhjælp **4**
Hurtig start plakat **1, 3**

I

indhold, printerkasse **1**
Installationsfejlfinding **12**

K

Kabel, printer **2**
Kompabilitet
 med anden hardware **3**
 med anden software **3**
Kundesupport **7**

M

Macintosh-boblehjælp **3**
Modul til automatisk tosidet udskrivning **1**

N

Netværksguide, Windows **3**

P

Printer software **3**
Printer, forbindelse til netværk **3**
Printer, opsætning **3**
printerdriver **1, 2, 3**
printeren **15**
Printerfunktioner **3**
Printerkabel **2, 14, 15**
Printerkassens indhold **1**
Printersoftware **1, 2, 5**
Printerspecifikationer **3**

R

Reparation af printer **11**

S

Sådan finder du oplysninger om printeren **3**
Serviceaftale **11**
Software, printer **2, 3**
Support via e-mail **8**
Support via telefon **9**

T

Telefonisk support **10**

U

Udvidet garanti **19**
USB **14, 15**

V

Vejledning til Quick-hjælp **3**
Versionsnoter **3**

W

Web-steder, HP-kundesupport **7**
Windows-hjælp på skærmen **3**

regulatory notices

hewlett-packard company

This device complies with part 15 of the FCC Rules. Operation is subject to the following two conditions:

- This device may not cause harmful interference, and
- This device must accept any interference received, including interference that may cause undesired operation.
- Pursuant to Part 15.21 of the FCC Rules, any changes or modifications to this equipment not expressly approved by Hewlett-Packard Company may cause harmful interference, and void your authority to operate this equipment. Use of a shielded data cable is required to comply with the Class B limits of Part 15 of the FCC Rules.

For further information, contact:

Hewlett-Packard Company
Manager of Corporate Product Regulations
3000 Hanover Street
Palo Alto, Ca 94304
(650) 857-1501

note

This equipment has been tested and found to comply with the limits for a Class B digital device, pursuant to part 15 of the FCC rules. These limits are designed to provide reasonable protection against harmful interference in a residential installation. This equipment generates, uses, and can radiate radio frequency energy and, if not installed and used in accordance with the instructions, can cause harmful interference to radio communications. However, there is no guarantee that interference will not occur in a particular installation. If this equipment does cause harmful interference to radio or television reception, which can be determined by turning the equipment off and on, the user is encouraged to try to correct the interference by one or more of the following measures:

- Reorient or relocate the receiving antenna.
- Increase the separation between the equipment and the receiver.
- Connect the equipment into an outlet on a circuit different from that to which the receiver is connected.
- Consult the dealer or an experienced radio/TV technician for help.

LED indicator statement

The display LEDs meet the requirements of EN 60825-1.

この装置は、情報処理装置等電波障害自主規制協議会（VCCI）の基準に基づくクラスB情報技術装置です。この装置は、家庭環境で使用することを目的としていますが、この装置がラジオやテレビジョン受信機に近接して使用されると受信障害を引き起こすことがあります。

取り扱い説明書に従って正しい取り扱いをして下さい。

사용자 안내문 (B급 기기)

이 기기는 비업무용으로 전자파장애검정을 받은 기기로서, 주거지역에서는 물론 모든 지역에서 사용될 수 있습니다.



i n v e n t

Windows
Macintosh

Hurtigreferanse

hp deskjet 990c/980c/960c series

norsk

Varemerker

Microsoft, MS-DOS og Windows er registrerte varemerker for Microsoft Corporation.

Adobe og Acrobat er registrerte varemerker for Adobe Systems Incorporated.

Mac, Macintosh og Mac OS er varemerker for Apple Computer, Inc., og er registrerte i USA og andre land.

Merknad

Informasjonen i dette dokumentet kan endres uten forvarsel.

Hewlett-Packard gir ingen garantier med hensyn til dette materialet, inkludert, men ikke begrenset til, underforståtte garantier om salgbarhet og egnethet til et bestemt formål.

Hewlett-Packard kan ikke holdes ansvarlig for feil i dette dokumentet, eller for eventuell skadeserstatning som måtte følge av tilfeldige skader eller følgeskader i forbindelse med materialets levering, ytelse eller bruk.

Ingen deler av dette dokumentet kan kopieres, reproduseres eller oversettes til et annet språk, verken helt eller delvis, uten at det først er innhentet uttrykkelig skriftlig tillatelse fra Hewlett-Packard Company.

Begreper og konvensjoner

Følgende begreper og konvensjoner brukes i håndboken *Hurtigreferanse*:

Begreper

Skriverne i familien HP DeskJet 990c, 980c og 960c series kan omtales som **HP DeskJet 9xx** eller **HP DeskJet**.

Symboler

Symbolet > leder deg gjennom en serie trinn i programvaren. Eksempel:

Klikk på **Start > Programmer > HP DeskJet 9xx series > Merknader** for å vise Merknader.

Obs!

Obs! betyr fare for skader på HP DeskJet-skriveren eller annet utstyr.

Eksempel:

Obs! Ta ikke på blekkpatronens blekkdyser eller kopperkontakter. Hvis disse delene berøres, kan det føre til tilstopping, blekkfeil og dårlige elektrisk forbindelse.

Hurtigreferanse

hp deskjet 990c/980c/960c series

Innholdsfortegnelse

Presentasjon av hp deskjet-skriveren	1
Blekkpatroner	2
Skriverekabler	2
Oppdateringer av programvare	2
Finne informasjon	3
Vise Hurtighjelp	4
Windows 95, 98, Me, 2000 og NT 4.0	4
Macintosh	5
Vise skriverinformasjon i Windows 3.1x og DOS	6
Windows 3.1x	6
DOS	6
Kontakte hps kundestøtte	7
HPs støtteprosess	7
HPs kundestøtte på nettet	7
HPs kundestøtte via telefon	9
Reparasjon fra hps kundestøtte	11
Forlenget garanti	11
Løse installasjonsproblemer i Windows	12
Begrenset garanti	17
Miljøerklæring	19
Indeks	20
Regulatory notices	insiden av bakre omslagsside

Presentasjon av hp deskjet-skriveren

Innhold i esken

Takk for at du kjøpte en HP Deskjet-skriver! Esken med skriveren inneholder følgende:

- HP Deskjet-skriver (990c-, 980c- eller 960c series)
- Automatisk modul for tosidige utskrifter (ikke på alle modeller)
- Strømledning
- CD med skriverprogramvare
- Håndboken *Hurtigreferanse*
- *Hurtigstart*-plakat
- Svart blekkpatron
- Tre-farget blekkpatron

Hvis noe av dette mangler i esken, bør du si fra til HP-forhandleren eller ta kontakt med HPs kundestøtte. Du finner mer informasjon under "Kontakte HPs kundestøtte".

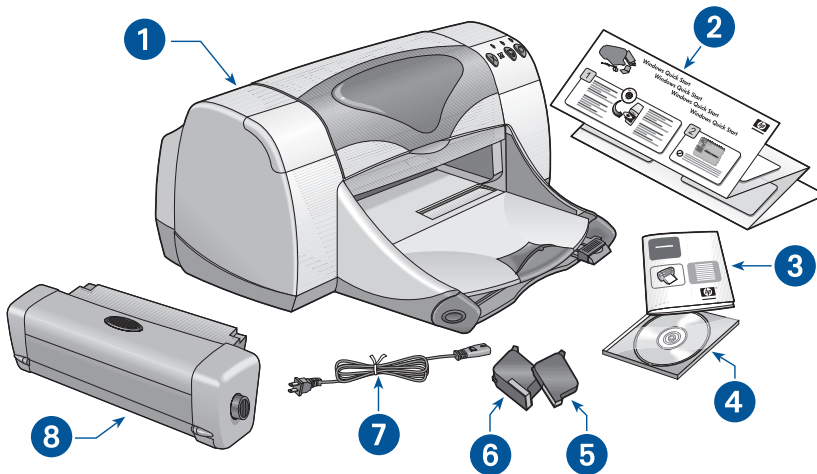

1. Skriver
2. *Hurtigstart*-plakat
3. *Hurtigreferanse* -håndbok
4. Skriverprogramvare
5. Svart blekkpatron
6. Tre-farget blekkpatron
7. Strømledning
8. Automatisk modul for tosidige utskrifter (ikke på alle skrivermodeller)

Blekkpatroner

Esken med HP DeskJet-skriveren inneholder både en svart blekkpatron og en fargeblekkpatron. Både esken med skriverens blekkpatroner og den elektroniske håndboken *Hurtighjelp* inneholder instruksjoner for installasjon.

Når du skal bytte ut en blekkpatron, må du kontrollere at den har riktig delenummer:

- Svarthp 45 (hp 51645a)
- Tre-fargethp 78 (hp c6578d)
- Stor tre-fargethp 78 (hp c6578a)

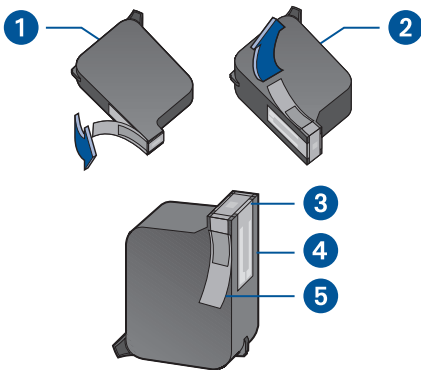

1. Svart blekkpatron
2. Tre-farget blekkpatron
3. Blekkdyser
4. Kopperkontakter
5. Beskyttende vinylteip

Obs! Når du skal bytte ut en blekkpatron, må du ikke ta på blekkpatronens blekkdyser eller kopperkontakter. Hvis disse delene berøres, kan det føre til tilstopping, blekkfeil og dårlige elektriske koplinger. Du må heller ikke berøre kopperstrimlene. Dette er nødvendige elektriske kontakter.

Skriverkabler

Det følger ikke med skriverkabel i esken. Du må kjøpe en av følgende kabeltyper for å kople skriveren til datamaskinen:

- Parallell grensesnittkabel i samsvar med IEEE 1284, som brukes av alle Windows-systemer
- USB-kompatibel grensesnittkabel, som brukes av både Macintosh-systemer og av Windows 98-, Me- og 2000-systemer

Oppdateringer av programvare







Skriverprogramvaren, som også kalles for skriverdriveren, formidler din forespørsel om utskrift til skriveren. Du kan få kopier og oppdateringer av skriverprogramvaren på følgende måte:

- Last ned skriverprogramvaren fra HPs Web-område.
- Ring til HPs kundesupport og be om å få tilsendt en CD som inneholder oppdateringsfilene for programvaren.

Se "Kontakte hps kundesupport" for å finne telefonnumre til kundesupporten og adresser til Web-områder.

Finne informasjon

Flere dokumenter følger med HP DeskJet-skriveren. Disse inneholder instruksjoner om hvordan du installerer skriverprogramvaren og bruker skriveren, og viser hvor du kan få hjelp når behovet melder seg. Denne tabellen viser hvor du finner ulike typer informasjon.

Hvis du vil ha informasjon om...	Se...	Plattform
Installering og konfigurering av skriveren installering av skriverprogramvaren	 <i>Hurtigstart-plakaten</i>	Windows (alle versjoner) og Macintosh
Skriverfunksjoner, spesifikasjoner, vedlikehold, blekkpatroner, fremgangsmåter ved utskrift og problemløsning for skriver	 <i>Hurtighjelp</i> (Se "Vise <i>Hurtighjelp</i> " hvis du vil ha mer informasjon) <i>Brukerhåndbok</i> (Se "Vise skriverinformasjon i Windows 3.1x og DOS" hvis du vil ha mer informasjon)	Windows (alle versjoner) og Macintosh
Innholdet i skriveresken, HPs kundestøtte, garantiinformasjon og problemløsning under installeringen	 <i>Hurtigreferanse- håndboken</i>	Windows (alle versjoner) og Macintosh
Tilkobling av skriveren til et nettverk	 <i>Windows nettverks- håndbok fra HP</i>	Windows (alle versjoner unntatt 3.1)
Maskinvare- og programvarekompatibilitet med skriveren	 <i>Merknader om HP DeskJet</i> Klikk på Start > Programmer > HP DeskJet 9xx Series > merknader	Windows (alle versjoner unntatt 3.1)
Alternativer på skjermen i skriverprogramvaren	 <i>Hjelp av typen <i>Hva er dette</i> (Windows)</i> Klikk med høyre museknapp i det aktuelle skjermbildet. <i>Hjelp i tekstbobler (Macintosh)</i> Klikk med museknappen i det aktuelle skjermbildet.	Windows (alle versjoner unntatt 3.1) og Macintosh

Vise Hurtighjelp

I den elektroniske håndboken *Hurtighjelp* finner du instruksjoner om bruk av HP DeskJet-skriveren. Det gis også informasjon som hjelper deg løse problemer som kan oppstå med skriveren.

Windows 95, 98, Me, 2000 og NT 4.0

Åpne *Hurtighjelp* fra HP Printer Assistant, et verktøy som også gir:

- Støtte fra HPs kundestøtte
- Utskriftsideer
- Shopping-koblinger til andre HP-produkter
- Koblinger til oppdateringer av skriverprogramvare

Ikonet Printer Assistant vises på skrivebordet i Windows etter at du har installert skriverprogramvaren.

Tilgang til *Hurtighjelp*

Slik viser du *Hurtighjelp*:

1. Dobbeltklikk på ikonet **HP Skriverassistent** på datamaskinens skrivebord.



skriverassistent
for 990c

HP skriverassistent vises.

2. Klikk på knappen **Hurtighjelp** for å vise emnene i håndboken.

Du kan også åpne *Hurtighjelp* fra Start-menyen ved å klikke på **Start > Programmer > HP DeskJet 9xx Series > 9xx Skriverassistent > Hurtighjelp**.

Adobe Acrobat-versjoner av *Hurtighjelp*

Håndboken *Hurtighjelp* er også tilgjengelig på følgende språk:

- Arabisk
- Bahasa Indonesia
- Bulgarsk
- Estisk
- Gresk
- Hebraisk
- Kasakhisk
- Kroatisk
- Litauisk
- Rumensk
- Slovakisk
- Slovensk
- Tyrkisk

Slik viser du håndboken på et av disse språkene:

1. Dobbeltklikk på ikonet **HP skriverassistent** på datamaskinens skrivebord.
2. Klikk på knappen **Hurtighjelp** i skjermbildet HP Printer Assistant.
3. Velg **Hurtighjelp er tilgjengelig på andre språk** nederst i skjermbildet *Hurtighjelp*.
4. Sett CD-en med skriverprogramvaren i datamaskinens CD-ROM-stasjon.
5. Velg språket du vil bruke, i listen som vises.
 - Hvis Acrobat Reader er installert på datamaskinen, vises *Hurtighjelp*.
 - Hvis Acrobat Reader ikke er installert på datamaskinen, blir programmet installert automatisk. Deretter vises *Hurtighjelp*.

Macintosh

På Macintosh-datamaskiner trenger du Adobe Acrobat Reader for å kunne vise håndboken *Hurtighjelp*. Hvis du ikke har Acrobat Reader, må du installere programmet fra CD-en med skriverprogramvaren.

Slik åpner du *Hurtighjelp*:

1. Sett CD-en med skriverprogramvaren i datamaskinens CD-ROM-stasjon. Skjermbildet for HP DeskJet vises.
2. Velg mappen **User Manual** for ditt språk.
3. Gjør ett av følgende:
 - Dobbeltklikk på ikonet **Electronic User Manual** hvis Acrobat Reader allerede er installert på datamaskinen.



Electronic User Manual

- Dobbeltklikk på ikonet **Acrobat Reader 4.0** hvis Acrobat Reader ikke er installert på datamaskinen.



Acrobat Reader 4.0

Adobe Acrobat Reader installeres dermed automatisk. Etter at programmet er installert, dobbeltklikker du på ikonet **Electronic User Manual** for å vise *Hurtighjelp*.

Vise skriverinformasjon i Windows 3.1x og DOS

Windows 3.1x

På systemer med Windows 3.1x finner du informasjon om bruk av skriveren i en elektronisk *Brukerhåndbok*. Dette alternativet er bare tilgjengelig med skrivere i familien HP DeskJet 990c Series.

Du må trenge Adobe Acrobat Reader for å vise denne *Brukerhåndboken*. Hvis du ikke har Acrobat Reader, må du installere programmet fra CD-en med programvaren den første gangen du viser håndboken.

Slik åpner du *Brukerhåndboken*:

1. Sett CD-en med skriverprogramvaren i datamaskinens CD-ROM-stasjon.
2. Velg **Fil > Kjør** i Programbehandling.
3. Skriv inn **d:\setup.exe**.
Bytt eventuelt ut bokstaven "d" med en annen hvis din CD-ROM-stasjon har en annen stasjonsbokstav.
4. Klikk på **OK**.
Skjermbildet for HP DeskJet vises.
5. Velg **Vis brukerhåndbok**.
 - Hvis Acrobat Reader allerede er installert på datamaskinen, vises *Brukerhåndboken*.
 - Hvis Acrobat Reader ikke er installert på datamaskinen, følger du instruksjonene for installasjon, som vises på skjermen. Etter at Acrobat Reader er ferdig installert, velger du **Vis brukerhåndbok** for å vise håndboken.

DOS

På systemer med DOS operativsystemet finner du informasjon om HP DeskJet-skriveren i et tekstdokument kalt *dosread.txt*. Denne filen finnes på CD-en med skriverprogramvaren, i katalogen `\<language code>\djcp\`. Bytt ut `<language code>` med den aktuelle koden fra listen nedenfor. Hvis du for eksempel vil lese filen på engelsk, åpner du filen *dosread.txt* i katalogen `\enu\djcp`.

Hvis du vil bruke dette språket...	bruker du denne koden...
Bahasa Indonesia	bin
Bulgarsk	bul
Kinesisk, forenklet	chs
Kinesisk, tradisjonell	cht
Tsjekkisk	csty
Dansk	dan
Tysk	deu
Engelsk	enu
Spansk	esm
Finsk	fin
Fransk	fra
Ungarsk	hun
Italiensk	ita
Japansk	jpn
Koreansk	kor
Kasakhisk	kzh
Nederlandsk	nld
Norsk	non
Polsk	plk
Portugisisk	ptb
Russisk	rus
Svensk	svc
Thai	tha

Kontakte hps kundestøtte

HPs kundestøtte tilbyr service, støtte og eksperters råd om hvordan du bruker HP DeskJet-skriveren eller løser problemer som måtte oppstå med skriveren. Du kan få hjelp på mange forskjellige måter du får det du trenger, når du trenger det!

HPs støtteprosess

Støtteprosessen i HPs kundestøtte fungerer best hvis du går gjennom hjelpetilbudene i denne rekkefølgen når du trenger hjelp:

1. Bruk *Hurtighjelp*.

Se "*Vise Hurtighjelp*" hvis du vil ha mer informasjon.

2. Gå til HPs kundestøtte på nettet.

Uansett tid på døgnet kan du bruke Internett-tilkoblingen til å:

- Se etter produktspesifikk hjelp på HPs støttesider på Web
- Lese meldinger i HPs brukerfora eller poste et spørsmål selv
- Sende en e-postmelding til HP

Se "HPs kundestøtte på nettet" for å få mer informasjon.

3. Ta kontakt med HPs kundestøtte via telefon i den vanlige åpningstiden.

Se "HPs kundestøtte via telefon" for å få mer informasjon.

Merk Alternativer for støtte og tilgjengeligheten til disse kan variere, avhengig av produkt, land/region og språk.

HPs kundestøtte på nettet

HPs kundestøtte på nettet tilbyr elektronisk kundestøtte så lenge du eier en HP-skriver. Du får øyeblikkelig tilgang til støtteinformasjon, nyttige tips om utskrift og de nyeste oppdateringene av skriverens programvare (også omtalt som skriverdriveren) 24 timer i døgnet, sju dager i uken helt uten kostnader for deg.

HPs Web-områder for støtte

Hvis du har en datamaskin med tilgang til modem og bruker en ISP (Internet Service Provider—Leverandør av Internett-tjenester), eller hvis du har direkte tilgang til Internett, kan du få et vell av informasjon om skriveren. Ta en titt på Web-områdene i tabellen på neste side.

Hvis landet eller språket du er ute etter ikke vises i tabellen, kan du gå til HPs elektroniske kundestøtte på adressen www.hp.com/apcpo-support/regional.html for å se om det finnes tilgjengelige Web-områder på ditt språk.

Hvis du vil bruke dette språket...	går du til dette Web-området...
Engelsk	http://www.hp.com/go/support
Forenklet kinesisk	http://www.hp.com.cn/go/support
Fransk	http://www.hp.com/cposupport/fr
Japansk	http://www.jp.hp.com/CPO_TC/eschome.htm
Koreansk	http://www.hp.co.kr/go/support
Portugisisk	http://www.hp.com/cposupport/pt
Spansk	http://www.hp.com/cposupport/es
Svensk	http://www.hp.com/cposupport/sv
Tradisjonell kinesisk	http://taiwan.support.hp.com
Tysk	http://www.hp.com/cposupport/de

Du kan gå til til HPs brukerfora og HPs kundestøtte via e-post fra HPs Web-område for kundestøtte. Logg deg på Web-området og velg de alternativene som gjelder for din skriver. Når skjermbildet for HPs kundestøtte vises, klikker du på **Connect with HP**.

HPs brukerfora

I HPs elektroniske fora for brukerstøtte kan du lese gjennom spørsmål og svar fra andre HP-brukere, og det er godt mulig du også finner en løsning på ditt eget problem her. Du kan også poste ditt eget spørsmål og komme tilbake senere for å se om det har kommet inn ideer og forslag fra kunnskapsrike brukere eller foraenes moderatører.

HPs kundestøtte via e-post

Du kan henvende deg direkte til en servicetekniker fra HPs kundestøtte for å få svar på dine spørsmål som gjelder spesielt for din type skriver. Skriv spørsmålet på et eget skjema på Web-området, og du vil få svar via e-post. (Vanligvis får du svar i løpet av 48 timer, unntatt ved helligdager.) Støtte via e-post er en fin måte å stille tekniske spørsmål på, eller få svar som bare gjelder for ditt system.

HPs kundestøtte via telefon

HP gir gratis støtte via telefon i telefonstøtteperioden for skriveren. (Telefonselskapets standardtakster må likevel betales.) Listen under viser perioden for telefonstøtte som gjelder for regionen du holder til i.

Periode for gratis telefonstøtte

Region	Telefonstøtte*
Nord-Amerika inkludert Canada	1 år
Stillehavsområdene i Asia	1 år
Europa	30 dager
Latin-Amerika	1 år

* *Telefonselskapets standardtakster gjelder.*

Før du ringer

Før du ringer for å be om hjelp, bør du prøve de andre støttealternativene som er gratis:

- *Hurtighjelp*
- *Hurtigstart*-plakaten
- HPs kundestøtte på nettet
- Lydtips via HPs kundestøtte (hvis du er i USA). Løsninger på vanlige spørsmål om HP DeskJet-skrivere er tilgjengelige hvis du ringer vår linje for automatisert støtte på grønt nummer (877) 283-4684.

Hvis du ikke lykkes i å løse problemet ved hjelp av disse ressursene, kan du ringe til en servicetekniker hos HPs kundestøtte mens du sitter ved datamaskinen og skriveren. Du oppnår raskere service hvis du er klar med informasjon om hva du allerede har gjort for å løse problemet.

Dessuten trenger HP følgende opplysningene for å kunne hjelpe deg:

- Skriverens modellnummer (på etiketten foran på skriveren)
- Skriverens serienummer (på etiketten på undersiden av skriveren)
- Datamaskinens operativsystem
- Versjon av skriverdriveren (også kalt skriverprogramvaren)
- Teksten i en eventuell melding som ble vist omtrent da problemet oppstod
- Svar på disse spørsmålene:
 - Har dette skjedd før? Kan du fremkalle situasjonen på nytt?
 - Når skjedde dette? Hadde du nylig lagt til ny maskinvare eller programvare da problemet oppstod?

Telefonstøttenumre

Hvis du trenger hjelp til å løse et problem, kan du kontakte HPs kundestøtte ved å ringe ett av telefonnumrene i tabellen til høyre. Hvis du ikke finner et telefonnummer for regionen du bor i, kan du gå til HPs Web-område på adressen www.hp.com/cpso-support/guide/psd/cscinfo.htm.

Etter utløpt periode for gratis telefonstøtte

Etter at perioden for gratis telefonstøtte er utløpt, kan du fortsatt få støtte fra HP, men nå mot en avgift. Prisene kan endres uten forvarsel.

(Husk imidlertid at HPs kundestøtte på nettet alltid er tilgjengelig og gratis! Se "HPs kundestøtte på nettet" for å få mer informasjon.)

- Ved samtaler innenfor USA som trolig vil vare i mindre enn 10 minutter, ringer du (900) 555-1500. Avgiften er USD 2,50 per minutt, og regnes fra tidspunktet du blir satt over til en servicetekniker. Avgiften vil aldri overstige USD 25.
- Ved samtaler innenfor USA som trolig vil vare i mer enn 10 minutter og ved samtaler fra Canada, ringer du (800) 999-1148. Avgiften er USD 25 per samtale, og betales med Visa eller MasterCard.

Hvis HP i løpet av samtalen kommer fram til at skriveren må repareres, og hvis skriverens begrensede garanti fortsatt er gyldig, må du ikke betale noen avgift for telefonstøttetjenesten.

I denne regionen...	ringer du dette telefonnummeret...
Argentina	+54 0810 555 5520
Australia	+61 3 8877 8000
Belgia (fransk)	+32 (0) 2 626 88 07
Belgia (nederlandsk)	+32 (0) 2 626 88 06
Brasil, innenfor delstaten Sao Paulo	+55 3747 7799
Brasil, utenfor delstaten Sao Paulo	+55 0800 15 7751
Canada	1 (905) 206 4663
Chile	+56 800 36 0999
Danmark	+45 (0) 39 29 4099
Den tsjekkiske republikk	+42 02 6130 7310
Engelsk internasjonal	+44 (0) 207 512 5202
Filippinene	+66 (2) 867 3551
Finland	+358 (0) 203 4 7 288
Frankrike	+33 (0) 1 43 62 34 34
Hellas	+30 (0) 1 619 64 11
Hong Kong	+852 (800) 96 7729
India	+91 11 682 60 35
Indonesia	+62 (21) 350 3408
Irland	+353 (0) 1662 5525
Israel	+972 (0) 9 9524848
Italia	+39 (0) 2 264 10350
Japan	+81 (0) 3 3335 8333
Kina	+86 (0) 10 6564 5959
Korea	+82 (2) 3270 0700
Korea, utenfor Seoul	+82 080 999 0700
Malaysia	+60 (3) 2952566
Malaysia, Penang	+60 1 300 88 00 28
Mexico	01 800 472 6684

I denne regionen...	ringer du dette telefonnummeret...
Midt-Østen, Dubai	+971 4 883 8454
Nederland	+31 (0) 20 606 8751
New Zealand	+64 (9) 356 6640
Norge	+47 22 116299
Polen	+48 22 519 06 00
Portugal	+351 21 317 6333
Republikken Sør-Afrika, innenfor RSA	+27 086 000 1030
Republikken Sør-Afrika, utenfor RSA	+27 11 258 9301
Rusland, Moskva	+7 095 797 3520
Rusland, St. Petersburg	+7 812 346 7997
Singapore	+65 272 5300
Spania	+34 9 02321 123
Sveits	+41 (0) 84 8801111
Sverige	+46 (0) 8 6192170
Taiwan	+886 2 2717 0055
Thailand	+66 (2) 661 4000
Tyrkia	+90 (0) 212 221 6969
Tyskland	+49 (0) 180 52 58 143
Storbritannia og Nord-Irland	+44 (0) 207 512 5202
Ungarn	+36 (0) 1382 1111
USA	1 (208) 344 4131
Venezuela	+ 58 800 47 888
Vietnam	+84 (0) 8 823 4530
Østerrike	+43 (0) 810 00 6080

Reparasjon fra hps kundestøtte

Hvis HP-skriveren må repareres, ringer du telefonstøtte hos HPs kundestøtte (se telefonnumrene til HPs kundestøtte på forrige side). En kyndig servicetekniker fra HPs kundestøtte vil diagnostisere problemet og koordinere reparasjonsprosessen.

Kundestøtten veileder deg fram til den beste løsningen, uansett om dette er en godkjent serviceleverandør eller et av HPs egne servicesteder. Servicen er gratis i skriverens begrensede garantiperiode. Etter at garantiperioden er utløpt, får du et anslag over forventet reparasjonskostnad.

Forlenget garanti

Hvis du vil utvide garantiens dekning utover den begrensede garantiperioden, har du disse mulighetene:

- Ta kontakt med din forhandler for å få utvidet dekning. Du finner forhandlere i USA ved å gå til HPs servicesøker på adressen **www.hp.com/service_locator**.
- Hvis din forhandler ikke tilbyr servicekontrakter, kan du ringe HP direkte og spørre om våre HP serviceavtaler. I USA ringer du (800) 446-0522. I Canada ringer du (800) 268-1221. Ta kontakt med nærmeste HP-salgskontor for opplysninger om HPs serviceavtaler utenfor USA og Canada.

Løse installasjonsproblemer i Windows

Les informasjonen i denne delen hvis du har problemer med å installere og konfigurere skriveren. Hvis du trenger hjelp etter at du har installert skriveren, kan du bruke den elektroniske håndboken *Hurtighjelp*.

Hva er problemet?

Jeg satte inn CD-en med installasjonsprogrammet, men datamaskinen kunne ikke lese den.



Mulige årsaker...

- CD-en er ikke riktig satt inn i CD-ROM-stasjonen
- CD-en er skadet
- CD-ROM-stasjonen er skadet



Slik løser du problemet...

Sett CD-en i CD-ROM-stasjonen på nytt. Pass på at du legger CD-en riktig vei.
Hvis installeringen ikke begynner i løpet av noen sekunder, kan enten CD-platen eller CD-ROM-stasjonen være skadet.



Prøv å sette en annen CD-plate inn i CD-ROM-stasjonen.
Hvis denne CD-en fungerer som den skal, er trolig CD-en med installasjonsprogrammet skadet.
Hvis ingen CD-plater fungerer, kan du bli nødt til å bytte ut eller reparere CD-ROM-stasjonen.



Deler av innholdet på den skadede CD-en kan fås ved å laste ned skriverprogramvaren (også kalt skriverdriveren) fra HPs Web-område.
Hvis du ikke har Web-tilgang, ta kontakt med HPs kundesupport for å bestille programvaren på CD. Du finner telefonnummeret til HPs nærmeste kundesupportesenter under "Kontakte hps kundesupport".

Hva er problemet?

Skriverprogramvaren ble ikke riktig installert.

Mulige årsaker...

- Konflikt med virusprogrammet du bruker
- Konflikt med annen programvare
- Konflikt med en ekstern enhet som er koblet til skriveren

Slik løser du problemet...

Avinstaller skriverprogramvaren.

Windows 95, 98, Me, NT 4.0 og 2000:

1. Klikk på **Start > Programmer > hp deskjet 9xx series > Avinstaller hp deskjet 9xx series**.
2. Følg instruksjonene på skjermen.

Windows 3.1x:

1. Åpne programgruppen **hp deskjet 9xx series**.
2. Dobbeltklikk på ikonet **hp deskjet 9xx series Avinstaller**.
3. Følg instruksjonene på skjermen.

- Lukk alle åpne programmer (også virusprogrammer).
- Koble fra alle eksterne enheter som bruker en parallell skriverkabel (for eksempel skannere eller systemer for sikkerhetskopiering på bånd).

Installer skriverprogramvaren på nytt. Se plakaten *Hurtigstart*.

Hvis du fortsatt har problemer med å installere programvaren, kan du ta kontakt med HPs kundestøtte. Se "Kontakte HPs kundestøtte".

Hva er problemet?

Veiviseren Ny maskinvare vises ikke når jeg kobler en USB-kabel mellom skriveren og datamaskinen.

Mulige årsaker...

Det kan være at du ikke bruker Windows 98, Me eller 2000.

Det kan være at USB-kabelen ikke er skikkelig koblet til.

Det er ikke sikkert at datamaskinen er klargjort for USB.

Slik løser du problemet...

Kontroller at Windows 98, Me eller 2000 kjøres. Hvis du ikke bruker Windows 98, Me eller 2000, må du bruke en parallellkabel.

1. Koble USB-kabelen fra datamaskinen og koble den deretter til igjen.
2. Kontroller at kabelen sitter godt fast.

I Windows 98, Me eller 2000:

1. Klikk på **Start > Innstillinger > Kontrollpanel**.
2. Dobbeltklikk på **System**-ikonet.
3. Velg kategorien **Enhetsbehandling**.
4. Klikk på pluss-ikonet (+) ved siden av alternativet Universal Serial Bus-kontroller.
 - Hvis du ser en USB-vertscontroller og et USB Root-nav (hub) på listen, er USB trolig aktivert.
 - Hvis disse enhetene ikke vises på listen, bør du se i datamaskinens dokumentasjon eller ta kontakt med datamaskinens produsent for flere opplysninger om hvordan du aktiverer, installerer og konfigurerer USB-enheter.
5. Hvis du ikke kan aktivere USB, må du bruke en parallellkabel til å koble skriveren til datamaskinen med.

Hva er problemet?

Når jeg kobler en USB-kabel mellom skriveren og datamaskinen, vises meldingen "Ukjent enhet".



Mulige årsaker...

- Statisk elektrisitet har bygd seg opp i kabelen mellom skriveren og datamaskinen
- USB-kabelen du bruker, kan være defekt



Slik løser du problemet...

1. Koble USB-kabelen fra skriveren.
2. Trekk strømledningen ut av skriveren.
3. Vent i om lag 30 sekunder.
4. Sett strømledningen i skriveren igjen.
5. Sett USB-kabelen i skriveren.
6. Hvis meldingen "Ukjent enhet" fortsatt vises i dialogboksen Ny maskinvare funnet, må du bytte ut USB-kabelen eller bruke en parallellkabel.

Hva er problemet?

Når jeg setter inn CD-en med programvare og filkopieringen begynner, gir skjermbildet Kopierer filer... melding om at filen **hpzuci01.dll** ikke finnes.



Mulige årsaker...

Alle disse vilkårene gjelder:

- Du bruker en USB-kabel til å koble skriveren til datamaskinen med
- Du bruker Windows 98
- Du kobler til mer enn en enhet samtidig



Slik løser du problemet...

1. Klikk på **Bla gjennom**.
Skjermbildet Åpne vises.
2. Velg denne banen for å finne filen *hpzuci01.dll*:
c:\Programfiler\Hewlett-Packard\hpz\ glue.
3. Klikk på **OK**.
Skjermbildet Kopierer filer... vises på nytt, denne gang med riktig bane og filnavn i feltet Kopier filer fra...
4. Klikk på **OK**.
5. Velg **Installer hp deskjet 9xx series skriverprogramvare**. Installasjonsskjermbildet for hp deskjet 9xx vises.
6. Klikk på **Neste** og følg instruksjonene på skjermen for å fullføre installasjonen.

Begrenset garanti

Region	Programvare	Blekkpatroner	Skriver
Nord-Amerika (også Canada)	90 dager	90 dager	1 år
Stillehavsområdene i Asia	90 dager	90 dager	1 år
Europa	90 dager	90 dager	1 år
Latin-Amerika	90 dager	90 dager	1 år

A Garantibetingelser

1. Hewlett-Packard (HP) garanterer overfor sluttbrukeren/kunden at HP-produktene som er angitt ovenfor, er uten mangler i materialer og arbeidsutførelse i garantitiden. Garantien begynner å løpe fra og med kjøpsdatoen. Kunden må legge fram kvittering som bekrefter kjøpsdato.
2. Når det gjelder programvareprodukter, gjelder HPs garanti bare ved det tilfellet at programmet ikke kan kjøres i henhold til instruksjonene. HP garanterer ikke at bruken av et produkt går uavbrutt eller feilfritt.
3. HPs garanti dekker bare mangler som oppstår som resultat av normal bruk av produktet, og gjelder således ikke:
 - a. Ved feilaktig eller utilstrekkelig vedlikehold eller modifisering;
 - b. Programvare, grensesnitt, utskriftsmateriale, deler eller tilbehør som ikke er anskaffet fra eller støttet av HP; eller
 - c. Bruk utenfor produktets spesifikasjoner.
4. Når det gjelder HPs skriverprodukter, har bruk av en blekkpatron som ikke er fra HP eller en etterfylt blekkpatron, ingen innvirkning verken på garantien til kunden eller en eventuell støttekontrakt som HP måtte ha med kunden. Hvis skriverfeil eller -skade imidlertid er forårsaket av bruk av en blekkpatron som ikke er fra HP eller en etterfylt blekkpatron, vil HP belaste kunden med standard arbeidstid og materialer for å yte service på skriveren for den bestemte feilen eller skaden.
5. Hvis HP i løpet av gjeldende garantiperiode mottar melding om mangel i programvare, utskriftsmateriale eller blekkpatroner som dekkes av HPs garanti, vil HP erstatte det mangelfulle produktet. Hvis HP i løpet av gjeldende garantiperiode mottar melding om mangel i maskinvare som er dekket av HPs garanti, vil HP etter eget skjønn enten reparere eller erstatte det mangelfulle produktet.
6. Hvis HP er ute av stand til å reparere eller erstatte, uansett grunn, et mangelfullt produkt som er dekket av HPs garanti, vil HP, innen rimelig tid etter å ha mottatt meldingen om mangelen, refundere kjøpsprisen for produktet.
7. HP er ikke forpliktet til å reparere, erstatte eller refundere før kunden returnerer det mangelfulle produktet til HP.
8. Eventuelle erstatningsprodukter kan være enten nye eller som nye, forutsatt at funksjonaliteten er minst like god som for produktet det erstatter.
9. HPs garanti er gyldig i alle land der HP distribuerer angjeldende HP-produkter, med unntak av følgende land: Midtøsten, Afrika, Argentina, Brasil, Mexico, Venezuela og Frankrikes oversjøiske territorier. I unntakslandene gjelder garantien kun i det land produktet ble kjøpt. Kontrakter for ekstra garanti-tjenester, f.eks. service på stedet, er tilgjengelige fra godkjente HP-servicekontorer der produktet distribueres av HP eller en godkjent importør.
10. I den grad det er tillatt i henhold til lokal lovgivning, gir verken HP eller HPs tredjepartsleverandører andre garantier eller vilkår av noe slag, verken uttrykket eller underforstått, for angjeldende HP-produkter herunder særskilte underforståtte garantier eller vilkår for salgbarhet, tilfredsstillende kvalitet og egnethet til et bestemt formål.

B Ansvarsbegrensninger

1. I den grad det er tillatt i henhold til lokal lovgivning og med unntak av forpliktelsene som er spesifisert i denne garantien, er HP eller HPs tredjepartsleverandører ikke under noen omstendigheter ansvarlige for direkte, indirekte, spesielle eller tilfeldige skader eller følgeskader, uansett om kravene er basert på kontrakt, sivil søksmålsgrunn eller annen juridisk teori, og uansett om man hadde fått melding om muligheten for slik skadeserstatning.

C Lovgivning

1. Disse garantier og ansvarsbetingelser skal være underlagt og tolkes i samsvar med norsk lov.

Hewlett-Packard år 2000-garanti for forbrukerprodukter distribuert gjennom forhandler

Hewlett-Packard (HP) garanterer at dette produkt opprettholder den i produktdokumentasjonen angitte funksjonalitet i forhold til datorelatert data (inkludert, men ikke begrenset til kalkulering, sammenligning og systematisering) fra, til og mellom det 20. og 21. århundre, herunder årene 1999 og 2000 og kalkulering som inkluderer skuddår, med de begrensninger som følger av vilkårene for HPs begrensede garantiansvar som følger vedlagt dette produkt, og under forutsetning av at produktet brukes i overensstemmelse med produktdokumentasjonen som fulgte med produktet (herunder instruksjoner om installering av programutbedrere (patches) og/eller oppgraderinger) og at dette HP-produkt mottar korrekte data for dato og tidsangivelse fra produkter som ikke er levert av HP. Denne garantien gjelder til og med 31. januar 2001.

Miljøerklæring

Hewlett-Packard forbedrer stadig designprosessen for sine DeskJet-skrivere for å minimere den negative virkningen på kontormiljøet og samfunnene der skrivere produseres, sendes og brukes. Hewlett-Packard har også utviklet prosesser med sikte på å minimere de negative virkningene av avhending av skriveren når den har nådd slutten på sin levetid.

Reduksjon og eliminering

Papirbruk: Skriverens funksjoner for automatisk/manuell tosidig utskrift reduserer papirforbruket og den belastningen dette medfører på naturressurser. Denne skriveren egner seg for bruk av resirkulert papir i samsvar med DIN 19 309.

Ozon: Ozon-fortynnende kjemikalier som KFK, er eliminert fra Hewlett-Packards produksjonsprosesser.

Resirkulering

Skriverens design er utformet med tanke på resirkulering. Antall materialtyper er holdt på et minimum, samtidig som vi sikrer tilfredsstillende funksjonalitet og pålitelighet. Ulike materialtyper er framstilt slik at de lett kan separeres fra hverandre. Festeordninger og andre tilkoblinger er enkle å finne, få tilgang til og fjerne ved hjelp av vanlig verktøy. Deler med stor prioritet er designet for enkel tilgang med sikte på demontering og reparasjon. Plastdeler er i første rekke blitt designet med ikke mer enn to farger for å legge bedre til rette for resirkulering. Noen mindre deler er merket med egne farger for fremheve steder der brukeren selv kan utføre service.

Skriverens emballasje: Emballasjematerialene for denne skriveren er valgt ut for å gi maksimal beskyttelse til lavest mulig kostnad, samtidig som vi prøver å minimere miljøbelastningen og legge forholdene til rette for resirkulering. HP DeskJet-skrivere har en robust design som bidrar til å minimere både forbruk av emballasjematerialer og skadefrekvens.

Plastdeler: Alle store plastdeler er merket i samsvar med internasjonale standarder. Alle plastdeler som brukes i skriverens hus og chassis er teknisk resirkulerbare, og alle bruker homopolymer.

Produktets levetid: I den hensikt å sikre HP DeskJet-skrivere lang levetid tilbyr HP følgende:

- **Forlengt garanti:** HP SupportPack gir garantidekning for HPs maskinvare og produkter, samt alle interne komponenter som er levert av HP. HP SupportPack må kjøpes separat av kunden innen 30 dager etter kjøpsdato. Ytterligere informasjon om denne typen service kan fås ved henvendelse til nærmeste HP-forhandler.
- **Reservedeler og forbruksdeler** er tilgjengelige i fem (5) år etter at produksjonen er innstilt.
- **Tilbakelevering av produkter:** Hvis du vil returnere dette produktet og blekkpatroner til HP ved slutten av produktens levetid, ta kontakt med ditt lokale HP salgs- eller service-kontor for flere opplysninger.

Energiforbruk

Denne skriveren er designet med tanke på energisparing. Skriveren har et gjennomsnittlig forbruk på 4 watt i stand-by-modus. Dette bidrar ikke bare til å spare naturressurser; det sparer også penger uten å redusere skriverens høye yteevne.

Dette produktet er godkjent i følge ENERGY STAR-programmet (i USA og Japan). ENERGY STAR er et frivillig program som er utarbeidet for å oppfordre til utvikling av energieffektive kontorprodukter.



ENERGY STAR er et registrert varemerke for EPA i USA. Som en ENERGY STAR-partner har Hewlett-Packard Company fastslått at dette produktet er i samsvar med retningslinjene for energieffektivitet i ENERGY STAR-programmet.

Energiforbruk i avslått tilstand: Selv når skriveren er slått av, forbruker den minimalt med energi. Forbruk av energi kan forhindres hvis skriveren slås av og strømledningen trekkes ut av stikkontakten.

Indeks

A

Adobe Acrobat Reader **5, 6**
Automatisk modul for tosidige utskrifter **1**

B

blekkpatroner **1, 2, 3**
brukerhåndbok, Windows 3.1x **3**

D

DOS-systemer **6**
driver, skriver **1, 2, 3**

E

energiforbruk **19**

F

feilsøking **12**
datamaskinen kan ikke lese CD-en med programvaren **12**
hpzuci01.dll finnes ikke **16**
Installasjonsproblemer med USB **14, 15**
programvaren er ikke riktig installert **13**
feilsøking under installasjon **12**
finne skriverinformasjon **3**
forlenget garanti **11, 19**

G

garanti, begrenset **17**

H

hjelp
brukerfora **8**
etter utløpt periode for gratis telefonstøtte **10**
feilsøking under installasjonsproblemer **12**
HPs kundestøtte **7**
kundestøtte via e-post **8**
skriverreparasjon **11**
telefonstøtte **9, 10**
Web-støtte **7**
hjelp i tekstbobler **3**
Hjelp på skjermen i Windows **3**
hjelp, på skjermen **3**
HP Printer Assistant **4**
Hurtighjelp-håndbok **3, 4, 5, 6**
Hurtighjelp-hjelp **5**
hurtigstart-plakat **1, 3**

I

Innhold i esken **1**

K

kabel, skriver **2**
kompatibilitet
med annen maskinvare **3**
med annen programvare **3**
kundestøtte **7**
kundestøtte via e-post **8**

M

Macintosh, hjelp i tekstbobler **3**
merknader **3**

N

nettverkshåndbok, Windows **3**

P

programvare, skriver **2, 3**

R

resirkulering av skriver **19**

S

servicekontrakter **11**
skriver, installere og konfigurere **3**
skriver, koble til nettverk **3**
skriveren **15**
skriverens spesifikasjoner **3**
skriveresken, innhold **1**
skriverfunksjoner **3**
skriverkabel **2, 14, 15**
skriverprogramvare **1, 2, 3, 5**
skriverreparasjon **11**

T

telefonstøtte **9, 10**

U

USB **14, 15**

V

virusprogrammer **13**

W

Web-områder, HPs kundestøtte **7**

Regulatory notices

hewlett-packard company

This device complies with part 15 of the FCC Rules. Operation is subject to the following two conditions:

- This device may not cause harmful interference, and
- This device must accept any interference received, including interference that may cause undesired operation.
- Pursuant to Part 15.21 of the FCC Rules, any changes or modifications to this equipment not expressly approved by Hewlett-Packard Company may cause harmful interference, and void your authority to operate this equipment. Use of a shielded data cable is required to comply with the Class B limits of Part 15 of the FCC Rules.

For further information, contact:

Hewlett-Packard Company
Manager of Corporate Product Regulations
3000 Hanover Street
Palo Alto, Ca 94304
(650) 857-1501

note

This equipment has been tested and found to comply with the limits for a Class B digital device, pursuant to part 15 of the FCC rules. These limits are designed to provide reasonable protection against harmful interference in a residential installation. This equipment generates, uses, and can radiate radio frequency energy and, if not installed and used in accordance with the instructions, can cause harmful interference to radio communications. However, there is no guarantee that interference will not occur in a particular installation. If this equipment does cause harmful interference to radio or television reception, which can be determined by turning the equipment off and on, the user is encouraged to try to correct the interference by one or more of the following measures:

- Reorient or relocate the receiving antenna.
- Increase the separation between the equipment and the receiver.
- Connect the equipment into an outlet on a circuit different from that to which the receiver is connected.
- Consult the dealer or an experienced radio/TV technician for help.

LED indicator statement

The display LEDs meet the requirements of EN 60825-1.

この装置は、情報処理装置等電波障害自主規制協議会（VCCI）の基準に基づくクラスB情報技術装置です。この装置は、家庭環境で使用することを目的としていますが、この装置がラジオやテレビジョン受信機に近接して使用されると受信障害を引き起こすことがあります。

取り扱い説明書に従って正しい取り扱いをして下さい。

사용자 안내문 (B급 기기)

이 기기는 비업무용으로 전자파장애검정을 받은 기기로서, 주거지역에서는 물론 모든 지역에서 사용될 수 있습니다.



i n v e n t

Windows
Macintosh

pikaopas

hp deskjet 990c/980c/960c series

suomi

tavaramerkit

Microsoft, MS-DOS ja Windows ovat Microsoft Corporationin rekisteröityjä tavaramerkkejä.

Adobe ja Acrobat ovat Adobe Systems Incorporatedin rekisteröityjä tavaramerkkejä.

Mac, Macintosh ja Mac OS ovat Apple Computer, Inc:n Yhdysvalloissa ja muissa maissa rekisteröityjä tavaramerkkejä.

ilmoitus

Hewlett-Packard pidättää itselleen oikeuden muuttaa tietoja ilman erillistä ilmoitusta.

Hewlett-Packard ei myönnä minkäänlaista takuuta tälle aineistolle, mukaan lukien mutta ei näihin rajoittuen oletetut takuut myyntikelpoisuudesta ja sopivuudesta johonkin tiettyyn tarkoitukseen.

Hewlett-Packard ei ole vastuussa tässä asiakirjassa esiintyvistä virheistä eikä satunnaisista tai seurauksellisista vahingoista, jotka aiheutuvat tämän aineiston toimittamisesta, suorituskyvystä tai käytöstä.

Mitään tämän asiakirjan osaa ei saa valokopioida, jäljentää tai kääntää toiselle kielelle ilman Hewlett-Packard Companyn ennalta antamaa kirjallista lupaa.

käsitteet ja merkintätavat

Pikaoppaassa on käytetty seuraavia käsitteitä ja merkintätapoja.

käsitteet

HP Deskjet 990c-, 980c- ja 960c series kirjoittimiin viitataan joko nimellä **HP Deskjet 9xx** tai **HP Deskjet**.

symbolit

>-symboli viittaa käyttäjän suorittamaan toimenpidesarjaan. Esimerkiksi:

Valitse **Käynnistä > Ohjelmat > hp deskjet 9xx series > Julkaisutiedot**, kun haluat lukea Julkaisutiedot.

varoitukset

Varoitus ilmoittaa HP Deskjet -kirjoittimeen tai muuhun laitteistoon kohdistuvasta vahingon mahdollisuudesta.

Esimerkiksi:

Varoitus! Älä koske mustekasetin suuttimiin tai kuparikontakteihin. Näiden osien koskettaminen voi aiheuttaa tukkeutumista, musteen häviämistä ja sähköisten kontaktien heikkenemistä.

pikaopas

hp deskjet 990c/980c/960c series

sisällysluettelo

hp deskjet -kirjoittimen esittely	1
mustekasetit	2
kirjoitinkaapelit	2
ohjelmistopäivitykset	2
tietojen etsiminen	3
pikaohjeen katseleminen	4
Windows 95-, 98-, Me-, 2000- ja NT 4.0 -käyttäjät	4
Macintosh-käyttäjät	5
kirjoitintietojen lukeminen Windows 3.1x- ja DOS -järjestelmissä	6
Windows 3.1x	6
DOS-käyttäjät	6
yhteyden ottaminen hp:n asiakastukeen	7
hp:n tukiprosessi	7
hp:n e-asiakastuki	7
hp:n asiakastuki puhelimitse	9
hp:n asiakastuen korjauksen hankkiminen	11
takuun laajennuksen hankkiminen	11
Windowsin asennusongelmien ratkaiseminen	12
rajoitettu takuu	17
ympäristölauseke	19
hakemisto	20
regulatory notices	sisätakakansi

hp deskjet -kirjoittimen esittely

laatikon sisältö

Kiitos HP Deskjet -kirjoittimen ostosta! Kirjoittimen laatikko sisältää seuraavat osat:

- HP Deskjet -kirjoitin (990c series, 980c series tai 960c series)
- Kirjoitinohjelmisto-CD-levy
- *pikaopas*
- *pikaopas* juliste
- Musta mustekasetti
- Kolmivärikasetti
- Virtajohto
- Automaattinen kaksipuolisen tulostuksen yksikkö (ei ehkä saatavilla kaikkiin kirjoitinmalleihin)

Jos jokin näistä puuttuu laatikosta, kysy sitä HP-jälleenmyyjältä tai ota yhteyttä HP:n asiakastukeen. Katso lisätietoja kohdasta "yhteyden ottaminen hp:n asiakastukeen".

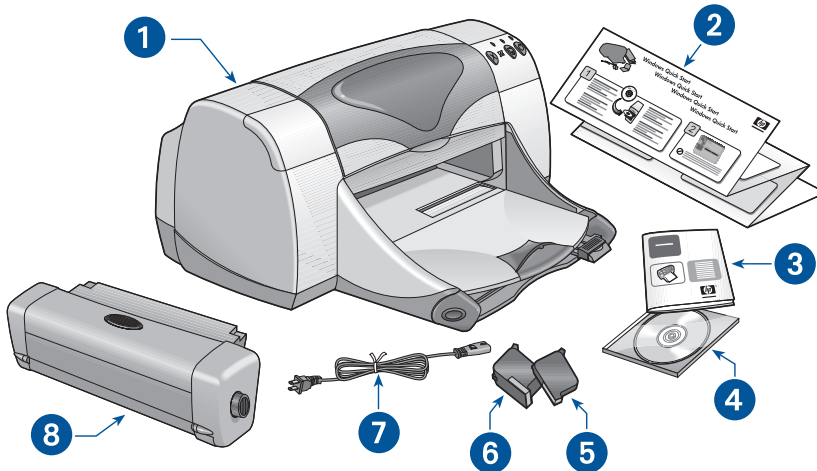

1. kirjoitin 2. *pikaopas* juliste 3. *pikaopas* 4. kirjoitinohjelmisto 5. musta mustekasetti
6. kolmivärikasetti 7. virtajohto 8. automaattinen kaksipuolisen tulostuksen yksikkö (ei saatavilla kaikkiin kirjoitinmalleihin)

mustekasetit

HP Deskjet -kirjoittimen pakkauksessa on sekä musta että värillinen mustekasetti. Mustekasettilaatikoissa ja online-pikaohje-oppaassa on asennusohjeet.

Varmista oikea osanumero, kun vaihdat mustekasettia:

- Musta—hp 45 (hp 51645a)
- Kolmiväri—hp 78 (hp c6578d)
- Iso kolmiväri—hp 78 (hp c6578a)

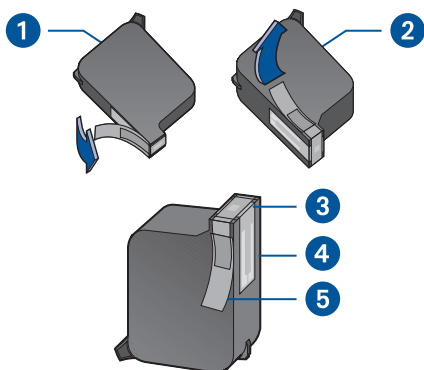

1. musta mustekasetti 2. kolmivärikasetti
3. mustesuuttimet 4. kuparikontaktit
5. suojateippi

Varoitus! Älä koske mustekasetin suuttimiin tai kuparikontakteihin, kun vaihdat mustekasettia. Näiden osien koskettaminen voi aiheuttaa tukkeutumista, musteen häviämistä ja sähköisten kontaktien heikkenemistä. Älä myöskään poista kupariliuskoja. Ne ovat sähkökontakteja.

kirjoitinkaapelit

Kirjoitinkaapelia ei toimiteta kirjoittimen mukana. Hanki jokin seuraavista kaapeleista ja kytke kirjoitin tietokoneeseen:

- IEEE 1284 -yhteensopiva rinnakkaisliitäntäkaapeli, jota käytetään kaikissa Windows-järjestelmissä
- USB-yhteensopiva liitäntäkaapeli, jota käytetään sekä Macintosh- että Windows 98-, Me- ja 2000-järjestelmissä

ohjelmistopäivitykset







Kirjoitinohjelmisto, jota kutsutaan myös kirjoitinohjaimeksi, välittää tulostuspyyntösi kirjoittimelle. Voit hankkia kirjoitinohjemistoja ja niiden päivityksiä jommallakummalla seuraavista tavoista:

- Lataa kirjoitinohjelmisto HP:n web-sivustolta.
- Soita HP:n asiakastukeen ja pyydä CD-levy, joka sisältää ohjelmiston päivitystiedostot.

Katso asiakastuen puhelinnumerot ja web-sivustojen osoitteet kohdasta "yhteyden ottaminen hp:n asiakastukeen".

tietojen etsiminen

HP Deskjet -kirjoittimen mukana toimitetaan useita ohjekirjoja. Niissä annetaan ohjeita kirjoitinohjelmiston asentamisesta, kirjoittimen käyttämisestä ja avun etsimisestä tarvittaessa. Seuraavassa taulukossa näytetään, mistä tietyt tiedot löytyvät.

tietoja aiheesta...	katso...	käyttöympäristö
Kirjoittimen asettaminen käyttökuntoon ja kirjoitinohjelmiston asentaminen	 <i>pikaopas</i> juliste	Windows (kaikki versiot) ja Macintosh
Kirjoittimen ominaisuudet, tekniset tiedot, huolto, mustekasetit, tulostusohjeet ja kirjoitinongelmien ratkaiseminen	 <i>pikaohje</i> (Katso lisätietoja kohdasta "pikaohjeen katseleminen") <i>Käyttöopas</i> (Katso lisätietoja kohdasta "kirjoitintietojen lukeminen Windows 3.1x ja DOS -järjestelmissä")	Windows (kaikki versiot) ja Macintosh
Kirjoitinlaatikon sisältö, HP:n asiakastuki, takuutiedot, sekä asennusongelmien ratkaiseminen	 <i>pikaopas</i>	Windows (kaikki versiot) ja Macintosh
Kirjoittimen yhdistäminen verkkoon	 HP:n <i>Windows-verkko-opas</i>	Windows (kaikki versiot, paitsi 3.1)
Laitteiston ja ohjelmiston yhteensopivuus kirjoittimen kanssa	 hp deskjetin <i>julkaisutiedot</i> Valitse Käynnistä > Ohjelmat > hp deskjet 9xx series > julkaisutiedot	Windows (kaikki versiot, paitsi 3.1)
Näyttöön tulevat valinnat kirjoitinohjelmistossa	 <i>Lisätietoja-ohje</i> (Windows) Napsauta hiiren oikeaa painiketta asianmukaisessa näytössä. <i>Puhekupla-ohje</i> (Macintosh) Osoita hiiren painiketta asianmukaisessa näytössä.	Windows (kaikki versiot, paitsi 3.1) ja Macintosh

pikaohjeen katseleminen

Elektronisessa oppaassa, *pikaohjeessa*, annetaan HP Deskjet -kirjoittimen käyttöohjeet. Siinä annetaan myös ohjeita mahdollisten kirjoitinongelmien varalta.

Windows 95-, 98-, Me-, 2000- ja NT 4.0 -käyttäjät

Avaa *pikaohje* hp printer assistantiin. Tämä työkalu tarjoaa myös seuraavaa:

- Tuki HP:n asiakastuen kautta
- Ideoita tulostamiseen
- Muiden HP:n tuotteiden ostolinkkejä
- Kirjoitinohjelmistopäivitysten linkkejä

Windowsin työpöydällä näkyy printer assistant -kuvake, kun olet asentanut kirjoitinohjelmiston.

pikaohjeen lukeminen

Kun haluat lukea *pikaohjetta*:

1. Kaksoisnapsauta **hp -kirjoitinapulainen** -kuvaketta tietokoneen työpöydällä.



990c -kirjoitinapulainen

Näkyviin tulee hp -kirjoitinapulainen.

2. Napsauta **pikaohje**-painiketta ja oppaan aiheet tulevat näyttöön.

Voit myös avata *pikaohjeen* Käynnistä-valikosta napsauttamalla **Käynnistä > Ohjelmat > hp deskjet 9xx series > 9xx kirjoitinapulainen > pikaohje**.

pikaohjeen Adobe Acrobat -versiot

Pikaohje on saatavissa myös seuraavilla kielillä:

- arabia
- bahasa Indonesia
- bulgaria
- heprea
- kazakki
- kreikka
- kroaatti
- liettua
- romanian
- slovakki
- slovenia
- turkki
- viro

Jos haluat lukea oppaan näillä kielillä, toimi seuraavalla tavalla:

1. Kaksoisnapsauta **hp -kirjoitinapulainen** -kuvaketta tietokoneen työpöydällä.
2. Napsauta **pikaohje**-painiketta hp printer assistant -näytössä.
3. Valitse **pikaohje on saatavilla muilla kielillä** *pikaohje*-näytössä.
4. Aseta kirjoitinohjelmisto-CD-levy CD-ROM-asemaan.
5. Valitse kieli näyttöön tulevasta luettelosta.
 - Jos koneelle on asennettu Acrobat Reader -ohjelma, näyttöön ilmestyy *pikaohje*.
 - Jos koneelle ei ole asennettu Acrobat Reader -ohjelmaa, sen asennus tapahtuu automaattisesti ja näyttöön ilmestyy *pikaohje*.

Macintosh-käyttäjät

Macintosh-tietokoneissa vaaditaan Adobe Acrobat Reader *pikaohjeen* lukemiseen. Jos sinulla ei ole Acrobat Reader -ohjelmaa, asenna se kirjoitinohjelmisto-CD-levyltä.

Pikaohjeen avaaminen:

1. Aseta kirjoitintimen ohjelmisto -CD-levy CD-ROM-asemaan. Näyttöön avautuu hp deskjetin näyttö.
2. Valitse oman kielesi **User Manual (Käyttöopas)**-kansio.
3. Valitse jokin seuraavista toimintatavoista:
 - Kaksoisosoita **Electronic User Manual (Elektroninen käyttöopas)** -symbolia, jos Acrobat Reader on asennettu tietokoneeseesi.



Electronic User Manual

- Kaksoisosoita **Acrobat Reader 4.0** -s(Acrobat Reader -asennus) -symbolia, jos Acrobat Readeria ei ole asennettu tietokoneeseesi.



Acrobat Reader 4.0

Adobe Acrobat Readerin asennus tapahtuu automaattisesti. Kun se on asennettu, kaksoisosoita **Electronic User Manual (Elektroninen käyttöopas)** -symbolia ja näyttöön tulee *pikaohje*.

kirjoitintietojen lukeminen Windows 3.1x- ja DOS -järjestelmissä

Windows 3.1x

Windows 3.1x -järjestelmissä tietoa kirjoittimen käyttämisestä löytyy elektronisesta *Käyttöoppaasta*. Tämä vaihtoehto on käytettävissä vain HP Deskjet 990c series kirjoittimissa.

Tarvitset Adobe Acrobat Reader -ohjelman, kun haluat lukea *Käyttöopasta*. Jos sinulla ei ole Acrobat Reader -ohjelmaa, voit asentaa sen kirjoitinohjelmisto-CD-levyltä, ennen kuin aloitat oppaan lukemisen.

Näin avaat *Käyttöoppaan*:

1. Aseta kirjoitinohjelmisto-CD-levy CD-ROM-asemaan.
2. Valitse **Tiedosto > Suorita** Järjestelmänhallinnassa.
3. Kirjoita **d:\setup.exe**.
Korvaa tarvittaessa CD-ROM-asemasi tunnus kirjaimella "d".
4. Napsauta **OK**-painiketta
Näyttöön avautuu hp deskjetin näyttö.
5. Valitse **Katso Käyttöopasta**.
 - Jos koneelle ei ole asennettu Acrobat Reader -ohjelmaa, näyttöön ilmestyy *Käyttöopas*.
 - Jos koneelle ei ole asennettu Acrobat Reader -ohjelmaa, seuraa näyttöön tulevia asennusohjeita. Kun Acrobat Reader on asennettu, näet oppaan valitsemalla **Katso Käyttöopasta**.

DOS-käyttäjät

DOS-käyttöjärjestelmissä tiedot HP Deskjet -kirjoittimista löytyvät tekstitiedostosta, jonka nimi on *dosread.txt*. Tämä tiedosto on kirjoitinohjelmisto-CD:n \<**kielikoodi**>\djcp\-hakemistossa. Korvaa <kielikoodi> alla olevasta luettelosta löytyvällä sopivalla koodilla. Jos esimerkiksi haluat lukea tiedoston englanniksi, avaa *dosread.txt* \enu\djcp-hakemistosta.

kieli...	koodi...
Bahasa Indonesia	bin
Bulgaria	bul
Kiina (yksinkertaistettu)	chs
Kiina (perinteinen)	cht
Tšekki	csy
Tanska	dan
Saksa	deu
Englanti	enu
Espanja	esm
Suomi	fin
Ranska	fra
Unkari	hun
Italia	ita
Japani	jpn
Korea	kor
Kazakki	kzh
Hollanti	nld
Norja	non
Puola	plk
Portugali	ptb
Venäjä	rus
Ruotsi	svc
Thai	tha

yhteyden ottaminen hp:n asiakastukeen

HP:n asiakastuen palvelu ja tuki tarjoaa aina asiantuntevia neuvoja HP Deskjet -kirjoittimien käyttämiseen tai auttaa ratkaisemaan mahdolliset ongelmat. On erilaisia tapoja saada apua — mitä tahansa tarvitset, silloin kun tarvitset sitä!

hp:n tukiprosessi

HP:n asiakaspalvelun tukiprosessi toimii tehokkaimmin, jos haet ohjeita seuraavassa järjestyksessä:

1. Käytä *pikaohjetta*.
Katso lisätietoja kohdasta "*pikaohjeen* katseleminen".
2. Ota yhteys hp:n e-asiakastukeen.
Voit käyttää Internet-yhteyttä mihin aikaan tahansa:
 - Katso HP:n wWeb-tuen sivuilta tuoteapua.
 - Lue HP:n käyttäjäyhteisön foorumin viestit tai lähetä kysymys.
 - Lähetä HP:lle sähköpostia.Katso lisätietoja kohdasta "hp:n e-asiakastuki"
3. Voit ottaa yhteyttä HP:n asiakastukeen puhelimitse toimiston aukioloaikaan.
Katso lisätietoja kohdasta "hp:n asiakastuki puhelimitse".

Huomaa Tukivaihtoehdot ja saatavuus vaihtelevat tuotteen, maan/alueen ja kielen mukaan.

hp:n e-asiakastuki

HP:n e-asiakastuki tarjoaa online-tukea niin kauan kuin omistat HP-kirjoittimen. Saat heti käyttöösi tukitietoja, tulostusvihjeitä ja uusimmat kirjoitinohjelmistojen (joita kutsutaan myös kirjoitinohjaimiksi) päivitykset 24 tuntia päivässä, seitsemänä päivänä viikossa, ilman kustannuksia.

hp-tuen web-sivusto

Jos tietokoneeseesi on kytketty modeemi ja tilaat Internet-palveluntarjoajan palveluja tai sinulla on suora Internet-yhteys, voit hankkia paljon erilaisia kirjoitintasi koskevia tietoja. Katso web-sivustot seuraavan sivun taulukosta.

Jos etsimääsi maata tai kieltä ei ole taulukossa, ota yhteyttä HP:n online-asiakastukeen osoitteessa www.hp.com/apcpc-support/regional.html. Näin saat selville, onko haluamallasi kielellä saatavilla wWeb-sivustoa.

kieli...	web-sivusto...
Englanti	http://www.hp.com/go/support
Espanja	http://www.hp.com/cposupport/es
Japani	http://www.jpn.hp.com/CPO_TC/eschome.htm
Kiina (perinteinen)	http://taiwan.support.hp.com
Kiina (yksinkertaistettu)	http://www.hp.com.cn/go/support
Korea	http://www.hp.co.kr/go/support
Portugali	http://www.hp.com/cposupport/pt
Ranska	http://www.hp.com/cposupport/fr
Ruotsi	http://www.hp.com/cposupport/sv
Saksa	http://www.hp.com/cposupport/de

Päiset HP:n käyttäjäyhteisön foorumien ja HP:n asiakastuen sähköpostin linkkeihin HP:n asiakastuen web-sivustolta. Kirjautu web-sivustoon ja valitse sitten kirjoittimesi sopivat vaihtoehdot. Kun hp:n asiakastuen näyttö tulee näkyviin, napsauta **Connect with HP (Yhdistä HP:hen)**.

hp:n käyttäjäyhteisön foorumit

HP:n online-asiakastuen käyttäjäyhteisön foorumeissa voit lukea toisten HP-käyttäjien kysymyksiä ja vastauksia, joista voit saada ratkaisun tukiongelmaasi. Voit myös lähettää oman kysymyksesi ja käydä sivustolla myöhemmin hakemassa toisten käyttäjien tai foorumin esimiesten ideoita ja ehdotuksia.

hp asiakastuen sähköpostipalvelu

Yksi-yhteen-sähköpostilla saat kysymyksiisi suorat vastaukset HP:n asiakastuen huoltohenkilöltä. Kirjoita kysymyksesi web-lomakkeelle ja saat vastauksen sähköpostilla. (Vastaukset annetaan yleensä 48 tunnin kuluessa, vapaapäivät poislukien.) Sähköpostituki on mainio kyselyvaihtoehto, kun ongelma on tekninen tai kun tarvitset juuri omaan järjestelmääsi sovitettun vastauksen.

hp:n asiakastuki puhelimitse

HP tarjoaa ilmaisen puhelintuen kirjoittimen puhelintukikauden ajan. (Normaalit puhelumaksut veloitetaan.) Alla olevasta luettelosta näkyy alueesi puhelintukikauden pituus.

ilmainen puhelintukikausi

alue	puhelintuki*
Pohjois-Amerikka— myös Kanada	1 vuosi
Aasia ja Tyynenmeren alue	1 vuosi
Eurooppa	30 päivää
Latinalainen Amerikka	1 vuosi

*Normaalit puhelumaksut veloitetaan.

ennen puhelun soittamista

Kokeile seuraavia ilmaisia tukivaihtoehtoja, ennen kuin soitat avunpyynnön:

- *pikaohje*
- *pikaopas* juliste
- HP:n e-asiakastuki
- HP:n asiakastuen audio tips (äänivihjeet) -palveluun (jos olet Yhdysvalloissa). Saat vastaukset yleisimpiin HP Deskjet -kirjoittimia koskeviin kysymyksiin soittamalla maksuttomaan automaattisen tuen linjaan, numeroon (877) 283-4684.

Ellei ongelmasi ratkea näillä keinoilla, soita HP:n asiakastuen huoltohenkilölle niin, että olet tietokoneesi ja kirjoittimesi läheisyydessä. Saat nopeamman palvelun, jos olet valmistautunut kertomaan, mitä olet jo tehnyt ongelman ratkaisemiseksi.

Lisäksi HP tarvitsee seuraavat tiedot:

- Kirjoittimen mallinumero (kyltti sijaitsee kirjoittimen etuosassa).
- Kirjoittimen sarjanumero (kyltti sijaitsee kirjoittimen pohjassa).
- Tietokoneen käyttöjärjestelmä.
- Kirjoitinohjaimen versio (kutsutaan myös kirjoitinohjelmistoksi).
- Ongelman ilmetessä näyttöön tulleet virheilmoitukset.
- Vastaukset seuraaviin kysymyksiin:
 - Onko näin käynyt ennen? Pystytkö toistamaan tilanteen?
 - Milloin ongelma ilmeni? Olitko lisäämässä uusia laitteistoja tai ohjelmistoja tilanteen alkaessa?

tukipuhelinnumerot

Jos tarvitset apua ongelman ratkaisemisessa, ota yhteyttä HP:n asiakastukeen soittamalla viereisestä taulukosta löytyvään puhelintuokeroon. Jos alueesi numeroa ei ole luettelossa, katso lisäohjeita HP:n web-sivustosta, osoitteesta www.hp.com/cps-support/guide/psd/cscinfo.htm.

ilmaisen puhelintuokikauden jälkeen

Puhelintuokikauden jälkeen voit saada apua HP:ltä maksua vastaan. Hinnat voivat vaihtua ilman ennakkoilmoitusta.

(HP:n e-asiakastuki on aina käytettävissä ilman maksua! Katso lisätietoja kohdasta hp:n e-asiakastuki.)

- Soita Yhdysvalloissa alle 10 minuutin puhelu numeroon (900) 555-1500. Puhelun hinta on USD 2,50 minuutissa. Aika alkaa silloin, kun saat yhteyden huoltohenkilöön. Puhelun hinta ei ylitä USD 25.
- Jos luulet, että Yhdysvalloista soittamasi puhelu kestää yli kymmenen minuuttia tai jos soitat Kanadasta, soita numeroon (800) 999-1148. Maksu on USD 25 / puhelu, joka veloitetaan Visa- tai MasterCard-kortiltasi.

Jos HP puhelun aikana määrittelee niin, että kirjoittimesi vaatii korjausta ja meneillään on vielä kirjoittimen Rajoitettu takuu -kausi, sinulta ei vaadita maksua puhelintuen palveluista.

alue...	soita tähän puhelintuokeroon
Alankomaat	+31 (0) 20 606 8751
Argentiina	+54 0810 555 5520
Australia	+61 3 8877 8000
Belgia (Hollanti)	+32 (0) 2 626 88 06
Belgia (Ranska)	+32 (0) 2 626 88 07
Brasiliazil, suur-Sao Paulon sisällä	+55 3747 7799
Brasiliazil, suur-Sao Paulon ulkopuolella	+55 0800 15 7751
Chile	+56 800 36 0999
Englanninkielinen kansainvälinen	+44 (0) 207 512 5202
Espanja	+34 9 02321 123
Etelä-Afrikka, RSA:n alueella	+27 086 000 1030
Etelä-Afrikka, RSA:n ulkopuolella	+27 11 258 9301
Filippiinit	+66 (2) 867 3551
Hongkong	+852 (800) 96 7729
Indonesia	+62 (21) 350 3408
Intia	+91 11 682 60 35
Irlanti	+353 (0) 1662 5525
Iso-Britannia	+44 (0) 207 512 5202
Israel	+972 (0) 9 9524848
Italia	+39 (0) 2 264 10350
Itävalta	+43 (0) 810 00 6080
Japani	+81 (0) 3 3335 8333
Kanada	1 (905) 206 4663
Kiina	+86 (0) 10 6564 5959
Korea	+82 (2) 3270 0700
Korea, Söulin ulkopuolella	+82 080 999 0700
Kreikka	+30 (0) 1 619 64 11

alue...	soita tähän puhelinnumeroon
Lähi-itä, Dubai	+971 4 883 8454
Malesia	+60 (3) 2952566
Malesia, Penang	+60 1 300 88 00 28
Meksiko	01 800 472 6684
Norja	+47 22 116299
Portugali	+351 21 317 6333
Puola	+48 22 519 06 00
Ranska	+33 (0) 1 43 62 34 34
Ruotsi	+46 (0) 8 6192170
Saksa	+49 (0) 180 52 58 143
Singapore	+65 272 5300
Suomi	+358 (0) 203 4 7 288
Sveitsi	+41 (0) 84 8801111
Taiwan	+886 2 2717 0055
Tanska	+45 (0) 39 29 4099
Thaimaa	+66 (2) 661 4000
Tseki	+42 02 6130 7310
Turkki	+90 (0) 212 221 6969
Unkari	+36 (0) 1382 1111
USA	1 (208) 344 4131
Uusi-Seelanti	+64 (9) 356 6640
Venäjä, Moskova	+7 095 797 3520
Venäjä, Pietari	+7 812 346 7997
Venezuela	+ 58 800 47 888
Vietnam	+84 (0) 8 823 4530

hp:n asiakastuen korjauksen hankkiminen

Jos HP-kirjoittimesi tarvitsee korjausta, soita HP:n asiakastuen puhelintukeen. (HP:n tukipuhelinnumerot ovat edellisellä sivulla.) Koulutettu HP:n asiakastuen huoltohenkilö määrittää ongelman ja järjestää kirjoittimen korjauksen.

Asiakastuki löytää parhaan ratkaisun ongelmaan, on se sitten valtuutetun huoltohenkilön suorittama korjaus tai HP-palveluyrityksessä tehty korjaus. Tämä on ilmaista kirjoittimen rajoitetun takuun aikana. Takuuajan jälkeen korjaus on maksullista.

takuun laajennuksen hankkiminen

Jos haluat laajentaa takuun kattavuutta yli rajoitetun takuun kauden, käytettävissäsi ovat seuraavat vaihtoehdot:

- Kysy jälleenmyyjältä laajennetusta kattavuudesta. Yhdysvaltojen HP-jälleenmyyjät löytyvät kohdasta www.hp.com/service_locator.
- Jos jälleenmyyjä ei tarjoa huoltosopimuksia, soita suoraan HP:lle ja kysy HP:n huoltosopimuksista. Soita Yhdysvalloissa numeroon (800) 446-0522 ja Kanadassa numeroon (800) 268-1221. HP:n huoltosopimuksista Yhdysvaltojen ja Kanadan ulkopuolella, ota yhteyttä HP:n paikalliseen myyntikonttoriin.

Windowsin asennusongelmien ratkaiseminen

Lue tämän osan tiedot, jos kirjoittimen asettamisessa käyttöön on ongelmia. Jos tarvitset apua käyttöönsäntämisen jälkeen, katso lisäohjeita *pikaohje*-online-oppaasta.

minkälainen ongelma?

Asetin asennus-CD-levyn asemaan, mutta tietokone ei pystynyt lukemaan sitä.

mahdolliset syyt...

- CD-levy ei ole asetettu oikein CD-ROM-asemaan.
- CD-levy on viallinen
- CD-ROM on viallinen

ongelman ratkaiseminen...

Aseta CD-levy uudelleen CD-ROM-asemaan. Varmista, että asetat CD-levyn oikein. Jos asennus ei ala muutaman sekunnin kuluttua, joko CD-levy tai CD-ROM-asema voivat olla viallisia.

Aseta toinen CD-levy CD-ROM-asemaan. Jos toinen CD-levy toimii, voi olla, että ensimmäinen CD-levy on viallinen. Jos et voi toistaa mitään CD-levyä, voi olla, että CD-ROM-asema on vaihdettava tai korjattava.

Korvaa viallinen CD-levy lataamalla kirjoitinohjelmisto (kutsutaan myös kirjoitinohjaimeksi) HP:n web-sivustolta. Jos sinulla ei ole web-yhteyttä, tilaa ohjelmisto CD-levyllä HP:n asiakastuesta. Katso lähimmän HP:n asiakastuen puhelinnumero kohdasta "yhteyden ottaminen hp:n asiakastukeen".

minkälainen ongelma?

Kirjoitinohjelmistoa ei voitu asentaa kunnolla.

mahdolliset syyt...

- Ehkä se on ristiriidassa virustentorjuntaohjelman kanssa
- Ehkä se on ristiriidassa toisen ohjelman kanssa
- Ehkä se on ristiriidassa kirjoittimeen kytketyn oheislaitteen kanssa

ongelman ratkaiseminen...

Poista kirjoitinohjelmiston asennus.

Windows 95, 98, Me, NT 4.0 ja 2000

1. Valitse **Käynnistä > Ohjelmat > hp deskjet 9xx series > poista hp deskjet 9xx series asennus**.
2. Seuraa näyttöön tulevia ohjeita.

Windows 3.1x

1. Avaa **hp deskjet 9xx series** -ohjelmaryhmä.
2. Kaksoisnapsauta **hp deskjet 9xx series Poista asennus** -kuvaketta.
3. Seuraa näyttöön tulevia ohjeita.

- Sulje kaikki auki olevat ohjelmat (myös virustentorjuntaohjelmat).
- Irrota rinnakkaiskaapelia käyttävät oheislaitteet (esim. skanneri tai nauhavarmuuskopiojärjestelmä).

Asenna kirjoitinohjelmisto uudelleen. Katso *pikaopasjulistetta*.

Jos ohjelmiston asentamisessa on edelleen ongelmia, ota yhteyttä HP:n asiakastukeen. Katso kohtaa "yhteyden ottaminen hp:n asiakastukeen".

minkälainen ongelma?

Kun kytken USB-kaapelin kirjoittimeen ja tietokoneeseen, ohjattu Uuden laitteen asennus ei tule näkyviin.

mahdolliset syyt...

Et ehkä käytä Windows 98-, Me- tai 2000-järjestelmää.

USB-kaapeleita ei ole ehkä liitetty asianmukaisesti.

Voi olla, ettei tietokoneesi ole USB-yhteensopiva.

ongelman ratkaiseminen...

Varmista, että Windows 98, Me tai 2000 on käynnissä. Jos käytössäsi ei ole Windows 98, Me tai 2000, on käytettävä rinnakkaiskaapelia.

1. Irrota USB-kaapeli tulostimesta ja kytke se uudelleen.
2. Varmista, että kaapeli on kytketty kunnolla.

Windows 98, Me tai 2000:

1. Valitse **Käynnistä** > **Asetukset** > **Ohjauspaneeli**.
2. Kaksoisnapsauta **Järjestelmä**-kuvaketta.
3. Valitse **Laitehallinta**-välilehti.
4. Napsauta plus (+) -kuvaketta Universal Serial Bus Controller -valinnan vieressä.
 - Jos näet luettelossa USB-ohjaimen ja USB-päikeskittimen, USB on luultavasti otettu käyttöön.
 - Jos näitä laitteita ei ole luettelossa, katso tietokoneen ohjeita tai ota yhteyttä tietokoneen valmistajaan, jotta saat tietoja USB:n käyttöön ottamisesta ja asettamisesta.
5. Liitä kirjoitin tietokoneeseen rinnakkaiskaapelilla, jos USB:n käyttöön ottaminen ei onnistu.

minkälainen ongelma?

Kun yhdistän kirjoittimen ja tietokoneen USB-kaapelilla, näyttöön tulee viesti "Tuntematon laite".



mahdolliset syyt...

- Kirjoittimen ja tietokoneen väliseen kaapeliin on muodostunut staattista sähköä
- USB-kaapeli voi olla viallinen



ongelman ratkaiseminen...

1. Irrota USB-kaapeli tulostimesta.
2. Irrota virtajohto kirjoittimesta.
3. Odota noin 30 sekuntia.
4. Kytke virtajohto kirjoittimeen.
5. Kiinnitä USB-kaapeli kirjoittimeen.
6. Vaihda USB-kaapeli toiseen tai käytä rinnakkaiskaapelia, jos "Tuntematon laite" -viesti näkyy edelleen Uusi laite löydetty -valintaikkunassa.

minkälainen ongelma?

Kun asetan kirjoitinohjelmisto-CD-levyn asemaan ja tiedostot alkavat kopioitua, Kopioidaan tiedostoja... -näytön mukaan tiedostoa **hpzuci01.dll** ei löydy.



mahdolliset syyt...

Kaikki seuraavat tilaehdot täyttyvät:

- Olet liittänyt kirjoittimen tietokoneeseen USB-kaapelilla
- Käytössäsi on Windows 98
- Olet yhdistänyt useampia laitteita saman aikaisesti



ongelman ratkaiseminen...

1. Napsauta **Selaa**-painiketta.
Avaa-näyttö tulee näkyviin.
2. Paikanna **hpzuci01.dll**-tiedosto valitsemalla seuraava polku: **c:\Program Files\Hewlett-Packard\hpz\ glue**.
3. Napsauta **OK**-painiketta.
Kopioidaan tiedostoja... -näyttö tuo näkyviin oikean polun ja tiedostonimen Kopioi tiedostot kohteesta... -kentässä.
4. Napsauta **OK**-painiketta
5. Valitse **Asenna hp deskjet 9xx series kirjoitinohjelmisto**. hp deskjet 9xx -asentajanäyttö tulee näkyviin.
6. Napsauta **Seuraava**-painiketta ja suorita asennus loppuun seuraamalla näyttöön tulevia ohjeita.

rajoitettu takuu

alue	ohjelmisto	mustekasetit	kirjoitin
Pohjois-Amerikka (Kanada mukaan luettuna)	90 päivää	90 päivää	1 vuosi
Aasia, Tyynenmeren alue	90 päivää	90 päivää	1 vuosi
Eurooppa	90 päivää	90 päivää	1 vuosi
Latinalainen Amerikka	90 päivää	90 päivää	1 vuosi

A. vastuun kattavuus

1. Hewlett-Packard (HP) vastaa loppukäyttäjäasiakkaalle siitä, että edellä mainituissa HP:n tuotteissa ei ole materiaalivikoja tai laatuvirheitä edellä määriteltynä aikana, joka alkaa tuotteen ostopäivästä. Asiakas on vastuussa ostotositteen säilyttämisestä.
2. HP vastaa siitä, ettei ohjelmisto jätä suorittamatta ohjelmakäskyä. HP ei kuitenkaan vastaa siitä, että tuotteen toiminta on keskeytymätöntä tai virheetöntä.
3. HP:n vastuu kattaa vain normaalikäytössä ilmenevät virheet. Vastuu ei kata virhettä, joka aiheutuu
 - a. virheellisestä huollosta tai tuotemuutoksesta
 - b. ohjelmistosta, liitynnästä, tietovälineestä, varaosista tai tarvikkeista, jotka eivät ole HP:n toimittamia tai tukemia
 - c. tuotemääritysten vastaisesta käytöstä.
4. Jos kirjoittimen vika aiheutuu muun kuin HP:n valmistaman mustekasetin tai uudelleen täytetyn kasetin käytöstä, HP laskuttaa korjauksesta tavanomaisten hinnoitteluperusteidensa mukaisesti.
5. Jos HP saa ylläsanottuna edellä mainittuna aikana ilmoituksen ohjelmiston, tietovälineen, mustekasetin tai tuotteen virheestä, HP valintansa mukaan joko korjaa tai vaihtaa viallisen tuotteen.
6. Tuote on palautettava HP:n osoittamaan paikkaan korjausta tai vaihtoa varten.
7. Jos HP ei kohtuullisessa ajassa kykene korjaamaan tai vaihtamaan tuotetta, HP palauttaa kauppahinnan tuotteen palauttamista vastaan.
8. Jos käytetty tuote vaihdetaan, vaihtoesine voi olla ominaisuuksiltaan tätä vastaava käytetty tuote.
9. Tämä HP:n vastuu on voimassa kaikissa niissä maissa, joissa HP toimittaa yllä mainittuja HP:n tuotteita, lukuun ottamatta Lähi-itää, Afrikkaa, Argentiinaa, Brasiliaa, Meksikoa, Venezuelaa ja Ranskan merentakaisia alueita "Départements d'outre-mer"; näillä alueilla vastuu on voimassa vain tuotteen ostomaassa. Lisäpalveluja, kuten huolto asiakkaan toimipaikassa, on mahdollisesti saatavilla valtuutetuista HP:n huoltopisteistä maissa, joissa HP tai sen valtuuttama maahantuojia myy mainittua HP:n tuotetta.

B. muu vastuu

1. Mikäli pakottavasta lainsäädännöstä ei muuta johdu, valmistajan vastuu virheestä on rajoitettu tässä sitoumuksessa sanottuun.

C. vastuun rajoitus

1. HP tai sen alihankkija ei vastaa tietojen tai tiedostojen katoamisesta tai muusta välittömästä tai välillisestä vahingosta kuin tässä sitoumuksessa on sanottu.

HEWLETT-PACKARDIN VUOSI 2000-VASTUU JÄLLEENMYYYJIEN KAUTTA LOPPUKÄYTTÄJILLE TOIMITETUISTA TUOTTEISTA

Sellaisin velvoittein ja rajoituksin kuin HP on erikseen ilmoittanut vastaavansa tätä tuotetta koskevista virheistä, HP vastaa myös siitä, että HP-tuote (laitteisto, ohjelmisto, firmwarekiinteä ohjelmisto) käsittelee päivämäärätietoja oikein (mukaan lukien laskeminen, vertailu ja järjestäminen) siirryttäessä vuosisadalta toiselle (vuodesta 1999 vuoteen 2000) mukaan lukien karkausvuoteen liittyvä laskenta, kun sitä käytetään HP:n HP-tuotetta koskevan ohjeistuksen mukaisesti mukaan lukien ohjelmistokorjaukset ja päivitykset, edellyttäen, että kaikki muut tuotteet (laitteistot, ohjelmistot, firmwarekiinteät ohjelmistot), joita käytetään HP-tuotteen (HP-tuotteiden) yhteydessä vaihtavat oikein päivämäärätietoja sen kanssa. Tämä HP:n vastuu on voimassa 31.1.2001 asti.

ympäristölauseke

Hewlett-Packard parantaa jatkuvasti deskjet-kirjoittimiensa suunnittelua, jotta haittavaikutukset toimistoympäristöille ja kirjoittimien valmistus-, kuljetus- ja käyttöyhteisöille vähenisivät. Hewlett-Packard on myös kehittänyt prosesseja, joilla minimoidaan tulostustiensä päähän tulleen kirjoittimen hävittämisestä johtuvat haittavaikutukset.

vähennykset ja poistot

Paperinkulutus: Kirjoittimen automaattinen/manuaalinen kaksipuolinen tulostus vähentää paperinkulutusta ja säästää luonnonvarojen kulutusta. Tässä kirjoittimessa voi käyttää DIN 19 309:n mukaista uusiopaperia.

Otsoni: Otsonikatoa edistävät kemikaalit, kuten freonit, on poistettu Hewlett-Packardin tuotantoprosesseista.

kierrätys

Tämä kirjoitin on suunniteltu kierrätys huomioon ottaen. Valmistuksessa on käytetty vain vähäisin mahdollinen määrä materiaaleja, kuitenkin samalla säilyttäen vaadittava toimivuus ja luotettavuustaso. Eri materiaalit on suunniteltu niin, että ne ovat helposti toisistaan erotettavissa. Kiinnikkeet ja muut liitännät ovat on helppo paikantaa, ja niitä on helppo käyttää. Ne voidaan myös poistaa tavallisilla työkaluilla. Tärkeät osat on suunniteltu niin, että ne voidaan irrottaa ja korjata nopeasti. Muoviosien kierrätysmahdollisuuksia on parannettu käyttämällä korkeintaan kahta väriä. Muutama pieni osa on tarkoituksella eri värinen asiakkaan opastukseksi.

Kirjoittimen pakkaus: Tämän kirjoittimen pakkausmateriaalit on valittu niin, että ne suojaavat kirjoitinta parhaalla mahdollisella tavalla mahdollisimman edullisesti. Samalla on pyritty minimoimaan ympäristölle haitalliset vaikutukset ja helpottamaan kierrätystä. HP Deskjet -kirjoittimen karu muotoilu auttaa vähentämään sekä pakkausmateriaaleja että vahinkojen määrää.

Muoviosat: Kaikki suuret muoviosat on merkitty kansainvälisten standardien mukaisesti. Tämän kirjoittimen kotelon ja rungon muoviosat voidaan kierrättää teknisesti ja kaikissa käytetään yhtä polymeeria.

Tuotteen käyttöikä: HP LaserJet -kirjoittimen pitkän käyttöiän takaamiseksi Hewlett-Packardilla on

- **Jatkettu takuu:** HP SupportPack kattaa sekä HP-laitteiston, tuotteen että kaikki HP:n sisäiset komponentit. Asiakkaan on hankittava HP SupportPack 30 päivän kuluessa ostosta. Kysy lisätietoja tästä palvelusta lähimmältä HP-myyjältä.
- **Varaosia ja kuluvia tarvikkeita** on saatavilla viiden (5) vuoden ajan tuotteen tuotannon päättymisen jälkeen.
- **Tuotteen palautus:** Kun haluat palauttaa tämän tuotteen ja mustekasetit HP:lle tuotteen käyttöiän päätyttyä, kysy ohjeita paikallisesta HP:n myynti- tai huoltotoimistosta.

energiankulutus

Tätä kirjoitinta suunniteltaessa on kiinnitetty huomiota energiankulutukseen. Tämän kirjoittimen kulutus on valmistilassa keskimäärin 4 wattia. Tämä säästää sekä luonnonvaroja että rahaa vaikuttamatta kuitenkaan kirjoittimen suorituskykyyn.

Tällä tuotteella on ENERGY STAR -ohjelman luokitus (USA ja Japani). ENERGY STAR on vapaaehtoinen ohjelma, jonka tarkoituksena on edistää energiataloudellisten toimistolaitteiden kehittämistä.



ENERGY STAR on US Yhdysvaltain ympäristönsuojeluviraston EPA:n Yhdysvalloissa rekisteröity palvelumerkki. ENERGY STAR -yhteistyökumppanina Hewlett-Packard Company on määrittänyt, että tämä tuote täyttää ENERGY STAR -säännösten mukaiset energiansäästön suuntaviivat.

Energiankulutus virta katkaistuna: Kun kirjoittimesta on katkaistu virta, se kuluttaa edelleen jonkin verran virtaa. Energiankulutus voidaan estää katkaisemalla kirjoittimesta virta ja sitten irrottamalla virtajohto pistorasiasista.

hakemisto

A

Adobe Acrobat Reader **5, 6**
 asennusvikojen määrittäminen **12**
 asiakastuki **7**
 automaattinen kaksipuolisen tulostuksen yksikkö **1**

D

DOS-järjestelmät **6**

E

energiankulutus **19**

H

HP -kirjoitinapulainen **4**
 huoltosopimukset **11**

J

julkaisutiedot **3**

K

kaapeli, kirjoitin- **2**
 käyttöopas, Windows 3.1x **3**
 kirjoitin, asettaminen käyttöön **3**
 kirjoitin, yhdistäminen verkkoon **3**
 kirjoitinkaapeli **2, 14, 15**
 kirjoitinlaatikon sisältö **1**
 kirjoitinhjelmisto **1, 2, 3, 5**
 kirjoitintietojen etsiminen **3**
 kirjoittimen kierrätys **19**
 kirjoittimen korjaus **11**
 kirjoittimen ominaisuudet **3**
 kirjoittimen tekniset tiedot **3**

M

Macintoshin puhekupla-helpohje **3**
 mustekasetit **1, 2, 3**

O

ohjain, kirjoitin- **1, 2, 3**
 ohje
 HP:n asiakastuki **7**
 käyttäjäyhteisön foorumit **8**
 kirjoittimen korjaus **11**
 puhelintuki **9, 10**
 puhelintukikauden jälkeen **10**
 sähköpostituki **8**
 vianmäärittäminen, asennusongelmat **12**
 wWeb-tuki **7**
 ohje, onscreennäyttö- **3**
 ohjelmisto, kirjoitin- **2, 3**

P

pikaohje **3, 4, 5, 6**
 pikaopasjulistet **1, 3**
 puhekupla-ohje **3**
 puhelintuki **9, 10**

S

sähköpostituki **8**
 sisältö, kirjoitinlaatikon **1**

T

takuun laajennus **11, 19**

U

USB **14, 15**

V

verkko-opas, Windows **3**
 vianmäärittäminen **12**
 hpzuci01.dll ei löydy **16**
 ohjelmistoa ei voi asentaa kunnolla **13**
 tietokone ei pysty lukemaan ohjelmisto-CD-levyä **12**
 USB-asennusongelmat **14, 15**
 virustentorjuntaohjelmat **13**

W

web-sivustot, HP:n asiakastuki **7**
 Windows onscreen-näyttöohje **3**

Y

yhteensopivuus
 muiden laitteistojen kanssa **3**
 muiden ohjelmistojen kanssa **3**

regulatory notices

hewlett-packard company

This device complies with part 15 of the FCC Rules. Operation is subject to the following two conditions:

- This device may not cause harmful interference, and
- This device must accept any interference received, including interference that may cause undesired operation.
- Pursuant to Part 15.21 of the FCC Rules, any changes or modifications to this equipment not expressly approved by Hewlett-Packard Company may cause harmful interference, and void your authority to operate this equipment. Use of a shielded data cable is required to comply with the Class B limits of Part 15 of the FCC Rules.

For further information, contact:

Hewlett-Packard Company
Manager of Corporate Product Regulations
3000 Hanover Street
Palo Alto, Ca 94304
(650) 857-1501

note

This equipment has been tested and found to comply with the limits for a Class B digital device, pursuant to part 15 of the FCC rules. These limits are designed to provide reasonable protection against harmful interference in a residential installation. This equipment generates, uses, and can radiate radio frequency energy and, if not installed and used in accordance with the instructions, can cause harmful interference to radio communications. However, there is no guarantee that interference will not occur in a particular installation. If this equipment does cause harmful interference to radio or television reception, which can be determined by turning the equipment off and on, the user is encouraged to try to correct the interference by one or more of the following measures:

- Reorient or relocate the receiving antenna.
- Increase the separation between the equipment and the receiver.
- Connect the equipment into an outlet on a circuit different from that to which the receiver is connected.
- Consult the dealer or an experienced radio/TV technician for help.

LED indicator statement

The display LEDs meet the requirements of EN 60825-1.

この装置は、情報処理装置等電波障害自主規制協議会（VCCI）の基準に基づくクラスB情報技術装置です。この装置は、家庭環境で使用することを目的としていますが、この装置がラジオやテレビジョン受信機に近接して使用されると受信障害を引き起こすことがあります。

取り扱い説明書に従って正しい取り扱いをして下さい。

사용자 안내문 (B급 기기)

이 기기는 비업무용으로 전자파장애검정을 받은 기기로서, 주거지역에서는 물론 모든 지역에서 사용될 수 있습니다.



<http://www.hp.com/go/support/>



* C 6 4 5 5 - 9 0 1 5 3 *