

hp photosmart
7550

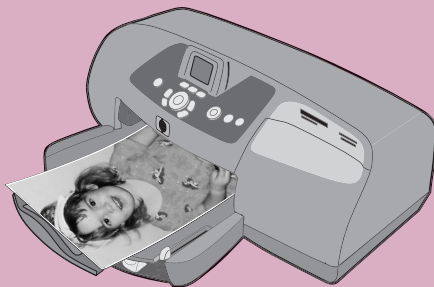

guía básica



i n v e n t

Lea este instructivo

© Copyright 2002 Hewlett-Packard Company

Reservados todos los derechos. Se prohíbe fotocopiar, reproducir o traducir este documento a otro idioma, en su totalidad o en parte, sin el consentimiento previo y por escrito de Hewlett-Packard Company.

La información que aparece en este documento está sujeta a cambios sin previo aviso. Hewlett-Packard no se responsabiliza de los posibles errores contenidos en este documento, ni de los daños consecuentes que puedan producirse en relación con el suministro, la interpretación o el uso de este material.

HP, el logotipo de HP y Photosmart son propiedad de Hewlett-Packard Company.

Microsoft y Windows son marcas comerciales registradas de Microsoft Corporation.
CompactFlash, CF y el logotipo de CF son marcas comerciales de CompactFlash Association (CFA).

Mac, el logotipo de Mac y Macintosh son marcas comerciales registradas de Apple Computer, Inc.

IBM es una marca comercial registrada de International Business Machines Corporation.

Otras marcas y sus productos son marcas comerciales o marcas comerciales registradas de sus propietarios respectivos.

Los derechos de autor de algunas fotografías contenidas en este documento pertenecen a sus propietarios respectivos.

contenido

| | | |
|----------|--|-----------|
| 1 | introducción | 1 |
| | bienvenida | 1 |
| | componentes de la impresora | 2 |
| | parte posterior | 2 |
| | parte delantera | 3 |
| | panel de control | 4 |
| | ranuras de tarjetas | 5 |
| | indicadores luminosos | 5 |
| | información sobre el papel | 6 |
| | cargar papel en la bandeja de ENTRADA | 6 |
| | cargar el papel fotográfico en la bandeja de fotografías | 7 |
| | información sobre cartuchos de impresión | 8 |
| | utilizar el modo reserva | 9 |
| | instalar o sustituir los cartuchos de impresión | 9 |
| | utilizar el panel de control | 11 |
| | utilizar los botones | 11 |
| | utilizar los indicadores luminosos | 12 |
| | esquema de menús | 13 |
| 2 | utilizar la impresora con una cámara | 15 |
| | imprimir fotografías seleccionadas en la cámara | 15 |
| | seleccionar e imprimir fotografías | 15 |
| | imprimir desde una tarjeta de memoria | 16 |
| | tarjetas de memoria admitidas | 16 |
| | insertar una tarjeta de memoria | 17 |
| | decidir las fotos a imprimir | 19 |
| | imprimir fotografías desde el panel de control | 20 |

| | |
|--|-----------|
| 3 utilizar la impresora con un equipo | 21 |
| imprimir desde un PC con Windows | 21 |
| imprimir desde una aplicación de software | 21 |
| utilizar los iconos de la barra de tareas del PC con Windows | 22 |
| imprimir desde un Macintosh | 25 |
| imprimir desde una aplicación de software (OS X o OS 9.x) | 25 |
| 4 solución de problemas | 27 |
| problemas de conexión en un equipo con Windows | 27 |
| problemas de conexión en un equipo Macintosh | 28 |
| imprimir una página de diagnóstico | 29 |
| problemas de conexión USB | 30 |
| problemas con la impresora | 35 |
| problemas de impresión | 39 |
| 5 especificaciones | 53 |
| requisitos del sistema | 53 |
| especificaciones | 54 |
| índice | 55 |

introducción

1

bienvenida

Gracias por adquirir una impresora HP Photosmart. Su nueva impresora se suministra con la siguiente documentación que le ayudará a aprender a utilizarla y a sacar el máximo partido de la misma:

- **Guía de instalación** — La *Guía de instalación de la HP Photosmart* es el póster que se suministra con la impresora. Este póster contiene instrucciones sencillas y rápidas que le ayudarán a instalar la impresora y a cargar el software.
- **Guía básica** — La *Guía básica de la HP Photosmart* es el folleto que está leyendo. Este folleto incluye una guía de referencia rápida que le ayudará a familiarizarse con su nueva impresora. Explica, asimismo, cómo utilizar las funciones básicas de la impresora, y contiene información sobre la solución de problemas de hardware.
- **Instalación de software y asistencia técnica para productos** — El folleto *Instalación de software y asistencia técnica para productos de HP Photosmart* explica cómo instalar y configurar el software suministrado con la impresora. Contiene información sobre la solución de problemas de software, y describe asimismo cómo obtener asistencia técnica en el sitio Web **www.hp.com** y cómo contactar con Servicios y asistencia técnica de HP.
- **Ayuda de la impresora HP Photosmart** — La Ayuda de la impresora HP Photosmart es una guía en línea en la que se describe cómo utilizar las funciones más avanzadas de la nueva impresora. En ella también se incluye información sobre el cuidado y mantenimiento de la impresora, así como una sección sobre mensajes de error y la solución avanzada de problemas.

Una vez que haya instalado el software de HP Photosmart en el equipo, puede visualizar e imprimir la Ayuda de la impresora HP Photosmart.

visualizar la ayuda de la impresora hp photosmart

- **PC con Windows:** En el menú **Inicio**, seleccione **Programas, Hewlett-Packard, Photosmart 130, 230, 7150, 7345, 7350, 7550** y **Director de fotografías e imágenes**. En el **Director de fotografías e imágenes HP**, haga clic en **Ayuda**.
- **Macintosh:** Introduzca el CD HP Photosmart. En la carpeta **User Docs**, seleccione el idioma y, a continuación, haga clic en el archivo **photosmart 7550.html**.

imprimir la ayuda de la impresora hp photosmart

- **PC con Windows:** Haga clic en el icono **Imprimir** en la barra de navegación situada en la parte superior la ventana de Ayuda de la impresora HP Photosmart.
- **Macintosh:** Haga clic en el encuadre que desea imprimir. En el menú **Archivo**, seleccione **Imprimir**, o haga clic en el icono **Imprimir** de la barra de navegación situada en la parte superior del explorador.

componentes de la impresora

parte posterior

Puerto USB

Utilice este puerto para conectar la impresora al equipo

Conexión del cable de alimentación

Utilice este puerto para conectar el cable de alimentación que se incluye con la impresora

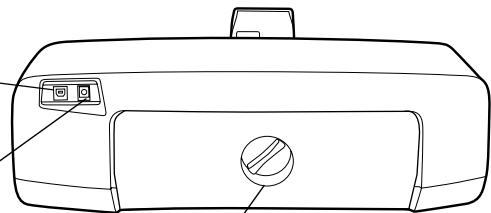

Puerta de acceso posterior

Retire esta puerta en caso de que se produzca un atasco de papel

parte delantera

Bandeja de SALIDA

Esta bandeja extraíble recoge los documentos o fotografías impresas

Panel de control

Para obtener más información, consulte **panel de control** en la página 4

LCD

En esta pantalla se muestran fotografías y opciones de menú

Ranuras de tarjetas de memoria

Para obtener más información, consulte **ranuras de tarjetas** en la página 5

Puerto de la cámara

Utilice este puerto para conectar una cámara digital de impresión directa HP a la impresora

Guía de anchura de papel

Ajuste esta guía de manera que quede pegada al borde del papel en la bandeja de ENTRADA

Bandeja de ENTRADA

Coloque en esta bandeja el papel o los sobres en los que vaya a imprimir

Ampliación de la bandeja de SALIDA

Ajuste esta guía para diferentes longitudes de papel

Guía de longitud del papel

Ajuste esta guía de manera que quede pegada al borde del papel en la bandeja de ENTRADA

Control deslizante de la bandeja de fotografías

Utilicelo para enganchar o desenganchar la bandeja de fotografías

Puerta lateral

Abra esta cubierta para cambiar los cartuchos de impresión

Bandeja de fotografías

Abra la cubierta para cargar papel fotográfico de 10 x 15 cm (4 x 6 pulgadas) en la bandeja de fotografías

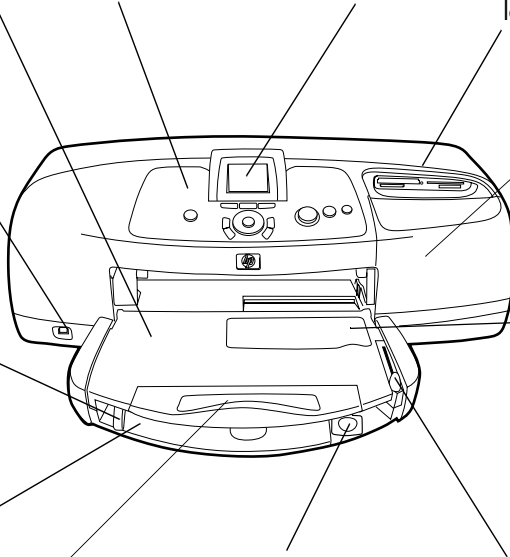

panel de control

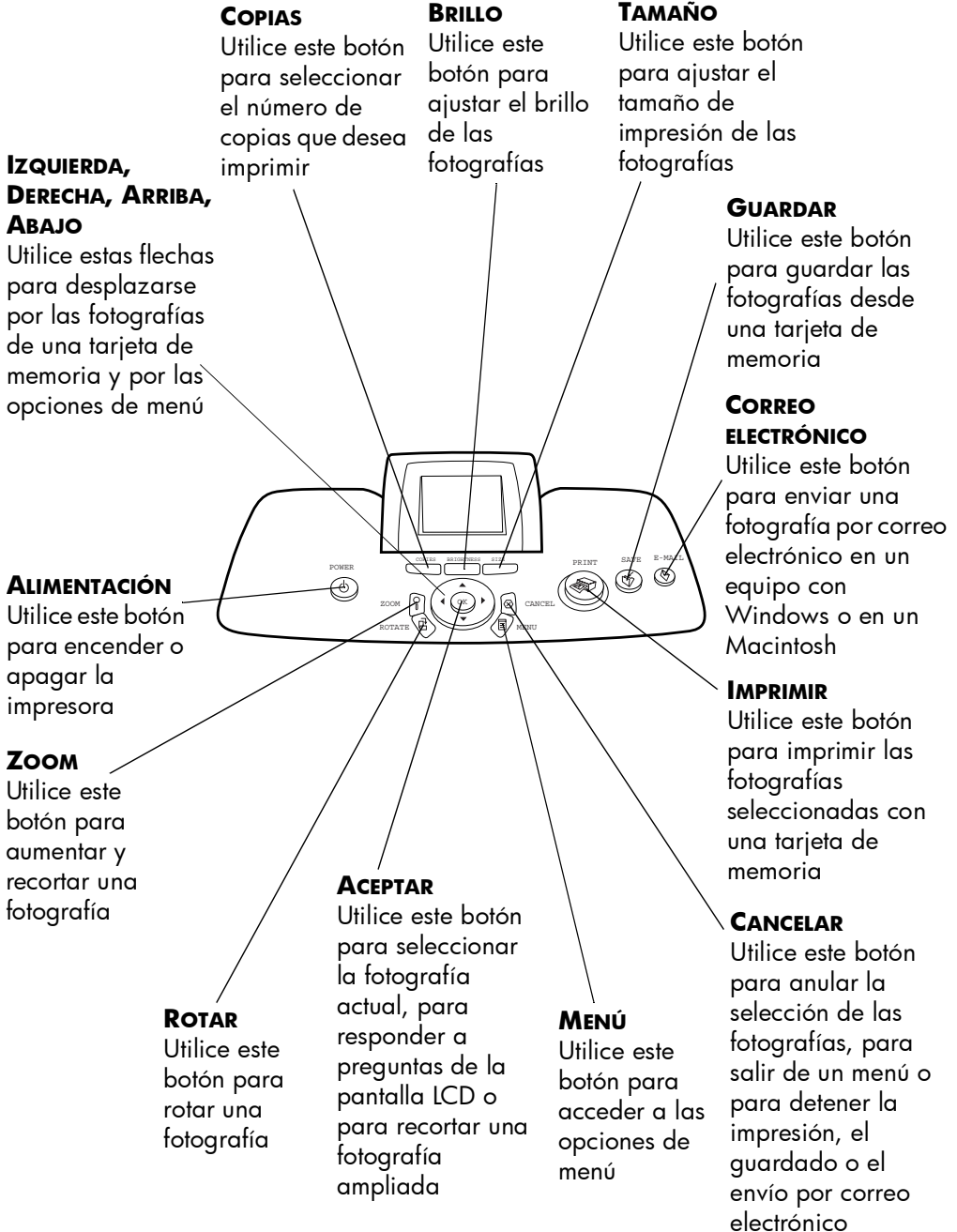

ranuras de tarjetas

Ranura de tarjeta de memoria CompactFlash/IBM Microdrive

Inserte una tarjeta CompactFlash o IBM Microdrive en esta ranura para visualizar, guardar o imprimir las fotografías

Ranura de tarjeta de memoria SmartMedia

Inserte una tarjeta de memoria SmartMedia en esta ranura para comenzar a visualizar, guardar o imprimir las fotografías

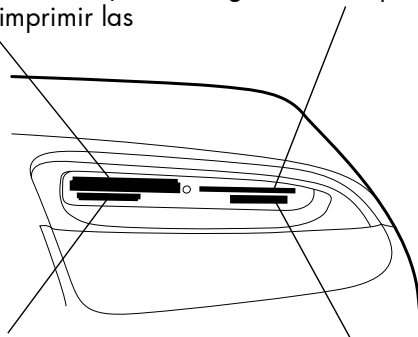

Ranura de tarjeta de memoria MultiMediaCard/Secure Digital

Inserte una tarjeta de memoria MultiMediaCard o Secure Digital en esta ranura para visualizar, guardar o imprimir las fotografías

Ranura de tarjeta de memoria Memory Stick

Inserte una tarjeta de memoria Memory Stick en esta ranura para comenzar a visualizar, guardar o imprimir las fotografías

indicadores luminosos

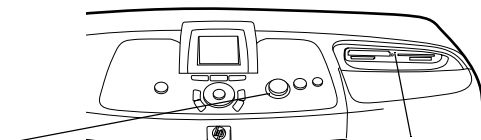

Luz de impresión

Encendida (verde)

La impresora está encendida

Apagada

La impresora está apagada

Parpadeante (verde)

La impresora está ocupada

Parpadeante (ámbar)

La impresora necesita la atención del usuario

Luz de tarjeta de memoria (verde)

La tarjeta de memoria está insertada correctamente.

Apagada

No se ha insertado una tarjeta de memoria.

Parpadeante

La información se está transmitiendo entre la tarjeta de memoria y la impresora o el equipo

información sobre el papel

Puede imprimir una gran variedad de tipos y tamaños de papel, desde tarjetas de índice y papel fotográfico hasta sobres y transparencias. Le recomendamos que utilice papel diseñado para inyección de tinta de HP para obtener los mejores resultados.



Si está utilizando papel diseñado para inyección de tinta de HP, no se olvide de ajustar el tipo de papel en el cuadro de diálogo Propiedades (PC con Windows) o en el cuadro de diálogo Imprimir (Macintosh).

- Utilice la bandeja de ENTRADA para todos los tipos y tamaños de papel admitidos
- Utilice la bandeja de fotografías cuando imprima en papel fotográfico de 10 x 15 cm (4 x 6 pulgadas)
- Utilice la ranura para sobres de la bandeja de SALIDA cuando necesite imprimir un único sobre

Para obtener más información sobre los tipos y tamaños de papel admitidos, consulte **especificaciones** en la página 53.

cargar papel en la bandeja de ENTRADA

- 1 Levante la bandeja de SALIDA.

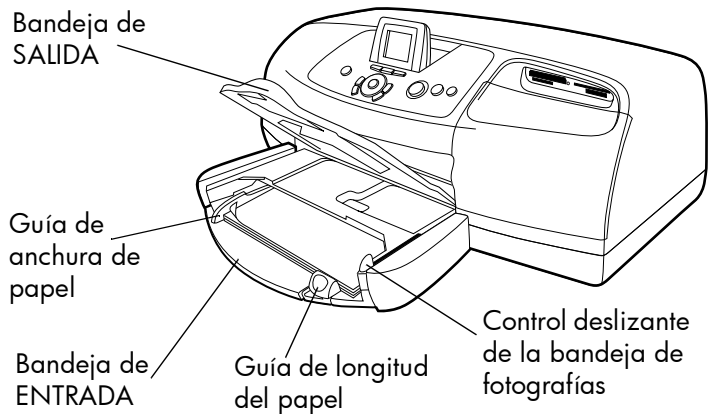

- 2 Tire de la guía de longitud de papel en la bandeja de ENTRADA y desplace la guía de anchura todo lo que pueda hacia la izquierda.

cargar el papel fotográfico en la bandeja de fotografías

- 3 Coloque una pila de papel en la bandeja de ENTRADA.
 - Cargue el papel con la **cara que se va a imprimir hacia abajo**. La impresora introduce el papel en su interior, le da la vuelta y, a continuación, imprime en el papel; el documento impreso aparece boca arriba en la bandeja de SALIDA.
 - Cargue siempre el papel en la dirección de retrato, de tal forma que el borde de menor longitud quede mirando hacia usted.
 - Tenga cuidado de no cargar mucho papel ni de cargar demasiado poco. Si la bandeja sólo contiene una o dos hojas, la impresora puede tener problemas a la hora de tomar el papel o el papel puede doblarse o no introducirse correctamente.
 - Utilice un tipo y tamaño de papel a la vez. No mezcle tipos o tamaños de papel en la bandeja de ENTRADA.
- 4 Mueva el control deslizante de la bandeja de fotografías hacia usted hasta que éste se detenga. Esto desengancha la bandeja de fotografías.
- 5 Ajuste la guía de longitud y la guía de anchura del papel de manera que queden pegadas al borde del papel, sin que lleguen a doblarlo. Esto ayudará a que el papel entre directamente a la impresora.
- 6 Baje la bandeja de SALIDA.

Cuando utilice la bandeja de fotografías, puede dejar papel en la bandeja de ENTRADA.



Si la bandeja de fotografías se queda sin papel fotográfico durante un trabajo de impresión, la impresora seguirá imprimiendo en el papel de la bandeja de ENTRADA.

- 1 Mueva el control deslizante de la bandeja de fotografías hacia usted hasta que éste se detenga. Esto desengancha la bandeja de fotografías.
- 2 Levante la cubierta de la bandeja de fotografías.
- 3 Cargue el papel en la bandeja de fotografías con la **cara que se va a imprimir hacia abajo**. Si está utilizando papel con pestañas, insértelo de modo que la pestaña se introduzca al final. La impresora introduce el papel en su interior, le da la vuelta y, a continuación, imprime en el papel; el documento impreso aparece boca arriba en la bandeja de SALIDA.
 - Puede cargar hasta 20 hojas de papel en la bandeja de fotografías.
 - Tenga cuidado de no cargar mucho papel ni de cargar demasiado poco. La impresora puede tener dificultades para tomar una hoja de papel cuando sólo queden una o dos hojas en la bandeja de fotografías.

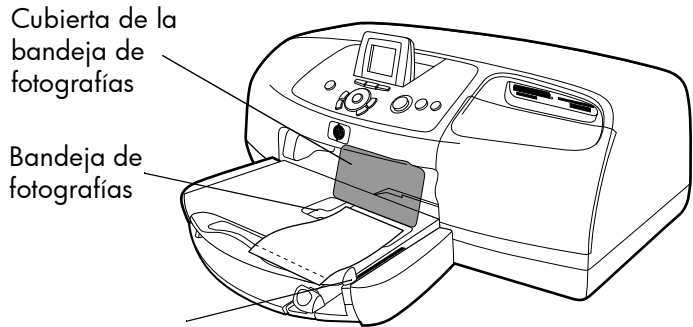

Control deslizante de la bandeja de fotografías

- 4 Baje la cubierta de la bandeja de fotografías.
- 5 Desplace el control deslizante de la bandeja de fotografías (hacia el interior de la impresora) hasta que se detenga contra el borde del papel. Esto engancha la bandeja de fotografías.
- 6 Cuando acabe de utilizar la bandeja de fotografías, mueva el control deslizante de la bandeja de fotografías hacia usted hasta que éste se detenga. De esta forma, se desengancha la bandeja de fotografías para que la impresora utilice el papel de la bandeja de ENTRADA.

Consulte la Ayuda de la impresora HP Photosmart para obtener más información sobre:

- Carga de un solo sobre
- Carga de una pila de sobres
- Carga de tarjetas de índice y otros soportes pequeños
- Carga de transparencias

información sobre cartuchos de impresión

La impresora HP Photosmart 7550 dispone de compartimentos para los cartuchos de impresión:

- **HP n° 57 (C6657A)** — cartucho de impresión de tres colores
- **HP n° 58 (C6658A)** — cartucho de impresión de fotografías
- **HP n° 56 (C6656A)** — cartucho de impresión negro

La impresión con los tres cartuchos garantiza impresiones de óptima calidad.

utilizar el modo reserva

El modo reserva le permite seguir imprimiendo si uno o dos de los cartuchos de impresión falla, se quede sin tinta o no sea compatible con la impresora. Si aparece un mensaje de error del cartucho de impresión en la LCD, extraiga el cartucho de impresión y cierre la puerta lateral para acceder al modo reserva. Se mostrará un mensaje en el que se le recordará que la impresora se encuentra en el modo reserva.

La impresión en modo reserva resta velocidad a la impresora y afecta a la calidad de impresión.

| Si sólo está imprimiendo con un... | El resultado será... |
|---------------------------------------|--|
| Cartucho de impresión negro | Los colores se imprimen como escala de grises |
| Cartucho de impresión de tres colores | Los colores se imprimen pero el negro se imprime como gris |
| Cartucho de impresión de fotografías | Los colores se imprimen como escala de grises |



Aunque el modo reserva le permite seguir imprimiendo, la calidad de impresión se ve reducida. Para obtener la máxima calidad de impresión, procure sustituir el cartucho de impresión que falte lo antes posible.

instalar o sustituir los cartuchos de impresión

Para obtener el mejor rendimiento de la impresora utilice sólo suministros HP originales, incluidos los cartuchos de impresión originales de HP rellenos de fábrica.

Para aprovechar al máximo los cartuchos de impresión, utilice el botón **ALIMENTACIÓN** para apagar la impresora. No desenchufe la impresora ni apague la fuente de alimentación (como una regleta de conexiones), hasta que se apague la luz de impresión. Esto permite que la impresora guarde los cartuchos de impresión protegidos.

Precaución: Compruebe que utiliza los cartuchos de impresión adecuados. No rellene los cartuchos de impresión. Quedan excluidos de la cobertura de garantía de la impresora HP los daños producidos como consecuencia de la modificación o el relleno de cartuchos de impresión HP.

- 1 Si la impresora está apagada, presione el botón **ALIMENTACIÓN** situado en el panel de control de la misma para encenderla.
- 2 Cargue papel normal en la bandeja de ENTRADA para que la impresora pueda imprimir una página de calibración tras la instalación de los cartuchos de impresión.
- 3 Abra la puerta lateral.
- 4 Levante el pestillo del soporte del cartucho de impresión que desee instalar o cambiar, colocando el dedo debajo del número del pestillo y tirando hacia fuera. El pestillo del cartucho de impresión se abrirá.
- 5 Si está cambiando un cartucho de impresión, deslice hacia fuera el cartucho de impresión antiguo y recícelo o deséchelo.

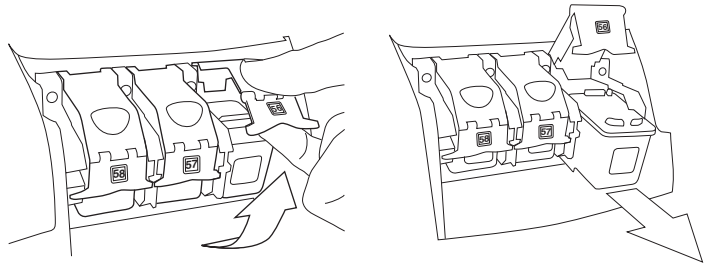

- 6 Saque el nuevo cartucho de impresión del envoltorio.
- 7 Sujete la pestaña rosa y tire lentamente de la cinta adhesiva. Asegúrese de retirar únicamente la cinta adhesiva transparente. No toque ni retire los contactos de cobre.

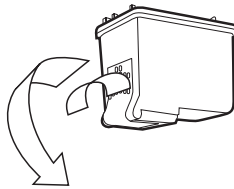

NO toque los inyectores de tinta ni los contactos de cobre. Si se tocan estas partes se puede estropear el cartucho de impresión.

- 8 Inserte el cartucho de impresión:
 - Sostenga el cartucho de impresión de tal forma que la parte de los contactos de cobre sea lo primero que se introduzca en la impresora. Alinee los salientes de la parte superior izquierda y derecha del cartucho de impresión con las ranuras del interior del soporte del

cartucho de impresión. Deslice lentamente el cartucho de impresión dentro del soporte y, a continuación, presione firmemente el cartucho hasta que éste se detenga.

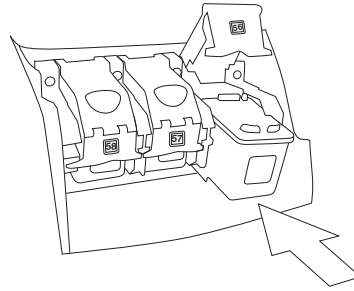

- Baje el pestillo del soporte. Coloque el dedo en la parte superior del pestillo. Coloque el pulgar debajo del número del pestillo y sujételo hacia delante mientras empuja el pestillo hacia abajo. Suelte el pestillo para que el cartucho de impresión quede colocado en su sitio.
- 9 Cierre la puerta lateral. La impresora imprime una página de calibración.

utilizar el panel de control

utilizar los botones

El panel de control de la impresora tiene varios botones:

- **BRILLO** — Utilice este botón para ajustar el brillo de la fotografía. Mantenga presionado el botón para cambiar el brillo rápidamente.
- **CANCELAR** — Utilice este botón para anular la selección de las fotografías, para salir de un menú o para detener la impresión, el guardado o el envío por correo electrónico.
- **COPIAS** — Utilice este botón para seleccionar el número de copias que desea imprimir. Mantenga presionado el botón para cambiar el número de copias rápidamente.
- **CORREO ELECTRÓNICO** — Utilice este botón para enviar una fotografía por correo electrónico.
- **IZQUIERDA, DERECHA, ARRIBA, ABAJO** — Utilice las flechas **IZQUIERDA** o **DERECHA** para desplazarse por las fotografías de una tarjeta de memoria. Utilice las flechas **ARRIBA** o **ABAJO** para desplazarse por las opciones de menú o por las fotografías seleccionadas. Mantenga presionadas las flechas para cambiar la opción seleccionada rápidamente.

utilizar los indicadores luminosos

- **MENÚ** — Utilice este botón para acceder a las opciones de menú.
- **ACEPTAR** — Utilice este botón para seleccionar la fotografía actual, para responder a preguntas de la pantalla LCD o para recortar una fotografía ampliada.
- **ALIMENTACIÓN** — Utilice este botón para encender o apagar la impresora.
- **IMPRIMIR** — Utilice este botón para imprimir fotografías de una tarjeta de memoria.
- **ROTAR** — Utilice este botón para rotar la fotografía seleccionada o el cuadro de recorte en incrementos de 90°.
- **GUARDAR** — Utilice este botón para guardar fotografías de una tarjeta de memoria en el equipo.
- **TAMAÑO** — Utilice este botón para ajustar el tamaño de impresión de una fotografía. Mantenga presionado el botón para cambiar el tamaño rápidamente.
- **ZOOM** — Utilice este botón para cambiar la ampliación de la fotografía seleccionada en ese momento o para recortarla.

El panel de control de la impresora tiene dos indicadores luminosos:

- **Luz de impresión** — Si la luz está encendida, la alimentación está conectada. Si la luz parpadea en verde, la impresora está ocupada. Si la luz parpadea en ámbar, la impresora requiere algún tipo de atención.
- **Luz de tarjeta de memoria** — Si la luz está apagada, no hay ninguna tarjeta insertada en la ranura de tarjeta de memoria. Si la luz es verde, hay una tarjeta de memoria correctamente insertada. Si la luz parpadea en verde, se está transmitiendo información entre la tarjeta de memoria y la impresora o el equipo.

esquema de menús

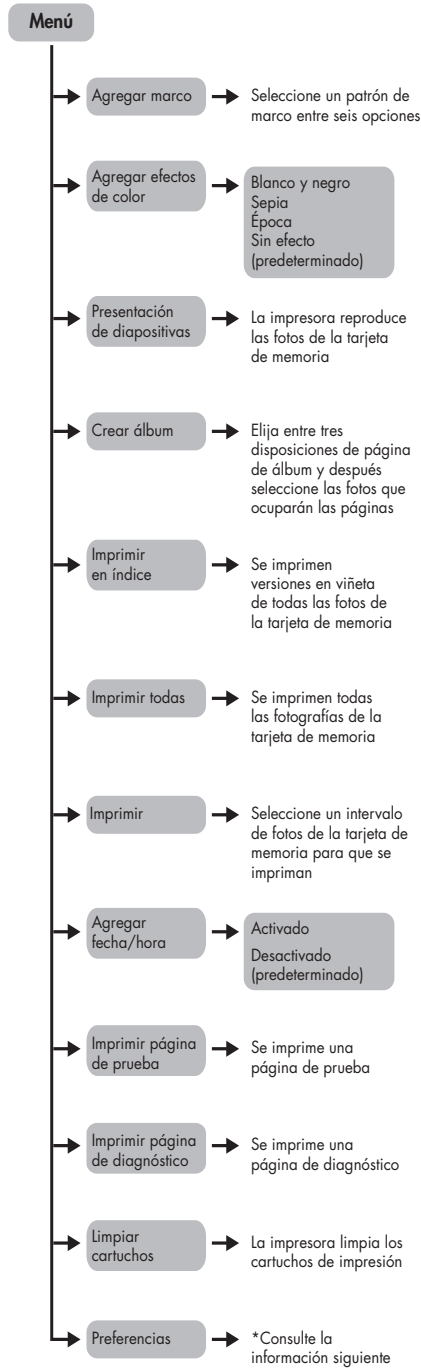

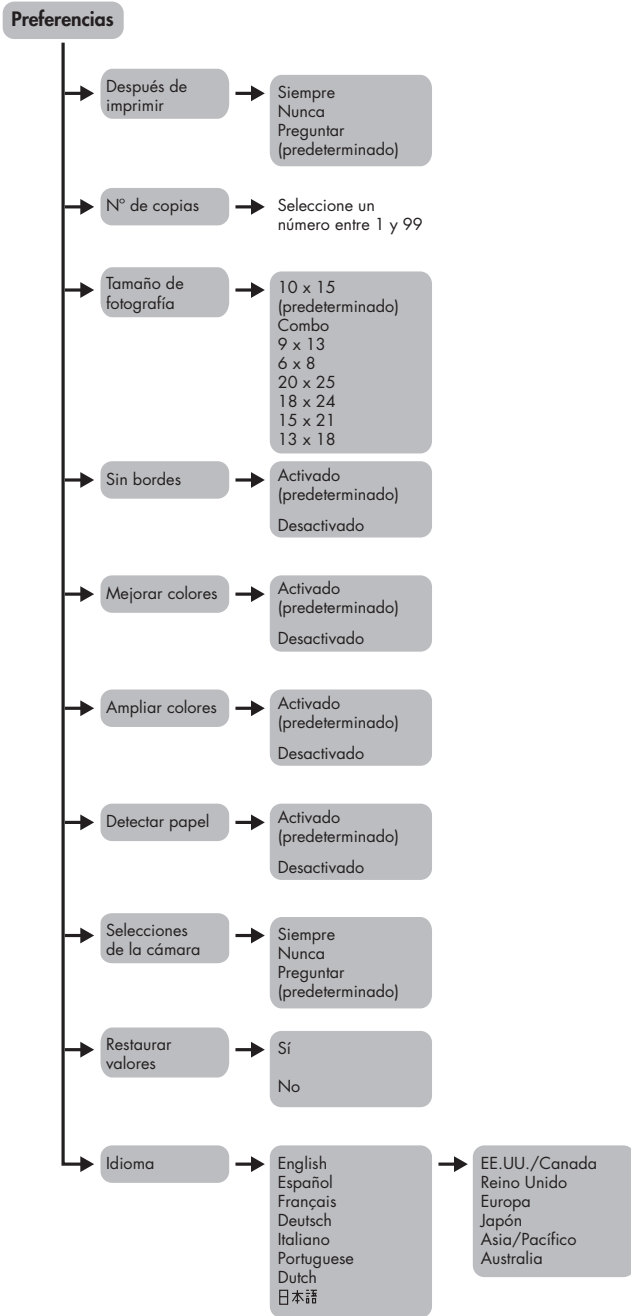

utilizar la impresora con una cámara

2

Con la impresora HP Photosmart 7550 puede imprimir bellas fotografías desde la cámara digital de impresión directa HP sin necesidad de utilizar el equipo.

imprimir fotografías seleccionadas en la cámara

Si dispone de una cámara digital de impresión directa HP, puede utilizar la impresora para imprimir fotografías seleccionadas en la cámara.

seleccionar e imprimir fotografías

- 1 Utilice el menú Compartir de la cámara para seleccionar las fotografías que desee imprimir.
- 2 Conecte la cámara al puerto situado en la parte delantera de la impresora con el cable USB que se suministra con ésta.

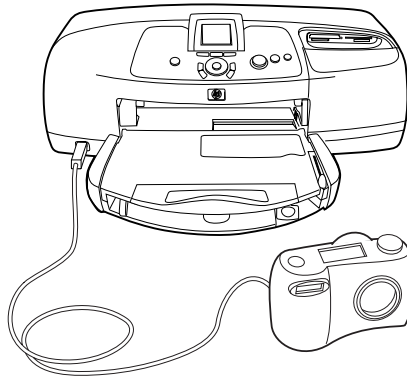

- 3 Cuando conecte la cámara a la impresora, aparecerá el menú Configurar impresión de la cámara. Utilice este menú para:
 - Cambiar las fotografías que haya seleccionado para imprimir
 - Seleccionar el tipo de papel
 - Seleccionar el tamaño de papel

- 4 Cuando esté preparado para imprimir, siga las instrucciones que aparecen en la LCD de la cámara.



Para conocer más detalles sobre el uso de las fotografías seleccionadas en la cámara, consulte la documentación suministrada con ésta.

imprimir desde una tarjeta de memoria

Si la cámara digital utiliza una tarjeta de memoria para almacenar fotografías, puede insertarla en la impresora para imprimir las fotografías sin un equipo. La LCD de la impresora le guiará a lo largo del proceso.

La impresora admite siete tarjetas de memoria distintas. Estas tarjetas están fabricadas por varios proveedores y están disponibles con diversas capacidades de almacenamiento. Puede adquirir tarjetas de memoria en el lugar donde adquirió la cámara digital o en la mayoría de los establecimientos de suministros informáticos.

tarjetas de memoria admitidas

La impresora puede leer tarjetas de memoria de tipo I o II certificadas por la **CompactFlash™ Association (CFA)**, **IBM Microdrive™** (hasta 528 MB), **SmartMedia™**, **MultiMediaCard™**, **Secure Digital™** y **Memory Stick™**.

Precaución: Si utiliza otro tipo de tarjeta de memoria se podrá dañar la tarjeta de memoria y la impresora.

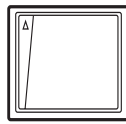

CompactFlash
Tipo I o II

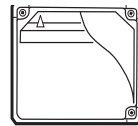

IBM Microdrive
(hasta 528 MB)

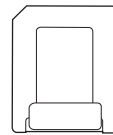

SmartMedia

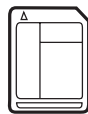

MultiMediaCard

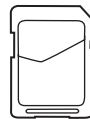

Secure Digital



Memory Stick

insertar una tarjeta de memoria

Si la cámara digital admite varios tipos de archivo, es posible que también pueda guardar fotografías en diversos formatos de archivo, tales como JPEG, TIFF sin comprimir, FlashPix y RAW. Puede imprimir archivos JPEG y TIFF sin comprimir directamente desde la tarjeta de memoria. Para imprimir otros tipos de archivo, guarde las fotografías en el equipo e imprímalas con una aplicación de software.

Cuando haya tomado algunas fotografías con la cámara digital, podrá insertar una tarjeta de memoria en la impresora para imprimir fotografías inmediatamente o utilizar la impresora para guardar las fotografías en el equipo.



La impresora no puede acceder a más de una ranura de tarjeta de memoria a la vez.

Cuando la tarjeta de memoria está insertada correctamente, se ilumina la luz de la tarjeta de memoria. La LCD muestra brevemente el número de fotografías en la tarjeta de memoria, y continuación muestra la primera fotografía.

Precaución: No retire la tarjeta de memoria mientras la luz de la ranura para tarjeta de memoria esté parpadeando. De lo contrario, la impresora, la tarjeta de memoria o la información almacenada en ésta podrían resultar dañadas.

insertar una tarjeta de memoria CompactFlash o IBM Microdrive

Inserte la tarjeta de memoria en la ranura superior izquierda para la tarjeta de memoria, de modo que la parte frontal de la tarjeta quede orientada hacia arriba. Inserte primero en la impresora el extremo con orificios.

Precaución: Si la inserta de otra forma puede dañar la tarjeta de memoria o la impresora.

Empuje suavemente la tarjeta de memoria en la impresora hasta que se detenga. Puede que la tarjeta no se inserte del todo en la impresora. Si la tarjeta se fuerza demasiado, pueden producirse daños en la tarjeta de memoria y en la impresora.

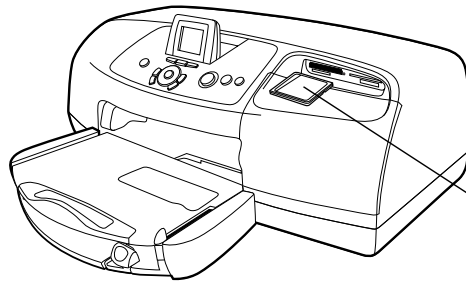

Tarjeta de memoria
CompactFlash o
IBM Microdrive

insertar una tarjeta de memoria Secure Digital o MultiMediaCard

Inserte la tarjeta de memoria en la ranura de tarjeta inferior izquierda, de tal forma que la parte frontal de tarjeta quede orientada hacia la arriba y el lado que tiene los contactos metálicos hacia abajo. Inserte en la impresora primero el extremo con los contactos metálicos.

Precaución: Si la inserta de otra forma puede dañar la tarjeta de memoria o la impresora.

Empuje suavemente la tarjeta de memoria en la impresora hasta que se detenga. Puede que la tarjeta no se inserte del todo en la impresora. Si la tarjeta se fuerza demasiado, pueden producirse daños en la tarjeta de memoria y en la impresora.

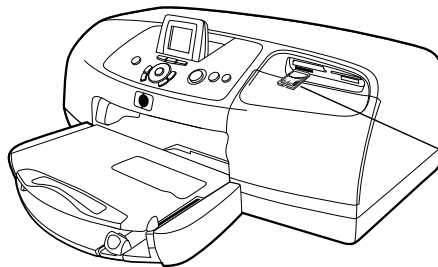

Tarjeta de
memoria
MultiMediaCard
o SecureDigital

insertar una tarjeta de memoria SmartMedia

Inserte la tarjeta de memoria en la ranura de tarjeta superior derecha, de tal forma que la parte frontal de tarjeta (la parte negra) quede orientada hacia la arriba y el lado que tiene los contactos metálicos hacia abajo. Inserte en la impresora primero el extremo con los contactos metálicos.

Precaución: Si la inserta de otra forma puede dañar la tarjeta de memoria o la impresora.

Empuje suavemente la tarjeta de memoria en la impresora hasta que se detenga. Puede que la tarjeta no se inserte del todo en la impresora. Si la tarjeta se fuerza demasiado, pueden producirse daños en la tarjeta de memoria y en la impresora.

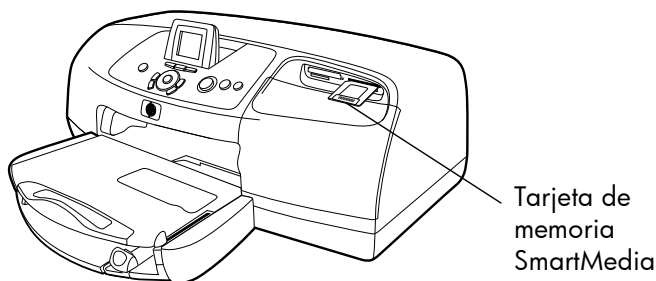

insertar una tarjeta de memoria Memory Stick

Inserte la tarjeta de memoria en la ranura de la tarjeta inferior derecha, de tal modo que el lado con los contactos metálicos mire hacia abajo. Inserte en la impresora primero el extremo con los contactos metálicos.

Precaución: Si la inserta de otra forma puede dañar la tarjeta de memoria o la impresora.

Empuje suavemente la tarjeta de memoria en la impresora hasta que se detenga. Puede que la tarjeta no se inserte del todo en la impresora. Si la tarjeta se fuerza demasiado, pueden producirse daños en la tarjeta de memoria y en la impresora.

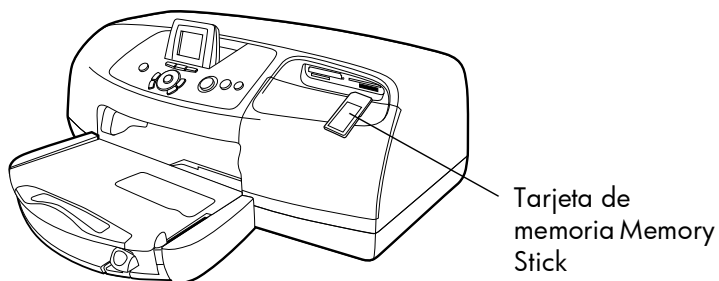

decidir las fotos a imprimir

Puede elegir las fotografías que desea imprimir visualizándolas en la LCD de la impresora o imprimiendo una página de índice.

imprimir fotografías desde el panel de control

visualizar fotografías en la LCD

- 1 Inserte una tarjeta de memoria en la ranura de tarjeta de memoria de la impresora.
- 2 Espere a que aparezca en la LCD la primera fotografía almacenada en la tarjeta de memoria y, a continuación, presione la flecha **IZQUIERDA** o **DERECHA** para visualizar las fotografías. Cada vez que presione una flecha, aparecerá una nueva fotografía en la LCD.

imprimir una página de índice de fotografías

- 1 Inserte una tarjeta de memoria en la ranura de tarjeta de memoria de la impresora.
- 2 Espere a que aparezca en la LCD la primera fotografía almacenada en la tarjeta de memoria y, a continuación, presione el botón **MENÚ** del panel de control de la impresora.
- 3 Presione la flecha **ABAJO** hasta que aparezca resaltado **Imprimir página de índice** en la LCD y, a continuación, presione el botón **ACEPTAR**.

Para obtener información sobre cómo guardar o imprimir fotografías desde una tarjeta de memoria, consulte la Ayuda de la impresora HP Photosmart.

Imprimir fotografías con una tarjeta de memoria es tan sencillo como insertar la tarjeta de memoria en la ranura para tarjetas de memoria de la impresora, seleccionar las fotografías que desea imprimir, y presionar el botón **IMPRIMIR**.

- 1 Inserte una tarjeta de memoria en la ranura de tarjeta de memoria de la impresora.
- 2 Espere a que aparezca en la LCD la primera fotografía almacenada en la tarjeta de memoria y, a continuación, presione la flecha **IZQUIERDA** o **DERECHA** hasta que aparezca en la LCD la fotografía que desea imprimir.
- 3 Presione los botones **COPIAS**, **BRILLO** o **TAMAÑO** para establecer los ajustes de impresión.



Para imprimir más de una fotografía al mismo tiempo, presione el botón **ACEPTAR** para seleccionar cada fotografía.

- 4 Presione el botón **IMPRIMIR**.

Para obtener más información sobre la impresión de una o varias fotografías, la impresión de un intervalo continuo de fotografías o la impresión en distintos tamaños, consulte la Ayuda de la impresora HP Photosmart.

utilizar la impresora con un equipo

3

Puede utilizar la impresora HP Photosmart 7550 con cualquier aplicación de software de un PC con Windows o un Macintosh con la que se pueda imprimir. Puede imprimir todo tipo de proyectos, como páginas de álbumes de fotografías, tarjetas de felicitación o boletines.

Si ya sabe cómo utilizar una impresora con el equipo, ya puede comenzar a imprimir como lo hacía anteriormente. Si nunca ha utilizado una impresora o, tiene alguna duda, lea este capítulo para obtener más información.

Cuando imprima desde el equipo, no se aplicarán los ajustes del panel de control de la impresora; el software del equipo los anula.

imprimir desde un PC con Windows

imprimir desde una aplicación de software

- 1 En el menú **Archivo** de la aplicación de software, seleccione **Imprimir**.
- 2 En el cuadro de diálogo Imprimir, seleccione las páginas y el número de copias que desea imprimir.

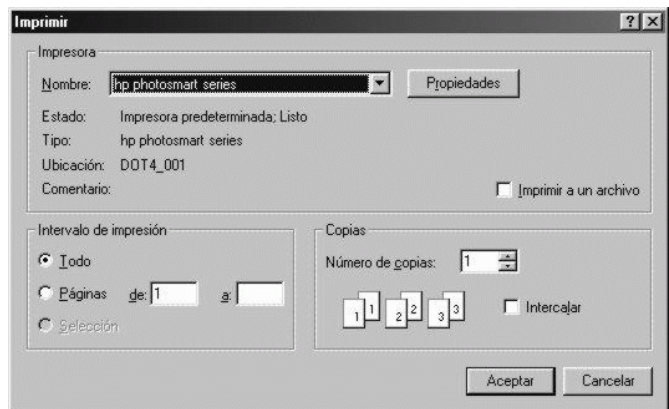

- 3 Para acceder a ajustes más avanzados, haga clic en **Propiedades**. Defina las propiedades de la impresora (como la calidad de impresión o el tipo de papel) y haga clic en **Aceptar**.

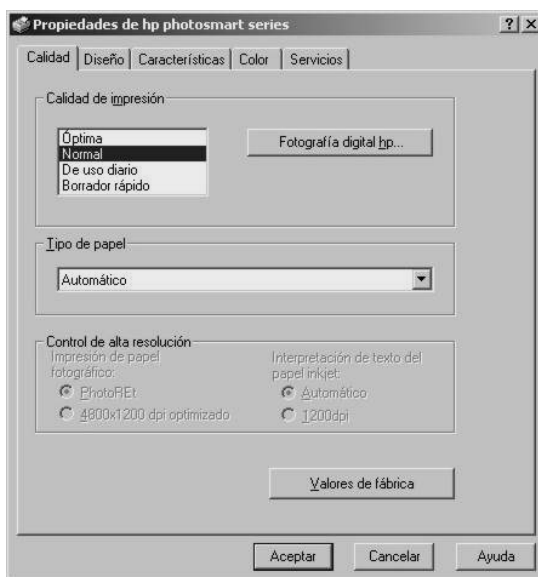

Para conocer más detalles sobre los ajustes disponibles, haga clic en el signo ? situado en la esquina superior derecha del cuadro de diálogo Propiedades de la impresora, y después haga clic en el elemento sobre el que desee obtener más información. También puede hacer clic en **Ayuda**.



- 4 Haga clic en **Aceptar** para empezar a imprimir.

Consulte la Ayuda de la impresora HP Photosmart para obtener más información sobre:

- Cambio de los ajustes de impresión predeterminados
- Zoom, rotación y recorte de fotografías
- Ajuste del color y brillo de las fotografías
- Impresión de páginas de índice y álbum de fotografías

utilizar los iconos de la barra de tareas del PC con Windows

Una vez instalado el software de la impresora, aparecen dos iconos en la barra de tareas de Windows:

- el icono de impresora HP Photosmart 
- el icono de tarjeta de memoria HP Photosmart 

Estos iconos le ayudan a realizar diversas tareas.



Icono de impresora

Icono de tarjeta de memoria

icono de impresora hp photosmart

Utilice el icono de la impresora para acceder al cuadro de diálogo Propiedades de la impresora, seleccionar una impresora predeterminada o acceder a la Caja de herramientas.

- Cuando haga clic en el icono de la impresora, aparecerá el cuadro de diálogo Propiedades de la impresora.
- Cuando haga clic con el botón derecho del ratón en el icono de la impresora, aparecerá el siguiente menú. Elija una opción en él.

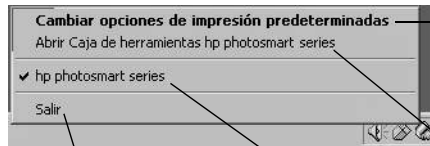

Haga clic para cerrar el menú y eliminar el icono de la impresora de la barra de tareas. Para cerrar el menú sin eliminar el icono de la impresora de la barra de tareas, haga clic en cualquier lugar fuera del menú

Haga clic para abrir el cuadro de diálogo Propiedades de la impresora



Haga clic para abrir la Caja de herramientas de HP Photosmart

Seleccione la impresora HP Photosmart que desee utilizar en la lista de impresoras instaladas. La marca de verificación indica la impresora que está seleccionada en ese momento

icono de tarjeta de memoria hp photosmart

Utilice el icono de tarjeta de memoria para determinar el estado de la impresora, acceder a las fotografías guardadas en la tarjeta de memoria y ver los cuadros de diálogo de conexión.

El aspecto del icono indica el estado de la impresora.

| | |
|---|--|
|  | Si la luz del icono de la tarjeta de memoria es verde, hay una tarjeta de memoria insertada y la impresora está preparada para acceder a las fotografías que se guardan en dicha tarjeta. |
|  | Si la luz del icono de la tarjeta de memoria es gris, no hay ninguna tarjeta de memoria en la impresora. |
|  | Si aparece una "x" en rojo en el icono de la tarjeta de memoria, la conexión entre la impresora y el equipo se ha perdido. Para imprimir desde el equipo, debe restablecer la comunicación. Consulte problemas de conexión en un equipo con Windows en la página 27 para obtener más información sobre la forma de restablecer la comunicación. |

Cuando haga clic con el botón derecho del ratón en el icono de la tarjeta de memoria, aparecerá el siguiente menú. Elija una opción en él.

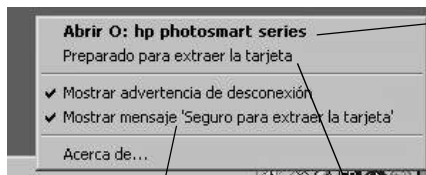

Haga clic en una de las líneas "Mostrar..." para que aparezcan mensajes de conexión cuando la impresora pierde la comunicación con el equipo o intenta restablecerla. Una marca de verificación indicará que aparecerá el mensaje

Haga clic para abrir el Explorador de Windows donde podrá mover, copiar, eliminar o abrir fotografías. Otra opción para abrir el Explorador de Windows es hacer doble clic en el icono de la tarjeta de memoria

Haga clic para retirar la tarjeta de memoria de la impresora

Consulte la Ayuda de la impresora HP Photosmart para obtener más información sobre:

- Ajuste de las propiedades de la impresora
- Utilización de la Caja de herramientas de HP Photosmart
- Utilización del Director de fotografías e imágenes HP

imprimir desde un Macintosh

imprimir desde una aplicación de software (OS X o OS 9.x)



Los siguientes pasos son específicos para OS X. Para OS 9.x, puede variar ligeramente. Asegúrese de que ha seleccionado la impresora Photosmart en el Centro de impresión (OS X) o en el Selector (OS 9.x) antes de iniciar la impresión. Para obtener más información, consulte el folleto *HP Photosmart Instalación de software y asistencia técnica para productos*.

- 1 En el menú **Archivo** del software, seleccione **Ajustar página**.
- 2 En el menú desplegable **Formato para**, seleccione **Photosmart 7550**, y después seleccione los atributos de página (como el tamaño de papel, la orientación y la escala) para el proyecto. Una vez finalizada la selección de atributos de página, haga clic en **OK**.

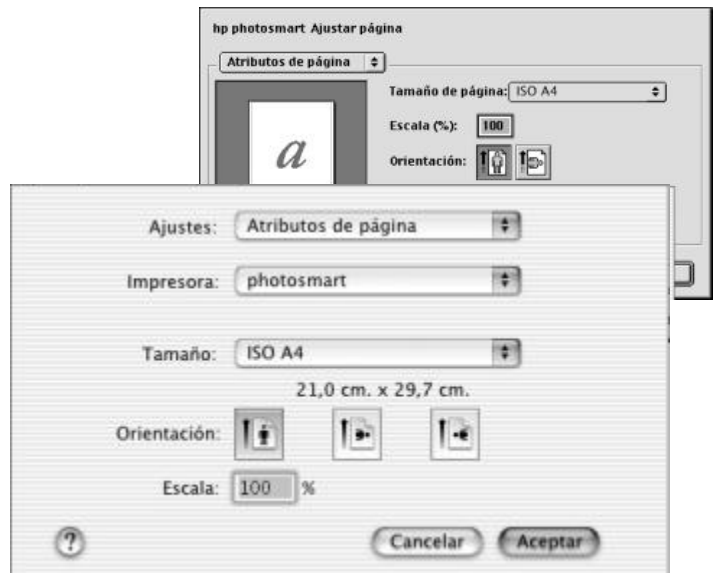

- 3 En el menú **Archivo** de la aplicación de software, seleccione **Imprimir**.
- 4 Seleccione los ajustes de impresión adecuados para su proyecto. Utilice el menú desplegable para acceder a los otros paneles.



- 5 Haga clic en **Imprimir** (OS X) o **OK** (OS 9.x) para comenzar a imprimir.



Para conocer más detalles sobre los ajustes disponibles, haga clic en el signo **?** situado en la esquina inferior izquierda del cuadro de diálogo (sólo OS X).

Consulte la Ayuda de la impresora HP Photosmart para obtener más información sobre:

- Cambio de los ajustes de impresión predeterminados
- Zoom, rotación y recorte de fotografías
- Ajuste del color y brillo de las fotografías
- Impresión de páginas de índice y álbum de fotografías

solución de problemas

4

La impresora HP Photosmart se ha diseñado para que sea fiable y fácil de utilizar. En esta sección se ofrecen sugerencias y consejos para dar respuesta a las preguntas más frecuentes. Antes de empezar, asegúrese de que:

- Todas las conexiones de cables entre la impresora y el equipo se han realizado correctamente.
- Está utilizando la versión más reciente del software. Visite el sitio Web www.hp.com para comprobar si se han publicado actualizaciones de software. Consulte el folleto *Instalación de software y asistencia técnica para productos HP Photosmart* suministrado con la impresora para obtener información de contacto.

problemas de conexión en un equipo con Windows

Si utiliza la impresora HP Photosmart con un PC con Windows, será necesario que el equipo esté continuamente conectado a la impresora. El PC utiliza este vínculo de comunicación para recibir datos de la impresora.

Si se pierde la conexión entre el PC con Windows y la impresora HP Photosmart, aparecerá un mensaje de advertencia en la pantalla del equipo.



Causas posibles de la pérdida de conexión:

- Es posible que el equipo no esté conectado a la impresora, que la impresora esté apagada o que no esté conectada a una fuente de alimentación.
- Puede que esté utilizando un hub USB o una estación de conexión que tenga varios dispositivos conectados. Si se accede a otro dispositivo, se puede interrumpir temporalmente la conexión con la impresora. Espere hasta que finalice el acceso al otro dispositivo o conecte la impresora directamente al equipo.

Cada vez que se interrumpa la conexión, en la barra de tareas de Windows aparece este icono: .

Para volver a establecer la conexión, intente lo siguiente:

- Asegúrese de que el cable USB se encuentra conectado correctamente tanto al equipo como al puerto USB situado en la **parte posterior** de la impresora.
- Compruebe que el cable de alimentación de la impresora está correctamente conectado, que la impresora está conectada a una fuente de alimentación y que está encendida.
- Si la conexión sigue interrumpida, haga clic con el botón derecho del ratón en el icono de tarjeta de memoria de conexión interrumpida y seleccione **Volver a conectar hp photosmart series** en el menú.



Si aparece un cuadro de diálogo HP Photosmart, haga clic en **Reintentar** para intentar restablecer la conexión.

problemas de conexión en un equipo Macintosh

Si utiliza la impresora HP Photosmart con un equipo Macintosh, será necesario que la impresora esté continuamente conectada al equipo. El PC utiliza este vínculo de comunicación para recibir datos de la impresora.

Si se pierde la conexión entre el equipo Macintosh y la impresora HP Photosmart, aparecerá un mensaje de advertencia en la pantalla del equipo.

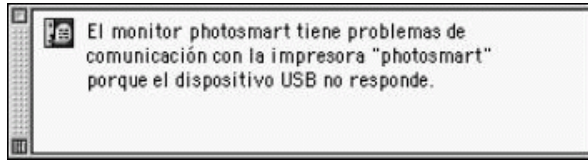

Causas posibles de la pérdida de conexión:

- Es posible que el equipo no esté conectado a la impresora, que la impresora esté apagada o que no esté conectada a una fuente de alimentación.
- Puede que esté utilizando un hub USB o una estación de conexión que tenga varios dispositivos conectados. Si se accede a otro dispositivo, se puede interrumpir temporalmente la conexión con la impresora. Espere hasta que finalice el acceso al otro dispositivo o conecte la impresora directamente al equipo.

Para volver a establecer la conexión, intente lo siguiente:

- Compruebe todas las conexiones de cables.
- Asegúrese de que el cable USB se encuentra conectado correctamente tanto al equipo como al puerto USB situado en la parte **posterior** de la impresora
- Asegúrese de que el cable de alimentación de la impresora está conectado correctamente
- Asegúrese de que la impresora se encuentra conectada a una fuente de alimentación y de que está encendida.

imprimir una página de diagnóstico

Puede imprimir una página de diagnóstico para comprobar el estado de los cartuchos de impresión y asegurarse de que el papel está correctamente cargado.

- 1 En el panel de control de la impresora, presione el botón **MENÚ**.
- 2 Presione la flecha **ABAJO** hasta resaltar **Imprimir una página de diagnóstico** y, a continuación, presione el botón **ACEPTAR**.

Se imprime una página de diagnóstico con información acerca de la impresora y los niveles de tinta de los cartuchos de impresión.

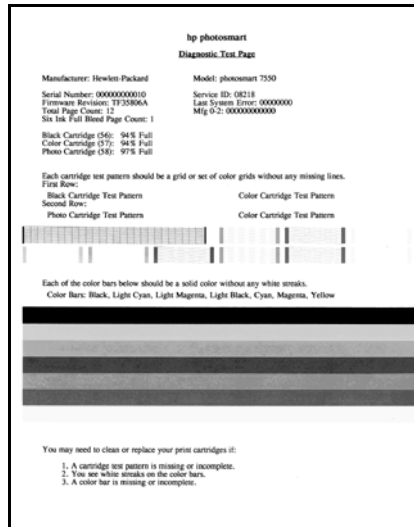

problemas de conexión USB

| Problema | Posible causa | Solución |
|--|--|--|
| La impresora está conectada con un cable USB a través de otro dispositivo USB o un hub y cuando intento imprimir, aparece un mensaje de error. | Puede que su impresora no reciba correctamente los datos del otro dispositivo o hub. ○ La comunicación bidireccional entre la impresora y el equipo ha sido interrumpida por otro dispositivo conectado al hub. | Pruebe lo siguiente: <ul style="list-style-type: none"> • Conecte la impresora directamente al puerto USB del equipo. • Asegúrese de que el cable USB se encuentra conectado correctamente tanto al equipo como al puerto USB situado en la parte posterior de la impresora. • Desconecte los demás dispositivos USB del hub y vuelva a imprimir el documento. |
| | El cable USB es demasiado largo. | Asegúrese de utilizar una longitud de cable USB que admita la impresora. Para obtener más información consulte la sección especificaciones en la página 53. |

| Problema | Posible causa | Solución |
|--|--|---|
| <p>Al conectar el cable USB entre la impresora y el equipo, aparece un mensaje de error que dice HA CONECTADO SU EQUIPO AL PUERTO USB FRONTAL DE LA IMPRESORA.</p> | <p>Ha conectado el equipo al puerto de cámara situado en la parte delantera de la impresora. Este puerto sólo debe utilizarse para conectar una cámara digital de impresión directa HP a la impresora.</p> | <p>Conecte el cable USB al puerto USB situado en la parte posterior de la impresora.</p> <p>Si estaba instalando el software de la impresora cuando apareció el mensaje de error, realice lo siguiente:</p> <p>PC con Windows</p> <ol style="list-style-type: none"> 1 Desinstale el software de la impresora. Inserte el CD del software de la impresora en el equipo, haga clic en Eliminar el software de HP Photosmart y siga las instrucciones que aparecen en la pantalla del equipo. 2 Cuando finalice la desinstalación, reinicie el equipo. 3 Conecte el cable de impresora USB al puerto USB situado en la parte posterior de la impresora. 4 Vuelva a instalar el software de la impresora. Para obtener instrucciones, consulte el folleto <i>Instalación de software y asistencia técnica para productos</i>. <p>Macintosh</p> <ol style="list-style-type: none"> 1 Desinstale el software de la impresora. Inserte el CD del software de la impresora en el equipo, seleccione Desinstalar y siga las instrucciones que aparecen en la pantalla del equipo. 2 Cuando finalice la desinstalación, reinicie el equipo. 3 Conecte el cable de impresora USB al puerto USB situado en la parte posterior de la impresora. 4 Vuelva a instalar el software de la impresora. Para obtener instrucciones, consulte el folleto <i>Instalación de software y asistencia técnica para productos</i>. |

| Problema | Posible causa | Solución |
|--|--|--|
| <p>Sólo PC con Windows</p> <p>He conectado la impresora con un cable USB y cuando intento imprimir, aparece el mensaje ERROR AL ESCRIBIR EN DOT4.</p> | <p>Hay un problema con la conexión USB.</p> | <p>Pruebe lo siguiente:</p> <ul style="list-style-type: none"> • Desenchufe el cable USB del equipo y vuélvalo a enchufar. • Asegúrese de que el cable USB se encuentra conectado correctamente tanto al equipo como al puerto USB situado en la parte posterior de la impresora. • Reinicie el ordenador. |
| <p>Sólo PC con Windows</p> <p>Cuando conecto un cable USB entre la impresora y el equipo, no aparece el mensaje "Asistente para agregar nuevo hardware"</p> <p><i>(continúa en la página siguiente)</i></p> | <p>No está utilizando Windows 98, 2000, ME o XP.</p> | <p>Asegúrese de que el sistema operativo del equipo es Windows 98, 2000, ME o XP, y de que el equipo está conectado con un cable USB en la parte posterior de la impresora utilizando un cable USB.</p> |
| | <p>Puede que el cable USB no funcione o no esté conectado correctamente.</p> | <p>Pruebe lo siguiente:</p> <ul style="list-style-type: none"> • Asegúrese de que el cable USB se encuentra conectado correctamente tanto al equipo como al puerto USB situado en la parte posterior de la impresora. • Desconecte y después vuelva a conectar el cable USB en la impresora. • Desenchufe el cable de alimentación del equipo y vuélvalo a enchufar. • Si aún sigue teniendo problemas, utilice otro cable USB. |
| | <p>El cable USB es demasiado largo.</p> | <p>Asegúrese de utilizar una longitud de cable USB que admita la impresora. Para obtener más información consulte la sección especificaciones en la página 53.</p> |

| Problema | Posible causa | Solución |
|--|--|---|
| <p><i>(continúa de la página anterior)</i> Sólo PC con Windows Cuando conecto un cable USB entre la impresora y el equipo, no aparece el mensaje "Asistente para agregar nuevo hardware".</p> | <p>Puede que USB no se encuentre activado.</p> | <p>Desenchufe el cable de alimentación y el cable USB de la impresora y vuélvala a enchufar.</p> <p>○ Pruebe lo siguiente:</p> <ol style="list-style-type: none"> 1 En Windows 98, 2000 o ME, haga clic en Inicio, Configuración, Panel de control. En Windows XP, haga clic en Inicio, Panel de control. 2 En Windows 98, 2000, o ME, haga doble clic en el icono Sistema. En Windows XP, haga clic en Rendimiento y mantenimiento, y a continuación, haga clic en el icono Sistema. 3 En Windows 98, 2000 o ME, haga clic en la ficha Administrador de dispositivos. En Windows XP, haga clic en la ficha Hardware, y a continuación en Administrador de dispositivos. 4 Haga clic en el icono (+) situado junto a la opción Controlador de bus serie universal. Si aparece en la lista un controlador de host USB y un hub de raíz USB, probablemente USB se encuentra activado. Si estos dispositivos no aparecen en la lista, consulte la documentación del equipo o póngase en contacto con el fabricante del equipo para obtener más información sobre cómo activar y configurar el USB. |

| Problema | Posible causa | Solución |
|--|--|---|
| <p>Sólo PC con Windows</p> <p>Cuando he conectado un cable USB entre la impresora y el equipo, ha aparecido el mensaje "Asistente para agregar nuevo hardware" pero la impresora no se ha instalado completamente. Ahora no vuelve a aparecer el Asistente para agregar nuevo hardware.</p> | <p>La instalación no se ha completado, se ha cancelado o bien se ha producido un error.</p> | <p>Pruebe lo siguiente:</p> <ol style="list-style-type: none"> 1 Desconecte el cable USB del equipo. 2 Desenchufe el cable de alimentación del equipo y vuélvalo a enchufar. 3 Desinstale el software de la impresora. Inserte el CD del software de la impresora en el equipo, haga clic en Eliminar el software de HP Photosmart y siga las instrucciones que aparecen en la pantalla del equipo. 4 Cuando finalice la desinstalación, reinicie el equipo. 5 Vuelva a conectar el cable USB al equipo. Asegúrese de que el cable USB se encuentra conectado correctamente en la parte posterior de la impresora. 6 Vuelva a instalar el software de la impresora. Para obtener instrucciones, consulte el folleto <i>Instalación de software y asistencia técnica para productos</i>. |
| <p>Sólo PC con Windows</p> <p>Cuando conecto un cable USB entre la impresora y el equipo, aparece el mensaje DISPOSITIVO DESCONOCIDO.</p> | <p>Se ha formado electricidad estática en el cable entre el equipo y la impresora.</p> <p><input type="radio"/> Puede que el cable USB tenga defectos.</p> <p><input type="radio"/> Puede que el cable USB no se haya conectado correctamente.</p> <p><input type="radio"/> El software no ha podido identificar la impresora: puede que falle la conexión USB con la impresora.</p> | <p>Pruebe lo siguiente:</p> <ol style="list-style-type: none"> 1 Desconecte el cable USB de la impresora. 2 Desconecte el cable de alimentación de la impresora. 3 Espere alrededor de 10 segundos. 4 Vuelva a enchufar el cable de alimentación a la impresora. 5 Vuelva a conectar el cable USB en el puerto USB situado en la parte posterior de la impresora. 6 Si sigue apareciendo el mensaje DISPOSITIVO DESCONOCIDO en el cuadro de diálogo Se ha encontrado hardware nuevo, visite el sitio Web www.hp.com para comprobar si se han publicado actualizaciones o póngase en contacto con Servicios y asistencia técnica de HP. Para obtener información de contacto, consulte el folleto <i>Instalación de software y asistencia técnica para productos</i> suministrado con la impresora. |

| Problema | Posible causa | Solución |
|--|--|--|
| Sólo Macintosh La impresora está conectada con un cable USB a través de otro dispositivo USB o de un hub y se ha perdido la comunicación entre la impresora y el equipo. | Puede que su impresora no reciba correctamente los datos del otro dispositivo o hub. ○ La comunicación bidireccional entre la impresora y el equipo ha sido interrumpida por otro dispositivo conectado al hub. | Pruebe lo siguiente: <ul style="list-style-type: none"> • Conecte la impresora directamente al puerto USB del equipo. • Asegúrese de que el cable USB se encuentra conectado correctamente tanto al equipo como al puerto USB situado en la parte posterior de la impresora. • Desconecte los demás dispositivos USB del hub y vuelva a imprimir el documento. |
| | El cable USB es demasiado largo. | Asegúrese de utilizar una longitud de cable USB que admita la impresora. Para obtener más información consulte la sección especificaciones en la página 53. |

problemas con la impresora

| Problema | Posible causa | Solución |
|--|---|---|
| La impresión es muy lenta. <i>(continúa en la página siguiente)</i> | El equipo puede no reunir los requisitos de sistema recomendados. | Compruebe la cantidad de RAM (memoria) libre y la velocidad del procesador del equipo. Para obtener información sobre los requisitos del sistema, consulte especificaciones en la página 53. |
| | Es posible que se estén ejecutando demasiados programas de software a la vez. | Cierre todos los programas de software que no necesite. |
| | Puede que el software de impresora que está utilizando no esté actualizado. | Visite el sitio Web www.hp.com para obtener las actualizaciones de software más recientes. Para obtener información de contacto, consulte el folleto <i>Instalación de software y asistencia técnica para productos</i> suministrado con la impresora. PC con Windows Utilice el software de actualización desde el Web de HP para comprobar la versión del controlador de impresora que utilice. Macintosh Utilice el cuadro de diálogo Imprimir (OS 9.x) o el Centro de impresión (OS X) para comprobar la versión del controlador de impresora que está utilizando. |

| Problema | Posible causa | Solución |
|--|--|---|
| <p>(continúa de la página anterior) La impresión es muy lenta. (continúa en la página siguiente)</p> | <p>Puede que esté imprimiendo un documento complejo que contiene gráficos o fotografías. ○ Puede que esté intentando imprimir una fotografía de alta resolución.</p> | <p>Pruebe lo siguiente:</p> <ul style="list-style-type: none"> • Libere espacio en el disco duro. Si tiene menos de 100 MB de espacio libre en la unidad de disco duro del equipo, el procesamiento requerirá más tiempo. • Sea paciente. Los documentos grandes o complejos que contienen gráficos o fotografías se imprimen más despacio que los documentos de texto. |
| | <p>Puede que se esté secando una página en la bandeja de SALIDA.</p> | <p>En este caso, la LCD muestra este mensaje: "La página está secándose... Para continuar la impresión, retire la página y presione ACEPTAR" Puede seguir estas instrucciones o simplemente esperar. La impresión continúa una vez que la tinta está seca.</p> |
| | <p>Puede que haya elegido 4800 x 1200 ppp optimizada.</p> | <p>PC con Windows</p> <ol style="list-style-type: none"> 1 En la ficha Calidad del cuadro de diálogo Propiedades de la impresora, establezca la Calidad de impresión en Óptima y el Tipo de papel en Papel fotográfico. En Control de alta resolución, seleccione PhotoREt en lugar de 4800 x 1200 optimizado. 2 Intente imprimir de nuevo. <p>Macintosh</p> <ol style="list-style-type: none"> 1 En el panel Tipo/calidad de papel, anule la selección de Foto de alta resolución. 2 Intente imprimir de nuevo. |
| | <p>Puede que esté utilizando un hub USB y se estén utilizando otros dispositivos USB.</p> | <p>Pruebe lo siguiente:</p> <ul style="list-style-type: none"> • Conecte el cable USB directamente del equipo al puerto USB situado en la parte posterior de la impresora; no utilice un hub. • Evite utilizar otros dispositivos conectados a un hub mientras imprima. |

| Problema | Posible causa | Solución |
|--|--|---|
| (continúa de la página anterior) La impresión es muy lenta. | La opción Tipo de papel puede estar definida como Automático . | <p>Cuando el papel está definido como Automático, la impresora lo analiza y determina el más apropiado. Tardará unos minutos de más. Para evitarlo, seleccione un tipo de papel específico antes de imprimir.</p> <p>PC con Windows</p> <ul style="list-style-type: none"> • Seleccione el tipo de papel apropiado en la ficha Calidad del cuadro de diálogo Propiedades de impresora. <p>Macintosh</p> <ul style="list-style-type: none"> • Seleccione el tipo de papel apropiado en el panel Tipo/calidad de papel del cuadro de diálogo Imprimir. |
| | Puede que esté imprimiendo en modo reserva. La impresora se ajusta en modo reserva cuando falta uno de los cartuchos de impresión. | Coloque un cartucho de impresión nuevo en el lugar donde falte. |
| | Tal vez haya seleccionado el ajuste de Mejorar color o Ampliar color desde el panel de control de la impresora. | Desactive estos ajustes para acelerar el proceso de impresión. Para obtener más información, consulte la sección establecer valores predeterminados en la impresora de la Ayuda de la impresora. |
| La impresora no se enciende. | Puede que la impresora esté utilizando demasiada corriente. | Desenchufe el cable de alimentación de la impresora y espere aproximadamente 10 segundos. Vuelva a enchufar el cable de alimentación y presione el botón de ALIMENTACIÓN para encender la impresora. |
| | La impresora está conectada a una regleta de conexiones que está apagada. | Encienda la regleta de conexiones. |

| Problema | Posible causa | Solución |
|---|--|--|
| La luz de impresora está parpadeando en verde, pero la impresora no está imprimiendo. | Es posible que la impresora esté procesando información. | Sea paciente. La impresora necesita más tiempo para terminar de procesar la información. |
| La luz de impresión está parpadeando en ámbar. | Preste atención a la impresora. | <p>Pruebe lo siguiente:</p> <ol style="list-style-type: none"> 1 Compruebe las instrucciones en la LCD de la impresora y el monitor del equipo. 2 Si esto no funciona, y tiene una cámara digital conectada a la impresora, consulte la LCD de la cámara para obtener instrucciones. 3 Si no se soluciona el problema, apague la impresora. Desenchufe el cable de alimentación de la impresora, deje pasar un minuto, y vuelva a enchufarlo. Encienda la impresora. |
| La luz de impresión está parpadeando en rojo. | Se ha producido un error irremediable. | <p>Pruebe lo siguiente:</p> <ol style="list-style-type: none"> 1 Apague la impresora. Desenchufe el cable de alimentación de la impresora, deje pasar un minuto, y vuelva a enchufarlo. Encienda la impresora. 2 Si no se soluciona el problema, visite el sitio Web www.hp.com o póngase en contacto con Servicios y asistencia técnica de HP. Para obtener información de contacto, consulte el folleto <i>Instalación de software y asistencia técnica para productos</i> suministrado con la impresora. |

| Problema | Posible causa | Solución |
|---|--|---|
| <p>Sólo PC con Windows</p> <p>El icono de tarjeta de memoria de conexión interrumpida aparece en la barra de tareas.</p>  | <p>Hay un problema con la conexión o comunicación entre la impresora y el equipo.</p> | <p>Haga clic en el icono de la tarjeta de memoria y, a continuación, haga clic en Conectar en el cuadro de diálogo. Si aún persiste el problema de conexión, intente lo siguiente:</p> <ul style="list-style-type: none"> • Asegúrese de que el cable USB se encuentra conectado correctamente tanto al equipo como al puerto USB situado en la parte posterior de la impresora. • Desenchufe el cable USB del equipo y vuélvalo a enchufar. • Desenchufe el cable de alimentación del equipo y vuélvalo a enchufar. |
| <p>La impresora no puede reconocer el archivo en la tarjeta de memoria.</p> | <p>La tarjeta de memoria contiene tipos de archivo que la impresora no puede leer.</p> | <p>Configure la cámara para que guarde las fotografías en los tipos de archivo admitidos por la impresora. Para obtener una lista de los tamaños de papel admitidos, consulte la sección especificaciones de la Ayuda de la impresora. Para obtener instrucciones sobre los ajustes de la cámara, consulte la documentación que se adjunta con la cámara.</p> |

problemas de impresión

| Problema | Posible causa | Solución |
|--|--|--|
| <p>El papel fotográfico no se introduce en la impresora correctamente.</p> | <p>La bandeja de fotografías no está enganchada.</p> | <p>Enganche la bandeja de fotografías alejando de usted el mando deslizante de la misma hasta que se detenga contra el borde del papel.</p> |
| | <p>Se encuentra en un entorno con una humedad excesivamente alta o baja.</p> | <p>Pruebe lo siguiente:</p> <ul style="list-style-type: none"> • Inserte el papel fotográfico en la bandeja de papel hasta que toque el fondo de la bandeja de fotografías. • Cargue las hojas de papel fotográfico de una en una. |

| Problema | Posible causa | Solución |
|--|--|--|
| <p>El papel no se introduce en la impresora correctamente.</p> <p>○</p> <p>El papel no sale de la impresora correctamente.</p> | Puede que haya cargado demasiado papel en la bandeja de ENTRADA. | Retire algunas hojas de la bandeja de ENTRADA e intente imprimir de nuevo. |
| | Puede que las guías de papel no estén ajustadas correctamente. | Asegúrese de que la guía de longitud y la guía de anchura del papel queden pegadas al borde del papel, sin que lleguen a doblarlo. |
| | Puede que el papel sea demasiado delgado o demasiado grueso. | Para obtener una lista de los pesos de papel admitidos, consulte la sección especificaciones de la Ayuda de la impresora. |
| | Puede que el papel se haya arrugado o doblado. | Intente utilizar otro papel diferente. |
| <p>No ha salido ninguna página de la impresora.</p> <p><i>(continúa en la página siguiente)</i></p> | Preste atención a la impresora. | Lea la LCD para obtener instrucciones. |
| | La impresora puede estar apagada, o puede haber una conexión suelta. | <p>Pruebe lo siguiente:</p> <ul style="list-style-type: none"> • Asegúrese de que la impresora está encendida. • Asegúrese de que el cable de alimentación está conectado correctamente. |
| | Tal vez no haya papel en la bandeja de ENTRADA. | Compruebe que el papel está cargado correctamente en la bandeja de ENTRADA. Para obtener instrucciones acerca de cómo cargar papel, consulte cargar papel en la bandeja de ENTRADA en la página 6. |

| Problema | Posible causa | Solución |
|---|--|---|
| <p><i>(continúa de la página anterior)</i> No ha salido ninguna página de la impresora.</p> | <p>Puede que la puerta lateral de la impresora esté abierta.</p> | <p>Cierre la puerta lateral de la impresora.</p> |
| <p><i>(continúa en la página siguiente)</i></p> | <p>Puede haberse atascado el papel.</p> | <p>Pruebe lo siguiente:</p> <ul style="list-style-type: none"> • Consulte las instrucciones que aparecen en la LCD. • Saque el papel de la bandeja de ENTRADA y de la bandeja de SALIDA. • Si está imprimiendo etiquetas, compruebe que no se haya despegado ninguna etiqueta de la hoja mientras se deslizaba por la impresora. <p>Si el papel sigue atascado, realice lo siguiente:</p> <ol style="list-style-type: none"> 1 Apague la impresora. 2 Desenchufe la impresora. Abra la puerta de acceso posterior girando el mando hacia la derecha. Retire la puerta. 3 Extraiga de la impresora con cuidado el papel atascado, y vuelva a colocar la puerta de acceso posterior. 4 Vuelva a enchufar la impresora y enciéndala. 5 Cuando haya eliminado el atasco de papel, imprima de nuevo el documento. <p>Si se producen atascos de papel cuando imprime en papel fotográfico de 10 x 15 cm (4 x 6 pulgadas), realice lo siguiente:</p> <ul style="list-style-type: none"> • Inserte el papel fotográfico en la bandeja de papel hasta que toque el fondo de la bandeja de fotografías. • Cargue las hojas de papel fotográfico de una en una. |

| Problema | Posible causa | Solución |
|--|---|--|
| <p><i>(continúa de la página anterior)</i></p> <p>No ha salido ninguna página de la impresora.</p> | <p>Puede que se haya atascado el soporte de los cartuchos de impresión.</p> | <p>Pruebe lo siguiente:</p> <ul style="list-style-type: none"> • Compruebe si hay algún mensaje de error en la pantalla LCD. • Retire cualquier papel de la ruta del soporte del cartucho de impresión, y a continuación presione el botón ACEPTAR. |
| | <p>Puede que haya un problema con uno de los cartuchos de impresión.</p> | <p>Pruebe lo siguiente:</p> <ul style="list-style-type: none"> • Compruebe si hay algún mensaje de error en la pantalla LCD. • Imprima una página de diagnóstico y, si es necesario, cambie los cartuchos de impresión. |
| | <p>Es posible que la impresora todavía esté procesando información.</p> | <p>Para obtener más información consulte la sección problemas con la impresora en la página 35.</p> |
| <p>Sólo Macintosh OS 9.x</p> <p>No ha salido ninguna página de la impresora.</p> | <p>No se ha asignado suficiente memoria a la aplicación PrintMonitor del sistema.</p> | <p>Asigne más memoria a la aplicación en el cuadro de diálogo Obtener información.</p> |
| <p>Ha salido una página en blanco de la impresora.</p> | <p>Puede haberse agotado la tinta del cartucho de impresión.</p> | <p>Imprima una página de diagnóstico y, si es necesario, cambie los cartuchos de impresión.</p> |
| | <p>Puede que haya comenzado anteriormente un trabajo de impresión y a continuación lo haya cancelado.</p> | <p>Si cancela un trabajo de impresión antes de que se haya comenzado a imprimir el archivo, puede que la impresora ya haya cargado el papel para iniciar la impresión. Cuando comience el siguiente trabajo de impresión, la impresora expulsa la página en blanco antes de continuar con el trabajo actual.</p> |
| | <p>Puede que esté intentando imprimir un fax.</p> | <p>Pruebe lo siguiente:</p> <ol style="list-style-type: none"> 1 Guarde el fax en un formato gráfico, como TIFF. 2 Colóquelo en un documento de procesador de texto e imprímalo desde allí. |

| Problema | Posible causa | Solución |
|---|--|---|
| | Está imprimiendo en el modo reserva sólo con el cartucho de impresión negro instalado y la impresión sin bordes está activada. La impresora no puede imprimir fotografías sin bordes de 10 x 15 cm en escala de grises. | Coloque cartuchos de impresión nuevos en el lugar donde falten. ○ Desactive la impresión sin bordes. Para obtener más información sobre el modo reserva, consulte utilizar el modo reserva en la página 9. |
| El documento o fotografía no se imprimió utilizando los ajustes de impresión seleccionados. | Los ajustes predeterminados de la impresora pueden no coincidir con los ajustes de impresión de la aplicación. Los ajustes de impresión realizados en una aplicación anulan la configuración predeterminada de la impresora. | PC con Windows <ul style="list-style-type: none"> En el menú Archivo de la aplicación, seleccione Imprimir y, a continuación, haga clic en Propiedades para establecer los ajustes de impresión deseados. Macintosh <ul style="list-style-type: none"> En el menú Archivo de la aplicación, seleccione Imprimir y establezca los ajustes de impresión deseados. |
| | Tal vez haya establecido ajustes de impresión de forma diferente para una foto individual; dichos ajustes anulan los ajustes predeterminados de la impresora. | <ol style="list-style-type: none"> Anule la selección de la fotografía si aún no lo ha hecho. Establezca los ajustes predeterminados de la impresora a su gusto, e imprima la fotografía de nuevo. La fotografía debería imprimirse con los valores predeterminados. |
| El tipo de papel está definido como Automático , pero la impresora expulsa el papel cuando se está preparando para imprimir. | Puede que se haya expuesto la impresora a la luz directa del sol, y se haya anulado en consecuencia la función del sensor automático de papel. | Aleje la impresora de la luz directa del sol. |
| Faltan partes del documento o están en el lugar incorrecto. <i>(continúa en la página siguiente)</i> | Tal vez haya seleccionado una orientación de papel incorrecta. | PC con Windows <ul style="list-style-type: none"> Asegúrese de que ha seleccionado la orientación correcta (vertical u horizontal) en la ficha Diseño del cuadro de diálogo Propiedades y en el cuadro de diálogo Ajustar página de la aplicación. Macintosh <ul style="list-style-type: none"> Asegúrese de que ha seleccionado la orientación correcta en el cuadro de diálogo Ajustar página. |

| Problema | Posible causa | Solución |
|--|---|---|
| <p>(continúa de la página anterior)</p> <p>Faltan partes del documento o están en el lugar incorrecto.</p> | <p>Tal vez haya seleccionado un tamaño de papel incorrecto.</p> | <p>PC con Windows</p> <ul style="list-style-type: none"> Asegúrese de que ha seleccionado el tamaño de papel correcto en la ficha Diseño del cuadro de diálogo Propiedades y en el cuadro de diálogo Ajustar página de la aplicación. <p>Macintosh</p> <ul style="list-style-type: none"> Asegúrese de que ha seleccionado el tamaño de papel correcto en el cuadro de diálogo Ajustar página. |
| | <p>Tal vez haya seleccionado márgenes incorrectos en la aplicación.</p> | <p>Asegúrese de que los márgenes no sobresalen de las áreas imprimibles. Para obtener más información, consulte la sección especificaciones de la Ayuda de la impresora.</p> |
| | <p>Puede que haya dejado activada accidentalmente la opción Impresión de carteles (PC con Windows) o Mosaico (Macintosh).</p> | <p>PC con Windows</p> <ul style="list-style-type: none"> Anule la selección Impresión de carteles en la ficha Características del cuadro de diálogo Propiedades de la impresora. <p>Macintosh</p> <ul style="list-style-type: none"> En el panel Diseño del cuadro de diálogo Impresión, establezca el ajuste Páginas por hoja en 1. |
| | <p>Puede que no haya escalado correctamente el texto o los gráficos, o que existan problemas de formato en el documento.</p> | <p>Asegúrese de que la escala del texto y de los gráficos se ha ajustado correctamente y de que los formatos de archivo son compatibles en el documento.</p> |
| <p>El documento se imprimió torcido o está descentrado. (continúa en la página siguiente)</p> | <p>Tal vez el papel no esté cargado correctamente.</p> | <p>Pruebe lo siguiente:</p> <ul style="list-style-type: none"> Asegúrese de que el papel está orientado correctamente en la bandeja de ENTRADA. Asegúrese de que la guía de longitud y la guía de anchura del papel queden pegadas al borde del papel. <p>Para obtener instrucciones acerca de cómo cargar papel, consulte cargar papel en la bandeja de ENTRADA en la página 6.</p> |

| Problema | Posible causa | Solución |
|---|---|--|
| <p><i>(continúa de la página anterior)</i> El documento se imprimió torcido o está descentrado.</p> | <p>Puede que los cartuchos de impresión no estén calibrados correctamente.</p> | <p>PC con Windows</p> <ul style="list-style-type: none"> Vaya a la ficha Servicios de dispositivo de la Caja de herramientas de HP Photosmart y haga clic en Calibrar el dispositivo. <p>Macintosh</p> <ul style="list-style-type: none"> En el panel Calibrar, en la Utilidad inkjet HP, haga clic en Alinear. |
| <p>La calidad de impresión es deficiente. <i>(continúa en la página siguiente)</i></p> | <p>Puede que esté imprimiendo en modo reserva. La impresora se ajusta en modo reserva cuando falta uno o dos de los cartuchos de impresión.</p> | <p>Coloque cartuchos de impresión nuevos en el lugar donde falten.</p> |
| | <p>Está imprimiendo en el modo reserva sólo con el cartucho de impresión negro instalado y la impresión sin bordes está activada.</p> | <p>Coloque los cartuchos de impresión que falten o desactive la impresión sin bordes. Para obtener más información sobre la impresión en modo reserva, consulte utilizar el modo reserva en la página 9.</p> |
| | <p>Puede que haya ampliado demasiado la fotografía.</p> | <p>Presione el botón ZOOM una o varias veces para reducir el aumento.</p> |
| | <p>Puede haberse agotado la tinta del cartucho de impresión.</p> | <p>Imprima una página de diagnóstico. ○</p> <p>PC con Windows</p> <ul style="list-style-type: none"> Compruebe los niveles de tinta de los cartuchos de impresión en la ficha Nivel de tinta estimado de la Caja de herramientas. <p>Macintosh</p> <ul style="list-style-type: none"> Compruebe el estado del nivel de tinta en Utilidad inkjet HP. <p>Si se está agotando la tinta del cartucho de impresión, cambie dicho cartucho.</p> |

| Problema | Posible causa | Solución |
|--|---|---|
| <p>(continúa de la página anterior) La calidad de impresión es deficiente. (continúa en la página siguiente)</p> | <p>Tal vez no esté utilizando el tipo de papel que le ofrece el mejor resultado.</p> | <p>Pruebe lo siguiente:</p> <ul style="list-style-type: none"> • Asegúrese de que está utilizando un tipo de papel admitido por la impresora. Utilice el papel diseñado para inyección de tinta de HP para obtener los mejores resultados. Para obtener más información acerca de los tipos de papel, consulte especificaciones en la página 53. • Utilice papel diseñado específicamente para lo que desee imprimir (fotografías, transparencias, etc.) en lugar del papel normal. |
| | <p>Tal vez esté imprimiendo en la cara incorrecta del papel.</p> | <p>Asegúrese de que el papel está cargado con la cara que se va a imprimir hacia abajo.</p> |
| | <p>Tal vez no haya seleccionado un tipo de papel correcto en el software de la impresora.</p> | <p>PC con Windows</p> <ul style="list-style-type: none"> • Asegúrese de que ha seleccionado el tipo de papel correcto en la ficha Calidad del cuadro de diálogo Propiedades de la impresora. <p>Macintosh</p> <ul style="list-style-type: none"> • Asegúrese de que ha seleccionado el tipo de papel correcto en el panel Tipo/calidad de papel del cuadro de diálogo Imprimir. |
| | <p>Tal vez tenga que limpiar los cartuchos de impresión.</p> | <p>En el panel de control de la impresora, presione el botón MENÚ, presione la flecha ABAJO para seleccionar Limpiar cartuchos de tinta y, a continuación, presione el botón Aceptar.</p> <p>○</p> <p>PC con Windows</p> <ul style="list-style-type: none"> • En la ficha Servicios de dispositivo de la Caja de herramientas de HP Photosmart, haga clic en Limpiar cartuchos de tinta. <p>Macintosh</p> <ul style="list-style-type: none"> • En el panel Limpiar, en la Utilidad inkjet HP, haga clic en Limpiar. |

| Problema | Posible causa | Solución |
|--|--|---|
| <p>(continúa de la página anterior) La calidad de impresión es deficiente. (continúa en la página siguiente)</p> | <p>Si el color negro se sigue imprimiendo con rayas blancas después de limpiar los cartuchos de impresión y ha comprobado que los cartuchos aún tienen suficiente tinta, puede que se le haya caído uno de los cartuchos de impresión.</p> | <p>PC con Windows</p> <ol style="list-style-type: none"> 1 Haga clic en Óptima, en lugar de De uso diario o Borrador rápido, en la ficha Calidad del cuadro de diálogo Propiedades de la impresora. 2 Imprima durante un día con el máximo nivel de calidad. 3 Transcurrido ese día, vuelva a cambiar a la calidad de impresión deseada. <p>Macintosh</p> <ol style="list-style-type: none"> 1 Haga clic en Óptima, en lugar de De uso diario o Borrador rápido, en el panel Tipo/calidad de papel del cuadro de diálogo Imprimir. 2 Imprima durante un día con el máximo nivel de calidad. 3 Transcurrido ese día, vuelva a cambiar a la calidad de impresión deseada. |
| | <p>Puede que los cartuchos de impresión no estén alineados.</p> | <p>PC con Windows</p> <ul style="list-style-type: none"> • Si la tinta en color y la negra no se encuentran alineadas en la página impresa, vaya a la ficha Servicios de dispositivo de la Caja de herramientas de HP Photosmart y haga clic en Calibrar el dispositivo. <p>Macintosh</p> <ul style="list-style-type: none"> • Si la tinta negra y la tinta de color no se encuentra alineadas en la página impresa, vaya al panel Calibrar de la Utilidad inkjet HP y haga clic en Alinear. |
| | <p>Si la impresión aparece descolorida o apagada, deberá utilizar el modo De uso diario o Borrador rápido.</p> | <p>PC con Windows</p> <ul style="list-style-type: none"> • Haga clic en Normal u Óptima, en lugar de en De uso diario o Borrador rápido, en la ficha Calidad del cuadro de diálogo Propiedades de la impresora. <p>Macintosh</p> <ul style="list-style-type: none"> • Haga clic en Normal u Óptima, en lugar de en De uso diario o Borrador rápido, en el panel Tipo/calidad de papel de Imprimir. |

| Problema | Posible causa | Solución |
|--|---|---|
| <p>(continúa de la página anterior) La calidad de impresión es deficiente.</p> | <p>Si la impresión aparece descolorida, puede que esté imprimiendo en modo reserva. La impresora se ajusta en modo reserva cuando falta uno de los cartuchos.</p> | <ul style="list-style-type: none"> • Compruebe que todos los cartuchos de impresión están instalados correctamente y tienen tinta suficiente. • Si está imprimiendo en modo reserva, sustituya el cartucho de impresión por uno nuevo. |
| | <p>Puede que no haya seleccionado calidad de impresión Óptima.</p> | <p>PC con Windows</p> <ul style="list-style-type: none"> • Haga clic en Óptima en la ficha Calidad en Propiedades de la impresora. <p>Macintosh</p> <ul style="list-style-type: none"> • Haga clic en Óptima en el panel Tipo/calidad de papel del cuadro de diálogo Imprimir. |
| | <p>Si la impresión está manchada, puede que la calidad de impresión seleccionada esté utilizando demasiada tinta para el tipo de papel.</p> | <p>PC con Windows</p> <ul style="list-style-type: none"> • Haga clic en De uso diario o Borrador rápido, en lugar de en Óptima o Normal, en la ficha Calidad del cuadro de diálogo Propiedades de la impresora. <p>○</p> <ul style="list-style-type: none"> • Reduzca la cantidad de tinta haciendo clic en Características avanzadas en la ficha Características en Propiedades de la impresora utilizando el control deslizante Volumen de tinta. <p>Macintosh</p> <ul style="list-style-type: none"> • Haga clic en De uso diario o Borrador rápido, en lugar de en Óptima o Normal, en el panel Tipo/calidad de papel en el diálogo Imprimir. <p>○</p> <ul style="list-style-type: none"> • Reduzca la cantidad de tinta. En el panel Tipo/calidad de papel del cuadro de diálogo Imprimir, seleccione la ficha Tinta en el cuadro de diálogo Imprimir. Utilice los controles deslizantes para ajustar la densidad de tinta. |

| Problema | Posible causa | Solución |
|---|--|--|
| Las fotografías no se imprimen correctamente. | Tal vez no haya cargado el papel fotográfico correctamente. | Cargue el papel fotográfico con la cara que se va a imprimir hacia abajo . Si está utilizando papel con pestañas, cárguelo de modo que la pestaña se introduzca al final. |
| | Puede que el papel fotográfico no se haya insertado correctamente en la impresora. | <p>Compruebe si se ha atascado el papel y después realice lo siguiente:</p> <ul style="list-style-type: none"> • Inserte el papel fotográfico en la bandeja de papel hasta que toque el fondo de la bandeja de fotografías. • Cargue las hojas de papel fotográfico de una en una. |
| | Puede que no haya seleccionado el tipo o tamaño de papel adecuados. | <p>PC con Windows</p> <ol style="list-style-type: none"> 1 Seleccione el papel fotográfico HP adecuado como tipo de papel en la ficha Calidad del cuadro de diálogo Propiedades de la impresora. 2 Seleccione el tamaño del papel fotográfico como el Tamaño de papel. <p>Macintosh</p> <ol style="list-style-type: none"> 1 En el cuadro de diálogo Ajustar página, seleccione el tamaño de la fotografía. 2 En el panel Tipo/calidad de papel del cuadro de diálogo Imprimir, seleccione Papel fotográfico como tipo de papel y, a continuación, seleccione el papel fotográfico específico. 3 Haga clic en OK para imprimir el documento. |

| Problema | Posible causa | Solución |
|--|--|---|
| <p>(continúa de la página anterior) Las fotografías no se imprimen correctamente.</p> | <p>Puede que haya utilizado el cuadro de diálogo Ajustar página de la aplicación para seleccionar el tamaño o tipo de papel.</p> | <p>PC con Windows</p> <ul style="list-style-type: none"> En el menú Archivo de la aplicación, seleccione Imprimir y, a continuación, haga clic en Propiedades para establecer el tamaño y tipo de papel adecuados. <p>Macintosh</p> <ul style="list-style-type: none"> En el menú Archivo de la aplicación, seleccione Ajustar página para establecer el tamaño de papel. En el menú Archivo de la aplicación, seleccione Imprimir para establecer el tipo de papel adecuado. |
| | <p>Puede que uno o más cartuchos de impresión tengan poca tinta.</p> | <p>Compruebe que todos los cartuchos de impresión están instalados correctamente y tienen tinta suficiente.</p> |
| <p>Las fotografías que he seleccionado con los números de la LCD de la cámara no se imprimen. Se imprimen otras.</p> | <p>Es posible que los números que la cámara asigna a las fotografías no coincidan con los que les asigna la impresora.</p> | <p>Imprima una página de índice de fotografías. Utilice el número que aparece en la página de índice para seleccionar las fotografías que desee imprimir. Para obtener más información consulte la sección imprimir una página de índice de fotografías en la página 20.</p> |
| <p>Las fotografías que he marcado en la cámara no se imprimen.</p> | <p>En algunas cámaras digitales (como la HP 318 y HP 612) las fotografías que se van a imprimir se pueden marcar en la memoria interna de la cámara y en la tarjeta de memoria. Si pasa las fotografías de la memoria interna de la cámara a la tarjeta de memoria, las marcas se pierden.</p> | <p>Marque las fotos para su impresión tras transferirlas de la memoria interna de la cámara a la tarjeta de memoria.</p> |

| Problema | Posible causa | Solución |
|---|--|---|
| <p>La calidad de impresión será diferente si el tipo de papel está definido como Automático y no como un tipo de papel específico.</p> | <p>Si el tipo de papel está configurado como Automático, la calidad de la impresión cambia automáticamente a Normal. Si el tipo de papel está definido como tipo de papel específico, la calidad de impresión predeterminada puede ser distinta.</p> | <p>PC con Windows</p> <ul style="list-style-type: none"> • Seleccione el tipo de papel apropiado en la ficha Calidad del cuadro de diálogo Propiedades de impresora y, a continuación, elija la calidad de impresión que desee. <p>Macintosh</p> <ul style="list-style-type: none"> • Seleccione el tipo de papel apropiado en el panel Tipo/calidad de papel del cuadro de diálogo Imprimir y, a continuación, elija la calidad de impresión que desee. |
| <p>El tipo de papel está ajustado en Automático, pero la impresora no utiliza el modo de impresión óptimo.</p> | <p>Puede que el papel tenga marcas, esté rayado o arrugado.</p> <p>○</p> <p>Puede que el papel tenga un color oscuro o contenga fibras metálicas.</p> | <p>Si el papel está estropeado, tiene un color oscuro o contiene fibras metálicas, puede que el sensor no detecte el tipo y el tamaño de papel correctamente. Asegúrese de que el papel está limpio, de que no tiene ningún arañazo o arruga, de que tiene un color claro y de que no contiene fibras metálicas.</p> <p>PC con Windows</p> <ul style="list-style-type: none"> • Seleccione el tipo de papel apropiado en la ficha Calidad del cuadro de diálogo Propiedades de impresora. <p>Macintosh</p> <ul style="list-style-type: none"> • Seleccione el tipo de papel apropiado en el panel Tipo/calidad de papel del cuadro de diálogo Imprimir. |
| | <p>Puede que se trate de un papel con membrete o de carta que contenga un motivo impreso en uno de los ángulos superiores.</p> | <p>Establezca el tipo de papel manualmente en lugar de seleccionar el modo Automático.</p> |

Consulte la Ayuda de la impresora HP Photosmart para obtener más información sobre:

- Impresión de una página de diagnóstico
- Problemas con el software
- Problemas de conexión USB
- Problemas con la impresora
- Problemas de impresión
- Mensajes de error

especificaciones

5

requisitos del sistema

| Componente | PC con Windows mínimo | Macintosh mínimo |
|----------------------------------|---|--|
| Sistema operativo | Windows 98, 2000 Professional, ME, XP Home, y XP Professional | Macintosh® OS 9.x, OS X 10.1 o posterior |
| Procesador | Pentium® II (o equivalente) o superior | G3 o superior |
| Memoria RAM | 64 MB (se recomienda 128 MB) | OS 9.x: 64 MB (se recomienda 128 MB) OS X: 128 MB |
| Espacio libre en el disco | 500 MB | 300 MB |
| Pantalla | 800 x 600, de 16 bits o superior | 800 x 600, de 16 bits o superior |
| Unidad de CD-ROM | 4x | 4x |
| Conectividad | Puerto y cable USB | Puerto y cable USB |
| Explorador | Microsoft® Internet Explorer 5.5 o superior | |

especificaciones

Consulte la Ayuda de la impresora HP Photosmart para obtener más especificaciones.

| | |
|--|--|
| Capacidad de entrada de la bandeja de papel | 100 hojas de carta 24 hojas fotográficas de 10 x 15 cm (4 x 6 pulgadas) 15 sobres 40 tarjetas de índice 20 hojas de papel para pancartas 20 hojas de etiquetas 25 transparencias 40 tarjetas Hagaki |
| Capacidad de salida | 50 hojas de papel de aproximadamente 75 gramos, de tamaños A y A4 20 hojas de papel fotográfico de 10 x 15 cm (4 x 6 pulgadas) 10 sobres 10 tarjetas |
| Tipos de soporte | Papel (normal, de inyección de tinta, fotográfico y de pancartas) Sobres Transparencias Etiquetas Tarjetas (índice, felicitación, Hagaki) Calcomanías |
| Tarjeta de memoria | CompactFlash I, II (incluye IBM Microdrive hasta 528 MB) Memory Stick MultiMediaCard Secure Digital SmartMedia |
| Dimensiones | 513,4 x 163,9 x 386 mm |
| Peso | 6,5 kg |
| Soporte USB | USB 2.0 plena velocidad (Windows 98, 2000 Professional, ME, XP Home y Professional, y Mac OS 9.x y OS X 10.1) El cable USB no debe medir más de 3 metros |

índice

A

ayuda de la impresora HP Photosmart **1**

B

bandeja de ENTRADA **3, 6**

bandeja de fotografías
cargar papel fotográfico **7**
mando deslizante **3**

bandeja de SALIDA **3**

botón ACEPTAR **4, 11**

botón Alimentación **4, 12**

botón Brillo **4, 11**

botón Cancelar **4, 11**

botón Copias **4, 11**

botón Correo electrónico **4, 11**

botón Guardar **4, 12**

botón Menú **4, 12**

botón Rotar **4, 12**

botón Tamaño **4, 12**

botón Zoom **4**

botones, panel de control **4, 11**

C

cámaras digitales
imprimir desde tarjetas de memoria **16**
imprimir fotografías **15**

cargar
bandeja de ENTRADA de papel **6**
papel de la bandeja de fotografías **7**

cartuchos de impresión
instalar o sustituir **9**
Modo reserva **9**
nivel de tinta **30**

conexión del cable de alimentación **2**

cuadro de diálogo Ajustar página
(Macintosh) **25**

cuadro de diálogo Propiedades de impresora
(PC con Windows) **21**

D

documentación **1**

E

equipo. Consulte PC con Windows o
Macintosh

F

flechas **4, 11**

folleto Instalación de software y asistencia
técnica para productos de HP Photosmart
7550 **1**

fotografías

imprimir desde el panel de control **20**

imprimir desde tarjetas de memoria **16**

imprimir fotografías seleccionadas en la

cámara **15**

página de índice **20**

visualizar **20**

fotografías seleccionadas en la cámara,
imprimir **15**

G

Guía básica de HP Photosmart 7550 **1**

Guía de instalación de HP Photosmart 7550 **1**

I

iconos **23**

iconos de la barra de tareas **22, 23**

iconos, barra de tareas de Windows **23**

impresora
diagramas de **2–5**
documentación **1**
icono **23**
panel de control **11**
problemas **35–39**
utilizar con equipo. Consulte PC con Windows o equipo

imprimir
botón **4, 12**
cuadro de diálogo (Macintosh) **25**
cuadro de diálogo (PC con Windows) **21**
desde aplicaciones de software de un Macintosh **25**
desde aplicaciones de software de un PC con Windows **21**
desde el panel de control **20**
desde tarjetas de memoria **16**
luz **5**
página de índice de fotografías **20**
indicadores luminosos **5, 12, 17**
instalar cartuchos de impresión **9**

L

luminosos, indicadores **5, 12, 17**

M

Macintosh
imprimir desde **25**
problemas de conexión **28**
requisitos de sistema **53**

Modo reserva **9, 45**

N

nivel de tinta **30**

P

página de diagnóstico **29**
página de índice **20**
panel de control **4, 11**
papel
cargar en la bandeja de ENTRADA **6**
cargar papel fotográfico en la bandeja de fotografías **7**
descripción general **6**
guías **3**

PC con Windows
iconos de la barra de tareas **22**
imprimir desde **21**
problemas de conexión **27**
requisitos de sistema **53**
problemas de impresión **39–51**
puerta de acceso posterior **2**
puerta lateral **3**
puerto de la cámara **3**
puerto USB **2, 30–35**

R

ranura de tarjeta de memoria CompactFlash **5**
ranura de tarjeta de memoria IBM Microdrive **5**
ranura de tarjeta de memoria MemoryStick **5**
ranura de tarjeta de memoria MultiMediaCard **5**
ranura de tarjeta de memoria SecureDigital **5**
ranura de tarjeta de memoria SmartMedia **5**
requisitos de sistema **53**

S

solución de problemas
imprimir una página de diagnóstico **29**
problemas con la impresora **35–39**
problemas de conexión en un equipo con Windows **27**
problemas de conexión en un equipo Macintosh **28**
problemas de conexión USB **30–35**
problemas de impresión **39–51**
sustituir cartuchos de impresión **9**

T

tarjetas de memoria
admitidas **16**
icono **23**
imprimir desde **16**
indicador luminoso **5, 17**
inserción **17**
ranuras de tarjetas **5**



Impreso en México, 6/02



ENERGY STAR® es una marca registrada en EE.UU. Como empresa colaboradora del programa ENERGY STAR®, Hewlett-Packard Company ha determinado que este producto cumple las especificaciones para consumo eficiente de energía establecidas por ENERGY STAR®.



www.hp.com

© 2002 Hewlett-Packard Company

Q1605-90192

