

# HP Color LaserJet 2820/2830/2840

## Kullanım Kılavuzu





HP Color LaserJet 2820/2830/2840 hepsi bir arada

**Kullanım Kılavuzu** \_\_\_\_\_

## Telif Hakkı ve Lisans

© 2004 Telif Hakkı Hewlett-Packard Development Company, LP

Telif hakkı yasalarının izin verdiği durumlar dışında, önceden yazılı izin alınmadan çoğaltılması, uyarlanması veya çevrilmesi yasaktır.

Bu belgede sağlanan bilgiler, önceden haber verilmeksizin değiştirilebilir.

HP ürünleri ve servisleriyle ilgili garantiler, bu ürünler ve servislerle birlikte verilen açık garanti bildirimlerinde belirtilenlerden ibarettir. İşbu belgede geçen hiçbir metin ek garanti verildiği şeklinde yorumlanmamalıdır. HP, işbu belgede olabilecek teknik veya düzenlemeyle ilgili hatalardan veya ihmallerden sorumlu tutulamaz.

Parça numarası Q3948-90920

Edition 1, 12/2004

## FCC Koşulları (Amerika Birleşik Devletleri)

Bu donanım, FCC kurallarının 15. Maddesine uygun olarak test edilmiş ve B Sınıfı dijital aygıt sınırlamalarıyla uyumlu bulunmuştur. Bu sınırlamalar, aygıtın yerleştirildiği konumdaki parazitlere karşı yeterli koruma sağlamak üzere tasarlanmıştır. Bu donanım, radyo frekans enerjisi üretir, kullanır ve yayabilir. Talimatlara uygun bir şekilde kurulmaması ve kullanılmaması durumunda radyo iletişimini etkileyebilecek parazitlere neden olabilir. Bununla birlikte, hiçbir kurulumda bu etkileşimin oluşmayacağına ilişkin bir garanti verilmemektedir. Bu donanım, radyo veya televizyon yayınında parazit neden oluyorsa, (bu durum aygıtın açılıp kapatılmasıyla saptanabilir) kullanıcının, aşağıdaki önlemlerden birini veya birkaçını alarak paraziti düzeltmesi önerilir:

Alıcı antenin yerini veya yönünü değiştirin.

Donanımla alıcı arasındaki mesafeyi arttırın.

Donanımı, alıcının bağlı olduğu elektrik prizinden farklı bir prize bağlayın.

Yetkili satıcınıza veya deneyimli bir radyo/televizyon teknisyenine başvurun.

Yazıcıya yapılan, HP tarafından açıkça onaylanmamış değişiklikler, kullanıcının bu aygıtı çalıştırma yetkisini geçersiz kılabilir.

FCC kurallarının 15. Bölümünün B Sınıfı sınırlamalarıyla uyumlu, korumalı bir arabirim kablosunun kullanılması gerekir.

Bu donanım FCC kurallarının 68. Bölümü'ne uygundur. Bu donanımın arka bölümünde birçok bilginin yanı sıra donanımın FCC kayıt numarasını ve çalma sesi eşdeğer numarasını (REN) içeren bir etiket vardır. Gerekli durumlarda, talep edildiğinde bu bilgilerin telefon şirketine verilmesi zorunludur. REN, telefon hattına bağlanacak aygıt sayısını belirlemek için kullanılır. Telefon hattında fazla REN olursa, gelen çağrılarda aygıtın çalma sesi duyulmayabilir. Hepsinde olmasa da çoğu alanda REN'lerin toplamı beşi (5.0) geçmemelidir. Toplam REN sayısı tarafından gösterilen, hatta bağlı aygıt sayısını belirlemek üzere, arama alanındaki maksimum REN sayısını öğrenmek için telefon şirketine başvurun.

Bu donanımda aşağıdaki USOC bağlantı yuvalarını kullanır: RJ11C.

FCC uyumlu bir telefon kordonu ve modüler priz bu donanımla birlikte verilir. Bu donanım, telefon ağına veya konut alanı kablo şebekesine 68. Bölüm'e uygun, uyumlu modüler fiş kullanarak bağlanmak üzere tasarlanmıştır. Bu donanım telefon şirketinin sağladığı jetonlu hizmette kullanılamaz. Party Line Service bağlantısı ülke/bölge tarifeleriyle ilgilidir. Bu donanım

telefon ağına zarar verirse, telefon şirketi size, hizmette geçici kesilmeler olabileceğini önceden bildirecektir. Önceden uyarı yapılamayacaksa, telefon şirketi kesintileri müşteriye mümkün olan ilk zamanda bildirecektir. Aynı zamanda, gerektiğine inanıyorsanız, FCC'ye haklarınızın tazmini için dava açmanız önerilir. Telefon şirketi hizmetlerinde, donanımında, işletiminde veya yordamlarında donanımın işleyişini etkileyecek değişiklikler yapabilir. Bu durumda, hizmeti kesintisiz almanızı sağlamak üzere gereken değişiklikleri yapmanız için telefon şirketinin size önceden uyarıda bulunması gerekir. Sorun donanımla ilgiliyse, lütfen onarım ve (veya) garanti bilgilerini içeren bu kılavuzun kapağındaki numaralara bakın. Oluşan sorun telefon şebekesine zarar veriyorsa, telefon şirketi sorun giderilene kadar donanımı şebekeden çıkarmanızı isteyebilir. Aşağıdaki onarımlar müşteri tarafından yapılabilir. Aygıtla birlikte gelen tüm orijinal donanımı değiştirin. Bunlar yazdırma kartuşu, tepsi destekleri, güç kablosu ve telefon kablosudur. Müşteriye aygıtın bağlandığı AC çıkışına bir AC pik engelleyicisi yerleştirilmesi önerilir. Böylece yerel elektrik kesintileri ve diğer elektrik şoklarından kaynaklanan hasar ve zararlardan korunulmuş olur.

## Ticari Marka Onayları

Adobe Photoshop® ve PostScript, Adobe Systems Incorporated şirketinin ticari markalarıdır.

Corel®, Corel Corporation veya Corel Corporation Limited'in ticari markası veya tescilli ticari markasıdır.

Microsoft®, Windows® ve Windows NT® Microsoft Corporation'ın ABD'de tescilli ticari markalarıdır.

UNIX®, The Open Group'un tescilli ticari markasıdır.

ENERGY STAR® ve ENERGY STAR logosu®, United States Environmental Protection Agency kurumunun (ABD Çevre Koruma Dairesi) ABD'de tescilli markalarıdır. Markaların doğru kullanımıyla ilgili ayrıntılar, "Guidelines for Proper use of the ENERGY STAR® Name and International Logo" (ENERGY STAR® Adı ve Logosunun Doğru Kullanımı İçin Yönergeler) içinde açıklanmıştır.





# Servis ve destek

## Web servisleri

### Bilgilere modem veya Internet bağlantısı kullanarak 24 saat erişmek mümkündür.

World Wide Web: Güncelleştirilmiş HP aygıt yazılımı, ürün, destek bilgileri ve çeşitli dillerde yazıcı sürücülerinin edinilebileceği adres: <http://www.hp.com/support/clj2800series>. (Bu site İngilizce'dir.)

## Web tabanlı sorun giderme araçları

HP Instant Support Professional Edition (ISPE), masaüstü bilgi işlem ve yazdırma ürünleri için web tabanlı sorun giderme araçlarından oluşan bir settir. ISPE, bilgi işlem ve yazdırma ile ilgili sorunları kolayca bulmanıza, tanımlamanıza ve çözmenize yardımcı olur. ISPE araçlarına <http://instantsupport.hp.com> adresinden erişebilirsiniz.

## Telefon desteği

Hewlett-Packard, garanti süresince telefonla ücretsiz ürün desteği sunar. Aradığınızda, size yardım etmek için hazır bekleyen bir ekip yanıt verir. Ülkenizin/bölgenizin telefon numarası için ürün kutusundaki broşüre bakın veya <http://www.hp.com/support/callcenters> adresini ziyaret edin. HP'yi aramadan önce, aşağıdaki bilgileri hazır bulundurun: ürün adı ve seri numarası, satın alma tarihi ve sorunun açıklaması.

Ayrıca Internet'te <http://www.hp.com> adresinden de destek alabilirsiniz. **Support & drivers** bloğunu tıklatın.

## Yazılım yardımcı programları, sürücüler ve elektronik bilgiler

[http://www.hp.com/go/clj2800\\_software](http://www.hp.com/go/clj2800_software) adresine gidin. (Bu site İngilizce'dir, ancak yazıcı sürücülerini farklı dillerde indirebilirsiniz.)

Telefonla bilgi almak için, aygıt ile birlikte gelen broşüre bakın.

## Aksesuarlar ve sarf malzemeleri için HP doğrudan sipariş

Sarf malzemelerini aşağıdaki web sitelerinden sipariş edin:

ABD: <http://www.hp.com/sbso/product/supplies>

Kanada: <http://www.hp.ca/catalog/supplies>

Avrupa: <http://www.hp.com/go/supplies>

Asya Pasifik: <http://www.hp.com/paper/>

Yazıcınızla birlikte gelen broşüre bakın veya <http://welcome.hp.com/country/us/en/wwcontact.html> adresini ziyaret edin

Ek bilgi için bkz. [Aksesuarlar ve sipariş verme bilgileri](#).

Sarf malzemeleri veya aksesuarları telefonla sipariş etmek için aşağıdaki numaraları arayın:

ABD: 800-538-8787

Kanada: 800-387-3154

Diğer ülkelerin/bölgelerin telefon numaralarını öğrenmek için aygıtınız ile birlikte gelen broşüre bakın.

## Müşteri tarafından tamir

HP'nin müşteri tarafından tamir programları Kuzey Amerika'daki müşterilere garanti veya sözleşme kapsamında en hızlı servisi sunuyor. Bu program sayesinde HP, parçaları değiştirmeniz için doğrudan size (son kullanıcıya) gönderiyor. Bu programı kullanarak parçaları kendiniz değiştirebilirsiniz.

## HP servis bilgileri

ABD veya Kanada'daki HP Yetkili Satıcılarının yerini öğrenmek için 800-243-9816 (ABD) veya 800-387-3867 (Kanada) telefon numaralarını arayın. veya <http://www.hp.com/go/cposupportguide> adresini ziyaret edin.

HP ürününüzle ilgili olarak diğer ülkelerdeki/bölgelerdeki servis için ülkenizin/bölgenizin müşteri desteği numarasını arayın. Aygıtınız ile birlikte gelen broşüre bakın.

## HP servis sözleşmeleri

Aşağıdaki numarayı arayın: 800-HPINVENT [800-474-6836 (ABD)] veya 800-268-1221 (Kanada).

Garanti Kapsamı Dışındaki Servis: 800-633-3600.

Genişletilmiş Servis: 800-HPINVENT [800-474-6836 (ABD)] veya 800-268-1221 (Kanada) numaralarını arayın. veya <http://www.hpexpress-services.com/10467a> adresindeki HP Care Pack™ Services Web sitesini ziyaret edin.

## HP Araç Kutusu

Aygıtın durumunu ve ayarları denetlemek, sorun giderme bilgileri ve çevrimiçi belgeleri görüntülemek için HP Araç Kutusu yazılımını kullanın. HP Araç Kutusu yazılımını, yazıcı doğrudan bilgisayarınıza veya bir ağa bağlı olduğunda görüntüleyebilirsiniz. HP Araç Kutusu yazılımını kullanabilmek için tam bir yazılım yüklemesi yapmış olmanız gerekir. Bkz. [Aygıtı kullanma ve aygıtın bakımını yapma](#).

HP Araç Kutusu yazılımı Macintosh işletim sistemlerinde desteklenmez.

## Yazılım yardımı

HP Color LaserJet 2820/2830/2840 hepsi bir arada ile birlikte verilen HP Tarama yazılımında, bu aygıtlarla birlikte yazılımı kullanma ile ilgili talimatlar içeren çevrimiçi Yardım bulunur.



# İçindekiler

## 1 Aygıt ile ilgili temel bilgiler

Aygıt bilgilerine hızlı erişim .....	2
Kullanım kılavuzu bağlantıları .....	2
Ayrıntılı bilgi .....	2
Aygıt yapılandırmaları .....	4
HP Color LaserJet 2820 hepsi bir arada .....	4
HP Color LaserJet 2830 hepsi bir arada .....	4
HP Color LaserJet 2840 hepsi bir arada .....	5
Aygıt özellikleri .....	6
Aygıt parçaları .....	9
Önden görünüş .....	9
Arka görünüş .....	9
Arabirim bağlantı noktaları .....	10
Kontrol paneli .....	11

## 2 Yazılım

Yazıcı sürücülerini .....	14
Yazılım ve desteklenen işletim sistemleri .....	14
Yazılım ipuçları .....	15
Windows Yazılımı .....	16
Macintosh için yazılım .....	17
HP Araç Kutusu .....	17
Katıştırılmış Web sunucusu (EWS) .....	18
Yazılımı yükleme .....	18
Yazdırma yazılımını kaldırma .....	20
Yazılımı kaldırmak için Program Ekle veya Kaldır seçeneğini kullanma .....	20
Yazılımı Macintosh'ta kaldırma .....	20

## 3 Ortam özellikleri

Genel talimatlar .....	22
Desteklenen ortam ağırlıkları ve boyutları .....	23
Yazdırma ve saklama ortamı .....	25

## 4 Aygıtı kullanma

Tepsileri yükleme .....	28
Tepsi 1'e yükleme .....	28
İsteğe bağlı tepsi 2'ye yükleme .....	29
Tarama için belge yükleme .....	30
Aygıt kontrol panelini kullanma .....	32
Aygıt kontrol paneli ekranının dilini değiştirme .....	32
Varsayılan ortam boyutunu değiştirme .....	32
Ses denetimlerini kullanma .....	34

## 5 Yazdırma

Windows'tan yazdırma .....	38
Windows'tan yazdırmak için .....	38
Macintosh işletim sisteminden yazdırma .....	39
Macintosh OS'tan yazdırmak için .....	39
Yazıcı sürücülerini .....	40
PCL yazıcı sürücüsünün Yardımı'nı kullanma (sadece Windows için) .....	40
Bir kaynak seçme .....	40
Bir tür veya boyut seçme .....	40
Gri tonlamalı yazdırma .....	41
Filigran oluşturma ve kullanma .....	41
Tek kağıda birden çok sayfa yazdırma (N-sayfalı yazdırma) .....	41
Hızlı Ayarlar oluşturma ve kullanma .....	42
Küçültme veya büyütme (Sayfaya Sığdır) .....	42
Letter boyutlu kağıt için yazdırma hızını en yükseğe çıkarma .....	43
Çıkış konumu seçme .....	44
Özel kağıt boyutu ayarlama .....	45
Özel ortama yazdırma .....	46
Parlak kağıt .....	46
Renklendirilmiş kağıt .....	46
Basılı formlar ve antetli kağıtlar .....	46
Zarflar .....	47
Ağır kağıt .....	47
HP LaserJet Sert kağıt .....	48
Etiketler .....	48
Asetatlar .....	48
İlk sayfayı farklı kağıda yazdırma .....	49
Her iki yüze yazdırma (elle dupleksleme) .....	50
Elle dupleksleme .....	50
Kitapçıkları yazdırma .....	51
Kitapçıkları yazdırmak için .....	51
Baskı işini iptal etme .....	53

## 6 Renkli yazdırma

Renkli yazdırma ayarlarını değiştirme .....	56
Renk kullanımı .....	57
Ortam seçimi .....	57
HP ImageREt 2400 .....	57
Renk seçeneklerini kullanma .....	58
Gri Tonlamalı Yazdırma .....	58
Renkleri Otomatik veya El ile ayarlama .....	58
El ile ayarlanan renk seçenekleri .....	58
Renk eşleştirme .....	60

## 7 Kopyalama

Kopyalama işini başlatma .....	62
Kopyalama işini iptal etme .....	63
Kopya kalitesini ayarlama .....	64
Geçerli işin kopya kalitesini ayarlamak için .....	64
Varsayılan kopya kalitesini ayarlamak için .....	64
Açık/koyu (kontrast) ayarını yapma .....	65
Geçerli işin açık/koyu ayarını belirlemek için .....	65
Varsayılan açık/koyu ayarını belirlemek için .....	65
Kopyaları küçültme veya büyütme .....	66

Geçerli işteki kopyaların boyutunu küçültmek veya büyütme için .....	67
Varsayılan kopya boyutunu değiştirmek için .....	68
Kopya harmanlama ayarını değiştirme .....	69
Varsayılan kopya harmanlama ayarını değiştirmek için .....	69
Kopya sayısını değiştirme .....	70
Geçerli işin kopya sayısını değiştirmek için .....	70
Varsayılan kopya sayısını değiştirmek için .....	70
Fotoğraf, iki yüzlü orijinal belge veya kitap kopyalama .....	71
Fotoğraf kopyalamak için .....	71
Çok sayfalı, iki taraflı orijinal belge yığınının kopyalamak için .....	71
Kitap kopyalamak için .....	72

## 8 Faks

Faks ayarlarını belirleme .....	75
Kontrol panelinden metin girmek için .....	75
Saati ve tarihi ayarlamak için .....	76
Faks başlığını ayarlamak için .....	76
Faks gönderme .....	77
Geçerli faks işinde çözünürlüğü ayarlamak için .....	77
Bir alıcıya faks göndermek için .....	77
Birden çok alıcıya faks göndermek için .....	78
Bir grup çevirme girişi kullanarak faks göndermek için .....	78
Bir gruba elle faks göndermek için (geçici fakslama) .....	79
Elle aramayı kullanma .....	80
Otomatik belge besleyici (OBB) ile birlikte elle aramayı kullanmak için .....	80
Flatbed tarayıcı ile birlikte elle çevirmeyi kullanma .....	80
Elle tekrar arama .....	81
Elle tekrar aramak için .....	81
Bir faks işini iptal etme .....	82
Geçerli faks işini iptal etmek için .....	82
Bir faks işini Faks İş Durumu'nu kullanarak iptal etmek için .....	82
Yazılımı kullanarak faks gönderme .....	83
Yazılımdan faks göndermek için (Windows 2000 veya XP) .....	83
Yazılımdan faks göndermek için (Mac OS 10.2 veya 10.3) .....	83
Microsoft Word gibi başka bir firmanın uygulamasından faks göndermek için (tüm işletim sistemleri) .....	84
Faks alma .....	85
Faksı, faks sesini duyduğunuzda almak için .....	85
Telefondan arayarak faks gönderme .....	86
Telefondan arayarak faks göndermek için .....	86
Varsayılan açık/koyu (kontrast) ayarını değiştirme .....	87
Varsayılan açık/koyu (kontrast) ayarını değiştirmek için .....	87
Varsayılan çözünürlük ayarını değiştirme .....	88
Varsayılan çözünürlük ayarını değiştirmek için .....	88
Varsayılan cam boyutu ayarını değiştirme .....	89
Varsayılan cam boyutu ayarını değiştirmek için .....	89
Tonlu arama veya darbeli arama modunu seçme .....	90
Tonlu arama veya darbeli aramayı seçmek için .....	90
Tekrar arama ayarlarını değiştirme .....	91
Meşgulse tekrar ara seçeneğini değiştirmek için .....	91
Yanıt yoksa tekrar ara seçeneğini değiştirmek için .....	91
İletişim hatasında tekrar ara seçeneğini değiştirmek için .....	92
Faksları bilgisayarınıza alma .....	93
PC alması ayarını kontrol panelinden kapatmak için .....	93
Yanıt modunu ayarlama .....	94

Yanıt modunu ayarlamak için .....	94
Aramaları yanıtlamak için çalma seslerini değiştirme .....	95
Aramaları yanıtlamak için çalma seslerini değiştirme .....	95
Yanıtlama çalma sayısı ayarını değiştirme .....	96
Yanıtlama çalma sayısı ayarını kullanma .....	96
Yanıtlama çalma sayısını ayarlamak için .....	96
Gelen fakslar için otomatik küçültme ayarını değiştirme .....	97
Gelen fakslarda otomatik küçültmeyi değiştirmek için .....	97
Faks numaralarını bloke etme veya blokeyi kaldırma .....	98
Faks numarasını bloke etmek veya blokesini kaldırmak için .....	98
Hızlı arama girişleri, dokunmatik tuşlar ve grup arama girişleri hakkında .....	99
Hızlı arama girişlerini ve dokunmatik tuşları programlamak için .....	99
Hızlı arama girişlerini ve dokunmatik tuşları silmek için .....	100
Hızlı arama girişlerini veya dokunmatik tuşları hızlı şekilde programlamak için .....	100
Grup arama girişlerini kullanmak için .....	101
Arama karakterlerini kullanma .....	104
Duraklatma eklemek için .....	104
Arama öneki ekleme .....	105
Arama öneğini ayarlamak için .....	105
Gecikmeli faks gönderme .....	106
Gecikmeli bir faks göndermek için .....	106
Çevir sesi algılama ayarını değiştirme .....	107
Çevir sesi algılama ayarını değiştirmek için .....	107
Fatura kodlarını kullanma .....	108
Fatura kodu ayarını değiştirmek için .....	108
Fatura kodlarını kullanmak için .....	108
Faksı yeniden yazdırma .....	109
Faksı yeniden yazdırmak için .....	109
Faksı yeniden yazdırma ayarlarını değiştirmek için .....	109
Faksları bellekten silme .....	110
Faksları bellekten silmek için .....	110
Faks iletmeyi kullanma .....	111
Faks iletmeyi kullanmak için .....	111
Faks almak için dahili telefonun kullanılabilmesini sağlama .....	112
Faksları almak üzere dahili telefonun kullanılabilmesini sağlamak için .....	112
Faks yoklamayı kullanma .....	113
Başka bir faks makinesini yoklamak (faks istemek) için .....	113
Sessizlik algılama modunu değiştirme .....	114
Sessizlik algılama modunu değiştirmek için .....	114
Alınan faksları damgalama .....	115
Alınan faksları damgalama seçeneğinin kullanılabilmesini sağlamak için .....	115
Faks hata düzeltme modunu ayarlama .....	116
Hata düzeltme ayarını değiştirmek için .....	116
V.34 ayarını değiştirme .....	117
V.34 ayarını değiştirmek için .....	117

## 9 Tarama

Tarama yöntemlerini anlama .....	120
Aygıt kontrol panelinden tarama (Windows) .....	121
Aygıtın Hedefte tara düğmesini programlama .....	121
E-postaya tarama .....	121
Bir klasöre tarama .....	121
Tarama işini iptal etme .....	123
HP Yönlendirici'yi kullanarak tarama (Windows) .....	124
HP Yönlendirici'yi görüntülemek için .....	124

Aygıttan ve HP Yönlendirici uygulamasından tarama (Macintosh) .....	125
E-postaya tarama .....	125
Bir dosyaya tarama .....	125
Yazılım programına tarama .....	126
Sayfa sayfa taramayı kullanma .....	126
TWAIN uyumlu ve WIA uyumlu yazılım kullanarak tarama .....	127
TWAIN ve WIA uyumlu yazılımı kullanma .....	127
Fotoğraf veya kitap tarama .....	128
Fotoğraf tarama .....	128
Kitap tarama .....	128
Optik karakter tanıma (OCR) yazılımını kullanarak tarama .....	130
Readiris .....	130
Tarayıcı çözünürlüğü ve renk .....	131
Çözünürlük ve renk yönergeleri .....	131
Renk .....	132

## 10 Fotoğraf

Bellek kartı takma .....	134
Varsayılan ayarları değiştirme .....	135
İş ayarlarını değiştirme .....	136
Fotoğrafları doğrudan bellek kartından yazdırma .....	137
Prova sayfasından fotoğraf yazdırma .....	138
Endeks yazdırma .....	139

## 11 Nasıl yapılır?

Yazdırma: Nasıl yapılır? .....	142
Parlak kağıt veya fotoğraf kağıdı gibi özel ortamlara yazdırma .....	143
Kağıdın her iki tarafına yazdırma .....	144
Zarflara ve özel ortam boyutlarına yazdırma .....	144
HP Araç Kutusu yazılımında hacim veya baskı kalitesi gibi aygıt yazdırma ayarlarını değiştirme .....	145
Bilgisayarımdan renkli belgeleri yalnızca siyah beyaz yazdırma .....	146
Ağ: Nasıl yapılır? .....	147
Aygıtı ayarlama ve ağda kullanma .....	147
Ağ parolamı ayarlama .....	149
Fotoğraf: Nasıl yapılır? .....	150
Bir bellek kartından belirli bir fotoğrafı yazdırma .....	150
Bellek kartında depolanan fotoğrafların tümünü yazdırma .....	150
Bellek kartlarını etkinleştirme veya devre dışı bırakma .....	150
Prova sayfası kullanma .....	151
Bellek kartından bilgisayarına fotoğraf kaydetme .....	152
Kopyalama: Nasıl yapılır? .....	153
HP Araç Kutusu yazılımında kopya sayısı gibi kopyalama ayarlarını değiştirme .....	153
Bir orijinali küçültme veya büyütme .....	153
Faks: Nasıl yapılır? .....	154
Aygıttan faks gönderme .....	154
HP Araç Kutusu yazılımında yanıt modu gibi faks gönderme veya alma ayarlarını değiştirme .....	154
Faks kapak sayfası oluşturma .....	155
Bilgisayarımdan faks gönderme .....	156
Faksları bilgisayarına alma .....	158
Hızlı Arama ayarı .....	158
Alınan faksları başka bir faks numarasına gönderme .....	159
Daha önce alınan faksları görüntüleme ve yazdırma .....	159
Kişi ekleme veya silme .....	159

Başka bir kaynaktan kişi alma .....	161
Yeni bir grup listesi oluşturma .....	161
Yeni bir grup listesi oluşturma .....	162
Çözünürlük ve kontrast gibi ayarları değiştirme ve bu ayarları her faks için optimal hale getirme .....	162
Tarama: Nasıl yapılır? .....	163
Aygıt kontrol panelinden tarama .....	163
Kontrol panelinde Hedefe tara düğmesini ayarlayın. ....	163
Bir tarama işini bilgisayarındaki bir klasöre kaydetme .....	163
Tarama işini bir e-posta iletilisine gönderme .....	164
E-postaya taramak için e-posta adresleri ekleme veya düzenleme .....	164
Bir klasöre taramak için klasör ekleme veya düzenleme .....	165
Diğer: Nasıl yapılır? .....	166
Bilgisayarındaki aygıttan toner uyarıları alma .....	166
Aygıttan toner uyarı e-posta iletileri alma .....	166
Aygıtın bakımı .....	166
Aygıt için kontrol paneli menü öğelerini görüntüleme .....	167
Yazdırma kartuşlarını değiştirme .....	167
Görüntü tamburunu değiştirme .....	169
Sıkışmaları giderme .....	171
Yeni sarf malzemesi sipariş etme .....	176

## 12 Aygıtı kullanma ve aygıtın bakımını yapma

Bilgi sayfaları .....	178
Demo sayfası .....	178
Kullanım sayfası .....	178
Yapılandırma sayfası .....	178
Sarf Malzemeleri Durumu sayfası .....	179
HP Araç Kutusu .....	181
HP Araç Kutusu yazılımını görmek için .....	181
Durum sekmesi .....	182
Faks sekmesi .....	182
Hedefe tarama sekmesi .....	183
Sorun Giderme sekmesi .....	183
Belgeler sekmesi .....	183
Aygıt Ayarları sayfaları .....	184
HP Araç Kutusu yazılımı bağlantıları .....	186
Diğer bağlantılar .....	186
Macintosh Aygıtı Yapılandırma (Mac OS 10.2 ve 10.3) .....	187
Macintosh Aygıtı Yapılandırma yazılımını görmek için .....	187
Kaşıtırılmış Web sunucusu .....	188
Özellikler .....	188
Faks günlükleri ve raporları .....	189
Faks etkinlik günlüğünü yazdırma .....	189
Faks arama raporunu yazdırmak .....	189
Faks arama raporu için yazdırma zamanlarını ayarlama .....	190
Her faksın ilk sayfasını faks arama raporuna ekleme .....	191
Telefon defteri raporu yazdırmak .....	191
Fatura kodu raporunu yazdırma .....	191
Bloke faks listesini yazdırma .....	192
Tüm faks raporlarını yazdırma .....	192
Aygıtı temizleme .....	193
Dış kısmı temizlemek için .....	193
Tarayıcı camını temizlemek için .....	193
Kapak altlığının arkasını temizlemek için .....	193

Kağıt yolunu temizleme .....	194
Otomatik belge besleyiciyi (OBB) değiştirme .....	196
OBB'yi değiştirmek için .....	196
Otomatik belge besleyici (OBB) alma silindiri aksamını değiştirme .....	198
OBB alma silindiri aksamını değiştirmek için .....	198
Otomatik belge besleyici (OBB) alma silindiri aksamını temizleme .....	200
OBB alma silindiri aksamını değiştirmek için .....	200

### 13 Sarf malzemelerini yönetme

Sarf malzemelerinin durumunu kontrol etme ve sarf malzemelerini sipariş etme .....	204
Kontrol panelini kullanarak durumu kontrol etme ve sarf malzemelerini sipariş verme .....	204
HP Araç Kutusu uygulamasını kullanarak sarf malzemelerinin durumunu kontrol etmek ve sarf malzemelerini sipariş etmek için .....	204
Sarf malzemelerini saklama .....	205
Sarf malzemelerini değiştirme ve geri dönüştürme .....	206
HP olmayan sarf malzemeleri hakkındaki HP ilkeleri .....	207
HP olmayan sarf malzemeleri için yazıcıyı sıfırlama .....	207
HP ihbar hattı .....	208
Yazdırma kartuşunu değiştirme .....	209
Yazdırma kartuşunu değiştirmek için .....	209
Görüntü tamburunu değiştirme .....	211
Görüntü tamburunu değiştirmek için .....	211

### 14 Sorun Giderme

Destek stratejisi .....	214
Sorun giderme süreci .....	215
Sorun giderme denetim listesi .....	215
Kontrol paneli iletileri .....	220
Uyarı iletileri .....	220
Önemli hata iletileri .....	228
Sıkışmaları giderme .....	231
Aygıtta oluşan ortam sıkışmaları .....	231
Otomatik belge besleyicide (OBB) oluşan ortam sıkışmaları .....	234
Yazdırma sorunları .....	237
Baskı kalitesi sorunları .....	237
Ortam işleme sorunları .....	246
Performans sorunları .....	248
Tarama sorunları .....	250
Taranan görüntü sorunlarını çözme .....	250
Tarama kalitesi düşük .....	252
Kopyalama sorunları .....	254
Sorunları önleme .....	254
Görüntü sorunları .....	254
Ortam işleme sorunları .....	255
Performans sorunları .....	257
Faks sorunları .....	259
Faks alma sorunu .....	259
Faks gönderme sorunu .....	261
Sesli arama sorunları .....	264
Ortam işleme sorunları .....	264
Performans sorunları .....	265
Bellek kartı sorunları .....	267
Eksik veya yanlış dosyalar .....	267
Endeks sayfası yazdırılmıyor .....	267

Prova sayfası yazdırılmıyor .....	268
Prova sayfası taranmıyor .....	268
Fotoğraf yazdırmayla ilgili sorunlar .....	268
Sorun giderme araçları .....	271
Aygıt sayfaları ve raporları .....	271
Faks raporları .....	272
HP Araç Kutusu .....	273
Servis menüsü .....	274
Aygıt kontrol paneli ekranında siyah çizgiler/noktalar var veya ekrandaki görüntü kayboluyor .....	275

## Ek A Aksesuarlar ve sipariş verme bilgileri

Sarf malzemeleri .....	278
Bellek .....	279
Kablo ve arabirim aksesuarları .....	280
Kağıt işleme aksesuarları .....	281
Kağıt ve diğer yazdırma ortamları .....	282
Kullanıcı tarafından değiştirilebilen parçalar .....	283
Ek belgeler .....	284

## Ek B Servis ve destek

Hewlett-Packard sınırlı garanti bildirimini .....	285
Yazdırma Kartuşu ve Görüntü Tamburu Garanti Bildirimi .....	287
Color LaserJet Görüntü Füzere Takımı ve Görüntü Aktarım Takımı Sınırlı Garanti Bildirimi .....	288
Destek ve servisten yararlanma .....	289
HP bakım anlaşmaları .....	289
Yerinde servis sözleşmeleri .....	289

## Ek C Aygıt özellikleri

### Ek D Düzenleme bilgileri

Giriş .....	293
Telefon Kullanımına İlişkin Tüketiciyi Koruma Yasası (ABD) .....	294
IC CS-03 gereksinimleri .....	295
Telekom AB bildirimini .....	296
Yeni Zelanda telekom bildirimleri .....	297
Çevreci Ürün Yönetim programı .....	298
Ozon üretimi .....	298
Enerji tüketimi .....	298
HP LaserJet baskı sarf malzemeleri .....	298
Hollanda .....	299
Tayvan .....	300
Uyum Beyanı .....	301
Uyum Beyanı .....	302
Ülkeye/bölgeye özgü güvenlik bildirimleri .....	303
Laser safety statement .....	303
Canadian DOC statement .....	303
Korean EMI statement .....	303
Finnish laser statement .....	304



**Sözlük**

**Dizin**



# 1

## Aygıt ile ilgili temel bilgiler

Bu bölümde aşağıdaki konularda bilgi verilmektedir:

- [Aygıt bilgilerine hızlı erişim](#)
- [Aygıt yapılandırmaları](#)
- [Aygıt özellikleri](#)
- [Aygıt parçaları](#)

# Aygıt bilgilerine hızlı erişim

## Kullanım kılavuzu bağlantıları

- [Aygıt parçaları](#)
- [Kontrol paneli](#)
- [Sorun Giderme](#)

## Ayrıntılı bilgi

Bu aygıt ile birlikte kullanılacak birçok başvuru kaynağı bulunmaktadır. Bkz. <http://www.hp.com/support/clj2800series>.

## Aygıtı kurma

**Başlangıç kılavuzu (basılı)**—Aygıtın kurulması ve ayarlanması için adım adım yönergeler içerir. Bu kılavuz aygıt ile birlikte verilir.

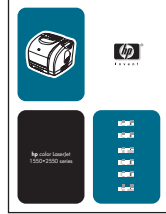

**Canlandırılmış başlangıç kılavuzu**—Aygıtın kurulması ve ayarlanması için adım adım yönergeler içerir. Bu kılavuz aygıt ile birlikte verilen CD-ROM'da bulunur.

**Aksesuar ve sarf malzemeleri kurulum kılavuzları**—Bu kılavuzlar aygıtın aksesuarları ve sarf malzemelerinin kurulumu için adım adım yönergeler içerir.

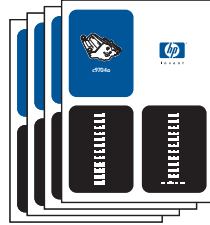

## Aygıtı kullanma

**Kullanım kılavuzu**—Aygıtın kullanılması ve sorunlarının giderilmesiyle ilgili ayrıntılı bilgi içerir. Bu kılavuz, aygıt ile birlikte verilen CD-ROM'da bulunur. Ayrıca, HP Araç Kutusu yazılımı ile de edinilebilir.

Web tabanlı (HTML) kullanım kılavuzu da mevcuttur. <http://www.hp.com/support/clj2800series> adresine gidin. Bağlandıktan sonra, **El Kitapları** seçeneğini seçin.



**Çevrimiçi Yardım**—Yazıcı sürücülerinden kullanılabilen aygıt seçenekleri hakkında bilgi içerir. Bir Yardım dosyasını görüntülemek için yazıcı sürücüsünden çevrimiçi Yardım'ı açın.

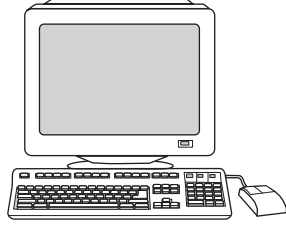

## Aygıt yapılandırmaları

Aygıt aşağıdaki yapılandırmalarla kullanılır.

### HP Color LaserJet 2820 hepsi bir arada

HP Color LaserJet 2820 hepsi bir arada yazıcı, tarayıcı, kopyalayıcı; siyah beyaz olarak letter boyutlu kağıttan dakikada 20 sayfa, A4 boyutlu kağıttan dakikada 19 sayfa ve renkli olarak letter/A4 boyutlu kağıttan dakikada en çok 4 sayfa yazdırabilen dört renkli bir lazer yazıcıdır. PCL 6 yazıcı sürücüsü içerir ve HP postscript level 3 emülasyona sahiptir.

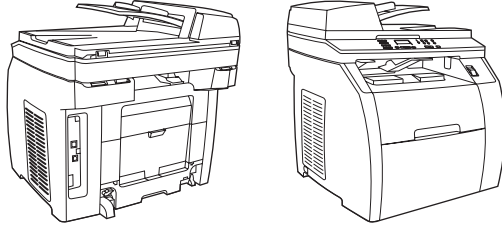

- **Tepsiler.** Aygıt, 125 sayfaya kadar çeşitli yazdırma ortamı veya 10 zarf alan çok amaçlı bir tepsi (tepsi 1) içerir.
- **Yazdırma kartuşları.** Bu modelde standart olarak, %5 doluluk oranıyla 2.000 sayfa yazdırabilen renkli yazdırma kartuşları (cyan, sarı ve magenta) vardır. %5 doluluk oranıyla 5.000 sayfa yazdırabilen siyah yazdırma kartuşu bulunur. (Tipik bir iş mektubu %5 doluluğa sahiptir.)
- **Bağlantı özelliği.** Bu aygıt Hi-Speed özelliğine sahip bir evrensel seri veriyolu (USB) 2.0 bağlantı noktası ve bir 10/100Base-T ağı bağlantı noktası içerir.
- **Bellek.** Aygıtta standart olarak 96 megabayt (MB) rasgele erişim belleği (RAM) vardır.
- **Kağıt işleme.** Bu aygıt, bir flatbed tarayıcı ve 50 sayfalık otomatik belge besleyici (OBB) içerir.
- **Genişletme imkanı.** Aygıtta belleği arttırmak ve ilave font desteği için bir DIMM yuvası bulunur. Bellek 224 MB'ye kadar yükseltilebilir.

### HP Color LaserJet 2830 hepsi bir arada

HP Color LaserJet 2830 hepsi bir arada yazıcı, tarayıcı, faks, kopyalayıcı ürünü, HP Color LaserJet 2820 hepsi bir arada ile aynı özelliklere sahiptir ve V.34 faks modem ile 4-MB flash faks depolama belleği içerir. Ayrıca, %5 doluluk oranında 4.000 sayfaya kadar yazdırabilen yüksek kapasiteli renkli yazdırma kartuşları bu modelde standart olarak verilir.

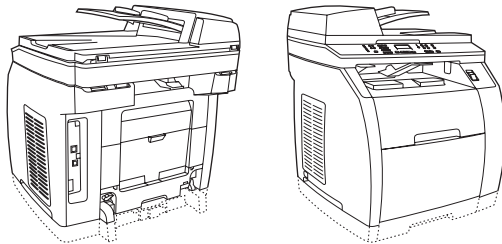

## HP Color LaserJet 2840 hepsi bir arada

HP Color LaserJet 2840 hepsi bir arada yazıcı, tarayıcı, faks, kopyalayıcı ürünü, %5 doluluk oranında 4.000 sayfaya kadar yazdırabilen yüksek kapasiteli renkli yazdırma kartuşları ve standart boyutlar için 250 sayfalık tepsi (tepsi 2) de dahil olmak üzere HP Color LaserJet 2830 hepsi bir arada ürünü ile aynı özelliklere sahiptir. Bu modelde bellek kartı yuvaları da bulunur.

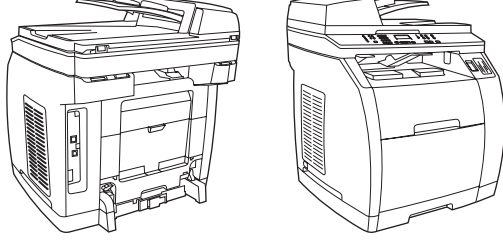

## Aygıt özellikleri

Özellik	HP Color LaserJet 2820/2830/2840 hepsi bir arada
Renkli yazdırma	<ul style="list-style-type: none"><li>Tam renkli lazer yazdırma işlemi için dört renk kullanır: cyan, magenta, sarı ve siyah (CMYK).</li></ul> Ek bilgi için bkz. <a href="#">Renkli yazdırma</a> .
Kopyalama	<ul style="list-style-type: none"><li>Letter/A4 boy tarayıcı camından tam renkli kopyalama özelliği sunar.</li><li>Çok sayfalı belgelerde kopyalama işlerinin daha hızlı ve daha verimli olmasını sağlayan otomatik belge besleyici (OBB) bulunur.</li></ul> Ek bilgi için bkz. <a href="#">Kopyalama</a> .
Faks	<ul style="list-style-type: none"><li>HP Color LaserJet 2830/2840 hepsi bir arada modeller, V.34 faks sayesinde, telefon defteri, faks yoklama ve gecikmeli faks özellikleri de dahil olmak üzere tam işlevli faks özellikleri sunar.</li></ul> Ek bilgi için bkz. <a href="#">Faks</a> .
Tarama	<ul style="list-style-type: none"><li>Letter/A4 boy tarayıcı camından İnç başına 1200 piksel (ppi), 24-bit tam renkli tarama sağlar</li><li>Çok sayfalı belgelerde tarama işlerinin daha hızlı ve daha verimli olmasını sağlayan otomatik belge besleyici (OBB) bulunur.</li></ul> Ek bilgi için bkz. <a href="#">Tarama</a> .
Yüksek yazdırma hızı	<ul style="list-style-type: none"><li>Siyah beyaz olarak letter boyutlu kağıda dakikada 20 sayfa, A4 boyutlu kağıda ise dakikada 19 sayfa yazdırır. Renkli olarak A4/letter boyutlu kağıda dakikada en çok 4 sayfa yazdırır.</li></ul>
Mükemmel baskı kalitesi	<ul style="list-style-type: none"><li>Image Ret 2400 metin ve grafik özelliklerine sahip gerçek 600 x 600 inç başına nokta sayısı (dpi).</li><li>Baskı kalitesini optimal hale getirecek şekilde düzenlenebilen ayarlar.</li><li>HP UltraPrecise yazdırma kartuşunda metin ve grafiklerin daha net basılmasını sağlayan daha ince bir toner formülü bulunur.</li></ul>
Yazıcı sürücüsü özellikleri	<ul style="list-style-type: none"><li>PCL 6 yazıcı dilinin sağladığı avantajlar arasında hızlı yazdırma performansı, yerleşik Intellifont ve TrueType ölçekleme teknolojileri ve gelişmiş görüntüleme özellikleri bulunur.</li></ul>



<b>Özellik</b>	<b>HP Color LaserJet 2820/2830/2840 hepsi bir arada</b>
<b>Diller arasında otomatik geçiş</b>	<ul style="list-style-type: none"> <li>Aygıt, baskı işi için uygun yazıcı dilini (örneğin, PS veya PCL 6) otomatik olarak saptar ve bu dile geçer.</li> </ul>
<b>Arabirim bağlantıları</b>	<ul style="list-style-type: none"> <li>Hi-Speed USB 2.0 bağlantı noktası (Windows NT için desteklenmez).</li> <li>10/100 ethernet (RJ45) ağ bağlantı noktası.</li> </ul>
<b>Ağ Bağlantısı</b>	<ul style="list-style-type: none"> <li>TCP/IP <ul style="list-style-type: none"> <li>LPD</li> <li>9100</li> </ul> </li> </ul>
<b>Bellek kartı yuvası (sadece HP Color LaserJet 2840 hepsi bir arada)</b>	<p>Bu aygıt aşağıdaki bellek kartı türlerinden okuma yapabilir:</p> <ul style="list-style-type: none"> <li>CompactFlash</li> <li>Ultra CompactFlash</li> <li>Smart Media</li> <li>Memory Stick</li> <li>Secure Digital</li> <li>Multi Media Card</li> <li>XD Card</li> </ul> <p>Ek bilgi için bkz. <a href="#">Fotoğraf</a>.</p>
<b>Geliştirilmiş bellek ve bellek genişletme</b>	<ul style="list-style-type: none"> <li>Aygıtta 96 MB bellek bulunur ve bu bellek, DIMM yuvası kullanılarak 224 MB'ye kadar çıkarılabilir. Bellek geliştirme teknolojisinin (MEt) yardımıyla belgelerin çoğu standart büyüklükteki bellek kullanılarak yazdırılabilir. MEt verileri otomatik olarak sıkıştırarak aygıt belleğini iki katına çıkarır ve mevcut bellekle daha karmaşık yazdırma işlemlerinin yapılmasına olanak verir.</li> </ul>
<b>Enerji tasarrufu</b>	<ul style="list-style-type: none"> <li>Aygıt, yazdırma yapmadığı zamanlarda enerji tüketimini önemli ölçüde azaltarak harcanan elektrikten otomatik olarak tasarruf eder.</li> <li>Bir ENERGY STAR® ortağı olarak Hewlett-Packard Company, bu ürünün ENERGY STAR® tarafından verimli enerji kullanımı için belirlenen yönergelere uygun olduğunu saptamıştır. ENERGY STAR®, ABD Çevre Koruma Dairesi'nin Amerika Birleşik Devletleri'nde tescilli hizmet markasıdır.</li> </ul>
<b>Ekonomik yazdırma</b>	<ul style="list-style-type: none"> <li>Forma yazdırma (tek bir sayfaya birden fazla sayfa yazdırma) ve elle iki taraflı yazdırma kullanılarak kağıdın her iki yüzüne yazdırma kağıttan tasarruf sağlar. Bkz: <a href="#">Tek kağıda birden çok sayfa yazdırma (N-sayfalı yazdırma)</a> ve <a href="#">Her iki yüze yazdırma (elle dupleksleme)</a>.</li> </ul>

<b>Özellik</b>	<b>HP Color LaserJet 2820/2830/2840 hepsi bir arada</b>
<b>Sarf malzemeleri</b>	<ul style="list-style-type: none"><li>• Kalan malzeme durumunu gösteren yazdırma kartuşu ve görüntü tamburu göstergelerini içeren Sarf Malzemeleri Durumu sayfası. Yalnızca HP ürünü olan sarf malzemeleri için.</li><li>• Sallama gerektirmeyen kartuş tasarımı.</li><li>• HP yazdırma kartuşlarını tanıma.</li><li>• Etkinleştirilmiş sarf malzemesi sipariş verme özelliği.</li></ul>
<b>Erişilebilirlik</b>	<ul style="list-style-type: none"><li>• Metin ekran okuyucularla uyumlu çevrimiçi kullanım kılavuzu.</li><li>• Yazdırma kartuşlarını ve görüntü tamburunu tek elinizle takıp çıkarabilirsiniz.</li><li>• Tüm kapakları tek elinizle açabilirsiniz.</li></ul>

## Aygıt parçaları

Aygıtı kullanmaya başlamadan önce, aygıtın parçalarını tanıyın

### Önden görünüş

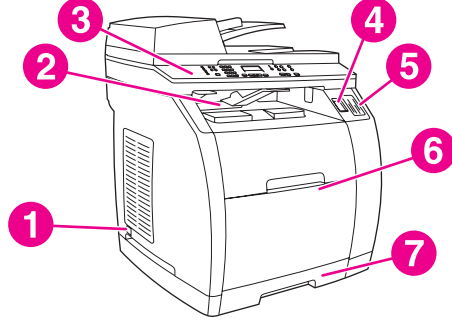

- 1 açma/kapama düğmesi
- 2 üst (ön yüzü aşağı) çıkış bölmesi
- 3 kontrol paneli
- 4 tarayıcı açma düğmesi
- 5 bellek kartı yuvaları (sadece HP Color LaserJet 2840 hepsi bir arada)
- 6 tepsi 1
- 7 tepsi 2 (yalnızca HP Color LaserJet 2840 hepsi bir arada ürününde bulunur)

### Arka görünüş

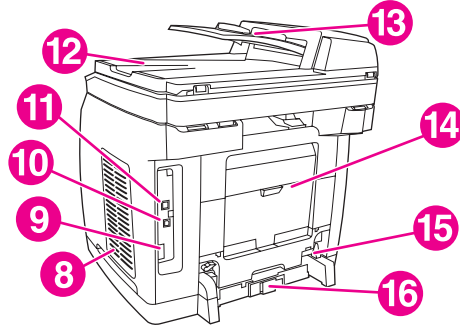

- 8 DIMM kapağı
- 9 faks bağlantı noktaları (yalnızca HP Color LaserJet 2830/2840 hepsi bir arada modeller)
- 10 Hi-Speed USB 2.0 bağlantı noktası
- 11 ağ bağlantı noktası
- 12 OBB çıkış bölmesi
- 13 OBB giriş tepsisi
- 14 arka (ön yüz yukarı) çıkış kapağı
- 15 güç konektörü
- 16 tepsi 2 kağıt uzunluğunu ayarlama denetimi

## Arabirim bağlantı noktaları

Aygıtta iki adet arabirim bağlantı noktası vardır: Bir adet 10/100Base-T (RJ-45) ağ bağlantı noktası ve bir adet Hi-Speed USB 2.0 bağlantı noktası. HP Color LaserJet 2830/2840 hepsi bir arada modeller ürününde ayrıca faks bağlantı noktaları bulunur.

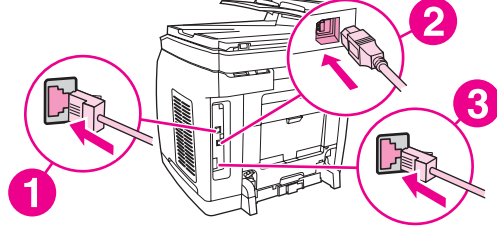

- 1 ağ bağlantı noktası
- 2 Hi-Speed USB 2.0 bağlantı noktası
- 3 faks bağlantı noktaları (sadece HP Color LaserJet 2830/2840 hepsi bir arada modeller)

## Kontrol paneli

Aygıtınızın kontrol paneli bileşenlerini tanımak için aşağıdaki şekilden yararlanın.

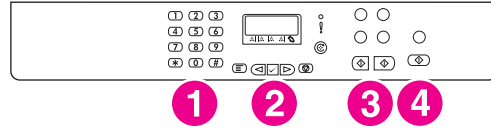

### HP Color LaserJet 2820 hepsi bir arada yazıcı, tarayıcı, kopyalayıcı

- 1 **Alfasayısal düğmeler.** Aygıt kontrol paneli ekranına veri girmek ve faks göndereceğiniz telefon numaralarını aramak için alfasayısal düğmeleri kullanın. Alfasayısal tuş karakterlerini kullanma hakkında bilgi için bkz. [Faks](#).
- 2 **Menü ve iptal denetimleri.** Menü seçeneklerini belirlemek, aygıt durumunu saptamak ve yapılmakta olan işi iptal etmek için bu denetimleri kullanın.
- 3 **Kopya denetimleri.** Yaygın olarak kullanılan varsayılan ayarları değiştirmek ve kopyalamaya başlamak için bu denetimleri kullanın. Kopyalama yönergeleri için bkz. [Kopyalama](#).
- 4 **Tarama denetimleri.** E-postaya veya klasöre taramak için bu denetimleri kullanın. Tarama yönergeleri için bkz. [Tarama](#).

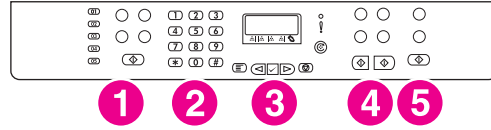

### HP Color LaserJet 2830 hepsi bir arada yazıcı, tarayıcı, faks, kopyalayıcı

- 1 **Faks denetimleri.** En çok kullanılan faks ayarlarını değiştirmek için faks denetimlerini kullanın. HP araç kutusu kullanımı hakkında bilgi için bkz. [Faks](#).
- 2 **Alfasayısal düğmeler.** Aygıt kontrol paneli ekranına veri girmek ve faks göndereceğiniz telefon numaralarını aramak için alfasayısal düğmeleri kullanın. Alfasayısal tuş karakterlerini kullanma hakkında bilgi için bkz. [Faks](#).
- 3 **Menü ve iptal denetimleri.** Menü seçeneklerini belirlemek, aygıt durumunu saptamak ve yapılmakta olan işi iptal etmek için bu denetimleri kullanın.
- 4 **Kopya denetimleri.** Yaygın olarak kullanılan varsayılan ayarları değiştirmek ve kopyalamaya başlamak için bu denetimleri kullanın. Kopyalama yönergeleri için bkz. [Kopyalama](#).
- 5 **Tarama denetimleri.** E-postaya veya klasöre taramak için bu denetimleri kullanın. Tarama yönergeleri için bkz. [Tarama](#).

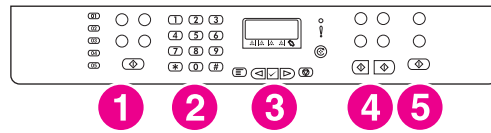

### HP Color LaserJet 2840 hepsi bir arada yazıcı, tarayıcı, faks, kopyalayıcı

- 1 **Faks denetimleri.** En çok kullanılan faks ayarlarını değiştirmek için faks denetimlerini kullanın. HP araç kutusu kullanımı hakkında bilgi için bkz. [Faks](#).
- 2 **Alfasayısal düğmeler.** Aygıt kontrol paneli ekranına veri girmek ve faks göndereceğiniz telefon numaralarını aramak için alfasayısal düğmeleri kullanın. Alfasayısal tuş karakterlerini kullanma hakkında bilgi için bkz. [Faks](#).
- 3 **Menü ve iptal denetimleri.** Menü seçeneklerini belirlemek, aygıt durumunu saptamak ve yapılmakta olan işi iptal etmek için bu denetimleri kullanın.
- 4 **Kopya denetimleri.** Yaygın olarak kullanılan varsayılan ayarları değiştirmek ve kopyalamaya başlamak için bu denetimleri kullanın. Kopyalama yönergeleri için bkz. [Kopyalama](#).
- 5 **Fotoğraf ve tarama denetimleri.** Bir bellek kartından fotoğraf yazdırmak veya e-postaya veya bir klasöre taramak için bu denetimleri kullanın. Bellek kartlarının kullanımı hakkındaki yönergeler için bkz. [Fotoğraf](#). Tarama yönergeleri için bkz. [Tarama](#).



# 2

## Yazılım

Bu bölüm ařağıdaki konularda bilgiler saęlar:

- [Yazıcı sürücüler](#)
- [Yazdırma yazılımını kaldırma](#)

## Yazıcı sürücüleri

### Yazılım ve desteklenen işletim sistemleri

HP, aygıt kurulum işlemlerinin kolaylaşması ve tüm aygıt özelliklerine kolay erişilebilmesi için yazılımı yüklemenizi önerir. Yazılımların tümü tüm dillerde kullanılamaz. Kurulum bilgileri için başlangıç kılavuzuna, en son yazılım bilgileri için Benioku dosyasına bakın.

En güncel sürücüler, ilave sürücüler ve diğer yazılım ürünleri Internet'ten veya diğer kaynaklardan edinilebilir. Internet erişiminiz yoksa bkz. [Servis ve destek](#).

Aygıt aşağıdaki işletim sistemlerini destekler:

- Microsoft® Windows® 98 SE, Windows 2000, Windows Millennium Edition (Me) ve Windows XP
- Windows NT 4.0 ve Windows XP (64-bit): sadece sürücü, diğer aygıt yazılımı kullanılmaz
- Macintosh OS 9.2.2 ve OS 10.2 ve 10.3
- UNIX®, Linux ve OS/2 (sınırlı işlevsellik)
- Windows Server 2003 (yazıcı sürücüsü, yalnızca Web'den)

Aşağıdaki tablolarda işletim sisteminize uygun yazılımların listesi verilmektedir. Tam yazılım yüklemesi yalnızca önerilen sistem gereksinimlerini karşılayan Windows 2000 ve Windows XP sistemlerinde kullanılabilir. Yazılım yükleme işlemi hakkında daha fazla bilgi için bkz.

[Yazılımı yükleme](#).

#### HP Color LaserJet 2820/2830/2840 hepsi bir arada yazılım

Özellik	Windows 2000, XP <sup>1</sup>	Windows 98 SE, ME	Windows NT	Macintosh OS 9.2.2	Macintosh OS 10.2, 10.3	UNIX®, Linux	OS/2
Windows Installer	✓	✓					
PCL 6 yazıcı sürücüsü	✓	✓	✓				
PS yazıcı sürücüsü	✓	✓	✓				
Tarama yazılımı	✓	✓		✓	✓		
HP Araç Kutusu yazılımı	✓						
Macintosh Installer				✓	✓		
Faks yazılımı - yalnızca HP Color LaserJet 2830/2840 hepsi bir arada modeller	✓			✓	✓		



## HP Color LaserJet 2820/2830/2840 hepsi bir arada yazılım (devam)

Özellik	Windows 2000, XP <sup>1</sup>	Windows 98 SE, ME	Windows NT	Macintosh OS 9.2.2	Macintosh OS 10.2, 10.3	UNIX®, Linux	OS/2
Depolama sürücüsü (bellek kartı) - yalnızca HP Color LaserJet 2840 hepsi bir arada	✓	✓					
Aygıt Yapılandırma Yardımcı Programı					✓		
HP Yönlendirici	✓				✓		
HP Image Zone	✓						
HP Belge Görüntüleyici	✓						
Macintosh PostScript yazıcı açıklamaları (PPD) ve yazıcı iletişim uzantıları (PDE)				✓	✓		
IBM sürücüler							✓ <sup>2</sup>
Model komut dosyaları						✓ <sup>3</sup>	

<sup>1</sup>Windows XP'nin 64-bit sürümü sadece yazıcı sürücülerini destekler.

<sup>2</sup>HP web sitesinde bulunur.

<sup>3</sup>HP web sitesinde bulunur. Bu yazıcıya özgü değil.

## Yazılım ipuçları

Aşağıda, aygıt yazılımıyla çalışmaya ilişkin bazı ipuçları verilmiştir.

### Aygıt özelliklerine nasıl erişebilirim?

Aygıt özellikleri yazıcı sürücüsünde bulunur. Özel kağıt boyutları ve sayfa yönü gibi bazı özellikler dosya oluşturmak için kullandığınız programda da bulunabilir. Program içinde yapılan değişiklikler yazıcı sürücüsünde yapılan değişiklikleri geçersiz kılacağından, mümkünse program içindeki ayarları değiştirin.

Yazıcı sürücüsünden (veya Macintosh işletim sistemlerinde **Print** iletişim kutusundan) gelişmiş aygıt özelliklerine erişin. Bir Windows yazıcı sürücüsünü açmak için aşağıdaki adımları izleyin:

1. Windows görev çubuğunda **Başlat**'ı tıklatıp **Ayarlar**'ı seçin ve ardından **Yazıcılar**'ı tıklatın.
  - Windows XP'de, **Başlat**'ı tıklatın ve **Yazıcı ve Fakslar**'ı seçin.Bir iletişim kutusu açılır.
2. Açmak istediğiniz sürücüyü sağ tıklatın ve **Yazdırma Tercihleri**'ni seçin.  
Sürücü açılır ve ayarlarını değiştirmenizi sağlar.

Birçok aygıt özelliği ve işlevine HP Araç Kutusu yazılımından da erişebilirsiniz (Macintosh'ta kullanılmaz). HP Araç Kutusu hakkında daha fazla bilgi için HP Araç Kutusu çevrimiçi Yardım'a bakın.

Aygıt yazılım CD-ROM'unda HP Tarama yazılımı bulunur. HP Tarama yazılımı hakkında daha fazla bilgi için yazılımın çevrimiçi Yardım'ına bakın.

## En yeni yazdırma yazılımını nasıl elde edebilirim?

Yazılımına ilişkin yükseltme sürümlerinin olup olmadığını öğrenmek ve bunları yüklemek isterseniz, sürücülerini World Wide Web veya HP'nin dosya aktarım iletişim protokolü (FTP) sunucularından indirebilirsiniz.

### Sürücülerini indirmek için

1. <http://www.hp.com> adresine gidin. **Support & drivers** bloğunu tıklatın.
2. Ürün adı olarak `color laserjet 2800` yazın. Sürücülere ilişkin Web sayfası İngilizce olabilir; ancak sürücülerini farklı dillerde indirebilirsiniz.

İnternet erişiminiz yoksa HP Müşteri Hizmetleri'ne başvurun. [Servis ve destek](#) bölümüne veya aygıt ile birlikte gelen broşüre bakın. Ek sürüm bilgileri için Benioku dosyasına bakın.

## Kullanılabilecek başka yazılımlar var mı?

Aygıt yazılım CD-ROM'unda HP Tarama yazılımı bulunur. Bulunan diğer yazılımlar ve desteklenen diller için HP Color LaserJet 2820/2830/2840 hepsi bir arada CD-ROM'u içindeki BeniOku dosyasına bakın.

## Windows Yazılımı

Windows için yazılım yüklerken, aygıtı bir USB kablosu kullanarak bilgisayara doğrudan bağlayabilir veya dahili bir baskı sunucusu kullanarak ağa bağlayabilirsiniz. Kurulum bilgileri için başlangıç kılavuzuna, en son yazılım bilgileri için Benioku dosyasına bakın.

Aygıtı ister USB kablosu kullanarak bilgisayara doğrudan bağlayın, ister baskı sunucusu kullanarak ağa bağlayın aşağıdaki yazılım tüm kullanıcılar tarafından kullanılabilir.

### Yazıcı sürücülerini

Yazıcı sürücüsü, yazıcı özelliklerine erişim sağlayan ve bilgisayarın aygıt ile iletişim kurmasını olanaklı kılan bir yazılım bileşenidir. Yazıcı sürücüsünü kullanma hakkında yardım için bkz. [Yardım'ı Kullanma](#).

Aygıt kullanma şeklinize bağlı olarak bir yazıcı sürücüsü seçin.

- Aygıt özelliklerinden tam olarak yararlanmak için PCL 6 sürücüsünü kullanın.
- PS gereksinimleri ile uyumlu olması için PostScript (PS) yazıcı sürücüsünü kullanın. Bazı aygıt özellikleri bu yazıcı sürücüsünde yoktur.

Seçtiğiniz sürücüye bağlı olarak aygıt otomatik olarak HP postscript level 3 emülasyonu ve PCL yazıcı dilleri arasında geçiş yapar.

### **Yardım'ı Kullanma**

Yazıcı sürücüsünde **Yardım** iletişim kutuları bulunur. Bunlar yazıcı sürücüsündeki **Yardım** düğmesi ile bilgisayarınızın klavyesindeki **F1** tuşuna basılarak veya yazıcı sürücüsünde sağ üst köşedeki soru işareti (?) kullanılarak etkinleştirilebilir. Bu **Yardım** iletişim kutuları belirli bir yazıcı sürücüsü hakkında ayrıntılı bilgi verir. Yazıcı sürücüsü yardımı kullandığınız programın yardımından farklıdır.

## **Macintosh için yazılım**

Mac 9.2.2'de PPD dosyasının kullanılabilmesi için Apple LaserWriter 8 sürücü yüklenmiş olmalıdır. Macintosh'unuzla birlikte verilen Apple LaserWriter 8 sürücüyü kullanın. Mac OS 10.2 ve 10.3 sisteminde yazdırma işlemi için Print Center'ı kullanın.

Aygıt, Macintosh bilgisayarlara yönelik aşağıdaki yazılımları içerir.

### **HP Yönlendirici**

HP Yönlendirici, belgelerle çalışırken kullanılan bir yazılım uygulamasıdır. Belge otomatik belge besleyiciye (OBB) yerleştirilirken ve bilgisayar aygıtı doğrudan bağlı durumdayken, HP Yönlendirici faks ve tarama işlemlerini başlatmak veya Macintosh Aygıtı Yapılandırma uygulamasını kullanarak aygıtın ayarlarını değiştirmek için bilgisayar ekranında görüntülenir.

Ayrıca, faks ve yazdırma kuyruklarını ayarlamayı sağlayan HP hepsi bir arada Kurulum Yardımcısı da bulunur.

### **PPD'ler (Mac OS 9.2.2)**

PPD, LaserWriter sürücüsüyle birlikte yazıcının özelliklerine erişim sağlar ve bilgisayarın aygıt ile iletişim kurmasını olanaklı kılar. PPD için bir kurulum programı HP Color LaserJet 2820/2830/2840 hepsi bir arada Macintosh CD-ROM'unda verilmiştir.

### **PDE'ler (Mac OS 10.2 ve 10.3)**

PDE kopya sayısı, iki taraflı yazdırma ve kalite ayarları gibi aygıt özelliklerine erişim sağlayan kod eklentileridir. PDE için bir kurulum programı ve diğer yazılımlar HP Color LaserJet 2820/2830/2840 hepsi bir arada Macintosh CD-ROM'unda verilmiştir.

## **HP Araç Kutusu**

HP Araç Kutusu yazılımını kullanabilmek için tam bir yazılım yüklemesi yapmanız gerekir.

HP Araç Kutusu yazılımı, yazıcı durum bilgilerine, bu kullanım kılavuzu gibi yardım bilgilerine ve sorunları tanılamak ve gidermek için kullanılan araçlara bağlantılar sağlar. Ek bilgi için bkz. [Sarf malzemelerini yönetme](#).

---

**Not**

---

Macintosh bilgisayarlarda HP Araç Kutusu yazılımı desteklenmez.

## **Katıştırılmış Web sunucusu (EWS)**

EWS, ağ yapılandırmaları ve Akıllı Baskı Sarf Malzemeleri (SPS) işlevi de dahil olmak üzere aygıt durumu ve yapılandırma bilgilerine basitçe erişim olanağı sunan Web tabanlı bir arabirimdir.

EWS'ye aygıtta kurulan ağ bağlantısı üzerinden erişebilirsiniz. Aygıt EWS ana sayfasını tarayıcıda görüntülemek için, bir Web tarayıcısına aygıtın IP adresini yazın. Ana sayfadan, aygıtın durumunu denetlemek, aygıtı yapılandırmak veya sarf malzemelerinin durumunu denetlemek için sekmeleri ve sol gezinme menüsünü kullanabilirsiniz.

Desteklenen tarayıcılar şunlardır:

- Internet Explorer 5.0 veya üstü
- Netscape Navigator 4.75 veya üstü
- Opera 6.05 veya üstü
- Safari 1.2 veya üstü

## **Yazılımı yükleme**

Bilgisayarınız önerilen minimum gereksinimleri karşılıyorsa, aygıtlarla birlikte verilen CD-ROM'lardan yazılımı yüklemek için iki seçeneğiniz bulunur.

### **Normal yükleme**

---

**Not**

---

Bilgisayarınız minimum gereksinimleri karşılamıyorsa bu seçenek kullanılamaz. Minimum gereksinimler hakkında daha fazla bilgi için aygıtın ambalaj kutusuna bakın.

Bu, önerilen yükleme seçeneğidir. Bilgisayarınızdan yazdırmak ve taramak için gerekli yazılımı ve aşağıdaki programları yüklemek için bu seçeneği tercih edin:

- HP Araç Kutusu: Bu yazılım, aygıt ayarlarını bilgisayarınızdan kolayca izlemenizi ve ayarlamanızı sağlamakla birlikte aygıt Yardımı ve sorun giderme imkanı sunar. HP Araç Kutusu yazılımı sayesinde aygıt faks telefon defterine ve günlüklere masaüstünden erişebilirsiniz.

HP Araç Kutusu yazılımı hakkında daha fazla bilgi almak için yazılımı yükledikten sonra HP Araç Kutusu çevrimiçi Yardımı'na bakın.

- HP Image Zone: Bu program, görüntüleri yönetmenize, görüntülemenize ve düzenlemenize olanak sağlarken görüntüleri doğrudan kameradan veya bellek kartından yüklemenize ve bu görüntüleri başkalarıyla paylaşmanıza imkan tanır. Aynı zamanda, tarama ve broşür ve el ilanı gibi yaratıcı projeler oluşturma amaçlı programlar içerir.

HP Image Zone yazılımı hakkında daha fazla bilgi almak için yazılımı yükledikten sonra HP Image Zone çevrimiçi Yardımı'na bakın.

- HP Belge Görüntüleyici: Bu program, PDF ve TIFF dosyalarını görüntülemenize ve notlar almanıza olanak sağlarken başka yazılım programlarına belge vermenize de imkan tanır. Ayrıca, kağıt belgeleri taramanızı ve üzerinde düzenleme yapabileceğiniz elektronik belgelere dönüştürmenizi sağlayan optik karakter tanıma (OCR) yazılımı da içerir.

HP Belge Görüntüleyici yazılımı hakkında daha fazla bilgi almak için yazılımı yükledikten sonra HP Belge Görüntüleyici çevrimiçi Yardımı'na bakın.

## Minimum yükleme

Windows 98 SE ve Windows ME işletim sistemleri ile birlikte belleği yetersiz sistemlerde, bilgisayarınızın optimal düzeyde çalışmaya devam edebilmesi için minimum yükleme yapılmalıdır.

Bu işlem, yalnızca bilgisayarınızdan yazdırma ve tarama için gerekli yazılımı yükler. Bununla birlikte aygıttan tarama yapamazsınız. Minimum yükleme, HP Color LaserJet 2840 hepsi bir arada yazıcı, tarayıcı, faks, kopyalayıcı için Windows Explorer'dan aygıttaki bellek kartlarını görüntüleme imkanı da sunar.

## Yazdırma yazılımını kaldırma

Yazılımı kaldırmak için aşağıdaki yönergelerden kullandığınız işletim sisteminize uygun olanları uygulayın.

### Yazılımı kaldırmak için Program Ekle veya Kaldır seçeneğini kullanma

Aygıt yazılımını kaldırmak için Windows'taki **Program Ekle veya Kaldır** yöntemini kullanın. Bu yöntemde yazılım CD'sine sahip olmanız **gerekmez**.

1. **Başlat'**ı tıklatın, **Ayarlar'**ın üzerine gelin ve **Denetim Masası'**nı tıklatın.
  - Windows XP'de, **Başlat'**ı tıklatın ve **Denetim Masası'**nı seçin.
2. **Program Ekle veya Kaldır'**ı çift tıklatın.
3. Yazılım programları arasında **HP Color LaserJet 2820/2830/2840** hepsi bir arada seçeneğini bulun ve tıklatın.
4. **Kaldır'**ı tıklatın.

### Yazılımı Macintosh'ta kaldırma

Macintosh bilgisayarınızdan yazdırma yazılımını kaldırmak için Finder'ı açın, Uygulamalar/HP LaserJet aio/HP Uninstaller'a gidin ve uygulamayı çalıştırın.

# 3

## Ortam özellikleri

Bu bölümde, ortamının kalite özellikleri hakkında bilgi ve ortamının kullanımı ve saklanmasıyla ilgili talimatlar bulunmaktadır.

- [Genel talimatlar](#)
- [Desteklenen ortam ağırlıkları ve boyutları](#)
- [Yazdırma ve saklama ortamı](#)

## Genel talimatlar

Bazı ortamlar bu kılavuzda belirtilen tüm koşullara uygun olsa da tatmin edici sonuçlar vermeyebilir. Bu sorun, yanlış kullanım, uygun olmayan sıcaklık ve nem oranları veya HP'nin denetimi dışındaki başka değişkenlerden kaynaklanıyor olabilir.

Büyük miktarda yazdırma ortamı satın almadan önce, her zaman bir örnek üzerinde deneme yapın ve yazdırma ortamının bu kullanım kılavuzunda ve Web üzerinde <http://www.hp.com/support/ljpaperguide> adresinde bulabileceğiniz *HP LaserJet Yazıcı Ailesi Yazdırma Ortam Kılavuzu*'nda belirtilen özelliklere uyduğundan emin olun. Sipariş bilgisi için bkz. [Aksesuarlar ve sipariş verme bilgileri](#).

### DİKKAT

HP özelliklerine uymayan ortam kullanılması, yazıcıda onarım gerektirecek sorunlara neden olabilir. Bu onarım Hewlett-Packard garanti veya servis anlaşmaları kapsamına girmez.

Bu yazıcıda, kesilmiş kağıtlar (%100'e kadar geri dönüştürülmüş elyaf içerikli kağıtlar dahil), zarflar, etiketler, asetatlar, parlak kağıtlar, HP LaserJet Sert kağıt ve özel boyutta kağıtlar gibi çeşitli ortamlar üzerine yazdırma yapılabilir. Ağırlık, yapı, gren ve nemlilik gibi özellikler yazıcı performansını ve çıkış kalitesini etkileyen önemli etkenlerdir. Bu el kitabında belirtilen talimatlara uymayan kağıtlar aşağıdaki sorunlara neden olabilir:

- Düşük baskı kalitesi
- Daha çok kağıt sıkışması
- Aygıtta onarım gerektiren erken yıpranma



## Desteklenen ortam ağırlıkları ve boyutları

En iyi sonuçları elde etmek için standart 75 - 90 g/m<sup>2</sup> (20 - 24 lb) fotokopi kağıdı kullanın. Kağıdın iyi kalitede olmasına, kesik, delik, yırtık, leke, parçacıklar, toz ve kırıksıklık bulunmamasına, kenarlarının kıvrılmış veya bükülmüş olmamasına dikkat edin.

### Not

Aygıt standart ve özel boyutlarda çok çeşitli yazdırma ortamlarını destekler. Tepsi ve bölmelerin kapasitesi ortam ağırlığı ve kalınlığı ve çevre koşullarına göre değişiklik gösterebilir. Yalnızca HP renkli LaserJet yazıcılar için tasarlanmış asetatları kullanın. Mürekkep püskürtmeli ve tek renkli yazıcılar için hazırlanmış asetatlar bu aygıtta kullanılmaz.

### Tepsi 1 özellikleri

Ortam	Boyutlar <sup>1</sup>	Ağırlık	Kapasite <sup>2</sup>
Kağıt	Minimum: 76 x 127 mm (3 x 5 inç)	60 - 177 g/m <sup>2</sup> (16 - 47 lb)	125 sayfa 75 g/m <sup>2</sup> (20 lb) kağıt
	Maksimum: 216 x 356 mm (8,5 x 14 inç)		
Parlak kağıt	Yukarıda listelenen minimum ve maksimum boyutlarla aynı.	75 - 120 g/m <sup>2</sup> (20 - 32 lb)	Maksimum deste ağırlığı: 12 mm (0,47 inç)
HP Kapak kağıdı <sup>3</sup>		203 g/m <sup>2</sup> (75 lb kapak)	genel olarak 50
Asetatlar ve opak film		Kalınlık: 0,10 - 0,13 mm arasında (3,9 - 5,1 mili inç)	genel olarak 50
Etiketler <sup>4</sup>		Kalınlık: en fazla 0,23 mm (en fazla 9 mili inç)	genel olarak 50
Zarflar		En fazla 90 g/m <sup>2</sup> (16 - 24 lb)	En fazla 10 adet

<sup>1</sup>Yazıcı standart ve özel boyutlarda çok çeşitli yazdırma ortamını destekler. Desteklenen boyutları öğrenmek için yazıcı sürücüsüne bakın.

<sup>2</sup>Kapasite ortamın ağırlığına, kalınlığına ve çevresel koşullara göre değişebilir.

<sup>3</sup>Hewlett-Packard diğer ağır kağıt türlerine yazdırma yapıldığında iyi sonuç alınacağını garanti etmez.

<sup>4</sup>Pürüzsüzlük: 100 - 250 (Sheffield).

## İsteğe bağlı tepsi 2 özellikleri

Ortam	Boyutlar <sup>1</sup>	Ağırlık	Kapasite <sup>2</sup>
Letter	216 x 279 mm (8,5 x 11 inç)	60 - 105 g/m <sup>2</sup> (16 - 28 lb)	250 sayfa 75 g/m <sup>2</sup> (20 lb) kağıt
A4	210 x 297 mm (8,3 x 11,7 inç)		
A5	148 x 210 mm (5,8 x 8,3 inç)		
B5 (ISO)	176 x 250 mm (6,9 x 9,9 inç)		
B5 (JIS)	182 x 257 mm (7,2 x 10 inç)		
Executive	191 x 267 mm (7,3 x 10,5 inç)		
Legal	216 x 356 mm (8,5 x 14 inç)		
8,5 x 13 inç	216 x 330 mm (8,5 x 13 inç)		

<sup>1</sup>Yazıcı standart ve özel boyutlarda çok çeşitli yazdırma ortamını destekler. Desteklenen boyutları öğrenmek için yazıcı sürücüsüne bakın.

<sup>2</sup>Kapasite ortamın ağırlığına, kalınlığına ve çevresel koşullara göre değişebilir.

### Otomatik belge besleyici (OBB) sayfa boyutları

Ortam	Boyutlar	Ağırlık veya kalınlık	Kapasite
Minimum boyutlu kağıt	127 x 127 mm (5 x 5 inç)	60 - 90 g/m <sup>2</sup> (16 - 24 lb bond)	50 sayfa (75 g/m <sup>2</sup> ; 20 lb bond)
Maksimum boyutlu kağıt	216 x 381 mm (8,5 x 15 inç)	60 - 90 g/m <sup>2</sup> (16 - 24 lb bond)	50 sayfa (75 g/m <sup>2</sup> ; 20 lb bond)

#### Not

Orijinal belge hassas, ince, kalın veya OBB için çok küçükse ya da bir fotoğrafısa faks işlemleri, kopyalama ve tarama için flatbed tarayıcıyı (sadece HP Color LaserJet 2830/2840 hepsi bir arada modeller) kullanın. Kopyalama işleminde "sayfaya sığdır" özelliğini kullanmak için de flatbed tarayıcıyı kullanın. Flatbed tarayıcı en iyi faks, kopyalama ve tarama kalitesi sağlar.

## Yazdırma ve saklama ortamı

İdeal olarak, yazdırma yapılan ve yazdırma ortamının saklandığı ortamın ısı oda sıcaklığında veya buna yakın olmalı ve çok kuru ya da çok nemli olmamalıdır. Kağıdın nemi hızla emip kaybettiğini unutmayın.

Isı ile nem bir arada kağıda zarar verir. Soğuk, nemi sayfalarda yoğunlaştırırken, sıcaklık kağıttaki nemin buharlaşmasına neden olur. Isıtma sistemleri ve klima cihazları odadaki nemin çoğunu alır. Kağıtlar açılıp kullanıldıkça nem kaybeder ve bu da çizgilere ve lekelere neden olur. Nemli hava veya su soğutucular odadaki nem oranını artırabilir. Kağıtlar açılıp kullanıldıkça, kağıt havadaki fazla nemi emer ve bu da baskının soluk olmasına veya boşluklar oluşmasına neden olabilir. Ayrıca, kağıt nemlenme ve nem kaybetme durumunda bozulabilir. Bu da kağıt sıkışmalarına neden olabilir.

Sonuç olarak, kağıdın saklanması ve kullanılması, kağıdın imalatı kadar önemlidir. Kağıdın saklandığı ortamın koşulları kağıt besleme işlemini ve baskı kalitesini doğrudan etkiler.

Kısa sürede (yaklaşık üç ay) kolayca kullanabileceğiniz miktardan fazla kağıt satın almamaya özen gösterin. Uzun süre saklanan kağıtlar aşırı ısıya ve neme maruz kalıp zarar görebilir. Büyük miktarda kağıdın zarar görmesini önlemek için planlama yapmak önemlidir.

Açılmamış kağıt paketi içindeki kağıtlar kullanılmadan önce birkaç ay süreyle bozulmadan kalabilir. Özellikle nem geçirmeyen bir malzemeyle sarılmamış olması durumunda, açılmış kağıt paketlerinin ortamdaki zarar görme olasılığı daha yüksektir.

Aygıt performansının optimal hale gelmesi için yazdırma ortamının uygun çevre koşullarında saklanması gerekir. Gereken koşullar, %45 - %55 bağıl neme sahip 20° - 24°C (68° - 75°F) sıcaklıkları arasındadır. Kağıdın saklanacağı ortamı değerlendirirken aşağıdaki talimatlar size yardımcı olabilir:

- Yazdırma ortamı oda sıcaklığında veya buna yakın bir sıcaklıkta saklanmalıdır.
- Hava çok kuru veya çok nemli olmamalıdır.
- Açtığınız kağıt paketini saklamanın en iyi yolu nem geçirmeyen ambalajına yeniden sıkıca sarmaktır. Aygıtın bulunduğu ortam aşırı sıcaklık ve neme maruz kalıyorsa, istenmeyen nem değişimlerini önlemek için sadece bir günde kullanacağınız kadar kağıt çıkarın.
- Kağıt ve yazdırma ortamlarını ısıtma ve havalandırma borularının veya sık sık açılıp kapanan kapı ve pencerelerin yakınında saklamaktan kaçının.



# 4

## Aygıtı kullanma

Bu bölümde HP Color LaserJet 2820/2830/2840 hepsi bir arada aygıtının kullanımı hakkında bilgi verilmektedir.

- [Tepsileri yükleme](#)
- [Aygıt kontrol panelini kullanma](#)

## Tepsileri yükleme

Zarf, etiket ve asetat gibi özel yazdırma ortamlarını yalnızca tepsi 1'e yükleyin

### Not

Tepsi 2 tüm modellerde bulunmadığından, bu belgede isteğe bağlı tepsi olarak belirtilmektedir.

## Tepsi 1'e yükleme

Tepsi 1 (çok amaçlı tepsi) en çok 125 sayfa kağıt veya diğer yazdırma ortamı ya da en çok 10 zarf alır.

### DİKKAT

Yazıcı yazdırırken Tepsi 1'e yazdırma ortamı eklemeyin; aksi halde sıkışma oluşabilir. Kağıtları yelpazelemeyin ve tepsilere aşırı yükleme yapmayın.

## Tepsi 1'e yüklemek için

1. Tepsi 1'i açın.

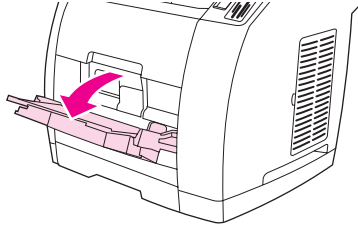

2. Tepsi uzantısını dışarı çekin. Yüklene yazdırma ortamı 23 cm'den (9 inç) daha uzunsa ek tepsi uzantısını da açın.
3. Ortam genişlik kılavuzlarını yazdırma ortamından biraz daha geniş olacak şekilde açın.

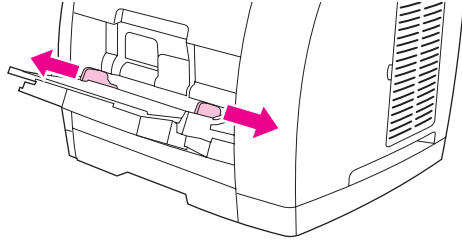

4. Yazdırma ortamını, yazdırılacak yüzü yukarı bakacak ve kısa, üst kenarı yazıcıya doğru gelecek biçimde tepsiye yerleştirin.

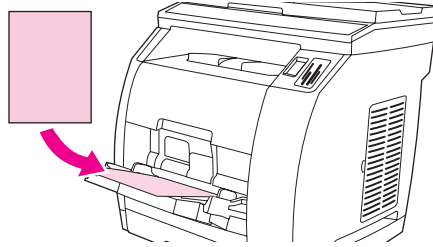

### Not

Elle dupleksleme yapıyorsanız, yükleme bilgileri için bkz. [Her iki yüze yazdırma \(elle dupleksleme\)](#).

- Ortam genişlik kılavuzlarını yazdırma ortamı destesinin iki kenarına hafifçe dokunacak ancak kağıtları bükmeyecek şekilde içeri doğru kaydırın. Yazdırma ortamının, ortam genişlik kılavuzlarının üzerindeki çıkıntıların altına girmesine özen gösterin.

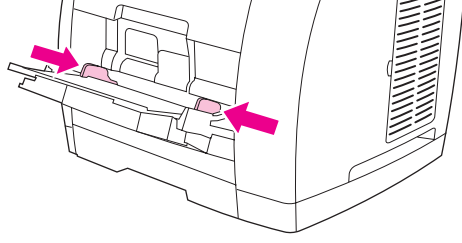

#### DİKKAT

Tepsi 1'i kapatmadan önce yazıcının baskı işini bitirmesini bekleyin. Yazdırma tamamlanmadan tepsiyi kapatırsanız kağıt sıkışması olabilir.

- Etiket, zarf, ağır veya hafif kağıt gibi özel ortamlara yazdırıyorsanız, ortamda kıvrılmaların olmaması için yazıcının arka tarafındaki arka çıkış kapağını aşağı indirin.

#### DİKKAT

Sıkışma hatası iletilsinin çıkmaması için sayfaları aygıttan çıkar çıkmaz alın.

## İsteğe bağlı tepsi 2'ye yükleme

Bunlara ortalama ağırlıkta antetli kağıt ve delikli kağıt da dahildir. Antetli ve delikli kağıt hakkında daha fazla bilgi için bkz. [Özel ortama yazdırma](#).

#### DİKKAT

Etiket ve asetat gibi özel yazdırma ortamlarına yazdırırken yalnızca tepsi 1'i kullanın. Özel yazdırma ortamının isteğe bağlı tepsi 2'den yazdırılması sıkışmalara neden olabilir. Kağıtları yelpazelemeyin ve tepsilere aşırı yükleme yapmayın.

## İsteğe bağlı tepsi 2'ye yüklemek için

- İsteğe bağlı tepsi 2'yi dışarı doğru çekin ve içindeki kağıtları çıkarın.

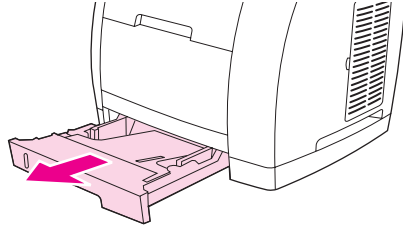

- Yanlardaki ortam genişlik kılavuzlarını yüklediğiniz kağıdın boyutuna uyacak şekilde kaydırın. İsteğe bağlı tepsi 2 standart boyutlarda kağıt alabilir.

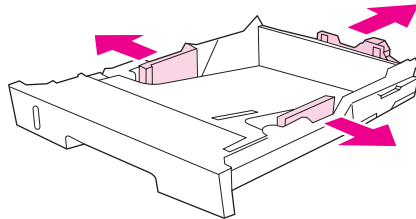

3. Tepsinin arkasındaki kağıt uzunluğunu ayarlama denetimini, tepsinin işaret yerlerindeki ok, yerleştirdiğiniz ortam boyutunu gösterinceye kadar dışarı doğru uzatın.
4. Kağıdı yükleyin. Bunlar antetli kağıtlar gibi özel kağıtlarsa, üzerine yazdırılacak yüzü aşağıya ve üst kenarı tepsinin ön tarafına bakacak şekilde yükleyin.

### Not

Elle dupleksleme yapıyorsanız yükleme bilgileri için bkz. [Her iki yüze yazdırma \(elle dupleksleme\)](#).

5. Kağıt destesinin tepsinin içindeki dört köşesinin de tamamen düzgün ve tepsinin arkasındaki ortam uzunluk kılavuzunun yükseklik tırnaklarının altında olduğundan emin olun. Metal ortam kaldırma plakasını aşağı iterek yerine oturtun.
6. Tepsiyi tekrar yazıcıya yerleştirin. Tepsinin arka kısmını uzun kağıt boyutlarından birine göre ayarlarsanız, tepsinin arka tarafı yazıcının arkasından dışarıya taşacaktır.

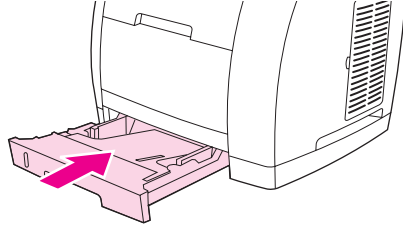

## Tarama için belge yükleme

Orijinal belgeleri taramak üzere aygıtınıza yüklemek için bu yönergeleri uygulayın. En kaliteli taramayı elde etmek için flatbed tarayıcıyı kullanın.

### Orijinalleri flatbed tarayıcıya yüklemek için

1. Otomatik belge besleyicide (OBB) herhangi bir ortam bulunmadığından emin olun.
2. Flatbed tarayıcının kapağını kaldırın.
3. Orijinal belgeyi, ön yüzü alta gelecek ve belgenin sol üst köşesi camın sağ alt köşesine gelecek şekilde flatbed tarayıcıya yerleştirin.

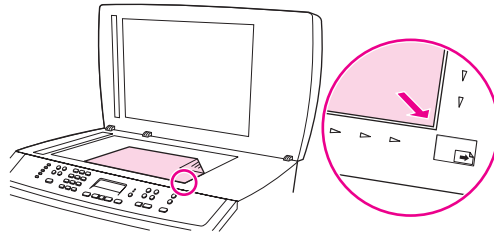

4. Kapağı yavaşça kapatın.

Belge, taranmaya hazırdır.

### DİKKAT

Aygıtın zarar görmemesi için tarayıcı kapağının flatbed tarayıcının yüzeyine düşmesini önleyin. Aygıtı kullanmadığınızda tarayıcı kapağını her zaman kapalı tutun.



## Orjinalleri otomatik belge besleyiciye (OBB) yüklemek için

### Not

OBB en çok 50 sayfa 75 g/m<sup>2</sup> ortam alacak kapasiteye sahiptir.

OBB'nin alabileceği en küçük ortam boyutu 127 x 127 mm'dir. Küçük boyutlu ortamlar için flatbed tarayıcıyı kullanın. OBB'nin alabileceği en büyük ortam boyutu 216 x 381 mm'dir .

1. Flatbed tarayıcıda herhangi bir ortamın bulunmadığından emin olun.
2. Flatbed tarayıcının kapağını kapatın ve orijinal belge destesinin üst tarafını, ortam destesi üste bakacak şekilde ve kopyalanacak ilk sayfa en üste gelecek şekilde OBB giriş tepsisine koyun.

### DİKKAT

Aygıtta zarar vermemek için üzerinde silici bant, silici sıvı, ataç veya zımba teli bulunan orjinalleri kullanmayın. Ayrıca fotoğrafları, küçük boyuttaki orjinalleri ve hassas orjinalleri OBB'ye yüklemeyin.

3. Desteyi daha fazla ilerleyemeyecek duruma gelene kadar OBB'nin içine doğru kaydırın.

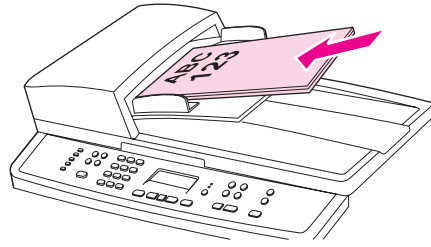

Kontrol panelinde **Belge Konuldu** iletisi görüntülenir.

4. Ortam kılavuzlarını ortama dayanacak biçimde ayarlayın.

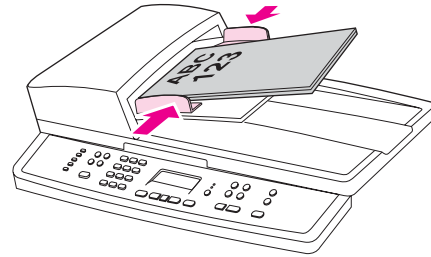

5. Belge, kopyalanmaya hazırdır.

## Aygıt kontrol panelini kullanma

Ayarları aygıtın kontrol panelini kullanarak yapılandırabilirsiniz.

### Aygıt kontrol paneli ekranının dilini deęiştirme

Yazdırılan raporlarda veya aygıt kontrol paneli ekranında görüntülenen iletilerde ülkeniz/ bölgeniz için varsayılan dilden başka bir dil kullanmak isterseniz bu yordamı uygulayın.

#### Aygıt kontrol paneli ekran dilini deęiştirmek için

1. **MENÜ** düğmesine basın.
2. **Sistem ayarı** öęesini seçmek için **< veya >** düğmesini kullanın ve ardından **GİRİŞ** düğmesine basın.
3. **Dil** öęesini seçmek için **< veya >** düğmesini kullanın ve ardından **GİRİŞ** düğmesine basın.
4. İstedığınız dili seçmek için **< veya >** düğmesini kullanın.
5. Seçiminizi kaydetmek için **GİRİŞ** düğmesine basın.

Aygıt otomatik olarak yeniden başlatılır.

### Varsayılan ortam boyutunu deęiştirme

Ortam ayarlarının genellikle ortam giriş tepsisine yüklediğiniz ortam boyutuna ve türüne göre ayarlanması gerekir. Aygıt bu ayarları kopyalama, rapor yazdırma, faks yazdırma (yalnızca HP Color LaserJet 2830/2840 hepsi bir arada modeller) ve gelen faksların otomatik küçültme boyutlarını belirleme (yalnızca HP Color LaserJet 2830/2840 hepsi bir arada modeller), prova sayfaları yazdırma (yalnızca HP Color LaserJet 2840 hepsi bir arada) ve endeks yazdırma (yalnızca HP Color LaserJet 2840 hepsi bir arada) işlemlerinde kullanır.

#### Varsayılan ortam boyutunu deęiştirmek için

1. **MENÜ** düğmesine basın.
2. **Sistem ayarı** öęesini seçmek için **< veya >** düğmesini kullanın ve ardından **GİRİŞ** düğmesine basın.
3. **Kağıt ayarı** öęesini seçmek için **< veya >** düğmesini kullanın ve ardından **GİRİŞ** düğmesine basın.
4. **Vars. kağıt boyutu** öęesini seçmek için **< veya >** düğmesini kullanın ve ardından **GİRİŞ** düğmesine basın.
5. İsteddiğiniz kağıt boyutunu seçmek için **< veya >** düğmesini kullanın.
6. Seçiminizi kaydetmek için **GİRİŞ** düğmesine basın.

## Varsayılan ortam türünü deęiřtirmek için

1. **MENÜ** düęmesine basın.
2. **Sistem ayarı** öęesini seçmek için < veya > düęmesini kullanın ve ardından **GİRİř** düęmesine basın.
3. **Kaęıt ayarı** öęesini seçmek için < veya > düęmesini kullanın ve ardından **GİRİř** düęmesine basın.
4. **Vars. kaęıt türü** öęesini seçmek için < veya > düęmesini kullanın ve ardından **GİRİř** düęmesine basın.
5. İřtedięiniz kaęıt boyutunu seçmek için < veya > düęmesini kullanın.
6. Seçiminizi kaydetmek için **GİRİř** düęmesine basın.

## Varsayılan kaęıt tepsiyi yapılandırmasını deęiřtirme

Varsayılan tepsi yapılandırmaları (boyut ve tür) **Herhangi** olarak ayarlanmış durumda; bu durumda söz konusu tepside desteklenen her türü ortam türü ve boyutu yazdırılabilir. Yalnızca düzenli olarak belirli bir boyuttaki ve türdeki ortama yazdırmanız gerekiyorsa ařaęıdaki yönergeleri kullanarak tepsilerinizi bu boyut ve tür için yapılandırın.

### Varsayılan kaęıt tepsiyi boyutunu deęiřtirmek için

1. **MENÜ** düęmesine basın.
2. **Sistem ayarı** öęesini seçmek için < veya > düęmesini kullanın ve ardından **GİRİř** düęmesine basın.
3. **Kaęıt ayarı** öęesini seçmek için < veya > düęmesini kullanın ve ardından **GİRİř** düęmesine basın.
4. **Tepsi 1** (veya isteęe baęlı tepsi 2) öęesini seçmek için < veya > düęmesini kullanın ve ardından **GİRİř** düęmesine basın.
5. **Kaęıt boyutu** öęesini seçmek için < veya > düęmesini kullanın ve ardından **GİRİř** düęmesine basın.
6. İřtedięiniz kaęıt boyutunu seçmek için < veya > düęmesini kullanın.
7. Seçiminizi kaydetmek için **GİRİř** düęmesine basın.

### Varsayılan kaęıt tepsiyi türünü deęiřtirmek için

1. **MENÜ** düęmesine basın.
2. **Sistem ayarı** öęesini seçmek için < veya > düęmesini kullanın ve ardından **GİRİř** düęmesine basın.
3. **Kaęıt ayarı** öęesini seçmek için < veya > düęmesini kullanın ve ardından **GİRİř** düęmesine basın.
4. **Tepsi 1** (veya isteęe baęlı tepsi 2) öęesini seçmek için < veya > düęmesini kullanın ve ardından **GİRİř** düęmesine basın.
5. **Kaęıt türü** öęesini seçmek için < veya > düęmesini kullanın ve ardından **GİRİř** düęmesine basın.
6. İřtedięiniz kaęıt türünü seçmek için < veya > düęmesini kullanın.
7. Seçiminizi kaydetmek için **GİRİř** düęmesine basın.

## Ses denetimlerini kullanma

Aşağıdaki seslerin seviyesini denetleyebilirsiniz:

- Aygıt kapağının açık kalması gibi ilgilenmenizi gerektiren durumlarda aygıtın çıkardığı alarm sesi.
- Aygıt kontrol paneli düğmelerine bastığınızda çıkan sesler.
- Giden fakslar için telefon hattı sesleri (sadece HP Color LaserJet 2830/2840 hepsi bir arada modeller).
- Gelen fakslar için çalma sesi (sadece HP Color LaserJet 2830/2840 hepsi bir arada modeller).

### Alarm sesini değiştirmek için

Alarm sesi, aygıt uyarı veya önemli bir hata iletisi verdiğinde duyulur. Alarm süresinin uzunluğu, hatanın türüne bağlı olarak bir veya üç saniyedir.

1. **MENÜ** düğmesine basın.
2. **Sistem ayarı** ögesini seçmek için **<** veya **>** düğmesini kullanın ve ardından **GİRİŞ** düğmesine basın.
3. **Ses Seviyesi ayarları** ögesini seçmek için **<** veya **>** düğmesini kullanın ve ardından **GİRİŞ** düğmesine basın.
4. **Alarm sesi** ögesini seçmek için **GİRİŞ** düğmesine basın.
5. **Kapalı, Yumuşak, Orta** veya **Yüksek** ögesini seçmek için **<** veya **>** düğmesini kullanın.
6. Seçiminizi kaydetmek için **GİRİŞ** düğmesine basın.

---

#### Not

Alarm sesi için fabrika varsayılan değeri **Yumuşak** olarak ayarlanmıştır.

### Faks sesini değiştirmek için

Bu ayar, aygıt faks işlerini gönderirken veya alırken ortaya çıkan çeşitli faks seslerinin seviyesini belirler.

1. **SES SEVİYESİ** düğmesine basın.
2. **Kapalı, Yumuşak, Orta** veya **Yüksek** ögesini seçmek için **<** veya **>** düğmesini kullanın.
3. Seçiminizi kaydetmek için **GİRİŞ** düğmesine basın.

---

#### Not

Fabrika varsayılan değeri **Yumuşak** olarak ayarlanmıştır.

## Faksın çalma sesini deęiřtirmek için

Faksın çalma sesi, aygıtın arama yapması veya alması sırasında bařlangıçta duyulur. Çalma süresinin uzunluęu, yerel telekom çalma sesi uzunluęuna baęlıdır.

1. **MENÜ** düęmesine basın.
2. **Sistem ayarı** öęesini seçmek için **< veya >** düęmesini kullanın ve ardından **GİRİř** düęmesine basın.
3. **Ses Seviyesi ayarları** öęesini seçmek için **< veya >** düęmesini kullanın ve ardından **GİRİř** düęmesine basın.
4. **Çalma sesi** öęesini seçmek için **< veya >** düęmesine bir defa basın, sonra **GİRİř** düęmesine basın.
5. **Kapalı, Yumuřak, Orta** veya **Yüksek** öęesini seçmek için **< veya >** düęmesini kullanın.
6. Seçiminizi kaydetmek için **GİRİř** düęmesine basın.

---

### Not

Fabrika varsayılan deęeri **Yumuřak** olarak ayarlanmıřtır.

## Aygıt kontrol paneli tuř basma seslerini deęiřtirmek için

Tuř basma sesi, aygıt kontrol panelinde bir düęmeye basıldıęında çıkan sesi denetler.

1. **MENÜ** düęmesine basın.
2. **Sistem ayarı** öęesini seçmek için **< veya >** düęmesini kullanın ve ardından **GİRİř** düęmesine basın.
3. **Ses Seviyesi ayarları** öęesini seçmek için **< veya >** düęmesini kullanın ve ardından **GİRİř** düęmesine basın.
4. **Tuř Basma sesi** öęesini seçmek için **< veya >** düęmesini kullanın ve ardından **GİRİř** düęmesine basın.
5. **Kapalı, Yumuřak, Orta** veya **Yüksek** öęesini seçmek için **< veya >** düęmesini kullanın.
6. Seçiminizi kaydetmek için **GİRİř** düęmesine basın.

---

### Not

Aygıt kontrol paneli tuř basma ses seviyesi için fabrika varsayılan deęeri **Yumuřak** olarak ayarlanmıřtır.



# 5

## Yazdırma

Bu bölümde, sık yapılan yazdırma görevleri hakkında bilgi verilmektedir.

- [Windows'tan yazdırma](#)
- [Macintosh işletim sisteminden yazdırma](#)
- [Yazıcı sürücülerini](#)
- [Letter boyutlu kağıt için yazdırma hızını en yükseğe çıkarma](#)
- [Çıkış konumu seçme](#)
- [Özel kağıt boyutu ayarlama](#)
- [Özel ortama yazdırma](#)
- [İlk sayfayı farklı kağıda yazdırma](#)
- [Her iki yüze yazdırma \(elle dupleksleme\)](#)
- [Kitapçıkları yazdırma](#)
- [Baskı işini iptal etme](#)

HP Araç Kutusu yazılımını kullanarak yazıcı ve ayarlarının yönetimi ile ilgili bilgi için bkz. [Sarf malzemelerini yönetme](#).

---

### Not

---

Bu bölümde açıklanan işlevlerin çoğu HP Araç Kutusu kullanılarak da gerçekleştirilebilir. HP Araç Kutusu kullanımı hakkında yönergeler için HP Araç Kutusu çevrimiçi Yardım'a bakın.

## Windows'tan yazdırmak için

1. Yazıcıya yazdırma ortamı yüklendiğinden emin olun.
2. Bilgisayarınızda bir belge açın.
3. **Dosya** menüsünden **Sayfa Yapısı**'ni veya benzer bir komutu tıklatın. Bu belgenin ayarlarının doğru olduğundan emin olun.
4. **Dosya** menüsünden **Yazdır**, **Sayfa Yapısı** veya benzer bir komutu tıklatın. **Yazdır** iletişim kutusu açılır.
5. Bu yazıcıyı seçin ve ayarları gerektiği gibi değiştirin. Sayfa boyutu veya yönü gibi **Sayfa Yapısı** iletişim kutusundan ayarladığınız ayarları değiştirmeyin.
6. Baskı işi standart boyut ve ağırlıkta kağıda yapılacaksa **Kaynak** (tepsi), **Tür** veya **Boyut** ayarlarını değiştirmeniz gerekmez ve 8. adıma geçebilirsiniz. Aksi takdirde, 7. adıma geçin.
7. Baskı işi standart olmayan boyut veya ağırlıkta bir kağıda yapılacaksa, yazıcının nasıl kağıt alacağını belirleyin.
  - Kaynağa (tepsi) göre yazdırmak için **Yazdır** iletişim kutusundan varsa, tepsiyi seçin.
  - Kaynağa (tepsi) göre yazdırmak istiyorsanız ve bu ayar **Yazdır** iletişim kutusunda yoksa, **Özellikler**'i tıklatın ve **Kağıt** sekmesinde **Kaynak** alanından tepsiyi seçin.
  - Tür veya boyuta göre yazdırmak için, **Özellikler**'i tıklatıp **Kağıt** sekmesinde, **Tür** veya **Boyut** alanından türü veya boyutu seçin. (Antetli kağıt gibi bazı kağıtlar için hem tür hem de boyut ayarlanır.)

### Not

Etiket veya asetat gibi özel yazdırma ortamlarına her zaman türe göre yazdırın. Yalnızca HP renkli LaserJet yazıcılar için tasarlanmış asetatları kullanın. Mürekkep püskürtmeli ve tek renkli yazıcılar için hazırlanmış asetatlar bu aygıtta kullanılmaz.

8. Henüz yapmadıysanız, **Özellikler**'i tıklatın. Yazıcı sürücüsü açılır.
9. Çeşitli sekmelerde, **Sayfa Ayarı** veya **Yazdır** iletişim kutusunda görünmeyen ayarlardan istediklerinizi değiştirebilirsiniz. Yazıcı sürücüsü ayarları hakkında daha fazla bilgi için yazıcı sürücüsündeki çevrimiçi Yardım'a bakın.
10. Yazıcı, çıkışları varsayılan ayar olarak üst çıkış bölmesine gönderir; çoğu baskı işi için (asetatlar dahil) en iyi konum budur. Etiketler, kalın kağıtlar veya diğer özel yazdırma ortamları için yazıcının arka çıkış kapağını aşağı indirin.
11. İş yazdırmak için **Yazdır** komutunu seçin.



# Macintosh işletim sisteminden yazdırma

## Macintosh OS'tan yazdırmak için

1. Yazıcıya kağıt yerleştirildiğinden emin olun.
2. **File** menüsünden **Page Setup** seçeneğini tıklatın.
3. **Format for** açılan menüsünde bu yazıcının seçili olduğundan emin olun.
4. Üzerine yazdıracağınız kağıdın boyutunu seçin.
5. Gerekliyse **Orientation** ve **Scale**'i seçip ardından **OK**'i tıklatın.
6. **File** menüsünde, **Print**'i tıklatın.
7. Yazdırırken kullanmak istediğiniz kaynağı (source) yani tepsiyi veya üzerine yazdıracağınız ortamın türünü (type) seçmek için aşağıdaki yöntemlerden birini kullanın. **Etiket veya asetat gibi özel yazdırma ortamlarını kullanırken her zaman türe (type) göre yazdırın.**
  - **Mac OS 9.2.2: General** açılan menüsünde, **Paper Source** açılan menüsünden tepsiyi veya ortam türünü seçin.
  - **Mac OS 10.2 veya 10.3: Paper Feed** açılan menüsünden tepsiyi veya ortam türünü seçin.
8. Yapmak istediğiniz filigran gibi başka ayarlar varsa bunları yapın.
9. Yazıcı, çıkışları varsayılan ayar olarak üst çıkış bölmesine gönderir; çoğu baskı işi için (asetatlar dahil) en iyi konum budur. Etiketler, kalın kağıtlar veya düz kağıt yolu gerektiren diğer işler için yazıcının arka çıkış kapağını aşağı indirin.
10. İşi yazdırmak için **Print** komutunu seçin.

### PCL yazıcı sürücüsünün Yardımı'nı kullanma (sadece Windows için)

Yazıcı sürücüsüne girdiğinizde sürücüye ait Yardım'ı kullanabilirsiniz. Bu Yardım kullanılan programdaki Yardım'dan ayrıdır. Yazıcı sürücüsüne ait Yardım'ı iki şekilde etkinleştirebilirsiniz.

- Yazıcı sürücüsünde herhangi bir yerde gördüğünüz **Yardım** düğmesini tıklatın. Yardım pencereleri kullanılan yazıcı sürücüsü hakkında ayrıntılı bilgi verir.
- Bir  (balon simgesi) gördüğünüzde; simgenin yanındaki alan, seçenek veya düğme ile ilgili bilgileri görüntülemek için bu simgeyi tıklatın.

### Bir kaynak seçme

Kaynağa (tepsi), türe veya boyuta göre yazdırabilirsiniz. Kaynağa göre yazdırmak için aşağıdaki adımları izleyin. Macintosh işletim sistemlerinde türler ve boyutlar, **Paper Source** açılan menüsünün altında birlikte gruplanmıştır.

- Windows: Yazılım programınızdaki **Yazdır** iletişim kutusunda, varsa Kaynağı (tepsi) seçin. Aksi takdirde, yazıcı sürücünüzdeki **Kağıt** sekmesinde bulunan **Kaynak** alanından bir tepsi seçin.
- Mac OS 9.2.2: **Print** iletişim kutusunda, **General** açılan menüsündeki **Paper Source** açılan menüsünden bir tepsi seçin.
- Mac OS 10.2 veya 10.3: **Print** iletişim kutusundaki **Paper Feed** açılan menüsünden tepsi veya ortam türünü seçin.

### Bir tür veya boyut seçme

Kaynağa (tepsi), türe veya boyuta göre yazdırabilirsiniz. Ağır kağıt gibi özel bir yazdırma ortamına yazdırıyorsanız, iyi bir sonuç alabilmeniz için türe göre yazdırmalısınız. Türe veya boyuta göre yazdırmak için aşağıdaki adımları izleyin. Macintosh işletim sistemlerinde türler ve boyutlar **Paper Source** açılan menüsünün altında birlikte gruplanmıştır.

- Windows: Yazıcı sürücüsündeki **Kağıt** sekmesinin **Tür** alanından bir tür seçin veya **Boyut** alanından bir boyut seçin. Antetli kağıt gibi bazı kağıtlarda hem tür hem de boyut seçilir.
- Mac OS 9.2.2: **Print** iletişim kutusunda, **General** açılan menüsündeki **Paper Source** açılan menüsünden bir tür seçin.
- Mac OS 10.2 veya 10.3: **Print** iletişim kutusundaki **Paper Feed** açılan menüsünden tepsi veya ortam türünü seçin.

## Gri tonlamalı yazdırma

Renkli olarak oluşturulmuş bir belgeniz varsa, bu belge otomatik olarak renkli yazdırılır veya yazıcıyı renkli bir belgeyi yalnızca gri tonlamalı (siyah beyaz) olarak yazdıracak şekilde ayarlayabilirsiniz.

- Windows: Yazıcı sürücüsünün **Renk** sekmesindeki **Gri Tonlamalı Yazdır** seçeneğini seçin.
- Mac OS: **Print** iletişim kutusunda **Color Options** sekmesini tıklayın, ardından **Print Color as Gray** onay kutusunu seçin.

## Filigran oluşturma ve kullanma

Varolan bir belgenin "altına" (arka planına) yerleştirilecek metni belirlemek için filigran seçeneklerini kullanın. Örneğin, bir belgenin ilk sayfasına veya tüm sayfalarına, çapraz olarak büyük gri harflerle "taslak" veya "gizli" sözcüklerini yerleştirebilirsiniz. Filigranın rengini, konumunu ve metnini değiştirebilirsiniz.

### Not

Windows 2000 veya XP kullanıyorsanız, filigran oluşturmak için Yönetici ayrıcalıklarına sahip olmanız gerekir. Varolan belgelere filigran eklemek için Yönetici ayrıcalıklarına sahip olmanız gerekmez.

- Windows: **Filigranlar** seçeneklerine yazıcınızın sürücüsündeki **Etkiler** sekmesinden erişebilirsiniz.
- Mac OS: **Filigran** seçeneklerine **Print** iletişim kutusundaki filigran/kaplama (watermark/overlay) açılan menüsünden erişebilirsiniz. (OS X sistemi filigranları desteklemeyebilir.)

## Tek kağıda birden çok sayfa yazdırma (N-sayfalı yazdırma)

N-sayfalı yazdırma tek bir kağıda birden çok sayfa yazdırılması özelliğidir. Sayfaların boyutu küçülmüş görünür. Bir kağıda en çok dokuz sayfa yazdırabilirsiniz. Varsayılan düzenlemeyi kullanırsanız sayfalar kağıt üzerinde aşağıdaki şekillerde gösterildiği gibi sıralanır. Her sayfanın etrafına kenarlık ekleyip eklememeyi de seçebilirsiniz.

- Windows: **Kağıt Başına Sayfa Sayısı** özelliğine yazıcı sürücüsündeki **Son İşlem** sekmesinden erişebilirsiniz.
- Mac OS: **Pages per sheet** özelliğine **Print** iletişim kutusundaki **Layout** açılan menüsünü seçerek erişebilirsiniz.

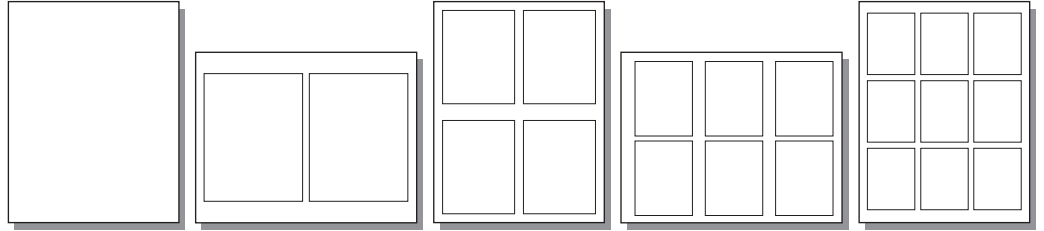

## Hızlı Ayarlar oluşturma ve kullanma

Hızlı Ayarlar, sayfa yönü, N-sayfalı yazdırma veya kağıt kaynağı gibi varolan yazıcı sürücüsü ayarlarını yeniden kullanmak üzere kaydetmenize olanak verir. En fazla 30 tane Hızlı Ayar kaydedebilirsiniz. Kolaylık sağlaması bakımından Hızlı Ayarlar yazıcı sürücüsü sekmelerinin çoğundan seçilebilir ve kaydedilebilir.

### Not

Windows 2000 kullanıyorsanız, Hızlı Ayarları kaydetmek için Yönetici ayrıcalıklarına sahip olmanız gerekir.

- Windows: Hızlı Ayarlar çoğu yazıcı sürücüsü sekmesinden oluşturulabilir. Hızlı Ayarlara daha sonra yazıcı sürücüsündeki **Son İşlem** sekmesinden erişebilirsiniz.
- Mac OS: Bu özellik desteklenmez.

## Küçültme veya büyütme (Sayfaya Sığdır)

**Sayfaya Sığdır** seçeneği belgenizi normal boyutunun belirli bir yüzdesi kadar ölçeklendirmenize olanak verir. Ayrıca, belgenizin boyutunu yazıcının desteklediği herhangi bir kağıt boyutuna sığacak şekilde değiştirebilirsiniz.

- Windows: **Sayfaya Sığdır** ayarlarına yazıcı sürücüsündeki **Etkiler** sekmesinden erişebilirsiniz.
- Mac OS: Büyüt ve Küçült (**Scale**) ayarlarına **Page Setup** iletişim kutusundan erişebilirsiniz.

## Letter boyutlu kağıt için yazdırma hızını en yükseğe çıkarma

Yazıcı siyah beyaz olarak letter boyutlu kağıda dakikada 20 sayfa yazdırabilir. Letter boyutlu kağıda tepsi 2'den yazdırma yaparken bu otomatik olarak gerçekleşir.

Tepsi 1 söz konusu olduğunda, yazıcı fabrika ayarı olarak letter boyutlu kağıda dakikada 19 sayfa siyah beyaz çıkış alacak şekilde ayarlanmıştır. Tepsi 1'den dakikada 20 sayfalık bir yazdırma hızına erişmek için tepsi 1 boyutunu **letter** seçeneğine ayarlayın. Tepsi 1 boyutunu ayarlamak için HP Araç Kutusu yazılımını açın, **Ayarlar** sekmesini tıklayın, **Aygıt Yapılandır**'ı ve ardından **Kağıt İşleme**'yi tıklayın. Tepsi 1 boyutunu **letter** seçeneğine ayarlayın.

Tepsi 1 **letter** boyutuna yapılandırıldığında, bir baskı işi zarf gibi başka bir ortam boyutunu belirtiyorsa, siz tepsi 1'e doğru yazdırma ortamını yükleyene ve **GİRİŞ** düğmesine basana kadar Hata ışığı yanıp söner.

20 ppm yazdırma hızına erişmek için (A4 için 19 ppm) aygıtı gri tonlamalı yazdırma seçeneğine ayarlamanız gerekir. Daha fazla bilgi için bkz. [Gri tonlamalı yazdırma](#).

## Çıkış konumu seçme

Yazıcı düz kağıt yoluna yazdırma amaçlı üst çıkış bölgesi ve arka çıkış kapağıyla gelir. Arka çıkış kapağı kapalı olduğunda, baskı işleri üst çıkış bölgesinden çıkar. Arka çıkış kapağı açık olduğunda, baskı işleri yazıcının arka kısmından çıkar.

- Ortalama ağırlıktaki kağıtlar, antelli kağıtlar ve asetatlar gibi ortamlara yazdırırken üst çıkış bölgesini kullanın. Üst çıkış bölgesi en fazla 125 sayfa alabilir. Üst çıkış bölgesinde 125'den fazla sayfa birikmesini engelleyin, aksi durumda sıkışma olabilir.
- Yazdırma işleminizde üst çıkış bölgesini kullanırken sorun yaşıyorsanız veya kart destesi, zarf, etiket ya da fotoğraf kağıdı gibi ortamlara yazdırıyorsanız arka çıkış kapağını (düz kağıt yolu) kullanın. Sayfaları yazıcıdan çıktıkça alın.

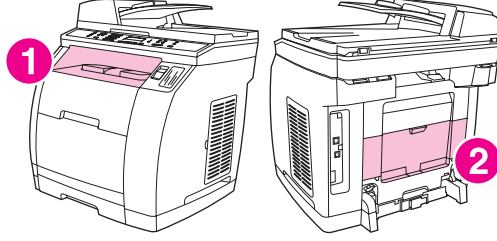

- 1 üst çıkış bölgesi
- 2 arka çıkış kapağı

## Özel kağıt boyutu ayarlama

Yazıcıyı standart olmayan boyuttaki ortamlara yazdıracak biçimde ayarlamak için Özel Kağıt özelliğini kullanın.

- Windows: Bu ayarı aşağıdaki konumların **birinden** belirtilen sıra ile yapmaya çalışın: programdaki **Sayfa Yapısı** iletişim kutusu, programdaki **Yazdır** iletişim kutusu veya yazıcı sürücüsündeki **Kağıt** sekmesi.
- Mac OS 9.2.2: **Page Setup** iletişim kutusundan Custom Paper özelliklerine erişin. **Page Attributes** açılan menüsünden, **Custom Page Size**'i seçin.
- Mac OS 10.2 veya 10.3: Özel bir kağıt boyutu ayarlamak için **File**'i ve ardından **Page Setup**'i tıklayın. **Page Attributes** menüsünü tıklayıp **Custom Paper Size**'i seçin.

## Özel ortama yazdırma

Özel tür ortama yazdırırken bu yönergeleri uygulayın.

### Not

Özel ortama yazdırırken arka çıkış kapağını (düz kağıt yolu) kullanın.

### Parlak kağıt

- Yazılım uygulamasında veya yazıcı sürücüsünde ortam türü olarak **Parlak** ögesini seçin veya parlak kağıt için yapılandırılmış bir tepside yazdırın.  
Ağırlığı en çok 105 g/m<sup>2</sup>'ye (28 lb bond) olan ortamlar için **Parlak** ögesini seçin. Ağırlığı en çok 120 g/m<sup>2</sup>'ye (32 lb bond) olan ortamlar için **Ağır parlak** ögesini seçin.
- Bu ayar tüm baskı işlerini etkilediğinden, iş yazdırıldıktan sonra yazıcının orijinal ayarlarına geri döndürülmesi önemlidir.

### Not

Hewlett-Packard bu yazıcıda HP Color LaserJet Yumuşak Parlak kağıt kullanılmasını önerir. HP ürünleri, en iyi yazdırma sonucunu almak için birbirleriyle uyumlu olarak üretilir. Bu yazıcıda HP Color LaserJet Yumuşak Parlak kağıt kullanılmazsa baskı kalitesi düşebilir.

Yalnızca HP Color LaserJet yazıcılar için tasarlanmış parlak kağıtları kullanın. Mürekkep püskürtmeli yazıcılar için hazırlanmış parlak kağıtlar bu aygıtta desteklenmez.

### Renklendirilmiş kağıt

- Renklendirilmiş kağıdın beyaz xerographic kağıt kadar yüksek kalitede olması gerekir.
- Kullanılan renklerin yazıcının füzere sıcaklığı olan 190°C'ye (374°F) 0,1 saniye bozulmadan dayanmaları gerekir.
- Üretildikten sonra renklendirilmiş parlaklık eklenen kağıtları kullanmayın.
- Yazıcı, noktalarından oluşan desenleri boşlukları farklı olacak şekilde çakıştırarak değişik renkler oluşturur. Kağıdın gölge veya renginin değişik olması yazdırılan renklerdeki gölgeleri etkiler.

### Basılı formlar ve antetli kağıtlar

Basılı formlar ve antetli kağıtlara yazdırma yaparken en iyi sonucu almak için aşağıdaki yönergelere dikkat edin:

- Formlar ve antetli kağıtlar, yazıcının yaklaşık 190°C (374°F) olan füzere sıcaklığına 0,1 saniye maruz kaldığında erimeyecek, buharlaşmayacak veya zararlı madde açığa çıkarmayacak ısıya dayanıklı mürekkep ile basılmış olmalıdır.
- Mürekkebin alev almayacak ve yazdırma silindirlerini kötü etkilemeyecek bir mürekkep olması gerekir.
- Formların ve antetli kağıtların, saklama sırasındaki bozulmayı önleyecek nem geçirmez bir pakette korunmaları gerekir.
- Form ve antetli kağıt gibi basılı kağıtları yüklemeye başlamadan önce kağıdın üzerindeki mürekkebin kuru olduğundan emin olun. Füzere işlemi sırasında ıslak mürekkep basılı kağıttan çıkabilir.



- HP Color LaserJet 2820/2830/2840 hepsi bir arada ile dupleks yazdırma yaparken, basılı formları ve antetli kağıtları ön yüzü yukarı, üst kenarı tepsinin arkasına gelecek şekilde tepsi 2'ye yükleyin. Basılı formları ve antetli kağıtları tepsi 1'e yüklerken ön yüzü aşağı gelecek ve alt kenarı önce girecek şekilde yerleştirin.
- Simpleks (1-terafli) yazdırma yaparken, basılı formları ve antetli kağıtları ön yüzü aşağı, üst kenarı aygıtı bakacak şekilde tepsi 2'ye yükleyin. Basılı formları ve antetli kağıtları tepsi 1'e yüklerken yazdırılacak yüzü yukarı gelecek ve üst kenarı önce girecek şekilde yerleştirin.

## Zarflar

### Not

Zarflar yalnızca tepsi 1'den yazdırılabilir. Tepsinin ortam boyutunu zarf boyuna göre ayarlayın.

Zarfları düzgün bir şekilde yazdırmak ve yazıcıda sıkışma olmasını önlemek için aşağıdaki yönergelere uymaya dikkat edin:

- Tepsi 1'e 10'dan fazla zarf yerleştirmeyin.
- Zarf kağıdının ağırlığı en fazla 90 g/m<sup>2</sup> (24 lb bond) olmalıdır.
- Zarflar düz olmalıdır.
- Pencereci veya klipsli zarf kullanmayın.
- Zarflar buruşuk, kesik veya başka bir şekilde hasarlı olmamalıdır.
- Yapışkan bantlı zarflarda, aygıtın füzere işleme ısısına ve basıncına dayanabilecek yapışkan kullanılmış olmalıdır.
- Zarflar ön yüzleri yukarıda, üst kısmı solda ve kısa kenarı aygıtı önce girecek şekilde yüklenmelidir.

## Ağır kağıt

- Tüm tepsiler ağırlığı 105g/m<sup>2</sup>'yi (28 lb bond) geçmeyen ağır kağıtların çoğunu yazdırabilir.
- Kart destesini yalnızca tepsi 1'de kullanın (135 g/m<sup>2</sup> - 216 g/m<sup>2</sup>, 50 - 80 lb kapak).
- Yazılım uygulamasında veya yazıcı sürücüsünde ortam türü olarak **Ağır** (106 g/m<sup>2</sup> - 163 g/m<sup>2</sup>, 28 - 42 lb bond) veya **Kart stoğu** (135 g/m<sup>2</sup> - 216 g/m<sup>2</sup>, 50 - 80 lb kapak) seçeneğini seçin ya da ağır kağıda göre yapılandırılmış bir tepside yazdırın. Bu ayar tüm baskı işlerini etkilediğinden, iş yazdırıldıktan sonra yazıcının orijinal ayarlarına geri döndürülmesi önemlidir.

### DİKKAT

Genel olarak, bu yazıcı için önerilen ortam özelliklerinden daha ağır kağıtları kullanmayın. Aksi halde, kağıtlar hatalı beslenebilir, sıkışabilir, baskı kalitesi düşebilir ve mekanik aşınma fazla olabilir. Ancak, HP Cover Stock gibi bazı ağır ortamlar güvenli bir şekilde kullanılabilir.

## HP LaserJet Sert kağıt

HP LaserJet Sert kağıda yazdırırken aşağıdaki yönergeleri izleyin:

- HP LaserJet Sert kağıdı kenarlarından tutun. Parmaklarınızdaki yağın HP LaserJet Sert kağıtta bırakabileceği izler baskı kalitesi sorunlarına neden olabilir.
- Bu yazıcıda yalnızca HP LaserJet Sert kağıt kullanın. Hewlett-Packard ürünleri en iyi yazdırma sonucunu almak için birbirleriyle uyumlu olarak üretilir.
- Yazılım programında veya yazıcı sürücüsünde, ortam türü olarak **Sert Kağıt** ögesini seçin veya HP LaserJet Sert kağıt için yapılandırılmış bir tepsiden yazdırın.

## Etiketler

### Not

Uygulamadan veya yazıcı sürücüsünden ortam türü olarak **Etiketler** seçeneğini seçin veya tepsi 1'i etiketler için yapılandırın.

Etiketlere yazdırırken aşağıdaki yönergeleri izleyin:

- Etiketlerin 0,1 saniye süreyle 190°C (374°F) sıcaklığa dayanabilecek bir malzemeden yapılmış olduğunu doğrulayın.
- Etiketlerin arasında açıkta kalmış yapışkan malzeme bulunmadığından emin olun. Açıkta kalan bölümler yazdırma sırasında etiketlerin sayfadan ayrılmasına ve kağıt sıkışmasına neden olur. Açıkta kalan yapışkanlar ayrıca yazıcı bileşenlerine zarar verebilir.
- Etiket sayfalarını yeniden beslemeyin.
- Etiketlerin düzgün bir şekilde yerleştirildiğinden emin olun.
- Kıvrılmış, kabarmış veya zarar görmüş etiketleri kullanmayın.

## Asetatlar

Asetatlara yazdırırken aşağıdaki yönergeleri izleyin:

- Asetatları kenarlarından tutun. Parmaklarınızdaki yağın asetatta bırakabileceği izler baskı kalitesi sorunlarına neden olabilir.
- Bu yazıcıda yalnızca önerilen tepegöz asetatlarını kullanın. Hewlett-Packard bu yazıcıda HP Color LaserJet Asetat kullanılmasını önerir. HP ürünleri, en iyi yazdırma sonucunu almak için birbirleriyle uyumlu olarak üretilir.
- Yazılım programında veya yazıcı sürücüsünde, ortam türü olarak **Asetat** ögesini seçin veya asetatlar için yapılandırılmış bir tepsiden yazdırın.

### DİKKAT

Yalnızca HP Color LaserJet yazıcılar için tasarlanmış asetatları kullanın. Mürekkep püskürtmeli ve tek renkli yazıcılar için hazırlanmış asetatlar bu aygıtta desteklenmez. Color LaserJet yazdırma işlemi için tasarlanmamış asetatlar eriyerek yazıcının zarar görmesine neden olur.

## İlk sayfayı farklı kağıda yazdırma

İlk sayfasında antetli kağıt, diğer sayfalarında ise normal kağıt kullanılan bir mektubu yazdırdığınızda, ilk sayfayı farklı bir kağıda yazdırma seçeneğinden faydalanabilirsiniz. Baskı işindeki tüm sayfaların boyutu yazıcı sürücüsünde aynı olmalıdır.

- Windows: Bu ayarı aşağıdaki konumların **birinden** belirtilen sıra ile yapmaya çalışın: programdaki **Sayfa Yapısı** iletişim kutusu, programdaki **Yazdır** iletişim kutusu veya yazıcı sürücüsündeki **Kağıt** sekmesi.
- Mac OS 9.2.2: **Print** iletişim kutusundaki **General** açılan menüsünden **First Page from** seçeneğini seçin. Sonra, ilk sayfa için kaynağı seçin.
- Mac OS 10.2 veya 10.3: **Print** iletişim kutusundaki **Paper Feed** açılan menüsünden **First Page from** seçeneğini seçin. Sonra, ilk sayfa için kaynağı seçin.

## Her iki yüze yazdırma (elle dupleksleme)

Kağıdın her iki yüzüne yazdırmak için, birinci yüz yazdırıldıktan sonra yazıcıya gidip, çıkan kağıdı elinizle yeniden yerleştirmeniz gerekir.

### DİKKAT

Etiket veya asetatların iki yüzüne yazdırmayın. Yazıcıda hasara ya da kağıt sıkışmalarına neden olabilir.

### Not

Macintosh işletim sistemleri, elle dupleksleme işlemini desteklemez.

## Elle dupleksleme

1. Tepsilerden birine, baskı işini tamamlamak için yeterli miktarda kağıt yerleştirin. Antetli kağıt gibi özel bir kağıt yerleştiriyorsanız, aşağıdaki yöntemlerden birini kullanarak yerleştirin.
  - Tepsi 1'de, antetli kağıdı ön yüzü aşağı bakacak ve alt kenarı yazıcıya önce girecek şekilde yerleştirin.
  - İsteğe bağlı tepsi 2'de, antetli kağıdı ön yüzü yukarı bakacak ve üst kenarı tepsinin arkasına gelecek şekilde yerleştirin.

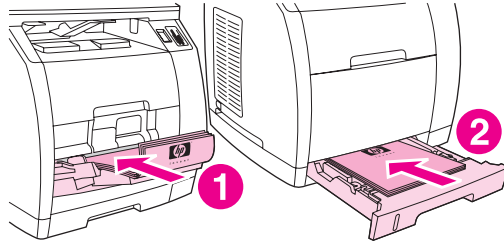

- 1 tepsi 1
- 2 isteğe bağlı tepsi 2

2. Yazıcı sürücüsünden **Her İki Yüze Yazdır** seçeneğini seçin ve işi yazıcıya gönderin.
3. Baskı işi tamamlandıktan sonra tepsi 1'deki boş kağıtları alın. Yazdırılan kağıtları, boş yüzleri yukarı bakacak, üst kenarları yazıcıya ilk önce girecek biçimde yerleştirin. Tepsi 1'den ikinci tarafı yazdırın.

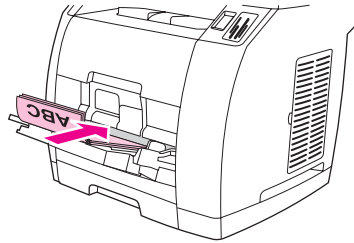

4. Baskı işine devam etmek için **GİRİŞ** düğmesine basın.

# Kitapçıkları yazdırma

## Not

Kitapçık yazdırma Macintosh'ta desteklenmez.

Kitapçıkları letter, legal ve A4 yazdırma ortamında yazdırabilirsiniz.

## Kitapçıkları yazdırmak için

1. Yazdırılacak ortamı ortam giriş tepsisine yükleyin.

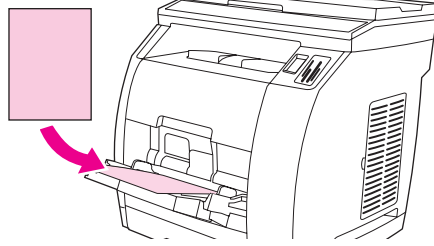

2. Yazılım programında, aygıt özelliklerini (yazıcı sürücüsü) açın.
3. **Son İşlem** sekmesinde, **Her İki Yüze Yazdır**'ı seçin.

## Not

**Her İki Yüze Yazdır** seçeneği etkin değilse veya yoksa aygıt özelliklerini (yazıcı sürücüsü) açın. Yönergeler için bkz. [Yazılım ipuçları](#). **Aygıt Ayarları** veya **Yapılandır** sekmesinde elle çift yönlü yazdırmayı sağlayan seçeneği seçin ve ardından **Tamam**'ı tıklatın. 2. ve 3. adımları yineleyin.

Aygıt özelliklerinin tümü, yazıcı sürücülerinin veya işletim sistemlerinin tümünde kullanılamayabilir. Sürücü ile kullanılabilen özellikler hakkında bilgi için aygıt özellikleri (sürücü) çevrimiçi Yardım'a bakın.

4. Kağıt başına sayfa sayısını ikiye ayarlayın. Uygun ciltleme seçeneğini belirleyin ve **Tamam**'ı tıklatın.
5. Kitapçığı yazdırın.
6. Birinci yüz yazdırıldıktan sonra giriş tepsisinden kalan kağıdı alın ve kitapçık işiniz tamamlanana kadar bir kenara koyun.

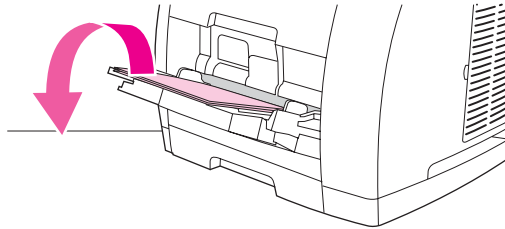

7. Yazdırılan sayfaları toplayın, basılı yüzü aşağı bakacak şekilde çevirin ve ortam destesini düzeltin.

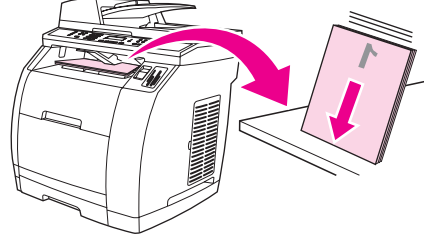

8. Sayfaları birinci yüzünden tekrar giriş tepsisine yerleştirin. Birinci yüzü, önce üst kenarı aygita girecek şekilde aşağı bakmalıdır.

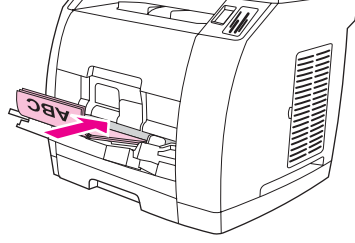

9. **Tamam**'ı (bilgisayar ekranında) tıkkatın ve ardından ikinci yüzün yazdırılmasını bekleyin.  
10. Sayfaları katlayın ve zımbalayın.

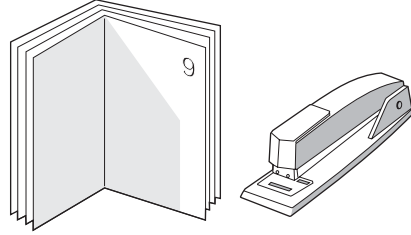

## Baskı işini iptal etme

Baskı işinizi yazdırıldığı sırada aygıtın kontrol panelindeki İPTAL düğmesine basarak iptal edebilirsiniz.

### DİKKAT

İPTAL düğmesine basılması aygıtın yapmakta olduğu işi siler. Birden fazla işlem gerçekleştirilirken (örneğin, hem aygıt faks alıp hem bir belge yazdırırken) İPTAL düğmesine basılması aygıtın kontrol panelinde görünen işlemi siler.

Bir yazılım programından veya yazdırma kuyruğundan da baskı işini iptal edebilirsiniz.

Baskı işini hemen durdurmak için aygıttan geri kalan ortamı çıkarın. Yazdırma durduktan sonra aşağıdaki seçeneklerden birini uygulayın:

- **Aygıt kontrol paneli:** Baskı işini iptal etmek için,aygıt kontrol panelindeki İPTAL düğmesine basıp bırakın.
- **Yazılım programı:** Genellikle bilgisayar ekranında baskı işini iptal etmenize izin veren bir iletişim kutusu belirir.
- **Windows yazdırma kuyruğu:** Baskı işi bir yazdırma kuyruğunda (bilgisayar belleği) veya yazdırma kuyruklayıcıda bekliyorsa işi buradan silin.
  - **Windows 98, Windows Me veya Windows 2000:** Yazıcı iletişim kutusunu açın. **Başlat'**, **Ayarlar'** ve ardından **Yazıcılar'** tıklatın. Pencereyi açmak için aygıt simgesini çift tıklatın, baskı işinizi seçin ve ardından **Sil'i** tıklatın.
  - **Windows XP:** **Başlat'** ve ardından **Yazıcı ve Fakslar'** tıklatın. Pencereyi açmak için aygıt simgesini çift tıklatın, baskı işinizi seçin ve ardından **Sil'i** tıklatın.
- **Masaüstü yazdırma kuyruğu (Macintosh):** **Finder'**da aygıt simgesini çift tıklatarak yazıcı kuyruğunu açın. Ardından, baskı işini vurgulayın ve **Trash'i** tıklatın.





# 6

## Renkli yazdırma

Bu bölümde, aygıtın nasıl yüksek kaliteli renkli yazdırma yapabileceği açıklanmaktadır. Bu bölümde ayrıca mümkün olan en iyi renkli yazdırmayı gerçekleştirmek için uygulayabileceğiniz yöntemler de anlatılmaktadır. Aşağıdaki konular ele alınmaktadır:

- [Renkli yazdırma ayarlarını değiştirme](#)
- [Renk kullanımı](#)
- [Renk seçeneklerini kullanma](#)
- [Renk eşleştirme](#)

## Renkli yazdırma ayarlarını deęiřtirme

Renkli yazdırırken, yazıcı sürücüsü en iyi renk ayarını sizin yerinize otomatik olarak yapar. Bununla birlikte, aygıtın metin, grafik ve fotoęrafları renkli olarak nasıl yazdıracağına ilişkin ayarları elle de yapabilirsiniz. Ek bilgi için bkz. [Renk seęeneklerini kullanma](#).

- Windows: Yazıcı sürücüsünün **Renk** sekmesinde **Ayarlar**'ı tıkladın.
- Mac OS 9.2.2: **Print** iletişim kutusunda, **Color Options** sekmesini veya **Color Matching** sekmesini seęin.
- Mac OS 10.2 veya 10.3: **Print** iletişim kutusunda **Color Options** sekmesini ve ardından **Show Advanced Options** düęmesini tıkladın.

## Renk kullanımı

Bu aygıt gerektiği şekilde ayarlandığında mükemmel renkler sunar. Normal düzeyde kullanıcıların mükemmel renkte sonuçlar elde edebilmeleri için otomatik renk özellikleri sunarken, profesyonel kullanıcılar için de gelişmiş araçlar sağlar.

Aygıt, yazdırılabilir tüm renklerde kusursuz, doğru renklere ulaşılması için dikkatle tasarlanmış ve test edilmiş renk tabloları içerir.

### Ortam seçimi

En iyi renk ve görüntü kalitesini elde etmek için yazılımın yazıcı menüsünden veya yazıcı sürücüsünden uygun yazdırma ortamı türünün seçilmesi önemlidir. Ek bilgi için bkz. [Ortam özellikleri](#).

### HP ImageREt 2400

HP ImageREt 2400 en iyi renkli baskı kalitesini yazıcı ayarlarını değiştirmek veya baskı kalitesi, performans ve bellek kullanımı arasında tercih yapmak zorunda kalmadan sunan bir teknolojidir. ImageREt 2400 görüntüler keskin ve metinlerin açık ve net olmasını sağlayan lazer yazdırma özelliği kullanır.

HP ImageREt 2400 çok düzeyli yazdırma işlemi sayesinde 2400 dpi renkli lazer yazıcı kalitesine benzeyen sonuçlar sağlar. Bu işlem, dört rengi tek bir noktada birleştirip verili bir alanda toner miktarını değiştirerek renkler üzerinde kesin denetim sağlar. Sonuç olarak, ImageREt 2400, 600 x 600 motor çözünürlük ile birlikte milyonlarca düzgün renk oluşturur.

## Renk seçeneklerini kullanma

Renk seçeneklerini **Otomatik** ayarına getirerek renkli belgeler için en iyi baskı kalitesine ulaşabilirsiniz. Bununla birlikte bazı durumlarda, renkli bir belgeyi gri tonlamayla (siyah-beyaz ve gri gölgeler) yazdırmak veya aygıtın renk seçeneklerinden birini değiştirmek de isteyebilirsiniz.

- Windows: Yazıcı sürücüsündeki **Renk** sekmesinde bulunan ayarları kullanarak gri tonlamayla yazdırın veya renk seçeneklerini değiştirin.
- Mac OS 9.2.2: **Print** iletişim kutusundaki **Color Matching** açılan menüsünü kullanarak gri tonlamayla yazdırın veya renk seçeneklerini değiştirin.
- Mac OS 10.2, 10.3: **Print** iletişim kutusunda **Color Options**'u seçip **Show Advanced Options**'ı tıklatarak gri tonlamalı yazdırın veya renk seçeneklerini değiştirin.

### Gri Tonlamalı Yazdırma

Yazıcı sürücüsünde **Gri Tonlamalı Yazdır** seçeneğini belirlediğinizde, belge siyah-beyaz ve gri tonlarında yazdırılır. Fotokopisi çekilecek veya faksla gönderilecek renkli belgelerin yazdırılmasında bu seçenek kullanılır.

**Print in Grayscale** ögesi seçili olduğunda, aygıt tek renk moduna geçer. Bu modda yazdırma renkli yazdırma kartuşlarında yıpranmayı azaltır.

### Renkleri Otomatik veya El ile ayarlama

**Otomatik** renk ayarı seçeneği, bir belgenin her ögesi için kullanılan nötr gri renk işlemini, yarım tonları ve kenar geliştirmelerini en iyi duruma getirir. Ek bilgi için yazıcı sürücüsünde çevrimiçi Yardım'a bakın.

#### Not

**Otomatik**, varsayılan ayardır ve tüm renkli belgelerin yazdırılmasında kullanılması önerilir.

**El ile** renk ayarlama seçeneği, metin, grafik ve fotoğraflar için nötr gri renk işlemini, yarım tonları ve kenar geliştirmelerini ayarlamanıza olanak verir. El ile ayarlanan renk seçeneklerine erişmek için **Renk** sekmesinde **El ile** ögesini ve ardından **Ayarlar**'ı tıklayın.

### El ile ayarlanan renk seçenekleri

**Renk** (veya **Renk Eşlemesi**) ve **Yarı Tonlama** seçeneklerini ayarlamak için el ile renk ayarını kullanın.

#### Not

Bazı yazılım programları metin veya grafikleri bit taramalı görüntülere dönüştürür. Bu durumlarda **Fotoğraflar** ayarı, metin ve grafikleri de kontrol eder.

## Yarım ton seçenekleri

Yarım ton, yazıcının milyonlarca renk tonu elde etmek için dört ana rengi (cyan, magenta, sarı ve siyah) çeşitli oranlarda karıştırdığı bir yöntemdir. Yarım ton seçenekleri renkli çıkışınızın çözünürlüğünü ve netliğini etkiler. **Pürüzsüz** ve **Ayrıntı** olmak üzere iki yarım ton ayarı vardır.

- **Pürüzsüz** seçeneği, büyük, düz renkli dolgulu yazdırma alanları için daha iyi sonuç verir. Ayrıca, ince renk ayarları yaparak fotoğrafların netliğini artırır. En önemli özellikler tek tip ve düz alan dolguları olduğunda bu seçeneği seçin.
- **Ayrıntı** seçeneği, çizgiler veya renkler arasında keskin sınırlar gerektiren metin ve grafikler, şema veya yoğun ayrıntı içeren görüntüler için kullanışlıdır. En önemli özellikler keskin kenarlar ve ayrıntılar olduğunda bu seçeneği belirtin.

## Nötr Griler

**Nötr Griler** ayarı, metin, grafik ve fotoğraflarda kullanılan gri renkleri oluşturma yöntemini belirler.

- **Yalnızca Siyah**, yalnızca siyah toneri kullanarak nötr renkler (griler ve siyah) üretir. Bu seçenek nötr renklerde ton farkı olmamasını garantiler ve genellikle metin ve grafiklerde en iyi sonucu verir.
- **4 Renk** tonerin dört rengini de kullanarak nötr renkler oluşturur. Bu seçenek nötr olmayan renklere daha yumuşak geçişler oluşturur. Ayrıca, olabilecek en koyu siyahı verir.

## RGB Renk

**RGB Renk** seçeneği renklerin nasıl oluşturulacağını belirler.

- **Varsayılan**, RGB rengi standart kırmızı-yeşil-mavi olarak yorumlar. Bu, Microsoft ve World Wide Web Consortium gibi çoğu yazılım şirketi ve kuruluş tarafından kabul edilmiş bir standarttır. sRGB standardı, renkler konusunda bir uzman olmanıza gerek kalmadan, aygıt, bilgisayar monitörü ve diğer giriş aygıtları (tarayıcılar ve dijital kameralar) arasında otomatik renk eşleme yapabilmenizi sağlar. Ek bilgi için bkz. <http://www.w3c.org>.
- **Canlı** seçeneği, aygıttan orta tonlarda renk doygunluğunu artırmasını ister. Rengi az nesnelere daha renkli olarak görüntülenir. Bu değer, ticari amaçlı grafikler hazırlarken kullanılması önerilir.
- **Aygıt** değeri, aygıtı RGB verilerini işlenmemiş aygıt modunda yazdıracak biçimde ayarlar. Bu seçenek seçili iken fotoğrafların gerektiği gibi oluşturulması için, renkleri, çalışmakta olduğunuz programdan veya işletim sisteminden yönetmelisiniz.
- **Görüntü** seçeneği, aygıtın renkleri film bazlı fotoğraflarla eşleştirmesini sağlar. Bu değer görüntüler için önerilir ve doğrudan bellek kartı yuvasından yazdırma yaparken varsayılan değer olarak kullanılır.

## Renk eşleştirme

Yazıcılar ve bilgisayar monitörleri birbirinden farklı renk üretme yöntemleri kullandıklarından, aygıtın, çıkış rengini bilgisayar ekranınızla eşleştirme süreci oldukça karmaşıktır. Monitörler, renkleri RGB (kırmızı, yeşil ve mavi) renk işlemini kullanarak ışık pikselleriyle **görüntüler**, yazıcılar renkleri CMYK (cyan, magenta, sarı ve siyah) işlemini kullanarak **yazdırır**.

Yazdırılan renklerin ekranınızdaki renklerle eşleşmesini şu unsurlar etkileyebilir:

- yazdırma ortamı
- aygıt renklendiricileri (örneğin, mürekkepler veya tonerler)
- yazdırma işlemi (örneğin, inkjet, yazdırma veya lazer teknolojisi)
- üstten aydınlatma
- programlar
- yazıcı sürücüler
- bilgisayar işletim sistemleri
- ekranlar
- video kartları ve sürücüler
- çalışma ortamı (çok nemli veya çok kuru)
- renk algılamada kişisel farklılık

Ekranınızdaki renklerle, yazdırılan çıkışınızın renkleri birbiriyle tam olarak aynı değilse, bu unsurlara dikkat edin. Birçok kullanıcı için ekranınızdaki renklerle aygıtın renklerini eşleştirmenin en iyi yöntemi sRGB renkleri kullanarak yazdırmaktır. Aygıt sRGB'yi kullanır ve renk çıkışını otomatik olarak en iyi hale getirir.

Renkli çıkışlara ilişkin sorunları çözme konusunda daha fazla bilgi için bkz: [Renkli belgelerdeki sorunları çözme](#).

# 7

## Kopyalama

Aygıtı kullanarak kopyalama işlemleri yapmak için bu yönergeleri izleyin:

- [Kopyalama işini başlatma](#)
- [Kopyalama işini iptal etme](#)
- [Kopya kalitesini ayarlama](#)
- [Açık/koyu \(kontrast\) ayarını yapma](#)
- [Kopyaları küçültme veya büyütme](#)
- [Kopya harmanlama ayarını değiştirme](#)
- [Kopya sayısını değiştirme](#)
- [Fotoğraf, iki yüzlü orijinal belge veya kitap kopyalama](#)

---

### Not

---

Bu bölümde açıklanan işlevlerin çoğu HP Araç Kutusu kullanılarak da gerçekleştirilebilir. HP Araç Kutusu kullanımı hakkında yönergeler için HP Araç Kutusu çevrimiçi Yardım'a bakın.

## Kopyalama işini başlatma

Aygıtınızı kullanarak kopya oluşturmak için aşağıdaki yönergeleri izleyin.

1. Orijinal belgenizi ön yüzü alta, üst sol köşesi camın sağ alt köşesine gelecek şekilde flatbed tarayıcıya yerleştirin (bir kerede tek sayfa).

### VEYA

Orijinal belgenizi otomatik belge besleyicinin (OBB) giriş tepsisine yüzü yukarı gelecek şekilde yükleyin. Çok sayfalı belgelerin kopyalanmasında OBB önerilir.

2. Kopyalamaya başlamak için aygıt kontrol panelinde **SIYAH BAŞLAT** veya **RENKLİ BAŞLAT** düğmesine basın.
3. Her kopya için işlemi tekrar edin.

Orijinallerin flatbed tarayıcıya veya OBB giriş tepsisine yüklenmesiyle ilgili daha ayrıntılı bilgi için bkz. [Tarama için belge yükleme](#).

---

### Not

Orijinaller hem OBB giriş tepsisine hem de flatbed tarayıcıya yüklenirse, aygıt flatbed tarayıcıda orijinal bulunup bulunmadığına bakmaksızın otomatik olarak OBB tepsisinden tarama yapar.

---



## Kopyalama işini iptal etme

Bir kopyalama işini iptal etmek için kontrol panelindeki İPTAL tuşuna basın. Birden fazla işlem yapılırken İPTAL düğmesine basılması aygıt kontrol paneli ekranında görüntülenen işlemi siler.

---

### Not

---

Kopyalama işini iptal ederseniz orijinal belgeyi flatbed tarayıcıdan veya otomatik belge besleyiciden (OBB) çıkarın.

## Kopya kalitesini ayarlama

Kopya kalitesi için fabrika varsayılan değeri **Metin** olarak ayarlanmıştır. Bu ayar ağırlıklı olarak metin içeren öğeler için en iyi ayardır.

Bir fotoğraf veya grafiği kopyalarken, kopyanızın kalitesini artırmak için **Fotoğraf** ayarını seçebilirsiniz. Metin ve grafik içeren belgelerde **Karışık** ayarını seçin.

Fazla toner harcamak istemiyorsanız ve kopya kalitesi çok önemli değilse **Taslak** ayarını seçin.

### Geçerli işin kopya kalitesini ayarlamak için

1. Kopyalama işlemi için seçili olan kalite ayarını görmek için aygıt kontrol panelinde **KALITE** düğmesine basın.
2. Kalite ayar seçenekleri arasında gezinmek için **<** veya **>** düğmesini kullanın.
3. Bir ayar seçin, seçimi kaydetmek ve hemen kopyalama işine başlamak için **SIYAH BAŞLAT** veya **RENKLI BAŞLAT** düğmesine ya da işi başlatmadan ayarı kaydetmek için **GİRİŞ** düğmesine basın.

#### Not

Ayarda yapılan değişiklik kopyalama işi tamamlandıktan sonra yaklaşık iki dakika süreyle etkin kalır. Bu süre boyunca aygıt kontrol paneli ekranında **Ayarlar=Özel** iletisi görünür.

### Varsayılan kopya kalitesini ayarlamak için

1. Aygıt kontrol panelinde **MENÜ** düğmesine basın.
2. **Kopyalama ayarı** öğesini seçmek için **<** veya **>** düğmesini kullanın ve ardından **GİRİŞ** düğmesine basın.
3. **Varsayılan Klt.** öğesini seçmek için **GİRİŞ** düğmesine basın.
4. Seçenekler arasında gezinmek için **<** veya **>** düğmesini kullanın.
5. Seçiminizi kaydetmek için **GİRİŞ** düğmesine basın.

## Açık/koyu (kontrast) ayarını yapma

Açık/koyu ayarı kopyanın açıklığını veya koyuluğunu (kontrast) belirler. Kontrastı yalnızca geçerli kopyalama işi için değiştirmek üzere aşağıdaki yordamı kullanın.

### Geçerli işin açık/koyu ayarını belirlemek için

1. Geçerli kontrast ayarını görmek için aygıt kontrol panelinde **DAHA AÇIK/DAHA KOYU** düğmesine basın.
2. Ayarları değiştirmek için **<** veya **>** düğmesini kullanın. Kopyayı orijinale göre daha açık yapmak için kaydırıcıyı sola veya daha koyu yapmak için sağa taşıyın.
3. Seçimi kaydetmek ve hemen kopyalama işine başlamak için **SIYAH BAŞLAT** veya **RENKLI BAŞLAT** düğmesine ya da işi başlatmadan seçimi kaydetmek için **GİRİŞ** düğmesine basın.

#### Not

Ayarda yapılan değişiklik kopyalama işi tamamlandıktan sonra yaklaşık iki dakika süreyle etkin kalır. Bu süre boyunca aygıt kontrol paneli ekranında **Ayarlar=Özel** iletisi görünür.

### Varsayılan açık/koyu ayarını belirlemek için

#### Not

Varsayılan açık/koyu ayarı tüm kopyalama işlerini etkiler.

1. Aygıt kontrol panelinde **MENÜ** düğmesine basın.
2. **Kopyalama ayarı** ögesini seçmek için **<** veya **>** düğmesini kullanın ve ardından **GİRİŞ** düğmesine basın.
3. **Vars. Açık/Koyu** ögesini seçmek için **<** veya **>** düğmesini kullanın ve ardından **GİRİŞ** düğmesine basın.
4. Ayarları değiştirmek için **<** veya **>** düğmesini kullanın. Tüm kopyaları orijinallerine göre daha açık yapmak için kaydırıcıyı sola veya daha koyu yapmak için sağa taşıyın.
5. Seçiminizi kaydetmek için **GİRİŞ** düğmesine basın.

## Kopyaları küçültme veya büyütme

Aygıt, kopyaları orijinalin %25'ine kadar küçültebilir veya %400'üne kadar büyütebilir. Ayrıca aşağıdaki küçültme veya büyütme işlemlerini otomatik olarak yapabilir:

- **Orijinal=%100**
- **Lgl > Ltr=%78**
- **Lgl > A4=%83**
- **A4 > Ltr=%94**
- **Ltr > A4=%97**
- **Tam Sayfa=%91**
- **Sayfaya sığdır**
- **2 s./kağıt**
- **4 s./kağıt**
- **Özel: %25-400**

---

### Not

**Sayfaya sığdır** ayarını kullanırken yalnızca flatbed tarayıcıdan kopyalayın.

**2 s./kağıt** veya **4 s./kağıt** ayarını kullanırken yalnızca otomatik belge besleyiciden (OBB) kopyalayın. Ayrıca, **2 s./kağıt** veya **4 s./kağıt** seçeneğini seçtikten sonra sayfa yönünü (dikey veya yatay) seçmelisiniz.

---

## Geçerli işteki kopyaların boyutunu küçültmek veya büyütme için

Yalnızca geçerli işteki kopyaların boyutunu küçültmek veya büyütme için aşağıdaki yönergeleri izleyin.

1. Aygıt kontrol panelinde **KÜÇÜLT/BÜYÜT** düğmesine basın.
2. Bu işteki kopyaların küçültülmesini veya büyütülmesini istediğiniz boyutu seçin. Aşağıdaki boyutlardan birini seçebilirsiniz:
  - **Orijinal=%100**
  - **Lgl > Ltr=%78**
  - **Lgl > A4=%83**
  - **A4 > Ltr=%94**
  - **Ltr > A4=%97**
  - **Tam Sayfa=%91**
  - **Sayfaya sığdır**
  - **2 s./kağıt**
  - **4 s./kağıt**
  - **Özel: %25-400**

**Özel: %25-400** ögesini seçerseniz alfasayısal düğmeleri kullanarak bir yüzde girin.  
**2 s./kağıt** veya **4 s./kağıt** ögesini seçerseniz yönü (dikey veya yatay) seçin.
3. Seçimi kaydetmek ve hemen kopyalama işine başlamak için **SIYAH BAŞLAT** veya **RENKLİ BAŞLAT** düğmesine ya da işi başlatmadan seçimi kaydetmek için **GİRİŞ** düğmesine basın.

### Not

Ayarda yapılan değişiklik kopyalama işi tamamlandıktan sonra yaklaşık iki dakika süreyle etkin kalır. Bu süre boyunca aygıt kontrol paneli ekranında **Ayarlar=Özel** iletisi görünür.

Ortam giriş tepsisindeki ortam boyutunu çıkış boyutuyla eşleştirecek şekilde değiştirmelisiniz, aksi takdirde kopyanızın bir kısmı basılmayabilir. Yönergeler için bkz. [Varsayılan ortam boyutunu değiştirme](#).

## Varsayılan kopya boyutunu deęiřtirmek için

### Not

Varsayılan kopya boyutu, kopyaların normal olarak küçültüldüęü veya büyütüldüęü boyuttur. Varsayılan boyut ayarını (**Orijinal=%100**) korursanız tüm kopyalar orijinal belgeyle aynı boyutta olur.

1. **MENÜ** düęmesine basın.
2. **Kopyalama ayarı** öęesini seçmek için **<** veya **>** düęmesini kullanın ve ardından **GİRİř** düęmesine basın.
3. **Vars. Küç./Büy.** öęesini seçmek için **<** veya **>** düęmesini kullanın ve ardından **GİRİř** düęmesine basın.
4. Kopyaların ne řekilde büyütölüp küçültüleceęini belirleyen seçeneęi seçmek için **<** veya **>** düęmesini kullanın. Ařaęıdaki seçeneklerden birini seçebilirsiniz:
  - **Orijinal=%100**
  - **Lgl > Ltr=%78**
  - **Lgl > A4=%83**
  - **A4 > Ltr=%94**
  - **Ltr > A4=%97**
  - **Tam Sayfa=%91**
  - **Sayfaya sığdır**
  - **2 s./kaęıt**
  - **4 s./kaęıt**
  - **Özel: %25-400**

**Özel: %25-400** öęesini seçerseniz kopyalar için normal olarak tercih ettięiniz boyutun yüzdesini girin.

**2 s./kaęıt** veya **4 s./kaęıt** öęesini seçerseniz yönü (dikey veya yatay) seçin.
5. Seçiminizi kaydetmek için **GİRİř** düęmesine basın.

## Kopya harmanlama ayarını deęiřtirme

Aygıtı birden çok kopyayı otomatik olarak kümeler halinde harmanlayacak şekilde ayarlayabilirsiniz. Örneęin, üç sayfalık bir belgeden iki kopya oluřturuyorsanız ve otomatik harmanlama seçeneęi açıksa sayfalar řu sırayla yazdırılır: 1,2,3,1,2,3. Otomatik harmanlama seçeneęi kapalıysa sayfalar řu sırayla yazdırılır: 1,1,2,2,3,3.

Otomatik harmanlamayı kullanmak için orijinal belgenin belleęe sığması gerekir. Aksi takdirde, aygıt yalnızca bir kopya oluřturur ve deęiřiklięi bildiren bir ileti görünür. Böyle bir durumla karřılařırsanız iři tamamlamak için ařaęıdaki yöntemlerden birini uygulayın:

- İři daha az sayfa içeren küçük iřlere bölün.
- Belgeden bir kerede yalnızca tek kopya alın.
- Otomatik harmanlamayı kapatın.

Seçtięiniz harmanlama ayarı siz deęiřtirmedikçe tüm kopyaları etkiler.

### Varsayılan kopya harmanlama ayarını deęiřtirmek için

1. Aygıt kontrol panelinde **MENÜ** düęmesine basın.
2. **Kopyalama ayarı** öęesini seçmek için **<** veya **>** düęmesini kullanın ve ardından **GİRİŐ** düęmesine basın.
3. **Vars. Harmanlama** öęesini seçmek için **GİRİŐ** düęmesine basın.
4. **Açık** veya **Kapalı** öęesini seçmek için **<** veya **>** düęmesini kullanın.
5. Seçiminizi kaydetmek için **GİRİŐ** düęmesine basın.

#### Not

Otomatik kopya harmanlama için fabrika varsayılan deęeri **Açık** olarak ayarlanmıřtır.

## Kopya sayısını deęiřtirme

Varsayılan kopya sayısını 1 - 99 arası herhangi bir sayıya ayarlayabilirsiniz.

### Geçerli işin kopya sayısını deęiřtirmek için

1. Geçerli işinizde kullanmak istedięiniz kopya sayısını (1 - 99) yazmak için alfasayısal düęmeleri kullanın.
2. Kopyalama işine başlamak için **SIYAH BAřLAT** veya **RENKLI BAřLAT** düęmesine basın.

---

#### Not

Ayarda yapılan deęiřiklik kopyalama işi tamamlandıktan sonra yaklaşık iki dakika süreyle etkin kalır. Bu süre boyunca aygıt kontrol paneli ekranında **Ayarlar=Özel** iletisi görünür.

### Varsayılan kopya sayısını deęiřtirmek için

1. Aygıt kontrol panelinde **MENÜ** düęmesine basın.
2. **Kopyalama ayarı** öęesini seçmek için **<** veya **>** düęmesini kullanın ve ardından **GIRIř** düęmesine basın.
3. **Vars. kopya say.** öęesini seçmek için **<** veya **>** düęmesini kullanın ve ardından **GIRIř** düęmesine basın.
4. Varsayılan olmasını istedięiniz kopya sayısını (1 - 99) yazmak için alfasayısal düęmeleri kullanın.
5. Seçiminizi kaydetmek için **GIRIř** düęmesine basın.

---

#### Not

Kopya sayısının fabrika varsayılan ayarı **1**'dir



# Fotoğraf, iki yüzlü orijinal belge veya kitap kopyalama

## Fotoğraf kopyalamak için

### Not

Fotoğraflar otomatik belge besleyiciden (OBB) değil flatbed tarayıcıdan taranmalıdır.

1. Fotoğrafı, görüntünün yüzü aşağı ve fotoğrafın sol üst köşesi camın sağ alt köşesine gelecek şekilde flatbed tarayıcıya yerleştirin.

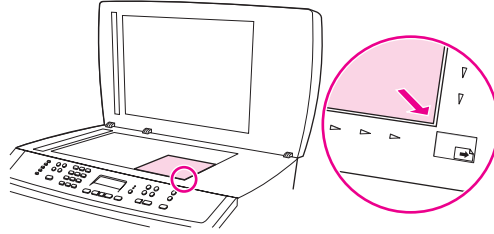

2. Kapağı yavaşça kapatın.
3. **SİYAH BAŞLAT** veya **RENKLİ BAŞLAT** düğmesine basın.

## Çok sayfalı, iki taraflı orijinal belge yığınının kopyalamak için

1. Kopyalanacak orijinal belge yığınının birinci sayfa yukarıya bakacak ve sayfanın üst tarafı belge besleyiciye (OBB) dönük olacak şekilde yükleyin.

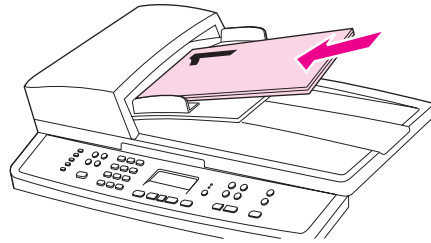

2. **SİYAH BAŞLAT** veya **RENKLİ BAŞLAT** düğmesine basın. Tek numaralı sayfalar kopyalanır ve yazdırılır.
3. Yığını OBB çıkış tepsisinden çıkarın ve son sayfa yukarı bakacak ve sayfanın üst kısmı OBB'ye girecek şekilde yeniden yükleyin.

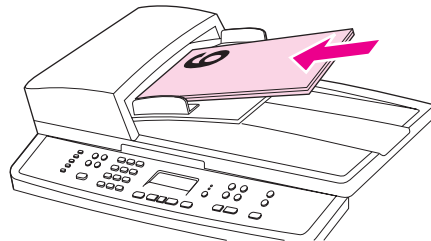

4. **SİYAH BAŞLAT** veya **RENKLİ BAŞLAT** düğmesine basın. Çift numaralı sayfalar kopyalanır ve yazdırılır.

5. Tek ve çift numaralı yazdırılmış kopyaları harmanlayın.

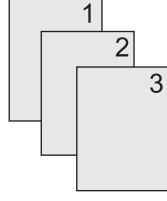

## Kitap kopyalamak için

1. Kapağı kaldırın ve kitabı, kopyalamak istediğiniz sayfa camın sağ alt köşesine gelecek şekilde flatbed tarayıcıya yerleştirin.

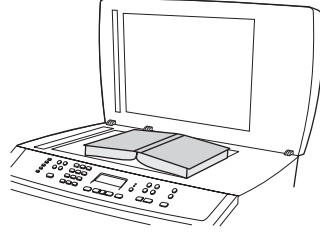

2. Kapağı yavaşça kapatın.

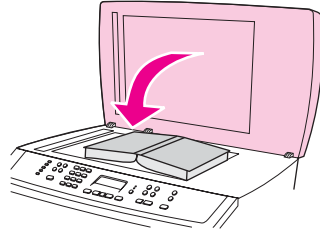

3. Kitabı flatbed tarayıcının yüzeyine doğru yerleştirmek için kapağı hafifçe aşağı bastırın.

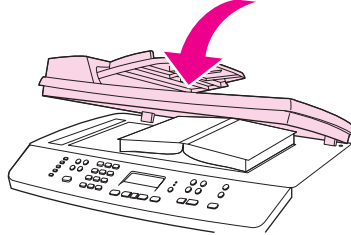

4. Kitabı kopyalamak için **SİYAH BAŞLAT** veya **RENKLİ BAŞLAT** düğmesine basın ya da diğer tarama yöntemlerinden birini kullanın. Ek bilgi için bkz. [Tarama yöntemlerini anlama](#).

# 8

## Faks

Faks görevlerini gerçekleştirmek için aşağıdaki yönergeleri kullanın:

- [Faks ayarlarını belirleme](#)
- [Faks gönderme](#)
- [Elle aramayı kullanma](#)
- [Elle tekrar arama](#)
- [Bir faks işini iptal etme](#)
- [Yazılımı kullanarak faks gönderme](#)
- [Faks alma](#)
- [Telefondan arayarak faks gönderme](#)
- [Varsayılan açık/koyu \(kontrast\) ayarını değiştirme](#)
- [Varsayılan çözünürlük ayarını değiştirme](#)
- [Varsayılan cam boyutu ayarını değiştirme](#)
- [Tonlu arama veya darbeli arama modunu seçme](#)
- [Tekrar arama ayarlarını değiştirme](#)
- [Faksları bilgisayarınıza alma](#)
- [Yanıt modunu ayarlama](#)
- [Aramaları yanıtlamak için çalma seslerini değiştirme](#)
- [Yanıtlama çalma sayısı ayarını değiştirme](#)
- [Gelen fakslar için otomatik küçültme ayarını değiştirme](#)
- [Faks numaralarını bloke etme veya blokeyi kaldırma](#)
- [Hızlı arama girişleri, dokunmatik tuşlar ve grup arama girişleri hakkında](#)
- [Arama karakterlerini kullanma](#)
- [Arama öneki ekleme](#)
- [Gecikmeli faks gönderme](#)
- [Çevir sesi algılama ayarını değiştirme](#)
- [Fatura kodlarını kullanma](#)
- [Faksı yeniden yazdırma](#)
- [Faksları bellekten silme](#)
- [Faks iletmeyi kullanma](#)
- [Faks almak için dahili telefonun kullanılabilmesini sağlama](#)
- [Faks yoklamayı kullanma](#)

- [Sessizlik algılama modunu deęiřtirme](#)
- [Alınan faksları damgalama](#)
- [Faks hata düzeltme modunu ayarlama](#)
- [V.34 ayarını deęiřtirme](#)

---

**Not**

---

Bu bölümde açıklanan işlevlerin çoęu HP Araç Kutusu kullanılarak da gerçekleştirilebilir. HP Araç Kutusu kullanımı hakkında yönergeler için HP Araç Kutusu çevrimiçi Yardım'a bakın.

## Faks ayarlarını belirleme

Aygıtın faks özelliklerini kullanmaya başlayabilmek için önce aşağıdaki işlemleri tamamlamalısınız:

- Saati ve tarihi ayarlama
- Faks başlığını ayarlama

### Not

Aygıt yazılımını bilgisayara yüklüyorsanız bu bölümdeki geri kalan yönergeleri atlayabilirsiniz. Microsoft Windows® 95 veya Windows NT® kullanmıyorsanız yazılım yükleyici, faks ayarlarını yapmanız için otomatik olarak size yardım eder.

Amerika Birleşik Devletleri'nde ve diğer birçok bölgede/ülkede saat, tarih ve diğer faks başlığı bilgilerinin ayarlanması yasal bir zorunluluktur.

## Kontrol panelinden metin girmek için

Alfasayısal düğmeler ve < ve > düğmeleriyle aygıtın kontrol panelinden bilgi girmek için aşağıdaki yönergeleri kullanın:

- **Sayılar:** Sayı girmek için istediğiniz sayıyı içeren düğmeye basın.
- **Harfler:** Harfleri girmek için istediğiniz harfle ilgili sayısal düğmeye, o harf görünene kadar art arda basın. (Örneğin, girmek istediğiniz ilk harf "C" ise, kontrol paneli ekranında bir **C** görünene kadar **2** tuşuna art arda basın.)
- **Noktalama işaretleri:** Noktalama işaretleri girmek için kontrol paneli ekranında girmek istediğiniz karakter görünene kadar \* düğmesine art arda basın.
- **Boşluklar:** Bir karakter girdikten sonra o karakterin ardından bir boşluk oluşturmak için > düğmesine iki kez basın ve imleci boşluktan sonraki ekleme noktasına taşıyın.
- **Hatalar:** Bir karakteri yanlış girerseniz, yanlış karakteri silmek için < düğmesini kullanın ve ardından doğru karakteri girin.

### Not

Kontrol paneli karakterleri hakkında daha fazla bilgi için bkz. [Arama karakterlerini kullanma](#).

## Saati ve tarihi ayarlamak için

Saati ve tarihi ayarlamak veya deęiřtirmek için ařaęıdaki adımları uygulayın. Bilgi girme konusunda yardım gerekirse, bkz. [Kontrol panelinden metin girmek için](#).

1. Aygıt kontrol panelinde **MENÜ** düęmesine basın.
2. **Saat/Tarih,Başlık** öęesini seçmek için **<** veya **>** düęmesini kullanın ve ardından **GİRİŐ** düęmesine basın.
3. **Saat/Tarih** öęesini seçmek için **GİRİŐ** düęmesine basın.
4. 12 veya 24 saatlik saat biçimini belirtmek için **<** veya **>** düęmesini kullanın ve ardından **GİRİŐ** düęmesine basın.
5. Geçerli saati girmek için alfasayısal düęmeleri kullanın.
6. Ařaęıdaki işlemlerden birini yapın:  
12 saatlik saat biçimini belirttiyseniz, imlecin dördüncü karakteri geçmesi için **<** veya **>** düęmesini kullanın. Öğleden önce (ÖÖ) için **1**'i, Öğleden sonra (ÖS) için **2**'yi seçin ve sonra **GİRİŐ** düęmesine basın.  
24 saatlik saat biçimini belirttiyseniz, **GİRİŐ** düęmesine basın.
7. Tarih biçimini belirlemek için **<** veya **>** düęmesini kullanın ve ardından **GİRİŐ** düęmesine basın.
8. Geçerli tarihi girmek için alfasayısal düęmeleri kullanın.  
Ayı ve günü belirtmek için iki basamak kullandığınızdan emin olun (örneğin Mayıs için "05", Mayıs ayının birinci günü için de "01" kullanın).
9. **GİRİŐ** düęmesine basın.

## Faks başlığını ayarlamak için

Faks başlığı bilgilerini ayarlamak veya deęiřtirmek için ařaęıdaki adımları uygulayın. Bilgi girme konusunda yardım gerekirse, bkz. [Kontrol panelinden metin girmek için](#).

1. Aygıt kontrol panelinde **MENÜ** düęmesine basın.
2. **Saat/Tarih,Başlık** öęesini seçmek için **<** veya **>** düęmesini kullanın ve ardından **GİRİŐ** düęmesine basın.
3. **Faks Başlığı** öęesini seçmek için **<** veya **>** düęmesini kullanın ve ardından **GİRİŐ** düęmesine basın.
4. Faks numaranızı girmek için alfasayısal düęmeleri kullanın ve sonra **GİRİŐ** düęmesine basın.
5. Şirketinizin adını girmek için alfasayısal düęmeleri kullanın ve sonra **GİRİŐ** düęmesine basın.

### Not

Faks numarasında en fazla 20 karaktere izin verilir. Şirket adında da en fazla 25 karaktere izin verilir.

## Faks gönderme

Bu bölümde bir belgenin nasıl fakslanacağı açıklanmaktadır.

### Geçerli faks işinde çözünürlüğü ayarlamak için

1. Geçerli kontrast ayarını görmek için aygıt kontrol panelinde **ÇÖZÜNÜRLÜK** düğmesine basın.
2. Uygun çözünürlüğü seçmek için **<** veya **>** düğmesini kullanın.
3. Seçiminizi kaydetmek için **GİRİŞ** düğmesine basın.

---

#### Not

Bu yordam, geçerli faks işi için faks çözünürlüğünü değiştirir. Varsayılan faks çözünürlüğünün değiştirilmesi hakkında yönergeler için bkz. [Varsayılan çözünürlük ayarını değiştirme](#).

---

#### Not

Faksın kontrastını veya cam tarama boyutunu değiştirmek için varsayılan ayarları değiştirmeniz gerekir. Bkz. [Varsayılan açık/koyu \(kontrast\) ayarını değiştirme](#) veya [Varsayılan cam boyutu ayarını değiştirme](#).

### Bir alıcıya faks göndermek için

1. Aşağıdaki yöntemlerden birini kullanarak faks numarasını arayın:  
Numarayı aramak için aygıtın kontrol panelindeki alfasayısal düğmeleri kullanın.  
Aradığınız numara dokunmatik bir tuşa atanmışsa, o tuşa basın.  
Aradığınız faks numarasının hızlı arama girişi varsa **TELEFON DEFTERİ** düğmesine basın, hızlı arama girişini girmek için alfasayısal düğmeleri kullanın ve ardından **GİRİŞ** düğmesine basın.

---

#### Not

Alfasayısal düğmeleri kullanarak numarayı ararken, alan kodu, PBX sistemlerinde dış hat erişim kodu (genellikle 9) veya uzun mesafe öneki gibi arama için gereken boşlukları veya ek numaraları da ekleyin. Ek bilgi için bkz. [Arama karakterlerini kullanma](#).

2. Belgeyi otomatik belge besleyici (OBB) giriş tepsisine veya flatbed tarayıcıya yükleyin.
3. **FAKSI BAŞLAT** düğmesine basın.
4. Flatbed tarayıcıdan tarama yapıyorsanız, **Camd gndrlsn mi? 1=Evet 2=Hayır** görüntülendiğinde **EVET** ögesini seçmek için **1**'e basın ve ardından **GİRİŞ** düğmesine basın.
5. Aşağıdaki adımlardan birini uygulayın:
  - Taranacak başka sayfalar varsa, **EVET** ögesini seçmek için **1**'e basın ve ardından faks işinin her sayfası için 4. adımı yineleyin.
  - Bu adımları tamamladıktan sonra **HAYIR** ögesini seçmek için **2**'ye basın.  
**HAYIR** düğmesine bastığınızda aygıt tüm sayfaları otomatik olarak gönderir.

Faksın son sayfası aygıttan çıkınca başka bir faks gönderme, kopyalama veya tarama işlemini başlatabilirsiniz.

Düzenli olarak kullandığınız numaralara faks göndermek için dokunmatik tuş veya hızlı arama girişi atayabilirsiniz. Bkz. [Hızlı arama girişlerini ve dokunmatik tuşları programlamak için](#) ve [Grup arama girişlerini programlamak için](#). Kullanabileceğiniz elektronik telefon defterleri varsa, alıcıları seçmek için bunlardan yararlanabilirsiniz. Elektronik telefon defterleri başka firmaların yazılım programları kullanılarak oluşturulur.

## Birden çok alıcıya faks göndermek için

Bir defada birkaç numaraya faks gönderebilirsiniz. Grup arama girişine atanmış olduğunuz faks numaralarına faks göndermek isterseniz bkz. [Bir grup çevirme girişi kullanarak faks göndermek için](#). Grup arama girişine atanmamış bir numara grubuna (en çok 20 numara) faks göndermek isterseniz, bkz. [Bir gruba elle faks göndermek için \(geçici fakslama\)](#).

Belgenizin belleğe sığmaması gibi nadir karşılaşılan durumlarda aşağıdaki adımlarından birini uygulayın:

- Faks belleğinde kayıtlı fakları silin. Daha fazla bilgi için bkz. [Faksları bellekten silme](#).
- Belgeyi daha küçük parçalara bölün ve ardından belgeyi birden fazla faks işi olarak gönderin.

## Bir grup çevirme girişi kullanarak faks göndermek için

1. Belgeyi otomatik belge besleyici (OBB) giriş tepsisine veya flatbed tarayıcıya yükleyin.
2. Aşağıdaki yöntemlerden birini kullanarak aygıt kontrol panelinde grubu seçin:  
Gruba ait dokunmatik tuşa basın.

[TELEFON DEFTERİ](#) düğmesine basın, gruba atanmış olan grup arama girişine basın ve sonra [GİRİŞ](#) düğmesine basın.

3. [FAKSI BAŞLAT](#) düğmesine basın.

Flatbed tarayıcıdan tarama yapıyorsanız **Camd gndrlsn mi? 1=Evet 2=Hayır** görüntülendiğinde **EVET** seçeneğini seçin ve [GİRİŞ](#) düğmesine basın.

Aygıt, belgeyi tarayarak belleğe alır ve faksları belirtilen her numaraya gönderir. Gruptaki bir numara meşgulse veya yanıt vermiyorsa aygıt, yeniden arama ayarına göre numarayı yeniden arar. Tüm tekrar arama denemeleri başarısız olursa, aygıt, faks etkinlik günlüğüne bir hata ekleyerek günlüğü güncelleştirir ve grupta bir sonraki numaraya geçer.

### Not

Faks etkinlik günlüğü Microsoft Windows 95 veya Windows NT için yazılımda desteklenmez, ancak kontrol panelini kullanarak faks etkinlik günlüğünü yazdırabilirsiniz. Yönergeler için bkz. [Faks etkinlik günlüğünü yazdırma](#).



## Bir gruba elle faks göndermek için (geçici fakslama)

Grup arama girişi atanmamış alıcılardan oluşan bir gruba faks göndermek için aşağıdaki yönergeleri uygulayın:

1. Belgeyi otomatik belge besleyici (OBB) girişi tepsisine veya flatbed tarayıcıya yükleyin.
2. Aşağıdaki yöntemlerden birini kullanarak aygıt kontrol panelinde ilk faks numarasını arayın:

Alfasayısal düğmeleri kullanın.

Aradığınız numaraya dokunmatik tuş atanmışsa, o tuşa basın.

Aradığınız faks numarasına bir hızlı arama girişi atanmışsa **TELEFON DEFTERİ** düğmesine basın, hızlı arama girişini girmek için alfasayısal düğmeleri kullanın ve ardından **GİRİŞ** düğmesine basın.

---

### Not

---

Alfasayısal düğmeleri kullanarak numarayı ararken, alan kodu, PBX sistemlerinde dış hat erişim kodu (genellikle 9) veya uzun mesafe öneki gibi arama için gereken boşlukları veya ek numaraları da ekleyin. Ek bilgi için bkz. [Arama karakterlerini kullanma](#).

3. **GİRİŞ** düğmesine basın.
4. Aşağıdaki işlemlerden birini uygulayın:  
Numaraları aramaya devam etmek için 2. ve 3. adımları yineleyin.  
Numaraları aramayı bitirince sonraki adıma geçin.
5. **FAKSI BAŞLAT** düğmesine basın.  
Flatbed tarayıcıdan tarama yapıyorsanız **Camd gndrlsn mi? 1=Evet 2=Hayır** görüntülendiğinde **EVET** seçeneğini seçin ve **GİRİŞ** düğmesine basın.
6. Aygıt, faksı her faks numarasına gönderir. Gruptaki bir numara meşgulse veya yanıt vermiyorsa, aygıt, yeniden arama ayarına göre o numarayı yeniden arar. Tüm yeniden arama denemeleri başarısız olursa, aygıt, hatayı ekleyerek faks etkinlik günlüğünü güncelleştirir ve ardından grupta bir sonraki numaraya geçer.

---

### Not

---

Faks etkinlik günlüğü Microsoft Windows 95 veya Windows NT için yazılımda desteklenmez, ancak kontrol panelini kullanarak faks etkinlik günlüğünü yazdırabilirsiniz. Yönergeler için bkz. [Faks etkinlik günlüğünü yazdırma](#).

## Elle aramayı kullanma

Genellikle, **FAKSI BAŞLAT** düğmesine basıldıktan sonra aygıt numarayı arar. Ancak bazen, aygıtın numaraları siz bastıkça aramasını isteyebilirsiniz. Örneğin faks aramanızı bir arama kartı kullanarak ücretlendiriyorsanız, faks numarasını aramanız, telefon şirketinizin onay sesini beklemeniz ve ardından arama kartı numarasını aramanız gerekebilir. Uluslararası numaraları ararken numaranın bir kısmını aramanız ve aramaya devam etmeden önce çevir sesini dinlemeniz gerekebilir.

### Otomatik belge besleyici (OBB) ile birlikte elle aramayı kullanmak için

1. Belgeyi otomatik belge besleyici (OBB) giriş tepsisine veya flatbed tarayıcıya yükleyin.
2. Aygıt kontrol panelinde **FAKSI BAŞLAT** düğmesine basın.
3. Aramaya başlayın. Aygıt, siz sayılara bastıkça numarayı arar. Bu, aramayı sürdürmeden önce duraklamaları, çevir seslerini, uluslararası kabul seslerini veya arama kartı kabul seslerini dinlemenizi sağlar.

### Flatbed tarayıcı ile birlikte elle çevirmeyi kullanma

1. Aygıt kontrol panelinde **FAKSI BAŞLAT** düğmesine basın. Kontrol panelinde aşağıdaki ileti görüntülenir: **Camd gndrlsn mi? 1=Evet 2=Hayır**.
2. **EVET** seçeneğini seçmek için **1**'e basın. Kontrol panelinde aşağıdaki ileti görüntülenir: **X. sayfayı yerleştirin [gir] düğmesine basın**, burada X sayfa sayısıdır.
3. Sayfayı flatbed tarayıcıya yazdırma yüzü aşağıya bakacak şekilde yerleştirin ve **GİRİŞ** düğmesine basarak sayfayı belleğe tarayın. Sayfa tarandıktan sonra aygıt kontrol panelinde aşağıdaki ileti görüntülenir: **Başka sayfa? 1=Evet 2=Hayır**.
4. Aşağıdaki adımlardan birini gerçekleştirin:  
Taranacak başka sayfalar varsa, **EVET** seçeneğini seçmek için **1**'e basın ve ardından faks işinin her sayfası için 3. adımı yineleyin.  
Bitirince, **HAYIR** ögesini seçmek için **2**'ye basın ve ardından sonraki adıma geçin.
5. Tüm sayfaların belleğe taranma işlemi bitince aramaya başlayın. Aygıt, siz sayılara bastıkça numarayı arar. Bu, aramayı sürdürmeden önce duraklamaları, çevir seslerini, uluslararası kabul seslerini veya arama kartı kabul seslerini dinlemenizi sağlar.

## Elle tekrar arama

Aranan son faks numarasına başka bir belge daha göndermek isterseniz, elle tekrar aramak için aşağıdaki yordamı uygulayın. İlk başta gönderdiğiniz belgeyi yeniden göndermeye çalışıyorsanız, otomatik tekrar arama denemeleri durana kadar veya bunları siz durdurana kadar bekleyin. Aksi halde, alıcı faksı iki kez alabilir: bir kez elle tekrar arama denemesinde, bir kez de otomatik tekrar arama denemelerinde.

### Not

Faks için geçerli tekrar arama denemesini durdurmak veya faks için bekleyen tüm otomatik tekrar arama denemelerini iptal etmek için bkz. [Bir faks işini iptal etme](#). Tekrar arama ayarlarını değiştirmek için bkz. [Tekrar arama ayarlarını değiştirme](#).

## Elle tekrar aramak için

1. Belgeyi otomatik belge besleyici (OBB) giriş tepsisine veya flatbed tarayıcıya yükleyin.
2. Aygıt kontrol panelinde **TEKRAR ARA/DURAKLAT** düğmesine basın.
3. **FAKSI BAŞLAT** düğmesine basın. Aygıt, aranan son numarayı yeniden arar ve faksı göndermeye çalışır.

Flatbed tarayıcıdan tarama yapıyorsanız **Camd gndrlsn mi? 1=Evet 2=Hayır** görüntülendiğinde **EVET** seçeneğini seçin ve **GİRİŞ** düğmesine basın.

## Bir faks işini iptal etme

Alıcı numarası aranmakta olan tek bir faksı veya gönderilmekte ya da alınmakta olan bir faksı iptal etmek için bu yönergeleri uygulayın.

### Geçerli faks işini iptal etmek için

Kontrol panelindeki **İPTAL** düğmesine basın. Gönderilmemiş sayfalar iptal edilir. **İPTAL** düğmesine basıldığında da grup arama işleri durdurulur.

### Bir faks işini Faks İş Durumu'nu kullanarak iptal etmek için

Aşağıdaki durumlarda faks işini iptal etmek için bu yordamı uygulayın:

- Aygıt, meşgul sinyali, yanıtız arama veya iletişim hatasıyla karşılaştıktan sonra tekrar arama için bekliyor.
- Faks daha sonra gönderilmek üzere zamanlanmış.

Faks İş Durumu'nu kullanarak faks işini iptal etmek için aşağıdaki adımları uygulayın:

1. Aygıt kontrol panelinde **MENÜ** düğmesine basın.
2. **Faks İş durumu** ögesini seçmek için **GİRİŞ** düğmesine basın.
3. Bekleyen işler arasında silmek istediğiniz işe ulaşıncaya kadar ilerlemek için **<** veya **>** düğmesini kullanın.
4. İptal etmek istediğiniz işi seçmek için **GİRİŞ** düğmesine basın.
5. İş iptal etmek istediğinizi onaylamak için **GİRİŞ** düğmesine basın.

## Yazılımı kullanarak faks gönderme

Bu bölümde, aygıtla birlikte gelen yazılımı kullanarak faks göndermek için uygulanacak temel yönergeler yer almaktadır. Yazılım programının **Yardım** menüsünden açılabilen yazılım Yardımı, yazılımla ilgili tüm diğer konuları kapsar.

### Not

Faks yazılımı ve HP Araç Kutusu, Windows 98, Windows ME veya Windows NT'de desteklenmez. HP Araç Kutusu yazılımı Macintosh'ta desteklenmez.

Aşağıdaki koşulları sağlandığı takdirde elektronik belgeleri bilgisayarınızdan fakslayabilirsiniz:

- Aygıt bilgisayarınıza doğrudan veya bir TCP/IP ağı üzerinden bağlı.
- Aygıt yazılımı bilgisayarınıza yüklenmiş durumda.
- Microsoft Windows 2000 veya XP veya Mac OS 9.2.2, 10.2 veya 10.3 kullanıyorsunuz.

### Yazılımdan faks göndermek için (Windows 2000 veya XP)

Faks gönderme yordamları özelliklerinize göre değişiklik gösterir. En çok kullanılan adımlar aşağıda verilmektedir.

1. **Başlat'**ı tıklatın, **Programlar'**ı tıklatın (veya Windows XP'de **Tüm Programlar**) ve **Hewlett Packard** seçeneğini tıklatın.
2. **HP LaserJet 2830'u** veya **HP LaserJet 2840'**ı tıklatın ve **Faks gönderme** seçeneğini tıklatın. Faks yazılımı görüntülenir.
3. Bir veya daha çok alıcı için faks numarasını girin.
4. Belgeyi otomatik belge besleyici (OBB) giriş tepsisine yükleyin.
5. Bir kapak sayfası ekleyin. (Bu adım isteğe bağlıdır).
6. **Şimdi Gönder**'i tıklatın veya **Daha Sonra Gönder**'i tıklatın ve bir tarih ve saat seçin.

### Not

HP Araç Kutusu yazılımında **Faks Görevleri** bölümünü bulup **Faks Gönder** düğmesini tıklatarak da faks gönderebilirsiniz.

### Yazılımdan faks göndermek için (Mac OS 10.2 veya 10.3)

1. HP Araç Kutusu yazılımını açın ve **Faks'**ı tıklatın. Faks yazılımı görüntülenir.
2. **Kopyalar ve Sayfalar** açılan menüsünden **Adresleme**'yi seçin.
3. Bir veya daha çok alıcı için faks numarasını girin.
4. Belgeyi otomatik belge besleyici (OBB) giriş tepsisine yükleyin.
5. Bir kapak sayfası ekleyin (bu adım isteğe bağlıdır).
6. **Şimdi Tara**'yı tıklatıp, sonra da **Yazdır**'i tıklatın.

### Not

Mac OS 9.2.2'nin adımları farklıdır.

## Microsoft Word gibi başka bir firmanın uygulamasından faks göndermek için (tüm işletim sistemleri)

1. Başka firmanın programında bir belge açın.
2. **Dosya** menüsünü tıklatın ve sonra **Yazdır**'ı tıklatın.
3. Yazıcı açılan listesinden faks yazıcı sürücüsünü seçin. Faks yazılımı görüntülenir.
4. Aşağıdakilerden birini tamamlayın:

**Windows kullanıcıları:** [Yazılımdan faks göndermek için \(Windows 2000 veya XP\)](#) bölümündeki 2'den 5'e kadar olan adımları tamamlayın.

**Mac kullanıcıları:** [Yazılımdan faks göndermek için \(Mac OS 10.2 veya 10.3\)](#) bölümündeki 2'den 6'ya kadar olan adımları tamamlayın.

## Faks alma

Faksları aygıta veya bilgisayarınıza alabilirsiniz. Genellikle, aygıta gelen fakslar otomatik olarak yanıtlanır. Ancak, aynı telefon hattına bağlanan aygıtları değiştirirseniz aygıtın gelen faksları yanıtlama yöntemini de değiştirmeniz gerekir. Yönergeler için bkz. [Yanıt modunu ayarlama](#).

Aygıta yönlendirilen faksları yönetmek için bu bölümdeki yordamları uygulayın.

### Faksı, faks sesini duyduğunuzda almak için

Hem faks, hem de telefon aramalarını alan bir telefon hattınız varsa ve telefona yanıt verdiğinizde faks sesi duyarsanız, faks alma işlemini aşağıdaki iki yöntemden birini kullanarak başlatabilirsiniz:

- Aygıtı yakınsanız, kontrol panelindeki **FAKSI BAŞLAT** düğmesine basın.
- Hatta bağlı olan herhangi bir telefona yanıt verdiğinizde (dahili bir telefon) faks sesi duyarsanız, aygıt aramaya yanıt vermeye otomatik olarak başlamalıdır. Başlamazsa, telefonun tuş takımındaki 1-2-3 numaralarına sırayla basın (yalnızca tonlu arama modunda) ve ardından ahizeyi kapatın.

---

#### Not

---

İkinci yöntemin çalışması için dahili telefon ayarının **EVET** olarak ayarlanması gerekir. Ayarı denetlemek veya değiştirmek için bkz. [Faks almak için dahili telefonun kullanılabilmesini sağlama](#).

## Telefondan arayarak faks gönderme

Bazen, faks numarasını aygıtla aynı hatta bağlı bir telefondan aramak isteyebilirsiniz. Örneğin kullandığı aygıt elle alma modunda olan birine faks gönderiyorsanız, o kişinin faks geldiğini anlaması için fakstan önce bir telefon araması yapabilirsiniz.

### Telefondan arayarak faks göndermek için

---

#### Not

---

Telefonun “telefon” bağlantı noktasına (telefon simgesiyle işaretlenmiş bağlantı noktası) bağlanması gerekir.

1. Belgeyi otomatik belge besleyici (OBB) giriş tepsisine yükleyin.

---

#### Not

---

Telefondan arayarak faks gönderirken flatbed tarayıcıyı kullanamazsınız.

2. Aygıtla aynı hatta bağlı olan telefonun ahizesini kaldırın. Telefonun tuş takımını kullanarak faks numarasını arayın.
3. Alıcı yanıtladığında, kişiye faks makinesini çalıştırmasını söyleyin.
4. Faks sesini duyduğunuzda **FAKS BAŞLAT** düğmesine basın, kontrol paneli ekranında **Bağlanılıyor** iletisi görüntülenene kadar bekleyin ve telefonu kapatın.



## Varsayılan açık/koyu (kontrast) ayarını deęiřtirme

Kontrast, gönderilmekte olan faksın açıklık ve koyuluęunu etkiler.

### Varsayılan açık/koyu (kontrast) ayarını deęiřtirmek için

Varsayılan açık/koyu ayarı, fakslanan öęelere normal olarak uygulanan kontrast deęeridir. Kaydırma çubuęu varsayılan ayar olarak ortada bulunur.

1. Aygıt kontrol panelinde **MENÜ** düęmesine basın.
2. **Faks ayarı** öęesini seçmek için **<** veya **>** düęmesini kullanın ve ardından **GİRİŐ** düęmesine basın.
3. **Faks Gönd. ayarı** öęesini seçmek için **<** veya **>** düęmesini kullanın ve ardından **GİRİŐ** düęmesine basın.
4. **Vars. Açık/Koyu** öęesini seçmek için **<** veya **>** düęmesini kullanın ve ardından **GİRİŐ** düęmesine basın.
5. Faksı orijinalden daha açık yapmak için **<** düęmesini kullanarak kaydırıcıyı sola taşıyın veya Faksı orijinalden daha koyu yapmak için **>** düęmesini kullanarak kaydırıcıyı saęa taşıyın.
6. Seçiminizi kaydetmek için **GİRİŐ** düęmesine basın.

## Varsayılan çözünürlük ayarını değiştirme

Çözünürlük, diğer bir deyişle inç başına nokta sayısı (dpi) fakslanan belgelerin kalitesini etkiler. Daha yüksek çözünürlük değerleri dosya boyutunu büyüttüğünden iletim süresi artar ve iletim hızını olumsuz etkiler. Çözünürlük için fabrika varsayılan değeri **Yüksek** olarak ayarlanmıştır.

Tüm faks işlerinde kullanılmak üzere varsayılan çözünürlüğü aşağıdaki ayarlardan birine değiştirmek için bu yordamı uygulayın:

- **Standart:** Bu ayar, en düşük kaliteyi ve en hızlı iletim süresini sağlar.
- **Yüksek:** Bu ayar, genellikle metin belgeleri için uygun olan **Standart** seçeneğinden daha yüksek bir çözünürlük sağlar.
- **Çok Yüksek:** Bu ayar, metin ve görüntünün bir arada olduğu belgeler için kullanılan en iyi ayardır. İletim süresi **Yüksek** ayarından daha yavaş, ancak **Fotoğraf** ayarından daha hızlıdır.
- **Fotoğraf:** Bu ayar, en iyi görüntüyü sağlar, ancak iletim süresini oldukça artırır.

### Varsayılan çözünürlük ayarını değiştirmek için

1. Aygıt kontrol panelinde **MENÜ** düğmesine basın.
2. **Faks ayarı** öğesini seçmek için **< veya >** düğmesini kullanın ve ardından **GİRİŞ** düğmesine basın.
3. **Faks Gönd. ayarı** öğesini seçmek için **< veya >** düğmesini kullanın ve ardından **GİRİŞ** düğmesine basın.
4. **Vars. Çözünürlük** öğesini seçmek için **< veya >** düğmesini kullanın ve ardından **GİRİŞ** düğmesine basın.
5. Çözünürlük ayarını değiştirmek için **< veya >** düğmesini kullanın.
6. Seçiminizi kaydetmek için **GİRİŞ** düğmesine basın.

---

#### Not

Yalnızca geçerli faksın çözünürlüğünü değiştirme hakkındaki yönergeler için bkz. [Geçerli faks işinde çözünürlüğü ayarlamak için](#).

## Varsayılan cam boyutu ayarını deęiřtirme

Bu ayar, tarayıcıdan bir faks gönderdiğinizde flatbed tarayıcının hangi kağıt boyutunu taradığını belirler. Fabrika varsayılan ayarı, aygıtı satın aldığınız bölgeye/ülkeye göre deęiřir.

### Varsayılan cam boyutu ayarını deęiřtirmek için

1. Aygıt kontrol panelinde **MENÜ** düğmesine basın.
2. **Faks ayarı** öęesini seçmek için **< veya >** düğmesini kullanın ve ardından **GİRİŐ** düğmesine basın.
3. **Faks Gönd. ayarı** öęesini seçmek için **< veya >** düğmesini kullanın ve ardından **GİRİŐ** düğmesine basın.
4. **Vars. Cam Boyutu** öęesini seçmek için **< veya >** düğmesini kullanın ve ardından **GİRİŐ** düğmesine basın.
5. Doğru kağıt boyutu ayarını seçmek için **< veya >** düğmesini kullanın. **A4** veya **Letter**.
6. Seçiminizi kaydetmek için **GİRİŐ** düğmesine basın.

## Tonlu arama veya darbeli arama modunu seçme

Aygıt tonlu arama veya darbeli arama moduna ayarlamak için bu yordamı uygulayın. Fabrika varsayılan değeri **Tonlu** olarak ayarlanmıştır. Telefon hattınızın tonlu aramayı kullanmadığından emin olmadıkça bu ayarı değiştirmeyin.

### Tonlu arama veya darbeli aramayı seçmek için

1. Aygıt kontrol panelinde **MENÜ** düğmesine basın.
2. **Faks ayarı** ögesini seçmek için **< veya >** düğmesini kullanın ve ardından **GİRİŞ** düğmesine basın.
3. **Faks Gönd. ayarı** ögesini seçmek için **< veya >** düğmesini kullanın ve ardından **GİRİŞ** düğmesine basın.
4. **Arama Modu** ögesini seçmek için **< veya >** düğmesini kullanın ve ardından **GİRİŞ** düğmesine basın.
5. **Tonlu** veya **Vuruşlu** ögesini seçmek için **< veya >** düğmesini kullanın ve seçiminizi kaydetmek için **GİRİŞ** düğmesine basın.

---

#### Not

Darbeli arama seçeneği tüm bölgelerde/ülkelerde geçerli değildir.

## Tekrar arama ayarlarını deęiřtirme

Alıcı faks makinesi yanıt vermedięi veya meřgul olduęu için aygıt faks gönderemediyse, meřgul olduęunda tekrar ara, yanıt yoksa tekrar ara ve iletişim hatası olduęunda tekrar ara seçeneklerine göre aygıt tekrar aramayı dener. Bu seçenekleri açmak veya kapatmak için bu bölümdeki yordamları uygulayın.

### Meřgulse tekrar ara seçeneęini deęiřtirmek için

Bu seçenek açıksa, aygıt meřgul sinyali aldıęında otomatik olarak tekrar arar. Meřgulse tekrar ara seçeneęi için fabrika varsayılan deęeri **Açık** olarak ayarlanmıřtır.

1. Aygıt kontrol panelinde **MENÜ** düęmesine basın.
2. **Faks ayarı** öęesini seçmek için **< veya >** düęmesini kullanın ve ardından **GİRİř** düęmesine basın.
3. **Faks Gönd. ayarı** öęesini seçmek için **< veya >** düęmesini kullanın ve ardından **GİRİř** düęmesine basın.
4. **Meřgulse tk. ara** öęesini seçmek için **< veya >** düęmesini kullanın ve ardından **GİRİř** düęmesine basın.
5. **Açık** veya **Kapalı** öęesini seçmek için **< veya >** düęmesini kullanın ve ardından **GİRİř** düęmesine basın.

### Yanıt yoksa tekrar ara seçeneęini deęiřtirmek için

Bu seçenek açıksa, alıcı makine yanıt vermezse aygıt otomatik olarak tekrar arar. Yanıt yoksa tekrar ara seçeneęi için fabrika varsayılan deęeri **Kapalı** olarak ayarlanmıřtır.

1. Aygıt kontrol panelinde **MENÜ** düęmesine basın.
2. **Faks ayarı** öęesini seçmek için **< veya >** düęmesini kullanın ve ardından **GİRİř** düęmesine basın.
3. **Faks Gönd. ayarı** öęesini seçmek için **< veya >** düęmesini kullanın ve ardından **GİRİř** düęmesine basın.
4. **Ynt yok tekr ara** öęesini seçmek için **< veya >** düęmesini kullanın ve ardından **GİRİř** düęmesine basın.
5. **Açık** veya **Kapalı** öęesini seçmek için **< veya >** düęmesini kullanın ve ardından **GİRİř** düęmesine basın.

## İletişim hatasında tekrar ara seçeneğini değiştirmek için

Bu seçenek açıksa, bir tür iletişim hatası oluştuğunda aygıt otomatik olarak tekrar arar. İletişim hatasında tekrar ara seçeneği için fabrika varsayılan değeri **Açık** olarak ayarlanmıştır.

1. Aygıt kontrol panelinde **MENÜ** düğmesine basın.
2. **Faks ayarı** ögesini seçmek için **< veya >** düğmesini kullanın ve ardından **GİRİŞ** düğmesine basın.
3. **Faks Gönd. ayarı** ögesini seçmek için **< veya >** düğmesini kullanın ve ardından **GİRİŞ** düğmesine basın.
4. **T. Ara İltışm Hata** ögesini seçmek için **< veya >** düğmesini kullanın ve ardından **GİRİŞ** düğmesine basın.
5. **Açık** veya **Kapalı** ögesini seçmek için **< veya >** düğmesini kullanın ve ardından **GİRİŞ** düğmesine basın.

## Faksları bilgisayarınıza alma

Bilgisayarınıza faks almak için yazılımdaki PC alması ayarını açmanız gerekir (aygıtın yazılım Yardımı'na bakın). PC alması ayarı yalnızca tek bir bilgisayardan etkinleştirilebilir. Herhangi bir nedenle söz konusu bilgisayar artık kullanılamaz durumda olursa, PC alması ayarını aygıtın kontrol panelinden kapatmak için aşağıdaki yordamı kullanabilirsiniz.

### PC alması ayarını kontrol panelinden kapatmak için

1. Aygıt kontrol panelinde **MENÜ** düğmesine basın.
2. **Faks işlevleri** öğesini seçmek için **<** veya **>** düğmesini kullanın ve ardından **GİRİŞ** düğmesine basın.
3. **PC Almasını Dur.** öğesini seçmek için **<** veya **>** düğmesini kullanın ve seçiminizi onaylamak için **GİRİŞ** düğmesine basın.

**PC Almasını Dur.** ayarını seçtikten sonra aygıt belleğinde kalan tüm fakslar yazdırılır.

---

#### Not

---

Macintosh yazılımı, Windows 98, Windows ME veya Windows NT kullanıyorsanız PC'ye alma özelliğini kullanamazsınız.

## Yanıt modunu ayarlama

Durumunuza baęlı olarak, aygıtın yanıt modunu **Otomatik** veya **Elle** seçeneęine ayarlayabilirsiniz. Fabrika varsayılan deęeri **Otomatik** olarak ayarlanmıřtır.

- **Otomatik:** Bu yanıt modunda, belirli bir çalma sayısından veya özel faks sesini algıladıktan sonra aygıt gelen çağrılarını yanıtlar. Çalma sayısını belirtmek için bkz. [Yanıtlama çalma sayısı ayarını deęiřtirme](#).
- **Elle:** Bu yanıt modunda aygıt çağrılarını hiçbir zaman yanıtlamaz. Faks alma işlemini, kontrol panelindeki **FAKSI BAřLAT** düęmesine basarak veya aynı hatta baęlı telefonun ahizesini kaldırıp 1 -2 -3 numaralarını arayarak başlatmanız gerekir (yalnızca tonlu arama modunda).

### Not

Kullanıcıların çoęu yanıt modunu **Otomatik** ayarında bırakmalarına raęmen, sesli görüşme amacıyla faks numarasını arayan kişiler, telefona yanıt verilmezse veya belirlenen çalma sayısından sonra ahizeyi kapatmazlarsa faks sesi duyarlar. Sesli görüşme için arayanların faks sesini duymalarını istemiyorsanız **Elle** ayarını kullanın. Ancak, mod **Elle** seçeneęine ayarlandığında faks aramalarının otomatik olarak alınmadığını unutmayın.

## Yanıt modunu ayarlamak için

Yanıt modunu ayarlamak veya deęiřtirmek için ařaęıdaki adımları uygulayın:

1. Aygıt kontrol panelinde **MENÜ** düęmesine basın.
2. **Faks ayarı** öęesini seçmek için **<** veya **>** düęmesini kullanın ve ardından **GİRİř** düęmesine basın.
3. **Faks Alm. ayarı** öęesini seçmek için **<** veya **>** düęmesini kullanın ve ardından **GİRİř** düęmesine basın.
4. **Yanıt modu** öęesini seçmek için **GİRİř** düęmesine basın.
5. **Otomatik** veya **Elle** öęesini seçmek için **<** veya **>** düęmesini kullanın ve ardından **GİRİř** düęmesine basın.

Kontrol paneli ekranında belirttięiniz yanıt modu ayarını görüntülenir.



## Aramaları yanıtlamak için çalma seslerini deęiřtirme

Çalma sesi veya özel çalma sesi servisi bazı yerel telefon řirketleri tarafından saęlanır. Bu servis, tek bir hat üzerinde birden çok telefon numarasına sahip olmanızı saęlar. Her telefon numarasının ayrı bir çalma sesi vardır; böylece sesli görüşme için gelen aramaları siz yanıtlarsınız, faks aramalarını ise aygıt yanıtlar.

Telefon řirketinizde çalma sesi servisine aboneyseniz, aygıtı doęru çalma sesini yanıtlayacak řekilde ayarlamanız gerekir. Özel çalma sesleri tüm bölgelerde/ülkelerde desteklenmez. Bu servisin bölgenizde/ülkenizde kullanılıp kullanılmadığını öğrenmek için telefon řirketinize başvurun.

### Not

Çalma sesi servisini kullanmıyorsanız ve çalma sesi ayarını varsayılan **Tüm Çalmalar** ayarından farklı olacak řekilde deęiřtirirseniz, aygıt faksları alamayabilir.

Ayarlar ařaęıdaki gibidir:

- **Tüm Çalmalar:** Aygıt, telefon hattı üzerinden gelen tüm aramaları yanıtlar.
- **Tek:** Aygıt, tek çalma sesi üreten tüm aramaları yanıtlar.
- **Çift:** Aygıt, çift çalma sesi üreten tüm aramaları yanıtlar.
- **Üçlü:** Aygıt, üçlü çalma sesi üreten tüm aramaları yanıtlar.
- **Çift ve Üçlü:** Aygıt, çift çalma sesi veya üçlü çalma sesi üreten tüm aramaları yanıtlar.

## Aramaları yanıtlamak için çalma seslerini deęiřtirme

Aramaları yanıtlamak üzere çalma seslerini deęiřtirmek için ařaęıdaki adımları uygulayın:

1. Aygıt kontrol panelinde **MENÜ** düęmesine basın.
2. **Faks ayarı** öęesini seçmek için **< veya >** düęmesini kullanın ve ardından **GİRİř** düęmesine basın.
3. **Faks Alm. ayarı** öęesini seçmek için **< veya >** düęmesini kullanın ve ardından **GİRİř** düęmesine basın.
4. **Yanıt Çalma Tipi** öęesini seçmek için **< veya >** düęmesini kullanın ve ardından **GİRİř** düęmesine basın.
5. İstediiğiniz çalma sesini seçmek için **< veya >** düęmesini kullanın ve sonra **<** düęmesine basın.
6. Aygıtın kurulumu tamamlandıktan sonra, çalma sesi servisinin doęru çalıştığından emin olmak için birisinden size faks göndermesini isteyin.

## Yanıtlama çalma sayısı ayarını değiştirme

Yanıtlama modu **Otomatik** olarak ayarlanırsa, aygıtın yanıtlama çalma sayısı ayarı, aygıtın telefon kaç kez çaldıktan sonra gelen aramayı yanıtlayacağını belirler.

Aygıt hem faks, hem telefon aramalarını alan (paylaşılan hat) ve telesekreter de kullanan bir hatta bağlıysa, yanıtlama çalma sayısı ayarını yapmanız gerekebilir. Aygıtın yanıtlama çalma sayısı, telesekreterin yanıtlama çalma sayısından daha büyük olmalıdır. Böylece, gelen arama bir sesli görüşme içinse, telesekreterin bunu yanıtlaması ve mesajı kaydetmesi sağlanır. Telesekreter aramayı yanıtlarken, aygıt da aramayı dinler ve faks sesi algılayarsa otomatik olarak yanıtlar.

Yanıtlama çalma sayısının varsayılan ayarı ABD ve Kanada için beş, diğer ülkeler/bölgeler için ikidir.

### Yanıtlama çalma sayısı ayarını kullanma

Kullanılacak yanıtlama çalma sayısını belirlemek için aşağıdaki tablodan yararlanın.

Telefon hattının türü	Önerilen yanıtlama çalma sayısı ayarı
Özel faks hattı (yalnızca faks aramalarını alır)	Kontrol panelinde görüntülenen aralık içinde bir çalma sayısına ayarlayın. (İzin verilen en az ve en çok çalma sayısı ülkeye/bölgeye göre değişir).
İki ayrı numarası ve çalma sesi servisi olan bir hat	Bir veya iki çalma. (Diğer telefon numarası için telesekreteriniz veya bilgisayar üzerinden sesli postanız varsa, aygıtın yanıtlama sisteminden daha yüksek bir çalma sesi sayısına ayarlanmasına dikkat edin. Ayrıca bkz. <a href="#">Aramaları yanıtlamak için çalma seslerini değiştirme.</a> )
Yalnızca bağlı tek telefonu olan paylaşılan hat (hem faks, hem telefon aramalarını alır)	Beş veya daha çok çalma.
Bağlı bir telesekreteri veya bilgisayar üzerinden sesli postası olan paylaşılan hat (hem faks, hem telefon aramalarını alır)	Telesekreter veya bilgisayar üzerinden sesli posta çalma sayısından iki fazla.

### Yanıtlama çalma sayısını ayarlamak için

Yanıtlama çalma sayısını ayarlamak veya değiştirmek için aşağıdaki adımları uygulayın:

1. Aygıt kontrol panelinde **MENÜ** düğmesine basın.
2. **Faks ayarı** öğesini seçmek için **<** veya **>** düğmesini kullanın ve ardından **GİRİŞ** düğmesine basın.
3. **Faks Alm. ayarı** öğesini seçmek için **<** veya **>** düğmesini kullanın ve ardından **GİRİŞ** düğmesine basın.
4. **Ynt çalma sayısı** öğesini seçmek için **<** veya **>** düğmesini kullanın ve ardından **GİRİŞ** düğmesine basın.
5. Yanıtlama çalma sayısını girmek için alfasayısal düğmeleri kullanın ve sonra **GİRİŞ** düğmesine basın.

## Gelen fakslar için otomatik küçültme ayarını deęiřtirme

Sayfaya sığdır seçeneęi açıksa, aygıt, bilgileri varsayılan kaęıt boyutuna sığdırmak için uzun faksları otomatik olarak yüzde 75'e kadar küçültür (örneğin faks boyutu legal'den letter'e küçültülür).

Sayfaya sığdır seçeneęi kapalıysa, uzun fakslar birden çok kaęıda tam boyutta yazdırılır. Gelen faks için otomatik küçültme fabrika varsayılan deęeri **Açık** olarak ayarlanmıştır.

Alınan faksları damgalama seçeneęiniz açıksa, otomatik küçültmeyi de açmak isteyebilirsiniz. Bu, gelen faksların boyutunu biraz küçültür ve sayfa damgası nedeniyle faksın iki sayfaya yazdırılmasını engeller.

### Not

Ortam boyutu ayarınının, ortam giriş tepsisine yüklenen ortamın boyutu ile eşleşmesine dikkat edin. Varsayılan ortam boyutunu deęiřtirmek için bkz. [Varsayılan ortam boyutunu deęiřtirme](#).

### Gelen fakslarda otomatik küçültmeyi deęiřtirmek için

1. Aygıt kontrol panelinde **MENÜ** düğmesine basın.
2. **Faks ayarı** öęesini seçmek için **<** veya **>** düğmesini kullanın ve ardından **GİRİŞ** düğmesine basın.
3. **Faks Alm. ayarı** öęesini seçmek için **<** veya **>** düğmesini kullanın ve ardından **GİRİŞ** düğmesine basın.
4. **Sayfaya sığdır** öęesini seçmek için **<** veya **>** düğmesini kullanın ve ardından **GİRİŞ** düğmesine basın.
5. **Açık** veya **Kapalı** öęesini seçmek için **<** veya **>** düğmesini kullanın ve seçiminizi kaydetmek için **GİRİŞ** düğmesine basın.

## Faks numaralarını bloke etme veya blokeyi kaldırma

Belirli kişilerden veya işletmelerden faks almak istemiyorsanız, kontrol panelini kullanarak 30 adete kadar faks numarasını bloke edebilirsiniz. Bir faks numarasını bloke ederseniz ve o numaradan birisi size faks gönderirse, kontrol paneli numaranın bloke edilmiş olduğunu gösterir, faks yazdırılmaz ve belleğe kaydedilmez. Bloke edilen faks numaralarından gönderilen fakslar faks etkinliği günlüğünde "atıldı" olarak işaretlenir. Bloke edilen faks numaralarının blokesini tek tek veya tümünden kaldırabilirsiniz.

### Not

Bloke ettiğiniz numaraların listesini yazdırmak için bkz. [Bloke faks listesini yazdırma](#). Faks etkinliği günlüğünü yazdırmak için bkz. [Faks etkinlik günlüğünü yazdırma](#).

## Faks numarasını bloke etmek veya blokesini kaldırmak için

Kontrol panelini kullanarak faks numaralarını bloke etmek veya blokesini kaldırmak için aşağıdaki adımları uygulayın:

1. Aygıt kontrol panelinde **MENÜ** düğmesine basın.
2. **Faks ayarı** ögesini seçmek için **<** veya **>** düğmesini kullanın ve ardından **GİRİŞ** düğmesine basın.
3. **Faks Alm. ayarı** ögesini seçmek için **<** veya **>** düğmesini kullanın ve ardından **GİRİŞ** düğmesine basın.
4. **Faksları bloke et** ögesini seçmek için **<** veya **>** düğmesini kullanın ve ardından **GİRİŞ** düğmesine basın.
5. Aşağıdakilerden birini yapın:

Bir faks numarasını bloke etmek istiyorsanız, **Giriş ekle** seçeneğini seçmek için **<** veya **>** düğmesini kullanın ve **GİRİŞ** düğmesine basın. Faks numarasını tam olarak başlıkta görüldüğü gibi (boşluklar dahil) girin ve ardından **GİRİŞ** düğmesine basın. Bloke edilen numara için bir ad girin ve sonra **GİRİŞ** düğmesine basın.

Bir faks numarasındaki blokeyi kaldırmak istiyorsanız, **Girişi sil** seçeneğini seçmek için **<** veya **>** düğmesini kullanın ve **GİRİŞ** düğmesine basın. Silmek istediğiniz faks numarasını seçmek için **<** veya **>** düğmesini kullanın ve sonra silme işlemlerini onaylamak için **GİRİŞ** düğmesine basın.

Tüm bloke faks numaralarındaki blokeyi kaldırmak istiyorsanız, **Tümünü temizle** seçeneğini seçmek için **<** veya **>** düğmesini kullanın ve **GİRİŞ** düğmesine basın. Silme işlemlerini onaylamak için **GİRİŞ** düğmesine yeniden basın.

## Hızlı arama girişleri, dokunmatik tuşlar ve grup arama girişleri hakkında

Sık aranan faks numaralarını veya faks numarası gruplarını dokunmatik tuşlar, hızlı arama girişleri veya grup arama girişleri olarak saklayabilirsiniz.

Aygıtın telefon defterinde hızlı arama girişleri ve grup arama girişleri için toplam 120 giriş kullanılabilir. Örneğin 100 girişi hızlı arama olarak programlarsanız, kalan 20 giriş grup aramaları için kullanılabilir.

Hızlı arama girişlerini, dokunmatik tuşları ve grup arama girişlerini kullanma hakkında daha fazla bilgi için aşağıdaki yordamlara bakın.

### Hızlı arama girişlerini ve dokunmatik tuşları programlamak için

1 ile 5 arasındaki hızlı arama girişleri kontrol panelindeki bu sayılara karşılık gelen dokunmatik tuşlarla da ilişkilendirilmiştir. Dokunmatik tuşlar, hızlı arama veya grup arama girişleri için kullanılabilir. Tek bir faks numarası için en çok 50 karakter girilebilir.

#### Not

Hızlı arama girişleri, dokunmatik tuşlar ve grup arama girişleri yazılım kullanılarak daha kolay programlanabilir. HP Araç Kutusu yazılımını kullanarak hızlı arama girişleri, dokunmatik tuşlar ve grup arama girişlerini programlama hakkındaki yönergeler için HP Araç Kutusu çevrimiçi Yardım'a bakın.

Hızlı arama girişlerini ve dokunmatik tuşları aygıtın kontrol panelinden programlamak için aşağıdaki adımları uygulayın:

1. Aygıt kontrol panelinde **MENÜ** düğmesine basın.
2. **Faks ayarı** ögesini seçmek için **<** veya **>** düğmesini kullanın ve ardından **GİRİŞ** düğmesine basın.
3. **Telefon Defteri** ögesini seçmek için **GİRİŞ** düğmesine basın.
4. **Tek ayar** ögesini seçmek için **GİRİŞ** düğmesine basın.
5. **Ekle** ögesini seçmek için **GİRİŞ** düğmesine basın.
6. Bu faks numarasıyla ilişkilendirmek istediğiniz hızlı arama giriş numarasını girmek için alfasayısal düğmeleri kullanın ve sonra **GİRİŞ** düğmesine basın. 1 ile 5 arasında bir sayı seçtiğinizde faks numarası bu sayıya karşılık gelen dokunmatik tuşla da ilişkilendirilir.

#### Not

Faks numarası yazarken arama sırasına boşluk eklemek isterseniz virgül (,) görüntülenene kadar **DURAKLAT/TEKRAR ARA** düğmesine basın veya aygıtın çevir sesini beklemesini isterseniz **W** görüntülenene kadar **\*** düğmesine basın.

7. Faks numarasını girmek için alfasayısal düğmeleri kullanın. Boşlukları veya alan kodu, PBX sistemlerinde dış hat erişim kodu (genellikle 9 veya 0) veya uzun mesafe öneki gibi diğer gerekli numaraları da ekleyin.
8. **GİRİŞ** düğmesine basın.
9. Faks numarasına ad girmek için alfasayısal düğmeleri kullanın. Bunu yapmak için girmek istediğiniz harfle ilgili alfasayısal düğmeye o harf görünene kadar art arda basın. (Karakterlerin listesi için bkz. [Arama karakterlerini kullanma](#).)

#### Not

Noktalama işareti girmek için istediğiniz karakter görüntülenene kadar yıldız (\*) düğmesine art arda basın ve sonra arkasından gelen boşluğa gitmek için **>** düğmesine basın.

10. Bilgiyi kaydetmek için **GİRİŞ** düğmesine basın.
11. Programlanacak daha başka hızlı arama girişleriniz veya dokunmatik tuşlarınız varsa 1'den 10'a kadar olan adımları yineleyin.

## Hızlı arama girişlerini ve dokunmatik tuşları silmek için

1. Aygıt kontrol panelinde **MENÜ** düğmesine basın.
2. **Faks ayarı** öğesini seçmek için **<** veya **>** düğmesini kullanın ve ardından **GİRİŞ** düğmesine basın.
3. **Telefon Defteri** öğesini seçmek için **GİRİŞ** düğmesine basın.
4. **Tek ayar** öğesini seçmek için **GİRİŞ** düğmesine basın.
5. **Sil** öğesini seçmek için **<** veya **>** düğmesini kullanın ve ardından **GİRİŞ** düğmesine basın.
6. Silmek istediğiniz hızlı arama girişinin numarasını girmek için alfasayısal düğmeleri kullanın ve sonra **GİRİŞ** düğmesine basın.
7. Silme işlemini onaylamak için **GİRİŞ** düğmesine basın.

## Hızlı arama girişlerini veya dokunmatik tuşları hızlı şekilde programlamak için

### Not

Aşağıdaki yordam grup arama girişini programlamak için kullanılamaz. Grup arama girişi yönergeleri için bkz. [Grup arama girişlerini programlamak için](#).

Hızlı arama girişlerini ve dokunmatik tuşları aygıtın kontrol panelinden kolayca programlamak için aşağıdaki adımları uygulayın:

1. Aşağıdaki işlemlerden birini aygıtın kontrol panelini kullanarak uygulayın:  
**TELEFON DEFTERİ** düğmesine basın, programlanmamış bir hızlı arama girişine girin ve sonra **GİRİŞ** düğmesine basın.  
Programlanmamış bir dokunmatik tuşa basın. Kontrol paneli ekranı, hızlı arama girişinin veya dokunmatik tuşun programlanmamış olduğunu bildirir.
2. Hızlı arama girişini veya dokunmatik tuşu programlamak için **GİRİŞ** düğmesine basın.
3. Faks numarasını girin ve sonra **GİRİŞ** düğmesine basın. Boşlukları veya alan kodu, PBX sisteminde dış hat erişim kodu (genellikle 9 veya 0) veya uzun mesafe öneki gibi diğer gerekli numaraları da ekleyin. (Ek bilgi için bkz. [Arama karakterlerini kullanma](#).)

### Not

Faks numarası girerken arama sırasına boşluk eklemek için virgül (,) görüntülenene kadar **DURAKLAT/TEKRAR ARA** düğmesine basın. Aygıtın, çevir sesini beklemesini isterseniz **W** görüntülenene kadar **\*** düğmesine basın.

4. Faks numarasına ad girmek için alfasayısal düğmeleri kullanın. Bunu yapmak için girmek istediğiniz harfle ilgili alfasayısal düğmeye o harf görünene kadar art arda basın. (Karakterlerin listesi için bkz. [Arama karakterlerini kullanma](#).)
5. Bilgiyi kaydetmek için **GİRİŞ** düğmesine basın.

## Grup arama girişlerini kullanmak için

Düzenli olarak aynı kişilerden oluşan bir gruba bilgi gönderiyorsanız, bu işlemi basitleştirmek için grup arama girişi programlayabilirsiniz. Grup arama girişleri hızlı arama girişlerinden oluşur. 1 ile 5 arasındaki sayıları kullanan grup arama girişleri kontrol panelindeki bu sayılara karşılık gelen dokunmatik tuşlarla da ilişkilendirilmiştir.

Bir gruba tek bir hızlı arama girişi eklenebilir. Grup üyelerinin grup arama girişine eklenmesinden önce, hepsinin hızlı arama girişlerine programlanmış olması veya hepsine dokunmatik tuşların atanmış olması gerekir.

Grup arama girişlerinizi yönetmek için aşağıdaki yönergeleri kullanın.

### Not

Hızlı arama girişleri, dokunmatik tuşlar ve grup arama girişleri yazılım kullanılarak daha kolay programlanabilir. HP Araç Kutusu yazılımını kullanarak hızlı arama girişleri, dokunmatik tuşlar ve grup arama girişlerini programlama hakkındaki yönergeler için HP Araç Kutusu çevrimiçi Yardım'a bakın.

## Grup arama girişlerini programlamak için

1. Gruba dahil etmek istediğiniz her faks numarasına bir hızlı arama girişi atayın. (Yönergeler için bkz. [Hızlı arama girişlerini ve dokunmatik tuşları programlamak için.](#))
2. Aygıt kontrol panelinde **MENÜ** düğmesine basın.
3. **Faks ayarı** ögesini seçmek için **<** veya **>** düğmesini kullanın ve ardından **GİRİŞ** düğmesine basın.
4. **Telefon Defteri** ögesini seçmek için **GİRİŞ** düğmesine basın.
5. **Grup ayarı** ögesini seçmek için **<** veya **>** düğmesini kullanın ve ardından **GİRİŞ** düğmesine basın.
6. **Grup ekle/dznl** ögesini seçmek için **<** veya **>** düğmesini kullanın ve ardından **GİRİŞ** düğmesine basın.
7. Bu grupla ilişkilendirmek istediğiniz numarayı girmek için alfasayısal düğmeleri kullanın ve sonra **GİRİŞ** düğmesine basın. 1 ile 5 arasındaki sayılar seçildiğinde grup, o sayıya karşılık gelen dokunmatik tuşla da ilişkilendirilir.
8. Grubun adını girmek için alfasayısal düğmeleri kullanın ve sonra **GİRİŞ** düğmesine basın.
9. Aşağıdaki adımlardan birini uygulayın:  
Bir dokunmatik tuşa basın ve ardından eklemeyi onaylamak için **GİRİŞ** düğmesine yeniden basın. Eklemek istediğiniz her grup üyesi için bu adımı yineleyin.  
**Telefon Defteri** seçeneğini seçin ve ardından eklemek istediğiniz grup üyesine ait hızlı arama girişini seçin. Eklemeyi onaylamak için **GİRİŞ** düğmesine basın. Eklemek istediğiniz her grup üyesi için bu adımı yineleyin.
10. Bitirince **GİRİŞ** düğmesine basın.
11. Atanacak başka grup arama girişleriniz varsa **GİRİŞ** düğmesine basın ve sonra 1'den 10'a kadar olan adımları yineleyin.

## Grup arama girişlerini silmek için

1. Aygıt kontrol panelinde **MENÜ** düğmesine basın.
2. **Faks ayarı** öğesini seçmek için **<** veya **>** düğmesini kullanın ve ardından **GİRİŞ** düğmesine basın.
3. **Telefon Defteri** öğesini seçmek için **GİRİŞ** düğmesine basın.
4. **Grup ayarı** öğesini seçmek için **<** veya **>** düğmesini kullanın ve ardından **GİRİŞ** düğmesine basın.
5. **Grup sil** öğesini seçmek için **<** veya **>** düğmesini kullanın ve ardından **GİRİŞ** düğmesine basın.
6. Alfayısal düğmeleri kullanarak, silmek istediğiniz grup arama numarasını girin ve sonra **GİRİŞ** düğmesine basın.
7. Silme işlemini onaylamak için **GİRİŞ** düğmesine basın.

## Grup arama girişinden bir numara silmek için

1. Aygıt kontrol panelinde **MENÜ** düğmesine basın.
2. **Faks ayarı** öğesini seçmek için **<** veya **>** düğmesini kullanın ve ardından **GİRİŞ** düğmesine basın.
3. **Telefon Defteri** öğesini seçmek için **GİRİŞ** düğmesine basın.
4. **Grup ayarı** öğesini seçmek için **<** veya **>** düğmesini kullanın ve ardından **GİRİŞ** düğmesine basın.
5. **Grupta no sil** öğesini seçmek için **<** veya **>** düğmesini kullanın ve ardından **GİRİŞ** düğmesine basın.
6. Gruptan silmek istediğiniz kişiyi seçmek için **<** veya **>** düğmesini kullanın.
7. Silme işlemini onaylamak için **GİRİŞ** düğmesine basın.
8. Aşağıdaki işlemlerden birini uygulayın:  
Gruptan başka kişileri silmek için 6. ve 7. adımları yineleyin.  
İşleminizi tamamladığınızda **İPTAL** düğmesine basın.

### Not

Bir hızlı arama girişi silindiğinde, o giriş, o hızlı arama girişini içeren grup arama girişlerinden de silinir.

## Tüm telefon defteri girişlerini silmek için

Aygıtta programlanan tüm hızlı arama girişlerini, dokunmatik tuşları ve grup arama girişlerini silebilirsiniz.



## **DİKKAT**

Hızlı arama girişleri, dokunmatik tuşlar ve grup arama girişleri silindikten sonra kurtarılamaz.

1. Aygıt kontrol panelinde **MENÜ** düğmesine basın.
2. **Faks ayarı** öğesini seçmek için **<** veya **>** düğmesini kullanın ve ardından **GİRİŞ** düğmesine basın.
3. **Telefon Defteri** öğesini seçmek için **GİRİŞ** düğmesine basın.
4. **Tümünü sil** öğesini seçmek için **<** veya **>** düğmesini kullanın ve ardından **GİRİŞ** düğmesine basın.
5. Silme işlemini onaylamak için **GİRİŞ** düğmesine basın.

## Arama karakterlerini kullanma

Adınızı başlığa girmek veya bir dokunmatik tuş, hızlı arama girişi ya da grup çevirme girişi için ad girmek üzere kontrol panelini kullanırken, girmek istediğiniz harf görüntülenene kadar uygun alfasayısal düğmeye art arda basın. Sonra, harfi seçmek için > düğmesine basın ve bir sonraki boşluğa geçin. Bu tabloda, varsayılan dil İngilizce olarak ayarlandığında her alfasayısal düğmede hangi harflerin ve rakamların görüntülediği gösterilmektedir:

düğme numarası	karakterler
1	1
2	A B C a b c 2
3	D E F d e f 3
4	G H I g h i 4
5	J K L j k l 5
6	M N O m n o 6
7	P Q R S p q r s 7
8	T U V t u v 8
9	W X Y Z w x y z 9
0	0
*	( ) + - . / , " * & @
#	boşluk # ,

### Duraklatma eklemek için

Aramakta olduğunuz veya bir dokunmatik tuşa, hızlı arama girişine veya grup arama girişine programladığınız faks numarasına duraklatmalar ekleyebilirsiniz. Duraklatmalar çoğunlukla uluslararası arama yaparken veya dış hatta bağlanırken gerekli olur.

- Kontrol paneli ekranında, arama sırasında bu noktada bir duraklatma olacağını gösteren bir virgül (,) görüntülenene kadar tekrar tekrar # düğmesine basın.
- Aygıtın, telefon numarasının geri kalanını aramadan önce çevir sesi beklemesini sağlamak için kontrol paneli ekranında **W** görüntülenene kadar \* düğmesine art arda basın.
- Aygıtın arama aktarma gerçekleştirmesini sağlamak için kontrol paneli ekranında **R** görüntülenene kadar \* düğmesine art arda basın.

## Arama öneki ekleme

Arama öneki, kontrol panelinde veya yazılımdan girdiğiniz her faks numarasının başına otomatik olarak eklenen bir numara veya numara grubudur. Arama öneki için en çok 50 karakter girilebilir.

Varsayılan değer **Kapalı** olarak ayarlanmıştır. Örneğin şirketinizin telefon sisteminin dışındaki bir telefon hattına ulaşmak için 9 gibi bir numara aramanız gerekiyorsa, bu ayarı açmak ve bir önek girmek isteyebilirsiniz. Bu ayar etkinleştirildiğinde, elle aramayı kullanarak arama öneki olmadan bir faks numarasını arayabilirsiniz. Yönergeler için bkz. [Elle aramayı kullanma](#).

### Arama önekini ayarlamak için

1. Aygıt kontrol panelinde **MENÜ** düğmesine basın.
2. **Faks ayarı** öğesini seçmek için **<** veya **>** düğmesini kullanın ve ardından **GİRİŞ** düğmesine basın.
3. **Faks Gönd. ayarı** öğesini seçmek için **>** düğmesine bir defa basın ve sonra **GİRİŞ** düğmesine basın.
4. **Arama Öneki** öğesini seçmek için **<** veya **>** düğmesini kullanın ve ardından **GİRİŞ** düğmesine basın.
5. **Açık** veya **Kapalı** öğesini seçmek için **<** veya **>** düğmesini kullanın ve ardından **GİRİŞ** düğmesine basın.
6. **Açık** seçeneğini seçtiyseniz, önek girmek için alfasayısal düğmeleri kullanın ve sonra **GİRİŞ** düğmesine basın. Numara, duraklatma ve çevirme simgelerini kullanabilirsiniz.

## Gecikmeli faks gönderme

Bir faksı ileri bir tarihte bir veya daha çok kişiye otomatik olarak gönderilmek üzere zamanlayabilirsiniz. Bu yordamı tamamladığınızda, aygıt belgeyi belleğe tarar ve diğer işlemleri gerçekleştirebilmeniz için Hazır durumuna döner.

### Not

Aygıt belirlenen zamanda faks gönderemezse, bu bilgi faks arama raporunda belirtilir (bu seçenek açıksa) veya faks etkinlik günlüğüne kaydedilir. Faks göndermek üzere yapılan aramanın yanıtlanmaması ya da meşgul sinyali alınması veya tekrar arama denemelerinin durdurulması nedeniyle faks iletimi durabilir. (Daha fazla bilgi için bkz. [Faks arama raporu için yazdırma zamanlarını ayarlama](#) ve [Faks etkinlik günlüğünü yazdırma](#).)

Bir faksı ileri bir tarihte gönderilmek üzere ayarladıysanız, ancak ona bir şeyler eklemeniz gerekiyorsa, ek bilgileri başka bir iş olarak gönderebilirsiniz. Aynı zamanda aynı faks numarasına gönderilmek üzere zamanlanan tüm fakslar ayrı fakslar olarak teslim edilir.

## Gecikmeli bir faks göndermek için

1. Belgeyi otomatik belge besleyici (OBB) giriş tepsisine veya flatbed tarayıcıya yükleyin.
2. Aygıt kontrol panelinde **MENÜ** düğmesine basın.
3. **Faks işlevleri** görüntülenene kadar **<** veya **>** düğmesini kullanın ve ardından **GİRİŞ** düğmesine basın.
4. **Sonra fks gönder** görüntülenene kadar **<** veya **>** düğmesini kullanın ve ardından **GİRİŞ** düğmesine basın.
5. Başlama zamanını girmek için alfasayısal düğmeleri kullanın ve sonra aşağıdaki işlemlerden birini tamamlayın:  
Aygıt 12 saatlik zaman moduna ayarlanırsa, öğleden önce (ÖÖ) veya öğleden sonrayı (ÖS) ayarlamak üzere imlecin dördüncü karakteri geçmesi için **>** düğmesini kullanın. ÖÖ için **1** veya ÖS için **2**'yi seçin ve ardından **GİRİŞ** düğmesine basın.  
Aygıt 24 saatlik zaman moduna ayarlanırsa **GİRİŞ** düğmesine basın.
6. Aşağıdaki işlemlerden birini uygulayın:  
Tarihi girmek için alfasayısal düğmeleri kullanın ve sonra **GİRİŞ** düğmesine basın.  
**GİRİŞ** düğmesine basarak varsayılan tarihi kabul edin.
7. Faks numarasını girin, hızlı arama girişini girin veya dokunmatik tuşa basın. (Bu özellik tanımlanmamış (geçici) grupları desteklemez.)
8. **GİRİŞ** veya **FAKSİ BAŞLAT** düğmesine basın. Aygıt belgeyi belleğe tarar ve belirtilen zamanda gönderir.

## Çevir sesi algılama ayarını deęiřtirme

Normal olarak, aygıt hemen faks numarasını aramaya başlar. Aygıtı telefonunuzla aynı hatta kullanıyorsanız çevir sesi algılama ayarını açın. Bu ayar, birisi telefondaiken aygıtın faks göndermesini engeller.

Çevir sesi algılama için fabrika varsayılan deęeri Fransa ve Macaristan için **Açık**, tüm dięer bölgeler/ölkeler için **Kapalı** olarak ayarlanmıştır.

### Çevir sesi algılama ayarını deęiřtirmek için

1. Aygıt kontrol panelinde **MENÜ** düęmesine basın.
2. **Faks ayarı** öęesini seçmek için **<** veya **>** düęmesini kullanın ve ardından **GİRİř** düęmesine basın.
3. **Faks Gönd. ayarı** öęesini seçmek için **>** düęmesine bir defa basın ve sonra **GİRİř** düęmesine basın.
4. **Çevir sesini algıla** öęesini seçmek için **<** veya **>** düęmesini kullanın ve ardından **GİRİř** düęmesine basın.
5. **Açık** veya **Kapalı** öęesini seçmek için **<** veya **>** düęmesini kullanın ve ardından **GİRİř** düęmesine basın.

## Fatura kodlarını kullanma

Fatura kodları özelliği açılmışsa kullanıcıdan her faks için bir fatura kodu girmesi istenir. Gönderilen her faks sayfası için fatura numarası kaydedilir. Bu özellik, yoklamalı alınan, iletilen veya bilgisayarla indirilen fakslar dışındaki her tür faksı içerir. Tanımlanmamış bir gruba gönderilen veya grup arama özelliği kullanılarak gönderilen fakslarda, alıcıya başarılı bir şekilde gönderilen her faks için fatura numarası kaydedilir. Tüm fatura kodlarına ait toplamı gösteren bir rapor yazdırmak için bkz. [Fatura kodu raporunu yazdırma](#).

Fatura kodu ayarı için fabrika varsayılan değeri **Kapalı** olarak ayarlanmıştır. Fatura kodu 1 - 250 arasında herhangi bir sayı olabilir.

### Fatura kodu ayarını değiştirmek için

1. Aygıt kontrol panelinde **MENÜ** düğmesine basın.
2. **Faks ayarı** ögesini seçmek için **<** veya **>** düğmesini kullanın ve ardından **GİRİŞ** düğmesine basın.
3. **Faks Gönd. ayarı** ögesini seçmek için **<** veya **>** düğmesini kullanın ve ardından **GİRİŞ** düğmesine basın.
4. **Fatura kodları** ögesini seçmek için **<** veya **>** düğmesini kullanın ve ardından **GİRİŞ** düğmesine basın.
5. **Açık** veya **Kapalı** ögesini seçmek için **<** veya **>** düğmesini kullanın ve ardından **GİRİŞ** düğmesine basın.

### Fatura kodlarını kullanmak için

1. Telefon numarasını, aygıt kontrol panelinden elle, dokunmatik tuşla veya hızlı arama ya da grup arama girişiyle girin.
2. Orijinali otomatik belge besleyici (OBB) giriş tepsisine veya flatbed tarayıcıya yükleyin.
3. **FAKSI BAŞLAT** düğmesine basın.
4. Fatura kodunu girin ve sonra **FAKSI BAŞLAT** düğmesine basın.

Faks işi gönderilir ve fatura kodu raporuna kaydedilir. Fatura kodu raporunu yazdırma hakkında bilgi için bkz. [Fatura kodu raporunu yazdırma](#).

## Faksı yeniden yazdırma

Yazdırma kartuşunun bitmiş olması veya faksın yanlış türde bir ortama yazdırılması gibi nedenlerden dolayı faksı yeniden yazdırmayı deneyebilirsiniz. Yeniden yazdırılmak üzere saklanan faksların gerçek sayısı, kullanılabilen bellek miktarıyla belirlenir. Belleğe son alınan faks en önce yazdırılır; saklanan en eski faks ise en son yazdırılır.

Bu fakslar sürekli olarak saklanır. Bunlar yeniden yazdırıldığında bellekten silinmez. Bu faksları bellekten silmek için bkz. [Faksları bellekten silme](#).

### Faksı yeniden yazdırmak için

Faksı yeniden yazdırmak için aşağıdaki adımları uygulayın:

#### Not

Sıkışma nedeniyle veya ortam tamamen tükendiği için faks yazdırılmazsa, bu yordamı kullanmanız gerekmez. Böyle durumlarda fakslar belleğe alınır. Sıkışmayı giderdiğiniz veya ortamı yeniden doldurduğunuzda faks yazdırma işlemi otomatik olarak devam eder.

1. Aygıt kontrol panelinde **MENÜ** düğmesine basın.
2. **>** düğmesine bir kez basın, **Faks işlevleri** görüntülenir.
3. **GİRİŞ** düğmesine basın.
4. **Son faksı yazdır** görüntülenene kadar **<** veya **>** düğmesini kullanın.
5. **GİRİŞ** düğmesine basın. Aygıt en son yazdırılan faksı yeniden yazdırmaya başlar.

#### Not

Herhangi bir anda yazdırmayı durdurmak için **İPTAL** düğmesine basın.

### Faksı yeniden yazdırma ayarlarını değiştirmek için

Varsayılan faksı yeniden yazdırma ayarı **Açık** olarak ayarlanmıştır. Bu ayarı aygıt kontrol panelinden değiştirmek için aşağıdaki adımları tamamlayın:

1. Aygıt kontrol panelinde **MENÜ** düğmesine basın.
2. **Faks ayarı** ögesini seçmek için **<** veya **>** düğmesini kullanın ve ardından **GİRİŞ** düğmesine basın.
3. **Faks Alm. ayarı** ögesini seçmek için **<** veya **>** düğmesini kullanın ve ardından **GİRİŞ** düğmesine basın.
4. **Faksları yeniden yazdır** ögesini seçmek için **<** veya **>** düğmesini kullanın ve ardından **GİRİŞ** düğmesine basın.
5. **Açık** veya **Kapalı** ögesini seçmek için **<** veya **>** düğmesini kullanın ve ardından **GİRİŞ** düğmesine basın.

## Faksları bellekten silme

Bu yordamı yalnızca bir başkasının aygıtınıza erişimi olduğundan ve faksları bellekten yeniden yazdırmak isteyebileceğinden kuşkulıyorsanız kullanın.

### DİKKAT

Bu yordam, yeniden yazdırma belleğini silmeye ek olarak, gönderilmekte olan faksları, tekrar aranmak üzere bekleyen gönderilmemiş faksları, ileri bir tarihte gönderilmek üzere zamanlanan faksları ve yazdırılmamış veya iletilmemiş faksları da siler.

### Faksları bellekten silmek için

1. Aygıt kontrol panelinde **MENÜ** düğmesine basın.
2. **Faks işlevleri** ögesini görüntülemek için **>** düğmesine bir defa basın ve sonra **GİRİŞ** düğmesine basın.
3. **Kayıtlı faksları sil** ögesini seçmek için **<** veya **>** düğmesini kullanın ve ardından **GİRİŞ** düğmesine basın.
4. Silme işlemini onaylamak için **GİRİŞ** düğmesine basın.



## Faks iletmeyi kullanma

Aygıtınızı, gelen faksları başka bir faks numarasına iletmek üzere ayarlayabilirsiniz. Faks, aygıtınıza geldiğinde bellekte saklanır. Aygıt daha sonra belirttiğiniz faks numarasını arar ve faksı gönderir. Bir hata nedeniyle (örneğin numara meşgul olabilir) faks iletilmezse ve yinelenen tekrar arama denemeleri başarısız olursa, aygıtınız faksı yazdırır.

Faks alırken aygıtın belleği tükenirse gelen faks sonlandırılır ve yalnızca bellekte saklanmış olan sayfalar ve sayfaların bazı bölümleri iletilir.

Faks iletmeye özelliğini kullanırken, aygıtın (bilgisayarın değil) faksları alıyor olması ve yanıtlama modunun **Otomatik** olarak ayarlanmış olması gerekir (bkz. [Yanıt modunu ayarlama](#)).

### Faks iletmeyi kullanmak için

1. Aygıt kontrol panelinde **MENÜ** düğmesine basın.
2. **Faks ayarı** öğesini seçmek için **<** veya **>** düğmesini kullanın ve ardından **GİRİŞ** düğmesine basın.
3. **Faks Alm. ayarı** öğesini seçmek için **<** veya **>** düğmesini kullanın ve ardından **GİRİŞ** düğmesine basın.
4. **Faks ilet** öğesini seçmek için **<** veya **>** düğmesini kullanın ve ardından **GİRİŞ** düğmesine basın.
5. **Açık** veya **Kapalı** öğesini seçmek için **>** düğmesine basın ve ardından **GİRİŞ** düğmesine basın.
6. Faks iletmeye özelliğini açarsanız, faksın gönderileceği faks numarasını belirtmek için alfasayısal düğmeleri kullanın ve sonra seçiminizi kaydetmek için **GİRİŞ** düğmesine basın.

## Faks almak için dahili telefonun kullanılabilmesini sağlama

Bu ayar açık olduğunda, telefonun tuş takımında sırayla 1-2-3 tuşlarına basarak, gelen faks aramasını alması için aygıtı uyarabilirsiniz (yalnızca tonlu arama modunda). Varsayılan değer **Açık** olarak ayarlanmıştır. Bu ayarı yalnızca vuruşlu arama kullanıyorsanız veya telefon şirketinizin 1-2-3 dizisini kullanan bir servisi varsa kapatın. Aygıtla çakışırsa, telefon şirketinin servis çalışmaz.

### Faksları almak üzere dahili telefonun kullanılabilmesini sağlamak için

1. Aygıt kontrol panelinde **MENÜ** düğmesine basın.
2. **Faks ayarı** öğesini seçmek için **<** veya **>** düğmesini kullanın ve ardından **GİRİŞ** düğmesine basın.
3. **Faks Alm. ayarı** öğesini seçmek için **<** veya **>** düğmesini kullanın ve ardından **GİRİŞ** düğmesine basın.
4. **Dahili Telefon** öğesini seçmek için **<** veya **>** düğmesini kullanın ve ardından **GİRİŞ** düğmesine basın.
5. **Açık** veya **Kapalı** öğesini seçmek için **<** veya **>** düğmesini kullanın ve seçiminizi kaydetmek için **GİRİŞ** düğmesine basın.

## Faks yoklamayı kullanma

Başka birisi bir faksı yoklanmak üzere ayarlamışsa faksın aygıtınıza gönderilmesini isteyebilirsiniz. (Bu işleme başka bir makineyi yoklama denir).

### Başka bir faks makinesini yoklamak (faks istemek) için

1. Aygıt kontrol panelinde **MENÜ** düğmesine basın.
2. **Faks işlevleri** öğesini seçmek için **<** veya **>** düğmesini kullanın ve ardından **GİRİŞ** düğmesine basın.
3. **Yoklama alımı** öğesini seçmek için **<** veya **>** düğmesini kullanın ve ardından **GİRİŞ** düğmesine basın.
4. Faks istemek istediğiniz faks makinesinin numarasını girmek için alfasayısal düğmeleri kullanın ve sonra **GİRİŞ** düğmesine basın.  
Aygıtınız diğer faks makinesini arar ve faksı ister.

## Sessizlik algılama modunu deęiřtirme

Bu ayar, faks iletimi sırasında faks sinyali vermeyen eski model faks makinelerinden faks alınıp alınmayacağını denetler. Bu belgenin yayınlandığı tarihte, sessiz model faks makineleri, kullanılan faks makinelerinin çok küçük bir oranını oluşturmaktadır. Varsayılan deęer **Kapalı** olarak ayarlanmıştır. Sessizlik algılama modu ayarı yalnızca eski model faks makinesi kullanan birinden düzenli olarak faks alıyorsanız deęiřtirilmelidir.

### Sessizlik algılama modunu deęiřtirmek için

1. Aygıt kontrol panelinde **MENÜ** düğmesine basın.
2. **Faks ayarı** öęesini seçmek için **< veya >** düğmesini kullanın ve ardından **GİRİř** düğmesine basın.
3. **Faks Alm. ayarı** öęesini seçmek için **< veya >** düğmesini kullanın ve ardından **GİRİř** düğmesine basın.
4. **Sessizlik Alg.** öęesini seçmek için **< veya >** düğmesini kullanın ve ardından **GİRİř** düğmesine basın.
5. **Açık** veya **Kapalı** öęesini seçmek için **< veya >** düğmesini kullanın ve seçiminizi kaydetmek için **GİRİř** düğmesine basın.

## Alınan faksları damgalama

Aygıt, göndereni tanımlama bilgilerini alınan her faksın üst kısmına yazdırır. Faksın alındığı tarih ve saati onaylamak için alınan her faks, kendi başlık bilgilerinizin eklenmesini de seçebilirsiniz. Alınan faksları damgalama seçeneğinin fabrika varsayılan değeri **Kapalı** olarak ayarlanmıştır.

### Not

Bu seçenek yalnızca aygıtın yazdırdığı alınan fakslar için geçerlidir.

### Alınan faksları damgalama seçeneğinin kullanılabilmesini sağlamak için

1. Aygıt kontrol panelinde **MENÜ** düğmesine basın.
2. **Faks ayarı** ögesini seçmek için **< veya >** düğmesini kullanın ve ardından **GİRİŞ** düğmesine basın.
3. **Faks Alm. ayarı** ögesini seçmek için **< veya >** düğmesini kullanın ve ardından **GİRİŞ** düğmesine basın.
4. **Faksları damgala** ögesini seçmek için **< veya >** düğmesini kullanın ve ardından **GİRİŞ** düğmesine basın.
5. **Açık** veya **Kapalı** ögesini seçmek için **< veya >** düğmesini kullanın ve seçiminizi kaydetmek için **GİRİŞ** düğmesine basın.

## Faks hata düzeltme modunu ayarlama

Genellikle aygıt, faks gönderirken veya alırken telefon hattındaki sinyalleri izler. Aygıt iletim sırasında bir hata algırsa ve hata düzeltme ayarı **Açık** ise, aygıt faksın o kısmının yeniden gönderilmesini isteyebilir. Hata düzeltme için fabrika varsayılan değeri **Açık** olarak ayarlanmıştır.

Hata düzeltme özelliğini, yalnızca faks göndermekte veya almakta sorunla karşılaşıyorsanız ve iletim hatalarını kabul etmek istiyorsanız kapatmalısınız. Yurtdışına faks göndermeye veya yurtdışından faks almaya çalışıyorsanız ya da faks iletimini uydu telefonu bağlantısı üzerinden yapıyorsanız bu ayarın kapatılması yararlı olabilir.

### Hata düzeltme ayarını değiştirmek için

1. Aygıt kontrol panelinde **MENÜ** düğmesine basın.
2. **Faks ayarı** öğesini seçmek için **<** veya **>** düğmesini kullanın ve ardından **GİRİŞ** düğmesine basın.
3. **Tüm fakslar** öğesini seçmek için **<** veya **>** düğmesini kullanın ve ardından **GİRİŞ** düğmesine basın.
4. **Hata düzeltme** öğesini seçmek için **<** veya **>** düğmesini kullanın ve ardından **GİRİŞ** düğmesine basın.
5. **Açık** veya **Kapalı** öğesini seçmek için **<** veya **>** düğmesini kullanın ve seçiminizi kaydetmek için **GİRİŞ** düğmesine basın.

## V.34 ayarını deęiřtirme

V.34 ayarı, aygıtın faks gönderme için kullandığı modem protokolüdür. Telefon hatları üzerinden saniyede 33.600 bite (bps) kadar veri gönderen ve alan tam çift yönlü modemler için dünya çapındaki standarttır. V.34 ayarı için fabrika varsayılan değeri **Açık** olarak ayarlanmıştır.

V.34 ayarını yalnızca belirli bir aygıttan faks gönderme veya alma sorununuz olduğunda deęiřtirmelisiniz. Yurtdışına faks göndermeye veya yurtdışından faks almaya çalışıyorsanız ya da faks iletimini uydu telefonu bağlantısı üzerinden yapıyorsanız bu ayarın kapatılması yararlı olabilir.

### V.34 ayarını deęiřtirmek için

1. Aygıt kontrol panelinde **MENÜ** düğmesine basın.
2. **Faks ayarı** öęesini seçmek için **< veya >** düğmesini kullanın ve ardından **GİRİř** düğmesine basın.
3. **Tüm fakslar** öęesini seçmek için **< veya >** düğmesini kullanın ve ardından **GİRİř** düğmesine basın.
4. **V.34** öęesini seçmek için **< veya >** düğmesini kullanın ve ardından **GİRİř** düğmesine basın.
5. **Açık** veya **Kapalı** öęesini seçmek için **< veya >** düğmesini kullanın ve ardından **GİRİř** düğmesine basın.





# 9

## Tarama

Tarama işlemlerini gerçekleştirmek için aşağıdaki yönergeleri kullanın:

- [Tarama yöntemlerini anlama](#)
- [Aygıt kontrol panelinden tarama \(Windows\)](#)
- [Tarama işini iptal etme](#)
- [HP Yönlendirici'yi kullanarak tarama \(Windows\)](#)
- [Aygıttan ve HP Yönlendirici uygulamasından tarama \(Macintosh\)](#)
- [TWAIN uyumlu ve WIA uyumlu yazılım kullanarak tarama](#)
- [Fotoğraf veya kitap tarama](#)
- [Optik karakter tanıma \(OCR\) yazılımını kullanarak tarama](#)
- [Tarayıcı çözünürlüğü ve renk](#)

---

### Not

---

Bu bölümde açıklanan işlevlerin çoğu HP Araç Kutusu kullanılarak da gerçekleştirilebilir. HP Araç Kutusu kullanımı hakkında yönergeler için HP Araç Kutusu çevrimiçi Yardım'a bakın.

## Tarama yöntemlerini anlama

Bir ögeyi aşağıdaki yöntemleri kullanarak tarayabilirsiniz.

- **Aygıttan tarama:** Aygıt kontrol panelindeki tarama düğmelerini kullanarak tarama işlemini doğrudan aygıttan başlatabilirsiniz. **HEDEFE TARA** düğmesi klasöre tarama (yalnızca Windows) veya e-postaya tarama için programlanabilir.

---

### Not

---

HP Color LaserJet 2830 hepsi bir arada, tek bir **HEDEFE TARA** düğmesine yerine ayrı **KLASÖRE TARA** ve **E-POSTAYA TARA** düğmeleri içerir.

Daha fazla bilgi için bkz. [Aygıt kontrol panelinden tarama \(Windows\)](#).

- **HP Yönlendirici'den tarama (Windows):** HP Yönlendirici yazılımını başlatmak için aygıt kontrol panelinde **TARAMAYI BAŞLAT** düğmesine basın. Aygıt bir ağa bağlıyken (yalnızca doğrudan bağlıyken) HP Yönlendirici yazılımını başlatmak için **TARAMAYI BAŞLAT** düğmesinin kullanılması desteklenmez. HP Yönlendirici yazılımını doğrudan bilgisayardan da başlatabilirsiniz. Bkz. [HP Yönlendirici'yi kullanarak tarama \(Windows\)](#).
- **HP Yönlendirici'den tarama (Macintosh):** HP Yönlendirici penceresini açmak için otomatik belge besleyici (OBB) giriş tepsisine bir orijinal yerleştirin. HP Yönlendirici yazılımını başlatmak için ayrıca, Dock diğer adını (yalnızca Macintosh OS 10.2 veya 10.3) veya masaüstü bilgisayarda masaüstü diğer adını da kullanabilirsiniz. Bkz. [Aygıttan ve HP Yönlendirici uygulamasından tarama \(Macintosh\)](#).
- **TWAIN uyumlu veya Windows Imaging Application (WIA) uyumlu yazılımdan tarama:** Aygıt TWAIN ve WIA ile uyumludur; TWAIN veya WIA ile uyumlu tarama aygıtlarını destekleyen Windows ve Macintosh tabanlı programlarla düzgün şekilde çalışır. Ayrıca, aygıt tarama yazılımı da TWAIN ve WIA ile uyumludur. Ek bilgi için bkz. [TWAIN uyumlu ve WIA uyumlu yazılım kullanarak tarama](#).

---

### Not

---

Optik karakter tanıma yazılımı hakkında bilgi edinmek ve bu yazılımı kullanmak için yazılımın CD-ROM'undan Readiris programını yükleyin.

## Aygıt kontrol panelinden tarama (Windows)

### Not

Macintosh kullanıcıları: Tarama işlemini aygıt kontrol panelinden başlatma konusunda bilgi için bkz. [Aygıttan ve HP Yönlendirici uygulamasından tarama \(Macintosh\)](#).

Doğrudan aygıt kontrol panelinden tarama için aşağıdaki yönergeleri kullanın.

### Not

Tarama kalitesinin en iyi olması için orijinallerinizi otomatik belge besleyici (OBB) giriş tepsisine yüklemek yerine flatbed tarayıcıya yerleştirin.

Aygıtla bağlı bilgisayarın açık olması gerekir.

## Aygıtın Hedefe tara düğmesini programlama

Aygıt **HEDEFE TARA** düğmesini programlamak için aygıt ayarlarına erişmeniz gerekir. HP Araç Kutusu yazılımını açın ve **Hedefe tarama** sekmesini tıklayın. Daha fazla bilgi için HP Araç Kutusu çevrimiçi Yardım'a bakın.

### Not

THP Color LaserJet 2830 hepsi bir arada, tek bir **HEDEFE TARA** düğmesi yerine ayrı **KLASÖRE TARA** ve **E-POSTAYA TARA** düğmeleri içerir.

## E-postaya tarama

Aygıt kontrol panelindeki **HEDEFE TARA** düğmesini kullanarak e-postaya taramak için aşağıdaki yönergeleri kullanın:

### Not

Bu özelliğin Windows'ta kullanılması için e-posta alıcısının **Hedefe tarama** sekmesinde programlanması gerekir. Bkz. [Aygıtın Hedefe tara düğmesini programlama](#). Macintosh'ta bu işlevi **İzleme Aygıtı** sekmesinden ayarlayın. HP Yönlendirici çevrimiçi Yardım'a bakın.

1. Orijinalleri, taranacak yüzü yukarı bakacak şekilde otomatik belge besleyici (OBB) giriş tepsisine yükleyin. Ortam kılavuzlarını orijinalleri yerinde tutacak şekilde ayarlayın.

### VEYA

Flatbed tarayıcının kapağını kaldırın ve orijinali, taranacak yüzü aşağıya ve belgenin sol üst köşesi camın sağ alt köşesine gelecek şekilde yükleyin. Kapağı yavaşça kapatın.

2. Aygıt kontrol panelinde **HEDEFE TARA** düğmesine basın.

### Not

HP Color LaserJet 2830 hepsi bir arada kontrol panelinde **E-POSTAYA TARA** düğmesine basın.

3. Bir e-posta alıcısı seçmek için **<** veya **>** düğmesini kullanın.
4. **TARAMAYI BAŞLAT** veya **GİRİŞ** düğmesine basın. Taranan öge, seçmiş olduğunuz e-posta alıcısına otomatik olarak gönderilmek üzere bir e-posta iletisine eklenir.

## Bir klasöre tarama

Aygıt kontrol panelindeki **HEDEFE TARA** düğmesini kullanarak klasöre taramak için aşağıdaki yordamları kullanın.

---

**Not**

---

Windows'ta bu özelliđi kullanmak için önce **Hedefe tarama** sekmesinde bir klasör belirlemeniz gerekir. Bkz. [Aygıtın Hedefe tara düđmesini programlama](#).

1. Orijinalleri, yazdırılacak yüzü yukarıda ve belgenin üst kısmı ileride olacak şekilde otomatik belge besleyici (OBB) giriş tepsisine yükleyin ve ortam kılavuzlarını ayarlayın.

**VEYA**

Flatbed tarayıcının kapađını kaldırın ve orijinali, taranacak yüzü aşağıya ve belgenin sol üst köşesini camın sağ alt köşesinde bulunacak şekilde yükleyin. Kapađı yavaşça kapatın.

2. Aygıt kontrol panelinde **HEDEFE TARA** düđmesine basın.

---

**Not**

---

HP Color LaserJet 2830 hepsi bir arada kontrol panelinde **KLASÖRE TARA** düđmesine basın.

3. Bir klasör seçmek için **<** veya **>** düđmesini kullanın.
4. **TARAMAYI BAŞLAT** veya **GİRİŞ** düđmesine basın. Belge dosyaya taranır ve ardından 3. adımda seçmiş olduğunuz klasöre kaydedilir.

## Tarama işini iptal etme

Tarama işini iptal etmek için aşağıdaki yordamlardan birini kullanın.

- Aygıt kontrol panelinde **İPTAL** düğmesine basın.
- Ekranda görüntülenen iletişim kutusundaki **İptal** düğmesini tıklatın.

Tarama işini iptal ederseniz, özgün belgeyi flatbed tarayıcıdan veya otomatik belge besleyicinin (OBB) giriş tepsisinden çıkarın.

---

### Not

Bu yordamlar Macintosh işletim sistemlerinde farklıdır.

## HP Yönlendirici'yi kullanarak tarama (Windows)

Bir belgeyi veya fotoğrafı taramak için HP Yönlendirici yazılım programını kullanın.

### HP Yönlendirici'yi görüntülemek için

- Windows masaüstünde HP Yönlendirici simgesini çift tıklayın.  
VEYA
- Windows görev çubuğunda **Başlat**'ı, **Programlar**'ı (veya Windows XP'de **Tüm Programlar**'ı), **HP**'yi ve ardından **HP Yönlendirici**'yi tıklayın.

HP Yönlendirici hakkında ayrıntılı bilgi için HP Yönlendirici çevrimiçi Yardımına bakın.

# Aygıttan ve HP Yönlendirici uygulamasından tarama (Macintosh)

Bu bölümde açıklanan yordamlar Macintosh OS 10.2 ve 10.3 içindir. Macintosh OS 9.2.2 yordamları farklı olabilir.

Bu bölümde tarif edilen işlemler ve ayarlar hakkında daha fazla bilgi için HP Yönlendirici çevrimiçi Yardım'a bakın.

Orijinal belgelerin flatbed tarayıcıya veya otomatik belge besleyici (OBB) giriş tepsisine yüklenmesiyle ilgili daha ayrıntılı bilgi için bkz. [Tarama için belge yükleme](#).

## E-postaya tarama

1. Orijinalleri, taranacak yüzü yukarı bakacak şekilde otomatik belge besleyici (OBB) giriş tepsisine yükleyin. Ortam kılavuzlarını orijinalleri yerinde tutacak şekilde ayarlayın.  
**VEYA**  
Flatbed tarayıcının kapağını kaldırın ve orijinali, taranacak yüzü aşağıya ve belgenin sol üst köşesi camın sağ alt köşesine gelecek şekilde yükleyin. Kapağı yavaşça kapatın.
2. Aygıt kontrol panelinde **HEDEFE TARA** düğmesine basın.
3. Apple Mail gibi bir e-posta programı seçmek için **< veya >** düğmesini kullanın.
4. **TARAMAYI BAŞLAT** düğmesine basın. Orijinal taranır. 3. adımda seçtiğiniz e-posta programı bilgisayarda açılır. Taranmış belgeyi ek olarak içeren boş bir e-posta iletisi açılır.

### Not

Taramayı HP Yönlendirici uygulamasında **E-postaya Tara** seçeneğini tıklatarak başlatırsanız, orijinal varsayılan e-posta programına taranır.

5. Bir e-posta alıcısı girin, metin veya diğer ekleri ekleyin ve ardından iletiyi gönderin.

## Bir dosyaya tarama

1. Orijinalleri, taranacak yüzü yukarı bakacak şekilde otomatik belge besleyici (OBB) giriş tepsisine yükleyin. Ortam kılavuzlarını orijinalleri yerinde tutacak şekilde ayarlayın.  
**VEYA**  
Flatbed tarayıcının kapağını kaldırın ve orijinali, taranacak yüzü aşağıya ve belgenin sol üst köşesi camın sağ alt köşesine gelecek şekilde yükleyin. Kapağı yavaşça kapatın.
2. Aygıt doğrudan bilgisayarınıza bağlıysa, otomatik belge besleyici (OBB) giriş tepsisine bir öge yerleştirdiğinizde HP Yönlendirici açılır.  
**VEYA**  
Flatbed tarayıcıdan tarıyorsanız (veya HP Yönlendirici otomatik olarak açılmazsa) HP Yönlendirici uygulamasının masaüstü diğer adını çift tıklatın.
3. HP Yönlendirici uygulamasında **HP LaserJet Tara** seçeneğini tıklatın. Orijinalin önizleme taraması görünür.
4. **Farklı Kaydet** simgesini tıklatın.
5. Dosya adını ve dosya türünü girin.
6. **Kaydet**'i tıklatın. Orijinal taranır ve kaydedilir.
7. HP LaserJet Tara uygulamasını kapatmak için **Bitti** düğmesini tıklatın.

## Yazılım programına tarama

Bir yazılım programına taramak için ögeyi programın kendisini kullanarak tararsınız. TWAIN uyumlu herhangi bir programda görüntü taranabilir. Kullandığınız program TWAIN uyumlu değilse, taranan görüntüyü dosyaya kaydedebilir ve ardından yazılım programında bu dosyayı yerleştirebilir, açabilir veya alabilirsiniz. Ek bilgi için bkz. [TWAIN uyumlu ve WIA uyumlu yazılım kullanarak tarama](#).

## Sayfa sayfa taramayı kullanma

### Not

En iyi sonucu elde etmek için, orijinaleri flatbed tarayıcı yerine otomatik belge besleyici (OBB) giriş tepsisine yükleyin.

1. Orijinaleri, taranacak yüzü yukarı bakacak şekilde OBB giriş tepsisine yükleyin. Ortam kılavuzlarını orijinaleri yerinde tutacak şekilde ayarlayın.
2. Aygıt doğrudan bilgisayarınıza bağlıysa, otomatik belge besleyici (OBB) giriş tepsisine bir öge yerleştirildikten sonra HP Yönlendirici uygulaması açılır. HP Yönlendirici otomatik olarak açılmazsa, HP Yönlendirici uygulamasının masaüstü diğer adını çift tıklayın.
3. **HP LaserJet Tara** iletişim kutusunu açmak için HP Yönlendirici uygulamasındaki **HP LaserJet Tara** düğmesini tıklayın.
4. Görüntü türü belirtin.
5. **Tara**'yı tıklayın.
6. Tarama işlemi bittikten sonra **Sonraki sayfayı tara**'yı tıklayın.
7. Orijinalin her sayfası için 6. adımı yineleyin.
8. Tüm sayfalar tarandıktan sonra **Şimdi Gönder!** düğmesini tıklayın.

### VEYA

Sayfaları dosyaya kaydetmek için **Farklı Kaydet** simgesini tıklayın.



# TWAIN uyumlu ve WIA uyumlu yazılım kullanarak tarama

Aygıt TWAIN ve Windows Imaging Application (WIA) uyumludur. Aygıt, TWAIN veya WIA uyumlu tarama aygıtlarını destekleyen Windows ve Macintosh tabanlı programlarla çalışır.

## TWAIN ve WIA uyumlu yazılımı kullanma

TWAIN veya WIA kullanılan programdayken, tarama özelliğine erişebilir ve bir görüntüyü doğrudan kullandığınız programa tarayabilirsiniz. Daha fazla bilgi için TWAIN veya WIA uyumlu yazılım programınızla birlikte verilen Yardım dosyası veya belgesine bakın.

## TWAIN özelliğine sahip bir programdan tarama

### Not

Macintosh aygıt yazılımı, TWAIN sürüm 1.9 gereksinimleriyle uyumludur.

Genel olarak bir yazılım programı **AI, Dosya AI, Tara, Yeni Nesne AI, Ekle** veya **Tarayıcı** gibi bir komutu içeriyorsa TWAIN kullanıyordur. Programın uyumlu olup olmadığından emin değilseniz veya komutun nasıl adlandırıldığını bilmiyorsanız, yazılım programı Yardım'ına veya belgelerine bakın.

TWAIN özelliğine sahip bir programdan tarama yaparken HP LaserJet Tara yazılım programı otomatik olarak başlayabilir. HP LaserJet Tara programı başlarsa, görüntüyü önizlemede incelerken üzerinde değişiklikler yapabilirsiniz. Yazılım programı otomatik olarak başlamazsa, görüntü doğrudan, TWAIN özelliğine sahip programa gider.

## TWAIN özelliğine sahip bir programdan taramayı başlatmak için

Taramayı TWAIN özelliğine sahip programdan başlatın. Kullanılacak komutlar ve adımlar hakkında bilgi için yazılım programının Yardımına veya belgelerine bakın.

## WIA özelliğine sahip bir programdan tarama (yalnızca Windows XP)

Görüntünün doğrudan Microsoft Word gibi bir yazılım programına taranmasında kullanılan diğer yöntem de WIA'dır. WIA, tarama yapmak için HP LaserJet Tara yazılımının yerine Microsoft yazılımını kullanır.

Genellikle, yazılım programı Ekle veya Dosya menüsünde **Resim/Tarayıcıdan veya Kameradan** gibi bir komut içeriyorsa WIA kullanmaktadır. Programın WIA kullanıp kullanmadığından emin değilseniz, yazılım programının Yardımına veya belgelerine bakın.

## WIA özelliğine sahip bir programdan taramak için

Taramayı WIA özelliğine sahip programdan başlatın. Kullanılacak komutlar ve adımlar hakkında bilgi için yazılım programının Yardımına veya belgelerine bakın.

## VEYA

Tarayıcılar ve Kameralar klasöründe aygıt simgesini çift tıklatın. Bu işlem, dosyaya taramanızı sağlayan standart WIA özelliğine sahip yazılım programını açar.

# Fotoğraf veya kitap tarama

Bir fotoğraf veya kitabı taramak için aşağıdaki yordamları kullanın.

## Fotoğraf tarama

1. Fotoğrafı, görüntünün yüzü aşağı ve fotoğrafın sol üst köşesi camın sağ alt köşesine gelecek şekilde flatbed tarayıcıya yerleştirin.

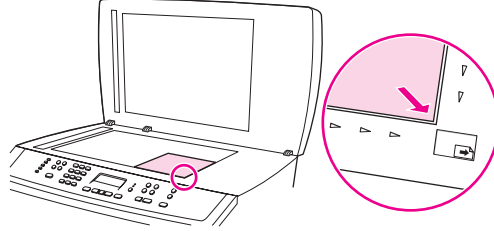

2. Kapağı yavaşça kapatın.
3. Artık tarama yöntemlerinden birini kullanarak fotoğrafı taramaya hazırsınız. Ek bilgi için bkz. [Tarama yöntemlerini anlama](#).

## Kitap tarama

1. Kapağı kaldırın ve kitabı, kopyalamak istediğiniz sayfa camın sağ alt köşesine gelecek şekilde flatbed tarayıcıya yerleştirin.

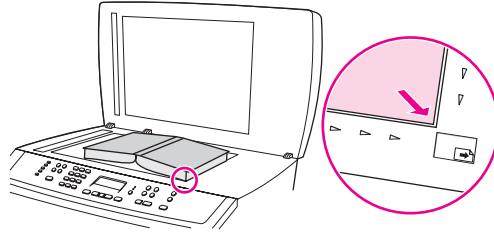

2. Kapağı yavaşça kapatın.

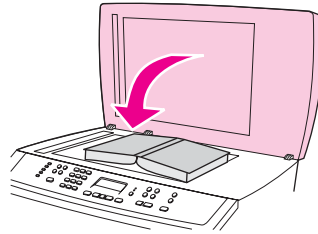

3. Kitabı flatbed tarayıcının yüzeyine doğru yerleřtirmek için kapađı hafifçe ařađı bastırın.

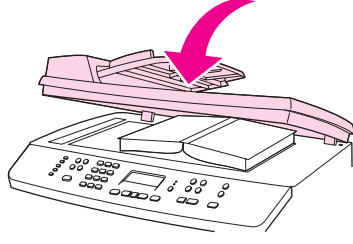

4. Artık tarama yöntemlerinden birini kullanarak kitabı taramaya hazırsınız. Ek bilgi için bkz. [Tarama yöntemlerini anlama](#).

## Optik karakter tanıma (OCR) yazılımını kullanarak tarama

Taranmış metni, düzenlemek üzere tercih ettiğiniz bir sözcük işlem programına almak için OCR yazılımını kullanabilirsiniz.

### **Readiris**

Aygıt yazılım CD-ROM'unda Readiris programı bulunur. Readiris programını kullanmak isterseniz, programı uygun yazılım CD-ROM'undan yükleyin ve çevrimiçi Yardımdaki yönergeleri izleyin.

## Tarayıcı çözünürlüğü ve renk

Taranmış bir görüntüyü yazdırıyorsanız ve kalite beklediğiniz gibi değilse, tarayıcı yazılımında gereksinimlerinizi karşılamayacak bir çözünürlük veya renk ayarı seçmiş olabilirsiniz. Çözünürlük ve renk, taranan görüntülerin aşağıdaki özelliklerini etkiler:

- Görüntü netliği
- Tonların dokusu (yumuşak veya kaba)
- Tarama süresi
- Dosya boyutu

Tarama çözünürlüğü inç başına piksel sayısı (ppi) olarak ölçülür. Renkli, gri tonlamalı ve siyah beyaz, kullanılabilen renklerin sayısını tanımlar. Tarayıcı yazılımını 1200 ppi çözünürlüğe kadar ayarlayabilirsiniz. Yazılım 9.600 ppi'ye kadar gelişmiş bir çözünürlük sağlayabilir. Rengi ve gri tonlamayı 1 bit (siyah beyaz) veya 8 bit (256 gri düzeyi), 24 bit (gerçek renk) olarak ayarlayabilirsiniz.

Çözünürlük ve renk yönergeleri tablosu tarama gereksinimlerinizi karşılayacak basit ipuçlarını listeler.

### Not

Çözünürlüğü ve rengi daha yüksek bir değere ayarlamak, çok fazla disk alanı kaplayan ve tarama işlemini yavaşlatan büyük boyutlu dosyalar oluşturabilir. Çözünürlük ve rengi ayarlamadan önce, taranan görüntüyü ne şekilde kullanacağınızı belirleyin.

### Not

Renkli ve gri tonlamalı görüntüler için en iyi çözünürlük otomatik belge besleyici (OBB) yerine flatbed tarayıcıdan tarayarak elde edilir.

## Çözünürlük ve renk yönergeleri

Aşağıdaki tabloda farklı tarama işleri için önerilen çözünürlük ve renk ayarları açıklanmıştır.

Kullanım amacı	Önerilen çözünürlük	Öneriler renk ayarı
Faks	150 ppi	<ul style="list-style-type: none"><li>• Siyah Beyaz</li></ul>
E-posta	150 ppi	<ul style="list-style-type: none"><li>• Siyah-Beyaz (görüntü yumuşak tonlama gerektirmiyorsa)</li><li>• Gri tonlama (görüntü yumuşak tonlama gerektiriyorsa)</li><li>• Renkli (görüntü renkliyse)</li></ul>
Metin düzenleme	300 ppi	<ul style="list-style-type: none"><li>• Siyah Beyaz</li></ul>
Yazdırma (grafik veya metin)	600 ppi, karmaşık grafikler veya çok fazla büyütme istediğiniz belgeler için 300 ppi, normal grafik ve metin için 150 ppi, fotoğraflar için	<ul style="list-style-type: none"><li>• Metin veya siyah beyaz çizimler için Siyah Beyaz</li><li>• Gölge veya renkli grafik ve fotoğraflar için Gri Tonlama</li><li>• Renkli (görüntü renkliyse)</li></ul>

Kullanım amacı	Önerilen çözünürlük	Öneriler renk ayarı
Ekranda görüntüleme	75 ppi	<ul style="list-style-type: none"><li>Metin için Siyah Beyaz</li><li>Grafik ve fotoğraflar için Gri Tonlama</li><li>Renkli (görüntü renkliyse)</li></ul>

## Renk

Tarama sırasında renk değerlerini aşağıdaki gibi ayarlayabilirsiniz.

Ayar	Önerilen kullanım
Renkli	Bu ayarı, rengin önemli olduğu yüksek kaliteli renkli fotoğraflar veya belgeler için kullanın.
Siyah Beyaz	Bu ayarı metin belgeleri için kullanın.
Gri Tonlama	Dosyanın boyutu önemliyse veya bir belgenin ya da fotoğrafın hızlı bir şekilde taranmasını istiyorsanız bu ayarı kullanın.

# 10 Fotoğraf

---

## Not

---

Bu bölüm yalnızca HP Color LaserJet 2840 hepsi bir arada yazıcı, tarayıcı, faks, kopyalayıcı için geçerlidir.

Fotoğrafla ilgili işlemleri gerçekleştirmek için aşağıdaki yönergeleri kullanın:

- [Bellek kartı takma](#)
- [Varsayılan ayarları değiştirme](#)
- [İş ayarlarını değiştirme](#)
- [Fotoğrafları doğrudan bellek kartından yazdırma](#)
- [Prova sayfasından fotoğraf yazdırma](#)
- [Endeks yazdırma](#)

## Bellek kartı takma

HP Color LaserJet 2840 hepsi bir arada aygıtı aşağıdaki bellek kartı türlerinden okuma yapabilir:

- CompactFlash
- Memory Stick ve Memory Stick PRO
- MultiMedia
- Secure Digital (SD)
- SmartMedia
- xD

### Not

HP Color LaserJet 2840 hepsi bir arada bellek kartı okuyucusu, aygıt kontrol panelinden yazdırırken yalnızca .JPEG dosyası ve sRGB rengi biçimindeki dosyaları algılar. Diğer dosya türlerini yazdırmak için, aygıtla birlikte verilen CD-ROM'daki HP Image Zone gibi yazılımları kullanmanız gerekir. Bilgisayarınızdan fotoğrafları yazdırma hakkında bilgi için yazılıma ait çevrimiçi Yardım'a bakın. Windows işletim sistemi kullanıcıları, diğer dosya türlerini bilgisayarlarına taşımak ve dosyaları bilgisayardan yazdırmak için Windows Explorer'ı da kullanabilirler.

Bellek kartını HP Color LaserJet 2840 hepsi bir arada üzerindeki ilgili yuvaya takın. Bellek kartınızın hangi yuvaya takılması gerektiğini belirlemek için aşağıdaki şekle bakın.

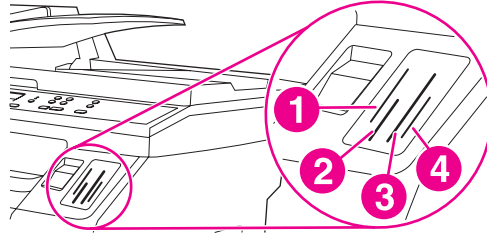

- 1 xD ve SmartMedia bellek kartlarını kabul eder.
- 2 MultiMedia, Memory Stick ve Memory Stick PRO bellek kartlarını kabul eder.
- 3 CompactFlash bellek kartlarını kabul eder.
- 4 Secure Digital bellek kartlarını kabul eder.

Aygıt kartı okur ve sonra aygıt kontrol panelinde **Kartta X fotoğraf bulundu** iletisi görüntülenir; burada **X**, bellek kartında bulunup algılanan .JPEG dosyası sayısıdır.

Şimdi fotoğrafları yazdırmak için HP Color LaserJet 2840 hepsi bir arada ürününü kullanabilirsiniz.

### Not

Aygıtta bir kerede yalnızca tek bir bellek kartı kullanabilirsiniz. İki veya daha çok bellek kartı takılırsa, aygıtta bir hata iletisi görüntülenir. Bellek kartı iletileri hakkında daha fazla bilgi için bkz. [Bellek kartı sorunları](#).

### Not

HP Color LaserJet 2840 hepsi bir arada, 2 GB'ye kadar bellek kartlarını tanır.



## Varsayılan ayarları deęiřtirme

HP Color LaserJet 2840 hepsi bir arada ürünü, fabrikada belirlenmiř varsayılan ayarlarla sunulur. Aygıt kontrol panelinden fotoğraf yazdırma ile ilgili varsayılan ayarları deęiřtirebilirsiniz.

### Not

Varsayılan ayarlar, siz deęiřtirip yeniden kaydedene kadar seęili halde kalır. Ayarları belirli bir fotoğraf baskı iři için geęici olarak deęiřtirmek istiyorsanız bkz. [iř ayarlarını deęiřtirme](#).

1. **MENÜ** düęmesine basın.
2. **Fotoğraf Ayarı** öęesini seęmek için **< veya >** düęmesini kullanın ve ardından Giriř düęmesine basın.
3. Ařaęıdaki menü öęelerinden birini seęmek için **< veya >** düęmesini kullanın ve ardından **GİRİř** düęmesine basın.
  - **Vars. Görün. Byt:** Yazdırdığınız görüntünün boyutunu deęiřtirmek için bu öęeyi seęin.
  - **Vars. kopya say.:** Yazdırmak istediğiniz kopya sayısını deęiřtirmek için bu öęeyi seęin.
  - **Vars. Çkř Rengi:** Renkli veya siyah beyaz yazdırma ayarı yapmak için bu öęeyi seęin.
4. Ayarı deęiřtirmek için **< veya >** düęmesini kullanın ve ardından ayarı kaydetmek için **GİRİř** düęmesine basın.

## İş ayarlarını deęiřtirme

1. Bellek kartını aygıtı takın.
2. **FOTOĞRAF** düęmesine basın.
3. **Fotoęraf yazdır** öęesini seçmek için **< veya >** düęmesini kullanın.
4. **İř ayarları** öęesini seçmek için **< veya >** düęmesini kullanın.
5. Ařaęıdaki menü öęelerinden her biri için seçim yapmak üzere **< veya >** düęmesini kullanın ve ardından **GİRİř** düęmesine basın.
  - **Görüntü Boyutu:** Yazdırdıęınız görüntünün boyutunu deęiřtirmenizi saęlar.
  - **Ortam Boyutu:** Kullandıęınız ortam boyutunu deęiřtirmenizi saęlar.
  - **Kaęıt türü:** Kullandıęınız ortam türünü deęiřtirmenizi saęlar.
  - **Kopya sayısı:** Yazdırmak istedięiniz kopya sayısını deęiřtirmenizi saęlar.
  - **Çıkıř rengi:** Renkli veya siyah beyaz yazdırma ayarı yapmanızı saęlar.
6. Deęiřiklikleri kaydetmek için **GİRİř** düęmesine basın.

İř ayarlarını deęiřtirme iřlemini tamamladıęınızda fotoęrafları yazdırabilirsiniz. Bkz. [Fotoęrafları doęrudan bellek kartından yazdırma](#) veya [Prova sayfasından fotoęraf yazdırma](#).

---

### Not

---

Bellek kartı çıkarıldıktan sonra ayarlar varsayılan deęerlerine döner. Ayarları kalıcı olarak deęiřtirmek istiyorsanız bkz. [Varsayılan ayarları deęiřtirme](#).

## Fotoğrafları doğrudan bellek kartından yazdırma

Fotoğrafları doğrudan bellek kartından yazdırmak için aşağıdaki adımları tamamlayın:

1. Bellek kartını aygıtı takın. Bkz. [Bellek kartı takma](#).
2. **FOTOĞRAF** düğmesine basın.
3. **Fotoğraf yazdır** öğesini seçmek için **<** veya **>** düğmesini kullanın.
4. **Fotoğraf seç** öğesini seçmek için **<** veya **>** düğmesini kullanın ve ardından **GİRİŞ** düğmesine basın.
5. Aşağıdaki menü öğelerinden birini seçmek için **<** veya **>** düğmesini kullanın ve ardından **GİRİŞ** düğmesine basın.
  - **Tümü (1-X): X**, aygıtın kartta algıladığı JPEG dosyası sayısını temsil eder. Bu seçeneği tercih ettiğinizde bellek kartındaki tüm JPEG dosyaları yazdırılır. Baskı işini onaylamak için **GİRİŞ** düğmesine yeniden basın.
  - **Özel:** Bu seçeneği tercih etmeniz, belirli fotoğrafları seçip yazdırmanızı sağlar. Fotoğraf numaralarını girmek için alfasayısal tuşları kullanın. Fotoğraf numaraları arasına virgül (,) girmek için **#** tuşunu veya belirli bir aralıktaki fotoğrafları yazdırmanızı sağlayacak çizgi (-) işaretini girmek için **\*** tuşunu kullanın. Örneğin, aygıtın 1 ile 9 arasındaki dokuz fotoğrafı yazdırması için **1-9** girin. Fotoğraf numaralarını girme işini tamamladığınızda **GİRİŞ** düğmesine basın. Baskı işini onaylamak için **GİRİŞ** düğmesine yeniden basın.

---

### Not

Bellek kartındaki JPEG dosyaları, alfabetik sırayla numaralandırılmıştır. Bellek kartındaki fotoğrafların sırasını bilmiyorsanız, fotoğraf sırasını gösteren bir endeks yazdırabilirsiniz. Endeks yazdırma hakkında daha fazla bilgi için, bkz. [Endeks yazdırma](#).

## Prova sayfasından fotoğraf yazdırma

Bu özellik, prova sayfasından fotoğraf yazdırmanıza olanak sağlayarak yazdırmadan önce görüntülerinizi önizlemenizi sağlar. Bir prova sayfası en çok 20 görüntü içerebilir. Bu özellik, Orijinal HP Toner Sarf Malzemeleri'nde kullanılmak üzere optimal hale getirilmiş ve test edilmiştir (renk gölgelerindeki değişiklikler bu özelliğin performansını etkileyebilir).

1. Bellek kartını aygıtı takın. Bkz. [Bellek kartı takma](#).
2. **FOTOĞRAF** düğmesine basın.
3. **Prova sayfası** ögesini seçmek için **<** veya **>** düğmesini kullanın ve ardından **GİRİŞ** düğmesine basın.

Bellek kartında 20'den çok JPEG dosyası varsa, aşağıdaki menü öğelerinden birini seçmek için **<** veya **>** düğmesini kullanın ve ardından **GİRİŞ** düğmesine basın.

- **Tümü (1-X): X**, aygıtın kartta algıladığı .JPEG dosyası sayısını temsil eder. Bu seçeneği tercih ettiğinizde bellek kartındaki tüm JPEG dosyaları yazdırılır.
- **Son 20**: Bu seçeneği tercih ettiğinizde, bellek kartındaki alfabetik olarak sıralanmış listeden son 20 JPEG dosyası yazdırılır.
- **Özel**: Bu seçeneği tercih etmeniz, belirli fotoğrafları seçip yazdırmanızı sağlar. İlk fotoğraf numarasını girmek için alfasayısal tuşları kullanın ve ardından **GİRİŞ** düğmesine basın. Son fotoğraf numarasını girmek için alfasayısal tuşları kullanın ve ardından **GİRİŞ** düğmesine basın.

4. Baskı işini onaylamak için **GİRİŞ** düğmesine yeniden basın.
5. Yazdırmak istediğiniz her fotoğrafın altındaki ovali veya balonu koyu mavi veya siyah bir tükenmez kalemle renkli olarak işaretleyin. Ayrıca görüntü düzenini ve ortam türünü belirtmek üzere balonları doldurun.
6. Prova sayfasını, belgenin sol üst köşesi camın sağ alt köşesine gelecek ve yüzü aşağı bakacak şekilde flatbed tarayıcıya yerleştirin.
7. **FOTOĞRAF** düğmesine basın.
8. **Prova sayfası** ögesini seçmek için **<** veya **>** düğmesini kullanın ve ardından **GİRİŞ** düğmesine basın.
9. **Tara** ögesini seçmek için **<** veya **>** düğmesini kullanın ve ardından **GİRİŞ** düğmesine basın.

Aygıt prova sayfasını tarar ve işaretlediğiniz fotoğrafları yazdırır. Her prova sayfası için 5-9 arasındaki adımları tekrarlayın.

---

### Not

Bu yöntemle yazdırılan fotoğraflar yalnızca renkli yazdırılabilir.

---

### Not

Bellek kartındaki JPEG dosyaları, alfabetik sırayla numaralandırılmıştır. Bellek kartındaki fotoğrafların sırasını bilmiyorsanız, fotoğraf sırasını gösteren bir endeks yazdırabilirsiniz. Endeks yazdırma hakkında daha fazla bilgi için, bkz. [Endeks yazdırma](#).

## Endeks yazdırma

1. Bellek kartını aygıta takın. Bkz. [Bellek kartı takma](#).
2. **FOTOĞRAF** düğmesine basın.
3. **Endeks yazdır** ögesini seçmek için **<** veya **>** düğmesini kullanın ve ardından **GİRİŞ** düğmesine basın.
4. Baskı işini onaylamak için **GİRİŞ** düğmesine yeniden basın.

Aygıt, bellek kartındaki her fotoğraf için küçük önizleme görüntülerini içeren bir endeks yazdırır. Her bir endeks sayfası en çok 30 önizleme görüntüsü içerebilir.



# 11 Nasıl yapılır?

HP Color LaserJet 2820/2830/2840 hepsi bir arada ürününde temel görevleri gerçekleştirmek için bu bölümden yararlanın.

- [Yazdırma: Nasıl yapılır?](#)
- [Ağ: Nasıl yapılır?](#)
- [Fotoğraf: Nasıl yapılır?](#)
- [Kopyalama: Nasıl yapılır?](#)
- [Faks: Nasıl yapılır?](#)
- [Tarama: Nasıl yapılır?](#)
- [Diğer: Nasıl yapılır?](#)

## Yazdırma: Nasıl yapılır?

Yazdırma sorularına yanıt bulmak için bu bölümden yararlanın.



## Parlak kağıt veya fotoğraf kağıdı gibi özel ortamlara yazdırma

Yazıcı sürücüsündeki optimal hale getirme özelliğini kullanarak asetat, etiket, ağır kağıt, parlak kağıt ve kart stoğu gibi özel ortamlara yazdırabilirsiniz.

1. Düz çıkış kapağını açın.
2. Ortam giriş tepsisine ortam yerleştirin. Ortamın üst kısmının öne ve üzerine yazdırılacak tarafın (asetatların pürüzlü kısmı) yukarı baktığından emin olun.
3. Ortam kılavuzlarını ortamın genişliğine göre ayarlayın.
4. Microsoft Word gibi bir programda bir belge açın.
5. Yazdır komutunu seçin. Birçok program için **Dosya** menüsünü tıklattıktan sonra **Yazdır**'ı tıklatın. **Yazdır** iletişim kutusu görüntülenir.
6. **Yazdır** iletişim kutusunda, **Özellikler**'i tıklatın.
7. **Kağıt** veya **Kalite** sekmesinde şu ortam türlerinden birini seçin:

- **Düz**
- **Baskılı**
- **Antetli kağıt**
- **Asetat**
- **Delikli**
- **Etiketler**
- **Bond**
- **Geri dönüştürülmüş**
- **Hafif <70 g/m2**
- **Ağır kağıt 91-105 g/m2**
- **Renkli**
- **Parlak 75-105 g/m2**
- **Kart stoğu 106-163 g/m2**
- **Ağır Parlak 106-163 g/m2**
- **Zarf**
- **Sert kağıt**

8. Belgeyi yazdırın. Birbirine yapışmasını engellemek için ortamı, yazdırıldıkça aygıttan çıkarın ve yazdırılan sayfaları düz bir yüzeye yerleştirin.

Ortam türü, HP Araç Kutusu yazılımından da seçilip yapılandırılabilir. Bu ortam türlerini HP Araç Kutusu yazılımında yapılandırmak için **Aygıt Ayarları**'nı, **Sistem Ayarları** sekmesini tıklatın ve ardından **Yazdırma Modları** sayfasını açın. Gerekli değişiklikleri yapın ve ardından değişiklikleri kaydetmek için **Uygula** düğmesini tıklatın.

Antetli kağıda tek sayfalık bir kapağın ardından birden çok sayfadan oluşan bir belge yazdırmak için, tepsi 1'e tek sayfalık bir antetli kağıt yerleştirin. Antetli kağıda yazdırma işlemi tamamlandıktan sonra aygıt kağıt yerleştirmenizi isteyecektir. Belgenin kalan bölümü için kağıt yerleştirin.

## Kağıdın her iki tarafına yazdırma

Kağıdın her iki tarafına yazdırmak için, kağıdı aygıt üzerinden iki kez göndermeniz gerekir. Ortam çıkış bölmesini veya düz çıkış yolunu kullanarak yazdırabilirsiniz. Hewlett-Packard hafif kağıt için ortam çıkış bölmesini ve ağır ortam veya yazdırıldığında çok kıvrılan ortam için düz çıkış yolunu kullanmanızı önerir.

### DİKKAT

Etiket veya asetatların her iki tarafına da yazdırmayın. Yazıcıda hasara veya kağıt sıkışmalarına neden olabilir.

1. Tepsilerden birine, baskı işini tamamlamak için yeterli miktarda kağıt yerleştirin. Antetli kağıt gibi özel bir kağıt yerleştiriyorsanız, aşağıdaki yöntemlerden birini kullanarak yerleştirin.
  - Tepsi 1 söz konusu olduğunda, antetli kağıdı ön tarafı aşağı bakacak ve alt kenarı aygıtta önce girecek şekilde yerleştirin.
  - İsteğe bağlı tepsi 2'de, antetli kağıdı ön tarafı yukarı bakacak ve üst kenarı tepsinin arkasına gelecek şekilde yerleştirin.

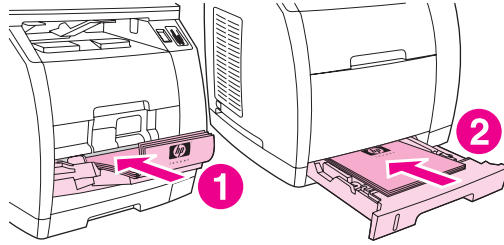

- 1 tepsi 1
- 2 İsteğe bağlı tepsi 2

2. Yazıcı sürücüsünden **İki Yüze de Yazdır**'ı seçin ve işi yazıcıya gönderin.
3. Baskı işi tamamlandıktan sonra tepsi 1'deki boş kağıtları alın. Yazdırılan kağıtları, boş tarafı yukarı bakacak, üst kenarları yazıcıya ilk önce girecek şekilde yerleştirin. Tepsi 1'den ikinci tarafı yazdırın.

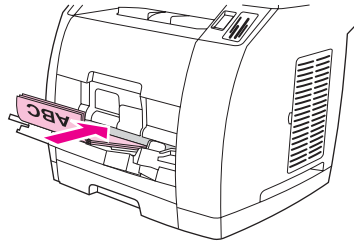

4. Yazdırmaya devam etmek için **GİRİŞ** düğmesine basın.

### Not

Macintosh işletim sistemleri, elle dupleksleme işlemi desteklemez.

## Zarflara ve özel ortam boyutlarına yazdırma

Zarflara yazdırmak için aşağıdaki adımları tamamlayın.

1. Tepsi 1'i doğru ortam boyutuna ayarlayın. Bkz. [Tepsi 1'e yükleme](#).
2. Zarflar sayısı 10'u geçmeyecek şekilde yüzleri yukarı, üst kısmı sola bakacak ve kısa kenarı aygıtta önce girecek şekilde yerleştirilmelidir.
3. Yazdırma işlemi tamamlamak için bilgisayar yazılım programınızı kullanın.

---

**Not**

---

Pencereli veya klipsli zarfları ve kırışmış, kıvrılmış veya zarar görmüş zarfları kullanmayın.

Özel ortam boyutlarına yazdırmak için aşağıdaki adımları tamamlayın.

1. Düz çıkış kapağını açın.
2. Ortamı dar tarafı öne, yazdırılacak taraf üste gelecek şekilde yerleştirin.
3. Yan ve arka ortam kılavuzlarını ortama uyacak şekilde ayarlayın.
4. Bilgisayarınızda Microsoft Word gibi bir programda bir belge açın.
5. Yazdır komutunu seçin. Birçok program için **Dosya** menüsünü tıklattıktan sonra **Yazdır**'ı tıklatın. **Yazdır** iletişim kutusu görüntülenir.
6. **Yazdır** iletişim kutusunda, **Özellikler**'i tıklatın.
7. **Kağıt** veya **Kalite** sekmesinde, doğru ortam boyutunu seçin.

---

**Not**

---

Yazılım ayarları aygıt özelliklerinde yapılan değişiklikleri geçersiz kılabilir.

8. **Tamam**'i tıklatın.
9. Belgeyi yazdırın.

## HP Araç Kutusu yazılımında hacim veya baskı kalitesi gibi aygıt yazdırma ayarlarını değiştirme

Varsayılan yazdırma ayarlarını HP Araç Kutusu yazılımında değiştirmek için aşağıdaki adımları tamamlayın.

---

**Not**

---

HP Araç Kutusu yazılımında yazdırma ayarlarında yaptığınız değişiklikler, daha sonra yapılacak tüm baskı işlerini etkiler.

1. HP Araç Kutusu yazılımını açın ve **Aygıt Ayarları**'nı tıklatın.
2. **Sistem Ayarları** sekmesini tıklatın.
3. **Sistem Ayarları** sekmesinde, aşağıdaki sayfalardaki ayarları değiştirebilirsiniz. Her sayfada daha fazla bilgi için Yardım sunulur.
  - **Aygıt Bilgileri**
  - **Kağıt İşleme**
  - **Baskı Kalitesi**
  - **Yazdırma Yoğunluğu**
  - **Yazdırma Modları**
  - **Sistem Ayarı**
  - **Ses**
  - **Tarih/Saat**
  - **Servis**
  - **Aygıt Yoklama**
  - **Kaydetme/Geri Yükleme**
4. Bu sayfalarda yaptığınız değişiklikleri kaydetmek için **Uygula** düğmesini tıklatın.

---

**Not**

---

Yazıcı sürücüsünde benzer ayarlarınız varsa, bu ayarların HP Araç Kutusu yazılımında yaptığınız ayarlara göre önceliği vardır.

## Bilgisayarımdan renkli belgeleri yalnızca siyah beyaz yazdırma

Windows 2000 ve Windows XP 32-bit işletim sistemi kullanıcıları için yükleme işlemi sırasında iki HP Color LaserJet 2820/2830/2840 hepsi bir arada yazdırma sürücüsü yüklenir: HP Color LaserJet 28XX PCL 6 sürücüsü ve HP CLJ28XX PCL 6 - Siyah\_Beyaz sürücüsü; **XX**, HP Color LaserJet modelinize bağlı olarak 20, 30 veya 40'ı temsil eder.

Varsayılan yazıcı sürücüsü olan HP Color LaserJet 28XX PCL 6, renkli yazdırılmasını istediğiniz baskı işlerinde tam renkli yazdırma becerisi sunar. HP CLJ28XX PCL 6 - Siyah\_Beyaz sürücüsü, belgeleri tam renkli yerine siyah beyaz yazdırmanızı sağlar.

Renkli yazdırmanın gerektiği renkli metin veya grafik içeren baskı işlerinde siyah beyaz belge üretmeye yönelik iki seçenek bulunur:

- Yazılım programında, **Yazdır** iletişim kutusunda **HP CLJ28XX PCL 6 - Siyah\_Beyaz** yazıcı sürücüsünü seçin ve ardından **Tamam**'ı tıklatın. Tek renkli sürücüsü, renkli belgeleri yalnızca siyah beyaz yazdıracaktır.
- Yazılım programında **HP Color LaserJet 28XX PCL 6** yazıcı sürücüsünü seçin, **Özellikler**'i, **Renkli** sekmesini tıklatın ve ardından **Gri Tonlamalı Yazdır** onay kutusunu seçin. Yazdırma özelliklerini kaydetmek için **Tamam**'ı ve ardından belgeyi yazdırmak için yeniden **Tamam**'ı tıklatın.

## Ağ: Nasıl yapılır?

Ağla ilgili sorulara yanıt bulmak için bu bölümden yararlanın.

### Aygıt ayarlama ve ağda kullanma

Hewlett-Packard, aşağıdaki ağ ayarları için yazıcı sürücülerini ayarlamak üzere aygıtla birlikte gelen CD-ROM'da bulunan HP yazılım yükleyicisini kullanmanızı önerir.

#### Bir ağ bağlantı noktasına bağlı bir aygıt yapılandırmasını yapmak için (doğrudan mod veya eşdüzeyle yazdırma)

Bu yapılandırmada, aygıt doğrudan ağa bağlanır ve ağ üzerindeki tüm bilgisayarlar doğrudan aygıtla yazdırır.

#### Not

Bu mod, aygıt için önerilen ağ yapılandırmasıdır.

1. Aygıt ağ bağlantı noktasına bir ağ kablosu takarak aygıtı doğrudan ağa bağlayın.
2. Aygıtta bir Yapılandırma sayfası yazdırmak için kontrol panelini kullanın. Bkz. [Yapılandırma sayfası](#).
3. Aygıt CD-ROM'unu bilgisayarınıza yerleştirin. Aygıtınızı ayarladıysanız, yazılım yükleyiciyi başlatmak için **Yazılımı Yükle**'yi tıklayın. Yazılım yükleyici başlamazsa, CD-ROM'daki hpsetup.exe dosyasına gidin ve dosyayı çift tıklayın.
4. **HP Color LaserJet Yazılımını Yükle**'yi tıklayın.
5. **Hoş Geldiniz** ekranında **İleri**'yi tıklayın.
6. **Yükleyici güncelleştirmeleri** ekranında, Web'deki yükleyici güncellemelerini aramak için **Evet**'i tıklayın.
7. Windows 2000 için, **Yükleme Seçenekleri** ekranında, yükleme seçeneğini işaretleyin. Hewlett-Packard, sisteminiz destekliyorsa normal yükleme yapmanızı önerir.
8. **Lisans Anlaşması** ekranında, lisans anlaşmasını okuyun, koşullarını kabul ettiğinizi belirtin ve ardından **İleri**'yi tıklayın.
9. Windows 2000 için, **HP Genişletilmiş Özellikler** ekranında, genişletilmiş özellikleri isteyip istemediğinizi seçin ve ardından **İleri**'yi tıklayın.
10. **Hedef Klasör** ekranında, hedef klasörü seçin ve ardından **İleri**'yi tıklayın.
11. **Yüklemeye Hazır** ekranında, yükleme işlemini başlatmak için **İleri**'yi tıklayın.

#### Not

Ayarlarınızı değiştirmek istiyorsanız, **İleri**'yi tıklamak yerine, önceki ekranlara geri dönmek için **Geri**'yi tıklayın ve ardından ayarları değiştirin.

12. **Bağlantı Türü** ekranında, **Ağ üzerinden**'i seçin ve ardından **İleri**'yi tıklayın.
13. **Yazıcıyı Tanımla** ekranında, arama yaparak veya daha önce yazdırdığınız Yapılandırma sayfasında listelenen bir donanımı veya IP adresi belirterek aygıtı tanımlayın. Çoğu durumda bir IP adresi atanır, ancak isterseniz **Yazıcıyı Tanımla** ekranında **Yazıcı Adresiyle tanımla**'yı tıklayarak bu adresi değiştirebilirsiniz. **İleri**'yi tıklayın.
14. Yükleme işleminin tamamlanmasını bekleyin.

## Doğrudan bağlı, paylaşılan bir aygıtı yapılandırmak için (istemci sunucu yazdırma)

Bu yapılandırmada, aygıt bilgisayara USB kablosu üzerinden bağlanmıştır, bilgisayar ağa bağlıdır ve aygıt ağ üzerindeki diğer bilgisayarlar tarafından paylaşılmaktadır.

1. Aygıt CD-ROM'unu bilgisayarınıza yerleştirin. Aygıtınızı ayarladıysanız, yazılım yükleyiciyi başlatmak için **Yazılımı Yükle**'yi tıklayın. Yazılım yükleyici başlamazsa, CD-ROM'daki hpsetup.exe dosyasına gidin ve dosyayı çift tıklayın.
2. **HP Color LaserJet Yazılımı**'ni tıklayın.
3. **Hoş Geldiniz** ekranında **İleri**'yi tıklayın.
4. **Yükleyici güncelleştirmeleri** ekranında, Web'deki yükleyici güncellemelerini aramak için **Evet**'i tıklayın.
5. Windows 2000 için, **Yükleme Seçenekleri** ekranında, yükleme seçeneğini işaretleyin. Hewlett-Packard, sisteminiz destekliyorsa normal yükleme yapmanızı önerir.
6. **Lisans Anlaşması** ekranında, lisans anlaşmasını okuyun, koşullarını kabul ettiğinizi belirtin ve ardından **İleri**'yi tıklayın.
7. Windows 2000 için, **HP Genişletilmiş Özellikler** ekranında, genişletilmiş özellikleri isteyip istemediğinizi seçin ve ardından **İleri**'yi tıklayın.
8. **Hedef Klasör** ekranında, hedef klasörü seçin ve ardından **İleri**'yi tıklayın.
9. **Yüklemeye Hazır** ekranında, yükleme işlemini başlatmak için **İleri**'yi tıklayın.

### Not

Ayarlarınızı değiştirmek istiyorsanız, **İleri**'yi tıklamak yerine, önceki ekranlara geri dönmek için **Geri**'yi tıklayın ve ardından ayarları değiştirin.

10. **Bağlantı Türü** ekranında, **Doğrudan bu bilgisayara**'yı seçin ve ardından **İleri**'yi tıklayın.
11. USB kablosunu bağlayın.
12. Yükleme işleminin tamamlanmasını bekleyin.
13. Windows görev çubuğunda **Başlat**'ı tıklayıp **Ayarlar**'ı seçin ve ardından **Yazıcılar**'ı tıklayın.
  - Windows XP'de, **Başlat**'ı, **Denetim Masası**'nı tıklayın ve ardından **Yazıcı ve Fakslar**'ı çift tıklayın.
14. İletişim kutusunda, aygıtı sağ tıklayın ve ardından **Paylaşım**'i tıklayın.
15. **Bu yazıcıyı paylaş**'ı seçin, gerekirse yazıcının adını yazın ve ardından **Tamam**'i tıklayın.

## Yapılandırmayı doğrudan bağlı, paylaşılan bir aygıttan ağ bağlantı noktasına bağlı bir aygıt yapılandırmasına değiştirmek için

Yapılandırmayı doğrudan bağlı durumdan ağ yapılandırmasına değiştirmek için, aşağıdaki adımları tamamlayın.

1. Doğrudan bağlı aygıt için yazıcı sürücüsünü kaldırın.
2. [Bir ağ bağlantı noktasına bağlı bir aygıt yapılandırmasını yapmak için \(doğrudan mod veya eşdüzeyleli yazdırma\)](#) bölümündeki adımları izleyerek sürücüyü bir ağ yapılandırması olarak yükleyin.

## Ađ parolamı ayarlama

Bir ađ parolası ayarlamak iin HP Ara Kutusu yazılımını kullanın.

1. HP Ara Kutusu yazılımını aın ve **Aygıt Ayarları**'nı tıkladın.
2. **Ađ Ayarları** sekmesini tıkladın.

---

### Not

---

Aygıt iin daha nce bir parola ayarlanmışsa, parolayı yazmanız istenir. Parolayı yazın ve ardından **Uygula** dğmesini tıkladın.

3. **Parola**'yı tıkladın.
4. **Parola** kutusunda, ayarlamak istediđiniz parolayı yazın ve ardından **Parolayı onayla** kutusunda, tercihinizi onaylamak iin aynı parolayı yeniden yazın.
5. Parolayı kaydetmek iin **Uygula** dğmesini tıkladın.

## Fotoğraf: Nasıl yapılır?

Fotoğraf ve bellek kartı sorularına yanıt bulmak için bu bölümden yararlanın.

### Bir bellek kartından belirli bir fotoğrafı yazdırma

Bellek kartından belirli bir fotoğrafı yazdırmak için aşağıdaki adımları tamamlayın:

1. Bellek kartını aygıtı takın.
2. **FOTOĞRAF** düğmesine basın.
3. **Fotoğraf yazdır** ögesini seçmek için **< veya >** düğmesini kullanın.
4. **Fotoğraf seç** ögesini seçmek için **< veya >** düğmesini kullanın ve ardından **GİRİŞ** düğmesine basın.
5. **Özel** ögesini seçmek için **< veya >** düğmesini kullanın ve ardından **GİRİŞ** düğmesine basın.
6. Yazdırmak istediğiniz fotoğrafın numarasını girmek için alfasayısal tuşları kullanın ve sonra **GİRİŞ** düğmesine basın. Baskı işini onaylamak için **GİRİŞ** düğmesine yeniden basın.

#### Not

Bellek kartındaki JPEG dosyaları, alfabetik sırayla numaralandırılmıştır. Bellek kartındaki fotoğrafların sırasını bilmiyorsanız, fotoğraf sırasını gösteren bir endeks yazdırabilirsiniz. Endeks yazdırma hakkında daha fazla bilgi için, bkz. [Endeks yazdırma](#).

### Bellek kartında depolanan fotoğrafların tümünü yazdırma

Bellek kartındaki tüm fotoğrafları yazdırmak için aşağıdaki adımları tamamlayın:

1. Bellek kartını aygıtı takın. Bkz. [Bellek kartı takma](#).
2. **FOTOĞRAF** düğmesine basın.
3. **Fotoğraf yazdır** ögesini seçmek için **< veya >** düğmesini kullanın.
4. **Fotoğraf seç** ögesini seçmek için **< veya >** düğmesini kullanın ve ardından **GİRİŞ** düğmesine basın.
5. **Tümü (1-X)** ögesini seçmek için **< veya >** düğmesini kullanın ve ardından **GİRİŞ** düğmesine basın.
6. Baskı işini onaylamak için **GİRİŞ** düğmesine yeniden basın.

### Bellek kartlarını etkinleştirme veya devre dışı bırakma

Aygıtın bellek kartı işlevini etkinleştirmek veya devre dışı bırakmak için HP Araç Kutusu yazılımını kullanın.



---

**Not**

---

HP Araç Kutusu yazılımına erişiminiz yoksa, aygıtın bellek kartı işlevini katıştırılmış Web sunucusunu kullanarak etkinleştirebilir veya devre dışı bırakabilirsiniz. Bkz. [Katıştırılmış Web sunucusu](#).

1. HP Araç Kutusu yazılımını açın.
2. **Aygıt Ayarları** düğmesini ve ardından **Yazdırma Ayarları** sekmesini tıklatın.
3. **Bellek Kartı**'ni tıklatın ve ardından **Bellek kartlarını etkinleştir** onay kutusunu seçin veya bu kutunun seçimini kaldırın.

---

**Not**

---

Bu ayar, bir ağ parolası ayarlanarak korunabilir. Bkz. [Ağ parolası ayarlama](#). Kontrol panelinde **Bellek Kartları Devre Dışı** görünüyorsa ve ayarı değiştiremiyorsanız, ayar ağ parolası ile korunuyor demektir. Ağ veya yazıcı yöneticinize başvurun.

## Prova sayfası kullanma

Bu özellik, prova sayfasından fotoğraf yazdırmanıza olanak sağlayarak yazdırmadan önce görüntülerinizi önizlemenizi sağlar. Bir prova sayfası en çok 20 görüntü içerebilir. Bu özellik, Orijinal HP Toner Sarf Malzemeleri'nde kullanılmak üzere optimal hale getirilmiş ve test edilmiştir (renk gölgelerindeki değişiklikler bu özelliğin performansını etkileyebilir).

1. Bellek kartını aygıtı takın.
2. **FOTOĞRAF** düğmesine basın.
3. **Prova sayfası** ögesini seçmek için **<** veya **>** düğmesini kullanın ve ardından **GİRİŞ** düğmesine basın.

Bellek kartında 20'den çok JPEG dosyası varsa, aşağıdaki menü öğelerinden birini seçmek için **<** veya **>** düğmesini kullanın ve ardından **GİRİŞ** düğmesine basın.

- **Tümü (1-X): X**, aygıtın kartta algıladığı .JPEG dosyası sayısını temsil eder. Bu seçeneği tercih ettiğinizde bellek kartındaki tüm JPEG dosyaları yazdırılır.
- **Son 20**: Bu seçeneği tercih ettiğinizde, bellek kartındaki alfabetik olarak sıralanmış listeden son 20 JPEG dosyası yazdırılır.
- **Özel**: Bu seçeneği tercih etmeniz, belirli fotoğrafları seçip yazdırmanızı sağlar. İlk fotoğraf numarasını girmek için alfasayısal tuşları kullanın ve ardından **GİRİŞ** düğmesine basın. Son fotoğraf numarasını girmek için alfasayısal tuşları kullanın ve ardından **GİRİŞ** düğmesine basın.

4. Baskı işini onaylamak için **GİRİŞ** düğmesine yeniden basın.
5. Yazdırmak istediğiniz her fotoğrafın altındaki ovali veya balonu koyu mavi veya siyah bir tükenmez kalemle renkli olarak işaretleyin. Ayrıca görüntü düzenini ve ortam türünü belirtmek üzere balonları doldurun.
6. Prova sayfasını, belgenin sol üst köşesi camın sağ alt köşesine gelecek ve yüzü aşağı bakacak şekilde flatbed tarayıcıya yerleştirin.
7. **FOTOĞRAF** düğmesine basın.
8. **Prova sayfası** ögesini seçmek için **<** veya **>** düğmesini kullanın ve ardından **GİRİŞ** düğmesine basın.
9. **Tara** ögesini seçmek için **<** veya **>** düğmesini kullanın ve ardından **GİRİŞ** düğmesine basın.

Aygıt prova sayfasını tarar ve işaretlediğiniz fotoğrafları yazdırır. Her prova sayfası için 5-9 arasındaki adımları tekrarlayın.

---

**Not**

---

Bu yöntemle yazdırılan fotoğraflar yalnızca renkli yazdırılabilir.

## Bellek kartından bilgisayarına fotođraf kaydetme

Aygıttaki bir bellek kartından bilgisayarınıza görüntü aktarmak için HP Yönlendirici yazılımını kullanın.

1. HP Yönlendirici yazılımını açın ve **Görüntü Aktar**'ı tıklatın.
2. Görüntülenen iletişim kutusunda gerekli ayarları yapın ve ardından **Aktarım Başlat**'ı tıklatın.

Görüntüler bilgisayarınıza aktarılır. HP Yönlendirici hakkında daha fazla bilgi için HP Yönlendirici çevrimiçi Yardımı'na bakın.

Bilgisayarlarında HP Yönlendirici yüklü olmayan Windows işletim sistemi kullanıcıları, dosyaları bellek kartından bilgisayarlarına taşımak için Windows Explorer'ı kullanabilirler.

## Kopyalama: Nasıl yapılır?

Kopyalama sorularına yanıt bulmak için bu bölümden yararlanın.

### HP Araç Kutusu yazılımında kopya sayısı gibi kopyalama ayarlarını değiştirme

#### Not

HP Araç Kutusu yazılımında kopyalama ayarlarında yaptığınız değişiklikler, daha sonra yapılacak tüm kopyalama işlerini etkiler.

1. HP Araç Kutusu yazılımını açın ve **Aygıt Ayarları**'nı tıklatın.
2. **Kopyalama Ayarları** sekmesini tıklatın.
3. **Kopyalama** sayfasında, aşağıdaki ayarlardan değiştirmek istediğinizi değiştirin.
  - **Kopya kalitesi**
  - **Kontrast**
  - **Harmanlama**
  - **Kopya sayısı**
4. Değişiklikleri kaydetmek için **Uygula** düğmesini tıklatın.

### Bir orijinali küçültme veya büyütme

Orijinal belgenin küçültülmüş veya büyütülmüş kopyalarını oluşturmak için HP Araç Kutusu yazılımını kullanın.

1. HP Araç Kutusu yazılımını açın ve **Aygıt Ayarları**'nı tıklatın.
2. **Kopyalama Ayarları** sekmesini tıklatın.
3. Sayfayı **küçültün / büyütün**.
4. Aşağıdaki seçeneklerden birini seçin:
  - **Standart boyutlar**: Bu seçenek, çeşitli standart ortam boyutlarını küçültmenizi veya büyütmenizi sağlar.
  - **Kağıt başına sayfa**: Bu seçenek bir sayfaya birden çok orijinali yazdırmanızı sağlar. Daha fazla bilgi için bkz. [Tek kağıda birden çok sayfa yazdırma \(N-sayfalı yazdırma\)](#).
  - **Özel**: Bu seçenek, belirli bir yüzde ayarında küçültmenizi veya büyütmenizi sağlar.
5. Değişiklik yapmayı bitirdiğinizde, **Uygula** düğmesini tıklatın.

## Faks: Nasıl yapılır?

Faksla ilgili sorulara yanıt bulmak için bu bölümden yararlanın.

### Aygıttan faks gönderme

1. Aşağıdaki yöntemlerden birini kullanarak faks numarasını arayın:

Numarayı aramak için aygıt kontrol panelindeki alfasayısal düğmeleri kullanın.

Aradığınız faks numarası dokunmatik bir tuşa atanmışsa, o tuşa basın.

Aradığınız faks numarasının hızlı arama girişi varsa, **TELEFON DEFTERİ** düğmesine basın, hızlı arama girişi yapmak için alfasayısal düğmeleri kullanın ve ardından **GİRİŞ** düğmesine basın.

#### Not

Alfasayısal düğmeleri kullanarak numarayı ararken alan kodu, PBX sisteminin dışındaki numaralar için erişim kodu (genellikle 9) veya uzun mesafe öneki gibi arama için gereken boşlukları veya ek numaraları da ekleyin. Daha fazla bilgi için bkz. [Arama karakterlerini kullanma](#).

2. Belgeyi otomatik belge besleyici (OBB) giriş tepsisine veya flatbed tarayıcının üzerine yerleştirin.

Flatbed tarayıcıdan tarama yapıyorsanız, **Camd gndrlsn mi? 1=Evet 2=Hayır** görüntülendiğinde **EVET**'i seçin ve ardından **GİRİŞ** düğmesine basın.

3. **FAKSI BAŞLAT** düğmesine basın.

Faksın son sayfası aygıttan çıkınca başka bir faks gönderme, kopyalama veya tarama işlemini başlatabilirsiniz.

Düzenli olarak kullandığınız numaralara faks göndermek için, dokunmatik bir tuş veya hızlı arama girişi atayabilirsiniz. Bkz. [Hızlı arama girişlerini ve dokunmatik tuşları programlamak için](#) ve [Grup arama girişlerini programlamak için](#). Kullanabileceğiniz elektronik telefon defterleri varsa, alıcıları seçmek için bunlardan yararlanabilirsiniz. Elektronik telefon defterleri, üçüncü taraf yazılım programları kullanılarak oluşturulur.

### HP Araç Kutusu yazılımında yanıt modu gibi faks gönderme veya alma ayarlarını değiştirme

Aygıtın faks gönderme ayarlarını yapılandırmak için **Gönderme Ayarları** sayfasını kullanın. Aygıtın faks alma ayarlarını yapılandırmak için **Alma Ayarları** sayfasını kullanın.

#### Not

HP Araç Kutusu yazılımında gönderme ve alma ayarlarında yaptığınız değişiklikler, daha sonra yapılacak tüm faks alma işlerini etkiler.

## Varsayılan faks gönderme ayarlarını deęiřtirmek için

1. HP Araç Kutusu yazılımını açın ve **Aygıt Ayarları**'nı tıkladın.
2. **Faks Ayarları** sekmesini tıkladıktan sonra **Gönderme Ayarları**'nı tıkladın.
3. **Gönderme Ayarları** sayfasında řu seçenekleri deęiřtirebilirsiniz:
  - **Çözünürlük**
  - **Tekrar Ara**
  - **Arama Modu**
  - **Arama Öneki**
  - **Çevir Sesini Algıla**
  - **Kontrast**
  - **Fatura Kodları**
  - **Cam Sayfa Boyutundan Faks**
4. Bu sayfalarda yaptıęınız deęiřiklikleri kaydetmek için **Uygula** düğmesini tıkladın.

## Varsayılan faks alma ayarlarını deęiřtirmek için

1. HP Araç Kutusu yazılımını açın ve **Aygıt Ayarları**'nı tıkladın.
2. **Faks Ayarları** sekmesini tıkladıktan sonra **Alma Ayarları**'nı tıkladın.
3. **Alma Ayarları** sayfasında řu seçenekleri deęiřtirebilirsiniz:
  - **Yanıt Modu**
  - **Otomatik**
  - **Yanıtlama Çalma Sayısı**(yalnızca **Otomatik** seçildiğinde kullanılabilir)
  - **Yanıt Çalma Sesi**(yalnızca **Otomatik** seçildiğinde kullanılabilir)
  - **Elle**
  - **Alma Seçenekleri**
  - **Dahili Telefon**
  - **Sayfaya Sığdır**
  - **Sessizlik Algılama**
  - **Alınan Faksları Damgala**
4. Bu sayfalarda yaptıęınız deęiřiklikleri kaydetmek için **Uygula** düğmesini tıkladın.

## Faks kapak sayfası oluřturma

HP LaserJet Faks Gönderme yazılımında, yazılımla sağlanan kapak sayfası řablonlarından birini kullanarak faks kapak sayfası oluřturabilirsiniz.

## Kapak sayfası şablonu oluşturmak için

1. Windows görev çubuğunda **Başlat**'ı, **Programlar**'ı tıklatın (veya Windows XP'de **Tüm Programlar**'ı) ve ardından **HP**'yi tıklatın.
2. **HP LaserJet 2830**'u veya **HP LaserJet 2840**'ı tıklatın ve ardından **HP LaserJet Faks Gönderme**'yi tıklatın.
3. **Kapak Sayfası**'nı tıklatın.
4. Alıcı ve faks hakkında aşağıdaki bilgileri girin:
  - telefon numarası (gerekli)
  - ad
  - firma
  - konu
  - notlar
5. Fakslamak istediğiniz sayfaları otomatik belge besleyiciye (OBB) yerleştirin.
6. **Belge Tepsisindeki Sayfalar**'ı tıklatın.
7. Açılan listeden kapak sayfası şablonlarından birini seçin. Kapak sayfasını görüntülemek için **Önizleme**'yi tıklatın.
8. Faksı göndermek için **Şimdi Gönder**'i tıklatın.

## Bir programdan kapak sayfası oluşturmak için

Microsoft Word gibi bir programda faks kapak sayfası oluşturabilir ve daha sonra, gönderdiğiniz faksalarda faks kapak sayfalarını kullanabilirsiniz.

1. Kapak sayfanızı oluşturun.
2. **Dosya** menüsünde **Yazdır**'ı tıklatın. **Yazdır** iletişim kutusu görüntülenir.
3. Aygıt listesinden **HP LaserJet 2830 Fax**'ı veya **HP LaserJet 2840 Fax**'ı seçin.
4. Ayarları değiştirmek için, **Yazdır** iletişim kutusunda **Özellikler**'i tıklatın ve istediğiniz ayarları yapın. Bitirince **Tamam**'ı tıklatın.
5. **Yazdır**'ı tıklatın. HP LaserJet Faks Gönderme yazılımı görüntülenir.
6. Fakslanacak ek sayfalarınız varsa, bunları otomatik belge besleyiciye (OBB) yerleştirin ve **Belge Tepsisindeki Sayfalar**'ın seçildiğinden emin olun. OBB'den taranacak sayfanız yoksa, **Belge Tepsisindeki Sayfalar**'ın seçilmemiş olmasına dikkat edin.
7. Faksı göndermek için **Şimdi Gönder**'i tıklatın.

## Bilgisayarından faks gönderme

Bilgisayarınızdan faks göndermek için kullanabileceğiniz pek çok yöntem bulunur.

## HP Araç Kutusu yazılımından faks göndermek için

1. HP Araç Kutusu yazılımını açın ve **Faks** sekmesini tıklayın.
2. **Faks Gönder**'i tıklayın. HP LaserJet Faks Gönderme yazılımı açılır.
3. Alıcının telefon numarasını girin.
4. Fakslamak istediğiniz sayfaları otomatik belge besleyiciye (OBB) yerleştirin.

### Not

HP LaserJet Faks Gönderme yazılımında, tarayıcı camından faks gönderme özelliği desteklenmez.

5. **Belge Tepsisindeki Sayfalar**'ı tıklayın.
6. Faksı göndermek için **Şimdi Gönder**'i tıklayın.

## HP LaserJet Faks Gönderme yazılımından faks göndermek için

1. Windows görev çubuğunda **Başlat**'ı, **Programlar**'ı tıklayın (veya Windows XP'de **Tüm Programlar**'ı) ve ardından **HP**'yi tıklayın.
2. **HP LaserJet 2830**'u veya **HP LaserJet 2840**'ı tıklayın ve ardından **HP LaserJet Faks Gönderme**'yi tıklayın.
3. Alıcının telefon numarasını girin.
4. Fakslamak istediğiniz sayfaları otomatik belge besleyiciye (OBB) yerleştirin.
5. **Belge Tepsisindeki Sayfalar**'ı tıklayın.
6. Faksı göndermek için **Şimdi Gönder**'i tıklayın.

## Başka bir programdan doğrudan faks göndermek için

1. Programdan faks olarak göndermek istediğiniz belgeyi açın.
2. **Dosya** menüsünde, **Yazdır**'ı tıklayın. **Yazdır** iletişim kutusu görüntülenir.
3. Aygıt listesinden **HP LaserJet 2830 Fax**'ı veya **HP LaserJet 2840 Fax**'ı seçin.
4. Ayarları değiştirmek için, **Yazdır** iletişim kutusunda **Özellikler**'i tıklayın ve istediğiniz ayarları yapın. Bitirince **Tamam**'ı tıklayın.
5. **Yazdır**'ı tıklayın. HP LaserJet Faks Gönderme yazılımı görüntülenir.
6. Fakslanacak ek sayfalarınız varsa, bunları otomatik belge besleyiciye (OBB) yerleştirin ve **Belge Tepsisindeki Sayfalar**'ın seçildiğinden emin olun. OBB'den taranacak sayfanız yoksa, **Belge Tepsisindeki Sayfalar**'ın seçilmemiş olmasına dikkat edin.
7. Faksı göndermek için **Şimdi Gönder**'i tıklayın.

## Faksları bilgisayarına alma

1. HP Araç Kutusu yazılımını açın ve **Faks** sekmesini tıklatın.
2. **Faks Alma Modu** bölümünde **Faksları bu bilgisayara al'**ı tıklatın.
3. Bilgisayarınıza bir faks alındığında size bildirilmesini isterseniz **Bu bilgisayara faks alındığında bir ileti görüntüle'**yi seçin.
4. **Uygula** düğmesini tıklatın.

### Not

Bu özellik kapatılana kadar tüm fakslar bilgisayara alınır. Faksları almak için bir defada bir bilgisayar ayarlanabilir.

## Hızlı Arama ayarı

**Faks Telefon Defteri'**ndeki ilk birkaç giriş, hızlı arama ayarlarına ayrılmıştır. Listelenen hızlı aramaların sayısı aygıtta özgüdür ve aygıttaki hızlı çevirme düğmesi sayısına karşılık gelir.

### Hızlı arama ayarı yapmak için

1. HP Araç Kutusu yazılımını açın ve **Faks** sekmesini tıklatın.
2. **Faks Telefon Defteri'**ni tıklatın.
3. **Kişi Bilgilerini Ekle** bölümüne aşağıdaki bilgileri yazın:
  - **Giriş no** (Hızlı arama girişleri için yalnızca yanında hızlı arama düğmeleri olan giriş numaralarını kullanın.)
  - **Kişi adı**
  - **Faks numarası**
4. **Ekle'**yi tıklatın. Kişi bilgileri **Telefon Defteri Giriş Listesi** bölümünde görüntülenir.

### Eklenmiş olan bir girişi farklı bir hızlı arama yerine taşımak için

1. HP Araç Kutusu yazılımını açın ve **Faks** sekmesini tıklatın.
2. **Faks Telefon Defteri'**ni tıklatın.
3. Taşımak istediğiniz giriş için **Düzenle** bağlantısını tıklatın.
4. **Giriş no'**yu istediğiniz hızlı arama yeri olarak değiştirin.
5. **Kaydet'**i tıklatın.

### Not

Henüz doldurulmamış bir hızlı arama giriş yeri seçmeniz gerekir. Hızlı arama giriş yeri doluyorsa, o girişi silmeniz veya önce o girişi boş bir yere taşımanız gerekir.



## Alınan faksları başka bir faks numarasına gönderme

1. HP Araç Kutusu yazılımını açın ve **Faks** sekmesini tıklayın.
2. **Faks Alma Modu** bölümünde **Alınan faksları farklı bir faks makinesine ilet**'i tıklayın.
3. **Bu faks numarasına ilet** alanına, faksların iletilmesini istediğiniz faks numarasını girin.
4. **Uygula** düğmesini tıklayın.

### Not

Siz bu özelliği kapatana kadar, aygıtta gönderilen tüm fakslar diğer faks numarasına iletilir.

## Daha önce alınan faksları görüntüleme ve yazdırma

1. HP Araç Kutusu yazılımını açın ve **Faks** sekmesini tıklayın.
2. **Faks Alma Günlüğü**'nü tıklayın.  
**Faks Alma Günlüğü** sayfası görüntülenir. Bu sayfada, aygıt tarafından en son alınan faksların tümü gösterilir.

### Not

HP Araç Kutusu yazılımında, yalnızca bu bilgisayara alınan fakslar görüntülenebilir, yazdırılabilir veya iletilebilir.

3. **Faks Alma Günlüğü**'nden bir faksı görüntülemek için, görüntülemek istediğiniz faksın yanındaki **Görünüm bağlantısı**'ni tıklayın. **Faks Görüntüleyici**, seçilen faksı açar.
4. Faksı yazdırmak için **Yazdırılabilir sürüm**'ü tıklayın.

### Not

Bilgisayarınızda Adobe® Acrobat® Reader yüklü değilse, faksı açmak ve yazdırmak için Adobe Acrobat Reader'ı indirmeniz gerekir. Yazılımı indirmek için <http://www.adobe.com> adresine gidin.

5. Adobe Acrobat Reader programını kullanarak faksı yazdırın.  
Aygıtta geçerli olarak saklanmakta olan tüm alınmış faksları da yazdırabilirsiniz.

### Not

Alınmış faksların yazdırılma sırası değiştirilemez.

1. HP Araç Kutusu yazılımını açın ve **Faks** sekmesini tıklayın.
2. **Faks Görevleri** sayfasında **Son Faksları Yeniden Yazdır**'i tıklayın. Aygıtınız, en son alınan fakstan başlayarak aygıtta saklanan tüm faksları yazdırır. Kontrol panelindeki İptal düğmesine basarak, yazdırma işlemini istediğiniz zaman iptal edebilirsiniz.

## Kişi ekleme veya silme

Faks kişisi ekleme veya silme işlemi yapmak için HP Araç Kutusu yazılımını kullanın.

### Kişi eklemek için

1. HP Araç Kutusu yazılımını açın ve **Faks** sekmesini tıklayın.
2. **Faks Telefon Defteri**'ni tıklayın.

---

#### Not

---

**Faks Telefon Defteri**'ndeki ilk birkaç giriş, hızlı arama ayarlarına ayrılmıştır. Listelenen hızlı aramaların sayısı aygıta özgüdür ve aygıttaki hızlı arama düğmesi sayısına karşılık gelir.

3. **Kişi Bilgilerini Ekle** bölümüne aşağıdaki bilgileri yazın:
  - **Giriş no** (kullanılabilir sonraki telefon defteri giriş numarası otomatik olarak girilir)
  - **Kişi adı**
  - **Faks numarası**
4. **Ekle**'yi tıklayın. Kişi bilgileri, **Telefon Defteri Giriş Listesi** bölümünde görüntülenir.

---

#### Not

---

Henüz doldurulmamış bir telefon defteri giriş yeri seçmeniz gerekir. Giriş yeri doluysa, o girişi silmeniz veya önce o girişi boş bir yere taşımanız gerekir.

### Bir kişiyi silmek için

1. HP Araç Kutusu yazılımını açın ve **Faks** sekmesini tıklayın.
2. **Faks Telefon Defteri**'ni tıklayın.
3. Silmek istediğiniz telefon defteri girişinin yanındaki onay kutusunu seçin.
4. **Sil**'i tıklayın. **Silme onayı** penceresi görüntülenir.
5. Girişi silmek için **Sil**'i tıklayın.

## Başka bir kaynaktan kişi alma

Microsoft Outlook veya Lotus Notes gibi harici e-posta programlarından verilmiş telefon defteri verilerini alabilirsiniz. Telefon defteri verilerini başka programlardan verme hakkında bilgi için, programla birlikte gelen belgelere veya Yardım'a bakın.

1. HP Araç Kutusu yazılımını açın ve **Faks** sekmesini tıklayın.
2. **Faks Telefon Defteri**'ni tıklayın.
3. **Telefon Defteri AI**'ı tıklayın. **Bilgileri Faks Telefon Defterine Alma** sayfası görüntülenir.
4. Telefon defteri verilerini aldığınız programı seçin.
5. **Gözet**'i tıklayın ve ardından bilgisayarınızda daha önce verilen telefon defterinin saklandığı yere gidin.
6. **Devam**'ı tıklayın. **Faks Telefon Defteri – Alma – Giriş Seçme** sayfası görüntülenir.
7. **Alma Listesi** bölümünden eklemek istediğiniz girişleri seçin ve ardından **Ekle**'yi tıklayın.

VEYA

Alma listesindeki tüm girişleri eklemek için **Tümünü Ekle**'yi tıklayın.

### Not

Alma listesinden seçilen girişler, **Telefon Defteri** bölümünde seçilen **Ekleme Yeri**'nden başlayarak telefon defterinde yalnızca kullanılabilir giriş yerlerine eklenir. **Faks Telefon Defteri**'nde varolan girişler, farklı yerlere taşınmaz. **Faks Telefon Defteri**'nde maksimum giriş sayısı aşılsa, kalan kişiler telefon defterine kaydedilmez.

8. **Kaydet**'i tıklayın.

### Not

Alınan girişlerinizin **Faks Telefon Defteri**'nize eklenmesi için **Kaydet**'i tıklatmanız gerekir.

## Yeni bir grup listesi oluşturma

1. HP Araç Kutusu yazılımını açın ve **Faks** sekmesini tıklayın.
2. **Faks Telefon Defteri**'ni tıklayın.
3. **Yeni Grup**'u tıklayın. **Faks Telefon Defteri - Yeni Bir Grup Oluşturma** sayfası görüntülenir.
4. **Faks Telefon Defteri girişi için grup bilgileri** alanına bir numara girebilirsiniz. HP Araç Kutusu, otomatik olarak **Faks Telefon Defteri**'nden bir sonraki kullanılabilir giriş numarasını girer.
5. **Grup adı** alanına grubunuz için bir ad yazın.
6. **Tüm kişiler** listesinden grubunuza eklemek istediğiniz girişleri seçin ve ardından **Ekle**'yi tıklayın.

VEYA

Telefon defterindeki tüm girişleri eklemek için **Tümünü Ekle**'yi tıklayın.

### Not

Gruba eklemek istemediğiniz bir adı eklerseniz, **Gruptaki kişiler** listesinden adı seçin ve **Kaldır**'ı tıklayın.

7. **Kaydet**'i tıklayın.

## Yeni bir grup listesi oluřturma

1. HP Araç Kutusu yazılımını açın ve **Faks** sekmesini tıkladın.
2. **Faks Telefon Defteri**'ni tıkladın.
3. **Yeni Grup**'u tıkladın. **Faks Telefon Defteri - Yeni Bir Grup Oluřturma** sayfası görüntülenir.
4. **Faks Telefon Defteri giriři için grup bilgileri** alanına bir numara girebilirsiniz. HP Araç Kutusu, otomatik olarak **Faks Telefon Defteri**'nden bir sonraki kullanılabilir giriř numarasını girer.
5. **Grup adı** alanına grubunuz için bir ad yazın.
6. **Tüm kiřiler** listesinden grubunuza eklemek istediđiniz giriřleri seçin ve ardından **Ekle**'yi tıkladın.

VEYA

Telefon defterindeki tüm giriřleri eklemek için **Tümünü Ekle**'yi tıkladın.

### Not

Gruba eklemek istemediđiniz bir adı eklerseniz, **Gruptaki kiřiler** listesinden adı seçin ve **Kaldır**'ı tıkladın.

7. **Kaydet**'i tıkladın.

## Çözünürlük ve kontrast gibi ayarları deđiřtirme ve bu ayarları her faks için optimal hale getirme

Bazı fakslar yalnızca metin içerirken bazıları grafik veya fotoğraf içerebilir; başka fakslar ise metin, grafik ve fotođrafların bir birleřimini içerebilir. HP LaserJet Faks Gönderme yazılımından veya aygıt üzerindeki kontrol panelinden gönderdiđiniz her türlü faksın ayarlarını deđiřtirebilirsiniz.

HP LaserJet Faks Gönderme yazılımını kullanarak faksları optimal hale getirme hakkında daha fazla bilgi için yazılımla birlikte gelen Yardım'a bakın.

Aygıt kontrol panelini kullanarak faksları optimal hale getirme hakkında daha fazla bilgi için bkz. [Faks](#).

**Gönderme Ayarları** sayfasındaki **Faks** sekmesinde bulunan ařađıdaki seçenekler, faks gönderildiđinde nasıl optimal hale getirileceđine iliřkin deđiřiklikler yapılmasını sađlar.

- Çözünürlük
  - **Standart**
  - **Yüksek**
  - **Çok Yüksek**
  - **Fotođraf**
- Kontrast
  - **Açık** ile **Koyu** arasında bir ayar seçme

## Tarama: Nasıl yapılır?

Taramayla ilgili sorulara yanıt bulmak için bu bölümden yararlanın.

### Aygıt kontrol panelinden tarama

1. Taranacak orijinaleri otomatik belge besleyiciye (OBB) yerleştirin ve ortam kılavuzlarını ayarlayın.

VEYA

Flatbed tarayıcının kapağını yukarı kaldırın ve orijinali yüzü aşağı bakacak, belgenin sol üst köşesi ise camın sağ alt köşesine gelecek şekilde camın üzerine yerleştirin. Kapağı yavaşça kapatın.

2. Kontrol panelindeki **TARAMAYI BAŞLAT** veya **HEDEFE TARA** düğmesine basın.

#### Not

**HEDEFE TARA** düğmesini kullanabilmeniz için bilgisayarınızda HP Araç Kutusu yazılımı yüklü olmalıdır.

### Kontrol panelinde Hedefe tara düğmesini ayarlayın.

Aygıtın **HEDEFE TARA** düğmesini ayarlamak için HP Araç Kutusu yazılımını kullanın.

1. HP Araç Kutusu yazılımını açın ve **Hedefe tarama** sekmesini tıklayın.
2. **E-postaya veya Klasöre tarama** sayfasında, **E-postaya veya klasöre taramayı aç'**ı seçin.
3. **E-posta Adresi veya Klasör Ekleme** bölümünde bir e-posta adresi yazın veya **Hedefe tara düğmesi için bir klasöre gitmek için Gözet** düğmesini tıklayın.
4. **Ekle** düğmesini tıklayın.

### Bir tarama işini bilgisayarınızdaki bir klasöre kaydetme

#### Not

Aygıt bir ağa bağlıysa, bu özelliğin çalışabilmesi için HP Araç Kutusu ayarlanmış en az bir klasörünüzün olması gerekir. Daha fazla bilgi için bkz. [E-postaya taramak için e-posta adresleri ekleme veya düzenleme](#) veya [Aygıt kontrol panelinden tarama](#).

1. Taranacak orijinaleri otomatik belge besleyiciye (OBB) yerleştirin ve ortam kılavuzlarını ayarlayın.

VEYA

Flatbed tarayıcının kapağını yukarı kaldırın ve taranacak orijinal belgeyi yüzü aşağı bakacak, belgenin sol üst köşesi ise camın sağ alt köşesine gelecek şekilde camın üzerine yerleştirin. Kapağı yavaşça kapatın.

2. Taramayı başlatmak için, kontrol panelinde **HEDEFE TARA** düğmesine basın.

#### Not

Aygıt ekranındaki hedefe tarama listesinde görüntülenen girişleri değiştirme hakkında bilgi için bkz. [E-postaya taramak için e-posta adresleri ekleme veya düzenleme](#).

3. Tarama işini göndermek istediğiniz klasörü seçmek için, **<** veya **>** düğmesini kullanın.
4. Tarama işini klasöre göndermek için aygıtın **TARAMAYI BAŞLAT** düğmesine basın.

## Tarama işini bir e-posta iletisine gönderme

### Not

Bu özelliğin çalışabilmesi için HP Araç Kutusu yazılımında ayarlanmış en az bir e-posta adresinizin olması gerekir. Daha fazla bilgi için HP Araç Kutusu çevrimiçi Yardımı'na bakın.

1. Taranacak orijinaleri otomatik belge besleyiciye (OBB) yerleştirin ve ortam kılavuzlarını ayarlayın.  
VEYA  
Flatbed tarayıcının kapağını yukarı kaldırın ve orijinali yüzü aşağı bakacak, belgenin sol üst köşesi ise camın sağ alt köşesine gelecek şekilde camın üzerine yerleştirin. Kapağı yavaşça kapatın.
2. Kontrol panelindeki **HEDEFE TARA** düğmesine basın.
3. Tarama işini göndermek istediğiniz e-posta adresini seçmek için **< veya >** düğmesini kullanın.
4. Tarama işini göndermek için aygıtın **TARAMAYI BAŞLAT** düğmesine basın.

## E-postaya taramak için e-posta adresleri ekleme veya düzenleme

Aygıtınızı bir belgeyi tarayıp bir veya daha fazla e-posta adresine veya bilgisayarınızdaki bir klasöre gönderecek şekilde yapılandırabilirsiniz.

### Bir e-posta adresi eklemek için

1. HP Araç Kutusu yazılımını açın ve **Hedefe tarama** sekmesini tıklayın.
2. **E-postaya veya Klasöre Tarama** sayfasında, **E-postaya veya Klasöre Taramayı Aç**'in seçildiğinden emin olun.
3. **E-posta Adresi veya Klasör Ekleme** bölümünde **E-posta adresleri**'ni seçin ve ardından bir e-posta adresi girin. Birden çok e-posta adresi girerseniz, adresleri virgüllerle ayırın.
4. **Aygıtta görüntülenme biçimi** alanına adres için tanımlayıcı bir ad yazın (örneğin, muhasebe). Aygıtın **TARAMAYI BAŞLAT** düğmesine bastığınızda bu ad kontrol paneli ekranında görüntülenir.
5. **Ekle** düğmesini tıklayın. Adres kaydedilir ve aygıtın **HEDEFE TARA** düğmesine bastığınızda giriş listesinde görüntülenir.

### Bir e-posta adresini düzenlemek için

1. HP Araç Kutusu yazılımını açın ve **Hedefe tarama** sekmesini tıklayın.
2. **E-posta Adresleri ve Klasörler Listesi**'nde değiştirmek istediğiniz e-posta adresinin yanındaki **Düzenle** bağlantısını tıklayın.
3. Değiştirmek istediğiniz bilgileri düzenleyin.
4. **Kaydet**'i tıklayın. Bilgi güncelleştirilir ve aygıtın **HEDEFE TARA** düğmesine bastığınızda giriş listesinde görüntülenir.

## Bir klasöre taramak için klasör ekleme veya düzenleme

Aygıtınızı bir belgeyi tarayıp bilgisayarınızdaki bir klasöre gönderecek şekilde yapılandırabilirsiniz.

### Klasör eklemek için

1. HP Araç Kutusu yazılımını açın ve **Hedefe tarama** sekmesini tıklayın.
2. **E-postaya veya Klasöre Tarama** sayfasında, **E-postaya veya Klasöre Taramayı Aç**'in seçildiğinden emin olun.
3. **E-posta Adresi veya Klasör Ekleme** bölümünde, **Klasör**'ü seçin ve ardından **Gözet** düğmesini tıklayın. Bilgisayarınızda tarama işlerini göndermek istediğiniz klasöre gidin.
4. **Aygıtta görüntülenme biçimi** alanına klasör için tanımlayıcı bir ad yazın (örneğin, futbol). Aygıtın **TARAMAYI BAŞLAT** düğmesine bastığınızda bu ad aygıt ekranında görüntülenir.
5. **Ekle** düğmesini tıklayın. Klasör kaydedilir ve aygıtın **HEDEFE TARA** düğmesine bastığınızda listede görüntülenir.

### Klasörü düzenlemek için

1. HP Araç Kutusu yazılımını açın ve **Hedefe tarama** sekmesini tıklayın.
2. **E-posta Adresleri ve Klasörler Listesi**'nde değiştirmek istediğiniz klasörün yanındaki **Düzenle** bağlantısını tıklayın.
3. Değiştirmek istediğiniz bilgileri düzenleyin.
4. **Kaydet**'i tıklayın. Bilgi güncelleştirilir ve aygıtın **HEDEFE TARA** düğmesine bastığınızda listede görüntülenir.

---

#### Not

Girişte değiştirilen bilgilerin kaydedilmesini istemiyorsanız, **İptal** düğmesini tıklayın.

## Diğer: Nasıl yapılır?

Aygıtla ilgili diğer sorulara yanıt bulmak için bu bölümü kullanın.

### Bilgisayarındaki aygıttan toner uyarıları alma

Aygıtı, bir yazdırma kartuşu düzeyi azaldığında bilgisayarınızda uyarı çıkmasını sağlayacak şekilde yapılandırmak için HP Araç Kutusu yazılımını kullanın.

1. HP Araç Kutusu yazılımını açın ve **Uyarılar** sekmesini tıklayın.
2. **Durum Uyarılarını Ayarlama** sayfasını tıklayın.
3. **Uyarıları aç**'i seçin, **HP yazdırma kartuşu azaldığında veya HP dışı bir kartuş takıldığında**'yı seçin ve ardından **Açılan bir ileti olarak**'ı seçin.
4. **Uygula** düğmesini tıklayın.

### Aygıttan toner uyarı e-posta iletileri alma

Aygıtı, bir yazdırma kartuşu düzeyi azaldığında bilgisayarınızda e-posta iletileri uyarıları çıkmasını sağlayacak şekilde yapılandırmak için HP Araç Kutusu yazılımını kullanın.

1. HP Araç Kutusu yazılımını açın ve **Uyarılar** sekmesini tıklayın.
2. **E-posta Uyarılarını Ayarlama** sayfasını tıklayın.
3. **Adres 1** alanına iletilerin gönderilmesini istediğiniz e-posta adresini yazın.
4. **Uyarı Olaylarını Seç** bölümü, **Adres 1** sütununun altında **Kartuş az**'i seçin.

---

#### Not

Listede bulunan diğer olaylar için de e-posta iletileri almak istiyorsanız, bu olayların onay kutularını da seçin.

5. **Uygula** düğmesini tıklayın.

---

#### Not

E-posta uyarılarını gönderebilmek için bir basit posta aktarım protokolü (SMTP) sunucusu kurmalısınız.

### Aygıtın bakımı

Aygıtınızın bakımını yapmak için HP Araç Kutusu yazılımını kullanın.

### Kağıt yolunu temizleme

Aygıtın kağıt yolunu temizlemek için HP Araç Kutusu yazılımını kullanın.



## Not

Bu yöntem, aygıt kontrol panelinden temizleme sayfasını kullanma yöntemine oranla daha kapsamlıdır.

1. HP Araç Kutusu yazılımını açın ve **Sorun Giderme** sekmesini tıklayın.
2. **Sorun Giderme Araçları** bağlantısını tıklayın.
3. **Temizleme Sayfası** bölümünde **Yazdır**'i tıklayın.  
Aygıt bir temizleme sayfası yazdırır.
4. Aygıtta tepsi 1'deki tüm kağıtları çıkarın ve ardından temizleme sayfasını yazdırılacak tarafı aşağı bakacak şekilde tepsi 1'e yerleştirin.
5. HP Araç Kutusu yazılımında, **Temizleme Sayfası** bölümünde **Temizle**'yi tıklayın.  
Aygıt, temizleme sayfasını kağıt yolu üzerinden gönderir.

## Fabrika varsayılan ayarlarını geri yükleme

Aygıtı orijinal ayarlarına sıfırlamak için HP Araç Kutusu yazılımını kullanın.

1. HP Araç Kutusu yazılımını açın ve **Aygıt Ayarları** düğmesini tıklayın.
2. **Servis**'i tıklayın.
3. **Sıfırlama** bölümünde **Geri Yükle**'yi tıklayın.
4. Geri yükleme işlemi onaylamak için **Tamam**'i tıklayın ve ardından HP Araç Kutusu yazılımına geri dönmek için **Tamam**'i tıklayın.  
Aygıt ayarları, orijinal fabrika ayarlarına geri döner.

## Aygıt için kontrol paneli menü öğelerini görüntüleme

Gezinebileceğiniz tüm kontrol panel menülerini gösteren bir "menü haritası" yazdırmak için aygıt kontrol panelini kullanın.

1. Aygıt kontrol panelinde **MENÜ** düğmesine basın.
2. Raporlar öğesini seçmek için **<** veya **>** düğmesini kullanın ve ardından Giriş düğmesine basın.
3. Menü yapısı öğesini seçmek için **<** veya **>** düğmesini kullanın ve ardından Giriş düğmesine basın.  
Aygıt bir menü haritası yazdırır.

## Yazdırma kartuşlarını değiştirme

1. Tarayıcı aksamını açmak için tarayıcı açma düğmesine basın.

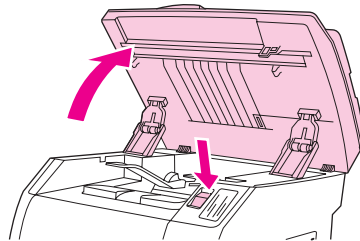

2. Üst kapağı açın.

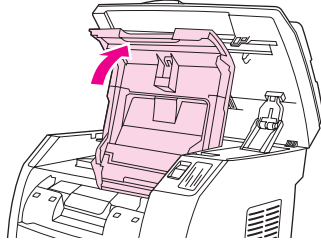

3. Erişim konumundaki yazdırma kartuşu yuvasının doğru yazdırma kartuşu yuvası olduğundan emin olun.

- Doğru yazdırma kartuşu yuvası erişim konumunda değilse, üst kapağı ve tarayıcı aksamını kapatın ve doğru yazdırma kartuşu yuvası doğru konuma gelene kadar **TABLAYI DÖNDÜR** düğmesine basın.

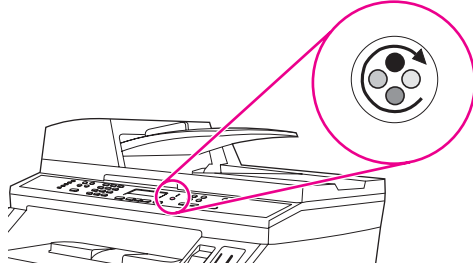

4. İlk kartuşun iki büyük mavi çıkıntısını birlikte tutun ve kartuşu doğruca yukarı doğru kaldırarak tabladan çıkarın.

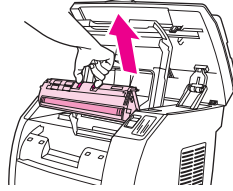

5. Yeni yazdırma kartuşunu ambalajından çıkarın, turuncu kapağı yazdırma kartuşundan çıkarın ve koruyucu bandı ayırmak için turuncu çıkıntıyı doğruca dışarı çekin.

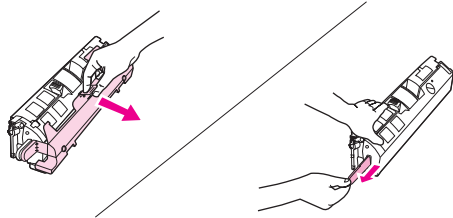

6. Silindiri size doğru bakacak şekilde tutarken yazdırma kartuşunun üzerindeki mavi açma kollarını sıkıştırın. Kartuşu tabladaki yerine **sıkıca** oturana kadar aşağı indirin.

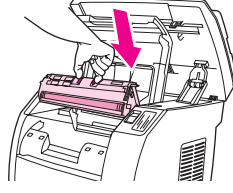

- Başka bir kartuşu daha değiştirmeniz gerekirse, üst kapağı ve tarayıcı aksamını kapatın, **TABLAYI DÖNDÜR** düğmesine basın ve 4 - 6 arasındaki adımları tekrarlayın.
7. Üst kapağı kapatın ve ardından tarayıcı aksamını kapatın.

## Görüntü tamburunu değiştirme

1. Tarayıcı aksamını açmak için tarayıcı açma düğmesine basın.

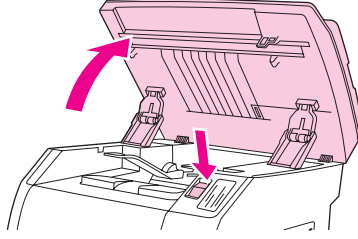

2. Üst kapağı açın.

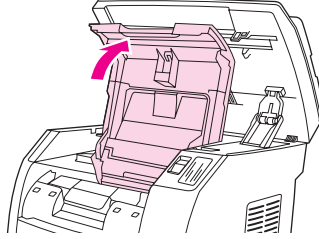

3. Görüntü tamburunu tutacağından tutun ve tutacak üste gelene kadar tamburu döndürün.

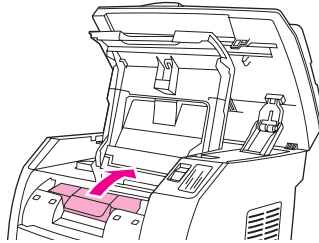

4. Görüntü tamburunu aygıttan çıkarmak için doğruca yukarıya kaldırın.

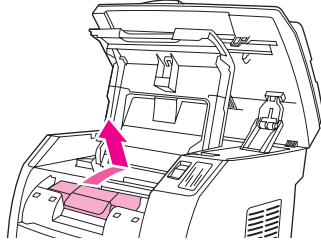

5. Yeni görüntü tamburunu ambalajından çıkarın.  
6. Görüntü tamburunu sağlam bir yüzeye yerleştirin ve ardından ambalaj pimlerini çıkarmak için turuncu renkli halkaları çekin.

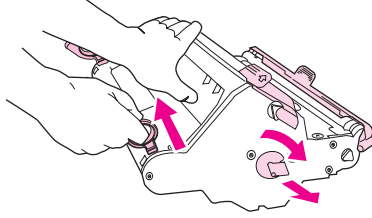

7. Görüntü tamburunun her iki ucundaki turuncu ambalaj kilidini çıkarın ve ardından iki turuncu ambalaj ara parçasını çıkarın.

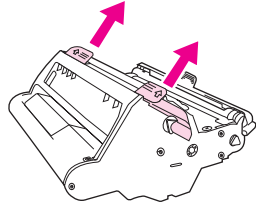

8. Turuncu kapağı görüntü tamburundan çıkarın.

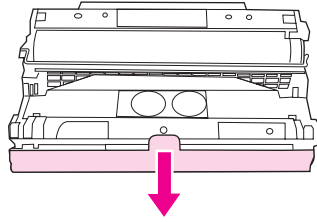

### **DİKKAT**

Silindirin yüzeyine dokunmayın veya silindiri uzun süre ışığa maruz bırakmayın. Aksi takdirde baskı kalitesi sorunları yaşayabilirsiniz.

9. Görüntü tamburunun yanındaki okları yazıcının içindeki oklarla aynı hizaya getirin.

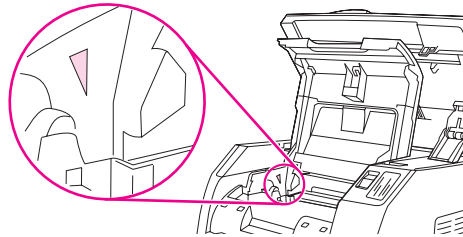

10. Görüntü tamburunu yazıcının içine doğru indirin ve ardından **sıkıca** bastırarak yerine oturtun.

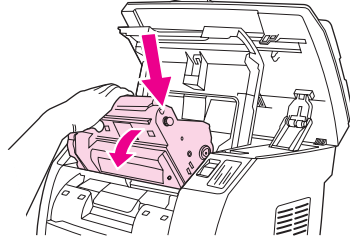

11. Üst kapağı ve tarayıcı aksamını kapatın.

## Sıkışmaları giderme

Bazen kağıt veya başka bir yazdırma ortamı yazdırma işlemi sırasında sıkışabilir. Ortam sıkışmalarını gidermek için aşağıdaki işlemleri yapın.

### Aygıtın içindeki bir ortam sıkışmasını gidermek için

#### DİKKAT

Ortam sıkışmaları, tonerin sayfaya yapışmamasına yol açabilir. Giysilerinize toner bulaşırsa temiz bir bezle silin, giysinizi soğuk suyla yıkayın ve havalandırarak kurutun. Sıcak su veya kurutma makinesinin ısısı, tonerin kumaşa işlemesine neden olur. Ellerinize toner bulaşırsa soğuk suyla yıkayın.

Sıkışan ortamı çıkarmak için kalem veya makas gibi keskin bir nesne **kullanmayın**.

1. Aygıtın arkasındaki arka çıkış kapağını açın ve füzler kollarını aşağı bastırın.

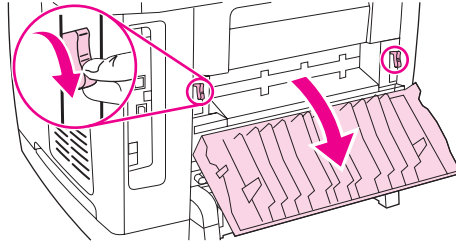

Füzler kollarının açılması, aygıtın silindirlilerindeki baskıyı azaltır ve sıkışan sayfalar daha kolay çıkarılabilir.

2. Tarayıcı aksamını açmak için tarayıcı açma düğmesine basın.

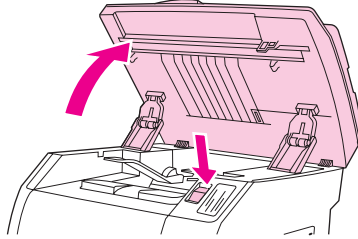

- Üst kapağı açın ve ardından görüntü tamburunu çıkararak kenara koyun.

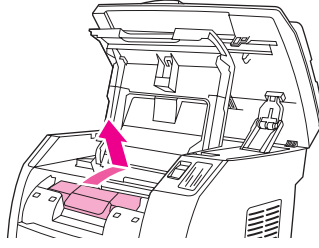

- Ortamın dışarıdan en çok görünen tarafını (orta taraf da dahil) iki elinizle kavrayın ve aygıttan kurtulana kadar dikkatlice çekin.

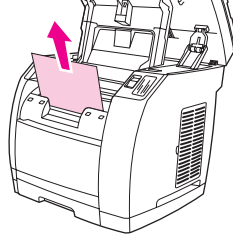

- Sıkışan ortamı çıkardıktan sonra görüntü tamburunu yerine takın, üst kapağı ve tarayıcı aksamını kapatın.

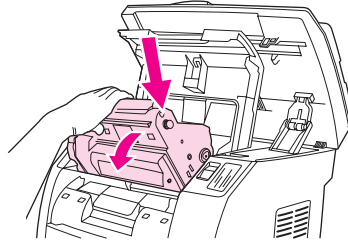

- Füzer kollarını yukarı kaldırarak eski konumlarına getirin.

Ortam sıkışmasını giderdikten sonra aygıtı kapatıp yeniden açmanız gerekebilir.

#### Not

Yeni ortam eklerken, giriş tepsisindeki tüm ortamları çıkarıp yeni ortamı ekledikten sonra yığılı düzeltin, tepsiye yerleştirin ve ardından ortam kılavuzlarını ayarlayın.

### Çıkış alanındaki sıkışmaları gidermek için

Ortam, aygıttan çıktığı alanda sıkışırsa aşağıdaki adımları izleyin.

#### DİKKAT

Sıkışan ortamı çıkarmak için kalem veya makas gibi keskin bir nesne **kullanmayın**.

- Tarayıcı aksamını açmak için tarayıcı açma düğmesini itin ve üst kapağı açın.

2. Aygıtın arkasındaki arka çıkış kapağını açın ve füzere kollarını aşağı bastırın.

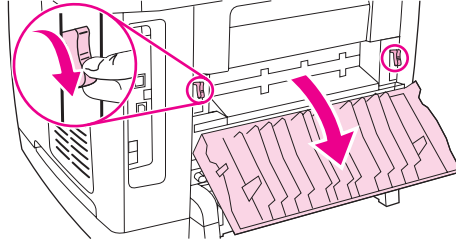

Füzere kollarının açılması, aygıtın silindirlilerindeki baskıyı azaltır ve sıkışan sayfalar daha kolay çıkarılabilir.

3. Ortamı dışarı çıkan kenarından tutun ve çıkış bölgesinden dışarı doğru çekin.

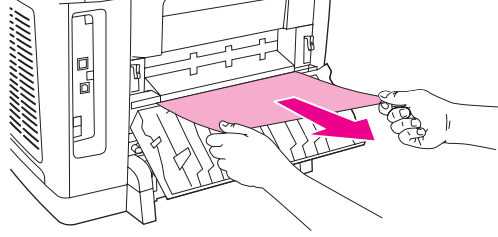

4. Füzere kollarını yukarı kaldırarak eski konumlarına getirin ve arka çıkış kapağını kapatın.
5. Üst kapağı ve tarayıcı aksamını kapatın.

#### Not

Ortam sıkışmasını gidermeye başlamadan önce aygıtı kapattıysanız yeniden açın ve baskı veya kopyalama işinizi yeniden başlatın.

Sıkışan ortam çıkarılamayacak kadar aygıtın içindeyse füzere çıkarmanız gerekebilir. Bunun için aşağıdaki adımları izleyin.

1. Aygıtı kapatın ve ardından güç kablosunu çıkarın.
2. Füzere üzerindeki kilitleri çevirerek açık konuma getirin.

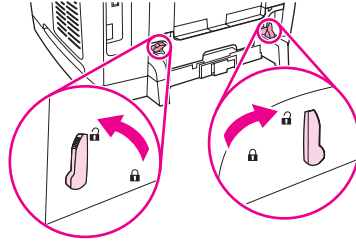

3. Füzere tutacak yerlerinden kavrayıp çekerek aygıttan çıkarın.

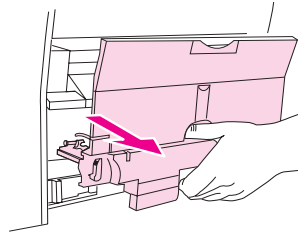

#### DİKKAT

Füzere iç yüzeyindeki parçalar çok sıcaktır. Elinizin yanmaması için bu parçalara dokunmayın.

- Her iki elinizi de kullanarak, aygıtın içindeki yazdırma ortamını tutup yavaşça ve duraklamadan dışarı doğru çekin. Ardından, füzeri dikkatle yerine takarak kilitletlerini kapatın.
- Güç kablosunu yeniden takın ve aygıtı açın.

### Otomatik belge besleyicideki (OBB) ortam sıkışmasını gidermek için

- OBB kapağını açın.

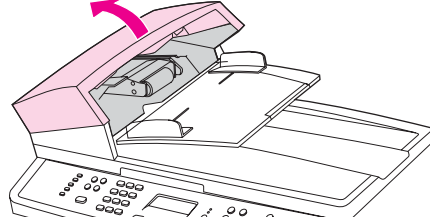

#### Not

OBB'nin içindeki ambalaj bantlarının çıkarıldığından emin olun.

- Sıkışmayı giderme parçasını çıkarın. Her iki elinizi de kullanarak, parça yerinden çıkana kadar iki tutacak yerinden kaldırın. Sıkışma giderme parçasını döndürüp çıkarın ve bir kenara koyun.

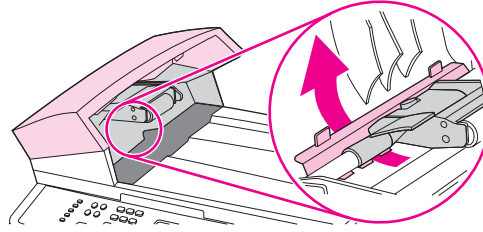

- Sayfayı yırtmadan yavaşça çıkarmaya çalışın. Direnç hissederseniz sonraki adıma geçin.

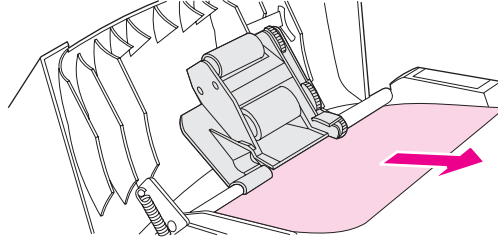

- Yeşil kolu kaldırarak, açık kalana kadar alma mekanizmasını döndürün.

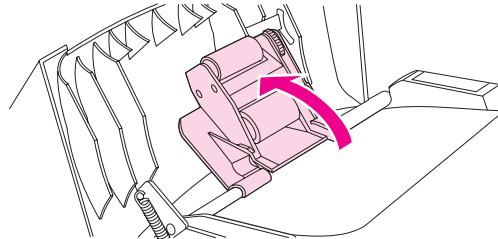

- OBB kapağını açın ve her iki elinizi de kullanarak ortamı yavaşça gevşetin.



6. Ortam gevşediğinde, gösterilen yönde yavaşça dışarı çekin.

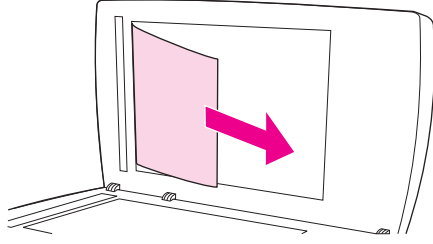

7. Kapağı flatbed tarayıcının üzerine kapatın.

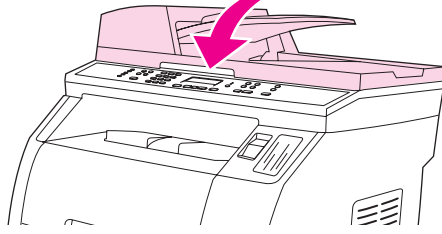

8. Yeşil kolu aşağı indirin.

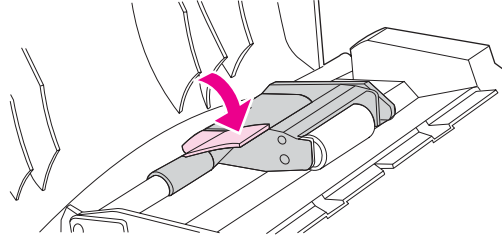

9. Sıkışma giderme parçasını gösterildiği gibi yeniden takın. Parça yerine oturana kadar iki çıkıntıya bastırın. Sıkışmayı giderme parçasını doğru takın; doğru takılmadığı takdirde daha sonra da sıkışmalar olabilir.

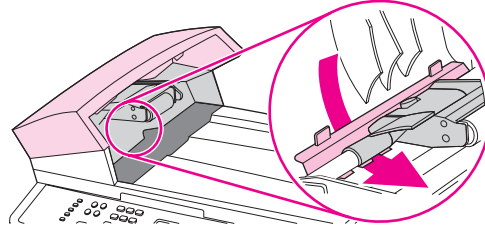

10. OBB kapağını kapatın.

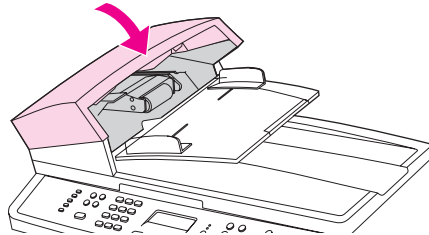

## Yeni sarf malzemesi sipariř etme

HP Araç Kutusu yazılımını kullanarak sarf malzemesi sipariř edebilirsiniz. Sarf malzemesi sipariř etmek için ařağıdaki adımları izleyin.

1. HP Araç Kutusu yazılımını açın ve ardından **Diđer Bağlantılar** bölümünde **Sarf Malzemesi Sipariři**'ni tıkladın.

Yeni bir tarayıcı penceresi görüntülenir.

2. **Devam**'ı tıkladın.

Tarayıcıda HP sipariř Web sitesi görüntülenir.

3. Web sitesindeki yönergeleri izleyerek sipariř işlemini tamamlayın.

# 12 Aygıt kullanma ve aygıtın bakımını yapma

Bu aygıt ile birlikte verilen çeşitli yazılım araçları aygıtı denetlemenizi, sorunlarını gidermenizi ve bakımını yapmanızı sağlar. Bu araçların kullanımı ile ilgili bilgileri şu bölümlerde bulabilirsiniz:

- [Bilgi sayfaları](#)
- [HP Araç Kutusu](#)
- [Macintosh Aygıtı Yapılandırma \(Mac OS 10.2 ve 10.3\)](#)
- [Katiştirilmiş Web sunucusu](#)
- [Faks günlükleri ve raporları](#)
- [Aygıtı temizleme](#)
- [Otomatik belge besleyiciyi \(OBB\) değiştirme](#)
- [Otomatik belge besleyici \(OBB\) alma silindiri aksamını değiştirme](#)
- [Otomatik belge besleyici \(OBB\) alma silindiri aksamını temizleme](#)

## Bilgi sayfaları

Aygıtın belleğinde bulunan bilgi sayfaları. Bu sayfalar aygıt ile ilgili sorunları anlamanıza ve çözmenize yardımcı olur.

### Not

Kurulum sırasında yazıcı dili doğru biçimde ayarlanmamışsa, sayfaların desteklenen dillerden birinde yazdırılabilmesi için dili elle ayarlayabilirsiniz. HP Araç Kutusu yazılımını kullanarak dili değiştirin. Bkz. [HP Araç Kutusu](#).

## Demo sayfası

Demo sayfasını yazdırmak için aşağıdaki adımları izleyin.

1. Kontrol paneli menüsünde **Raporlar** menüsü görüntülenene kadar **MENÜ** düğmesine basın ve ardından **GİRİŞ** düğmesine basın.
2. **Demo Sayfası** görüntülenene kadar sol ok tuşuna veya aşağı ok tuşuna basın ve sonra **GİRİŞ** düğmesine basın.

Bu sayfayı HP Araç Kutusu yazılımından da görebilirsiniz.

## Kullanım sayfası

Kullanım sayfası, flatbed tarayıcıdan veya otomatik belge besleyiciden alınan kopya sayısı, gönderilen veya alınan faks sayısı (yalnızca HP Color LaserJet 2830/2840 hepsi bir arada modeller), yazdırılan sayfa sayısı veya tarayıcı motorunda sıkışan sayfa sayısı gibi kullanım istatistiklerini gösterir.

Kullanım sayfasını aygıttan veya HP Araç Kutusu yazılımından yazdırabilirsiniz. Kullanım sayfasını aygıttan yazdırmak için aşağıdaki adımları uygulayın:

1. Aygıt kontrol panelinde **MENÜ** düğmesine basın.
2. **Raporlar** öğesini seçmek için **<** veya **>** düğmesini kullanın ve ardından **GİRİŞ** düğmesine basın.
3. **Kullanım sayfası** öğesini seçmek için **<** veya **>** düğmesini kullanın ve ardından **GİRİŞ** düğmesine basın.

## Yapılandırma sayfası

Yapılandırma sayfası, aygıtın geçerli ayarlarını ve özelliklerini listeler. Yapılandırma sayfasını aygıttan veya HP Araç Kutusu yazılımından yazdırabilirsiniz. Yapılandırma sayfasını aygıttan yazdırmak için aşağıdaki adımları uygulayın.

1. Kontrol panelinde **MENÜ** düğmesine basın.
2. **Raporlar** öğesini seçmek için **<** veya **>** düğmesini kullanın ve ardından **GİRİŞ** düğmesine basın.

3. **Yapılandırma rap** ögesini seçmek için < veya > düğmesini kullanın ve ardından **GİRİŞ** düğmesine basın.

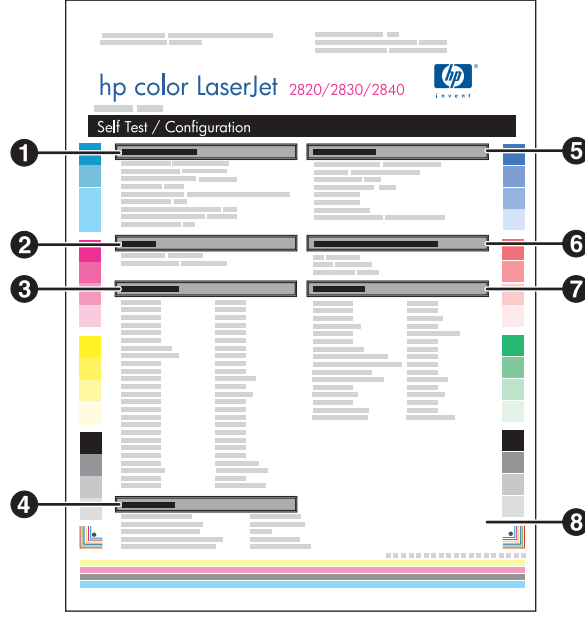

1. **Ürün Bilgileri.** Bu bölümde aygıtın ürün adı ve seri numarası gibi temel bilgilerini bulunur.
2. **Bellek.** Bu bölümde takılı bulunan toplam bellek miktarı gibi bellekle ilgili bilgileri listelenir.
3. **Kağıt Ayarları.** Bu bölümde her tepsi için ortam türü bilgileri ve aygıtın desteklediği tüm ortamlara ait tür ayarları hakkında bilgi bulunur.
4. **Kopyalama Ayarları.** Bu bölümde, aygıtın varsayılan kopyalama ayarlarının listesi verilmiştir.
5. **Ürün Ayarları.** Bu bölümde, yazılım kurulumu sırasında toplanan bilgiler (dil ve şirket adı dahil) listelenir.
6. **Yüklü Özellikler ve Seçenekler.** Bu bölümde DIMM gibi takılabilecek isteğe bağlı öğeler hakkında bilgi verilir.
7. **Yazdırma Ayarları.** Bu bölümde, yazıcı sürücüsünde veya HP Araç Kutusu yazılımında yapılandırılan yazıcı ayarları ile ilgili bilgi verilir.
8. **Durum Günlüğü.** Bu bölümde aygıt hataları hakkında bilgiler verilir.

İkinci bir sayfa da yazdırılır. Bu sayfada, **Faks Ayarları** ve **Görüntüleme Ayarları** bölümlerinde aygıtın faks ayarları (yalnızca HP Color LaserJet 2830/2840 hepsi bir arada modeller) ve bellek kartı ayarları (yalnızca HP Color LaserJet 2840 hepsi bir arada) hakkında ayrıntılı bilgi sunulur.

## Sarf Malzemeleri Durumu sayfası

Sarf Mızmlr Drm sayfasında HP yazdırma kartuşlarının ve HP görüntü tamburlarının kalan kullanım ömrü verilir. Ayrıca; kalan tahmini sayfa sayısı, yazdırılan sayfa sayısı ve sarf malzemeleri ile ilgili diğer bilgiler bulunur. Sarf Mızmlr Drm sayfasını aygıttan veya HP Araç Kutusu yazılımından yazdırabilirsiniz. Sayfayı aygıttan yazdırmak için aşağıdaki adımları izleyin.

1. Kontrol panelinde **MENÜ** düğmesine basın.

2. **Raporlar** ögesini seçmek için < veya > düğmesini kullanın ve ardından **GİRİŞ** düğmesine basın.
3. **Sarf Malzmlr Drm** ögesini seçmek için < veya > düğmesini kullanın ve ardından **GİRİŞ** düğmesine basın.

### Not

Sarf malzemeleri ile ilgili bilgiler HP Araç Kutusu yazılımından da öğrenilebilir.

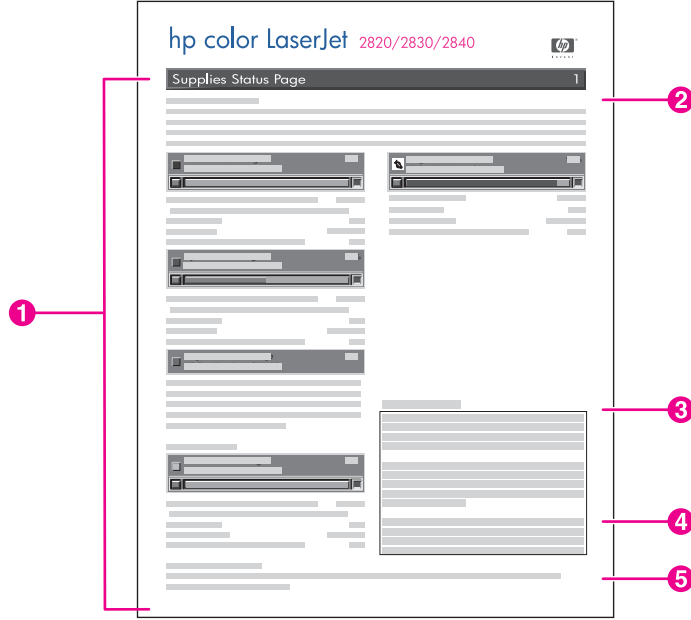

1. **Yazdırma kartuşu alanı.** Bu alanda her bir yazdırma kartuşu için bir bölüm bulunur ve HP yazdırma kartuşları hakkında bilgi verir. Burada; yazdırma kartuşlarının parça numaraları, yazdırma kartuşunda azalma olup olmadığı ve kartuşların kalan kullanım ömrünü yüzde, grafik veya tahmini kalan sayfa sayısı olarak gösteren bilgiler bulunur. HP ürünü olmayan sarf malzemelerinde bu bilgiler verilmeyebilir. Bazı durumlarda, HP ürünü olmayan bir sarf malzemesi takılı ise bu bilgilerin yerine bir uyarı iletisi görüntülenir.
2. **Görüntü tamburu alanı.** Bu alan, yazdırma kartuşu alanının yazdırma kartuşları hakkında verdiği bilgilerin aynısını görüntü tamburu için verir.
3. **Garanti Notu.** Bu bölüm, HP ürünü olmayan sarf malzemeleri kullandığınızda aygıtın garantisinin nasıl etkileneceği hakkında bilgiler içerir. Ayrıca, HP ürünü olmadığı anlaşılan bir malzemenin size gerçek HP malzemesi olarak satıldığı durumlarda HP ihbar hattını aramanız istenir. (Bkz. [HP ihbar hattı](#).)
4. **Sipariş Bilgileri.** Bu bölümde, yeni HP sarf malzemesinin nasıl sipariş edileceğini gösteren temel bilgiler bulunur. Bkz. [Sarf malzemelerinin durumunu kontrol etme ve sarf malzemelerini sipariş etme](#).
5. **Geri Dönüştürme Bilgileri.** Bu bölümde, geri dönüştürme işlemleri hakkında bilgi alabileceğiniz web sitesinin bağlantısı bulunur. Bkz. [Sarf malzemelerini değiştirme ve geri dönüştürme](#).

## HP Araç Kutusu

HP Araç Kutusu, aşağıdaki görevlerde kullanabileceğiniz bir Web uygulamasıdır:

- Aygıt durumunu denetleme.
- Aygıt ayarlarını yapılandırma.
- Sorun giderme bilgilerini görüntüleme.
- Çevrimiçi belgeleri görüntüleme.

HP Araç Kutusu yazılımını, aygıt doğrudan bilgisayarınıza veya ağa bağlı olduğunda görüntüleyebilirsiniz. HP Araç Kutusu yazılımını kullanabilmek için tam bir yazılım yüklemesi yapmanız gerekir.

---

### Not

HP Araç Kutusu, Windows 98 SE, Windows NT ve Macintosh işletim sistemlerinde desteklenmez. HP Araç Kutusu yazılımını kullanabilmeniz için bilgisayarınızda TCP/IP protokolünün yüklenmiş olması gerekir.

---

### Not

HP Araç Kutusu yazılımını açmak ve kullanmak için Internet erişiminizin olması gerekmez. Ancak, **Diğer Bağlantılar** alanında bir bağlantıyı tıklattığınızda, bağlantı ile ilişkili siteye gitmeniz için Internet erişiminizin olması gerekir. Daha fazla bilgi için bkz. [Diğer bağlantılar](#).

## HP Araç Kutusu yazılımını görmek için

1. Aşağıdaki yöntemlerden birini kullanarak HP Araç Kutusu yazılımını açın:
  - Windows sistem tepsisinde, HP Araç Kutusu Aygıt Durum ve Uyarıları simgesini çift tıklatın.
  - Windows **Başlat** menüsünde **Programlar**'ı (veya Windows XP'de **Tüm Programlar**'ı) tıklatın, **HP**'yi tıklatın, **HP Color LaserJet 2820/2830/2840**'ı ve ardından **HP Araç Kutusu** seçeneğini tıklatın.

---

### Not

URL'yi açtığınızda, daha sonra kolayca geri dönebilmek için yer işareti kullanabilirsiniz.

2. HP Araç Kutusu, bir Web tarayıcısında açılır. HP Araç Kutusu yazılımı aşağıdaki bölümleri içerir:
  - [Durum sekmesi](#)
  - [Faks sekmesi](#)
  - [Hedefe tarama sekmesi](#)
  - [Sorun Giderme sekmesi](#)
  - [Belgeler sekmesi](#)
  - [Aygıt Ayarları sayfaları](#)
  - [HP Araç Kutusu yazılımı bağlantıları](#)
  - [Diğer bağlantılar](#)

## Durum sekmesi

**Durum** sekmesi, aşağıdaki ana sayfalara bağlantılar içerir:

- **Aygıt Durumu.** Aygıt durumu bilgisini görebilirsiniz. Bu sayfa, kağıt sıkışması veya tepsinin boş olması gibi aygıt durumlarını gösterir. Aygıttaki bir sorunu düzelttikten sonra, aygıt durumunu güncelleştirmek için **Durumu Yenile**'yi tıklayın.
- **Sarf Mızdır Dm.** Yazdırma kartuşunda kalan tahmini toner yüzdesi ve geçerli yazdırma kartuşuyla yazdırılan sayfa sayısı gibi sarf malzemelerinin ayrıntılı durumunu görebilirsiniz. Bu sayfada ayrıca sarf malzemesi siparişi ve geri dönüşüm bilgilerine de bağlantılar vardır.
- **Durum Uyarılarını Ayarlama.** Aygıtı, tonerin azalması gibi belirli olaylarda size açılan uyarılar gönderilmesi için ayarlayabilirsiniz.
- **E-posta Uyarılarını Ayarlama.** Aygıtı, tonerin azalması gibi belirli olaylarda size e-posta uyarıları gönderilmesi için ayarlayabilirsiniz.
- **Aygıt Yapılandırması.** Yüklü bellek miktarı ve isteğe bağlı tepsilerin takılı olup olmadığı gibi geçerli aygıt yapılandırması ile ilgili ayrıntılı bilgileri görebilirsiniz.
- **Ağ Yapılandırması.** IP adresi ve ağ durumu gibi geçerli ağ yapılandırması ile ilgili ayrıntılı bilgileri görebilirsiniz.
- **Bilgi Sayfalarını Yazdır.** Aygıt için kullanılabilen Yapılandırma sayfasını ve diğer bilgi sayfalarını (örneğin, Sarf Malzemeleri durumu sayfası ve Demo sayfası) yazdırabilirsiniz.
- **Olay Günlüğü.** Geçmişteki tüm aygıt hatalarını görebilirsiniz. En son oluşan hata, listenin en üstündedir.

## Faks sekmesi

Bilgisayarınızdan faks işlemleri yapmak için **Faks** sekmesini kullanın. **Faks** sekmesi, aşağıdaki ana sayfalara bağlantılar içerir:

- **Faks Görevleri.** Faks gönderme, faks belleğini silme veya faks alma modunu ayarlama gibi görevleri yapabilirsiniz.
- **Faks Telefon Defteri.** Aygıtın telefon defterine giriş ekleyebilir, girişleri düzenleyebilir veya silebilirsiniz.
- **Faks Gönderme Günlüğü.** Aygıttan gönderilen en son faksları görebilirsiniz.
- **Faks Alma Günlüğü.** Aygıt tarafından alınan en son faksları görebilirsiniz.
- **Faks Verisi Özellikleri.** Bilgisayarınızda faksları depolamak için kullanılan alanı yönetebilirsiniz. Bu ayarlar ancak uzaktan, bilgisayarınızdan faks almayı veya göndermeyi seçmişseniz uygulanır.
- **Faks Raporları.** Faks raporlarından herhangi birini veya hepsini bilgisayarınızdan yazdırabilirsiniz.
- **Ayrıntılı Faks Ayarları.** Aygıtın faks ayarlarını değiştirmek için **Faks Ayar Sihirbazı** veya **Faks Ayarları** sekmesine sağlanan bağlantıları kullanabilirsiniz.
- **Nasıl Yapılır?** Aygıt faks görevleri ile ilgili Yardım konularını görebilirsiniz.



## Hedefe tarama sekmesi

Aygıtın **HEDEFE TARA** düğmesini ayarlamak için **Hedefe tarama** sekmesini kullanabilirsiniz. **HEDEFE TARA** düğmesi, bilgisayarınızdaki bir yazılım programından taramak yerine aygıttan taramanızı sağlar.

### Not

HP Color LaserJet 2830 hepsi bir arada yazıcı, tarayıcı, faks, kopyalayıcı, bu sekmeyi kullanarak ayarlayabileceğiniz bir **E-POSTAYA TARA** düğmesi içerir.

**Hedefe tarama** sekmesi, aşağıdaki ana sayfalara bağlantılar içerir:

- **E-postaya veya Klasöre Tarama.** Hedefe tarama özelliğini etkinleştirebilir veya devre dışı bırakabilirsiniz. Ayrıca, bu özellik için hedef e-posta adresleri veya klasörler ekleyebilir, bunları düzenleyebilir veya silebilirsiniz.
- **Tarama Tercihleri.** Tarama çözünürlüğü ve dosya türü ayarları da dahil olmak üzere aygıtın hedefe tarama özelliği ile ilgili tarama tercihleri ayarlarını değiştirebilirsiniz.
- **Nasıl Yapılır?** **HEDEFE TARA** veya **E-POSTAYA TARA** (yalnızca HP Color LaserJet 2830 hepsi bir arada) düğmelerini içeren aygıt görevleri ile ilgili Yardım konularını görebilirsiniz.

## Sorun Giderme sekmesi

**Sorun Giderme** sekmesi, aşağıdaki ana sayfalara bağlantılar içerir:

- **Kontrol Panel İletileri.** Aygıt kontrol paneli iletilerinin açıklamalarını görebilirsiniz.
- **Sıkışmaları Giderme.** Sıkışmaların yerini bulma ve giderme ile ilgili bilgileri görebilirsiniz.
- **Yazdırma Sorunları.** Yazdırmayla ilgili sorunları çözenize yardımcı olabilecek Yardım konularını görebilirsiniz.
- **Tarama Sorunları.** Taramayla ilgili sorunları çözenize yardımcı olabilecek Yardım konularını görebilirsiniz.
- **Kopyalama Sorunları.** Kopyalamayla ilgili sorunları çözenize yardımcı olabilecek Yardım konularını görebilirsiniz.
- **Faks Sorunları.** Faksla ilgili sorunları çözenize yardımcı olabilecek Yardım konularını görebilirsiniz.
- **Bellek Kartı Sorunları.** Bellek kartıyla ilgili sorunları çözenize yardımcı olabilecek Yardım konularını görebilirsiniz.
- **Bağlantı Sorunları.** Bağlantıyla ilgili sorunları çözenize yardımcı olabilecek Yardım konularını görebilirsiniz.
- **Sorun Giderme Araçları.** Aygıtı bakım yapmak için temizleme sayfası veya renk sorunlarını giderme sayfası gibi sorun giderme araçlarını kullanabilirsiniz.
- **Canlandırılmış Demolar.** Aygıtla ilgili canlandırılmış Yardım demolarını görebilirsiniz.

## Belgeler sekmesi

**Belgeler** sekmesi, aşağıdaki ana sayfalara bağlantılar içerir:

- **Yazdırma: Nasıl yapılır?** Yazdırmayla ilgili sorunlar için Nasıl Yapılır? Yardım konularını görebilirsiniz.
- **Faks: Nasıl yapılır?** Faksla ilgili sorunlar için Nasıl Yapılır? Yardım konularını görebilirsiniz.

- **Kopyalama: Nasıl yapılır?** Kopyalamayla ilgili sorunlar için Nasıl Yapılır? Yardım konularını görebilirsiniz.
- **Tarama: Nasıl yapılır?** Taramayla ilgili sorunlar için Nasıl Yapılır? Yardım konularını görebilirsiniz.
- **Fotoğraf: Nasıl yapılır?** Bellek kartıyla ilgili sorunlar için Nasıl Yapılır? Yardım konularını görebilirsiniz.
- **Ağ: Nasıl yapılır?** Ağla ilgili sorunlar için Nasıl Yapılır? Yardım konularını görebilirsiniz.
- **Diğer: Nasıl yapılır?** Diğer sorunlar için Nasıl Yapılır? Yardım konularını görebilirsiniz.
- **Kullanım Kılavuzu.** Şu anda okumakta olduğunuz belgede aygıtın kullanımı, garantisi, özellikleri ve destek konuları ile ilgili bilgileri görebilirsiniz. Kullanım kılavuzu hem HTML hem de PDF biçiminde bulunmaktadır.
- **Benioku.** Aygıt hakkında kullanım kılavuzunda bulunmayan önemli bilgileri görebilirsiniz. En yeni Benioku dosyası, aygıt ile ilgili en güncel bilgileri içerir (yalnızca İngilizce).

## Aygıt Ayarları sayfaları

**Aygıt Ayarları** düğmesini tıklattığınızda, HP Araç Kutusu yazılımı aygıtınız için kullanılabilir ayarları görüntüler. **Aygıt Ayarları** ekranında aşağıdaki sekmeler bulunur:

- **Sistem Ayarları**
- **Yazdırma Ayarları**
- **Faks Ayarları**
- **Kopyalama Ayarları**
- **Ağ Ayarları**

### Not

Yazıcı sürücüsü ayarları, HP Araç Kutusu yazılımda yapılan ayarları geçersiz kılabilir.

## Sistem Ayarları sekmesi

**Sistem Ayarları** sekmesi, aşağıdaki ana sayfalara bağlantılar içerir:

- **Aygıt Bilgileri.** Aygıt tanımı ve bağlantı kurulacak kişi gibi aygıt ile ilgili bilgileri görebilirsiniz.
- **Kağıt İşleme.** Aygıtın, varsayılan kağıt boyutu ve varsayılan kağıt türü gibi kağıt işleme ayarlarını değiştirebilirsiniz.
- **Baskı Kalitesi.** Aygıtın, renk kalibrasyonu ve gri tonlarında yazdırma gibi baskı kalitesi ayarlarını değiştirebilirsiniz.
- **Yazdırma Yoğunluğu.** Aygıtın, kontrast ve gölgeler gibi yazdırma yoğunluğu ayarlarını değiştirebilirsiniz.
- **Yazdırma Modları.** Aygıtın antetli, delikli veya parlak kağıt gibi her bir ortam türü için aygıt modu ayarlarını değiştirebilirsiniz.
- **Sistem Ayarı.** Aygıtın, dil ve sıkışmayı giderme gibi sistem ayarlarını değiştirebilirsiniz.
- **Ses.** Aygıtın, telefon hattı (yalnızca HP Color LaserJet 2830/2840 hepsi bir arada modeller) ve alarm sesleri gibi ses ayarlarını değiştirebilirsiniz.
- **Tarih/Saat.** Aygıtın, tarih ve saat ayarlarını değiştirebilirsiniz.
- **Servis.** Aygıtın bakımı için gereken çeşitli yordamlara erişebilirsiniz.

- **Aygıt Yoklama.** HP Araç Kutusu yazılımının aygıttan ne sıklıkta veri toplayacağını belirleyen aygıt yoklama ayarlarını değiştirebilirsiniz.
- **Ayarları Kaydetme/Geri Yükleme.** Aygıtın geçerli ayarlarını bilgisayarınızdaki bir dosyaya kaydedebilirsiniz. Aynı ayarları başka bir aygıtta yüklemek veya ayarları ileride bu aygıtta geri yüklemek için bu dosyayı kullanın.

## Yazdırma Ayarları sekmesi

**Yazdırma Ayarları** sekmesi, aşağıdaki ana sayfalara bağlantılar içerir:

- **Yazdırma.** Aygıtın, kopya sayısı ve kağıt yönü gibi yazdırma ayarlarını değiştirebilirsiniz.
- **PCL6.** PCL6 ayarlarını görebilir ve değiştirebilirsiniz.
- **PostScript.** PS ayarlarını görebilir ve değiştirebilirsiniz.
- **Bellek Kartı.** Varsayılan aygıt bellek kartı ayarlarını görebilir ve değiştirebilirsiniz (yalnızca HP Color LaserJet 2840 hepsi bir arada).

## Faks Ayarları sekmesi

**Faks Ayarları** sekmesi, aşağıdaki ana sayfalara bağlantılar içerir:

- **Genel.** Faks başlığı veya hata raporları oluşturma gibi temel faks ayarlarını değiştirebilirsiniz.
- **Faks Gönderme.** Çözünürlük ve tekrar ara gibi faks gönderme ayarlarını değiştirebilirsiniz.
- **Faks Alma.** Yanıt modu ve sayfaya sığdır gibi faks alma ayarlarını değiştirebilirsiniz.
- **Faks Ayar Sihirbazı.** Aygıtın faks ayarlarını yapmak için Faks Ayar Sihirbazı'nı başlatabilirsiniz.

## Kopyalama Ayarları sekmesi

**Kopyalama Ayarları** sekmesi, aşağıdaki ana sayfalara bağlantılar içerir:

- **Kopyalama.** Kopya sayısı ve kontrast gibi varsayılan kopyalama ayarlarını değiştirebilirsiniz.
- **Küçültme/Büyütme.** Aygıtın küçültme büyütme ayarlarını değiştirebilirsiniz.

## Ağ Ayarları sekmesi

Aygıt IP tabanlı bir ağa bağlı olduğunda, ağ yöneticisi aygıtın ağla ilişkili ayarlarını denetlemek için **Ağ Ayarları** sekmesini kullanabilir.

## HP Araç Kutusu yazılımı bağlantıları

Ekranın sol tarafındaki HP Araç Kutusu bağlantıları, aşağıdaki seçeneklere bağlantılar sağlar:

- **Bir aygıt seçin.** HP Araç Kutusu yazılımının kullanabildiği tüm aygıtlar arasından bir aygıt seçebilirsiniz.
- **Geçerli uyarıları görüntüle.** Kurulu olan tüm aygıtlarla ilgili geçerli uyarıları görüntüleyebilirsiniz. (Geçerli uyarıları görmek için yazdırma işlemi yapıyor olmanız gerekir.)
- **Salt metin sayfası.** HP Araç Kutusu yazılımını, salt metin sayfalarına bağlanan bir site haritası olarak görüntüleyebilirsiniz.

## Diğer bağlantılar

Bu bölümde, İnternet üzerindeki sayfalara erişmenizi sağlayan bağlantılar yer alır. Bu bağlantılardan herhangi birini kullanmak için İnternet erişiminiz olması gerekir. Çevirmeli bağlantı kullanıyorsanız ve HP Araç Kutusu yazılımını ilk açışınızda bağlanmadıysanız, bu Web siteleri ziyaret edebilmeniz için önce bağlanmanız gerekir. Bağlanma işlemi, HP Araç Kutusu yazılımını kapatmanızı ve yeniden açmanızı gerektirebilir.

- **HP Instant Support.** HP Instant Support Web sitesini görüntüleyebilirsiniz.
- **Ürün Kaydı.** HP ürün kaydı Web sitesini görüntüleyebilirsiniz.
- **Sarf Malzemesi Siparişi.** HP Web sitesinden aygıt sarf malzemesi sipariş edebilirsiniz.
- **Ürün Desteği.** HP Color LaserJet 2820/2830/2840 hepsi bir arada için destek sitesini görüntüleyebilirsiniz. Bu sitede belirli bir sorunla ilgili yardım konularını arayabilirsiniz.

## Macintosh Aygıt Yapılandırma (Mac OS 10.2 ve 10.3)

Macintosh Aygıt Yapılandırma, aşağıdaki görevlerde kullanabileceğiniz bir Web uygulamasıdır:

- Aygıt durumunu denetleme.
- Aygıt ayarlarını yapılandırma.

---

### Not

Macintosh Aygıt Yapılandırma, Mac OS 9.2.2 için desteklenmez.

Macintosh Aygıt Yapılandırma yazılımını, aygıt doğrudan bilgisayarınıza veya ağa bağlı olduğunda görüntüleyebilirsiniz. Macintosh Aygıt Yapılandırma yazılımını kullanabilmek için tam bir yazılım yüklemesi yapmanız gerekir.

---

### Not

Macintosh Aygıt Yapılandırma yazılımını açmak ve kullanmak için Internet erişiminizin olması gerekmez. Ancak, **Diğer Bağlantılar** alanında bir bağlantıyı tıklattığınızda, bağlantı ile ilişkili siteye gitmeniz için Internet erişiminizin olması gerekir.

## Macintosh Aygıt Yapılandırma yazılımını görmek için

1. Dock'ta bulunan **HP Yönlendirici** simgesini tıklatarak HP Yönlendirici yazılımını açın.
2. HP Yönlendirici yazılımında **Ayarlar**'ı tıklatın.
3. **Aygıtı yapılandır**'ı seçin ve ardından **Devam**'ı tıklatın.

## Katıştırılmış Web sunucusu

Bu aygıtta, aygıt ve ağ faaliyetleri hakkındaki bilgilere erişmenizi sağlayan bir katıştırılmış Web sunucusu bulunur. Bir Web sunucusu, Windows gibi bir işletim sisteminin programlarınıza bilgisayarınızda bir ortam sunmasına çok benzer şekilde web programlarının çalışabileceği bir ortam sunar. Bu programlardan alınan çıkışlar, daha sonra Microsoft Internet Explorer, Safari veya Netscape Navigator gibi bir Web tarayıcısı kullanılarak görüntülenebilir.

"Katıştırılmış" bir Web sunucusu, ağ sunucusuna yüklenen bir yazılım gibi değil çalışmak yerine donanım aygıtında (yazıcı gibi) veya üretici yazılımında durur.

Katıştırılmış Web sunucusunun avantajı, ağa bağlı bir bilgisayarı ve standart bir Web tarayıcısı olan herkesin erişebileceği bir aygıt arabirimi sunmasıdır. Yüklenmesi veya yapılandırılması gereken özel bir yazılım bulunmamakla birlikte bilgisayarınızda desteklenen bir Web tarayıcısı olmalıdır. Katıştırılmış Web sunucusuna erişmek için, tarayıcının adres satırına aygıtın IP adresini yazın. (IP adresini bulmak için bir Yapılandırma sayfası yazdırın. Yapılandırma sayfası yazdırma hakkında daha fazla bilgi için bkz. [Yapılandırma sayfası](#).)

### Not

Macintosh işletim sistemleri için bir USB bağlantısı üzerinden EWS'yi kullanabilirsiniz.

## Özellikler

HP katıştırılmış Web sunucusu, bilgisayarınızdan aygıtın ve ağın kart durumunu görüntülemenizi ve yazdırma işlevlerini yönetmenizi sağlar. HP katıştırılmış Web sunucusuyla aşağıdakileri yapabilirsiniz:

- aygıt durum bilgilerini görüntüleme
- tüm sarf malzemelerinin kalan ömrünü belirleme ve yenilerini sipariş etme
- tepsi yapılandırmalarını görüntüleme ve değiştirme
- aygıt kontrol paneli menü yapılandırmalarını görüntüleme ve değiştirme
- dahili sayfaları görüntüleme ve yazdırma
- diğer Web sitelerine bağlantı ekleme veya bu bağlantıları özelleştirme
- katıştırılmış Web sunucusu sayfalarının görüntüleneceği dili seçme
- ağ yapılandırmasını görüntüleme ve değiştirme
- aygıtta ve aygıtın geçerli durumuna özel destek içeriğini görüntüleme

Katıştırılmış Web sunucusunun özellikleri ve işlevleri hakkında eksiksiz açıklama için katıştırılmış Web sunucusu çevrimiçi Yardımı'na bakın. Diğer Yardım kaynakları hakkında daha fazla bilgi için bkz. [Ayrıntılı bilgi](#).

## Faks gnlkleri ve raporları

Tm faks gnlklerini ve raporlarını yazdırmak iin aŐađıdaki talimatları ynergeleri izleyin:

### Faks etkinlik gnlđn yazdırma

Faks etkinlik gnlđ, alınan, gnderilen veya silinen son 40 faksın ve gerekleŐen hataların kronolojik bir gemiŐini sađlar. Faks etkinlik gnlđ aŐađıdaki bilgileri ierir:

- Aygıt alınmıŐ olan tm fakslar
- Kontrol panelinden gnderilmıŐ tm fakslar
- HP Ara Kutusu uygulamasından ve faks yazılımı srcsnden gnderilmıŐ tm fakslar
- HP Workplace'den (aygıt dođrudan bađlanan Macintosh uyumlu bilgisayarlarda) gnderilmıŐ tm fakslar

### Faks etkinlik gnlđn yazdırmak iin

Faks etkinlik gnlđn yazdırmak iin aŐađıdaki adımları kullanın:

1. Aygıt kontrol panelinde **MEN** dđmesine basın.
2. **Raporlar** đesini semek iin **< veya >** dđmesini kullanın ve ardından **GIRIŐ** dđmesine basın.
3. **Fks Etkinl. gnl.** đesini semek iin **< veya >** dđmesini kullanın ve ardından **GIRIŐ** dđmesine basın.
4. **Gn. Őim. yazdır** đesini semek iin **GIRIŐ** dđmesine basın. Aygıt, men ayarlarından ıkar ve gnlđ yazdırır.

### Faks etkinlik gnlđn otomatik olarak yazdırılacak Őekilde ayarlamak iin

Faks gnlđnn her 40 giriŐten sonra otomatik olarak yazdırılıp yazdırılmayacađını belirleyebilirsiniz. Fabrika varsayılan deđeri **Aık** olarak ayarlanmıŐtır. Faks etkinlik gnlđn otomatik olarak yazdırılacak Őekilde ayarlamak iin aŐađıdaki adımları uygulayın:

1. Aygıt kontrol panelinde **MEN** dđmesine basın.
2. **Raporlar** đesini semek iin **< veya >** dđmesini kullanın ve ardından **GIRIŐ** dđmesine basın.
3. **Fks Etkinl. gnl.** đesini semek iin **< veya >** dđmesini kullanın ve ardından **GIRIŐ** dđmesine basın.
4. **Oto. Gunluk Yazd.** đesini semek iin **>** dđmesine bir defa basın ve sonra **GIRIŐ** dđmesine basın.
5. **Aık** đesini semek iin **< veya >** dđmesini kullanın ve seiminizi onaylamak iin **GIRIŐ** dđmesine basın.

### Faks arama raporunu yazdırmak

Faks arama raporu gnderilen veya alınan son faksın durumunu belirten kısa bir rapordur.

## Faks arama raporunu yazdırmak için

1. Aygıt kontrol panelinde **MENÜ** düğmesine basın.
2. **Raporlar** öğesini seçmek için **<** veya **>** düğmesini kullanın ve ardından **GİRİŞ** düğmesine basın.
3. **Fks Arama raporu** öğesini seçmek için **<** veya **>** düğmesini kullanın ve ardından **GİRİŞ** düğmesine basın.
4. **Rap. şimdi yazd.** öğesini seçmek için **GİRİŞ** düğmesine basın. Aygıt, menü ayarlarından çıkar ve raporu yazdırır.

---

### Not

---

Faks arama raporunu otomatik olarak yazdırılacak şekilde ayarlamak için bkz. [Faks arama raporu için yazdırma zamanlarını ayarlama](#) .

## Faks arama raporu için yazdırma zamanlarını ayarlama

Aygıtı, aşağıdaki olaylardan biri gerçekleştiğinde faks arama raporunu yazdırmak üzere ayarlayabilirsiniz:

- Her faks hatasında (varsayılan fabrika ayarı)
- Faks gönderme hatası
- Faks alma hatası
- Her faksta
- Yalnızca faks gönder
- Hiçbir zaman

---

### Not

---

**Hiçbir zaman** seçeneğini seçerseniz, bir faks aktarım işlemi başarısız olduğunda, faks etkinlik günlüğünü yazdırmadıkça bunu göremezsiniz.

## Faks arama raporunun yazdırma zamanlarını ayarlamak için

Faks arama raporunun yazdırılacağı zamanları ayarlamak için aşağıdaki adımları uygulayın:

1. Aygıt kontrol panelinde **MENÜ** düğmesine basın.
2. **Raporlar** öğesini seçmek için **<** veya **>** düğmesini kullanın ve ardından **GİRİŞ** düğmesine basın.
3. **Fks Arama raporu** öğesini seçmek için **<** veya **>** düğmesini kullanın ve ardından **GİRİŞ** düğmesine basın.
4. **Raporu yazdır** öğesini seçmek için **>** düğmesine bir defa basın ve sonra **GİRİŞ** düğmesine basın.
5. Faks arama raporunun yazdırılmasını istediğiniz zamanı belirten seçeneği seçmek için **<** veya **>** düğmesini kullanın.
6. Seçiminizi kaydetmek için **GİRİŞ** düğmesine basın.

Aşağıdaki yazdırma zamanı seçeneklerini kullanabilirsiniz:

- **Her hatada:** Aygıt, oluşan her hatada rapor yazdırır.
- **Gönderme hata.:** Aygıt, faks gönderirken hata oluştuğunda rapor yazdırır.
- **Alma hatası:** Aygıt, faks alırken hata oluştuğunda rapor yazdırır.
- **Her faksta:** Aygıt, bir faks gönderildiğinde veya alındığında rapor yazdırır.



- **Yalnızca faks gönder:** Aygıt, bir faks gönderildiğinde rapor yazdırır.
- **Hiçbir zaman:** Hiçbir zaman rapor yazdırılmaz.

## Her faksın ilk sayfasını faks arama raporuna ekleme

Bu seçenek açıksa ve sayfa görüntüsü aygıt belleğinde hala duruyorsa, gönderilmiş veya alınmış olan son faksın ilk sayfasını gösteren küçük bir resim (yüzde 50 küçültme) faks arama raporuna eklenir. Bu seçenek için fabrika varsayılan değeri **Açık** olarak ayarlanmıştır.

## Her faksın ilk sayfasını faks arama raporuna eklemek için

Her faksın ilk sayfasını faks arama raporuna eklemek için aşağıdaki adımları uygulayın:

1. Aygıt kontrol panelinde **MENÜ** düğmesine basın.
2. **Raporlar** öğesini seçmek için **<** veya **>** düğmesini kullanın ve ardından **GİRİŞ** düğmesine basın.
3. **Fks Arama raporu** öğesini seçmek için **<** veya **>** düğmesini kullanın ve ardından **GİRİŞ** düğmesine basın.
4. **1. sayfayı ekle** öğesini seçmek için **<** veya **>** düğmesini kullanın ve ardından **GİRİŞ** düğmesine basın.
5. **Açık** veya **Kapalı** öğesini seçmek için **<** veya **>** düğmesini kullanın ve seçiminizi onaylamak için **GİRİŞ** düğmesine basın.

## Telefon defteri raporu yazdırmak

Telefon defteri raporu, dokunmatik tuşlara, hızlı arama girişlerine ve grup çağrı girişlerine atanan faks numaralarını listeler.

## Telefon defteri raporu yazdırmak için

Dokunmatik tuş, hızlı arama ve grup arama raporu yazdırmak için aşağıdaki adımları uygulayın:

1. Aygıt kontrol panelinde **MENÜ** düğmesine basın.
2. **Raporlar** öğesini seçmek için **<** veya **>** düğmesini kullanın ve ardından **GİRİŞ** düğmesine basın.
3. **Tlf. Defteri rap.** öğesini seçmek için **<** veya **>** düğmesini kullanın ve ardından **GİRİŞ** düğmesine basın. Aygıt, menü ayarlarından çıkar ve raporu yazdırır.

## Fatura kodu raporunu yazdırma

Fatura kodu raporu, tüm faks fatura kodlarının ve her koda faturalanmış faksların toplam sayısının yazdırıldığı listesidir.

---

### Not

Bu rapor yazdırıldıktan sonra tüm fatura verileri silinir.

## Fatura kodu raporunu yazdırmak için

1. Aygıt kontrol panelinde **MENÜ** düğmesine basın.
2. **Raporlar** öğesini seçmek için **<** veya **>** düğmesini kullanın ve ardından **GİRİŞ** düğmesine basın.
3. **Fatura raporu** öğesini seçmek için **<** veya **>** düğmesini kullanın ve ardından **GİRİŞ** düğmesine basın. Aygıt, menü ayarlarından çıkar ve raporu yazdırır.

## Bloke faks listesini yazdırma

Bloke faks numaralarının listesini yazdırmak için bu yordamı kullanın. Faks numaralarını bloke etme hakkında bilgi için bkz. [Faks numaralarını bloke etme veya blokeyi kaldırma](#).

## Bloke faks listesini yazdırmak için

1. Aygıt kontrol panelinde **MENÜ** düğmesine basın.
2. **Raporlar** öğesini seçmek için **<** veya **>** düğmesini kullanın ve ardından **GİRİŞ** düğmesine basın.
3. **Bloke Faks List.** öğesini seçmek için **<** veya **>** düğmesini kullanın ve ardından **GİRİŞ** düğmesine basın. Aygıt, menü ayarlarından çıkar ve listeyi yazdırır.

## Tüm faks raporlarını yazdırma

Aşağıdaki raporların tümünü bir seferde yazdırmak için bu yordamı kullanın:

- Faks etkinlik günlüğü
- Dokunmatik tuş, hızlı arama ve grup arama raporu
- Yapılandırma raporu
- Bloke faks listesi
- Fatura raporu (seçenek açıksa)

## Tüm faks raporlarını yazdırmak için

Tüm faks raporlarını yazdırmak için aşağıdaki adımları kullanın:

1. Aygıt kontrol panelinde **MENÜ** düğmesine basın.
2. **Raporlar** öğesini seçmek için **<** veya **>** düğmesini kullanın ve ardından **GİRİŞ** düğmesine basın.
3. **Tüm faks raporl.** öğesini seçmek için **<** veya **>** düğmesini kullanın ve ardından **GİRİŞ** düğmesine basın. Aygıt, menü ayarlarından çıkar ve raporları yazdırır.

## Aygıtı temizleme

Bu bölümde aygıtın temizlenmesi ile ilgili bilgi verilmektedir.

### Dış kısmı temizlemek için

Aygıtın dışındaki toz, leke ve kirleri silmek için yumuşak, nemli, tüy bırakmayan bir bez kullanın.

### Tarayıcı camını temizlemek için

Parmak izleri, lekeler, tüy ve diğer bazı şeylerle kirlenmiş cam performansı düşürür ve sayfaya sıđdırma ve kopyalama gibi özelliklerin düzgün çalışmasını etkiler.

#### Not

Yalnızca otomatik belge besleyici (OBB) kullanılarak üretilen kopyalarda çizgi veya başka bozukluklar görünüyorsa, tarayıcı kablosunu temizleyin (adım 3). Tarayıcı camını temizlemek gerekmez.

1. Aygıtı kapatın, güç kablosunu elektrik prizinden çıkarın ve kapağı kaldırın.
2. Aşındırmayan bir cam temizleyiciyle nemlendirilmiş yumuşak bir bez veya sünger kullanarak camı temizleyin.

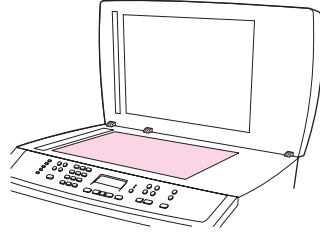

#### DİKKAT

Aygıtın herhangi bir parçası üzerinde aşındırıcılar, aseton, benzen, amonyak, etil alkol veya karbon tetraklorür kullanmayın; bu maddeler aygıtı zarar verebilir. Sıvıyı doğrudan camın üzerine dökmeyin. Sıvı camın altına akarsa aygıtı zarar verebilir.

3. Aşındırmayan bir cam temizleyiciyle nemlendirilmiş yumuşak bir bez veya sünger kullanarak tarayıcı kablosunu temizleyin.

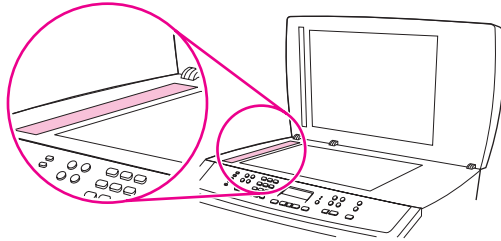

4. Lekelenmeyi önlemek için, camı güderi veya süngerle kurulayın.

### Kapak altlığının arkasını temizlemek için

Aygıt kapağının altında bulunan beyaz belge kapak altlığında küçük döküntüler birikebilir.

1. Aygıtı kapatın, güç kablosunu elektrik prizinden çıkarın ve kapağı kaldırın.

2. Beyaz belge kapak altlığını yumuşak bir sabun ve ılık suyla nemlendirilmiş yumuşak bir bez veya süngerle temizleyin. OBB tarayıcı camının yanındaki tarayıcı kablosunu da temizleyin.

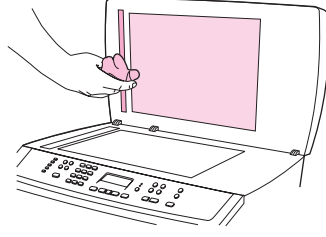

3. Altlığı yumuşak hareketlerle yıkayarak döküntüleri temizleyin; altlığı bastırarak ovalamayın.
4. Altlığı güderi veya yumuşak bir kumaşla kurulayın.

## DİKKAT

Kağıttan yapılmış silme malzemesi kullanmayın; bunlar altlığı çizebilir.

5. Bu işlem altlığın tam anlamıyla temizlenmesinde yeterli olmazsa, önceki adımları tekrarlayın ve bez veya süngeri izopropil alkolle ıslatın; nemli bir bezle altlığı iyice silerek alkol kalıntılarını alın.

## Kağıt yolunu temizleme

Yazdırma işlemi sırasında, aygıtın içinde kağıt, toner ve toz parçacıkları birikebilir. Zamanla bu birikim, toner lekeleri ve bulaşma gibi baskı kalitesi sorunlarına yol açabilir. Aygıtın bu tür sorunları düzelten ve önleyen bir temizleme modu vardır.

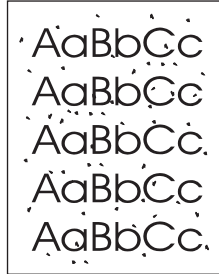

## Kağıt yolunu HP Araç Kutusu yazılımını kullanarak temizlemek için

Kağıt yolunu temizlemek için HP Araç Kutusu yazılımını kullanın. Bu, önerilen temizleme yöntemidir. HP Araç Kutusu yazılımına erişiminiz yoksa [Kağıt yolunu aygıt kontrol panelinden temizlemek için](#) bölümündeki yöntemi kullanın.

1. Aygıtın açık ve Hazır durumda olduğundan emin olun.
2. HP Araç Kutusu yazılımını açın.
3. **Sorun Giderme** sekmesinde **Bakım**'ı ve **Temizleme Sayfası**'nı, ardından **Yazdır**'ı tıklatın. Aygıt, üzerinde bazı desenlerin olduğu bir sayfa yazdırır.
4. Aygıtta tepsi 1'de yazdırma ortamı varsa çıkarın.
5. Yazdırılan sayfayı alın ve yazdırılan yüzü aşağı gelecek biçimde tepsi 1'e yerleştirin.
6. Bilgisayarda, **Temizle** düğmesini tıklatın.

## Kağıt yolunu aygıt kontrol panelinden temizlemek için

HP Araç Kutusu yazılımına erişiminiz yoksa, aygıt kontrol panelinden bir temizleme sayfası yazdırabilir ve bu sayfayı kullanabilirsiniz.

1. **MENÜ** düğmesine basın.
2. **Servis** menüsünü bulmak için **<** veya **>** düğmesini kullanın.
3. **GİRİŞ** düğmesine basın.
4. **Temizleme Modu** ögesini bulmak için **<** veya **>** düğmesini kullanın.
5. **GİRİŞ** düğmesine basın.
6. İstendiğinde düz letter veya A4 kağıt yerleştirin.
7. Onaylamak için **GİRİŞ** düğmesine basın ve temizleme işlemini başlatın.  
Yazıcıdan yavaşça bir sayfa beslenir. İşlem tamamlandıktan sonra sayfayı atın.

## Otomatik belge besleyiciyi (OBB) deęiřtirme

OBB zarar görmüřse veya alıřmıyorsa deęiřtirebilirsiniz. Sarf malzemesi sipariř etme hakkında bilgi için bkz. [Aksesuarlar ve sipariř verme bilgileri](#).

### OBB'yi deęiřtirmek için

1. Aygıtta OBB kapaęını aın.

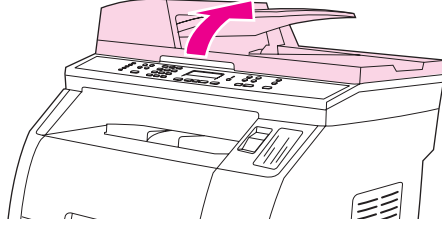

2. ıkıntıları birlikte sıkıřtırıp yukarı kaldırarak konnektörü ıkarın.

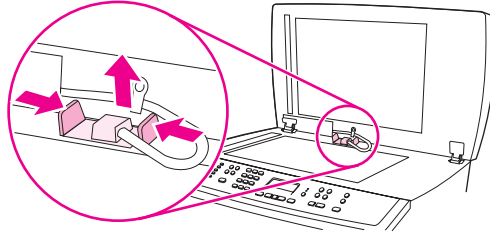

3. Menteřeler aygıttan neredeyse ıkacak řekilde yukarı doęru kaldırarak ve öne doęru eęerek OBB'yi ıkarın.

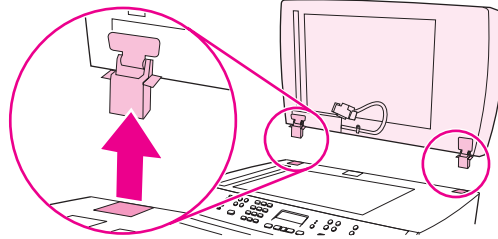

4. Yeni OBB'de menteřeleri aın.

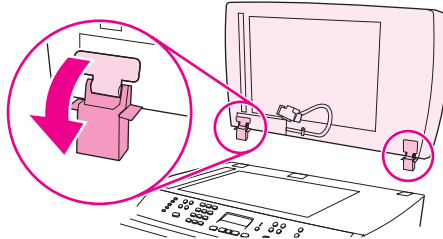

5. Yeni OBB'deki menteşeleri öne doğru biraz eğilecek şekilde takın ve ardından doğruca aygıtın içine doğru bastırın.

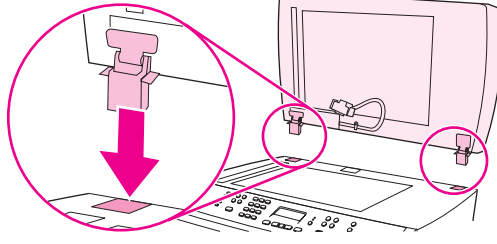

6. Yerine oturana kadar üzerine bastırarak konnektörü takın.

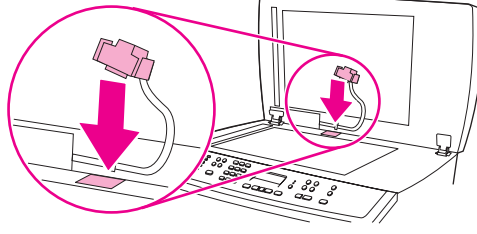

# Otomatik belge besleyici (OBB) alma silindiri aksamını deęiřtirme

## OBB alma silindiri aksamını deęiřtirmek için

Otomatik belge besleyicinizde (OBB) belge besleme sorunu varsa OBB alma silindiri aksamını deęiřtirebilirsiniz. Yeni bir OBB alma silindiri aksamı sipariř etmek için bkz. [Aksesuarlar ve sipariř verme bilgileri](#). Varolan aksamı çıkarmak için ařaęıdaki yordamı uygulayın:

1. Aygıtı kapatın ve güç kablosunu prizden çekin.

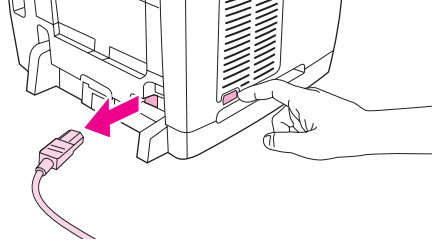

2. Otomatik belge besleyicinin (OBB) kapaęını açın.

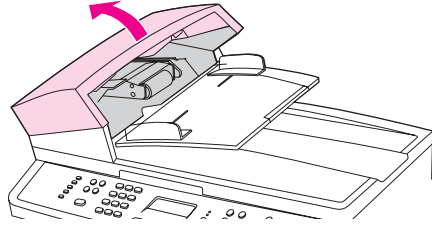

3. Yeřil kolu kaldırırken yuvarlak yeřil düğmeye basın. Yeřil kolu çevirerek açık konumuna getirin. Eski alma silindiri aksamı siyah zeminde kalmalıdır.

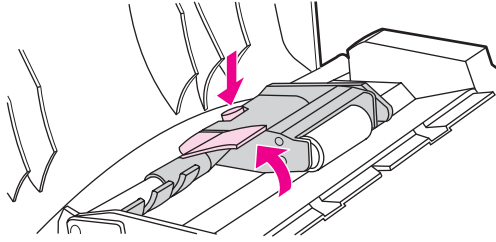

4. Eski alma silindiri aksamını çıkararak yenisini aynı yere takın. Geniř tambur geriye gidecek ve kol kısmı sizden uzakta duracaktır.

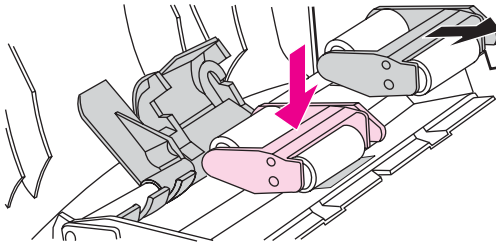



5. Yeşil kolu, düz yeşil parçası silindirlerin arasına oturacak şekilde aşağı indirin. Yerine oturma sesini duyana kadar yeşil kolu aşağıya doğru bastırın.

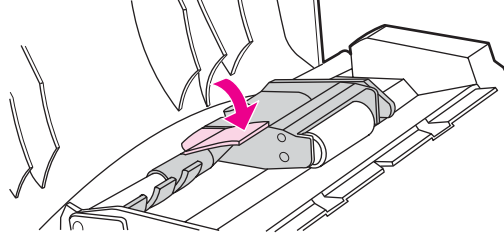

6. Düzgün takılıp takılmadığını kontrol etmek için yeşil kolu açık kalana kadar kaldırın. Yeni alma silindiri aksamı bu kol kullanılarak sabitlenmeli ve çıkması engellenmelidir.

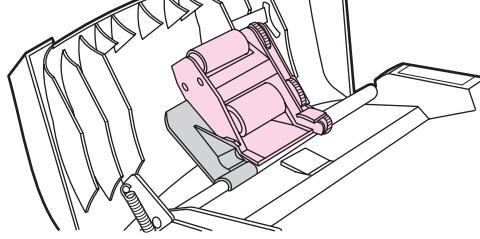

7. Aksamın her iki tarafının da yeşil kancalarla tutturulduğundan emin olun.

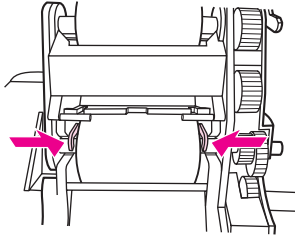

8. Yeşil kol aksamını aşağı indirin ve otomatik belge besleyicinin (OBB) kapağını kapatın.

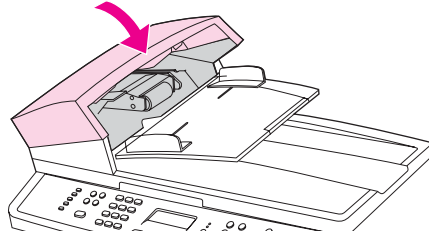

**Not**

OBB'de sıkışmalarla karşılaşıyorsanız yerel HP yetkili servis sağlayıcısına başvurun. Bkz. [Servis ve destek](#).

9. Aygıtın fişini takın ve açma/kapama düğmesini açık konumuna getirin.

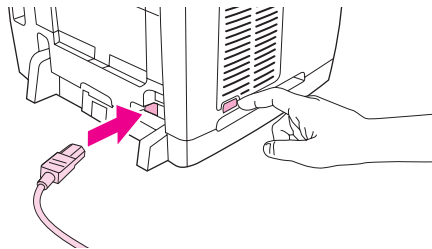

# Otomatik belge besleyici (OBB) alma silindiri aksamını temizleme

## OBB alma silindiri aksamını deęiřtirmek için

Otomatik belge besleyicinizde (OBB) belge besleme sorunu varsa, OBB alma silindiri aksamını temizleyebilirsiniz. Aksamı temizlemek için ařaęıdaki yordamı uygulayın:

1. Aygıtı kapatın ve elektrik kablosunu prizden çekin.

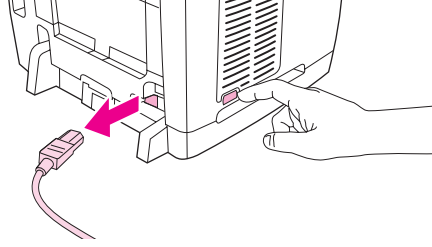

2. Otomatik belge besleyicinin (OBB) kapaęını açın.

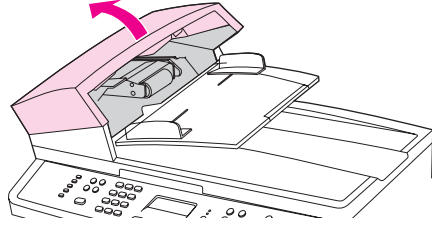

3. Yeřil kolu kaldırırken yuvarlak yeřil düğmeye basın. Yeřil kolu açık konumda kalana kadar döndürün. Alma silindiri aksamı zeminde kalmalıdır.

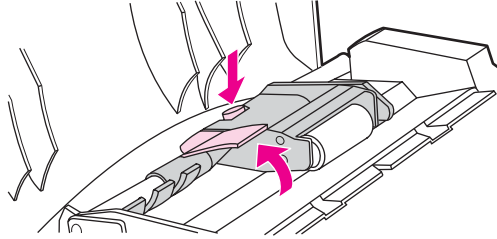

4. Aksamı çıkarın ve ardından yumuřak ve kuru bir bezle silin.
5. Aksamı OBB'deki aynı yerine geri takın. En büyük silindir arkaya gidecek ve kol kısmı sizden uzakta duracaktır.

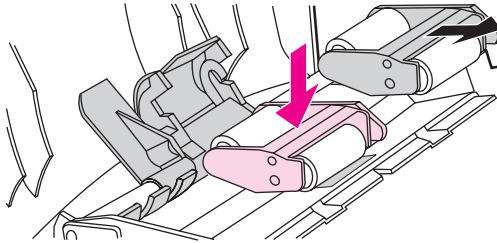

6. Yeşil kolu, düz yeşil parçası silindirlerin arasına oturacak şekilde aşağı indirin. Yerine oturma sesini duyana kadar yeşil kolu aşağıya doğru bastırın.

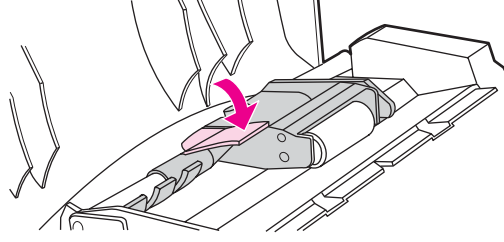

7. Düzgün takılıp takılmadığını kontrol etmek için yeşil kolu açık kalana kadar kaldırın. Alma silindiri aksamı kol aksamına sabitlenmeli ve buradan çıkmamalıdır.

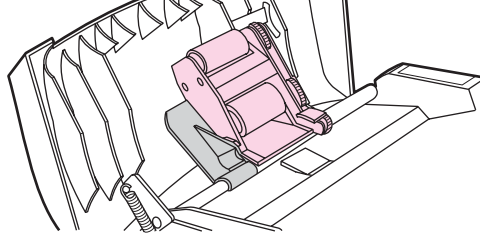

8. Aksamın her iki tarafının da yeşil kancalarla tutturulduğundan emin olun.

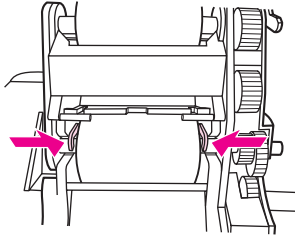

9. Yeşil kol aksamını aşağı indirin ve OBB kapağını kapatın.

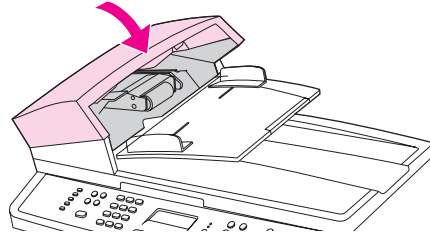

**Not**

OBB'de sıkışmalarla karşılaşıyorsanız yerel HP yetkili servis sağlayıcısına başvurun. Bkz. [Servis ve destek](#).

10. Aygıtın fişini takın ve açma/kapama düğmesini açık konumuna getirin.

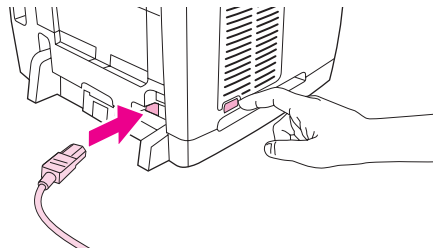



# 13 Sarf malzemelerini yönetme

Bu bölümde aşağıdaki bakım konuları ile ilgili bilgi verilmektedir:

- [Sarf malzemelerinin durumunu kontrol etme ve sarf malzemelerini sipariş etme](#)
- [Sarf malzemelerini saklama](#)
- [Sarf malzemelerini değiştirme ve geri dönüştürme](#)
- [HP olmayan sarf malzemeleri hakkındaki HP ilkeleri](#)
- [HP ihbar hattı](#)
- [Yazdırma kartuşunu değiştirme](#)
- [Görüntü tamburunu değiştirme](#)

## Sarf malzemelerinin durumunu kontrol etme ve sarf malzemelerini sipariş etme

Sarf malzemelerinin durumunu yazıcı kontrol panelini kullanarak, bir Sarf Mlzmlr Drm sayfası yazdırarak veya HP Araç Kutusu uygulamasından kontrol edebilirsiniz. Hewlett-Packard, yazdırma kartuşunun azaldığı iletisini aldığınızda yeni bir kartuş siparişi vermenizi önerir. Yeni ve orijinal bir HP yazdırma kartuşu veya görüntü tamburu kullandığınızda, sarf malzemesi hakkında aşağıdaki bilgileri edinebilirsiniz:

- kartuş veya tamburun kalan kullanım ömrü
- tahmini kalan sayfa sayısı
- yazdırılan sayfa sayısı
- diğer sarf malzemeleri bilgileri

### Not

Yazıcı ağa bağlıysa HP Araç Kutusu uygulamasını, bir yazdırma kartuşunda mürekkep miktarı azaldığında veya görüntü tamburu kullanım ömrünün sonuna yaklaştığında durumun size e-posta ile bildirilmesini sağlayacak şekilde ayarlayabilirsiniz. Yazıcı doğrudan bir bilgisayara bağlıysa, malzemeler azaldığında size bildirilmesi için HP Araç Kutusu uygulamasını ayarlayabilirsiniz.

## Kontrol panelini kullanarak durumu kontrol etme ve sarf malzemelerini sipariş verme

Aşağıdakilerden birini yapın:

- Yazdırma kartuşunun veya görüntü tamburunun azaldığını veya bittiğini gösteren aygıt kontrol panelini kontrol edin. HP olmayan bir yazdırma kartuşu ilk takıldığında, kontrol paneli bunu da gösterir. Ek bilgi için bkz. [Sorun giderme araçları](#).
- Bir Sarf Mlzmlr Drm sayfası yazdırın ve bu sayfadaki sarf malzemelerinin seviyelerini kontrol edin. Ek bilgi için bkz. [Sarf Malzemeleri Durumu sayfası](#).

Sarf malzemeleri seviyeleri düşükse, bu sarf malzemelerini bulunduğunuz ülkedeki/ bölgedeki HP bayisine telefonla veya çevrimiçi olarak sipariş edebilirsiniz. Parça numaraları için bkz. [Aksesuarlar ve sipariş verme bilgileri](#) Çevrimiçi olarak sipariş etmek için bkz. <http://www.hp.com/go/ljsupplies>.

## HP Araç Kutusu uygulamasını kullanarak sarf malzemelerinin durumunu kontrol etmek ve sarf malzemelerini sipariş etmek için

HP Araç Kutusu uygulamasını malzemeler azaldığında sizi uyaracak şekilde ayarlayabilirsiniz. Uyarıları e-postayla almayı veya açılan bir ileti ya da görev çubuğunda bir simge olarak görüntülemeyi seçebilirsiniz. HP Araç Kutusu uygulamasını kullanarak sarf malzemeleri sipariş etmek için **Diğer Bağlantılar** alanında **Sarf Malzemeleri Siparişi**'ni tıklayın. Web sitesine bağlanmak için Internet erişiminiz olmalıdır.

Ek bilgi için bkz. [HP Araç Kutusu](#).

## Sarf malzemelerini saklama

Yazdırma kartuşları ve görüntü tamburunu saklarken aşağıdaki yönergeleri izleyin:

- Yazdırma kartuşunu veya görüntü tamburunu kullanma zamanı gelmeden ambalajından çıkarmayın.

### DİKKAT

Zarar görmemesi için yazdırma kartuşunu veya görüntü tamburunu birkaç dakikadan fazla ışığa tutmayın.

- Kullanma ve saklama ısısı hakkında bilgi için bkz. [Ortam özellikleri](#).
- Sarf malzemesini yatay konumda saklayın.
- Sarf malzemesini ışıksız, kuru bir ortamda, sıcaktan ve manyetik alan yayan kaynaklardan uzakta saklayın.

## Sarf malzemelerini deęiřtirme ve geri donüřtürme

Yeni bir HP yazdırma kartuřu veya görüntü tamburu takmak için yeni sarf malzemesinin kutusundaki yönergeleri izleyin veya bařlangıç kılavuzuna bakın.

Sarf malzemelerini geri donüřüm programına vermek istiyorsanız lütfen kullanılmıř sarf malzemesini yeni malzemenin bořalan kutusuna koyun. Ekteki iade etiketini kullanarak kullanılmıř sarf malzemesini geri donüřüm için HP'ye gönderin. Ayrıntılı bilgi için her yeni HP sarf malzemesinin kutusunda bulunan geri donüřüm programı kılavuzuna bakın. HP'nin geri donüřtürme programı hakkında daha fazla bilgi için bkz. [HP LaserJet baskı sarf malzemeleri](#).



## HP olmayan sarf malzemeleri hakkındaki HP ilkeleri

Hewlett-Packard Company, HP olmayan yeni veya yeniden üretilmiş sarf malzemelerinin kullanılmasını önermez. Bunlar HP ürünleri olmadıklarından, HP bu ürünlerin tasarımını etkileyemez ve kalite düzeylerini denetleyemez. HP olmayan sarf malzemesinin kullanılması sonucu gereken hiçbir servis veya onarım garanti kapsamında **değildir**.

Sarf malzemesini aygıta taktığınızda, aygıt bunun orijinal HP sarf malzemesi olup olmadığını size bildirir. Başka bir HP aygıtından çıkarılmış seviyesi azalmış, orijinal bir HP sarf malzemesini takarsanız, aygıt bunu HP olmayan sarf malzemesi olarak bildirir. HP özelliklerinin ve işlevlerinin yeniden kullanılabilmesi için malzemeyi kullanıldığı yazıcıya geri takın.

### HP olmayan sarf malzemeleri için yazıcıyı sıfırlama

HP olmayan bir yazdırma kartuşu veya görüntü tamburu taktığınızda kontrol panelinde **İzin Verilmeyen** iletisi görüntülenir. Bu sarf malzemesini kullanarak yazdırma yapabilmemiz için, HP olmayan malzemeyi taktığınız ilk seferinde **GİRİŞ** düğmesine basmanız gerekir.

#### **DİKKAT**

Bu tür sarf malzemesi bittiğinde aygıt yazdırma işlemini durdurmaz. Yazıcı, bitmiş bir HP olmayan yazdırma kartuşu veya görüntü tamburunu kullanarak yazdırırsa zarar görebilir. Bkz. [Hewlett-Packard sınırlı garanti bildirimini](#) ve [Yazdırma Kartuşu ve Görüntü Tamburu Garanti Bildirimi](#).

## HP ihbar hattı

Aygıt veya HP Araç Kutusu uygulaması, orijinal HP ürünü sandığınız yazdırma kartuşunun veya görüntü tamburunun HP olmayan bir yazdırma kartuşu olduğunu gösteriyorsa HP ihbar hattını arayın. HP, ürünün orijinal olup olmadığının belirlenmesine yardımcı olur ve sorunu çözmek için gerekeni yapar.

Aşağıdaki sorunları fark ederseniz, yazdırma kartuşunuz veya görüntü tamburunuz orijinal HP ürünü olmayabilir:

- Yazdırma kartuşu veya görüntü tamburu ile ilgili çok fazla sorunla karşılaşıyorsunuz.
- Yazdırma kartuşu veya görüntü tamburu alıştığınız görünüme sahip değil (örneğin, çekme kulakçığı veya kutusu farklı).

**ABD'de**, şu ücretsiz numarayı arayın: 877-219-3183.

**ABD dışından** ödemeli olarak arayabilirsiniz. Operatörü arayıp şu numara ile ödemeli bir görüşme yapmak istediğinizi belirtin: 770-263-4745. İngilizce bilmiyorsanız, HP ihbar hattında dilinizi bilen bir temsilci size yardımcı olacaktır. Dilinizi bilen bir kişi yoksa, arama başladıktan yaklaşık bir dakika kadar sonra dil hattı çevirmeni devreye girer. Dil hattı çevirmeni, sizinle HP ihbar hattı temsilcisi arasında konuşmaları karşı dile çeviren bir servistir.

# Yazdırma kartuşunu deęiřtirme

## Yazdırma kartuşunu deęiřtirmek için

1. Tarayıcı aksamını açmak için tarayıcı açma düęmesine basın.

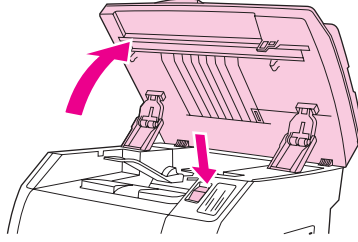

2. Üst kapaęı açın.

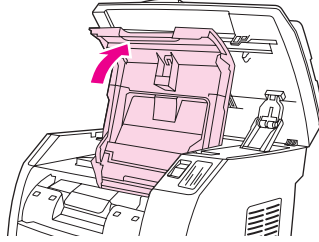

3. Eriřim konumundaki yazdırma kartuşu yuvasının doęru yazdırma kartuşu yuvası olduęundan emin olun.

- Doęru yazdırma kartuşu yuvası eriřim konumunda deęilse, üst kapaęı ve tarayıcı aksamını kapatın ve doęru yazdırma kartuşu yuvası doęru konuma gelene kadar **TABLAYI DÖNDÜR** düęmesine basın.

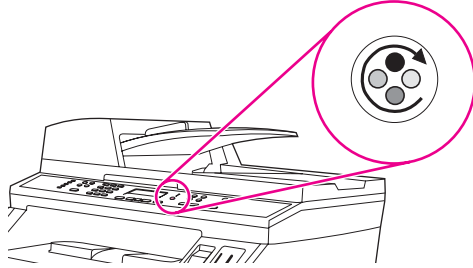

4. İlk kartuşun iki büyük mavi çıkıntısını birlikte tutun ve kartuşu yukarı doęru kaldırarak tabladan çıkarın.

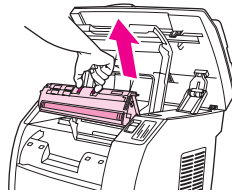

5. Yeni yazdırma kartuşunu ambalajından çıkarın, turuncu kapağı yazdırma kartuşundan çıkarın ve koruyucu bandı ayırmak için turuncu çıkıntıyı doğruca dışarı çekin.

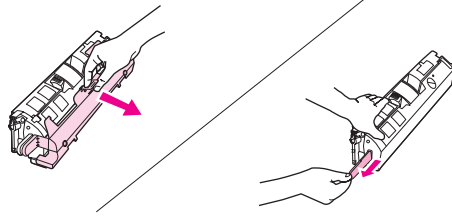

6. Silindiri size doğru bakacak şekilde tutarken yazdırma kartuşunun üzerindeki mavi açma kollarını sıkıştırın. Kartuşu tabladaki yerine **sıkıca** oturana kadar aşağı indirin.

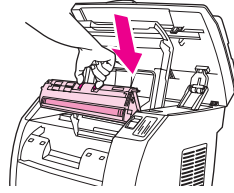

- Başka bir kartuşu daha değiştirmeniz gerekirse, üst kapağı ve tarayıcı aksamını kapatın, **TABLAYI DÖNDÜR** düğmesine basın ve 4 - 6. adımları tekrarlayın.

7. Üst kapağı kapatın ve sonra tarayıcı aksamını kapatın.

---

**Not**

Siyah yazdırma kartuşunu değiştirdiyse, aygıt bir temizleme sayfası yazdırmanızı ister.

# Görüntü tamburunu deęiřtirme

## Görüntü tamburunu deęiřtirmek için

1. Tarayıcı aksamını açmak için tarayıcı açma düğmesine basın.

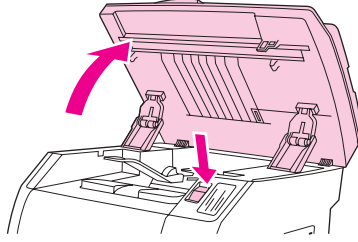

2. Üst kapağı açın.

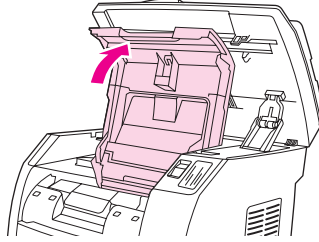

3. Görüntü tamburunun tutacağından tutun ve tutacak üste gelene kadar tamburu çevirin.

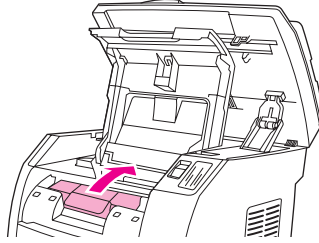

4. Görüntü tamburunu aygıttan çıkarmak için doğrudan yukarıya kaldırın.

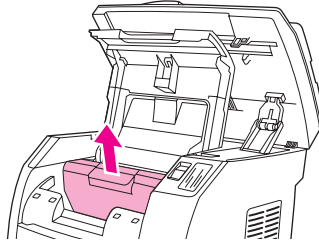

5. Yeni görüntü tamburunu ambalajından çıkarın.

6. Görüntü tamburunu sağlam bir yüzeye yerleştirin ve paket sabitleyici pimlerini çıkarmak için turuncu renkli halkaları çekin.

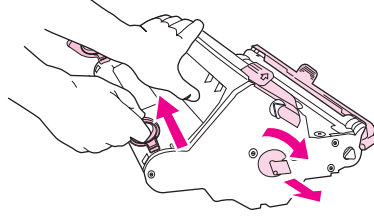

7. Görüntü tamburunun her iki ucundaki turuncu paket kilidini çıkarın ve sonra iki turuncu paket ara parçasını çıkarın.

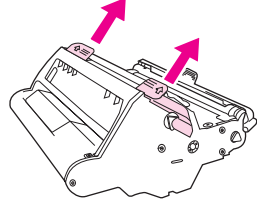

8. Turuncu renkteki kapağı görüntü tamburundan ayırın.

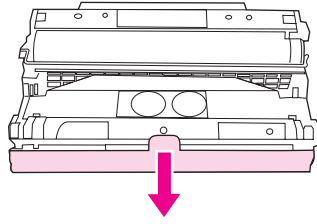

#### DİKKAT

Silindirin yüzeyine dokunmayın veya silindiri uzun süre ışığa maruz bırakmayın. Aksi takdirde baskı kalitesi sorunları yaşayabilirsiniz.

9. Görüntü tamburunun yanındaki okları yazıcının içindeki oklarla aynı hizaya getirin.

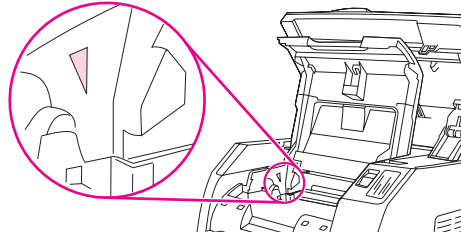

10. Görüntü tamburunu yazıcıya doğru indirin ve **sıkıca** bastırarak yerine oturtun.

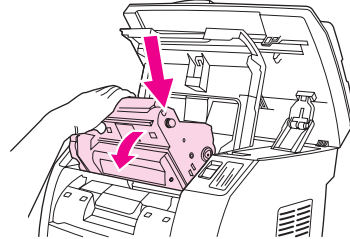

11. Üst kapağı ve tarayıcı aksamını kapatın.

# 14 Sorun Giderme

Buradaki sorun giderme bilgileri yazdırma ile ilgili sorunları çözenize yardımcı olmak üzere düzenlenmiştir. Aşağıdaki listeden genel konuyu veya sorun türünü seçin.

- [Destek stratejisi](#)
- [Sorun giderme süreci](#)
- [Kontrol paneli iletileri](#)
- [Sıkışmaları giderme](#)
- [Yazdırma sorunları](#)
- [Tarama sorunları](#)
- [Kopyalama sorunları](#)
- [Faks sorunları](#)
- [Bellek kartı sorunları](#)
- [Sorun giderme araçları](#)

## Destek stratejisi

Bu aygıt, bir yıl süreli sınırlı garantiye sahiptir. Garanti servis ve destek seçenekleri bulunduđunuz ülkeye/bölgeye göre deđişebilir. Bađlantı bilgileri için kutunuzla birlikte gelen destek broşürüne bakın veya <http://www.hp.com> adresini ziyaret edin.

Ek destek bilgilerini [Servis ve destek](#) bölümünde bulabilirsiniz.



## Sorun giderme süreci

Aygıtla ilgili sorunları gidermek için sorun giderme denetim listesini kullanın.

### **Sorun giderme denetim listesi**

Aygıtla ilgili bir sorunu gidermeye çalışırken aşağıdaki adımları izleyin.

Adım numarası	Doğrulama adımı	Olası sorunlar	Çözümler
1	<p><b>Güç açık mı?</b></p> <p>Aygıt topraklanmış bir güç kaynağına bağlandığında, kontrol panelinde üretici yazılımı kodunun yüklenmekte olduğunu belirten hareketli imleçlerle birlikte <b>Hewlett Packard</b> iletisi görüntülenir ve yazdırma motoru yaklaşık 45 - 60 saniye süreyle döner. Üretici yazılımının yüklenmesi tamamlandığında, kontrol panelinde <b>Tarayıcı lambası ısınıyor</b> iletisi görüntülenir ve tarayıcı kafası 10-15 saniye süreyle ileri geri hareket eder. Tarayıcı kapağını kaldırırsanız tarayıcı lambasının yandığını görürsünüz. Bu sürenin sonuna doğru, otomatik belge besleyici (OBB) motoru yaklaşık iki saniye boyunca çalışır.</p>	Güç kaynağı, kablo, düğme veya sigortadaki bir hatadan dolayı güç gelmiyor.	<ol style="list-style-type: none"> <li>1. Aygıtın prize takılı olduğundan emin olun.</li> <li>2. Güç kablosunun bozuk olmadığından ve açma/kapama düğmesinin açık olduğundan emin olun.</li> <li>3. Aygıtı doğrudan elektrik prizine veya farklı bir prize takarak güç kaynağını denetleyin.</li> </ol>
		Yazdırma motoru dönmüyor.	<ol style="list-style-type: none"> <li>1. Füzere ambalaj kilitlerinin çıkarılmış olduğundan emin olun. Daha fazla bilgi için Başlangıç Kılavuzu'na bakın.</li> <li>2. Füzere kilitlerinin kilitli konumda olduğundan emin olun. Bkz. <a href="#">Çıkış alanındaki sıkışmaları gidermek için</a>.</li> <li>3. Yazdırma kartuşlarının ve görüntü tamburunun düzgün bir şekilde takılmış olduğundan emin olun. (Bkz. <a href="#">Sarf malzemelerini yönetme</a>.) Kontrol paneli iletilerine bakın; kartuşları çıkarmak ve değiştirmek için yönergeleri izleyin.</li> <li>4. Üst kapağın kapalı olduğundan emin olun.</li> </ol>
		OBB motoru dönmüyor.	<p>OBB kapağını açın ve OBB'nin içindeki turuncu ambalaj bandını çıkarın.</p> <p>OBB kablosunun tarayıcıya doğru bağlanmış olduğundan emin olun. Bkz. <a href="#">Otomatik belge besleyiciyi (OBB) değiştirme</a>.</p> <p>OBB motoru hâlâ dönmüyorsa OBB'yi değiştirin. Bkz. <a href="#">Otomatik belge besleyiciyi (OBB) değiştirme</a>.</p>
		Tarayıcı lambası yanmıyor.	Tarayıcı lambası yanmıyorsa HP Müşteri Hizmetleri ile bağlantı kurun. <a href="#">Servis ve destek</a> bölümüne veya aygıt kutusuyla birlikte gelen destek broşürüne bakın.
2	<p><b>Aygıt kontrol panelinde Hazır iletisi görüntüleniyor mu?</b></p> <p>Kontrol paneli herhangi bir hata iletisi görüntülenmeden çalışıyor olmalıdır.</p>	Kontrol panelinde bir hata görüntüleniyor.	<p>Hatayı düzeltmenize yardımcı olacak genel iletilerin listesi için bkz. <a href="#">Kontrol paneli iletileri</a>.</p> <p>Hata devam ederse, HP Müşteri Hizmetleri ile bağlantı kurun. <a href="#">Servis ve destek</a> bölümüne veya aygıt kutusuyla birlikte gelen destek broşürüne bakın.</p>

Adım numarası	Doğrulama adımı	Olası sorunlar	Çözümler
3	<b>Bilgi sayfaları yazdırılıyor mu?</b> Bir Yapılandırma sayfası yazdırın. Bkz. <a href="#">Yapılandırma sayfası</a> .	Kontrol panelinde bir hata iletisi görüntüleniyor.	Hata düzeltmenize yardımcı olacak genel iletilerin listesi için bkz. <a href="#">Kontrol paneli iletileri</a> .
		Ortam, aygıt kağıt yolunda düzgün bir şekilde ilerlemiyor.	Kağıt yolunu temizleyin. Bkz. <a href="#">Kağıt yolunu temizleme</a> .
		Düşük baskı kalitesi.	Bkz. <a href="#">Baskı kalitesi sorunları</a> . Hata devam ederse, HP Müşteri Hizmetleri ile bağlantı kurun. <a href="#">Servis ve destek</a> bölümüne veya aygıt kutusuyla birlikte gelen destek broşürüne bakın.
4	<b>Aygıt kopyalama işlemi yapılıyor mu?</b> Yapılandırma sayfasını OBB'ye yerleştirin ve kopyalayın. Rapor OBB'den düzgün bir şekilde beslenmeli ve kopyalar baskı kalitesi sorunu olmadan yazdırılmalıdır. Flatbed'i kullanarak da kopyalama yapın.	OBB'den kopyalama kalitesi düşük.	<ol style="list-style-type: none"> <li>Dahili testlerde ve flatbed'den yapılan kopyalama işlemlerinde baskı kalitesi kabul edilebilir düzeydeyse, OBB tarama şeridini temizleyin. Bkz. <a href="#">Tarayıcı camını temizlemek için</a>.</li> <li>OBB zarar gördüyse değiştirin. Bkz. <a href="#">Otomatik belge besleyiciyi (OBB) değiştirme</a>.</li> </ol>
		Ortam, OBB yolunda düzgün bir şekilde ilerlemiyor.	<ol style="list-style-type: none"> <li>OBB alma silindirini ve OBB ayırma tablasını temizleyin. Bkz. <a href="#">Otomatik belge besleyici (OBB) alma silindiri aksamını temizleme</a>.</li> <li>Sorun devam ederse OBB alma silindirini değiştirin. Bkz. <a href="#">Otomatik belge besleyici (OBB) alma silindiri aksamını değiştirme</a>.</li> <li>Sorun devam ederse OBB'yi değiştirin. Bkz. <a href="#">Otomatik belge besleyiciyi (OBB) değiştirme</a>.</li> </ol>
		Flatbed'den kopyalama kalitesi düşük.	<ol style="list-style-type: none"> <li>Dahili testlerde ve OBB'den yapılan kopyalama işlemlerinde baskı kalitesi kabul edilebilir düzeydeyse flatbed camını temizleyin. Bkz. <a href="#">Tarayıcı camını temizlemek için</a>.</li> <li>Bakım yaptıktan sonra sorun devam ederse bkz. <a href="#">Kopyalama sorunları</a>.</li> </ol>
		Hata devam ederse, HP Müşteri Hizmetleri ile bağlantı kurun. <a href="#">Servis ve destek</a> bölümüne veya aygıt kutusuyla birlikte gelen destek broşürüne bakın.	

Adım numarası	Doğrulama adımı	Olası sorunlar	Çözümler
5	<b>Aygıt faks gönderiyor mu?</b> (yalnızca HP Color LaserJet 2830/2840 hepsi bir arada modeller) Telefon hattını bağlayın ve çevir sesinin olduğunu doğrulamak için <b>FAKS BAŞLAT</b> düğmesine basın (gerekirse, ahizeyi kullanın). Faks göndermeyi deneyin.	Telefon hattı çalışmıyor veya aygıt telefon hattına bağlı değil.	Aygıtın, çalıştığını bildiğiniz bir telefon hattına bağlanmış olduğundan emin olun.
		Telefon kablosu hatalı veya yanlış konnektöre takıldı.	1. Telefon kablosunu diğer konnektöre takmayı deneyin. 2. Yeni bir telefon kablosu kullanmayı deneyin.
		Aygıtın faks ayarları doğru yapılmadı.	Aygıtın faks ayarlarını gözden geçirin ve sıfırlayın. Bkz. <a href="#">Faks ayarlarını belirleme</a> . Hata devam ederse, HP Müşteri Hizmetleri ile bağlantı kurun. <a href="#">Servis ve destek</a> bölümüne veya aygıt kutusuyla birlikte gelen destek broşürüne bakın.
		Gönderilen faks eksik veya kalitesi düşük.	Bkz. <a href="#">Faks sorunları</a> .
6	<b>Aygıt faks alıyor mu?</b> (yalnızca HP Color LaserJet 2830/2840 hepsi bir arada modeller) Aygıtta faks göndermek için başka bir faks makinesini kullanın.	Çok sayıda telefon aygıtı bağlı veya telefon aygıtları doğru sırada bağlı değil.	HP Color LaserJet 2830 hepsi bir arada veya HP Color LaserJet 2840 hepsi bir arada aygıtının telefon hattına bağlı tek aygıt olduğundan emin olun ve faks almayı yeniden deneyin.
		Aygıtın faks ayarları doğru yapılmadı.	Aygıtın faks ayarlarını gözden geçirin ve sıfırlayın. Bkz. <a href="#">Faks ayarlarını belirleme</a>
		Hata devam ederse, HP Müşteri Hizmetleri ile bağlantı kurun. <a href="#">Servis ve destek</a> bölümüne veya aygıt kutusuyla birlikte gelen destek broşürüne bakın.	
7	<b>Aygıt bilgisayardan yazdırıyor mu?</b> Ağ kablosunu veya USB kablosunu aygıtta ve bilgisayara bağlayın. Sözcük işlemci bir uygulamayı kullanarak aygıtta baskı işi gönderin.	Yazılım doğru yüklenmedi veya yazılım yükleme işlemi sırasında bir hata oluştu.	Aygıt yazılımını kaldırın ve yeniden yükleyin. Doğru yükleme yordamını ve doğru bağlantı noktası ayarını kullandığınızdan emin olun.
		Kablo doğru bağlanmadı.	Kabloyu yeniden bağlayın.
		Yanlış bir sürücü seçildi.	Uygun sürücüyü seçin.
		USB bağlantı noktasına başka aygıtlar bağlı.	Diğer aygıtları çıkarın ve yeniden yazdırmayı deneyin.
		Microsoft Windows'ta bir bağlantı noktası sürücüsü sorunu var.	Aygıt yazılımını kaldırın ve yeniden yükleyin. Doğru yükleme yordamını ve doğru bağlantı noktası ayarını kullandığınızdan emin olun.
		Hata devam ederse, HP Müşteri Hizmetleri ile bağlantı kurun. <a href="#">Servis ve destek</a> bölümüne veya aygıt kutusuyla birlikte gelen destek broşürüne bakın.	

Adım numarası	Doğrulama adımı	Olası sorunlar	Çözümler
8	<b>Aygıt bilgisayara tarama yapıyor mu?</b> Bilgisayarınızdaki temel bir masaüstü yazılımından bir tarama işlemi başlatın.	Kablo doğru bağlanmadı.	Kabloyu yeniden bağlayın.
		Yazılım doğru yüklenmedi veya yazılım yükleme işlemi sırasında bir hata oluştu.	Aygıt yazılımını kaldırın ve yeniden yükleyin. Doğru yükleme yordamını ve doğru bağlantı noktası ayarını kullandığınızdan emin olun.
		Hata devam ederse aygıtı kapatıp açın. Hata devam ederse, HP Müşteri Hizmetleri ile bağlantı kurun. <a href="#">Servis ve destek</a> bölümüne veya aygıt kutusuyla birlikte gelen destek broşürüne bakın.	
9	<b>Aygıt bir bellek kartını tanıyor ve bu karttan yazdırıyor mu?</b> Bir bellek kartı takın ve endeks sayfası yazdırın. Bkz. <a href="#">Endeks yazdırma</a> .	Aygıt kartı tanımıyor.	Kartı çıkarın ve bellek kartı yuvasına yeniden takın. Kartın yuvaya tam olarak takıldığından emin olun.
			Bellek kartı türünün desteklenen bir tür olduğundan emin olun.
			Bellek kartı yuvalarına yalnızca bir kart takılmış olduğundan emin olun.
		Aygıt bazı görüntüleri yazdırmıyor.	Bellek kartındaki dosyaların doğru biçimde olduğundan emin olun. Aygıt yalnızca SRGB biçimindeki .JPEG dosyalarını tanır.

## Kontrol paneli iletileri

Kontrol paneli iletilerinin büyük bir bölümü, normal işlemler sırasında kullanıcıya yol göstermek içindir. Kontrol paneli iletileri geçerli işlemin durumunu gösterir ve gerekirse ekranın ikinci satırında sayfa sayısını belirtir. Aygıt faks verisi alırken, veri yazdırırken veya komutları tararken kontrol paneli iletileri bu durumu gösterir. Ayrıca, uyarı iletileri ve önemli hata iletileri, işlem yapmayı gerektiren durumları gösterir.

### Uyarı iletileri

Uyarı iletileri geçici olarak görüntülenir ve kullanıcının iletiyi okuduğunu belirtmek üzere devam etmek için **GİRİŞ** düğmesine veya işi iptal etmek için **GİRİŞ** düğmesine basmasını gerektirebilir. Belirli uyarılar görüntülendiğinde iş tamamlanmayabilir veya baskı kalitesi bundan etkilenebilir. Uyarı iletileri yazdırmayla ilgiliyse ve otomatik devam özelliği açıkta, uyarı herhangi bir işlem yapılmadan 10 saniye süreyle görüntüledikten sonra, aygıt baskı işini devam ettirmeyi dener.

#### Uyarı iletileri

Denetim masası iletileri	Açıklama	Önerilen eylem
<b>(Alan) içinde kağıt sıkıştı</b>	Aygıt, aşağıdaki alanlardan birinde sıkışma algıladı: tepsi 1, isteğe bağlı tepsi 2, kayıt alanı veya füzere.	Aygıt kontrol panelinde belirtilen alandaki sıkışmayı giderin ve ardından <b>GİRİŞ</b> düğmesine basın. Bkz. <a href="#">Sıkışmaları giderme</a> .
<b>10.000x Sarf malzemesi hatası</b>	E-etiket okunamıyor veya yazdırma kartuşu düzgün takılmadı.	<ol style="list-style-type: none"><li>1. Yazdırma kartuşunu yeniden takın.</li><li>2. Aygıtı kapatıp açın.</li><li>3. Sorun giderilmediyse kartuşu değiştirin.</li></ol>
<b>Ayarlar silindi</b>	Aygıt iş ayarlarını sildi.	Uygun iş ayarlarını yeniden girin.
<b>Aygıt hatası. Dvm için [Gir] bsn.</b>	Aygıtta dahili bir hata oluştu.	İşe devam etmek için <b>GİRİŞ</b> düğmesine basın.
<b>Aygıt meşgul. Daha sonra yeniden deneyin</b>	Aygıt şu anda kullanılıyor.	Aygıtın geçerli işi bitirmesini bekleyin.
<b>Bel. yetersiz 1 kopya [iptal] düğmesine basın</b>	Aygıt bir adet kopyayı tamamladı. Aygıtın belleği yetersiz olduğundan geri kalan kopyalar iptal edildi.	Hatayı gidermek için <b>İPTAL</b> düğmesine basın. İş daha az sayfa içeren küçük işlere bölün.
<b>Belge besleyici alamadı. Yndn Ykl</b>	OBB tepsisindeki ortam alınamadı.	Ortamı OBB tepsisinden çıkarın ve yeniden yerleştirin. Hata devam ederse, HP Müşteri Hizmetleri ile bağlantı kurun. <a href="#">Servis ve destek</a> bölümüne veya aygıt kutusuyla birlikte gelen destek broşürüne bakın.
<b>Belge gönderilmedi</b>	Aygıt herhangi bir sayfa taramadı veya bilgisayardan faks olarak iletilecek herhangi bir sayfa alamadı.	Faksı yeniden göndermeyi deneyin.
<b>Bellek Kartını Takın</b>	Bellek yuvasında kart yok veya tam olarak takılı değil.	Kartı takın veya kartın tam olarak takıldığından emin olun.

## Uyarı iletileri (devam)

Denetim masası iletisi	Açıklama	Önerilen eylem
Bellek Kartı ters takıldı	Bellek kartı kart yuvasına ters takıldı.	Kartı çıkarın, çevirin ve yeniden takın.
Bellek yetersiz. [Gir] düğmesine basın	Aygıt belleği neredeyse tamamen doldu.	Aygıtın işi bitirmesini bekleyin veya işi iptal etmek için <b>GİRİŞ</b> düğmesine basın.
Bellek yetersiz Daha sonra yeniden deneyin	Aygıtta yeni bir işi başlatmaya yetecek kadar bellek yok.	Yeni bir işi başlatmadan önce geçerli iş bitene kadar bekleyin.
Bellek yetersiz Yalnızca 1 kopya yapıldı	Aygıtta harmanlanmış kopyalama işini tamamlayacak kadar bellek yok.	İş daha az sayfa içeren küçük işlere bölün.
Bilinmeyen Bellek Kartı Hatası	Bellek kartı veya aygıtın bellek kartı okuyucusuyla ilgili bir sorun var.	Kartı yeniden takın. Hata devam ederse farklı bir kart takın. Hata devam ederse, HP Müşteri Hizmetleri ile bağlantı kurun. <b>Servis ve destek</b> bölümüne veya aygıt kutusuyla birlikte gelen destek broşürüne bakın.
Bir defada yalnızca 1 bellek kartı	Birden fazla bellek kartı takıldı.	Biri hariç tüm bellek kartlarını çıkarın.
Bir görüntü düzeni seçin	Prova sayfasında bir görüntü düzeni seçilmemiş olabilir.	Bir görüntü düzenine karşılık gelen balonlardan birini işaretlediğinizden emin olun.
Bir kağıt türü seçin	Prova sayfasında bir kağıt türü seçilmemiş olabilir.	Bir kağıt türüne karşılık gelen balonlardan birini işaretlediğinizden emin olun.
Blg besl sıkışms Temizle, Yıdn Ykl	Bir parça ortam OBB tepsisinde sıkıştı.	Belge çıkarma kapağını açın, sıkışmayı giderin, belge çıkarma kapağını kapatın ve kağıdı OBB tepsisine yeniden yerleştirin. Hata devam ederse, HP Müşteri Hizmetleri ile bağlantı kurun. <b>Servis ve destek</b> bölümüne veya aygıt kutusuyla birlikte gelen destek broşürüne bakın.
Çevir Sesi Yok	Aygıt bir çevir sesi algılayamadı.	<b>FAKSI BAŞLAT</b> düğmesine basarak telefon hattında çevir sesi olup olmadığını denetleyin. Telefon kablosunu hem aygıttan hem de duvardaki prizden çıkarın ve yeniden takın. Aygıtla birlikte gelen telefon kablosunu kullandığınızdan emin olun. Aygıtın telefon kablosunu duvardaki prizden çıkarın, bir telefon takın ve sesli arama yapmayı deneyin. Aygıtın telefon kablosunu başka bir telefon hattı girişine bağlayın. Bkz. <b>Çevir sesi algılama ayarını değiştirme</b> . Hata devam ederse, HP Müşteri Hizmetleri ile bağlantı kurun. <b>Servis ve destek</b> bölümüne veya aygıt kutusuyla birlikte gelen destek broşürüne bakın.

## Uyarı iletileri (devam)

Denetim masası iletisi	Açıklama	Önerilen eylem
<b>Desteklenmeyen Bellek Kartı</b>	Taktığınız bellek kartı desteklenen bir türde değil.	Desteklenen bir kart takın. Bkz. <a href="#">Bellek kartı takma</a> .
<b>En az bir görüntü seçin</b>	Prova sayfasında herhangi bir görüntü seçmemiş olabilirsiniz.	Yazdırmak istediğiniz görüntülerin altındaki balonları işaretlemiş olduğunuzdan emin olun.
<b>Faks algılanmadı</b>	Aygıt gelen aramayı yanıtladı, ancak arayanın bir faks makinesi olduğunu algılamadı.	Aygıtın faksı yeniden almasına izin verin. Başka bir telefon kablosu kullanmayı deneyin. Aygıtın telefon kablosunu başka bir telefon hattı girişine bağlayın. Hata devam ederse, HP Müşteri Hizmetleri ile bağlantı kurun. <a href="#">Servis ve destek</a> bölümüne veya aygıt kutusuyla birlikte gelen destek broşürüne bakın.
<b>Faks gecikmeli – gnd deposu dolu</b>	Faks belleği dolu.	<a href="#">GİRİŞ</a> veya <a href="#">İPTAL</a> düğmesine basarak faksı iptal edin. Faksı yeniden gönderin. Hata yeniden oluşursa faksı birkaç bölüm halinde göndermeniz gerekebilir.
<b>Faks Gönd. hatası</b>	Faks göndermeye çalışılırken bir hata oluştu.	Faksı yeniden göndermeyi deneyin. Faksı başka bir numaraya göndermeyi deneyin. <a href="#">FAKSI BAŞLAT</a> düğmesine basarak telefon hattında çevir sesi olup olmadığını denetleyin. Telefon kablosunu çıkarıp yeniden takarak tam olarak bağlı olduğundan emin olun. Aygıtla birlikte gelen telefon kablosunu kullandığınızdan emin olun. Aygıtı çıkarın, telefon hattına bir telefon hattına bağlayın ve sesli arama yaparak telefonun çalıştığından emin olun. Aygıtı farklı bir telefon hattına bağlayın. Faks çözünürlüğünü varsayılan değer olan <b>Yüksek</b> yerine <b>Standart</b> olarak ayarlayın. Bkz. <a href="#">Geçerli faks işinde çözünürlüğü ayarlamak için</a> . Hata devam ederse, HP Müşteri Hizmetleri ile bağlantı kurun. <a href="#">Servis ve destek</a> bölümüne veya aygıt kutusuyla birlikte gelen destek broşürüne bakın.



## Uyarı iletileri (devam)

Denetim masası iletisi	Açıklama	Önerilen eylem
<b>Faks meşgul Gönderme iptal</b>	Faks gönderdiğiniz faks hattı meşguldü. Aygıt faks gönderme işlemi iptal etti.	<p>Faks makinesinin açık ve hazır olduğundan emin olmak için alıcıyı arayın.</p> <p>Doğru faks numarasını çevirdiğinizden emin olun.</p> <p><b>Meşgulse tk. ara</b> seçeneğinin etkin olduğundan emin olun.</p> <p><b>FAKS BAŞLAT</b> düğmesine basarak telefon hattında çevir sesi olup olmadığını denetleyin.</p> <p>Aygıtı çıkarın, telefon hattına bir telefon takın ve sesli arama yaparak telefonun çalıştığından emin olun.</p> <p>Aygıtın telefon kablosunu başka bir telefon hattı girişine takın ve faksı yeniden göndermeyi deneyin.</p> <p>Başka bir telefon kablosu kullanmayı deneyin.</p> <p>Hata devam ederse, HP Müşteri Hizmetleri ile bağlantı kurun. <a href="#">Servis ve destek</a> bölümüne veya aygıt kutusuyla birlikte gelen destek broşürüne bakın.</p>
<b>Faks meşgul Tekrar ara bekliyor</b>	Faks gönderdiğiniz faks hattı meşguldü. Aygıt meşgul numarayı otomatik olarak yeniden arar. Bkz. <a href="#">Tekrar arama ayarlarını değiştirme</a> .	<p>Aygıtın faksı yeniden göndermeyi denemesine izin verin.</p> <p>Faks makinesinin açık ve hazır olduğundan emin olmak için alıcıyı arayın.</p> <p>Doğru faks numarasını çevirdiğinizden emin olun.</p> <p><b>FAKS BAŞLAT</b> düğmesine basarak telefon hattında çevir sesi olup olmadığını denetleyin.</p> <p>Aygıtı çıkarın, telefon hattına bir telefon takın ve sesli arama yaparak telefonun çalıştığından emin olun.</p> <p>Aygıtın telefon kablosunu başka bir telefon hattı girişine takın ve ardından faksı yeniden göndermeyi deneyin.</p> <p>Başka bir telefon kablosu kullanmayı deneyin.</p> <p>Hata devam ederse, HP Müşteri Hizmetleri ile bağlantı kurun. <a href="#">Servis ve destek</a> bölümüne veya aygıt kutusuyla birlikte gelen destek broşürüne bakın.</p>

## Uyarı iletileri (devam)

Denetim masası iletisi	Açıklama	Önerilen eylem
<b>Faks yanıtı yok. Gönderme iptal</b>	Faks numarasını tekrar arama işlemi başarılı olmadı veya "Ynt yok tekr ara" seçeneği kapalı.	<p>Faks makinesinin açık ve hazır olduğundan emin olmak için alıcıyı arayın.</p> <p>Doğru faks numarasını çevirdiğinizden emin olun.</p> <p>Tekrar ara seçeneğinin etkin olduğundan emin olun.</p> <p>Telefon kablosunu hem aygıttan hem de duvardaki prizden çıkarın ve yeniden takın.</p> <p>Aygıtın telefon kablosunu duvardaki prizden çıkarın, bir telefon takın ve sesli arama yapmayı deneyin.</p> <p>Aygıtın telefon kablosunu başka bir telefon hattı girişine bağlayın.</p> <p>Hata devam ederse, HP Müşteri Hizmetleri ile bağlantı kurun. <a href="#">Servis ve destek</a> bölümüne veya aygıt kutusuyla birlikte gelen destek broşürüne bakın.</p>
<b>Faks yanıtı yok Tekrar ara bekliyor</b>	Alıcı faks hattı yanıt vermedi. Birkaç dakika sonra aygıt tekrar aramayı deneyecek.	<p>Aygıtın faksı yeniden göndermeyi denemesine izin verin.</p> <p>Faks makinesinin açık ve hazır olduğundan emin olmak için alıcıyı arayın.</p> <p>Doğru faks numarasını çevirdiğinizden emin olun.</p> <p>Aygıt tekrar aramaya devam ederse, aygıtın telefon kablosunu duvardaki prizden çıkarın, bir telefon takın ve sesli arama yapmayı deneyin.</p> <p>Aygıtın telefon kablosunu başka bir telefon hattı girişine bağlayın.</p> <p>Başka bir telefon kablosu kullanmayı deneyin.</p> <p>Hata devam ederse, HP Müşteri Hizmetleri ile bağlantı kurun. <a href="#">Servis ve destek</a> bölümüne veya aygıt kutusuyla birlikte gelen destek broşürüne bakın.</p>

## Uyarı iletileri (devam)

Denetim masası iletisi	Açıklama	Önerilen eylem
<b>Fks alma hatası</b>	Faks alınmaya çalışılırken bir hata oluştu.	<p>Göndericiden faksı yeniden göndermesini isteyin.</p> <p>Göndericiye veya başka bir faks makinesine faks göndermeyi deneyin.</p> <p><b>FAKSı BAŞLAT</b> düğmesine basarak telefon hattında çevir sesi olup olmadığını denetleyin.</p> <p>Telefon kablosunu çıkarıp yeniden takarak tam olarak bağlı olduğundan emin olun.</p> <p>Aygıtla birlikte gelen telefon kablosunu kullandığınızdan emin olun.</p> <p>Aygıtı çıkarın, telefon hattına bir telefon bağlayın ve sesli arama yaparak telefonun çalıştığından emin olun.</p> <p>Hata düzeltme modunu (ECM) ve V.34'ü kapatın. Göndericiden faksı yeniden göndermesini isteyin. Bkz. <a href="#">Faks hata düzeltme modunu ayarlama</a> veya <a href="#">V.34 ayarını değiştirme</a>.</p> <p>Aygıtı farklı bir telefon hattına bağlayın.</p> <p>Hata devam ederse, HP Müşteri Hizmetleri ile bağlantı kurun. <a href="#">Servis ve destek</a> bölümüne veya aygıt kutusuyla birlikte gelen destek broşürüne bakın.</p>
<b>Fks belleği dolu Alma iptal</b>	Faks iletimi sırasında aygıtın belleği doldu. Yalnızca belleğe alınabilen sayfalar yazdırılır.	<p>Tüm faksları yazdırın ve göndericinin faksı yeniden göndermesini sağlayın. Tüm faks işlerini iptal edin veya faksları bellekten silin. Bkz. <a href="#">Faksları bellekten silme</a>.</p> <p>Not: Bellek DIMM'si eklemek bu sorunu çözüme yardımcı olmaz.</p>
<b>Fks belleği dolu Gönderme iptal</b>	Faks işi sırasında bellek doldu. Bir faks işinin doğru yapılması için faksın tüm sayfalarının belleğe alınması gerekir. Yalnızca belleğe alınabilen sayfalar gönderildi.	<p>Alınan tüm faksları yazdırın veya bekletilen fakslar gönderilene kadar bekleyin.</p> <p>Göndericiden faksı tekrar göndermesini isteyin.</p> <p>Tüm faks işlerini iptal edin veya faksları bellekten silin. Bkz. <a href="#">Faksları bellekten silme</a>.</p>
<b>Fotoğraf Bulunamadı</b>	Silinmiş bir görüntü seçildi. Balon sayfasında işaretlenen görüntü silindi. Bellek kartı bellek yuvasından çıkarıldı.	<p>Kartı yeniden takın ve görüntüyü yeniden seçin.</p>
<b>Fotoğraf İş Bekliyor</b>	Birinci fotoğraf işi tamamlanmadan ikincisi başlatıldı.	<p>Herhangi bir işlem yapılması gerekmiyor. Birinci iş tamamlandığında ileti kaybolur.</p>
<b>Geçersiz Bellek Kartı</b>	Prova sayfası bellek kartındaki dosyalarla eşleşmiyor.	<p>Bellek kartını çıkarın ve doğru bellek kartını takın.</p>

## Uyarı iletileri (devam)

Denetim masası iletileri	Açıklama	Önerilen eylem
Geçersiz giriş	Geçersiz veri veya yanıt.	Girişi düzeltin.
Geçersiz sürücü	Yanlış yazıcı sürücüsünü kullanıyorsunuz.	Aygıtınız için doğru yazıcı sürücüsünü yeniden seçin.
Geçersiz tarih	35 Haziran gibi geçersiz bir tarih girildi.	Tarihi yeniden girin.
Gönderme iptal. Belgeyi çıkart	Sayfalar OBB tepeşinden beslenirken geçerli işi iptal etmek için İPTAL düğmesine basıldı. İptal işlemi OBB'yi otomatik olarak boşaltmaz.	Sıkışan öğeyi çıkarın. Bkz. <a href="#">Otomatik belge besleyicide (OBB) oluşan ortam sıkışmaları</a> . Ardından, OBB tepeşindeki öğeleri çıkarın ve yeniden başlayın.
Grup arama bu grupta yapılamaz	Girdiğiniz hızlı arama kodu bir grup için programlandı. Bir grup aramaya başka bir grup arama eklenemez.	Bir grup aramaya dokunmatik tuşlar (tek bir hızlı arama olarak programlanır) veya hızlı arama kodları ekleyin.
İletişim hatası	Aygıt ile gönderici veya alıcı arasında bir iletişim hatası oluştu.	Aygıtın faksı yeniden göndermeyi denemesine izin verin. Aygıtın telefon kablosunu duvardaki prizden çıkarın, bir telefon bağlayın ve aramayı deneyin. Aygıtın telefon kablosunu başka bir telefon hattı girişine bağlayın.  Başka bir telefon kablosu kullanmayı deneyin.  Hata devam ederse, HP Müşteri Hizmetleri ile bağlantı kurun. <a href="#">Servis ve destek</a> bölümüne veya aygıt kutusuyla birlikte gelen destek broşürüne bakın.
İzin verilmeyen (renkli)	HP tarafından üretilmeyen yeni bir sarf malzemesi takıldı. Bu ileti, bir HP sarf malzemesi takılana veya GİRİŞ düğmesine basılana kadar görüntülenir.	Bir HP sarf malzemesi satın almış olduğunuzu inanıyorsanız, lütfen 1-877-219-3183 numaralı telefondan HP ihbar hattını arayın. HP dışı sarf malzemelerinin kullanımından kaynaklanan servis ve onarım gereksinimleri, HP garantisi kapsamında karşılanmayacaktır.  Yazdırmaya devam etmek için GİRİŞ düğmesine basın. Bekletilen ilk iş iptal edilir.
Kağıt alınmadı Dvm için [Gir] bsn.	Yazdırma motoru ortamı alamadı.	Tepsi 1'de ortamın tepeşinin yeteri kadar içine yerleştirilmiş olduğundan emin olun. İsteğe bağlı tepsi 2'de, kağıt uzunluk kılavuzunun kullandığınız ortam boyuna uygun konumda olduğundan emin olun.  Ortamı giriş tepeşine yeniden yerleştirin ve işe devam etmek için GİRİŞ düğmesine basın.  Hata devam ederse, HP Müşteri Hizmetleri ile bağlantı kurun. <a href="#">Servis ve destek</a> bölümüne veya aygıt kutusuyla birlikte gelen destek broşürüne bakın.
Kart tam takılmadı	Bellek kartı tam olarak takılmadı.	Bellek kartının tam olarak takılmış olduğundan emin olun.

## Uyarı iletileri (devam)

Denetim masası iletisi	Açıklama	Önerilen eylem
<b>Kopyalama iptal. Belgeyi çıkart</b>	Sayfalar OBB'den beslenirken geçerli işi iptal etmek için <b>İPTAL</b> düğmesine basıldı. İptal işlemi OBB'yi otomatik olarak boşaltmaz.	Sıkışan öğeyi çıkarın. Bkz. <b>Otomatik belge besleyicide (OBB) oluşan ortam sıkışmaları</b> . Ardından, OBB tepsisindeki öğeleri çıkarın ve yeniden başlayın.
<b>Motor hatası</b>	Aygıtta dahili bir iletişim hatası oluştu.	Bu yalnızca bir uyarı iletisidir. Çıkış alınan iş bundan etkilenebilir.
<b>OBB kapağı açık</b>	OBB kapağı açık veya bir algılayıcı bozuk.	OBB kapağının kapalı olduğundan emin olun. OBB'yi çıkarıp yeniden takın. İleti görüntülenmeye devam ederse, açma/kapama düğmesini kullanarak gücü kapatın, en az 30 saniye bekleyin ve gücü açıp aygıtın başlatılmasını bekleyin. Başka bir güç kaynağını deneyin. Hata devam ederse, HP Müşteri Hizmetleri ile bağlantı kurun. <b>Servis ve destek</b> bölümüne veya aygıt kutusuyla birlikte gelen destek broşürüne bakın.
<b>Prova Sayfası Bulunamadı</b>	Tarayıcıda prova sayfası yok, prova sayfası hatalı konumda veya yüzü yukarı bakıyor.	Prova sayfasının tarayıcıda olduğundan ve yüzü aşağı bakacak şekilde sağ alt köşeye doğru yerleştirildiğinden emin olun.
<b>Prova Sayfası Yalnızca Flatbed'de Kullanılır</b>	OBB'de bir belge var.	Belgeyi OBB'den çıkarın ve prova sayfasının tarayıcıya düzgün bir şekilde yerleştirildiğinden emin olun.
<b>Prova Syf Hatası Okunamıyor</b>	Balonlar tamamen doldurulmadığı, prova sayfası kırıştığı, tarayıcıdaki sayfa eğri olduğu veya prova sayfasının yüzü yukarı baktığı için prova sayfası okunamıyor. Bu özellik, Orijinal HP Toner Sarf Malzemeleri'nde kullanılmak üzere optimal hale getirilmiş ve test edilmiştir (renk gölgelerindeki değişiklikler bu özelliğin performansını etkileyebilir).	Prova sayfası balonlarının tamamen doldurulduğundan emin olun. Prova sayfasının yüzünün aşağı baktığından ve sağ alt köşeye düzgün bir şekilde yerleştirildiğinden emin olun.
<b>Sayfa çok karmaşık Dvm için [Gir] bsn</b>	Sayfa çok karmaşık olduğundan aygıt geçerli sayfayı yazdıramadı.	İletiyi silmek için <b>GİRİŞ</b> düğmesine basın. Aygıtın işi bitirmesini bekleyin veya işi iptal etmek için <b>İPTAL</b> düğmesine basın.
<b>Sayfaya Sığdır yalnızca flatbed'de kullanılır</b>	Kopya küçültme/büyütme özelliği ("Sayfaya Sığdır" olarak adlandırılır), yalnızca flatbed tarayıcıdan yapılan kopyalama işlemlerinde kullanılabilir.	Flatbed'i kullanın veya başka bir küçültme/büyütme ayarını seçin.
<b>Tarama hatası Bağlanılamıyor</b>	Aygıt, tarama bilgisini bir bilgisayara iletemiyor.	Bağlantı kablosunun gevşememiş veya zarar görmemiş olduğundan emin olun. Gerekirse kabloyu değiştirin ve yeniden taramayı deneyin.

## Uyarı iletileri (devam)

Denetim masası iletisi	Açıklama	Önerilen eylem
Tarama iptal. Belgeyi çıkart	Sayfalar OBB'den beslenirken geçerli işi iptal etmek için İPTAL düğmesine basıldı. İptal işlemi OBB'yi otomatik olarak boşaltmaz.	Sıkışan öğeyi çıkarın. Bkz. <a href="#">Otomatik belge besleyicide (OBB) oluşan ortam sıkışmaları</a> . Ardından, OBB tepsisindeki öğeleri çıkarın ve yeniden başlayın.
Tarayıcı PC tar. için ayrılmış	Bir bilgisayar, tarama yapmak için aygıtı kullanıyor.	Bilgisayarın tarama işlemi bitene kadar bekleyin veya bilgisayar yazılımından tarama işlemi iptal edin ya da İPTAL düğmesine basın.

## Önemli hata iletileri

Önemli hata iletileri, bir tür hata durumunu gösterebilir. Aygıtı kapatıp açmak sorunu giderebilir. Önemli hata devam ederse aygıtın servise ihtiyacı olabilir.

## Önemli hata iletileri

Denetim masası iletisi	Açıklama	Önerilen eylem
50.x Füzere Hatası	Aygıtta dahili bir donanım hatası oluştu.	<p>Aygıtı kapatın ve ardından güç kablosunu çıkarın. Füzere çıkarın (bkz. <a href="#">Çıkış alanındaki sıkışmaları gidermek için</a>) ve en az <b>20 dakika</b> bekleyin. Füzere yeniden takın, aygıtı açın ve aygıtın başlatılmasını bekleyin.</p> <hr/> <p><b>DİKKAT</b></p> <p>Füzere iç yüzeyindeki parçalar çok sıcaktır. Elinizin yanmaması için bu parçalara dokunmayın.</p> <p>Bir akım koruyucu kullanılıyorsa bunu çıkarın. Aygıtı doğrudan duvardaki prize takın. Aygıtı açmak için açma/kapama düğmesini kullanın.</p> <p>Hata devam ederse, HP Müşteri Hizmetleri ile bağlantı kurun. <a href="#">Servis ve destek</a> bölümüne veya aygıt kutusuyla birlikte gelen destek broşürüne bakın.</p>
51 Lazer Hatası	Aygıtta dahili bir donanım hatası oluştu.	<p>Açma/kapama düğmesini kullanarak gücü kapatın, en az 30 saniye bekleyin ve ardından gücü açıp aygıtın başlatılmasını bekleyin.</p> <p>Bir akım koruyucu kullanılıyorsa bunu çıkarın. Aygıtı doğrudan duvardaki prize takın. Aygıtı açmak için açma/kapama düğmesini kullanın.</p> <p>Hata devam ederse, HP Müşteri Hizmetleri ile bağlantı kurun. <a href="#">Servis ve destek</a> bölümüne veya aygıt kutusuyla birlikte gelen destek broşürüne bakın.</p>

**Önemli hata iletileri (devam)**

Denetim masası iletisi	Açıklama	Önerilen eylem
<b>52 Taray. Hatası</b>	Aygıtta dahili bir donanım hatası oluştu.	<p>Açma/kapama düğmesini kullanarak gücü kapatın, en az 30 saniye bekleyin ve ardından gücü açıp aygıtın başlatılmasını bekleyin.</p> <p>Bir akım koruyucu kullanılıyorsa bunu çıkarın. Aygıtı doğrudan duvardaki prize takın. Aygıtı açmak için açma/kapama düğmesini kullanın.</p> <p>Hata devam ederse, HP Müşteri Hizmetleri ile bağlantı kurun. <a href="#">Servis ve destek</a> bölümüne veya aygıt kutusuyla birlikte gelen destek broşürüne bakın.</p>
<b>54.2, 55.1, 59.16, 59.192, 59.4, 59.99 Hataları</b>	Aygıtta dahili bir donanım hatası oluştu.	<p>Açma/kapama düğmesini kullanarak gücü kapatın, en az 30 saniye bekleyin ve ardından gücü açıp aygıtın başlatılmasını bekleyin.</p> <p>Bir akım koruyucu kullanılıyorsa bunu çıkarın. Aygıtı doğrudan duvardaki prize takın. Aygıtı açmak için açma/kapama düğmesini kullanın.</p> <p>Hata devam ederse, HP Müşteri Hizmetleri ile bağlantı kurun. <a href="#">Servis ve destek</a> bölümüne veya aygıt kutusuyla birlikte gelen destek broşürüne bakın.</p>
<b>57 Fan Hatası Önce kapa snr aç</b>	Aygıtın dahili fanıyla ilgili bir hata oluştu.	<p>Açma/kapama düğmesini kullanarak gücü kapatın, en az 30 saniye bekleyin ve ardından gücü açıp aygıtın başlatılmasını bekleyin.</p> <p>Hata devam ederse, HP Müşteri Hizmetleri ile bağlantı kurun. <a href="#">Servis ve destek</a> bölümüne veya aygıt kutusuyla birlikte gelen destek broşürüne bakın.</p>
<b>79 Hatası Önce kapa snr aç</b>	Aygıtta dahili bir üretici yazılımı hatası oluştu.	<p>Açma/kapama düğmesini kullanarak gücü kapatın, en az 30 saniye bekleyin ve ardından gücü açıp aygıtın başlatılmasını bekleyin.</p> <p>Aygıtta yakın zamanda bir bellek DIMM'si taktıysanız aygıtı kapatın, bellek DIMM'sini çıkarın, DIMM'yi yeniden takarak düzgün bir şekilde yerine oturduğundan emin olun ve ardından aygıtı açın.</p> <p>Bir akım koruyucu kullanılıyorsa bunu çıkarın. Aygıtı doğrudan duvardaki prize takın. Aygıtı açmak için açma/kapama düğmesini kullanın.</p> <p>Hata devam ederse, HP Müşteri Hizmetleri ile bağlantı kurun. <a href="#">Servis ve destek</a> bölümüne veya aygıt kutusuyla birlikte gelen destek broşürüne bakın.</p>

## Önemli hata iletileri (devam)

Denetim masası iletileri	Açıklama	Önerilen eylem
<b>Algılayıcı hatası</b>	Aygıtta dahili bir algılayıcı hatası oluştu.	<p>Açma/kapama düğmesini kullanarak gücü kapatın, en az 30 saniye bekleyin ve ardından gücü açıp aygıtın başlatılmasını bekleyin.</p> <p>Bir akım koruyucu kullanılıyorsa bunu çıkarın. Aygıtı doğrudan duvardaki prize takın. Aygıtı açmak için açma/kapama düğmesini kullanın.</p> <p>Hata devam ederse, HP Müşteri Hizmetleri ile bağlantı kurun. <a href="#">Servis ve destek</a> bölümüne veya aygıt kutusuyla birlikte gelen destek broşürüne bakın.</p>
<b>Motor hatası</b>	Aygıtta bir motor hatası oluştu.	<p>İletiyi silmek için <b>GİRİŞ</b> düğmesine basın.</p> <p>Açma/kapama düğmesini kullanarak gücü kapatın, en az 30 saniye bekleyin ve ardından gücü açıp aygıtın başlatılmasını bekleyin.</p> <p>Bir akım koruyucu kullanılıyorsa bunu çıkarın. Aygıtı doğrudan duvardaki prize takın. Aygıtı açmak için açma/kapama düğmesini kullanın.</p> <p>Hata devam ederse, HP Müşteri Hizmetleri ile bağlantı kurun. <a href="#">Servis ve destek</a> bölümüne veya aygıt kutusuyla birlikte gelen destek broşürüne bakın.</p>



## Sıkışmaları giderme

Bu bölümde aygıttaki sıkışmaların giderilmesiyle ilgili yönergeler yer alır.

### Aygıta oluşan ortam sıkışmaları

Bazen kağıt veya başka bir yazdırma ortamı, baskı işi sırasında sıkışabilir. Sıkışmaların nedenlerinden bazıları aşağıdaki olaylardır:

- Giriş tepsileri düzgün bir şekilde yüklenmedi veya fazla dolduruldu ya da ortam kılavuzları doğru ayarlanmadı.
- Bir baskı işi sırasında isteğe bağlı tepsi 2 çıkarıldı.
- Üst kapak baskı işi sırasında açıldı.
- Çıkış alanında çok fazla kağıt birikti veya kağıtlar çıkış alanını tikiyor.
- Kullanılan yazdırma ortamı HP özelliklerine uymuyor. Bkz. [Ortam özellikleri](#).
- Ortam zarar görmüş veya üzerinde zımba teli ya da kağıt atacı gibi yabancı nesnelere var.
- Yazdırma ortamının saklandığı yer fazla nemli veya fazla kuru. Bkz. [Yazdırma ve saklama ortamı](#).

### Ortam sıkışmalarını önlemek için ipuçları

- Giriş tepsisinin fazla doldurulmadığından emin olun. Giriş tepsisinin kapasitesi, kullandığınız yazdırma ortamının türüne göre değişir.
- Ortam kılavuzlarının doğru ayarlandığından emin olun.
- Giriş tepsisinin yerine tam olarak oturduğundan emin olun.
- Aygıt yazdırırken giriş tepsisine yazdırma ortamı eklemeyin.
- Yalnızca HP'nin önerdiği türdeki ve boyuttaki ortamları kullanın. Yazdırma ortamı türleri hakkında daha fazla bilgi için bkz. [Ortam özellikleri](#).
- Yazdırma ortamlarının çıkış bölmesinde yığılmasına izin vermeyin. Kullanılan yazdırma ortamı türü ve toner miktarı, çıkış bölmesinin kapasitesini etkiler.
- Güç bağlantısını denetleyin. Güç kablosunun hem aygıtta hem de güç kaynağı kutusuna tam olarak bağlı olduğundan emin olun. Güç kablosunu topraklı AC elektrik prizine takın.

### Sıkışmalarda bakılacak yerler

Sıkışmaların oluşabileceği bölümler şunlardır:

- aygıtın içinde
- çıkış alanlarında
- otomatik belge besleyicide (OBB)

Aşağıdaki sayfalarda verilen yönergeleri kullanarak sıkışmanın yerini bulun ve sorunu giderin. Sıkışma yeri belli değilse öncelikle aygıtın içine bakın.

Sıkışma sonrasında, aygıtta kağıda yapışmamış toner kalabilir. Bu sorun, genellikle birkaç sayfa yazdırıldıktan sonra kendi kendine düzelir.

## Aygıtın içindeki bir ortam sıkışmasını gidermek için

### DİKKAT

Ortam sıkışmaları, tonerin sayfaya yapışmamasına yol açabilir. Giysilerinize toner bulaşırsa temiz bir bezle silin, giysinizi soğuk suyla yıkayın ve havalandırarak kurutun. Sıcak su veya kurutma makinesinin ısısı, tonerin kumaşa işlemesine neden olur. Ellerinize toner bulaşırsa soğuk suyla yıkayın.

Sıkışan ortamı çıkarmak için kalem veya makas gibi keskin bir nesne **kullanmayın**.

1. Aygıtın arkasındaki arka çıkış kapağını açın ve füzere kollarını aşağı bastırın.

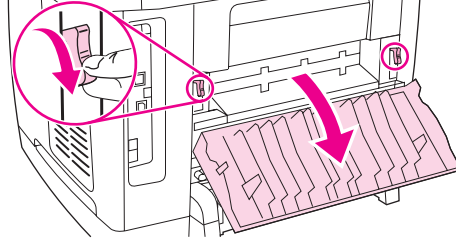

Füzere kollarının açılması aygıtın silindirlindeki baskıyı azaltır ve sıkışan sayfalar daha kolay çıkarılabilir.

2. Tarayıcı aksamını açmak için tarayıcı açma düğmesine basın.

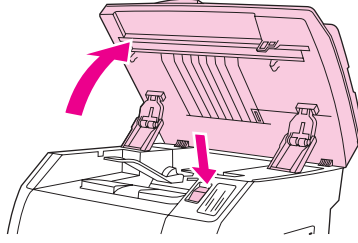

3. Üst kapağı açın ve ardından görüntü tamburunu çıkararak kenara koyun.

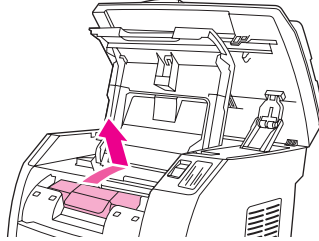

4. Ortamın dışarıdan en çok görünen tarafını (orta taraf da dahil) iki elinizle kavrayın ve aygıttan kurtulana kadar dikkatlice çekin.

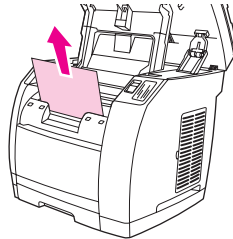

5. Sıkışan ortamı çıkardıktan sonra görüntü tamburunu yerine takın, üst kapağı ve tarayıcı aksamını kapatın.

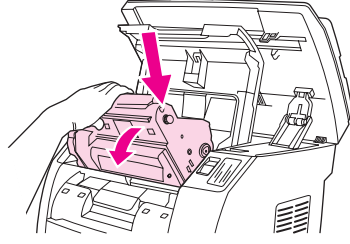

6. Füzler kollarını yukarı kaldırarak eski konumlarına getirin.

Ortam sıkışmasını giderdikten sonra aygıtı kapatıp yeniden açmanız gerekebilir.

### Not

Yeni ortam eklerken, giriş tepsisinden tüm ortamları çıkarıp yeni ortamla birleştirdikten sonra yığılı düzeltin, tepsiye yerleştirin ve ortam kılavuzlarını ayarlayın.

## Çıkış alanındaki sıkışmaları gidermek için

Ortam, aygıttan çıktığı alanda sıkışırsa aşağıdaki adımları izleyin.

### DİKKAT

Sıkışan ortamı çıkarmak için kalem veya makas gibi keskin bir nesne **kullanmayın**.

1. Tarayıcı aksamını açmak için tarayıcı açma düğmesini itin ve üst kapağı açın.
2. Aygıtın arkasındaki arka çıkış kapağını açın ve füzler kollarını aşağı bastırın.

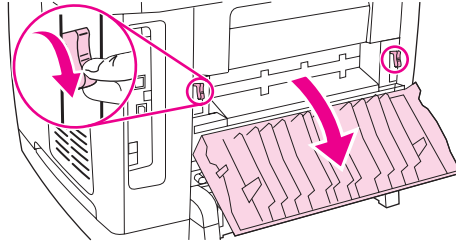

Füzler kollarının açılması, aygıtın silindirlilerindeki baskıyı azaltır ve sıkışan sayfalar daha kolay çıkarılabilir.

3. Ortamı dışarı çıkan kenarından tutun ve çıkış bölgesinden dışarı doğru çekin.

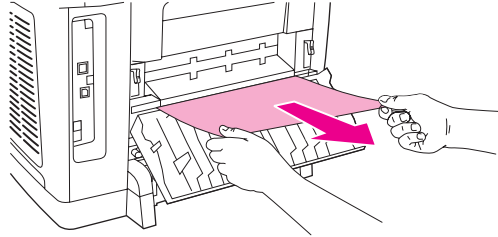

4. Füzler kollarını yukarı kaldırarak eski konumlarına getirin ve arka çıkış kapağını kapatın.
5. Üst kapağı ve tarayıcı aksamını kapatın.

### Not

Ortam sıkışmasını gidermeye başlamadan önce aygıtı kapattıysanız yeniden açın ve baskı veya kopyalama işinizi yeniden başlatın.

Sıkışan ortam çıkarılamayacak kadar aygıtın içindeyse füzeri çıkarmanız gerekebilir. Bunun için aşağıdaki adımları izleyin.

1. Aygıtı kapatın ve ardından güç kablosunu çıkarın.
2. Füzerin üzerindeki kilitleyi çevirerek açık konuma getirin.

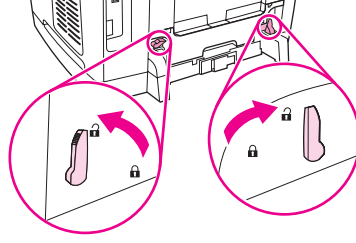

3. Füzeri tutacak yerlerinden kavrayıp çekerek aygıttan çıkarın.

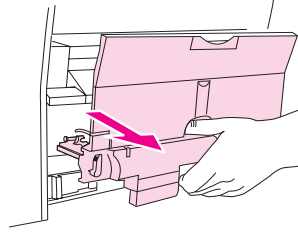

#### DİKKAT

Füzerin iç yüzeyindeki parçalar çok sıcaktır. Elinizin yanmaması için bu parçalara dokunmayın.

4. Her iki elinizi de kullanarak, aygıtın içindeki yazdırma ortamını tutup yavaşça ve duraklamadan dışarı doğru çekin. Ardından, füzeri dikkatle yerine takarak kilitleyi kapatın.
5. Güç kablosunu yeniden takın ve aygıtı açın.

## Otomatik belge besleyicide (OBB) oluşan ortam sıkışmaları

Kopyalama, tarama veya faks işi sırasında zaman zaman ortam sıkışması olabilir.

Ortam sıkışması, aygıt kontrol paneli ekranında görüntülenen **Blg besl sıkışms Temizle, Yınl Ykl** iletilisiyle bildirilir.

- OBB giriş tepsisi yanlış yüklenmiş veya aşırı dolu olabilir. Daha fazla bilgi için bkz. [Orijinalleri otomatik belge besleyiciye \(OBB\) yüklemek için](#).
- Ortam, boyutu veya türü itibarıyla HP özelliklerine uygun olmayabilir. Daha fazla bilgi için bkz. [Ortam özellikleri](#).

## Otomatik belge besleyicideki (OBB) ortam sıkışmasını gidermek için

1. OBB kapağını açın.

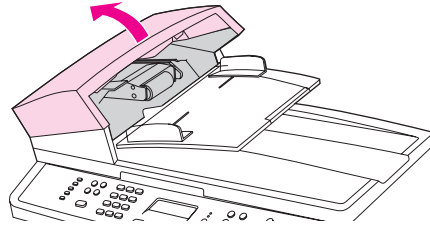

### Not

OBB'nin içindeki ambalaj bantlarının çıkarıldığından emin olun.

2. Sıkışmayı giderme parçasını çıkarın. Her iki elinizi de kullanarak, parça yerinden çıkana kadar iki tutacak yerinden kaldırın. Sıkışma giderme parçasını döndürüp çıkarın ve bir kenara koyun.

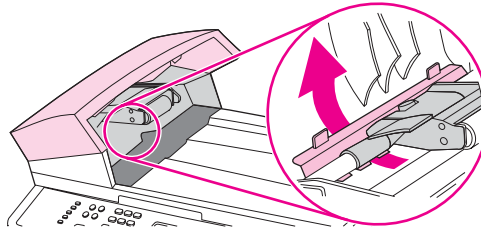

3. Yeşil kolu kaldırarak, açık kalana kadar alma mekanizmasını döndürün.

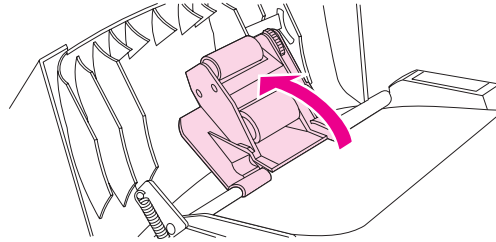

4. Sayfayı yırtmadan yavaşça çıkarmaya çalışın. Direnç hissederseniz sonraki adıma geçin.

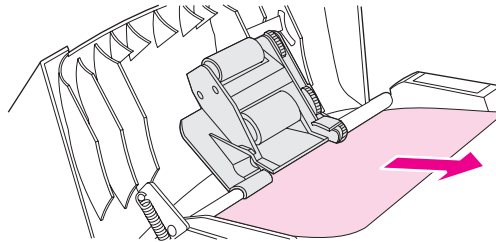

5. OBB kapağını açın ve her iki elinizi de kullanarak ortamı yavaşça gevşetin.

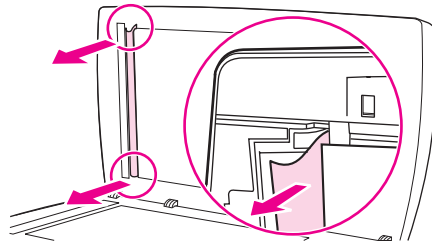

6. Ortam gevşediğinde, gösterilen yönde yavaşça dışarı çekin.

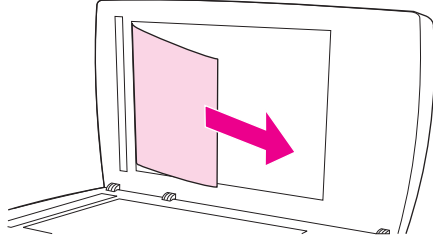

7. Kapağı flatbed tarayıcının üzerine kapatın.

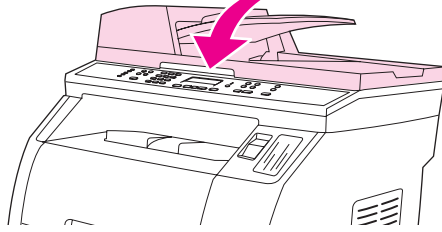

8. Yeşil kolu aşağı indirin.

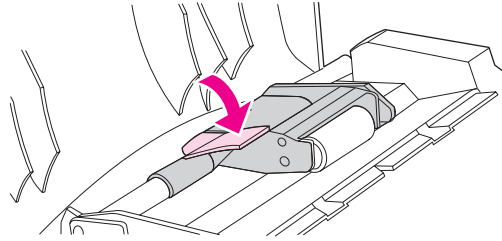

9. Sıkışma giderme parçasını gösterildiği gibi yeniden takın. Parça yerine oturana kadar iki çıkıntıya bastırın. Sıkışmayı giderme parçasını doğru takın; doğru takılmadığı takdirde daha sonra da sıkışmalar olabilir.

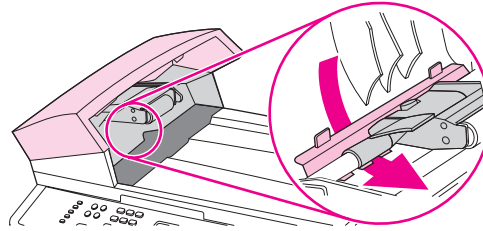

10. OBB kapağını kapatın.

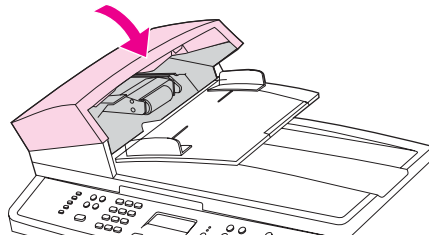

# Yazdırma sorunları

## Baskı kalitesi sorunları

Bazen baskı kalitesiyle ilgili sorunlar yaşayabilirsiniz. Aşağıdaki bölümde verilen bilgiler, bu sorunları tanımlamanıza ve gidermenize yardımcı olur.

### Not

Kopyalama sorunları yaşıyorsanız bkz. [Kopyalama sorunları](#).

## Baskı kalitesini artırma

Baskı kalitesi sorunlarını önlemek için baskı kalitesi ayarlarını kullanın.

### Baskı kalitesi ayarlarını anlama

Baskı kalitesi ayarları, baskının sayfada açık veya koyuluğunu ve grafiklerin yazdırılma stilini etkiler. Baskı kalitesi ayarlarını, belirli bir ortam türü için baskı kalitesini optimal hale getirmek için de kullanabilirsiniz.

Yazdırdığınız iş türlerine uyması için ayarları aygıt özelliklerinde değiştirebilirsiniz. Kullandığınız yazıcı sürücüsüne bağlı olarak aşağıdaki ayarlar kullanılabilir:

- **600 dpi**
- **Özel:** Bu ayar, varsayılan ayarla aynı çözünürlükte yazdırır, ancak ölçek düzeylerini değiştirebilirsiniz.

### Not

Çözünürlüğün değiştirilmesi metninizin biçimlendirmesini değiştirebilir.

### Baskı kalitesi ayarlarını geçici olarak değiştirmek için

Baskı kalitesi ayarlarını yalnızca geçerli yazılım programı için değiştirmek isterseniz, yazdırma için kullandığınız programın **Yazdırma Ayarı** menüsünden özellikleri açın.

### Baskı kalitesi ayarlarını tüm işleri etkileyecek şekilde değiştirmek için

### Not

Macintosh yönergeleriyle ilgili daha fazla bilgi için bkz. [Macintosh işletim sisteminden yazdırma](#).

Windows 98, Windows 2000 ve Windows Me için:

1. Windows sistem tepsisinde, **Başlat**'ı tıklatıp **Ayarlar**'ı seçin ve ardından **Yazıcılar**'ı tıklatın.
2. Aygıt simgesini sağ tıklatın.
3. **Özellikler**'i tıklatın (Windows 2000'de **Yazdırma Tercihleri**'ni de tıklatabilirsiniz).
4. Ayarları değiştirin ve **Tamam**'ı tıklatın.

Windows XP için:

1. Windows sistem tepsisinde, **Başlat**'ı tıklatıp **Denetim Masası**'nı seçin ve ardından **Yazıcı ve Fakslar**'ı tıklatın.
2. Aygıt simgesini sağ tıklatın.
3. **Özellikler**'i veya **Yazdırma Tercihleri**'ni tıklatın.
4. Ayarları değiştirin ve **Tamam**'ı tıklatın.

## Yazdırma hatalarını tanımlama ve düzeltme

Baskı kalitesi sorunlarını gidermek için bu bölümde yer alan denetim listesini ve baskı kalitesi sorunları tablosunu kullanın.

### Baskı kalitesi denetim listesi



Genel baskı kalitesi sorunları aşağıdaki denetim listesi izlenerek çözümlenebilir:



1. Kullandığınız kağıt veya yazdırma ortamının belirtilen özellikleri taşıdığından emin olun. Bkz. [Ortam özellikleri](#). Genel olarak pürüzsüz kağıtlar daha iyi sonuç verir.
2. Etiket, asetat, parlak kağıt veya antetli kağıt gibi özel ortamlar kullanıyorsanız, türe göre yazdırma işlemi yaptığınızdan emin olun. Bkz. [Bir tür veya boyut seçme](#).
3. Aygıttan bir Yapılandırma sayfası ve Sarf Malzemeleri Durumu sayfası yazdırın. Bkz. [Bilgi sayfaları](#).
  - Sarf malzemelerinin az veya boş olup olmadığını denetlemek için Sarf Malzemeleri Durumu sayfasına bakın. HP dışı yazdırma kartuşları hakkında bilgi verilmez.
  - Sayfalar düzgün yazdırılmıyorsa, sorun donanımdan kaynaklanıyordur. HP Müşteri Hizmetleri ile bağlantı kurun. [Servis ve destek](#) bölümüne veya aygıt kutusuyla birlikte gelen broşüre bakın.
4. HP Araç Kutusu yazılımından bir Demo sayfası yazdırın. Sayfa yazdırılıyorsa, sorun yazıcı sürücüsündedir. Diğer yazıcı sürücüsünden yazdırmayı deneyin. Örneğin, PCL 6 yazıcı sürücüsünü kullanıyorsanız PS yazıcı sürücüsünden yazdırın.
  - PS sürücüsünü yüklemek için **Yazıcılar** (veya Windows XP'de **Yazıcı ve Fakslar**) iletişim kutusundaki Yazıcı Ekleme Sihirbazı'nı kullanın.
5. Farklı bir programdan yazdırmayı deneyin. Sayfalar düzgün yazdırılırsa, sorun yazdırma işlemi yaptığınız programdan kaynaklanıyordur.
6. Bilgisayarı ve aygıtı yeniden başlatın, ardından yeniden yazdırmayı deneyin. Sorun devam ediyorsa, aşağıdaki seçeneklerden birini seçin:
  - Sorun yazdırılan tüm sayfaları etkiliyorsa bkz. [Genel baskı kalitesi sorunları](#).
  - Sorun yalnızca renkli yazdırılan sayfaları etkiliyorsa bkz. [Renkli belgelerdeki sorunları çözme](#).

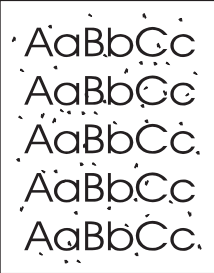

### Genel baskı kalitesi sorunları

Aşağıdaki örnekler, aygıttan kısa kenarı önde olacak şekilde geçmiş, letter boyutunda kağıdı gösterir. Bu örnekler, renkli veya yalnızca siyah da olsa, yazdırdığınız tüm sayfaları etkileyen sorunları gösterir. Aşağıdaki konularda, bu örneklerin her birinin olası nedenlerine ve çözümlerine yer verilir.

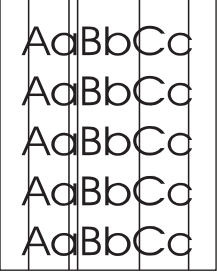



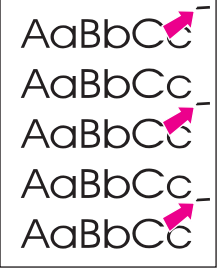
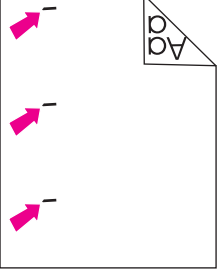
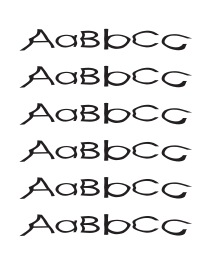

Sorun	Nedeni	Çözüm
<p>Baskı açık veya soluk</p> 	Ortam, HP özelliklerine uygun olmayabilir.	HP özelliklerine uygun ortam kullanın. Bkz. <a href="#">Ortam özellikleri</a> .
	Bir veya daha fazla yazdırma kartuşu azalmış olabilir. HP dışı bir yazdırma kartuşu kullanıyorsanız, aygıt kontrol panelinde veya HP Araç Kutusu yazılımında herhangi bir ileti görüntülenmez.	Azalan yazdırma kartuşlarını değiştirin. Bkz. <a href="#">Yazdırma kartuşunu değiştirme</a> . Yazdırma kartuşları veya görüntü tamburu az ya da boş değilse, yazdırma kartuşlarını birer birer çıkarın ve her birinin toner silindirini gözden geçirerek zarar görüp görmediklerine bakın. Zarar görmüşse, yazdırma kartuşunu değiştirin.
	Görüntü tamburu azalmış olabilir.	Kalan kullanım ömrünü öğrenmek için Sarf Malzemeleri Durumu sayfasını yazdırın. Bkz. <a href="#">Sarf Malzemeleri Durumu sayfası</a> . Görüntü tamburu azalmışsa değiştirin. Bkz. <a href="#">Görüntü tamburunu değiştirme</a> .
	Açık bölüm sayfanın sol tarafındaysa, tabla yanlış yerleştirilmiş olabilir.	Servis için yerel HP Çağrı Merkezi veya HP Yetkili Satıcısı ile bağlantı kurun.
<p>Toner lekeleri var.</p> 	Ortam, HP özelliklerine uygun olmayabilir.	HP özelliklerine uygun ortam kullanın. Bkz. <a href="#">Ortam özellikleri</a> .
	Kağıt yolunun temizlenmesi gerekiyor olabilir.	Kağıt yolunu temizleyin. <a href="#">Kağıt yolunu temizleme</a> bölümüne veya HP Araç Kutusu çevrimiçi Yardımı'na bakın.
<p>Boşluklar var.</p> 	Tek bir yazdırma ortamı sayfasında hata olabilir.	İşi yeniden yazdırmayı deneyin.
	Kağıdın nem içeriği dengesiz dağılmış veya kağıt üzerinde nemli noktacıklar bulunuyor olabilir.	Renkli lazer yazıcılar için tasarlanmış yüksek kaliteli kağıt gibi farklı bir kağıdı deneyin. Bkz. <a href="#">Ortam özellikleri</a> .
	Paketteki tüm kağıtlar kusurludur. Üretim işlemleri, bazı alanların toneri kabul etmemesine neden olabilir.	Renkli lazer yazıcılar için tasarlanmış yüksek kaliteli kağıt gibi farklı bir kağıdı deneyin. Bkz. <a href="#">Ortam özellikleri</a> .
	Görüntü tamburu bozuk olabilir.	Görüntü tamburunu değiştirin. Bkz. <a href="#">Görüntü tamburunu değiştirme</a> . Hata devam ederse, HP Müşteri Hizmetleri ile bağlantı kurun. <a href="#">Servis ve destek</a> bölümüne veya aygıt kutusuyla birlikte gelen destek broşürüne bakın.

Sorun	Nedeni	Çözüm
<p>Sayfada dikey çizgiler veya şeritler var.</p> 	<p>Bir veya daha fazla yazdırma kartuşu azalmış veya bozuk olabilir. HP dışı bir yazdırma kartuşu kullanıyorsanız, aygıt kontrol panelinde veya HP Araç Kutusu yazılımında herhangi bir ileti görüntülenmez.</p>	<p>Azalan yazdırma kartuşlarını değiştirin. Bkz. <a href="#">Yazdırma kartuşunu değiştirme</a>.</p>
	<p>Görüntü tamburu azalmış olabilir.</p>	<p>Görüntü tamburunu değiştirin. Bkz. <a href="#">Görüntü tamburunu değiştirme</a>.</p>
<p>Fondaki toner gölgeleri kabul edilebilir düzeyin üzerinde.</p> 	<p>Ortam, HP özelliklerine uygun olmayabilir.</p>	<p>Daha hafif başka bir kağıt kullanın. Bkz. <a href="#">Ortam özellikleri</a>.</p>
	<p>Çok kuru (az nemli) koşullar, fondaki gölge miktarını artırabilir.</p>	<p>Aygıtın bulunduğu ortamdaki koşulları denetleyin.</p>
	<p>Bir veya daha fazla yazdırma kartuşu azalmış olabilir. HP dışı bir yazdırma kartuşu kullanıyorsanız, aygıt kontrol panelinde veya HP Araç Kutusu yazılımında herhangi bir ileti görüntülenmez.</p>	<p>Azalan yazdırma kartuşlarını değiştirin. Bkz. <a href="#">Yazdırma kartuşunu değiştirme</a>.</p>
	<p>Görüntü tamburu azalmış olabilir.</p>	<p>Görüntü tamburunu değiştirin. Bkz. <a href="#">Görüntü tamburunu değiştirme</a>.</p>

Sorun	Nedeni	Çözüm
Ortam üzerine toner bulaşmış. 	Ortam, HP özelliklerine uygun olmayabilir.	HP özelliklerine uygun ortam kullanın. Bkz. <a href="#">Ortam özellikleri</a> .
	Kağıdın ön kenarına toner bulaşmışsa, ortam kılavuzları kirli demektir veya yazdırma yolunda kalıntı vardır.	Ortam kılavuzlarını ve kağıt yolunu temizleyin. Bkz. <a href="#">Kağıt yolunu temizleme</a> .
	Görüntü tamburu azalmış olabilir.	Görüntü tamburunu değiştirin. Bkz. <a href="#">Görüntü tamburunu değiştirme</a> .
	Görüntü tamburunda ortam sıkışmış olabilir.	Sıkışmayı gidermek için aşağıdaki adımları uygulayın: <ol style="list-style-type: none"><li>1. Görüntü tamburunu aygıttan çıkarın. Bkz. <a href="#">Görüntü tamburunu değiştirme</a>.</li><li>2. Görüntü tamburunun üst sol tarafında bulunan siyah düğmeyi (sıkışma giderme kapağı kilidi) saat yönünün tersine döndürün.</li><li>3. Görüntü tamburunun üstündeki yeşil kolun yanında bulunan siyah sıkışma giderme kapağını yukarı kaldırarak açın.</li><li>4. Görüntü tamburunun içindeki ortamı çıkarın.</li></ol> <hr/> <b>Not</b> Ortamı çıkarırken beyaz gömleğe dokunmayın, aksi takdirde parmak izleri baskı kalitesi sorunlarına neden olabilir. Gerekirse, beyaz gömlek üzerindeki parmak izlerini tüy bırakmayan bir bezle silin. <hr/> <ol style="list-style-type: none"><li>5. Sıkışma giderme kapağını kapatın ve ardından kilitleme mekanizmasını saat yönünde döndürün.</li><li>6. Görüntü tamburunu aygıtı yeniden takın.</li></ol>
Dokunulduğunda toner kolayca bulaşıyor. 	Aygıt, yazdırmak istediğiniz ortam türünde yazdırmaya ayarlı değil.	Yazıcı sürücüsünden <b>Kağıt</b> sekmesini seçin ve <b>Türü</b> yazdığınız ortamın türüne ayarlayın. Ağır kağıt kullanıyorsanız yazdırma hızı düşebilir.
	Ortam, HP özelliklerine uygun olmayabilir.	HP özelliklerine uygun ortam kullanın. Bkz. <a href="#">Ortam özellikleri</a> .
	Kağıt yolunun temizlenmesi gerekiyor olabilir.	Aygıtı temizleyin. Bkz. <a href="#">Aygıtı temizleme</a> .

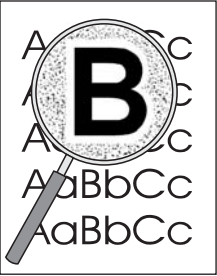
Sorun	Nedeni	Çözüm
<p>Kağıdın yazdırılan tarafında eşit aralıklı çizgiler oluşuyor.</p> 	Aygıt, yazdırmak istediğiniz ortam türünde yazdırmaya ayarlı değil.	Yazıcı sürücüsünden <b>Kağıt</b> sekmesini seçin ve <b>Türü</b> yazdırdığınız kağıdın türüne ayarlayın. Ağır kağıt kullanıyorsanız yazdırma hızı düşebilir.
	İç kısımlara toner bulaşmış olabilir.	Sorun, genellikle birkaç sayfa daha yazdırıldıktan sonra kendi kendine düzelir.
	Kağıt yolunun temizlenmesi gerekiyor olabilir.	Aygıtı temizleyin. Bkz. <a href="#">Aygıtı temizleme</a> .
	Görüntü tamburu azalmış olabilir.	Görüntü tamburunu değiştirin. Bkz. <a href="#">Görüntü tamburunu değiştirme</a> .
	Füzer zarar görmüş olabilir.	HP Müşteri Hizmetleri ile bağlantı kurun. <a href="#">Servis ve destek</a> bölümüne veya aygıt kutusuyla birlikte gelen destek broşürüne bakın.
<p>Kağıdın yazdırılmayan tarafında eşit aralıklarla çizgiler oluşuyor.</p> 	İç kısımlara toner bulaşmış olabilir.	Sorun, genellikle birkaç sayfa daha yazdırıldıktan sonra kendi kendine düzelir.
	Kağıt yolunun temizlenmesi gerekiyor olabilir.	Aygıtı temizleyin. Bkz. <a href="#">Aygıtı temizleme</a> .
	Görüntü tamburu azalmış olabilir.	Görüntü tamburunu değiştirin. Bkz. <a href="#">Görüntü tamburunu değiştirme</a> .
<p>Yazdırılan sayfada bozuk şekilli karakterler var.</p> 	Ortam, HP özelliklerine uygun olmayabilir.	Renkli lazer yazıcılar için tasarlanmış yüksek kaliteli kağıt gibi farklı bir kağıt kullanın. Bkz. <a href="#">Ortam özellikleri</a> .
	Karakterler, dalga etkisi oluşturacak şekilde bozuk görünüyorsa lazer tarayıcının servise gereksinimi olabilir.	Yapılandırma sayfası yazdırarak sorunun burada da olup olmadığına bakın. Sorun varsa, HP Müşteri Hizmetleri ile bağlantı kurun. <a href="#">Servis ve destek</a> bölümüne veya aygıt kutusuyla birlikte gelen destek broşürüne bakın.



Sorun	Nedeni	Çözüm
<p>Yazdırılan sayfa kıvrılmış veya dalgalı.</p> 	<p>Aygıt, yazdırmak istediğiniz ortam türünde yazdırmaya ayarlı değil.</p>	<p>Yazıcı sürücüsünden <b>Kağıt</b> sekmesini seçin ve <b>Türü</b> yazdırdığınız kağıdın türüne ayarlayın. Ağır kağıt kullanıyorsanız yazdırma hızı düşebilir.</p>
	<p>Kağıt yolu, ortamın kıvrılmasına neden oluyor.</p>	<p>Düz kağıt yolundan yazdırmak için arka çıkış kapağını açın.</p>
	<p>Ortam, HP özelliklerine uygun olmayabilir.</p>	<p>Renkli lazer yazıcılar için tasarlanmış yüksek kaliteli kağıt gibi farklı bir kağıt kullanın. Bkz. <a href="#">Ortam özellikleri</a>.</p>
	<p>Yüksek sıcaklık ve nem, kağıdın kıvrılmasına yol açabilir.</p>	<p>Aygıtın bulunduğu ortamdaki koşulları denetleyin.</p>
<p>Yazdırılan sayfada metin veya grafikler eğri.</p> 	<p>Ortam doğru yerleştirilmemiş olabilir.</p>	<p>Kağıt veya diğer ortamların doğru yerleştirildiğinden ve ortam kılavuzlarının kağıt yığınının fazla sıkıştırmadığından ya da çok gevşek olmadığından emin olun. Bkz. <a href="#">Tepsileri yükleme</a>.</p>
	<p>Ortam, HP özelliklerine uygun olmayabilir.</p>	<p>Renkli lazer yazıcılar için tasarlanmış yüksek kaliteli kağıt gibi farklı bir kağıt kullanın. Bkz. <a href="#">Ortam özellikleri</a>.</p>
<p>Yazdırılan sayfada kırışıklık veya buruşukluk var.</p> 	<p>Ortam doğru yerleştirilmemiş olabilir.</p>	<p>Giriş tepsisindeki kağıt yığınının ters çevirin veya kağıdı giriş tepsisinde 180° döndürmeyi deneyin.</p> <p>Ortamın doğru yerleştirildiğinden ve ortam kılavuzlarının kağıt yığınının fazla sıkıştırmadığından ya da çok gevşek olmadığından emin olun. Bkz. <a href="#">Tepsileri yükleme</a>.</p>
	<p>Ortam, HP özelliklerine uygun olmayabilir.</p>	<p>Renkli lazer yazıcılar için tasarlanmış yüksek kaliteli kağıt gibi farklı bir kağıt kullanın. Bkz. <a href="#">Ortam özellikleri</a>.</p>
	<p>Kağıt yolu, ortamın kıvrılmasına neden oluyor.</p>	<p>Düz kağıt yolundan yazdırmak için arka çıkış kapağını açın.</p>
<p>Yazdırılan karakterlerin çevresinde toner var.</p> 	<p>Ortam doğru yerleştirilmemiş olabilir.</p>	<p>Tepsideki kağıtları ters çevirin.</p>
	<p>Karakterlerin çevresine fazla miktarda toner yayılmışsa, kağıdın öz direnci yüksek olabilir.</p>	<p>Renkli lazer yazıcılar için tasarlanmış yüksek kaliteli kağıt gibi farklı bir kağıt kullanın. Bkz. <a href="#">Ortam özellikleri</a>.</p>

Sorun	Nedeni	Çözüm
<p>Sayfanın üstünde çıkan görüntü (simsiyah) sayfanın altına kadar tekrarlanır (gri bir alanda).</p> 	Yazılım ayarları, görüntü yazdırmayı etkilemiş olabilir.	Yazılım programınızı kullanarak, tekrarlanan görüntünün bulunduğu alanın tonunu (koyuluğunu) değiştirin.  Yazılım programınızı kullanarak, daha açık görüntüyü önce yazdırmak için sayfayı 180° döndürün.
	Yazdırılan görüntülerin sırası yazdırmayı etkilemiş olabilir.	Görüntülerin yazdırılması sırasını değiştirin. Örneğin, kağıdın üst kısmına daha açık görüntüyü, alt kısmına ise daha koyu görüntüyü yerleştirin.
	Bir güç akımı aygıtı etkilemiş olabilir.	Baskı işinde sonradan hata oluşuyorsa, aygıtı kapatıp 10 dakika sonra açarak baskı işini yeniden başlatın.

### Renkli belgelerdeki sorunları çözme

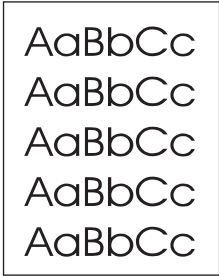
Bu bölümde, renkli yazdırırken ortaya çıkabilecek sorunlar açıklanmaktadır.

Sorun	Nedeni	Çözüm
<p>Belgenin renkli yazdırılması gerektiğinde yalnızca siyah yazdırılıyor.</p> 	Programınızda veya yazıcı sürücünüzde renkli mod seçilmemiş.	Gri tonlama modu yerine renkli modu seçin.
	Programda doğru yazıcı sürücüsü seçilmemiş olabilir.	Doğru yazıcı sürücüsünü seçin.
	Aygıt doğru yapılandırılmamış olabilir.	Bir Yapılandırma sayfası yazdırın. Yapılandırma sayfasında hiçbir renk yoksa, HP Müşteri Hizmetleri ile bağlantı kurun. <a href="#">Servis ve destek</a> bölümüne veya aygıt kutusuyla birlikte gelen destek broşürüne bakın.

Sorun	Nedeni	Çözüm
<p>Bir veya birkaç renk hiç yazdırılmıyor veya doğru yazdırılmıyor.</p> 	Yazdırma kartuşlarının üzerinde koruyucu bant olabilir.	Yazdırma kartuşlarındaki koruyucu bandın tam olarak çıkarıldığından emin olun.
	Ortam, HP özelliklerine uygun olmayabilir.	Renkli lazer yazıcılar için tasarlanmış yüksek kaliteli kağıt gibi farklı bir kağıt kullanın. Bkz. <a href="#">Ortam özellikleri</a> .
	Aygıt çok nemli koşullarda çalışıyor olabilir.	Aygıtın kullanıldığı ortamın izin verilen nem özelliklerinde olduğundan emin olun.
	Bir veya daha fazla yazdırma kartuşu azalmış olabilir. HP dışı bir yazdırma kartuşu kullanıyorsanız, aygıt kontrol panelinde veya HP Araç Kutusu yazılımında herhangi bir ileti görüntülenmez.	Azalan yazdırma kartuşlarını değiştirin. Bkz. <a href="#">Yazdırma kartuşunu değiştirme</a> .
<p>Yeni bir yazdırma kartuşu takıldıktan sonra bir renk tutarsız bir şekilde yazdırılıyor.</p> 	Başka bir yazdırma kartuşu azalmış olabilir. HP dışı bir yazdırma kartuşu kullanıyorsanız, kartuş azalmış veya bitmiş olabilir. Ancak bu duruma ilişkin hiçbir uyarı veya bilgi verilmez.	Yazdırma kartuşunun azalmış olup olmadığını kontrol paneli ekranından veya HP Araç Kutusu yazılımından denetleyin ve gerekiyorsa kartuşu değiştirin.
	Yazdırma kartuşları doğru takılmamış olabilir.	Tutarsız yazdırılan renge ait yazdırma kartuşunu çıkarın ve yeniden takın.
<p>Yazdırılan sayfadaki renkler ekranda görüldükleri gibi değil.</p> 	Bilgisayar monitörünüzdeki renkler, yazıcı çıkışıdaki renklerden farklı olabilir.	Yazıcı sürücüsünün <b>Renk</b> sekmesinde <b>Ekran Eşleme</b> 'yi seçin.
	Yazıcı sürücüsü renkli yazdırmayı etkiliyor olabilir.	Farklı bir programı veya diğer yazıcı sürücülerinden birini kullanarak yazdırmayı deneyin. Örneğin, PCL 6 yazıcı sürücüsünü kullanıyorsanız, PS yazıcı sürücüsünü deneyin.
	Ekrandaki çok açık veya çok koyu renkler yazdırılmıyorsa, yazılım programınız çok açık renkleri beyaz, çok koyu renkleri ise siyah olarak algılıyor olabilir.	Mümkünse, çok açık veya çok koyu renkler kullanmayın.
	Ortam, HP özelliklerine uygun olmayabilir.	Renkli lazer yazıcılar için tasarlanmış yüksek kaliteli kağıt gibi farklı bir kağıt kullanın. Bkz. <a href="#">Ortam özellikleri</a> .

Sorun	Nedeni	Çözüm
<p>Yazdırılan renkli sayfadaki renkler tutarsız.</p> 	Ortam çok pürüzlü olabilir.	Renkli lazer yazıcılar için üretilen yüksek kaliteli kağıt gibi pürüzsüz bir kağıt veya yazdırma ortamı kullanın. Genel olarak, daha pürüzsüz ortamlar daha iyi sonuç verir. Bkz. <a href="#">Ortam özellikleri</a> .

## Ortam işleme sorunları

Aygıtta ortam işleme konusunda sorunlar oluyorsa bu bölümdeki bilgileri kullanın.

### Yazdırma ortamı kılavuzları

- En iyi sonucu elde etmek için, kağıdın kaliteli olduğundan, üzerinde kesik, delik, yırtık, leke, noktacık, parçacık, toz, kırıksıklık, boşluk, zımba bulunmadığından ve kenarlarının kıvrılmış veya bükülmüş olmadığından emin olun.
- En iyi kalitede renkli yazdırmak için, pürüzsüz türde bir kağıt kullanın. Genel olarak, daha pürüzsüz ortamlar daha iyi sonuç verir. Daha fazla bilgi için bkz. [Ortam özellikleri](#).
- Yerleştirdiğiniz kağıdın türünden (örneğin bond mu yoksa geri dönüştürülmüş kağıt mı olduğundan) emin değilseniz, kağıt ambalajındaki etiketi kontrol edin.
- Yalnızca mürekkep püskürtmeli yazıcılar için tasarlanmış ortamları kullanmayın. Color LaserJet yazıcılar için tasarlanmış ortamlar kullanın.
- Bazı termografi türlerinde kullanılan, düşük sıcaklıkta mürekkep kullanılarak yazdırılmış antetli kağıtları kullanmayın.
- Çıkıntılı veya kabartmalı antetli kağıt kullanmayın.
- Aygıt, toneri ortama kaynaştırmak için ısı ve basınç kullanır. Renkli kağıtlarda veya baskılı formlarda bu füzer sıcaklığı (210°C veya 410°F/0,2saniye) ile uyumlu mürekkep kullanıldığından emin olun.

### **DİKKAT**

Bu ilkelere dikkat edilmemesi durumunda sıkışma olabilir veya aygıt zarar görebilir.

### Yazdırma ortamı sorunlarını çözme

Aşağıdaki kağıt sorunları baskı kalitesinde sapmalara, kağıt sıkışmasına ve hatta aygıtın zarar görmesine neden olabilir.

Sorun	Nedeni	Çözüm
Baskı kalitesi düşük veya toner yapışmıyor	Kağıt çok nemli, çok pürüzlü, çok ağır, çok pürüzsüz veya kabartmalı ya da bozuk bir kağıt destesinden alınmış.	Başka türde, 100 - 250 Sheffield, % 4 - 6 nem içerikli kağıt kullanmayı deneyin.



Sorun	Nedeni	Çözüm
Eksiklikler, sıkışma veya kıvrılma.	Kağıt doğru şekilde saklanmamış olabilir.	Kağıdı düz olarak, nem geçirmeyen ambalajında saklayın.
	Kağıdın bir tarafı diğerinden farklı.	Kağıdı ters çevirin.
Çok fazla kıvrılma	Kağıt çok nemli, gren yönü yanlış veya gren yapısı eksik	Arka çıkış tepsisini açın veya uzun grenli kağıt kullanın.
	Kağıdın bir tarafı diğerinden farklı.	Kağıdı ters çevirin.
Sıkışma, yazıcı zarar görmüş	Kağıtta kesikler veya delikler var.	Kesik veya delik olmayan kağıt kullanın.
Beslemeyle ilgili sorunlar	Kağıdın kenarları düzgün değil.	Renkli lazer yazıcılar için üretilmiş yüksek kaliteli kağıt kullanın.
	Kağıdın bir tarafı diğerinden farklı.	Kağıdı ters çevirin.
	Kağıt çok nemli, çok pürüzlü, çok ağır veya çok pürüzsüz, gren yönü yanlış veya gren yapısı eksik, kabartmalı ya da bozuk bir kağıt destesinden alınmış.	Başka türde, 100 - 250 Sheffield, % 4 - 6 nem içerikli kağıt kullanmayı deneyin.
		Arka çıkış tepsisini açın veya uzun grenli kağıt kullanın.
Eğri (çarpık) yazdırılıyor	Ortam kılavuzları doğru ayarlanmamış olabilir.	Giriş tepsisinden tüm ortamları çıkarın, yığıcı düzeltin ve ortamı giriş tepsisine yeniden yerleştirin. Ortam kılavuzlarını, kullandığınız ortamın genişliğine ve uzunluğuna göre ayarlayın ve yeniden yazdırmayı deneyin.
Bir seferde birden fazla sayfa besleniyor.	Ortam tepsi aşırı yüklenmiş olabilir.	Tepsiden ortamın bir kısmını çıkarın. Bkz. <a href="#">Tepsileri yükleme</a> .
	Ortam kırışmış, katlanmış veya zarar görmüş olabilir.	Ortamın kırışmamış, katlanmamış veya zarar görmemiş olduğundan emin olun. Yeni veya farklı bir paketten aldığınız ortama yazdırmayı deneyin.

Sorun	Nedeni	Çözüm
Aygıt, ortam giriş tepsisinden ortamı çekmiyor.	Aygıt, elle besleme modunda olabilir.	<ul style="list-style-type: none"> <li>Aygıt kontrol paneli ekranında <b>Elle besleme</b> görüntüleniyorsa, işi yazdırmak için <b>GİRİŞ</b> düğmesine basın.</li> <li>Aygıtın elle besleme modunda olmadığından emin olun ve işinizi yeniden yazdırın.</li> </ul>
	Alma silindiri kirli veya zarar görmüş olabilir.	HP Müşteri Hizmetleri ile bağlantı kurun. <b>Servis ve destek</b> bölümüne veya aygıt kutusuyla birlikte gelen destek broşürüne bakın.
	Tepsi 2'deki (yalnızca HP Color LaserJet 2840 hepsi bir arada) kağıt uzunluğu ayarlama denetimi, ortam boyutunu geçecek şekilde ayarlanmış.	Kağıt uzunluğunu ayarlama denetimini doğru uzunlukta ayarlayın.

## Performans sorunları

Sayfalar aygıttan hiçbir şey yazdırılmadan çıkıyorsa veya aygıt hiçbir sayfayı yazdırmıyorsa, bu bölümdeki ipuçlarından yararlanın.

Sorun	Nedeni	Çözüm
Sayfalar yazdırılıyor, ancak tamamen boş çıkıyor.	Yazdırma kartuşlarının üzerinde koruyucu bant kalmış olabilir.	Yazdırma kartuşlarındaki koruyucu bandın tam olarak çıkarıldığından emin olun.
	Belgede boş sayfalar olabilir.	Tüm sayfalarda içerik bulunup bulunmadığını görmek için yazdırdığınız belgeyi kontrol edin.
	Aygıt arızalı olabilir.	Aygıtı denetlemek için bir Yapılandırma sayfası yazdırın. Bkz. <b>Yapılandırma sayfası</b> .
Sayfalar çok yavaş yazdırılıyor.	Renkli yazdırmak baskı işini yavaşlatabilir.	Baskı işinizin renkli olması gerekmiyorsa, sürücüyü gri tonlarında yazdıracak şekilde ayarlayın. Bkz. <b>Gri tonlamalı yazdırma</b> .
	Bazı ortam türleri baskı işini yavaşlatabilir.	Farklı bir ortam türüne yazdırın.

Sorun	Nedeni	Çözüm
Sayfalar yazdırılmadı.	Aygıt, ortamı doğru alamıyor olabilir.	Bkz. <a href="#">Ortam işleme sorunları</a> .
	Aygıtta ortam sıkışıyor.	Sıkışmayı giderin. Bkz. <a href="#">Sıkışmaları giderme</a> .
	USB kablosu bozuk veya doğru takılmamış olabilir.	<ul style="list-style-type: none"><li>• USB kablosunu iki ucundan da çıkarın ve yeniden takın.</li><li>• Daha önce yazdırılmış bir işi yazdırmayı deneyin.</li><li>• Farklı bir USB kablosu kullanmayı deneyin.</li></ul>
	Bilgisayarınızda başka aygıtlar çalışıyor.	Aygıt, bir USB bağlantı noktasını paylaşmıyor olabilir. Aygıtla aynı bağlantı noktasına bağlı harici bir sabit sürücü veya ağ anahtar kutusu varsa, diğer aygıt engelliyor olabilir. Aygıtı bağlayıp kullanmak için, diğer aygıtın bağlantısını kesmeniz veya bilgisayarda iki USB bağlantı noktası kullanmanız gerekir.

## Tarama sorunları

Bu bölümdeki bilgiler, tarama sorunlarını belirlemenize ve çözenize yardımcı olur.

### Taranan görüntü sorunlarını çözme

Görüntü tarama sorunlarını çözmek için aşağıdaki tablodan yararlanın.

Sorun	Nedeni	Çözüm
Taranan görüntünün kalitesi düşük.	Orijinal, bir fotoğrafın veya resmin kopyası olabilir.	<ul style="list-style-type: none"><li>Desenleri ortadan kaldırmak için, taramadan sonra resmin boyutunu küçültmeyi deneyin.</li><li>Taranan görüntüyü basıp kalitenin daha iyi olup olmadığını kontrol edin.</li><li>Çözünürlük ve renk ayarlarınızın, yapmakta olduğunuz tarama işi türü için doğru olduğundan emin olun. Bkz. <a href="#">Tarayıcı çözünürlüğü ve renk</a>.</li><li>En iyi sonuçları elde etmek için, tarama için otomatik belge besleyici (OBB) yerine flatbed tarayıcıyı kullanın.</li></ul>
	Ekrandaki görüntü, her zaman taramanın gerçek kalitesini yansıtmayabilir.	<ul style="list-style-type: none"><li>Daha çok renk (veya gri tonları) kullanmak için bilgisayarınızın monitörünü ayarlamayı deneyin. Bu ayar genel olarak Windows Denetim Masasındaki <b>Ekran</b> bölümü açılarak yapılır.</li><li>Tarayıcı yazılımında çözünürlük ve renk ayarlarını yapmayı deneyin. Bkz. <a href="#">Tarayıcı çözünürlüğü ve renk</a>.</li></ul>
	Orijinal doğru yerleştirilmemiş olabilir.	Orijinalleri OBB'ye yerleştirirken ortam kılavuzlarını kullanın. Bkz. <a href="#">Orijinalleri otomatik belge besleyiciye (OBB) yüklemek için</a> .
	Tarayıcı kirli olabilir.	Tarayıcıyı temizleyin. Bkz. <a href="#">Tarayıcı camını temizlemek için</a> .
	Grafik ayarları, yapmakta olduğunuz tarama işinin türüne uygun olmayabilir.	Grafik ayarlarını değiştirmeyi deneyin. Bkz. <a href="#">Tarayıcı çözünürlüğü ve renk</a> .

Sorun	Nedeni	Çözüm
Görüntünün bir kısmı taranmadı	Orijinal doğru yerleştirilmemiş olabilir.	Orijinalleri OBB'ye yerleştirirken ortam kılavuzlarını kullanın. Bkz. <a href="#">Orijinalleri otomatik belge besleyiciye (OBB) yüklemek için</a> .
	Renkli bir fon, ön plandaki görüntülerin fona karışmasına neden oluyor olabilir.	Orijinali taramadan önce ayarları düzenlemeyi veya taradıktan sonra görüntüyü iyileştirmeyi deneyin. Bkz. <a href="#">Tarayıcı çözünürlüğü ve renk</a> .
	Orijinal, 381 mm'den uzun.	Otomatik belge besleyici (OBB) giriş tepsisini kullanırken, maksimum taranabilir uzunluk 381 mm'dir. Sayfa, maksimum uzunluğu aşarsa tarayıcı durur. (Kopyalar daha uzun olabilir.) <b>DİKKAT</b> Orijinali belge besleyiciden (OBB) çekmeyi denemeyin; tarayıcıya veya orijinalinize zarar verebilirsiniz. Bkz. <a href="#">Otomatik belge besleyiciye (OBB) oluşan ortam sıkışmaları</a> .
	Orijinal çok küçük.	Flatbed tarayıcının desteklediği minimum boyut 25 x 25 mm'dir. OBB'nin desteklediği minimum boyut 127 x 127 mm'dir. Orijinal sıkışmış olabilir. Bkz. <a href="#">Otomatik belge besleyicide (OBB) oluşan ortam sıkışmaları</a> .
	Ortam boyutu doğru değil.	Tarama ayarlarında, giriş ortam boyutunun taradığınız belge için yeterince büyük olduğundan emin olun. Bkz. <a href="#">Tarayıcı çözünürlüğü ve renk</a> .
Tarama çok uzun sürüyor	Çözünürlük veya renk düzeyi çok yüksek ayarlanmış.	Çözünürlüğü ve renk düzeyi ayarlarını, işiniz için doğru olan ayarlarla değiştirin. Bkz. <a href="#">Tarayıcı çözünürlüğü ve renk</a> .
	Yazılım, renkli tarayacak şekilde ayarlanmış.	Sistemin varsayılan ayarı renklidir, bu da tek renkli bir orijinalin taranmasının bile daha uzun sürmesine neden olur. TWAIN veya WIA ile bir görüntü elde ediyorsanız, ayarları orijinal gri tonlarında veya siyah beyaz taranacak şekilde değiştirebilirsiniz. Ayrıntılı bilgi için ürünün yazılım Yardımı'na bakın.
	Taramaya çalışmadan önce bir baskı veya kopyalama işi gönderildi.	Taramaya çalışmadan önce birisi baskı veya kopyalama işi gönderdiyse, tarayıcı meşgul değilse tarama işlemi başlar. Ancak, yazıcı ve tarayıcı belleği paylaştığı için tarama işlemi daha yavaş yapılabilir.

## Tarama kalitesi düşük

Bu bölümde, sorunları önleme veya düzeltme yoluyla tarama kalitesini artırma hakkında bilgiler bulunmaktadır.

### Sorunları önleme

Aşağıda, kopyalama ve tarama kalitesini artırmak için izlenmesi gereken birkaç basit adım yer almaktadır:

- Tarama için otomatik belge besleyici (OBB) giriş tepsi yerine flatbed tarayıcıyı kullanın.
- Yüksek kaliteli orijinaler kullanın.
- Ortamı doğru yerleştirin. Ortam doğru yerleştirilmezse eğri durabilir ve görüntülerin net olmamasına neden olur. Yönergeler için bkz. [Tepsileri yükleme](#).
- Yazılım ayarlarını, taranan sayfayı nasıl kullanmayı planlıyorsanız o şekilde yapın. Daha fazla bilgi için bkz. [Tarayıcı çözünürlüğü ve renk](#).
- Aygıtınız sık sık bir seferde birden fazla sayfa besliyorsa, ayırma tablasını değiştirmeniz gerekebilir. HP Müşteri Hizmetleri ile bağlantı kurun. [Servis ve destek](#) bölümüne veya yazıcı ile birlikte gelen broşüre bakın.
- Orijinalerinizi korumak için taşıyıcı sayfa kullanın veya oluşturun.

### Tarama kalitesi sorunlarını çözme

Sorun	Nedeni	Çözüm
Boş sayfalar	Orijinal, yüzü aşağı bakacak şekilde yerleştirilmiş olabilir.	Otomatik belge besleyicide (OBB), orijinal yığınının üst ucunu, ortam yığınının yüzü yukarı bakacak ve taranacak ilk sayfa yığının üstüne gelecek şekilde OBB giriş tepsisine yerleştirin.  Orijinal belgeyi yüzü aşağı, belgenin sol üst köşesi camın sağ alt köşesine gelecek şekilde flatbed tarayıcıya yerleştirin.
Çok açık veya çok koyu	Çözünürlük ve renk düzeyleri doğru ayarlanmamış olabilir.	Çözünürlük ve renk ayarlarınızın doğru olduğundan emin olun. Bkz. <a href="#">Tarayıcı çözünürlüğü ve renk</a> .
İstenmeyen çizgiler	Camın üzerinde mürekkep, zatk, silici sıvı veya istenmeyen bir madde olabilir.	Flatbed tarayıcının yüzeyini temizleyin. Bkz. <a href="#">Tarayıcı camını temizlemek için</a> .
	OBB camı kirlenmiş olabilir.	OBB camını temizleyin. Bkz. <a href="#">Tarayıcı camını temizlemek için</a> .
Siyah noktalar veya çizgiler	Camın üzerinde mürekkep, zatk, silici sıvı veya istenmeyen bir madde olabilir.	Flatbed tarayıcının yüzeyini temizleyin. Bkz. <a href="#">Tarayıcı camını temizlemek için</a> .

Sorun	Nedeni	Çözüm
Net olmayan metin	Çözünürlük ve renk düzeyleri doğru ayarlanmamış olabilir.	Çözünürlük ve renk ayarlarınızın doğru olduğundan emin olun. Bkz. <a href="#">Tarayıcı çözünürlüğü ve renk.</a>

## Kopyalama sorunları

Bu bölümdeki bilgiler, kopyalama sorunlarını belirlemenize ve çözenize yardımcı olur.

### Sorunları önleme

Aşağıda, kopyalama kalitesini artırmak için izlenmesi gereken birkaç basit adım yer almaktadır:

- Flatbed tarayıcıyı kullanarak kopyalayın. Bu, otomatik belge besleyicide (OBB) olduğundan daha yüksek kalitede bir kopyalama sağlar.
- Kaliteli orijinaler kullanın.
- Ortamı doğru yerleştirin. Ortam doğru yerleştirilmezse eğri durabilir ve net olmayan bir görüntüye ve OCR uygulaması sorunlarına yol açabilir. Yönergeler için bkz. [Tarama için belge yükleme](#).
- Orijinalerinizi korumak için taşıyıcı sayfa kullanın veya oluşturun.

#### Not

HP özelliklerine uygun ortam kullandığınızdan emin olun. Ortam HP özelliklerine uygunsa, tekrarlayan besleme sorunları kopyalayıcı/ayırma tablasının eskimiş olduğunu gösterir. HP Müşteri Hizmetleri ile bağlantı kurun. [Servis ve destek](#) bölümüne veya yazıcı ile birlikte gelen broşüre bakın.

### Görüntü sorunları

Sorun	Nedeni	Çözüm
Görüntüler eksik veya soluk.	Bir veya daha fazla yazdırma kartuşu azalmış olabilir.	Azalan yazdırma kartuşlarını değiştirin. Bkz. <a href="#">Yazdırma kartuşunu değiştirme</a> .
	Orijinalin kalitesi düşük olabilir.	Orijinaliniz çok açıksa veya zarar görmüşse, kontrastı ayarlasanız bile kopyanın kalitesi düzelmeyebilir. Mümkünse, daha iyi durumda bir orijinal belge bulun.
	Orijinalin fonu renkli olabilir.	Renkli fonlar, ön alandaki görüntülerin fona karışmasına neden olabilir veya fon farklı bir gölgeyle görünebilir. Mümkünse, fonu renkli olmayan bir orijinal belgeyi kullanın.

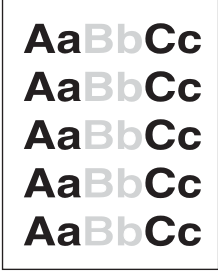
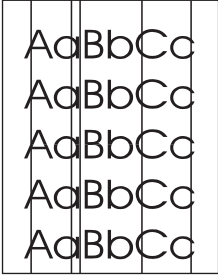

Sorun	Nedeni	Çözüm
Kopyada dikey beyaz veya soluk şeritler var. 	Ortam, HP özelliklerine uygun olmayabilir.	HP özelliklerine uygun ortam kullanın. Bkz. <a href="#">Ortam özellikleri</a> .
	Bir veya daha fazla yazdırma kartuşu azalmış olabilir.	Azalan yazdırma kartuşlarını değiştirin. Bkz. <a href="#">Yazdırma kartuşunu değiştirme</a> .
Kopyada istenmeyen çizgiler var. 	Tepsi 1 doğru yerleştirilmemiş olabilir.	Tepsi 1'in doğru yerleştirildiğinden emin olun.
	Flatbed tarayıcı veya OBB camı kirli olabilir.	Flatbed tarayıcıyı veya OBB camını temizleyin. Bkz. <a href="#">Tarayıcı camını temizlemek için</a> .
	Yazdırma kartuşu içindeki ışığa duyarlı tambur çizilmiş olabilir.	Yeni bir HP yazdırma kartuşu takın. Bkz. <a href="#">Yazdırma kartuşunu değiştirme</a> .
Kopyada siyah noktalar veya çizgiler var.	Otomatik belge besleyicide (OBB) veya flatbed tarayıcıda mürekkep, zambak, silici sıvı veya istenmeyen bir madde olabilir.	Aygıtı temizleyin. Bkz. <a href="#">Aygıtı temizleme</a> .
Kopyalar çok açık veya çok koyu.	Yazıcı sürücüsü veya aygıt yazılım ayarları doğru olmayabilir.	Kalite ayarlarının doğru olduğundan emin olun. Bkz. <a href="#">Kopya kalitesini ayarlama</a> . Ayarları değiştirme konusunda daha fazla bilgi için aygıtın yazılım Yardımı'na bakın.
Metin net değil.	Yazıcı sürücüsü veya aygıt yazılım ayarları doğru olmayabilir.	Kalite ayarlarının doğru olduğundan emin olun. Bkz. <a href="#">Kopya kalitesini ayarlama</a> . Ayarları değiştirme konusunda daha fazla bilgi için aygıtın yazılım Yardımı'na bakın.

## Ortam işleme sorunları

Sorun	Nedeni	Çözüm
Baskı kalitesi düşük veya toner yapışmıyor	Kağıt çok nemli, çok pürüzlü, çok ağır, çok pürüzsüz veya kabartmalı ya da bozuk bir kağıt destesinden alınmış.	Başka türde, 100 - 250 Sheffield, % 4 - 6 nem içerikli kağıt kullanmayı deneyin.

Sorun	Nedeni	Çözüm
Eksiklikler, sıkışma veya kıvrılma.	Kağıt doğru şekilde saklanmamış olabilir.	Kağıdı düz olarak, nem geçirmeyen ambalajında saklayın.
	Kağıdın bir tarafı diğerinden farklı.	Kağıdı ters çevirin.
Çok fazla kıvrılma	Kağıt çok nemli, gren yönü yanlış veya gren yapısı eksik	Arka çıkış tepsisini açın veya uzun grenli kağıt kullanın.
	Kağıdın bir tarafı diğerinden farklı.	Kağıdı ters çevirin.
Sıkışma, yazıcı zarar görmüş	Kağıtta kesikler veya delikler var.	Kesik veya delik olmayan kağıt kullanın.
Beslemeyle ilgili sorunlar	Kağıdın kenarları düzgün değil.	Renkli lazer yazıcılar için üretilmiş yüksek kaliteli kağıt kullanın.
	Kağıdın bir tarafı diğerinden farklı.	Kağıdı ters çevirin.
	Kağıt çok nemli, çok pürüzlü, çok ağır veya çok pürüzsüz, gren yönü yanlış veya gren yapısı eksik, kabartmalı ya da bozuk bir kağıt destesinden alınmış.	Başka türde, 100 - 250 Sheffield, % 4 - 6 nem içerikli kağıt kullanmayı deneyin. Arka çıkış tepsisini açın veya uzun grenli kağıt kullanın.
Eğri (çarpık) yazdırılıyor.	Ortam kılavuzları doğru ayarlanmamış olabilir.	Giriş tepsisinden tüm ortamları çıkarın, yığılı düzeltin ve ortamı giriş tepsisine yeniden yerleştirin. Ortam kılavuzlarını, kullandığınız ortamın genişliğine ve uzunluğuna göre ayarlayın ve yeniden yazdırmayı deneyin.
Bir seferde birden fazla sayfa besleniyor.	Ortam tepsi aşırı yüklenmiş olabilir.	Tepsiden ortamın bir kısmını çıkarın. Bkz. <a href="#">Tepsileri yükleme</a> .
	Ortam kırışmış, katlanmış veya zarar görmüş olabilir.	Ortamın kırışmamış, katlanmamış veya zarar görmemiş olduğundan emin olun. Yeni veya farklı bir paketten aldığınız ortama yazdırmayı deneyin.

Sorun	Nedeni	Çözüm
Aygıt, ortam giriş tepsisinden ortamı çekmiyor.	Aygıt, elle besleme modunda olabilir.	<ul style="list-style-type: none"> <li>Aygıt kontrol paneli ekranında <b>Elle besleme</b> görüntüleniyorsa, işi yazdırmak için <b>GİRİŞ</b> düğmesine basın.</li> <li>Aygıtın elle besleme modunda olmadığından emin olun ve işinizi yeniden yazdırın.</li> </ul>
	Alma silindiri kirli veya zarar görmüş olabilir.	HP Müşteri Hizmetleri ile bağlantı kurun. <b>Servis ve destek</b> bölümüne veya aygıt kutusuyla birlikte gelen destek broşürüne bakın.
	Tepsi 2'deki (yalnızca HP Color LaserJet 2840 hepsi bir arada) kağıt uzunluğu ayarlama denetimi, ortam boyutunu geçecek şekilde ayarlanmış.	Kağıt uzunluğunu ayarlama denetimini doğru uzunlukta ayarlayın.

## Performans sorunları

Sorun	Nedeni	Çözüm
Hiçbir kopya çıkmadı.	Giriş tepsi boş olabilir.	Aygıtı ortam yerleştirin. Daha fazla bilgi için bkz. <b>Tarama için belge yükleme</b> .
	Orijinal doğru yerleştirilmemiş olabilir.	<p>Otomatik belge besleyicide (OBB), orijinali dar tarafı öne ve taranacak yüzü yukarı bakacak şekilde yerleştirin.</p> <p>Orijinal belgeyi yüzü aşağı, belgenin sol üst köşesi camın sağ alt köşesine gelecek şekilde flatbed tarayıcıya yerleştirin.</p>

Sorun	Nedeni	Çözüm
Kopyalar boş.	Yazdırma kartuşlarının koruyucu bandı çıkarılmamış olabilir.	Yazdırma kartuşlarını aygıttan çıkarın, koruyucu bandı çekerek sökün ve yazdırma kartuşlarını yeniden takın.
	Orijinal doğru yerleştirilmemiş olabilir.	OBB'de orijinali dar tarafı öne ve taranacak yüzü yukarı bakacak şekilde yerleştirin. Orijinal belgenin yüzü aşağı, belgenin sol üst köşesi camın sağ alt köşesine gelecek şekilde flatbed tarayıcıya yerleştirildiğinden emin olun.
	Ortam, HP özelliklerine uygun olmayabilir.	HP özelliklerine uygun ortam kullanın. Bkz. <a href="#">Ortam özellikleri</a> .
	Bir veya daha fazla yazdırma kartuşu azalmış olabilir.	Azalan yazdırma kartuşlarını değiştirin. Bkz. <a href="#">Yazdırma kartuşunu değiştirme</a> .
Yanlış orijinal kopyalandı.	OBB dolmuş olabilir.	OBB'nin boş olduğundan emin olun.
Kopyaların boyutu küçültülüyor.	Aygıt yazılımı ayarları, taranan görüntüyü küçültecek şekilde ayarlanmış olabilir.	Ayarları değiştirme konusunda daha fazla bilgi için ürünün HP Araç Kutusu Yardımı'na bakın.

## Faks sorunları

Bu bölümdeki bilgiler, faks sorunlarını belirlemenize ve çözenize yardımcı olur.

### Faks alma sorunu

Faks alırken çıkabilecek sorunları gidermek için bu bölümdeki tablodan yararlanın.

#### Not

Aygıtın doğru çalıştığından emin olmak için aygıtla birlikte gelen faks kablosunu kullanmalısınız.

Sorun	Nedeni	Çözüm
Aygıt, dahili bir telefondan faks alamıyor.	Dahili telefon ayarı devre dışı bırakılmış olabilir.	Bu ayarı değiştirme yönergeleri için bkz. <a href="#">Faks almak için dahili telefonun kullanılabilmesini sağlama</a> .
	Faks kablosu tam olarak bağlanmamış olabilir.	Faks kablosunun, telefon girişi ile aygıt (veya aygıtla bağlı başka bir aygıt) arasında tam olarak bağlandığından emin olun. Sırasıyla 1-2-3'e basın (yalnızca tonlu çevirme modunda), üç saniye bekleyin ve sonra telefonu kapatın.
	Aygıt arama modu veya dahili telefon doğru ayarlanmamış olabilir.	Aygıtın arama modunun <b>Tonlu</b> olarak ayarlandığından emin olun. Bkz. <a href="#">Tonlu arama veya darbeli arama modunu seçme</a> . Dahili telefonun da tonlu arama için ayarlandığından emin olun.

Sorun	Nedeni	Çözüm
Gelen faks aramaları aygıt tarafından yanıtlanmıyor.	Yanıt modu <b>Elle</b> olarak ayarlanmış olabilir.	Yanıt modu <b>Elle</b> olarak ayarlanırsa, aygıt aramaları yanıtlanmaz. Faks alma işlemini elle başlatmanız gerekir. Daha fazla bilgi için bkz. <a href="#">Yanıt modunu ayarlama</a> .
	Yanıtlama çalma sayısı doğru ayarlanmamış olabilir.	Yapılandırmanız için yanıtlama çalma sayısı ayarını denetleyin. Hangi ayarın gerektiğini belirlemek için bkz. <a href="#">Yanıtlama çalma sayısı ayarını değiştirme</a> .
	Yanıtlama çalma sayısı özelliği açık olabilir, ancak hizmeti alamıyorsunuz veya hizmeti alıyorsunuz, ancak özellik doğru ayarlanmamış olabilir	Yanıt çalma sesi özelliğinin düzgün ayarlanıp ayarlanmadığını denetleyin. Bkz. <a href="#">Aramaları yanıtlamak için çalma seslerini değiştirme</a> .
	Faks kablosu doğru bağlanmamış veya faks kablosu çalışmıyor olabilir.	Kurulumu kontrol etmek için Başlangıç Kılavuzu'na bakın. Aygıtla birlikte gelen faks kablosunu kullandığınızdan emin olun.
	Telesekreter sesli bir iletiyi çaldığından, aygıt gelen faks tonlarını algılayamıyor olabilir.	Telesekreterinizin iletisini, iletinin başında en az iki saniye sessizlik bırakarak yeniden kaydedin.
	Telefon hattına çok fazla aygıt bağlanmış olabilir.	Hatta üçten fazla aygıt bağlı olmamalıdır. Bağlanan son aygıtı çıkarmayı deneyin ve aygıtın çalışıp çalışmadığına bakın. Çalışmıyorsa, aygıtları birer birer çıkarmayı sürdürün ve her aygıtı çıkardıktan sonra yeniden deneyin.
	Telefon hattı çalışmıyor olabilir.	Aşağıdakilerden birini yapın: <ul style="list-style-type: none"> <li>• Aygıttaki ses düzeyini yükseltip kontrol panelinde <b>FAKSI BAŞLAT</b> düğmesine basın. Çevir sesini duyarsanız, telefon hattında sorun yoktur.</li> <li>• Aygıtı telefon girişinden çıkarın ve bir telefon bağlayın. Telefon hattının çalıştığından emin olmak için telefon etmeyi deneyin.</li> </ul>

Sorun	Nedeni	Çözüm
Gelen faks aramaları aygıt tarafından yanıtlanmıyor.	Sesli ileti servisi, aramaları yanıtlamaya çalışırken aygıtı engelliyor olabilir.	Aşağıdakilerden birini yapın: <ul style="list-style-type: none"> <li>• İleti servisini devre dışı bırakın.</li> <li>• Faks aramalarına ayrılmış bir telefon hattı alın.</li> <li>• Aygıt yanıt modunu <b>Elle</b> olarak ayarlayın. Elle modunda, faks alma işlemi sizin başlatmanız gerekir. Daha fazla bilgi için bkz. <a href="#">Yanıt modunu ayarlama</a>.</li> <li>• Aygıtı otomatik moda ayarlı olarak bırakın ve aygıtın yanıtlama çalma sayısını, sesli posta için yanıtlama çalma sayısından daha düşük bir sayıya indirin (bkz. <a href="#">Yanıtlama çalma sayısı ayarını değiştirme</a>). Aygıt gelen tüm aramaları yanıtlar.</li> </ul>
	Aygıtta kağıt bitmiş ve bellek dolu olabilir.	Ortam giriş tepsisini yeniden doldurun. <b>GİRİŞ</b> düğmesine basın. Aygıt, belleğe kaydetmiş olduğu tüm faksları yazdırır ve sonra faks aramalarını yanıtlamayı sürdürür.
Fakslar yazdırılmıyor.	Ortam giriş tepsisi boş.	Ortam yerleştirin. Giriş tepsisi boşken alınan tüm fakslar belleğe kaydedilir ve tepsi yeniden doldurulduktan sonra yazdırılır.
	PC'ye alma seçeneği işaretli olabilir; bu durumda fakslar bilgisayar tarafından alınır.	Bilgisayarın faksları alıp almadığını denetleyin. Bkz. <a href="#">Faksları bilgisayarınıza alma</a> .
Fakslar bir yerine iki sayfaya yazdırılıyor.	Otomatik küçültme ayarı doğru yapılmamış olabilir.	Otomatik küçültme ayarını açın. Bkz. <a href="#">Gelen fakslar için otomatik küçültme ayarını değiştirme</a> .
	Gelen fakslar daha büyük ortama gönderilmiş olabilir.	Otomatik küçültme ayarını, daha büyük sayfalar tek bir sayfaya yazdırılacak şekilde yapın. Bkz. <a href="#">Gelen fakslar için otomatik küçültme ayarını değiştirme</a> .
Alınan fakslar çok açık veya sayfanın yalnızca yarısına yazdırılıyor.	Faks yazdırırken aygıtın toneri bitmiş olabilir.	Aygıt, en son yazdırılan faksları saklar. (Kullanılabilen bellek miktarı, yeniden yazdırılmak üzere saklanan faksların gerçek sayısını belirler.) En kısa sürede yazdırma kartuşunu değiştirin ve ardından faksları yeniden yazdırın. Bkz. <a href="#">Faksı yeniden yazdırma</a> .
	Gönderilen faks çok açık.	Gönderenle görüşün ve gönderenin, ayarları değiştirdikten sonra faksları yeniden göndermesini isteyin.

## Faks gönderme sorunu

Faks gönderirken çıkan sorunları gidermek için bu tablodaki bilgilerden yararlanın.

Sorun	Nedeni	Çözüm
Faks gönderme işleminin ortasında belge besleme duruyor.	Yerleştirebileceğiniz kağıdın uzunluğu en çok 381 mm olabilir. Daha uzun bir sayfanın fakslanması 381 mm'de (15 inç) duruyor.	Belgeyi daha kısa bir ortama yazdırın.  Sıkışma olmadıysa ve henüz bir dakika geçmediyse, <b>İPTAL</b> düğmesine basmadan önce biraz bekleyin. Sıkışma olursa bkz. <b>Sıkışmaları giderme</b> . Daha sonra işi yeniden gönderin.
	Ortam çok küçükse, otomatik belge besleyicinin (OBB) içinde sıkışabilir.	Flatbed tarayıcıyı kullanın. OBB'nin alabileceği en küçük sayfa boyutu 127 x 127 mm'dir.  Sıkışma olursa bkz. <b>Sıkışmaları giderme</b> . Daha sonra işi yeniden gönderin.
Faksler gönderilirken duruyor.	Alıcı faks makinesi arızalı olabilir.	Başka bir faks makinesine göndermeyi deneyin.
	Telefon hattınız çalışmıyor olabilir.	Aşağıdakilerden birini yapın: <ul style="list-style-type: none"> <li>Aygıttaki ses düzeyini yükseltip kontrol panelinde <b>FAKSI BAŞLAT</b> düğmesine basın. Çevir sesini duyarsanız, telefon hattında sorun yoktur.</li> <li>Aygıtı duvardaki girişten çıkarın ve girişe bir telefon bağlayın. Telefon hattının çalıştığından emin olmak için telefon etmeyi deneyin.</li> </ul>
	Faks işini bir iletişim hatası engelliyor olabilir.	İletişim hatasında tekrar ara ayarını <b>Açık</b> olarak ayarlayın (bkz. <b>İletişim hatasında tekrar ara seçeneğini değiştirmek için</b> ).



Sorun	Nedeni	Çözüm
Aygıt faks alıyor, ancak göndermiyor.	Aygıtınız PBX sisteminde ise, PBX sistemi aygıtın algılayamadığı bir çevir sesi çıkarıyor olabilir.	Çevir sesini algıla ayarını devre dışı bırakın. Bkz. <a href="#">Çevir sesi algılama ayarını değiştirme</a> .
	Telefon bağlantısı zayıf olabilir.	Daha sonra yeniden deneyin.
	Alıcı faks makinesi arızalı olabilir.	Başka bir faks makinesine göndermeyi deneyin.
	Telefon hattınız çalışmıyor olabilir.	Aşağıdakilerden birini yapın: <ul style="list-style-type: none"> <li>Aygıttaki ses düzeyini yükseltip kontrol panelinde <b>FAKSI BAŞLAT</b> düğmesine basın. Çevir sesini duyarsanız, telefon hattında sorun yoktur.</li> <li>Aygıtı telefon girişinden çıkarın ve bir telefon bağlayın. Telefon hattının çalıştığından emin olmak için telefon etmeyi deneyin.</li> </ul>
Giden faks aramaları aranmaya devam ediliyor.	Yeniden arama seçenekleri <b>Açık</b> olarak ayarlanmışsa, aygıt faks numarasını otomatik olarak tekrar arar.	Aygıt numarayı ararken tekrar aramayı durdurmak için <b>İPTAL</b> düğmesine basın. Bekleyen bir faks işini iptal etmek için bkz. <a href="#">Bir faks işini iptal etme</a> . Tekrar arama ayarını değiştirmek için bkz. <a href="#">Tekrar arama ayarlarını değiştirme</a> .
Gönderdiğiniz fakslar alıcı faks makinesine ulaşmıyor.	Alıcı faks makinesi kapalı olabilir veya kağıt bitmesi gibi bir hata durumu olabilir.	Faks makinesinin açık ve faks almaya hazır durumda olduğundan emin olmak için alıcıyı arayın.
	Orijinaler doğru yüklenmemiş olabilir.	Orijinal belgelerin OBB giriş tepsisine veya flatbed tarayıcıya doğru yerleştirildiğinden emin olun. Bkz. <a href="#">Tepsileri yükleme</a>
	Faks meşgul bir numarayı tekrar aramak için beklediğinden faks bellekte olabilir, ondan önce gönderilmeyi bekleyen başka işler olabilir veya faks gecikmeli bir göndermeye ayarlanmış olabilir	Faks işi bu nedenlerden herhangi biri için bellekteyse, faks günlüğünde işe ait giriş görüntülenir. Faks etkinlik günlüğünü yazdırın (bkz. <a href="#">Faks etkinlik günlüğünü yazdırma</a> ) ve <b>Durum</b> sütununda <b>Bekliyor</b> olarak görünen herhangi bir iş olup olmadığına bakın.
Gönderdiğiniz fakslarda, her sayfanın sonunda gri gölgeler var.	Faksı, cam faks boyutu doğru ayarlanmamış halde flatbed tarayıcıdan gönderiyorabilirsiniz.	Ayarın doğru olduğundan emin olun. Bkz. <a href="#">Varsayılan cam boyutu ayarını değiştirme</a> .

Sorun	Nedeni	Çözüm
Gönderdiğiniz faksalarda her sayfanın sonundaki veriler eksik.	Faksı, cam faks boyutu doğru ayarlanmamış halde flatbed tarayıcıdan gönderiyor olabilirsiniz.	Ayarın doğru olduğundan emin olun. Bkz. <a href="#">Varsayılan cam boyutu ayarını değiştirme</a> .

## Sesli arama sorunları

Sorun	Nedeni	Çözüm
Sesli aramalar hatta bağlanan telefon veya telesekreter tarafından alınmıyor.	Faks kablosu doğru takılmamış olabilir.	Kurulumu kontrol etmek için Başlangıç Kılavuzu'na bakın. Aygıtın, telefon hattına bağlanan birinci aygıt olması gerekir.
	Yanıt modu veya yanıtlama çalma sayısı doğru ayarlanmamış olabilir.	Hangi ayarların gerektiğini belirlemek için bkz. <a href="#">Yanıt modunu ayarlama</a> veya <a href="#">Yanıtlama çalma sayısı ayarını değiştirme</a> . Yanıtlama çalma sayısının telesekreterden daha yüksek olarak ayarlanması gerekir.
	Telesekreter veya telefon çalışmıyor olabilir.	Telefonu veya telesekreteri doğrudan telefon hattına bağlayın ve kendi başına çalışıp çalışmadığını kontrol edin.

## Ortam işleme sorunları

Yazdırma ortamıyla ilgili sorunları çözmek için bu tablodaki bilgilerden yararlanın.

### Not

Sıkışmaları giderme hakkında bilgi için bkz. [Sıkışmaları giderme](#).

Sorun	Nedeni	Çözüm
Eğri yazdırılıyor.	Ortam giriş tepsisi aşırı yüklenmiş olabilir.	Giriş tepsisinden ortamın bir kısmını çıkarın.
	Ortam kılavuzları doğru ayarlanmamış, kırılmış veya eksik olabilir.	Kılavuzların kağıda doğru fazla sıkışık veya fazla gevşek ayarlanmadığından emin olun. Kılavuzların kırılmış veya eksik olup olmadığına bakın ve gerekirse değiştirin.
	Ortam, HP özelliklerine uygun olmayabilir.	HP özelliklerine uygun ortam kullanın. Bkz. <a href="#">Ortam özellikleri</a> .

Sorun	Nedeni	Çözüm
Sayfalar kıvrılmış veya kırışmış.	Ortam, HP özelliklerine uygun olmayabilir.	HP özelliklerine uygun ortam kullanın. Bkz. <a href="#">Ortam özellikleri</a> .
	Kağıt yolu sayfaları etkiliyor olabilir.	Yazıcının arkasındaki düz çıkış kapağını açın ve bu kağıt yolunu kullanın.
	Ortam düzgün saklanmamış.	Mümkünse, ortamı oda sıcaklığında kendi koruyucu ambalajında saklayın.
	Ortam giriş tepsisinde çok uzun süre kalmış.	Tepsideki ortam yığınının ters çevirin veya ortamı kağıt tepsisinde 180° döndürün.

## Performans sorunları

Sorun	Nedeni	Çözüm
Faks iletme veya alma işlemi çok yavaş.	Faks çok karmaşık olabilir, örneğin çok fazla grafik içeriyor olabilir.	Karmaşık faksların gönderilmesi veya alınması daha uzun sürer. Uzun faksları birkaç işe bölmek ve çözünürlüğü düşürmek iletim hızını artırabilir.
	Alıcı faks makinesinin modem hızı düşük olabilir.	Aygıt yalnızca, alıcı faks makinesinin kabul edebildiği en yüksek modem hızında faks gönderebilir.
	Faksın gönderildiği veya alındığı çözünürlük çok yüksek olabilir.	Faks alıyorsanız, göndereni arayın ve çözünürlüğü azaltarak faksı yeniden göndermesini isteyin. Faksı gönderiyorsanız, çözünürlüğü azaltın ve faksı yeniden gönderin. Varsayılan ayarı değiştirmek için bkz. <a href="#">Varsayılan açık/koyu (kontrast) ayarını değiştirme</a> .
	Telefon hattınız çalışmıyor olabilir.	Telefonu kapatın ve faksı yeniden gönderin. Telefon firmasının telefon hattını denetlemesini isteyin.
	Faksı uluslararası arama üzerinden gönderiyor olabilirsiniz.	Faks işlerini uluslararası iletmek için daha fazla zaman ayırmanız gerekir.

Sorun	Nedeni	Çözüm
Faks etkinlik günlükleri veya faks arama raporları uygun olmayan zamanlarda yazdırılıyor.	Faks etkinlik günlüğünün veya faks arama raporlarının ayarları doğru değil.	Bir Yapılandırma sayfası yazdırın ve raporların ne zaman yazdırıldığına bakın. Günlük veya rapor yazdırma zamanları hakkındaki yönergeler için bkz. <a href="#">Faks etkinlik günlüğünü otomatik olarak yazdırılacak şekilde ayarlamak için</a> veya <a href="#">Faks arama raporu için yazdırma zamanlarını ayarlama</a> .
Aygıt sesleri çok yüksek veya çok yumuşak.	Ses ayarı doğru yapılmamış olabilir.	Bkz. <a href="#">Ses denetimlerini kullanma</a> .

## Bellek kartı sorunları

Bu bölümdeki bilgiler, bellek kartıyla ilgili sorunları belirlemenize ve çözenize yardımcı olur.

### Not

Bellek kartından yazdırırken kontrol paneli hata iletilerinden yardım almak için bkz. [Kontrol paneli iletileri](#).

### Eksik veya yanlış dosyalar

Bellek kartı dosyalarıyla ilgili sorunları çözmek için bu bölümdeki tablodan yararlanın.

Sorun	Nedeni	Çözüm
Aygıt bellek kartındaki dosyaları algılayamıyor.	Bellek kartı olmayabilir veya doğru takılmamış olabilir.	Bellek kartının doğru takıldığından emin olun. Bkz. <a href="#">Bellek kartı takma</a> .
	Dosyalar doğru biçimde olmayabilir.	Aygıt kontrol panelinden yazdırmak için dosyaların sRGB JPEG biçiminde olması gerekir. Diğer biçimleri yazdırmak için bilgisayarınızdaki bir yazılım programını kullanmanız gerekir.
	Birden fazla bellek kartı takmış olabilirsiniz.	Aygıtın JPEG dosyalarını algılayabilmesi için tek bir kart yuvasının dolu olması gerekir. Tek bir kartın takıldığından emin olun.

### Endeks sayfası yazdırılmıyor

Endeks sayfası yazdırmayla ilgili sorunları çözmek için bu bölümdeki tablodan yararlanın.

Sorun	Nedeni	Çözüm
Endeks sayfası yazdırılmıyor.	Aygıt sayfayı yazdırmadan önce bellek kartı çıkarılmış olabilir.	Kartı yeniden takın ve endeks sayfasını yeniden yazdırın.
	Birden fazla bellek kartı takmış olabilirsiniz.	Aygıtın JPEG dosyalarını algılayabilmesi için tek bir kart yuvasının dolu olması gerekir. Tek bir kartın takıldığından emin olun.
	Bir veya daha fazla yazdırma kartuşu azalmış olabilir.	Azalan yazdırma kartuşlarını değiştirin. Bkz. <a href="#">Yazdırma kartuşunu değiştirme</a> .

## Prova sayfası yazdırılmıyor

Prova sayfası yazdırmayla ilgili sorunları çözmek için bu bölümdeki tablodan yararlanın.

Sorun	Nedeni	Çözüm
Prova sayfası yazdırılmıyor.	Aygıt sayfaı yazdırmadan önce bellek kartı çıkarılmış olabilir.	Kartı yeniden takın ve prova sayfasını yeniden yazdırın.
	Birden fazla bellek kartı takmış olabilirsiniz.	Aygıtın JPEG dosyalarını algılayabilmesi için tek bir kart yuvasının dolu olması gerekir. Tek bir kartın takıldığından emin olun.
	Bir veya daha fazla yazdırma kartuşu azalmış olabilir.	Azalan yazdırma kartuşlarını değiştirin. Bkz. <a href="#">Yazdırma kartuşunu değiştirme</a> .

## Prova sayfası taranmıyor

Prova sayfasının taranmasıyla ilgili sorunları çözmek için bu bölümdeki tablodan yararlanın.

Sorun	Nedeni	Çözüm
Prova sayfası doğru taranmıyor.	Flatbed tarayıcı kirlili olabilir.	Flatbed tarayıcının camını temizleyin. Bkz. <a href="#">Tarayıcı camını temizlemek için</a> .
	Otomatik belge besleyici (OBB) dolmuş olabilir.	OBB'deki ortamları çıkarın.
	Tarayıcı, fotoğraf seçimlerini okuyamıyor olabilir. Bu özellik, Orijinal HP Toner Sarf Malzemeleri'nde kullanılmak üzere optimal hale getirilmiş ve test edilmiştir (renk gölgelerindeki değişiklikler bu özelliğin performansını etkileyebilir).	Balonları tarayıcının okuyabileceği kadar koyu işaretlediğinizden emin olun.
	Prova sayfası doğru yerleştirilmemiş olabilir.	Orijinal belgeyi yüzü aşağı, belgenin sol üst köşesi camın sağ alt köşesine gelecek şekilde flatbed tarayıcıya yerleştirin.  Aygıt prova sayfasını OBB'den taramaz.

## Fotoğraf yazdırmayla ilgili sorunlar

Fotoğraf yazdırmayla ilgili sorunları çözmek için bu bölümdeki tablodan yararlanın.

Sorun	Nedeni	Çözüm
Yanlış fotoğraf yazdırıldı.	Yanlış bellek kartı takılmış olabilir.	Doğru bellek kartının takıldığından emin olun. Bkz. <a href="#">Bellek kartı takma.</a>
	Bellek kartından yanlış numarayı seçmiş olabilirsiniz.	Yazdırmak istediğiniz fotoğrafın numarasını hatırlamıyorsanız, dosya numarasından emin olmak için bir endeks sayfası yazdırın. Bkz. <a href="#">Endeks yazdırma.</a>
Fotoğraf yazdırılmadı.	Ortam giriş tepsi boş olabilir.	Giriş tepsisine ortam yerleştirin.
	Aygıt fotoğrafı yazdırmadan önce bellek kartı çıkarılmış olabilir.	Kartı yeniden takın ve fotoğrafı yeniden yazdırın.
	Prova sayfası eğri.	Kağıt kılavuzlarının giriş tepsisindeki kağıtla doğru hizalandığından emin olun. Prova sayfasını yeniden yazdırın. Prova sayfasındaki görüntülerin düzgün hizalandığından emin olun ve ardından yazdırmak istediğiniz görüntüleri yeniden seçin.
	Prova sayfası tarayıcıda düzgün hizalanmadı.	Prova sayfasını, belgenin sol üst köşesi camın sağ alt köşesine gelecek ve yüzü aşağı bakacak şekilde flatbed tarayıcıda yeniden hizalayın.
Fotoğraf kalitesi kabul edilebilir düzeyde değil.	Orijinal fotoğrafın kalitesi düşük olabilir.	Fotoğraf kalitesini artırmak için bir yazılım programı kullanın ve ardından fotoğrafı bilgisayarınızdan yazdırın.
	Yazıcıdaki varsayılan ayarlar, istenen kaliteyi vermeyebilir.	Fotoğrafı istenen ayarlarda yazdırmak için bir yazılım programı kullanın.
Fotoğrafın boyutu yanlış.	Uygun olmayan iş boyutu, aygıt kontrol panelinden yazdırılamayabilir.	Fotoğrafın boyutunu istenen ayarlara getirmek için bir yazılım programı kullanın ve ardından fotoğrafı bilgisayarınızdan yazdırın.
	Doğru olmayan bir iş boyutunu seçmiş olabilirsiniz.	Aygıt kontrol panelinde doğru ayarın seçildiğinden emin olun.

Sorun	Nedeni	Çözüm
Bellek kartındaki görüntüler düzenlenemiyor, kaydedilemiyor veya silinmiyor.	Aygıt bellek kartını okuyamıyor.	Bellek kartının doğru takıldığından ve kartın desteklenen bir kart olduğundan emin olun. Bkz. <a href="#">Bellek kartı takma</a> .  <b>Not</b> Aygıt kontrol panelinden bellek kartı dosyalarını düzenleyemiyorsunuz. Görüntüleri düzenlemek, silmek veya kaydetmek için bir yazılım programı kullanın.
Tarayıcı prova sayfasını okumadı.	Aygıtta HP dışı sarf malzemeleri kullanılıyor. Bu özellik, Orijinal HP Toner Sarf Malzemeleri'nde kullanılmak üzere optimal hale getirilmiş ve test edilmiştir (renk gölgelerindeki değişiklikler bu özelliğin performansını etkileyebilir).	Fotoğrafı bilgisayarınızdan yazdırmak için bir yazılım programı kullanın.  Kontrol panelini kullanarak fotoğrafları doğrudan bellek kartından yazdırın.  Aygıtta HP sarf malzemelerini takın ve prova sayfasını yeniden yazdırın.



## Sorun giderme araçları

Bu bölümde, aygıtınızdaki sorunları çözmeye yardımcı olacak araçlar tanıtılmaktadır.

### Aygıt sayfaları ve raporları

Bu bölümde, aygıttaki sorunlara tanı koymanıza ve çözmeye yardımcı olacak sayfalar ve raporlar anlatılmaktadır.

#### Demo sayfası

Demo sayfasını yazdırmak için aşağıdaki adımları izleyin.

1. Aygıt kontrol paneli menüsünde **Raporlar** menüsü görüntülenene kadar **MENÜ** düğmesine basın ve ardından **GİRİŞ** düğmesine basın.
2. **Demo Sayfası** görüntülenene kadar **< veya >** düğmesini kullanın ve ardından **GİRİŞ** düğmesine basın.

#### Yapılandırma sayfası

Yapılandırma sayfası, aygıtın geçerli ayarlarını ve özelliklerini listeler. Yapılandırma sayfasını aygıttan veya HP Araç Kutusu yazılımından yazdırabilirsiniz. Yapılandırma sayfasını aygıttan yazdırmak için aşağıdaki adımları izleyin.

1. Aygıt kontrol panelinde **MENÜ** düğmesine basın.
2. **Raporlar** öğesini seçmek için **< veya >** düğmesini kullanın ve ardından **GİRİŞ** düğmesine basın.
3. **Yapılandırma rap** öğesini seçmek için **< veya >** düğmesini kullanın ve ardından **GİRİŞ** düğmesine basın.

Yapılandırma sayfası hakkında daha fazla bilgi için bkz. [Yapılandırma sayfası](#).

#### Sarf Malzemeleri Durumu sayfası

Sarf Malzemeleri Durumu sayfasında HP yazdırma kartuşlarının ve HP görüntü tamburlarının kalan kullanım ömrü verilir. Ayrıca; kalan tahmini sayfa sayısı, yazdırılan sayfa sayısı ve sarf malzemeleri ile ilgili diğer bilgiler bulunur. Sarf Malzemeleri Durumu sayfasını aygıttan veya HP Araç Kutusu yazılımından yazdırabilirsiniz. Sayfayı aygıttan yazdırmak için aşağıdaki adımları izleyin.

1. Kontrol panelinde **MENÜ** düğmesine basın.
2. **Raporlar** öğesini seçmek için **< veya >** düğmesini kullanın ve ardından **GİRİŞ** düğmesine basın.
3. **Sarf Malzemeleri Durumu** öğesini seçmek için **< veya >** düğmesini kullanın ve ardından **GİRİŞ** düğmesine basın.

Sarf Malzemeleri Durumu sayfası hakkında daha fazla bilgi için bkz. [Sarf Malzemeleri Durumu sayfası](#).

## Faks raporları

Bu bölümde, aygıttaki sorunlara tanı koymanıza ve çözümenize yardımcı olacak faks raporları anlatılmaktadır.

### Not

Faks raporları hakkında daha fazla bilgi için bkz. [Faks günlükleri ve raporları](#).

## Faks etkinlik günlüğü

Faks etkinlik günlüğü, alınan, gönderilen veya silinen son 40 faksın ve gerçekleşen hataların kronolojik bir geçmişini sunar.

### Faks etkinlik günlüğünü yazdırmak için

1. Aygıt kontrol panelinde **MENÜ** düğmesine basın.
2. **Raporlar** öğesini seçmek için **< veya >** düğmesini kullanın ve ardından **GİRİŞ** düğmesine basın.
3. **Fks Etkinl. günl.** öğesini seçmek için **< veya >** düğmesini kullanın ve ardından **GİRİŞ** düğmesine basın.
4. **Gün. şim. yazdır** öğesini seçmek için **GİRİŞ** düğmesine basın. Aygıt, menü ayarlarından çıkar ve günlüğü yazdırır.

## Faks arama raporu

Faks arama raporu, gönderilen veya alınan son faksın durumunu belirten kısa bir rapordur.

### Bir faks arama raporu yazdırmak için

1. Aygıt kontrol panelinde **MENÜ** düğmesine basın.
2. **Raporlar** öğesini seçmek için **< veya >** düğmesini kullanın ve ardından **GİRİŞ** düğmesine basın.
3. **Fks Arama raporu** öğesini seçmek için **< veya >** düğmesini kullanın ve ardından **GİRİŞ** düğmesine basın.
4. **Rap. şimdi yazd.** öğesini seçmek için **GİRİŞ** düğmesine basın. Aygıt, menü ayarlarından çıkar ve raporu yazdırır.

## Telefon defteri raporu

Telefon defteri raporu, dokunmatik tuşlara, hızlı arama girişlerine ve grup arama girişlerine atanan faks numaralarını listeler.

### Bir telefon defteri raporu yazdırmak için

1. Aygıt kontrol panelinde **MENÜ** düğmesine basın.
2. **Raporlar** öğesini seçmek için **< veya >** düğmesini kullanın ve ardından **GİRİŞ** düğmesine basın.
3. **Tlf. Defteri rap.** öğesini seçmek için **< veya >** düğmesini kullanın ve ardından **GİRİŞ** düğmesine basın. Aygıt, menü ayarlarından çıkar ve raporu yazdırır.

## Fatura kodu raporu

Fatura kodu raporu, tüm faks fatura kodlarının ve her koda faturalanmış faksların toplam sayısının yazdırıldığı listesidir.

### Not

Bu rapor yazdırıldıktan sonra tüm fatura verileri silinir.

### Bir fatura kodu raporu yazdırmak için

1. Aygıt kontrol panelinde **MENÜ** düğmesine basın.
2. **Raporlar** öğesini seçmek için **<** veya **>** düğmesini kullanın ve ardından **GİRİŞ** düğmesine basın.
3. **Fatura raporu** öğesini seçmek için **<** veya **>** düğmesini kullanın ve ardından **GİRİŞ** düğmesine basın. Aygıt, menü ayarlarından çıkar ve raporu yazdırır.

## HP Araç Kutusu

HP Araç Kutusu, sorun giderme görevlerinde kullanabileceğiniz bir Web uygulamasıdır.

### HP Araç Kutusu yazılımını görmek için

Aşağıdaki yöntemlerden birini kullanarak HP Araç Kutusu yazılımını açın:

- Windows masaüstünde HP Araç Kutusu simgesini çift tıklayın.
- Windows **Başlat** menüsünde, **Programlar**'ı tıklayın (veya Windows XP'de **Tüm Programlar**'ı) ve ardından HP Araç Kutusu yazılımını tıklayın.

### Sorun giderme sekmesi

HP Araç Kutusu yazılımında, aşağıdaki ana sayfalara bağlantılar içeren bir **Sorun Giderme** sekmesi bulunur:

- **Kontrol Paneli İletileri.** Aygıt kontrol paneli iletilerinin açıklamalarını görebilirsiniz.
- **Sıkışmaları Giderme.** Sıkışmaların yerini bulma ve giderme ile ilgili bilgileri görebilirsiniz.
- **Yazdırma Sorunları.** Yazdırmayla ilgili sorunları çözmenize yardımcı olabilecek Yardım konularını görebilirsiniz.
- **Tarama Sorunları.** Taramayla ilgili sorunları çözmenize yardımcı olabilecek Yardım konularını görebilirsiniz.
- **Kopyalama Sorunları.** Kopyalamayla ilgili sorunları çözmenize yardımcı olabilecek Yardım konularını görebilirsiniz.
- **Faks Sorunları.** Faksla ilgili sorunları çözmenize yardımcı olabilecek Yardım konularını görebilirsiniz.
- **Bellek Kartı Sorunları.** Bellek kartıyla ilgili sorunları çözmenize yardımcı olabilecek Yardım konularını görebilirsiniz.
- **Bağlantı Sorunları.** Bağlantıyla ilgili sorunları çözmenize yardımcı olabilecek Yardım konularını görebilirsiniz.
- **Sorun Giderme Araçları.** Aygıt bakım yapmak için temizleme sayfası veya renk sorunlarını giderme sayfası gibi sorun giderme araçlarını kullanabilirsiniz.
- **Canlandırılmış Demolar.** Aygıtla ilgili canlandırılmış Yardım demolarını görebilirsiniz.

---

**Not**

---

HP Araç Kutusu yazılımındaki diğer sekmeler, aygıt sorunlarını gidermede yardımcı olabilir. HP Araç Kutusu yazılımındaki diğer sekmeler hakkında bilgi için bkz. [HP Araç Kutusu](#).

## Servis menüsü

Aygıt sorunlarını gidermek için kontrol paneli **Servis** menüsünü kullanın.

### Fabrika varsayılan ayarlarını geri yükleme

Fabrika varsayılan ayarlarının geri yüklenmesi, tüm ayarları fabrika varsayılan ayarlarına döndürür ve faks başlığı adını ve telefon numarasını temizler.

---

**DİKKAT**

---

Bu yordam, dokunmatik tuşlar ve hızlı arama kodlarıyla ilişkili faks numaraları ve adlarını temizler ve bellekte saklanan tüm sayfaları siler. Yordam, daha sonra aygıtı otomatik olarak yeniden başlatır.

### Fabrika varsayılan ayarlarını geri yüklemek için

1. Aygıt kontrol panelinde **MENÜ** düğmesine basın.
2. **Servis** ögesini seçmek için **<** veya **>** düğmesini kullanın ve ardından **GİRİŞ** düğmesine basın.
3. **Vars. gr. yklnyr** ögesini seçmek için **<** veya **>** düğmesini kullanın ve ardından **GİRİŞ** düğmesine basın.

Aygıt otomatik olarak yeniden başlatılır.

### Kağıt yolunu temizleme

Aygıtta, kağıt yolunu temizlemek üzere özel bir temizleme modu bulunur.

---

**Not**

---

HP, HP Araç Kutusu yazılımına erişebiliyorsanız kağıt yolunu HP Araç Kutusu yazılımını kullanarak temizlemenizi önerir. Bkz. [Kağıt yolunu temizleme](#).

### Kağıt yolunu temizlemek için

1. Aygıt kontrol panelinde **MENÜ** düğmesine basın.
2. **Servis** ögesini seçmek için **<** veya **>** düğmesini kullanın ve ardından **GİRİŞ** düğmesine basın.
3. **Temizleme Modu** ögesini seçmek için **<** veya **>** düğmesini kullanın ve ardından **GİRİŞ** düğmesine basın.

Yazıcıdan yavaşça bir sayfa beslenir. İşlem tamamlandıktan sonra sayfayı atın.

4. İstendiğinde düz letter veya A4 kağıt yerleştirin.
5. Onaylamak için **GİRİŞ** düğmesine basın ve temizleme işlemini başlatın.

Yazıcıdan yavaşça bir sayfa beslenir. İşlem tamamlandıktan sonra sayfayı atın.

### T.30 protokol izi

Faks iletim sorunlarını gidermek için bir T.30 protokol izi kullanın.

### Bir T.30 protokol izi raporu yazdırmak için

Aygıttan bir faks gönderin veya aygıtı başka bir faks makinesinden faks alın ve faks yazdırıldıktan sonra bir T.30 iz raporu yazdırın.

1. Aygıt kontrol panelinde **MENÜ** düğmesine basın.
2. **Servis** ögesini seçmek için **<** veya **>** düğmesini kullanın ve ardından **GİRİŞ** düğmesine basın.
3. **T.30'u Yazdır** ögesini seçmek için **<** veya **>** düğmesini kullanın ve ardından **GİRİŞ** düğmesine basın.

Aygıt, menü ayarlarından çıkar ve raporları yazdırır.

Raporun sütun başlıklarından bazıları ile ilgili açıklamalar şöyledir:

- **Tarih** ve **Saat**, faksın ne zaman başladığını gösterir.
- **Tür**, faks etkinliğinin türünü gösterir: gönderme veya alma.
- **Tanımlama**, bir faksın gönderildiği telefon numarasıdır.
- **Sonuç**, faksın durumunu açıklar:
  - "Tamam", faksın başarılı olduğu anlamına gelir.
  - "Bekliyor", faksların bellekte veya yazdırılmakta olduğunu gösterir.
  - Hata kodu, aygıtınızın servise gereksimi olabileceği anlamına gelir. HP Müşteri Hizmetleri ile bağlantı kurun. [Servis ve destek](#) bölümüne veya yazıcı ile birlikte gelen broşüre bakın.

### Aygıt kontrol paneli ekranında siyah çizgiler/noktalar var veya ekrandaki görüntü kayboluyor

#### DİKKAT

Statik elektrik, aygıt kontrol paneli ekranında aniden ortaya çıkan siyah çizgilere veya noktalara neden olabilir. Vücudunuzda statik elektrik toplanmış olma ihtimali varsa (örneğin, nem oranının düşük olduğu bir ortamda halı üzerinde yürüyorsanız) aygıt kontrol paneline dokunmayın.

### Aygıt elektrik veya manyetik alanda kaldı mı?

Aygıt elektrik veya manyetik alanda kalırsa, kontrol panelinde beklenmeyen çizgi veya noktalar oluşabilir veya ekran görüntüsü kaybolabilir. Bu sorunu çözmek için, aşağıdaki yordamı uygulayın:

1. Aygıtı kapatın.
2. Aygıtı elektrik veya manyetik alandan çıkarın.
3. Aygıtı yeniden açın.



# A

## Aksesuarlar ve sipariř verme bilgileri

Ařađıda yazdırma iřlemi sırasında geęerli olan aksesuarların bir listesi vardır. Sipariř bilgileri ve kullanabileceđiniz aksesuarlar aygıtın kullanım ömrü içinde deđiřebilir. Sipariř konusunda en geęerli bilgiler için ařađıdaki web sitelerinden en uygun olanı ziyaret edin:

- Kuzey Amerika: <http://www.hp.com/go/ordersupplies-na>
- Avrupa ve Orta Dođu: <http://www.hp.com/go/ordersupplies-emea>
- Asya Pasifik ölkeleri/bölgeleri: <http://www.hp.com/go/ordersupplies-ap>
- Latin Amerika: <http://www.hp.com/go/ordersupplies-la>

## Sarf malzemeleri

Ürün adı	Açıklama	Parça numarası
Siyah yazdırma kartuşu	yüzde 5 dolulukla 5.000 sayfa.	Q3960A
Camgöbeği yazdırma kartuşu	yüzde 5 dolulukla 4.000 sayfa.	Q3961A
Sarı yazdırma kartuşu	yüzde 5 dolulukla 4.000 sayfa.	Q3962A
Magenta yazdırma kartuşu	yüzde 5 dolulukla 4.000 sayfa.	Q3963A
Cyan yazdırma kartuşu	yüzde 5 dolulukla 2.000 sayfa.	Q3971A
Sarı yazdırma kartuşu	yüzde 5 dolulukla 2.000 sayfa.	Q3972A
Magenta yazdırma kartuşu	yüzde 5 dolulukla 2.000 sayfa.	Q3973A
Görüntü tamburu	Görüntü tamburunun ömrü 20.000 sayfa siyah beyaz; 5.000 sayfa renkli baskıdır. Yaklaşık kullanım süresi 6.000 – 8.000 sayfadır.	Q3964A



## Bellek

Ürün adı	Açıklama	Parça numarası
Bellek yükseltme (DIMM'ler)	Aygıttaki standart 96 MB bellek, iki ek DIMM yuvası kullanılarak 224 MB'ye kadar çıkarılabilir. 32 MB	C7845A
Bellek yükseltme (DIMM'ler)	64 MB	C9680A
Bellek yükseltme (DIMM'ler)	128 MB	C9121A
Yazı Tipi DIMM'i (100 pimli)	DIMM yuvasına 8 MB'lik dil yazı tipi ROM'u takabilirsiniz.	Varolan DIMM'ler ve sipariş hakkında bilgi için <a href="http://www.hp.com">http://www.hp.com</a> adresini ziyaret edin.

## Kablo ve arabirim aksesuarları

Ürün adı	Açıklama	Parça numarası
USB kablosu	2 metre standart USB uyumlu aygıt konektörü	C6518A

## Kağıt işleme aksesuarları

Ürün adı	Açıklama	Parça numarası
İsteğe bağlı tepsi 2	Standart boyutlar için 250 yaprak kapasiteli giriş tepsisi. 250 yaprak kapasiteli tek bir tepsi takılabilir.	Q3952A

## Kağıt ve diğer yazdırma ortamları

### Not

Bu aygıt için mürekkep püskürtmeli kağıt önerilmez.

Ürün adı	Açıklama	Parça numarası
HP LaserJet kağıdı	HP LaserJet yazıcılarda kullanılmak üzere üretilen Premium HP marka kağıt.	HPJ1124 (letter)
HP Premium Choice LaserJet kağıdı	120,32 g/m <sup>2</sup> (32 lb.) ağırlığında HP bond kağıt.	HPU1132 (letter)
HP Kapak kağıdı	200 g/m <sup>2</sup> (75-lb kapak) ağırlığında HP marka kağıt. Kartpostal ve belge kapakları yazdırmak için kullanılır.	Q2413A (letter) 100 yaprak
HP Yazdırma kağıdı	HP LaserJet yazıcılar için üretilen HP marka kağıt.	HPP1122 (letter)
HP Çok amaçlı kağıt	Çeşitli kullanımlara yönelik HP marka kağıt.	HPM1120 (letter)
HP LaserJet Sert kağıt	Saten kaplamalı sağlam kağıt. Kağıt yırtılmaz ve hava koşullarına karşı dayanıklıdır. Uzun süre korunması gereken belgeler için.	Q1298A (letter)
HP Çok Parlak lazer kağıdı	Her iki yüzü çok parlak kaplamalı. Broşürlerde, kataloglarda, fotoğraflarda ve çok parlak kağıdın gerektiği her yerde kullanılır.	Q2419A (letter) 200 yaprak
HP Yumuşak Parlak lazer kağıdı	Her iki yüzü saten kaplamalı. 105 g/m <sup>2</sup> (12,70 kg)	Q2415A (letter) 500 yaprak
HP Color LaserJet asetatları	Tam renkli yazdırma için renkli asetat kullanın.	C2934A (letter) 50 yaprak
HP Broşür Lazer Kağıdı, Mat	İki taraflı yazdırmada diğer tarafı göstermeyen yüksek ışık geçirmezlik özelliği, 44 lb.	Q6543A (letter) 150 sayfa
HP Fotoğraf ve Görüntüleme Lazer Kağıdı, Parlak	Yüksek kontrastlı parlak, 32 lb.	Q6545A (letter) 200 sayfa
HP Fotoğraf ve Görüntüleme Lazer Kağıdı, Mat	Yüksek kontrastlı mat, 52 lb.	Q6549A (letter) 100 sayfa
HP Sunum Lazer Kağıdı, Yumuşak Parlak	Yüksek kontrast düzeyi için parlak beyaz, 32 lb.	Q6541A (letter) 200 sayfa

## Kullanıcı tarafından deęiřtirilebilen parçalar

Ürün adı	Açıklama	Parça numarası
Füzer	Motoru temizledikten ve tüm sorun giderme adımlarını uyguladıktan sonra baskı kalitesi ile ilgili sorunlarınız devam ediyorsa deęiřtirin. (Bkz. <a href="#">Aygıtı temizleme</a> ve <a href="#">Yazdırma sorunları</a> .)	Parça sipariři vermek için HP Müřteri Hizmetleri'ne bařvurun.
Ayırma tablası ve alma silindirleri	Yazıcı birden fazla kaęıt alıyorsa veya hiç kaęıt almıyorsa deęiřtirin. Farklı bir kaęıt ile deneme yapılması sorunu gidermedi.	Parça sipariři vermek için HP Müřteri Hizmetleri'ne bařvurun.
Otomatik belge besleyici (OBB)	OBB zarar gördüğünde veya doęru çalıřmadığında deęiřtirin.	Parça sipariři vermek için HP Müřteri Hizmetleri'ne bařvurun.

## Ek belgeler

Bu kullanım kılavuzunun ařađıdaki dillerde basılı birer kopyası mevcuttur.

### Kullanım kılavuzları

Dil	Parça numarası
İngilizce	Q3948-90901
Çince, basitleştirilmiş	Q3948-90915
Çekçe	Q3948-90902
Danca	Q3948-90903
Felemenkçe	Q3948-90904
Fince	Q3948-90905
Fransızca	Q3948-90906
Almanca	Q3948-90907
Macarca	Q3948-90908
İtalyanca	Q3948-90909
Korece	Q3948-90910
Norveççe	Q3948-90911
Lehçe	Q3948-90912
Portekizce	Q3948-90913
Rusça	Q3948-90914
İspanyolca, Kastilya dili	Q3948-90916
İsveççe	Q3948-90917
Tay dili	Q3948-90919
Geleneksel Çince	Q3948-90918
Türkçe	Q3948-90920

# B

# Servis ve destek

## Hewlett-Packard sınırlı garanti bildirimini

### HP ÜRÜNÜ

HP Color LaserJet 2820/2830/2840 hepsi bir arada

### SINIRLI GARANTİ SÜRESİ

Bir yıl sınırlı garanti

HP, siz son kullanıcı olan müşteriye, HP donanımlarında ve aksesuarlarında, satın alma tarihinden itibaren yukarıda belirtilen süre boyunca malzeme ve işçilik kusurları bulunmayacağını garanti eder. HP garanti süresi içinde böyle kusur bildirimleri aldığı takdirde, kusurlu olduğu iddia edilen ürünleri, kendi seçimine göre onaracak veya değiştirecektir. Kusurlu ürün yerine verilen ürünler yeni veya performans bakımından yeniye eşdeğer olacaktır.

HP, satın alma tarihinden itibaren yukarıda belirtilen süre boyunca, HP yazılımının, doğru yüklenip kullanıldığı takdirde, malzeme ve işçilik kusurlarından kaynaklanan program yönergelerini yürütememe sorunu yaratmayacağını garanti eder. HP garanti süresi içinde böyle kusur bildirimleri aldığı takdirde, bu tür kusurlar nedeniyle program yönergelerini yürütmeyen yazılımı değiştirecektir.

HP, HP ürünlerinin çalışmasının kesintiye uğramayacağı veya hatasız olduğu garantisini vermez. HP'nin makul bir süre boyunca ürünü garanti edildiği şekilde onarması ve değiştirmesi mümkün olmazsa, ürünü iade etmek şartıyla satın alma bedelini geri alma hakkınız doğar.

HP ürünleri, performans bakımından yeniye eşdeğer durumda yeniden üretilmiş veya önemsiz miktarda kullanılmış parçalar içerebilir.

Garanti aşağıdaki nedenlerden dolayı ortaya çıkan arızaları içermez: (a) uygun olmayan veya yetersiz bakım ya da kalibrasyon, (b) HP tarafından sağlanmayan yazılım, arabirim, parça veya malzemeler, (c) yetkisiz tadilat veya kötü kullanım ya da (d) ürünün kendisi için yayımlanmış ortam özellikleri dışında kullanımı (e) kullanım alanının uygun olmayan şekilde hazırlanmış olması ya da uygun olmayan bakım.

**YEREL YASALARININ İZİN VERDİĞİ ÖLÇÜDE, YUKARIDAKİ GARANTİLER TÜM GARANTİLERİ OLUŞTURUR VE GEREK YAZILI GEREK SÖZLÜ OLARAK BAŞKA HİÇBİR ZİMNİ VEYA AÇIK GARANTİ VEYA KOŞUL VERİLMEZ. HP ÖZELLİKLE SATILABİLİRLİK, TATMINKAR KALİTE VE BELİRLİ BİR AMACA UYGUNLUK DOLAYLI GARANTİLERİ YA DA KOŞULLARINI REDDEDER.** Bazı ülkeler/bölgeler veya eyaletler dolaylı garantilerin sınırlandırılmasına izin vermez, bu nedenle yukarıdaki sınırlandırma veya hariç tutma sizin için geçerli olmayabilir. Bu garanti size belirli yasal haklar verir ve ülkeden/bölgeden ülkeye/bölgeye ve eyaletten eyalete geçişebilen başka haklara da sahip olabilirsiniz. HP sınırlı garantisini HP'nin bu ürün için servis verdiği ve bu ürünü pazarladığı tüm ülkelerde/bölgelerde geçerlidir. Aldığınız garantinin düzeyi yerel standartlara göre değişebilir. HP bu ürünün yasal veya yönetmelik nedenleriyle işletilmesinin amaçlanmadığı ülkelerde/bölgelerde işlemesi için ürünün form veya işlevinde değişiklik yapmayacaktır.

**YEREL YASALARIN İZİN VERDİĞİ ÖLÇÜDE, BU GARANTİ BİLDİRİMİNDEKİ HAKLAR YEGANE VE TÜM HAKLARINIZDIR. YUKARIDA BELİRTİLEN DURUMLARIN DIŞINDA, HP VEYA BAYİLERİ, SÖZLEŞMEDEN KAYNAKLANAN VEYA HAKSIZ FİİL BİÇİMİNDE OLUŞAN YA DA BAŞKA BİR BİÇİMDE ORTAYA ÇIKAN (KAR VE VERİ KAYBI DA DAHİL OLMAK ÜZERE) VERİ KAYBINDAN, DOĞRUDAN, ÖZEL, RASTLANTISAL VE DOLAYLI ZARARLARDAN HİÇBİR DURUMDA SORUMLU DEĞİLDİR.** Bazı ülkeler/bölgeler veya eyaletler dolaylı garantilerin sınırlandırılmasına izin vermez, bu nedenle yukarıdaki sınırlandırma veya hariç tutma sizin için geçerli olmayabilir.

YASAL OLARAK İZİN VERİLEN DURUMLAR DIŐINDA BU BİLDİRİMDEKİ GARANTİ KOŐULLARI, ÜRÜNÜN SİZE SATILMASIYLA İLGİLİ TANINAN ZORUNLU YASAL HAKLARI DIŐLAMADIKLARI, SINIRLAMADIKLARI VE DEĐİŐTİRMEDİKLERİ GİBİ BUNLARA EK OLARAK SAĐLANMAKTADIR.



## Yazdırma Kartuşu ve Görüntü Tamburu Garanti Bildirimi

Bu HP ürününde, malzeme ve işçilik kusuru bulunmadığı garanti edilmektedir.

Bu garanti (a) yeniden doldurulmuş, yenilenmiş, yeniden üretilmiş veya herhangi bir şekilde değiştirilmiş, (b) yanlış kullanımdan, depolamadan, çalışmadan veya yazıcı ürünü için belirtilen ortam koşullarının dışında kullanımdan kaynaklanan sorunlar yaşayan veya (c) normal kullanım sonrası eskiyen ürünler için geçerli değildir.

Garanti hizmetinden yararlanmak için lütfen ürünü satın aldığınız yere geri götürün (sorunun yazılı bir açıklaması ve baskı örnekleri ile birlikte) veya HP müşteri desteğine başvurun. Arızalı ürünleri değiştirme veya satın alma ücretini iade etme HP'nin inisiyatifindedir.

YEREL KANUNLARIN İZİN VERDİĞİ ÖLÇÜDE, YUKARIDAKİ GARANTİLER ÖZELDİR VE YAZILI VEYA SÖZLÜ, AÇIK VEYA ZİMNİ BAŞKA BİR GARANTİ YA DA ŞART GEÇERLİ DEĞİLDİR VE HP SATILABİLİRLİK, TATMİN EDİCİ KALİTE VE ÖZEL BİR AMACA UYGUNLUKLA İLGİLİ HER TÜRLÜ ZİMNİ GARANTİ VE ŞARTI ÖZELLİKLE REDDEDER.

YEREL YASALARIN İZİN VERDİĞİ ÖLÇÜDE, HP VEYA BAYİLERİ SÖZLEŞMEDEN KAYNAKLANAN VEYA HAKSIZ FİİL BİÇİMİNDE OLUŞAN YA DA BAŞKA BİR BİÇİMDE ORTAYA ÇIKAN (KAR VE VERİ KAYBI DA DAHİL OLMAK ÜZERE) DOĞRUDAN, ÖZEL, RASTLANTISAL VE DOLAYLI VEYA DİĞER ZARARLARDAN HİÇBİR DURUMDA SORUMLU DEĞİLDİR.

YASAL OLARAK İZİN VERİLEN DURUMLAR DIŞINDA, BU BİLDİRİDEKİ GARANTİ KOŞULLARI, ÜRÜNÜN SİZE SATILMASIYLA İLGİLİ TANINAN ZORUNLU YASAL HAKLARI DIŞLAMADIKLARI, SINIRLAMADIKLARI VE DEĞİŞTİRMEDİKLERİ GİBİ, BUNLARA EK OLARAK SAĞLANMAKTADIR.

## Color LaserJet Görüntü Füzere Takımı ve Görüntü Aktarım Takımı Sınırlı Garanti Bildirimi

Bu HP ürününün, yazıcı kontrol panelinde ömrünün azaldığına ilişkin bir gösterge görüntülenene kadar malzeme ve işçilik hataları içermeyeceği garanti edilir.

Bu garanti (a) yenilenmiş, yeniden üretilmiş veya herhangi bir şekilde değiştirilmiş, (b) yanlış kullanımdan, depolamadan, çalışmadan veya yazıcı ürünü için belirtilen ortam koşullarının dışında kullanımdan kaynaklanan sorunlar yaşayan veya (c) normal kullanım sonrası eskiyen ürünler için geçerli değildir.

Garanti hizmetinden yararlanmak için lütfen ürünü satın aldığınız yere geri götürün (sorunun yazılı bir açıklaması ile birlikte) veya HP müşteri desteğine başvurun. Arızalı ürünleri değiştirme veya satın alma ücretini iade etme HP'nin insiyatifindedir.

YEREL KANUNLARIN İZİN VERDİĞİ ÖLÇÜDE, YUKARIDAKİ GARANTİ ÖZELDİR VE YAZILI VEYA SÖZLÜ, AÇIK VEYA ZİMNİ BAŞKA BİR GARANTİ YA DA ŞART GEÇERLİ DEĞİLDİR VE HP SATILABİLİRLİK, TATMİN EDİCİ KALİTE VE ÖZEL BİR AMACA UYGUNLUKLA İLGİLİ HER TÜRLÜ ZİMNİ GARANTİYİ VE ŞARTI ÖZELLİKLE REDDEDER.

YEREL YASANIN İZİN VERDİĞİ ÖLÇÜDE, HP VE TEDARİKÇİLERİ, SÖZLEŞMEDEN, HAKSIZ FİİLDEN YA DA BİR BAŞKA DURUMDAN DOĞAN DOĞRUDAN, ÖZEL, ARIZİ, SONUÇ OLARAK ORTAYA ÇIKAN (KÂR VEYA VERİ KAYBI DAHİL OLMAK ÜZERE) VEYA DİĞER HASARLARDAN SORUMLU DEĞİLDİR.

BU BİLDİRİMDEKİ GARANTİ KOŞULLARI, YASALARIN İZİN VERDİĞİ ÖLÇÜDE, BU ÜRÜNÜN SİZE SATIŞIYLA İLGİLİ ZORUNLU RESMİ HAKLARINIZA EKTİR VE BUNLARI DIŞLAMAZ, KISITLAMAZ VEYA DEĞİŞTİRMEZ.

## Destek ve servisten yararlanma

HP dünya çapında satın alınabilecek çeşitli servis ve destek seçenekleri sunar. Bu programlardan yararlanma olanağı bulunduğunuz ülkeye/bölgeye bağlı olarak değişebilir.

## HP bakım anlaşmaları

HP'nin geniş kapsamlı destek gereksinimlerini karşılayan çeşitli türlerde bakım anlaşmaları vardır. Bakım anlaşmaları standart garantiye dahil değildir. Destek hizmetleri ülkelere/ bölgelere göre farklılık gösterir. Yararlanabileceğiniz servisleri öğrenmek ve bakım anlaşmaları hakkında daha fazla bilgi almak için HP Müşteri Hizmetleri'ne başvurun. Genel olarak, aygıt aşağıdaki bakım anlaşmalarına sahip olacaktır:

### Yerinde servis sözleşmeleri

İhtiyacınıza en uygun düzeyde destek sağlamak için HP'nin iki farklı yanıt süresine göre yerinde servis anlaşması vardır:

#### Öncelikli Yerinde Servis

Bu anlaşma kapsamında, HP 'nin olağan iş saatleri içindeki çağrılarınıza 4 saat içinde servis yanıtı sağlanır.

#### Ertesi Gün Yerinde Servis

Bu anlaşma kapsamında, servis talebini izleyen iş gününde destek sağlanır. Yerinde servis sözleşmelerinin çoğunda, uzatılmış servis saatleri ve HP'nin belirlenmiş servis alanlarının dışına yapılan kapsamı genişletilmiş servis seyahatleri belirtilmiştir (ek ücrete tabidir).





# Aygıt özellikleri

## Fiziksel özellikler

Ürün	Yükseklik	Derinlik	Genişlik	Ağırlık
HP Color LaserJet 2820 hepsi bir arada ve HP Color LaserJet 2830 hepsi bir arada	523 mm	518 mm	497 mm	26,7 kg
HP Color LaserJet 2840 hepsi bir arada tepsiyle birlikte 2 (250 sayfa)	570 mm	518 mm	497 mm	29,3 kg

## Sarf malzemesi özellikleri

Görüntü tamburunun ömrü (yüzde 5 doluluğa göre)	20.000 sayfa, yalnızca siyah beyaz yazdırıldığında 5000 sayfa, renkli yazdırıldığında 6000 - 8000 sayfa, ortalama ömür
Yazdırma kartuşunun ömrü (yüzde 5 doluluğa göre)	Siyah: 5000 sayfa Sarı, camgöbeği ve magenta: Her biri 2.000 sayfa (HP Color LaserJet 2820 hepsi bir arada) Sarı, camgöbeği ve magenta: Her biri 4.000 sayfa (HP Color LaserJet 2830 hepsi bir arada ve HP Color LaserJet 2840 hepsi bir arada)

## Elektrik özellikleri

Öğe	110 volt modeller	220 volt modeller
Güç gereksinimleri	110-127 V (+/- %10)	220-240 V (+/- %10)
	50/60 Hz (+/- 2 Hz)	50/60 Hz (+/- 2 Hz)
Güç tüketimi (normal)		
Yazdırma sırasında (renkli)	224 W (ortalama)	217 W (ortalama)

### Elektrik özellikleri (devam)

Öge	110 volt modeller	220 volt modeller
Yazdırma sırasında (siyah beyaz) 400 W (ortalama) 400 W (ortalama)	400 W (ortalama)	400 W (ortalama)
Bekleme sırasında	20 W (ortalama)	20 W (ortalama)
Kapalı mod	0 W (ortalama)	0 W (ortalama)
Isı çıkışı		
Çalışmaz durumda	64 BTU/saat	64 BTU/saat

### DİKKAT

Güç gereksinimleri, aygıtın satıldığı ülkeye/bölgeye bağlıdır. Çalışma voltajlarını dönüştürmeyin. Bu, aygıtı zarar verebileceği gibi ürün garantisini de geçersiz kılar.

### Ortam özellikleri

	Önerilen <sup>1</sup>	Çalıştırma <sup>1</sup>	Saklama <sup>1</sup>
(aygıt ve yazdırma kartuşu) Sıcaklık	20° - 27° C (68° - 81° F)	15° - 32,5° C (59° - 90,5° F)	0° - 40° C (32° - 104° F)
Bağıl nem	Yüzde 20 - 70	Yüzde 10 - 80	Yüzde 95 veya daha az

<sup>1</sup>Değerler değişebilir. Geçerli bilgiler için bkz. <http://www.hp.com/support/cj2800series>.

### Akustik emisyonlar (HP Color LaserJet 2820/2830/2840 hepsi bir arada)

Ses Gücü Düzeyi	ISO 9296'ya göre <sup>1</sup>
Yazdırırken (20 ppm)	$L_{WAd} = 6.6$ Bels (A) [66 dB (A)]
SPL-Operatör Konumu	ISO 9296'ya göre <sup>1</sup>
Yazdırırken (20 ppm)	$L_{pAm} = 52$ dB(A)

<sup>1</sup>Akustik değerler değişebilir. Geçerli bilgiler için bkz. <http://www.hp.com/support/cj2800series>.

# D

## Düzenleme bilgileri

### Giriş

Bu bölümde aşağıdaki düzenleme bilgileri yer alır:

- [Telefon Kullanımına İlişkin Tüketicuyu Koruma Yasası \(ABD\)](#)
- [IC CS-03 gereksinimleri](#)
- [Telekom AB bildirim](#)
- [Yeni Zelanda telekom bildirimleri](#)
- [Çevreci Ürün Yönetim programı](#)
- [Uyum Beyanı](#) (HP Color LaserJet 2820 hepsi bir arada)
- [Uyum Beyanı](#) (HP Color LaserJet 2830 hepsi bir arada ve HP Color LaserJet 2840 hepsi bir arada)
- [Ülkeye/bölgeye özgü güvenlik bildirimleri](#)

## Telefon Kullanımına İlişkin Tüketiciyi Koruma Yasası (ABD)

1991 tarihli Telefon Kullanımına İlişkin Tüketiciyi Koruma Yasası, herhangi bir kişinin gönderilen her sayfanın üstündeki veya altındaki kenar boşluğunda veya gönderilen ilk sayfada gönderim tarihi ve saati ve iletiyi gönderen firmanın, tüzel kişiliğin veya bireyin kimlik bilgileri ve gönderimin yapıldığı makinenin veya firmanın, tüzel kişiliğin veya bireyin telefon numarası belirtilmedikçe faks makineleri de dahil olmak üzere herhangi bir bilgisayar veya elektronik aygıttan ileti gönderilmesini yasaklamaktadır. (Belirtilen telefon numarası, 900'lü bir hat veya yüksek şehir içi veya şehirler arası iletim tarifesine tabi bir numara olamaz.) Bu bilgileri facsimile aygıtınıza programlamak için bkz. [Faks ayarlarını belirleme](#).



## IC CS-03 gereksinimleri

**Uyarı:** Industry Canada (Kanada Endüstrisi) etiketi donatının onaylı olduğunu göstermektedir. Bu onay, donatının belirli telekomünikasyon ağ koruma, kullanma ve güvenlik gereksinimlerini ilgili Terminal Donatı Teknik Gereksinimleri belgesinde (belgelerinde) belirtildiği şekilde karşıladığı anlamına gelir. İlgili Bakanlık, donatının kullanıcıyı memnun edecek şekilde çalışacağını garanti etmez. Kurmadan önce kullanıcıların bu donatının yerel telekomünikasyon firmasının tesislerine bağlantı izni olduğundan emin olmaları gerekir. Bu donatının, kabul edilebilir bir bağlantı yöntemi kullanılarak kurulması gerekir. Müşteri, yukarıdaki koşullara uygun hareket edildiği bazı durumlarda hizmet kalitesinde yine de azalma olabileceğini bilmelidir. Onaylı donatının onarım işlemleri, tedarikçi tarafından belirlenen bir temsilci tarafından koordine edilmelidir. Bu donatıda veya donatı arızası durumunda kullanıcı tarafından yapılacak her türlü onarım veya değişiklik işlemi, telekomünikasyon firmasının donatının bağlantısının kesilmesi talebinde bulunmasına neden olabilir. Kullanıcılar, kendi güvenlikleri için güç cihazının, telefon hatlarının ve dahili metalik su borusu sisteminin (eğer varsa) elektrik toprak bağlantılarının birbiriyle bağlantılı hale getirildiğinden emin olmalıdır. Bu önlem, özellikle kırsal kesimde önemlidir.

### DİKKAT

Kullanıcılar bu tür bağlantıları kendileri yapmamalı, uygun elektrik denetleme merciiine veya elektrikçiye başvurmalıdır. Bu aygıtın Çalma Sesi Eşdeğer Sayısı (REN) 0,7'dir.

**Uyarı:** Her bir terminal cihazına atanan Çalma Sesi Eşdeğer Sayısı(REN), bir telefon arabirimine bağlanmasına izin verilen maksimum terminal sayısını göstermektedir. Bir arabirimdeki sonlandırma işlemi, tüm aygıtların Çalma Sesi Eşdeğer Sayısı toplamının beşi (5,0) geçmemesi koşulunu karşılayan her türlü aygıt kombinasyonundan oluşabilir. Telefon ağına doğrudan bağlı olan bir donatının standart bağlantı düzenleme kodu (telefon jak türü) CA11A'dır.

## Telekom AB bildirimi

Bu ürün, Avrupa Ekonomik Topluluğu (AET) ülkelerindeki/bölgelerindeki analog Kamu Telekomünikasyon Ağları'na (PSTN) bağlanmak üzere tasarlanmıştır. AB ve TTE Yönetmeliği 1999/5/EC (Ek II) koşullarını karşılamakta ve ilgili AB uygunluk işaretini taşımaktadır. Ayrıntılı bilgi için bu kılavuzun başka bir bölümünde üretici tarafından düzenlenen Uygunluk Beyanı'na bakın. Ancak, ulusal PSTN'ler arasındaki farklılıklar nedeniyle, ürünün her PSTN terminal noktasında çalışacağı koşulsuz olarak garanti edilmemektedir. Ağ uyumluluğu, PSTN bağlantısı hazırlığı yapılırken müşteri tarafından seçilen doğru ayara bağlıdır. Lütfen kullanıcı kılavuzunda belirtilen yönergeleri izleyin. Ağ uyumluluk sorunları yaşarsanız, lütfen donatıyı satın aldığınız firmaya veya ülkenizdeki/bölgenizdeki Hewlett-Packard yardım masasına başvurun. PSTN terminal noktasına yapılacak herhangi bir bağlantı, yerel PSTN operatörü tarafından belirlenen ek koşullara tabi olabilir.

## Yeni Zelanda telekom bildileri

Terminal donatıya ilişkin Tele-izin verilmesi, yalnızca Telekom'un ürünün ağına bağlantı için gerekli minimum koşulları karşıladığı anlamına gelir. Bu izin, ürünün Telekom tarafından onayladığı veya herhangi bir garanti sunulduğu anlamına gelmez. Ayrıca, bir ürünün Tele-izine sahip farklı bir modeldeki donatıyla her açıdan ve her koşulda düzgün şekilde çalışacağı garantisi verilmediği gibi herhangi bir ürünün tüm Telekom ağı hizmetleriyle uyumlu olduğu taahhüt edilmez.

Bu donatı, aynı hatta bağlı başka bir ağıta gelen bir aramanın etkin bir şekilde aktarılmasını sağlamayabilir.

Bu donatı, Telekom "111" Acil Servisi'ni otomatik olarak arayacak şekilde ayarlanamayabilir.

# Çevreci Ürün Yönetim programı

## Ozon üretimi

Bu ürün, sezilebilir miktarda ozon gazı (O3) üretmez.

## Enerji tüketimi

Bu ürün, enerji açısından verimli büro ürünlerinin gelişmesini desteklemek amacıyla başlatılmış gönüllü bir program olan ENERGY STAR® standartlarına uygundur.



ENERGY STAR, ABD Çevre Koruma Dairesi'nin ABD'de tescilli servis markasıdır. Bir ENERGY STAR® ortağı olarak Hewlett-Packard Company, bu ürünün ENERGY STAR® tarafından verimli enerji kullanımı için belirlenen yönergelerle uygun olduğunu saptamıştır. Daha fazla bilgi için <http://www.energystar.gov> adresine bakın.

## Kağıt kullanımı

Bu ürünün elle dupleksleme özelliği [iki taraflı baskı, bkz: [Her iki yüze yazdırma \(elle dupleksleme\)](#)] ve forma baskı özelliği [birden çok sayfanın tek bir yaprağa yazdırılması, bkz: [Tek kağıda birden çok sayfa yazdırma \(N-sayfalı yazdırma\)](#)] kağıt kullanımını ve bunun sonucu olarak da doğal kaynakların tüketimini azaltır.

## Plastik Parçalar

25 gram'ın üzerindeki plastik parçaların üzerinde uluslararası standartlara uyan, plastiğin, ürünün kullanım ömrünün sonunda geri dönüştürülmesi için tanınabilmesini kolaylaştıran işaretler vardır.

## HP LaserJet baskı sarf malzemeleri

Birçok ülkede/bölgede, bu ürünün baskı sarf malzemeleri (örneğin, yazdırma kartuşu, görüntü tamburu) HP Baskı Sarf Malzemeleri İade ve Geri Dönüşüm Programı aracılığıyla HP'ye geri gönderilebilir. Bu kullanımı kolay ve ücretsiz iade programı 48'den fazla ülkede/bölgede uygulanmaktadır. Tüm yeni HP LaserJet yazdırma kartuşlarının ve sarf malzemelerinin paketlerinde birkaç farklı dilde bilgi ve yönergeler bulunur.

## HP Baskı Sarf Malzemeleri İade ve Geri Dönüşüm Programı Bilgileri

1990 yılından bu yana HP Baskı Sarf Malzemeleri İade ve Geri Dönüşüm Programı çerçevesinde milyonlarca kullanılmış HP LaserJet yazdırma kartuşu toplanarak bunların çevreye atılması önlenmiştir. HP LaserJet yazdırma kartuşları ve sarf malzemeleri toplanır ve bunlar kartuşları parçalara ayıran kaynak ve kurtarma iş ortaklarımıza gönderilir. Kapsamlı bir kalite incelemesinin ardından seçilen parçalar yeni kartuşlarda kullanılmak üzere geri kazandırılır. Kalan malzemeler ayrılır ve çeşitli yararlı ürünlerin yapımı için diğer endüstrilerce kullanılmak üzere ham maddelere dönüştürülür.

## ABD içinde iadeler

Kullanılmış kartuş ve sarf malzemelerinin iadesinde çevreye karşı sorumluluğumuzu daha iyi yerine getirebilmek için HP, iadelerin topluca yapılmasını özendirilmektedir. İki veya daha fazla kartuşu birlikte paketleyin ve pakete birlikte verilen, ödemesi önceden yapılmış, üzerinde adres bulunan UPS etiketini kullanın. ABD dahilinde daha fazla bilgi için, 800-340-2445 numaralı telefonu arayabilir veya HP Baskı Sarf Malzemeleri İade ve Geri Dönüşüm Programı web sitesini aşağıdaki adresten ziyaret edebilirsiniz: <http://www.hp.com/go/recycle>.

### ABD dışı geri alımlar

ABD dışındaki müşteriler yerel HP Satış ve Servis Bürolarını arayabilir veya HP Baskı Sarf Malzemeleri İade ve Geri Dönüşüm Programı hakkında daha fazla bilgi almak için <http://www.hp.com/go/recycle> adresindeki Web sitesini ziyaret edebilirler.

### Kağıt

Bu üründe, *HP LaserJet Yazıcı Ailesi Yazdırma Ortamı Kılavuzunda* değinilen şartları karşılayan geri dönüştürülmüş kağıt kullanılabilir. Bu kılavuzu <http://www.hp.com/support/ljpaperguide> adresinden PDF olarak indirebilirsiniz. Bu ürün DIN 19309'a uygun olarak geri dönüştürülmüş kağıtların kullanımı için uygundur.

### Malzeme kısıtlamaları

Bu HP üründe floresan lambası veya tarayıcı içinde kullanım ömrü sonunda özel işlem gerektirebilen cıva bulunmaktadır.

Bu HP üründe kullanılan lehimlerde kurşun bulunmaktadır ve kullanım süresi tamamlandığında özel bir şekilde atılmalıdır.

Bu HP üründe kullanım ömrü sonunda özel işlem gerektirebilen bir pil bulunmaktadır.

Tür:	Lityum Karbon Monofluorit (sert düğme pil)
Ağırlık:	yaklaşık 1 gram
Konum:	formatlayıcı PC kartı üzerinde (ürün başına bir pil)
Kullanıcı Tarafından Çıkarılabilir:	Hayır

Gerri dönüşüm bilgileri için <http://www.hp.com/go/recycle> adresini ziyaret edebilir veya ülkenizdeki/bölgenizdeki yetkililere veya Electronics Industry Alliance'a başvurabilirsiniz: <http://www.eiae.org>.

## Hollanda

Toepassing: De batterij wordt gebruikt als reserve-energiebron voor de tijd klok (die wordt gebruikt voor het faxgedeelte van het apparaat).

Locatie van de batterij: De batterij wordt bij de fabricage/distributie van het product op de formatter gesoldeerd.

Voorschriften:

- Richtlijn van de Europese Unie met betrekking tot batterijen: Deze batterij komt niet in aanmerking voor de richtlijnen.
- Bijzondere bepaling A45 voor UN-standaard: Deze batterij is een niet-gevaarlijk artikel.

Levensduur: De batterij is ontworpen om minstens even lang mee te gaan als het product.

Batterijfabrikanten: Rayovac, Madison, WI, USA; and Panasonic, Secaucus, NJ, USA.

Het ontwerp en de specificaties kunnen zonder kennisgeving worden gewijzigd.



**Tayvan**



廢電池請回收

# Uyum Beyanı

## Uyum Beyanı

ISO/IEC Guide 22 ve EN 45014'e göre

### Üretici Adı:

Hewlett-Packard Company

### Üretici Adresi:

11311 Chinden Boulevard,  
Boise, Idaho 83714-1021, USA

## ürünün

### Ürün Adı:

HP Color LaserJet 2820 hepsi bir arada

### Mevzuat Model Numarası <sup>3)</sup>:

BOISB-0408-00

### Ürün Seçenekleri:

TÜMÜNÜN

## aşağıdaki Ürün Özelliklerine uyduğunu beyan eder:

### Güvenlik:

IEC 60950:1999 / EN60950: 2000

IEC 60825-1:1993 + A1:1996 +A2:2001 / EN 60825-1:1994 + A11:1996 + A2:2001 (1. Sınıf Lazer/LED Ürünü)  
GB4943-1995

### EMC:

CISPR 22:1998 / EN 55022:1998 - B Sınıfı<sup>1)</sup>

EN 61000-3-2:2000

EN 61000-3-3:1995\A1:2001

EN 55024:1998\A1:2001

FCC Başlık 47 CFR, 15. Bölüm B Sınıfı<sup>2)</sup> / ICES-003, 3. Madde GB9254-1998

## Tamamlayıcı Bilgiler:

Bu ürün EMC Yönetmeliği 89/336/EEC, Düşük Voltaj Yönetmeliği 73/23/EEC koşullarına uygundur ve CE işareti taşımaktadır.

1) Ürün, Hewlett-Packard Kişisel Bilgisayar Sistemleri kullanılarak, standart bir yapılandırma ile test edilmiştir. Ürünün uyumluluk testi henüz yürürlükte olmayan 9,5 Hükümü dışında standarttır.

2) Bu Aygıt, FCC kurallarının 15. Bölümüne uygundur. Çalışma, aşağıdaki iki Koşula bağlıdır: (1) bu aygıt zararlı parazite neden olmaz ve (2) bu aygıt alınan her türlü paraziti, istenmeyen işleme sebep olabilen parazit de dahil olmak üzere kabul eder.

3) Mevzuat gereği, bu ürüne bir Mevzuat model numarası verilmiştir. Bu numara ürünün pazarlanma adı ile veya ürün numaraları ile karıştırılmamalıdır.

Boise, Idaho , USA

**1 Aralık 2004**

## Sadece mevzuat konuları için:

Avustralya'da  
Danışma Merkezi:

Product Regulations Manager, Hewlett-Packard Australia Ltd., 31-41 Joseph Street, Blackburn, Victoria 3130, Australia

Avrupa'da Danışma  
Merkezi:

Bulduğunuz ülkedeki/bölgedeki Hewlett-Packard Satış ve Servis Bürosu veya Hewlett-Packard GmbH, Department  
HQ-TRE / Standards Europe., Herrenberger Strasse 140, , D-71034, Böblingen (FAKS: +49-7031-14-3143)

ABD'de Danışma  
Merkezi:

Product Regulations Manager, Hewlett-Packard Company., PO Box 15, Mail Stop 160, Boise, Idaho 83707-0015,  
(Telefon numarası: 208-396-6000)

# Uyum Beyanı

## Uyum Beyanı

ISO/IEC Kılavuzu 22 and EN 45014'e göre

### Üretici Adı:

Hewlett-Packard Company

### Üretici Adresi:

11311 Chinden Boulevard,  
Boise, Idaho 83714-1021, ABD

## ürünün

### Ürün Adı:

HP Color LaserJet 2830 ve 2840 hepsi bir arada

### Mevzuat Model Numarası <sup>3)</sup>:

BOISB0408-01

### Ürün Seçenekleri:

TÜMÜ

## aşağıdaki Ürün Özellikleri'ne uygundur:

Güvenlik: IEC 60950:1999 / EN60950: 2000  
IEC 60825-1:1993 + A1:1996 +A2:2001 / EN 60825-1:1994 + A11:1996 + A2:2001 (1. Sınıf Lazer/LED Ürünü)  
GB4943-1995

EMC: CISPR 22:1998 / EN 55022:1998 - B Sınıfı<sup>1)</sup>  
EN 61000-3-2:2000  
EN 61000-3-3:1995\A1:2001  
EN 55024:1998\A1:2001  
FCC Başlık 47 CFR, 15. Bölüm B Sınıfı<sup>2)</sup> / ICES-003, 3. Madde GB9254-1998  
**TELEKOM:** TBR-21:1998; EG 201 121:1998

## Ek Bilgiler:

Ürün, EMC Yönetmeliği 89/336/EEC, Düşük Voltaj Yönetmeliği 73/23/EEC, R&TTE Yönetmeliği 1999/5/EC (Ek II) koşullarına uygundur ve CE işareti taşımaktadır.

1) Ürün, Hewlett-Packard Kişisel Bilgisayar Sistemleri kullanılarak, standart bir yapılandırma ile test edilmiştir. Ürünün uyumluluk testi henüz yürürlükte olmayan 9,5 Hükümü dışında standarttır.

2) Bu Aygıt, FCC kurallarının 15. Bölümüne uygundur. Çalışma, aşağıdaki iki Koşula bağlıdır: (1) bu aygıt zararlı parazite neden olmaz ve (2) bu aygıt alınan her türlü paraziti, istenmeyen işleme sebep olabilen parazit de dahil olmak üzere kabul eder.

3) Mevzuat gereği, bu ürüne bir Mevzuat model numarası verilmiştir. Bu numara ürünün pazarlama adı ile veya ürün numaraları ile karıştırılmamalıdır.

Boise, Idaho , ABD

**1 Aralık 2004**

## Sadece mevzuat konuları için:

Avustralya'da Danışma Merkezi: Product Regulations Manager, Hewlett-Packard Australia Ltd.,, 31-41 Joseph Street, Blackburn, Victoria 3130, Avustralya

Avrupa'da Danışma Merkezi: Bulduğunuz ülkedeki/bölgedeki Hewlett-Packard Satış ve Servis Bürosu veya Hewlett-Packard GmbH, Department HQ-TRE / Standards Europe., Herrenberger Strasse 140, , D-71034, Böblingen (FAKS: +49-7031-14-3143)

ABD'de Danışma Merkezi: Product Regulations Manager, Hewlett-Packard Company.,, PO Box 15, Mail Stop 160, Boise, Idaho 83707-0015, (Telefon numarası: 208-396-6000)



# Ülkeye/bölgeye özgü güvenlik bildirimleri

## Laser safety statement

ABD Gıda ve İlaç Dairesi'ne bağlı CDRH (Center for Devices and Radiological Health), 1 Ağustos 1976 tarihinden itibaren üretilmiş olan lazer ürünleri için bazı yönetmelikleri uygulamaya koymuştur. Bu yazıcı, 1968'de yürürlüğe giren Sağlık ve Güvenlik Radyasyon Kontrolü yasasına göre ABD Sağlık Bakanlığı (U.S. Department of Health and Human Services - DHHS) Radyasyon Performans Standardı uyarınca "Sınıf 1" olarak onaylanmıştır.

Yazıcının içinde yayılan radyasyon, koruyucu muhafazalar ve dış kapaklar tarafından tamamen hapsedildiğinden, lazer ışınının normal kullanımın hiçbir aşamasında dışarı kaçması imkansızdır.

### UYARI!

Bu kılavuzda belirtilenler dışındaki denetimlerin, ayarların veya yöntemlerin uygulanması zararlı radyasyonun açığa çıkmasına neden olabilir.

## Canadian DOC statement

Complies with Canadian EMC Class B requirements.

«Conforme à la classe B des normes canadiennes de compatibilité électromagnétiques (CEM).»

## Korean EMI statement

사용자 안내문 (B 급 기기)

이 기기는 비업무용으로 전자파장해검정을 받은 기기로서, 주거지역에서는 물론 모든 지역에서 사용할 수 있습니다.

## **Finnish laser statement**

### **LASERTURVALLISUUS**

#### **LUOKAN 1 LASERLAITE**

#### **KLASS 1 LASER APPARAT**

HP Color LaserJet 2820/2830/2840 -laserkirjoitin on käyttäjän kannalta turvallinen luokan 1 laserlaite. Normaalisissa käytössä kirjoittimen suojakotelointi estää lasersäteen pääsyn laitteen ulkopuolelle.

Laitteen turvallisuusluokka on määritetty standardin EN60825-1 (1994) mukaisesti.

#### **VAROITUS!**

Laitteen käyttäminen muulla kuin käyttöohjeessa mainitulla tavalla saattaa altistaa käyttäjän turvallisuusluokan 1 ylittävälle näkymättömälle lasersäteilylle.

#### **WARNING!**

Om apparaten används på annat sätt än i bruksanvisning specificerats, kan användaren utsättas för osynlig laserstrålning, som överskrider gränsen för laserklass 1.

#### **HUOLTO**

HP Color LaserJet 2820/2830/2840 -kirjoittimen sisällä ei ole käyttäjän huollettavissa olevia kohteita. Laitteen saa avata ja huoltaa ainoastaan sen huoltamiseen koulutettu henkilö.

Tällaiseksi huoltotoimenpiteeksi ei katsota väriainekasetin vaihtamista, paperiradan puhdistusta tai muita käyttäjän käsikirjassa lueteltuja, käyttäjän tehtäväksi tarkoitettuja ylläpitotoimia, jotka voidaan suorittaa ilman erikoistyökaluja.

#### **VARO!**

Mikäli kirjoittimen suojakotelo avataan, olet alttiina näkymättömälle lasersäteilylle laitteen ollessa toiminnassa. Älä katso säteeseen.

#### **WARNING!**

Om laserprinterns skyddshölje öppnas då apparaten är i funktion, utsättas användaren för osynlig laserstrålning. Betrakta ej strålen.

Tiedot laitteessa käytettävän laserdiodin säteilyominaisuuksista:

Aallonpituus 770-800 nm

Teho 5 mW

Luokan 3B laser

# Sözlük

## akım koruyucu

Güç kaynağını ve iletişim hatlarını elektrik akımlarından koruyan aygıt.

## ayrılmış hat

Telefon veya faks aramaları için özel olarak kullanılan tek bir telefon hattı.

## bağlantı

Aygıt yazılımından e-posta, elektronik faks ve OCR bağlantıları gibi diğer programlara bilgi göndermek için kullanılabilen bir programa veya aygıtta bağlantı.

## çözünürlük

Görüntünün, inç başına nokta (dpi) sayısı ile ölçülen kesinliği. Dpi ne kadar yüksek olursa çözünürlük o kadar artar.

## DIMM

Çift girişli bellek modülü; belleği barındıran küçük bir devre kartı. Tek bir iç bellek modülünde (SIMM) 32 bit bellek yolu vardır, DIMM'de ise 64 bit yol vardır.

## dosya biçimi

Dosya içeriğinin bir program veya program grubuyla yapılandırılma yolu.

## DSL

Dijital abone hattı, telefon hatları üzerinden Internet'e yüksek hızla, doğrudan bağlantı sağlayan bir teknoloji.

## e-posta (elektronik posta)

Elektronik postanın kısaltması. Öğeleri bir iletişim ağı üzerinden aktarmada kullanılabilen yazılım.

## faks

"Facsimile"nin kısaltması. Yazdırılmış bir sayfanın elektronik kodlaması ve elektronik sayfanın telefon hattı üzerinden iletilmesi. Aygıt yazılımı, modem ve faks yazılımı gerektiren öğeleri elektronik faks programlarına gönderebilir.

## faks ayarları

Ayarlandığında veya değiştirildiğinde, yapılan seçimi yeniden değiştirilene kadar kullanmayı sürdüren faksla ilgili öğeler. Aygıt için meşgul bir numaranın yeniden aranma sayısı örnek olarak gösterilebilir. Bu ayarlar, kontrol paneli menüsünde kendi bölümlerindedir.

## faks işlevleri

Kontrol panelinden veya yazılımdan yapılan, yalnızca geçerli işi etkileyen veya belleği temizleme gibi Hazır durumuna dönmeden önce yalnızca bir kez yapılan faksla ilgili görevler. Bu işlevler, kontrol paneli menüsünde kendi bölümlerindedir.

## filigranlar

Filigran, yazdırılan belgeye bir arka plan metni ekler. Örneğin, bir belgenin gizli olduğunu belirtmek üzere belgede arka plan metni olarak "Gizli" ifadesi yazdırılabilir. Önceden hazırlanmış filigranlardan da seçim yapılabilir, yazı tipi, boyut, açı ve stil değiştirilebilir. Yazıcı filigranı sadece ilk sayfaya veya tüm sayfalara yerleştirebilir.

## gri tonlama

Renkli görüntüler gri tonlamalı hale dönüştürülürken, görüntünün açık ve koyu bölümlerini temsil eden gri gölgeler; renkler çeşitli gri gölgeler tarafından temsil edilir.

## harmanlama

Birden fazla kopyalama işini kümeler halinde yazdırma işlemi. Harmanlama seçildiğinde, aygıt tüm kümeyi yazdırdıktan sonra ek kopyaları yazdırır. Bu özellik seçilmezse, aygıt bir sayfanın belirtilen miktarda kopyasını yazdırdıktan sonra diğer sayfalara geçer.

## hepsi bir arada

Yazdırma, fakslama, kopyalama ve tarama gibi çok sayıda işlevi gerçekleştirebilen HP aygıtlarına verilen ad.

## HP Araç Kutusu

HP Araç Kutusu, bir Web tarayıcısında açılan ve aygıt yönetimi ve sorun giderme araçlarına, katıştırılmış Web sunucusuna ve aygıt belgelerine erişim sağlayan bir Web sayfasıdır. HP Araç Kutusu yazılımı, Windows 98, Windows ME veya Macintosh işletim sistemlerini desteklemez.

## HP Yönlendirici

Belgeler üzerinde çalışırken kullanılan bir yazılım ekranı. Belge otomatik belge besleyiciye yerleştirilirken ve bilgisayar aygıtına doğrudan bağlı durumdayken, HP Yönlendirici faks, kopyalama veya tarama işlemlerini başlatmak üzere bilgisayar ekranında görüntülenir.

## inç başına nokta sayısı (dpi)

Yazdırma için kullanılan bir çözünürlük ölçüsü. Genel olarak, inç başına nokta sayısı arttıkça çözünürlük artar ve görüntünün ayrıntıları daha görünür hale gelir; dosya boyutu büyür.

## inç başına piksel sayısı (ppi)

Tarama için kullanılan bir çözünürlük ölçüsü. Genel olarak, inç başına piksel sayısı arttıkça, çözünürlük artar, görüntüde daha fazla ayrıntı görülebilir ve dosyanın boyutu büyür.

## ISDN

Entegre Servisler Dijital Ağı (ISDN), genel telefon ağı üzerinden tak kapsamlı dijital iletişim için uluslararası kabul gören bir settir.

## kamu telefon ağı (PSTN)

Dünya çapındaki çevirmeli telefon ağı veya bu ağın bir kısmı. Kullanıcılara, yerel telefon değişim şirketleri üzerinden PSTN'ye bağlanmalarına olanak veren özel telefon numaraları atanır. Çoğu zaman bu ifade, başlangıçta normal telefon sinyalleri ve normal geçişli uzun mesafeli telefon devreleri kullanılarak oluşturulan bir yol üzerinden yürütülen veri ve diğer telefon dışı hizmetleri belirtmek için kullanılır.

## kontrast

Bir görüntünün koyu ve açık alanları arasındaki fark. Değer düştükçe, gölgeler birbirine benzer. Değer yükseldikçe, gölgeler birbirinden daha fazla ayırt edilir hale gelir.

## OBB

Otomatik belge besleyici (OBB). OBB, özgün belgeleri kopyalamak, taramak veya fakslamak üzere aygıtta otomatik besleme için kullanılır.

## optik karakter tanıma (OCR) yazılımı

OCR yazılımı bir metnin elektronik görüntüsünü, örneğin taranmış bir belgeyi, sözcük işlemci, elektronik çalışma sayfası ve veritabanı programlarının kullanabileceği bir hale getirir.

## özel çalma

Bazı bölgelerde/ülkelerde bazı telefon şirketlerince sunulan, aynı telefon hattında iki veya üç telefon numarasının ayarlanmasını sağlayan hizmet. Her telefon numarasının farklı bir çalma sesi vardır ve faks makinesi, faks numarasının özel çalma sesini tanımak üzere yapılandırılabilir.

## özel düzey değişimi (PBX)

Genelde büyük firmalar veya üniversiteler tarafından, kuruluşun içindeki tüm dahili telefonları bağlamak için kullanılan küçük bir telefon geçiş sistemidir. PBX, kamu telefon ağına (PSTN) bağlanır; gelen ve giden aramaları yönlendirmek için dahili telefonlarca kullanılan yöntemle bağlı olarak elle veya çevirmeli olabilir. Genelde donanım telefon şirketinden kiralanmaz; müşteriye ait olur.

## paylaşılan hat

Hem telefon, hem de faks aramaları için kullanılan tek bir telefon hattı.

## Readiris

I.R.I.S. tarafından geliştirilmiş ve aygıt yazılımının içinde bulunan optik karakter tanıma (OCR) programı.

## tarayıcı

Web sayfalarını bulmak ve açmak için kullanılan bir yazılım programı olan Web tarayıcısının kısa söylenişi.

## TWAIN

Tarayıcılar ve yazılım için bir endüstri standardı. TWAIN uyumlu bir programla birlikte TWAIN uyumlu bir tarayıcı kullanarak tarama işlemi program içinden başlatılabilir.

## URL

Benzersiz kaynak adresi; belgelerin ve kaynakların Internet üzerindeki global adresi. Adresin ilk kısmı kullanılan iletişim kuralını, ikinci kısmı kaynağın bulunduğu IP adresini veya etki alanı adını belirtir.

## USB

Evrensel seri yol (USB), USB Implementers Forum, Inc. tarafından geliştirilmiş olan, bilgisayarları ve çevre birimlerini bağlamak için kullanılan bir standarttır. USB tek bir bilgisayar USB bağlantı noktasını birden çok çevre birimine eşzamanlı olarak bağlayacak şekilde tasarlanmıştır.

virgöl (,)

Faks arama sırasındaki bir virgöl, aygıtın, arama sırasının o noktasında duraklayacağını gösterir.

WIA

Windows Görüntü Mimarisi (WIA), Windows Me ve Windows XP'de kullanılan bir görüntüleme mimarisidir. WIA uyumlu tarayıcı kullanılarak, bu işletim sistemlerinden bir tarama işi başlatılabilir.

yarım ton

Noktaların sayısını çeşitlendirerek gri tonlamayı taklit eden bir görüntü türü. Çok renkli alanlar çok sayıda, açık renkli alanlar az sayıda noktadan oluşur.

yazıcı sürücüsü

Yazıcı sürücüsü, yazılım programlarının aygıtın özelliklerine erişim sağlamak için kullandığı programdır. Yazıcı sürücüsü yazılım programının biçimlendirme komutlarını (örneğin sayfa sonları ve yazı tipi seçimi) yazıcı diline (Postscript veya PCL gibi) çevirir ve yazdırılacak dosyayı aygıtı gönderir.

# Dizin

## Simgeler / Sayısal öğeler

250 sayfalık tepsi. *Bkz:* tepsi 2  
4-Renk seçeneği 59  
600 dpi baskı kalitesi ayarı 237

## A

açık/kapalı düğmesi, yeri 9  
açık baskı, sorun giderme 239  
açık kopyalama  
harmanlama 69  
açıklık  
faks kontrastı 87  
kopya kontrastı 65  
soluk baskı, sorun giderme 239  
açma/kapama düğmesi, yeri 9  
Ağ Ayarları sekmesi, HP Araç Kutusu 185  
ağır kağıt  
özellikler 23, 47  
yazdırma 44  
ağırlık  
aygıt 291  
kağıt özellikleri 23  
aksesuarlar  
kurulum kılavuzları 2  
parça numaraları 278  
sipariş etme v  
akustik emisyonlar 292  
alarm sesi, ayarlama 34  
alma silindiri aksamı, OBB 198, 200  
alma silindirleri, sipariş verme 283  
anlaşmalar, bakım vi, 289  
antetli  
özellikler 46  
antetli kağıt  
çıkış yolu 44  
Apple LaserWriter 8 sürücü 17  
Apple Macintosh. *Bkz:* Macintosh  
arabirim bağlantı noktaları  
dahil olan türler 7  
kablolar, sipariş 280  
yeri 9, 10  
Araç Kutusu. *Bkz:* HP Araç Kutusu  
arama  
duraklatmalar, ekleme 104  
elle 80  
elle tekrar arama 81  
otomatik olarak tekrar arama, ayarlar 91

örnekler, ekleme 105  
sorun giderme 263  
televizyon 86  
tonlu veya darbeli ayarları 90  
uluslararası 104  
arama kartları 80  
arama raporu, faks  
sorun giderme 266  
yazdırma 189  
arka çıkış kapağı  
yazdırma 44  
yeri 9  
asetatlar  
özellikler 23, 48  
yükleme 28  
ayarlar  
çevir sesi algılama 107  
değiştirme 15  
dosyaya kaydetme 184  
kaydetme 42  
Yapılandırma sayfası 178  
Aygıt Ayarları, HP Araç Kutusu 184  
ayırma tablası, sipariş verme 283  
Ayrıntılı yarım ton seçeneği 59

## B

bağlantılar, HP Araç Kutusu 186  
bağlantı noktaları  
dahil olan türler 7  
kablolar, sipariş 280  
yeri 9, 10  
bakım anlaşmaları 289  
basılı kağıt  
çıkış yolu 44  
özellikler 46  
baskı işleri, iptal etme 53  
baskı kalitesi  
ayarlar 237  
özellikler 6  
sorun giderme 237, 238  
temizleme sayfası, yazdırma 194  
Başlangıç kılavuzu 2  
başlık, faks 75, 76  
belgeler 2, 284  
belgeleri ölçeklendirme  
kopyalama 66  
yazdırma 42

belgeleri yeniden boyutlandırma  
kopyalama 66  
yazdırma 42  
Belgeler sekmesi, HP Araç Kutusu 183  
bellek  
faks depolama 4  
faksları silme 110  
faksları yeniden yazdırma 109  
genişletme yuvaları 4  
parça numaraları 279  
Yapılandırma sayfası 179  
Bellek Geliştirme teknolojisi (MEt) 7  
bellek kartları  
resim yazdırma, sorun giderme 268  
sorun giderme 267  
bellek kartları, fotoğraf  
takma 134  
besleme sorunları, sorun giderme 247  
beyaz veya soluk şeritler 255  
bilgi sayfaları  
Demo 178  
dil, seçme 32  
Sarf Malzemeleri Durumu 179  
Yapılandırma 178  
bloke faks listesi, yazdırma 192  
boş kopyalar, sorun giderme 258  
boşluklar, kontrol panelinden girme 75  
boşluklar, kontrol panelini kullanarak girme 104  
boş sayfalar, sorun giderme 248  
boş taramalar, sorun giderme 252  
boyut, aygıt 291  
boyut, kopya  
büyütme veya küçültme 66  
sorun giderme 258  
boyutlar, aygıt 291  
boyutlar, ortam  
desteklenen 23  
özel 45  
Sayfaya Sığdır ayarı, fakslama 97  
Sayfaya Sığdır ayarı, yazdırma 42  
bölmeler, çıkış  
seçme 44  
bölmeler, yeri  
yeri 9  
bulaşmış toner, sorun giderme 241  
buruşukluklar, sorun giderme 243  
büyütme  
basılı belgeler 42  
kopyalar 66

**C**  
cam, temizleme 193  
cam boyutu ayarı 89  
civa özellikleri 299

**Ç**  
çalma sesleri  
özel 95  
ses, ayarlama 35  
çarpık sayfalar 243, 247  
çevir sesi algılama ayarları 107  
çevresel özellikler  
kağıt 25  
çevrimiçi müşteri desteği v  
çevrimiçi yardım  
belgeler 2  
sürücüler 17  
çift taraflı yazdırma 50  
çıkış bölmeleri  
seçme 44  
yeri 9  
çıkış kalitesi  
kopya, sorun giderme 254  
özellikler 6  
taramalar, sorun giderme 250, 252  
temizleme sayfası, yazdırma 194  
yazdırma, sorun giderme 237, 238  
çizgiler, sorun giderme  
kopyalar 255  
taramalar 252  
yazdırılan sayfalar 240  
çok amaçlı tepsi. *Bkz:* tepsi 1  
çözünürlük  
faks 77, 88  
özellikler 6  
tarama 131  
yazdırma ayarları 237

**D**  
dahili telefonlar, faks alma 112  
dakikada sayfa sayısı 4  
dalgalı kağıt, sorun giderme 243  
darbeli arama 90  
değiştirme  
görüntü tamburu 169, 211  
OBB alma silindiri aksamı 198  
yazdırma kartuşları 209  
Demo sayfası, yazdırma 178  
depolama  
aygıt 292  
destek  
bakım anlaşmaları 289  
Instant Support Professional Edition (ISPE) v  
telefon numaraları v  
web siteleri v  
desteklenen işletim sistemleri 14  
desteklenen platformlar 14  
dijital kameralar, renk eşleme 60  
dikey beyaz veya soluk şeritler 255  
dikey çizgiler, sorun giderme 240



diller  
kontrol paneli ekranı, ayarı 32  
kullanım kılavuzları 284  
diller, yazıcı 6  
DIMM  
genişletme yuvaları 4  
kapak, yeri 9  
parça numaraları 279  
Yapılandırma sayfası 179  
dış hatlar  
çevirme örnekleri 105  
duraklatmalar, ekleme 104  
dokunmatik tuşlar  
programlama 100  
dokunmatik tuşlar, faks  
listesi, yazdırma 191  
programlama 99  
tümünü silme 102  
dosya, tarama  
Macintosh 125  
dpi (inç başına nokta sayısı)  
faks 77, 88  
özellikler 6  
yazdırma ayarları 237  
dupleksleme 50  
duraklatmalar, ekleme 104  
durum  
HP Araç Kutusu yazılımı ile görüntüleme 182  
sarf malzemeleri, kontrol etme 204  
Sarf Malzemeleri Durumu sayfası, yazdırma 179  
uyarılar, HP Araç Kutusu 182  
Durum Sekmesi, HP Araç Kutusu 182  
düşük hız, sorun giderme  
faks gönderme 265  
düz kağıt yolu 44  
Düz yarım ton seçeneği 59

## E

eğri sayfalar 243, 247  
ekran rengini eşleme 60  
elektrik özellikleri 291  
elektronik fakslar  
alma 93  
gönderme 83  
El ile ayarlanan renk seçenekleri 58  
el kitapları 2, 284  
elle arama 80  
elle dupleksleme 50  
elle tekrar arama 81  
endeks, fotoğraf 139  
endeks sayfası, sorun giderme 267  
Energy Star uyumluluğu 7  
enerji tüketimi 291, 298  
e-posta, tarama  
çözünürlük ayarları 131  
Macintosh 125  
Windows 121

e-posta uyarıları  
HP Araç Kutusu, ayarlama 182  
erişilebilirlik özellikleri 8  
eşleştirme, renk 60  
etiketler  
çıkış yolu 44  
özellikler 23, 48  
yükleme 28  
etkinlik günlüğü, faks  
sorun giderme 266  
yazdırma 189

## F

faks  
alınanı damgalama 115  
alma sorunlarını giderme 259  
arama, tonlu veya darbeli 90  
arama örnekleri 105  
arama raporu, yazdırma 189  
aygıt alma 85  
başlık, ayarı 75, 76  
bellekten silme 110  
bellekten yazdırma 109  
bilgisayara alma 93  
bir alıcıya gönderme 77  
birden çok alıcıya gönderme 78  
bloke etme 98  
bloke faks listesi, yazdırma 192  
cam boyutu ayarı 89  
çalma sesleri 95  
çözünürlük 77, 88  
dahili telefondan alma 112  
dokunmatik tuşlar 99, 100  
duraklatmalar, ekleme 104  
elle arama 80  
elle tekrar arama 81  
etkinlik günlüğü 189  
fatura kodları 108  
fatura kodları raporu, yazdırma 191  
gecikmeli gönderme 106  
gönderme sorunlarını giderme 261  
grup arama girişleri 78, 101  
hata düzeltme 116  
hızlı arama girişleri 99, 100  
iletme 111  
iptal etme 82  
kontrast ayarı 87  
modem, dahil olan modeller 4  
otomatik küçültme 97  
raporlar, sorun giderme 266  
raporlar, tümünü yazdırma 192  
saat/tarih, ayarı 76  
ses, ayarlama 34  
sessizlik algılama modu 114  
sıkışmalar, sorun giderme 264  
tekrar arama ayarları 91  
telefondan gönderme 86

telefon defteri, yazdırma 191  
V.34 ayarı 117  
yanıtlama çalma sayısı 96  
yanıt modu 94  
yazılımdan gönderme 83  
yoklama 113  
faks alma  
alınan faksları damgalama ayarı 115  
aygıt 85  
bilgisayara 93  
çağrı raporu, yazdırma 189  
çalma sesleri, ayarlar 95  
etkinlik günlüğü, yazdırma 189  
otomatik küçültme ayarları 97  
sessizlik algılama modu 114  
sorun giderme 259  
telefon hattından 112  
yanıtlama çalma sayısı ayarları 96  
yanıt modu, ayarı 94  
yeniden yazdırma 109  
yoklama 113  
Faks Ayarları sekmesi, HP Araç Kutusu 185  
faks gecikmeli gönderme 106  
faks gönderme  
arama raporu, yazdırma 189  
bir alıcıya 77  
birden çok alıcıya 78  
elle arama 80  
etkinlik günlüğü, yazdırma 189  
fatura kodları 108  
gecikmeli 106  
grup arama girişleri 78  
iletme 111  
iptal etme 82  
sorun giderme 261  
telefondan 86  
yazılımdan 83  
faksları alma  
bloke etme 98  
faksları bellekten silme 110  
faksları bloke etme 98  
faksları iletme 111  
faksları yeniden yazdırma 109  
faksları yoklama 113  
faks numaralarında blokeyi kaldırma 98  
Faks sekmesi, HP Araç Kutusu 182  
farklı ilk sayfa 49  
fatura kodları, faks  
kullanma 108  
rapor, yazdırma 191  
filigranlar 41  
fiziksel özellikler 291  
flatbed tarayıcı  
temizleme 193  
varsayılan cam boyutu, ayarı 89  
yükleme 30  
fon, gri 240

fontlar, dahil 6  
fotoğraflar  
bellek kartları, takma 134  
doğrudan bellek kartından yazdırma 137  
endeks sayfası, sorun giderme 267  
endeks yazdırma 139  
kopyalama 71  
prova sayfası, yazdırma 138  
sorun giderme 267  
tarama, sorun giderme 250  
yazdırma, sorun giderme 268  
füzer, sipariş verme 283  
gri tonlamalı  
Nötr Griiler ayarı 59

## G

garanti  
genişletilmiş vi  
görüntü tamburu 287  
uzatılmış 289  
ürün 285  
yazdırma kartuşu 287  
geçici gruplar, faks gönderme 79  
genişletilmiş garanti vi  
giriş tepsileri  
besleme sorunları, sorun giderme 247  
dahil 4  
kağıt özellikleri 23  
parça numaraları 281  
seçme 40  
Yapılandırma sayfası 179  
yeri 9  
yükleme 28  
görüntü kalitesi  
kopya, sorun giderme 254  
özellikler 6  
taramalar, sorun giderme 250, 252  
temizleme sayfası, yazdırma 194  
yazdırma, sorun giderme 237, 238  
görüntü kalitesi, sorun giderme  
açık veya koyu yazdırma 255  
görüntü tamburları. *Bkz:* tamburlar  
gösterge ışıkları, aygıt kontrol paneli  
hata iletileri 220  
gri fon, sorun giderme 240  
gri tonlama  
sorun giderme 244  
gri tonlamalı  
tarama 132  
yazdırma 41  
grup arama girişleri  
ekleme 101  
faks gönderme 78  
listesi, yazdırma 191  
silme 102

güç  
gereksinimleri 291  
tüketim 298  
güç konektörü, yeri 9  
günlükler, faks  
arama (gönderilen veya alınan son faks) 189  
etkinlik 189  
fatura kodları 191  
sorun giderme 266  
telefon defteri 191  
tümünü yazdırma 192  
günlükler, yazdırma  
bloke faks listesi 192

**H**  
harfler, kontrol panelinden girme 75  
harfler, kontrol panelini kullanarak girme 104  
hata düzeltme uyarısı, faks 116  
hata iletileri  
kontrol paneli 220  
önemli 228  
Hedefe tara düğmesi, programlama 121  
hız  
faks, sorun giderme 265  
özellikler 4, 6  
tarama, sorun giderme 251  
yazdırma, en yükseğe çıkarma 43  
hızlı arama girişleri  
listesi, yazdırma 191  
programlama 99, 100  
tümünü silme 102  
Hızlı Ayarlar 42  
HP Araç Kutusu  
açma 181  
Ağ Ayarları sekmesi 185  
Aygıt Ayarları 184  
Belgeler sekmesi 183  
desteklenen işletim sistemleri 14  
Diğer bağlantılar 186  
Durum Sekmesi 182  
Faks Ayarları sekmesi 185  
Faks sekmesi 182  
HP Araç Kutusu bağlantılar 186  
Sistem Ayarları sekmesi 184  
Sorun Giderme sekmesi 183  
toner seviyesi, kontrol etme 204  
Yazdırma Ayarları sekmesi 185  
HP Baskı Sarf Malzemeleri İade ve Geri Dönüşüm Programı 298  
HP ihbar hattı 208  
HP ImageREt 2400 57  
HP Instant Support Professional Edition (ISPE) v  
HP LaserJet Sert kağıt 48  
HP olmayan yazdırma kartuşları 207  
HP SupportPack 289  
HP Yetkili Satıcıları vi

**I**  
IBM OS/2 desteği 14  
Instant Support Professional Edition (ISPE) v

**i**  
ihbar hattı 208  
iki taraflı yazdırma 50  
iki yüze, yazdırma 50  
iletiler  
kontrol paneli 220  
iletiler, hata 220  
ilk sayfa, farklı 49  
inç başına nokta sayısı (dpi)  
faks 77, 88  
özellikler 6  
yazdırma ayarları 237  
inç başına piksel sayısı (ppi)  
tarama 131  
iptal etme  
baskı işleri 53  
fakslar 82  
kopyalama işleri 63  
tarama işleri 123  
isteğe bağlı tepsi 2. Bkz: tepsi 2  
işletim ortamı, özellikler 292

**K**  
kablolar  
USB, sorun giderme 249  
kağıt  
ağır 47  
basılı 46  
çıkış seçenekleri 44  
faks otomatik küçültme ayarları 97  
HP, parça numaraları 282  
ilk sayfa, farklı 49  
kırıkmış 243  
kıvrılmış, sorun giderme 243  
OBB, desteklenen boyutlar 262  
özel boyutlu 45  
özellikler 23  
parlak 46  
renkli 46  
seçme 22  
sert, HP LaserJet 48  
sıkışmalar 231  
sorun giderme 246  
tepsileri yükleme 28  
tepsi seçme 40  
uzunluk 28  
varsayılan boyut, değiştirme 32  
kağıt başına birden çok sayfa 41  
kağıt başına sayfa 41  
kağıt çıkış bölmeleri  
seçme 44  
yeri 9  
kağıt doldurma 28

- kağıt ekleme 28
  - kağıt giriş tepsileri
    - besleme sorunları, sorun giderme 247
    - dahil 4
    - kağıt özellikleri 23
    - parça numaraları 281
    - seçme 40
    - Yapılandırma sayfası 179
    - yeri 9
    - yükleme 28
  - kalite
    - kopya, sorun giderme 254
    - özellikler 6
    - taramalar, sorun giderme 250, 252
    - temizleme sayfası, yazdırma 194
    - yazdırma, sorun giderme 237, 238
    - yazdırma ayarları 237
  - kapak, temizleme 193
  - kapaklar, belge
    - farklı kağıt kullanma 49
    - kağıt özellikleri 23
    - kart destesi, yazdırma 44
  - kapasite
    - çıkış bölmeleri 44
    - tepsiler 23
  - karakterler, sorun giderme 242
  - kart destesi
    - özellikler 23, 47
    - yazdırma 44
  - kartuşlar
    - değiştirme 209
    - depolama özellikleri 292
    - durum, kontrol etme 204
    - durum sayfası, yazdırma 179
    - garanti 287
    - geri dönüştürme 206, 298
    - HP Araç Kutusu yazılımı ile görüntüleme 182
    - HP ihbar hattı 208
    - HP olmayan 207
    - özellikler 4
    - parça numaraları 278
    - saklama 205
  - katiştirilmiş Web sunucusu 188
  - kaydetme
    - ayarlar 42
  - kaynak, yazdırmada kullanılan 40
  - kılavuzlar, belgeler 2
  - kırıksıklıklar, sorun giderme 243
  - kitapçıklar, yazdırma 51
  - kitaplar
    - kopyalama 72
    - tarama 128
  - kıvrılmış ortam 243
  - klasör, tarama
    - Windows 121
  - kontrast ayarları
    - faks 87
    - kopya 65
  - kontrol paneli
    - dil, seçme 32
    - hakkında 11
    - iletiler, sorun giderme 220
    - metin, girme 75, 104
    - tarama (Macintosh) 125
    - tarama (Windows) 121
    - tuş basma sesleri, ayarlama 35
    - yeri 9
  - kopyalama
    - boyut, sorun giderme 258
    - büyütme 66
    - fotoğraflar 71
    - iki taraflı orijinaler 71
    - iptal 63
    - işi başlatma 62
    - kalite, ayarlama 64
    - kalite, sorun giderme 254
    - kitaplar 72
    - kontrast, ayarlama 65
    - kopya sayısı 70
    - küçültme 66
    - OBB, orijinaleri yükleme 31
    - orijinaleri flatbed tarayıcıya yükleme 30
    - sorun giderme 257
  - kopyaları harmanlama 69
  - kopya sayısı, değiştirme 70
  - koyu kopyalama 255
  - koyuluk, kontrast ayarı
    - kopya 65
  - koyuluk, kontrast ayarları
    - faks 87
  - kullanıcı tarafından değiştirilebilen parçalar 283
  - kullanım kılavuzu
    - açma 2
  - Kullanım kılavuzu
    - parça numaraları 284
  - kurulum kılavuzları, aksesuarlar ve sarf malzemeleri 2
  - küçültme
    - basılı belgeler 42
    - kopyalar 66
- L**
- LaserJet Sert kağıt 48
  - laser safety statements 303
  - LaserWriter 8 sürücü 17
  - lekeler, sorun giderme 239
  - LINUX desteği 14

## M

- Macintosh
  - aygıt kontrol panelinden tarama 125
  - desteklenen sürümler 14
  - dosyaya tarama 125
  - e-postaya tarama 125
  - sayfa sayfa tarama 126
  - TWAIN uyumlu yazılımdan tarama 127
  - yazdırma 39
  - yazılımı kaldırma 20
  - yazılım özellikleri 17
- meşgul sinyalleri, yeniden çevirme seçenekleri 91
- metin, kontrol panelinden girme 75
- metin, kontrol panelini kullanarak girme 104
- metin, sorun giderme
  - bozuk şekilli karakterler 242
- mevzuata ilişkin bildirimler
  - uyum beyanı 301
- Microsoft Windows. *Bkz:* Windows
- Microsoft Word, faks gönderme 84
- modeller 4
- monitörler, renk eşleme 60
- mürekkep kartuşları. *Bkz:* yazdırma kartuşları
- müşteri desteği
  - bakım anlaşmaları 289
  - Instant Support Professional Edition (ISPE) v
  - telefon numaraları v
  - web siteleri v

## N

- nem özellikleri
  - aygıt ortamı 292
  - kağıt, saklama 25
- noktacıklar, sorun giderme 239
- noktalama işaretleri, kontrol panelinden girme 75
- noktalama işaretleri, kontrol panelini kullanarak girme 104
- noktalar, sorun giderme 239
- Nötr Griler seçenekleri 59
- N-sayfalı yazdırma 41

## O

- OBB
  - alma silindiri aksamı, değiştirme 198
  - alma silindiri aksamı, temizleme 200
  - kağıt özellikleri 24
  - orijinaleri yükleme 31
  - sıkışmalar 234
  - yeri 9
- OBB, sipariş 283
- OBB (otomatik belge besleyici)
  - kağıt boyutları, desteklenen 262
- OCR yazılımı
  - yükleme 130
- onarım. *Bkz:* servis

- optik karakter tanıma yazılımı
    - yükleme 130
  - orijinaler, yükleme
    - flatbed tarayıcı 30
    - OBB 31
  - ortam
    - ağır kağıt 47
    - antetli 46
    - asetatlar 48
    - Basılı formlar 46
    - çıkış seçenekleri 44
    - etiketler 48
    - faks otomatik küçültme ayarları 97
    - HP, parça numaraları 282
    - HP LaserJet Sert kağıt 48
    - ilk sayfa, farklı 49
    - kağıt başına birden çok sayfa 41
    - kırıkmış 243
    - kıvrılmış, sorun giderme 243
    - OBB, desteklenen boyutlar 262
    - özel boyutlu 45
    - özellikler 23
    - parlak kağıt 46
    - renkli kağıt 46
    - seçme 22
    - sıkışmalar 231
    - sorun giderme 246
    - tepsileri yükleme 28
    - tepsi seçme 40
    - uzunluk 28
    - varsayılan boyut, değiştirme 32
    - zarflar 47
  - ortam özellikleri
    - aygıt 292
  - OS/2 desteği 14
  - otomatik belge besleyici (OBB)
    - alma silindiri aksamı, değiştirme 198
    - alma silindiri aksamı, temizleme 200
    - kağıt boyutları, desteklenen 262
    - kağıt özellikleri 24
    - orijinaleri yükleme 31
    - sıkışmalar 234
    - yeri 9
  - otomatik küçültme ayarları, faks 97
  - ozon özellikleri 298
- ## Ö
- önekler, arama 105
  - ön yüz aşağı çıkış bölmesi. *Bkz:* üst çıkış bölmesi
  - ön yüz yukarı çıkış kapağı. *Bkz:* arka çıkış kapağı
  - özel çalma sesi ayarları 95
  - özel kağıt boyutları 45
  - özellikler
    - akustik emisyonlar 292
    - elektrik 291
    - fiziksel 291
    - kağıt 23

ortam 292  
özellikler 6  
sarf malzemeleri 291  
özellikler, dahil 6

## P

parçalar, kullanıcı tarafından değiştirilebilen 283  
parça numaraları  
bellek 279  
kablolar 280  
kullanıcı tarafından değiştirilebilen parçalar 283  
kullanım kılavuzları 284  
ortam 282  
sarf malzemeleri 278  
tepsi 2 281  
parlak kağıt 46  
PCL sürücüler  
desteklenen işletim sistemleri 14  
özellikler 6  
PDE, Macintosh 17  
PDE'ler, Macintosh 17  
pil özellikleri 299  
posta etiketleri  
çıkış yolu 44  
özellikler 23, 48  
yükleme 28  
PostScript sürücüler 14  
PPD'ler, Macintosh 17  
ppi (inç başına piksel sayısı)  
tarama 131  
programlar, ayarlar 15  
protokol ayarları, faks 117  
prova sayfası  
yazdırma 138  
PS sürücüler 14

## R

raporlar, aygıt  
Demo sayfası 178  
dil, seçme 32  
Sarf Malzemeleri Durumu sayfası 179  
Yapılandırma sayfası 178  
raporlar, faks  
arama (gönderilen veya alınan son faks) 189  
etkinlik günlüğü 189  
fatura kodları 191  
sorun giderme 266  
telefon defteri 191  
tümünü yazdırma 192

raporlar, yazdırma  
bloke faks listesi 192  
Readiris OCR yazılımı  
yükleme 130  
regulatory statements  
laser safety 303

## renk

ayarlar 58  
El ile ayar seçenekleri 58  
eşleştirme 60  
Nötr Griler ayarı 59  
Otomatik ayarlama 58  
RGB ayarları 59  
tarama ayarları 131  
renkli  
ayarlar 56  
gri tonlamalı, yazdırma 41  
HP ImageREt 2400 57  
sorun giderme 244  
renkli kağıt, özellikler 46  
resimler. *Bkz:* fotoğraflar  
RGB renk ayarları 59

## S

saat, ayarı 76  
saklama  
kağıt 25  
yazdırma kartuşları 205  
sarf malzemeleri  
değiştirme 209  
durum, HP Araç Kutusu yazılımı ile görüntüleme  
182  
durum, kontrol etme 204  
durum sayfası 179  
geri dönüştürme 206, 298  
HP ihbar hattı 208  
HP olmayan 207  
kurulum kılavuzları 2  
özellikler 291  
saklama 205  
sipariş etme v  
sarf malzemelerini geri dönüştürme 206, 298  
sarf malzemeleri ve aksesuarları sipariş etme v  
sarf malzemesi ve aksesuar siparişi 278  
sayfa  
kağıt başına birden çok sayfa 41  
sayfa/dakika 6  
sayfalar  
boş 248  
eğri 243, 247  
yavaş yazdırılıyor 248  
yazdırmıyor 249  
sayfa sayfa tarama (Macintosh) 126  
Sayfaya Sığdır ayarı  
fakslama 97  
yazdırma 42  
seçenekler. *Bkz:* ayarlar

Seri numarası, ürün 179  
sert kağıt, HP LaserJet 48  
servis  
  anlaşmalar 289  
  HP Yetkili Satıcıları vi  
  parça numaraları 278  
ses, ayarlama 34  
ses özellikleri 292  
sessizlik algılama modu 114  
sıcaklık özellikleri  
  aygıt ortamı 292  
  kağıt, saklama 25  
sıkışmalar  
  faks 264  
  giderme 232  
  nedenleri 231  
  önleme 231  
  yerini bulma 231  
silindir aksamı, OBB 198, 200  
silindirler, sipariş verme 283  
Sistem Ayarları sekmesi, HP Araç Kutusu 184  
siyah-beyaz tarama 132  
siyah ve beyaz yazdırma  
  seçme 41  
  sorun giderme 244  
soluk baskı 239  
sorun çözüme. *Bkz:* sorun giderme  
sorun giderme  
  baskı kalitesi 237  
  bellek kartları 267  
  besleme sorunları 247  
  boş sayfalar 248, 252  
  çevirme 263  
  çizgiler, basılı sayfalar 240  
  çizgiler, kopyalar 255  
  çizgiler, taramalar 252  
  Demo sayfası, yazdırma 178  
  eğri sayfalar 243, 247  
  endeks sayfası 267  
  faks alma 259  
  faks gönderme 261  
  faks hata düzeltme uyarısı 116  
  faks raporları 266  
  faks sıkışmaları 264  
  fotoğraf yazdırma 268  
  hız, faks gönderme 265  
  kağıt 246  
  kırıklıklar 243  
  kıvrılmış ortam 243  
  kontrol paneli iletileri 220  
  kopya boyutu 258  
  kopyalama 257  
  kopyalama kalitesi 254  
  metin 242  
  OBB alma silindiri aksamı, değiştirme 198  
  OBB alma silindiri aksamı, temizleme 200  
  OBB sıkışmaları 234  
  renkli 244  
  sayfalar yavaş yazdırılıyor 248  
  sayfalar yazdırılmıyor 249  
  sıkışmalar 231  
  soluk baskı 239  
  tarama kalitesi 250, 252  
  tekrar eden hatalar 244  
  temizleme sayfası 194  
  toner bulaşması 241  
  tonerin yayılması 243  
  toner lekeleri 239  
  USB kabloları 249  
  Yapılandırma sayfası, yazdırma 178  
  yapışmamış toner 241  
Sorun Giderme sekmesi, HP Araç Kutusu 183  
sözleşmeler, bakım vi, 289  
sRGB 60  
SupportPack, HP 289  
sürücüler  
  ayarlar 15  
  dahil 4  
  desteklenen işletim sistemleri 14  
  Hızlı Ayarlar 42  
  indirme v, 16  
  kaldırma 20  
  Macintosh 17  
  Windows, özellikler 16  
  yardım 17  
sürücülerini indirme v, 16

**Ş**  
şeritler, sorun giderme 240

**T**  
tambur  
  parça numaraları 278  
tamburlar  
  değiştirme 169, 211  
  durum, kontrol etme 204  
  garanti 287  
  geri dönüştürme 206  
  HP ihbar hattı 208  
  HP olmayan 207  
  özellikler 291  
  saklama 205  
tarama  
  aygıt kontrol panelinden (Macintosh) 125  
  aygıt kontrol panelinden (Windows) 121  
  boş sayfalar, sorun giderme 252  
  çözünürlük 131  
  dosyaya (Macintosh) 125  
  e-postaya (Macintosh) 125  
  e-postaya (Windows) 121  
  fotoğraf 128  
  gri tonlamalı 132  
  hız, sorun giderme 251  
  HP Yönlendirici (Windows) 124

iptal etme 123  
kalite, sorun giderme 250, 252  
kitaplar 128  
klasöre (Windows) 121  
OBB, orijinaleri yükleme 31  
orijinaleri flatbed tarayıcıya yükleme 30  
prova sayfası, sorun giderme 268  
renk 131  
sayfa sayfa (Macintosh) 126  
siyah beyaz 132  
TWAIN uyumlu yazılım 127  
WIA uyumlu yazılım 127  
yöntemler 120  
tarayıcı açma düğmesi, yeri 9  
tarayıcılar, renk eşleme 60  
tarih, ayarı 76  
teknik destek  
bakım anlaşmaları 289  
Instant Support Professional Edition (ISPE) v  
telefon numaraları v  
web siteleri v  
tekrar arama  
elle 81  
otomatik olarak, ayarlar 91  
tekrar eden hatalar, sorun giderme 244  
telefon defteri, faks  
giriş ekleme 99  
tüm girişleri silme 102  
yazdırma 191  
telefon hatları  
faks çevir sesi, ayarlama 35  
faks sesi seviyesi, ayarlama 35  
telefonlar  
faks alma 112  
faks gönderme 86  
telefon numaraları  
destek v  
HP Baskı Sarf Malzemeleri İade ve Geri Dönüşüm Programı 299  
HP ihbar hattı 208  
sarf malzemelerini sipariş etme v  
servis vi  
telesekreterler  
faks ayarları 96  
sorun giderme 264  
temizleme  
cam 193  
dış kısım 193  
kapak altlığı 193  
OBB alma silindiri aksamı 200  
temizleme sayfası, yazdırma 194

tepegöz asetatları  
özellikler 23, 48  
tepsi 1  
kağıt özellikleri 23  
yazdırma hızını en yükseğe çıkarma 43  
yeri 9  
yükleme 28  
Ayrıca bkz tepsiler  
tepsi 2  
boyut özellikleri 291  
dahil olan modeller 4, 5  
kağıt özellikleri 24  
kağıt uzunluğunu ayarlama ünitesi 9  
parça numarası 281  
yeri 9  
yükleme 29  
Ayrıca bkz tepsiler  
tepsiler  
besleme sorunları, sorun giderme 247  
dahil 4  
kağıt özellikleri 23  
parça numaraları 281  
seçme 40  
Yapılandırma sayfası 179  
yeri 9  
yükleme 28  
terimler sözlüğü 305  
terminoloji 305  
toner  
bulaşmış, sorun giderme 241  
lekeler, sorun giderme 239  
yapışmamış, sorun giderme 241  
yayılma, sorun giderme 243  
toner kartuşları. Bkz: yazdırma kartuşları  
tonlu arama 90  
TrueType fontlar, dahil 6  
tuş basma sesleri, ayarlama 35  
türler, ortam  
özellikler 23  
tepsileri seçme 40  
TWAIN uyumlu yazılım, tarama 127

## U

uluslararası arama 80  
uluslararası çevirme 104  
UNIX desteği 14  
USB bağlantı noktaları  
yeri 9  
USB bağlantı noktası  
dahil olan türler 7  
sorun giderme 249  
yeri 10  
uyarılar  
ayarlama 182  
uygulamalar, ayarlar 15  
uyum beyanı 301  
uzatılmış garanti 289



- Ü**  
üst çıkış bölmesi  
yazdırma 44  
yeri 9
- V**  
V.34 ayarı 117  
voltaj gereksinimleri 291
- W**  
web siteleri  
Electronics Industry Alliance 299  
Energy Star 298  
HP Baskı Sarf Malzemeleri İade ve Geri Dönüşüm Programı 299  
müşteri desteği v  
sarf malzemelerini sipariş etme v  
sarf malzemesi siparişi 277  
WIA uyumlu yazılım, tarama 127  
Windows  
aygıt kontrol panelinden tarama 121  
desteklenen sürümler 14  
e-postaya tarama 121  
HP Yönlendirici'yi kullanarak tarama 124  
klasöre tarama 121  
sürücüler 16  
TWAIN veya WIA yazılımdan tarama 127  
yazdırma 38  
yazılımı kaldırma 20  
Word, faks gönderme 84
- Y**  
Yalnızca Siyah seçeneği 59  
yanıp sönen ışıklar 220  
yanıtlama çalma sayısı ayarı 96  
yanıt modu, ayarı 94  
yapılandırmalar, aygıt 4  
Yapılandırma sayfası 178  
yapışkan etiketler  
çıkış yolu 44  
özellikler 23, 48  
yükleme 28  
yapışmamış toner, sorun giderme 241  
yardım  
belgeler 2  
sürücüler 17  
yarım ton seçenekleri 59  
yavaş hız, sorun giderme  
tarama 251  
yayıma, sorun giderme 243  
yazdırma  
fotoğraf, prova sayfasından 138  
fotoğraflar, bellek kartından 137  
fotoğraflar, endeks 139  
her iki yüze 50  
iptal etme 53  
kitapçıklar 51  
Macintosh 39  
sorun giderme 248, 249  
Windows 38  
Yazdırma Ayarları sekmesi, HP Araç Kutusu 185  
yazdırma kartuşları  
değiştirme 209  
depolama özellikleri 292  
durum, HP Araç Kutusu yazılımı ile görüntüleme 182  
durum, kontrol etme 204  
durum sayfası, yazdırma 179  
garanti 287  
geri dönüştürme 206, 298  
HP ihbar hattı 208  
HP olmayan 207  
özellikler 4  
parça numaraları 278  
saklama 205  
yazdırma ortamı. *Bkz:* ortam  
yazdırmayı durdurma 53  
yazıcı sürücüler  
ayarlar 15  
dahil 4  
desteklenen işletim sistemleri 14  
Hızlı Ayarlar 42  
indirme v, 16  
kaldırma 20  
Macintosh 17  
Windows, özellikler 16  
yardım 17  
yazılım  
desteklenen işletim sistemleri 14  
faks alma 93  
faks gönderme 83  
HP Araç Kutusu 181  
indirme v, 16  
kaldırma 20  
Macintosh, özellikler 17  
Readiris OCR, yükleme 130  
TWAIN veya WIA'dan tarama 127  
Windows, özellikler 16  
yazılımı kaldırma 20  
yazı tipi DIMM'leri, parça numaraları 279  
yeniden doldurulmuş yazdırma kartuşları 207  
yerelleştirilmiş kullanım kılavuzları 284  
yerinde servis anlaşmaları 289  
yükleme  
flatbed tarayıcıdaki orijinaler 30  
OBB'deki orijinaler 31  
tepsi 1 28  
tepsi 2 29
- Z**  
zarflar  
çıkış yolu 44  
özellikler 23, 47





© 2004 Hewlett-Packard Development Company, L.P.

[www.hp.com](http://www.hp.com)



Q3948-90920