

HP LaserJet 8100, 8100 N 및 8100 DN 프린터

목차

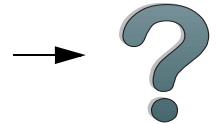

이동
방법



색인

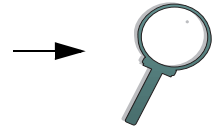

사용 설명서



© Copyright Hewlett-Packard Company
1998

판권 소유 . 저작권 법이 허용하는 경우를 제외
하고는 사전 서면 승인을 받지않은 무단 복제 ,
사용 또는 번역을 금지합니다 .

출판 번호
C4085-91008

재주문 부품 번호
C4085-60101

초판 , 1998 년 10 월

품질 보증

본 문서의 내용은 사전 통지 없이 변경될 수 있
습니다 .

Hewlett-Packard 사는 여기에 나와 있는 정보에
관하여 어떠한 보증도 하지 않습니다 . Hewlett-
Packard 사는 상품성이나 특정한 목적에 대한 적
합성에 관한 묵시적 보증을 특히 부인하는 바입니
다 .

Hewlett-Packard 사는 여기 나와 있는 정보의 제
공과 사용에 따른 직접적 , 간접적 , 우발적 , 필연
적 또는 기타 확인되지 않은 모든 손상에 대한 책
임을 지지 않습니다 .

상표 크레디트

PostScript Adobe Systems Incorporated
의 상표로서 일부지역에서 등록되어 있습니다 .

Arial, Monotype 및 Times New Roman 은
Monotype Corporation 의 미국 등록상표
입니다 .

CompuServe 는 CompuServe, Inc. 의 미국
등록상표입니다 .

Helvetica, Palatino, Times 및 Times
Roman 은 Linotype AG 및 미국과 기타 국가
에 소재한 동사의 상표입니다 .

Microsoft, MS Windows, Windows 및
Windows NT 는 Microsoft Corporation 의
미국 등록상표입니다 .

TrueType 은 Apple Computer, Inc. 의 미국
등록상표입니다 .

ENERGY STAR 는 미국 환경청의 미국 등록
서비스 마크입니다 .



HP Customer Care

구입해 주셔서 감사합니다. 구입제품과 함께 Hewlett-Packard 와 지원 파트너로부터 사용자가 원하는 결과를 다양하게 제공하는 전문적인 지원 서비스를 신속하게 받게 됩니다.

온라인 서비스

모뎀을 이용한 24 시간 정보 안내가 필요하시면 다음의 서비스를 사용하십시오

월드 와이드 웹 (World Wide Web)

다음의 URL 을 통하여 프린터 드라이버, 최신 HP 프린터 소프트웨어 및 제품 지원 안내 정보를 얻을 수 있습니다:

미국	http://www.hp.com
유럽	http://www2.hp.com

프린터 드라이버는 다음 웹사이트에서 얻을 수 있습니다:

일본	ftp://www.jpn.hp.com/drivers/
한국	http://www.hp.co.kr
대만	http://www.hp.com.tw
또는 지역 드라이버 웹사이트	http://www.dds.com.tw



America Online

America Online/Bertelsmann 은 미국 , 프랑스 , 독일 및 영국에서 이용할 수 있습니다 - 프린터 드라이버 , 최신 HP 프린터 소프트웨어 및 HP 제품에 대한 궁금한 사항에 답변해드리는 지원 문서를 이용할 수 있습니다 . 키워드 HP 를 사용하여 탐색을 시작하거나 가입하려면 1-800-827-6364(미국) 번으로 전화하여 우선 고객 번호 1118 를 알려주십시오 . 유럽에서는 다음의 해당 번호로 연락하십시오 :

오스트리아	0222 58 58 485
프랑스	++353 1 704 90 00
독일	0180 531 31 64
스위스	0848 80 10 11
영국	0800 279 1234

CompuServe

CompuServe 의 “HP 사용자 포럼 (GO HP)”에서는 프린터 드라이버들 , 최신 HP 프린터 소프트웨어 및 다른 회원들과 기술 정보를 대화식으로 교환하는 것이 가능하며 , 아니면 1-800-524-3388 번으로 전화하여 직원 번호 #51 을 요청하여 가입하십시오 .(CompuServe 는 영국 , 프랑스 , 벨기에 , 스위스 , 독일 및 오스트리아에서도 사용할 수 있습니다 .)



소프트웨어 유틸리티 및 전자 정보 입수 :

미국 및 캐나다 :

전화 :

99. 2. 13 이전	(805) 257-5565
99. 2. 13 부터	(661) 257-5565

팩스 :

99. 2. 13 이전	(805) 257-6995
99. 2. 13 부터	(661) 257-6995

우편 주소 :

HP Distribution Center
24730 Ave. Rockefeller
Valencia, CA 91355
U.S.A.

아시아 태평양 지역 국가 :

(65) 740-4477 번의 Mentor Media 로 연락하십시오 (홍콩 , 인도네시아 , 필리핀 , 말레이시아 또는 싱가포르). 한국에서는 (82) (2) 3270-0805 또는 , (82) (2) 3270-0893 번으로 연락하십시오 .



호주 , 뉴질랜드 및 인도 :

호주와 뉴질랜드 연락처는 (61)(2) 565-6099 입니다 .
인도 연락처는 (91)(11) 682-6035 입니다 .

유럽 영어 :

영국에서는 (44)(142)986-5511 로 전화하십시오 . 아일랜드와 영국 영토 밖에서는
(44)(142)986-5511 로 전화하십시오 .

부속품이나 소모품을 **HP** 로 직접 주문하려면 :

800-538-8787(미국) 또는 800-387-3154(캐나다) 로 전화하십시오 .

HP 지원용 콤팩트 디스크 :

이 지원용 도구는 HP 제품의 기술안내 정보를 제공하도록 고안된 종합 온라인 정보 시스템입니다 . 이 서비스는 분기별로 제공되며 미국 및 캐나다의 가입 문의 번호는 800-457-1762 입니다 . 홍콩 , 인도네시아 , 말레이시아 및 싱가포르에서는 Fulfill Plus 인 (65) 740-4477 로 문의하십시오 .



HP 서비스 정보 :

HP 지정 판매업소에 관한 문의는 (800) 243-9816(미국) 또는
(800) 387-3867(캐나다) 으로 연락하십시오 .

HP 서비스 협약 :

문의 전화는 (800) 835-4747 (미국) 과 (800) 268-1221(캐나다) 입니다 .
연장 서비스 (800) 446-0522



HP FIRST:

HP FIRST 팩스는 일반 소프트웨어에 대한 자세한 문제해결 정보와 HP 제품에 대한 문제해결 정보를 줍니다. 터치 톤 전화로 전화하면, 전화 당 문서를 3 개 까지 요구할 수 있습니다. 원하는 형태의 팩스로 이 문서들을 보내줄 것입니다.

북미 및 중남미

미국 및 캐나다 외	(208) 344-4809
미국 및 캐나다	(800) 333 1917

아시아 태평양

호주	61 3 9272 2627
중국	86 10 6505 5280
홍콩	85 2 2506 2422
인도	91 11 682 6031
인도네시아	21 352 2044
일본	81 3 3335 8622
한국	82 02 769 0543
말레이시아	03 298 2478
뉴질랜드	64 09 356 6642
필리핀	65 275 7251
싱가폴	65 275 7251
태국	66 02 661 3511



유럽 , 중동 및 아프리카

오스트리아	0660-8218
벨기에 :	
네덜란드어	0800 1 1906
불어	0800 1 7043
덴마크	800-10453
유럽 국제	+31 20 681 5792
핀란드	9800-13134
프랑스	0800-905900
독일	0130-810061
이탈리아	1678-59020
네덜란드	0800-0222420
노르웨이	800-11319
포르투갈	05 05 313342
스페인	900-993123
스웨덴	020-795743
스위스 :	
불어	0800-551526
독어	0800-551527
영국	0800-960271



전세계 고객지원 옵션

본 사용자 안내서의 서비스 및 지원에 관한 장에는 여기에 나와 있지 않은 세계 각 지역의 판매 서비스 센터의 주소와 전화번호가 수록되어 있습니다.

미국과 캐나다 지역의 고객 지원과 제품 수리 안내 :

(추가의 제품 수리 정보는 이 사용 설명서의 서비스 및 지원에 관한 장을 참조하십시오 .)

월요일 - 금요일은 오전 6 시부터 오후 10 시까지 , 토요일은 오전 9 시부터 오후 4 시까지 (산지 표준시) 제품 보증 기간 동안 무료로 (208) 323-2551 번으로 연락 . 문의시에는 사용자의 시스템이 있는 곳에서 연락하시고 일련번호를 준비하십시오 .

프린터 수리가 필요하시면 (800) 243-9816 으로 연락하셔서 HP 지정 서비스 업체에 관한 안내를 받으시고 , 속한 HP 중앙 서비스에 관한 문의는 (800) 633-3600 로 하십시오 .

품질보증 기간 이후에도 제품에 관한 문의를 전화로 하실 수 있습니다 . 문의번호는 (900) 555-1500 (분당 \$2.50* , 미국내에만 해당) 과 (800) 999-1148 (통화당 \$25* , Visa 또는 MasterCard , 미국 및 캐나다) 이며 , 업무시간은 월요일에서 금요일까지는 오전 7 시에서 오후 6 시이며 토요일은 오전 9 시부터 오후 3 시입니다 (산지 표준시 , 미국) . 기술요원과 통화가 이루어진 후부터 요금이 가산됩니다 .

* 통화요금은 변경될 수 있음



영국 고객 지원 센터 언어 및 사용할 수 있는 국내 옵션

{ 월요일부터 금요일 8:30 부터 18:00(중앙 유럽 표준시) 까지 근무 }

HP 는 보증기간 동안에는 무료 전화지원 서비스를 합니다 . 다음의 전화번호로 전화를 하면 도움을 줄 수 있는 팀에 연결이 될 것입니다 . 보증기간이 만료된 후에 지원을 요청하려면 동일한 전화 번호에서 유료로 지원을 받을 수 있습니다 . 요금은 건당으로 부과됩니다 . HP 에 전화를 할 때는 다음과 같은 정보를 준비하십시오 : 제품명 , 일련번호 , 구입 일자 및 문제에 대한설명.

영어	아일랜드 : (353) (1) 662-5525 영국 : (44) (171) 512-5202 국제 : (44) (171) 512-5202
네덜란드어 네덜란드 : 불어	벨기에 : (32) (2) 626-8806 (31) (20) 606-8751 프랑스 : (33) (01) 43-62-3434 벨기에 : (32) (2) 626-8807 스위스 : (41) (84) 880-1111
독어	독일 : (49) (180) 525-8143 오스트리아 : (43) (1) 0660-6386
노르웨이어 덴마크어 핀란드어 스웨덴어	노르웨이 : (47) 2211-6299 덴마크 : (45) 3929-4099 핀란드 : (358) (9) 0203-47288 스웨덴 : (46) (8) 619-2170
이탈리아어 스페인어 포르투갈어	이탈리아 : (39) (2) 264-10350 스페인 : (34) (90) 232-1123 포르투갈 : (351) (1) 441-7199



(+) 국별 지원 전화번호

제품 보증이 만료된 이후에 지원이나 추가 제품 수리 서비스가 필요하거나, 다음에 나열되지 않은 나라는 제 6 장의 "전세계 영업 서비스 사무소" 를 참조하십시오.

아르헨티나	787-8080
호주	(61) (3) 272- 8000
브라질	022-829-6612
캐나다	(208) 323- 2551
중국	(86) (10) 65053888-5959
칠레	800-360999
체코공화국	(42) (2) 471- 7321
그리스	(30) (1) 689- 6411
홍콩	(852) 800-96-7729
헝가리	(36) (1) 343- 0310
인도	(91) (11) 682- 6035
	(91) (11) 682- 6069
인도네시아	(62) (21) 350- 3408
한국	(82) (2) 3270- 0700
한국 서울외 지역	(82) (080) 999- 0700
일본	(81) (3) 3335- 8333
말레이시아	(60) (3) 295- 2566
멕시코 (멕시코 시티)	01 800-22147
멕시코 (멕시코 시티 이외 지역)	01 800-90529
뉴질랜드	(64) (9) 356- 6640
필리핀	(63) (2) 894- 1451
폴란드	(48) (22) 37- 5065
포르투갈	(351) (1) 301- 7330
다음 쪽에 계속.	



러시아
싱가폴
대만
태국
터키

(7) (95) 923- 5001
(65) 272- 5300
(886) (02) 717- 0055
+66 (0) 2 661-4011
(90) (1) 224- 5925





목차

서문

탐색 기능	19
문자열 표기법	20
Acrobat Reader 의 추가 기능	21
사용 정보	23

1 프린터의 기본

개요	24
프린터 기능 및 장점	25
프린터 정보	29
구성	29
프린터 부품과 위치	31
부속품과 소모품	33
주문 안내	37
제어판 배열	46
제어판 표시등	47
구성 페이지	47
제어판 키	48
제어판 메뉴	50
용지 취급 LED 상태 해석	52
프린터 소프트웨어	54
프린터 드라이버	57
Windows 용 소프트웨어	61
Windows 인쇄 소프트웨어 설치 (CD)	62
네트워크 소프트웨어 설치	64
Macintosh 인쇄 소프트웨어 설치	65
Macintosh 컴퓨터용 소프트웨어	74
네트워크용 소프트웨어	76

2 인쇄 작업

개요	81
용지함 선택	82
용지함 1 에 용지 넣기	82
용지함 2, 3 및 선택 사양인 2 x 500 장 용지함에 용지 넣기 (용지함 4 및 5)	86
선택 사양인 2000 장 용지함에 용지 넣기 (용지함 4)	90
출력함 선택	94
표준 출력함으로 출력	96
인쇄면 상향 출력함에 인쇄	98
우편함으로 출력	99
스테이플러 사용	104
스테이플 카트리지를 집어넣기 (스테이플러 구비 5 칸 우편함)	104
문서 스테이플하기	106
용지의 양면에 인쇄 (선택 사양인 양면 인쇄 부속품)	108
봉투 인쇄	113
봉투 자동 공급 (선택 사양인 봉투 공급 장치)	113
봉투 공급 장치 삽입	115
봉투 공급 장치에 봉투 넣기	116
용지함 1 에서 봉투 인쇄	117
특수 용지 인쇄	120
편지지 양식, 이미 인쇄된 용지 또는 구멍 뚫린 용지 인쇄	120
레이블 인쇄	121
투명 용지 인쇄	123



용지함 1 에서 사용자 정의 크기 용지 124
 카드, 사용자 정의 크기 및 무거운 용지 인쇄 126

3 고급 인쇄 작업

개요 130
 프린터 드라이버에서 기능 사용 132
 다른 첫 페이지 135
 한 용지에 여러 페이지 인쇄 137
 용지함 1 작동 사용자 정의 138
 Tray 1 Mode=First 138
 Tray 1 Mode=Cassette 139
 용지함 1 의 수동 용지 공급 140
 용지의 종류 및 크기에 따른 인쇄 141
 용지의 종류와 크기에 따른 인쇄의 장점 141
 가변 퓨저 모드 변경 143
 사용자 정의 크기 용지 넣기 146
 고속 복사 148
 고속 복사 작업의 사본 추가 인쇄 148
 저장된 고속 복사 작업 삭제 149
 작업 1 부 인쇄 후 나머지 보관 150
 보관 작업의 나머지 매수 인쇄 150
 보관 작업 삭제 151
 개인 작업 인쇄 152
 개인 작업 지정 152
 개인 작업 해제 152
 개인 작업 삭제 153
 인쇄 작업 저장 155
 저장 작업 인쇄 155
 저장 작업 삭제 156
 선택 사양인 HP Fast InfraRed Connect 로 인쇄 157

Windows 3.1x 에서 인쇄 설정 157
 Windows 9x 에서 인쇄 설정 158
 작업 인쇄 159
 인쇄 중단 및 재개 161

4 프린터 유지보수

개요 162
 토너 카트리지 관리 163
 다른 회사 토너 카트리지에 대한 HP 방침 163
 토너 카트리지 저장 163
 토너 카트리지 예상 수명 164
 토너 수준 점검 164
 HP TonerGauge 재설정 165
 토너 부족시 인쇄 지속 166
 프린터 청소 168

5 문제 해결

개요 171
 용지 걸림 해결 173
 용지함 부분에서 용지 걸림 해결 175
 선택 사양인 양면 인쇄 장치에서 걸린 용지 제거 184
 윗덮개 부분에서 걸린 용지 제거 186
 출력 부분에서 걸린 용지 제거 187
 스테이플러에서 걸린 용지 제거 191
 반복적인 용지 걸림 해결 193
 프린터 메시지에 대한 이해 195
 프린터 온라인 도움말 시스템 사용 196
 출력 품질 문제 해결 217
 봉투의 주름 문제 해결 222
 프린터 문제 결정 223
 프린터 문제 225



소프트웨어, 컴퓨터 및 프린터	
인터페이스 문제	228
배선 구성	249
대체 PPD 선택	262
선택 사양인 HP JetDirect 600N 인쇄	
서버와의 통신	264
프린터 구성 점검	270
구성 페이지	271
구성 페이지	272
메뉴 맵	274
PCL 또는 PS 글꼴 목록	275
파일 디렉토리 페이지	277
이벤트 로그 페이지	278

6 서비스 및 지원

개요	279
Hewlett-Packard 제한 제품 보증서	280
제품 보증 기간 중 서비스와 그 이후의 서비스	282
토너 카트리지 수명에 대한 제한 제품 보증	283
HP 소프트웨어 사용 허가 조건	285
전세계 영업 서비스 사무소	289
유럽	289
중남미	299
아시아 태평양	303
일본	309
중동과 아프리카	312

부록 A 사양

개요	316
용지 규격	317
입 / 출력을 위한 권장된 용지 크기	319
지원되는 용지 종류	324
레이블	330
투명용지	331
봉투	332
카드 용지와 무거운 용지	335
프린터 사양	337
실제 규격	337
사용 환경 사양	340

부록 B 제어판 메뉴

개요	343
고속 복사 작업 메뉴	345
개인 / 저장 작업 메뉴	346
정보 메뉴	347
용지 취급 메뉴	349
인쇄 품질 메뉴	355
인쇄 메뉴	358
구성 메뉴	364
MBM 메뉴 구성	372
입 / 출력 메뉴	373
EIO 메뉴 (8100 N/8100 DN)	376
초기화 메뉴	379



부록 C 프린터 메모리와 확장

개요	381
메모리 요건 결정	383
메모리 설치	385
메모리 설치 점검	388
메모리 설정 조정	389
EIO 카드 / 대용량 기억 장치 설치	392

부록 D 프린터 명령

개요	393
PCL 프린터 명령 문법 이해	396
제어 코드 결합	397
제어 문자 입력	398
PCL 글꼴 선택	399
일반적인 PCL 프린터 명령	400
다중 우편함 명령	408

부록 E 규정 정보

개요	412
FCC 규정	413
제품의 환경 보호 책무	414
환경 보호	414
물질 안전 안내서	418
환경 법규 준수	419
준수 선언	420
안전 성명	424
레이저 안전 성명	424
캐나다 DOC 규정	424
VCCI 성명 (일본)	425
한국 EMI 성명	425
핀란드 레이저 성명	426

색인



서문





여기에서는 본 온라인 사용 설명서의 일부 특성과 본 설명서를 최대한 효과적으로 활용하도록 돕기 위한 정보와 요령이 설명되어 있습니다. 여기에는 다음 사항들의 개요가 서술되어 있습니다.

- [탐색 기능](#)
- [문자열 표기법](#)
- [Acrobat Reader의 추가 기능](#)
- [사용 정보](#)

추가 기능은 Acrobat Reader 메뉴 및 도구 모음을 통하여 사용할 수 있습니다.



탐색 기능

단추	단추 이름	기능
	위 쪽 및 아래 쪽 화살표	위 쪽 및 아래 쪽 화살표는 장 내에서 쪽별로 이동할 수 있도록 합니다. 위 쪽 화살표는 한 쪽씩 뒤로 가게 하고 아래 쪽 화살표는 한 쪽씩 앞으로 가게 합니다.
	목차 아이콘	목차 아이콘은 온라인 사용 설명서의 목차를 호출합니다.
	서문 아이콘	서문 아이콘은 설명서 개요를 호출합니다.
	색인 아이콘	색인 아이콘은 온라인 사용 설명서 문자열 색인을 호출합니다. 색인 항목들은 관련 주제에 연결되어 있습니다.





문자열 표기법

어떤 문자열은 특수한 의미나 기능을 나타내기 위해 서식을 다르게 하였습니다. 아래 표에 여러 문자열 서식과 각 서식의 의미가 정의되어 있습니다.





문자열 서식 유형	의미 또는 기능
[키 모양]	이 서식은 컴퓨터 키보드에 있는 키뿐만 아니라 프린터에 있는 단추들도 나타내기 위해 사용됩니다.
Hypertext	이 서식은 문자열이 문서의 다른 쪽과 연결되어 있다는 것을 나타내기 위해 사용됩니다. 밑줄 친 문자열을 누르면 그 쪽으로 이동합니다. 때로는 쪽 번호와 항목의 제목이 청색의 밑줄 친 문자열에 포함되어 있지만 이와 같은 서식의 문자열은 모두 연결이 있음을 나타냅니다.
DISPLAY PANEL	이 형식은 제어판에 표시된 문장을 나타내기 위해 사용됩니다.
Input	이 서식은 문자열이 명령 프롬프트나 대화 상자에서 사용자에게 의해 입력됨을 나타냅니다.







Acrobat Reader 의 추가 기능

쪽의 오른쪽에 있는 탐색 단추들 외에 Adobe Acrobat Reader 에는 다른 유용한 기능들이 여러 가지 있습니다 .



단추	단추 이름	기능
	Actual Size	이 단추는 문서 보기를 쪽의 실제 크기로 설정합니다 .
	Fit Page	이 단추는 쪽이 창에 맞추어 표시되도록 문서 보기를 변경합니다 .
	Fit Visible Width	이 단추는 볼 수 있는 내용과 쪽 너비가 창에 맞추어지도록 문서 보기를 변경합니다 .
	Page Only	이 단추는 책갈피나 멀리 보기 없이 쪽만을 표시합니다 .
	Page With Bookmarks	이 단추는 쪽과 문서의 다른 부분에 대한 책갈피를 화면의 왼쪽에 있는 창에 표시합니다 .



단추	단추 이름	기능
	Page With Thumbnails	이 단추는 쪽과 각 쪽의 작은 이미지들을 화면의 왼편에 있는 창에 표시합니다.
	Back	이 단추는 이전의 연결로 가거나 마지막 변경을 취소하게 합니다.
	Find	이 단추는 찾기 대화 상자를 호출합니다.
	Zoom	이 단추는 쪽 크기를 변경할 수 있도록 합니다.



사용 정보

각 장 사이를 이동하며 탐색할 때에는 책갈피를 사용하십시오 .

많은 문자열을 읽을 때에는 책갈피를 끄고 쪽 보기를 전체 화면으로 변경하십시오 .

특정 용어를 찾으려면 도구 메뉴에 있는 찾기 기능을 사용하십시오 .

이 문서 인쇄 방법 - 최상의 품질로 가장 신속하게 인쇄하려면 , 항상 호환성이 있는 PostScript Level 2 에뮬레이션 프린터 드라이버를 사용하여 인쇄하십시오 .



1 프린터의 기본

개요

HP LaserJet 8100 시리즈 프린터 구입을 축하합니다. 프린터에 동봉된 시작 안내 설명서를 아직 읽지 않으셨으면 설치하시기 전에 설치 안내서를 읽으십시오.

프린터 설치가 끝났으면 사용하기 전에 프린터에 관해 알아 두시는 것이 좋습니다. 이 장에서는 다음 내용을 소개합니다.

- [프린터 기능 및 장점](#)
- [프린터 정보](#)
- [부속품과 소모품](#)
- [제어판 배열](#)
- [용지 취급 LED 상태 해석](#)
- [프린터 소프트웨어](#)



프린터 기능 및 장점

속도 및 처리 능력

- RIP ONCE 기술
- 분당 32 페이지 (ppm)
- 166 MHz MIPS 마이크로프로세서

해상도

- 해상도 향상 기술 (REt) 을 이용한 600 dpi
- FastRes 1200 는 정상 속도에서 1200 dpi 품질로 인쇄합니다 .
- 220 가지 이상의 회색 수준

메모리

- 16 MB (8100/8100 N) 또는 , 24 MB (8100 DN) 의 RAM, 산업 표준인 100 핀 DIMM(듀얼 인라인 메모리 모듈) 을 사용하여 확장이 가능합니다 .
- 메모리 향상 기술 (MEt) 은 자동으로 데이터를 압축하여 RAM 을 더욱 효율적으로 사용합니다 .



언어와 글꼴

- HP PCL 6
- 프린터 작업 언어 (PJM)
- 프린터 관리 언어 (PML)
- 45 가지의 축소 / 확대 가능한 TrueType 서체



용지 취급 옵션

● 입력

- ◆ **용지함 1:** 용지, 투명 용지, 레이블 및 봉투를 위한 다목적 용지함. 최고 100장의 용지 수용.
- ◆ **용지함 2 및 3:** 2 개의 500 장 용지함. 이 용지함들은 용지 크기를 자동으로 감지합니다.
- ◆ **선택 사양인 2 x 500장 용지함 (용지함 4 및 5):** 2개의 500장 용지함. 이 용지함들은 용지 크기를 자동으로 감지합니다.
- ◆ **선택 사양인 2000장 용지함 (용지함4):** 2000장 용지함 1개. 이 용지함은 용지 크기를 자동으로 감지합니다.
- ◆ **선택 사양인 양면 인쇄 부속품 :** 양면 인쇄 능력을 제공합니다 (용지의 양쪽에 인쇄).
- ◆ **선택 사양인 봉투 공급 장치 :** 최고 100 매의 봉투를 자동으로 공급합니다.
- ◆ **사용자 정의 용지함:** 사용자 정의 크기 용지에 인쇄할 수 있게 합니다. 500장까지 수용합니다.

● 출력

- ◆ **표준 출력함 :** 최고 500 장의 용지 수용. 출력함이 가득 차면 자동으로 감지됩니다.
- ◆ **인쇄면 상향 출력함:** 최고 125장의 용지를 수용합니다. 투명 용지, 레이블 및 봉투 인쇄시 최상의 결과를 제공합니다.
- ◆ **선택 사양인 스테이플러 구비 5칸 우편함:** 5개의 출력함이 각각 250장의 용지를 수용합니다. 스테이플링에 의해 작업을 분리합니다.

다음 페이지에 계속.



- ◆ 선택 사양인 8 칸 우편함 : 8 개의 출력함이 각각 250 장의 용지를 수용합니다 .
- ◆ 선택 사양인 7칸 탁상용 우편함: 7개의 출력함이 각각 120장의 용지를 수용합니다.탁상 인쇄용으로 설계된 제품 . 이 우편함과 함께 사용하는 스탠드를 선택 사양으로 구입할 수 있습니다 .



접속

- 3 개의 EIO (고성능 입출력) 슬롯
- HP JetDirect EIO 카드 ,Ethernet (10Base-T,10Base2),Local Talk, 토큰 링 , Fast Ethernet 10/100Base-TX
- 병렬
- HP Fast InfraRed Connect (고속 적외선 연결)

환경 특성

- EconoMode 는 토너 소비를 줄입니다 .
- 절전 설정은 에너지를 절약합니다 (Energy Star 지침 충족) .
- 프린터에 재활용할 수 있는 요소와 재료를 많이 사용 합니다 .



프린터 정보



구성

HP LaserJet 8100 프린터

HP LaserJet 8100 프린터 (제품 번호 C4214A) 는 기본 사양으로 16 MB RAM, 넓은 서식 인쇄 ,500 장 용지함 2 개 및 100 장 다목적 용지함 1 개를 갖추고 있습니다 .

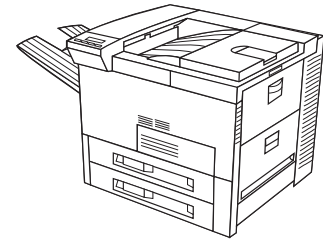

주 HP LaserJet 8100 을 Macintosh 에 연결하려면 EIO 카드가 필요합니다 .

HP LaserJet 8100 N 프린터

HP LaserJet 8100 N 프린터 (제품 번호 C4215A) 는 기본 사양으로 16 MB RAM, 넓은 서식 인쇄 , 500 장 용지함 2 개 , 100 장 다목적 용지함 1 개 및 HP JetDirect 600N 인쇄 서버를 갖추고 있습니다 .

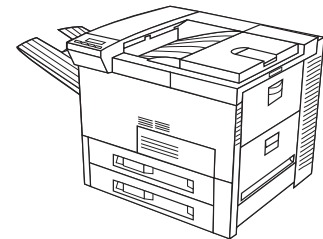

HP LaserJet 8100 DN 프린터

HP LaserJet 8100 DN 프린터 (제품 번호 C4216A) 는 기본 사양으로 24 MB RAM, 넓은 서식 인쇄 , 500 장 용지함 2 개 , 100 장 다목적 용지함 1 개 , HP JetDirect 600N 인쇄 서버 및 듀플렉서 (용지의 양면에 인쇄하기 위한 장치) 를 갖추고 있습니다 .

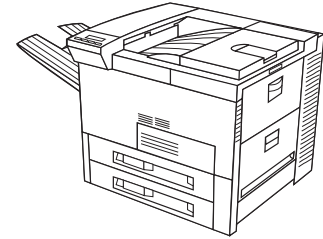

프린터 부품과 위치

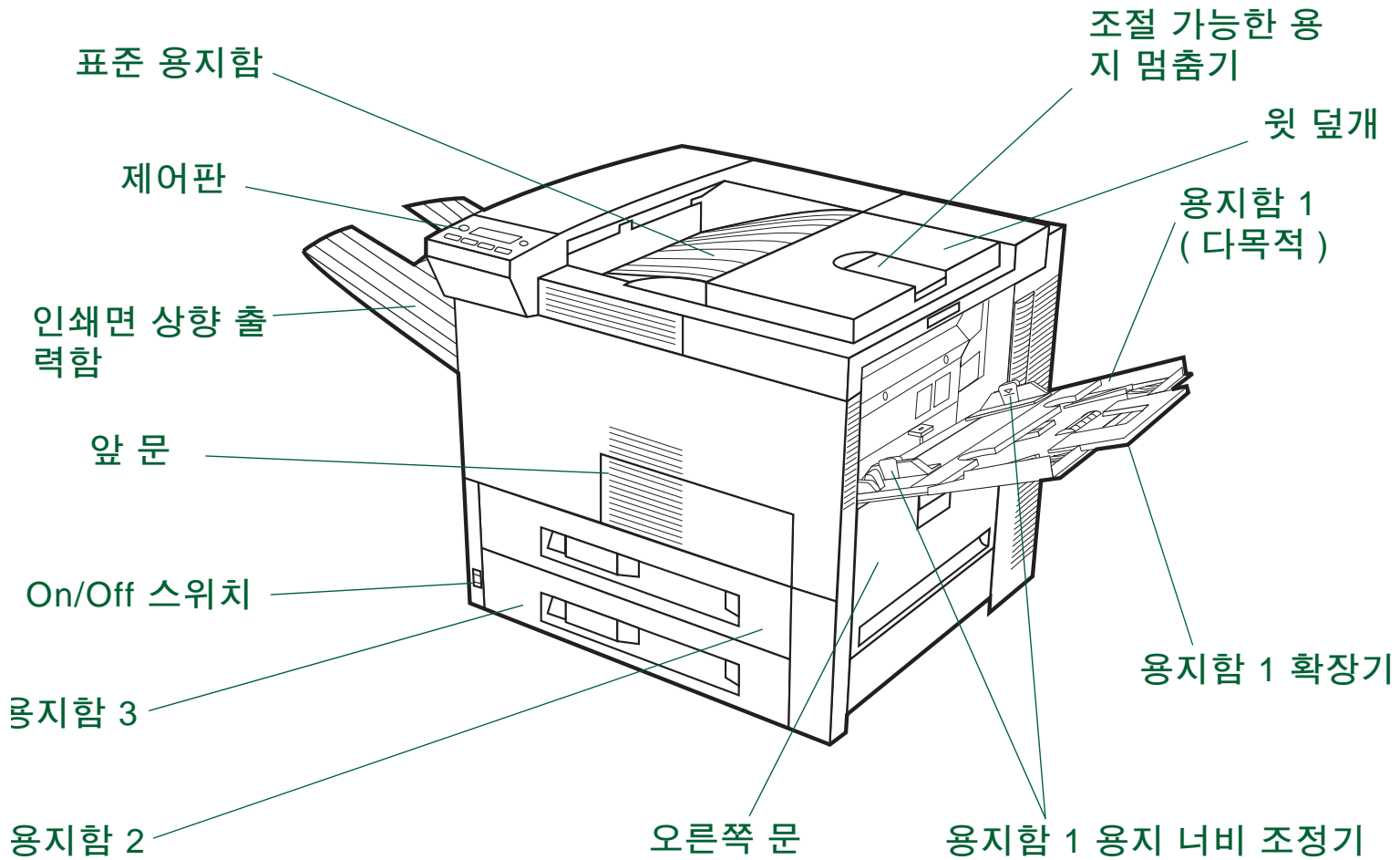

다음 페이지에 계속 .



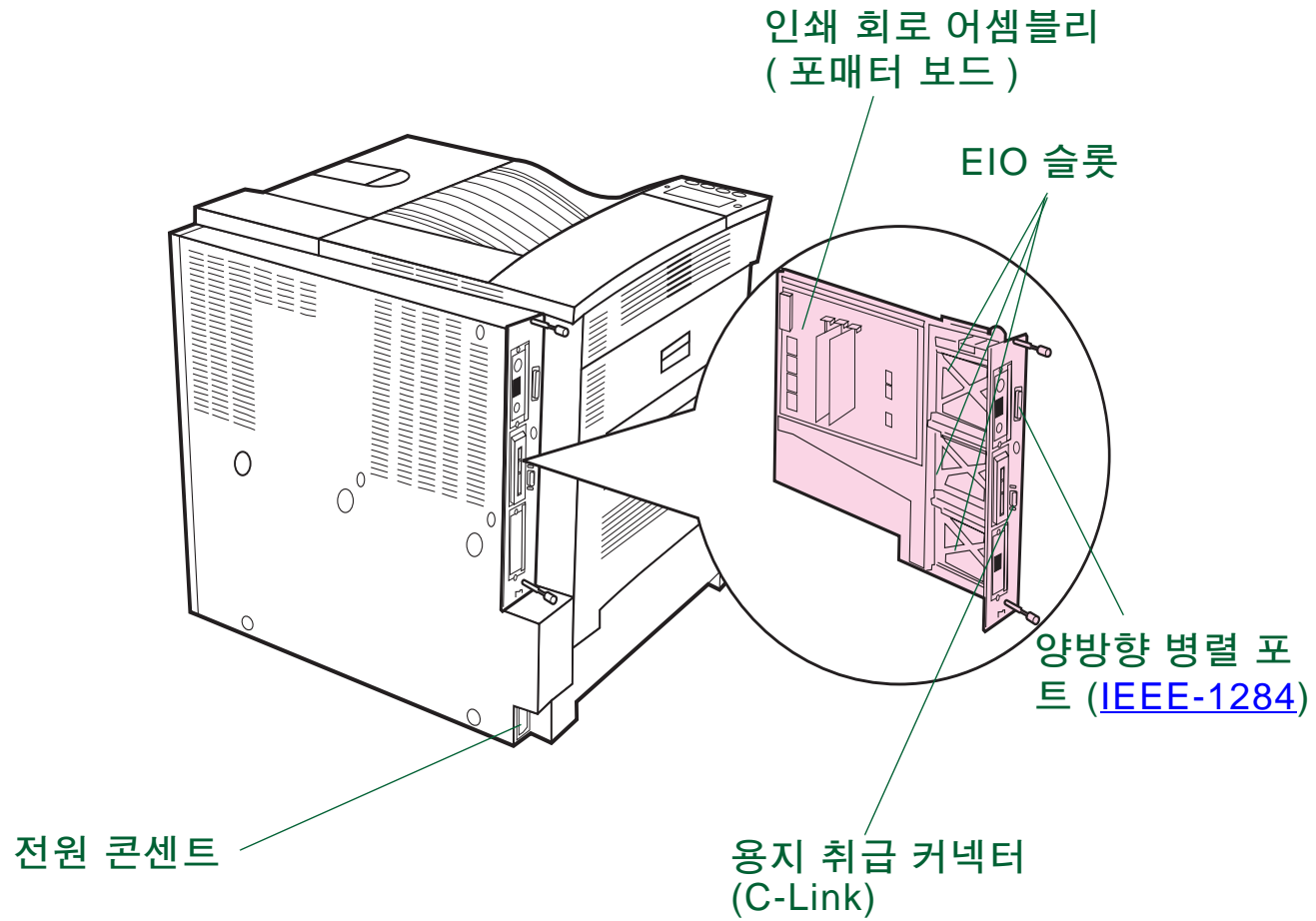

부속품과 소모품

선택 사양 부속품과 소모품을 이용하여 프린터의 기능을 향상시킬 수 있습니다 .

프린터에 맞게 특별히 설계된 부속품과 소모품을 사용하면 최고의 성능이 발휘됩니다 .

프린터는 기능이 향상된 입출력 (EIO) 카드 3 개를 지원합니다 . 기타 부속품과 선택 사양도 사용 가능합니다 . 주문에 관한 안내 정보는 다음 페이지에 나와 있습니다 (37 페이지를 참조하십시오) .

권장 부속품

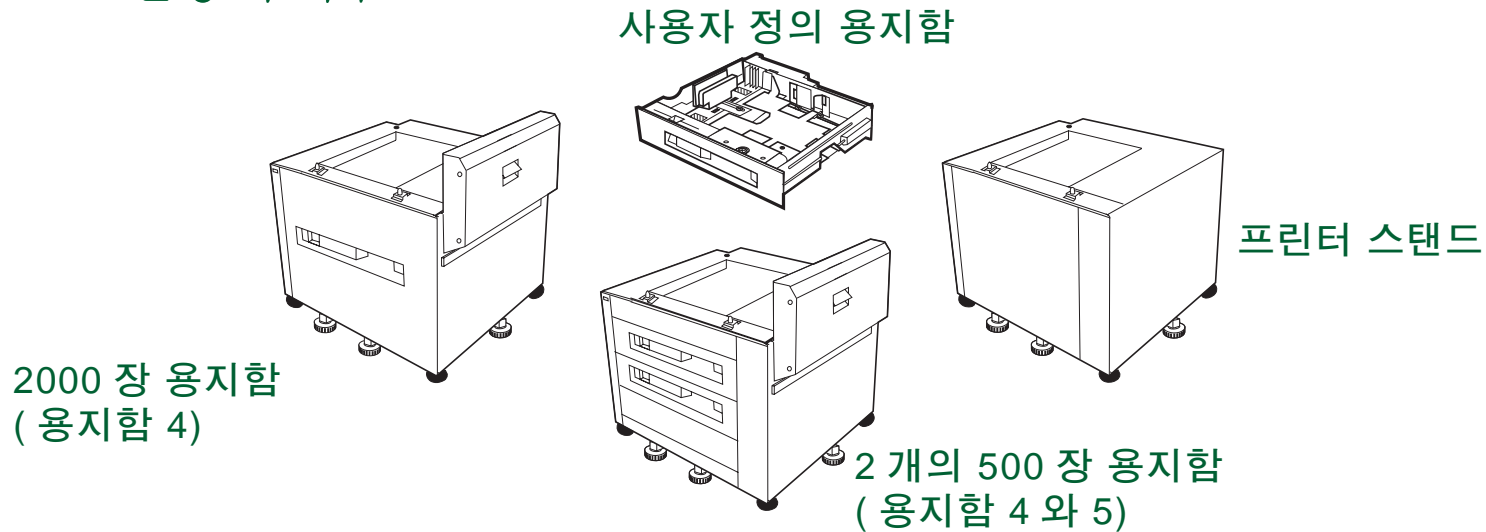

스테이플러
구비 5 칸
우편함

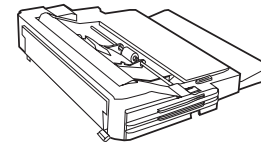
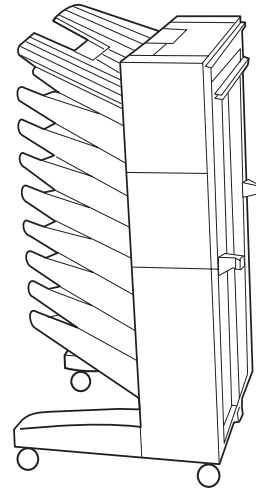
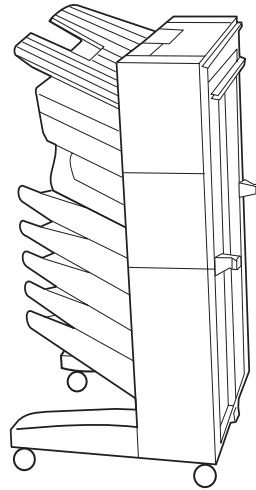

양면 인쇄 장치

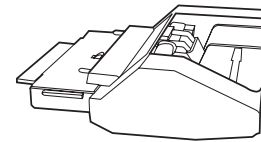

봉투 공급 장치



7 칸 탁상용
우편함

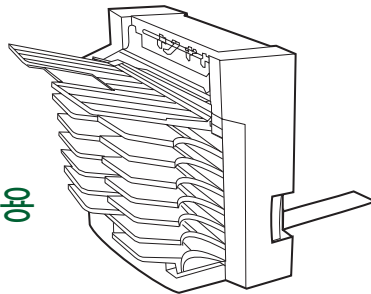

8 칸 우편함

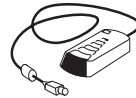

HP Fast InfraRed
Connect

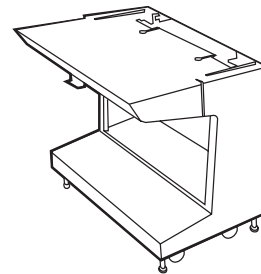

7 칸 탁상용
우편함용 스탠드

다음 페이지에 계속 .



선택 사양인 하드 디스크

하드 디스크 부속품은 다운로드된 글꼴과 서식을 프린터에 영구 저장하기 위해 사용할 수 있습니다. 표준 프린터 메모리와는 달리 하드 디스크에 저장된 사항들은 프린터를 끈 후에도 프린터에 남습니다. 하드 디스크에 다운로드한 글꼴들은 모든 프린터 사용자들이 이용할 수 있습니다.

안전을 위해 소프트웨어를 통하여 하드 디스크에 쓰기 금지 설정을 할 수 있습니다.

Windows 사용자

대용량 기억 장치에 있는 파일을 삭제하거나 글꼴을 관리하려면 HP LaserJet Resource Manager 를 사용하십시오 (71 페이지). 자세한 내용은 프린터 소프트웨어 도움말을 참조하십시오.)

HP 는 프린터 및 부속품용의 새로운 소프트웨어 도구들을 지속적으로 소개하고 있습니다. 이 도구들은 인터넷을 통하여 무료로 입수할 수 있습니다. HP 웹사이트 방문 요령에 대한 자세한 내용은 3 페이지를 참조하십시오.

다음 페이지에 계속.



Macintosh 사용자

글꼴과 파일을 다운로드하려면 HP LaserJet Utility 를 사용하십시오 . 자세한 설명은 [HP LaserJet Utility 75](#) 페이지에 있는 HP LaserJet Utility 나 HP LaserJet Utility 소프트웨어에 포함된 HP LaserJet Utility Guide 온라인 도움말을 참조하십시오 .



주 HP LaserJet Utility 는 대만어 , 중국어 , 한국어 및 일본어로는 지원되지 않습니다 .



주문 안내

이 프린터 전용으로 설계된 부속품만을 사용하십시오. 부속품을 주문하려면 HP 지정 서비스 지원 센터에 연락하십시오. (본 사용 설명서의 앞 부분에 있는 [HP Customer Care](#) 페이지들을 참조하십시오.)



주문 안내

	품목	명세 또는, 용도	주문 번호
용지 취급	2 X 500 장 용지함	500 장 용지함 2 개와 공급기	C4780A
	2000 장 용지함	2000 장 용지함 1 개와 공급기	C4781A
	봉투 공급 장치	봉투를 10 매까지 자동 공급	C3765B
	사용자 정의 용지함	사용자 정의 크기 용지에 인쇄할 수 있게 합니다	C4184A
	양면 인쇄 부속품 (양면 인쇄 장치)	자동으로 용지의 양면에 인쇄	C4782A



주문 안내 (계속)

품목	명세 또는 , 용도	주문 번호
7 칸 탁상용 우편함	7 개의 출력함은 각각 120 장의 용지를 수용하며 탁상용으로 설계된 제품입니다 .	C4783A
용지 취급	8 칸 우편함	8 개의 출력함은 각각 250 장의 용지를 수용합니다 .
	스테이플러 구비 5- 칸 우편함	5 개의 출력함이 각각 250 장의 용지를 수용합니다 . 스테이플링에 의해 작업을 분리합니다 .
프린터 스탠드	프린터 스탠드	우편함 부속품이 부착된 경우 2000- 장 용지함 (용지함 4) 또는 , 2 개의 500 장 용지함 (용지함 4 와 5) 을 대신하여 사용합니다 .



주문 안내 (계속)

품목	명세 또는 , 용도	주문 번호
7 칸 탁상용 우편함용 스탠드	프린터가 2 개의 500 장 용지함 , C4784A 2000 장 용지함 또는 , 프린터 스 탠드 위에 설치된 경우에 7 칸 탁 상용 우편함을 사용할 수 있도록 합니다 .	C4784A



주문 안내 (계속)

	품목	명세 또는 , 용도	주문 번호
인쇄 소모품	HP 다목적 용지 (기타 HP 용지는 사무용품 판매처에서 구입할 수 있습니다 .)	다양한 용도를 위한 HP 상표 용지 (1 연당 500 장씩 1 상자에 10 연 포함). 미국내에서 견본을 주문하려면 1-800-471-4701 번으로 연락하십시오 .	HPM1120
	HP LaserJet 용지 (기타 HP 용지는 사무용품 판매처에서 구입할 수 있습니다 .)	HP LaserJet 프린터용의 고급 HP 상표 용지 (1 연당 500 장씩 1 상자에 10 연 포함). 미국내에서 견본을 주문하려면 1-800-471-4701 번으로 연락하십시오 .	HPJ1124
	토너 카트리지 (20,000 페이지)	교체용 HP Microfine 토너 카트리지	C4182X
	스테이플 카트리지	스테이플 카트리지 3 개 . 각 카트리지에는 2000 개의 스테이플이 들어있으며 사용 빈도에 따라 다르나 , 보통 2 개월 정도 사용할 수 있습니다 .	C3772A



주문 안내 (계속)

품목	명세 또는 , 용도	주문 번호
메모리 , 글꼴 및 대용량 기억 장치	듀얼 인라인 메모리 모듈 (DIMM) (100 핀)	커다란 인쇄 작업을 처리하는 프린터의 능력을 향상시킵니다 (HP 상표 DIMM 으로 최고 192 MB 설치 가능).
	EDO DIMMs (100 핀)	4 MB C4135A 8 MB C4136A 16 MB C4137A
	SDRAM DIMMs (100 핀)	4 MB C4140A 8 MB C4141A 16 MB C4142A 32 MB C4143A 64 MB C3913A
	플래시 DIMM (100 핀)	글꼴 및 서식을 위한 영구 기억 장치 :
		2 MB C4286A 4 MB C4287A



주문 안내 (계속)

품목	명세 또는 , 용도	주문 번호	
메모리 , 글꼴 및 대용량 기억 장치	글꼴 DIMM (100 핀)	8 MB 아시아 ROM: 대만어 중국어 한글판	C4292A C4293A D4838A
	하드 디스크	글꼴 및 서식을 위한 영구 기억 장치 . 너무 커서 RAM 에서 RIP ONCE mopy 를 실시할 수 없는 인쇄 작업의 RIP ONCE mopy 를 가능하게 합니다.(133 페이지 참조) .	C2985B
	케이블 및 인터페이스 부속품	병렬 케이블 3 미터 IEEE-1284 케이블 10 미터 IEEE-1284 케이블	C2946A C2947A
Macintosh 네트워크 케이블 키트	PhoneNET 또는 , LocalTalk 연결용	92215N	
(EIO 카드 필요 , J3111A)	1 대 1 연결 (Macintosh DIN-8 케이블 슛 커넥터 - 슛 커넥터) .	92215S	



주문 안내 (계속)

품목	명세 또는 , 용도	주문 번호	
케이블 및 인터페이스 부속품	고성능 입출력 카드	HP JetDirect 인쇄 서버 다중 프로토콜 EIO 네트워크 카드 :	
		Ethernet RJ-45 전용	J3110A
		Ethernet RJ-45 및 BNC, LocalTalk	J3111A
		토큰 링 RJ-45 및 DB-9	J3112A
		Fast Ethernet	J3113A
	10/100Base-TX RJ-45 전용		
HP Fast InfraRed Connect	IRDA 방식 휴대용 장치 (예 : 랩톱 컴퓨터) 에서 HP LaserJet 8100 N 또는 , 8100 DN 프린터 를 사용하여 인쇄할 수 있게 합 니다 .	C4103A	



주문 안내 (계속)

품목	명세 또는 , 용도	주문 번호
케이블 및 인터페이스 부속품	전원 박스 프린터가 프린터 스탠드 위에 설치되어 있을 경우에 다중 우편함을 프린터에 연결하기 위한 제품 . 이 품목은 2000-장 용지함과 2 x 500-장 용지함에만 포함되어 있습니다 .	C4789A
유지보수 부속품	Preventive Maintenance Kit (예방 유지보수 키트)	110V 장치용 C3914A 220V 장치용 C3915A
문서	<i>HP LaserJet Printer Family Paper Specification Guide</i>	HP LaserJet 프린터에서의 용지 및 기타 인쇄 매체 사용에 대한 설명서 5040-9092
	<i>PCL 5/PJL Technical Reference Documentation Package</i>	HP LaserJet 프린터에서의 프린터 명령 사용에 대한 설명서 5021-0377



주문 안내 (계속)



품목	명세 또는 , 용도	주문 번호
문서	HP LaserJet 8100, 8100 N 및 8100 DN 프린터 사용 설명서	이 설명서는 온라인 사용 설명서 C4214-60103 로서 콤팩트 디스크에 실려있습니다.
사용자 문서 묶음	시작 안내 설명서와 간이 설명서	C4214-99012 추가 구입본



제어판 배열

제어판에는 3 개의 표시등 ,6 개의 키 및 2 줄의 디스플레이 (줄당 16 문자 표시) 가 있습니다 .

2 줄 디스플레이



제어판 표시등



표시등	지시 내용
준비	프린터가 인쇄할 준비가 되어있습니다.
데이타	프린터가 정보를 처리하고 있습니다.
주의	조치가 필요합니다. 제어판 표시 내용을 참조하십시오.



구성 페이지

구성 페이지를 인쇄하려면, [271](#) 페이지를 참조하십시오.



제어판 키



제어판 키

키	기능
[진행]	<ul style="list-style-type: none"> ● 프린터를 온라인이나 오프라인으로 바꿉니다. ● 프린터 버퍼에 상주하는 모든 데이터를 인쇄합니다. ● 오프라인 이후 프린터가 인쇄를 재실행하도록 합니다. 대부분의 프린터 메시지를 지우며 프린터를 온라인으로 바꿉니다. ● 다음과 같은 오류 메시지가 나와도 프린터가 인쇄를 계속하도록 합니다. TRAY x LOAD [TYPE] [SIZE] 또는, UNEXPECTED PAPER SIZE. ● 용지함 1 에 용지가 있고 프린터 제어판의 용지 취급 메뉴에서 TRAY 1 MODE=CASSETTE 를 설정한 경우 수동 공급 요청을 확인 합니다. ● 다음으로 사용 가능한 용지함의 용지를 선택하여 용지함 1 의 수동 공급 요청을 무시합니다. ● 제어판 메뉴를 종료합니다. (선택된 제어판 설정값을 저장하려면 먼저 [선택] 을 누르십시오.)
[작업 취소]	프린터가 처리 중인 인쇄 작업을 취소합니다. 취소에 걸리는 시간은 인쇄 작업의 크기에 따라 다릅니다 (한 번만 누르십시오).
[메뉴]	제어판 메뉴를 순환합니다. 단추의 오른쪽 끝을 눌러서 앞으로 이동하거나 단추의 왼쪽 끝을 눌러서 뒤로 이동합니다.
[항목]	선택된 메뉴 항목을 순환합니다. 단추의 오른쪽 끝을 누르면 앞으로 이동하고 왼쪽 끝을 누르면 뒤로 이동합니다. 항목 키는프린터 온라인 도움말 시스템을 찾아 보는데에도 사용합니다. (196 페이지를 참조하십시오.)



제어판 키

키	기능
[- 값 +]	선택된 메뉴 항목값을 순환합니다. [+] 를 누르면 앞으로 이동하고 [-] 를 누르면 뒤로 이동합니다.
[선택]	<ul style="list-style-type: none"> ● 선택된 항목값을 저장합니다. 별표(*)가 선택된 항목 옆에 나타나 새로운 기본값임을 표시합니다. 기본 설정값은 프린터를 끄거나 재설정 하여도 남아 있게 됩니다(재설정 메뉴에서 공장 기본값을 재설정하지 않는 경우에 한함). ● 제어판에서 프린터 정보 중 한 페이지를 인쇄합니다.



제어판 메뉴

제어판 항목과 값의 전체 목록은 [343](#) 페이지를 참조하십시오 .

모든 제어판 메뉴를 액세스하려면 [메뉴] 를 누르십시오 . 프린터에 용지함이나 기타 부속품이 추가로 설치된 경우 새 메뉴 항목이 자동으로 나옵니다 .

다음 페이지에 계속 .



제어판 설정값 변경 :

- 1 원하는 메뉴가 나타날 때까지 메뉴 단추를 계속 누르십시오 .
- 2 원하는 항목이 나타날 때까지 항목 단추를 계속 누르십시오 .
- 3 원하는 설정이 나타날 때까지 - 값 + 을 계속 누르십시오 .
- 4 선택한 설정을 저장하려면 [선택] 을 누르십시오 . 화면에 선택 항목 옆에 별표 (*) 가 나타나며 기본값으로 설정되었음을 표시합니다 .
- 5 메뉴를 종료하려면 [진행] 을 누르십시오 .



주

프린터 드라이버와 소프트웨어 응용 프로그램의 설정값은 제어판의 설정값을 무시합니다 . (소프트웨어 응용 프로그램의 설정값은 프린터 드라이버의 설정값을 무시합니다 .)

메뉴나 항목을 액세스할 수 없으면 프린터의 옵션이 아니거나 네트워크 관리자가 그 기능을 잠겼기 때문입니다 . (이때 제어판에 ACCESS DENIED MENU LOCKED 가 나옵니다 .) 네트워크 관리자와 상의하십시오 .

제어판 메뉴 맵 인쇄 :

제어판 메뉴 맵 인쇄 방법에 관한 내용은 [274](#) 페이지를 참조하십시오 .



용지 취급 LED 상태 해석

선택 사양 2000 장 용지함 , 선택 사양 2 x 500 장 용지함 (용지함 4 및 5), 8 칸 우편함 , 7 칸 탁상용 우편함 및 스테이플러 구비 5 칸 우편함의 상태 표시등을 해석하려면 다음 표를 사용하십시오 .

표시등	선택 사양인 2000 장 용지함과 선택 8 칸 우편함 , 7 칸 탁상용 우편함 및 사양인 2 개의 500 장 용지함 (용지 스테이플러 구비 5-칸 우편함 함 4 와 5)	
깜박임 없이 켜진 녹색	부속품이 켜져 있고 준비 완료 상태에 있습니다 .	부속품이 켜져 있고 작동할 준비가 되어있습니다 .
깜박임 없이 켜진 황갈색	부속품에 하드웨어 고장이 발생하였습니다 .	부속품에 하드웨어 고장이 발생하였습니다 .
깜박이는 황갈색	부속품에 용지가 걸려있거나 혹은 용지가 걸려있지 않더라도 용지를 용지함에서 제거해야 합니다 .	부속품에 용지가 걸려있거나 혹은 용지가 걸려있지 않더라도 용지를 다중 우편함에서 제거해야 합니다 .
	오른쪽 아래 문이 열려 있을 수 있습니다 .	부속품이 프린터에 올바르게 연결되지 않았습니다 .



표시등	선택 사양인 2000 장 용지함과 선택 사양인 2 개의 500 장 용지함 (용지 스테이플러 구비 5-칸 우편함 함 4 와 5)	8 칸 우편함 , 7 칸 탁상용 우편함 및
Off	프린터가 절전 모드에 있기 때문 일 수 있습니다 . 진행을 누르십시오 . 부속품에 전원이 공급되지 않고 있습니다 . 전원 , 전원 케이블 및 C 링크 케이블을 점검하십시오 .	프린터가 절전 모드에 있기 때문 일 수 있습니다 . 진행을 누르십시오 . 부속품에 전원이 공급되지 않고 있습니다 . 전원 , 전원 케이블 및 C 링크 케이블을 점검하십시오 .



프린터 소프트웨어



Windows 클라이언트

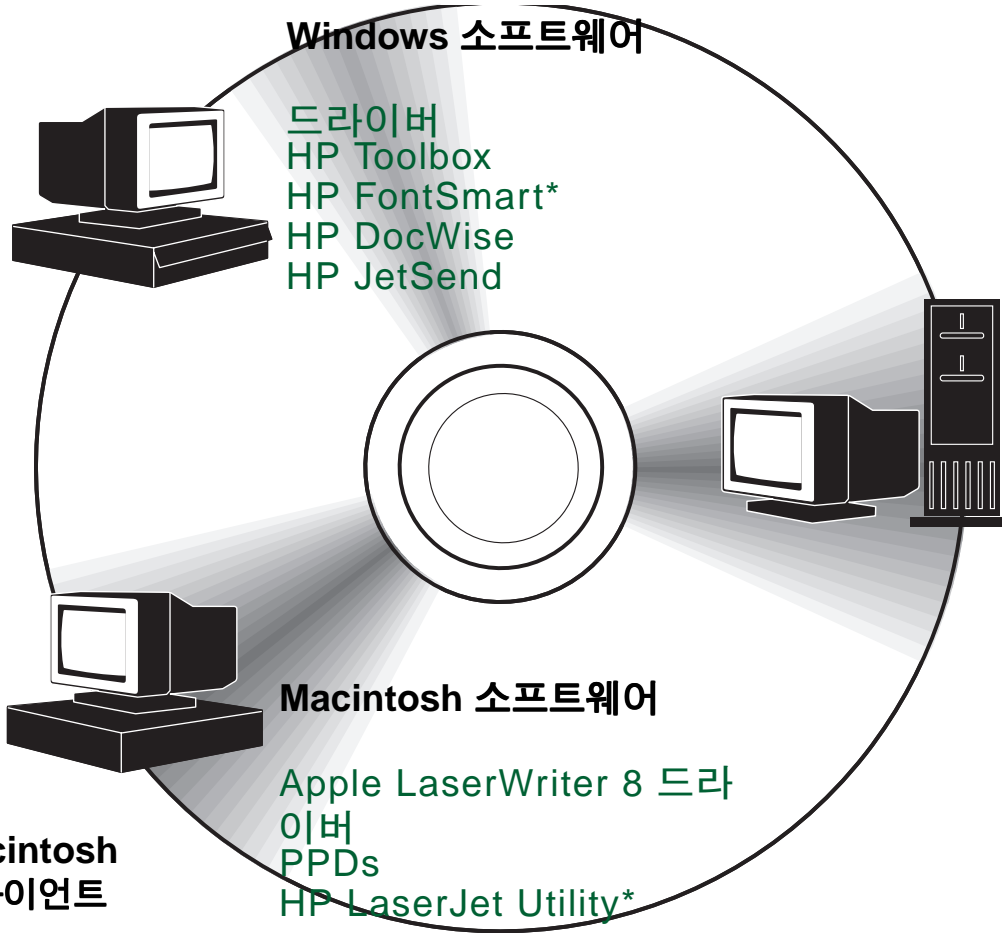

Windows 소프트웨어

- 드라이버
- HP Toolbox
- HP FontSmart*
- HP DocWise
- HP JetSend

네트워크관리자

Windows 소프트웨어

- HP JetAdmin
- 드라이버
- HP FontSmart*
- HP LaserJet
- 자원 관리자

Macintosh 소프트웨어

- Apple LaserWriter 8 드라이버
- PPDs
- HP LaserJet Utility* 글꼴 *
- Desktop Printer Utility*
- Guide 파일 **

Macintosh 클라이언트

Macintosh 소프트웨어

- Apple LaserWriter 8 드라이버
- PPDs
- HP LaserJet Utility*

* 이 제품들은 대만어, 중국어, 한국어 및 일본어로는 지원되지 않습니다.

프린터의 기능을 완전히 이용하려면 컴팩트 디스크에 있는 프린터 드라이버를 설치해야 합니다. 다른 소프트웨어 프로그램도 권장하지만 작동에 꼭 필요하지는 않습니다. 자세한 내용은 리드미 파일을 참조하십시오.



주

네트워크 관리자 : HP JetAdmin 및 HP LaserJet Resource Manager 는 네트워크 관리자용 컴퓨터에만 설치되어야 합니다. 다른 모든 해당 소프트웨어를 서버와 모든 클라이언트 컴퓨터에 설치하십시오.



최신 드라이버, 추가 드라이버 및 기타 소프트웨어는 인터넷을 통하여 구할 수 있습니다. Windows 실행 컴퓨터의 구성에 따라 다르지만 프린터 소프트웨어 설치 프로그램은 인터넷 액세스 여부를 자동 점검하여 최신의 소프트웨어를 구하도록 해줍니다. 인터넷에 액세스 할 수 없는 경우에는 본 사용 설명서 앞에 있는 [HP Customer Care](#) 페이지를 참조하여 최신의 소프트웨어를 구하십시오.



HP LaserJet 인쇄 시스템을 수록한 컴팩트 디스크가 프린터와 함께 제공됩니다. 컴팩트 디스크에는 최종 사용자와 네트워크 관리자들에게 도움이 되는 소프트웨어 구성 요소와 드라이버들이 있습니다. 이에 대한 최신 정보는 리드미 파일을 참조하십시오.

인쇄 시스템에는 다음 운용 환경을 사용하는 최종 사용자들을 위한 소프트웨어가 포함됩니다 :

- Microsoft Windows 3.1x

다음 페이지에 계속.



- Microsoft Windows 9x
- Microsoft Windows NT 4.0
- IBM OS/2 버전 2.0 이상

DOS WordPerfect 5.x 및 6.x를 위한 추가 드라이버는 HP 대리점을 통하여 입수할 수 있습니다. (본 사용 설명서의 앞 부분에 있는 [HP Customer Care](#) 페이지들을 참조하십시오.)

인쇄 시스템에는 다음 네트워크 운용 체제를 사용하는 네트워크 관리자들을 위한 소프트웨어도 포함되어 있습니다 :

- Novell NetWare 3.x or 4.x
- Microsoft Windows NT 4.0
- IBM OS/2 Warp 3.0 이상
- Apple AppleTalk (LocalTalk 또는 , EtherTalk)

UNIX 및 기타 네트워크 운용 체제용 네트워크 관리 소프트웨어는 웹이나 HP 대리점을 통하여 입수할 수 있습니다. (본 사용 설명서의 앞 부분에 있는 [HP Customer Care](#) 페이지들을 참조하십시오.)

아래에 나열된 환경을 사용하는 최종 사용자와 관리자들을 위한 드라이버 및 소프트웨어 구성 요소에 대해서는 이어지는 항에서 설명됩니다.



프린터 드라이버

프린터 드라이버는 프린터 기능에 액세스하고 컴퓨터와 프린터와의 통신이 이루어지게 합니다 (프린터 언어를 통해) .

Windows

보다 구체적인 드라이버 정보에 대해서는 [66](#) 페이지의 [Windows 프린터 드라이버 액세스](#)를 참조하십시오 .

Macintosh

드라이버에 대한 보다 구체적인 정보는 [Apple LaserWriter 8 드라이버 74](#) 페이지에 있는 Apple LaserWriter 8 드라이버 항목을 참조하십시오 .

주 포함된 기타 소프트웨어와 지원되는 언어에 대해서는 콤팩트 디스크에 있는 "설치 노트" 파일을 참조하십시오 .

일부의 프린터 기능은 PCL 6 드라이버에서만 사용할 수 있습니다 . 기능의 사용가능 여부는 프린터 소프트웨어의 도움말을 참조하십시오 .

다음 페이지에 계속 .



프린터에 포함된 드라이버

프린터에 포함된 드라이버는 다음과 같습니다. 가장 최근의 드라이버는 인터넷을 통해서 구할 수 있습니다. Windows 실행 컴퓨터의 구성에 따라 다르지만 프린터 소프트웨어 설치 프로그램은 컴퓨터의 인터넷 액세스 여부를 자동 점검하여 최신 드라이버를 구하도록 합니다. (본 사용 안내 설명서 앞에 있는 [HP Customer Care](#)에 관한 페이지를 참조하십시오.)

	PCL 5e	PCL 6	PS ¹
Windows 3.1x	✓	✓	✓
Windows 9x	✓	✓	✓
Windows NT 4.0	✓	✓	✓
Macintosh 컴퓨터 ²			✓

¹PostScript Level 2 에뮬레이션은 본 사용 설명서에서 PS 로 지칭됩니다.

²PPD 가 포함되어 있습니다 ([74](#) 페이지 참조).

컴퓨터 설치 프로그램에서 **일반 설치**를 선택하면 PCL 5e, PCL 6 및 HP FontSmart 를 설치합니다. **사용자 선택 설치**는 사용자가 원하는 소프트웨어만을 설치하거나 사용자가 네트워크 관리자인 경우 선택합니다.

다음 페이지에 계속.



LaserWriter 8 드라이버 , PPD, PDF, 온라인 도움말 , HP LaserJet 유틸리티 및 Desktop Printer 유틸리티를 설치하려면 설치를 누르십시오. 원하는 소프트웨어만 설치하려면 **사용자 정의**를 누르십시오 .



추가 드라이버

다음의 프린터 드라이버들은 인터넷에서 다운로드하거나 HP 지정 서비스 지원 센터에 요청하여 구할 수 있습니다 . (본 사용 안내 설명서 앞에 있는 [HP Customer Care](#) 에 관한 페이지를 참조하십시오 .)



- OS/2 PCL/PCL 6 프린터 드라이버 ¹
- OS/2 PS 프린터 드라이버 ¹
- WordPerfect 5.1 프린터 드라이버 ²
- AutoCAD(Rev. 14 호환 프린터 드라이버 , 콤팩트 디스크로도 제공)



¹OS/2 드라이버는 IBM 에서 공급되며 OS/2 와 함께 제공됩니다 . 이 드라이버들은 대만어 , 중국어 , 한국어 및 일본어용으로는 공급되지 않습니다 .

²DOS WordPerfect 드라이버는 대만어 , 중국어 , 한국어 및 일본어용으로는 공급되지 않습니다 .

다음 페이지에 계속 .



주 원하는 프린터 드라이버가 콤팩트 디스크에 없거나 여기에 나열되어 있지 않으면 응용 소프트웨어의 설치 디스크나 리드미 파일을 점검하여 사용자의 프린터를 지원하는지 알아보십시오. 지원하지 않는 경우 제조업소나 판매업소에 문의하여 프린터에 맞는 드라이버를 요청하십시오.



Windows 용 소프트웨어

HP 소프트웨어를 설치하려면 **일반 설치** 옵션 또는, **사용자 설치** 옵션 (네트워크 관리자인 경우) 을 사용하십시오 .(여기에는 몇개의 프린터 드라이버가 포함됩니다 . 자세한 내용은 [58](#) 페이지를 참조하십시오 .)

네트워크 관리자 : 프린터가 HP JetDirect EIO 카드를 통하여 네트워크에 연결된 경우 , 먼저 프린터를 네트워크에 맞게 구성해야만 인쇄할 수 있습니다 . 프린터를 네트워크에 맞게 구성하려면 , 프린터 설치 프로그램에서 사용자 설치를 선택하거나 HP JetAdmin 을 사용하면 됩니다 . (HP JetAdmin 설명서나 프린터와 함께 제공된 입문 설명서를 참조하십시오 .)

주

네트워크 관리자는 사용자 설치 옵션을 사용해야 합니다 . 사용자 설치는 프린터에 대한 연결을 형성하고 HP JetAdmin 및 HP LaserJet Resource Manager 와 같은 관리 소프트웨어를 설치할 수 있게 합니다 .

네트워크 관리자 : 최종 사용자들이 사용하기를 원하는 소프트웨어만을 정확하게 수록한 디스크를 만들려면 디스크 이미지를 사용해야 합니다 . 그러면 관리 소프트웨어를 최종 사용자에게 배포하지 않으면서 드라이버만을 배포할 수 있습니다 .



Windows 인쇄 소프트웨어 설치 (CD)

Windows 9x 및 Windows NT 4.0 의 경우

- 1 실행 중인 모든 응용 프로그램을 닫으십시오 .
- 2 콤팩트 디스크를 CD-ROM 드라이브에 넣으십시오 .(컴퓨터 구성에 따라 설치 프로그램이 자동으로 시작될 수도 있습니다 .)
- 3 시작을 누르십시오 .
- 4 실행을 누르십시오 .
- 5 명령줄 입력란에서 **D:\SETUP** 을 (또는 , 적절한 드라이브 디렉토리 표시 문자) 입력하고 **확인**을 누르십시오 .
- 6 컴퓨터 화면에 나오는 지시 사항을 따르십시오 .

다음 페이지에 계속 .



Windows 3.1x 의 경우

주

- 1 실행 중인 모든 응용 프로그램을 닫으십시오 .
- 2 콤팩트 디스크를 CD-ROM 드라이브에 넣으십시오 .
- 3 **Windows** 프린터 관리자 화면에서 **파일** 메뉴를 누르십시오 .
- 4 **실행**을 누르십시오 .
- 5 명령줄 입력란에서 **D:\SETUP** 을 (또는 , 적절한 드라이브 디렉토리 표시 문자) 입력하고 **확인**을 누르십시오 .
- 6 컴퓨터 화면에 나오는 지시 사항을 따르십시오 .



네트워크 소프트웨어 설치

주 프린터를 네트워크에서 사용하는 경우, 개별 사용자들이 인쇄 소프트웨어를 설치하기 전에 네트워크 관리자 시스템에서 네트워크 운용 체제 소프트웨어를 설치하고 구성해야 합니다.

- 1 인쇄 시스템 소프트웨어를 설치하려면 사용자 설치를 선택하십시오. HP JetAdmin 소프트웨어를 반드시 설치해야 합니다. JetDirect Port 는 사용자 설치 중에 설치하고 구성할 수 있습니다.
- 2 HP JetAdmin 을 사용하여 HP JetDirect 인쇄 서버와 프린터를 네트워크에 맞게 구성하십시오. HP Web JetAdmin 을 사용하여 프린터를 웹 브라우저로 구성할 수도 있습니다. HP Web JetAdmin 사용법에 대해서는 HP 웹 사이트 http://www.hp.com/net_printing/nps/ 를 참조하십시오.

주 아시아는, Web JetAdmin 은 일본어 시스템에서만 지원됩니다.



Macintosh 인쇄 소프트웨어 설치



주 Macintosh 드라이버, 설치기 및 PPD 만 대만어, 중국어, 한국어 및 일본어로 공급됩니다.



주 CD-ROM 에 있는 " 설치 노트 " 를 읽으십시오 .

- 1 열려있는 응용 프로그램들을 모두 종료하십시오 .
- 2 콤팩트 디스크를 CD-ROM 드라이브에 넣으십시오 .
- 3 설치기 아이콘을 두 번 누른 후에 화면에 나오는 지시 사항을 따르십시오 .
- 4 **Chooser** 를 **Apple** 메뉴에서 여십시오 .
- 5 Apple LaserWriter 8 아이콘을 누르십시오 . 아이콘이 없으면 , [HP Customer Care](#) . 에 연락하십시오 .
- 6 다수의 영역을 가진 네트워크에 연결된 경우 , AppleTalk 영역 상자에서 프린터가 위치한 영역을 선택하십시오 . 이 영역을 모르면 , 네트워크 관리자에게 문의하십시오 .
- 7 Chooser 오른쪽에서 원하는 프린터 이름을 선택하십시오 . 아이콘이 나타납니다 .
- 8 왼쪽 위 모서리에 있는 닫기 상자를 눌러서 Chooser 를 닫으십시오 .



Windows 프린터 드라이버 액세스

드라이버를 구성하려면 다음과 같은 방법으로 액세스하십시오 .



운영 체제	설정값 임시 변경 (응용 소프트웨어에서)	기본 설정 변경 (모든 응용 프로그램에 해당)
Windows 9x	파일 메뉴에서 인쇄 를 누른 후 등록 정보 를 누르십시오 (실제 절차는 다를 수 있지만 이것이 가장 일반적인 방법입니다).	시작 단추를 누르고 설정값 을 가리킨 후에 프린터 를 누르십시오 . 프린터 아이콘을 오른쪽 마우스 단추로 누른 후 등록 정보 를 선택합니다
Windows NT 4.0	파일 메뉴에서 인쇄 를 누른 후 등록 정보 를 누르십시오 (실제 절차는 다를 수 있지만 이것이 가장 일반적인 방법입니다).	시작 단추를 누르고 , 설정 을 가리킨 후 프린터 를 누르십시오 . 문서 기본값 또는 , 등록 정보 를 오른쪽 마우스 단추로 눌러서 선택하십시오 .
Windows 3.1x	파일 메뉴에서 인쇄 를 누르고 프린터 를 누른 후 , 옵션 을 누르십시오 (실제 절차는 다를 수 있지만 이것이 가장 일반적인 방법입니다) .	Windows 제어판에서 프린터 를 두 번 누른 후 프린터를 반전표시한 다음 설치 를 누르십시오 .



주 프린터 드라이버와 응용 소프트웨어의 설정값은 제어판 설정값을 무시합니다 (소프트웨어 응용 프로그램 설정값은 프린터 드라이버 설정값을 무시합니다).



필요에 맞는 프린터 드라이버를 선택하십시오

Windows 의 경우 , 사용자가 프린터를 사용하는 방식에 근거하여 프린터 드라이버를 선택하십시오 .

- 프린터의 기능을 완전히 활용하려면 PCL 6 드라이버를 사용하십시오 . 이전 PCL 드라이버나 구형 프린터에 대한 역호환성이 필요하지 않은 한 , PCL 6 드라이버를 권장합니다 .
- 인쇄 결과가 구형 프린터와 비슷하게 나오게 하려면 PCL 5e 드라이버를 사용하십시오 . 이 드라이버에서는 일부 기능을 사용할 수 없습니다 . (PCL 5e 드라이버는 구형 프린터와 역호환성이 없습니다 .)
- PostScript Level 2에 대한 호환성이 필요하다면 PS 드라이버를 사용하십시오 . 이 드라이버에서는 일부 기능을 사용할 수 없습니다 .
- 이 프린터는 PS 및 PCL 프린터 언어 간을 자동 전환합니다 .

Macintosh 의 경우 , 일종의 PS 드라이버인 Apple LaserWriter 8 드라이버를 사용하십시오 .



프린터 드라이버 도움말

각 프린터 드라이버에는 도움말 단추 ,F1 키 또는 , 프린터 드라이버의 오른쪽 위에 있는 물음표를 사용하여 활성화시킬 수 있는 도움말 화면이 있습니다 (사용하는 Windows 운영체제에 따라 다름). 이러한 도움말 화면은 특정 드라이버에 관한 자세한 설명을 해줍니다 . 프린터 드라이버 도움말은 소프트웨어 응용 프로그램의 도움말과는 별개의 것입니다 .



HP ToolBox

HP ToolBox 는 사용자 설치 중에 사용 가능화되며 인쇄에 필요한 것은 아닙니다 .

Windows 9x 및 Windows NT 4.0 시스템 트레이의 **작업 표시줄**에 있는 프린터 아이콘에서 HP ToolBox 를 여십시오 . HP ToolBox 는 프린터의 현재 상태와 인쇄 중인 작업을 단번에 볼 수 있게 합니다 . 사용가능한 기능은 다음과 같습니다 :

- 프린터 상태
- " 사용 방법 ..." 도움말
- 유틸리티
- 작업 상태

HP ToolBox 를 사용하기를 원치 않으면 , 사용 불능화할 수 있습니다 . 프린터 소프트웨어 도움말을 참조하십시오 .



HP DocWise

HP DocWise 는 사용자 설치 중에 사용 가능화되며 인쇄에 필요한 것은 아닙니다 .

HP DocWise 는 인쇄 작업이 완료되었을 때 자동으로 통지를 보내고 인쇄물이 어느 출력함에 있는지 그림으로 표시합니다 . HP DocWise 는 용지가 떨어진 경우와 같은 인쇄 중에 오류가 발생하면 사용자에게 알려주기도 합니다 .

HP DocWise 를 사용하기를 원치 않으면 , 사용 불가능화할 수 있습니다 . 프린터 소프트웨어 도움말을 참조하십시오 .



HP FontSmart

주 HP FontSmart 는 대만어 , 중국어 , 한국어 및 일본어를 지원하지 않습니다 .

HP LaserJet 폴더로부터 또는 , HP ToolBox 를 통하여 HP FontSmart 를 여십시오 . HP FontSmart 는 다음 기능을 수행하는 글꼴 관리 유틸리티입니다 (Windows 전용):

- 글꼴 설치 , 설치 해제 및 삭제
- 단일 창 내에서 끌어서 놓기를 사용하여 글꼴 관리
- 145 종의 TrueType 글꼴 제공
- 모든 글꼴의 화면 미리보기를 제공하고 글꼴 견본을 인쇄
- 무료 글꼴 및 HP 고유 글꼴 정보 입수를 위한 온라인 자원인 FontSmart에 대한 웹 연결 제공

주 Windows 3.1x 및 Windows 9x 의 경우 , HP LaserJet Resource Manager 를 사용하여 글꼴을 대용량 기억 장치에 다운로드할 수 있습니다 . 지원되는 글꼴 종류는 TrueType, PostScript Type 1, PostScript Type 42 (PostScript 형식으로 변환된 TrueType 글꼴) 등입니다 . Type 1 글꼴을 다운로드하려면 , Adobe Type Manager 를 설치하고 실행시켜야 합니다 .



HP JetSend 통신 기술



HP JetSend 는 장치들이 서로 간단히 직접 통신할 수 있도록 하는 Hewlett-Packard 의 신기술입니다 . HP JetSend 는 프린터에 내장되어 있어 프린터가 같은 사무실 내에 있든 원격 위치에 있든 네트워크에 있는 JetSend 를 사용할 수 있는 송신 장치가 보내는 정보를 수신할 수 있습니다 . HP Fast InfraRed Connect 부속품을 사용할 경우 , 프린터는 JetSend 를 사용할 수 있는 적외선 장치로부터도 정보를 수신할 수 있습니다 . JetSend 송신 장치의 예로는 JetSend 소프트웨어를 실행하는 PC 나 랩톱 컴퓨터 또는 , JetSend 가 내장된 스캐너가 포함됩니다 . JetSend 는 네트워크에 연결된 장치들 간에는 단순한 IP 주소를 사용하고 적외선 장치들 간에는 "point and shoot" 을 사용합니다 .



주 HP JetSend 는 대만어 , 중국어 , 한국어 및 일본어로는 지원되지 않습니다 .

단순히 소프트웨어 콤팩트 디스크에서 사용자 정의 설치기를 사용하거나 JetSend 웹사이트 (www.jetsend.hp.com) 를 방문하여 JetSend 소프트웨어를 다운로드하십시오 . 그러면 PC 들 간에 그리고 PC 와 JetSend 를 사용할 수 있는 프린터 간에 응용 소프트웨어나 버전의 비호환 문제가 없이 직접 사내 문서를 교환할 수 있습니다 . JetSend 소프트웨어는 여러분의 동료들이 자신의 PC에서 문서를 작성하여 장치 고유 드라이버나 구성의 어려움 없이 사본을 이 프린터로 직접 보낼 수 있게 합니다 .

다음 페이지에 계속 .



JetSend 웹사이트를 방문하면 어떤 다른 장치들이 JetSend 를 사용할 수 있는 프린터와 쉽게 직접 통신할 수 있는지 알 수 있습니다 .



JetSend 통신 기술 작용 원리

네트워크에 연결된 장치

네트워크에 연결된 장치들 간에 JetSend 기능을 사용하려면 , 구성 페이지를 인쇄하여 (271 페이지 참조) JetSend IP 주소를 파악하고 사용자의 주소를 JetSend 를 통하여 사용자의 프린터로 정보를 보낼 사람에게 알려주십시오 .



JetSend 송신 장치에서는 프린터의 IP 주소를 입력하고 " 송신 " 을 누르기만 하면 됩니다 .



적외선 장치

JetSend 적외선 능력을 사용하려면, 송신 및 수신 장치 간에 적외선 센서들을 정렬한 후에 송신 장치에서 " 송신 " 옵션을 선택하십시오 .

장치들은 JetSend 를 갖추고 있기 때문에 자동으로 최상의 결과를 교섭합니다 .

주 HP JetSend 는 Macintosh 에서는 사용할 수 없습니다 .



Macintosh 컴퓨터용 소프트웨어

Apple LaserWriter 8 드라이버

Apple LaserWriter 8 용 드라이버는 프린터와 함께 제공된 콤팩트 디스크에 수록되어 있습니다 .

PostScript 프린터 설명 파일 (PPD)

PPD 는 Apple LaserWriter 8 드라이버와 함께 프린터 기능에 액세스하여 컴퓨터가 프린터와 통신하게 합니다 . PPD 및 기타 소프트웨어 설치 프로그램은 콤팩트 디스크에 제공됩니다 . 컴퓨터에 원래 설치되어있는 또는 , HP 프린터 소프트웨어 콤팩트 디스크로 설치한 Apple LaserWriter 8 드라이버를 사용하십시오 .

다음 페이지에 계속 .



HP LaserJet Utility

주 HP LaserJet Utility 는 대만어 , 중국어 , 한국어 및 일본어로는 지원되지 않습니다 .

HP LaserJet Utility 는 드라이버에서 제공되지 기능을 제어할 수 있게 합니다 . 도시된 화면들은 전보다 더욱 쉽게 Macintosh 컴퓨터에서 프린터 기능을 선택할 수 있게 합니다 . HP LaserJet Utility 를 사용하면 다음 기능을 수행할 수 있습니다 :

- 프린터 제어판 메시지를 사용자 정의한다 .
- 프린터의 이름을 지정하고 , 프린터를 네트워크의 한 영역에 할당하고 , 파일과 글꼴을 다운로드하고 , 대부분의 프린터 설정을 변경한다 .
- 프린터 암호를 설정한다 .
- 무단 사용을 방지하기 위해 컴퓨터에서 프린터 제어판 기능들을 잠근다 . (프린터 소프트웨어 도움말 참조 .)
- 프린터를 IP 인쇄에 적합하게 구성하고 설정 .

Fonts 글꼴

주 글꼴은 대만어 , 중국어 , 한국어 및 일본어로는 지원되지 않습니다 .

프린터에 내장된 80 가지 PS 글꼴에 상응하는 80 가지의 화면 글꼴이 설치됩니다 .



네트워크용 소프트웨어

HP Web JetAdmin (Windows)

브라우저 방식 HP JetAdmin 소프트웨어는 지원되는 아무 서버 플랫폼에나 설치할 수 있습니다 . 다음 시스템들이 지원됩니다 :

- Microsoft Windows NT
- HP-UX*
- IBM OS/2*
- Sun Solaris*

*HP Web JetAdmin 은 프린터와 함께 제공된 콤팩트 디스크에서 포함되어 있지 않지만 인터넷에서 제공됩니다 . 인터넷에 대한 액세스가 없으면 , 본 사용 설명서의 앞 부분에 있는 [HP Customer Care](#) 페이지를 참조하십시오 .

주 아시아의 경우 , HP Web JetAdmin 은 Windows NT 와 Windows 9x 를 갖춘 일본어 시스템에서만 지원됩니다 .

HP Web JetAdmin 을 사용하여 다음 기능을 수행할 수 있습니다 :

- HP JetDirect 인쇄 서버를 갖춘 네트워크에 연결된 프린터를 설치하고 구성한다 .
- 네트워크 프린터를 어느 위치에서나 관리하고 문제를 해결한다 .



HP JetAdmin (Windows)

HP JetAdmin 은 네트워크 관리자 컴퓨터에서만 설치되어야 합니다 .

HP JetAdmin 은 Windows 95 와 Windows NT 4.0 에서 시작 단추를 누르고 , 설정 을 가리킨 후에 제어판을 누르거나 또는 , HP LaserJet 프린터 그룹 폴더를 통하여 사용할 수 있습니다 . HP JetAdmin 을 사용하여 다음 작업을 실시할 수 있습니다 :

- HP JetDirect 인쇄 서버를 사용하여 네트워크에 연결된 프린터의 설치, 구성 및 관리
- 네트워크 HP 프린터 및 인쇄 서버의 관리와 문제 해결



주 아시아의 경우 , HP Web JetAdmin 은 Windows NT 와 Windows 9x 를 갖춘 일본어 시스템에서만 지원됩니다 .

HP JetAdmin 소프트웨어는 다음 네트워크 시스템에서 작동합니다 :

주 HP JetAdmin 은 기본값으로 설치되지 않습니다 .

- Microsoft Windows NT
- Microsoft Windows 9x
- Microsoft Windows 3.1x
- Novell NetWare
- HP-UX*

다음 페이지에 계속 .



- Solaris*
- SunOS*
- IBM OS/2*
- Mac OS (HP LaserJet Utility 를 통해)

* 이러한 시스템에 필요한 소프트웨어는 프린터의 콤팩트 디스크에 포함되어 있지 않지만 , 인터넷을 통하여 입수할 수 있습니다 . 인터넷에 액세스할 수 없는 경우 본 사용 설명서 앞 부분에 있는 [HP Customer Care](#) 에 관한 페이지를 참조하여 필요한 소프트웨어를 입수하십시오 .



주

네트워크 관리자 : 프린터가 네트워크에 연결된 경우에는 HP JetAdmin 이나 유사한 네트워크 소프트웨어를 사용하여 인쇄 전에 프린터를 네트워크에 맞도록 구성해야 합니다 . (시작 안내 설명서 참조하십시오 .)



HP LaserJet Utility (Macintosh)

HP LaserJet Utility 는 드라이버에서 제공되지 기능을 제어할 수 있게 합니다 . 도
시된 화면들은 전보다 더욱 쉽게 Macintosh 컴퓨터에서 프린터 기능을 선택할 수
있게 합니다 . HP LaserJet Utility 를 사용하여 다음 기능을 수행할 수 있습니다 :

- 프린터 제어판 메시지를 사용자 정의한다 .
- 프린터의 이름을 지정하고 , 프린터를 네트워크의 한 영역에 할당하고 , 파일과
글꼴을 다운로드하고 , 대부분의 프린터 설정을 변경한다 .
- 프린터 암호를 설정한다 .
- 무단 사용을 방지하기 위해 컴퓨터에서 프린터 제어판 기능들을 잠근다 . (프린
터 소프트웨어 도움말 참조 .)

자세한 내용은 LaserJet utility 설명서를 참조하십시오 .



주 HP LaserJet Utility 는 대만어 , 중국어 , 한국어 및 일본어로는 지원되지 않습
니다 .



HP LaserJet 자원 관리자

HP LaserJet 자원 관리자는 네트워크 관리자 컴퓨터에만 설치되어야 합니다. HP LaserJet 자원 관리자는 드라이버에는 없는 하드 디스크 및 플래시 메모리 기능을 관리할 수 있도록 합니다. 양방향 통신이 필요합니다



주 HP LaserJet Resource Manager 는 Macintosh 에서는 사용할 수 없습니다 .

HP LaserJet 자원 관리자를 사용하여 다음 작업을 실시할 수 있습니다 :

- 디스크와 플래시 메모리 초기화
- 네트워크 전반에 걸쳐 글꼴을 디스크와 플래시 메모리에 다운로드하고 , 삭제하며 관리합니다 .
 - ◆ PostScript Type 1, PostScript Type 42 (True Type 글꼴은 PostScript 형식으로 변환됨), TrueType 및 PCL 비트맵 글꼴



Type 1 글꼴을 다운로드하려면 , Adobe Type Manager 를 설치하여 실행해야 합니다 .



2 인쇄 작업

개요

이 장에서는 다음과 같은 기본 인쇄 작업을 다룹니다 :

- [용지함 선택](#)
- [출력함 선택](#)
- [스테이플러 사용](#)
- [용지의 양면에 인쇄 \(선택 사양인 양면 인쇄 부착품 \)](#)
- [봉투 인쇄](#)
- [특수 용지 인쇄](#)



용지함 선택

용지함 1 에 용지 넣기

주의

용지 걸림을 피하기 위해 프린터가 인쇄를 하는 도중에는 절대로 용지함 1 에 용지를 추가하거나 빼내지 마십시오 .

프린터 손상 방지를 위해 레이블과 투명 용지는 용지함 1 에서만 인쇄하십시오 . 인쇄면 상향 출력함으로 보내고 양면에 인쇄하지 마십시오

여러 장의 투명 용지를 인쇄할 때에는 각 투명 용지를 인쇄되는 즉시 프린터에서 꺼내십시오 (그래야 용지가 서로 들러붙지 않음) .

- 1 용지함 1 을 여십시오 .
- 2 필요할 경우 인쇄하는 용지 크기에 따라 용지함 확장기를 빼내십시오 .

다음 페이지에 계속 .

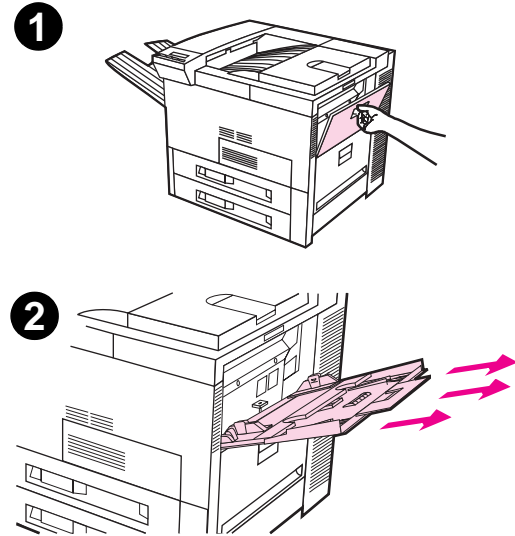

- 3 용지 너비 조정기를 용지함에 표시된 적절한 크기에 맞추어 조정하십시오 .
- 4 용지를 용지함에 채우되 용지 채움 한계 표시를 넘지 않게 하십시오 .

주

한면 인쇄의 경우 , 인쇄될 면이 위로 가도록 용지를 용지함에 넣으십시오 . 페이지의 위쪽이 (편지지 양식과 같은 경우) 프린터 뒤쪽을 향해야 합니다 . 양면 인쇄의 경우 , 앞면이 아래로 가도록 용지를 넣으십시오 . 편지지 양식의 상단이 프린터 뒤쪽을 향해야 합니다 . 구멍 뚫린 용지의 경우 , 항상 구멍이 프린터를 향하게 넣으십시오 .

다음 페이지에 계속 .

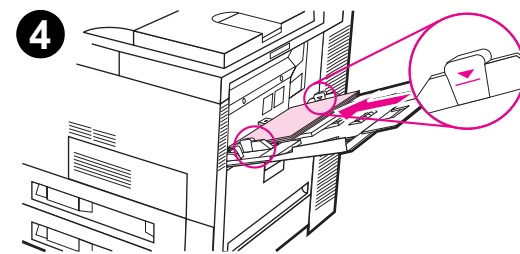
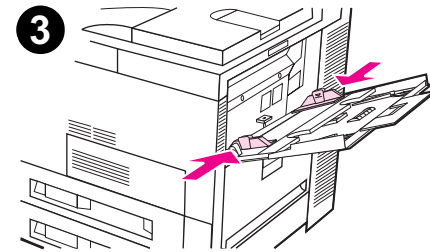

5 용지를 넣는 방식은 크기에 따라 다릅니다 :

- a. Letter 및 ISO A4 용지의 경우 , 용지의 긴 변이 프린터를 향하게 용지를 넣으십시오 .
- b. 봉투, Executive, Legal, 11 x 17, ISO A3, JIS B5 또는 JIS B4 의 경우 짧은 변이 프린터를 향하게 용지를 넣으십시오 . (용지 규격에 관한 자세한 정보는 [319](#) 페이지를 참조하십시오 .)

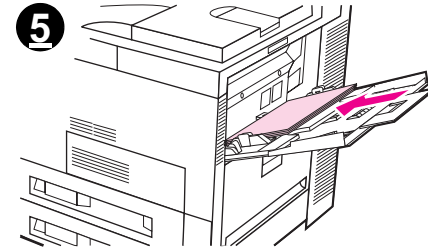

다음 페이지에 계속 .



- 6 용지가 용지 너비 조정기 사이에서 구겨지지 않도록 똑바로 잘 맞게하여 용지를 프린터에 밀어 넣으십시오 .

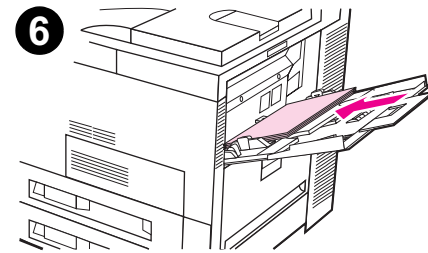

주
무게가 105 g/m(28 파운드) 이상인 용지는 말림을 피하기 위해 용지함 1 에서 인쇄면 상향 출력함으로 나오게 인쇄해야 합니다 . 일반 용지 이외에 용지에서 인쇄하는 데에 문제가 발생하면 , 143 페이지의 [가변 퓨저 모드 변경](#) 항목을 참조하십시오 .

용지함 1 이 CASSETTE 모드에 있는 경우 , 프린터 주의 표시등이 깜빡입니다 . [- 값 +] 을 눌러서 크기를 용지함 1 에 있는 용지 크기와 일치되도록 변경한 후에 [선택] 을 누르십시오 .



용지함 2, 3 및 선택 사양인 2 x 500 장 용지함에 용지 넣기 (용지함 4 및 5)

- 1 용지함을 멈출 때까지 여십시오 .
- 2 용지 조정기 잠금 장치를 잠금 해제 위치로 돌리십시오 .
- 3 용지 조정기를 집어 넣을 용지 크기를 나타내는 표시로 이동하십시오 .

다음 페이지에 계속 .

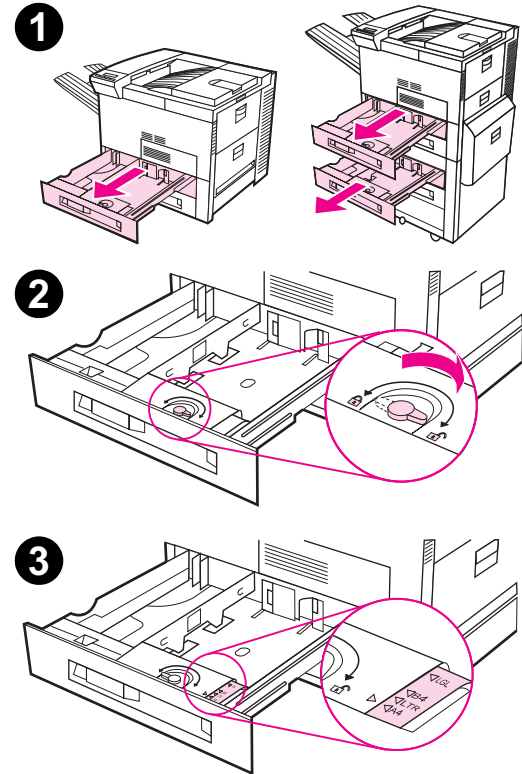

- 4 용지 조정기 잠금 장치를 잠금 위치로 돌리십시오 .
- 5 왼쪽 용지 조정기를 눌렀다가 들어올려 빼내어 조정합니다 .
- 6 조정기를 용지함에 표시된 적절한 선 위에 맞추십시오 . 조정기를 뒤 삽입홈에 눌러 집어넣은 다음 , 앞쪽 삽입홈에 집어넣으십시오 . 조정기가 비뚤어지지 않도록 유의해야 합니다 .

다음 페이지에 계속 .

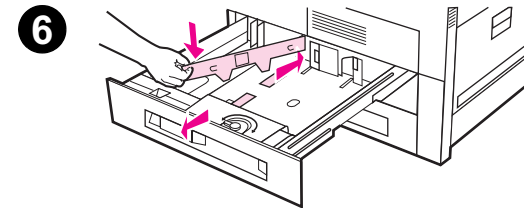
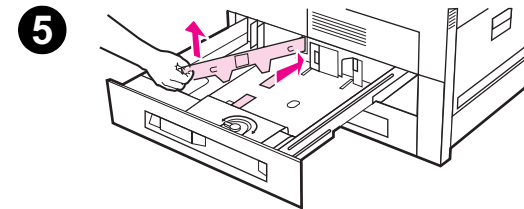
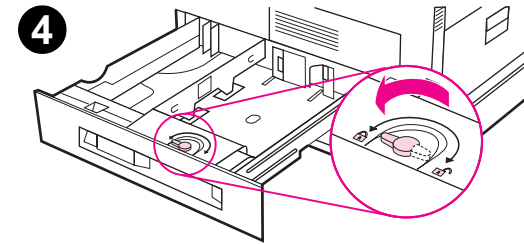

7 용지함에 용지를 500 장까지 넣으십시오 . 조정기에 있는 용지 채움 한계 표시를 넘게 용지를 채우면 안됩니다 .

주

한면 인쇄의 경우 , 인쇄면이 아래로 가게 용지를 넣으십시오 . 양면 인쇄의 경우 , 앞면이 위로 향해야 합니다 . Letter 나 A4 용지의 경우에만 , 편지지 양식의 상단이 용지함 뒤쪽을 향해야 합니다 .

다음 페이지에 계속 .

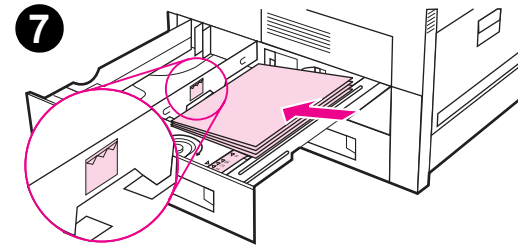

8 용지 크기 탭이 올바르게 설정되었는지 확인하십시오. 용지함을 다시 프린터 안으로 밀어넣으십시오.

용지함 (공급원)에 따라서가 아니고 종류별로 용지를 선택하기를 원할 경우 [141](#) 페이지를 참조하십시오.

표준 출력함에 있는 용지 멈춤 조정기를 Letter 나 A4 보다 큰 용지 크기에 맞추어 조정하십시오. [97](#) 페이지를 참조하십시오.

주

인쇄 중에 용지가 지나치게 말리거나 휘면, 용지함을 열고 용지 뭉치를 뒤집으십시오. 용지 걸림을 피하기 위해 사용 중에는 용지함을 열지 마십시오.

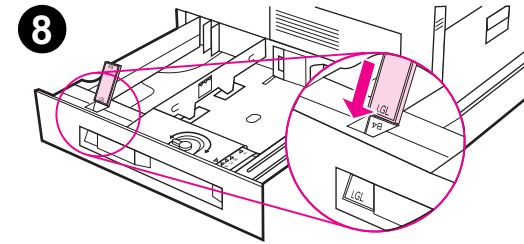

선택 사양인 2000 장 용지함에 용지 넣기 (용지함 4)

선택 사양인 2000 장 용지함 (용지함 4) 을 이 프린터에서 사용할 수 있습니다 . 이 용지함은 프린터 아래에 설치하며 일종의 받침 역할을 합니다 . 용지 사양에 대해서는 [317](#) 페이지를 참조하십시오 .

다음 페이지에 계속 .



- 1 용지함 4 를 멈출 때까지 옮겨서 여십시오 .
- 2 청색 핀을 잡고 앞 조정기를 바깥쪽으로 당기십시오 . 조정기를 집어넣을 용지 크기와 일치되는 용지함 상하단에 있는 삽입홈에 대고 핀을 눌러 넣으십시오 .
- 3 뒤 조정기 조정을 위해 2 단계를 반복하십시오 .
- 4 왼쪽 조정기 조정을 위해 2 단계를 반복하십시오 .

주

11x17 인치 용지를 넣으려면 , 왼쪽 조정기를 용지함의 뒤쪽으로 이동해야 합니다 .

다음 페이지에 계속 .

1

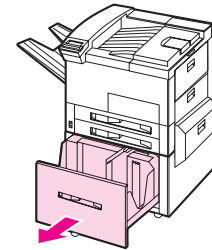

2

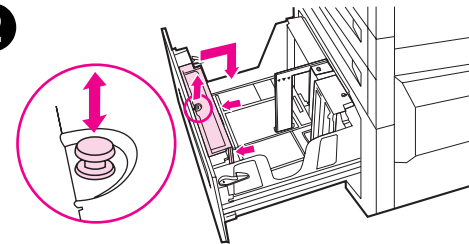

3

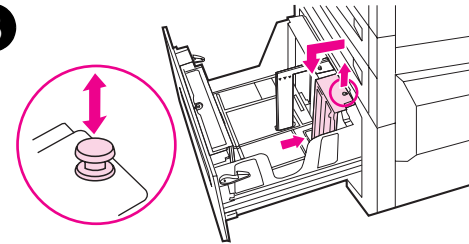

4

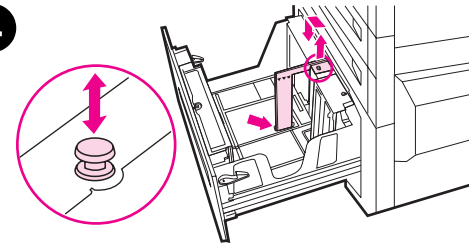

- 5 용지함에 용지를 2000 장까지 넣을 수 있습니다. 양 옆에 있는 용지 채움 한계 표시를 넘게 용지를 채우면 안됩니다.
- a. Letter 및 A4 용지를 한면 인쇄하는 경우, 용지의 위 부분이 용지함의 뒤쪽을 향하고, 인쇄면이 아래를 (A) 향하게 용지를 넣으십시오. 양면 인쇄의 경우, 앞쪽이 위로 가게 집어넣으십시오.
 - b. 11x17, Legal, A3 또는 JIS B4 용지의 경우, 페이지의 위 부분이 프린터의 오른쪽을 향하게 용지를 집어넣으십시오. 양면 인쇄의 경우, 앞쪽이 위로 (B) 가게 집어넣으십시오.

다음 페이지에 계속.

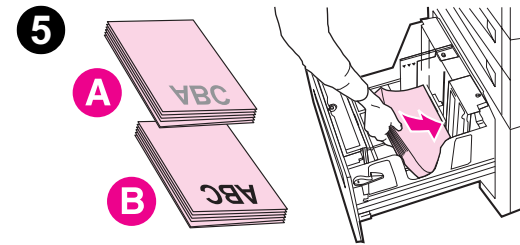

6 용지 뭉치의 네 귀퉁이를 모두 내리눌러서 용지가 용지함 내에 반듯이 놓이고 굽혀지지 않게 하십시오 .

주
용지를 왼쪽의 빈 공간에 보관하지 마십시오 . 장치에 심각한 손상이 발생할 수 있습니다 .

7 용지함 4 를 닫으십시오 .

8 용지 크기 탭을 올바르게 설정해야 합니다 .

주
용지함에 넣은 용지 종류를 설정하려면 141 페이지에 있는 [용지의 종류 및 크기에 따른 인쇄](#)를 참조하십시오 .

표준 출력함을 사용하는 경우 , 출력함에서 용지 멈춤 조정기를 조정하는 것을 잊지 말아야 합니다 . 97 페이지를 참조하십시오 .

6

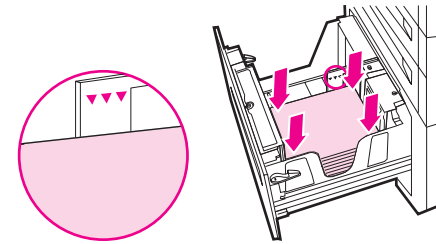

7

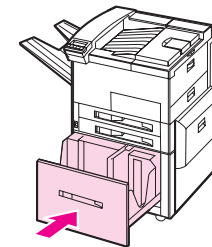

8

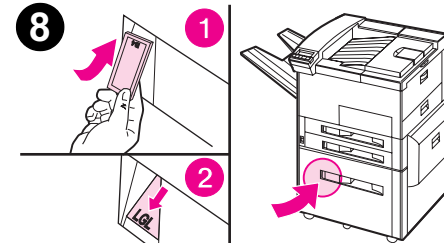

출력함 선택

프린터에는 몇몇 출력함이 있습니다 : 표준 출력함과 인쇄면 상향 출력함 그리고 선택 사양인 7 칸 탁상용 우편함 , 8 칸 우편함 및 스테이플러 구비 5 칸 우편함 .

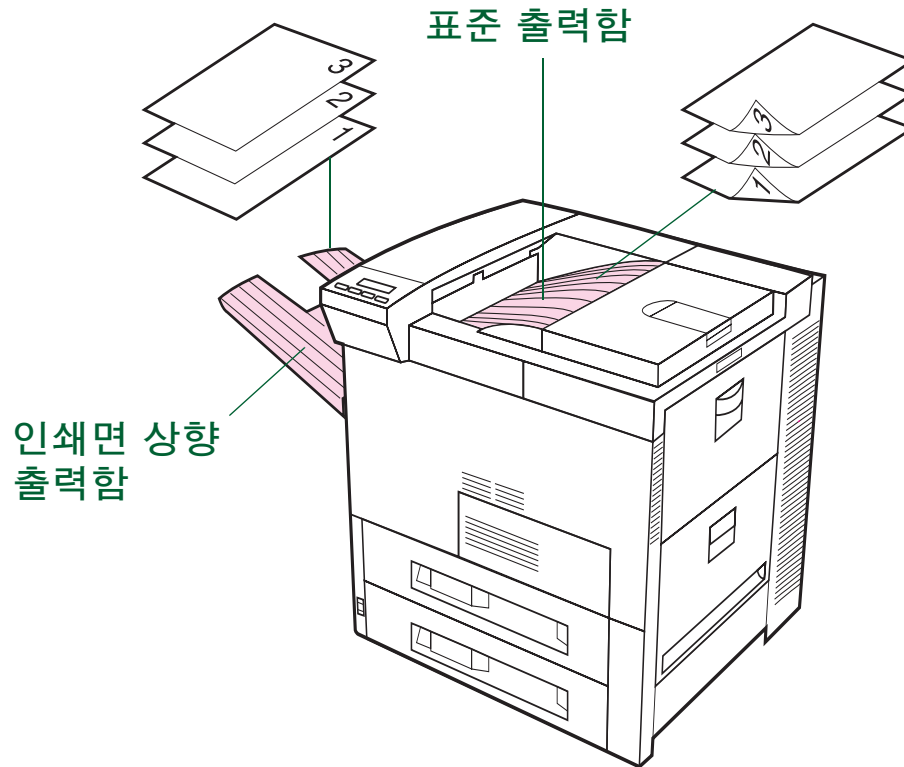

다음 페이지에 계속 .



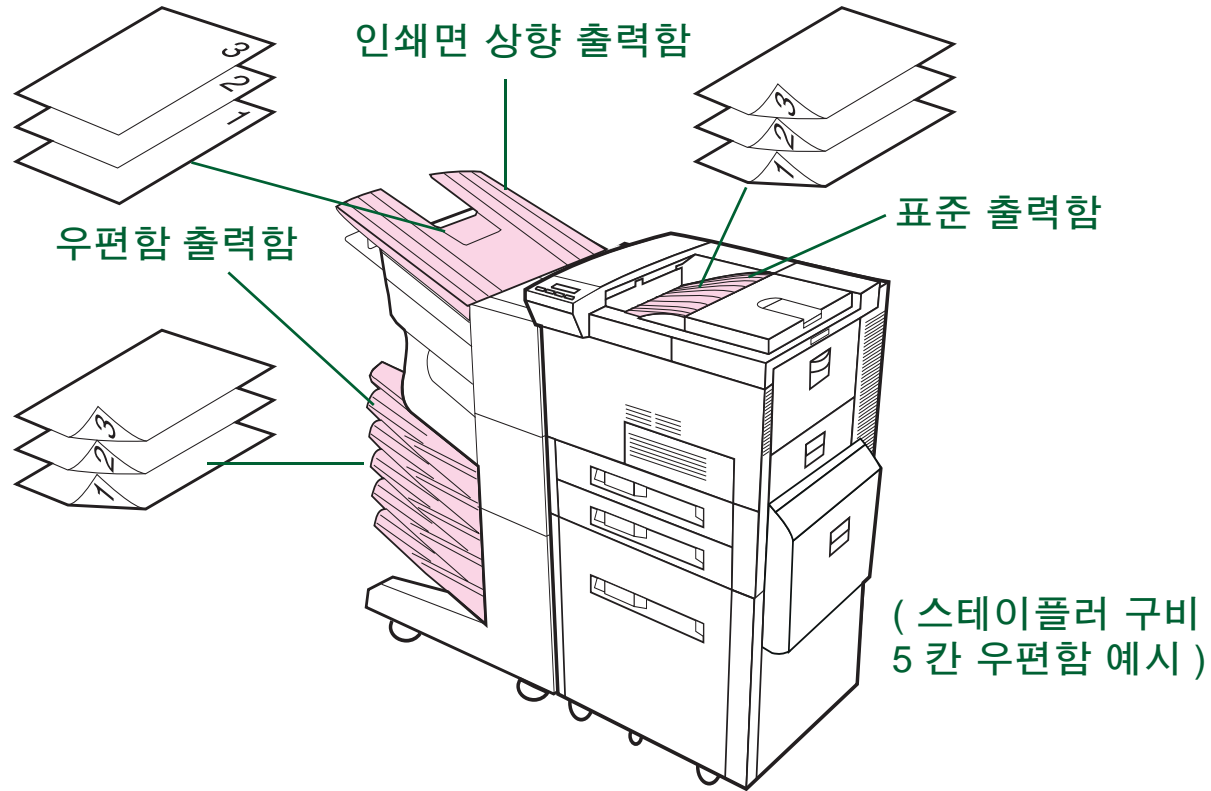

주 최상의 결과를 위해서는, 인쇄면 상향 출력함을 사용하여 봉투, 레이블 또는 투명 필름을 인쇄하십시오.



표준 출력함으로 출력

프린터의 상단에 위치한 표준 출력함은 용지가 프린터에서 나오는 정확한 순서대로 500 장까지 수용합니다. 출력함이 가득차면 센서가 프린터를 정지시킵니다. 출력함을 비우거나 용지를 꺼내서 줄이면 인쇄가 재개됩니다. 표준 출력함이 기본 출력함입니다.



용지 멈춤기 조정

아래 그림의 용지 멈춤기는 표준 출력함에서 가까운 곳에 있습니다. 멈춤기를 적절히 조정하면 용지가 프린터에서 나올 때 반듯하게 쌓입니다. Letter 또는 A4 크기 용지의 경우, 용지 멈춤기를 올릴 필요가 없습니다. 용지 멈춤기를 인쇄할 용지 크기보다 작게 설정하면 프린터에 용지 걸림이 발생하므로 유의해야 합니다.

- 1 용지 멈춤기가 수직 자세가 될 때까지 멈춤기의 왼쪽을 위로 당기십시오.
- 2 용지 멈춤기를 인쇄할 최대 용지 크기를 나타내는 표시로 이동하십시오.

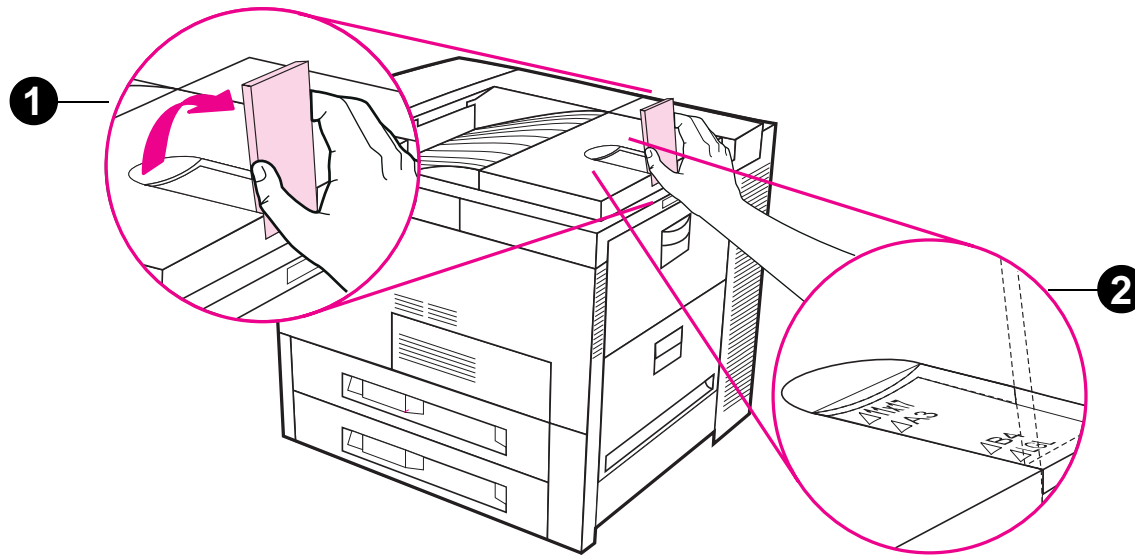

인쇄면 상향 출력함에 인쇄

프린터의 왼쪽 상단에 위치한 인쇄면 상향 출력함은 용지를 125 장까지 수용하며 인쇄된 면이 위로 향한 상태로 용지가 나옵니다. 이 출력함은 주로 레이블, 봉투 또는 투명 용지와 같이 표준 출력함의 곡선 용지 경로를 통과할 수 없는 특수 용지들을 위해 사용됩니다. 이 출력함은 출력함이 가득 찼는지를 감지하지 못합니다.

응용 소프트웨어, 프린터 드라이버 또는 프린터 제어판을 통해서 출력함을 선택할 수 있습니다.



우편함으로 출력

다음과 같은 우편함들을 프린터에서 사용할 수 있습니다 :

- 7 칸 탁상용 우편함 (각 출력함이 최고 120 장의 용지 수용)
- 8 칸 우편함 (각 칸은 용지를 250 장까지 수용합니다)
- 스테이플러 구비 5 칸 우편함 (각 출력함이 최고 250 장의 용지 수용)

이 우편함들은 프린터의 왼쪽에 부착되어 있습니다 . 이들은 다음 중 한 가지 작동 모드로 작동할 수 있습니다 :



작동 모드

우편함	각 우편함을 개별 출력함으로 취급할 수 있으며 네트워크 또는 프린터 관리자가 이름을 할당할 수 있습니다 .
한 부씩 인쇄	이 모드에서 , 장치는 자동으로 mopies 를 분리합니다 . 각 mopy 는 인쇄면 상향 출력함으로부터 시작하여 순서대로 각 칸에 전달됩니다 . 이 경우에 , 한 작업이 여러 mopy 를 포함합니다 .
작업 분리	수신된 작업들을 자동으로 분리하여 각 작업에 대해 한 출력함을 할당 하는데 , 여기에는 여러 부가 포함될 수 있습니다 . 이 용도를 위해 모든 우편함을 사용하지만 프린터 소프트웨어에서는 하나의 논리적 출력함으로 간주됩니다 . 한 우편함이 가득 차면 , 프린터는 자동으로 그 작업을 JetAdmin 에서 선택한 다음 이용 가능 출력함으로 보냅니다 .



출력함 선택

작동 모드 (계속)

스택킹	이 모드는 인쇄된 출력을 작업 구분에 상관 없이 맨 아래 우편함으로부터 맨 위 출력함까지 쌓아 나갑니다. 이 작동 모드는 우편함의 전체 용량을 이용합니다. 장치는 소프트웨어에 의해 하나의 논리적 출력함으로 간주됩니다.
------------	---

작동 모드 구성 방법

네트워크 또는 프린터 관리자가 제어판을 통하거나 HP JetAdmin 이나 HP LaserJet Utility 와 같은 HP 네트워크 구성 유틸리티를 통하여 작동 모드를 선택합니다. 사용자는 관리자가 선택한 모드에 맞추어 프린터 드라이버를 설정해야 합니다.

양방향 환경

네트워크 관리자가 설정한 모드를 프린터가 자동으로 선택합니다.

비양방향 환경

드라이버 설정이 프린터 우편함 모드와 일치되어야 합니다. 사용하는 드라이버의 온라인 도움말을 참조하십시오.

프린터 제어판은 사용하는 우편함과 어느 모드를 사용하느냐에 따라 다른 메시지를 나타냅니다. 자세한 내용은 프린터 소프트웨어 도움말을 참조하십시오.



우편함 모드

	우편함 모드에서 제어판에 다음 메시지가 표시될 경우 :	실제 위치는 다음과 같습니다 :
스태이플러 구비 5 칸 우편 함	OPTIONAL BIN 1	인쇄면 상향 출력함
	OPTIONAL BIN 2 에서 6	우편함 1-5
	OPTIONAL BIN 7	스태이플러 출력함
7 칸 탁상용 우편함	OPTIONAL BIN 1	인쇄면 상향 출력함
	OPTIONAL BIN 2 에서 8	우편함 1-7
8 칸 우편함	OPTIONAL BIN 1	인쇄면 상향 출력함
	OPTIONAL BIN 2 에서 9	우편함 1-8



작업 분리, 한 부씩 인쇄 및 스택 모드



	작업 분리, 한 부씩 인쇄 및 스택킹 모드에서, 제어판에 다음 메시지가 표시될 경우 :	실제 위치는 다음과 같습니다 :
스테이플러 구비 5 칸 우편함	OPTIONAL BIN 1	인쇄면 상향 출력함
	OPTIONAL BIN 2	우편함 1-5
	OPTIONAL BIN 3	스테이플러 출력함
7 칸 탁상용 우편함	OPTIONAL BIN 1	인쇄면 상향 출력함
	OPTIONAL BIN 2	우편함 1-7
8 칸 우편함	OPTIONAL BIN 1	인쇄면 상향 출력함
	OPTIONAL BIN 2	우편함 1-8
	OPTIONAL BIN 2	우편함 1-8

주 프린터가 지원하는 용지 종류에 대해서는, [319](#) 페이지를 참조하십시오. 봉투, 레이블 및 투명 용지는 인쇄면 상향 출력함으로만 보내야 합니다.

스테이플러는 스택 모드 구비 5 칸 우편함의 왼쪽에 있습니다. 스테이플러는 스테이플러 구비 5 칸 우편함의 왼쪽에 있습니다. 스테이플러는 2 에서 20 장의 용지를 처리할 수 있습니다. 스테이플러 출력함은 용지의 크기나 중량에 따라 최고 400 장까지 수용할 수 있습니다. 스테이플러 출력함으로 보낸 작업만 스테이플됩니다.



소프트웨어를 통하여 우편함 선택

응용 소프트웨어, 프린터 드라이버 또는 프린터 제어판을 통하여 우편함을 선택할 수 있습니다. 그 외에 전반적인 기본 프린터 출력함 선택 설정에 대해서는 아래 방법을 따르십시오. 어디서 어떻게 선택하는가는 응용 소프트웨어나 관련 프린터 드라이버에 따라 달라집니다. (일부 옵션은 프린터 드라이버에서만 사용할 수 있습니다.)

제어판에서 우편함 선택

- 1 PAPER HANDLING MENU 가 나올 때 까지 메뉴를 반복적으로 누르십시오.
- 2 PAPER DEST= STANDARD OUTBIN * 이 나올 때 까지 항목을 반복적으로 누르십시오.
- 3 PAPER DEST= OPTIONAL BIN x 이 나타날 때까지 [+] 를 반복하여 누르십시오. x 는 선택한 우편함과 사용하는 작동 모드에 따라 달라지는 숫자를 나타냅니다. 네트워크 관리자가 이 이름들을 변경하였을 수 있습니다.
- 4 [선택] 을 눌러서 선택 내용을 저장하십시오. 별표 (*) 가 선택 사항 옆에 나타납니다.



스테이플러 사용



스테이플 카트리지를 집어넣기 (스테이플러 구비 5 칸 우편함)

- 1 프린터를 끄고 인쇄면 상향 출력함을 빼십시오
- 2 스테이플러 장치 덮개를 여십시오 .
- 3 스테이플 카트리지를 탭들을 압착하고 빈 스테이플 카트리지를 당겨내십시오 .

다음 페이지에 계속 .

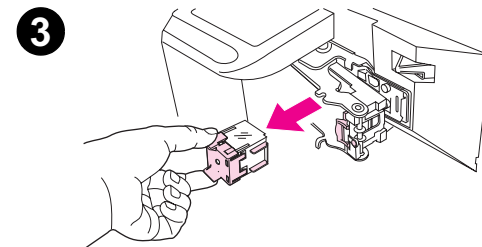
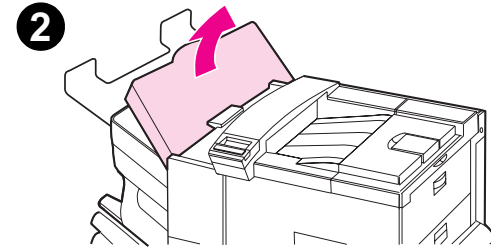
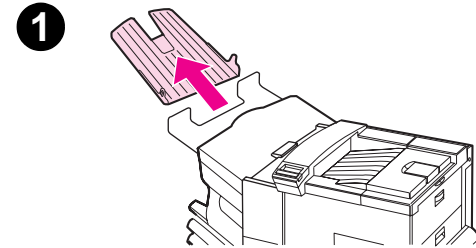

- 4 새로운 스테이플 카트리지에서 운송용 플라스틱 클립을 제거하십시오 . 새 스테이플 카트리지를 삽입하여 제자리에 찰칵 잠기게 하십시오 .
- 5 스테이플러 덮개를 닫고 인쇄면 상향 출력함을 재설치한 후에 프린터를 켜십시오 .

주

프린터에서 스테이플이 완전히 떨어지거나 , 스테이플 걸림 때문에 경로에 있는 모든 스테이플들을 제거해야 하는 경우 , 최고 6 장까지 스테이플이 되지 않을 수 있습니다 .

4

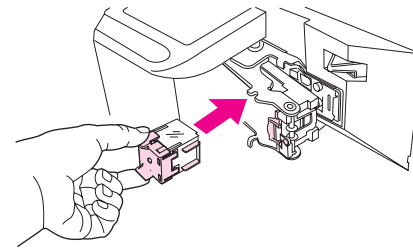

5

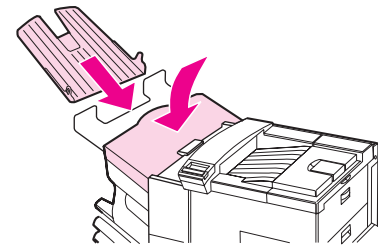

문서 스테이플하기

스테이플러는 Letter 및 A4 크기 용지만을 스테이플하며, 16 에서 28 파운드 용지를 2 에서 최고 20 페이지까지 스테이플할 수 있습니다. 20 파운드를 초과하는 용지의 경우, 용지의 무게에 따라 스테이플 가능한 장 수가 줄어듭니다. 스테이플러는 기본 출력함으로 설정하지 말아야 합니다. 한 페이지만 인쇄하거나 20 페이지를 넘는 경우, 프린터는 작업을 이 출력함에서 인쇄하지만 스테이플되지는 않습니다. 스테이플러 출력함은 스테이플된 용지를 350 장까지 수용할 수 있습니다. 문서를 스테이플하려면, 작업을 OPTIONAL BIN x 로 (으로) 보내십시오. 사용하는 모드에 따라 적절한 출력함을 선택하려면 [101](#) 페이지와 [102](#) 페이지를 참조하십시오.

소프트웨어를 통하여 스테이플러 선택

응용 소프트웨어나 프린터 드라이버를 통하여 스테이플러를 선택할 수 있습니다. 이것은 스테이플링을 위해 권장하는 방법입니다. 소프트웨어나 프린터 드라이버에서 출력함을 지정할 수 없는 경우, 전반적인 기본 프린터 출력함 선택 설정을 위해서는 아래 방법을 따르십시오. 어디서 어떻게 선택하는가는 응용 소프트웨어나 관련 프린터 드라이버에 따라 달라집니다. (일부 옵션은 프린터 드라이버에서만 사용할 수 있습니다. 프린터 드라이버 사용에 관한 자세한 내용은 [57](#) 페이지를 참조하십시오.)



제어판에서 스테이플러 선택

사용하는 소프트웨어가 스테이플링을 지원하지 않으면 아래 방법을 사용하여 설정하십시오 .

- 1 PAPER HANDLING MENU 가 나타날 때 까지 메뉴를 반복적으로 누르십시오 .
- 2 PAPER DEST= STANDARD OUTBIN * 이 나타날 때 까지 항목을 반복적으로 누르십시오 .
- 3 PAPER DEST= OPTIONAL BIN x 이 나타날 때까지 [+] 를 반복하여 누르십시오 .(사용하는 모드에 따라 적절한 출력함을 선택하려면 101 페이지와 102 페이지를 참조하십시오 .) 네트워크 관리자가 이 출력함의 이름을 변경하였을 수 있습니다 . 예를 들어 , STAPLER 로 불릴 수도 있습니다 .
- 4 선택을 눌러서 선택 사항을 저장하십시오 . 별표 (*) 가 선택 사항 옆에 나타납니다 .



용지의 양면에 인쇄 (선택 사양인 양면 인쇄 부착품)

프린터는 선택 사양인 양면 인쇄 부착품 (양면 인쇄 장치) 을 사용하여 자동으로 용지의 양면에 인쇄할 수 있습니다 . 이것을 양면 인쇄라고 부릅니다 .

주 자세한 설치 및 설정 요령에 대해서는 양면 인쇄 장치와 함께 제공된 설명서를 참조하십시오 . 양면 인쇄를 위해서는 추가 메모리가 필요할 수 있습니다 (381 페이지) .

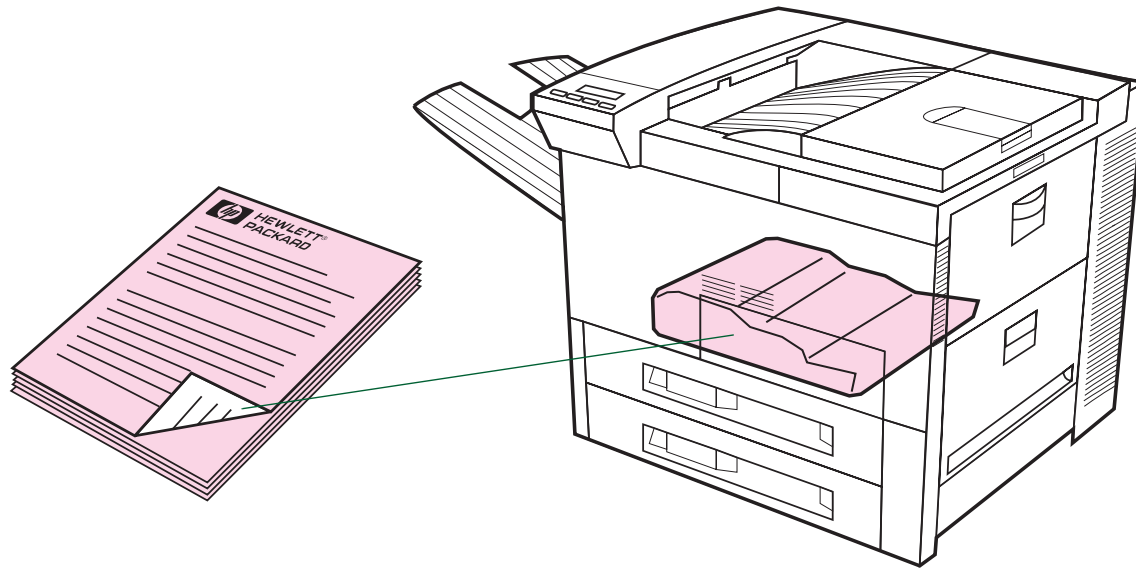

다음 페이지에 계속 .



용지의 양면 인쇄 안내



주의

레이블, 투명 용지, 봉투, 모조 피지 또는 105 g/m² (28 파운드) 보다 더 무거운 용지에는 양면 인쇄하지 마십시오. 프린터 손상이나 용지 걸림을 초래할 수 있습니다.

- 프린터 드라이버를 구성하여 설치된 양면 인쇄 장치를 인식시켜야 될지도 모릅니다 (자세한 내용은 프린터 소프트웨어의 도움말을 참조하십시오).
- 양면 인쇄를 하려면 소프트웨어나 프린터 드라이버에서 맞는 선택을 하십시오. (프린터 소프트웨어 도움말을 참조하십시오).
- 프린터 드라이버에 이 옵션이 없으면 프린터 제어판의 용지 취급 메뉴에서 Duplex 설정을 DUPLEX=ON 으로 변경하십시오. 용지 취급 메뉴에서 Binding 도 긴 변이나 짧은 변으로 설정하십시오. (자세한 내용은 [112](#) 페이지를 참조하십시오.)



주

사용자 정의 용지함이 설치된 경우, 사용자 정의 크기 용지의 양면에 인쇄할 수 없습니다.



용지의 양면에 인쇄 (선택 사양인 양면 인쇄 부속품)

양면 인쇄시 용지의 방향

듀플렉서는 용지의 둘째 면부터 인쇄하므로, 편지지 양식이나 이미 인쇄된 용지는 다음 그림에 표시된 방향으로 넣어야 합니다.

용지함 1

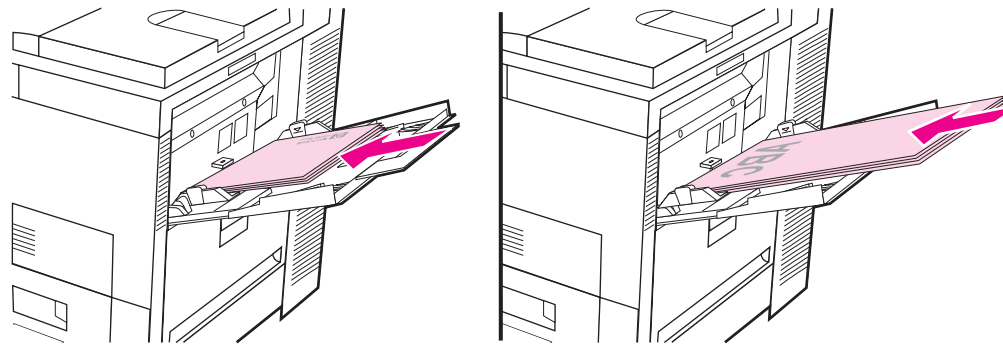

- Letter 와 A4 용지는 앞면이 아래를 향하고 상단의 짧은 변이 프린터 뒤쪽을 향하게 넣으십시오 .
- 다른 크기의 용지는 앞면이 아래를 향하고 상단의 짧은 변이 프린터 쪽을 향하게 넣으십시오 .

다음 페이지에 계속 .



다른 모든 용지함

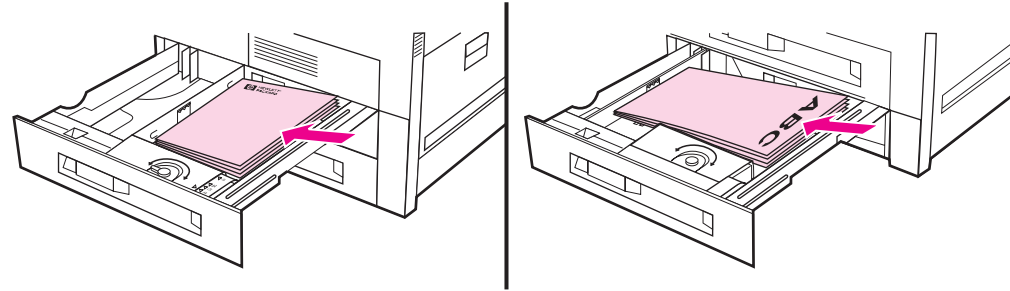

- Letter 와 A4 용지는 앞면이 위를 향하고 상단의 짧은 변이 용지함 뒤쪽을 향하게 넣으십시오 .
- 다른 크기의 용지는 앞면이 위를 향하고 상단의 짧은 변이 용지함의 오른쪽을 향하게 넣으십시오 .



용지의 양면에 인쇄 (선택 사양인 양면 인쇄 부속품)

양면 인쇄의 레이아웃 옵션

아래와 같은 네 가지 방향을 선택할 수 있습니다. 이것들은 프린터 드라이버나 프린터 제어판에서 선택할 수 있습니다 (용지 취급 메뉴에서 BINDING 을 설정하고 인쇄 메뉴에서 용지 방향을 선택하십시오).



주 드라이버에서 제본하는 변의 용어는 다를 수 있습니다.

1. 세로 긴 변
(기본값)

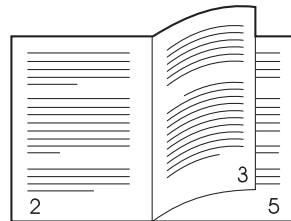

2. 가로 긴 변

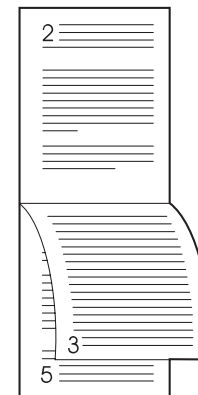
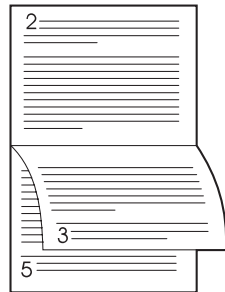

3. 세로 짧은 변

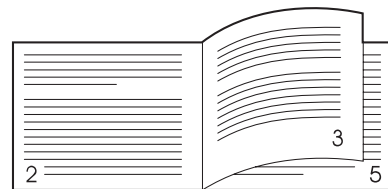

4. 가로 짧은 변



용지의 양면에 인쇄 (선택 사양인 양면 인쇄 부속품)

봉투 인쇄



봉투 자동 공급 (선택 사양인 봉투 공급 장치)

선택 사양인 봉투 공급 장치를 사용하여 프린터는 봉투를 10매까지 자동 공급할 수 있습니다. (지원되는 봉투 크기에 대해서는 [319](#) 페이지를 참조하십시오.) 봉투 공급 장치 없이 봉투를 인쇄하려면 [117](#) 페이지를 참조하십시오.



주 자세한 설치 및 설정 요령에 대해서는 봉투 공급 장치와 함께 제공된 설명서를 참조하십시오.



봉투 공급 장치를 구성하려면 프린터 드라이버를 구성해야 합니다. 자세한 내용은 프린터 소프트웨어 도움말을 참조하십시오.

다음 페이지에 계속.



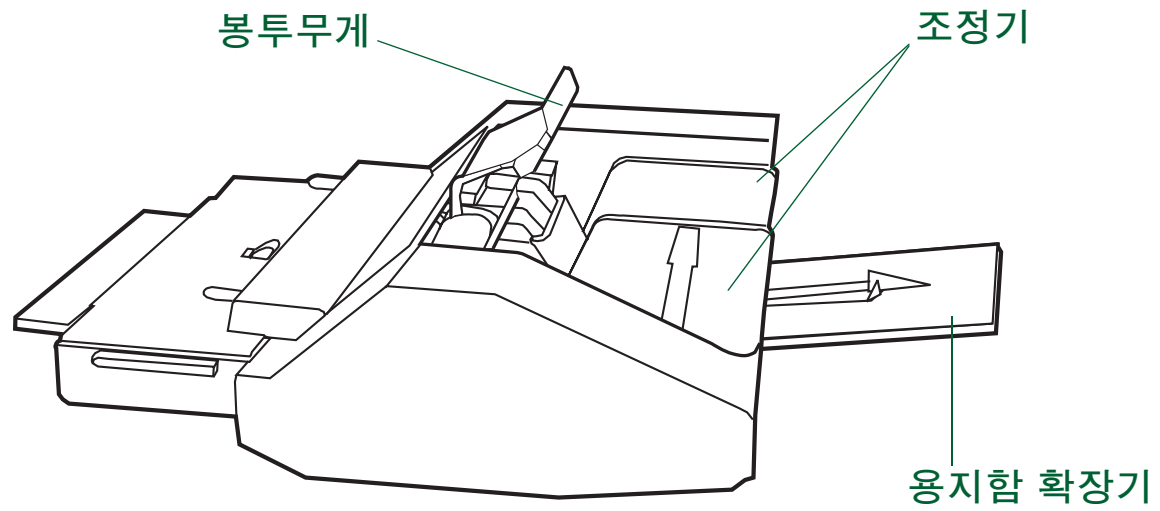

봉투 공급 장치 삽입

- 1 용지함 1 을 열고 봉투 공급 장치 삽입 공간을 덮는 덮개를 빼내십시오 .
- 2 봉투 공급 장치의 핀과 프린터의 해당 구멍을 찾으십시오 .
- 3 봉투 공급 장치와 해당 프린터 레일을 일렬로 맞추십시오 .
- 4 봉투 공급 장치를 프린터에 밀어넣어 제자리에 잠기게 하십시오 .

1

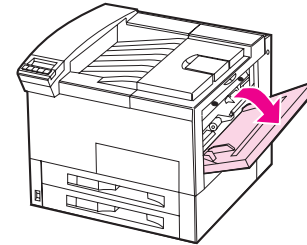

2

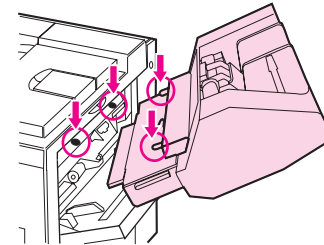

3

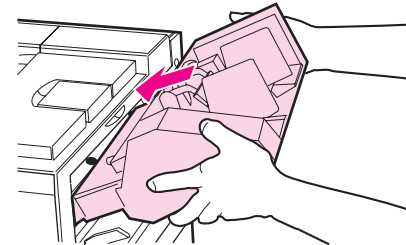

4

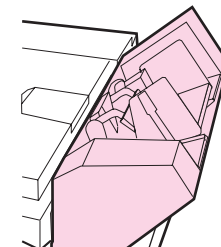

봉투 공급 장치에 봉투 넣기

주
프린터용으로 승인된 봉투만을 사용하여 인쇄하십시오 (332 페이지).

- 1 봉투 용지함 확장기를 빼내십시오. 용지함 확장기는 용지 걸림을 줄이는 데에 도움이 됩니다.
- 2 너비 조정기를 사용할 봉투의 크기에 맞추어 조정하십시오.
- 3 봉투 무게 레버를 올리고 봉투를 채움 한계 표시까지 넣으십시오.
- 4 레버를 내리십시오. 봉투들이 그림 (A) 와 같이 각도를 이루어야 합니다. 봉투를 반대 방향으로 (B) 각도를 이루게 하면 안됩니다.

주
응용 소프트웨어 (설정을 사용할 수 있는 경우), 프린터 드라이버 또는, 프린터 제어판의 용지 취급 메뉴에서 봉투 크기를 선택하십시오 (349 페이지). 용지 종류 및 크기별로 인쇄하려면 141 페이지를 참조하십시오.

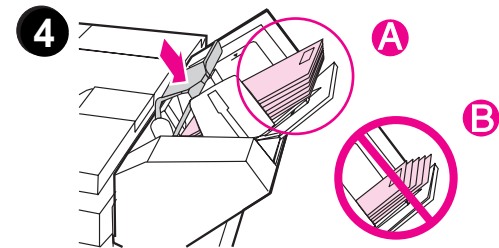
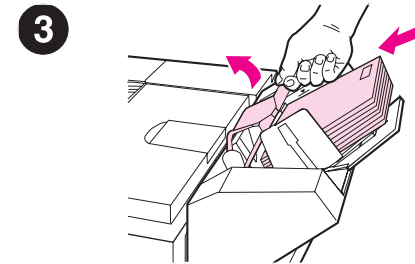
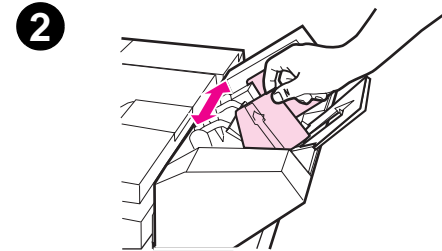
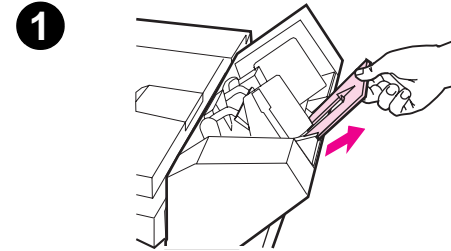

용지함 1 에서 봉투 인쇄

선택 사양인 봉투 공급 장치를 사용하여 프린터는 봉투를 100 매까지 자동 공급할 수 있습니다. 봉투 공급 장치를 주문하려면 [37](#) 페이지를 참조하십시오. 봉투 공급 장치로 인쇄하려면 [113](#) 페이지를 참조하십시오.

용지함 1 을 사용하여 여러 종류의 봉투에 인쇄할 수 있습니다. (용지함에 최고 10 매를 쌓을 수 있습니다.) 인쇄 성능은 봉투 구조에 따라 다릅니다. 봉투를 대량 구입하기 전에 항상 샘플로 시험 인쇄를 시도해 보십시오.

여백은 가장자리에서 적어도 15 mm (0.6 인치) 가 되도록 설정하십시오.

경고!

코팅된 라이닝, 노출된 접착제 또는 기타 합성물질이 있는 봉투는 절대 사용하지 마십시오. 이러한 물질은 유해한 연기를 방출할 수 있습니다.

주의

클래스프, 단추, 창, 코팅, 노출된 접착제나 기타 합성물질을 사용한 봉투는 프린터에 심각한 손상을 초래할 수 있습니다.

종이 걸림이나 프린터의 손상을 방지하려면 봉투의 양면 인쇄를 절대 삼가해야 합니다.

봉투를 공급하기 전에 봉투가 평평하며 손상이 없고 다른 봉투와 붙어 있지 않는지 확인합니다. 감압 접착제가 포함된 봉투를 사용하지 마십시오. (봉투 규격에 관한 설명은 [332](#) 페이지를 참조하십시오.)



용지함 1 에 봉투 넣기

- 1 용지함 1 을 여십시오 .
- 2 필요시 , 인쇄할 봉투 크기에 맞추어 용지함 확장기를 빼내십시오 .
- 3 용지 가로 조정기 사이에 인쇄면이 위로 가게 하여 봉투를 10 매까지 넣으십시오 .
- 4 용지 너비 조정기가 봉투 뒤편의 양 옆에 살짝 닿되 봉투가 휘어지지 않도록 조정기를 이동하십시오 .

주

무게가 105 g/m²(28 파운드) 이상인 용지는 말리지 않도록 용지함 1 에서 인쇄면 상향 출력함으로 가게 인쇄해야 합니다 .

용지함 1 이 CASSETTE 모드에 있는 경우 , 프린터 주의 표시등이 깜빡입니다 . [- 값 +] 을 눌러서 크기를 용지함 1 에 있는 용지 크기와 일치되도록 변경한 후에 [선택] 을 누르십시오 .

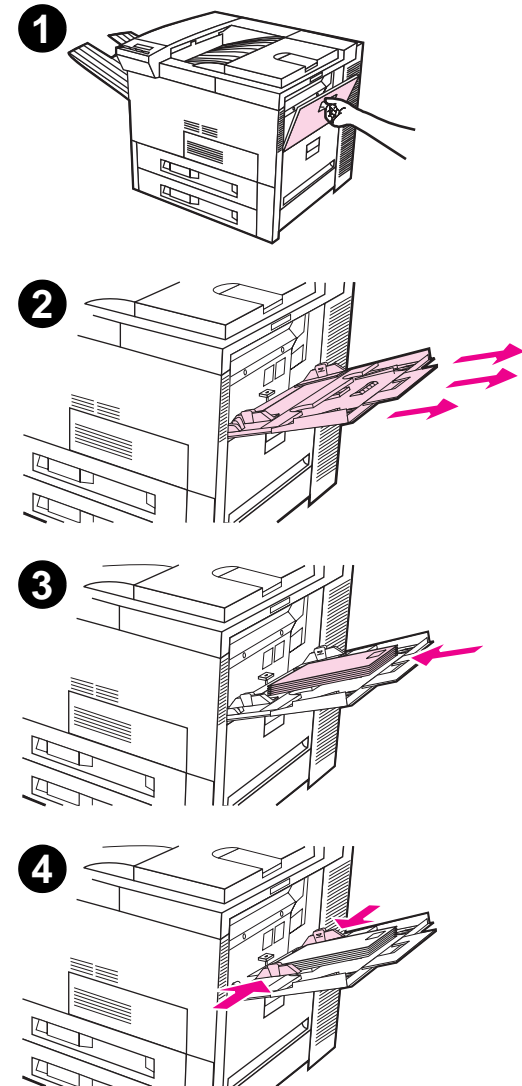

응용 소프트웨어에서 봉투 인쇄

- 1 용지함 1 에 봉투를 10 매까지 넣으십시오 .
- 2 용지함 1 을 자동으로 지정하거나 응용 소프트웨어에서 종류별 용지 공급을 선택한 후에 해당 봉투 크기에 맞추어 봉투 크기와 종류를 설정하십시오 (332 페이지).
- 3 소프트웨어가 봉투의 서식을 자동으로 정하지 않으면 , 응용 프로그램의 용지 방향을 가로로 지정하십시오 .



주의 용지 걸림을 피하기 위해 , 일단 인쇄가 시작되면 봉투를 빼내거나 삽입하지 마십시오 .

최상의 인쇄 품질을 얻으려면 , 334 페이지에 있는 표에 따라 발신인 및 수신인 주소 여백을 설정하십시오 . 이 표에는 상업용 10 호 또는 , DL 봉투를 위한 일반적인 주소 여백이 제시되어 있습니다 . 봉투의 세 접합부가 만나는 부분에는 인쇄하지 마십시오 .

주 봉투에 인쇄하여 우편함으로 보내는 경우 , 봉투는 우편함의 인쇄면 상향 출력함으로 갑니다 .



특수 용지 인쇄

편지지 양식, 이미 인쇄된 용지 또는 구멍 뚫린 용지 인쇄

특수 용지에는 편지지 양식, 구멍 뚫린 용지 (세 구멍 뚫린 용지 포함), 봉투, 레이블, 투명 용지, 완전 블리드 이미지, 돌린 용지, 색인 카드, 우편엽서, 사용자 정의 크기 및 무거운 용지가 포함됩니다.

레터헤드지, 미리 인쇄된 용지 또는 양식 용지를 인쇄하는 경우 용지함을 바른 방향으로 끼우는 것이 중요합니다.

구멍 뚫린 용지에 인쇄할 경우, 항상 구멍이 프린터페이지를 향하게 용지를 넣으십시오. 구멍 뚫린 용지의 양면에 인쇄할 경우, 제어판의 용지 취급 메뉴에서 용지 종류로 구멍 뚫린 용지를 선택하고 프린터 드라이버에서도 구멍 뚫린 용지를 선택해야 합니다.

주 스테이플 기능을 작동시킨 상태에서 구멍 뚫린 용지에 인쇄하는 경우, 스테이플은 인쇄물의 오른쪽 아래 귀퉁이에 찍힙니다.

주 선택 사양인 양면 인쇄 장치를 사용하여 인쇄할 때에는 용지 방향이 달라질 수 있습니다 ([110](#) 페이지).

세로 또는 가로 모드 인쇄는 보통 응용 소프트웨어나 프린터 드라이버에서 선택됩니다. 이 설정을 사용할 수 없는 경우, 프린터 제어판의 인쇄 메뉴에서 용지 방향 설정을 변경하십시오 ([358](#) 페이지).



레이블 인쇄

레이저 프린터용으로 추천하는 레이블 만을 사용하십시오 . 레이블은 입력함의 규격에 맞는 것이어야 합니다 (330 페이지 참조).

실시 사항 :

- 레이블의 경우 50장까지는 용지함 1에서, 50 장에서 100 장까지는 다른 용지함에서 인쇄하십시오 .
- 레이블의 경우 Letter 또는 A4 크기는 인쇄면이 위로 향하고 위 부분이 짧은 변이 뒤쪽을 향하게 넣으십시오 . 기타 크기의 경우 , 짧은 변이 프린터를 향하게 레이블을 넣으십시오 .
- 레이블 인쇄시에는 인쇄면 상향 출력함을 사용하십시오 .

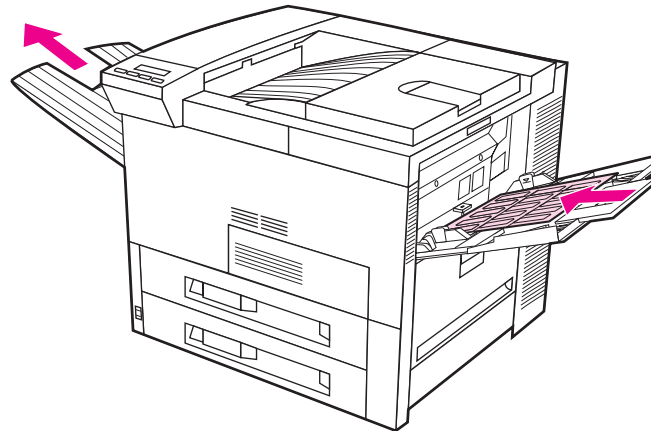

다음 페이지에 계속 .



금지 사항 :

주의 다음의 안내 사항을 지키지 않으면 프린터가 손상될 수 있습니다 .

- 레이블은 용지보다 무겁기 때문에 용지함들을 용량까지 채웁니다 .
- 받침지에서 분리되었거나 , 주름이 있거나 , 달리 손상된 용지 사용 .
- 받침지가 노출된 레이블 사용 . (레이블이 바탕지 전체를 덮어 노출된 부분이 없어야 합니다 .)
- 프린터를 한번 이상 통과한 레이블을 공급 . 접착 용지는 프린터를 한 번만 통과하도록 만들어져 있습니다 .
- 레이블의 양면에 인쇄 .
- 레이블을 우편함으로 보냄 .



투명 용지 인쇄

HP LaserJet 프린터에서 사용되는 일체의 투명 용지는 프린터의 퓨즈 과정에서 발생하는 200°C (392°F) 의 온도를 견딜 수 있어야 합니다 .

레이저 프린터용으로 권장하는 투명용지만을 사용하십시오 . 투명 용지는 서로 들러붙는 경향이 있기 때문에 다음 투명 용지를 인쇄하기 전에 각 투명 용지를 인쇄되는 즉시 프린터에서 꺼내십시오 .

투명 필름 인쇄를 위해 인쇄면 상향 출력함 사용 .

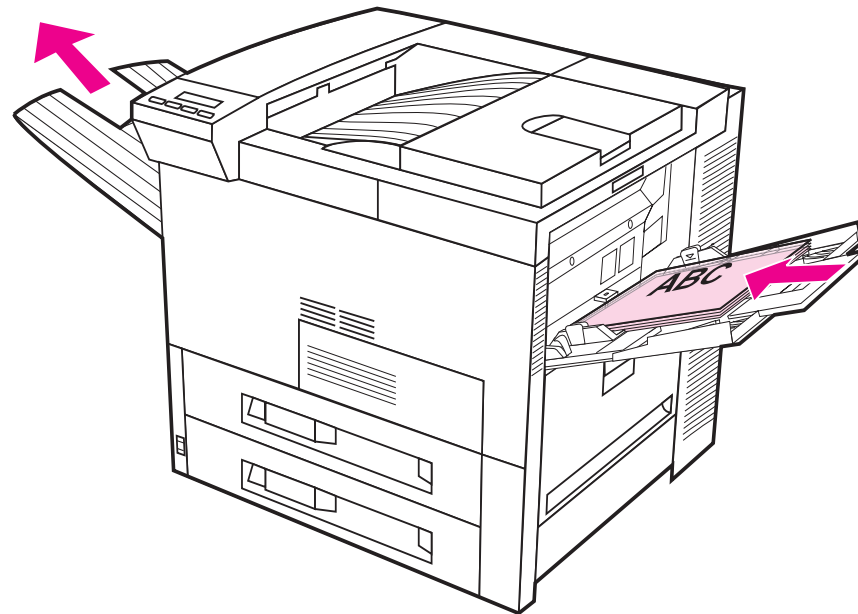

용지함 1 에서 사용자 정의 크기 용지

용지함 1 에서 사용자 정의 크기 용지에 인쇄 할 수 있습니다 . 용지 사양에 대해서는 [319](#) 페이지를 참조하십시오 .

최소 크기 용지에 인쇄

프린터 드라이버를 사용하여 용지 크기를 설정하는 경우 , 사용자 정의 단추에서 용지 탭을 선택하고 용지 크기를 설정하십시오 .

- 1 응용 소프트웨어에서 용지 공급에는 용지함 1 을 선택하고 , 용지 크기에는 사용자 정의나 드라이버에서 사용자 정의 크기 용지로 지정된 이름을 선택하십시오 .

다음 페이지에 계속 .

1

용지 공급 :

용지 크기 :



- 2 사용자 정의 크기 용지는 용지함 1 에서 인쇄합니다 . 82 페이지의 “[용지함 1 에 용지 넣기](#)” 를 참조하십시오 .
- 3 프린터 내부에 있는 롤러가 용지를 잡을 수 없으려면 프린터로 주입되는 용지의 변 너비가 최소한 98 mm (3.9 인치) 는 되어야 합니다 . 용지의 앞 변에서 끝 변까지의 길이는 최소한 190 mm (7.5 인치) 는 되어야 합니다 .

주
용지 사양에 대한 자세한 내용은 [319](#) 페이지를 참조하십시오 .

블리드 인쇄

이 프린터는 최대 297 x 450 mm (11.7x17.7 인치) 크기의 특수 재단 용지에 인쇄할 수 있는 능력을 갖추고 있으므로 최대 크기 279 x 432 mm (11x17 인치) 의 블리드 이미지를 절단 표시와 함께 인쇄할 수 있습니다 . 응용 소프트웨어나 온라인 도움말을 참조하십시오 .

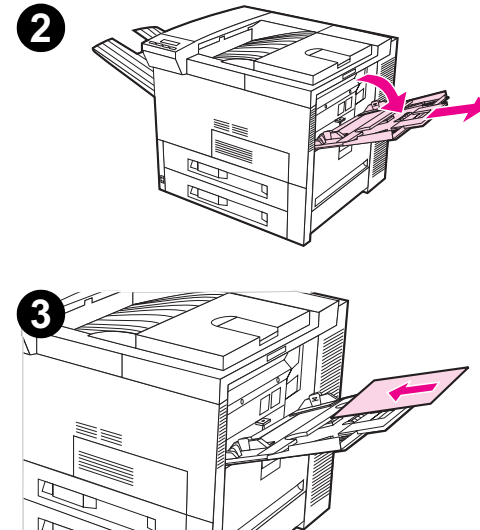

카드, 사용자 정의 크기 및 무거운 용지 인쇄

사용자 정의 크기 용지는 용지함 1 에서 인쇄할 수 있습니다. 용지 사양에 대해서는 [317](#) 페이지에서 시작되는 [용지 규격](#) 을 참조하십시오.



주 프린터 제어판은 한번에 하나의 사용자 정의 크기만 설정할 수 있습니다. 프린터에 한 가지 이상의 사용자 정의 용지를 넣지 마십시오.



사용자 정의 크기 용지 인쇄 지침

- 폭이 98 mm (3.9 인치) 또는 길이가 191 mm (7.5 인치) 보다 작은 용지에는 인쇄하지 마십시오 .
- 페이지 여백은 가장자리에서 최소한 4 mm (0.17 인치) 떨어지도록 설정해야 합니다 .



사용자 정의 용지 크기 설정

사용자 정의 용지가 공급되면 크기 설정을 소프트웨어 응용 프로그램 (권장 방법), 프린터 드라이버 또는 프린터의 제어판에서 선택할 필요가 있습니다 . 사용자 정의 크기 용지를 위해 정의된 크기 설정은 프린터에 설치된 모든 사용자 정의 용지함에 적용됩니다 .

주 프린터에는 한 가지의 사용자 정의 용지 크기만을 저장할 수 있습니다 . 프린터 드라이버와 응용 소프트웨어 설정값은 제어판 설정값을 무시합니다 . (응용 소프트웨어 설정값은 프린터 드라이버 설정값을 무시합니다 .)

다음 페이지에 계속 .



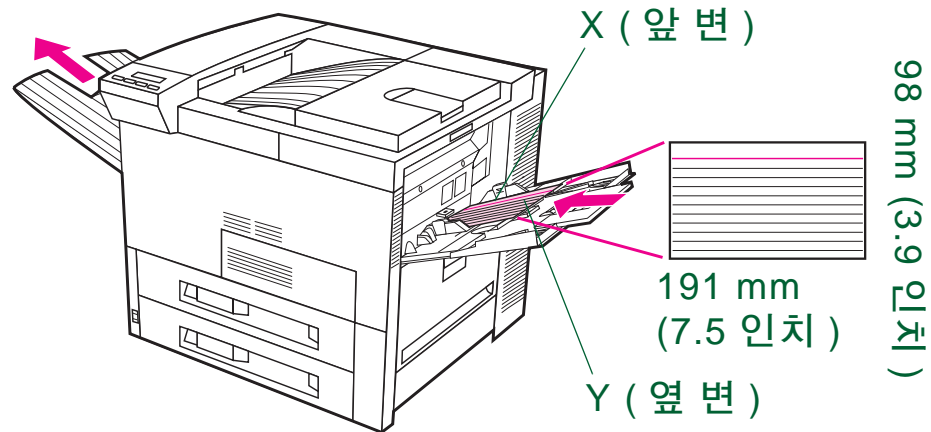

다음 페이지에 계속 .

소프트웨어에서 용지 크기를 사용자가 정의할 수 없는 경우에는 제어판에서 다음과 같이 설정하십시오 .

- 1 인쇄 메뉴에서 CONFIGURE CUSTOM PAPER=YES 로 설정하십시오 .
- 2 인쇄 메뉴에서 측정 단위로 밀리미터나 인치를 선택하십시오 .
- 3 인쇄 메뉴에서 , 위에 보여진 대로 X 치수 (용지의 앞 변) 를 설정하십시오 . X 의 범위는 용지함 1 의 경우 98 에서 297mm (3.9 에서 11.7 인치) 입니다 . 위에 보여진 대로 Y 치수 (용지의 옆 변) 를 설정하십시오 . Y 의 범위는 용지함 1 의 경우 191 내지 450 mm (7.5 에서 17.7 인치) 입니다 .

다음 페이지에 계속 .



- 4 사용자 정의 용지가 용지함 1 에 공급되고 TRAY 1 MODE=CASSETTE 이면 프린터 제어판의 용지 취급 메뉴에서 TRAY 1 SIZE=CUSTOM 으로 설정하십시오 . 138 페이지에 있는 “[용지함 1 작동 사용자 정의](#)” 를 참조하십시오 .
- 5 소프트웨어에서 , 사용자 정의나 이 용지 크기를 위해 드라이버에서 할당한 사용자 정의 크기 용지 이름을 선택하십시오 .

예를 들어 , 사용자 정의 용지가 203 x 254 mm (8 x 10 인치) 인 경우 X=203 mm, Y=254 mm (X=8 인치 , Y=10 인치) 로 설정하십시오 .



3 고급 인쇄 작업



개요

이 장에서는 본 프린터의 기능을 최대한 활용하는 데에 도움이 되는 일부 고급 인쇄 작업을 소개합니다. 이 작업들은 응용 소프트웨어, 프린터 드라이버 또는 프린터 제어판에서 설정을 변경해야 하기 때문에 “고급” 이라고 부릅니다.

- [프린터 드라이버에서 기능 사용](#)
- [다른 첫 페이지](#)
- [용지합 1 작동 사용자 정의](#)
- [용지의 종류 및 크기에 따른 인쇄](#)
- [가변 퓨저 모드 변경](#)
- [사용자 정의 크기 용지 넣기](#)
- [고속 복사](#)
- [작업 1 부 인쇄 후 나머지 보관](#)
- [개인 작업 인쇄](#)

다음 페이지에 계속.



- [인쇄 작업 저장](#)
- [선택 사양인 HP Fast InfraRed Connect 로 인쇄](#)



경고!

모든 기능이 드라이버 모두와 호환성이 있는 것은 아닙니다. PCL 5e 는 역방향 호환성이 필요한 경우에만 사용하십시오. 이 항에 있는 대부분의 기능들은 PCL 5e 에 적용되지 않습니다. 이 프린터의 기능을 최대한 활용하려면 PCL 6 또는 PS 를 사용하도록 권장합니다.

모든 기능들이 모든 드라이버와 호환되는 것은 아닙니다.



프린터 드라이버에서 기능 사용

응용 소프트웨어에서 인쇄하는 경우 프린터 드라이버를 통해서 대부분의 프린터 기능을 사용할 수 있습니다. 윈도우 프린터 드라이버 액세스는 [66](#) 페이지를 참조하십시오.

주 HP PCL 5e, PCL 6, PS 및 Macintosh 드라이버는 약간 다릅니다. 사용가능한 옵션에 대해서는 드라이버를 점검하십시오. PCL6 드라이버는 이 프린터의 기능을 최대한 활용합니다.

프린터 드라이버 및 응용 소프트웨어의 설정은 제어판 설정을 무시합니다 (응용 소프트웨어의 설정값은 프린터 드라이버의 설정을 무시합니다).

프린터에서 한 부씩 인쇄

프린터에서 한 부씩 인쇄 기능은 여러 부의 원본이 인쇄되도록 하여 (mopying) 다음과 같은 장점을 제공합니다:

- 네트워크 통신량 감소
- 응용 프로그램에 신속하게 복귀
- 모든 문서가 원본임

다음 페이지에 계속.



RIP ONCE

RIP ONCE 는 인쇄 작업이 프린터에서 한번 처리되도록 합니다 . 포맷된 인쇄 작업은 다시 인쇄 작업 처리를 위해 일시 중지함이 없이 여러 번 인쇄될 수 있습니다 . 이 기능은 보통 활성화 상태에 있습니다 . 이 기능을 사용할 수 없게 하려면 프린터 드라이버나 제어판 메뉴에서 한 부씩 인쇄를 꺼야 합니다 .

프린터 설정 정보의 저장

프린터 드라이버를 이용하여 사용자가 가장 많이 사용하는 프린터 설정을 기본 설정으로 저장할 수 있습니다 . 예를 들면 , 드라이버를 설정하여 Letter 크기 용지 , 세로 방향 , 용지함 자동 선택 (첫번째로 사용 가능한 용지함 선택) 으로 인쇄할 수 있습니다 .

PCL 6 프린터 드라이버를 사용하면 여러 가지 인쇄 작업의 설정값을 저장할 수 있습니다 . 예를 들면 , 봉투 인쇄나 문서의 첫 페이지를 편지지 양식에 인쇄하는 경우 빠른 설정을 작성하면 편리합니다 .

새로운 프린터 드라이버 기능

Windows PCL 6 프린터 드라이버에서 빠른 설정 , 용지에 맞춤 (모든 용지 크기를 모든 용지 크기에) 및 소책자 인쇄 옵션을 찾거나 아니면 , 자세한 내용은 프린터 드라이버 도움말을 참조하십시오 .

다음 페이지에 계속 .



워터마크 인쇄

워터마크란 예를 들어, “극비” 와 같은 문구를 문서의 페이지마다 배경으로 인쇄하는 것입니다. 사용 가능 옵션에 대해서는 각 드라이버를 점검 하십시오.

Macintosh 의 경우, " 사용자 정의 " 를 선택하고 선택하는 텍스트를 지정할 수 있습니다.



다른 첫 페이지

- 1 Windows 의 경우 , 프린터 드라이버에서 " 첫 페이지는 다른 용지 사용 " 을 선택하십시오 . 첫 페이지에 대해서는 용지함 1(또는 수동 공급) 을 선택하고 나머지 페이지들에 대해서는 다른 용지함을 선택하십시오 . 첫 페이지를 위한 용지를 용지함 1 에 넣으십시오 . (수동 공급의 경우 , 작업이 프린터로 전송되고 프린터가 용지를 요구한 후에 용지를 용지함 1 에 넣습니다 .) 인쇄면이 위로 향하고 , 페이지의 위 부분이 프린터의 뒤쪽을 향하며 , 긴 변이 프린터로 먼저 들어가도록 용지를 넣으십시오 .

Macintosh 의 경우 , 인쇄 대화 상자에서 " 첫 페이지 " 와 " 나머지 페이지 " 를 선택하십시오 .

주

어디서 어떻게 선택하는가는 응용 소프트웨어나 관련 프린터 드라이버에 따라 달라집니다 . (일부 옵션은 프린터 드라이버에서만 사용할 수 있습니다 .)

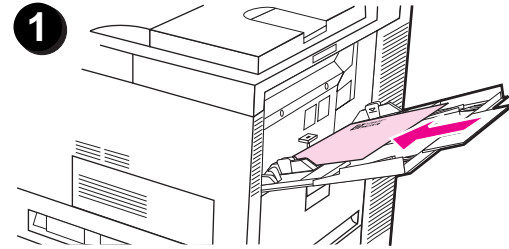

- 2 문서의 나머지 페이지들을 위한 용지를 다른 용지함에 넣으십시오. 첫 페이지와 나머지 페이지들을 용지 종류별로 선택할 수 있습니다. 자세한 내용은 [141](#) 페이지의 “[용지의 종류 및 크기에 따른 인쇄](#)” 를 참조하십시오.

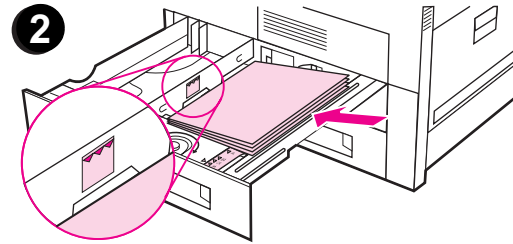

한 용지에 여러 페이지 인쇄

용지 한 장에 여러 페이지를 인쇄할 수 있습니다. 이 기능은 일부 프린터 드라이버에서 사용 가능하며 초안을 인쇄하는 경제적인 방법입니다.

용지 한 장에 여러 페이지를 인쇄하려면 프린터 드라이버에서 레이아웃 또는 용지당 페이지수 옵션을 찾아보십시오 (이 옵션은 2 페이지 모아찍기, 4 페이지 모아찍기 또는 n 페이지 모아 찍기 인쇄라고도 불립니다).

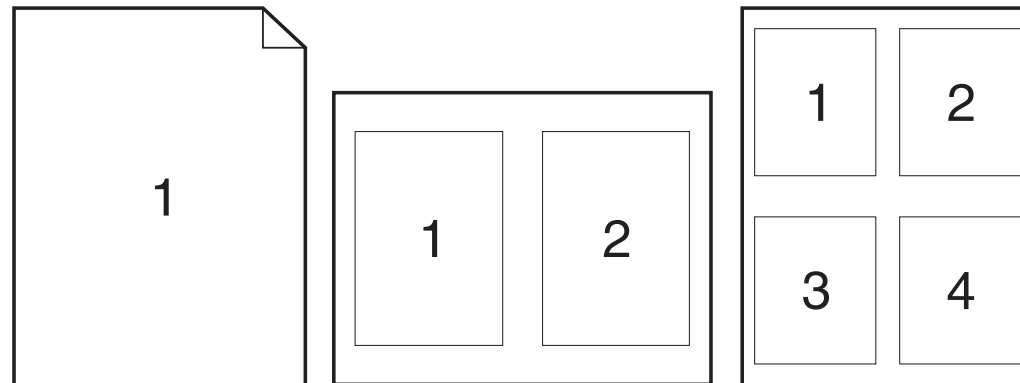

용지함 1 작동 사용자 정의

용지함 1 을 사용자의 인쇄 필요에 맞도록 설정하십시오 .

용지함 1 에 용지가 있는 한 용지함 1 에서 인쇄가 되도록 하거나 , 특별히 지정된 용지 종류가 용지함 1 에 공급된 경우 용지함 1 에서만 인쇄가 이루어지도록 프린터를 설정할 수 있습니다 . 프린터 제어판의 용지 취급 메뉴에서 TRAY 1 MODE=FIRST 또는 TRAY 1 MODE=CASSETTE 로 설정하십시오 (TRAY 1 MODE=FIRST 인 경우 용지함 1 에서 인쇄하면 인쇄 속도가 약간 느릴 수 있습니다) .



Tray 1 Mode=First

용지함 1 에 용지를 항상 채워두지 않거나 , 수동 용지 공급시에만 용지함 1 을 사용한다면 용지 취급 메뉴에서 기본 설정값을 TRAY 1 MODE=FIRST 로 선택하십시오 .

- TRAY 1 MODE=FIRST 란 용지함이 비거나 닫혀있지 않는 한 , 보통 프린터가 거기에서 용지를 끌어들이어 인쇄함을 뜻합니다 .
- 프린터 드라이버나 응용 소프트웨어에서 다른 용지함을 구체적으로 선택함으로써 다른 용지함에서 용지를 선택할 수 있습니다 .



Tray 1 Mode=Cassette

TRAY 1 MODE=CASSETTE 란 프린터가 용지함 1 을 내부 용지함으로 취급한다는 뜻입니다. 용지함 1 에 용지가 있는지 알아보는 대신, 프린터는 아래쪽 용지함에서 시작하여 위로 올라 가면서 용지를 끌어들이며 (용량이 가장 큰 용지함에서 용량이 가장 작은 용지함으로), 소프트웨어에서 선택된 용지 종류나 크기와 일치하는 용지함에서 용지를 끌어들이게 됩니다.

- TRAY 1 MODE=CASSETTE 가 설정되면 용지함 1 을 위한 크기 및 종류 설정을 구성하도록 용지 취급 메뉴에 선택 사항이 나타납니다.
- 프린터 드라이버를 통하거나 사용하는 응용 소프트웨어 내에서 어느 용지함 (용지함 1 포함) 에 있는 용지든 종류, 크기 또는 용지함 별로 선택할 수 있습니다. 용지 종류 및 크기별로 인쇄하려면 [141](#) 페이지를 참조하십시오.



용지함 1 의 수동 용지 공급

수동 공급 기능을 사용하여 용지함 1 에서 봉투나 편지지 양식 등의 특수 용지에 인쇄할 수 있습니다 . 수동 공급이 선택되면 프린터는 용지함 1 만을 이용하여 인쇄합니다 .

소프트웨어나 프린터 드라이버에서 수동 공급을 선택하십시오 . 수동 공급은 프린터 제어판의 용지 취급 메뉴에서도 선택하여 사용할 수 있습니다 .

주 수동 공급이 선택되고 , TRAY 1 MODE=FIRST 인 경우에 프린터는 자동으로 인쇄합니다 (용지함에 용지가 있어야 함) . 만약 TRAY 1 MODE=CASSETTE 이면 프린터는 용지함 1 에 용지가 있든 없든 상관없이 용지함 1 에 용지를 넣도록 요구합니다 . 따라서 필요시 다른 종류의 용지를 공급할 수 있습니다 . [진행] 을 누르면 용지함 1 을 사용하여 인쇄가 실시 됩니다 .



용지의 종류 및 크기에 따른 인쇄

프린터를 **종류** (보통 또는 편지지 양식 등) 와 **크기** (Letter 또는 A4 등) 에 따라 용지를 선택할 수 있도록 구성할 수 있으며 , 이는 **공급원** (용지함) 에 의한 선택과는 다릅니다 .



용지의 종류와 크기에 따른 인쇄의 장점

여러 가지 종류의 용지를 사용 인쇄하는 경우 , 일단 용지함을 제대로 설정해 놓으면 용지함마다 어떤 종류의 용지가 공급되어 있는지 인쇄 전에 체크할 필요가 없게 됩니다 . 프린터를 공동 사용하거나 여러 사용자가 용지를 공급 , 제거하는 경우 매우 도움이 됩니다 .

용지 종류와 크기에 따른 인쇄는 원하는 용지에 인쇄 작업이 이루어지도록 하는 한 가지 방법입니다 . (일부 프린터는 용지함을 " 잠그는 " 기능이 있어서 틀린 용지에 인쇄되는 것을 방지합니다 . 용지 종류와 크기에 따른 인쇄는 용지함을 잠글 필요가 없게 합니 .)

용지 종류와 크기에 따른 인쇄는 다음과 같이 합니다 .

- 1 용지함에 용지가 바로 놓이고 , 조절되어 있는지 확인하십시오 . ([82](#) 페이지에서 시작되는 용지 넣기 사항들을 참조하십시오 .)

다음 페이지에 계속 .



- 2 프린터 제어판의 용지 취급 메뉴에서 각 용지함에 맞는 용지 종류를 선택하십시오. 공급하고 있는 용지의 종류 (본드나 재생지 등)가 확실하지 않으면, 용지 포장의 표시문을 점검하십시오. 지원되는 종류는 [319](#) 페이지에 나와 있습니다.
- 3 용지 크기 설정을 제어판에서 선택하십시오.
 - ◆ **용지함 1:** 만약 프린터를 용지 취급 메뉴에서 TRAY 1 MODE=CASSETTE 로 설정한 경우, 용지 크기도 용지 취급 메뉴에서 설정하십시오. 사용자 정의 용지가 공급된 경우에는 사용자 정의 용지와 동일하게 되도록 설정하십시오. 사용자 선택 용지 인쇄는 [124](#) 페이지를 참조하십시오.
 - ◆ **다른 용지함들:** 용지가 프린터에 바르게 놓여지면 용지 크기 설정이 조정됩니다. ([82](#) 페이지에서 시작되는 용지 넣기에 관한 사항들을 참조하십시오.)
- 4 소프트웨어나 프린터 드라이버에서 원하는 용지의 종류와 크기를 선택하십시오.



주

종류와 크기 설정은 HP JetAdmin 에서도 네트워크 상의 프린터에 맞도록 설정할 수 있습니다. 프린터 소프트웨어의 도움말을 참조하십시오.

종류와 크기에 따른 인쇄를 하려면, 용지함 1 을 뽑아내거나 닫아야 하며, 프린터 제어판의 용지 취급 메뉴에서 TRAY 1 MODE=CASSETTE 로 설정해도 됩니다. [349](#) 페이지를 참조하십시오.

프린터 드라이버나 소프트웨어 응용 프로그램의 설정값은 제어판 설정을 무시합니다 (응용 소프트웨어 설정은 프린터 드라이버 설정을 무시합니다).



가변 퓨저 모드 변경

가변 퓨저 모드는 특정 용지 종류를 위해 온도와 인쇄 속도를 지정합니다. 용지가 기술적으로 319 페이지에 제시된 사양을 충족시킴에도 불구하고 문제가 발생하는 경우 (예 : 무겁거나 , 가볍거나 , 거친 용지) 인쇄 품질 향상을 위해 사용자가 가변 퓨저 모드를 변경할 수 있습니다 .

가변 퓨저 모드는 용지 종류와 연결됩니다 . 가변 퓨저 모드들 가운데 하나를 사용하려면 , 사용자가 작업을 위해 드라이버에서 지정한 용지 종류가 다음 중 한 가지 이어야 합니다 :

- 일반
- 이미 인쇄된 용지
- 편지지 양식
- 투명 필름
- 구멍 뚫린 용지
- 레이블
- 본드지
- 재활용지
- 컬러
- 카드 용지
- 거친 용지

다음 페이지에 계속 .



사용자가 제어판에서 이러한 용지별로 가변 퓨저 모드를 변경할 수 있습니다. 가변 퓨저 모드는 다음과 같습니다:



가변 퓨저 모드	Letter 및 A4 를 위한 온도와 인쇄 속도
NORMAL	정상 퓨저 온도 설정 , 32 ppm
LOW	낮은 퓨저 온도 설정 , 32 ppm
HIGH1	퓨저 온도 설정 올림 , 32 ppm
HIGH2	퓨저 온도 설정 올림 , 24 ppm
HIGH3	퓨저 온도 설정 올림 , 16 ppm

대부분의 용지 종류의 경우 기본값에 따라 NORMAL 로 설정됩니다 . 예외는 다음과 같습니다 :

- TRANSPRNCY=LOW
- LABELS=HIGH1
- CARDSTOCK=HIGH2
- ROUGH=HIGH1



제어판에서 특정 용지 종류를 위해 가변 퓨저 모드를 변경하는 방법 :

- 1 PAPER HANDLING MENU 가 나올 때 까지 메뉴를 반복적으로 누르십시오 .
- 2 CONFIGURE FUSER MODE MENU=NO 가 나올 때 까지 항목을 반복적으로 누르십시오 .
- 3 YES 가 나올 때 까지 - 값 + 을 누르십시오 .
- 4 선택을 눌러서 옵션을 선택하십시오 .
- 5 원하는 용지 종류가 나올 때 까지 항목을 반복적으로 누르십시오 .
- 6 원하는 가변 퓨저 모드가 나올 때 까지 - 값 + 을 반복적으로 누르십시오 .
- 7 선택을 눌러서 가변 퓨저 모드를 선택하십시오 .
- 8 진행을 눌러서 메뉴를 종료하십시오 .



주의

가변 퓨저 모드를 HIGH1, HIGH2 또는 HIGH3 로 변경한 경우 , 인쇄가 끝난 후에 가변 퓨저 모드들 다시 기본값으로 되돌려 놓아야 합니다 .



사용자 정의 크기 용지 넣기

사용자 정의 크기 용지는 용지함 1 에 넣을 수 있으며, 선택 사양인 사용자 정의 용지함 부속품을 갖춘 경우에는 용지함 3 과 5 에도 넣을 수 있습니다. 그러나 제어판에서 단지 하나의 사용자 정의 용지 크기를 정의할 수 있습니다. 이것은 사용자 정의 용지함은 여러 개 있을 수 있지만 이들 용지함에 동일한 사용자 정의 크기 용지를 넣어야 한다는 것을 의미합니다.

사용자 정의 크기 용지를 용지함에 넣으면, 프린터는 프린터가 지원한 최대 용지 크기에 근거하여 용지를 끌어들이기 때문에 인쇄 속도가 느려집니다. 사용자 정의 크기 용지를 용지함 3 과 5 에 넣은 경우, 프린터는 제어판에서 정의된 크기에 근거하여 용지를 끌어들이기 때문에 정상 속도로 인쇄합니다.

사용자 정의 용지함이 설치된 경우, 사용자 정의 크기 용지의 양면에 인쇄할 수 없습니다.

- 1 사용자 정의 크기 용지는 용지함 1, 3 또는, 5 에 넣으십시오. 사용법에 대해서는 [82](#) 페이지의 [용지함 1 에 용지 넣기](#) 항과 [86](#) 페이지의 [용지함 2, 3 및 선택 사양인 2 x 500 장 용지함에 용지 넣기 \(용지함 4 및 5\)](#) 항을 참조하십시오.
- 2 제어판에서 PRINTING MENU 가 나타날 때 까지 **메뉴**를 반복적으로 누르십시오.
- 3 CONFIGURE CUSTOM PAPER=NO 가 나타날 때 까지 **항목**을 반복적으로 누르십시오.
- 4 YES 가 나올 때 까지 **- 값 +** 을 누르십시오.
- 5 **선택**을 눌러서 선택 사항을 저장하십시오.

다음 페이지에 계속.



- 6 측정 단위 선택 방법 :
 - a. UNIT OF MEASURE 가 나타날 때 까지 항목을 반복적으로 누르십시오 .
 - b. 원하는 측정 단위가 나타날 때 까지 - 값 + 을 반복적으로 누르십시오 .
 - c. 선택을 눌러서 선택 사항을 저장하십시오 .
- 7 X 치수 선택 방법 (X 치수에 대한 자세한 내용은 [127](#) 페이지를 참조하십시오) :
 - a. X DIMENSION 이 나타날 때 까지 항목을 반복적으로 누르십시오 .
 - b. 원하는 크기가 나타날 때 까지 - 값 + 을 반복적으로 누르십시오 .
 - c. 선택을 눌러서 선택 사항을 저장하십시오 .
- 8 Y 치수 선택 방법 (Y 치수에 대한 자세한 내용은 [127](#) 페이지를 참조하십시오) :
 - a. Y DIMENSION 이 나타날 때 까지 항목을 반복적으로 누르십시오 .
 - b. 원하는 크기가 나타날 때 까지 - 값 + 을 반복적으로 누르십시오 .
 - c. 선택을 눌러서 선택 사항을 저장하십시오 .
- 9 진행을 눌러서 메뉴를 종료하십시오 .



고속 복사

고속 복사 기능은 요구한 부수대로 작업을 인쇄하고 작업의 사본을 프린터 하드 디스크에 저장합니다. 나중에 작업의 사본을 추가로 인쇄할 수 있습니다. 이 기능은 모든 작업에 대해 기본값입니다. 이 기능은 드라이버에서 작동 해제할 수 있습니다. 저장할 수 있는 고속 복사 작업의 수를 지정하는 방법에 대해서는, [371](#) 페이지에 서술된 QUICK COPY JOBS 제어판 항목을 참조하십시오.



고속 복사 작업의 사본 추가 인쇄

제어판에서, 프린터 하드 디스크에 저장된 작업의 사본을 추가 인쇄하는 방법:

- 1 QUICK COPY JOBS MENU 가 나타날 때 까지 **메뉴**를 반복적으로 누르십시오.
- 2 원하는 작업명이 나타날 때 까지 **항목**을 반복적으로 누르십시오.
- 3 **선택**을 눌러서 해당 작업을 선택하십시오. COPIES=1 가 나타납니다.
- 4 원하는 매수가 나타날 때 까지 **- 값 +** 을 누르십시오.
- 5 **선택**을 눌러서 작업을 인쇄하십시오.



저장된 고속 복사 작업 삭제

사용자가 고속 복사 작업을 보낼 때, 프린터는 같은 이름을 가진 이전 작업이 있으면 그위에 겹쳐 씁니다. 이름이 동일한, 이미 저장된 고속 복사 작업이 없고 프린터 추가 공간을 필요로 하는 경우, 프린터는 가장 오래된 작업부터 시작하여 다른 저장된 고속 복사 작업들을 삭제합니다. 저장할 수 있는 고속 복사 작업의 기본 수는 32 입니다. 저장할 수 있는 고속 복사 작업 수는 제어판에서 설정합니다 (364 페이지 참조).



주 프린터를 껐다가 다시 켜면, 모든 고속 복사, 1부 인쇄 나머지 보관 및 개인 작업들이 삭제됩니다.

저장된 고속 복사 작업은 제어판이나 HP Web JetAdmin 에서 삭제할 수도 있습니다.

- 1 QUICK COPY JOBS MENU 가 나타날 때 까지 **메뉴**를 반복적으로 누르십시오.
- 2 원하는 작업명이 나타날 때 까지 **항목**을 반복적으로 누르십시오.
- 3 **선택**을 눌러서 해당 작업을 선택하십시오. COPIES=1 가 나타납니다.
- 4 DELETE 가 나타날 때 까지 **- 값**을 반복적으로 누르십시오.
- 5 **선택**을 눌러서 작업을 삭제하십시오.



작업 1 부 인쇄 후 나머지 보관

1 부 인쇄 후 나머지 보관 기능은 작업을 1 부만 신속하게 인쇄하여 교정을 본 후에 나머지 부수를 인쇄하는 신속하고 편리한 방법입니다.

작업을 영구 저장하고 다른 작업을 위해 공간이 필요한 경우에 프린터에서 이 작업이 삭제되는 것을 방지하려면, 드라이버에서 저장 작업 옵션을 선택하십시오.



보관 작업의 나머지 매수 인쇄

제어판으로부터 프린터 하드 디스크에 보관된 작업의 나머지 매수를 인쇄할 수 있습니다.

- 1 QUICK COPY JOBS MENU 가 나타날 때 까지 메뉴를 반복적으로 누르십시오.
- 2 원하는 작업명이 나타날 때 까지 항목을 반복적으로 누르십시오.
- 3 선택을 눌러서 해당 작업을 선택하십시오. COPIES=1 가 나타납니다.
- 4 원하는 매수가 나타날 때 까지 - 값 + 을 누르십시오.
- 5 선택을 눌러서 작업을 인쇄하십시오.



보관 작업 삭제

사용자가 1 부 인쇄 나머지 보관 작업을 보내면 , 프린터는 사용자가 이전에 저장한 해당 1 부 인쇄 나머지 보관 작업을 자동으로 삭제합니다 . 같은 이름으로 저장된 1 부 인쇄 나머지 보관 작업이 없으며 프린터가 추가 공간을 필요로 하는 경우 , 프린터는 가장 오래된 작업부터 시작하여 저장된 다른 1 부 인쇄 나머지 보관 작업들을 삭제합니다 .

주 프린터를 껐다가 다시 켜면 , 모든 고속 복사 , 1 부 인쇄 나머지 보관 및 개인 작업들이 삭제됩니다 .

저장된 1 부 인쇄 나머지 보관 작업은 제어판에서 삭제할 수도 있습니다 .

- 1 QUICK COPY JOBS MENU 가 나타날 때 까지 **메뉴**를 반복적으로 누르십시오 .
- 2 원하는 작업명이 나타날 때 까지 **항목**을 반복적으로 누르십시오 .
- 3 **선택**을 눌러서 해당 작업 선택하십시오 . COPIES=1 가 나타납니다 .
- 4 DELETE 가 나타날 때 까지 **- 값**을 누르십시오 .
- 5 **선택**을 눌러서 해당 작업을 삭제하십시오 .



개인 작업 인쇄

개인 인쇄 기능은 사용자가 프린터 제어판에서 4 자리 숫자의 개인 식별 번호 (PIN) 를 사용하여 작업을 해제하기 전까지는 작업이 인쇄되지 않도록 지정할 수 있습니다 . 사용자는 드라이버에서 PIN 을 지정하여 인쇄 작업의 일부로서 프린터로 보냅니다 .



개인 작업 지정

드라이버에서 개인 작업으로 지정하려면 , 개인 작업 옵션을 선택한 후에 4 자리 숫자의 PIN 을 입력하십시오 .

개인 작업 해제

사용자는 제어판에서 개인 작업을 인쇄할 수 있습니다 .

- 1 PRIVATE/STORED JOBS MENU 가 나타날 때 까지 메뉴를 반복적으로 누르십시오 .
- 2 원하는 작업명이 나타날 때 까지 항목을 반복적으로 누르십시오 .

다음 페이지에 계속 .



- 3 선택을 누르십시오 . PIN: 0000 가 나타납니다 .
- 4 - 값 + 을 눌러서 PIN 의 첫 숫자를 변경한 후에 선택을 누르십시오 . 숫자 대신에 * 가 나타납니다 . PIN 의 나머지 세 숫자를 변경하려면 이 절차를 반복하십시오 . COPIES=1 가 나타납니다 .
- 5 - 값 + 을 눌러서 원하는 매수가 나타날 때 까지 누르십시오 .
- 6 선택을 눌러서 작업을 인쇄하십시오 .



개인 작업 삭제

사용자가 드라이버에서 저장 작업 옵션을 선택하지 않는 한, 개인 작업은 사용자가 인쇄를 위해 작업을 해제하면 프린터 하드 디스크에서 자동으로 삭제됩니다 .

주 프린터를 껐다가 다시 켜면 , 모든 고속 복사 , 1 부 인쇄 나머지 보관 및 개인 작업들이 삭제됩니다 .

개인 작업은 인쇄되기 전에 프린터 제어판에서 삭제할 수도 있습니다 .

- 1 PRIVATE/STORED JOBS MENU 가 나타날 때 까지 메뉴를 반복적으로 누르십시오 .
- 2 원하는 작업명이 나타날 때 까지 항목을 반복적으로 누르십시오 .
- 3 선택을 눌러서 해당 작업 선택하십시오 . PIN: 0000 이 나타납니다 .

다음 페이지에 계속 .



- 4 - 값 + 을 눌러서 PIN 의 첫 숫자를 변경한 후에 선택을 누르십시오 . 숫자 대신에 * 가 나타납니다 . PIN 의 나머지 세 숫자를 변경하려면 이 절차를 반복하십시오 . COPIES=1 가 나타납니다 .
- 5 DELETE 가 나타날 때 까지 - 값을 반복적으로 누르십시오 .
- 6 선택을 눌러서 해당 작업을 삭제하십시오 .



인쇄 작업 저장

사용자가 인쇄 작업을 인쇄하지 않고 프린터 하드 디스크에 다운로드할 수 있습니다. 그런 다음 아무 때나 프린터 제어판에서 이 작업을 인쇄할 수 있습니다. 예를 들어, 다른 사용자들이 액세스하여 인쇄할 수 있는 개인 양식, 달력, 출퇴근 시간 기록용지 또는 회계 양식을 다운로드할 수 있을 것입니다.

인쇄 작업을 하드 디스크에 영구 저장하려면, 인쇄시 드라이버에서 저장 작업 옵션을 선택하십시오.



저장 작업 인쇄

제어판에서 프린터 하드 디스크에 저장된 작업을 인쇄할 수 있습니다.

- 1 PRIVATE/STORED JOBS MENU 가 나타날 때 까지 메뉴를 반복적으로 누르십시오.
- 2 원하는 작업명이 나타날 때 까지 항목을 반복적으로 누르십시오.
- 3 선택을 눌러서 해당 작업명을 선택하십시오. COPIES=1 가 나타납니다.
- 4 원하는 매수가 나타날 때 까지 - 값 + 을 누르십시오.
- 5 선택을 눌러서 해당 작업을 인쇄하십시오.



저장 작업 삭제

프린터 하드 디스크에 저장된 작업을 제어판에서 삭제할 수 있습니다.

- 1 PRIVATE/STORED JOBS MENU 가 나타날 때 까지 메뉴를 반복적으로 누르십시오 .
- 2 원하는 작업명이 나타날 때 까지 항목을 반복적으로 누르십시오 .
- 3 선택을 눌러서 해당 작업 선택하십시오 . COPIES=1 appears.
- 4 DELETE 가 나타날 때 까지 - 값을 누르십시오 .
- 5 선택을 눌러서 해당 작업을 삭제하십시오 .



선택 사양인 HP Fast InfraRed Connect 로 인쇄

HP Fast InfraRed Connect 는 IRDA 규격 휴대용 장치 (예 : 랩톱 컴퓨터) 에서 HP LaserJet 8100, 8100 N 또는 8100 DN 프린터로 무선 인쇄를 실시할 수 있게 합니다 .

인쇄 연결은 송신 적외선 (FIR) 포트를 작동 거리 이내에 위치시킴으로써 유지됩니다 . 연결이 손 , 용지 , 두 FIR 포트 중에 어느 것에든지 비치는 직사광선 또는 , 다른 환한 광선과 같은 것에 의해 차단될 수 있음을 유의하십시오 .

주 자세한 내용은 HP Fast InfraRed Connect 사용 설명서를 참조하십시오 .

Windows 3.1x 에서 인쇄 설정

주 Windows 3.1 에서 인쇄하는 경우 , 제어판 창의 프린터 패널로 가서 인쇄 관리자 사용이 선택되어 있고 포트로 직접 고속 인쇄가 선택되어 있는지 확인하십시오 .

- 1 프린터가 READY 모드에 있는지 확인하십시오 .
- 2 프로그램 관리자 창에서 , 기본 그룹을 선택한 후에 제어판을 선택하십시오 .

다음 페이지에 계속 .



- 3 프린터 창에서 적절한 프린터가 선택되어 있는지 확인하십시오 . 그렇지 않으면 , 선택을 눌러서 해당 프린터를 선택하십시오 .
- 4 연결을 누르고 휴대용 컴퓨터에 있는 FIR 포트와 동일한 COM 포트 설정을 선택하십시오 .
- 5 인쇄할 파일을 선택하십시오 .



Windows 9x 에서 인쇄 설정

InfraRed 드라이버 시작하기 전에 , 다음 절차를 완료하십시오 :

- 1 프린터 패널에서 , 기본 프린터로 HP LaserJet 8100, 8100 N 또는 8100 DN 을 선택하십시오 .
- 2 동일 프린터 패널에서 등록정보 / 자세히로 가서 가상 적외선 LTP 포트가 선택되어 있는지 확인하십시오 .
- 3 인쇄할 파일을 선택하십시오 .



작업 인쇄

- 1 랩톱 컴퓨터 (또는 , IRDA 규격 FIR 창이 있는 다른 휴대용 장치) 를 HP Fast InfraRed Connect 로부터 최고 1 미터 (2-3 피트) 이내에서 정렬하십시오 . 효과적인 인쇄 연결이 이루어지게 하려면 FIR 창이 +/- 15 각도로 있어야 합니다 . 다음 그림은 인쇄를 위해 필요한 장치 정렬을 도시합니다 .

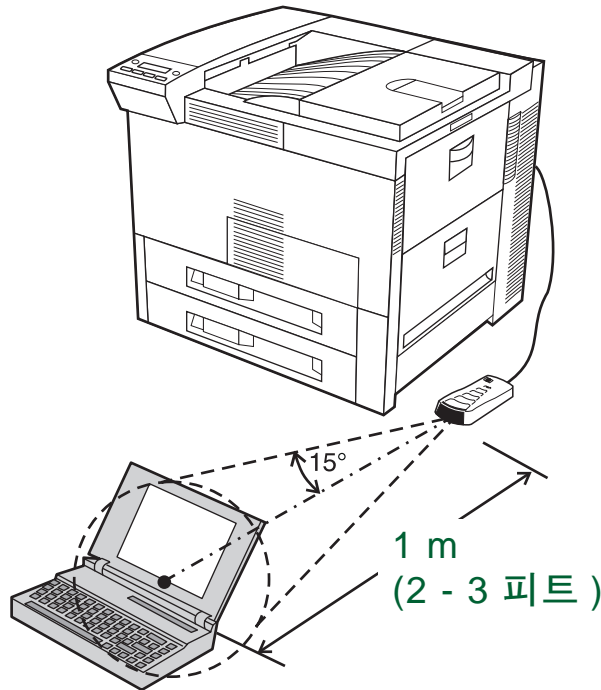

다음 페이지에 계속 .



2 작업을 인쇄하십시오 . HP Fast InfraRed Connect 에 있는 상태 표시기에 불이 들어오고 잠시 후에 프린터 상태판에 PROCESSING JOB 이 표시됩니다 .

상태 표시기에 불이 들어오지 않으면 , HP Fast InfraRed Connect 를 송신 장치에 있는 FIR 포트와 다시 정렬한 후에 , 인쇄 작업을 재송신하고 , 모든 장치들의 정렬 상태를 유지하십시오 . 장비를 이동해야 하는 경우 (예를 들어 , 용지 추가를 위해) , 연결 유지를 위해 모든 장치들이 작동 거리 이내에 유지되게 하십시오 .

인쇄 작업이 완료되기 이전에 연결이 중단되면 , HP Fast InfraRed Connect 상태 표시기가 꺼집니다 . 40 초 이내에 그 중단을 해결하고 작업을 계속해야 합니다 . 이 시간 내에 연결이 다시 이루어지면 상태 표시기에 다시 불이 들어옵니다 .



주

송신 포트가 작동 거리 밖으로 이동되거나 포트 사이를 지나가는 물체가 전송을 차단하면 (이러한 차단은 머리 , 용지 , 직사 광선 등에 의해 발생할 수 있음) 연결은 아주 단절됩니다 . 작업의 크기에 따라 , HP Fast InfraRed Connect 를 이용한 인쇄는 병렬 포트에 케이블로 직접 연결한 경우보다 인쇄가 느릴 수 있습니다 .



인쇄 중단 및 재개

작업 중단 및 재개 기능은 사용자가 다른 작업 인쇄를 위해 현재 인쇄되고 있는 작업을 일시 중지할 수 있게 합니다. 새 작업의 인쇄가 완료되면, 중단된 인쇄 작업을 재개할 수 있습니다.

사용자는 프린터에 있는 적외선 (FIR) 포트에 연결되고 프린터로 작업을 보냄으로써 여러 부를 인쇄하여 조합하는 작업만 중단할 수 있습니다. 프린터는 인쇄 중인 1부의 끝에 도달했을 때에 현재 작업 인쇄를 중지합니다. 그런 다음 프린터는 FIR 연결을 통해 송신된 작업을 인쇄합니다. 프린터가 이 작업의 인쇄를 완료하면, 여러 부를 인쇄하는 원래 작업이 멈추었던 곳에서 다시 시작합니다.



4 프린터 유지보수



개요

이 장에서는 기본적인 프린터 유지보수에 대해 설명합니다.

- [토너 카트리지 관리](#)
- [프린터 청소](#)

주 최적의 인쇄 품질을 유지하기 위해 , 프린터는 350,000 페이지마다 프린터 유지보수를 실시하도록 요구합니다 .PERFORM PRINTER MAINTENANCE 메시지가 제어판에 나타나면 , 프린터 유지보수 키트를 구입하여 새 부품들을 설치해야 합니다 . 그런 다음 구성 메뉴에서 서비스 메시지를 꺼서 메시지가 나오지 않게 해야 합니다 . 주문 방법에 대해서는 [37](#) 페이지를 참조하십시오 .

프린터 유지보수 키트는 소모품으로써 제품 보증이 적용되지 않습니다 .



토너 카트리지 관리



다른 회사 토너 카트리지에 대한 HP 방침

HP 는 신제품이든 재생품이든 타사 토너 카트리지의 사용을 권장하지 않습니다 .
HP 제품이 아니기 때문에 제품 설계나 품질을 통제할 수 없습니다 .



새 HP 토너 카트리지를 설치하고 다 쓴 카트리지를 재활용하려면 토너 카트리지 상
자에 포함된 설명서를 따르십시오 .



토너 카트리지 저장

사용하기 전까지는 토너 카트리지를 포장에서 꺼내지 마십시오 .

주의

토너 카트리지 손상을 방지하려면 카트리지를 몇 분 이상 빛에 노출하지 마십
시오 . 토너 카트리지를 35°C(95°F) 를 초과하거나 0°C(32°F) 밑으로 내려가
는 온도에 보관하지 마십시오 .



토너 카트리지 예상 수명

토너 카트리지 수명은 인쇄 작업에 필요한 토너의 양에 좌우됩니다. 텍스트 인쇄시 지면의 5% 정도를 덮는다고 하면, HP 토너 카트리지 1 개로 평균 20,000 페이지를 인쇄할 수 있습니다. 이 숫자는 인쇄 농도를 3 으로 설정하고 EconoMode 로 인쇄하지 않는다는 가정 아래 산출하였습니다. (이것이 기본 설정입니다.)



토너 수준 점검

구성 페이지를 인쇄해 보면 프린터 카트리지에 토너가 얼마나 남았는지 알 수 있습니다 (271 페이지 참조). 구성 페이지의 토너 수준은 카트리지에 토너가 얼마나 남았는지를 그림으로 표현합니다.

주

다 쓴 토너 카트리지를 교체한 후에 제어판에 NEW TONER CARTRIDGE=NO 메시지가 표시되었을 때에 사용자가 YES 를 선택하지 않으면 이 값이 부정확할 수 있습니다.



HP TonerGauge 재설정

새 토너 카트리지를 설치한 후에 , 제어판에서 HP TonerGauge 를 재설정해야 합니다 . 새 토너 카트리지를 설치한 후에 위 덮개를 닫으면 , NEW TONER CARTRIDGE=NO 메시지가 약 30 초 동안 제어판에 표시됩니다 .HP TonerGauge 재설정 방법 :



주

NEW TONER CARTRIDGE=NO 메시지가 더 이상 제어판에 표시되지 않으면 , CONFIGURATION MENU 가 나타날 때 까지 메뉴를 반복적으로 누르십시오 . 비거나 거의 떨어진 토너 카트리지를 교체하였을 때에 , NEW TONER CARTRIDGE=NO 가 나타날 때 까지 항목을 반복적으로 누르십시오 .

- 1 YES 가 나타날 때 까지 - 값 + 을 누르십시오 .
- 2 선택을 눌러서 선택 사항을 저장하십시오 .
- 3 진행을 눌러서 메뉴를 종료하십시오 .



토너 부족시 인쇄 지속

토너가 부족할 때에는 프린터 제어판에 TONER LOW 메시지가 나타납니다 .

TONER LOW 메시지가 나타났는데도 인쇄가 되는 경우는 TONER LOW 가 CONTINUE 로 설정되었기 때문입니다 (기본 설정).

토너 부족이 감지되었을 때에 프린터가 인쇄를 중단하는 경우는 TONER LOW 가 STOP 으로 설정되었기 때문입니다 . 인쇄를 재개하려면 [진행] 을 누르십시오 .

토너 카트리지를 교체하기 전까지는 TONER LOW 가 제어판에 계속 표시됩니다 .



주 제어판에 NEW TONER CARTRIDGE=NO 가 표시됩니다 . 항목을 눌러서 이 값을 YES 로 변경한 후에 선택을 누르십시오 .

제어판의 구성 메뉴에서 TONER LOW=CONTINUE 또는 TONER LOW=STOP 을 선택하십시오 (364 페이지) .

토너 재분산

토너가 부족하면 인쇄된 페이지에 희미하거나 흐린 부분이 나타납니다 . 토너를 재분산함으로써 일시적으로 인쇄 품질을 향상시킬 수 있습니다 . 다음 절차를 사용하면 토너 카트리지를 교체하기 전에 현재의 인쇄 작업을 마칠 수 있습니다 .

다음 페이지에 계속 .



토너 재분산 (계속)

- 1 위 덮개를 여십시오 .
- 2 프린터에서 토너 카트리지를 빼내십시오 .

경고!

왼쪽 문에 있는 퓨저 주위를 만지지 않도록 유의하십시오 . 뜨거울 수 있습니다 .

- 3 카트리지를 앞 뒤로 돌리고 가볍게 좌우로 흔들어서 토너가 골고루 분산되게 하십시오 .

주

옷에 토너가 묻은 경우, 마른 천으로 토너를 닦아낸 후 옷을 찬물로 세탁하십시오 . (뜨거운 물을 사용하면 토너가 천에 그대로 남습니다 .)

- 4 토너 카트리지를 프린터에 다시 집어넣고 위 덮개를 닫으십시오 .

여전히 흐리게 인쇄되면 새 토너 카트리지를 설치하십시오 . (새 토너 카트리지와 함께 제공된 설치 설명서를 따르십시오 .)

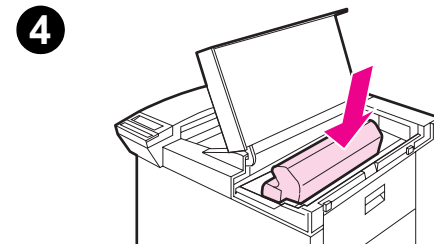
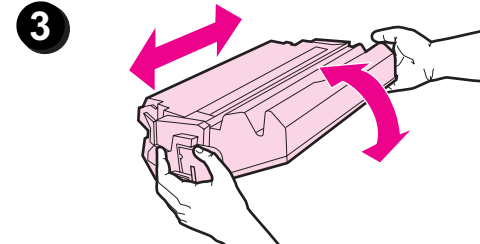
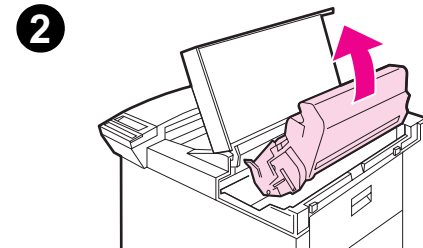
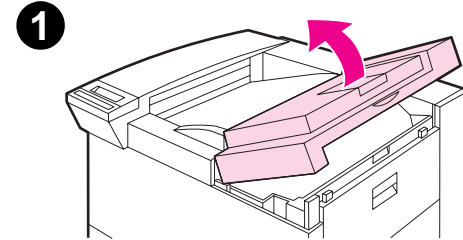

프린터 청소

인쇄 품질을 유지하려면 , 프린터를 철저히 청소하십시오 :

- 토너 카트리지를 교체할 때마다
- 인쇄 품질 문제가 발생할 때마다

프린터의 외부는 물로 약간 축인 천으로 닦으십시오 . 내부는 보풀이 없는 마른 천으로 닦으십시오 . 청소 작업시 다음 페이지에 있는 모든 경고와 유의 사항을 지키십시오 .

주의

토너 카트리지에 영구적인 손상이 발생하지 않도록 프린터에서나 그 주변에서 암모니아로 만든 청소제를 사용하지 마십시오 .

다음 페이지에 계속 .



- 1 이 절차를 시작하기 전에 , 프린터를 끄고 모든 케이블을 빼내십시오 .

경고!

왼쪽 문에 있는 인접 퓨징 부분에 닿지 않도록 유의하십시오 . 이 부분은 뜨거울 수도 있습니다 .

- 2 프린터 위 덮개를 열고 토너 카트리지를 빼십시오 .

주의

이동 롤러 (A) 를 만지지 마십시오 . 롤러에 손때가 묻으면 인쇄 품질이 저하될 수 있습니다 . 옷에 토너가 묻은 경우 , 마른 천으로 토너를 닦아낸 다음 찬물로 세탁하십시오 . 뜨거운 물을 사용하면 토너가 천에 그대로 남습니다 .

- 3 보풀이 일지 않는 마른 천으로 용지 경로 부분 , 레지스트레이션 롤러 (B) 및 토너 카트리지를 설치 공간에서 잔류물을 닦아내십시오 .
- 4 토너 카트리지를 다시 설치하고 , 프린터 문을 닫고 , 모든 케이블을 다시 연결한 후에 프린터를 켜십시오 .

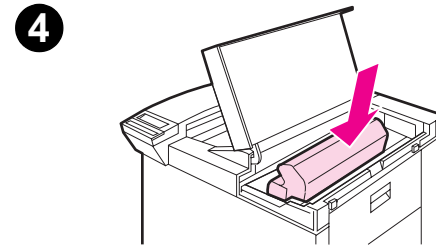
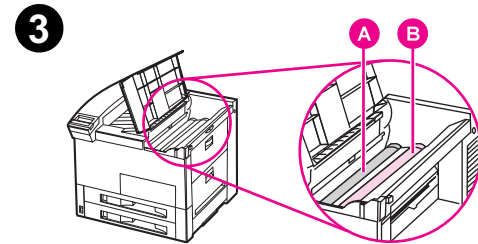
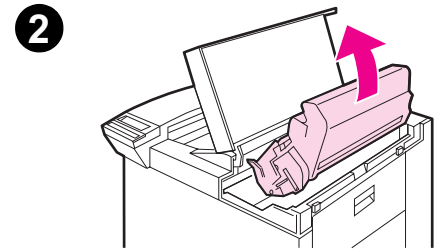
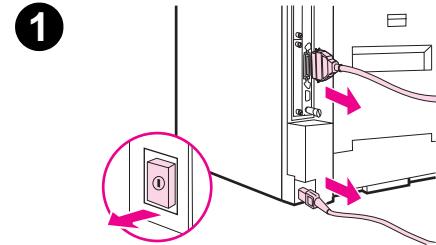

프린터 클리닝 페이지 사용

인쇄된 용지의 앞면이나 뒷면에 토너 얼룩이 나타나면 아래 절차를 따르십시오 .

프린터 제어판에서 다음 조치를 취하십시오 :

- 1 PRINT QUALITY MENU 가 나타날 때 까지 메뉴를 반복적으로 누르십시오 .
- 2 CREATE CLEANING PAGE 가 나타날 때 까지 항목을 반복적으로 누르십시오 .
- 3 [선택] 을 눌러서 클리닝 페이지가 만들어지게 하십시오 .
- 4 클리닝 페이지에 제시된 방법에 따라 청소 절차를 완료하십시오 .



주

클리닝 페이지가 제대로 기능을 발휘하게 하려면 복사 용지 (본드지나 거친 용지는 안됨) 에 클리닝 페이지를 인쇄하십시오 .

프린터 내부에서 토너를 닦아낸 경우에는 반짝이는 검정 반점이 클리닝 페이지의 흑색 줄에 나타납니다 . 검정 띠에 흰 얼룩이 나타나면 , 클리닝 페이지를 다시 인쇄하십시오 .

어떤 용지의 경우에 인쇄 품질을 좋게 유지하려면 , 토너 카트리지를 교체할 때마다 클리닝 페이지를 사용해야 합니다 . 클리닝 페이지가 자주 필요한 경우에는 다른 종류의 용지를 사용해 보십시오 .



5 문제 해결

개요

이 장은 프린터 문제 해결에 도움이 됩니다 .

[용지 걸림 해결](#)
(173 페이지 참조)

가끔 인쇄 도중에 용지가 걸릴 수 있습니다 . 이 절은 프린터에 걸린 용지를 찾아서 올바르게 제거하며 반복되는 용지 걸림을 해결하는 데에 도움이 됩니다

[프린터 메시지에 대한 이해](#)
(195 페이지 참조)

프린터 제어판 디스플레이에는 여러 가지 메시지가 나타날 수 있습니다 . INITIALIZING 과 같은 메시지들은 프린터의 현재 상태를 알려줍니다 . CLOSE TOP COVER 와 같은 메시지들은 조치를 취하도록 요구합니다 . 많은 메시지의 경우 그 뜻이 분명하지만 어떤 메시지는 프린터의 문제를 나타내거나 , 추가 조치나 설명이 필요하기도 합니다 . 이 절에서는 이런 종류의 메시지들을 소개하고 메시지가 계속 나올 경우 취해야 할 조치를 설명합니다 .

다음 페이지에 계속 .



출력 품질 문제 해결 (217 페이지 참조) 프린터는 최상의 품질로 인쇄해야 합니다. 인쇄가 선명하거나 명확해 보이지 않거나, 선, 반점 또는 얼룩과 같은 결함이 페이지에 나타나거나, 용지에 주름이 생기거나 말린 경우, 이 절을 참고하여 출력 품질 문제를 진단하여 해결하십시오.

프린터 문제 (225 페이지 참조) 프린터 문제를 해결하려면 먼저 문제가 어디에 있는지 이해해야 합니다. 이 절에 있는 표를 사용하여 프린터 문제를 결정한 후에 해당되는 문제 해결 권장 사항을 따르십시오.

프린터 구성 점검 (270 페이지 참조) 프린터 및 그 구성에 관한 자세한 내용을 알려주는 정보 페이지를 프린터에서 인쇄할 수 있습니다.



용지 걸림 해결

프린터 제어판에 용지 걸림 메시지가 나오면, [174](#) 페이지의 그림에 표시된 위치에 용지가 걸려있는지 확인한 후에 용지 걸림 해결 절차를 참조하십시오. 용지 걸림 메시지에서 지시한 위치 이외의 다른 곳에도 용지가 있는지 살펴보아야 합니다. 용지 걸림 위치가 정확하지 않은 경우, 먼저 뒷덮개 부분을 살펴보십시오.

걸린 용지 제거시 용지가 찢어지지 않도록 각별히 조심해야 합니다. 작은 종이 조각이 프린터에 남으면 용지가 다시 걸릴 수 있습니다. 용지 걸림이 재발하면, [193](#) 페이지를 참조하십시오.

주 걸린 용지를 제거한 후에 프린터의 뒷덮개를 열었다가 닫아서 제어판에서 용지 걸림 메시지가 없어지게 해야 합니다.

다음 페이지에 계속.



용지 걸림은 다음과 같은 위치에서 발생할 수 있습니다.

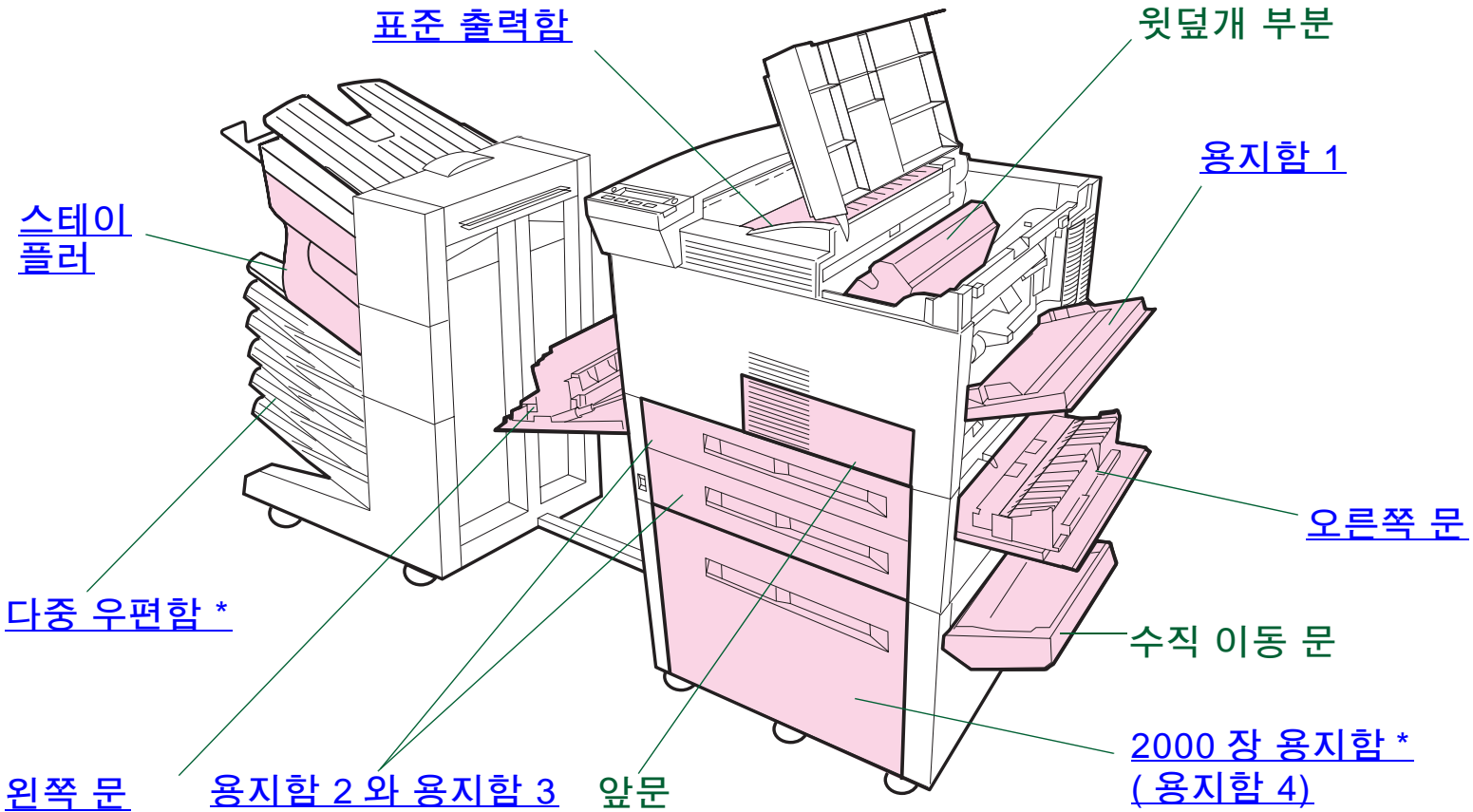

* 기타 용지 취급 부속품들은 이 위치에 설치할 수 있습니다.

주 용지 걸림 후 토너가 프린터에 흐트러져 있을 수 있지만 몇 장만 인쇄하면 제거됩니다.



용지함 부분에서 용지 걸림 해결

용지함 1 에서 걸린 용지 제거

- 1 용지함 1 을 당겨서 여십시오 .
- 2 용지함 1 부분에 용지가 있는지 점검하십시오 .
- 3 이 부분에 용지가 있으면 아래 그림에서 화살표로 표시한 방향으로 용지를 당겨서 빼내십시오 . 찢어진 용지 조각들이 모두 제거되었는지 철저히 확인해야 합니다 .
- 4 윗덮개를 열었다가 닫으십시오 .

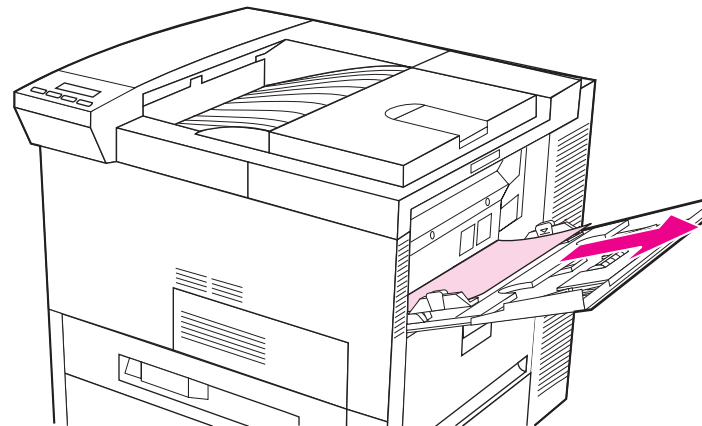

오른쪽 문에 걸린 용지 제거

- 1 용지함 1 아래에 있는 오른쪽 문을 여십시오 .
- 2 이 부분에 용지가 있는지 점검하십시오 .
- 3 녹색 레버를 사용하여 걸림 액세스 덮개를 여십시오 .
- 4 이 부분에 걸린 용지가 있으면 당겨서 프린터로부터 빼내십시오 .
- 5 찢어진 용지 조각들을 모두 제거해야 합니다 .
- 6 윗덮개를 열었다가 닫으십시오 .

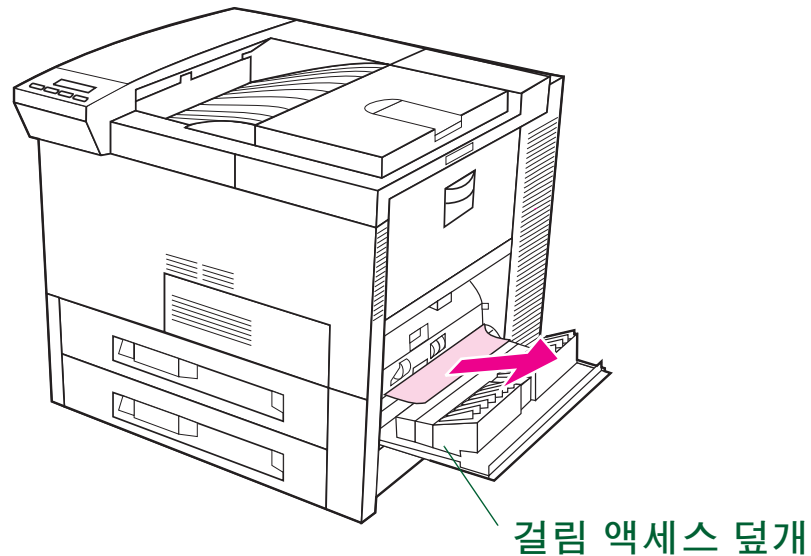

용지함 2 와 3 에서 걸린 용지 제거

- 1 용지함을 여십시오 .
- 2 이 부분에 걸리거나 손상된 용지가 있으면 당겨서 프린터로부터 빼내십시오 .
- 3 찢어진 용지 조각들을 모두 제거해야 합니다 .
- 4 용지함을 닫으십시오 .
- 5 윗덮개를 열었다가 닫으십시오 .

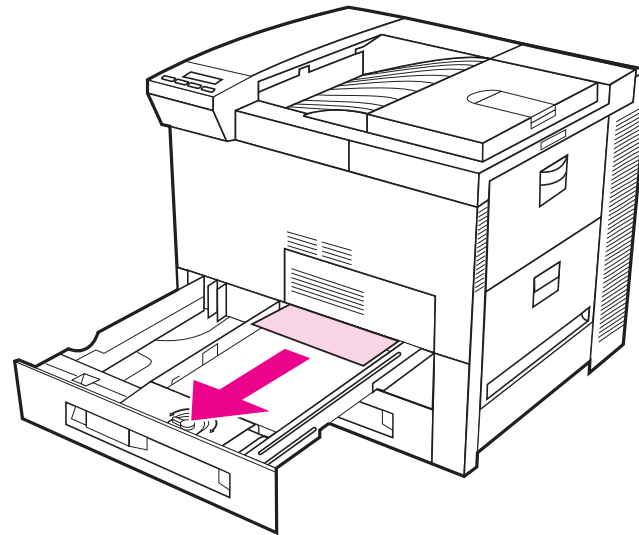

선택 사양인 2 개의 500 장 용지함에서 걸린 용지 제거 (4 및 5)

- 1 용지함을 여십시오 .
- 2 이 부분 (A) 에 걸리거나 손상된 용지가 있으면 당겨서 프린터로부터 빼내십시오 .
- 3 찢어진 용지 조각들을 모두 제거해야 합니다 .
- 4 용지함을 닫으십시오 .
- 5 수직 이동 문을 열고 걸린 용지를 제거하십시오 (B).
- 6 수직 이동 문을 닫으십시오 .
- 7 윗덮개를 열었다가 닫으십시오 .

다음 페이지에 계속 .



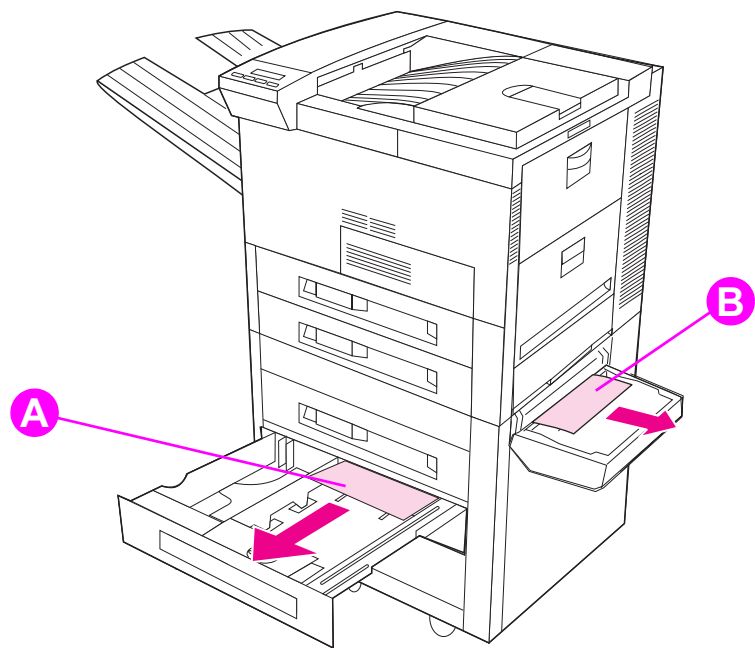

선택 사양인 2000 장 용지함 (용지함 4) 에서 걸린 용지 제거

- 1 용지함 4 를 여십시오 .
- 2 이 부분 (A) 에 걸리거나 손상된 용지가 있으면 당겨서 프린터로부터 빼내십시오 .
- 3 찢어진 용지 조각들을 모두 제거해야 합니다 .
- 4 용지함을 닫으십시오 .
- 5 수직 이동 문을 열고 걸린 용지를 모두 제거하십시오 (B).
- 6 수직 이동 문을 닫으십시오 .
- 7 윗덮개를 열었다가 닫으십시오 .

다음 페이지에 계속 .



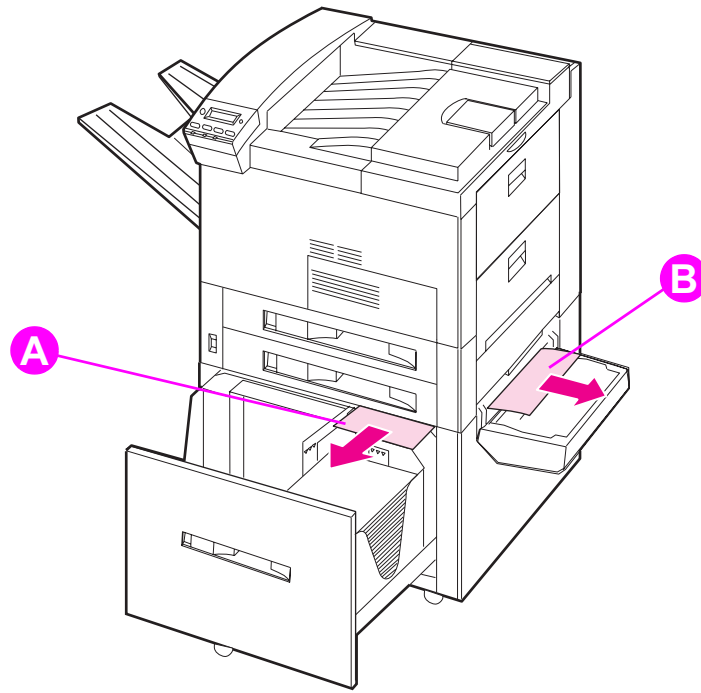

선택 사양인 봉투 공급 장치에서 걸린 용지 제거

- 1 윗덮개를 여십시오 .
- 2 토너 카트리지를 빼십시오 (A).



경고!

인접 퓨즈 부분에 닫지 않도록 유의하십시오 . 이 부분은 뜨거울 수도 있습니다 .

- 3 이 부분에 봉투가 있으면 위로 똑바로 당겨서 프린터로부터 빼내십시오 (B).
- 4 걸린 용지 조각들을 모두 제거해야 합니다 . 녹색 사용자 탭을 양쪽 모두 들어올려서 감추어진 봉투가 있으면 모두 제거하십시오 (C).
- 5 봉투나 찢어진 용지 조각들이 빠져나오도록 하기 위해 담겨 있는 봉투와 선택 사양인 봉투 공급 장치를 제거해야 할 수도 있습니다 .
- 6 선택 사양인 봉투 공급 장치와 토너 카트리지를 다시 설치하고 윗덮개를 닫으십시오 .

다음 페이지에 계속 .



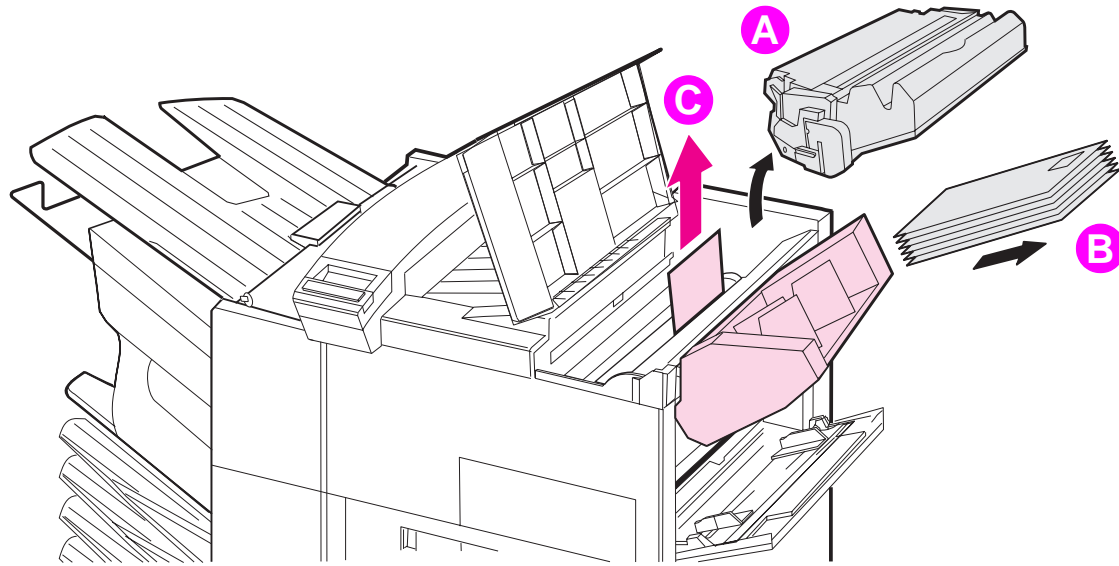

선택 사양인 양면 인쇄 장치에서 걸린 용지 제거

- 1 앞 문을 여십시오 .
- 2 이 부분에 용지가 있는지 점검하십시오 .
- 3 이 부분 (A) 에 용지가 있으며 당겨서 프린터로부터 빼내십시오 . 용지가 찢어지지 않게 조심하십시오 .
- 4 앞 문을 통하여 용지를 모두 제거할 수 없는 경우 , 왼쪽 문을 열고 그 부분 (B) 에 있는 용지들을 조심스럽게 당겨서 빼내십시오 . (우편함 부속품이 설치된 경우 , 왼쪽 문에 다가가려면 먼저 우편함을 밀어내십시오 .)



경고!

인접 퓨즈 부분에 닿지 않도록 유의하십시오 . 이 부분은 뜨거울 수도 있습니다 .

- 5 양면 인쇄 장치가 설치된 경우 , 프린터를 끄고 양면 인쇄 장치의 오른쪽 아래 부분에 있는 색깔 있는 탭을 누르고 전체 장치를 삽입홈으로부터 빼냄으로써 양면 인쇄 장치를 분리하십시오 .
- 6 양면 인쇄 장치 (C) 에 용지가 남아있으면 모두 제거하십시오 .
- 7 양면 인쇄 장치를 삽입홈에 다시 밀어넣어 찰칵 소리를 내며 제자리에 걸리게 하여 설치하십시오 . 열린 문 모두 닫으십시오 . 우편함이 설치된 경우 , 제자리에 밀어넣고 프린터를 켜십시오 .

다음 페이지에 계속 .



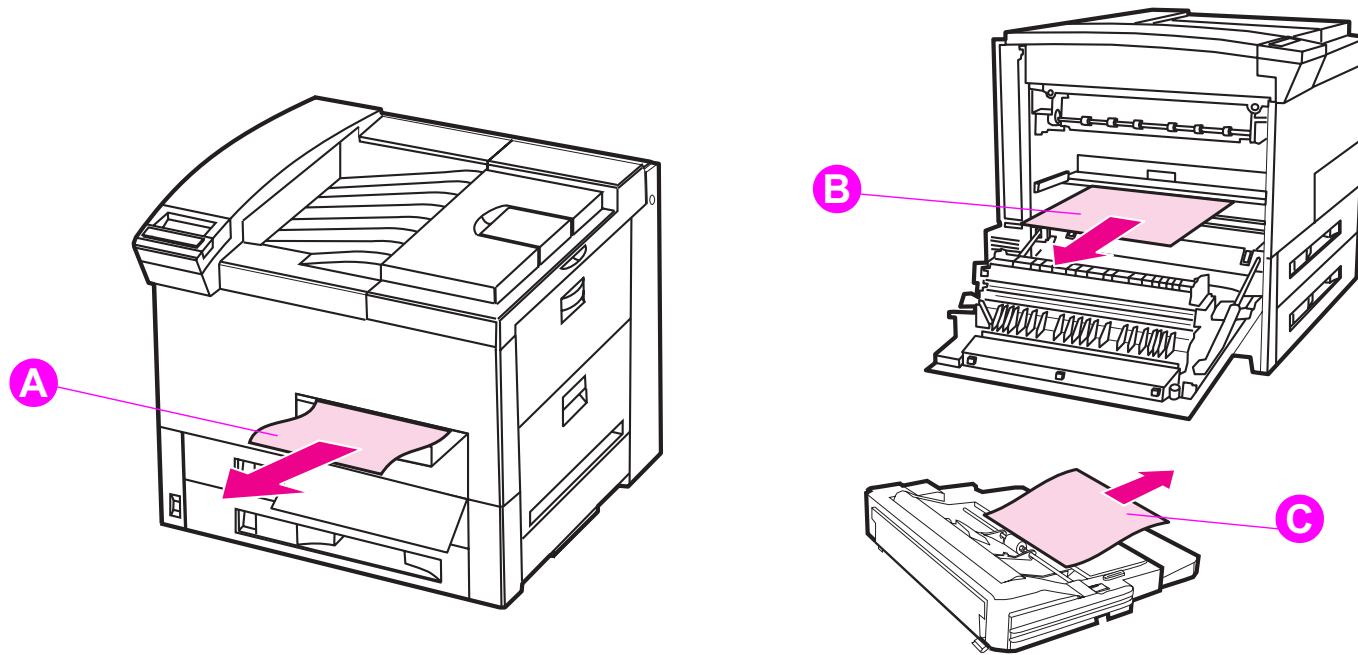

윗덮개 부분에서 걸린 용지 제거

- 1 윗덮개를 여십시오 .
- 2 토너 카트리지를 빼내십시오 (A).

경고! 인접 퓨즈 부분에 닿지 않도록 유의하십시오 . 이 부분은 뜨거울 수도 있습니다 .

- 3 녹색 레버를 올리고 감추어진 용지가 있으면 제거하십시오 .
- 4 이 부분에 용지가 있으면 똑바로 위로 당겨서 프린터로부터 제거하십시오 (B).
- 5 찢어진 용지 조각들을 모두 제거해야 합니다 .
- 6 토너 카트리지를 다시 설치하고 윗덮개를 닫으십시오 .

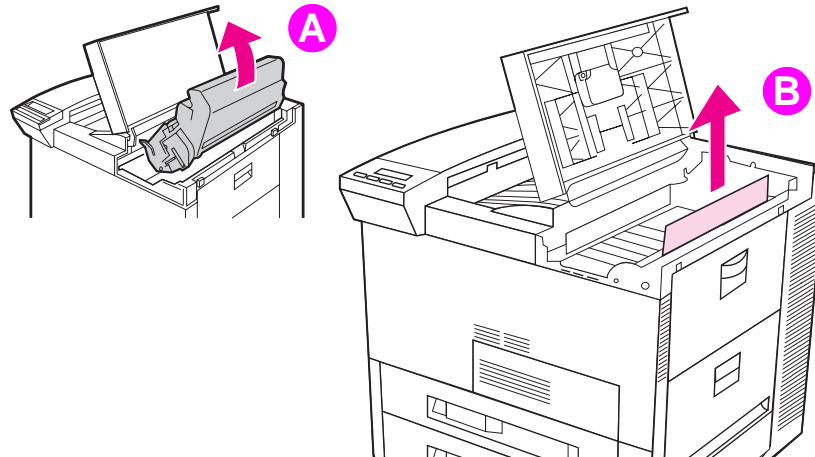

출력 부분에서 걸린 용지 제거

표준 출력함에서 걸린 용지 제거

다음의 그림과 같이 걸린 용지가 출력 부분으로 나오면, 용지를 찢어지지 않게 천천히 조심스럽게 똑바로 당겨서 프린터에서 빼내십시오.

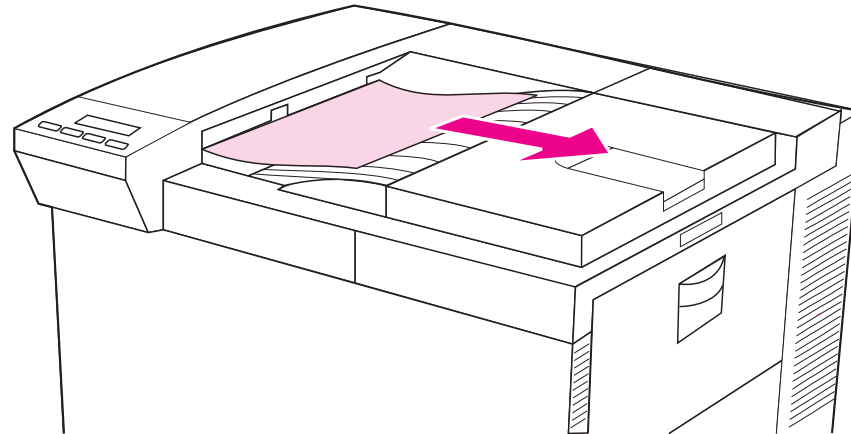

왼쪽 문에서 걸린 용지 제거 (퓨저 부분)

- 1 왼쪽 문을 여십시오 . (우편함 부속품이 설치된 경우 , 왼쪽 문에 다가가려면 먼저 우편함을 프린터로부터 밀어내십시오 .)



경고!

인접 퓨저 부분에 닿지 않도록 유의하십시오 . 이 부분은 뜨거울 수도 있습니다 .



- 2 이 부분에 걸리거나 손상된 용지가 있으면 당겨서 프린터로부터 빼내십시오 (A).
- 3 녹색 탭들 (B) 을 누르고 용지가 있는지 자세히 살펴보십시오 . 찢어진 용지 조각들을 모두 제거해야 합니다 .
- 4 왼쪽 문을 닫으십시오 . 우편함이 설치된 경우 , 제자리에 밀어 넣으십시오 .

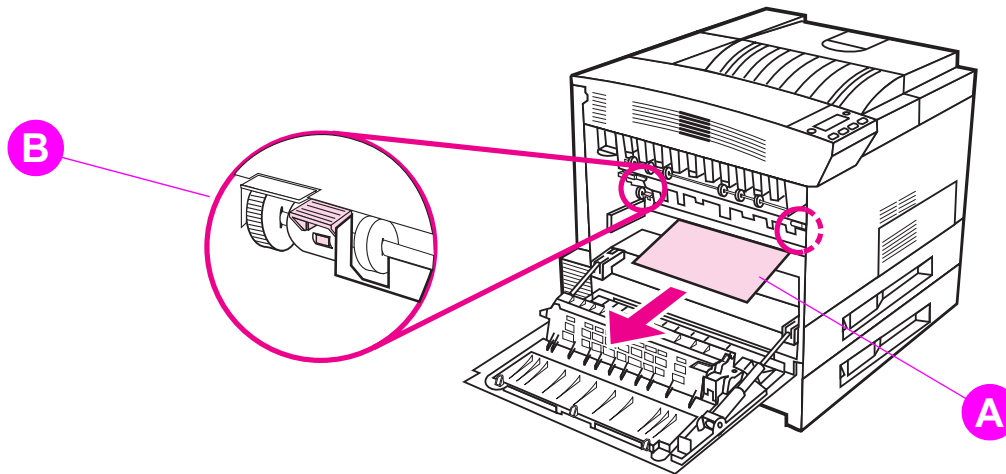

선택 사양 다중 우편함에서 걸린 용지 제거

- 1 프린터를 끄십시오 .
- 2 인쇄면 상향 출력함을 빼십시오 .
- 3 (A) 부분에서 걸린 용지를 조심스럽게 당겨서 프린터로부터 빼내십시오 .
- 4 우편함을 프린터로부터 당겨서 빼내고 (B) 부분에 있는 용지를 제거하십시오 . 찢어진 용지 조각들을 모두 제거해야 합니다 .
- 5 (C) 부분에서 걸린 용지를 조심스럽게 당겨서 프린터로부터 빼내십시오 .



주

걸린 용지 제거시 , 용지가 찢어지지 않도록 매우 조심해야 합니다 . 작은 용지 조각이 프린터에 남아있으면 , 용지 걸림이 또 발생할 수 있습니다 . 용지 걸림이 자주 재발하면 [193](#) 페이지를 참조하십시오 .

다음 페이지에 계속 .



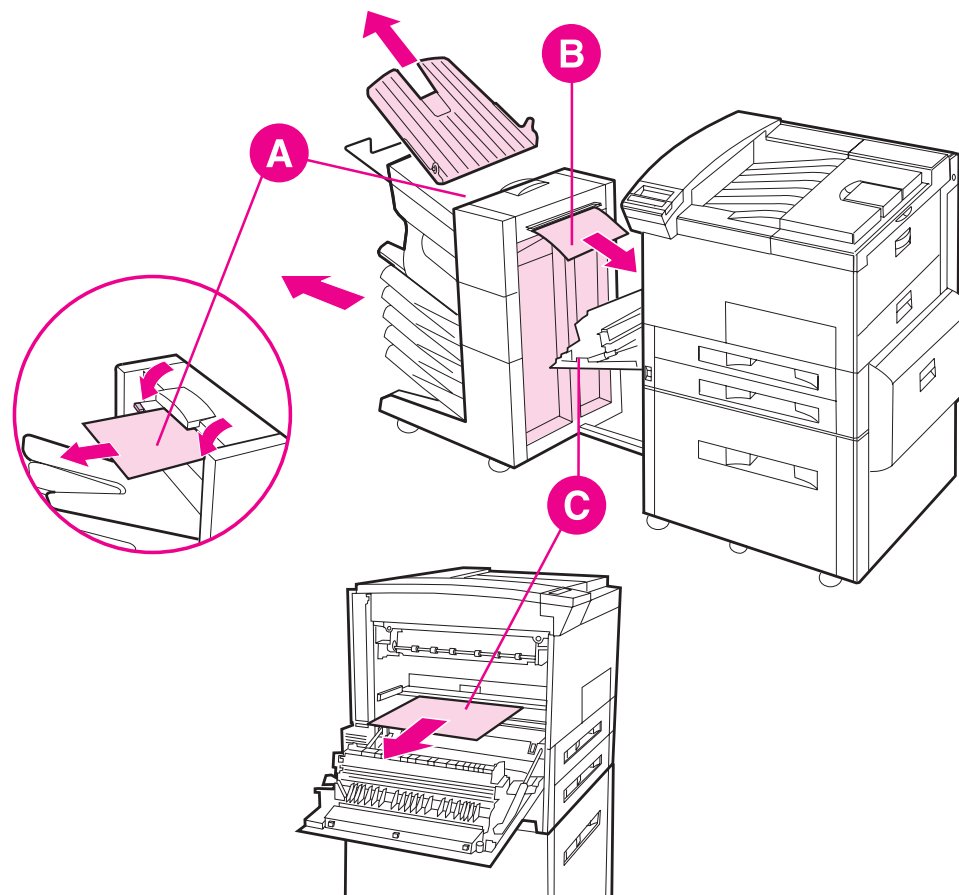

스테이플러에서 걸린 용지 제거

- 1 인쇄면 상향 출력함을 빼십시오 .
- 2 스테이플러 장치 덮개를 여십시오 .
- 3 색깔 있는 탭을 집게손가락으로 누르고 색깔 있는 원형 탭을 다른 집게손가락으로 눌러서 스테이플러를 여십시오 .
- 4 스테이플러 헤드에서 분리되거나 손상된 스테이플을 제거하십시오 . 원형 탭을 밀어서 다시 제 자리에 찰각 잠기게 하십시오 .

다음 페이지에 계속 .

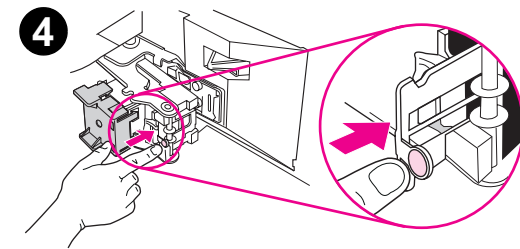
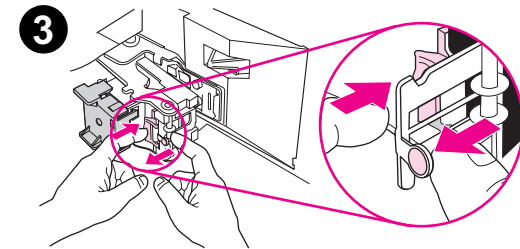
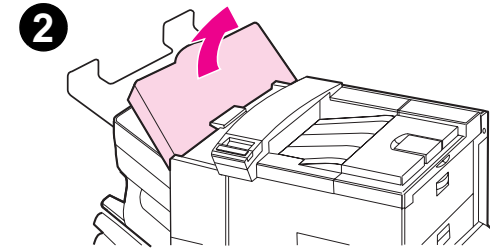
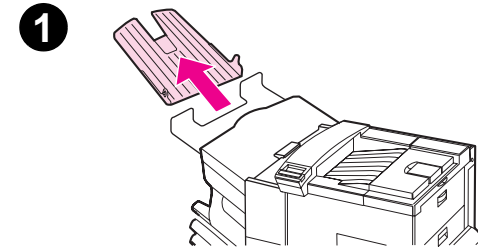

- 5 스테이플러 장치 덮개를 닫고 인쇄면 상향 출력함을 다시 설치하십시오. 스테이플이 걸림으로 인해 걸린 모든 용지를 용지 경로에서 제거하십시오.

5

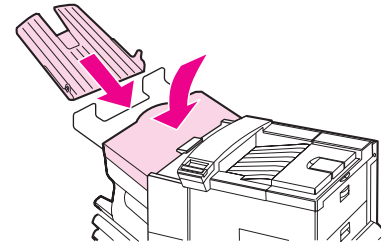

주

스테이플러 걸림을 해결한 후에, 스테이플러가 다시 로드되어야 하기 때문에 인쇄 재개시 2 개 문서 정도가 스테이플되지 않을 수 있습니다. 일단 장치가 다시 스테이플링을 하기 시작하면, 스테이플되지 않은 문서를 손으로 스테이플하거나 작업을 다시 보내십시오.

인쇄 작업을 보내고 스테이플러가 걸리거나 스테이플이 떨어진 경우에도, 작업은 여전히 인쇄됩니다.



반복적인 용지 걸림 해결



상태	해결 방안
일반적인 반복적 용지 걸림 문제	<ol style="list-style-type: none"> 1. 용지가 용지함에 올바르게 놓여지고 모든 너비 조정기가 올바르게 조정되었는지 (휘지 않았는지) 점검하십시오 . 2 장 “인쇄 작업” 을 참조하십시오 . 2. 용지함이 설치된 용지의 크기에 맞게 설정되고 용지함에 용지를 너무 많이 넣지 않았는지 확인하십시오 . 3. 용지함에 있는 용지들을 뒤집으십시오 . 편지지 양식 용지를 사용하고자 하면 용지함 1 에서 인쇄해 보십시오 . 4. 이전에 인쇄를 한 용지 또는 찢어지거나 , 닳거나 , 불규칙한 용지를 사용하지 마십시오 . 본 프린터를 위해 권장하는 용지와 기타 용지에 대해서는 317 페이지를 참조하십시오 . 5. 용지 사양을 점검하십시오 . (용지가 권장 사양을 벗어나면 , 문제가 발생할 수 있습니다 .)

다음 페이지에 계속 .



상태	해결 방안
	<p>6. 양면 인쇄시 프린터가 용지를 용지함 3 아래로 이동시키다가 용지 걸림을 야기할 수 있습니다 . 용지함 3 을 프린터에서 완전히 빼내고 용지함 아래 부분에서 용지를 치우십시오 . 용지함 3 을 다시 프린터에 삽입하십시오 .</p> <p>7. 프린터가 더럽기 때문일 수 있습니다 . 168 페이지에 설명한 대로 프린터를 청소하십시오 .</p> <p>8. 올바른 크기의 용지가 설치되었는지 확인하십시오 (317 페이지) .</p> <p>9. 손상되거나 걸린 용지를 모두 프린터에서 제거하십시오 .</p>

주 용지 걸림이 계속되면 지정된 HP 서비스 센터에 연락하십시오 .



프린터 메시지에 대한 이해

[196](#) 페이지의 표에 프린터 제어판에 표시될 수 있는 메시지들에 대한 설명이 있습니다. 프린터 메시지와 그 의미가 알파벳 순으로 나열되어 있으며 이어서 번호로 매긴 메시지가 나옵니다.

메시지가 지속될 경우 :

- 용지함에 용지를 넣도록 요구하는 메시지가 계속 나오거나 이전 인쇄 작업이 아직도 프린터의 메모리에 남아있다는 메시지가 나오면 [진행] 을 눌러서 인쇄를 하거나 [작업 취소] 를 눌러서 프린터 메모리에서 작업 내용을 삭제하십시오.
- 모든 권장 조치를 실행한 이후에도 메시지가 계속 나오면 HP 지정 서비스 지원 센터에 연락하십시오. (본 사용 설명서의 앞 부분에 있는 [HP Customer Care](#) 페이지들을 참조하십시오.)

주 본 사용 설명서에 모든 메시지에 대한 설명이 있는 것은 아닙니다 (많은 메시지들은 그 자체만으로 이해할 수 있습니다).

어떤 프린터 메시지는 프린터 제어판의 구성 메뉴에서 AUTO CONTINUE 및 CLEARABLE WARNING 을 어떻게 설정 하였는가에 따라 영향을 받습니다 ([364](#) 페이지).

다음 페이지에 계속.



프린터 온라인 도움말 시스템 사용

이 프린터는 대부분의 프린터 오류를 해결하는 방법을 알려주는 온라인 도움말 시스템을 갖추고 있습니다. 어떤 제어판 오류 메시지들은 온라인 도움말 시스템 이용 요령과 번갈아 가며 나타납니다.

오류 메시지에 ?이 나타나거나 어떤 메시지와 FOR HELP PRESS THE ? KEY가 번갈아 나타날 때에는 **항목** 키를 눌러서 지시 사항대로 진행하십시오.

온라인 도움말 시스템을 종료하려면, **진행**을 누르십시오.



프린터 메시지

메시지	설명 또는 권장 조치
ACCESS DENIED MENUS LOCKED	액세스하려고 하는 프린터 제어판 기능이 무단 사용 금지를 위해 잠금되었습니다. 네트워크 관리자에게 문의하십시오.
BAD DUPLEXER CONNECTION	듀플렉서가 적절히 연결되지 않았습니다. 프린터를 끄십시오. 듀플렉서를 다시 설치하십시오. 프린터를 다시 켜십시오.



프린터 메시지 (계속)

메시지	설명 또는 권장 조치
CHECK INPUT DEVICE 와 PAPER PATH OPEN PLEASE CLOSE IT 이 번갈아 나옴	문이나 용지 조정기가 열려있기 때문에 선택 사양 용지함이 프린터에 용지를 공급할 수 없습니다. 문과 용지 조정기를 점검하십시오 .
CHECK OUTPUT DEVICE 와 CLOSE OUTPUTDELIVERY PATH 이 번갈아 나옴	선택 사양 출력 장치나 프린터에 적절히 연결되지 않았습니다 . 인쇄를 계속하려면 적절한 연결이 이루어져야 합니다 .
CHECKING PAPER PATH	용지 걸림이 발생하였는지 점검하기 위해 , 엔진이 롤러를 돌리고 있습니다 .
CHOSEN LANGUAGE NOT AVAILABLE	인쇄 작업이 프린터에 없는 프린터 언어를 요청하였습니다 . 작업이 인쇄되지 않으며 메모리에서 삭제됩니다 . 다른 프린터언어용 드라이버를 사용하여 작업을 인쇄하거나 요청한 언어를 (있는 경우) 프린터에 추가하십시오 . 진행을 눌러서 계속하십시오 .
CLOSE RIGHT DOOR	오른쪽 액세스 문이 열려 있으며 , 인쇄를 계속하기 위해서는 닫아야 합니다 .
CLOSE TOP OR LEFT DOOR	윗덮개나 왼쪽 문이 열려 있으며 , 인쇄를 계속하려면 닫아야 합니다 .



프린터 메시지 (계속)

메시지	설명 또는 권장 조치
DISK DEVICE FAILURE	EIO 디스크에 중대한 오류가 있어 더 이상 사용할 수 없습니다 . EIO 디스크를 꺼내고 새 것으로 교체하십시오 .
DISK FILE OPERATION FAILED	요청한 조작을 실행할 수 없습니다 . 존재하지 않는 디렉토리에 파일을 다운로드하려는 것과 같은 잘못된 조작을 시도하였을 수 있습니다 .
DISK FILE SYSTEM IS FULL	EIO 디스크에서 파일을 삭제하고 다시 시도하십시오 . HP LaserJet Resource Manager 를 사용하여 파일과 글꼴을 다운로드하거나 삭제하십시오 . (자세한 내용은 소프트웨어 도움말을 참조하십시오 .)
DISK IS WRITE PROTECTED	EIO 디스크가 보호되어 있으므로 이 디스크에 새 파일을 쓸 수 없습니다 . HP LaserJet Resource Manager 로 쓰기 보호를 해제하십시오 .
EIO n DISK INITIALIZING	디스크 액세스리 카드는 초기화하는데 오래 걸립니다 . 첫째 매개변수는 이 디스크 액세스리 카드를 위한 액세스리 슬롯 번호입니다 .
EIO n DISK NOT FUNCTIONAL	EIO 디스크가 적절히 작동하지 않습니다 . EIO 디스크를 지시된 슬롯에서 빼십시오 . 이 디스크를 새 EIO 디스크로 교체하십시오 .



프린터 메시지 (계속)

메시지	설명 또는 권장 조치
EIO n INITIALIZING 과 DO NOT POWER OFF 가 번갈아 나옴	메시지가 사라질 때까지 기다리십시오 (약 5 분 소요). 프린터 EIO 카드 가 정확하게 작동하고 네트워크와 통신하는 경우, 메시지는 약 1 분 후 에 사라지며 아무런 조치를 취할 필요가 없습니다. EIO 카드가 네트워크와 통신할 수 없는 경우, 이 메시지가 5 분 동안 있 다가 사라집니다. 이 경우에는, 프린터는 네트워크와 통신하지 않습니 다 (메시지가 더 이상 나타나지 않더라도). 문제가 불량 EIO 카드, 네트 워크의 불량 케이블이나 연결 또는 네트워크 문제 때문일 수 있습니다. 네트워크 관리자에게 문의하십시오.
EIO n DISK SPINNING UP	디스크 액세스서리 카드는 초기화하는데 오래 걸립니다. 첫째 매개변수는 이 디스크 액세스서리 카드를 위한 액세스서리 슬롯 번호입니다.
ENV FEEDER LOAD [TYPE] [SIZE]	요청된 종류 및 크기의 봉투를 봉투 공급 장치에 넣으십시오. 프린터 제어판의 용지 취급 메뉴에서 봉투 크기와 종류가 정확히 설정되 어 있는지 확인하십시오 (349 페이지). 원하는 봉투가 이미 봉투 공급기에 놓여져 있는 경우 진행 을 누르십시 오. - 값 + 을 눌러서 사용가능한 종류와 크기를 훑어나가십시오. 선택 을 눌 러서 대체 종류나 크기를 선택하십시오.
EXTERNAL DEVICE INITIALIZING	외장 용지 취급 장치가 프린터에 연결된 경우, 부트 후 또는 Power Save 모드로부터 전환된 후 초기화를 위해 10 초 동안 기다려야 합니 다.



프린터 메시지 (계속)

메시지	설명 또는 권장 조치
FINISHER LOW ON FINISHING AGENT	끝손질 장치에 끝손질 재료가 떨어져 가고 있으므로 재충전해야 합니다.
FLASH DEVICE FAILURE	플래시 DIMM 에 중대한 고장이 있어 더 이상 사용할 수 없습니다. 플래시 DIMM 을 빼고 새 것으로 교체하십시오.
FLASH FILE OPERATION FAILED	요청한 작업을 실행할 수 없습니다. 존재하지 않는 디렉토리에 파일을 다운로드하려는 것과 같이 잘못된 작업을 시도하였을 수 있습니다.
FLASH FILE SYSTEM IS FULL	플래시 DIMM 에서 파일을 삭제하십시오. HP LaserJet Resource Manager 를 사용하여 파일과 글꼴을 다운로드하거나 삭제하십시오. (자세한 내용은 소프트웨어 도움말을 참조하십시오.)
FLASH IS WRITE PROTECTED	플래시 DIMM 이 보호되어 있어 새 파일을 쓸 수 없습니다. HP LaserJet Resource Manager 를 통하여 쓰기 보호를 해제하십시오.
INPUT DEVICE CONDITION xx.yy	입력 용지 취급 장치에 인쇄를 재개하기 전에 살펴보아야 할 상태가 있습니다. 도움이 필요하면 용지 취급 장치와 함께 제공된 문서를 참조하십시오.
INSTALL TONER CARTRIDGE	토너 카트리지가 제거되었으므로 인쇄를 계속하기 위해서는 다시 설치해야 합니다.
INSTALL TRAY X	지정된 용지함이 설치되어 있지 않으므로 인쇄를 계속하려면 이 용지함을 넣고 닫아야 합니다.



프린터 메시지 (계속)

메시지	설명 또는 권장 조치
LOADING PROGRAM <number> 와 DO NOT POWER OFF 가 번갈아 나옴	프로그램과 글꼴들을 프린터 파일 시스템에 저장할 수 있습니다 . 시동 시 이 엔티티들은 RAM 에 읽어들이어집니다 . (이 엔티티들은 읽어들이어질 엔티티들의 크기와 수에 따라 RAM 에 읽어들이는 데에 시간이 오래 걸릴 수 있습니다 .) <number> 는 읽어들이어질 현재 프로그램을 나타내는 번호를 지정합니다 .
MANUALLY FEED [TYPE] [SIZE]	요청한 용지를 용지함 1 에 넣으십시오 . 원하는 용지가 이미 용지함 1 에 들어있는 경우 진행 을 누르십시오 .
MEMORY FULL STORED DATA LOST	프린터에 사용할 수 있는 메모리가 없습니다 . 현재 작업이 정확히 인쇄되지 않을 수 있으며 일부 자원 (예 : 다운로드된 글꼴이나 매크로) 이 삭제될 수도 있습니다 . 프린터에 메모리를 추가하는 것이 바람직합니다 (381 페이지) .
MEMORY SETTINGS CHANGED	프린터가 입출력 버퍼링과 자료 저장을 위한 이전 설정을 사용하기에 메모리가 충분치 않았기 때문에 메모리 설정을 변경하였습니다 . 이 현상은 보통 프린터에서 메모리를 빼거나 , 듀플렉서를 추가하거나 , 프린터 언어를 추가한 후에 나타납니다 . 입출력 버퍼링과 자료 저장을 위한 메모리 설정을 변경해 볼 수도 있고 (보통은 기본 설정이 가장 바람직함) 프린터에 메모리를 추가할 수도 있습니다 (381 페이지) .



프린터 메시지 (계속)

메시지	설명 또는 권장 조치
MEMORY SHORTAGE JOB CLEARED	프린터에 전체 작업을 인쇄하기에 충분한 메모리가 없습니다 . 작업의 나머지 부분은 인쇄되지 않고 메모리에서 삭제됩니다 . 진행을 눌러서 계속하십시오 . 프린터 제어판에서 자료 저장 설정을 변경하거나 (343 페이지) , 프린터에 메모리를 추가하십시오 (381 페이지) .
MEMORY SHORTAGE PAGE SIMPLIFIED	프린터가 사용가능한 메모리에 맞추기 위해 작업을 압축해야 합니다 . 일부 데이터가 상실될 수도 있습니다 . 진행을 눌러서 계속하십시오 . 이 페이지들은 인쇄 품질이 나쁠 수 있습니다 . 페이지의 복잡성을 줄이고 다시 인쇄하십시오 . 프린터에 메모리를 추가하는 것이 바람직합니다 (381 페이지) .
OFFLINE	진행을 눌러서 프린터를 온라인 상태로 전환하십시오 .
OUTPUT BIN FULL CLEAR (BIN nnn) n (출력함 이름)	출력함이 가득 차있으므로 비워야 합니다 .
OUTPUT DEVICE CONDITION xx.yy	외장 용지 취급 장치에 회복할 수 있는 오류가 발생하였습니다 . 우편함을 프린터에서 밀어냈다가 , 다시 연결하십시오 . 이 메시지가 계속 나오면 , HP 지정 서비스 지원 센터에 연락하십시오 . (본 사용 설명서 앞 부분에 있는 HP Customer Care 페이지를 참조하십시오 .)



프린터 메시지 (계속)

메시지	설명 또는 권장 조치
PERFORM PRINTER MAINTENANCE	최적의 인쇄 품질을 유지하기 위해 , 프린터는 350,000 페이지마다 정기 보수유지를 실시하도록 요구하는 메시지를 표시합니다 . 프린터 보수유지 키트 (Printer Maintenance Kit) 를 주문하려면 , 37 페이지를 참조하십시오 .
RAM DISK DEVICE FAILURE	RAM 디스크에 중대한 고장이 있으므로 더 이상 사용할 수 없습니다 . 프린터를 껐다가 다시 켜서 메시지가 없어지게 하십시오 .
RAM DISK FILE OPERATION FAILED	요청한 작업을 실행할 수 없습니다 . 존재하지 않는 디렉토리에 파일을 다운로드하려는 것과 같은 잘못된 작업을 시도하였을 수 있습니다 .
RAM DISK FILE SYSTEM IS FULL	파일들을 삭제한 후에 다시 시도하거나 , 프린터를 껐다가 다시 켜서 장치에 있는 모든 파일들을 삭제하십시오 . (HP LaserJet Resource Manager 나 다른 소프트웨어 유틸리티를 사용하여 파일을 삭제하십시오 . 자세한 내용은 소프트웨어 도움말을 참조하십시오 .) 메시지가 계속 나오면 , RAM 디스크의 크기를 늘리십시오 . 프린터 제어판의 Configuration Menu 에서 RAM 디스크 크기를 변경하십시오 (364 페이지) .
STAPLER LOW ON STAPLES	스테이플러 장치에 스테이플이 떨어져 가고 있으므로 다시 채워야 합니다 .
STAPLER OUT OF STAPLES	스테이플러 장치에 스테이플이 떨어졌으므로 다시 채워야 합니다 .
TONER LOW	166 페이지 참조 .



프린터 메시지 (계속)

메시지	설명 또는 권장 조치
TRAY x EMPTY	빈 용지함 (x) 을 넣어서 메시지가 지워지게 하십시오 . 지정된 용지함을 넣지 않으면 , 프린터는 사용가능한 그 다음 용지함으 로부터 인쇄를 계속하고 메시지는 계속 표시됩니다 .
TRAY x LOAD [TYPE] [SIZE]	요청된 용지를 지정된 용지함 (x) 에 넣으십시오 . (82 페이지에서 시작 되는 용지 넣기에 대한 항목을 참조하십시오 .) 용지함들이 크기에 맞추어 올바르게 조정되었는지 확인하십시오 . 용지함 종류 설정 (그리고 용지함 1 의 경우 크기) 은 프린터 제어판에서 설정 해야 합니다 (141 페이지) . A4 나 Letter 크기 용지에 인쇄하려고 하는 데 이 메시지가 나타나면 , 프 린터 1 제어판의 Printing Menu 에서 기본 용지 크기가 올바르게 설정되었 는지 확인하십시오 . 진행을 눌러서 사용가능한 다음 용지함으로부터 인쇄하십시오 . - 값 + 을 눌러서 사용가능한 종류와 크기를 훑어나가십시오 . 선택을 눌 러서 대체 종류나 크기를 선택하십시오 .
TRAY 2 LOAD LEGAL (또는 용지를 넣도록 요청하는 유사한 메 시지)	요청된 용지를 지정된 용지함에 넣거나 선택을 눌러서 메시지를 무시한 후에 용지함에 있는 용지에 인쇄하십시오 . 인쇄가 계속되지 않으면 , 진행을 누르십시오 .



프린터 메시지 (계속)

메시지	설명 또는 권장 조치
UNABLE TO MOPY JOB	메모리나 파일 시스템 고장으로 인해 mopy 작업이 실행되지 않습니다 . 1 부만 출력됩니다 .
UNSUPPORTED SIZE IN TRAY [YY]	외장 용지 취급 장치가 지원되지 않는 용지 크기를 탐지하였습니다 . 상태가 해결될 때까지 프린터가 오프라인 상태로 전화될 것입니다 .
USE [TYPE] [SIZE] INSTEAD?	요청한 용지 크기나 종류가 없으면 , 프린터가 대신에 다른 용지 크기나 종류를 사용해야 할지를 묻습니다 . - 값 + 을 눌러서 사용가능한 종류와 크기를 훑어나가십시오 . 선택을 눌러서 대체 종류나 크기를 선택하십시오 .
WAIT FOR PRINTER TO REINITIALIZE	RAM 디스크 설정이 프린터 제어판에서 변경되었습니다 . 이 변경은 프린터가 다시 초기화되기까지는 실행되지 않습니다 . 외장 장치의 모드를 변경하려면 , 프린터를 껐다가 켜 다음 프린터가 다시 초기화되기를 기다리십시오 .
WRONG ENVELOPE FEEDER INSTALLED	설치하려고 하는 봉투 공급 장치는 이 프린터에 맞지 않습니다 . 이 프린터용 봉투 공급 장치를 주문하려면 , 37 페이지를 참조하십시오 . 봉투 공급 장치가 올바르게 설치되었는지 확인하십시오 (115 페이지) .
XX. YY PRINTER ERROR PRESS GO TO CONTINUE	프린터 제어판에서 진행을 눌러서 지울 수 있는 프린터 오류가 발생하였습니다 .



프린터 메시지 (계속)

메시지	설명 또는 권장 조치
13. x PAPER JAM [LOCATION]	지정된 위치에서 걸린 용지를 제거하십시오 (173 페이지). 윗덮개를 열었다가 닫아서 메시지를 지우십시오. 모든 걸린 용지가 제거된 후에도 이 메시지가 계속 나오면, 센서가 끼었거나 파손되었을 수 있습니다. HP 지정 서비스 지원 센터에 연락하십시오. (본 사용 설명서의 앞 부분에 있는 HP Customer Care 페이지를 참조하십시오.)
20 INSUFFICIENT MEMORY 와 PRESS GO TO CONTINUE가 번갈아 나 옴	프린터가 사용가능한 메모리에 담을 수 있는 것보다 더 많은 데이터를 수신하였습니다. 너무 많은 매크로, 소프트 글꼴 또는 복잡한 그래픽 전송을 시도한 것 같습니다. 진행 을 눌러서 전송된 데이터를 (일부 데이터는 상실되었을 수 있음) 인쇄하고, 인쇄 작업을 단순화하거나 메모리를 추가 설치하십시오 (381 페이지).



프린터 메시지 (계속)

메시지	설명 또는 권장 조치
21 PAGE TOO COMPLEX 와 PRESS GO TO CONTINUE 가 번갈아 나옴	<p>프린터로 보낸 데이터 (밀집한 문장 , 눈금자 , 래스터 또는 벡터 그래픽) 가 너무 복잡합니다 .</p> <p>진행을 눌러 전송된 데이터를 인쇄하십시오 . (일부 데이터는 상실되었을 수 있습니다 .)</p> <p>데이터를 상실하지 않고 작업을 인쇄하려면 , 프린터 제어판의 구성 메뉴에서 PAGE PROTECT=ON 으로 설정하고 작업을 인쇄한 후에 PAGE PROTECT=AUTO 로 되돌려 놓으십시오 . (364 페이지 참조 .) PAGE PROTECT=ON 상태로 놔두지 마십시오 . 그러면 성능이 저하될 수 있습니다 .</p> <p>이 메시지가 자주 나타나면 , 인쇄 작업을 단순화하십시오 .</p>
22 EIO x BUFFER OVERFLOW 와 PRESS GO TO CONTINUE 가 번갈아 나옴	<p>너무 많은 데이터가 지정된 슬롯 (x) 에 있는 EIO 카드로 전송되었습니다 . 부적당한 통신 프로토콜을 사용하기 때문일 수 있습니다 .</p> <p>진행을 눌러서 메시지를 지우십시오 . (데이터는 상실됩니다 .)</p> <p>호스트 구성을 점검하십시오 . 이 메시지가 계속 나오면 , HP 지정 서비스 지원 센터에 연락하십시오 . (본 사용 설명서의 앞 부분에 있는 HP Customer Care 페이지를 참조하십시오 .)</p>



프린터 메시지 (계속)

메시지	설명 또는 권장 조치
22 PARALLEL I/O BUFFER OVERFLOW 와 PRESS GO TO CONTINUE 가 번갈아 나옴	병렬 포트에 너무 많은 데이터가 전송되었습니다. 케이블이 헐겁게 연결되지 않았는지 확인하십시오 . 고급 케이블을 사용 해야 합니다 (43 페이지) . (HP 제품이 아닌 일부 병렬 케이블들은 핀 연 결이 누락되거나 IEEE-1284 규격에 맞지 않을 수 있습니다 .) 이 오류는 사용하는 드라이버가 IEEE-1284 와 호환되지 않는 경우에 발 생할 수 있습니다 . 최상의 결과를 얻기 위해서는 , 프린터와 함께 제공된 HP 드라이버를 사용하십시오 (57 페이지) . 진행을 눌러서 오류 메시지를 지우십시오 . (데이터는 상실됩니다 .) 이 메시지가 계속 나오면 , HP 지정 서비스 지원 센터에 연락하십시오 . (본 사용 설명서의 앞 부분에 있는 HP Customer Care 페이지를 참조하 십시오 .)
40 EIO x BAD TRANSMISSION 과 서로 번갈아 나옴 PRESS GO TO CONTINUE 가 번갈아 나옴	프린터와 지정된 슬롯에 있는 EIO 카드 간의 연결이 단절되었습니다 . 진행을 눌러서 오류 메시지를 지우고 인쇄를 계속하십시오 .



프린터 메시지 (계속)

메시지	설명 또는 권장 조치
41. 3 UNEXPECTED PAPER SIZE	<p>인쇄하려고 하는 용지 크기는 용지함 1 을 위한 제어판 설정과 일치되지 않습니다 .</p> <p>용지함에 정확한 크기의 용지를 다시 넣으십시오 .</p> <p>용지함 1 이나 봉투 공급 장치를 위한 제어판 설정이 크기에 맞추어 올바르게 조정되었는지 확인하십시오 . (프린터는 크기 설정이 정확할 때까지 계속 인쇄를 시도할 것입니다 .)</p> <p>위의 조치를 실시한 후에 , 진행을 두 번 누르십시오 . 걸림 회복이 사용 가능화되면 오류를 포함한 페이지는 자동으로 다시 인쇄됩니다 . (또는 취소를 눌러서 이 작업을 프린터 메모리에서 삭제해도 됩니다 .)</p>
41. x PRINTER ERROR 서로 번갈아 나옴 PRESS GO TO CONTINUE	<p>일시적인 인쇄 오류 발생 .</p> <p>진행을 누르십시오 . 걸림 회복이 사용 가능화되면 오류를 포함한 페이지는 자동으로 다시 인쇄됩니다 .</p> <p>오류가 지워지지 않으면 , 프린터를 껐다가 다시 켜십시오 .</p> <p>이 메시지가 계속 나오면 , HP 지정 서비스 지원 센터에 연락하십시오 . (본 사용 설명서의 앞 부분에 있는 HP Customer Care 페이지를 참조하십시오 .)</p>
50. x FUSER ERROR	<p>내부 오류가 발생하였습니다 . 프린터를 껐다가 다시 켜십시오 .</p> <p>이 메시지는 없어졌다가 다음 인쇄 작업을 보내면 다시 나타날 수 있습니다 . 이 메시지가 계속 나오면 , HP 지정 서비스 지원 센터에 연락하십시오 . (본 사용 설명서의 앞 부분에 있는 HP Customer Care 페이지를 참조하십시오 .)</p>



프린터 메시지 (계속)

메시지	설명 또는 권장 조치
51. x or 52. x PRINTER ERROR 서로 번갈아 나옴 CYCLE POWER TO CONTINUE	일시적인 인쇄 오류 발생 . 프린터를 껐다가 다시 켜십시오 . 이 메시지가 계속 나오면 , HP 지정 서비스 지원 센터에 연락하십시오 . (본 사용 설명서의 앞 부분에 있는 HP Customer Care 페이지를 참조하십시오 .)



프린터 메시지 (계속)

메시지	설명 또는 권장 조치
53. xy. zz PRINTER ERROR	<p>프린터 메모리에 문제가 있습니다. 오류를 발생시킨 DIMM 은 사용되지 않습니다. x, y 및 zz 의 값은 다음과 같습니다 :</p> <p>x = DIMM type 0 = ROM 1 = RAM</p> <p>y = 장치 위치 0 = 내장 메모리 (ROM or RAM) 1 to 3 = DIMM slots 1, 2, or 3</p> <p>zz = 오류 번호</p> <p>지정된 DIMM 을 교체해야 될 것 같습니다. 프린터를 끈 후에 오류를 발생시킨 DIMM 을 교체하십시오. 이 메시지가 계속 나오면 , HP 지정 서비스 지원 센터에 연락하십시오. (본 사용 설명서의 앞 부분에 있는 HP Customer Care 페이지를 참조하십시오 .)</p>



프린터 메시지 (계속)

메시지	설명 또는 권장 조치
55. xx PRINTER ERROR 서로 번갈아 나옴 PRESS GO TO CONTINUE	일시적인 인쇄 오류 발생 . 진행을 누르십시오 . 걸림 회복이 사용 가능화되면 오류를 포함한 페이지 는 자동으로 다시 인쇄됩니다 . 오류가 없어지지 않으면 , 프린터를 꺾다가 다시 켜십시오 . 이 메시지가 계속 나오면 , HP 지정 서비스 지원 센터에 연락하십시오 . (본 사용 설명서의 앞 부분에 있는 HP Customer Care 페이지를 참조하 십시오 .)
56. x PRINTER ERROR 서로 번갈아 나옴 CYCLE POWER TO CONTINUE	일시적인 인쇄 오류 발생 . 프린터를 꺾다가 다시 켜십시오 . 이 메시지가 계속 나오면 , HP 지정 서비스 지원 센터에 연락하십시오 . (본 사용 설명서의 앞 부분에 있는 HP Customer Care 페이지를 참조하 십시오 .)
57. x PRINTER ERROR 서로 번갈아 나옴 CYCLE POWER TO CONTINUE	일시적인 인쇄 오류 발생 . 프린터를 꺾다가 다시 켜십시오 . 이 메시지가 계속 나오면 , HP 지정 서비스 지원 센터에 연락하십시오 . (본 사용 설명서의 앞 부분에 있는 HP Customer Care 페이지를 참조하 십시오 .)



프린터 메시지 (계속)

메시지	설명 또는 권장 조치
58. x PRINTER ERROR 서로 번갈아 나옴 CYCLE POWER TO CONTINUE	일시적인 인쇄 오류 발생 . 프린터를 껐다가 다시 켜십시오 . 이 메시지가 계속 나오면 , HP 지정 서비스 지원 센터에 연락하십시오 . (본 사용 설명서의 앞 부분에 있는 HP Customer Care 페이지를 참조하십시오 .)
59. x PRINTER ERROR 서로 번갈아 나옴 CYCLE POWER TO CONTINUE	일시적인 인쇄 오류 발생 . 프린터를 껐다가 다시 켜십시오 . 이 메시지가 계속 나오면 , HP 지정 서비스 지원 센터에 연락하십시오 . (본 사용 설명서의 앞 부분에 있는 HP Customer Care 페이지를 참조하십시오 .)
62. x PRINTER ERROR	프린터 메모리에 문제가 있습니다 . x 값은 문제 발생 위치를 나타냅니다 : 0 = 내장 메모리 1 - 3 = DIMM 슬롯 1, 2 또는 3 지정된 DIMM 을 교체해야 될 것 같습니다 . 이 메시지가 계속 나오면 , HP 지정 서비스 지원 센터에 연락하십시오 . (본 사용 설명서의 앞 부분에 있는 HP Customer Care 페이지를 참조하십시오 .)



프린터 메시지 (계속)

메시지	설명 또는 권장 조치
64 PRINTER ERROR	일시적인 인쇄 오류 발생 . 프린터를 꺾다가 다시 켜십시오 . 이 메시지가 계속 나오면 , HP 지정 서비스 지원 센터에 연락하십시오 . (본 사용 설명서의 앞 부분에 있는 HP Customer Care 페이지를 참조하십시오 .)
66. xy. zz INPUT DEVICE FAILURE 서로 번갈아 나옴 CHECK CABLES AND CYCLE POWER	외장 용지 취급 장치에 오류가 발생하였습니다 . 프린터를 꺾다가 다시 켜십시오 . 이 메시지가 계속 나오면 , HP 지정 서비스 지원 센터에 연락하십시오 . (본 사용 설명서의 앞 부분에 있는 HP Customer Care 페이지를 참조하십시오 .)
66. 00. xx Service ERROR 서로 번갈아 나옴 CHECK CABLES AND CYCLE POWER	외장 용지 취급 장치에 오류가 발생하였습니다 . 프린터를 끄십시오 . 모든 외장 용지 취급 장치에 연결된 케이블들을 뺐다가 다시 연결하십시오 . 프린터를 켜십시오 . 이 메시지가 계속 나오면 , HP 지정 서비스 지원 센터에 연락하십시오 . (본 사용 설명서의 앞 부분에 있는 HP Customer Care 페이지를 참조하십시오 .)



프린터 메시지 (계속)

메시지	설명 또는 권장 조치
68 NVRAM ERROR CHECK SETTINGS	<p>프린터의 비소멸성 메모리 (NVRAM) 에서 오류가 발생하였으며 하나 이상의 프린터 설정이 공장 기본값으로 재설정되었습니다 . 구성 페이지를 인쇄하여 프린터 설정을 점검하고 어느 값이 변경되었는지 확인하십시오 (271 페이지) . 이 메시지가 계속 나오면 , HP 지정 서비스 지원 센터에 연락하십시오 . (본 사용 설명서의 앞 부분에 있는 HP Customer Care 페이지를 참조하십시오 .)</p>
68 NVRAM FULL CHECK SETTINGS	<p>프린터의 비소멸성 메모리 (NVRAM) 가 가득 찼습니다 . 일부 설정이 공장 기본값으로 재설정되었을 수도 있습니다 . 구성 페이지를 인쇄하여 프린터 설정을 점검하고 어느 값이 변경되었는지 확인하십시오 (271 페이지) . 작업 취소를 누른 상태에서 프린터를 켜십시오 . 그러면 사용되지 않는 이전 영역이 제거됨으로써 NVRAM 이 정리됩니다 . 이 메시지가 계속 나오면 , HP 지정 서비스 지원 센터에 연락하십시오 . (본 사용 설명서의 앞 부분에 있는 HP Customer Care 페이지를 참조하십시오 .)</p>
69. x PRINTER ERROR 서로 번갈아 나옴 CYCLE POWER TO CONTINUE	<p>일시적인 인쇄 오류 발생 . 프린터를 껐다가 다시 켜십시오 . 이 메시지가 계속 나오면 , HP 지정 서비스 지원 센터에 연락하십시오 . (본 사용 설명서의 앞 부분에 있는 HP Customer Care 페이지를 참조하십시오 .)</p>



프린터 메시지 (계속)

메시지	설명 또는 권장 조치
79. xxxx PRINTER ERROR	<p>프린터가 오류를 감지하였습니다 . 숫자 (xxxx) 는 오류의 특정 유형을 나타냅니다 .</p> <p>프린터를 꺾다가 다시 켜십시오 . 다른 응용 소프트웨어에서 인쇄를 시도해보십시오 . 인쇄가 되면 원래 응용 소프트웨어로 돌아가서 다른 파일을 인쇄해보십시오 . (특정 응용 소프트웨어나 인쇄 작업의 경우에만 메시지가 나타나면 , 소프트웨어 공급업체에 연락하여 도움을 받으십시오 .)</p> <p>다른 응용 소프트웨어와 인쇄 작업에서도 메시지가 계속 나오면 , 나타나는 번호 (xxxx) 를 기록하고 HP 지정 서비스 지원 센터로 연락하십시오 . (본 사용 설명서의 앞 부분에 있는 HP Customer Care 페이지를 참조하십시오 .)</p>



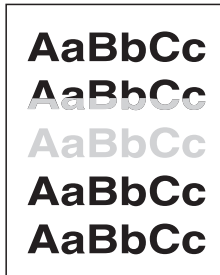

흐린 인쇄 또는 희미함

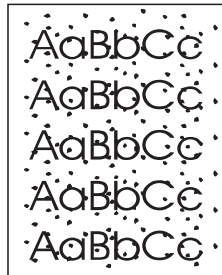

토너 반점 (앞 또는 뒤)

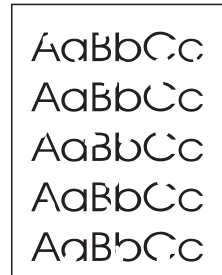

군데군데 인쇄가 안됨

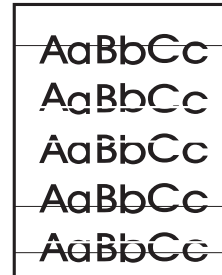

줄이 생김



회색배경

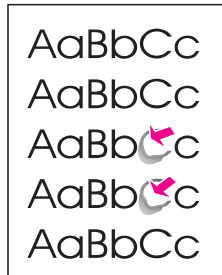

토너 얼룩

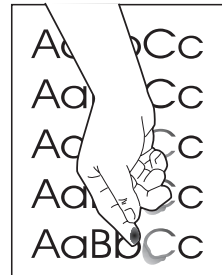

토너 부족

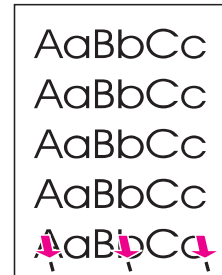

반복되는 결합

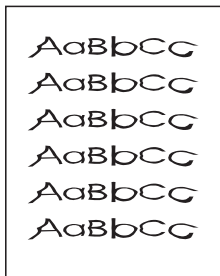

변형된 문자

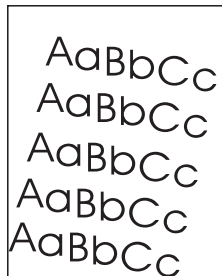

페이지 비틀림

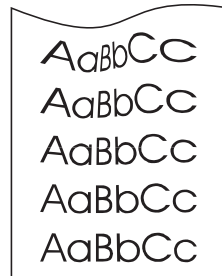

말림 또는 뒤틀림

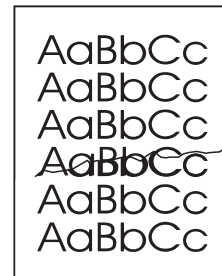

주름 또는 접힘

인쇄 도 기 회미함	토너 반점	군데군데 인 쇄 가 안됨	줄이 생김	회색 배경	토너 얼룩	토너 부족	반복되는 결 함	변형된 문자	페이지 비틀 림	말린 또는 뒤 집힌 종이를 사용함	문제 해결 절차 (나열된 순서대로 절차를 따르십시오)
	✓		✓		✓	✓	✓				1. 서너 페이지를 더 인쇄하여 문제가 저절로 해결되는지 보 십시오 .
	✓				✓	✓					2. 프린터 내부를 청소하거나 프린터 청소 페이지를 사용하 십시오
✓											3. EconoMode 가 꺼져있는지 확인하십시오 .
										✓	4. 용지함에 있는 용지 더미를 뒤집어 놓으십시오 . 또한 용지 를 180 도 회전해 보십시오 .
✓	✓	✓		✓	✓	✓		✓	✓	✓	5. 용지 (또는 다른 인쇄 용지) 의 종류와 품질을 점검하십시 오 .
✓		✓		✓						✓	6. 프린터 환경을 점검하십시 오 .



후면 인쇄 또는 회색 출력	토너 반점	군데군데 인쇄가 안됨	줄이 생김	회색 배경	토너 얼룩	토너 부족	반복되는 결과	변형된 문자	페이지 비틀림	말린 또는 뒤집힌 출력물	점 또는 점주름	문제 해결 절차 (나열된 순서대로 절차를 따르십시오)
									✓		✓	7. 용지가 용지함에 올바르게 놓여지고 조정기가 용지와 너무 꼭 끼거나 너무 헐겁지 않은지 확인하십시오.
										✓	✓	8. 다른 출력함으로 나오게 인쇄하십시오.
✓		✓		✓								9. 토너 밀도 설정을 조절하십시오.
					✓	✓						10. 퓨저 모드 설정을 변경하십시오 (143 페이지).
✓												11. 토너 카트리지 내의 토너를 재분산시키십시오.
✓		✓	✓	✓	✓		✓	✓				12. 새 HP 토너 카트리지를 설치하십시오. (토너 카트리지와 함께 제공된 설명서를 참조하십시오.)
✓	✓	✓	✓	✓	✓		✓					13. 프린터 유지보수 키트를 주문하여 설치하십시오.



하린 인쇄 도 크기 희미함	✓	토너 반점	✓	군데군데 인 쇄가 안됨	✓	줄이 생김	✓	희색 배경	✓	토너 얼룩	✓	토너 부족	✓	반복되는 결 함	✓	변형된 문자	✓	페이지 비틀 림	✓	말림 또는 뒤 틀림	✓	점 주름 또는 접 힘	✓	문제 해결 절차 (나열된 순서대로 절차를 따르십시오)
<p>14. 위 모든 권장 조치를 취해 본 후에 HP 지정 서비스 지원 센터에 연락하십시오 . (본 사 용 설명서의 앞 부분에 있는 HP Customer Care 페이지를 참조하십시오 .)</p>																								



봉투의 주름 문제 해결

주

이 방법을 사용하여 봉투를 인쇄하고 나면, 퓨저 레버를 위로 되돌려 놓으십시오.

- 1 왼쪽 문을 여십시오. (우편함 부속품이 설치된 경우, 먼저 우편함을 프린터에서 밀어내야 왼쪽 문을 열 수 있습니다.)

경고!

퓨저 주위를 만지지 않도록 유의하십시오. 뜨거울 수 있습니다.

- 2 퓨저에 있는 레버를 찾아서 해제하십시오.
- 3 왼쪽 문을 닫으십시오.

봉투 인쇄를 완료한 후에는 반드시 퓨저 레버를 위로 되돌려 놓아야 합니다.

1

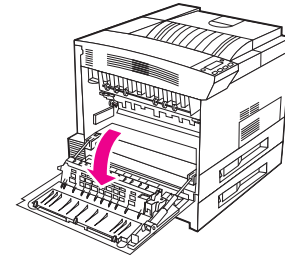

2

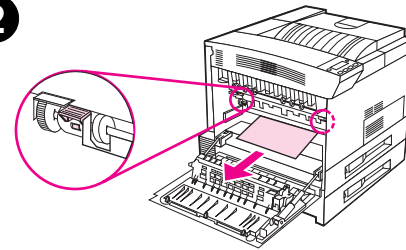

3

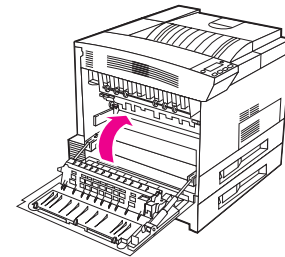

프린터 문제 결정

문제 해결 점검표

- 프린터가 켜지지 않는다
- 비어있거나 뒤죽박죽된 제어판 디스플레이
- 구성 페이지가 인쇄되지 않는다
- 인쇄 작업이 인쇄되지 않는다
- 컴퓨터, 네트워크 또는 입출력 포트 문제
- 인쇄 속도가 너무 느리다
- 인쇄가 불완전하거나 부정확하다
- 프린터가 글꼴, 서식 또는 용지함 / 출력함 선택을 무시한다
- 인쇄 작업이 용지 양면에 인쇄되지 않습니다
- 사용자 정의 용지의 인쇄 작업이 제대로 인쇄되지 않습니다
- 용지함 1 에 문제
- 용지함 2, 3 및 선택 사양인 2 개의 500 장 용지함의 문제 (용지함 4 및 5)
- 선택 사양인 2000 장 용지함 (용지함 4) 문제
- 선택 사양인 스테이플러 구비 5 칸 우편함의 문제
- 선택 사양 8 칸 우편함 문제
- 선택 사양인 7 칸 탁상용 우편함의 문제



- [선택 사양인 양면 인쇄 부속품 문제](#)
- [선택 사양 봉투 공급 장치 문제](#)
- [프린터 하드 디스크](#)
- [HP Fast InfraRed Connect 에 문제](#)
- [Macintosh 문제 해결](#)



프린터 문제

프린터가 켜지지 않는다

상황	해결 방안
프린터의 전원 코드가 꽂혀져 있지 않았다 .	AC 전원 코드를 접지된 전원 콘센트와 프린터에 단단히 꽂으십시오 . (전원에 전기가 들어오는지 확인하십시오 .)
프린터 전압이 맞지 않는다 .	전원의 전압이 올바른 범위 내에 있는지 확인하십시오 . (전원 요건에 대해서는 프린터의 뒷면에 있는 전원 소켓 옆의 제품 레이블을 참조하십시오 .)

비어있거나 뒤죽박죽된 제어판 디스플레이

상황	해결 방안
프린터가 켜지지 않았다 .	프린터의 전원 스위치를 on 으로 누르십시오 .
프린터는 켜져 있지만 내부 팬이 작동하지 않는다 .	회선 전압이 프린터의 전원 구성에 맞는지 확인하십시오 . (전압 요건에 대해서는 프린터의 뒷면에 있는 전원 소켓 옆의 제품 표지판을 참조하십시오 .) 멀티탭을 사용하며 그 전압이 사양에 맞지 않는 경우 , 프린터를 전원 콘센트에 직접 꽂으십시오 .
디스플레이가 비어있고 내부 팬이 작동되지 않는다 .	모든 키를 눌러서 걸려있는 것이 있는지 확인하십시오 . 그래도 해결되지 않으면 HP 서비스 센터에 연락하십시오 .





비어있거나 뒤죽박죽된 제어판 디스플레이 (계속)

상황	해결 방안
프린터 디스플레이가 엉뚱한 언어로 나오거나 낯선 문자가 나온다 .	제어판 디스플레이 언어를 재구성하십시오 . 시작 안내 설명서를 참조하십시오 .

구성 페이지가 인쇄되지 않는다

상황	해결 방안
올바른 크기의 용지를 넣지 않았다 .	용지함에 올바른 크기의 용지를 넣었는지 확인하십시오 (Letter 또는 A4). 또한 조정기가 올바르게 조정되어 있는지 확인하십시오 .
토너 카트리지 밀봉 테이프가 제거되지 않았다 .	토너 카트리지에서 밀봉 테이프를 떼어내십시오 . 프린터의 시작 안내 설명서 또는 토너 카트리지와 함께 제공된 설치 설명서를 참조하십시오 .
용지함에 용지가 없다 .	용지를 넣고 , 82 페이지에서 시작되는 설명을 참조하십시오 .
프린터 덮개가 열려있다 .	프린터 윗덮개와 모든 문 (왼쪽 , 오른쪽 및 앞) 을 단단히 닫으십시오 .
용지가 프린터에 걸려있다 .	용지가 걸려있는지 점검하고 , 173 페이지에 있는 설명을 참조하십시오 .



구성 페이지가 인쇄되지 않는다

디스플레이에 메시지가 나타나다 .	195 페이지에 시작되는 “ 프린터 메시지에 대한 이해 ” 를 참조하십시오 .
--------------------	---



소프트웨어, 컴퓨터 및 프린터 인터페이스 문제



인쇄 작업이 인쇄되지 않는다

상황	해결 방안
프린터가 꺼져있거나 유효한 전원에 연결되지 않았다.	프린터가 켜져있으며 모든 전원 케이블이 프린터 구성 요소들과 유효한 전원에 꽂혀있는지 확인하십시오.
프린터가 오프라인 상태에 있다.	[진행] 을 눌러 프린터를 온라인 상태로 전환하십시오. 프린터 제어판에 READY 가 표시되고 준비 표시등이 켜져야 합니다
포트가 적절히 구성되고 작동한다.	<ul style="list-style-type: none"> ● 다른 프린터를 이 포트에 연결하여 인쇄해 보십시오. ● 인쇄 작업이 올바른 포트(예를 들어, LPT1 이나 네트워크 프린터 포트)로 전송되는지 확인하십시오.
프린터가 온라인 상태에 있지만 데이터를 수신하지 않는다(데이터 표시등이 깜빡이지 않는다).	<ul style="list-style-type: none"> ● 입출력 케이블을 점검하십시오: ● 프린터와 컴퓨터 또는 네트워크 포트에서 입출력 케이블이 헐겁게 연결되지 않았는지 점검하십시오. ● 입출력 케이블을 문제없이 작동하는 다른 시스템에서 사용해 보십시오. ● 올바른 인터페이스 케이블을 선택되고 프린터와 컴퓨터에 단단히 연결되었는지 점검하십시오. 케이블이 정확히 구성되지 않은 경우, 시작 안내 설명서에서 구성 방법을 참조하십시오.
프린터에 메시지가 표시된다.	프린터 메시지 및 권장 조치에 대해서는 195 페이지에 있는 “ 프린터 메시지에 대한 이해 ” 를 참조하십시오.



인쇄 작업이 인쇄되지 않는다(계속)

상황	해결 방안
<p>이전 인쇄 작업의 데이터가 아직도 프린터 버퍼에 남아 있다 .</p>	<ul style="list-style-type: none"> ● 올바른 프린터 드라이버를 사용하고 있는지 확인하십시오 . ● 복잡한 인쇄 작업이 아직도 처리되고 있기 때문일 수 있습니다 . ● 프린터가 온라인 상태에 있는지 확인하십시오 . 제어판이 작업 처리 중임을 나타내는지 확인하십시오 . ● 윗덮개를 여십시오 . 토너 카트리지를 꺼내고 용지를 점검하십시오 . 토너 카트리지를 재설치하십시오 . ● 용지함 2 와 3 을 여십시오 . 적절한 용지가 들어 있는지 확인하십시오 . (용지 사양에 대한 자세한 내용은 319 페이지를 참조하십시오 .) 용지함들을 닫으십시오 .
<p>마지막 페이지가 인쇄되지 않고 데이터 표시등이 들어 온다 .</p>	<ul style="list-style-type: none"> ● 올바른 프린터 드라이버를 사용하고 있는지 확인하십시오 . ● 복잡한 인쇄 작업이 아직도 처리되고 있기 때문일 수 있습니다 . ● 프린터가 온라인 상태에 있는지 확인하십시오 . 제어판이 작업 처리 중임을 나타내는지 확인하십시오 . ● 윗덮개를 여십시오 . 토너 카트리지를 꺼내고 용지를 점검하십시오 . 토너 카트리지를 재설치하십시오 . ● 용지함 2 와 3 을 여십시오 . 적절한 용지가 들어 있는지 확인하십시오 . (용지 사양에 대한 자세한 내용은 319 페이지를 참조하십시오 .) 용지함들을 닫으십시오 .





인쇄 작업이 인쇄되지 않는다(계속)

상황	해결 방안
<p>데이터 표시등이 깜빡이지만 아무 것도 인쇄되지 않는다.</p>	<ul style="list-style-type: none"> ● 올바른 프린터 드라이버를 사용하고 있는지 확인하십시오. ● 복잡한 인쇄 작업이 아직도 처리되고 있기 때문일 수 있습니다. ● 프린터가 온라인 상태에 있는지 확인하십시오. 제어판이 작업 처리 중임을 나타내는지 확인하십시오. ● 윗덮개를 여십시오. 토너 카트리지를 꺼내고 용지를 점검하십시오. 토너 카트리지를 재설치하십시오. ● 용지함 2 와 3 을 여십시오. 적절한 용지가 들어 있는지 확인하십시오. <p>(용지 사양에 대한 자세한 내용은 319 페이지를 참조하십시오.) 용지함들을 닫으십시오.</p>

인쇄 속도가 너무 느리다

상태	해결 방안
<p>첫 페이지의 인쇄가 다음 페이지들보다 훨씬 더 오래 걸린다.</p>	<ul style="list-style-type: none"> ● 프린터가 따뜻한지 확인하십시오. ● 절전 기능 설정 시간을 더 길게 하십시오. (271 페이지의 “구성 페이지” 를 참조하십시오.) 복잡한 서식 명령 때문에 한 페이지를 인쇄하는 데에 더 오래 걸릴 경우, 절전 설정을 변경하더라도 인쇄 속도가 향상되지 않을 것입니다. 이 경우에는 페이지를 단순화해야 합니다.





인쇄 속도가 너무 느리다(계속)

상태	해결 방안
보통 프린터 반응 속도가 느리다 .	<ul style="list-style-type: none"> ● 프린터 속도는 응용 소프트웨어 설정 상태 , 사용하는 프린터 드라이버 및 네트워크 통신량에 따라 크게 좌우됩니다 . 구성 정보에 대해서는 시작 안내 설명서를 참조하십시오 . ● 메모리를 추가해야 하기 때문일 수 있습니다 (385 페이지) .

인쇄가 불완전하거나 부정확하다

상태	해결 방안
빈 페이지로 인쇄된다 .	<ul style="list-style-type: none"> ● 프린터를 껐다가 다시 켜십시오 . ● 토너 카트리지가 올바르게 설치되었는지 확인하십시오 . ● 토너 카트리지 밀봉 테이프가 제거되었는지 확인하십시오 . 탭을 카트리지로부터 똑바로 끝까지 빼내어 완전히 제거하십시오 . 테이프에 있는 검정 토너가 묻지 않도록 조심하십시오 .



인쇄가 불완전하거나 부정확하다(계속)

상태	해결 방안
뒤죽박죽 인쇄되거나, 겹쳐서 인쇄되거나, 페이지의 일부만이 인쇄된다.	<ul style="list-style-type: none"> ● 응용 소프트웨어가 올바른 프린터에 맞추어 구성되어 있는지 확인하십시오. ● 케이블에 결함이 있는지 보기 위해 프린터 인터페이스(입출력) 케이블을 문제가 없는 것이 확실한 케이블로 교체하십시오. ● 병렬 프린터 케이블에 결함이 있기 때문일 수 있습니다. 고급 케이블을 사용하십시오. HP 케이블 부품 번호에 대해서는 37 페이지를 참조하십시오. ● 구성 메뉴에서 PERSONALITY 항목을 AUTO 로 설정하십시오 (364 페이지). 프린터가 PCL 로 설정되었는데 PS 작업을 프린터에 보냈거나, 그 반대로 하였기 때문일 수 있습니다. ● 프린터로 보낸 데이터가 손상되었기 때문일 수 있습니다. 다른 파일을 보내어 인쇄되는지 확인하십시오.
양면 인쇄가 되지 않았다.	<ul style="list-style-type: none"> ● 프린터를 끄십시오. 양면 인쇄가 제대로 설치되었는지 확인하십시오. 프린터를 켜십시오. ● 올바른 용지 크기를 사용하고 있는지 확인하십시오 (317 페이지). ● 프린터 메모리를 추가해야 할 수 있습니다 (385 페이지). ● 용지의 양면에 인쇄에 대한 지침을 따르고 있는지 확인하십시오 (109 페이지).





인쇄가 불완전하거나 부정확하다(계속)

상태	해결 방안
데이터가 누락되지만 프린터에 메시지가 나오지 않는다.	<ul style="list-style-type: none"> ● 응용 소프트웨어를 점검하여 인쇄 파일에 오류가 없는지 확인하십시오. ● 케이블을 점검하여 프린터와 컴퓨터에 단단히 연결되어 있는지 확인하십시오. ● 병렬 프린터 케이블에 결함이 있기 때문일 수 있습니다. 고급 케이블을 사용하십시오. HP 케이블 부품 번호에 대해서는 37 페이지를 참조하십시오.
인쇄 작업이 도중에 정지된다.	<ul style="list-style-type: none"> ● 제어판 디스플레이에서 오류 메시지를 점검하십시오. ● 네트워크에 연결된 경우, 컴퓨터가 올바르게 구성되고 네트워크 문제가 없는지 (네트워크 관리자에 문의) 확인하십시오. ● 회선 전압을 점검하여 안전하며 프린터 사양에 맞는지 확인하십시오 (337 페이지 참조). 프린터를 껐다가 다시 켜십시오. ● 네트워크 응용 프로그램에서 시간 초과 설정을 점검하십시오. 이 설정을 늘려야 할 수도 있습니다. ● DOS 프롬프트로부터 파일을 프린터로 복사하려고 하는 경우, COPY [파일 이름] LPTn /B 명령을 사용하십시오. 프린터 포트는 예컨대 LPT1 과 같이 표시합니다 (n 은 포트 번호임). <p>주 : 페이지를 출력하려면 컴퓨터에서 서식 이송 명령을 보내야 합니다.</p>
프린터가 요구한 것보다 더 많은 매수를 인쇄한다.	요구한 것보다 더 많은 매수가 인쇄되는 것을 피하려면, 응용 프로그램 에서 한 부씩 인쇄 기능이 선택되어 있어야 합니다.



프린터가 글꼴, 서식 또는 용지함/ 출력함 선택을 무시한다

상태	해결 방안
<p>프린터가 잘못된 글꼴 또는 서식을 인쇄한다 .</p>	<ul style="list-style-type: none"> ● 글꼴이 프린터에 없으므로 응용 소프트웨어에서 다운로드해야 하거나 적절한 글꼴 DIMM 을 설치해야 합니다 . 응용 소프트웨어를 점검하여 올바른 프린터 드라이버가 설치되고 구성되었는지 확인하십시오 . 원하는 글꼴을 사용할 수 있는지 확인하려면 , 글꼴 목록을 인쇄하십시오 (275 페이지) . ● 소프트웨어가 프린터에 없는 글꼴을 위해 대체 글꼴을 선택하였습니다 . (글꼴 선택에 대한 자세한 내용은 응용 소프트웨어 설명서를 참조하십시오 .)
<p>프린터가 틀린 용지함에서 용지를 가져온다 .</p>	<ul style="list-style-type: none"> ● 응용 소프트웨어에서 올바른 용지 크기가 선택되어 있는지 확인하십시오 . ● 응용 소프트웨어를 위한 드라이버가 올바로 설치되고 , 구성되며 , 원하는 용지 크기와 종류를 요구할 수 있는지 확인하십시오 . ● 요구한 크기의 용지가 선택한 용지함에 없습니다 . 프린터가 올바른 크기의 용지가 담긴 다음 기본 용지함에서 용지를 끌어들이니다 . 올바른 용지를 용지함에 넣고 용지함이 맞게 조절되었는지 확인하십시오 . 용지함에 인쇄 작업을 완료하기에 충분한 용지를 넣으십시오 . ● 2000장 용지함(용지함 4)이나 2 x 500장 용지함(용지함 4 또는 5) 을 선택하였으며 이 용지함 설치시 프린터를 끄지 않은 경우 , 프린터는 이 용지함을 인식하지 못하고 그 다음 기본 용지함에서 용지를 끌어들이니다 . (프린터를 켜다가 다시 켜면 프린터가 용지함을 인식합니다 .)



프린터가 글꼴, 서식 또는 용지함/ 출력함 선택을 무시한다(계속)

상태	해결 방안
RESOLUTION 또는 방향과 같은 제어판 설정이 작동되지 않거나 무시된다 .	소프트웨어 명령이 제어판 설정보다 우선합니다 . (소프트웨어가 제어판 설정과 어떻게 작용하는 가에 대한 내용은 50 페이지를 참조하십시오 .)
작업이 예상과 다른 출력함으로 출력되었다 .	틀린 용지 크기와 종류가 작업을 위해 사용되었습니다 . (지원되는 용지 크기에 대해서는 319 페이지를 참조하십시오 .)
작업이 용지의 반대 면에 인쇄됩니다 .	<ul style="list-style-type: none"> ● 용지를 올바르게 넣었는지 확인하십시오 (82 페이지에서 시작) . ● 단면 인쇄를 하는 경우, 용지를 인쇄면이 위를 향하게 하여 용지함 1 에 넣으십시오 . 용지함 2, 3 및 2000 장 용지함의 경우에는 인쇄면이 아래를 향하게 용지를 넣으십시오 . ● 양면에 인쇄하려면, 용지함 1 의 경우 첫째 인쇄면이 아래를 향하게 용지를 넣으십시오 . 용지함 2, 3 및 2000 장 용지함의 경우에는 첫째 인쇄면이 위를 향하게 용지를 넣으십시오 .





인쇄 작업이 용지 양면에 인쇄되지 않습니다

상태	해결 방안
드라이버가 용지의 양면을 인쇄하도록 설정되지 않은 것 같습니다.	드라이버에서 용지의 양면에 인쇄하기 위한 옵션이 제대로 구성되었는지 확인하십시오.
인쇄하려고 하는 파일에서 용지의 양면에 인쇄하기 위한 옵션이 작동하도록 설정되지 않은 것 같습니다.	드라이버에서 용지의 양면에 인쇄하기 위한 옵션이 구성되었는지 확인하십시오.
종류가 레이블, 투명 필름 또는 봉투로 지정되었습니다.	<ul style="list-style-type: none"> ● 양면에 인쇄할 수 있는 용지인지 확인하십시오 (127 페이지 참조). ● 매체 종류를 양면 인쇄에 적합한 매체 종류로 바꾸십시오.
사용자 정의 크기 용지의 양면에 인쇄할 수 없다.	사용자 정의 용지함을 빼십시오. 프린터를 껐다가 켜십시오. 그런 다음 용지함 1 에서 용지의 양면에 인쇄하십시오.





사용자 정의 용지의 인쇄 작업이 제대로 인쇄되지 않습니다

상태	해결 방안
제어판과 드라이버가 동일한 용지 크기로 설정되지 않았습니다.	제어판에서 정의된 사용자 정의 용지 크기와 드라이버에서 정의된 사용자 정의 용지 크기가 동일한지 확인하십시오.

용지함 1 에 문제

상태	해결 방안
MANUALLY FEED [TYPE] [SIZE] 메시지를 제거할 수 없다.	<ul style="list-style-type: none"> ● 이전 인쇄 작업이 아직도 프린터 버퍼에 남아있습니다. ● 용지함 1 에 올바른 크기의 용지를 넣었는지 확인하십시오. 용지 사양에 대한 자세한 내용은 317 페이지를 참조하십시오.
용지함 1 을 사용하여 인쇄할 수 없음	응용 소프트웨어를 통하여 수동 공급이나 용지함 1 을 선택하고 용지함 구성과 일치되는 크기와 종류를 선택하십시오. 수동 공급의 경우, 프린터가 수동 공급을 요구할 때까지 기다렸다가 용지를 넣으십시오.
용지함 1 에 용지가 있는데 제어판에 용지 넣기 또는 수동 공급 메시지가 표시된다.	용지함에 올바른 용지를 넣으십시오. 82 페이지의 “ 용지함 1 에 용지 넣기 ” 를 참조하십시오. 올바른 용지가 이미 들어있으면 [진행] 을 누르십시오.





용지함 1 에 문제

상태	해결 방안
용지가 올바른 출력함으로 가지 않는다 .	<ul style="list-style-type: none"> ● 프린터 드라이버에서 올바른 출력함이 선택되어 있는지 확인하십시오 . 프린터 드라이버 설정 변경에 대한 자세한 내용은 온라인 도움말을 참조하십시오 . ● 용지가 출력함을 위한 사양과 일치되지 않습니다 . 용지 사양에 대한 자세한 내용은 319 페이지를 참조하십시오 .

용지함 2, 3 및 선택 사양인 2 개의 500 장 용지함의 문제
(용지함 4 및 5)

상태	해결 방안
일반적인 작동 문제	일반적인 용지 작동 정보에 대해서는 제 2 장 인쇄 작업 을 참조하십시오 .
용지 걸림 및 용지 공급 문제	<ul style="list-style-type: none"> ● 본 장의 앞 부분에 나오는 용지함 2와 3에서 걸린 용지 제거 또는 선택 사양인 2000 장 용지함 (용지함 4) 에서 걸린 용지 제거 를 참조하십시오 . ● 용지 사양이 권장 범위 내에 있는지 확인하십시오 (317 페이지) .





용지함 2, 3 및 선택 사양인 2 개의 500 장 용지함의 문제
(용지함 4 및 5) (계속)

상태	해결 방안
용지함 2, 3 또는 선택 사양인 2 개의 500 장 용지함 (용지함 4 와 5) 을 사용할 수 없다 .	<ul style="list-style-type: none"> ● 실제로 넣은 용지 크기에 맞는 적절한 용지 크기와 종류는 응용 소프트웨어에서 선택해야 합니다 . ● 용지함을 실제로 넣은 용지 크기에 맞게 조절하십시오 . 사용 가능한 정확한 용지 종류에 대해서는 용지 취급 메뉴를 점검하십시오 (349 페이지) .
TRAY LOAD x [TYPE] [SIZE] 용지 크기 메시지	요구하는 크기의 용지를 넣거나 [선택] 을 눌러서 이미 들어있는 크기의 용지에 인쇄하십시오 . 프린터의 버퍼에 작업이 있어 올바른 크기의 용지에 인쇄하기를 기다리고 있습니다 . 제어판에서 용지 종류를 설정하십시오 (343 페이지) .

선택 사양인 2000 장 용지함 (용지함 4) 문제

상태	해결 방안
용지 크기 조정 및 설치	용지 크기 조정 및 설치에 관한 자세한 내용은 317 페이지의 용지 사양과 90 페이지의 선택 사양인 2000 장 용지함 (용지함 4) 을 참조하십시오 .



선택 사양인 2000 장 용지함(용지함 4) 문제 (계속)

상태	해결 방안
용지 걸림 및 용지 공급 문제	<ul style="list-style-type: none"> ● 지시사항을 보려면 180 페이지를 참조하십시오 . ● 용지 사양이 권장 범위 내에 있는지 확인하십시오 (317 페이지). ● 용지함 4 를 위해 프린터 제어판에서 설정한 용지 종류가 용지함 4 에 실제 들어있는 용지와 일치하는지 확인하십시오 (90 페이지). ● 인쇄 도중에 용지함을 빼냈기 때문일 수 있습니다 . ● 용지함과 프린터 간의 케이블 및 커넥터를 점검하십시오 . 배선 구성에 대해서는 249 페이지를 참조하십시오 . ● 전원 코드가 컴퓨터에 단단히 꽂혀 있지 않은 경우 뽑다가 다시 꽂으십시오 . ● 용지함이 올바르게 설치되어 있는지 확인하십시오 . ● 용지 조정기가 올바르게 조정되고 휘지 않았는지 확인하십시오 (90 페이지).
용지함 4 에 전원이 켜지지 않는다 .	<ul style="list-style-type: none"> ● 전원 코드가 프린터와 전원 콘센트에 단단히 꽂혀있지 않습니다 . 전원 코드를 뽑다가 다시 꽂으십시오 . ● 용지함과 프린터 간의 케이블 및 커넥터를 점검하십시오 . 배선 구성에 대해서는 249 페이지를 참조하십시오 .
용지함 4 를 사용할 수 없다 .	<p>용지함 조정기가 사용할 용지 크기에 맞추어 올바르게 조정되었는지 확인하십시오 (90 페이지).</p>



선택 사양인 2000 장 용지함(용지함 4) 문제 (계속)

상태	해결 방안
프린터가 용지함 4 를 인식하지 않습니다 .	<ul style="list-style-type: none"> ● 선택 사양인 2000 장 용지함이 프린터 드라이버에서 구성되었는지 확인하십시오 . 프린터 드라이버 사용에 관한 자세한 내용은 54 페이지를 참조하십시오 . ● 프린터를 껐다가 다시 켜십시오 . ● 용지함 4 의 받침에 있는 C- 링크 케이블이 프린터에 꽂혀있는지 확인하십시오 . 꽂혀있지 않으면 , 프린터를 끄고 케이블을 프린터에 꽂은 후에 프린터를 다시 켜십시오 . 배선 구성에 대해서는 249 페이지를 참조하십시오 . ● 전원 코드가 용지함 4 에 꽂혀있는지 확인하십시오 . 배선 구성에 대해서는 249 페이지를 참조하십시오 . ● 프린터가 여전히 용지함 4 를 인식하지 않으면 구입처나 HP 지정 서비스 센터에 연락하십시오 .
용지가 올바른 출력함으로 가지 않는다 .	<ul style="list-style-type: none"> ● 프린터 드라이버에서 올바른 출력함이 선택되어 있는지 확인하십시오 . 프린터 드라이버 설정 변경에 대한 자세한 내용은 온라인 도움말을 참조하십시오 . ● 용지가 출력함을 위한 사양과 일치되지 않습니다 . 용지 사양에 대한 자세한 내용은 319 페이지를 참조하십시오 .





선택 사양인 스테이플러 구비 5 칸 우편함의 문제

상태	해결 방안
<p>작업이 스테이플되지 않는다.</p>	<p>다음과 같은 이유 때문에 스테이플러로 보낸 작업이 스테이플되지 않을 수 있습니다 :</p> <ul style="list-style-type: none"> ● 잘못된 크기나 종류의 용지가 작업에 사용되었다. ● 20 장 이상의 용지를 스테이플러로 보내어 스테이플러의 용량이 초과되었다. ● 스테이플러의 스테이플링 베드에 구부러지거나 부서진 스테이플이 있다 (191 페이지 참조). ● 걸린 스테이플을 최근에 제거하였다 (이후 12 개의 작업까지 스테이플이 되지 않을 수 있음). ● 작업을 위해 잘못된 크기 또는 종류의 용지를 사용하였기 때문에 작업이 스테이플러 출력함 이외의 다른 출력함으로 보내졌다. ● 1 페이지짜리 작업은 스테이플되지 않는다. ● 우편함과 스테이플러간의 인터페이스 케이블에 결함이 있거나 올바르게 연결되지 않았다.
<p>일반적인 반복적 스테이플러 걸림 문제</p>	<ul style="list-style-type: none"> ● 스테이플할 작업의 두께가 2 mm 미만인지 확인하십시오. ● 스테이플러에 스테이플 움직임을 방해하는 스테이플 와이어가 걸려 있을 수 있습니다. 스테이플러의 내부에서 걸려있는 스테이플과 종이 먼지를 제거하십시오 (191 페이지).



선택 사양인 스테이플러 구비 5 칸 우편함의 문제 (계속)

상태	해결 방안
프린터가 스테이플러 구비 5 칸 우편함을 인식하지 못한다 .	<ul style="list-style-type: none"> ● 스테이플러 구비 5 칸 우편함이 프린터 드라이버에서 구성되었는지 확인하십시오 . 프린터 드라이버 사용에 관한 자세한 내용은 54 페이지를 참조하십시오 . ● 스테이플러 구비 5칸 우편함 케이블이 프린터 C-링크 커넥터에 꽂혀있는지 확인하십시오 . 꽂혀있지 않으면 , 프린터를 끄고 케이블을 C- 링크 커넥터에 꽂은 후에 프린터를 다시 켜십시오 . 배선 구성에 대해서는 249 페이지를 참조하십시오 . ● 모든 출력함이 적절히 설치되었는지 확인하십시오 . ● 프린터가 여전히 스테이플러 구비 5 칸 우편함을 인식하지 못하면 , 구입처나 지정 HP 서비스 센터에 문의하십시오 .
프린터가 스테이플러를 인식하지 않는다 .	<ul style="list-style-type: none"> ● 프린터와 스테이플러간의 케이블 연결을 점검하십시오 . 양쪽 끝에서 올바르게 연결되어 있는지 점검하십시오 . 배선 구성에 대해서는 249 페이지를 참조하십시오 .
스테이플러 구비 5 칸 우편함에 전기가 들어오지 않는다 .	<ul style="list-style-type: none"> ● 전원 코드가 스테이플러 구비 5칸 우편함과 전원 콘센트에 단단히 꽂혀있는지 확인하십시오 . 전원 코드를 뽑다가 다시 연결하십시오 . ● 스테이플러 구비 5칸 우편함 케이블이 프린터 C-링크 커넥터에 꽂혀있는지 확인하십시오 . 꽂혀있지 않으면 , 프린터를 끄고 케이블을 C- 링크 커넥터에 꽂은 후에 프린터를 다시 켜십시오 . 배선 구성에 대해서는 249 페이지를 참조하십시오 . ● 케이블에 프린터에 단단히 연결되어 있는지 확인하십시오 .



선택 사양인 스테이플러 구비 5 칸 우편함의 문제 (계속)

상태	해결 방안
<p>용지 걸림 및 용지 공급 문제 .</p>	<ul style="list-style-type: none"> ● 지원되는 무게의 용지를 사용하고 있는지 확인하십시오 (319 페이지). ● 인쇄 도중에 용지를 출력함에서 당겨내지 마십시오 . ● 프린터와 스테이플러 구비 5칸 우편함 간의 케이블과 커넥터 연결 상태를 점검하십시오 . 배선 구성에 대해서는 249 페이지를 참조하십시오 . ● 다중 우편함에서 반복적으로 용지가 걸린다는 것은 프린터와 다중 우편함이 평평하지 않은 바닥에 설치되었다는 것을 의미할 수 있습니다 . 토너 카트리지를 빼내고 프린터를 평평한 장소로 이동하십시오 . 프린터를 평평한 장소로 옮기십시오
<p>용지가 올바른 출력함으로 가지 않는다 .</p>	<ul style="list-style-type: none"> ● 프린터 드라이버에서 올바른 출력함이 선택되어 있는지 확인하십시오 . 프린터 드라이버 설정 변경에 대한 자세한 내용은 온라인 도움말을 참조하십시오 . ● 용지가 출력함을 위한 사양과 일치되지 않습니다 . 용지 사양에 대한 자세한 내용은 319 페이지를 참조하십시오 . ● 인쇄 작업을 선택 사양인 다중 우편함으로 보내려는 경우 , 다중 우편함이 프린터와 프린터 드라이버에서 설치되었는지 확인하십시오 . 또한 인쇄 작업 출력함 선택에 영향을 미치는 다중 우편함 모드를 점검하십시오 .





선택 사양 8 칸 우편함 문제

상태	해결 방안
프린터가 우편함을 인식하지 않는다.	<ul style="list-style-type: none"> ● 프린터 드라이버에서 8 칸 우편함이 구성되었는지 확인하십시오. 프린터 드라이버 사용에 관한 자세한 내용은 54 페이지를 참조하십시오. ● 8 칸 우편함의 케이블이 프린터 C-링크 커넥터에 꽂혀있는지 확인하십시오. 꽂혀있지 않으면, 프린터를 끄고 케이블을 C-링크 커넥터에 꽂은 후에 프린터를 다시 켜십시오. 배선 구성에 대해서는 249 페이지를 참조하십시오. ● 모든 출력함이 적절히 설치되었는지 확인하십시오. ● 프린터가 여전히 8 칸 우편함을 인식하지 않으면, 구입처나 HP 지정 서비스 센터에 연락하십시오.
용지 걸림 및 용지 공급 문제.	<ul style="list-style-type: none"> ● 지원되는 무게의 용지를 사용하고 있는지 확인하십시오 (319 페이지). ● 인쇄 도중에 용지를 출력함에서 당겨내지 마십시오. ● 프린터와 우편함 간의 케이블 및 커넥터를 점검하십시오. 배선 구성에 대해서는 249 페이지를 참조하십시오. ● 다중 우편함에서 반복적으로 용지가 걸린다는 것은 프린터와 다중 우편함이 평평하지 않은 바닥에 설치되었다는 것을 의미할 수 있습니다. 토너 카트리지를 빼내고 프린터를 평평한 장소로 이동하십시오. 토너 카트리지를 재설치하십시오.

선택 사양 8 칸 우편함 문제 (계속)

상태	해결 방안
<p>용지가 올바른 출력함으로 가지 않는다 .</p>	<ul style="list-style-type: none"> ● 프린터 드라이버에서 올바른 출력함이 선택되어 있는지 확인하십시오 . 프린터 드라이버 설정 변경에 대한 자세한 내용은 온라인 도움말을 참조하십시오 . ● 용지가 출력함을 위한 사양과 일치되지 않습니다 . 용지 사양에 대한 자세한 내용은 319 페이지를 참조하십시오 . ● 인쇄 작업을 선택 사양인 다중 우편함으로 보내려는 경우 , 다중 우편함이 프린터와 프린터 드라이버에서 설치되었는지 확인하십시오 . 또한 인쇄 작업 출력함 선택에 영향을 미치는 다중 우편함 모드를 점검하십시오 .
<p>다중 우편함에서 전원이 켜지지 않는다 .</p>	<ul style="list-style-type: none"> ● 전원 코드가 다중 우편함과 전원 콘센트에 단단히 꽂혀있는지 확인하십시오 . 전원 코드를 빼다가 다시 꽂으십시오 . ● 다중 우편함의 케이블이 프린터 C-링크 커넥터에 꽂혀있는지 확인하십시오 . 꽂혀있지 않으면 , 프린터를 끄고 케이블을 C- 링크 커넥터에 꽂은 후에 프린터를 다시 켜십시오 . 배선 구성에 대해서는 249 페이지를 참조하십시오 . ● 케이블에 프린터에 단단히 연결되어 있는지 확인하십시오 .





선택 사양인 7 칸 탁상용 우편함의 문제

상태	해결 방안
프린터가 우편함을 인식하지 않는다.	<ul style="list-style-type: none"> ● 프린터 드라이버에서 7 칸 탁상용 우편함이 구성되었는지 확인하십시오. 프린터 드라이버 사용에 관한 자세한 내용은 54 페이지를 참조하십시오. ● C- 링크 케이블이 적절히 연결되었는지 확인하십시오. 배선 구성에 대해서는 249 페이지를 참조하십시오. ● 모든 출력함이 적절히 설치되었는지 확인하십시오. ● 프린터가 여전히 7 칸 우편함을 인식하지 않으면, 구입처나 HP 지정 서비스 센터에 연락하십시오.
용지 걸림 및 용지 공급 문제.	<ul style="list-style-type: none"> ● 지원되는 무게의 용지를 사용하고 있는지 확인하십시오 (319 페이지). ● 인쇄 도중에 용지를 출력함에서 당겨내지 마십시오. ● 프린터와 우편함 간의 케이블 및 커넥터를 점검하십시오. 배선 구성에 대해서는 249 페이지를 참조하십시오. ● 다중 우편함에서 반복적으로 용지가 걸린다는 것은 프린터와 다중 우편함이 평평하지 않은 바닥에 설치되었다는 것을 의미할 수 있습니다. 토너 카트리지를 빼내고 프린터를 평평한 장소로 이동하십시오. 프린터를 평평한 장소로 이동하십시오.



선택 사양인 7 칸 탁상용 우편함의 문제 (계속)

상태	해결 방안
<p>용지가 올바른 출력함으로 가지 않는다 .</p>	<ul style="list-style-type: none"> ● 프린터 드라이버에서 올바른 출력함이 선택되었는지 확인하십시오 . 프린터 드라이버 설정 변경에 대한 자세한 내용은 온라인 도움말을 참조하십시오 . ● 용지가 출력함을 위한 사양과 일치되지 않습니다 . 용지 사양에 대한 자세한 내용은 319 페이지를 참조하십시오 . ● 인쇄 작업을 선택 사양인 다중 우편함으로 보내려는 경우 , 다중 우편함이 프린터와 프린터 드라이버에서 설치되었는지 확인하십시오 . 또한 인쇄 작업 출력함 선택에 영향을 미치는 다중 우편함 모드를 점검하십시오 .
<p>다중 우편함에 전원이 켜지지 않는다 .</p>	<ul style="list-style-type: none"> ● 전원 코드가 다중 우편함과 전원 콘센트에 단단히 꽂혀있는지 확인하십시오 . 전원 코드를 빼다가 다시 꽂으십시오 . ● C- 링크 케이블이 제대로 연결되었는지 확인하십시오 . 배선 구성에 대해서는 249 페이지를 참조하십시오 . ● 케이블에 프린터에 단단히 연결되어 있는지 확인하십시오 .



배선 구성

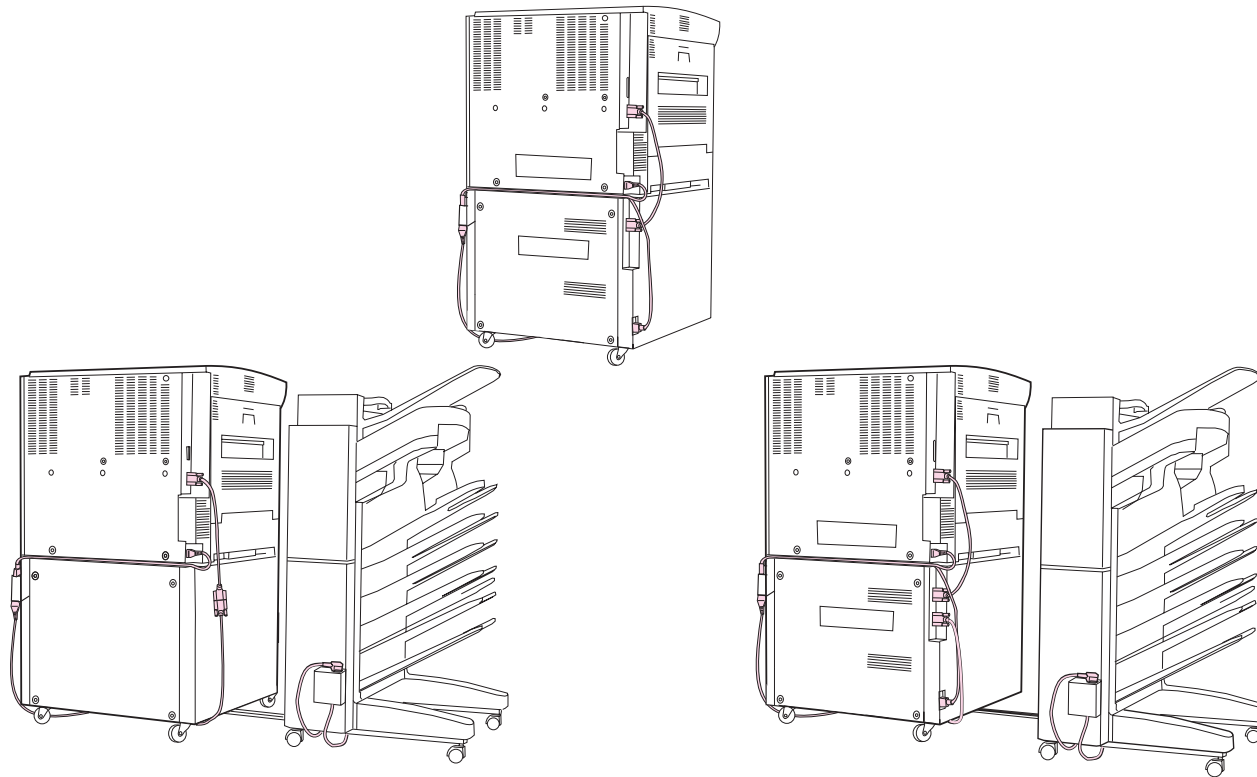

다음 페이지에 계속 .



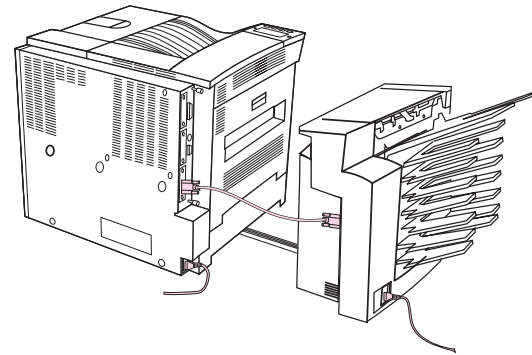
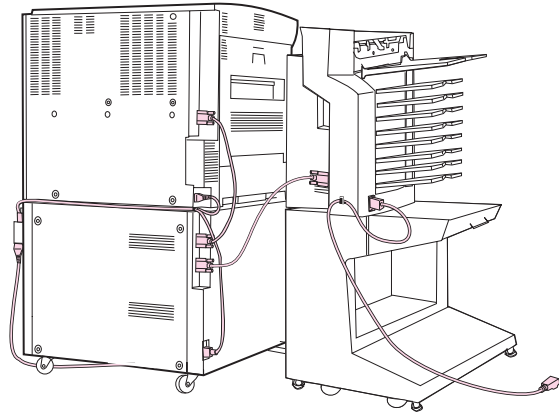



선택 사양인 양면 인쇄 부착품 문제

상태	해결 방안
프린터가 양면 인쇄 장치를 인식하지 않는다.	<ul style="list-style-type: none"> ● 프린터를 끄십시오. 양면 인쇄 장치를 제거했다가 다시 설치하십시오. 프린터를 켜십시오. ● 프린터 드라이버에서 양면 인쇄 장치가 구성되었는지 확인하십시오. ● 구성 페이지를 인쇄하여 장치가 있는지 점검하십시오.
작업이 양면 인쇄되지 않는다.	<ul style="list-style-type: none"> ● 양면 인쇄 장치가 설치되었는지 확인하십시오. ● 프린터 드라이버에서 양면 인쇄 장치가 구성되었는지 확인하십시오. ● 소프트웨어가 프린터 드라이버 설정보다 우선하지 않는지 확인하십시오.
양면 인쇄 장치 용지 걸림	지원되는 무게의 용지를 사용하고 있는지 확인하십시오 (319 페이지).





선택 사양 봉투 공급 장치 문제

상태	해결 방안
봉투 걸림 및 봉투 공급 문제	<ul style="list-style-type: none"> ● 봉투가 332 페이지에 서술된 사양과 일치되는지 확인하십시오. ● 봉투를 적절히 넣었는지 확인하십시오. ● 공급기에 있는 봉투 누름기가 내려져 있는지 확인하십시오. ● 선택 사양인 봉투 공급 장치의 확장기를 완전히 빼냈는지 확인하십시오.
다수의 봉투가 프린터에 동시 공급된다.	공급할 첫째 봉투가 다른 봉투들보다 픽업 롤러에 더 가까이 있어야 합니다.
봉투가 프린터에 공급되지 않는다.	<ul style="list-style-type: none"> ● 봉투 공급 장치에 봉투를 너무 많이 넣지 않았는지 확인하십시오. ● 봉투를 넣을 때에 봉투를 끝까지 밀어서 롤러에 닿게 해야 합니다.
프린터가 선택 사양인 봉투 공급 장치를 인식하지 않습니다.	<ul style="list-style-type: none"> ● 프린터를 끄고 선택 사양인 봉투 공급 장치를 분리하였다가 재설치한 후에 프린터를 다시 켜십시오. ● 프린터 드라이버에서 선택 사양인 봉투 공급 장치가 구성되었는지 확인하십시오. 프린터 드라이버 사용에 대한 자세한 내용은 57 페이지를 참조하십시오.





프린터 하드 디스크

상태	해결 방안
프린터가 하드 디스크를 인식하지 않는다 .	프린터를 끈 후에 하드 디스크가 올바르게 삽입되고 단단히 고정되었는지 확인하십시오 .
디스크가 초기화되지 않았다 . DISK x NOT INITIALIZED	Windows 용 HP LaserJet Resource Manager 나 Macintosh 용 HP LaserJet Utility 를 사용하여 디스크를 초기화하십시오 .
디스크 고장 EIO x DISK NOT FUNCTIONING	프린터를 끈 후에 EIO 디스크가 올바르게 삽입되고 단단히 고정되었는지 확인하십시오 . 제어판 메시지가 계속 표시되면 , 디스크 드라이브를 교체해야 합니다 .
디스크가 쓰기 금지 설정되어 있다 . DISK IS WRITE PROTECTED	디스크가 쓰기 금지로 설정된 경우에는 글꼴과 서식을 디스크에 저장할 수 없습니다 .Windows 용 HP LaserJet Resource Manager 나 Macintosh 용 HP LaserJet Utility 를 사용하여 디스크의 쓰기 금지를 해제하십시오 .
디스크- 상주 글꼴을 사용하려고 하였는데 출력에는 다른 글꼴로 대체되었다 .	PCL 을 사용하는 경우 , PCL 글꼴 페이지를 인쇄하여 글꼴이 디스크에 있는지 확인하십시오 . 글꼴이 디스크에 없는 경우 , HP LaserJet 자원 관리자를 사용하여 글꼴을 다운로드하십시오 . 글꼴이 디스크에 있지 않으면 , HP LaserJet Resource Manager 나 Macintosh 용 HP LaserJet Utility 를 사용하여 글꼴을 다운로드하십시오 .



PS 문제 해결

상태	해결 방안
<p>PS 인쇄 작업 대신에 PS 명령들이 문자로 인쇄됩니다.</p>	<p>제어판 PERSONALITY=AUTO 설정이 비표준 PS 코드에 의해 혼동되었을 수 있습니다. PERSONALITY 설정이 PS 또는 PCL 로 설정되었는지 확인하십시오. PCL 로 설정되어 있으면, PERSONALITY=AUTO 로 설정을 변경하십시오. AUTO 로 설정되어 있으면, 이 인쇄 작업을 위해서 PS 로 설정을 변경하십시오. 인쇄가 완료된 후 설정을 AUTO 로 되돌려 놓으십시오.</p>
<p>작업이 요청한 글꼴 대신에 Courier(프린터의 기본 글꼴) 로 인쇄된다.</p>	<ul style="list-style-type: none"> ● 요구한 서체가 프린터에 없거나 디스크에 없습니다. 글꼴 다운로드 유틸리티를 사용하여 원하는 글꼴을 다운로드하십시오. ● 메모리에 다운로드된 글꼴은 프린터를 끄면 상실됩니다. 또한 자료 저장기 사용되지 않고 PCL 작업 인쇄를 위해 프린터 언어를 전환한 경우에도 상실됩니다. 디스크 글꼴들은 PCL 작업이나 프린터 끄기의 영향을 받지 않습니다. ● PS 글꼴 페이지를 인쇄하여 글꼴이 있는지 확인하십시오. 디스크 글꼴이 없는 것으로 나타나면, 소프트웨어 유틸리티를 사용하여 글꼴을 삭제하였거나, 디스크가 다시 초기화되었거나, 디스크 드라이브가 올바르게 설치되지 않았기 때문입니다. 구성 페이지를 인쇄하여 디스크 드라이브가 설치되고 올바르게 작동하는지 확인하십시오. ● 디스크 디렉토리를 인쇄하여 사용가능한 글꼴들을 파악하십시오.



PS 문제 해결 (계속)



상태	해결 방안
여백이 잘리면서 페이지가 인쇄된다 .	페이지 여백이 잘린 경우 , 300 dpi 로 페이지를 인쇄하거나 메모리를 추가로 설치해야 합니다. 또한 자료 저장과 입출력 버퍼링을 작동 해제해 보십시오 .
페이지가 인쇄되지 않는다 .	PRINT PS ERRORS=ON 으로 설정한 후에 작업을 다시 보내어 PS 오류 페이지를 인쇄하십시오 . 이렇게 해서 문제가 파악되지 않으면 자료 저장과 입출력 버퍼링을 작동 해제하거나 메모리를 추가로 설치해보십시오 . (PS 인쇄에 대한 자세한 내용은 275 페이지를 참조하십시오 .)
PS 오류 페이지가 인쇄된다 .	<ul style="list-style-type: none"> ● 인쇄 작업이 PS 작업인지 확인하십시오 . ● 소프트웨어가 설정 또는 PS 헤더 파일을 프린터로 보낼 것을 요구하는지 확인하십시오 . ● 응용 소프트웨어의 프린터 설정을 점검하여 프린터가 선택되었는지 확인하십시오 . ● 케이블이 단단히 연결되었는지 확인하십시오 . ● 그래픽을 단순화하십시오 . ● 자료 저장을 켜으로써 사용가능한 메모리를 추가하십시오 .



컴퓨터, 네트워크 또는 입출력 포트 문제

상태	해결 방안
프린터 인터페이스 문제	프린터 제어판에서 구성 페이지를 인쇄하여 출력 페이지에 표시된 인터페이스 구성이 호스트 컴퓨터에 있는 구성과 일치되는지 확인하십시오. (구성 페이지 인쇄 방법은 271 페이지를 참조하십시오.)
컴퓨터 소프트웨어 문제	문제가 없는 응용 소프트웨어에서 인쇄를 하거나 평범한 텍스트 파일을 인쇄해 봄으로써 컴퓨터가 올바르게 작동하는지 점검하여 문제가 응용 소프트웨어나 프린터 드라이버에 있는지 확인하십시오. (예컨대 , C:\dir>>LPTn 에서 n 은 프린터가 연결된 컴퓨터 포트의 번호로서 LPT1 을 예로 들 수 있습니다.) 페이지를 출력하려면 , 컴퓨터에서 서식 이송 명령을 보내야 합니다 .
소프트웨어가 잘못된 포트를 선택한다 .	운용 체제의 포트 설정을 점검하여 인쇄 작업이 올바른 포트에 전송되는지 (예를 들어 , LPT1) 확인하십시오 .
프린터 포트 문제	컴퓨터의 포트가 적절히 구성되고 작동하는지 점검하십시오 . 한 가지 점검 방법은 다른 프린터를 컴퓨터의 포트에 연결하여 문제가 없는 응용 프로그램에서 인쇄해보는 것입니다 .
네트워크 또는 공유 프린터 문제.	컴퓨터를 프린터에 직접 연결하여 문제가 없는 응용 프로그램에서 인쇄해 봄으로써 네트워크 또는 공유 프린터에 문제가 있는지 점검하십시오 . 네트워크 문제가 의심되면 , 네트워크 관리자에게 문의하거나 프린터 네트워크 카드와 함께 제공된 네트워크 문서를 참고하십시오 .



컴퓨터, 네트워크 또는 입출력 포트 문제 (계속)

<p>컴퓨터가 Write Fault Error Writing Device LPTn: Abort, Retry, Ignore? 와 같은 DOS 메시지를 표시한다 .</p>	<ul style="list-style-type: none"> ● 컴퓨터의 AUTOEXEC.BAT 파일에 병렬 포트를 위한 Mode 명령을 추가하십시오 . 이 명령은 PATH 문 바로 다음에 삽입해야 합니다 . <p>4.0 이하의 DOS 버전의 경우 , MODE LPT1: , P 를 추가하십시오 .</p> <p>4.0 이상의 DOS 버전의 경우 , MODE LPT1: , B 를 추가하십시오 .</p> <ul style="list-style-type: none"> ● 입출력 케이블에 결함이 있을 수 있습니다. 231 페이지의 “인쇄가 불안정하거나 부정확하다” 를 참조하십시오 .
---	---



HP Fast InfraRed Connect 에 문제

상태	해결 방안
<p>FIR 포트 상태 표시기에 불이 들어오지 않는다 .</p>	<ul style="list-style-type: none"> ● 프린터가 READY 모드에 있고 인쇄할 FIR 포트가 IRDA 규격이며 162 페이지의 작업 인쇄에 서술된 작동 거리 이내에 있는지 확인하십시오 . ● HP Fast InfraRed Connect 가 프린터에 적절히 연결되어 있는지 확인하십시오 . ● 프린터 시험 인쇄를 실시하십시오 . FIR POD (IRDA 규격) 가 설치된 프린터 언어와 옵션 하에서 인쇄되는지 확인하십시오 .



HP Fast InfraRed Connect 에 문제 (계속)



상태	해결 방안
<p>연결이 형성되지 않거나 평소보다 오래 걸리는 것 같다.</p>	<ul style="list-style-type: none"> ● IRDA 규격 장치를 사용하십시오 . 장치에 IRDA 기호가 있는지 확인하거나 컴퓨터 사용 설명서에서 IRDA 규격을 찾아보십시오 . ● 컴퓨터 운영 체제가 FIR 드라이버를 포함하고 사용하는 응용 프로그램이 HP LaserJet 8100 N, 8100 DN 또는 호환 드라이버를 사용하는지 확인하십시오 . (복잡한 페이지는 인쇄하는데 오래 걸린다는 점을 유의하십시오 .) ● HP Fast InfraRed Connect를 162 페이지의 작업 인쇄에 서술된 작동 거리 이내에 배치하고 , 연결을 막는 물체가 없는지 확인하십시오 . (손 , 용지 , 책 또는 밝은 광선조차도 연결을 막을 수 있습니다 .) ● 2개의 FIR 포트가 모두 깨끗한지 확인하십시오 (먼지나 기름기가 없어야 함) . ● FIR 포트 중 한 곳에 직접 비치는 일체의 밝은 광선은(햇빛 , 백열등 , 형광등 또는 TV 나 VCR 에서 사용되는 적외선 원격 조정의 광선) 방해할 수 있습니다 . 밝은 광선이 FIR 포트에 직접 비치지 않도록 해야 합니다 . ● 휴대용 장치를 프린터의 FIR 포트에 더 가깝게 배치하십시오 .
<p>프린터가 페이지나 문서의 일부만을 인쇄한다 .</p>	<p>전송 중에 연결이 단절되었습니다 . 전송 중에 휴대용 장치를 이동하면 , 연결이 단절될 수 있습니다 . IRDA 규격 장치들은 일시적인 연결 중단으로부터 회복되도록 설계되었습니다 . 길게는 40 초 이내에 연결을 재형성할 수 있습니다 (사용하는 휴대용 장치에 따라 다름) .</p>



HP Fast InfraRed Connect 에 문제 (계속)



상태	해결 방안
인쇄 작업을 제대로 보냈는데, 프린터가 인쇄를 하지 않는다.	전체 인쇄 작업이 프린터로 전송되기 전에 연결이 차단되면 (아직 인쇄가 시작되지 않음), 프린터는 전혀 인쇄를 하지 않을 수 있습니다. 작업 취소를 눌러서 프린터 메모리를 지우십시오. 그런 다음, 휴대용 장치를 162 페이지의 작업 인쇄 에 서술된 작동 거리 이내에 재배치하고 다시 인쇄해보십시오.
FIR 상태 표시기 전송 중에 꺼진다.	연결이 차단된 것 같습니다. 작업 취소를 눌러서 프린터 메모리를 지우십시오. 그런 다음, 휴대용 장치를 162 페이지의 작업 인쇄 에 서술된 작동 거리 이내에 재배치하고 다시 인쇄해보십시오.
PS 인쇄 작업이 인쇄되지 않는다.	Windows 의 PostScript 탭에서 구성을 점검하십시오 : 프로토콜이 AppleTalk 로 설정되었으며 이진수 데이터가 선택되지 않았는지 점검하십시오.





Macintosh 문제 해결

상황	해결책
<p>Macintosh 컴퓨터가 프린터와 통신하지 않는다 .</p>	<ul style="list-style-type: none"> ● 프린터 제어판에 READY 가 표시되어 있는지 확인하십시오 . ● Chooser 의 왼쪽 부분에서 프린터 드라이버가 올바르게 선택되어 있는지 확인하십시오 . 원하는 프린터 이름이 Chooser 의 오른쪽 부분에서 선택되어 있는지 (강조표시됨) 확인하십시오 . 드라이버가 설정되고 PPD 로 구성된 후에 프린터 이름 옆에 아이콘이 생깁니다 . ● 프린터가 여러 영역의 네트워크에 상주하면 , Chooser 내의 APpleTalk 영역 상자에서 영역이 올바르게 선택되었는지 확인하십시오 . ● 구성 페이지를 인쇄하여 Chooser 내에서 프린터가 올바르게 선택되었는지 확인하십시오 (271 페이지). 구성 페이지에 표시된 프린터 이름이 Chooser 에 있는 프린터와 일치되는지 확인하십시오 . ● AppleTalk가 활성화 상태인지 확인하십시오 . (사용하는 OS 버전에 따라 Chooser 나 AppleTalk 제어판에서 이 옵션을 선택하십시오 .) ● 컴퓨터와 프린터가 동일한 네트워크에 있는지 확인하십시오 . Apple 메뉴의 제어판에서 네트워크 (또는 AppleTalk) 제어판을 선택한 후에 올바른 네트워크를 (예를 들어 , LocalTalk 또는 EtherTalk) 선택하십시오 .

Macintosh 문제 해결 (계속)



상황	해결책
자동 설정이 프린터를 자동 설치하지 않는다 .	<ul style="list-style-type: none"> ● 구성을 선택하여 프린터를 수동 설치하십시오 . ● 프린터 소프트웨어를 재설치하십시오 (66 페이지) ● 대체 PPD 를 선택하십시오 (264 페이지) . ● PPD 이름이 변경되었을 수 있습니다. 변경된 경우, 변경된 이름의 PPD 를 선택하십시오 (264 페이지) . ● 네트워크 대기열이 있을 수 있습니다 .
프린터 드라이버 아이콘이 Chooser 에 나타나지 않는다 .	Apple LaserWriter 8 선택자 확장 파일이 확장 파일 폴더에 상주 하는지 확인하십시오 . 이 파일이 시스템의 어느 곳에도 없으면 , HP 프린터 소프트웨어를 다시 설치하거나 HP Customer Care 에 연락하십시오 .
인쇄 작업이 원하는 프린터 로 보내지지 않는다 .	동일하거나 유사한 이름을 가진 다른 프린터가 인쇄 작업을 받았 을 수 있습니다 . 프린터 이름이 Chooser 에서 선택한 이름과 일 치되는지 확인하십시오 (264 페이지) .
인쇄 작업에 틀린 글꼴이 있다 .	<ul style="list-style-type: none"> ● .EPS 파일을 인쇄하는 경우 , 인쇄 전에 .EPS 파일에 포함된 글꼴 을 프린터로 다운로드 해보십시오 . HP LaserJet Utility 를 사용하 십시오 (74 페이지) . ● 문서가 New York, Geneva 또는 Monaco 글꼴로 인쇄되지 않으 면 , 페이지 설정 대화상자로 가서 옵션을 선택하여 대체 글꼴의 선택 을 취소하십시오 .



대체 PPD 선택

- 1 Apple 메뉴에서 **Chooser** 를 여십시오 .
- 2 **LaserWriter** 아이콘을 누르십시오 .
- 3 여러 영역이 있는 네트워크이면 , 프린터가 있는 **AppleTalk** 영역 상자에서 영역을 선택하십시오 .
- 4 **PostScript** 프린터 선택상자에서 사용하려는 프린터 이름을 누르십시오 . (두 번 누르면 , 다음의 서너 단계를 발생합니다 .)
- 5 **설정 ...** 을 누르십시오 (첫 설정이면 , 작성으로 읽혀질 것입니다 .)
- 6 **PPD 선택** 을 누르십시오
- 7 목록에서 원하는 PPD 를 찾아 선택을 누르십시오 . 원하는 PPD 가 목록에 없으면 , 다음 옵션 중 하나를 고르십시오 :
 - ◆ 유사한 기능이 있는프린터의 PPD 를 선택하십시오 .
 - ◆ 다른 폴더에서 PPD 를 선택하십시오 .
 - ◆ 일반 사용을 눌러 일반 PPD를 선택하십시오. 일반 PPD는프린터 기능에 한하여 인쇄하도록 해 줍니다 .
- 8 **설정** 대화상자에서 선택을 누르고 **확인**을 눌러 **Chooser** 로 가십시오 .

다음 페이지에 계속 .



주 PPD 를 수동으로 선택하면 , **PostScript** 프린터 선택 상자의 선택된 프린터 옆에 아이콘이 나타나지 않을 수도 있습니다 . 아이콘을 나타나게 하려면 , **Chooser** 에서 설정을 누르고 프린터 정보를 누른 다음 , 정보 갱신을 누르십시오 .

9 **Chooser** 를 닫으십시오 .

프린터 를 다른 이름으로 바꾸기

프린터 이름을 다른 이름으로 바꾸려면 , **Chooser** 에서 프린터를 선택하기 전에 하십시오 . **Chooser** 에서 프린터를 선택한 후에 하면 , **Chooser** 로 다시 가서 프린터를 다시 선택해야 합니다 .

HP LaserJet Utility 에 있는 **프린터 이름 설정** 기능을 이용하여 프린터의 이름을 바꿀 수 있습니다 .



선택 사양인 HP JetDirect 600N 인쇄 서버와의 통신

프린터에 선택 사양인 HP JetDirect 인쇄 서버가 내장되어 있지만 네트워크에서 프린터와 통신할 수 없는 경우, 인쇄 서버의 작동을 확인하십시오. JetDirect 구성 페이지에서 I/O CARD READY 메시지가 있는지 점검하십시오. (구성 페이지 인쇄를 위해서는 [271](#) 페이지에 있는 절차를 따르십시오.) 문제 해결 정보에 대해서는, HP JetDirect 소프트웨어 설치 설명서를 참조하십시오.

HP JetDirect 600N 인쇄 서버

프린터에 선택 사양인 HP JetDirect 600N 인쇄 서버가 포함된 경우, 인쇄 서버가 네트워크에 연결될 수 있는지를 점검하십시오.

- 인쇄 서버에서 연결 속도 LED (10 또는 100) 를 점검하십시오. 둘 다 모두 꺼져 있는 경우, 카드가 네트워크에 연결되는 것이 실패하였습니다.

다음 페이지에 계속.



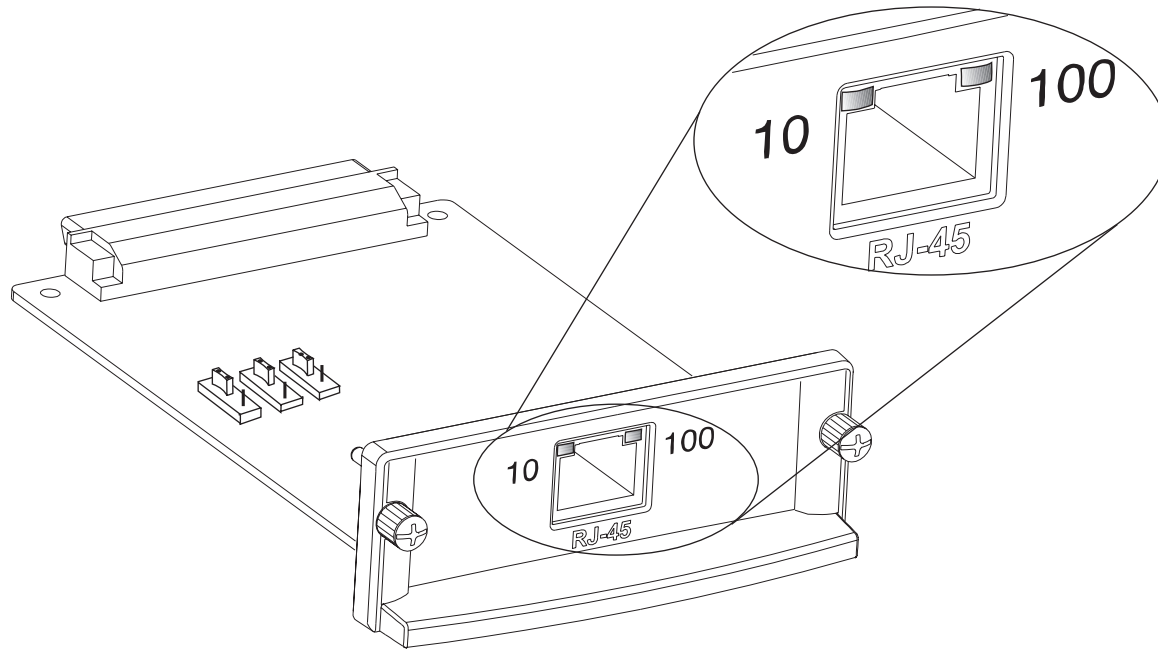

- JetDirect 구성 페이지에서 LOSS OF CARRIER 오류 메시지가 있는지 점검하십시오 . 이 메시지도 카드가 네트워크에 연결되지 않았다는 것을 나타냅니다 .

주

HP JetDirect 10/100Base-TX 인쇄 서버와 네트워크 간에 연결이 이루어지는 데에는 10 초까지 소요될 수 있습니다 .

인쇄 서버가 연결에 실패하면 , 모든 케이블이 올바르게 연결되었는지 확인하십시오 . 인쇄 서버가 여전히 연결에 실패하면 , 다음 절차에 따라 인쇄 서버를 재구성하십시오 .

다음 페이지에 계속 .



- 1 HP JetDirect 10/100TX 인쇄 서버를 제거하십시오 .

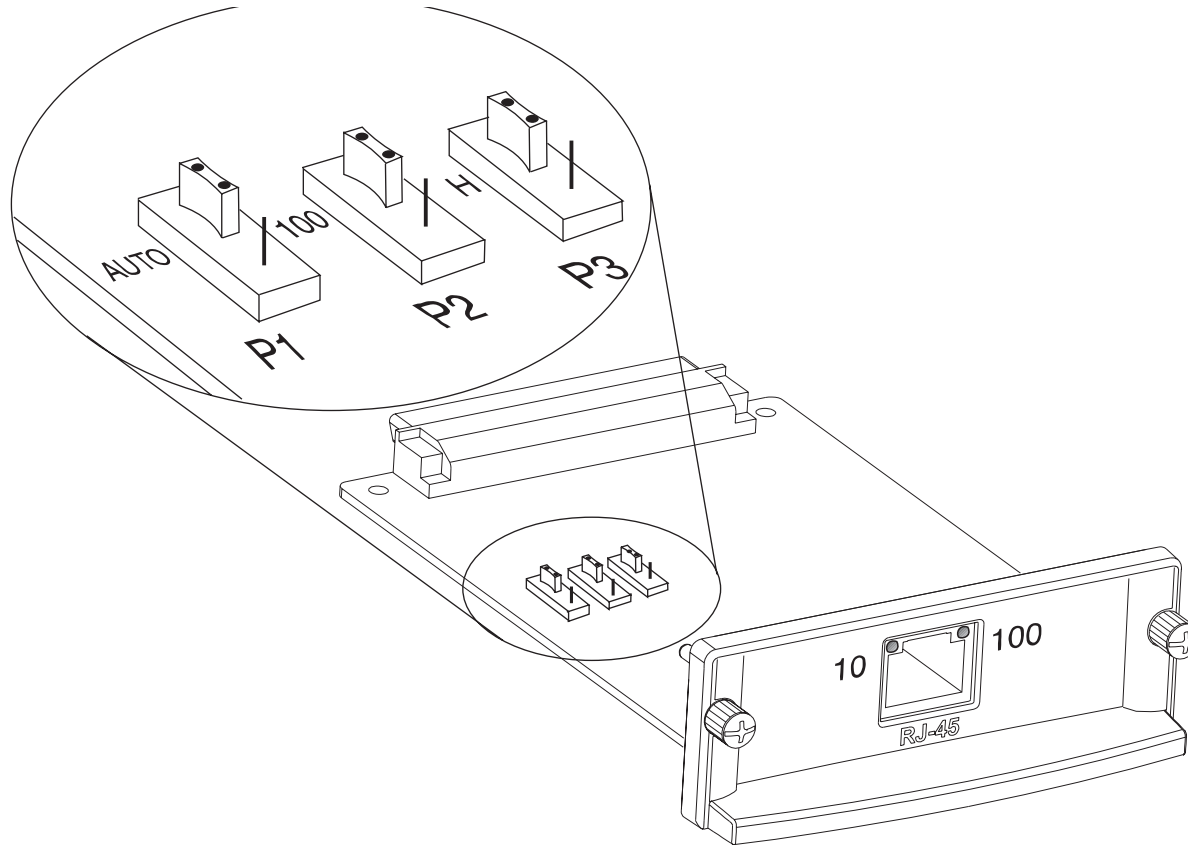

- 2 P1, P2, 및 P3 점퍼를 사용하여 [267](#) 페이지에 있는 표에 따라 초당 10 또는 100 MB 링크 속도와 전이중 방식 또는 , 반이중 방식으로 인쇄 서버를 수동 구성하십시오 .

다음 페이지에 계속 .





작동

점퍼 설정

자동교섭 가능

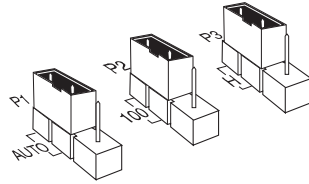

100 반이중 방식

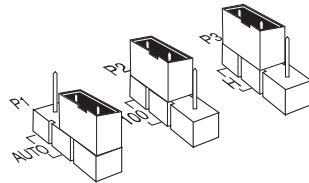

다음 페이지에 계속 .



작동

점퍼 설정

100 전이중 방식

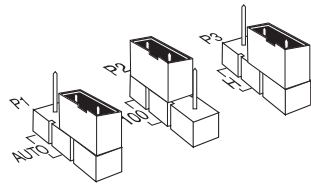

10 반이중 방식

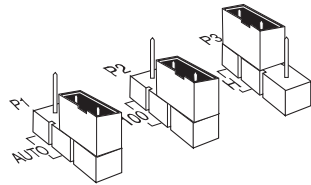

10 전이중 방식

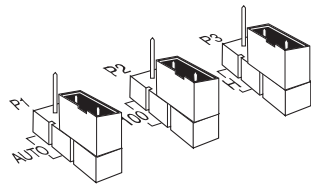

다음 페이지에 계속 .

프린터 문제



- 3 인쇄 서버를 다시 설치하십시오 .
- 4 연결 네트워크 장치 (예 : 10/100TX 네트워크 스위치) 의 구성이 일치되는지 확인하십시오 . 예를 들어 , 100TX 전이중 작동에 맞추어 인쇄 서버를 설정하려면 , 네트워크 스위치에 있는 포트도 100TX 전이중 작동에 맞추어 설정되어야 합니다 .
- 5 프린터를 꺾다가 다시 켜십시오
- 6 인쇄 서버 작동을 점검하십시오 . 인쇄 서버가 연결에 실패하면 현지의 지정된 HP 대리점이나 서비스 센터에 연락하십시오 .



프린터 구성 점검

프린터 제어판에서 프린터와 프린터의 현재 구성에 관한 자세한 내용이 담긴 페이지를 인쇄할 수 있습니다. 다음 정보 페이지들이 여기에 설명되어 있습니다:

- [구성 페이지](#)
- [메뉴 맵](#)
- [PCL 또는 PS 글꼴 목록](#)

전체적인 프린터 정보 페이지 목록을 보려면, 프린터 제어판에서 정보 메뉴를 참조하십시오 ([347](#) 페이지).



구성 페이지

현재의 프린터 설정을 보거나, 프린터 문제 해결에 도움이 필요하거나 또는 메모리 (DIMM), 용지 입력함과 출력함, 프린터 언어 등과 같은 선택 사양 부속품의 설치를 확인하려면 구성 페이지를 사용하십시오.

주 HP JetDirect 인쇄 서버가 설치된 경우 (HP LaserJet 8000 N/ 8000 DN 프린터), JetDirect 구성 페이지도 같이 출력됩니다.

다음과 같이 구성 페이지를 인쇄하십시오.

- 1 INFORMATION MENU 가 나타날 때 까지 **메뉴**를 반복적으로 누르십시오.
- 2 PRINT CONFIGURATION 이 나타날 때 까지 **항목**을 반복적으로 누르십시오.
- 3 **[선택]** 을 눌러서 구성 페이지를 인쇄하십시오.

견본 출력에 있는 번호는 프린터 메시지에 있는 번호와 똑같습니다 (196 페이지). 구성 페이지의 내용은 현재 프린터에 설치된 선택 사양에 따라 달라집니다.

다음 페이지에 계속.



구성 페이지



- 1 **Printer Information**에는 일련 번호 , HP JetSend IP 주소 , 페이지 수 및 프린터에 대한 기타 정보가 나열됩니다 . 가변 퓨저 모드가 HIGH1, HIGH2 또는 , HIGH3으로 설정된 경우 , 높은 퓨저 온도에서 인쇄된 페이지 수는 페이지 번호 다음의 괄호에 표시됩니다 .
- 2 **Event Log**에는 기록에 있는 항목 수 , 볼 수 있는 최대 항목 수 및 마지막 세 항목이 나열됩니다 .

다음 페이지에 계속 .



- 3 **Installed Personalities and Options** 에는 설치된 모든 프린터 언어 (예 : PCL 과 PS) 를 나열하고 각 DIMM 슬롯과 EIO 슬롯에 설치된 선택 사양들이 나열됩니다 .
- 4 **Memory** 는 프린터 메모리 , 드라이버 작업 공간 (DWS) 및 입출력 버퍼링과 자료 저장 정보를 표시합니다 .
- 5 **Security** 에는 프린터 제어판 잠금 , 제어판 암호 및 디스크 드라이브의 상태가 나열됩니다 .
- 6 **Paper Trays and Options** 에는 모든 용지함을 크기 설정이 나열되고 설치된 선택 사양 용지 취급 부속품들이 나열됩니다 .
- 7 **Toner Level** 은 카트리지에 토너가 얼마나 남았는지를 그래프로 표시합니다 .



메뉴 맵

제어판에서 사용 가능한 메뉴 및 항목의 현재 설정을 보려면 다음과 같이 제어판 메뉴 맵을 인쇄하십시오 .

- 1 INFORMATION MENU 가 나타날 때 까지 **메뉴**를 반복적으로 누르십시오 .
- 2 PRINT MENU MAP 이 나타날 때 까지 **항목**을 반복적으로 누르십시오 .
- 3 **[선택]** 을 눌러서 메뉴 맵을 인쇄하십시오 .

참고하기 편리하도록 메뉴 맵을 프린터 근처에 보관해두면 좋습니다 . 메뉴 맵의 내용은 현재 프린터에 설치된 선택 사양에 따라 달라집니다 (이 값들 중 대부분은 프린터 드라이버나 응용 소프트웨어에서 무효화할 수 있습니다) .

제어판 항목 및 가능한 값에 대한 전체 목록을 보려면 [343](#) 페이지를 참조 하십시오 . 제어판 설정을 바꾸려면 [50](#) 페이지를 참조하십시오 .



PCL 또는 PS 글꼴 목록

현재 어떤 글꼴이 프린터에 설치되어 있는지 보려면 글꼴 목록을 사용하십시오 .
(글꼴 목록은 선택 사양인 하드 디스크나 플래시 DIMM 에 상주하는 글꼴도 보여줍니다 .)

PCL 또는 PS 글꼴 목록을 인쇄하는 방법은 다음과 같습니다 .

- 1 INFORMATION MENU 가 나타날 때 까지 **메뉴**를 반복적으로 누르십시오 .
- 2 PRINT PCL FONT LIST 또는 PRINT PS FONT LIST 가 나타날 때 까지 **항목**을 반복적으로 누르십시오 .
- 3 **[선택]** 을 눌러서 글꼴 목록을 인쇄하십시오 .

PS 글꼴 목록은 설치된 PS 글꼴 목록과 글꼴의 견본을 보여줍니다 . 다음은 PCL 글꼴 목록에 있는 정보에 대한 설명입니다 .

- **Font** 는 글꼴 이름과 견본을 보여줍니다 .
- **Pitch/Point** 는 글꼴의 피치와 포인트 크기를 나타냅니다 .
- **Escape Sequence**(PCL 프로그래밍 명령) 는 지정된 글꼴을 선택하는 데에 사용됩니다 . (글꼴 목록 페이지 하단에 있는 예를 참조하십시오 .)

주 DOS 응용 프로그램에서 글꼴을 선택하기 위해 프린터 명령어를 사용하는 절차에 대해서는 [400](#) 페이지를 참조하십시오 .

다음 페이지에 계속 .



- **Font #** 는 프린터 제어판으로부터 글꼴을 선택하기 위하여 사용하는 번호입니다 (응용 소프트웨어에서는 안됨). 글꼴 번호와 다음에 설명할 글꼴 ID 를 혼동하지 마십시오 . 이 번호는 글꼴이 저장된 DIMM 슬롯을 나타냅니다 .
 - ◆ SOFT: 다운로드된 글꼴로서 다른 글꼴이 다운로드되어 이들을 대체하거나 프린터를 끄기 전까지는 프린터에 상주합니다 .
 - ◆ INTERNAL: 프린터에 영구적으로 상주하는 글꼴
- **Font ID** 는 소프트웨어를 통하여 소프트 글꼴을 다운로드할 때에 글꼴에 부여하는 번호입니다 .



파일 디렉토리 페이지

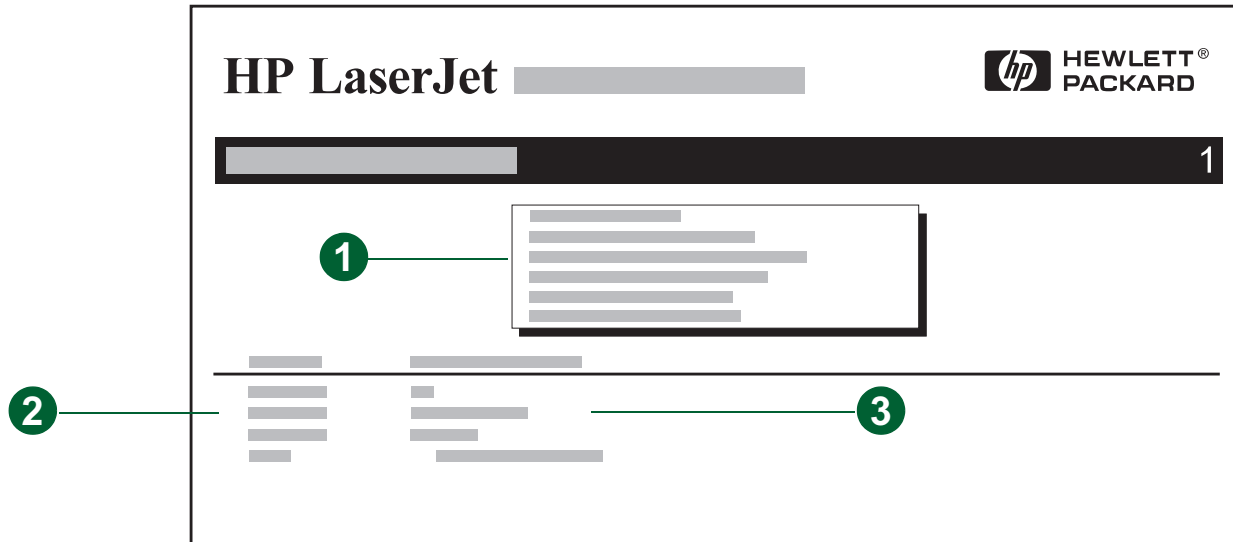

- 1 **Disk Information** 은 디스크 모델 번호 , 일련 번호 , 용량 , 사용 가능한 빈 공간 및 디스크에 쓸 수 있는지 여부를 나타냅니다 .
- 2 **File Size** 열은 디렉토리 / 파일 이름 열 아래에 있는 각 파일의 크기를 나열합니다 . 특정 디렉토리가 줄에 나타난 경우 , 디렉토리는 이 열에 나타나며 그 경로가 Directory/File Name 열에 나열됩니다 .
- 3 **Directory/File Name** 에는 파일 이름이 나열됩니다 . 하위 디렉토리에 있는 파일 들은 디렉토리 줄 직후에 나열됩니다 . 파일들이 반드시 알파벳 순으로 나열되는 것은 아닙니다 .



이벤트 로그 페이지

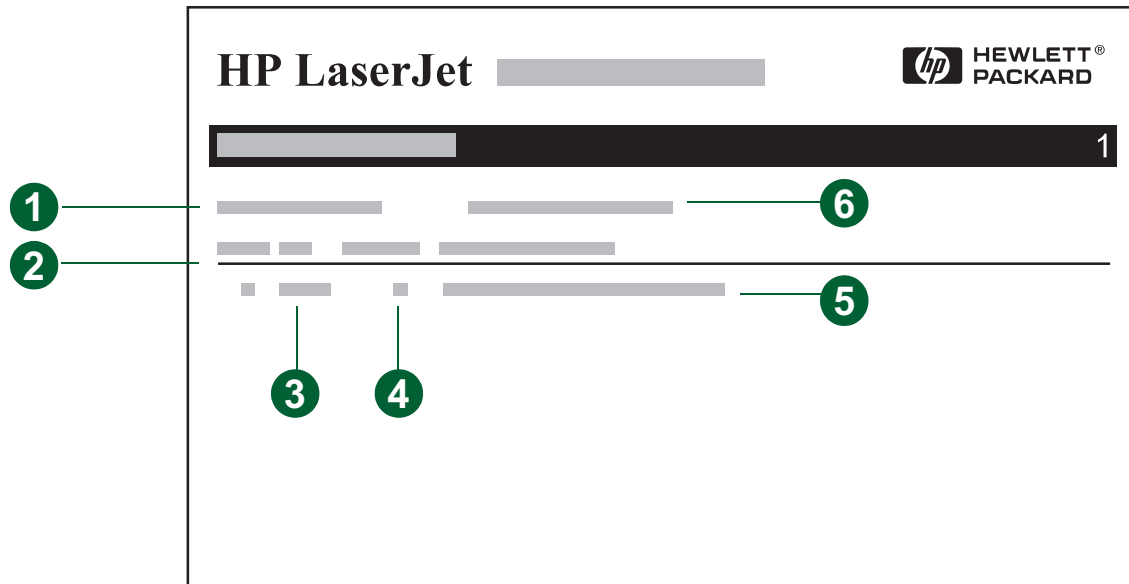

- 1 **Current Page Count**에는 프린터에서 인쇄된 페이지 수가 명시됩니다.
- 2 **Number**는 오류가 발생한 순서를 나타냅니다. 마지막으로 발생한 오류가 가장 높은 번호를 가집니다.
- 3 **Error**에는 각 오류를 위한 내부 오류 코드가 나열됩니다.
- 4 **Page Count**는 오류가 발생하였을 때에 프린터에서 인쇄된 페이지 수를 나타냅니다.
- 5 **Description or Personality**는 오류가 프린터 언어 내의 문제나 용지 걸림 때문에 발생하였는지 여부를 나타냅니다.
- 6 **Serial Number**는 프린터의 일련 번호를 표시합니다.



6 서비스 및 지원

개요

- [Hewlett-Packard 제한 제품 보증서](#)
- [토너 카트리지 수명에 대한 제한 제품 보증](#)
- [HP 소프트웨어 사용 허가 조건](#)
- [전세계 영업 서비스 사무소](#)



Hewlett-Packard 제한 제품 보증서

HP 제품	보증 기간
HP LaserJet 8100	1년, 현장보증

1. HP는 상기 기간 동안 HP 하드웨어, 부속품 및 소모품의 재료 및 제조상의 하자에 대해 보증 책임을 집니다. 제품 보증 기간 동안에 하자 발생 통지를 받을 경우 HP는 재량에 따라 하자가 입증된 제품을 수리하거나 교환해드립니다. 교환 제품은 신제품이거나 신제품에 준하는 제품일 수 있습니다.
2. HP는 올바르게 설치하고 사용할 경우 HP 소프트웨어는 재료나 제조상의 결함으로 인해 프로그래밍 명령 실행에 실패하지 않음을 상기 기간 동안 보증합니다. 제품 보증 기간 중에 이러한 하자에 대한 통지를 받은 경우 HP는 이러한 하자로 인해 프로그래밍 명령을 실행하지 않는 소프트웨어를 교환해 드립니다.
3. HP는 HP 제품의 작동이 중단되지 않으며 오류가 발생하지 않는다는 보증을 하지 않습니다. HP가 적절한 시간 내에 보증된 상태로 제품을 수리하거나 교환할 수 없는 경우, 사용자가 제품을 즉시 반납하면 구입 가격을 환불 받을 권리가 있습니다.
4. HP 제품은 성능이 신제품과 동등한 재생 부품을 포함하거나 부수적으로 사용된 것일 수도 있습니다.
5. 제품 보증 기간은 구입일 또는 HP에서 설치하는 경우 설치일로부터 시작됩니다. 고객이 HP에 의한 설치를 구입 후 30일 이후로 계획하거나 지연시키는 경우, 제품 보증은 구입 후 31일부터 시작됩니다.



6. 제품 보증은 (a) 부적당하거나 부적절한 보수 유지 또는 조정, (b) HP 가 공급하지 않은 소프트웨어, 접속 장치, 부품 또는 소모품, (c) 승인되지 않은 개조나 오용, (d) 본 제품을 위한 정식 사용 환경 규격을 벗어나는 작동, (e) 부적당한 설치 장소 준비 또는 유지보수 등으로 인한 결함에는 적용되지 않습니다.
7. 현지 법에 의해 허용되는 범위까지 상기 제품 보증이 유일하게 제공되는 것이며, 기타 여하한 서면 또는 구두 제품 보증도 명시적 또는 묵시적으로 제공되지 않으며, HP 는 상품성, 만족스러운 품질 및 특정 용도 적합성에 대한 묵시적 보증 책임이나 조건이 없음을 명확하게 선언합니다.
8. HP 는 유형 자산 배상의 경우 사고당 \$300,000(미국 달러) 또는 청구 대상이 되는 제품에 대해 지불한 실제 금액 중 큰 금액까지 보상하고, 신체 상해나 사망에 대한 배상의 경우 하자가 있는 HP 제품에 의해 직접 야기된 것으로 관할 법원이 판결한 모든 피해에 대해서만 보상할 책임이 있습니다.
9. 현지 법에 의해 허용되는 범위까지, 본 제품 보증서에 규정된 변상은 사용자가 받는 유일하고 예외적인 변상입니다. 위에 명시된 것을 제외하고는 여하한 경우에도 HP 와 HP 의 공급업자는 데이터의 상실이나 직접적, 특수적, 부수적, 결과적 (상실된 이익 포함) 또는 기타 피해에 대해 계약적, 법적 또는 다른 어느 형태로든 책임이 없습니다.
10. 호주와 뉴질랜드에서의 소비자 거래의 경우, 법적으로 허용되는 경우를 제외하고는 본 보증서에 포함된 제품 보증 조건이 본 제품의 대 소비자 판매에 적용되는 법적 의무적 권리를 배제하거나, 제한하거나, 수정하지 않으며 본 조건은 이러한 권리에 추가되는 것입니다.



제품 보증 기간 중 서비스와 그 이후의 서비스

- 프린터 하드웨어가 제품 보증 기간 중에 고장날 경우, HP 지정 서비스 지원 센터에 연락하십시오. (본 사용 설명서의 앞 부분에 있는 [HP Customer Care](#) 페이지들을 참조하십시오.)
- 프린터 하드웨어가 제품 보증 기간 이후에 고장나고 HP 유지보수 계약 또는 HP 지원 팩이 있는 경우, 계약에 명시된 대로 서비스를 요청하십시오.
- HP 유지보수 계약이나 HP SupportPack 이 없는 경우, HP 지정 서비스 지원 센터에 연락하십시오. (본 사용 설명서의 앞 부분에 있는 [HP Customer Care](#) 페이지들을 참조하십시오.)



토너 카트리지 수명에 대한 제한 제품 보증

주 아래의 제품 보증이 본 프린터와 함께 제공된 토너 카트리지에 대해 적용됩니다.

이 제품 보증은 이전의 모든 제품 보증을 대체합니다 (96.7.19).

HP 토너가 소진될 때까지 HP 토너 카트리지에 재료 및 제조상의 하자가 없음을 보증합니다. 제품 보증은 새 Hewlett-Packard 토너 카트리지의 모든 하자와 기능 불량에 적용됩니다.

제품 보증은 얼마 동안 제공됩니까?

제품 보증은 HP 토너가 소진될 때까지 제공됩니다.

HP 토너가 언제 소진되었는지 어떻게 알 수 있습니까?

프린터 제어판 디스플레이에 표시된 TONER LOW 메시지는 토너가 떨어져감을 최초로 알려줍니다. (그후로 100-300 장 정도 인쇄하면 보통 토너가 소진됩니다.)

HP 에서 어떤 조치를 취합니까?

HP 는 재량에 따라 결함이 있음이 입증된 제품을 교환해드리거나 구입 가격을 환불해드립니다. 되도록이면 하자가 있는 카트리지로 인쇄한 견본을 동봉하시기 바랍니다.

이 제품 보증은 어떤 사항에 적용됩니까?

본 제품 보증은 재충전하거나, 비우거나, 남용하거나, 오용하거나, 달리 개조한 카트리지에 대해서는 적용되지 않습니다.

결함이 있는 카트리지를 어떻게 반송합니까?

카트리지에 결함이 있는 경우, 카트리지를 구입처로 보내면 교환해드립니다 (결함을 보여주는 인쇄 견본 포함).



주, 지방 또는 국가의 법이 어떻게 적용됩니까?
본 제한 제품 보증은 사용자에게 명확한 법적 권리를 제공하며 사용자
는 주, 지방 또는 국가에 따라 다양한 권리를 가질 수도 있습니다. 본
제한 제품 보증은 HP 토너 카트리지에 대해 제공되는 유일한 제품 보
증으로서 본 제품과 관련된 다른 제품 보증을 대체합니다.

어떤 경우에도 HP 는 본 제품 보증의 위반 또는 다른 사유로 인한 부수적, 결과적,
특수적, 간접적, 처벌적 또는 징계적 손해 배상이나 상실된 이익에 대한 책임이 없
습니다.



HP 소프트웨어 사용 허가 조건

주의 : 본 소프트웨어 사용에는 아래에 명시된 HP 소프트웨어 사용 허가 조건이 적용됩니다. 소프트웨어를 사용함은 사용 허가 조건을 수락함을 의미합니다. 사용 허가 조건을 수락하지 않는 경우, 소프트웨어를 반납해야 하며 그러면 전액 환불해 드립니다. 소프트웨어가 다른 제품에 곁들여 제공된 경우에는 사용하지 않은 제품 전체를 반납해야만 전액 환불을 받게 됩니다.

HP 와 서명날인한 별도 계약을 맺지 않은 한, 다음 사용 허가 조건이 동봉된 소프트웨어 사용에 적용됩니다.

사용 허가 제공

HP 는 본 소프트웨어 사본 1 부 사용권을 사용자에게 허가합니다. “사용” 은 소프트웨어의 저장, 읽어들이기, 설치, 실행 또는 화면 표시를 의미합니다. 소프트웨어를 수정하거나 소프트웨어의 사용 허가 또는 통제 기능을 무능화하면 안됩니다. 소프트웨어가 “동시 사용” 용으로 허가된 경우, 허가된 최대 사용자 수를 초과하는 사용자들이 동시에 소프트웨어를 사용하면 안됩니다.



소유권

본 소프트웨어에 대한 소유권 및 저작권은 HP 또는 제 3의 공급업체가 보유합니다. 사용자에게 대한 사용 허가는 소프트웨어에 대한 권리나 소유권을 부여함이 아니며 소프트웨어에 대한 권리를 매각하는 것도 아닙니다. HP에 공급한 제 3의 업체는 이러한 사용 허가 조건이 위반된 경우 그들의 권리를 보호하기 위한 조치를 취할 것입니다.

사본 및 개작

보관을 위해서만 또는 복사나 개작이 허가된 소프트웨어 사용에 있어서 필수 단계인 경우에만 본 소프트웨어를 복사하거나 개작할 수 있습니다. 원 소프트웨어에 있는 모든 저작권 통지를 복제하여 모든 사본 및 개작본에 부착해야 합니다. 소프트웨어를 공중 네트워크에 복사하면 안됩니다.

분해 또는 해독 금지

HP의 사전 서면 동의를 받지 않은 한 소프트웨어를 분해하거나 역컴파일하면 안됩니다. 어떤 지역에서는 제한된 분해나 역컴파일을 위해 HP의 동의가 필요하지 않을 수도 있습니다. HP에서 요청할 경우 분해 또는 역컴파일에 대한 자세한 내용을 HP에 제출하여야 합니다. 해독이 소프트웨어의 작동을 위해 필수적이 아니면 소프트웨어를 해독하면 안됩니다.



양도

소프트웨어를 양도할 경우 사용자의 사용 허가는 자동으로 취소됩니다. 양도시에는 소프트웨어를 일체의 사본 및 관련 문서와 함께 양수인에게 양도해야 합니다. 양수인은 양도의 조건으로서 본 사용 허가 조건들을 수락해야 합니다.



해지

본 사용 허가 조건 위반을 인지한 경우 HP 는 사용 허가를 해지할 수 있습니다. 해지 즉시 사용자는 소프트웨어를 모든 형태의 사본, 개작본 및 합병된 부분과 함께 파기해야 합니다.



수출 요건

해당 법규를 위반하며 본 소프트웨어 또는 그 사본이나 개작본을 수출하거나 재수출하면 안됩니다 .

미국 정부 제한 권리

본 소프트웨어와 문서는 전적으로 사적 비용에 의해 개발되었습니다 . 본 소프트웨어와 문서는 DFARS 252.227-7013(1988 년 10 월) , DFARS 252.211-7015(1991 년 5 월) 또는 DFARS 252.227-7014(1995 년 6 월) 에 규정된 “ 상용 컴퓨터 소프트웨어 ” , FAR 2.101(a) 에 규정된 “ 상용 물품 ” 또는 FAR 52.227-19(1987 년 6 월) 에 규정된 “ 제한적 컴퓨터 소프트웨어 ” 로서 (또는 다른 해당 정부 규정이나 계약 조항에 의거) 제공되고 사용 허가됩니다 . 사용자는 FAR 나 DFARS 의 해당 조항 또는 본 제품을 위한 HP 표준 소프트웨어 계약에 의해 본 소프트웨어 및 문서에 대해 제공되는 권리만을 보유합니다 .



전세계 영업 서비스 사무소



주 HP 영업 서비스 사무소에 전화하기 전에 "HP 지원 " 항에 나열된 해당 고객 지원 센터에 전화 연락하십시오 . 제품을 이 사무소로 보내면 안됩니다 . 제품 반송 정보도 [HP Customer Care](#) 내의 해당 고객 지원 센터를 통해서 제공합니다 . 항 .



유럽

알바니아

Gener-Al sh.p.k.
 Hewlett-Packard Distributor
 Tirana Trade Centre
 Rr. 'Durrësit'
 Tirana
 전화 : +355-42-23519
 팩스 : +355-42-27966

오스트리아

Wien
 Hewlett-Packard Ges.m.b.H
 Elektronische Meßtechnik
 Lieblgasse1
 1222 Vienna
 전화 : 01/25000-7006
 팩스 : 01/25000-6558

Belarus

Belhard
 709, 2 Melnicayte Street
 Minsk 220600
 전화 : 375-172-238985
 팩스 : 375-172-268426

벨기에

Hewlett-Packard Belgium
 S.A./N.V.
 Boulevard de la Woluwe 100-102
 B 1200 Brussels
 전화 : (32/2) 778-34-17
 팩스 : (32/2) 778-34-14



불가리아

S&T Bulgaria Ltd.
Hewlett-Packard Distributor
2, "Iatashka" St.
Sofia 1618
전화 : +359-2-955 9573
팩스 : +359-2-955 9290

크로아티아 (Hrvatska)

Hermes-Plus
Hewlett-Packard Distributor
Slandrove 2
SE 1231 Crnuce
전화 : 38-512 331061
팩스 : 38-512 331930

키프로스

Handled by G-Systems, Greece

체코 공화국

Hewlett-Packard
Ceskoslovenski sro
Novodvorska 82
14200 Praha 414
전화 : +420-2-474 3294
팩스 : +420-2-474 3293

덴마크

Hewlett-Packard A/S
Kongevejen 25
DK-3460 Birkerod
전화 : (45) 45 99-10-00
팩스 : (45) 45-82-06-30
E-Mail Address:
test_measurement@hp.dk

핀란드

Hewlett-Packard Oy
Street Address:
Piispankalliontie 17
02200 ESPOO
P.O.Box Address:
P.O. Box 68
02201 ESPOO
전화 : 358-9-8872 2100
팩스 : 358-9-8872 2923
E-Mail Address:
tmodirect@finland.hp.com

프랑스

Hewlett-Packard France
Test et Mesure
Z.A. de Courtaboeuf
1 Avenue du Canada
91947 Les Ulis
전화 : 01 69 29 41 14
팩스 : 01 69 29 65 09



독일

Böblingen
 Hewlett-Packard GmbH
 Elektronische Meßtechnik
 Postfach 14 30
 71004 Böblingen
 전화 : 0180/524-63 30
 팩스 : 0180/524-63 31
 Bad Homburg
 Hewlett-Packard GmbH
 Elektronische Meßtechnik
 Hewlett-Packard Straße 1
 61352 Bad Homburg
 전화 : 0180/524-6330
 팩스 : 0180/524-6331

베를린

Hewlett-Packard GmbH
 Elektronische Meßtechnik
 Lützowplatz 15
 10785 Berlin
 전화 : 0180/524-6330
 팩스 : 0180/524-6331

함부르크

Hewlett-Packard GmbH
 Elektronische Meßtechnik
 Überseering 16
 22297 Hamburg
 전화 : 0180/524-6330
 팩스 : 0180/524-6331

하노버

Hewlett-Packard GmbH
 Elektronische Meßtechnik
 Baumschulenallee 20-22
 30625 Hannover
 전화 : 0180/524-6330
 팩스 : 0180/524-6331

Leipzig

Hewlett-Packard GmbH
 Elektronische Meßtechnik
 Wehlitzer Strasse 2
 04435 Schkeuditz
 전화 : 0180/524-6330
 팩스 : 0180/524-6331



문헨

Hewlett-Packard GmbH
 Elektronische Meßtechnik
 Eschenstraße 5
 82024 Taufkirchen
 전화 : 0180/524-6330
 팩스 : 0180/524-6331
 Nürnberg
 Hewlett-Packard GmbH
 Elektronische Meßtechnik
 Emmericher Straße 13
 90411 Nürnberg
 전화 : 0180/524-6330
 팩스 : 0180/524-6331

Ratingen

Hewlett-Packard GmbH
 Elektronische Meßtechnik
 Pempelfurt Straße 1
 40882 Ratingen
 전화 : 0180/524-6330
 팩스 : 0180/524-6331

Waldbronn (Karlsruhe)

Hewlett-Packard GmbH
 Elektronische Meßtechnik
 Hewlett-Packard-Str. 8
 76337 Waldbronn
 전화 : 0180/524-6330
 팩스 : 0180/524-6331
 Hewlett-Packard GmbH
 Herrenberger Straße 130
 7030 Böblingen
 전화 : (49) 7031/14-0
 팩스 : (49) 7031/14-2999

그리스

G-Systems
 Hewlett-Packard Distributor
 76, Ymittou Street
 11634 Athens
 전화 : (30/1) 7264045
 팩스 : (30/1) 7264020

헝가리

Hewlett-Packard Magyarország
 KFT. Erzsébet
 királyne útja 1/c
 1146 Budapest
 전화 : (36) 1 4618111
 팩스 : (36) 1 4618222



아일랜드

Hewlett-Packard Ireland Limited
Hewlett-Packard House
Stradbroke Road
Blackrock, Co.
Dublin Ireland
전화 : 01 615 8222
팩스 : 01 284 5134

이탈리아

Napoli
Hewlett-Packard Italiana S.p.A.
Via Emanuele Gianturco, 92/G
80146 Napoli (Na)
전화 : (39/81) 73-40-100
팩스 : (39/81) 73-40-216

Roma Eur

Hewlett-Packard Italiana S.p.A.
Viale del Tintoretto, 200
00142 Roma Eur
전화 : (39/6) 54-831
팩스 : (39/6) 54-01-661

Torino

Hewlett-Packard Italiana S.p.A.
Via Praglia 15
10044 Pianezza (To)
전화 : (39/11) - 9685.1
팩스 : (30/11) - 968.5899

밀란

Hewlett-Packard Italiana S.p.A.
For information on any products
or
services call: 02 92 122 241
Hewlett-Packard Italiana S.p.A.
Via G. di Vittorio 9
20063 Cernudusco s/N
전화 : (39/2) 92-122-241
팩스 : (39/2) 92-104 069

Kazakhstan

Scan East
Karosat-Batyr street 82
Almaty 480012
전화 : 7-3272-622020
팩스 : 7-3272-621843



**마케도니아 , The Former
Yugo-slav Republic of**

Hermes-Plus
Hewlett-Packard Distributor
Celovska 73
61000 Ljubljana
Slovenia
전화 : 61/193322
팩스 : 61/55597

네덜란드

Hewlett-Packard Nederland B.V.
Postbox 667
1180 AR Amstelveen
Netherlands
전화 : (31/20) 547-6669
팩스 : (31/20) 547-7765

노르웨이

Hewlett-Packard Norge AS
Drammensveien 169
Postboks 60 Skóyen
N-0212 OSLO
전화 : +47 22 73 57 59
팩스 : +47 22 73 56 19
E-Mail Address:
test_measurement@
norway.hp.com

폴란드

Hewlett-Packard Polska
Ochota Park Office
Aleje Jerozolimskie 181 02-222
Warszawa
전화 :
+48 (022) 6087700
팩스 : +48 (022) 6087600

포르투갈

Hewlett-Packard Portugal S.A.
Av. Marginal, Ed. Parque Oceano
Piso 5°-G-St° Amaro de Oeiras
2780 Oeiras
전화 : (353/1) 482 8500
팩스 : (353/1) 441-7071



루마니아

S&T Romania SRL
Hewlett-Packard Distributor
Centrul Sitraco-Plata Unirii
Bd. Dimitries Cantemir 1
Etaj II-210 Sector 4

Bucuresti

전화 : (40/1) 3307320
Additional phone number(s):
(40/1) 3307217, (40/1) 3307218
팩스 : (40/1) 3307310
Service Hot Line: (40/1) 3307300

러시아

Hewlett-Packard Company
Representative Office
Kosmodamianskaya
naberezhnaya 52, Bldg. 1
113054 Moscow
전화 :
+7 (095) 9169811
팩스 : +7 (095) 916848
Slovakia (Slovak Republic)

S&T Slovakia

Hewlett-Packard Distributor
Polianky 5
SK 844 J4 Bratislava
전화 : (421) 7 765896
팩스 : (421) 7 763408

Slovenia

Hermes-Plus
Hewlett-Packard Distributor
Slandraa 2
1231 Ljubljana-Crnuce
전화 :
(386) 61-1895 200
팩스 : (386) 61 1895 201

스페인

바르셀로나

Hewlett-Packard Española, S.A.
Avda. Diagonal, 605
08028 Barcelona
전화 : 34 93 401 91 00
팩스 : 34 93 430 84 68



마드리드

Hewlett-Packard Española, S.A.
Crta N-VI km 16,500
28230 Las Rozas, Madrid
전화 : (34/91) 6311323
팩스 : (34/91) 6311469

Sevilla

Hewlett-Packard Española, S.A.
Avda. Luis de Morales, 32
Edificio Forum, planta 3&supa;,
mòdulo1
41018 Sevilla
전화 : 34-95-455 2600
팩스 : 34-95-455 2626

발렌시아

Hewlett-Packard Española, S.A.
Plaza de América, 2 2 B
Edificio Zurich
46004 Valencia
전화 : 34-96-398 2200
팩스 : 34-96-398 2230

Vizcaya

Avda de Sugazarte
Hewlett-Packard Española, S.A.
Avda de Zugazarte, 8
Edif El Abra, 4
48930 Las Arenas, Guecho
전화 : 34-94-481 80 00
팩스 : 34-94-481 80 40

스웨덴

Hewlett-Packard Sverige AB
Skalholtsgatan 9
164 97 Kista
전화 : (46/8) 444 22 77
팩스 : (46/8) 444 25 25
E-Mail Address: test-
measurement@sweden.hp.com
Hewlett-Packard Sverige AB
Vådursgatan 6
Box 5328
S-402 27 GÖTEBORG
Sweden
전화 : (46/31) 35 18 00
팩스 : (46/31) 35 18 99



스위스

Berne
Hewlett-Packard (Schweiz) AG
Elektronische Meßtechnik
Meriedweg 11
3172 Niederwangen/Bern
전화 : (01) 735 72 36
팩스 : (01) 735 77 03

제네바

Hewlett-Packard (Suisse) SA
Elektronische Meßtechnik 39,
rue de Veyrot
1217 Meyrin 1
전화 : (01) 735 72 36
팩스 : (01) 735 77 03

쥬리히

Hewlett-Packard (Schweiz) AG
Elektronische Meßtechnik
In der Luberzen 29
8902 Urdorf/Zürich
전화 : (01) 735 72 36
팩스 : (01) 735 77 03

터키

Ankara
Hewlett-Packard
Bilgisayar ve Olcum Sistemleri
A.S.
Karum Is Merkezi No:461 (B-
Asansoru)
Iran Cad.No.21
06680, Kavaklidere - Ankara
전화 :
(90/312) 468 87 70
팩스 : (90/312) 468 87 78

이스탄불

Hewlett-Packard
Bilgisayar ve Olcum Sistemleri
A.S.
19 Mayis caddesi
Nova/Baran Plaza K.12
Sisli 80220
Istanbul
전화 :
(90/212) 224 59 25 (12 lines)
팩스 : (90/212) 224 59 39



우크라이나

S&T Ukraine Ltd.
50, Popudrenko Street
243660 Kiev
전화 : 380-44-559 4763
팩스 : 380-44-559 5033

영국

Hewlett-Packard Limited (T4)
Cain Road
Bracknell
Berkshire
RG12 1HN
전화 : 01344 366666
팩스 : 01344 362852
Contact HP
E-Mail Address:
uktmo_sales@hp.com
See United Kingdom

Uzbekistan

ABM Worldwide Technologies
15, Movaraunnakhr Street
Tashkent 700060
전화 : 7-3712-1333689
팩스 : 7-3712-406485

유고슬라비아

IBIS Instruments
Pariske Komune 22
11070 N.Beograd
전화 : 381-11-609650
팩스 : 381-11-699627



중남미

아르헨티나

Hewlett-Packard Argentina
 Montaneses 2140
 1428 Buenos Aires
 전화 : (54 1) 787-7115
 팩스 : (54 1) 787-7287

Belize

Atendido por El Salvador

볼리비아

Atendido por Uruguay

브라질

Hewlett-Packard Brasil
 Alameda Rio Negro, 750
 06454-000-Alphaville-Barueri
 Sao Paulo, Brazil
 전화 :
 (55-11) 7296-8155/8160
 Additional phone number(s): HP
 DIRECT: 0 800 130-266

팩스 : (55-11) 7296-8171

Hewlett-Packard Brasil
 Rua Lauro Mueller, 116
 Grupo 803 Edificio Torre Rio Sul
 22290-160 Botafogo
 Rio de Janeiro
 전화 : (55-21) 541-4404
 팩스 : (55-21) 295-2195

칠레

ASC. S.A. (Multi-Industry)
 Los Alerces 2363
 Santiago, Chile
 전화 : (56-2) 237-0707
 팩스 : (56-2) 239-7179
 COASIN Chile Ltda. (Telecom)
 Holanda 1292
 Santiago, Chile
 전화 : (562) 225-0643
 팩스 : (562) 274-4588

Rimpex Chile (Datacom)
 Avda. Pedro de Valdivia 1646
 Santiago, Chile
 전화 :
 562-340-7701/7702



콜롬비아

Instrumentación Ltda.
Calle 115 No. 11-A-10
Bogotá, Colombia
전화 : (57-1) 612-1313
팩스 : (57-1) 612-0805
Sycom, S.A. (Datacom)
Avenida El Dorado 9010
Bogotá, Colombia
전화 : (57-1) 410-1303
팩스 : (57-1) 410-1196

코스타리카

COASIN COSTA RICA, S.A.
Del Centro Cultural en San Pedro
200 Mts Norte, 25 Mts Oeste
Casa # 3552
San José, Costa Rica
전화 : (506) 283-8325
팩스 : (506) 225-6349

Dominican Republic

Esacomp, S.A.
Calle Seminario No. 55
Ens. Piantini
Santo Domingo, República
Dominicana
전화 : (809) 563-6350
팩스 : (809) 565-0332
Contacto: Fabio Brito

에쿠아도르

Complementos Electrónicos S.A.
Av. General Enriquez 1800
San Rafael, Ecuador
전화 : (593-2) 334257
팩스 : (593-2) 331595

엘살바도르

SETISA
Col. Roma
Pje. Carbonell, No. 28
San Salvador, El Salvador
전화 : (503) 223-0993
팩스 : (503) 279-2077
Contacto: Arne Guerra

구아테말라

EPTTEL
12 Ave. 17-35 Zona 10
Guatemala
전화 : (502) 363-0423
팩스 : (502) 363-0443

혼두라스

Atendido por Setisa, El Salvador



멕시코

Hewlett-Packard de México
SA de CV
Dr. Atl No. 1, Desp. 102
Edif. Tepeyac
Zona Rio
22320 Tijuana, B.C. México
전화 : (66) 34-38-01
팩스 : (66) 34-38-04

Hewlett-Packard de México,
S.A. de C.V.
Prolongación Reforma 700
Col. Lomas de Santa Fé
01210 México, D.F.
전화 :
(52-5) 258-4389/258-4392
팩스 : (52-5)258-4301
HP DIRECT: 01-800-506-4800
Hewlett-Packard de México
S.A. de C.V.
Rio Nilo 4049-12
Cd. Juarez, Chih. 32310
México
전화 : (52-16) 11-0777
팩스 : (52-16) 13-7622

니카라구아

Atendido por El Salvador

파라구아이

Atendido por Uruguay

페루

COASIN Peru S.A.
(Redes Privadas)
Calle 1 - No. 891 CORPAC
Lima 27, Peru
전화 : (511) 224-3380
팩스 : (511) 224-1509
Contact: Javier Rodriguez
SATEL S.A.
(Gobierno y redes publicas)
Enrique Palacios No. 155
Lima 18 - Peru
전화 :
(511) 446-2253/241-8085/
446-0281
팩스 : (511) 444-0305
Contacto: Eliana Rey de Castro

Trinidad and Tobago

Borde Communications
1 Valsayn Road
Curepe, P.O. Box 897
Port-of-Spain, Trinidad
전화 : (809) 663-2087
팩스 : (809) 645-3352
Contact: David Belgrave



중 남미본부

Hewlett-Packard Company
5200 Blue Lagoon dr. #950
Miami,
Fl 33126
전화 : 305-265-5561
팩스 : 305-267-4288
E-Mail Address:
britton_bentley@hp.com

우르구아이

Conatel S.A.
Ejido 1690
Montevideo, Uruguay
전화 : (598) 2-920314
팩스 : (598) 2-920660
Contacto: Pablo Braga

베네수엘라

Hewlett-Packard de Venezuela
3ra. Transversal Los Ruices Nrte
Edf. Segre, Piso 1,2 y 3
Caracas, Venezuela
전화 : (58-2) 207-8357
팩스 : (58-2) 207-8361



아시아 태평양

호주

Melbourne
 Hewlett-Packard Australia Ltd.
 31-41 Joseph Street
 Blackburn, VIC 3130
 전화 :
 1 800 629 485 (toll free)
 Additional phone number(s):
 (61 3) 9210 5408
 팩스 : (61 3) 9210-5489

Perth
 Measurement Innovation (WA)
 Pty. Ltd.
 Kishorn Court
 Suite 3, 58 Kishorn Road
 Mount Pleasant, WA 6153
 전화 : (61/9) 316-2757
 팩스 : (61/9) 316-1392
 Mobile: 61-18-33-6434

Sydney
 Hewlett-Packard Australia Ltd.
 17-23 Talavera Road
 North Ryde, N.S.W. 2113
 전화 : (61/2) 9950-7444
 팩스 : (61/2) 9888-9072

벙글라데시

Jiu International Ltd
 60 East Tejturi Bazar, 2nd Floor
 Farmgate Dhaka
 Bangladesh
 전화 : 880-2-913-0480
 팩스 : 880-2-871-034
 E-Mail Address: jiu@bangla.net
 Brunei Darussalam
 Kompouter Wisman Sdn Bhd
 Block A, Unit 1, Ground Floor
 Abdul Razak Complex
 Jalan Gadong 3180
 Negara Brunei Darussalem
 전화 :
 673-2-423918/425603
 팩스 : 673-2-441492
 Telex: 0809-2447

중국

Beijing
 China Hewlett-Packard Co. Ltd.
 5-6/F West Wing Office
 China World Trade Center
 No. 1 Jian Guo Men Wei Avenue
 Beijing 100004 PRC
 전화 :
 (86-10) 6505-3888
 팩스 : (86-10) 6505-1033
 Telex: 085-22601 CTSHP CN
 Cable: 1920 Beijing



Chengdu
 China Hewlett-Packard Co. Ltd.
 22/F Daye Road
 No. 39 Daye Road
 Chengdu 610016 PRC
 전화 : (86/28) 666-3888
 팩스 : (86/28) 666-5377

Guangzhou
 China Hewlett-Packard Co. Ltd.
 7/F T.P.Plaza
 9/109, Liu Hua Road
 Guangzhou 510010 PRC
 전화 :
 (86/20) 8669-3888
 팩스 : (86/20) 8669-5074
 Telex: 44556 GPHGZ CN

Shanghai
 China Hewlett-Packard Co., Ltd.
 10-12/F Novel Building
 No. 887 Huai Hai Zhong Lu
 Shanghai, 200020
 전화 :
 (86/21) 6474-3888
 팩스 : (86/21) 6267-8523
 Telex: 086-33577 CHPSB CN

Shenyang
 China Hewlett-Packard Co., Ltd.
 12/F Shenyang Sankei Torch

Building No. 262 Shifu Road,
 Shenhe District
 Shenyang 110013 PRC
 전화 :
 (86/24) 2790170, 2790171
 팩스 : (86/24) 2790232

Xi'an Branch Office
 3/F East New Technology
 Trade Center A16
 Yanta Lu Zhong Duan
 Xi'an 710054 PRC
 전화 : (86/29) 552 9379
 팩스 : (86/29) 552 9243

Hewlett-Packard Co., Ltd.
 17-21/F Shell Tower,
 Times Square
 1 Matheson Street
 Causeway Bay
 Hong Kong, PRC
 전화 : (852) 2599-7777
 팩스 : (852) 2506-9256
 Hong Kong
 Hewlett-Packard (HK) Ltd.
 17-21/F Shell Tower,
 Times Square
 1 Matheson Street
 Causeway Bay
 Hong Kong, PRC
 전화 : (852) 2599-7889
 팩스 : (852) 2506-9233



인도

Bangalore
Hewlett-Packard India Pvt. Ltd.
Embassy Point
150 Infantry Road
Bangalore 560001

전화 :
(91/80) 225-3024 or 209-1808
팩스 : (91/80) 225-6186
Telex: 845-2773 HP IN

Calcutta
Hewlett-Packard India Pvt. Ltd.
708 Central Plaza
2/6 Sarat Bose Road
Calcutta 700 020

전화 : (91/33) 745 4755
Additional phone number(s):
91-33-475-4755
팩스 : (91/33) 748 571

Hyderabad
Hewlett-Packard India Pvt. Ltd.
5-9-13 Taramandal Complex
9th Floor, Saifabad
Hyderabad 500 004

전화 : (91/40) 232-679
팩스 : (91/40) 220.012 or 231.756
Telex: 425-2422 HPIL IN

Mumbai
Hewlett-Packard India Pvt. Ltd.
Unit-3, B-Wing
Ground Floor, Neelam Center
Hind Cycle Road
Worli, Mumbai 400 025

전화 :
(91/22) 493-4722 or 493-4723
Additional phone number(s):
91-22-493-9978-79 or 91-22-493
팩스 : (91/22) 493-7823
Telex: 11-76812 HPIB IN

New Delhi
Hewlett-Packard India Ltd.
Chandiwalla Estate
Ma Anandmai Ashram Marg,
Kalkaji
New Delhi 110 019
전화 : (91-11) 682-6000
팩스 : (91-11) 682-6030

인도네시아

Bandung
P.T. Berca Hardayaperkasa
Jalan Tengku Angkasa No. 33
Bandung 40132

전화 : (62-22) 250-8100
팩스 : (62-22) 250-6757



Jakarta
 P.T. Berca Hardayaperkasa
 Jalan Abdul Muis No. 62
 Jakarta 10160-Indonesia
 전화 : (62/21) 380 0902
 팩스 : (62/21) 381 2044

한국 , Republic of

Seoul
 Hewlett-Packard Korea Ltd.
 HP Korea House
 25-12 Yoido-dong
 Youngdeung po-ku
 Seoul 150-010
 전화 : (82/2)-769-0114
 팩스 : (82/2) 784-7084

Taegu
 Hewlett-Packard Korea Ltd.
 18/F, Young Nam Tower B/D 111
 Shin Cheon-dong, Dong-Gu
 Taegu
 전화 : (82/53) 754-2666
 팩스 : (82/53) 752-4696

Taejeon
 Samsung
 Hewlett-Packard Korea Ltd.
 8/F Hyundai Bldg,
 1298 Doonsan-dong, Seo-gu
 Taejeon
 전화 : 82-42-480-2800
 팩스 : 82-42-480-2828

말레이시아

Kuala Lumpur
 Hewlett-Packard Sales (Malaysia)
 Sdn Bhd
 Ground Floor, Wisma Cyclecarri
 288 Jalan Raja Laut
 50350 Kuala Lumpur
 전화 :
 1-800-88-8848 Toll Free
 팩스 : (60/3) 298-9157

Penang
 Hewlett-Packard Sales (Malaysia)
 Sdn Bhd
 Bayan Lepas Free Trade Zone
 11900 Bayan Lepas
 Penang
 전화 : (60/4) 642-3502
 팩스 : (60/4) 642-3511



뉴질랜드

Hewlett-Packard New Zealand Ltd.
186-190 Willis Street
Wellington
전화 : 0800-738-378
(international 64-4-802-6800)
팩스 : (64-4) 802-6881

파키스탄

Islamabad
Mushko Electronics (Pvt) Ltd.
68-W Sama Plaza, Blue Area, G-7
Islamabad 44000
Pakistan
전화 :
92-51-828-459/810-950
팩스 : 92-51-816-190
Telex: 54001 Muski Pk

Karachi

Mushko Electronics (Pvt) Ltd.
Oosman Chambers
Abdullah Haroon Road
Karachi 74400
전화 : 92-21-566-0490
팩스 : 92-21-566-0801
Telex: 29094 MUSKO PK

필리핀

Hewlett-Packard Philippines Corporation
9th Floor, Rufino Pacific Tower
6784 Ayala Avenue
Makati City 1229
전화 : (63-2) 894-1451
팩스 : (63-2) 811-1080, 811-0635
Online Sales: (63-2) 893-9959

싱가폴

Hewlett-Packard Singapore (Sales) Pte Ltd
450 Alexandra Road
Singapore 119960
전화 : 65 275 3888
Additional phone number(s):
HP Direct: 1 800 292-8100
Application Support: 65-374-4242
Hardware Service Hotline:
65-375-8350
팩스 : 65 274 7887

스리랑카

Precision Technical Services (PVT) Ltd.
No. 2, R.A. De Mel Mawatha
Colombo 00500
전화 : (941) 597-860
팩스 : (941) 597-863



대만

Chungli
Hewlett-Packard Taiwan Ltd.
No. 20 Kao-Shuang Road
Ping-Chen, 32404
Taoyuan Hsieh
전화 : (886/3) 492-9666
팩스 : (886/3) 492-9669

Kaohsiung
Hewlett-Packard Taiwan Ltd.
12th Floor, 10 Syh-Wei 4th Road
Kaohsiung
전화 : (886/7) 330-1199
팩스 : (886/7) 330-8568

Taichung
Hewlett-Packard Taiwan Ltd.
10F, 540, Sec. 1
Wen-Hsin Road
Taichung
전화 : (886/4) 327-0153
팩스 : (886/4) 326-5274

Taiwan, ROC
Hewlett-Packard Taiwan Ltd.
Hewlett-Packard Building
8/F No. 337, Fu-Hsing North
Road
Taipei 10483 Taiwan
전화 : (886-2) 712-0404
팩스 : (886-2) 718-2928
HP DIRECT Basic Tools free tel:
080-212-535

태국

Hewlett-Packard (Thailand) Ltd.
23rd-25th floor Vibulthani Tower 2
3199 Rama IV Road
Klong Toey, Bangkok 10110
전화 : (66-2) 661-3900
팩스 : (66-2) 661-3946

베트남

System Interlace
39 Mai Hac De Street
Hai Ba Trung District
Hanoi
Vietnam
전화 : 844-229-808/9
팩스 : 844-229-553



일본

Aichi

Hewlett-Packard Japan Ltd.
 Nagoya Kokusai Center Bldg.
 1-47-1 Nakono Nakamura-ku,
 Nagoya-shi
 Aichi 450

Hewlett-Packard Japan Ltd.
 Nakane-Nissei Bldg.
 4-25-18 Nishi-machi, Toyota-shi
 Aichi 471

Akita

Hewlett-Packard Japan Ltd.
 Nihonseimei Akita Chuodori Bldg.
 4-2-7 Nakadori, Akita-shi
 Akita 010

Chiba

Hewlett-Packard Japan Ltd.
 WBG Malibu East Bldg. 19F
 2-6 Nakase Mihama-ku, Chiba-shi
 Chiba 261-71

Fukuoka

Hewlett-Packard Japan Ltd.
 Daisan Hakata-Kaisei Bldg.
 1-3-6 Hakataekiminami
 Hakata-ku, Fukuoka-shi
 Fukuoka 812

Hiroshima

Hewlett-Packard Japan Ltd.
 Nissei-Heiwakoen Bldg.
 3-25 Nakajima-cho Naka-ku,
 Hiroshima-shi
 Hiroshima 730

Hokkaido

Hewlett-Packard Japan Ltd.
 Sumitomo-seimei
 Sapporo Chuo Bldg.
 1-1-14 Minaminijo-higashi
 Chuo-ku, Sapporo-shi
 Hokkaido 060

Hyogo

Hewlett-Packard Japan Ltd.
 1-3-2 Muroya Nishi-ku, Kobe-shi
 Hyogo 651-22



Ibaraki

Hewlett-Packard Japan Ltd.
Mito Yomiuri-Kaikan Bldg.
2-4-2 Minami-machi, Mito-shi
Ibaraki 310
Hewlett-Packard Japan Ltd.
Tsukuba-Mitsui Bldg.
1-6-1 Takezono, Tsukuba-shi
Ibaraki 305

Ishikawa

Hewlett-Packard Japan Ltd.
Kanazawa MK Bldg.
98-8 Sainen-machi, Kanazawa-shi
Ishikawa 920

Kanagawa

Hewlett-Packard Japan Ltd.
3-2-2 Sakado
Takatsu-ku, Kawasaki-shi
Kanagawa 213
Hewlett-Packard Japan Ltd.
9-32 Tamuracho, Atsugi-shi
Kanagawa 243

Kyoto

Hewlett-Packard Japan Ltd.
Maeda SN Bldg.
518 Akinono-cho Nijyo-Kudaru
Karasuma, Nakagyo-ku
Kyoto 604

Miyagi

Hewlett-Packard Japan Ltd.
Yamaguchi Bldg.
1-1-31 Ichibancho Aoba-ku,
Sendai-shi
Miyagi 980

Nagano

Hewlett-Packard Japan Ltd.
Forum Honjo Bldg.
2-4-1 Honjo, Matsumoto-shi
Nagano 390

Osaka

Hewlett-Packard Japan Ltd.
Chuo Bldg.
5-4-20 Nishinakajima
Yodogawa-ku, Osaka-shi
Osaka 532



Saitama

Hewlett-Packard Japan Ltd.
Mitsui-seimei Omiya
Miyamachi Bldg. 2-96-1
Miyamachi, Omiya-shi
Saitama 330
Hewlett-Packard Japan Ltd.
Nissei-Kumagaya Bldg.
2-42 Miya-machi, Kumagaya-shi
Saitama 360

Shizuoka

Hewlett-Packard Japan Ltd.
Kawasei-Rinkyō Bldg.
6-6 Hosojima-cho
Hamamatsu-shi
Shizuoka 435

Tochigi

Hewlett-Packard Japan Ltd.
Chiyodaseimei-Utsunomiya Bldg.
2-3-1 Odori, Utsunomiya-shi
Tochigi 320

Tokyo

Hewlett-Packard Japan Ltd.
9-1 Takakura-cho, Hachioji-shi
Tokyo 192-8510
Hewlett-Packard Japan Ltd.
NAF Bldg.
3-8-20 Takaido-higashi,
Suginami-ku
Tokyo 168



중동과 아프리카

알제리아

RTI Algeria
 26, Bis rue Mohammed
 Hadj-Ahmed
 (ex. Rue Jean Pierre Dinet)
 16035 Hydra
 Alger
 Algerie
 전화 : 213-2-606450

앙골라

Handled by HP South Africa

바레인

BAMTEC
 P.O. Box 10373
 Capital centre
 Shop 116
 Road 1405
 Area 314
 Manama
 전화 : 9-73-275678
 팩스 : 9-73-276669
 Telex: 8550 WAEL BN

이집트

ORASCOM
 Onsi Sawiris & Co
 P.O. Box 1191
 160, 26th July Street
 Agouza/Cairo
 전화 : (202) 3015287
 팩스 : (202) 3442615
 Telex: 92768 orscm un

이란 (Islamic Republic of)

Everttech
 11 bis, rue Toepffer
 1206 Geneve
 전화 :
 +41-22-346 92 92
 팩스 : +41-22-346 86 91
 Telex: 421 787

이스라엘

Computation and Measurement
 Systems (CMS) Ltd.
 11, Hashlosa Street
 Tel-Aviv 67060
 전화 :
 972 (03) 538-03-80
 팩스 : 972 (03) 537-50-55
 Telex: 371234 HPCMS



요르단

Scientific & Medical Supplies Co.
P.O. Box 1387
Amman
전화 : (962/6) 62-49-07
팩스 : (962/6) 62-82-58
Telex: 21456 sabco jo

쿠웨이트

Al-Khaldiya Electronics &
Electricals Equipment Co.
P.O. Box 830
Safat 13009
전화 : (965) 48 13 049
팩스 : (965) 48 12 983

레바논

Computer Information Systems
C.I.S.
Lebanon Street
Chammas Bldg.
P.O. Box 11-6274
Dora-Beirut
전화 : (961/1) 405-413
팩스 : (961/1) 601.906
Tel/ 팩스 : (3579) 514-256
(Cyprus Based Line)
Telex: 42309 chacis le

Malawi

Handled by HP South Africa

Mauritius

Handled by HP South Africa

모로코

SICOTEL
Complexe des Habous
Tour C, avenue des Far
Casablanca 01

전화 :
+212 (02) 31-22-70
팩스 : +212 (02) 31-65-45
Telex: 27604

모잠비크

Handled by
HP South Africa

Namibia

Handled by
HP 남아프리카



나이지리아

Management Information
Systems
Co. Ltd.
3 Gerrard Road
P.O. Box 53386
Ikoyi, Lagos
전화 : 234-1-2691307
팩스 : 234-1-2692755
Telex: 23582 DATEC NG

오만

IMTAC LLC
P.O. Box 51196
Al Hayek Street
Mina al Fahal
Muscat
전화 :
(968) 707-727, (968) 707-723
팩스 : (968) 796-639,
(968) 797-709

Qatar

Qatar Datamations Systems
Al Ahed Building, 5th floor

Al Muthof Street
Doha
전화 : 974/43.99.00
팩스 : 974/43.21.54
Telex: 4833

사우디 아라비아

Modern Electronics
Establishment
P.O. Box 22015
Prince Musad Ibn Abdulaziz St.
Riyadh 11495
전화 : (966/1) 476-3030
팩스 : (966/1) 476-2570
Additional 팩스 :
(966/1) 476-7649
cable ROUFKO
Modern Electronics
Establishment
P.O. Box 22015
al Nimer Building
Riyadh 11495
전화 : (01) 4624266
팩스 : (01) 4624404
Additional 팩스 :
(966/1) 476-7649



남아프리카

Hewlett-Packard South Africa
(Pty.) Ltd.
P.O. Box 120, Howard Place
7450 Cape Town
전화 : 27 21 658-6100
팩스 : 27 21 685-3785

Hewlett-Packard South Africa
(Pty.) Ltd.
Private Bag
Wendywood 2148
전화 : 27-11-806 1173
팩스 : 27-11-806 1213

튀니지아

Precision Electronique
5, rue de Chypre-Mutuella Ville
1002 Tunis Belvedere
전화 : (216/1) 785-037
Additional phone number(s):
(216/1) 890-672
팩스 : (216/1) 780-241
Telex: (0409) 18238 TELEC TN

United Arab Emirates

Emitac Ltd.
Block RBS Arenco Bldg.
Zabel Road
P.O. Box 8391
Dubai

전화 : (971/4) 37-75-91
팩스 : (971/4) 37-08-99
Emitac Ltd.
P.O. Box 2711
Abu Dhabi

전화 : (971/2) 77-04-19
팩스 : (971/2) 72-30-58

잠비아

Handled by HP South Africa

짐바웨

Handled by HP South Africa



A 사양



개요

이 부록의 내용 :

- [용지 규격](#)
- [프린터 사양](#)



용지 규격

HP LaserJet 프린터는 인쇄 품질이 우수합니다. 이 프린터에서는 낱장 용지 (재활용 용지 포함), 봉투 , 레이블 , 투명 용지 및 사용자 정의 크기 용지와 같은 다양한 용지를 사용할 수 있습니다. 무게 , 그레인 및 수분 함량과 같은 속성은 프린터 성능과 출력 품질에 영향을 미치는 중요한 요소입니다.

본 프린터는 사용 설명서의 지침에 따라 다양한 종류의 용지와 기타 인쇄 용지를 사용할 수 있습니다. 지침에 부합하지 않는 용지를 사용할 때 다음과 같은 문제가 발생할 수 있습니다.

- 불량한 인쇄 품질
- 용지 걸림과 여러 장 동시 공급 증가
- 수리를 요하는 프린터의 조기 마모 문제

다음 쪽에 계속.



주

최상의 결과를 얻으려면 HP 상표 용지와 인쇄 용지만을 사용하여 인쇄하십시오. Hewlett-Packard 사는 타사 제품 사용을 권장하지 않습니다. 이는 HP 제품이 아니면 HP 사가 품질에 대한 영향이나 관리를 할 수 없기 때문입니다.

본 사용 설명서 안내사항에 부합하는 용지를 사용할 때에도 만족스럽지 못한 결과가 생길 수 있습니다. 이는 부적절한 취급, 적합하지 않은 온도와 습도 또는 HP 가 통제할 수 없는 기타 요인 등에 기인할 수 있습니다.

다량의 용지를 구입하기 전에 용지가 이 사용 설명서와 *HP LaserJet Printer Family Paper Specification Guide* 에 명시된 요건을 충족시키는지 확인해야 합니다. (용지 사양 설명서를 주문하려면 [37](#) 쪽을 참조하십시오.) 다량으로 구입하기 전에 항상 용지를 시험해 보십시오

**주의**

HP 사양에 벗어나는 용지 사용시 수리를 요하는 프린터 고장을 초래할 수 있습니다. 이러한 수리는 HP 의 품질보증이나 서비스 계약에 의해 보상되지 않습니다.



입 / 출력을 위한 권장된 용지 크기

용지함 또는 출력함	용량	용지	무게
용지함 1 (다목적)	최고 100 장	<ul style="list-style-type: none"> ● 용지 크기 : Letter, ISO A4, Executive, A5, Legal, 11x17, ISO A3, JIS B5, JIS B4, JPostD, 8K, 16K, JIS EXEC ● 사용자 정의 크기 : 최소 : 98 x 191 mm (3.9 x 7.5 인치) 최소 : 297 x 450 mm (11.7 x 17.7 인치) <p>주 (1): 크기가 127 x 191 mm (5 x 7.5 인치) 이상인 용지에서는 양면에 인쇄할 수 있습니다 .</p> <ul style="list-style-type: none"> ● 다른 용지 종류 : 투명 용지 , 봉투 및 레이블 <p>주 : 봉투 , 투명 용지 및 레이블 인쇄시에는 용지함 1 을 사용하는 것이 가장 바람직합니다 .</p>	<p>60 - 199 g/m² 본드지 (16 - 53 파운드)</p> <p>양면 : 60 - 105 g/m² 본드지 (16 - 28 파운드)</p>



용지함 또는 출력함	용량	용지	무게
용지함 2 및 선택 사양 2 x 500 장 용지함 (용지함 4)	최고 500 장	용지 크기: Letter, ISO A4, Legal, JIS B4	60 - 105 g/m ² (16 - 28 파운드)
용지함 3 과 선택 사양 2 x 500 장 용지함 (용지함 5)	최고 500 장	용지 크기: Letter, ISO A4, Legal, JIS B4, ISO A3, 11x17	60 - 105 g/m ² (16 - 28 파운드)
선택 사양 2000 장 용지함 (용지함 4)	최고 2000 장	용지 크기: Letter, ISO A4, Legal, JIS B4, ISO A3, 11x17	60 - 105 g/m ² (16 - 28 파운드)



용지함 또는 출력함	용량	용지	무게
선택 사양 사용자 정의 용지함 (용지함 3 과 5)	최고 500 장	<ul style="list-style-type: none"> ● 용지 크기 : Letter, ISO A4, Legal, JIS B4, ISO A3, 11x17, 8K, 16K, JIS EXEC ● 사용자 정의 크기 : 최소 : 98 x 191 mm (3.9 x 7.5 인치) 최대 : 297 x 450 mm (11.7 x 17.7 인치) 	60 - 105 g/m2 (16 - 28 파운드)
표준 출력함 (인쇄면 아래로)	최고 500 장	용지 크기 : Letter, ISO A4, A5, Executive, Legal, 11x17, ISO A3, JIS B5, JIS B4	
인쇄면 상향 출력함	최고 100 장	용지 크기 : Letter, ISO A4, A5, Executive, Legal, 11x17, ISO A3, JIS B5, JIS B4, 2X 우편 엽서 , B5 봉투 , Com10 봉투 , C5 봉투 , DL 봉투 , Monarch	



용지함 또는 출력함	용량	용지	무게
스테이플러 갖춘 5 칸 우편함과 8 칸 우편 «	출력함당 최고 250 장	용지 크기 : Letter, ISO A4, Legal, JIS B4, ISO A3, 11x17, Executive, 봉투, 투명 필름, 레이블 주 : 봉투, 투명 필름 및 레이블은 인쇄면 상향 출력함에서만 지원됩니다. 스테이플 함은 A4 와 Letter 용지 크기만 지원합니다.	인쇄면 하향 출력함 : 60 - 105 g/m ² (16 - 28 파운드) 인쇄면 상향 출력함 60 - 135 g/m ² (16 - 35 파운드)
7 칸 탁상용 우편함	출력함당 최대 120 장	용지 크기 : Letter, ISO A4, Legal, 봉투, 투명 용지, 레이블 주 : 봉투, 투명 필름 및 레이블은 인쇄면 상향 출력함에서만 지원됩니다.	인쇄면 하향 출력함 : 60 - 105 g/m ² (16 - 28 파운드) 인쇄면 상향 출력함 60 - 199 g/m ² (16 - 53 파운드)



용지함 또는 출력함	용량	용지	무게
봉투 공급 장치	최고 100 매	봉투 크기 : 상업용 10 호 , C5, DL, Monarch, ISO B5, JPostD	60 - 90 g/m ² (16 - 24 파운드)
양면 인쇄 장치		용지 크기 : Letter, Legal, 11x17, ISO, A3, A4, JIS B4, 8K, 16K, JIS EXEC	60 - 105 g/m ² (16 - 28 파운드)



지원되는 용지 종류

본 프린터는 다음 용지 종류를 지원합니다 :

- 보통용지
- 레터헤드지
- 구멍 뚫린 용지
- 본드지
- 컬러 용지
- 갱지
- 양식 용지
- 투명 용지 * [331](#) 페이지 참조)
- 레이블 * [330](#) 페이지 참조)
- 재생용지
- 카드 용지 [335](#) 페이지 참조)
- 사용자 정의 용지 (5 종류)

* 용지함 1 에서만 지원됨 .



용지 사용법 지침

최상의 인쇄 결과를 위해서 75 g/m² (20 파운드) 용지를 사용하십시오 . 용지의 품질이 양호하며 , 잘라진 곳 , 흠집 , 찢어진 곳 , 얼룩 , 부스러기 , 먼지 , 주름 , 구멍 및 말리거나 흰 구석이 없어야 합니다 .

공급 용지 종류를 확실히 모르는 경우 (본드지나 재생용지 등) 용지 포장에 표시된 내용을 점검하십시오 .

일부 용지의 사용은 인쇄 품질 문제 , 용지 걸림 또는 프린터 손상을 초래합니다 .



증상	용지 문제점	해결 방법
불량한 인쇄 품질이나 토너 정착 용지 공급 문제	과다한 습기 , 거침 , 부드러움이나 도드라짐 ; 결함이 있는 용지 더미	가변 퓨즈를 고려하십시오 (143 페이지 참조) . Sheffield 100-250 과 습도 4-6% 의 다른 용지를 사용하십시오 .
부분적 인쇄 누락 , 걸림 발생 , 부적합한 보관 말림		방습 포장을 이용하여 평평한 곳에 용지를 저장하십시오 .
배경 회색 음영의 증가	너무 무거움	가벼운 용지를 사용하십시오 . 인쇄면 상향 출력함을 여십시오 .



용지 규격

증상	용지 문제점	해결 방법
과다하게 말림 용지 공급 문제	과다한 습기 , 잘못된 입자 방 향 또는 짧은 입자 용지	인쇄면 상향 출력함을 여십시오 . 긴 그레인 용지를 사용하십시오 .
걸림 발생 , 프린터 손상	잘림 또는 구멍	잘려난 부분이나 눈금 바늘 구 멍이 있는 용지를 사용하지 마 십시오 .
용지 공급 문제	울퉁불퉁한 가장자리	양호한 품질의 용지를 사용하 십시오 .



주 일부의 서모그래피에서 사용되는 것과 같은 저온 잉크로 인쇄된 편지지 양식을 사용하지 마십시오 .

도드라진 편지지 양식을 사용하지 마십시오 .

본 프린터는 열과 압력을 이용하여 토너를 용지에 융합시킵니다 . 컬러 용지나 사전 인쇄 양식에 사용된 잉크가 본 프린터의 작동 온도 (200 ° C 또는 392 ° F 에서 0.1 초간) 에 적합한지 확인하십시오 .



용지 무게 증가표

다음의 표를 사용하여 미국 본드 무게를 다른 무게 단위로 환산할 수 있습니다. 예를 들어서, 20 파운드의 미국 본드지를 미국 커버 무게로 환산하려면, 본드 무게 (3 행, 2 열)의 위치를 찾은 다음 가로 방향으로 커버 무게를 찾으면 됩니다 (4 열). 등가는 28 파운드입니다.

음영진 곳은 각 단위의 표준 무게를 표시합니다.



용지 무게 대비표

U.S. Post Card ^a 두께 (mm)	U.S. Bond Weight (파운드)	U.S. Text/Book Weight (파운드)	U.S. Cover Weight (파운드)	U.S. Bristol Weight (파운드)	U.S. Index Weight (파운드)	U.S. Tag Weight (파운드)	Europe Metric Weight (g/m ²)	Japan Metric Weight (g/m ²)
	16	41	22	27	33	37	60	60
	17	43	24	29	35	39	64	64
	20	50	28	34	42	46	75	75
	21	54	30	36	44	49	80	80
	22	56	31	38	46	51	81	81



용지 규격

용지 무게 대비표 (계속)

U.S. Post Card ^a 두께 (mm)	U.S. Bond Weight (파운드)	U.S. Text/Book Weight (파운드)	U.S. Cover Weight (파운드)	U.S. Bristol Weight (파운드)	U.S. Index Weight (파운드)	U.S. Tag Weight (파운드)	Europe Metric Weight (g/m ²)	Japan Metric Weight (g/m ²)
	24	60	33	41	50	55	90	90
	27	68	37	45	55	61	100	100
	28	70	39	49	58	65	105	105
	32	80	44	55	67	74	120	120
	34	86	47	58	71	79	128	128
	36	90	50	62	75	83	135	135
.18	39	100	55	67	82	91	148	148
.19	42	107	58	72	87	97	157	157



용지 무게 대비표 (계속)

U.S. Post Card ^a 두께 (mm)	U.S. Bond Weight (파운드)	U.S. Text/Book Weight (파운드)	U.S. Cover Weight (파운드)	U.S. Bristol Weight (파운드)	U.S. Index Weight (파운드)	U.S. Tag Weight (파운드)	Europe Metric Weight (g/m ²)	Japan Metric Weight (g/m ²)
.20	43	110	60	74	90	100	163	163
.23	47	119	65	80	97	108	176	176
	53	134	74	90	110	122	199	199

a. 미국 우편 엽서 무게는 대략치입니다. 참고용으로 사용하십시오.



레이블

주 최상의 결과를 얻으려면 , 용지함 1 과 인쇄면 상향 출력함만을 사용하십시오 .

주의 프린터 손상을 방지하려면 레이저 프린터에 권장하는 레이블만을 사용하십시오 .

절대로 같은 레이블 용지에 일회 이상 인쇄하지 마십시오 .

레이블 구조

레이블 선택시 각 구성요소의 품질을 고려하십시오 .

- **접착제** : 접착제는 본 프린터의 최고 허용 온도인 200°C (392°F) 에서 안정성이 있어야 합니다 .
- **배열** : 바탕지가 노출되지 않은 레이블 용지만을 사용하십시오 . 레이블 사이에 빈 공간이 있는 경우 레이블이 벗겨져 심각한 걸림을 초래할 수 있습니다 .
- **말림** : 인쇄 전에 레이블을 평평한 곳에 놓았을 때 어느 방향으로나 13 mm (0.5 인치) 이상 말려있으면 안됩니다 .
- **조건** : 주름 , 기포 또는 분리 흔적이 있는 레이블은 사용하지 마십시오

레이블 용지 인쇄는 [121](#) 쪽을 참조하십시오 .



투명용지

주 최상의 결과를 얻으려면 , 용지함 1 과 인쇄면 상향 출력함만을 사용하십시오 .



주의 프린터에서 사용되는 투명 용지는 프린터의 최대 온도인 200°C (392°F) 를 견딜 수 있어야 합니다 . 프린터의 손상을 방지하려면 레이저 프린터용 권장 투명 용지만을 사용하십시오 .



투명 용지 인쇄에 문제가 있으면 용지함 1 을 사용하십시오 .



투명 용지 인쇄는 [123](#) 쪽을 참조하십시오 .



봉투

주 최상의 결과를 얻으려면 , 용지함 1 과 인쇄면 상향 출력함만을 사용하십시오 .

봉투 구조

봉투 구조는 매우 중요합니다 . 봉투의 접는 선은 제조회사는 물론 동일 제조회사의 한 상자 안에 있는 봉투들 간에도 상당히 다를 수 있습니다 . 봉투 인쇄의 성공 여부는 봉투 질에 달려 있습니다 . 봉투 선택시 다음 구성 요소를 고려하십시오 :

- 무게 : 지원되는 봉투 무게에 대해서는 [323](#) 쪽을 참조하십시오 .
- 구조 : 인쇄 전에 평평한 곳에 놓았을 때 말린 정도가 6 mm (0.25 인치) 보다 적어야 하며 공기가 들어가서는 안됩니다 . (공기가 들어간 봉투는 문제를 일으킬 수 있습니다 .)
- 상태 : 봉투에 주름 , 흠 또는 다른 손상이 있는지 확인하십시오 .
- 용지함 1 에서의 크기 : 지원되는 용지 크기에 대해서는 [319](#) 쪽을 참조하십시오 .
- 선택 사양인 봉투 공급 장치에서의 크기 : 90 x 160 mm (3.5 x 6.3 인치) 에서 178 x 254 mm (7 x 10 인치) 까지

선택 사양인 봉투 공급 장치가 없는 경우 , 용지함 1 에서 봉투를 인쇄하십시오 . 방법은 [117](#) 쪽을 참조하십시오 . 선택 사양인 봉투 공급 장치로 봉투를 인쇄하려면 , [113](#) 쪽을 참조하십시오 . 봉투에 주름이 생기면 , [222](#) 페이지를 참조하십시오 .



양측 접착 봉투

양측 접착 구조의 봉투는 대각선 방향이 아니라 봉투의 양측에서 수직 방향으로 접착되어 있습니다. 이러한 봉투는 구겨지기 쉽습니다. 접착부분이 봉투 구석 끝까지 있는지 확인 하십시오.

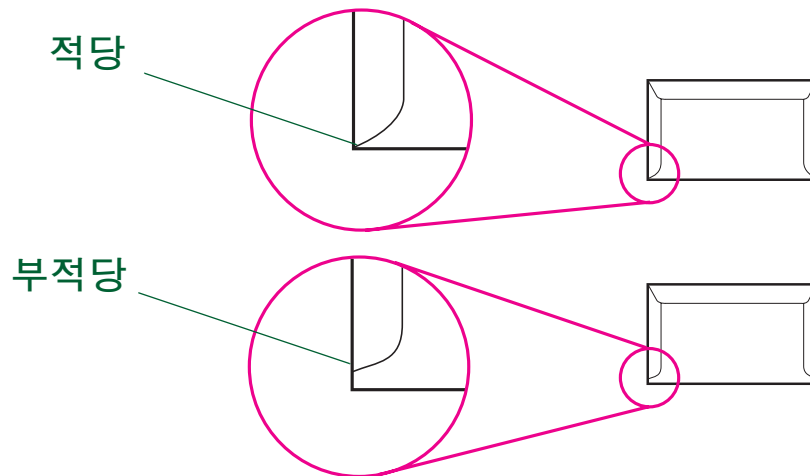

접착 띠나 뚜껑이 있는 봉투

벗겨쓰는 접착 띠나 하나 이상의 뚜껑을 접어서 봉하는 봉투인 경우 사용 접착제는 프린터의 열과 압력을 견딜수 있어야 합니다. 여러 개의 뚜껑이나 띠가 있는 경우 접힘, 주름 또는 걸림 발생의 요인이 될 수 있습니다.



봉투여백

다음 표에는 상업용 10 호나 DL 봉투에 흔히 쓰이는 주소 여백이 나와 있습니다 .

주소 유형	위쪽 여백	왼쪽 여백
발신 주소	15 mm (0.5 인치)	15 mm (0.6 인치)
수신 주소	51 mm (2 인치)	85 mm (4.0 인치)

주 최고 품질의 인쇄를 하려면 여백이 봉투 가장자리로부터 15 mm (0.6 인치) 이상 되어야합니다 .

봉투 보관

적절한 봉투 보관은 좋은 인쇄 품질에 도움이 됩니다 . 봉투는 평평하게 보관해야 합니다 . 봉투 안에 공기가 들어가면 인쇄중 구겨질 수 있습니다 .



카드 용지와 무거운 용지

주 최상의 결과를 위해서는 표준 출력함을 사용하십시오 .

우편엽서를 포함한 여러 종류의 카드 용지를 용지함 1 에서 인쇄할 수 있습니다 . 어떤 카드 용지는 레이저 프린터에 공급하기에 더 적합한 구조를 갖추고 있기 때문에 다른 용지보다 인쇄 성능이 더 좋습니다 .

용지함 1 에서는 프린터 성능을 최적화 하려면 199 g/m^2 (53 lb 이상) , 다른 용지함에서는 105 g/m^2 (28 lb) 보다 무거운 용지를 사용하지 마십시오 . 지나치게 무거운 용지는 잘못된 공급 , 쌓기 문제 , 용지 걸림 , 토너의 불량한 융합 , 인쇄 품질 불량 또는 과도한 기계 마모를 초래할 수 있습니다 .

주 용지함 용량까지 용지를 채우지 않고 100-180 Sheffield 급의 부드러운 용지를 사용하면 무거운 용지 인쇄가 가능합니다 .



카드 용지 구조

- **부드러움** : 135-199 g/m² (36-53 파운드) 의 카드 용지는 부드러운 정도가 100-180 Sheffield 급이어야 합니다 . 60-135 g/m² (16-36 파운드) 의 카드 용지는 100-250 Sheffield 급이어야 합니다 .
- **구조** : 카드 용지는 평평한 곳에 놓았을 때 말린 정도가 5 mm (0.2 인치) 미만이
어야 합니다 .
- **조건** : 카드 용지에 주름 , 흠 또는 다른 손상이 있는지 확인하십시오 .
- **크기** : [319](#) 쪽을 참조하십시오 .



주

용지함 1 에 카드 용지를 공급하기 전에 모양이 규칙적이며 손상이 없는지 확인하십시오 . 카드끼리 서로 붙었는지도 확인하십시오 .

카드 용지 지침

- 여백은 용지 가장자리에서 최소한 2 mm (0.08 인치) 가 떨어지도록 설정하십시오 .



프린터 사양

실제 규격

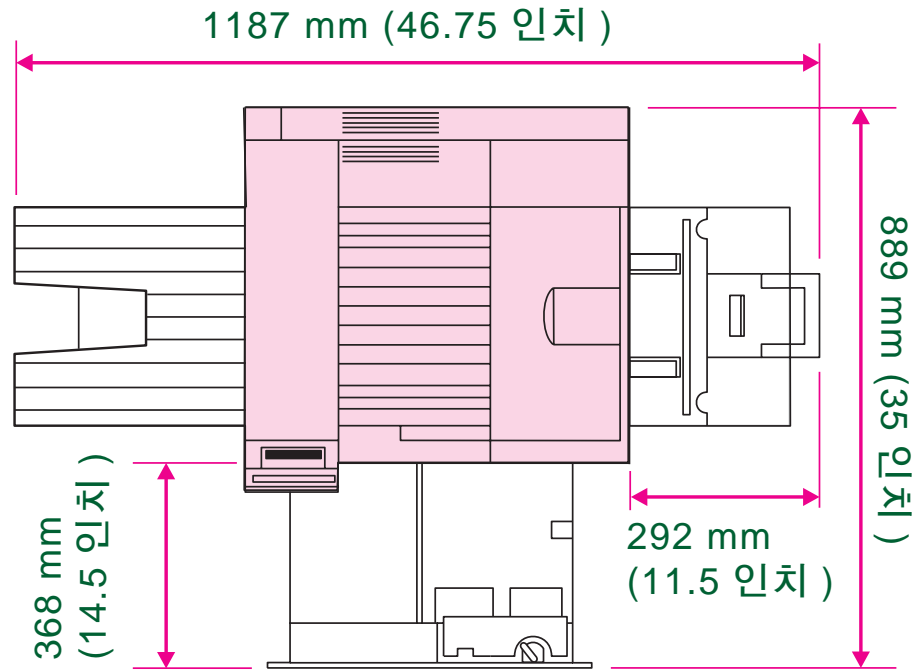

다음 쪽에 계속 .



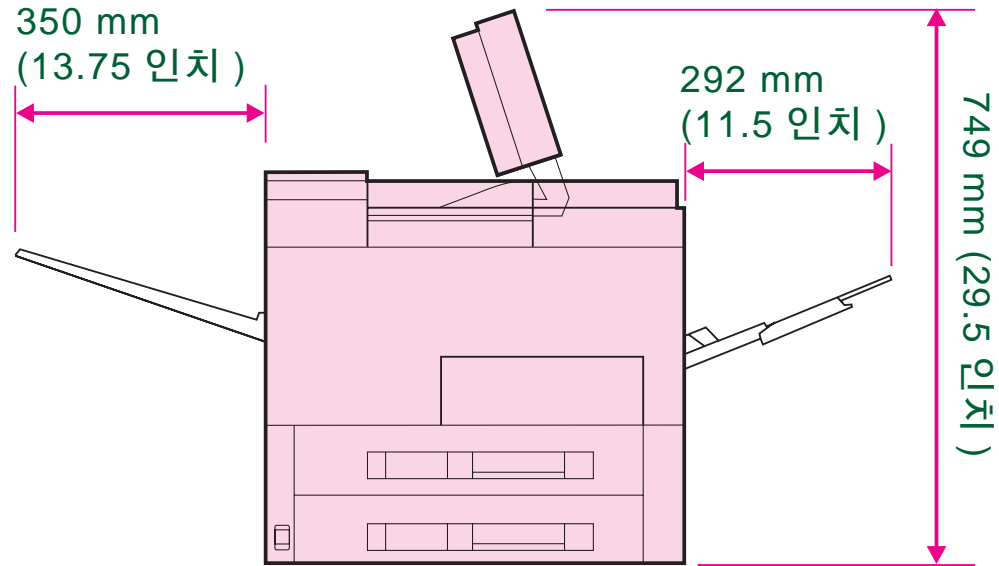

다음 쪽에 계속 .



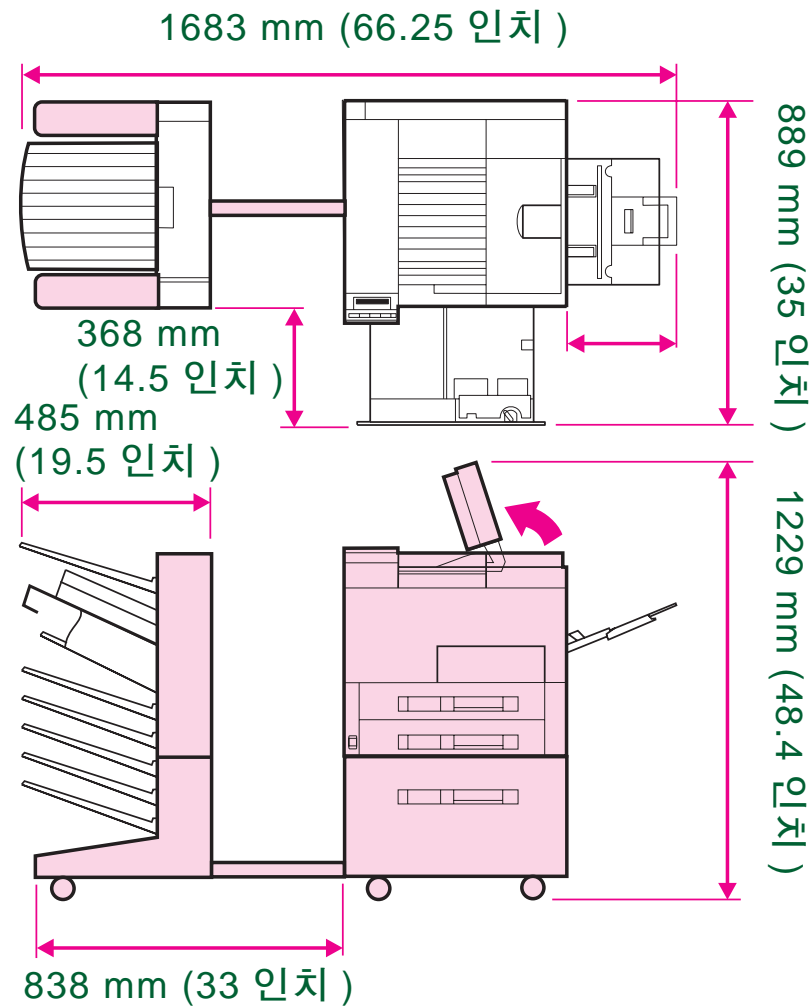

프린터 무게 (토너 카트리지가 없는)

- HP LaserJet 8100 및 8100 N 프린터 : 51 kg (112 파운드)
- HP LaserJet 8100 DN 프린터 : 54 kg (120 파운드)

프린터 사양



사용 환경 사양

프린터 상태	전력 소비 (평균 , 와트 단위 , 기본 장치)	전력 소비 (평균 , 와트 단위 , 완전 구성 장치)
인쇄 (100-127V 장치) (220-240V 장치)	700 와트 710 와트	710 와트 720 와트
대기 (100-127V 장치) (220-240V 장치)	145 와트 145 와트	155 와트 155 와트
Power Save 1 (기본값은 사용 가능 시간 60 분)	30 와트 32 와트	38 와트 (100-127V 장치) 40 와트 (220-240V 장치)
Power Save 2 (기본 활성화시간은 다른 일이 발생하지 않을 경우 Power Save 1 시작 후 10 분)	20 와트 22 와트	22 와트 (100-127V 장치) 24 와트 (220-240V 장치)
Off	0 와트	0.25 와트 (100-127V 장치) 0.25 와트 (220-240V 장치)





최저 권장 회로 용량

100-127 볼트	15.0 암페어
220-240 볼트	6.5 암페어



전원 요건 (적합한 회선 전압)

100-127 볼트 (+/- 10%)	50-60 Hz (+/- 2 Hz)
220-240 볼트 (+/- 10%)	50 Hz (+/- 2 Hz)
220 볼트 (+/- 10%)	60 Hz (+/- 2 Hz)



음파 방사 (Per ISO 9296)

	작동 (인쇄) ^a	Power Save 1/ 대기	Power Save 2
음향 세기	6.9 벨	5.2 벨	들리지 않음
음압 세기 , L _{pAm} (방관자 위치)	53 dB	36 dB	들리지 않음



프린터 사양

음파 방사(Per ISO 9296) (계속)

	작동 (인쇄) ^a	Power Save 1/ 대기	Power Save 2
음압 세기 , L _{pAm} (작동자 위치)	59 dB	41 dB	들리지 않음

a. 인쇄 속도는 32 ppm

일반 사양

작동 온도	50-91°F (10-32.5°C)
상대 습도	20-80%
속도 , 분당 페이지 수 (ppm)	32 ppm
확장 메모리	표준 메모리와 액세스리 메모리 DIMM 을 합쳐서 최고 192 MB

프린터 사양



B 제어판 메뉴



개요

프린터 드라이버나 소프트웨어 응용 프로그램을 이용하면 컴퓨터에서 대부분의 일상적 인쇄 작업을 수행할 수 있습니다. 이것이 가장 편리한 프린터 제어 방법이며 프린터의 제어판 설정은 무시됩니다. 소프트웨어와 관련된 도움말 파일을 참조하거나 프린터 드라이버 액세스에 관한 상세한 정보는 [54](#) 페이지를 참조하십시오.

프린터 제어판의 설정을 변경하여 프린터를 제어할 수도 있습니다. 프린터 드라이버나 소프트웨어 응용 프로그램이 지원하지 않는 프린터 기능에 액세스하려면 제어판을 사용하십시오.

주 프린터 드라이버와 소프트웨어 명령은 프린터 제어판 설정을 무시합니다.

제어판에서 인쇄할 수 있는 메뉴 맵은 **현재** 프린터 구성 ([50](#) 페이지) 을 보여줍니다.



본 부록에는 프린터와 관계있는 모든 항목과 사용 가능 설정값이 나열되어 있습니다 (기본 값은 “항목” 열에 나와 있습니다.)

프린터에 현재 설치된 옵션에 따라 추가 메뉴 항목이 제어판에 나타날 수 있습니다.

이 부록의 내용 :

- [고속 복사 작업 메뉴](#)
- [개인 / 저장 작업 메뉴](#)
- [정보 메뉴](#)
- [용지 취급 메뉴](#)
- [인쇄 품질 메뉴](#)
- [인쇄 메뉴](#)
- [구성 메뉴](#)
- [MBM 메뉴 구성](#)
- [입 / 출력 메뉴](#)
- [EIO 메뉴 \(8100 N/8100 DN\)](#)
- [초기화 메뉴](#)



고속 복사 작업 메뉴

이 메뉴는 프린터 하드 디스크에 저장된 고속 복사 작업 목록을 표시합니다. 사용자는 제어판에서 이 작업들을 인쇄하거나 삭제할 수 있습니다. 이 메뉴 사용법에 대한 자세한 설명은 [148](#) 페이지의 작업 [고속 복사](#) 항목과 [150](#) 페이지의 [작업 1부 인쇄 후 나머지 보관](#) 항목을 참조하십시오.

주 프린터 하드 디스크에 고속 복사 작업이 저장되어 있지 않은 경우, 이 메뉴는 제어판에 표시되지 않습니다.

항목	값	설명
[JOBNAME]		고속 복사 작업 소유자의 이름.
COPIES=1	1 - 999 DELETE	사용자가 인쇄할 추가 부수. 1-999: 요구한 부수를 인쇄합니다. DELETE: 프린터 하드 디스크에서 작업을 삭제합니다.



개인 / 저장 작업 메뉴

이 메뉴는 프린터 하드 디스크에 있는 개인 및 저장 작업 목록을 표시합니다. 사용자는 제어판에서 이 작업들을 인쇄하거나 삭제할 수 있습니다. 이 메뉴 사용법에 대한 자세한 설명은 [152](#) 페이지의 [개인 작업 인쇄](#) 항목과 [155](#) 페이지의 [인쇄 작업 저장](#) 항목을 참조하십시오.

주 프린터 하드 디스크에 개인 또는 저장 작업이 없을 경우, 이 메뉴는 제어판에 표시되지 않습니다.

항목	값	설명
[JOBNAME]		프린터 하드 디스크에 저장된 작업의 이름.
PIN: 0000		작업을 인쇄하려면, 사용자가 드라이버에서 작업에 할당된 개인 식별 번호 (PIN) 를 입력해야 합니다.
COPIES=1	1 - 999 DELETE	사용자가 인쇄할 부수. 1-999: 요구한 부수를 인쇄합니다. DELETE: 프린터 하드 디스크에서 작업을 삭제합니다.



정보 메뉴

이 메뉴에는 프린터와 프린터의 구성에 관한 상세한 정보를 제공하는 프린터 정보들이 포함되어 있습니다. 정보 페이지를 인쇄하려면 원하는 페이지로 이동한 후 [선택] 을 누르십시오.



항목	설명
PRINT MENU MAP	메뉴 맵은 제어판 메뉴 항목의 배치와 현재 설정값을 보여줍니다. 상세한 정보는 274 페이지를 참조하십시오.
PRINT CONFIGURATION	구성 페이지에는 프린터의 현재 구성이 나와 있습니다. HP JetDirect 프린트 서버 카드가 설치되면 (HP LaserJet 8100 N 및 8100 GN 프린터) JetDirect 구성 페이지도 인쇄되어 나옵니다. 상세한 정보는 271 페이지를 참조하십시오.
PRINT PCL FONT LIST	PCL 글꼴 목록에는 프린터에서 현재 사용가능한 모든 PCL 글꼴이 있습니다. 상세한 정보는 275 페이지를 참조하십시오.
PRINT PS FONT LIST	PS 글꼴 목록에는 프린터에서 현재 사용가능한 모든 PS 글꼴이 있습니다. 상세한 정보는 275 페이지를 참조하십시오.



항목	설명
PRINT FILE DIRECTORY	이 항목은 인식되는 파일 시스템을 포함하는 대용량 기억장치 (선택 사양인 플래시 DIMM 이나 하드 디스크 등) 가 프린터에 설치된 경우에만 나타나게 됩니다 . 파일 디렉토리는 설치되어 있는 모든 대용량 기억장치에 관한 정보를 보여줍니다 . 상세한 정보는 277 페이지를 참조하십시오 .
PRINT EVENT LOG	사건 기록은 프린터 사건이나 오류를 나열합니다 .
SHOW EVENT LOG	이 항목은 사용자가 제어판 화면에서 가장 최근의 프린터 사건을 보도록 허용합니다 . [- 값 +] 을 누른 후 사건 로그 항목 간을 이동하여 보십시오 .
PRINT PAPER PATH TEST	<p>용지 경로 테스트는 용지 경로 작동 여부 확인이나 특정한 용지 종류에 생기는 문제를 해결하는 데 사용할 수 있습니다 .</p> <p>용지함 , 출력함 , 양면 인쇄 장치 (설치된 경우) 와 인쇄 매수를 선택하십시오 .</p> <p>주</p> <p>스태이플러가 설치되고 유효한 출력 대상인 경우 , 용지 경로 테스트를 취소하기 위해 작업 취소를 눌러도 예상한 대로 작동하지 않을 수 있습니다 . 이 경우에는 진행을 누르십시오 . 프린터가 인쇄를 멈추고 OFFLINE 을 표시하면 , 프린터를 껐다가 다시 켜십시오 .</p>
PRINT USAGE PAGE	사용 페이지 (Usage Page) 에는 비용 계산에 사용할 수 있는 정보가 포함되어 있습니다 . 이 항목은 하드 디스크가 설치된 경우에만 나타납니다 .



용지 취급 메뉴

제어판을 통하여 용지 취급 설정이 제대로 구성되면, 프린터 드라이버나 소프트웨어 응용 프로그램에서 용지 종류와 크기를 선택하여 인쇄할 수 있습니다. 상세한 정보는 [141](#) 페이지를 참조하십시오.

이 메뉴의 일부 항목 (양면 인쇄, 수동 공급 등)은 응용 소프트웨어나 프린터 드라이버 (적절한 드라이버가 설치된 경우)에서 액세스할 수 있습니다. 프린터 드라이버와 응용 소프트웨어 설정은 제어판 설정을 무시합니다. 상세한 정보는 [132](#) 페이지를 참조하십시오.



항목	값	설명
ENVELOPE FEEDER SIZE=COM10	지원되는 용지 크기는 319 페이지를 참조하십시오.	이 항목은 선택 사양인 봉투 공급 장치가 설치된 경우에만 나타납니다. 봉투 공급 장치에 넣은 봉투의 크기와 일치하는 값을 설정하십시오. 주 여기에 제시된 기본값은 110V 프린터를 위한 것입니다. 220V 프린터를 위한 기본 봉투 크기는 DL입니다.



항목	값	설명
ENVELOPE FEEDER TYPE=PLAIN	지원되는 용지 종류는 319 페이지를 참조하십시오.	이 항목은 선택 사양인 봉투 공급 장치가 설치된 경우에만 나타납니다. 봉투 공급 장치에 넣은 봉투의 종류와 일치하는 값을 설정하십시오.
TRAY 1 MODE= FIRST	FIRST CASSETTE	프린터의 용지함 1의 사용방법을 결정합니다. FIRST: 용지함 1에 용지가 있으면 프린터는 그 용지함에서 먼저 종이를 끌어내게 됩니다. CASSETTE: TRAY 1 SIZE 옵션을 사용하여 용지 크기를 용지함 1에 지정해야 합니다 (TRAY 1 MODE=CASSETTE 카세트일 때 이 메뉴의 다음 항목). 이렇게 함으로써 용지함 1을 예약 용지함으로 사용할 수 있습니다. 상세한 정보는 138 페이지를 참조하십시오.
TRAY 1 SIZE= LETTER	지정되는 용지 크기는 319 페이지를 참조하십시오.	이 항목은 TRAY 1 MODE=CASSETTE인 경우에만 나타납니다. 용지함 1에 있는 용지의 크기와 일치하는 값을 설정하십시오.



항목	값	설명
TRAY 1 TYPE=PLAIN	지원되는 용지 종류는 319 페이지를 참조하십시오.	이 항목은 TRAY 1 MODE=CASSETTE 인 경우에만 나타납니다. 용지함 1 에 있는 용지의 종류와 일치하는 값을 설정하십시오.
TRAY 2 TYPE=PLAIN	지원되는 용지 종류는 319 페이지를 참조하십시오.	현재 용지함 2 에 있는 용지의 종류와 일치하는 값을 설정하십시오.
TRAY 3 TYPE=PLAIN	지원되는 용지 종류는 319 페이지를 참조하십시오.	현재 용지함 3 에 들어있는 용지 종류와 일치되게 값을 설정하십시오.
TRAY 4 TYPE=PLAIN	지원되는 용지 종류는 319 페이지를 참조하십시오.	이 항목은 4 번째 용지함이 설치된 경우에만 나타납니다. 현재 용지함 4 에 들어있는 용지 종류와 일치하는 값을 설정하십시오.



항목	값	설명
TRAY 5 TYPE= PLAIN	지원되는 용지 종류에 대해서는 319 페이지를 참 조하십시오 .	이 항목은 다섯째 용지함이 설치된 경우에만 나타납니다 . 현재 용지함 5 에 들어있는 용지 종류와 일치되도록 값을 설정하십시오 .
PAPER DEST= STANDARD OUTBIN	STANDARD OUTBIN LEFT OUTBIN OPTIONAL BIN	OPTIONAL BIN x 는 우편함이 설치된 경우에만 나타납니 다 . 해당 출력함에 맞추어 값을 설정하십시오 .
MANUAL FEED=OFF	OFF ON	용지를 용지함 1 에서 자동 공급하지 마시고 수동으로 공 급하십시오 . MANUAL FEED=ON 로 설정되고 용지함 1 이 비 어있는 경우 인쇄 작업을 보내면 , 프린터는 오프 라인이 되면서 MANUALLY FEED [PAPER SIZE] 가 표시됩니다 . 자세한 정보는 140 페이지를 참조하십시오 .
DUPLEX=OFF	OFF ON	이 항목은 선택 사양인 양면 인쇄 장치가 설치된 경우에만 나타납니다 . 값을 ON 으로 설정하여 양면에 인쇄하거나 OFF 로 설정하여 용지의 한면에만 인쇄합니다 . 자세한 정보는 108 페이지를 참조하십시오 .



항목	값	설명
BINDING= LONG EDGE	LONG EDGE SHORT EDGE	이 항목은 선택 사양인 양면 인쇄 장치가 설치되었으며 양면 인쇄 옵션이 선택된 경우에만 나타 납니다 . 양면 인쇄 (용지의 양면에 인쇄) 시 제본변을 선택하십시오 . 자세한 정보는 108 페이지를 참조하십시오 .
OVERRIDE A4/LETTER=NO	NO YES	A4 작업을 보냈으나 A4 크기 용지가 용지함에 없는 경우에는 , YES 를 선택하여 Letter 크기 용지에 인쇄하십시오 . (또는 , Letter 작업을 보냈으나 프린터에 Letter 용지가 없는 경우 , A4 크기 용지에 인쇄됨) .
CONFIGURE FUSER MODE MENU=NO	NO YES	<p>각 용지 종류와 관련된 퓨저 모드를 구성하십시오 . (이 조치는 특정 용지에 인쇄할 때에 문제가 발생하는 경우에만 필요합니다 .)</p> <p>NO: 퓨저 모드 메뉴 항목들을 사용할 수 없습니다 .</p> <p>YES: 추가 항목들이 나타 납니다 (354 페이지의 [TYPE]=NORMAL 을 참조하십시오) .</p> <p>퓨저 모드는 제어판의 이 메뉴 옵션에서만 변경할 수 있습니다 .</p> <p>주 용지 종류별 기본 퓨저 모드를 보려면 , YES 를 선택하고 , 정보 메뉴로 이동하여 메뉴 맵을 인쇄하십시오 (347 페이지) .</p>



항목	값	설명
[TYPE]=NORMAL	NORMAL LOW HIGH1 HIGH2 HIGH3	<p>이 항목은 CONFIGURE FUSER MODE MENU=YES 인 경우에만 나타납니다 . 프린터 속도는 Letter 나 A4 용지를 사용할 경우의 속도입니다 .</p> <p>NORMAL: 보통 온도 , 분당 32 페이지 속도로 인쇄 . LOW: 낮은 온도 , 분당 32 페이지 속도로 인쇄 . HIGH1: 온도를 상승시키고 , 분당 32 페이지 속도로 인쇄 . HIGH2: 온도를 상승시키고 , 분당 24 페이지 속도로 인쇄 . HIGH3: 온도를 상승시키고 , 분당 16 페이지 속도로 인쇄 .</p> <p>대부분의 용지 종류의 경우 기본값이 NORMAL 로 설정됩니다 . 예외는 다음과 같습니다 :</p> <p>TRANSPRNCY=LOW LABELS=HIGH1 CARDSTOCK=HIGH2 ROUGH=HIGH1</p> <p>지원되는 용지 종류를 모두 망라한 목록은 324 페이지를 참조하십시오 .</p> <p>주의 퓨저 모드를 HIGH1, HIGH2 또는 HIGH3 로 변경할 경우 , 인쇄 완료 후 기본값으로 변경해야 합니다 . 특정 용지 종류를 HIGH1, HIGH2 또는 HIGH3 로 설정하면 퓨저와 같은 일부 소모품의 수명이 단축되고 다른 고장이나 용지 걸림이 발생합니다 .</p>



인쇄 품질 메뉴

이 메뉴의 일부 항목은 응용 소프트웨어나 프린터 드라이버 (적절한 프린터 드라이버가 설치된 경우) 에서 액세스할 수 있습니다 . 프린터 드라이버와 응용 소프트웨어의 설정은 제어판 설정을 무시합니다 . 상세한 정보는 [132](#) 페이지를 참조하십시오 .



항목	값	설명
RESOLUTION=	300	다음 중에서 해상도 값을 선택합니다 .
FASTRES 1200	600	300: 프린터 최고 속도(32ppm)로 초안 품질의 인쇄를 합니다. 일부 비트맵 글꼴과 그래픽 및 HP LaserJet III 계열 프린터와의 호환이 필요한 경우에는 300 dpi(인치당도트) 를 권장합니다 .
FASTRES 1200	FASTRES 1200	600: 프린터 최고 속도 (32ppm) 에서 고품질의 인쇄를 합니다 . FASTRES 1200: 프린터 최고 속도 (32 ppm) 에서 최상 품질 (1200 dpi 와 유사) 의 인쇄를 합니다 .
		주 해상도는 프린터 드라이버나 소프트웨어 응용 프로그램에서 변경하는 것이 제일 좋습니다 . (드라이버와 소프트웨어의 설정은 제어판 설정을 무시합니다 .)



항목	값	설명
RET=MEDIUM	OFF LIGHT MEDIUM DARK	<p>프린터의 해상도 향상 기술 (REt) 을 사용하여 각 , 곡선 및 가장자리가 부드러운 인쇄를 합니다 . FastRes 1200 을 포함한 모든 인쇄 해상도에서 REt 가 사용되어 질이 향상됩니다 .</p> <p>주 REt 설정은 프린터 드라이버나 소프트웨어 응용프로그램에서 변경하는 것이 제일 좋습니다 . (드라이버와 소프트웨어 설정은 제어판 설정을 무시합니다 .)</p>

ECONOMODE=OFF	OFF ON	<p>EconoMode 를 켜거나 (토너 절약) 끕니다 (고품질 인쇄) . EconoMode 는 인쇄된 용지에 사용된 토너 양을 최고 50% 까지 절감시켜 초안 인쇄에 적합한 품질을 제공합니다 .</p> <p>주의 HP 는 EconoMode 를 항상 사용 하는것을 권장 하지않습니다 . (EconoMode 를 항상 사용하는 경우 토너 공급이 토너 카트리지의 기계 부품보다 오래갈 수 있습니다 .)</p> <p>주 EconoMode 를 켜거나 끄는 조작은 프린터 드라이버나 소프트웨어 응용 프로그램에서 하는 것이 제일 좋습니다 . (드라이버와 소프트웨어 설정값은 제어판 설정값을 무시합니다 .)</p>
---------------	-----------	---



항목	값	설명
TONER DENSITY=3	1 2 3 4 5	토너 밀도 설정을 변경시켜서 용지의 인쇄를 밝거나 어둡게 조절할 수 있습니다. 설정은 1(밝게) 에서 5(어둡게) 까지 있지만, 대개는 기본 설정값인 3 에서 최상의 결과를 얻을 수 있습니다. 토너를 절약하려면 낮은 토너 밀도를 사용하십시오.
CREATE CLEANING PAGE	선택값 없음	클리닝 페이지를 인쇄하려면 [선택] 을 누르십시오 (용지 경로에서 과도한 토너를 클리닝 함). 클리닝 페이지를 제대로 작동시키려면 복사 용지 (본드지나 거친 용지는 안됨) 에 인쇄하십시오. 클리닝 페이지에 있는 지시 사항을 따르십시오.
PROCESS CLEANING PAGE	선택값 없음	이 항목은 클리닝 페이지가 만들어진 이후에만 나타납니다 (위에 설명되어 있음). 클리닝 페이지를 처리하려면 [선택] 을 누르십시오.



인쇄 메뉴

이 메뉴의 일부 항목은 응용 소프트웨어나 프린터 드라이버 (적절한 드라이버가 설치된 경우) 에서 액세스할 수 있습니다. 프린터 드라이버와 응용 소프트웨어의 설정은 제어판 설정을 무시합니다. 상세한 정보는 [132](#) 페이지를 참조하십시오.

항목	값	설명
COPIES=1	1 부터 999	1 에서 999 까지의 번호 중 하나를 선택하여 인쇄 매수 기본 값을 설정할 수 있습니다. 설정값을 1 단위로 변경하려면 [- 값 +] 을 한 번 누르며, 10 단위로 이동하려면 [- 값 +] 을 누르고 계십시오. 주 인쇄 매수는 프린터 드라이버나 소프트웨어 응용 프로그램에서 설정하는 것이 제일 좋습니다. (드라이버와 소프트웨어 설정은 제어판 설정을 무시합니다.)



항목	값	설명
PAPER= LETTER (110V 프린터) 또는 PAPER= A4 (220V 프린터) 및 ENVELOPE= COM10 (110V 프린터) 또는 ENVELOPE= DL (220V 프린터)	지원되는 용지 크기는 319 페이지 를 참조하십 시오 .	용지와 봉투의 이미지 크기 기본값을 설정합니다 . (사용 가 능한 크기들을 훑어 나감에 따라 항목 이름이 용지에서 봉투 로 변경됩니다 .)
CONFIGURE CUSTOM PAPER=NO	NO YES	NO: 사용자 정의 용지 메뉴 항목을 액세스할 수 없습니다 . YES: 사용자 정의 용지 메뉴 항목이 나옵니다 (다음 참조) .



항목	값	설명
UNIT OF MEASURE=INCHES (110V 프린터) 또는 MILLIMETERS (220V 프린터)	INCHES MILLIMETERS	이 항목은 CONFIGURE CUSTOM PAPER=YES 로 설정된 경우에만 나타납니다. 사용자 정의 용지 크기를 위한 길이 단위를 선택하십시오.
X DIMENSION= 11.7 INCHES (110V 프린터) 또는 297 MILLIMETERS (220V 프린터)	지원되는 용지 크기는 319 페이지를 참조하십시오.	이 항목은 CUSTOM PAPER=YES 인 경우에만 나타납니다. 프린터로 공급되는 용지 치수를 선택하십시오 (짧은 변).
Y DIMENSION= 17.7 INCHES (110V 프린터) 또는 450 MILLIMETERS (220V 프린터)	지원되는 용지 크기는 319 페이지를 참조하십시오.	이 항목은 CUSTOM PAPER=YES 인 경우에만 나타납니다. 다른 쪽 치수를 선택하십시오 (긴 변).



항목	값	설명
ORIENTATION=PORTRAIT	PORTRAIT LANDSCAPE	용지의 기본 인쇄 방향을 결정합니다. 주 용지 방향은 프린터 드라이버나 응용 소프트웨어에서 설정하는 것이 제일 좋습니다. (드라이버와 소프트웨어 응용 프로그램 설정은 제어판 설정을 무시합니다.)
FORM=60 LINES (110V 프린터) 또는 64 LINES (220V 프린터)	5 내지 128	기본 용지 크기의 수직 간격을 5 줄에서 128 줄 중에서 설정합니다. 설정값을 1 단위로 변경하려면 [- 값 +] 을 한 번 누르며, 10 단위로 변경하려면 [- 값 +] 을 누르고 계십시오.
PCL FONT SOURCE=INTERNAL	INTERNAL SOFT SLOT 1, 2, 또는 3	INTERNAL: 내장 글꼴 SOFT: 영구 소프트웨어 글꼴 SLOT 1, 2, 또는 3: DIMM 슬롯 3 개 중 하나에 저장된 글꼴
PCL FONT NUMBER=0	0 내지 999	프린터는 각 글꼴에 번호를 할당하고 이를 PCL 글꼴 목록에 나열합니다 (275 페이지). 글꼴 번호는 인쇄 출력의 Font # 열에 나타납니다.



항목	값	설명
PCL FONT PITCH= 10.00	0.44 내지 99.99	이 항목은 선택한 Font 에 따라 나타나지 않을 수 있습니다. 설정값을 0.01 피치 단위로 변경하려면 [- 값 +] 을 한번 누르며, 1 단위로 변경하려면 [- 값 +] 을 계속 누르고 계십시오.
PCL FONT POINT SIZE=12.00	4.00 내지 999.75	이 항목은 선택한 글꼴에 따라 나타나지 않을 수 있습니다. 설정값을 .25 포인트 크기단위로 변경하려면 [- 값 +] 을 한번 누르며, 1 단위로 변경하려면 [- 값 +] 을 누르고 계십시오.
PCL SYMBOL SET=PC-8	PC-8 기타 다수	프린터 제어판에서 사용 가능한 몇개의 기호 세트들 중에서 하나를 선택하십시오. 기호 세트는 한 글꼴 모양의 모든 문자들로 이루어진 독특한 그룹입니다. 선 그리기 문자로는 PC-8 이나 PC-850 을 권장합니다.
COURIER=REGULAR	REGULAR DARK	사용할 Courier 글꼴 버전을 선택합니다. REGULAR: HP LaserJet 4 시리즈 프린터에서 사용 가능한 내장 Courier 글꼴 DARK: HP LaserJet III 시리즈 프린터에서는 내장 Courier 글꼴 사용 가능 글꼴을 둘 다 동시에 사용할 수 없습니다.



항목	값	설명
WIDE A4=NO	NO YES	넓은 A4 설정값은 A4 용지 한 줄에 인쇄될 수 있는 글자 수를 변경시킵니다. NO: 한 줄에 10 피치 글자 78 자까지 인쇄 가능 YES: 한 줄에 10 피치 글자 80 자까지 인쇄 가능
APPEND CR TO LF=NO NO	NO YES	역호환 PCL 작업 (순수 텍스트, 작업 제어 없음) 에서 나오는 각 라인 피드에 캐리지 리턴을 추가하려면 YES 를 선택하십시오. UNIX 와 같은 일부 환경에서는 라인 피드 제어 코드만을 사용하여 새 줄임을 지적합니다. 이 옵션을 이용하여 사용자는 필요한 경우 캐리지 리턴을 각 라인 피드에 추가할 수 있습니다.
PRINT PS ERRORS=OFF	OFF ON	PS 오류 발생시 PS 오류 페이지를 인쇄하려면 ON 을 선택하십시오.



구성 메뉴

이 메뉴의 항목은 프린터 기능에 영향을 미칩니다. 사용자의 필요에 따라 프린터를 구성하십시오.

항목	값	설명
POWERSAVE= 1 HOUR	OFF 15 MINUTES 30 MINUTES 1 HOUR 2 HOURS 3 HOURS	<p>프린터가 일정 시간 동안 유휴 상태로 있은후에 Powersave 모드로 전환되도록 프린터를 설정 합니다. PowerSave 를 끄는 것은 권장하지 않습니다. PowerSave 는 다음과 같은 기능을 합니다 .</p> <p>대기중 프린터에 사용되는 전력의 최소화 프린터 전자 부품의 마모 감소 (디스플레이의 백라이트를 꺼 줌)</p> <p>인쇄 작업을 보내거나 , 제어판 키를 누르거나 , 용지함을 열거나 위 덮개를 열게 되면 , 프린터는 자동으로 PowerSave 모드에서 정상 모드로 돌아옵니다 .</p> <p>주 PowerSave 가 디스플레이의 백라이트를 끄더라도 여전히 디스플레이를 읽을 수 있습니다 .</p>



항목	값	설명
PERSONALITY= AUTO	AUTO PCL PS	기본 프린터 언어 (인쇄 언어) 를 선택합니다 . 사용 가능한 값은 프린터에 설치된 유효언어에 의해 결정됩니다 . 정상적인 경우 프린터 언어를 변경해서는 안됩니다 (기본 값은 AUTO 임) . 특정 프린터 언어로 변경시키면 , 특정 소프트웨어 명령을 프린터에 보내지 않는 한 프린터는 한 언어에서 다른 언어로 자동 변경할 수 없습니다 .



항목	값	설명
RESOURCE SAVE= OFF OFF	ON AUTO	<p>이 항목은 프린터 메모리가 각 언어의 영구 자료 저장 전용으로 할당되게 합니다. (이 항목을 나타나게 하려면 프린터에 메모리를 추가해야할 수 있습니다.) 할당된 메모리의 크기는 설치된 언어에 따라 다릅니다. 어떤 언어는 자료 저장을 위해 메모리가 할당되게 하지만 모든 언어에 대해 그렇게 하지는 않습니다. 특정 언어에 전적으로 할당된 메모리의 크기가 변경될 때마다, 처리되지 않은 인쇄 작업을 포함하여 모든 언어들이 저장된 자료를 모두 상실합니다.</p> <p>OFF: 언어나 해상도가 변경되면 모든 언어 자료의 저장이 실행되지 않으며 글꼴과 매크로 등의 언어 관련 자료가 손실됩니다.</p> <p>ON: 설치된 언어마다 항목 하나가 나타나며 사용자가 특정 크기의 메모리를 그 언어의 자료 저장 영역에 할당하는 것을 허용합니다. (다음 항목을 참조하십시오.)</p> <p>AUTO: 프린터가 설치된 언어의 자료 저장 영역에 사용할 메모리 크기를 결정합니다.</p> <p>상세한 정보는 389 페이지를 참조하십시오.</p>



항목	값	설명
PCL MEMORY= 400K	OK 이상 (이 값은 설치된 메모리 크기에 따라 다릅니다 .)	이 항목은 RESOURCE SAVE=ON 인 경우에만 나타납니다 . PCL 자료 저장에 사용되는 메모리 크기를 선택하십시오 . 프린터의 기본값은 PCL 의 자료 저장을 실행하는데 필요한 최소 메모리 크기입니다 . [- 값 +] 을 눌러서 10 (100 KB 까지) 단위나 100 (100 KB 이상) 단위로 설정을 변경하십시오 . 상세한 정보는 389 페이지를 참조하십시오 .
PS MEMORY= 400K	OK 이상 (이 값은 설치된 메모리 크기에 따라 다릅니다 .)	이 항목은 RESOURCE SAVE=ON 인 경우에만 나타납니다 . PS 자료 저장에 사용되는 메모리 크기를 선택하십시오 . 프린터의 기본값은 PS 의 자료 저장을 실행하는데 필요한 최소 메모리 크기입니다 . [- 값 +] 을 눌러서 10 (100 KB 까지) 단위나 100 (100 KB 이상) 단위로 설정을 변경하십시오 . 상세한 정보는 389 페이지를 참조하십시오 .
PAGE PROTECT= AUTO	AUTO ON	이 항목은 21 PAGE TOO COMPLEX, PRESS GO TO CONTINUE 메시지가 나온 후에만 나타납니다 (207 페이지) . 메모리 향상 기술 (MEt) 은 모든 페이지가 인쇄되게 합니다 . 만약 어떤 페이지가 인쇄되지 않으면 , PAGE PROTECT 를 ON 으로 하십시오 . 이렇게 하면 20 INSUFFICIENT MEMORY, PRESS GO TO CONTINUE 메시지가 나오는 횟수가 늘어날 수 있습니다 . 이 메시지가 발생하면 인쇄 작업을 단순화하거나 추가 메모리를 설치하십시오 (381 페이지) .



항목	값	설명
CLEARABLE WARNINGS=JOB	JOB ON	<p>지울 수 있는 경고가 프린터 제어판에 나타나는 시간을 설정합니다 .</p> <p>JOB: 경고 메시지가 경고 메시지를 발생시킨 작업이 끝날 때 까지 제어판에 나타납니다 .</p> <p>ON: 경고 메시지가 [진행] 을 누를 때까지 제어판에 나타납니다 .</p>
AUTO CONTINUE= ON	ON OFF	<p>프린터가 오류에 대응하는 방법을 결정합니다 .</p> <p>ON:인쇄를 방해하는 오류가 발생하면, 이 메시지가 나타나게 되며 , 프린터는 10 초간 오프라인 된 후 온라인으로 돌아오게 됩니다 .</p> <p>OFF: 인쇄를 막는 오류가 발생하면 , 진행을 누르기 전까지는 메시지가 디스플레이에 남아있고 프린터는 오프라인 상태로 유지됩니다 .</p>



항목	값	설명
TONER LOW=CONTINUE	CONTINUE STOP	<p>토너가 부족한 경우 프린터의 작동법을 결정합니다. TONER LOW 메시지는 토너 카트리지에 토너가 거의 없을 때 처음 나타납니다.</p> <p>(약 100 에서 300 페이지까지 더 인쇄할수 있습니다.)</p> <p>CONTINUE: 프린터에 TONER LOW 메시지가 나타나 있는 동안 계속 인쇄합니다.</p> <p>STOP: 프린터가 오프라인으로 된 후 다음 조치를 기다립니다. 상세한 정보는 163 페이지를 참조하십시오.</p>
RAM DISK=AUTO	OFF ON AUTO	<p>이 항목은 RAM 디스크 구성 방법을 결정합니다. 이 항목은 선택 사양 하드 디스크가 설치되지 않고 프린터에 최소한 12 MB 의 메모리가 설치된 경우에만 나타납니다.</p> <p>OFF: RAM 디스크가 사용불능입니다.</p> <p>ON: RAM 디스크가 사용가능합니다. RAM DISK SIZE 항목을 통하여 사용될 메모리 크기를 구성하십시오.</p> <p>주 설정값이 OFF 에서 ON 으로 , 또는 OFF 에서 AUTO 로 변경되면 , 프린터는 대기 모드로 전환될 때에 자동으로 초기화 됩니다.</p>



항목	값	설명
RAM DISK SIZE=xxxK	OK 이상 (이 값은 설치 메모리의 양에 따라 다르니 다 .)	이 항목은 RAM 디스크의 크기를 결정합니다. 이 항목은 RAM DISK=ON 또는 AUTO 로 설정된 경우에만 나타납니다 . 100 단위로 설정값을 변경하려면 [- 값 +] 을 누르십시오 . 주 이 설정값은 RAM DISK=AUTO 인 경우 변경할 수 없습니다 . 이 값을 변경하면 프린터가 대기 모드로 전환될 때에 다시 초기화 됩니다 .
JAM RECOVERY= AUTO	AUTO ON OFF	이 항목은 용지 걸림 발생시 프린터 작동 형태를 결정합니다 . AUTO: 프린터는 프린터 용지 걸림 회복에 가장 적합한 모드를 자동 선택합니다 (대개는 ON). 이것이 기본 설정입니다 . ON: 프린터는 용지 걸림이 해결되면 걸린 쪽을 자동으로 재인쇄합니다 . OFF: 프린터는 용지 걸림 후 걸린 쪽을 재인쇄하지 않습니다 . 이 설정에서 인쇄성능이 향상될 수 있습니다 .



항목	값	설명
MAINTENANCE MESSAGE=OFF	OFF	<p>이 항목은 PERFORM PRINTER MAINTENANCE 메시지가 표시된 후에만 나타납니다 .</p> <p>OFF: PERFORM PRINTER MAINTENANCE 메시지는 지워집니다 . 유지보수 키트를 교체하지 않을 경우 , 약 17,500 페이지를 인쇄한 후에 PERFORM PRINTER MAINTENANCE 가 다시 표시됩니다 .</p> <p>이 메시지는 프린터 유지보수가 수행되지 않은 한, 꺼져서는 안됩니다 . 필요한 유지보수가 수행되지 않으면 프린터 성능이 떨어집니다 .</p>
NEW TONER CARTRIDGE=NO	YES NO	<p>이 항목은 새 토너 카트리지가 설치되었음을 프린터에 알려 줄 수 있게 합니다 . 이 항목을 YES 로 설정하면 HP TonerGauge 가 full(가득 참) 로 재설정됩니다 .</p>
QUICK COPY JOBS=32	1 - 50	<p>프린터의 하드 디스크에 저장할 수 있는 고속 복사 작업의 수를 지정합니다 .</p>



MBM 메뉴 구성

이 메뉴는 7 칸 탁상용 우편함 , 8 칸 우편함 또는 스테이플러 구비 5 칸 우편함을 위한 작동 모드를 정의합니다 .

항목	값	설명
OPERATION MODE: MAILBOX	MAILBOX STACKER JOB SEPARATOR COLLATOR	<p>설치된 다중 우편함의 작동 모드를 정의합니다 .</p> <p>MAILBOX: 각 칸을 별개의 출력함으로 취급할 수 있으며 네트워크 또는 프린터 관리자가 이름을 할당할 수 있습니다 .</p> <p>STACKER: 작업 경계에 상관 없이 맨 아래 칸에서 맨 위 칸까지 출력된 용지를 쌓습니다 . 이 작동 모드는 전체 칸들의 용량을 이용합니다 . 소프트웨어는 여러 칸 우편함을 하나의 논리적 출력함으로 간주합니다 .</p> <p>JOB SEPARATOR: 수신된 작업들을 (여러 부 인쇄일 수 있음) 자동으로 분리하고 각 작업에 한 칸을 할당합니다 . 이 모드는 모든 칸들을 사용하지만 소프트웨어는 여러 칸 우편함을 하나의 논리적 출력함으로 간주합니다 . 한 칸이 가득 차면 , 프린터는 자동으로 작업을 사용가능한 다음 칸으로 보냅니다 .</p> <p>COLLATOR: 자동으로 mopies 를 분리합니다 . 각 mopy 는 인쇄면 상향 출력함으로부터 시작하여 순서대로 각 칸에 전달됩니다 .</p>



입 / 출력 메뉴

I/O(입력 / 출력) 메뉴의 항목은 프린터와 컴퓨터 간의 통신에 영향을 미칩니다 .

항목	값	설명
I/O TIMEOUT=15	5 내 ; ^300	<p>입출력 타임아웃 시간을 초단위로 설정합니다 . (입출력 타임아웃이란 인쇄 작업을 종료시키기 전에 프린터가 대기하는 초단위의 시간을 말합니다 .)</p> <p>이 설정은 최고의 성능을 위해 타임아웃을 조절할 수 있도록 합니다 . 다른 포트에서 보내진 데이터가 인쇄 작업 도중에 나타나면 , 타임아웃 값을 증가하십시오 .</p> <p>설정을 1 단위로 변경하려면 [- 값 +] 을 한번 누르고 , 10 단위로 변경하려면 [- 값 +] 을 누르고 계속하십시오 .</p>



항목	값	설명
I/O BUFFER=	AUTO ON OFF	<p>입출력 버퍼의 메모리를 할당합니다 .</p> <p>AUTO: 프린터는 입출력 버퍼를 위한 메모리를 자동으로 예약합니다 . 추가의 구성 작업은 필요하지 않으며 I/O BUFFER SIZE 메뉴 항목은 나타나지 않습니다 .</p> <p>ON: I/O BUFFER SIZE 항목이 나타납니다 (아래 참조) . 입출력 버퍼에 사용할 메모리 양을 지정합니다 .</p> <p>OFF: 입출력 버퍼가 실행되지 않으며 I/O BUFFER SIZE 항목이 나타나지 않습니다 .</p> <p>입출력 버퍼가 변경되면 모든 다운로드된 자료 (글꼴과 매크로 등) 는 선택사양인 하드디스크나 플래시 DIMM 에 저장되어 있지 않는 한 다시 다운로드해야 합니다 .</p> <p>상세한 정보는 391 페이지를 참조하십시오 .</p>
I/O BUFFER SIZE=	10K 이상 100K	<p>이 항목은 I/O BUFFER=ON 인 경우에만 나타납니다 . 입출력 버퍼를 위한 메모리 크기를 지정합니다 . 입 / 출력 버퍼에 사용 가능한 최대 메모리 크기는 프린터에 설치된 메모리 크기 , 프린터에 설치된 언어 및 다른 곳에 할당해야 할 메모리에 의해 결정됩니다 .</p> <p>설정값을 10 (100 KB 까지) 단위나 100 (100 KB 이상) 단위로 변경하려면 [- 값 +] 을 누르십시오 .</p>



항목	값	설명
PARALLEL HIGH SPEED=YES	YES NO	<p>데이터가 프린터로 전송되는 속도를 선택합니다 .</p> <p>YES: 프린터는 신기종 컴퓨터와 연결시 고속 병렬 통신을 수용합니다 .</p> <p>NO: 프린터는 구기종 컴퓨터와 연결시 저속병렬 통신을 수용합니다 .</p>
PARALLEL ADV FUNCTIONS=ON	ON OFF	<p>양방향 병렬 통신을 켜거나 끕니다 . 기본값은 양방향 병렬 포트 (IEEE-1284) 로 설정되어 있습니다 .</p> <p>이 설정은 프린터가 상태 다시 읽음 (readback) 메시지를 컴퓨터에 보내도록 허용합니다 . (고급 병렬기능을 켜게 되면 언어 변환이 느려질 수 있습니다 .)</p>



EIO 메뉴 (8100 N/8100 DN)

EIO (Enhanced Input/Output) 메뉴는 프린터의 EIO 슬롯에 설치된 특정 부속품에 따라 다릅니다. 프린터에 HP JetDirect 인쇄 서버 EIO 카드가 설치되어 있는 경우, EIO 메뉴를 사용하여 기본 네트워킹 매개변수를 구성할 수 있습니다. 이 매개변수와 다른 매개변수는 HP JetAdmin 을 통해서도 구성할 수 있습니다.



항목	값	설명
CFG NETWORK=NO	NO YES	NO: JetDirect 메뉴 액세스 못함 YES: JetDirect 메뉴가 나타남
IPX/SPX=ON	ON OFF	IPX/SPX 프로토콜 스택 (예 , Novell Netware 네트워크) 이 사용가능 (on) 인지 또는 사용 불능 (off) 인지 선택합니다 .
DLC/LLC=ON	ON OFF	DLC/LLC 프로토콜 스택이 사용가능 (on) 인지 또는 사용불능 (off) 인지 선택합니다 .
TCP/IP=ON	ON OFF	TCP/IP 프로토콜 스택이 사용가능 (on) 인지 또는 사용불능 (off) 인지 선택합니다 .
ETALK=ON	ON OFF	Apple EtherTalk 프로토콜 스택이 사용가능 (on) 인지 또는 사용불능 (off) 인지 선택합니다 .



항목	값	설명
CFG IPX/SPX=NO	NO YES	<p>NO: IPX/SPX 메뉴를 액세스 할 수 없음</p> <p>YES: IPX/SPX 메뉴가 나타남 . IPX/SPX 메뉴에서 네트워크에 사용되는 프레임 종류 매개변수를 지정할 수 있습니다 . 기본 값은 AUTO 이며 감지되는 프레임 종류를 자동으로 설정하여 감지된 것으로 제한해 줍니다 .</p> <p>이서넷 카드의 프레임 종류 선택사항에는 EN_8023, EN_11, EN_8022, EN_SNAP 이 있습니다 .</p> <p>토큰 링 카드의 프레임 종류 선택사항에는 TR_8022, TR_SNAP 이 있습니다 .</p> <p>토큰 링 카드의 IPX/SPX 메뉴에서 NetWare Source Routing 매개변수도 지정할 수 있는데 매개 변수에는 , SRC RT=AUTO(기본 값), OFF, SINGLE R 또는 ALL RT 가 포함됩니다 .</p>



항목	값	설명
CFG TCP/IP=NO	NO YES	<p>NO: TCP/IP 메뉴를 액세스할 수 없음</p> <p>YES: CP/IP 메뉴가 나타남 . TCP/IP 메뉴에서는 BOOTP=YES 로 지정하며 TCP/IP 매개변수가 bootp 나 DHCP 서버로부터 자동 로드되도록 할 수 있습니다 . BOOTP=NO 로 지정하는 경우 , 선택된 TCP/IP 매개변수를 제어판에서 수동으로 설정할 수 있습니다. IP 번지 (IP), 서브네트 마스크 (SM), 시스로그 서버 (LG) 및 기본 게이트웨이 (GW) 의 각 바이트를 수동 설정할 수 있습니다 . 예를 들어 :</p> <div style="text-align: center; margin: 10px 0;"> </div> <p>Syslog Server IP 주소를 빈칸으로 놔두어도 , 프린터는 여전히 작동합니다 .</p>
CFG ETALK=NO	NO YES	<p>NO: EtherTalk 메뉴를 액세스할 수 없음</p> <p>YES: EtherTalk 메뉴가 나타남 . EtherTalk M 메뉴에서는 AppleTalk 위상 매개변수 (ETALK PHASE=1 or 2) 를 설정할 수 있습니다 .</p>



초기화 메뉴

이 메뉴는 주의하여 사용하십시오 . 이 항목을 선택할 경우 버퍼에 저장된 페이지 데이터나 프린터 구성 설정이 상실될 수 있습니다 . 다음과 같은 조건에서만 프린터를 초기화 하십시오 .

- 프린터의 기본 설정을 복원시키고자 할 경우
- 프린터와 컴퓨터 간의 통신이 중단된 경우
- 포트에 문제가 있을 때

초기화 메뉴의 항목은 프린터의 메모리 전부를 지우게 되는 반면 [작업 취소]는 현재 작업만 취소합니다 .



항목	설명
RESET MEMORY	이 항목은 프린터 버퍼 및 사용중인 입출력 입력 버퍼를 지우고 제어판 기본값을 현재값으로 설정합니다 . 인쇄 작업 중에 메모리를 재설정하면 데이터가 상실될 수 있습니다 .



항목	설명
RESTORE FACTORY SETTINGS	<p>이 항목은 간단한 초기화 작업을 실행하며 공장 (기본) 설정값의 대부분을 복원시켜 줍니다 . 이 항목은 또한 현재의 입출력용 입력 버퍼를 지웁니다 .</p> <p>인쇄 작업 중에 메모리를 재설정하면 데이터가 상실될 수 있습니다 .</p>
RESET ACTIVE I/O CHANNEL	<p>이 항목은 간단한 초기화 작업을 실행하며 입력 및 출력 버퍼 (현재 입출력만 해당) 를 지웁니다 .</p> <p>인쇄 작업 중에 메모리를 재설정하면 데이터가 상실될 수 있습니다 .</p>
RESET ALL I/O CHANNELS	<p>이 항목은 간단한 초기화 작업을 행하며 모든 입출력용 입력 및 출력 버퍼를 지워줍니다 .</p>



C 프린터 메모리와 확장



개요

이 프린터에는 다음 메모리를 사용하여 확장할 수 있는 3 개의 듀얼 인라인 메모리 모듈 (DIMM) 슬롯이 있습니다 .

- 확장된 프린터 메모리. DIMM은 4, 8, 16, 32 및 64 MB 규격으로 공급되며 최대 크기는 192 MB 입니다 .
- 2 MB 와 4 MB 규격으로 공급되는 플래시 메모리 DIMM. 일반 프린터 메모리와는 달리 플래시 DIMM 은 프린터가 꺼져있을 때에도 다운로드된 사항을 프린터에 영구 저장하기 위해 사용할 수 있습니다 .
- DIMM 을 사용한 액세스리 글꼴 , 매크로 및 패턴
- 기타 DIMM 을 사용한 프린터 언어 및 프린터 선택 사양

다음 쪽에 계속 .



주 이전의 HP LaserJet 프린터에 사용된 싱글 인라인 메모리 모듈 (SIMM) 은 이 프린터에서 사용할 수 없습니다 .

다음과 같은 작업들을 자주 실행할 경우 프린터에 메모리를 추가하는 것이 바람직합니다 : 복잡한 그래픽이나 PS 문서 인쇄 , 선택 사양인 듀플렉서로 인쇄 , 다운로드된 여러 가지 글꼴 사용 , 큰 용지에 인쇄 (예 : A3, B4 또는 11x17).

이 프린터에는 다음 장치로 프린터의 능력을 확장하는 데에 사용할 수 있는 3 개의 확장 입출력 (EIO) 슬롯이 있습니다 :

- 하나 또는 그 이상의 네트워크 카드 .
- 하드 디스크와 같은 대용량 기억 장치

주문 방법은 [41](#) 페이지를 참조하십시오 .

프린터에 설치된 메모리의 크기와 EIO 슬롯에 무엇이 설치되어 있는지를 보려면 구성 페이지를 인쇄하십시오 ([271](#) 페이지).

이 부록의 내용 :

- [메모리 요건 결정](#)
- [메모리 설치](#)
- [메모리 설치 점검](#)
- [메모리 설정 조정](#)
- [EIO 카드 / 대용량 기억 장치 설치](#)



메모리 요건 결정

필요한 메모리의 크기는 인쇄할 문서의 종류에 따라 좌우됩니다. 이 프린터 엔진은 메모리를 추가하지 않고서도 대부분의 텍스트와 그래픽을 1200 dpi FastRes 로 인쇄할 수 있습니다.

다음과 같은 경우에 프린터에 메모리를 추가하십시오 :

- 복잡한 그래픽을 자주 인쇄한다 .
- 임시로 다운로드된 글꼴들을 많이 사용한다 .
- 복잡한 문서들을 인쇄한다 .
- 양면 PS 문서를 인쇄한다 .
- 고급 기능을 사용한다 (예 : 입출력 버퍼링 및 자료 저장).

다음 표에는 대부분의 일반적인 인쇄 작업을 FastRes 1200 dpi 로 인쇄하는데 필요한 메모리의 크기를 나타냅니다 .

다음 쪽에 계속 .





인쇄 작업	용지 크기	PCL 최소 메모리 요건	PS 최소 메모리 요건
한면 인쇄	Letter, A4, Legal	16 MB	16 MB
	11x17 인치 , A3	16 MB	16 MB
양면 인쇄	Letter, A4	16 MB	16 MB
	Legal	16 MB	16 MB
	11x17 인치 , A3	24 MB	24 MB



메모리 설치



주의

정전기가 듀얼 인라인 메모리 모듈 (DIMM) 을 손상시킬 수 있습니다. DIMM 취급시에는 정전기 방지 손목띠를 착용하거나 자주 DIMM 의 정전기 방지 포장 표면을 만진 후에 프린터의 노출된 금속 부분을 만지십시오.

아직 구성페이지를 인쇄하지 않았으면 메모리를 추가 설치하기 전에 구성페이지를 인쇄하여 프린터에 설치되어 있는 메모리 크기를 확인하십시오. (271 페이지)

- 1 프린터를 끄십시오. 전원 코드를 빼고 모든 케이블을 차단하십시오.
- 2 프린터의 뒤쪽에 있는 2 개의 인입형 나비 나사를 푸십시오.

다음 쪽에 계속.

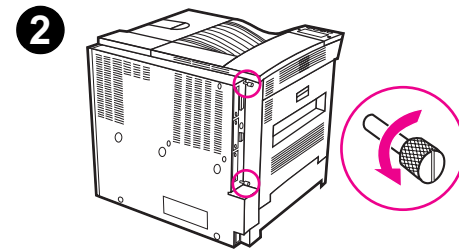
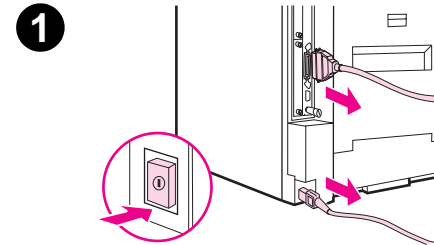

- 3 나사를 잡고 포맷터 보드를 프린터에서 빼내십시오. 보드를 평평한 비전도성 면에 놓으십시오.
 - 4 DIMM을 정전기 방지 포장에서 꺼내십시오. 양 엄지손가락을 가장자리에 대고 다른 손가락은 옆 가장자리에 대어서 DIMM을 잡으십시오. DIMM의 파인 부분을 DIMM 슬롯에 맞게 정렬하십시오. (DIMM 슬롯의 양 옆에 있는 잠금 장치가 열려 있는지 아니면 즉 바깥쪽으로 켜져 있는지 점검하십시오.)
- 각 DIMM 슬롯에 설치할 수 있는 최대 메모리 크기에 대해서는 [387](#) 페이지의 [최대 메모리 구성](#) 항목을 참조하십시오.
- 5 DIMM을 슬롯에 똑바로 눌러 넣으십시오 (단단히 누르십시오). DIMM의 양쪽에 있는 잠금 장치가 안쪽으로 찰칵 소리를 내며 맞물리게 해야 합니다. (DIMM을 빼려면 잠금 장치를 해제해야 합니다.)

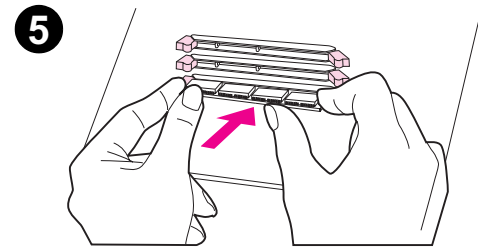
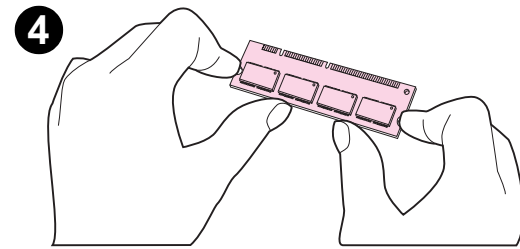
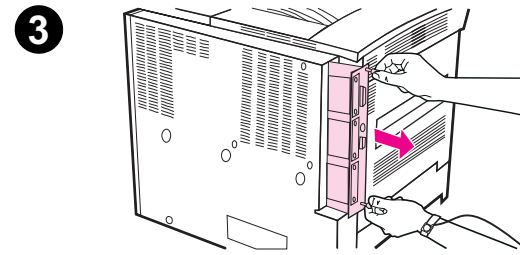

- 6 포맷터 보드를 다시 프린터 안으로 밀어넣고 2개의 나사를 조이십시오.
- 7 전원 코드를 꽂고 모든 케이블들을 연결하십시오. 프린터를 켜십시오.

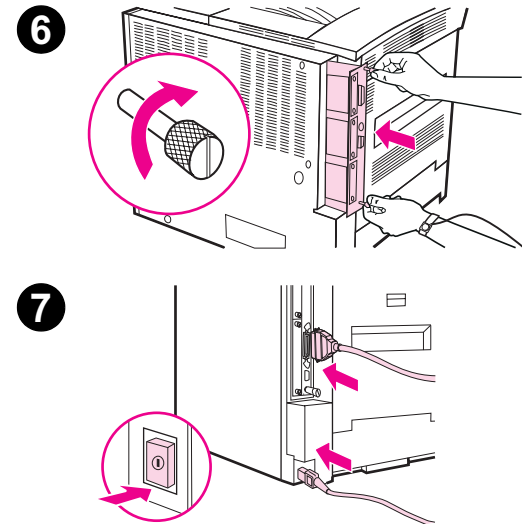

최대 메모리 구성

슬롯 1	64 MB
슬롯 2	64 MB
슬롯 3	64 MB
내장 메모리	16 MB
전체	192 MB

주 1, 2 및 3 번 슬롯에 최대치인 65 MB 를 설치하는 경우 , 프린터는 16MB 의 내장 메모리를 포기합니다 . 그러나 성능에는 영향이 미치지 않습니다 .

메모리 설치



메모리 설치 점검

DIMM 이 올바르게 설치되었는지 확인하려면 아래의 절차를 따르십시오 .

- 1 프린터를 켜올 때 프린터 제어판에 READY 가 표시되는지 점검하십시오 . 오류 메시지가 나오면 DIMM 이 잘못 설치되었기 때문일 수 있습니다 . 프린터 메시지를 점검하십시오 ([271](#) 페이지).
- 2 구성 페이지를 새로 인쇄하십시오 ([271](#) 페이지).
- 3 구성 페이지의 메모리 항목을 점검하고 DIMM 설치 이전에 인쇄한 구성 페이지와 비교하십시오 . 메모리 크기가 증가하지 않은 경우 , DIMM 이 올바르게 설치되지 않았거나 (설치 절차 반복), DIMM 에 결함이 있기 때문입니다 (새 DIMM 을 설치하거나 DIMM 을 다른 슬롯에 설치해 봄).

주

사용자가 프린터 언어 (인쇄 언어) 를 설치한 경우 , 구성 페이지에서 Installed Personalities and Options 난을 점검하십시오 . 이 부분에는 새로 설치된 프린터 언어가 나열됩니다 .



메모리 설정 조정

자료 저장

자료 저장 (Resource Saving) 은 프린터 언어나 해상도가 변경되었을 때에 프린터가 다운로드된 자료 (영구적으로 다운로드된 글꼴 , 매크로 또는 패턴) 를 메모리에 유지하도록 합니다 .

다운로드된 자료 저장을 위해 사용할 하드 디스크나 플래시 DIMM 이 없으면 유달리 많은 수의 글꼴을 다운로드할 때 또는 프린터가 공유 환경에 있을 경우에 각 언어에 할당된 메모리의 크기를 변경해야 할 수도 있습니다 .

자료 저장에 할당할 수 있는 최저 메모리 크기는 PCL 및 PS 에 대해 각각 400 KB 입니다 .

한 언어에 할당할 메모리 크기를 결정하는 방법 :

- 1 메뉴에서 RESOURCE SAVE=ON 으로 설정하십시오 ([271](#) 페이지) . 프린터에 메모리를 추가해야만 이 옵션이 프린터 제어판에 나타날 수도 있습니다 .
- 2 또한 Configuration 메뉴에서 PCL MEMORY 나 PS MEMORY 를 선택하여 표시된 가장 높은 값으로 설정을 변경하십시오 . 이 값은 프린터에 설치된 메모리의 크기에 따라 달라집니다 .

다음 쪽에 계속 .



- 3 응용 소프트웨어를 사용하여 선택된 언어에서 사용하려는 모든 글꼴을 다운로드하십시오 .
- 4 구성 페이지를 인쇄하십시오 ([271](#) 페이지). 글꼴이 사용하는 메모리의 크기는 언어 옆에 표시됩니다 . 이 숫자를 가장 가까운 100 KB 단위로 올리십시오 (예를 들어 , 475 KB 로 나오면 500 KB 가 예약되어야 합니다).
- 5 구성 메뉴에서 PCL MEMORY 또는 PS MEMORY 를 4 단계에서 결정된 값으로 설정하십시오 .
- 6 3 단계를 반복하십시오 (모든 글꼴을 다시 다운로드해야 합니다 . 아래의 주를 참조하십시오).



주

자료 저장 설정을 변경할 때에는 다운로드된 모든 자료 (글꼴 , 매크로 등과 같은 자료) 가 선택 사양인 하드 디스크나 플래시 DIMM 에 저장되어 있지 않는 한 이들을 다시 다운로드해야 합니다 .



입출력 버퍼링

인쇄 작업의 대기 상태가 완료될 때까지 기다리지 않고 컴퓨터가 계속 작업을 할 수 있도록 하기 위해 프린터는 메모리의 일부 (입출력 버퍼) 를 사용하여 진행 중인 작업을 저장합니다 (입출력 버퍼링이 꺼져 있으면 이 기능을 위해 메모리가 예약되지 않습니다).

대부분의 경우에 프린터가 입출력 버퍼링을 위해 메모리를 자동으로 예약하도록 하는 것이 가장 바람직합니다 .

네트워크 인쇄 속도를 빠르게 하려면 입출력 버퍼링을 위해 예약하는 메모리의 크기를 증가시키는 것이 좋습니다 .

입출력 버퍼 설정 변경 방법 :

- 1 I/O 메뉴에서 I/O BUFFER=ON 으로 설정하십시오 ([373](#) 페이지).
- 2 또한 I/O 메뉴에서 I/O SIZE 를 원하는 값으로 설정하십시오 .

주

입출력 버퍼 설정을 변경할 때에는 다운로드된 모든 자료 (글꼴 , 매크로 등) 가 선택 사양인 하드 디스크나 플래시 DIMM 에 저장되어 있지 않는 한 다시 다운로드해야 합니다 .



EIO 카드 / 대용량 기억 장치 설치

EIO 카드나 대용량 기억 장치를 설치하기 전에 프린터를 끄십시오 .

EIO 카드나 하드 디스크와 같은 선택 사양 대용량 기억 장치의 방향과 위치에 대해서는 아래 그림을 참조하십시오 .

대용량 기억 장치에서 글꼴을 관리하려면 HP LaserJet Resource Manager 를 사용하십시오 (71 페이지) . 자세한 내용은 프린터 소프트웨어 도움말을 보십시오 .

HP 는 프린터 및 부속품용의 새로운 소프트웨어 도구들을 지속적으로 소개하고 있습니다 . 이 도구들은 인터넷을 통하여 무료로 입수할 수 있습니다 . HP 웹사이트 방문 요령에 대한 자세한 내용은 3 페이지를 참조하십시오 .

새 장치를 설치한 후에는 구성 페이지를 인쇄하십시오 .

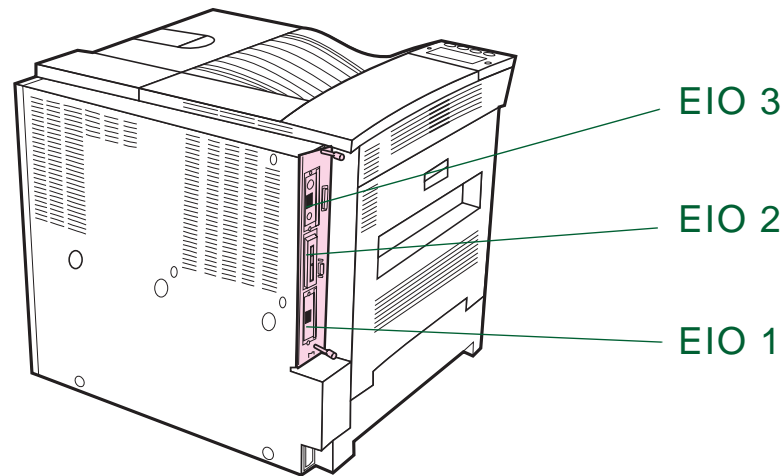

D 프린터 명령



개요

대부분의 응용 소프트웨어에서는 사용자가 프린터 명령을 입력할 필요가 없습니다. 명령을 입력해야 하는 경우, 프린터 명령 입력 방법에 대해서는 컴퓨터 및 소프트웨어 설명서를 참조하십시오.

PCL

PCL 프린터 명령은 실행할 작업이나 사용할 글꼴을 프린터에 알려줍니다. 이 부록은 이미 PCL 명령 구조에 익숙한 사용자들을 위한 간략한 참고 자료입니다.

주

PCL 5e 역호환성이 필요하지 않은 한, PCL 6 프린터 드라이버를 사용하여 모든 프린터 기능을 완전히 활용하도록 권장합니다. 이 프린터에 있는 PCL 5e 프린터 드라이버는 PCL 5e 프린터 드라이버를 사용하는 구형 프린터에 대한 역호환성이 없습니다.



HP-GL/2

이 프린터는 HP-GL/2 그래픽 언어를 사용하여 벡터 그래픽을 인쇄할 수 있는 능력을 갖추고 있습니다. HP-GL/2 언어로 인쇄하려면 프린터가 PCL 언어를 떠나서 HP-GL/2 모드로 바뀌어야 하는데, 이렇게 하려면 프린터에서 PCL 코드를 전송해야 합니다. 어떤 응용 소프트웨어는 자체 드라이버를 통하여 언어를 전환합니다.

PJL

HP의 프린터 작업 언어 (PJL) 를 사용하여 PCL 및 기타 프린터 언어를 제어할 수 있습니다. PCL의 네 가지 주기능은 프린터 언어 전환, 작업 분리, 프린터 구성 및 프린터에서 상태 되읽기입니다. PJL 명령을 사용하여 프린터 기본 설정을 변경할 수도 있습니다.

이 부록의 내용 :

- [PCL 프린터 명령 문법 이해](#)
- [PCL 글꼴 선택](#)
- [일반적인 PCL 프린터 명령](#)



주

이 부록 끝에 있는 표에는 흔히 사용되는 PCL 5e 명령들이 수록되어 있습니다 (400 페이지). PCL, HP-GL/2 및 PJI 명령 사용 방법에 대한 자세한 내용과 설명이 필요하시면 PCL 5/PJI Technical Reference Documentation Package 를 주문하십시오 (37 페이지).

프린터 명령에 대한 자세한 정보를 팩스로 받으려면 HP FIRST (팩스 정보 검색 지원 기술) 로 전화하여 HP LaserJet 프린터를 위한 찾아보기를 요청하십시오.
(사용 설명서의 앞 부분에 있는 [HP Customer Care](#) 페이지를 참조하십시오.)



PCL 프린터 명령 문법 이해

프린터 명령을 사용하기 전에 다음 문자들을 비교하십시오 .

소문자 l:	<i>l</i>	대문자 O:	O
숫자 1:	1	숫자 0:	0

여러 프린터 명령에서 소문자 l (*l*) 과 숫자 일 (1) 또는 대문자 O (O) 와 숫자 영 (0) 을 사용합니다 . 화면에서는 이 문자들이 여기에 표시된 것과 같이 나타나지 않을 수 있습니다 . PCL 프린터 명령 입력시에는 대소문자를 구분하여 문자를 정확하게 사용해야 합니다 .



제어 코드 결합

제어 코드들을 결합하여 한 제어 코드 문자열을 만들 수 있습니다. 코드 결합시에 따라야 할 세 가지 중요한 규칙이 있습니다.

- 1 E_C 문자 다음에 오는 첫 두 문자는 (매개 변수화된 그룹 문자) 결합할 모든 명령에서 동일해야 합니다.
- 2 제어 코드 결합시에는 각 개별 제어 코드에 있는 대문자 (종료 문자) 를 소문자로 바꾸십시오.
- 3 결합된 제어 코드의 마지막 문자는 대문자이어야 합니다.

다음은 Legal 용지, 가로 방향 및 인치당 8 행을 선택하기 위해 프린터로 보내야 할 제어 코드 문자열의 한 예입니다.

```
EC&l3AEC&l1OEC&l8D
```

다음 제어 코드는 동일한 프린터 명령들을 보다 짧은 코드로 결합하여 보냅니다:

```
EC&l3a1o8D.
```



제어 문자 입력

프린터 명령은 항상 제어 문자 (E_C) 로 시작됩니다 .

다음 표는 다양한 DOS 응용 소프트웨어에서 제어 문자를 입력하는 방법을 보여줍니다 :

DOS 응용 소프트웨어	입력	나타나는 내용
Lotus 1-2-3 와 Symphony	\027 입력	027
DOS 용 Microsoft Word	Alt 키를 누른 상태에서 숫자 키패드에서 027 을 입력	←
DOS 용 WordPerfect	<27> 입력	<27>
MS-DOS Edit	Ctrl-P 를 누른 상태에서 Esc 를 누름	←
MS-DOS Edlin	Ctrl-V 를 누른 상태에서 [를 누름	^[
dBase	E _C E _C CHR(27)+0147 " 명령 "	E _C E _C CHR(27)+" "



PCL 글꼴 선택

각 내장 글꼴을 위한 명령을 보려면 PCL 글꼴 목록을 인쇄하십시오 (275 페이지). 아래에 한 예가 있습니다. 기호 세트 및 포인트 크기에 대해서는 두 변수 상자를 유의하여 보십시오.

```
Univers Medium          Scale      <esc>(  <esc>(s1p  v0s0b4148T      | 01
```

이 변수들을 입력해야 하며 그렇지 않으면 프린터가 기본값을 사용합니다. 예를 들어, 선 그리기 문자를 포함하는 기호 세트를 원하면 10U(PC-8) 또는 12U(PC-850) 기호 세트를 선택하십시오. 다른 일반적인 기호 세트 코드들은 400 페이지에 나열되어 있습니다.

주 글꼴 간격은 “고정적” 이거나 “비례적” 입니다. 이 프린터에는 고정 간격 글꼴 (Courier, Letter Gothic 및 Lineprinter) 과 비례 간격 글꼴 (CG Times, Arial, Times New Roman 및 기타) 이 포함되어 있습니다.

고정 간격 글꼴은 일반적으로 스프레드시트와 데이터 베이스 같은 응용 프로그램에서 사용되는데, 이런 프로그램에서는 열이 수직으로 정렬되는 것이 중요합니다. 일반적으로 비례 간격 글꼴은 텍스트 및 워드프로세싱 프로그램에서 사용됩니다.



일반적인 PCL 프린터 명령



기능	명령	옵션 (#)
작업 제어 명령		
초기화	E_cE	n/a
인쇄 매수	$E_c \& l \#X$	1 to 999
양면 / 한면 인쇄	$E_c \& l \#S$	0 = 한면 (한쪽) 인쇄 1 = 양면 (양쪽) 긴 변 제본 2 = 양면 (양쪽) 짧은 변 제본



기능	명령	옵션 (#)
페이지 제어 명령		
용지 공급	E _c &l#H	0 = 현재 페이지 인쇄 또는 배출 1 = 용지함 2 2 = 수동 공급, 용지 3 = 수동 공급, 봉투 4 = 용지함 1 5 = 용지함 3 7 = 자동 선택 8 = 용지함 5 20 = 용지함 4 21-69 = 외부 용지함



기능	명령	옵션 (#)
용지 크기	E _c &l#A	1 = Executive 2 = Letter 3 = Legal 6 = 11 x 17 24 = A6 25 = A5 26 = A4 27 = A3 44 = B6-JIS 45 = B5-JIS 46 = B4-JIS 71 = 우편 엽서 (단면) 72 = 우편 엽서 (양면) 80 = Monarch 81 = Commercial 10 90 = DL 91 = International C5 100 = B5 101 = 사용자 정의



기능	명령	옵션 (#)
용지 종류	$E_c \& n \#$	5WdBond = 본드지 6WdPlain = 보통 6WdColor = 컬러 7WdLabels = 레이블 9WdRecycled = 재활용지 11WdLetterhead = 편지지 양식 10WdCardstock = 카드지 11WdPrepunched = 구멍 뚫린 용지 11WdPreprinted = 인쇄된 양식 13WdTransparency = 투명 용지 #WdCustompapertype = 사용자 정의 1
방향	$E_c \& l \# O$	0 = 세로 1 = 가로 2 = 반전 세로 3 = 반전 가로
위쪽 여백	$E_c \& l \# E$	# = 행 수
텍스트 길이 (아래쪽 여백)	$E_c \& l \# F$	# = 위쪽 여백으로부터 행 수
왼쪽 여백	$E_c \& a \# L$	# = 열 수
오른쪽 여백	$E_c \& a \# M$	# = 왼쪽 여백으로부터 열 수



기능	명령	옵션 (#)
수평 이동 색인	$\text{E}_c\&k\#H$	1/120 인치 단위 (인쇄를 수평 압축)
수직 이동 색인	$\text{E}_c\&l\#C$	1/48 인치 단위 (인쇄를 수직 압축)
행 간격	$\text{E}_c\&l\#D$	# = 인치당 행 수 (1, 2, 3, 4, 5, 6, 12, 16, 24, 48)
구멍 건너뛰기	$\text{E}_c\&l\#L$	0 = 사용 불능 1 = 사용 가능

커서 위치

수직 위치 (행)	$\text{E}_c\&a\#R$	# = 행 번호
수직 위치 (도트 수)	$\text{E}_c^*p\#Y$	# = 도트 수 (300 도트 = 1 인치)
수직 위치 (데시포인트)	$\text{E}_c\&a\#V$	# = 데시포인트 수 (720 데시포인트 = 1 인치)
수평 위치 (열)	$\text{E}_c\&a\#C$	# = 열 수
수평 위치 (도트)	$\text{E}_c^*p\#X$	# = 도트 수 (300 도트 = 1 인치)
수평 위치 (데시포인트)	$\text{E}_c\&a\#H$	# = 데시포인트 수 (720 데시포인트 = 1 인치)



기능	명령	옵션 (#)
프로그래밍 힌트		
행 끝에서 자동 행 바꿈	E _C &s#C	0 = 사용 가능 1 = 사용 불능
디스플레이 기능 켜기	E _C Y	n/a
디스플레이 기능 끄기	E _C Z	n/a
언어 선택		
PCL 모드로 전환	E _C %#A	0 = 이전의 PCL 커서 위치 사용 1 = 현재 HP-GL/2 펜 위치 사용
HP-GL/2 모드로 전환	E _C %#B	0 = 이전의 HP-GL/2 펜 위치 사용 1 = 현재의 PCL 커서 위치 사용



기능	명령	옵션 (#)
글꼴 선택		
기호 세트 ²	E _c (#	8U = HP Roman-8 기호 세트 10U = IBM Layout (PC-8)(코드 페이지 437) 기본 기호 세트 12U = BM Layout for Europe (PC-850)(코드 페이지 850) 8M = Math-8 19U = Windows 3.1 Latin 1 9E = Windows 3.1 Latin 2 (보통 동유럽에서 사용) 5T = Windows 3.1 Latin 5 (보통 터키에서 사용) 579L = Wingdings 글꼴
기본 간격	E _c (s#P	0 = 고정 1 = 비례
기본 피치	E _c (s#H	# = 문자 / 인치
피치 모드 설정 ³	E _c &k#S	0 = 10 4 = 12 (elite) 2 = 16.5 - 16.7 (압축)
기본 높이	E _c (s#V	# = 포인트



기능	명령	옵션 (#)
기본 유형 ²	E _c (s#S	0 = 수직 (솔리드) 1 = 기울임꼴 4 = 축소 5 = 축소 기울임꼴
기본 선 두께 ²	E _c (s#B	0 = 중간 (책 또는 텍스트) 1 = 반 굵게 3 = 굵게 4 = 특히 굵게
서체 ²	E _c (s#T	각 내장 글꼴을 위한 명령을 보려면 PCL 글꼴 목록을 인쇄하십시오 (275 페이지).



- ¹ 사용자 정의 용지의 경우 용지 이름을 “Custompapertype” 으로 대체한 다음 이름에 있는 문자의 수를 “#” 로 대체하고 1 을 더하십시오 .
- ² 기호 세트 차트나 보다 자세한 정보가 필요하시면 PCL 5/PJL Technical Reference Documentation Package 를 주문하십시오 ([37](#) 페이지) .
- ³ 바람직한 방법은 기본 피치 명령을 사용하는 것입니다 .



다중 우편함 명령

이 명령 문자열들을 사용하기 전에 , 구성 페이지를 인쇄하여 다중 우편함의 장치 식별 번호를 파악하십시오 . 장치 식별 번호는 설치된 언어와 옵션이라는 제목 하에 표시되어 있습니다 . 구성 페이지 인쇄에 관한 자세한 내용은 [271](#) 페이지를 참조하십시오 .

새 모드가 실행되도록 하려면 모드 변경 명령을 보낸 후에 프린터를 껐다가 다시 켜야 합니다 .

다음 쪽에 계속 .



DMCMMD

장치 관리 명령은 정의된 장치를 위한 우편함 모드를 변경합니다.

구문: @PJL DMCMD ASCIIHEX = "asciihexrequest" <CR><LF>

:

매개 변수:

매개 변수	기능 범위	기본값
ASCIIHEX = "asciihexrequest"	ASCII 33 - 255	N/A

ASCIIHEX = "asciihexrequest" - 이것은 장치를 위한 우편함 모드를 변경하기 위해 명령을 보내는 문자열입니다. 첫째 ASCIIHEX 명령은 우편함 모드를 변경하고, 둘째 ASCIIHEX 명령은 프린터를 꺾다가 켵니다. @PJL DMCMD ASCIIHEX = "asciihexrequest" <CR><LF>

예: 밀줄 친 3 값은 구성 페이지에서 결정된 장치 값에 1 을 더한 것입니다.

```
@PJL DMCMD ASCIIHEX = "0400070104010703030214020104"
<CR><LF>
```

```
@PJL DMCMD ASCIIHEX = "040006020501010301040105"
<CR><LF>
```

다음 쪽에 계속.



우편함 모드로 전환한 후에 프린터를 켜다가 켜기 위한 예

```
Ec%-12345X@PJL
```

```
@PJL DMCMD ASCIIHEX="0400070104010703030214020104"
```

```
@PJL DMCMD ASCIIHEX="040006020501010301040105"
```

```
Ec%-12345X
```

스택커 모드로 전환한 후에 프린터를 켜다가 켜기 위한 예

```
Ec%-12345X@PJL
```

```
@PJL DMCMD ASCIIHEX="0400070104010703030214020101"
```

```
@PJL DMCMD ASCIIHEX="040006020501010301040105"
```

```
Ec%-12345X
```

다음 쪽에 계속 .



구분자 모드로 전환한 후에 프린터를 켜다가 켜기 위한 예

```
Ec%-12345X@PJL
```

```
@PJL DMINFO ASCIIHEX="0400070104010703030214020102"
```

```
@PJL DMINFO ASCIIHEX="040006020501010301040105"
```

```
Ec%-12345X
```



E 규정 정보



개요

- [FCC 규정](#)
- [제품의 환경 보호 책무](#)
- [안전 성명](#)



FCC 규정

FCC 규칙 15 부에 의거, 본 기기를 실험한 결과 클래스 B 디지털 장치에 대한 한계치에 부합되는 것으로 나타났습니다. 이 한계는 가정 설치시 유해한 간섭으로부터 적절한 보호를 제공하기 위해 제정되었습니다. 본 장비는 고주파 에너지를 생산, 이용, 방출할 수 있습니다. 본 기기는 지시에 따라 설치, 사용하지 않을 경우, 무선 통신에 유해한 간섭을 야기시킬 수 있습니다. 그러나 특정의 설치가 간섭이 발생치 않을 것이라는 보장은 없습니다. 본 장비가 무선 또는 텔레비전 수신에 유해한 간섭을 야기시킬 경우 (프린터를 켜다가 켜 봄으로써 알 수 있음), 다음과 같은 방법으로 간섭을 정정하도록 권장합니다.

- 수신 안테나의 방향을 조정하거나 옮기십시오.
- 장비와 수신 장치 간의 거리를 더 멀리 하십시오.
- 장비를 수신 장치가 연결되어 있는 콘센트 이외의 다른 회선에 있는 콘센트에 연결시키십시오.
- 구입처나 경험 있는 무선 /TV 기술자에게 문의하십시오.

주 HP 에서 명시적으로 승인하지 않은 변경이나 개조를 실시한 경우 사용자의 본 장비 작동 권리가 무효화될 수 있습니다.

FCC 규칙 15 부의 클래스 B 한계치에 부합하기 위해 차폐 접속 케이블을 사용해야 합니다.



제품의 환경 보호 책무

환경 보호

HP 는 환경을 보호하는 방식으로 양질의 제품을 공급하기 위해 최선을 다하고 있습니다. 이 프린터는 환경에 대한 영향을 극소화하도록 설계되었습니다.

다음 사항이 제거된 프린터 설계 :

오존 생산 이 프린터는 전자 사진 과정에서 충전 롤러를 사용하므로 오존 (O₃) 가스를 생성하지 않습니다.

CFC 사용 프린터 제조 및 포장 과정에서 I 종 미국 공해방지법 (U.S. Clean Air Act) 성층권 오존 파괴 화학 물질 (예 : 클로로플루오로카본 [CFC]) 이 사용되지 않습니다.



다음 사항이 감소된 프린터 설계 :

에너지 소비 인쇄 중에는 에너지 사용이 710/720 (110V/220V 용 장치) 와트 (W) 에 달했다가 활동이 없는 대기 모드에서는 20/22 (110V/220V 용 장치) W 까지 떨어 집니다 . 이 때문에 프린터의 우수한 성능에 영향을 미치지 않으면서도 에너지가 절약됩니다 . 이 제품은 ENERGY STAR 프로그램 기준을 충족시킵니다 (미국과 일본). ENERGY STAR 는 에너지 절약형 사무용 제품의 개발을 장려하기 위해 제정된 자발적 참여 프로그램입니다 . ENERGY STAR 라는 명칭은 미국 환경청의 서비스 등록 상표입니다 .

HP 는 Energy Star 파트너로서 에너지 효율을 위한 Energy Star 기준에 맞게 이 제품을 만들기로 결정하였습니다 .



토너 소비 절약모드는 50% 정도 토너를 적게 사용하므로 토너 카트리지의 수명을 연장합니다 .

용지 사용 이 프린터의 선택 사양인 양면 인쇄 기능은 용지의 양쪽에 인쇄를 하는 기능으로서 용지 사용량을 줄임으로써 결과적으로 천연 자원에 대한 수요를 감소시킵니다 .



다음 사항의 재활용을 촉진하는 프린터 설계 :

- 플라스틱** 플라스틱 부품에는 국제 표준에 따른 재료 식별 표시가 있어 프린터 수명이 끝난 후에 플라스틱을 적절히 처리하기가 쉽습니다 .

- HP 토너 카트리 지** 여러 나라에서 이 제품의 토너 카트리 지나 드럼을 송료가 선불된 발송 레이 블을 사용 하여 HP 로 보낼 수 있습니다 . 송부 방법 설명서는 새 토너 카트리 지 상자에 포함되어 있습니다 . 재활용 설명서에 명시되지 않은 국가의 경우 , 현지의 HP 영업 서비스 사무소에 문의하십시오 .

HP 카트리 지 재활용 프로그램 안내 :

1990 년 이래로 HP LaserJet 토너 카트리 지 재활용 프로그램은 사용이 끝난 카트리 지를 1 천 2 백만 개 이상 수집하였는데 , 그렇지 않았다면 이들은 쓰레 기 매립지에 폐기되었을 것입니다 . 일단 수집된 카트리 지는 분해되며 , 재사 용할 수 있는 부품들은 소제하여 품질 성능 검사를 받습니다 . 엄격한 검사 절 차를 거친 후에 너트 , 나사 및 클립과 같은 부품들을 재생하여 새 카트리 지를 만드 는 데에 사용합니다 . 나머지 재료는 용해하여 다양한 제품들을 위한 원 재료로 사용됩니다 . 수집된 물자는 무게 기준으로 95% 이상이 재활용됩니 다 . 미국내에서 자세한 내용을 원하시면 , (1) (800) 340-2445 번으로 전화 하시거나 HP LaserJet Supplies 웹사이트인 <http://www.ljsupplies.com/planetpartners/> 를 방문하십시오 . 외국 고객들은 현지의 HP 영업 서비스 사 무소에 연락하여 HP LaserJet 토너 카트리 지 재활용 프로그램에 관해 문의 하 면 됩니다 .



용지 이 프린터는 HP LaserJet Printer Family Paper Specifications Guide 에 서술된 기준에 맞는 재활용 용지의 사용에 적합합니다 .



프린터 수명 연장을 위해 HP 는 다음 사항을 제공합니다.

제품 보증 연장 HP SupportPack 은 프린터와 모든 HP 공급 내부 부품을 보장합니다 . 보증 기간은 구입일로부터 3 년 동안입니다 . HP SupportPack 은 제품을 구입한 날로부터 90 일 내에 소비자가 구입해야 합니다 . HP SupportPack 에 대한 문의는 현지의 HP 퍼스트 번호로 연락해야 합니다 . (사용 설명서의 앞 부분에 있는 [HP Customer Care](#) 쪽을 참조하십시오 .)

예비 부품과 소모품공급 이 프린터를 위한 예비 부품과 소모품은 프린터 생산이 중단되더라도 최소한 5 년 동안은 공급됩니다 .

물질 안전 안내서

토너 카트리지 / 드럼 재료안전안내서 (MSDS) 는 (1) (800) 231-9300 번의 미국 HP FIRST(팩스 정보 검색 서비스 기술) 로 전화하여 입수할 수 있습니다 . 토너 카트리지 / 드럼 재료 / 화학물질 안전 안내서 목록이 필요하면 색인 번호 7 을 사용하십시오 . 미국 외에 있는 고객들은 본 사용 설명서의 앞 부분에 있는 [HP Customer Care](#) 페이지에서 해당 전화 번호와 정보를 참조하십시오 . 미국 내에서 자세한 정보를 입수하려면 , (1) (800) 340-2445 번으로 연락하거나 HP LaserJet 소모품 웹사이트인 <http://ljsupplies.com/planetpartners> 를 방문하십시오 .



환경 법규 준수

플라스틱

플라스틱 부품에는 국제 표준에 따른 재료 식별 표시가 있어 프린터 수명이 끝난 후에 플라스틱을 적절히 처리하기가 쉽습니다. 프린터 하우징 및 새시에 사용된 플라스틱은 기술적으로 재활용 가능합니다.

프린터와 부품

재활용을 감안하여 프린터와 부품이 설계되었습니다. 적절한 기능과 우수한 제품 신뢰도를 유지하면서 부품의 수를 최소한으로 유지하였습니다. 서로 다른 재료는 쉽게 분리되도록 설계하였습니다. 파스너와 기타 연결 부품은 찾기가 쉽고 보통 공구를 사용하여 쉽게 제거할 수 있습니다. 중요한 부품들은 능률적인 분해와 수리를 위해 신속히 접근할 수 있도록 설계하였습니다. 플라스틱 부품들은 재활용 분류가 쉽도록 주로 2 가지 색으로 설계하였습니다. 몇 가지 작은 부품들은 고객의 액세스 지점이 눈에 잘 띄도록 하기 위해 특이한 색을 사용하였습니다.

HP 는 환경을 보호하는 방식으로 회수된 제품들을 처분합니다. 많은 기능 부품을 회수하여 시험을 거친 후에 완전 보증 서비스 부품으로 재사용합니다. 중고 부품은 신제품 제조에 투입되지 않습니다. 나머지 부품은 가능하면 재활용합니다. 제품 반납에 대해서는 현지의 HP 영업 서비스 사무소로 문의하십시오 ([289](#) 쪽).



용지	이 프린터는 HP LaserJet Printer Family Paper Specifications Guide에 서술된 기준에 맞는 재활용지의 사용에 적합합니다. 이 프린터는 DIN 19 309에 따른 재활용지 사용에 적합합니다.
음향	음향 출력 수준이 6.3 벨 (A) 이상의 Lwad인 프린터는 분리되거나 칸막이를 한 방에 설치하도록 권장합니다.



준수 선언

ISO/IEC 지침 22 및 EN45014 기준

제조업체명 :	Hewlett-Packard Company
제조업체 주소 :	11311 Chinden Boulevard Boise, Idaho 83714-1021, USA
본 제품은	
제품명 :	HP LaserJet 8100, 8100 N, 8100 DN
모델 번호 :	C4214A, C4215A, C4216A



제품 선택 사양: ALL



다음 제품 규격에 부합됨을 선언합니다:

안전: IEC 950:1991+A1+A2+A3+A4 / EN 60950:1992+A1+A2+A3+A4

IEC 825-1:1993 / EN 60825-1:1994 Class 1 (레이저 /LED)



EMC: CISPR 22:1993 / EN 55022:1994 Class B ¹⁾

CISPR 22:1993+A1 / EN 55022:1994 Class A

CISPR 22:1993 / EN 55022:1994 Class A ³⁾

EN 50081-1:1992

EN 50082-1:1992

IEC 801-2:1991 / prEN 55024-2:1992 - 3 kV CD, 8 kV AD

IEC 801-3:1984 / prEN 55024-3:1991 - 3 V/m

IEC 801-4:1988 / prEN 55024-4:1992 - 1.0 kV 전선

0.5 kV 신호선



FCC Title 47 CFR, Part 15 Class B²⁾ / ICES-002, Issue 2

AS / NZS 3548:1995



보충 정보 :

이 제품은 EMC 지침 89/336/EEC 와 저전압 지침 73/23/EEC 의 요건을 준수하며 따라서 CE 마크가 표시되어 있습니다 .

1) 이 제품은 Hewlett-Packard 퍼스널 컴퓨터 시스템의 일반적인 구성에서 시험되었습니다 .

2) 이 장치는 FCC 규칙 15 편에 부합됩니다 . 다음 두 조건이 작동에 적용됩니다 . (1) 이 장치는 유해 간섭을 야기하지 않는다 . (2) 본 장치는 바람직하지 않은 작동을 야기시키는 간섭을 포함한 수신된 간섭을 모두 받아들여야 한다 .

3) 이 제품은 근거리 통신망 (LAN) 선택 사양을 포함합니다 . 접속 케이블이 두 IEEE 802.3 커넥터 중 한 곳에 연결되어 있으며 , 프린터는 EN 55022 Class A 요건을 충족시킵니다 .

Boise, Idaho USA
1998 년 5 월 19 일

준수 정보만을 문의하려면 다음으로 하십시오 :

호주 문의처 :

Product Regulations Manager, Hewlett-Packard Australia Ltd., 31-41 Joseph Street, Blackburn, Victoria 3130, Australia



준수 선언

유럽 문의처 : 현지 Hewlett-Packard 영업 서비스 사무소 또는
Hewlett-Packard GmbH, Department HQ-TRE,
Herrenberger Straße 130, D-71034 Böblingen (Germany) (팩스 : +49-7031-14-3143)



미국 문의처 : Product Regulations Manager, Hewlett-Packard Company,
PO Box 15 Mail Stop 160, Boise, ID 83707-0015
(Phone: 208-396-6000)



안전 성명

레이저 안전 성명

미국 식품 의약품국 Center for Devices and Radiological Health(CDRH) 는 1976년 8월 1일 이래로 제조된 레이저 제품에 대하여 규제를 실시하여 왔습니다. 미국에서 판매되는 제품은 규정을 의무적으로 준수해야 합니다. 본 프린터는 1968년 건강 및 안전을 위한 방사 통제법에 의거한 미국 보건후생부 (DHHS) 의 방사 성능 표준에 의해 “제 1종” (Class 1) 레이저 제품으로 인증되었습니다. 본 프린터 내에서 방출된 방사 광선은 보호 하우징과 외부 덮개 내에 완전히 갇히므로, 레이저 광선은 정상 작동 중에는 어느 단계에서나 이탈할 수 없습니다.

경고!

본 사용 설명서에서 지정한 이외의 제어 장치를 사용하거나, 조정을 하거나, 절차를 실행하면 위험 방사선이 노출될 수 있습니다.

캐나다 DOC 규정

캐나다의 EMC 클래스 B 요건에 부합됩니다.

<<Conforme à la classe B des normes canadiennes de compatibilité électromagnétiques. << CEM>>.>>



VCCI 성명 (일본)

この装置は、情報処理装置等電波障害自主規制協議会（VCCI）の基準に基づきクラスB情報技術装置です。この装置は、家庭環境で使用することを目的としていますが、この装置がラジオやテレビジョン受信機に近接して使用されると、受信障害を引き起こすことがあります。
 取り扱い説明書に従って正しい取り扱いをして下さい。



한국 EMI 성명

사용지 안내문 (B급 기기)

이 기기는 비업무용으로 전자파장애검정을 받은 기기로서, 주거지역에서는 물론 모든 지역에서 사용할 수 있습니다.



핀란드 레이저 성명

LASERTURVALLISUUS

LUOKAN 1 LASERLAITE

KLASS 1 LASER APPARAT

HP LaserJet 8100, 8100 N, 8100 DN -laserkirjoitin on käyttäjän kannalta turvallinen luokan 1 laserlaite. Normaalisessa käytössä kirjoittimen suojakotelointi estää lasersäteiden pääsyn laitteen ulkopuolelle.

Laitteen turvallisuusluokka on määritetty standardin EN 60825-1 (1994) mukaisesti.

VAROITUS !

Laitteen käyttäminen muulla kuin käyttöohjeessa mainitulla tavalla saattaa altistaa käyttäjän turvallisuusluokan 1 ylittävälle näkymättömälle lasersäteilylle.

WARNING !

Om apparaten används på annat sätt än i bruksanvisning specificerats, kan användaren utsättas för osynlig laserstrålning, som överskrider gränsen för laserklass 1.

HUOLTO



HP LaserJet 8100, 8100 N, 8100 DN -kirjoittimen sisällä ei ole käyttäjän huollettavissa olevia kohteita. Laitteen saa avata ja huoltaa ainoastaan sen huoltamiseen koulutettu henkilö. Tällaiseksi huoltotoimenpiteeksi ei katsota väriainekasetin vaihtamista, paperiradan puhdistusta tai muita käyttäjän käsikirjassa lueteltuja, käyttäjän tehtäväksi tarkoitettuja ylläpitotoimia, jotka voidaan suorittaa ilman erikoistyökaluja.

VARO !

Mikäli kirjoittimen suojakotelo avataan, olet alttiina näkymättömälle lasersäteilylle laitteen ollessa toiminnassa. Älä katso säteeseen.

WARNING !

Om laserprinterns skyddshölje öppnas då apparaten är i funktion, utsätts användaren för osynlig laserstrålning. Betrakta ej strålen.

Tiedot laitteessa käytettävän laserdiodin säteilyominaisuuksista:

Aallonpituus 765-795 nm

Teho 5 mW

Luokan 3B laser



색인

A

[AutoCAD 프린터 드라이버 59](#)

D

[DIMM](#)

[설치 385](#)

[정보 25](#)

[확인하기 388](#)

[DocWise 70](#)

E

[EIO](#)

[설치하기 392](#)

[슬롯 28](#)

[EIO 메뉴 \(8000N/8000DN\) 376](#)

[network software](#)

[JetAdmin 55, 77](#)

F

[FCC 규정 413](#)

[FontSmart 71](#)

H

[HP Fast InfraRed Connect](#)

[문제 해결 257](#)

[정보 157](#)

[HP TonerGauge 165](#)

I

[I/O 메뉴 373](#)

[infrared](#)

[문제 해결 257](#)

J

[JetAdmin](#)

[about 77](#)

[installing 55](#)

[정보 77](#)

[JetDirect](#)

[EIO 264](#)

[JetSend, 설치 72](#)

L

[LED, 상태 해석 52](#)

[letterhead paper, loading 120](#)



M

[MBM 메뉴 구성 372](#)[Macintosh 66](#)[LaserJet Utility 75, 79](#)[LaserWriter 8 드라이버 74](#)[PPD 74](#)[PPDs 262](#)[문제 해결 254, 260](#)[소프트웨어 65, 74](#)[mopying](#)[프린터에서 한 부씩 인쇄 참조 132](#)

O

[software](#)[JetAdmin 77](#)[OS/2 프린터 드라이버 59](#)

P

[PostScript Level 2 에뮬레이션](#)[PS 참조](#)[PPDs, Macintosh 262](#)[paper](#)[letterhead or preprinted, loading 120](#)[용지](#)[용지함](#)[preprinted paper, loading 120](#)[printer driver](#)[Macintosh PPDs 262](#)[PS 58](#)

R

[RIP ONCE 133](#)

T

[ToolBox 69](#)

V

[VCCI 성명 \(일본\) 425](#)

W

[Web JetAdmin 76](#)[Windows 3.1x 63](#)[Windows 95 및 NT 4.0 62](#)[WordPerfect 5.1 프린터 드라이버 59](#)

Z

[가변 퓨저 모드 143](#)[개인 / 저장 작업 메뉴 346](#)

ㄱ

[걸린 용지 제거 182](#)[고속 복사 작업 메뉴 345](#)[구멍 뚫린 용지, 넣기 120](#)

[구성 설명 29](#)

[구성 페이지](#)

[인쇄 271](#)

[점검 270](#)

[글꼴 목록, 인쇄하기 275](#)

[기본 설정, 복구 379](#)

L

[네트워크](#)

[문제 해결 254](#)

[네트워크 소프트웨어](#)

[JetAdmin 77](#)

[설치 64](#)

[정보 76](#)

ㄴ

[다중 우편함](#)

[문제 해결 245](#)

[스태이플러 구비 5 칸 우편함 문제 해결 242](#)

[용지 걸림 189](#)

[대용량 기억장치](#)

[설치하기 392](#)

[도움말](#)

[온라인 사용 196](#)

[듀얼 인라인 메모리 모듈](#)

[DIMM 참조](#)

ㄹ

[레이블](#)

[규격 330](#)

ㄴ

[메모리](#)

[설정 조정 389](#)

[설치 385](#)

[언어에 할당된 389](#)

[요건 결정 383](#)

[입출력 버퍼링 391](#)

[자료 저장 389](#)

[정보 25](#)

[최대 구성 387](#)

[확인하기 388](#)

[메모리 향상 기술 \(MEt\) 25](#)

[문제 해결 217](#)

[HP Fast InfraRed Connect 257](#)

[Macintosh 254, 260](#)

[PS 오류 254](#)

[네트워크 및 I/O 포트 254](#)

[용지 걸림 위치 174](#)

[일반적인 문제 228](#)

[점검표 223](#)

[문제 해결, 문제 해결 참조](#)





ㅂ

[배선 구성](#) 249

[봉투](#)

[규격](#) 332ndash 334

[주름](#) 222

[봉투 공급 장치](#) 182

[종류 설정](#) 350

[크기 설정](#) 349

[봉투 공급장치](#)

[문제 해결](#) 252

[부속품](#) 33

[주문](#) 37

[하드 디스크](#) 35, 392

ㅅ

[사용자 정의 용지](#)

[설정](#) 129

[사용자 정의 크기 용지](#)

[넣기](#) 146

[서비스 및 지원 정보](#) 279

[선택](#) 264

[성명, 핀란드 레이저](#) 426

[소모품, 주문 정보](#) 37

[소프트웨어](#)

[Apple LaserWriter 8 드라이버](#) 74

[DocWise](#) 70

[FontSmart](#) 71

[JetAdmin](#) 77

[JetSend](#) 72

[LaserJet Utility](#) 75, 79

[Macintosh](#) 65, 66, 74

[PPD](#) 58

[ToolBox](#) 69

[Web JetAdmin](#) 76

[네트워크](#) 76

[정보](#) 54

[최신판 입수](#) 59

[소프트웨어 설치](#)

[Windows 3.1x](#) 63

[Windows 95 및 NT 4.0](#) 62

[수동 용지 공급](#) 140

[스테이플러](#)

[반복적인 용지 걸림 해결](#) 193

[용지 제거](#) 191

ㅇ

[양면 인쇄 장치](#)

[문제 해결](#) 251

[용지 걸림](#) 184

[영업 서비스 사무소](#) 289, 289

[온라인 도움말, 사용](#) 196

[용지](#)

[공급원](#) 82

[구멍 뚫린 용지](#) 120

- [다른 첫 쪽 135](#)
- [사용자 정의 또는 무거운 용지 129](#)
- [입력](#)
 - [선택 사양인 2 x 500 장 용지함에 용지 넣기 86](#)
 - [용지함 1 에 용지 넣기 82](#)
 - [용지함 2 와 3 에 용지 넣기 86](#)
 - [용지함 4 에 용지 넣기 90](#)
- [출력](#)
 - [다중 우편함 99](#)
 - [왼쪽 출력함 98](#)
 - [인쇄면 상향 출력함 98](#)
 - [표준함 96](#)
 - [출력함 선택 94](#)
 - [크기 및 종류에 따른 선택 141](#)
 - [편지지 양식 또는 이미 인쇄된 용지 넣기 120](#)
 - [한 용지에 여러 쪽 인쇄 137](#)
- [용지 걸림 180](#)
 - [2x500 장 용지함 178](#)
 - [다중 우편함 189](#)
- [문제 해결](#)
 - [용지 걸림 173](#)
- [봉투 공급 장치 182](#)
- [양면 인쇄 장치 184](#)
- [오른쪽 문 176](#)
- [용지함 1 175](#)

- [용지함 2 와 3 177](#)
- [위 덮개 부분 186](#)
- [출력 부분 187](#)
- [퓨저 부분 또는 왼쪽 문 188](#)
- [용지 규격 327](#)
- [레이블 330](#)
- [봉투 332](#)
- [재활용 용지 317](#)
- [정보 317](#)
- [카드용지 또는 무거운 용지 335](#)
- [투명용지 331](#)
- [용지 취급](#)
 - [메뉴 349](#)
 - [옵션 27](#)
- [용지함 1](#)
 - [걸린 용지 제거 175](#)
 - [문제 해결 237](#)
 - [사용자 정의 138](#)
 - [수동 용지 공급 140](#)
 - [용지 넣기 82](#)
- [용지함 2 와 3](#)
 - [용지 걸림 177](#)
 - [용지 넣기 86](#)
- [용지함 4 180](#)
 - [2000 장 용지함 90](#)
 - [문제 해결 239](#)
 - [용지 걸림 180](#)



- [용지함 4 와 5](#)
- [용지 걸림 178](#)
- [용지 넣기 86](#)
- [워터마크 134](#)
- [웹 서버, 지원되는 76](#)
- [유지 보수](#)
- [청소 페이지 170](#)
- [유지보수](#)
- [프린터 청소 168](#)
- [음향 방출 341](#)
- [이미 인쇄된 용지, 넣기 120](#)
- [인쇄 품질 217](#)
- [문제 해결 217](#)
- [인쇄면 상향 출력함 98](#)
- [입출력 버퍼링 391](#)

ㅈ

- [적외선](#)
- [이용 인쇄 157](#)
- [접속 28](#)
- [정보 메뉴 347](#)
- [제어 문자 398](#)
- [제어 코드 397](#)
- [제어판](#)
- [메뉴 맵 인쇄하기 274](#)
- [메시지 195](#)
- [배열 46](#)

- [키 48](#)
- [표시등 47](#)
- [제어판 메뉴 379](#)
- [EIO \(8000N/8000DN\) 376](#)
- [I/O 373](#)
- [MBM 구성 372](#)
- [개인/저장 작업 메뉴 346](#)
- [고속 복사 작업 메뉴 345](#)
- [맵 인쇄 51](#)
- [용지 취급 349](#)
- [정보 50, 347](#)
- [제품 보증서 280](#)
- [제품의 환경 보호 책무 414- 420](#)
- [주름 잡힌 봉투 222](#)
- [준수 선언 420](#)
- [n 쪽 모아 찍기 인쇄 137](#)

ㅊ

- [참조](#)
- [초기화 메뉴 379](#)
- [출력함](#)
- [다중 우편함 99](#)
- [선택 94](#)
- [왼쪽 출력함 98](#)
- [인쇄면 상향 98](#)
- [표준 96](#)
- [클리닝 페이지 170](#)





ㄷ

[토너 카드리지](#)

[토너 부족시 인쇄](#) 166

[토너 카트리지](#)

[HP TonerGauge 재설정](#) 165

[관리하기](#) 163

[예상 수명](#) 164

[제한 제품 보증](#) 283

[토너 수준 점검](#) 164

[투명용지, 규격](#) 331

표

[편지지 양식 용지, 넣기](#) 120

[퓨즈 모드, 가변](#) 143

[프린터](#)

[기능](#) 25

[부속품](#) 33

[부품 위치](#) 31

[사양](#) 337

[소모품](#) 33

[프린터 구성](#) 29

[프린터 드라이버](#)

[PPD](#) 58

[RIP ONCE](#) 133

[다른 첫 쪽](#) 135

[도움말](#) 68

[선택](#) 67

[설정 정보의 저장](#) 133

[워터마크 인쇄](#) 134

[윈도우 드라이버 액세스](#) 66

[최신판 입수](#) 59

[크기 및 종류에 따른 선택](#) 141

[포함](#) 58

[한 용지에 여러 쪽 인쇄](#) 137

[프린터 서버](#) 28

[프린터 언어](#)

[메모리 할당](#) 389

[정보](#) 26

[프린터 청소](#) 168

[프린터에서 한 부씩 인쇄 \(mopying\)](#) 132

[핀란드 레이저 성명](#) 426

ㅎ

[하드 디스크](#)

[문제 해결](#) 253

[설치하기](#) 392

[하드 디스크, 선택 사양](#) 35

[해상도 향상 기술 \(RET\)](#) 25

