

# HP iPAQ

## Panduan Produk

© Copyright 2008 Hewlett-Packard  
Development Company, L.P.

Terdaftar di Deperindag provinsi DKI Jakarta  
No. 0089/1.824.51

Produk HP iPAQ didukung oleh Microsoft®  
Windows Mobile® 6 Professional dengan  
Paket Fitur Olahpesan dan Pengamanan.

Microsoft Windows, logo Windows, Outlook,  
Windows Mobile Device Center, dan  
ActiveSync adalah merek dagang dari  
Microsoft Corporation di A.S. dan di negara-  
negara lain.



POWERED Java dan semua merek dagang  
dan logo berbasis Java adalah merek  
dagang atau merek dagang terdaftar dari  
Sun Microsystems, Inc. di A.S. dan di  
negara-negara lain.



Logo SD adalah merek dagang dari  
pemilik hak ciptanya.

Bluetooth® adalah merek dagang dari  
pemilik hak ciptanya dan digunakan oleh  
Hewlett-Packard Development Company,  
L.P. berdasarkan lisensi.

Google dan Google Maps adalah merek  
dagang dari Google Inc.

Semua nama produk lain yang tercantum di  
sini merupakan merek dagang dari  
perusahaannya masing-masing.

Hewlett-Packard Company tidak  
bertanggung jawab atas kesalahan teknis  
atau editorial yang mungkin terkandung di  
dalam dokumen ini. Informasi diberikan "apa  
adanya" tanpa jaminan apa pun dan dapat  
berubah sewaktu-waktu tanpa  
pemberitahuan. Jaminan untuk produk  
Hewlett-Packard tercantum dalam  
keterangan singkat jaminan terbatas yang  
menyertai produk tersebut. Tidak ada yang  
tercantum dalam dokumen ini yang dapat  
ditafsirkan sebagai jaminan tambahan.

Dokumen ini berisi informasi milik sendiri  
yang dilindungi oleh undang-undang hak  
cipta. Tidak ada bagian dari dokumen ini  
yang boleh difotokopi, direproduksi, atau  
diterjemahkan ke dalam bahasa lain tanpa  
izin tertulis sebelumnya dari  
Hewlett-Packard Development Company,  
L.P.

Januari 2008

Nomor Komponen Dokumen: 455719-BW1

---

# Isi

## 1 Mendaftarkan HP iPAQ Anda

## 2 Isi kemasan

## 3 Komponen

Komponen panel depan .....	3
Komponen panel atas dan bawah .....	4
Komponen panel kiri dan kanan .....	5
Komponen panel belakang .....	6

## 4 Mengatur HP iPAQ Anda

Langkah 1: Lepaskan penutup baterai lalu masukkan kartu SIM. ....	8
Langkah 2: Pasang baterai lalu pasang kembali penutup baterai .....	9
Langkah 3: Mengisi daya baterai .....	10
Langkah 4: Mengaktifkan HP iPAQ .....	10
Menemukan nomor seri dan nomor model .....	10
Ikon status .....	11

## 5 Pengetahuan dasar

Layar Today (Hari Ini) .....	13
Memasukkan teks .....	13
Menyesuaikan HP iPAQ Anda .....	15
Nama perangkat .....	15
Memasukkan informasi pemilik .....	15
Mengubah pengaturan regional .....	16
Mengatur volume .....	16
Mengubah pengaturan manajemen daya .....	17
Meredupkan atau mengatur kecerahan lampu latar .....	17
Menginstal dan menghapus program .....	17
Membuka dan menutup program .....	18
Mengatur alarm dan jam .....	18
Menu cara pintas .....	18
Menampilkan jam di baris judul .....	19
Membuat dan menetapkan kategori .....	19
Mengatur kecepatan gulir untuk menelusuri item dalam daftar .....	19
Melihat informasi sistem operasi (OS) .....	20
Mengunci dan membuka kunci HP iPAQ Anda .....	20

Tips menghemat baterai .....	21
------------------------------	----

## **6 Menggunakan Business Navigator Anda**

Menggunakan papan tombol .....	22
3Way ThumbWheel (Roda Ibu Jari 3-Arah) .....	22
Fitur panggilan .....	22
Membuat panggilan .....	22
Menjawab panggilan .....	23
Panggilan tunggu .....	23
Memanggil ulang nomor .....	23
Memanggil kontak .....	23
Membuat panggilan dari layar Today (Hari Ini) .....	23
Membuat panggilan dari kontak .....	23
Membuat panggilan darurat .....	24
Membuat panggilan dengan menggunakan panggilan cepat .....	24
Pesan suara .....	25
Fungsi handsfree .....	25
Membuat panggilan data .....	25
Mematikan suara panggilan .....	25
Menahan panggilan .....	25
Membuat panggilan konferensi .....	26
Membuat panggilan dari nomor telepon hyperlink .....	26
Memanggil nomor internasional .....	26
Riwayat panggilan .....	26
Mengatur panggilan menggunakan riwayat panggilan .....	26
Membuat panggilan menggunakan riwayat panggilan .....	27
Melihat rincian panggilan .....	27
Perintah suara .....	27
Memeriksa koneksi dan kekuatan sinyal .....	28
Mengganti PIN SIM .....	28
Mengubah pengaturan layanan .....	29
Mengubah pengaturan layanan telepon .....	29
Mengalihkan panggilan .....	29
Mengkonfigurasi ID penelpon .....	29
Memblokir panggilan .....	30
Mengatur nomor pusat pesan suara atau pesan teks .....	30
Mengubah pengaturan jaringan .....	30
Mengubah pengaturan jaringan telepon .....	30
Melihat jaringan telepon yang tersedia .....	31
Mengatur jaringan pilihan .....	31
Memilih jaringan telepon secara manual .....	31
Mengganti nada dan jenis dering .....	32
Membuat catatan saat panggilan berlangsung .....	32

Memilih band frekuensi secara otomatis .....	32
Menyalin kontak dari SIM ke perangkat .....	32
Menambahkan fungsi Teletypewriter (TTY) .....	33
Menambahkan fungsionalitas TTY untuk orang tuli atau penderita gangguan pendengaran .....	33
Mengaktifkan dukungan TTY .....	33
Membuat panggilan telepon menggunakan HP iPAQ dengan TTY .....	34
Menonaktifkan dukungan TTY .....	34
Catatan suara .....	34
Membuat catatan suara .....	35
Menghapus catatan suara .....	35
Mendengarkan catatan suara .....	36
Mengganti nama catatan suara .....	36
Mengkonfigurasi saluran .....	36
Catatan .....	36
Menulis catatan .....	36
Membuat salinan catatan .....	37

## 7 Kamera

Menggunakan kamera .....	38
Mengambil foto .....	38
Melihat foto .....	38
Pengaturan kamera .....	38
Pengaturan dasar .....	39
Pengaturan telepon .....	39
Perekam video .....	40
Merekam video .....	40
Mengkonfigurasi format video .....	40
Pengaturan video .....	40
Opsi untuk kamera dan perekam video .....	40
Mentransfer gambar .....	41
Menggunakan GPRS .....	41
Menggunakan Bluetooth .....	42

## 8 HP Photosmart Mobile

Melihat gambar yang tersimpan pada HP iPAQ Anda atau kartu penyimpanan .....	43
Melampirkan catatan suara ke gambar .....	43
Mencetak dengan menggunakan Kartu Penyimpanan .....	44
Melihat tayangan slide. ....	44
Mengirim gambar via e-mail .....	44
Mengaitkan gambar dengan kontak .....	45
Menetapkan gambar sebagai latar belakang layar Today (Hari Ini) .....	45
Snapfish .....	45

Menyempurnakan dokumen .....	46
Menetapkan screen saver: .....	46
Beralih ke aplikasi kamera .....	46
Mengatur gambar .....	47
Mengirim gambar ke clipboard .....	47
Dukungan video .....	47

## 9 Kartu penyimpanan

Menggunakan kartu penyimpanan .....	48
Memasukkan kartu penyimpanan .....	48
Mengeluarkan kartu penyimpanan .....	49
Melihat isi kartu penyimpanan .....	49

## 10 Sinkronisasi

Perangkat lunak sinkronisasi .....	50
Menyalin file .....	50
Migrasi data dari Palm Desktop ke Microsoft Windows Mobile 6 .....	51
Tips menghemat biaya sinkronisasi nirkabel .....	52
Memecahkan masalah sinkronisasi .....	52
Link tersesuai dalam WMDC .....	54

## 11 Tugas

Mengatur tanggal mulai dan tenggat tugas .....	55
Menampilkan tanggal mulai dan tenggat dalam daftar tugas .....	55
Mengatur opsi untuk menampilkan tugas pada layar Today (Hari Ini) .....	55
Menandai tugas sebagai selesai .....	56

## 12 Olahpesan

Memahami pesan .....	57
Jenis folder .....	57
Menyinkronkan e-mail .....	58
Mengatur account olahpesan .....	58
Mengatur e-mail menggunakan Exchange Server .....	58
E-mail internet .....	59
Membuat account POP3 atau IMAP4 baru .....	59
Mengubah opsi download e-mail .....	60
Menghapus account .....	61
Olahpesan teks .....	61
MMS .....	62
Penyusun MMS .....	62
Menerima lampiran .....	63
Menerima permintaan rapat .....	64
Membuat atau mengubah paraf .....	64

Menggunakan olahpesan .....	65
Menyusun dan mengirim pesan .....	65
Membalas atau meneruskan pesan .....	65
Menambahkan lampiran ke pesan .....	65
Men-download pesan .....	66
Men-download pesan dari server .....	66
Menginstal buku alamat online .....	66

### 13 Kalender

Mengakses kalender .....	68
Mengubah tampilan minggu kerja .....	68
Mengatur pengingat default untuk semua perjanjian baru .....	68
Memperbarui perjanjian .....	68
Membatalkan perjanjian .....	69

### 14 Kontak

Membuat kontak .....	70
Menghapus kontak .....	70
Mengubah informasi kontak .....	70
Menyalin kontak .....	71
Menemukan kontak .....	71
Mengirim pesan e-mail ke kontak .....	71
Mengirim pesan teks ke kontak .....	72
Menambah dan menghapus gambar .....	72
Menggunakan daftar kontak .....	72

### 15 Koneksi

Menggunakan Manajer Nirkabel .....	74
Wi-Fi .....	74
Istilah Wi-Fi .....	75
Membuka pengaturan Wi-Fi .....	75
Menghubungkan secara otomatis ke jaringan Wi-Fi .....	76
Menghubung ke jaringan Wi-Fi secara manual .....	76
Menemukan alamat IP .....	76
Menghapus jaringan Wi-Fi .....	77
Bluetooth .....	77
Istilah Bluetooth .....	77
Membuka pengaturan Bluetooth .....	78
Menghubungkan ke komputer dengan menggunakan Bluetooth. ....	78
Membuat, mengakhiri, dan menerima kemitraan Bluetooth .....	78
Mengedit kemitraan Bluetooth .....	80
Menggunakan HP iPAQ Anda sebagai modem nirkabel dengan Bluetooth .....	80
Profil perangkat Bluetooth .....	80

Mengakses layanan .....	81
Mengatur folder bersama Bluetooth .....	81
Mengatur port COM Bluetooth masuk atau keluar .....	81
GPRS/EDGE/HSDPA .....	82
GPRS/EDGE .....	82
HSDPA .....	82
Perbedaan antara teknologi GSM dan GPRS/EDGE/WCDMA/3G .....	82
Mengkonfigurasi pengaturan jaringan GPRS .....	82
Mengedit koneksi Internet .....	83
Mengedit pengaturan MMS .....	84
Mengedit pengaturan informasi WAP .....	85
Mengatasi masalah deteksi otomatis .....	86
Pengaturan tingkat lanjut .....	86
Menghubungkan ke URL intranet .....	86
Mengubah URL intranet .....	87
Mengatur pilihan koneksi otomatis .....	87
Mengatur gateway WAP .....	87
Mengkonfigurasi pengaturan proxy tingkat lanjut .....	88
Pengaturan koneksi tingkat lanjut .....	88
Mengatur koneksi server VPN .....	89
Mengganti nama grup koneksi .....	89
Mengakhiri koneksi .....	90

## **16 Google Maps™ untuk aplikasi bergerak**

Menjalankan dan menelusuri Google Maps .....	91
Pencarian Google .....	92
Meluncurkan Pencarian Google .....	92

## **17 Menggunakan Global Positioning System (Sistem Posisi Global) (GPS) pada HP iPAQ**

## **18 Aplikasi**

Aplikasi HP .....	94
HP Help and Support .....	94
HP VoiceReply .....	94
HP iPAQ Setup Assistant .....	95
Cara pintas HP .....	96
Menggunakan Cara pintas HP .....	96
Mengedit Cara pintas HP .....	96
HP iPAQ DataConnect .....	97
HP Asset Viewer .....	97
HP CertEnroller .....	98
HP iPAQ Tips .....	98
HP iPAQ Mobile Broadband Connect .....	98



HP Enterprise Mobility Agent .....	99
HP iPAQ File Store .....	99
HP iPAQ Ring Tone Manager .....	99
Mengelola sertifikat .....	100
iPAQ Audio .....	100
Keyguard (Penjaga tombol) .....	101
Perintah Suara .....	101
Internet Explorer .....	101
Remote Desktop Mobile .....	102
Windows Media Player .....	102
Menghapus Daftar Now Playing (Sedang Diputar) .....	102
Memperbarui Perpustakaan .....	103
Gunakan Voice Commander untuk memutar file media .....	103
Aplikasi Office Mobile .....	103
Word Mobile .....	103
Excel Mobile .....	104
PowerPoint Mobile .....	104
Games (Permainan) .....	105
Bubble Breaker .....	105
Solitaire .....	105
Berbagi-pakai Internet .....	106
Untuk menghubungkan ke laptop menggunakan koneksi data USB .....	106
Untuk menghubungkan ke laptop menggunakan koneksi data Bluetooth .....	107
Internet Explorer .....	107
Windows Live Messenger .....	107
Mendaftar masuk dan keluar dari messenger .....	108
Mengirim pesan cepat .....	108
Mengubah status Anda .....	109
Siaran selular SMS .....	109
SIM Toolkit .....	109
Manajer SIM .....	109
Daya .....	109
Lampu latar .....	110

## 19 Spesifikasi produk

Spesifikasi sistem .....	111
Spesifikasi fisik .....	111
Lingkungan pengoperasian .....	112

## 20 Pemberitahuan peraturan

Pemberitahuan Komisi Komunikasi Federal (FCC) .....	113
Modifikasi .....	113
Kabel .....	113

Declaration of Conformity for Products Marked with the FCC Logo (United States Only) .....	113
Pemberitahuan Kanada .....	114
Avis Canadien .....	114
Pemberitahuan Uni Eropa .....	114
Produk dengan Perangkat LAN Nirkabel 2,4–GHz .....	115
Perancis .....	115
Italia .....	115
Peringatan Baterai .....	115
Mendaur-ulang Baterai .....	115
Pembuangan Baterai .....	115
Pembuangan Peralatan Limbah oleh Pengguna di Rumah Pribadi .....	116
Peringatan Peralatan .....	123
Peringatan Akustik .....	123
Produk LED Kelas 1 .....	124
Pemberitahuan Perjalanan Dengan Pesawat Udara .....	124
Peralatan Elektronik Medis .....	124
Pemberitahuan SAR .....	124
Pemberitahuan Nirkabel .....	125
Pemberitahuan Nirkabel Peraturan Hukum A.S. ....	125
Canadian Regulatory Wireless Notice .....	125
Brazilian Notice .....	125
Singaporean Wireless Notice .....	125
Japanese Notice .....	126
Perangkat LAN nirkabel 802,11b .....	126
Perangkat LAN nirkabel 802,11g .....	126
Perangkat Bluetooth .....	126
Taiwan DGT Notice .....	126
Korean Notice .....	127

## 21 Pertanyaan yang Sering Diajukan (FAQ)

Saya mengalami masalah dalam mengaktifkan HP iPAQ saya. Apa yang harus saya lakukan? ....	128
Saya tidak dapat membuat atau menerima panggilan. Bagaimana saya memperbaikinya? .....	128
Saya mengalami masalah untuk menghubungkan ke Internet. Apa yang harus saya lakukan? .....	129
Saya tidak dapat mendengar suara dengan jelas. Bagaimana saya mengatasi hal ini? .....	129
Bila saya menjawab panggilan pada iPAQ, pihak penelepon tidak dapat mendengar suara saya dengan jelas. Apa masalahnya? .....	129
Saya tidak dapat menggunakan fungsi panggilan tertentu. Apa yang harus saya lakukan? .....	129
Mengapa saya mendengar bunyi derau di latar belakang sewaktu panggilan telepon berlangsung? .....	129
Bagaimana meningkatkan waktu siaga dan waktu bicara pada HP iPAQ? .....	130
Mengapa HP iPAQ kadang-kadang bekerja pelan? .....	130
Saya mengalami kesulitan saat mengisi baterai. Apa yang harus saya lakukan? .....	130
Saya tidak dapat menyinkronkan HP iPAQ dengan komputer. Apa yang harus saya lakukan? .....	130

Faktor apa saja yang melemahkan sinyal GPS dan mempengaruhi akurasi? .....	131
HP iPAQ saya tidak terhubung sewaktu saya menginstal WMDC. Tetapi, mengapa WMDC tidak diluncurkan meskipun penginstalan sudah dilakukan? .....	131
Dapatkah saya mengatur koneksi aktif antara HP iPAQ dan komputer dengan menggunakan Bluetooth untuk yang pertama kali? .....	131

## 22 Informasi keselamatan

Tindakan Pencegahan Umum .....	132
Tindakan Pencegahan demi Keselamatan untuk Kabel Listrik dan Aksesori .....	133
Tindakan Pencegahan demi Keselamatan untuk Paket Baterai .....	134
Tindakan Pencegahan demi Keselamatan untuk Perangkat Docking .....	134
Tindakan Pencegahan demi Keselamatan untuk Produk dengan Perangkat Nirkabel .....	134
Tindakan Pencegahan demi Keselamatan untuk Produk dengan Modem, Telekomunikasi atau Aksesori Jaringan Area Lokal .....	135
Tindakan Pencegahan demi Keselamatan untuk Produk dengan Perangkat Laser .....	135
Peraturan CDRH .....	135

## 23 Pedoman untuk pemeliharaan dan perawatan

Menggunakan HP iPAQ Anda .....	137
Membersihkan HP iPAQ Anda .....	137
Membawa atau menyimpan HP iPAQ Anda .....	137
Menggunakan aksesori .....	137

<b>Indeks .....</b>	<b>138</b>
---------------------	------------



---

# 1 Mendaftarkan HP iPAQ Anda

Anda perlu mendaftarkan HP iPAQ ke Hewlett-Packard untuk dapat:

- Mengakses dukungan dan layanan, dan memanfaatkan sepenuhnya produk HP Anda.
- Mengatur profil Anda.
- Mendaftarkan untuk menerima peringatan dukungan, pembaruan perangkat lunak, dan newsletter yang dipersonalisasi secara gratis.

Setelah mendaftarkan HP iPAQ, Anda akan menerima pesan e-mail mengenai penawaran dan promosi khusus. Kunjungi <http://www.register.hp.com> untuk mendaftarkan HP iPAQ Anda atau memperbarui alamat pos atau e-mail Anda setelah mendaftarkan. Anda akan diminta memasukkan ID pengguna dan sandi pendaftaran Anda untuk mengedit profil Anda secara online.



**CATATAN:** Pendaftaran tidak didukung di semua negara/kawasan.

---

## 2 Isi kemasan

Ilustrasi ini menunjukkan berbagai item yang disertakan dalam kotak kemasan HP iPAQ Anda.

 **CATATAN:** Isi kotak kemasan mungkin bervariasi menurut modelnya.

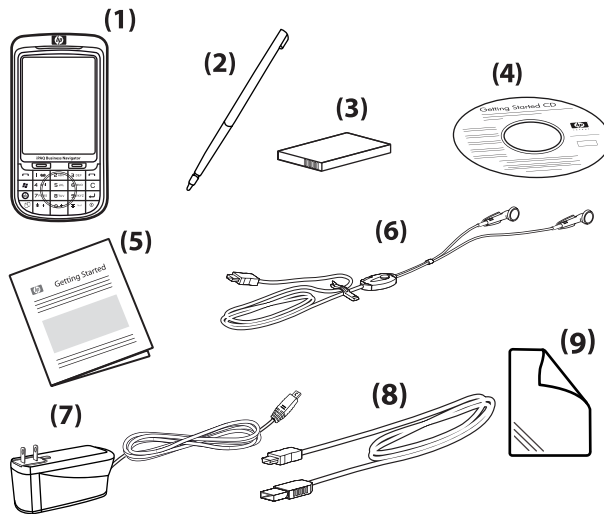

(1)	HP iPAQ 600 Series Business Navigator
(2)	Stylus
(3)	Baterai 1590 mAh Lipolymer yang dapat dilepas/diisi ulang
(4)	CD <i>Persiapan</i> dengan perangkat lunak tambahan
(5)	Dokumentasi HP iPAQ
(6)	Headset stereo dengan kabel <b>CATATAN:</b> Mendengarkan peralatan stereo pribadi pada volume tinggi dalam jangka waktu lama dapat merusak pendengaran. Untuk mengurangi risiko gangguan pendengaran, jangan terlalu lama mendengarkan peralatan stereo pribadi pada volume tinggi. HP menyarankan penggunaan headset yang diproduksi oleh Merry, nomor komponen 455673-001, yang disertakan dengan HP iPAQ Anda.
(7)	Adaptor AC
(8)	Kabel pengisian daya/sinkronisasi mini-USB
(9)	Film pelindung layar

# 3 Komponen

Anda sebaiknya mengetahui komponen yang berbeda-beda pada HP iPAQ Anda.

 **CATATAN:** Tidak semua model atau fitur tersedia di semua negara/kawasan.

## Komponen panel depan

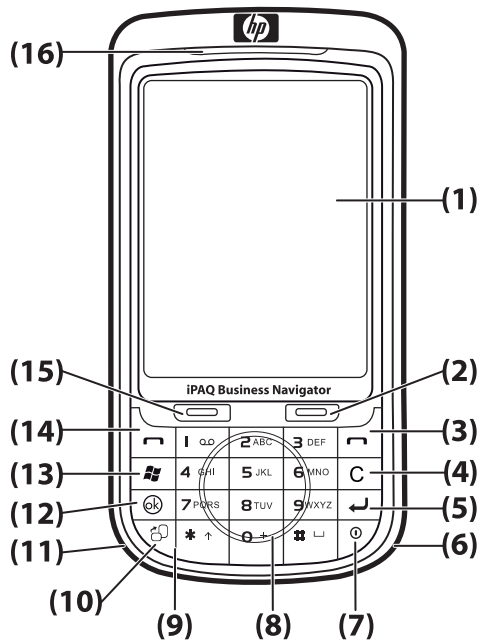

Komponen	Fungsi
(1)	Tampilan Layar Sentuh Gunakan untuk melihat isi layar. Gunakan stylus untuk memilih item, menelusuri menu, mengubah pengaturan fitur, dan bermain.
(2)	Tombol Sentuh Kanan Tekan untuk membuka <b>HP Shortcuts</b> (Jalan Pintas HP) dari layar <b>Today</b> (Hari ini).
(3)	Tombol Akhiri Tekan untuk mengakhiri panggilan telepon.
(4)	Tombol Spasi Mundur/Hapus Tekan spasi mundur/hapus dan hapus teks satu per satu setiap kali.
(5)	Tombol Enter Tekan untuk membuka aplikasi atau berganti baris saat menulis pesan.
(6)	Antena Wi-Fi Mendeteksi hotspot Wi-Fi. <b>CATATAN:</b> Komponen ini tidak akan terlihat dari luar.
(7)	Tombol Daya Tekan untuk beralih ke mode standby. Tekan terus untuk mengaktifkan atau menonaktifkan HP iPAQ Anda.
(8)	Roda Navigasi Sentuh-Cerdas Untuk menelusuri dan bergulir di antara item pada layar.

Komponen		Fungsi
(9)	Keyboard	Gunakan tombol pada keyboard untuk memasukkan teks, memanggil nomor, atau menelusuri menu.
(10)	Tombol Mendatar/Tegak	Tekan untuk beralih di antara tampilan mendatar dan tegak.
(11)	Antena Bluetooth	Mendeteksi dan memancarkan sinyal Bluetooth. <b>CATATAN:</b> Komponen ini tidak akan terlihat dari luar.
(12)	Tombol OK	Tekan untuk mengkonfirmasi pilihan Anda.
(13)	Tombol Windows	Tekan untuk menampilkan menu <b>Start</b> (Mulai).
(14)	Tombol Jawab/Kirim	Tekan untuk menjawab panggilan atau melihat tombol pada layar.
(15)	Tombol Sentuh Kiri	Tekan untuk membuka <b>Messaging</b> (Olahpesan) dari layar <b>Today</b> (Hari ini).
(16)	LED	<ul style="list-style-type: none"> <li>• Kuning Gading Terang – Mengisi daya</li> <li>• Kuning Gading Berkedip – Satu atau lebih pemberitahuan diterima</li> <li>• Hijau Terang – Daya Penuh</li> <li>• Merah Berkedip – Peringatan baterai lemah</li> <li>• Hijau Berkedip – Dalam daerah jangkauan GPRS/GSM/EDGE/WCDMA/3G</li> <li>• Biru Berkedip – Wi-Fi atau Bluetooth aktif</li> <li>• Biru Mati – Wi-Fi dan Bluetooth tidak aktif</li> </ul>

## Komponen panel atas dan bawah



Komponen		Fungsi
(1)	Tombol Mute	Gunakan untuk mengatur HP iPAQ Anda dalam mode senyap.
(2)	Port Pengisian Daya/ Komunikasi	Gunakan untuk menyambungkan kabel pengisian/sinkronisasi mini-USB (WMDC untuk Windows Vista dan ActiveSync untuk Windows XP).
(3)	Reset	Gunakan untuk melakukan soft reset (mengatur ulang bentuk lunak) HP iPAQ Anda. <b>PERINGATAN!</b> Mengatur ulang HP iPAQ sebelum mematikannya dapat merusak data yang ada pada HP iPAQ Anda. Anda akan kehilangan data yang belum disimpan saat melakukan soft reset.



## Komponen panel kiri dan kanan

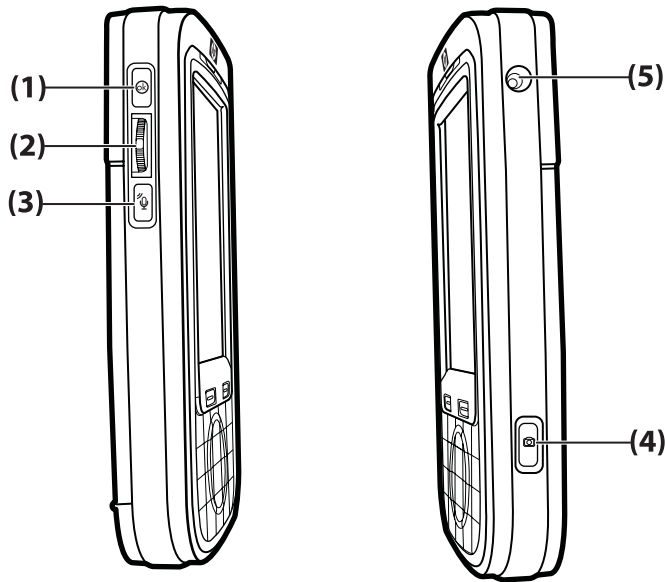

Komponen		Fungsi
(1)	Tombol OK	Tekan untuk mengkonfirmasi pilihan Anda.
(2)	ThumbWheel 3-Arah	Gunakan untuk menelusuri dan bergulir di antara item pada layar dan mengkonfirmasi pilihan Anda. Sewaktu panggilan berlangsung, gerakkan roda ke atas atau ke bawah untuk menambah atau mengurangi volume.
(3)	Tombol Perintah Suara	Tekan untuk menjalankan aplikasi <b>Voice Commander</b> (Perintah Suara).
(4)	Tombol Kamera	Tekan untuk menggunakan kamera dan menangkap gambar foto. <b>CATATAN:</b> Kamera tidak tersedia pada semua model.
(5)	Konektor Antena GPS Eksternal	Gunakan untuk menghubungkan ke sebuah antena GPS eksternal

## Komponen panel belakang

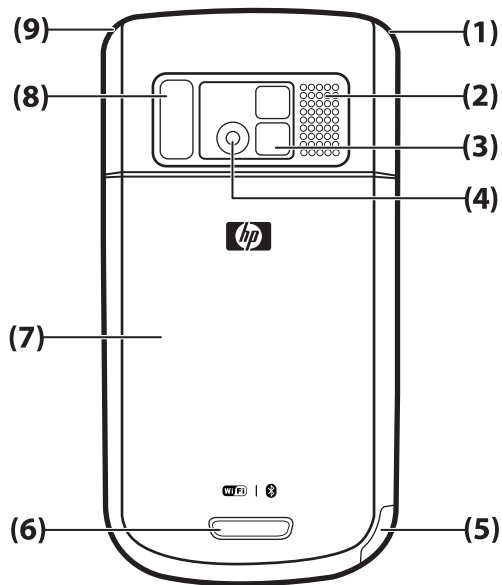

Komponen		Fungsi
(1)	Antena utama	Mendeteksi sinyal telepon. <b>CATATAN:</b> Komponen ini tidak akan terlihat dari luar.
(2)	Speaker Belakang	Gunakan speaker untuk mendengarkan musik atau difungsikan sebagai speakerphone.
(3)	Cermin Potret Diri	Gunakan lensa cermin untuk menepatkan posisi gambar Anda di tengah untuk potret diri.
(4)	Kamera	Dengan kamera diaktifkan, bingkai subjek dalam lensa kamera dan saksikan pada layar HP iPAQ Anda sebelum mengambil foto. <b>CATATAN:</b> Kamera tidak tersedia pada semua model.
(5)	Stylus	Keluarkan dan gunakan untuk memilih elemen pada layar dan memasukkan informasi. Geser ke bawah untuk melepaskan stylus. Geser ke atas untuk memasang stylus.
(6)	Kait Penutup	Tekan kait penutup pada penutup baterai lalu geser penutup ke bawah menjauhi HP iPAQ.
(7)	Penutup Baterai	Lepaskan untuk memasukkan atau mengeluarkan baterai, kartu SIM atau kartu SD.
(8)	Lampu Kilat	Nyalakan lampu kilat sewaktu mengabadikan gambar dalam cahaya redup.
(9)	Antena GPS	Mendeteksi sinyal GPS.

Komponen	Fungsi
	<b>CATATAN:</b> Komponen ini tidak akan terlihat dari luar.

---

## 4 Mengatur HP iPAQ Anda

### Langkah 1: Lepaskan penutup baterai lalu masukkan kartu SIM.

Untuk melepaskan penutup baterai dan memasukkan kartu SIM:

1. Tekan kait penutup pada penutup baterai lalu geser penutup ke bawah menjauhi HP iPAQ.

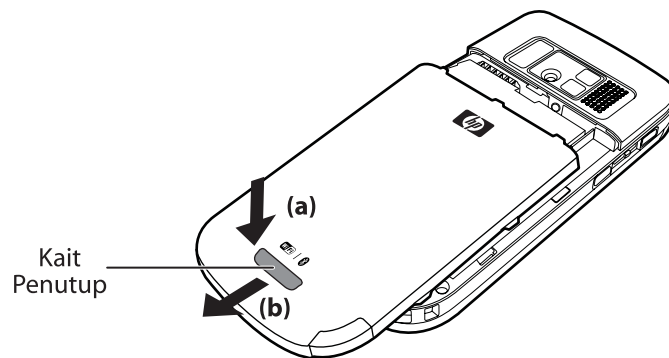

2. Geser penutup kartu SIM lalu angkat untuk membukanya.

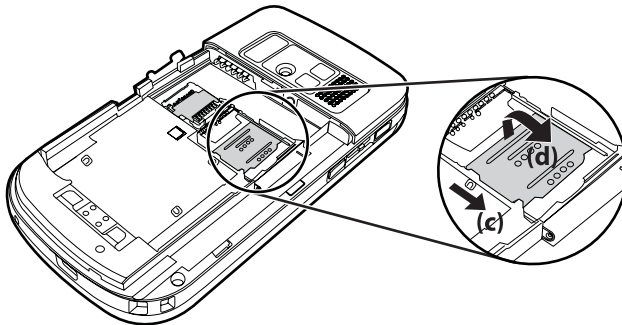

3. Masukkan kartu SIM ke dalam slot kartu SIM.

 **CATATAN:** Pastikan bahwa kontak logam menghadap ke bawah dan sudut yang bertakik ada pada posisi yang benar.

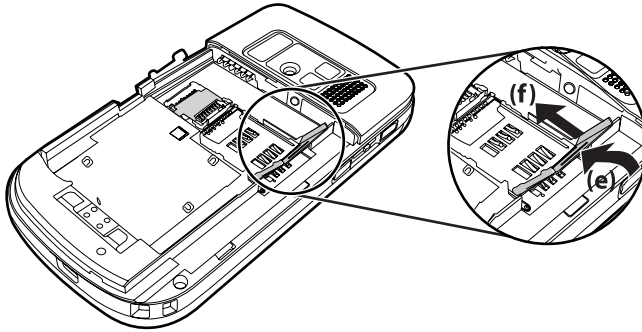

4. Geser kembali penutup slot kartu SIM sampai terkunci pada tempatnya.

## Langkah 2: Pasang baterai lalu pasang kembali penutup baterai

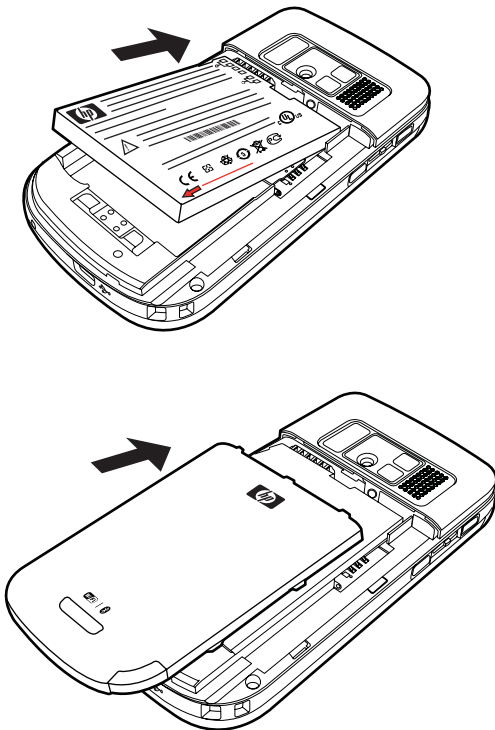

Untuk memasang baterai dan memasang kembali penutup baterai:

1. Sejajarkan konektor baterai pada baterai dengan pin rangka dalam wadah baterai lalu masukkan baterainya.
2. Letakkan penutup baterai di bawah lalu geser ke atas sampai terkunci pada tempatnya.

## Langkah 3: Mengisi daya baterai

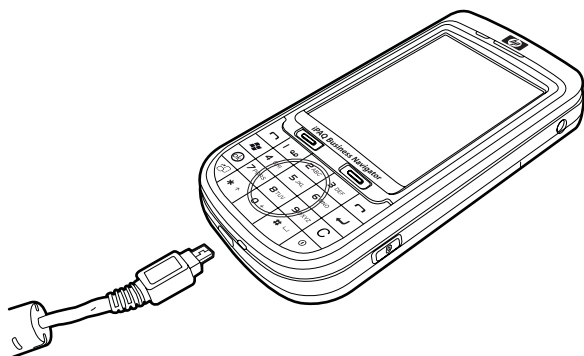

△ **PERHATIAN:** Untuk menghindari kerusakan pada HP iPAQ atau adaptor AC, pastikan semua konektor sudah benar sebelum dihubungkan.

Baterai menyuplai daya untuk mengoperasikan HP iPAQ Anda. Gunakan kabel sinkronisasi mini-USB yang dibekalkan dengan HP iPAQ untuk mengisi baterai perangkat.

Dibutuhkan sekitar 2–4 jam untuk mengisi penuh daya baterai untuk pertama kalinya. Pengisian berikutnya mungkin lebih lama.

Untuk mengisi daya baterai:

1. Tancapkan ujung USB dari kabel sinkronisasi mini-USB ke port pada adaptor AC.
2. Sambungkan adaptor AC ke stopkontak listrik.
3. Sambungkan kabel sinkronisasi mini-USB ke port pengisian daya/komunikasi pada HP iPAQ Anda. Hanya ada satu cara untuk memasukkan konektor kabel. Jika tidak dapat dimasukkan dengan mudah, balik konektor.

💡 **TIPS:** Anda juga dapat mengisi daya baterai dengan menghubungkan HP iPAQ Anda ke port USB pada komputer menggunakan kabel sinkronisasi mini-USB. Untuk mengaktifkan pengisian daya baterai pada iPAQ, sentuh **Start** (Mulai) > **Settings** (Pengaturan) > **System** (Sistem) > **Power** (Daya) > **USB Charging** (Pengisian USB). Pada layar **Power** (Daya), pilih kotak centang **Use USB Charging** (Gunakan Pengisian USB).

📖 **CATATAN:** Setiap kali baterai pengganti dimasukkan ke dalam HP iPAQ Anda, tekan tombol **Power** (Daya) setidaknya selama dua detik. Jika perangkat tidak dapat diaktifkan, sambungkan adaptor AC untuk mengaktifkan HP iPAQ Anda.

## Langkah 4: Mengaktifkan HP iPAQ

Tekan terus tombol **Power** (Daya) selama beberapa detik untuk mengaktifkan HP iPAQ Anda. Kemudian, ikuti petunjuk pada layar untuk menyelesaikan pengaturan awal. Gunakan tombol pada layar untuk memasukkan informasi.

📖 **CATATAN:** Boot up awal HP iPAQ akan berlangsung beberapa menit. Papan tombol tidak akan aktif selama periode ini.

## Menemukan nomor seri dan nomor model

Temukan nomor seri dan nomor model sebelum menghubungi Dukungan Pelanggan HP, terutama jika Anda meminta dukungan selama masa jaminan.

Lihat nomor seri dan nomor model dengan menyentuh **Start** (Mulai) > **Programs** (Program) > **HP Help and Support** (Bantuan dan Dukungan HP) > **Serial and Model Number** (Nomor Seri dan Model).























Untuk menemukan nomor seri dan nomor model:









1. Mengeluarkan penutup baterai.
2. Mengeluarkan baterai dari unit.
3. Cari label yang berisi ID produk dan nomor seri di bawah baterai.

**CATATAN:** Sentuh **Start** (Mulai) > **Settings** (Pengaturan) > **System** (Sistem) > **Asset Viewer** (Penampil Aset) > **Identity** (Identitas) untuk melihat nomor seri dan sentuh **Start** (Mulai) > **Settings** (Pengaturan) > **System** (Sistem) > **HP Asset** (Aset HP) > **System** (Sistem) untuk melihat nomor model pada HP iPAQ Anda. Untuk informasi lebih lanjut, lihat [HP Asset Viewer pada hal. 97](#).

## Ikon status

Berikut adalah tabel yang mencantumkan indikator status umum beserta artinya.

Ikon	Status	Ikon	Status
	Panggilan tidak dijawab		Pengalihan panggilan aktif
	Panggilan suara aktif		Panggilan ditahan
	Kartu SIM tidak terpasang		Kerusakan kartu SIM
	Pesan suara baru		E-mail atau SMS baru
	Pesan cepat diterima		Tingkat daya baterai
	Tingkat daya baterai lemah		Mengisi daya baterai
	Mode senyap aktif		Kesalahan sinkronisasi
	Dering nonaktif		Telepon speaker aktif
	Wi-Fi aktif		Bluetooth
	Roaming		General Packet Radio Service (GPRS) tersedia
	GPRS tersedia saat roaming		GPRS digunakan

Ikon	Status	Ikon	Status
	Tersedia Laju Perluasan Data untuk GSM Evolution (EDGE)		EDGE tersedia saat roaming
	EDGE digunakan		Kekuatan sinyal
	Koneksi telepon tidak tersedia atau kesalahan jaringan		Radio nonaktif
	3G aktif		HSDPA aktif



## 5 Pengetahuan dasar

Persiapkan untuk menggunakan HP iPAQ dengan mempelajari fungsi-fungsi dasar seperti memahami layar **Today** (Hari Ini), memasukkan teks, dan menyinkronkan data.

### Layar Today (Hari Ini)

Layar **Today** (Hari Ini) menampilkan tanggal dan waktu serta status cepat mengenai perjanjian mendatang, profil Anda yang aktif, dan jumlah pesan teks yang belum dibaca. Di bagian atas layar **Today** (Hari Ini), ditampilkan ikon konektivitas, indikator volume, indikator baterai dan jam.

Untuk menyesuaikan layar **Today** (Hari Ini):

1. Sentuh **Start** (Mulai) > **Settings** (Pengaturan) > **Personal** (Pribadi) > **Today** (Hari Ini).
2. Pada tab **Appearance** (Tampilan), pilih tema yang dikehendaki untuk latar belakang layar **Today** (Hari Ini).
3. Pada tab **Items** (Item), pilih item yang akan ditampilkan pada layar **Today** (Hari Ini).

 **TIPS:** Untuk mengubah urutan tampilan item, sentuh **Start** (Mulai) > **Settings** (Pengaturan) > **Personal** (Pribadi) > **Today** (Hari Ini). Pada tab **Items** (Item), sentuh **Move Up** (Geser Naik) atau **Move Down** (Geser Turun).

 **CATATAN:** Ada dua tombol sentuh default di bagian bawah layar **Today** (Hari Ini): **Messaging** (Olahpesan) dan **HP Shortcuts** (Cara pintas HP). Pada layar **Today** (Hari Ini), tombol lunak **Messaging** (Olahpesan) juga merupakan tombol lunak **Notification** (Pemberitahuan). Semua jenis peringatan, seperti pengingat rapat, ditampilkan pada layar **Today** (Hari Ini) sebagai pemberitahuan.

### Memasukkan teks

Anda dapat menggunakan tombol pada layar atau fitur pengenalan tulisan tangan seperti **Block Recognizer** (Pengenal Blok) **Keyboard** (Papan Tombol), **Letter Recognizer** (Pengenal Surat), atau **Transcriber** (Pencatat) untuk memasukkan teks, sesuai preferensi Anda.

 **CATATAN:** Transcriber tidak tersedia di semua negara/kawasan.



Untuk memasukkan teks:

1. Sentuh **Start** (Mulai) > **Settings** (Pengaturan) > **Personal** (Pribadi) > **Input** (Masukan).
2. Pada tab **Input method** (Metode masukan), pilih salah satu metode input lalu ubah opsi yang diperlukan.
3. Sentuh **ok**.

Anda sekarang dapat membuka program (misalnya Notes) dan mulai memasukkan teks.

Metode Input-Teks	Definisi
<b>Block Recognizer</b> (Pengenal Blok)	Tuliskan huruf, angka, simbol, dan tanda baca secara menyambung yang akan dikonversikan menjadi huruf ketik.
<b>Keyboard</b>	Sentuh tombol pada keyboard untuk memasukkan teks.

Metode Input-Teks	Definisi
<b>Letter Recognizer</b> (Pengenal Huruf)	Tuliskan huruf, angka, dan tanda baca satu persatu yang akan dikonversikan menjadi huruf ketik.
<b>Transcriber</b> (Pencatat)	Tuliskan dalam huruf kursif, cetak, atau campuran (kursif dan cetak), yang akan dikonversikan menjadi huruf ketik.  <b>CATATAN:</b> Tidak tersedia di semua negara/kawasan.
<b>XT9</b>	Gunakan mode ini untuk opsi entri teks yang berbeda.

 **TIPS:** Ubah metode input teks dari dalam program dengan menyentuh panah  (Input selector) (Pemilih Input) lalu sentuh salah satu metode input. Untuk bergantian antara XT9 dan mode multitekan sewaktu memasukkan teks, tekan terus tombol \* pada papan tombol.

 **CATATAN:** Untuk menonaktifkan roda **SmartTouch Navigation** (Navigasi Sentuh-Cerdas) sewaktu memasukkan teks, tekan terus tombol **ok** pada panel kiri HP iPAQ Anda.

Tekan terus tombol \* pada papan tombol untuk melihat opsi XT9 yang tersedia:

 **CATATAN:** Sebelum memasukkan teks dengan menggunakan XT9, pastikan Anda sudah menonaktifkan papan tombol di layar dengan menyentuh di bagian mana saja di layar.

Label	Keterangan
<b>XT9 English</b> (XT bahasa Inggris)	Mode ini mendukung fitur-fitur berikut: <ul style="list-style-type: none"> <li>• <b>Daftar pilihan yang terlihat</b> – Menampilkan kata dari seluruh kamus XT9 dalam daftar di bagian bawah layar sewaktu Anda menulis pesan.</li> <li>• <b>Word completion</b> (Penyelesaian Kata) – Mengisi dua huruf pertama dari kata yang Anda ketikkan dan mengisi daftar pilihan dengan kata-kata yang diambil dari huruf-huruf yang Anda sudah ketik.</li> <li>• <b>Spell correction</b> (Koreksi ejaan) – Menambahkan kata yang ejaannya sudah diperbaiki ke daftar pilihan.</li> <li>• <b>AutoSubstitution</b> – (Penggantian Otomatis) Mengkonversi entri cara pintas ke dalam kata atau frasa yang lebih panjang.</li> <li>• <b>AutoAppend</b> (Penambahan Otomatis) – Membentuk kata yang tidak ada dalam kamus.</li> </ul>
<b>ABC</b>	Tekan tombol entri teks pada papan tombol berulang kali untuk memutar ke karakter yang dikehendaki.  <b>CATATAN:</b> Entri teks dalam mode ini tidak memiliki koreksi kesalahan regional, penyelesaian kata, prediksi kata berikutnya, koreksi ejaan atau penggantian otomatis.
<b>123</b>	Masukkan angka dengan menggunakan mode ini.
<b>Symbols</b> (Simbol)	Masukkan simbol dengan menavigasi ke seluruh halaman simbol menggunakan tombol panah.
<b>Language</b> (Bahasa)	Pilih bahasa yang Anda inginkan.  <b>PENTING!</b> XT9 mungkin tidak didukung di semua negara.

Label	Keterangan
<b>XT9 Settings</b> (Pengaturan XT9)	Aktifkan atau nonaktifkan fitur-fitur berikut untuk XT9: <ul style="list-style-type: none"> <li>● <b>Spell Corrections</b> (Koreksi Ejaan)</li> <li>● <b>Next Word Completion</b> (Penyelesaian Kata Berikutnya)</li> <li>● <b>AutoAppend</b> (Penambahan Otomatis)</li> <li>● <b>AutoSubstitution</b> (Penggantian Otomatis)</li> <li>● <b>Next Word Completion</b> (Penyelesaian Kata Berikutnya)</li> <li>● <b>Multitap Word Completion</b> (Penyelesaian Kata Multitap)</li> </ul>
<b>About XT9</b> (Tentang XT9)	Melihat informasi versi XT9.

## Menyesuaikan HP iPAQ Anda

### Nama perangkat

Nama perangkat digunakan untuk mengidentifikasi HP iPAQ dalam situasi berikut:

- Menyinkronkan dengan komputer
- Menghubungkan ke jaringan

 **CATATAN:** Jika Anda menyinkronkan beberapa perangkat dengan komputer yang sama, setiap perangkat harus memiliki nama yang unik.

Untuk mengubah nama perangkat:

1. Sentuh **Start** (Mulai) > **Settings** (Pengaturan) > **System** (Sistem) > **About** (Tentang) > **Device ID** (ID Perangkat).
2. Masukkan nama untuk perangkat. Nama perangkat harus dimulai dengan huruf, dari A s.d. Z dan angka dari 0 s.d. 9, dan karakter khusus, garis bawah (\_). Tidak boleh ada spasi dalam nama perangkat.

Untuk mendapatkan informasi terperinci mengenai HP iPAQ Anda:

- ▲ Sentuh **Start** (Mulai) > **Settings** (Pengaturan) > **System** (Sistem) > **About** (Tentang).

Tab **Version** (Versi) menampilkan informasi perangkat, termasuk jenis prosesor dan jumlah memori terpasang.

### Memasukkan informasi pemilik

Anda dapat memasukkan informasi pribadi, misalnya nama dan alamat Anda, sehingga HP iPAQ dapat dikembalikan kepada Anda seandainya hilang.

Untuk memasukkan informasi pemilik:

1. Sentuh **Start** (Mulai) > **Settings** (Pengaturan) > **Personal** (Pribadi) > **Owner Information** (Informasi Pemilik).
2. Pada tab **Identification** (Identifikasi), masukkan informasi pribadi Anda.

---

 **TIPS:** Anda dapat mengedit informasi pemilik langsung dari layar **Today** (Hari Ini). Agar dapat melakukannya, Anda harus memilih kotak centang **Owner Information** (Informasi Pemilik) sewaktu menyesuaikan layar **Today** (Hari Ini). Untuk informasi lebih lanjut, lihat [Layar Today \(Hari Ini\)](#) pada hal. 13.

---

## Mengubah pengaturan regional

Gaya tampilan kawasan, angka, mata uang, waktu, dan tanggal ditentukan dalam pengaturan regional.

Untuk mengubah pengaturan regional:

1. Sentuh **Start** (Mulai) > **Settings** (Pengaturan) > **System** (Sistem) > **Regional Settings** (Pengaturan Regional) > **Region** (Kawasan).
2. Pilih salah satu kawasan.  
Kawasan yang Anda pilih menentukan opsi yang tersedia pada tab lain.
3. Untuk mengubah pengaturan tambahan, sentuh tab yang sesuai lalu pilih opsi yang diperlukan.
  - Pada tab **Region** (Kawasan), pilih opsi tampilan kawasan yang dikehendaki.
  - Pada tab **Number** (Angka), pilih opsi tampilan angka yang dikehendaki.
  - Pada tab **Currency** (Mata Uang), pilih opsi tampilan mata uang yang dikehendaki.
  - Pada tab **Time** (Waktu), pilih opsi tampilan waktu yang dikehendaki.
  - Pada tab **Date** (Tanggal), pilih opsi tampilan tanggal yang dikehendaki.

## Mengatur volume

Anda dapat mengubah volume untuk berbagai suara, misalnya suara yang Anda dengar saat Anda menyentuh nama program dan opsi menu.

Untuk mengatur volume:

1. Sentuh ikon  (Speaker) di bagian atas layar.
2. Gerakkan slider volume sistem pada layar dengan menggunakan stylus, **3Way ThumbWheel** (Roda Ibu Jari 3-Arah), atau roda **SmartTouch Navigation** (Navigasi Sentuh-Cerdas) HP iPAQ ke tingkat volume yang diinginkan.
3. Untuk mematikan suara sistem, sentuh **Off** (Nonaktif).

---

 **TIPS:** Untuk beralih ke mode senyap, tekan tombol **Mute** (Bisu) di bagian atas HP iPAQ Anda.

---

Anda juga dapat mengatur suara spesifik untuk acara tertentu.

Untuk mengatur suara:

1. Sentuh **Start** (Mulai) > **Settings** (Pengaturan) > **Personal** (Pribadi) > **Sounds & Notifications** (Suara & Pemberitahuan).
2. Pada tab **Sounds** (Suara), pilih bagaimana Anda ingin diberitahu dengan memilih kotak centang yang sesuai.
3. Pada tab **Notifications** (Pemberitahuan), dalam daftar **Event** (Acara), sentuh salah satu nama acara lalu pilih bagaimana Anda ingin diberitahu dengan memilih kotak centang yang sesuai. Anda dapat memilih dari beberapa opsi, seperti nada khusus, pesan, atau lampu berkedip.

---

 **CATATAN:** Menonaktifkan suara dan pemberitahuan LED membantu menghemat daya baterai.

---

## Mengubah pengaturan manajemen daya

Untuk mengubah pengaturan manajemen daya:

1. Sentuh **Start** (Mulai) > **Settings** (Pengaturan) > **System** (Sistem) > **Power** (Daya).
2. Sentuh **Advanced** (Tingkat Lanjut) lalu pilih lama waktu HP iPAQ tetap aktif bila menggunakan daya baterai atau daya AC (arus listrik bolak-balik).

## Meredupkan atau mengatur kecerahan lampu latar

Anda dapat mengatur agar lampu latar meredup setelah jangka waktu yang ditentukan terlampaui.

Untuk meredupkan lampu latar setelah waktu tertentu:

1. Sentuh **Start** (Mulai) > **Settings** (Pengaturan) > **System** (Sistem) > **Backlight** (Lampu Latar).
2. Sentuh **Battery power** (Daya baterai) atau **External Power** (Daya Eksternal).
3. Pilih opsi lampu latar yang Anda inginkan.

Anda juga dapat menambah atau mengurangi kecerahan lampu latar.

Untuk menyesuaikan kecerahan lampu latar:

1. Sentuh **Start** (Mulai) > **Settings** (Pengaturan) > **System** (Sistem) > **Backlight** (Lampu Latar) > **Brightness** (Kecerahan).
2. Gerakkan slider pada layar **Backlight** (Lampu latar) ke atas atau ke bawah untuk menentukan tingkat kecerahan yang diperlukan.

---

 **TIPS:** Sentuh untuk memilih slider, kemudian gunakan **3Way ThumbWheel** (Roda Ibu Jari 3-Arah) atau roda **SmartTouch Navigation** (Navigasi Sentuh-Cerdas) untuk menambah atau mengurangi kecerahan.

---

## Menginstal dan menghapus program

Anda dapat menginstal atau menghapus program pada HP iPAQ

Untuk menginstal program:

1. Gunakan WMDC atau ActiveSync (WMDC untuk Windows Vista dan ActiveSync untuk Windows XP) untuk menghubungkan HP iPAQ ke komputer.
2. Ikuti petunjuk dalam Installation Wizard yang disertakan dengan program yang akan diinstal.
3. Periksa layar HP iPAQ Anda untuk melihat apakah ada langkah selanjutnya yang diperlukan untuk menyelesaikan penginstalan program.

Untuk menghapus program:

1. Sentuh **Start** (Mulai) > **Settings** (Pengaturan) > **System** (Sistem) > **Remove Programs** (Hapus Program).
2. Pilih kotak centang untuk program yang akan dihapus, lalu sentuh **Remove** (Hapus).

---

 **CATATAN:** Anda dapat menghapus program yang Anda instal pada iPAQ, namun demikian Anda tidak akan dapat menghapus program yang sudah terinstal saat Anda membeli HP iPAQ.

---

 **CATATAN:** Dengan menghapus program dari HP iPAQ, Anda akan menambah memori yang tersedia pada perangkat. Anda juga dapat menghapus program yang tidak digunakan dari perangkat untuk menambah memori yang tersedia.

---

Jika ada program yang terhapus dari HP iPAQ Anda karena alasan apapun, hampir semua program hilang itu dapat diinstal ulang menggunakan perangkat lunak sinkronisasi. Pada komputer Anda, klik **Options** (Opsi) > **Add/Remove Programs** (Tambah/Hapus Program) > tandai program yang akan ditambahkan > klik **OK**.

## Membuka dan menutup program

Anda tidak perlu keluar dari program untuk membuka memori lain atau untuk menghemat memori. Sistem mengelola memori secara otomatis.

Untuk membuka program, sentuh **Start** (Mulai), lalu sentuh program yang dikehendaki dari daftar. Jika Anda tidak melihat program yang dikehendaki, sentuh **Start** (Mulai) > **Programs** (Program).

Pada hampir semua kasus, program akan dihentikan secara otomatis untuk mengosongkan memori yang digunakan. Namun, Anda dapat memilih untuk menutup program secara manual.

Untuk menutup program:

1. Sentuh **Start** (Mulai) > **Settings** (Pengaturan) > **System** (Sistem) > **Memory** (Memori) > **Running Programs** (Program Berjalan).
2. Dalam daftar **Running Programs** (Program Berjalan), sentuh program yang akan ditutup, lalu sentuh **Stop** (Berhenti).

## Mengatur alarm dan jam

Anda dapat mengubah waktu dan mengatur alarm pada HP iPAQ Anda.

Untuk mengatur alarm:

1. Sentuh **Start** (Mulai) > **Settings** (Pengaturan) > **System** (Sistem) > **Clock & Alarms** (Jam & Alarm) > **Alarms** (Alarm).
2. Sentuh **<Description>** (Keterangan) untuk memasukkan nama alarm.
3. Sentuh hari dalam seminggu untuk alarm tersebut. Anda dapat memilih beberapa hari dengan menyentuh setiap hari yang diperlukan.
4. Sentuh tampilan waktu yang muncul dekat nama alarm lalu tentukan waktu untuk alarm.
5. Sentuh ikon  (Alarm) untuk menentukan jenis alarm. Anda dapat memilih nada tunggal atau nada berulang.
6. Jika Anda memilih untuk memutar suara, sentuh daftar di samping kotak centang **Play sound** (Putar Suara), lalu sentuh suara yang akan diatur.

Untuk mengatur waktu:

1. Sentuh **Start** (Mulai) > **Settings** (Pengaturan) > **System** (Sistem) > **Clock & Alarms** (Alarm) > **Time** (Waktu).
2. Pilih **Home** (Asal) untuk mengatur zona waktu, waktu, dan tanggal setempat bila Anda berada di negara/kawasan asal Anda. Pilih **Visiting** (Berkunjung) untuk mengatur opsi ini saat bepergian.

## Menu cara pintas

Menu cara pintas ditampilkan bila Anda menyentuh terus suatu item. Menu ini menampilkan perintah yang paling umum untuk item tersebut. Misalnya, Anda dapat menghapus perjanjian atau mengirim pesan ke kontak dengan menggunakan perintah pada menu cara pintas.

Ketika menu cara pintas ditampilkan, sentuh tindakan yang akan dilakukan.

Untuk menutup menu cara pintas tanpa melakukan tindakan, sentuh di mana saja di luar menu.

## Menampilkan jam di baris judul

Ketika membuka program tertentu, jam mungkin tidak ditampilkan di baris judul. Anda dapat mengatur agar HP iPAQ menampilkan jam di baris judul.

Untuk menampilkan jam di baris judul semua program:

1. Sentuh **Start** (Mulai) > **Settings** (Pengaturan) > **System** (Sistem) > **Clock & Alarms** (Jam & Alarm).
2. Pada tab **More** (Lainnya), sentuh untuk memilih kotak centang **Display the clock on the title bar in all programs** (Tampilkan jam di baris judul semua program).

## Membuat dan menetapkan kategori

Dalam program **Calendar** (Kalender), **Contacts** (Kontak), dan **Tasks** (Tugas), Anda dapat menggunakan kategori untuk menyusun dan mengelompokkan perjanjian, kontak, dan tugas Anda.

Untuk membuat dan menetapkan kategori:

1. Dari daftar, pilih salah satu item yang ada atau buat item baru.
2. Lakukan salah satu langkah berikut ini:
  - Untuk item yang sudah ada dalam **Calendar** (Kalender), buka perjanjian lalu sentuh **Menu > Edit > Categories** (Kategori).
  - Untuk item yang sudah ada dalam **Tasks** (Tugas), buka tugas tersebut lalu sentuh **Edit > Categories** (Kategori).
  - Untuk item yang sudah ada dalam **Contacts** (Kontak), buka kontak tersebut lalu sentuh **Menu > Edit > Categories** (Kategori).
3. Pilih kotak centang yang diperlukan (**Business** (Bisnis), **Holiday** (Liburan), **Personal** (Pribadi), atau **Seasonal** (Musiman)) lalu sentuh **ok** untuk menetapkan kategori tersebut.
4. Sentuh **ok** untuk kembali ke perjanjian, tugas, atau kontak.

---

 **CATATAN:** Untuk menetapkan kategori ke kontak, kontak tersebut harus disimpan pada memori telepon.

---

## Mengatur kecepatan gulir untuk menelusuri item dalam daftar

Untuk mengubah kecepatan gulir:

1. Sentuh **Start** (Mulai) > **Settings** (Pengaturan) > **Personal** (Pribadi) > **Buttons** (Tombol) > **Up/Down Control** (Kontrol Naik/Turun).
2. Pada **Delay before first repeat** (Tunda sebelum ulangan pertama), pindahkan penggeser untuk menambah atau mengurangi jangka waktu sebelum mulai bergulir.
3. Pada **Repeat rate** (Kecepatan perulangan), pindahkan penggeser untuk mengubah jangka waktu sebelum bergulir dari satu item ke item berikutnya.

## Melihat informasi sistem operasi (OS)

Anda dapat melihat rincian, seperti informasi OS, prosesor, memori, dan slot perluasan pada HP iPAQ Anda.

Untuk melihat informasi sistem operasi pada HP iPAQ Anda.

▲ Sentuh **Start** (Mulai) > **Settings** (Pengaturan) > **System** (Sistem) > **About** (Tentang).

Versi sistem operasi ditampilkan pada layar.

## Mengunci dan membuka kunci HP iPAQ Anda

Anda dapat mengamankan data HP iPAQ dengan cara mengatur sandinya. Setiap kali menghidupkan HP iPAQ, Anda akan diminta untuk memasukkan sandi Anda untuk mengaktifkan perangkat. Cara lainnya, Anda juga dapat mengunci layar untuk mencegah penekanan tombol sewaktu sedang di perjalanan.

Untuk mengunci layar:

1. Sentuh **Start** (Mulai) > **Settings** (Pengaturan) > **Personal** (Pribadi) > **Lock** (Kunci).
2. Pilih kotak centang **Prompt if device unused for (Tanyakan jika perangkat tidak digunakan selama)**. Kemudian, pilih jangka waktu HP iPAQ yang tidak akan digunakan, sebelum Anda diminta untuk memasukkan sandi.
3. Dalam daftar **Password type (Jenis sandi)**, pilih jenis sandi yang akan Anda gunakan. Berikutnya, masukkan dan konfirmasi sandi Anda.
4. Pada tab **Hint (Petunjuk)**, masukkan frase kalimat untuk membantu mengingat sandi Anda. Pastikan petunjuk Anda tidak memungkinkan orang lain untuk menebak sandi Anda. Petunjuk ini akan ditampilkan setelah sandi yang salah dimasukkan lima kali berturut-turut.
5. Bila diminta, sentuh **ok**. Di lain kali HP iPAQ tidak digunakan selama jangka waktu tertentu, Anda akan diminta untuk memasukkan sandi Anda.

---

 **TIPS:** Gunakan langkah yang sama seperti di atas atau atur ulang sandi Anda.

---

Untuk mengaktifkan layar:

1. Sentuh **Start** (Mulai) > **Settings** (Pengaturan) > **Personal** (Pribadi) > **Lock** (Kunci).
2. Hapus kotak centang **Prompt if device unused for (Tanyakan jika perangkat tidak digunakan selama)**.



## Tips menghemat baterai

Anda dapat menyesuaikan pengaturan pada HP iPAQ sesuai kebutuhan pribadi Anda dan untuk membantu menghemat daya baterai Anda di antara pengisian ulang. Berikut ini beberapa saran untuk memperpanjang masa pakai baterai:

- **Sounds (Suara)** – Setiap kali Anda menerima pemberitahuan acara, daya baterai akan berkurang. Sentuh **Start (Mulai) > Settings (Pengaturan) > Personal (Pribadi) > Sounds & Notifications (Suara & Pemberitahuan)** untuk menonaktifkan pemberitahuan yang tidak diperlukan.
- **Matikan Lampu Latar secara Otomatis** – Sentuh **Start (Mulai) > Settings (Pengaturan) > System (Sistem) > Backlight (Lampu Latar)**. Persingkat waktu tunggu sebelum mematikan lampu latar. Pada tab **Battery Power (Daya Baterai)**, atur **Turn off backlight if device is not used for (Matikan lampu latar jika perangkat tidak digunakan selama)** ke 10 detik.
- **Nonaktifkan Bluetooth dan Wi-Fi** – Selalu nonaktifkan Bluetooth dan Wi-Fi bila tidak digunakan.

HP juga menyediakan berbagai aksesori untuk menjaga ketersediaan daya HP iPAQ apabila Anda meninggalkan kantor dalam waktu lama. Ini meliputi kabel sinkronisasi mini-USB (WMDC untuk Windows Vista dan ActiveSync untuk Windows XP) dan adaptor AC. Gunakan baterai dan pengisi daya HP asli untuk mengisi HP iPAQ Anda.

Untuk memeriksa daya baterai, sentuh **Start (Mulai) > Settings (Pengaturan) > System (Sistem) > Power (Daya)** atau sentuh  (ikon Baterai) pada layar **Today (Hari Ini)**.

---

 **CATATAN:** Jika baterai habis, Anda akan kehilangan data apapun yang belum disimpan pada iPAQ Anda.

 **PERINGATAN!** Menghapus baterai dari HP iPAQ sebelum mematikannya dapat merusak data yang ada pada HP iPAQ Anda.

---

---

## 6 Menggunakan Business Navigator Anda

### Menggunakan papan tombol

Gunakan papan tombol HP iPAQ untuk menjawab atau mengakhiri panggilan, menyambung nomor, menulis pesan dan melakukan fungsi dasar lainnya. Anda juga dapat menggunakan roda **SmartTouch Navigation** (Navigasi Sentuh-Cerdas) untuk menelusuri menu di layar.

Gunakan roda SmartTouch Navigation (Navigasi Sentuh-Cerdas) dalam cara apapun seperti berikut ini:

- Gerakkan jari Anda ke atas roda pada kedua arah, sesuai arah jarum jam dan berlawanan arah jarum jam, untuk bergulir ke seluruh item di layar.
- Gerakkan jari Anda dari arah utara ke selatan, atau timur ke barat untuk bergulir ke seluruh item, satu per satu. Taruh jari Anda pada angka 5 pada papan tombol lalu gerakkan jari Anda untuk menggulir.

---

 **CATATAN:** Untuk menonaktifkan roda **SmartTouch Navigation** (Navigasi Sentuh-Cerdas), tekan terus tombol **ok** pada panel kiri HP iPAQ Anda. Setelah menonaktifkan roda **SmartTouch**

**Navigation** (Navigasi Sentuh-Cerdas), ikon  (Kunci Roda) tampil di bagian atas layar. Untuk mengaktifkan roda **SmartTouch Navigation** (Navigasi Sentuh-Cerdas), tekan terus tombol **ok** pada panel kiri HP iPAQ Anda.

---

### 3Way ThumbWheel (Roda Ibu Jari 3-Arah)

Gunakan **3Way ThumbWheel** (Roda Ibu Jari 3-Arah) untuk menelusuri menu di layar, memutar lagu, mengubah pengaturan, dan melihat informasi. Tekan **3Way ThumbWheel** (Roda Ibu Jari 3-Arah) untuk memilih salah satu aplikasi. Anda juga dapat menggunakan **3Way ThumbWheel** (Roda Ibu Jari 3-Arah) untuk menambah atau mengurangi volume speaker sewaktu dalam panggilan dengan cara menggerakannya ke atas dan ke bawah.

### Fitur panggilan



Menggunakan fitur panggilan pada HP iPAQ Anda.

### Membuat panggilan

Untuk membuat panggilan:

1. Tekan tombol  (Jawab/Kirim).
2. Gunakan tombol pada layar untuk memasukkan nomor yang dipanggil.
3. Sentuh **Talk** (Bicara).

---

 **TIPS:** Anda juga dapat membuat panggilan dengan cara menyambungkan nomornya menggunakan papan tombol, kemudian menekan tombol  (Enter).

---

## Menjawab panggilan

Untuk menjawab panggilan, tekan tombol  (Jawab/Kirim).

Apabila ada panggilan masuk, Anda dapat menjawab atau mengabaikannya. Setelah telepon berhenti berdering, penelpon mungkin dialihkan ke Voice Mail (Pesan Suara), tergantung pengaturan dari penyedia layanan telepon selular Anda. Untuk mengabaikan panggilan, sentuh tombol **Ignore** (Abaikan) pada layar atau tekan tombol  (Akhir).



## Panggilan tunggu

Gunakan fitur panggilan tunggu untuk diberitahu mengenai panggilan masuk bila Anda sedang menangani panggilan lain.

Untuk mengaktifkan Call Waiting (Panggilan Tunggu):

1. Tekan tombol  (Jawab/Kirim).
2. Sentuh **Menu > Options...** (Opsi) > **Services** (Layanan).
3. Sentuh **Call Waiting** (Panggilan Tunggu) > **Get Settings...** (Ambil Pengaturan).
4. Pada **When calls are waiting** (Bila ada panggilan tunggu), sentuh **Notify me** (Beritahu saya).

Untuk menggunakan fitur panggilan tunggu untuk menjawab panggilan masuk saat percakapan telepon berlangsung:

1. Tekan tombol  (Jawab/Kirim) untuk mengalihkan panggilan telepon yang aktif ke panggilan tunggu.
2. Tekan tombol  (Jawab/Kirim) untuk menjawab panggilan masuk atau sentuh **Ignore** (Abaikan) jika Anda tidak ingin menjawabnya.
3. Sentuh **Swap** (Tukar) untuk beralih di antara panggilan.

## Memanggil ulang nomor

Untuk menyambung ulang nomor yang terakhir, tekan dua kali tombol  (Jawab/Kirim) untuk menjalankan tombol layar.

## Memanggil kontak

Anda dapat memanggil nomor yang tersimpan dalam daftar kontak. Ketika Anda memasukkan nama kontak, HP iPAQ mencari dalam daftar **Contacts** (Kontak), **Call History** (Riwayat Panggilan), **Speed Dial** (Panggilan Cepat), dan kartu SIM untuk menemukan nama dan nomor yang cocok.

## Membuat panggilan dari layar Today (Hari Ini)

Untuk membuat panggilan dari layar **Today** (Hari Ini):

1. Gunakan papan tombol untuk memasukkan nomor kontak.
2. Tekan tombol  (Jawab/Kirim) untuk membuat panggilan.

## Membuat panggilan dari kontak

Anda dapat memilih nama penerima dari daftar kontak lalu tekan tombol  (Jawab/Kirim) untuk membuat panggilan. Jika kontak memiliki lebih dari satu nomor telepon, misalnya **Work** (Kerja), **Home** (Rumah), dan **Fax** (Faks), lakukan langkah berikut ini:

Untuk membuat panggilan dari daftar kontak:

1. Sentuh **Start** (Mulai) > **Contacts** (Kontak).
2. Gulir ke nama kontak.
3. Gulir ke nomor yang diperlukan lalu tekan tombol  (Jawab/Kirim) atau sentuh kontaknya untuk membuat panggilan.

 **TIPS:** Jika daftar kontak Anda panjang, masukkan beberapa huruf pertama dari nama kontak. HP iPAQ akan mencari di seluruh daftar kontak untuk menampilkan nama tersebut.

## Membuat panggilan darurat

Anda dapat membuat panggilan ke nomor layanan darurat, meskipun Anda sudah mengunci kartu SIM dan/atau HP iPAQ Anda.

Operator selular Anda memprogramkan satu atau beberapa nomor telepon darurat, misalnya 911 atau 112, yang dapat dipanggil dalam keadaan apa pun, meskipun HP iPAQ Anda terkunci atau kartu SIM tidak dimasukkan.

Untuk memanggil nomor darurat:

1. Tekan tombol  (Jawab/Kirim).

 **CATATAN:** Anda harus menghidupkan telepon sebelum membuat panggilan darurat apapun.

Untuk menghidupkan telepon, sentuh , kemudian sentuh **Phone** (Telepon).

2. Gunakan papan tombol pada layar untuk memanggil nomor darurat setempat.
3. Tekan tombol  (Jawab/Kirim) untuk membuat panggilan.

 **CATATAN:** Nomor darurat untuk setiap negara/kawasan mungkin berbeda. Nomor darurat yang telah diprogram pada HP iPAQ Anda mungkin tidak berfungsi di semua lokasi, dan kadang-kadang panggilan darurat tidak dapat dibuat karena masalah jaringan, lingkungan, atau gangguan interferensi.

## Membuat panggilan dengan menggunakan panggilan cepat

Anda dapat membuat panggilan dengan cepat dengan menentukan nomor panggilan cepat. Anda dapat memilih entri panggilan cepat dari 299. Entri panggilan cepat 1 sering dicadangkan untuk mengatur atau memanggil Voicemail (Pesan Suara) setelah pengaturan pertama.

 **CATATAN:** Fitur **Speed Dial** (Panggilan Cepat) hanya tersedia untuk nomor telepon yang tersimpan dalam daftar kontak.

Untuk membuat cara pintas panggilan cepat:

1. Tekan tombol  (Jawab/Kirim) > **Speed Dial** (Panggilan Cepat).
2. Sentuh **Menu** > **New** (Baru).
3. Sentuh kontak lalu pilih salah satu nomor panggilan cepat dari 2-99 di kotak **Location** (Lokasi) lalu sentuh **ok**.

 **CATATAN:** Anda juga dapat menetapkan panggilan cepat dengan cara menyentuh **Start** (Mulai) > **Contacts** (Kontak), pilih kontaknya lalu sentuh **Menu** > **Add to Speed Dial...** (Tambahkan ke Panggilan Cepat)

 **TIPS:** Anda juga dapat menetapkan nomor panggilan cepat ke alamat Web dan alamat e-mail yang disimpan dalam **Contacts** (Kontak) pada HP iPAQ Anda.

Untuk membuat panggilan dengan menggunakan panggilan cepat:

1. Tekan tombol  (Jawab/Kirim).
2. Pada layar, sentuh terus nomor yang akan ditetapkan sebagai entri panggilan cepat. Untuk nomor panggilan cepat dua digit, tekan digit pertama lalu tekan terus digit kedua nomor tersebut.

## Pesan suara

Untuk memanggil Voice mail (Pesan suara):

1. Tekan tombol  (Jawab/Kirim).
2. Pada layar, sentuh terus **1** untuk memanggil Voice Mail (Pesan Suara) secara otomatis.

## Fungsi handsfree

Anda dapat mengaktifkan speaker sewaktu menangani panggilan untuk menggunakan fungsi handsfree.

- ▲ Pada layar, sentuh **Speaker On** untuk menonaktifkan earpiece (lubang suara).

## Membuat panggilan data

Gunakan pengaturan koneksi untuk mengatur koneksi General Packet Radio Service (GPRS), dial-up, Virtual Private Network (VPN), proxy, dan Wi-Fi untuk menghubungkan ke Internet atau jaringan perusahaan Anda. Dengan koneksi data, Anda dapat mengakses Web, men-download e-mail, atau menyinkronkan dengan server tanpa menggunakan kabel.

---

 **CATATAN:** HP iPAQ sudah dikonfigurasi agar Anda dapat melakukan browsing dan chatting. Hubungi operator selular Anda untuk mendapatkan informasi tentang program Internet selular, mengkonfigurasi e-mail atau sinkronisasi nirkabel dengan server.

---

## Mematikan suara panggilan

Anda dapat mematikan mikrofon saat menangani panggilan aktif. Bila mematikan suara panggilan, pihak lawan bicara tidak dapat mendengarkan apapun yang Anda katakan, tetapi Anda tetap dapat mendengarkan suara pihak lawan bicara.

Untuk mematikan mikrofon saat panggilan berlangsung:

1. Sentuh **Mute** (Bisu) pada layar **Dialer** (Penyambung).
2. Untuk menonaktifkan opsi mute (bisu), sentuh **Unmute** (Bunyikan) pada layar **Dialer** (Penyambung).

## Menahan panggilan

Saat panggilan berlangsung, Anda dapat menahan panggilan dan memanggil nomor lain atau menjawab panggilan masuk. Jika ada lebih dari satu panggilan pada saluran, Anda dapat beralih di antara panggilan.

- Untuk menahan panggilan, sentuh **Hold** (Tahan).
- Untuk beralih di antara panggilan, sentuh **Swap** (Tukar).

---

 **CATATAN:** Fitur **Swap** (Tukar) hanya tersedia setelah Anda mengambil panggilan yang menunggu.

---

Tombol-tombol ini hanya tersedia pada layar **Phone Dialer** (Penyambung Telepon).

## Membuat panggilan konferensi

Untuk membuat panggilan konferensi:

1. Tekan tombol  (Jawab/Kirim).
2. Gunakan tombol pada layar, panggil nomor yang dikehendaki.
3. Sentuh **Talk** (Bicara).
4. Setelah terhubung, sentuh **Hold** (Tahan).
5. Panggil nomor kedua, lalu sentuh **Talk** (Bicara).
6. Setelah terhubung, sentuh **Menu > Conference** (Konferensi).

---

 **CATATAN:** Untuk menambah peserta panggilan konferensi, panggil masing-masing nomor, hubungkan, lalu sentuh **Menu > Conference** (Konferensi).

---

## Membuat panggilan dari nomor telepon hyperlink

Gunakan nomor telepon yang di-hyperlink untuk memanggil cepat nomor telepon dari e-mail atau pesan teks. Nomor telepon yang di-hyperlink, digaris-bawahi dengan cara yang sama seperti alamat situs Web.

Dari pesan e-mail atau teks yang berisi nomor telepon hyperlink:

1. Sentuh nomor telepon.
2. Sentuh **Talk** (Bicara) untuk memanggil nomor tersebut.

## Memanggil nomor internasional

Untuk membuat panggilan internasional, masukkan kode negara sebelum memasukkan nomor telepon:

1. Tekan tombol  (Jawab/Kirim).
2. Pada layar atau papan tombol, sentuh terus **0** sampai tanda tambah (+) ditampilkan.
3. Masukkan kode negara dan nomor telepon.

---

 **CATATAN:** Anda juga dapat menyisipkan tanda tambah (+) ke dalam nomor telepon kontak untuk panggilan cepat.

---

## Riwayat panggilan

### Mengatur panggilan menggunakan riwayat panggilan

Riwayat panggilan memberikan informasi waktu dan durasi semua panggilan masuk, keluar, dan yang tidak dijawab, ringkasan total panggilan, dan akses mudah ke catatan yang dibuat selama panggilan.

- Tekan tombol  (Jawab/Kirim) > **Call History** (Riwayat Panggilan) untuk melihat riwayat dari semua panggilan yang sudah disambung dan diterima.
- Sentuh **Menu > Filter** lalu pilih opsi yang berbeda untuk mengubah tampilan riwayat panggilan.

---

 **CATATAN:** Sentuh **Menu > Call Timers...** (Timer Panggilan...) untuk melihat durasi panggilan. **Timer All Calls** (Semua Panggilan) tidak dapat diatur ulang.

---

- Sentuh **Call History** (Riwayat Panggilan) > **Menu > Delete All Calls** (Hapus Semua Panggilan) untuk menghapus seluruh riwayat panggilan.

## Membuat panggilan menggunakan riwayat panggilan

Gunakan riwayat panggilan untuk memanggil cepat orang yang belum lama dipanggil atau memanggil Anda.

Untuk membuat panggilan dengan menggunakan riwayat panggilan:

1. Tekan tombol  (Jawab/Kirim).
2. Pada papan tombol di layar **Call History** (Riwayat Panggilan).
3. Sentuh dua kali nomor yang diperlukan atau sentuh **Call** (Panggil) untuk melakukan panggilan.

## Melihat rincian panggilan

Untuk melihat rincian panggilan:

1. Pada layar, sentuh **Call History** (Riwayat Panggilan).
2. Sentuh nomor telepon kontak untuk melihat rincian panggilannya.

Tanggal dan waktu, serta durasi panggilan akan ditampilkan.

## Perintah suara

Gunakan perintah suara untuk mencari kontak, memanggil kontak dengan nama, mengambil informasi kalender, memutar dan mengontrol musik, serta menjalankan aplikasi pada HP iPAQ Anda.

Tekan tombol **Voice Commander** di panel kiri (tombol ketiga dari atas) HP iPAQ untuk menjalankan aplikasi **Voice Commander** (Perintah Suara) Tunggu petunjuk audio **Say command** (Ucapkan perintah), lalu mulai ucapkan perintah ke mikrofon.

 **CATATAN:** Anda juga dapat menjalankan **Voice Commander** (Perintah Suara) dengan menekan saklar pada headset HP iPAQ Anda.

Untuk...	Ucapkan...
Memanggil kontak yang tersimpan dalam daftar kontak	<b>Call</b> (Panggil) diikuti dengan nama kontak dan home (rumah)/work (kantor)/mobile (ponsel)
Mencari kontak yang tersimpan dalam daftar kontak	<b>Find</b> (Temukan) diikuti dengan nama kontak
Untuk memanggil nomor yang tidak tersimpan dalam daftar kontak	<b>Digit Dial</b> (Sambung Angka) diikuti dengan angka-angka dalam nomor, <b>Redial</b> (Sambung Ulang) untuk memanggil ulang nomor, dan <b>Callback</b> (Panggil balik) untuk memanggil nomor keluar terakhir  <b>Penting!</b> Fitur <b>Digit Dial</b> (Sambung Angka) mungkin tidak tersedia di semua negara/kawasan.
Untuk memutar, jeda, dan/atau melanjutkan musik	<b>Play Music/Pause/Resume</b> (Putar Musik/Jeda/Lanjutkan)
Untuk memutar file musik yang ada	<b>Play</b> (Putar) diikuti dengan nama file musik
Untuk memutar lagu sebelumnya atau berikutnya dalam daftar putar	<b>Previous/Next</b> (Sebelumnya/Berikutnya)
Untuk membuka aplikasi	<b>Start</b> (Jalankan) diikuti dengan nama aplikasi
Melihat perjanjian	<b>&lt;Today's/Tomorrow's/This Week's appointments&gt;</b> (Perjanjian Hari Ini/Besok/Minggu ini) untuk melihat daftar perjanjian hari ini, besok, atau minggu ini

<b>Membaca pesan, e-mail, memeriksa Riwayat Panggilan</b>	<b>Read&lt;SMS/Email&gt;/Call history</b> (Baca SMS/E-mail/Riwayat panggilan)
<b>Melihat waktu</b>	<b>What time is it?</b> (Jam berapa sekarang?)
<b>Melihat berbagai pilihan perintah</b>	<b>What can I say?</b> (Apa yang bisa saya katakan?)
<b>Untuk menutup aplikasi Voice Commander</b>	<b>Goodbye</b>
<b>Untuk menyusun e-mail</b>	<b>Compose Email To (Kontak)</b> (Tulis E-mail Ke) (Kontak)
<b>Untuk menyusun e-mail audio</b>	<b>Compose Audio Email To (Kontak)</b> (Tulis E-mail Audio Ke) untuk mulai merekam pesan audio
<b>Untuk memanggil nomor dengan panggilan cepat</b>	<b>Speed Dial</b> (Panggil Cepat) diikuti angka yang ditetapkan ke nomor tersebut
<b>Untuk merekam catatan audio</b>	<b>Start Recording</b> (Mulai Merekam) untuk membuka perekam suara dan mulai merekam
<b>Untuk membuat pengingat</b>	<b>Reminder</b> (Pengingat)
<b>Untuk menjadwalkan panggilan</b>	<b>Schedule A Call To (Kontak)</b> (Jadwalkan Panggilan Ke) untuk memanggil kontak

## Memeriksa koneksi dan kekuatan sinyal

Bila Anda memasukkan kartu SIM ke HP iPAQ, unit Anda terhubung secara otomatis ke jaringan

operator selular Anda. Ikon  (Kekuatan sinyal) menunjukkan bahwa Anda terhubung. Semakin banyak baris vertikal, semakin baik koneksinya.

## Mengganti PIN SIM

Untuk pengamanan, PIN SIM melindungi HP iPAQ Anda dari penggunaan tanpa izin. Anda dapat menetapkan sandi untuk melindungi perangkat dan informasi Anda. PIN pertama Anda diberikan oleh operator selular Anda.

Untuk mengganti PIN SIM:

1. Tekan tombol  (Jawab/Kirim).
2. Sentuh **Menu > Options...** (Opsi...).
3. Pada **Phone** (Telepon), sentuh **Change PIN** (Ganti PIN).
4. Masukkan PIN lama Anda.
5. Sentuh **Enter**.
6. Masukkan dan konfirmasikan PIN baru Anda.
7. Sentuh **ok**.

Untuk memasukkan PIN sebelum membuat panggilan, tandai **Require PIN when phone is used** (Minta PIN bila telepon digunakan).

 **CATATAN:** Anda dapat membuat panggilan darurat sewaktu-waktu, tanpa memasukkan PIN.



Untuk menghapus PIN SIM:

1. Masukkan PIN untuk mengakses perangkat Anda.
2. Tekan tombol  (Jawab/Kirim) pada keyboard.
3. Sentuh **Menu > Options** (Opsi).
4. Kosongkan kotak centang **Require PIN when phone is used** (Minta PIN bila telepon digunakan) lalu sentuh **ok**.

## Mengubah pengaturan layanan

### Mengubah pengaturan layanan telepon

Setelah layanan telepon Anda diatur melalui operator selular, Anda dapat mengubah pengaturan layanan pada HP iPAQ Anda. Misalnya, Anda mungkin ingin memblokir jenis panggilan masuk dan/atau keluar tertentu, meneruskan panggilan masuk ke nomor telepon lain, mendapat pemberitahuan panggilan masuk ketika percakapan telepon berlangsung, atau membolehkan pihak lain mengetahui identitas Anda saat membuat panggilan.

Untuk mengubah pengaturan layanan telepon:

1. Tekan tombol  (Jawab/Kirim).
2. Pada layar, sentuh **Menu > Options...** (Opsi...) > **Services** (Layanan).
3. Sentuh layanan yang akan diubah, lalu sentuh **Get Settings...** (Ambil pengaturan).
4. Buat perubahan yang sesuai lalu sentuh **ok**.

### Mengalihkan panggilan

Jika tidak ingin menerima panggilan pada HP iPAQ, Anda dapat meneruskan panggilan ke nomor telepon lainnya yang Anda tentukan.

Untuk mengatur pengalihan panggilan

1. Tekan tombol  (Jawab/Kirim).
2. Sentuh **Menu > Options...** (Opsi) > **Services** (Layanan).
3. Sentuh **Call Forwarding** (Pengalihan Panggilan) > **Get Settings...** (Ambil Pengaturan)
4. Pilih kotak centang **Forward all incoming phone calls** (Alihkan semua panggilan telepon masuk).
5. Masukkan nomor telepon untuk menerima panggilan yang dialihkan.

Anda dapat menentukan nomor untuk keadaan berikut ini:

- **No answer** (Tidak dijawab) – telepon tidak dapat dijawab.
- **Unavailable** (Tidak tersedia) – telepon nonaktif.
- **Busy** (Sibuk) – saluran sibuk.

### Mengkonfigurasi ID penelpon

Konfigurasi ID penelepon untuk mengaktifkan jaringan telepon agar menampilkan identitas Anda pada layar ID penelepon yang menerimanya.

Untuk mengkonfigurasi ID penelpon:

1. Tekan tombol  (Jawab/Kirim).
2. Sentuh **Menu > Options...** (Opsi) > **Services** (Layanan).
3. Sentuh **Caller ID** (ID penelpon) > **Get Settings...** (Ambil Pengaturan)
4. Pilih identitas siapa yang ingin Anda tampilkan lalu sentuh **ok**.

Agar identitas Anda tidak ditampilkan pada pihak lain, sentuh **No one** (Tidak semuanya).

## Memblokir panggilan

Jika tidak ingin menerima panggilan dari nomor tertentu, Anda dapat memblokir nomornya pada HP iPAQ Anda.

Untuk memblokir panggilan:

1. Tekan tombol  (Jawab/Kirim).
2. Sentuh **Menu > Options...** (Opsi) > **Services** (Layanan).
3. Sentuh **Call Barring** (Pembatasan Panggilan) > **Get Settings...** (Ambil Pengaturan)
4. Pilih jenis panggilan yang akan diblokir.

## Mengatur nomor pusat pesan suara atau pesan teks

Untuk menggunakan pesan suara atau pesan teks singkat (SMS), masukkan nomor telepon pesan suara atau pesan teks yang benar dalam pengaturan telepon.

 **CATATAN:** Pengiriman pesan teks tidak didukung oleh semua paket layanan jaringan. Tanyakan pada operator selular Anda apakah layanan ini sudah termasuk.

Untuk mengatur nomor pusat pesan suara atau pesan teks:

1. Tekan tombol  (Jawab/Kirim).
2. Sentuh **Menu > Options...** (Opsi) > **Services** (Layanan).
3. Sentuh **Voice Mail and Text Messages** (Pesan Suara dan Pesan Teks) > **Get Settings...** (Ambil Pengaturan)
4. Masukkan nomor pusat pesan suara atau pesan teks di kotak yang sesuai.
5. Sentuh **ok**.

Jika Anda tidak tahu nomor telepon pesan suara atau pesan teks yang benar, hubungi operator selular Anda.

## Mengubah pengaturan jaringan

### Mengubah pengaturan jaringan telepon

Dalam pengaturan jaringan telepon, Anda dapat:

- Melihat jaringan telepon nirkabel yang tersedia.
- Menentukan urutan jaringan telepon lain yang akan diakses telepon Anda (jika jaringan asal tidak tersedia).
- Menentukan apakah Anda ingin mengganti jaringan secara manual atau otomatis.

Untuk mengubah pengaturan jaringan:

1. Sentuh **Start** (Mulai) > **Settings** (Pengaturan) > **Personal** (Pribadi) > **Phone** (Telepon) > **Network** (Jaringan).
2. Pilih opsi pengaturan jaringan yang akan diubah.

 **CATATAN:** Jaringan telepon yang sedang terhubung dengan HP iPAQ Anda berada di bagian atas layar dan tetap aktif sampai Anda mengubahnya, kehilangan sinyal, atau mengganti SIM Anda.

## Melihat jaringan telepon yang tersedia

Untuk melihat semua jaringan ponsel yang tersedia bagi Anda:

1. Tekan tombol  (Jawab/Kirim).
2. Sentuh **Menu** > **Options...** (Ops...) > **Network** (Jaringan).
3. Dalam daftar **Network selection** (Pemilihan jaringan), sentuh **Manual**.
4. Sentuh **Find Network** (Cari Jaringan) untuk menampilkan semua jaringan ponsel yang tersedia.
5. Sentuh **ok**.

## Mengatur jaringan pilihan

Anda dapat mengatur jaringan telepon pilihan yang akan diakses HP iPAQ sesuai urutan yang dikehendaki. Misalnya, jika jaringan pilihan pertama Anda tidak tersedia, HP iPAQ akan mencoba mengakse jaringan telepon pilihan kedua Anda.

Untuk menetapkan preferensi jaringan:

1. Tekan tombol  (Jawab/Kirim).
2. Sentuh **Menu** > **Options...** (Ops...) > **Network** (Jaringan).
3. Sentuh **Set Networks** (Atur Jaringan) lalu pilih jaringan pilihan Anda.
4. Untuk mengatur urutan preferensi jaringan, sentuh **Move Up** (Naikkan) atau **Move Down** (Turunkan).
5. Sentuh **ok**.
6. Pada layar **Network** (Jaringan), sentuh daftar **Network selection** (Pemilihan Jaringan).
7. Sentuh **Automatic** (Otomatis).

## Memilih jaringan telepon secara manual

Anda mungkin ingin mengontrol biaya apabila konektivitas untuk jaringan aktif yang Anda pilih tidak tersedia.

Untuk memilih jaringan secara manual:

1. Tekan tombol  (Jawab/Kirim).
2. Sentuh **Menu** > **Options...** (Ops...) > **Network** (Jaringan).
3. Dalam daftar **Network selection** (Pemilihan jaringan), sentuh **Manual**.
4. Pilih jaringan yang akan digunakan lalu sentuh **ok**.
5. Jika jaringan yang sekarang tidak tersedia, sentuh **Select** (Pilih), kemudian pilih jaringan lain secara manual.

## Mengganti nada dan jenis dering

Mengubah nada dan jenis dering untuk memilih suara berbeda untuk memberitahu Anda mengenai panggilan masuk.

Untuk mengganti nada dan jenis dering:

1. Tekan tombol  (Jawab/Kirim).
2. Pada layar, sentuh **Menu > Options...** (Ops... ) > **Phone** (Telepon).
3. Sentuh daftar **Ring type** (Jenis dering) atau **Ring tone** (Nada dering).
4. Pilih suara yang akan digunakan.

## Membuat catatan saat panggilan berlangsung

Untuk membuat catatan saat panggilan berlangsung:

1. Gunakan tombol layar, sentuh **Menu > Create Note** (Buat catatan).
2. Masukkan teks Anda.

Untuk mengakses catatan yang dibuat saat panggilan berlangsung:

1. Tekan tombol  (Jawab/Kirim) > **Call History** (Riwayat Panggilan) pada layar.
2. Sentuh terus nama atau nomor entri panggilan yang berisi catatan tersebut.
3. Sentuh **View Note** (Lihat Catatan).

Catatan yang dibuat saat panggilan berlangsung juga dapat diakses dari aplikasi **Notes** (Catatan). Judul catatan adalah nomor telepon yang terhubung saat Anda menulis catatan.

## Memilih band frekuensi secara otomatis

HP iPAQ dilengkapi fitur GSM/GPRS/EDGE terpadu yang mendukung empat band frekuensi yang berbeda (850/900/1800/1900) untuk roaming internasional. HP iPAQ juga mendukung WCDMA/HSDPA dalam tiga jalur frekuensi yang berbeda (850/1900/2100). Pada saat bepergian melintasi negara/kawasan dan/atau operator selular yang berbeda, fitur ini mengubah pengaturan koneksi untuk band frekuensi jika band asal tidak tersedia. Fitur ini adalah pengaturan default pada HP iPAQ.

Untuk menghindari masalah saat di luar negeri, ikuti tips berikut ini sebelum Anda berangkat:

- Kunjungi situs Web operator selular Anda untuk mengetahui apakah layanan mereka tersedia selama perjalanan Anda.
- Verifikasi apakah account ponsel Anda diatur untuk roaming internasional dan apakah ada biaya tambahan.

## Menyalin kontak dari SIM ke perangkat

Apabila menggunakan kartu SIM yang sama pada beberapa perangkat, Anda dapat menyalin kontak dari SIM ke perangkat baru.

1. Sentuh **Start** (Mulai) > **Contacts** (Kontak).
2. Sentuh **Menu > Copy from SIM** (Salin dari SIM).

3. Sentuh **ok** untuk menyalin kontak atau **Cancel** (Batal) untuk kembali ke layar sebelumnya.
4. Sentuh **Start** (Mulai) > **Contacts** (Kontak) lalu cari kontak yang ditambahkan untuk memastikan Anda telah menyalin kontak tersebut ke HP iPAQ Anda.

## Menambahkan fungsi Teletypewriter (TTY)

### Menambahkan fungsionalitas TTY untuk orang tuli atau penderita gangguan pendengaran

Produk HP iPAQ mendukung fungsionalitas Tele-typewriter (TTY), yang memungkinkan orang tuli atau penderita gangguan pendengaran untuk berkomunikasi menggunakan infrastruktur telefoni yang ada, termasuk ponsel. Untuk melakukannya, perangkat TTY yang dibeli terpisah harus tersambung ke kedua telepon yang berkomunikasi, dan HP iPAQ harus dikonfigurasi untuk menggunakan TTY. Perangkat pengirim TTY menghasilkan nada audio yang khusus untuk setiap karakter yang didukung, kemudian nada tersebut disandikan dan diubah kembali menjadi teks pada perangkat penerima TTY.

Karena digunakannya codec kompresi audio pada ponsel digital modern, nada audio TTY mungkin mengalami sedikit gangguan saat dikirimkan melalui ponsel. Oleh karena itu, agar perangkat TTY dapat berfungsi dalam jaringan selular, ponsel harus diatur ke mode yang mengoptimalkan codec kompresi untuk menangani nada TTY, bukan suara manusia.

Untuk menggunakan TTY dengan HP iPAQ, adapter audio TTY opsional harus ditancapkan ke konektor headset HP iPAQ. Adapter audio TTY ini mengkonversi pin-out konektor headset, yang dirancang untuk earbud dan headphone stereo yang berkabel, ke pin-out yang diperlukan oleh hampir semua perangkat TTY. Untuk membeli adapter audio TTY (nomor komponen: FA709BAC3), kunjungi <http://www.hp.com> > **Handhelds & Calculators** (Perangkat Genggam & Kalkulator) > **Options and Accessories** (Opsi dan Aksesori).

---

 **CATATAN:** Karena HP iPAQ tidak mendukung konversi Cellular Text Telephone Modem (CTM) internal, perangkat TTY yang Anda gunakan harus dilengkapi konversi TCM, atau Anda harus menggunakan adapter CTM eksternal di antara HP iPAQ dan perangkat TTY.

---

Untuk informasi tentang menghubungkan perangkat TTY atau adapter CTM ke HP iPAQ, lihat dokumentasi dari pabrikan perangkat TTY atau adapter CTM.

HP berkomitmen untuk mengembangkan produk, layanan dan informasi yang dapat diakses semua orang, termasuk penderita cacat atau kekurangan yang terkait dengan usia. Untuk informasi lebih lanjut, kunjungi <http://www.hp.com/accessibility>.

### Mengaktifkan dukungan TTY

---

 **CATATAN:** Sebelum mengaktifkan dukungan TTY pada HP iPAQ, hubungkan headset ke konektor headset atau pengaturan akan kembali ke nonaktif. Misalnya, tancapkan adapter audio TTY opsional ke jack ear bud terlebih dahulu, seperti diuraikan di bawah ini. Setelah dukungan TTY diaktifkan, Anda dapat melepaskan headset dan TTY tetap aktif pada HP iPAQ sampai Anda menonaktifkannya.

---

Untuk mengaktifkan dukungan TTY:

1. Sambungkan perangkat TTY ke adapter audio TTY.
2. Sambungkan adapter audio TTY ke konektor headset di bagian bawah HP iPAQ.
3. Tekan tombol **Answer/Send** (Jawab/Kirim) di bagian depan HP iPAQ untuk menjalankan tombol layar.
4. Sentuh **Menu > Options...** (Opsi...) > **TTY**.
5. Sentuh **On**.

6. Sentuh **ok**. Ikon  tampil pada bar Navigasi bila sudah diaktifkan. Sekarang Anda berada dalam mode audio TTY.
7. Sambungkan kabel perangkat TTY opsional ke adapter audio TTY sesuai petunjuk dalam dokumentasi pabrikan TTY.

 **CATATAN:** Jangan aktifkan mode audio TTY saat panggilan telepon sedang berlangsung.

## Membuat panggilan telepon menggunakan HP iPAQ dengan TTY

Untuk membuat panggilan telepon menggunakan TTY yang diaktifkan HP iPAQ:

1. Tekan tombol  (Jawab/Kirim).
2. Panggil nomor telepon yang dituju yang juga dilengkapi dengan perangkat Tele-typewriter (TTY) yang terhubung ke teleponnya. Jika Anda ditanya apakah telepon akan diaktifkan, sentuh **Yes** (Ya).

 **CATATAN:** Masukkan kartu SIM sebelum membuat panggilan telepon pertama Anda.

3. Setelah panggilan telepon dijawab, mulailah menulis pada keyboard TTY.

Huruf yang diketikkan pada perangkat TTY akan diubah menjadi sinyal listrik yang dikirim melalui saluran telepon biasa. Setelah sinyal mencapai tujuan (perangkat TTY lain), sinyal akan dikonversi kembali menjadi huruf yang ditampilkan pada layar, dicetak pada kertas, atau keduanya.

Setelah selesai mengetikkan percakapan telepon, orang di ujung saluran yang lain dapat mulai mengetik jawaban atau komentar untuk Anda.

4. Untuk mengakhiri panggilan telepon, tekan terus tombol  (Akhir).

 **CATATAN:** Jika headset biasa terhubung saat dukungan TTY diaktifkan, kualitas audio mungkin menurun. Demikian pula, jika Anda membuat panggilan telepon menggunakan headset Bluetooth saat berada dalam mode TTY dan memasukkan steker ke konektor headset, mode audio TTY diaktifkan dan akan menurunkan kualitas panggilan suara.

## Menonaktifkan dukungan TTY

Untuk menonaktifkan dukungan TTY:

1. Tekan tombol  (Jawab/Kirim) untuk menjalankan tombol layar.
2. Sentuh **Menu > Options...** (Opsi...) > **TTY**.
3. Sentuh **Off**.
4. Sentuh **ok**.

 **CATATAN:** Jika Anda berencana untuk menggunakan HP iPAQ dalam mode normal dan audio Tele-typewriter (TTY), HP menyarankan untuk menonaktifkan dukungan TTY bila HP iPAQ tidak digunakan untuk TTY agar sumber daya jaringan khusus ini dapat digunakan oleh orang lain.

## Catatan suara

Dengan aplikasi catatan suara, pengguna dapat merekam catatan audio. Anda dapat membuat rekaman tunggal yang merekam catatan tanpa sungguh-sungguh menuliskannya atau Anda dapat menambahkan rekaman ke catatan.

## Membuat catatan suara

And dapat membuat rekaman tunggal (catatan suara) atau menambahkan rekaman ke catatan dengan menggunakan aplikasi catatan:

Untuk membuat rekaman tunggal (catatan suara):

1. Sentuh **Start** (Mulai) > **Programs** (Program) > **Notes** (Catatan).
2. Dari daftar catatan, sentuh tombol  (Rekam).

---

 **CATATAN:** Jika toolbar Perekaman tidak ditampilkan, sentuh **Menu > View Recording Toolbar** (Lihat toolbar perekaman).

---

3. Bicaralah ke mikrofon yang terdapat di bagian bawah perangkat.
4. Setelah selesai merekam catatan, sentuh tombol  (Berhenti) pada toolbar perekaman.

Untuk menambahkan rekaman ke catatan:

1. Sentuh **Start** (Mulai) > **Programs** (Program) > **Notes** (Catatan).
2. Buat atau buka catatan, kemudian sentuh tombol  (Rekam).

---

 **CATATAN:** Jika toolbar Perekaman tidak ditampilkan, sentuh **Menu > View Recording Toolbar** (Lihat toolbar perekaman).

---

3. Bicaralah ke mikrofon yang terdapat di bagian bawah perangkat.
4. Setelah selesai merekam catatan, sentuh tombol  (Berhenti) pada toolbar perekaman.

---

 **CATATAN:** Jika Anda merekam dalam catatan yang terbuka, ikon akan ditampilkan dalam catatan. Jika Anda membuat rekaman tunggal, ikon akan ditampilkan di samping catatan dalam daftar catatan.

---

Anda juga dapat membuat catatan suara dalam **HP Photosmart Mobile** dan melampirkan catatan tersebut ke gambar.

## Menghapus catatan suara

Untuk menghapus catatan suara rekaman tunggal:

1. Sentuh **Start** (Mulai) > **Programs** (Program) > **Notes** (Catatan).
2. Dari daftar catatan, sentuh terus catatan tersebut.
3. Sentuh **Delete** (Hapus).

Untuk menghapus rekaman dalam catatan:

1. Sentuh **Start** (Mulai) > **Programs** (Program) > **Notes** (Catatan).
2. Buka catatan.
3. Sentuh terus ikon  (Catatan Suara).
4. Sentuh **Clear** (Kosongkan).

## Mendengarkan catatan suara

Untuk mendengarkan catatan suara:

1. Sentuh **Start** (Mulai) > **Programs** (Program) > **Notes** (Catatan).
2. Sentuh ikon  (Rekaman catatan suara) untuk mendengar catatan tersebut.

## Mengganti nama catatan suara

Untuk mengganti nama catatan suara:

1. Sentuh **Start** (Mulai) > **Programs** (Program) > **Notes** (Catatan).
2. Sentuh terus catatan yang akan diganti namanya.
3. Sentuh **Rename/Move** (Ganti Nama/Pindahkan).
4. Masukkan nama baru di kotak **Name** (Nama).
5. Sentuh **ok**.

## Mengkonfigurasi saluran

Aktifkan fitur ini untuk menerima berita dan informasi langsung seperti berita lalu-lintas dan laporan cuaca. Tanyakan pada operator selular Anda mengenai ketersediaan layanan ini di daerah Anda.

Untuk mengkonfigurasi saluran broadcast telepon:

1. Sentuh **Start** (Mulai) > **Settings** (Pengaturan) > **Personal** (Pribadi) > **Phone** (Telepon) > **More** (Lainnya).
2. Pilih kotak centang **Cell Broadcast** (Siaran Selular).
3. Sentuh **Settings...** (Pengaturan).
4. Sentuh **Add...** (Tambah...), lalu masukkan nama dan nomor saluran.
5. Sentuh **ok**.

## Catatan

Anda dapat menyimpan informasi dalam bentuk catatan pada HP iPAQ Anda.

### Menulis catatan

Untuk menulis catatan:

1. Sentuh **Start** (Mulai) > **Programs** (Program) > **Notes** (Catatan).

 **CATATAN:** Writing (Menulis) harus dipilih sebagai mode masukan default.

---

2. Sentuh **New** (Baru).
3. Tuliskan teks Anda pada layar.
4. Setelah selesai, sentuh **ok** untuk kembali ke daftar catatan.

Untuk memilih teks tulisan tangan, sentuh terus di samping tulisan. Segera setelah titik-titik ditampilkan dan sebelum menjadi lingkaran penuh, geser cepat melintasi tulisan.



Jika sebuah huruf melewati tiga garis pembatas, dianggap sebagai gambar bukan teks.

## Membuat salinan catatan

Untuk membuat salinan catatan:

1. Sentuh **Start** (Mulai) > **Programs** (Program) > **Notes** (Catatan).
2. Sentuh catatan yang akan disalin.
3. Pilih teks pada layar, sentuh **Menu** > **Copy** (Salin).
4. Buka catatan yang diperlukan dari daftar catatan atau catatan baru kemana isi yang dipilih akan disalin.
5. Sentuh **Menu** > **Paste** (Tempel).

Jika Anda menempelkan isi ke catatan baru, salinan catatan tersebut ditampilkan dalam daftar catatan.

---

# 7 Kamera

Dengan kamera 3 megapiksel yang terpadu, Anda dapat merekam klip video dan mengambil gambar kemudian melihat dan menyimpannya pada HP iPAQ Anda.

 **CATATAN:** Kamera tidak tersedia pada semua model.

---

## Menggunakan kamera

Gunakan kamera digital terpadu pada HP iPAQ Anda untuk mengambil dan melihat foto.

### Mengambil foto

Anda dapat mengambil foto dan menyimpannya pada HP iPAQ Anda atau kartu penyimpanan.

 **CATATAN:** Anda tidak dapat menggunakan kamera jika daya baterai kurang dari 20%.

---



Untuk mengambil foto:

1. Tekan tombol **Camera** (Kamera) atau sentuh **Start** (Mulai) > **Programs** (Program) > **Camera** (Kamera).
2. Tekan tombol 6 pada papan tombol untuk memperbesar dan 4 untuk memperkecil:

 **CATATAN:** Anda tidak akan dapat menggunakan tombol-tombol ini untuk memperbesar atau memperkecil ketika kamera menggunakan resolusi 3M.

---

3. Tekan tombol 8 pada papan tombol untuk menambah kecerahan dan 2 untuk mengurangi kecerahan:
4. Tekan tombol **Camera** (Kamera) untuk mengambil foto dan menyimpannya secara otomatis ke dalam **File Explorer > My Documents > My Pictures**.

 **CATATAN:** Sentuh tombol  (Lampu kilat) untuk menyalakan lampu kilat saat mengambil gambar.

---

### Melihat foto

Untuk melihat foto yang diambil pada HP iPAQ Anda:

1. Sentuh **Start > HP Photosmart Mobile**.
2. Telusuri ke folder yang dikehendaki.
3. Sentuh folder untuk membukanya lalu sentuh foto yang dikehendaki.

## Pengaturan kamera

Untuk menata pengaturan kamera, sentuh **Start** (Mulai) > **Programs** (Program) > **Camera** (Kamera). Sentuh tombol  (Pengaturan).

## Pengaturan dasar



Anda dapat menentukan opsi dasar untuk kamera. Pengaturan pada tab **Basic** (Dasar) dapat diterapkan saat mengambil foto dan juga ketika merekam klip video.

- **Enable Shutter Sound** (Aktifkan Bunyi Rana) – Pilih opsi ini untuk mengaktifkan bunyi rana sewaktu mengambil foto.
- **Photo File Prefix** (Awalan File Foto) – Menentukan nama awalan untuk foto yang Anda ambil.
- **Video File Prefix** (Awalan File Video) – Menentukan nama awalan untuk video yang Anda rekam.
- **Save file to** (Simpan file ke) – Menentukan lokasi untuk menyimpan gambar dan video pada HP iPAQ Anda.

Anda dapat menggunakan fitur tambahan, seperti **White Balance** (Keseimbangan Putih), **Effect** (Efek), **Contrast** (Kontras), **Brightness** (Kecerahan), **Hue**, **Saturation** (Saturasi), **Flicker** (Kerlipan), dan **Sharpness** (Ketajaman), untuk menyempurnakan penampilan foto atau video Anda.

## Pengaturan telepon

Sentuh tab **Photo** (Foto) untuk mengkonfigurasi pengaturan yang diperlukan untuk mengambil foto.

- **Capture Mode** (Mode Ambil) – Memungkinkan Anda untuk mengubah mode pengambilan foto.
    - **Normal** – Mensejajarkan kotak segi empat fokus dengan objek, lalu tekan tombol **Camera** (Kamera) yang berada di samping kanan HP iPAQ Anda. Bila kotak segi empat fokus berubah hijau, tekan lagi tombol **Camera** (Kamera) untuk mengambil foto.
- 
-  **CATATAN:** Ini adalah mode default untuk mengambil foto.
- 
- **Timer** – Gunakan mode ini untuk mengambil potret diri. Setelah menekan tombol **Camera** (Kamera), akan muncul waktu tunda 10 detik di kotak segi empat fokus.
  - **Burst** – Gunakan mode ini untuk mengambil 5 foto sekaligus dengan cara menekan terus tombol **Camera** (Kamera).
  - **Panorama horizontal** – Gunakan mode ini untuk menciptakan gambar pemandangan horizontal, seperti bentangan alam yang luas dan cakrawala kota. Tekan tombol **Camera** (Kamera) untuk membidik dulu foto paling kiri. Sewaktu membidik foto berikutnya, 1/3 dari foto sebelumnya ditampilkan di samping kiri layar. Hal ini akan membantu mencocokkan foto sebelumnya sewaktu mengambil foto berikutnya. Setelah mengambil semua foto, sentuh  untuk merangkainya.
  - **Panorama vertical** – Gunakan mode ini untuk menciptakan gambar pemandangan vertikal, seperti monumen dan bangunan tinggi. Tekan tombol **Camera** (Kamera) untuk membidik dulu foto paling atas. Sewaktu membidik foto berikutnya, 1/3 dari foto sebelumnya ditampilkan di samping kiri layar. Hal ini akan membantu mencocokkan foto sebelumnya sewaktu mengambil foto berikutnya. Setelah mengambil semua foto, sentuh  untuk merangkainya.
- **Resolution** (Resolusi) – Memilih resolusi foto Anda dari opsi yang tersedia: **QVGA – 320 X 240**, **VGA – 640 X 480**, **1M – 1280 X 960**, **1.3M – 1280 X 1024**, **2M – 1600 X 1200**, dan **3M – 2048 X 1536**.
  - **Photo Quality** (Kualitas Foto): Pilih kualitas foto, misalnya **Low** (Rendah) **Normal**, atau **High** (Tinggi).

# Perekam video

## Merekam video

Anda dapat menggunakan camcorder terpasang pada HP iPAQ untuk merekam video pendek dan berbagi dengan teman dan keluarga.

Untuk merekam video:

1. Sentuh **Start** (Mulai) > **Programs** (Program) > **Camera** (Kamera).
2. Sentuh  (Video) untuk beralih ke mode Video.
3. Tekan tombol **Camera** (Kamera) untuk mulai merekam. Tekan kembali tombol **Camera** (Kamera) untuk berhenti merekam.

## Mengkonfigurasi format video

Sentuh **Start** (Mulai) > **Programs** (Program) > **Camera** (Kamera), lalu sentuh tombol  (Pengaturan).

- Pada tab **Video**, ubah salah satu opsi berikut ini:
- Pilih resolusi dari daftar **Resolution** (Resolusi). Anda dapat mengubah pengaturan ke:
  - QCIF(176 X 144)
  - QVGA(320 X 240)

 **CATATAN:** Pilih kotak centang **Record voice** (Rekam suara) untuk merekam video dengan suara.

## Pengaturan video

Sentuh tab **Video** untuk mengkonfigurasi pengaturan yang diperlukan untuk merekam video.

- **Video Format** (Format Video) – Memilih format video.
- **Resolution** (Resolusi) – Memilih resolusi video dari opsi yang tersedia: **QCIF(176 X 144)** atau **QVGA(320 X 240)**
- **Record Voice** (Rekam Suara) – Pilih kotak centang ini untuk merekam audio beserta video.
- **Fit to MMS** (Muat ke MMS) – Pilih kotak centang ini untuk memastikan bahwa rekaman video tidak melampaui ukuran file yang dapat ditampung oleh MMS.

## Opsi untuk kamera dan perekam video



**Device** (Perangkat) – Ikon ini menampilkan angka di sudut kiri atas layar yang menunjukkan jumlah foto yang dapat Anda simpan ke perangkat penyimpanan yang sekarang digunakan.



**Flash off** (Lampu kilat mati) – Sentuh untuk menyalakan lampu kilat







**Flash on** (Lampu kilat menyala) – Sentuh untuk mematikan lampu kilat



**Resolution** (Resolusi) – Sentuh ini untuk mengubah resolusi



**Exit** (Keluar) – Sentuh ini untuk keluar dari aplikasi

	<b>HP Photosmart Mobile</b> – Sentuh ini untuk membuka <b>HP Photosmart Mobile</b> dan melihat foto yang sudah diambil
	<b>Video</b> – Sentuh untuk beralih ke mode kamera
	<b>Settings</b> (Pengaturan) – Sentuh ini untuk mengubah pengaturan
	<b>Focus</b> (Fokus) – Tekan tombol angka 4 atau 6 untuk perkecil atau perbesar. <b>CATATAN:</b> Anda harus menyentuh layar sewaktu mengambil foto untuk menayangkan slider <b>Focus</b> (Fokus). <b>CATATAN:</b> Anda tidak akan dapat menggunakan tombol-tombol ini untuk memperbesar atau memperkecil ketika kamera menggunakan resolusi 3M.
	<b>Brightness</b> (Kecerahan) – Tekan tombol angka “2” atau “8” untuk menyesuaikan kecerahan. <b>CATATAN:</b> Anda harus menyentuh layar sewaktu mengambil foto untuk menayangkan slider <b>Brightness</b> (Kecerahan).
	<b>Panorama</b> – Ikon ini ditampilkan saat mengambil foto panorama atau pemandangan.
	<b>Stitch</b> (Rangkaian) – Sentuh ini untuk merangkai foto menjadi suatu panorama setelah mengambil serangkaian foto dalam mode <b>Panorama</b> .
	<b>Photo</b> (Foto) – Sentuh ini untuk kembali ke mode ambil dan mengambil foto baru.
	<b>Send As</b> (Kirim Sebagai) – Sentuh ikon ini untuk memilih account dan meng-email foto yang sudah diambil.
	<b>Delete</b> (Hapus) – Sentuh ini untuk menghapus foto yang sekarang.
	<b>HP Photosmart Mobile</b> – Sentuh ini untuk membuka <b>HP Photosmart Mobile</b> dan melihat foto yang sudah diambil.
	<b>Play</b> (Putar) – Sentuh ini untuk memutar klip video yang baru. Anda dapat <b>Stop</b> (Berhenti), <b>Pause</b> (Tunda) atau <b>Play</b> (Putar) video dengan menyentuh ikon kontrol. Bar waktu menunjukkan progres pemutaran.

## Mentransfer gambar

### Menggunakan GPRS

Apabila radio telepon diaktifkan untuk pertama kalinya, aplikasi **HP iPAQ DataConnect** mendeteksi operator selular dan secara otomatis membuat pengaturan MMS pada HP iPAQ.

 **CATATAN:** Anda memerlukan SIM berkemampuan data yang diinstal dalam HP iPAQ Anda.

Untuk mentransfer gambar menggunakan MMS:

1. Tekan tombol lunak kiri pada layar **Today** (Hari ini) > **MMS**.
2. Sentuh **Menu** > **New** (Baru).
3. Sentuh gambar atau video yang akan dilampirkan.
4. Sentuh **Send** (Kirim).

## Menggunakan Bluetooth

Anda dapat melakukan langkah berikut ini untuk mentransfer gambar dari HP iPAQ Anda ke perangkat lain:

Untuk mentransfer gambar menggunakan Bluetooth:

1. Sentuh **Start > HP Photosmart Mobile**.
2. Gulir lalu pilih salah satu gambar.
3. Sentuh **Menu > Beam picture...** (Kirimkan gambar...) Pilih perangkat lalu sentuh **Tap to send** (Sentuh untuk mengirim).



---

**CATATAN:** Untuk mentransfer gambar, Anda harus mengaktifkan koneksi Bluetooth.

---

## 8 HP Photosmart Mobile

Anda dapat menggunakan HP Photosmart Mobile untuk:

- Melihat gambar yang tersimpan pada HP iPAQ Anda atau kartu penyimpanan.
- Menambahkan catatan suara atau teks ke gambar.
- Mencetak dengan menggunakan Kartu Penyimpanan.
- Melihat tayangan slide.
- Mengirim gambar via MMS, lampiran email, atau Bluetooth.
- Mengaitkan gambar dengan kontak.
- Menetapkan gambar sebagai latar belakang layar **Today** (Hari Ini).
- Meng-upload gambar via e-mail ke snapfish.

### Melihat gambar yang tersimpan pada HP iPAQ Anda atau kartu penyimpanan





Anda dapat melihat foto yang disimpan pada HP iPAQ Anda atau kartu penyimpanan eksternal dengan menggunakan HP Photosmart Mobile.

Untuk melihat foto:

1. Sentuh **Start > HP Photosmart Mobile**.
2. Sentuh **Menu > Open Folder** (Buka Folder).
3. Browse ke folder tempat Anda menyimpan foto.
4. Sentuh **ok**.

### Melampirkan catatan suara ke gambar

Untuk melampirkan catatan suara ke gambar:

1. Sentuh **Start > HP Photosmart Mobile**.
2. Sentuh gambar inset yang akan dilampiri catatan suara.
3. Sentuh tombol  (Suara).
4. Sentuh tombol  (Rekam) pada toolbar suara.
5. Berbicaralah ke mikrofon untuk merekam catatan suara lalu sentuh tombol  (Berhenti) setelah selesai.
6. Untuk menghapus catatan suara yang sudah direkam, sentuh .
7. Sentuh lagi tombol  (Suara) untuk menutup toolbar suara.

## Mencetak dengan menggunakan Kartu Penyimpanan

 **CATATAN:** Semua printer tidak mendukung pencetakan dari kartu penyimpanan.

Untuk mencetak gambar dengan menggunakan kartu penyimpanan:

1. Sentuh **Start > HP Photosmart Mobile**.
2. Sentuh gambar inset dari gambar yang akan dicetak.

 **CATATAN:** Jika file media diproteksi oleh Digital Rights Management (DRM), Anda tidak akan dapat mengirim atau meneruskan pengirimannya. DRM adalah perangkat lunak yang memungkinkan distribusi secara aman dan mencegah distribusi gambar, video, musik, film, dan nada dering secara ilegal melalui Internet. Untuk informasi lebih lanjut tentang DRM, lihat Bantuan pada layar dengan menyentuh **Start (Mulai) > Help (Bantuan)** lalu cari DRM.

3. Sentuh **Menu > Print...** (Cetak).

 **CATATAN:** Semua printer tidak mendukung pencetakan dari kartu penyimpanan.





4. Pilih jumlah salinan yang akan dicetak, lalu sentuh **Save** (Simpan)

Anda sekarang dapat mencetak foto yang disimpan pada kartu penyimpanan.

 **CATATAN:** Anda harus menata printer sebelum mulai mencetak foto dari kartu penyimpanan. Petunjuk setup atau penataan printer dapat berbeda-beda.

## Melihat tayangan slide.

Untuk melihat tayangan slide:

1. Sentuh **Start > HP Photosmart Mobile**.
2. Sentuh tombol  (Tayangan slide) di bagian bawah layar.
3. Sentuh layar untuk melihat tombol  (Maju),  (Mundur),  (Berhenti), dan  (Tunda).

## Mengirim gambar via e-mail

 **CATATAN:** Anda harus mengkonfigurasi account olahpesan email agar dapat mengirim gambar melalui email.

Untuk mengirim gambar melalui email:

1. Sentuh **Start > HP Photosmart Mobile**.
2. Sentuh gambar inset yang akan dikirim via e-mail.

 **CATATAN:** Jika file media diproteksi oleh Digital Rights Management (DRM), Anda tidak akan dapat mengirim atau meneruskan pengirimannya. DRM adalah perangkat lunak yang memungkinkan distribusi secara aman dan mencegah distribusi gambar, video, musik, film, dan nada dering secara ilegal melalui Internet. Untuk informasi lebih lanjut tentang DRM, lihat Bantuan pada layar dengan menyentuh **Start (Mulai) > Help (Bantuan)** lalu cari DRM.

3. Sentuh **Menu > Send...** (Kirim...) > **E-mail Attachment** (Lampiran E-mail).
4. Pilih kotak centang **Reduce sent photo size to** (Perkecil ukuran foto ke), lalu pilih pengurangan resolusinya.
5. Sentuh **Next** (Berikutnya).



6. Masukkan alamat e-mail yang benar atau gunakan **Contacts** (Kontak) dengan menyentuh **Menu > Add Recipient** (Tambah Penerima).
7. Masukkan informasi lain yang sesuai, misalnya judul dan pesan e-mail.
8. Sentuh **Send** (Kirim).

## Mengaitkan gambar dengan kontak

Untuk mengaitkan gambar dengan kontak:

1. Sentuh **Start > HP Photosmart Mobile**.
2. Sentuh gambar inset yang akan dikaitkan dengan kontak.
3. Sentuh **Menu > Assign To** (Ditetapkan Ke) > **Contact** (Kontak).
4. Sentuh nama dari daftar kontak.
5. Sentuh **ok**.

## Menetapkan gambar sebagai latar belakang layar Today (Hari Ini)

Untuk menetapkan gambar sebagai latar belakang layar Today (Hari Ini):

1. Sentuh **Start > HP Photosmart Mobile**.
2. Sentuh gambar inset yang akan ditetapkan ke layar **Today** (Hari Ini).
3. Sentuh **Menu > Assign To** (Ditetapkan Ke) > **Today Background** (Latar Belakang Hari Ini).
4. Sentuh **ok**.

## Snapfish

Dengan fitur **Snapfish** Anda dapat meng-upload gambar dari HP iPAQ ke account **Snapfish** Anda via account e-mail.

1. Sentuh **Start > HP Photosmart Mobile**.
2. Sentuh gambar inset yang akan dikirim via **Snapfish**.
3. Sentuh **Menu > Send...** (Kirim) > **Snapfish**.
4. Pilih kotak centang **Reduce sent photo size to** (Perkecil ukuran foto ke), lalu pilih pengurangan resolusi yang dikehendaki.
5. Sentuh **Next** (Berikutnya).
6. Pilih account e-mail yang benar dalam daftar **Select e-mail account** (Pilih account e-mail) lalu sentuh **Send** (Kirim).

---

 **CATATAN:** Untuk mendapatkan informasi lebih lanjut mengenai fitur **Snapfish**, sentuh **Help Help** (Bantuan).

---

 **CATATAN:** Jika account e-mail yang digunakan untuk mengirim foto ke **Snapfish** tidak terdaftar, Anda akan menerima e-mail berisi link ke halaman Web yang memungkinkan Anda untuk mendaftarkan account.

---

## Menyempurnakan dokumen

Dengan fitur penyempurnaan dokumen, Anda dapat mengolah gambar dokumen yang diambil dengan kamera, seperti foto kartu nama, majalah atau surat kabar untuk menghasilkan dokumen seperti hasil pindaian.

Untuk menggunakan fitur penyempurnaan dokumen:

1. Sentuh **Start > HP Photosmart Mobile**
2. Sentuh **Menu > Tools (Alat) > Enhance Document** (Sempurnakan Dokumen).
3. Pilih salah satu atau kedua opsi berikut ini:
  - **Straighten and crop** (Luruskan dan krop) – Untuk mendeteksi tepi dokumen dan mengkrop dokumen semula ke bentuk segi empat.
4. Sentuh **Start** (Mulai) untuk memulai pengolahan dokumen.

---

 **CATATAN:** Dokumen harus memiliki 4 tepi yang jelas atau sangat kontras.

---

 **CATATAN:** Koreksi cahaya dan warna – Untuk menghapus bayangan pada permukaan dokumen akibat bayangan dan pencahayaan yang tidak rata di seluruh dokumen.

---

 **CATATAN:** Fitur penyempurnaan dokumen hanya mengolah gambar JPEG.

---

## Menetapkan screen saver:

Gunakan HP iPAQ untuk menetapkan tayangan slide gambar sebagai screen saver.

Untuk menetapkan screen saver:

1. Sentuh **Start > HP Photosmart Mobile**
2. Sentuh **Menu > Tools (Alat) > Screen Saver**.
3. Sentuh kotak centang **Show Screen Saver** (Tunjukkan Screen Saver) dan tentukan rentang waktu yang Anda inginkan untuk mengaktifkan screen saver dari daftar **launch Screen Saver after** (luncurkan Screen Saver sesudah)
4. Sentuh tab **Effects** (Efek), lalu pilih kotak centang **Use transition effects** (Gunakan efek transisi) untuk memilih efek transisi.
5. Sentuh tab **Date/Time** (Tanggal/Waktu) untuk memilih opsi tampilan tanggal dan waktu.

---

 **CATATAN:** HP Photosmart Mobile secara otomatis menampilkan tayangan slide yang Anda pilih jika perangkat Anda tidak aktif sewaktu terhubung ke komputer dan perangkat sinkronisasi sedang berjalan.

---

## Beralih ke aplikasi kamera

Anda dapat beralih ke aplikasi kamera dari aplikasi HP Photosmart.

Untuk beralih ke aplikasi kamera:

1. Sentuh **Start > HP Photosmart Mobile**
2. Sentuh **Menu > Switch to Camera** (Alihkan ke Kamera).

---

 **TIPS:** Anda juga dapat menyentuh ikon  (Ambil) untuk beralih ke aplikasi kamera.

---

## Mengatur gambar

Gunakan HP iPAQ untuk mengelola atau mengatur rangkaian gambar dengan cara memindahkan, menyalin atau menghapus satu gambar atau serangkaian gambar.

Untuk mengatur gambar:

1. Sentuh **Start > HP Photosmart Mobile**
2. Sentuh **Menu > Organize** (Atur).
3. Sentuh gambar yang ingin Anda atur atau sentuh **Menu > Select** (Pilih) > **All** (Semua) untuk memilih semua gambar.
4. Sentuh **Menu > Move/Copy** (Pindahkan/Salin) untuk opsi pemindahan dan penyalinan gambar yang dipilih ke kartu atau folder lain pada HP iPAQ Anda.
5. Untuk memilih kisaran gambar, sentuh **Menu > Select** (Pilih) > **Range** (Kisaran). Berikutnya, sentuh gambar pertama kemudian sentuh gambar yang terakhir
6. Untuk menghapus file yang dipilih, sentuh **Menu > Delete** (Hapus).

## Mengirim gambar ke clipboard

Anda dapat menyalin gambar ke clipboard untuk menggunakannya di aplikasi yang lain.

Untuk menyalin gambar ke clipboard:

1. Sentuh **Start > HP Photosmart Mobile**
2. Sentuh terus inset gambar.
3. Sentuh **Move/Copy** (Pindahkan/Salin) > **Copy to Clipboard** (Salin ke Clipboard) dari menu kemudian tentukan ukuran skala yang sesuai.

## Dukungan video

Anda dapat memutar video dengan menggunakan aplikasi HP Photosmart.

Untuk memutar video:

1. Sentuh **Start > HP Photosmart Mobile**
2. Pilih inset video lalu sentuh **View** (Lihat).

## 9 Kartu penyimpanan

### Menggunakan kartu penyimpanan

Menggunakan kartu penyimpanan opsional untuk:

- Menambah memori HP iPAQ Anda
- Menyimpan gambar, klip video, musik dan aplikasi

 **CATATAN:** Kartu penyimpanan tidak termasuk dalam HP iPAQ, dan Anda harus membelinya secara terpisah.

Untuk informasi lebih lanjut tentang kartu penyimpanan, kunjungi <http://www.hp.com/go/ipaqaccessories>.

### Memasukkan kartu penyimpanan

Untuk memasukkan kartu penyimpanan:

1. Tekan terus tombol **Power** (Daya) untuk menonaktifkan HP iPAQ Anda.
2. Lepaskan penutup baterai, geser penutup slot ke belakang lalu angkat.

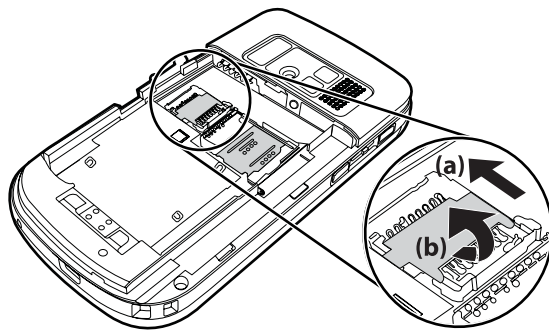

3. Masukkan kartu ke dalam dudukan kartu penyimpanan dengan bagian logam dimasukkan terlebih dahulu.
4. Geser kembali dudukan kartu penyimpanan sampai masuk ke dalam tempatnya.

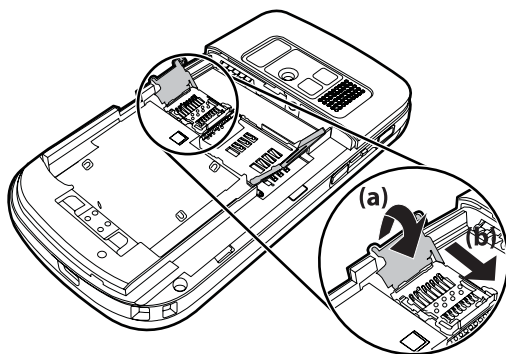

Jika Anda mengalami kesulitan memasukkan kartu penyimpanan, coba langkah berikut ini:

- Pastikan Anda tidak memasukkan kartu secara miring.
- Pastikan Anda memasukkan bagian koneksi (bagian logam) terlebih dahulu.

## Mengeluarkan kartu penyimpanan

Untuk mengeluarkan kartu penyimpanan mikro Secure Digital (SD) dari slot penyimpanan pada HP iPAQ:

1. Tutup semua program yang menggunakan kartu penyimpanan.
2. Tekan terus tombol **Power** (Daya) untuk menonaktifkan HP iPAQ Anda.
3. Keluarkan baterai.
4. Geser penutup penyimpanan ke belakang lalu angkat.

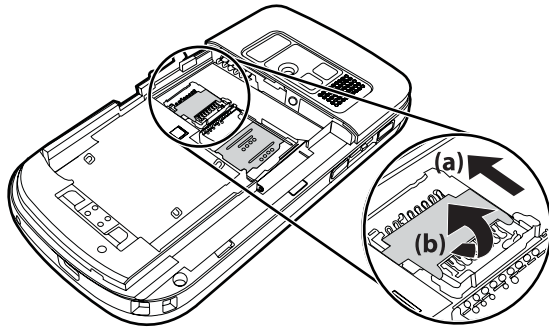

5. Keluarkan kartu penyimpanan dari slot kartu penyimpanan.

## Melihat isi kartu penyimpanan

Gunakan File Explorer untuk melihat file yang terdapat pada kartu penyimpanan opsional.

Untuk melihat kartu penyimpanan:

1. Sentuh **Start** (Mulai) > **Programs** (Program) > **File Explorer**.
2. Sentuh **Up** (Naik), lalu pilih folder kartu penyimpanan untuk melihat daftar file dan folder.

Jika HP iPAQ tidak mengenali kartu penyimpanan Anda, coba langkah berikut ini:

- Pastikan untuk menginstal semua driver yang disertakan dengan kartu penyimpanan.
- Atur ulang HP iPAQ dengan menggunakan stylus untuk menekan lembut tombol **Reset** (Atur ulang).

---

 **CATATAN:** Pastikan Anda menyimpan data pada kartu penyimpanan sebelum Anda meresetnya.

---

---

# 10 Sinkronisasi

## Perangkat lunak sinkronisasi

Jika komputer Anda menggunakan Windows XP atau versi sebelumnya, pengaturan sinkronisasi dilakukan melalui Microsoft ActiveSync. Microsoft ActiveSync 4.5 tersedia pada CD *Getting Started* (Persiapan). Anda juga dapat mengunjungi <http://www.microsoft.com/windowsmobile> untuk informasi lebih lanjut atau men-download Microsoft ActiveSync.

Jika komputer Anda menggunakan Windows Vista, pengaturan sinkronisasi dilakukan melalui Windows Mobile Device Center (WMDC). WMDC 6.1 tersedia pada CD *Getting Started* (Persiapan). Anda juga dapat mengunjungi <http://www.microsoft.com/windowsmobile> untuk men-download WMDC.

## Menyalin file

Anda dapat menyalin file ke dan dari komputer menggunakan ActiveSync.

Untuk mengkonfigurasi HP iPAQ menggunakan wizard setup sinkronisasi Pocket PC:

1. Hubungkan HP iPAQ ke komputer dengan menggunakan kabel sinkronisasi mini-USB dan tunggu sampai perangkat lunak sinkronisasi diluncurkan (WMDC untuk Windows Vista dan ActiveSync untuk Windows XP).
2. Sentuh **Next** (Berikutnya) setelah wizard setup sinkronisasi Pocket PC ditampilkan.
3. Anda dapat memilih salah satu opsi berikut ini:
  - Pilih kotak centang **Synchronize directly with a server running Microsoft Exchange. To do this now, you will need to have the server address and your logon credentials** (Sinkronkan langsung saat server menjalankan Microsoft Exchange. Untuk melakukannya Anda harus memiliki alamat server dan kredensial logon Anda) kemudian sentuh **Next** (Berikutnya). Masukkan informasi yang diperlukan pada layar jika Anda ingin mengkonfigurasi account e-mail Anda dengan menggunakan Exchange Server.
  - Jika ingin menyinkronkan HP iPAQ Anda ke account e-mail Outlook pada komputer, kosongkan kotak centang yang bertuliskan **Synchronize directly with a server running Microsoft Exchange. To do this now, you will need to have the server address and your logon credentials** (Sinkronkan langsung saat server menjalankan Microsoft Exchange. Untuk melakukannya Anda harus memiliki alamat server dan kredensial logon Anda) kemudian sentuh **Next** (Berikutnya).
4. Pilih item yang ingin Anda sinkronkan dari daftar **Information Type** (Jenis Informasi) kemudian pilih **Windows PC (This PC)** atau **Microsoft Exchange** dari daftar **Source** (Sumber).
5. Sentuh **Next** (Berikutnya) kemudian sentuh **Finish** (Selesai) untuk menyelesaikan setup.

Untuk menyalin file dengan menggunakan ActiveSync tanpa wizard setup sinkronisasi Pocket PC:

1. Hubungkan HP iPAQ ke komputer dengan menggunakan kabel sinkronisasi mini-USB dan tunggu sampai perangkat lunak sinkronisasi diluncurkan (WMDC untuk Windows Vista dan ActiveSync untuk Windows XP).
2. Setelah wizard setup sinkronisasi Pocket PC diluncurkan, sentuh **Cancel** (Batal) untuk melanjutkan menyalin file tanpa menggunakan wizard.

3. Pada komputer, pilih **Start** (Mulai) > **Programs** (Program) > **Microsoft ActiveSync**.
4. Pada jendela **ActiveSync**, pilih **Explore** (Jelajah).
5. Klik dua kali **My Windows MobileBased Device** (Perangkat Berbasis Windows Mobile Saya) lalu pilih file yang akan disalin atau yang disalin dari komputer Anda.
6. Buka **Windows Explorer** pada komputer Anda dan temukan file yang akan disalin atau yang disalin dari HP iPAQ Anda.
7. Geser lalu lepaskan file di antara HP iPAQ Anda dan komputer. ActiveSync mengkonversi file sehingga dapat digunakan oleh program Office Mobile, jika diperlukan.

---

 **CATATAN:** Anda tidak dapat menyalin file yang diprainstal atau file sistem.

---

Untuk menyalin file menggunakan WMDC:

1. Hubungkan HP iPAQ Anda ke komputer lalu tunggu sampai WMDC dijalankan secara otomatis.
2. Klik **File Management** (Manajemen File) untuk membuka folder Mobile Device (Perangkat Selular) untuk perangkat Anda.
3. Dalam folder **Mobile Device** (Perangkat Selular), telusuri lalu pilih file yang akan disalin ke perangkat Anda atau komputer.

Pindahkan langsung file ke My Documents pada HP iPAQ Anda (atau ke folder dalam My Documents).

## Migrasi data dari Palm Desktop ke Microsoft Windows Mobile 6

Jika Anda menggunakan perangkat berbasis Palm OS sebelum membeli HP iPAQ, Anda perlu memindahkan data Anda dari perangkat lunak Palm Desktop ke Microsoft Windows Mobile 6.

Untuk memindahkan data dari Palm Desktop ke Windows Mobile 6:

1. Pastikan Microsoft Outlook 98 atau yang lebih tinggi telah terinstal pada komputer Anda.
2. Untuk mengalihkan sinkronisasi dari Palm Desktop ke Outlook, masukkan CD asli yang disertakan dengan perangkat Palm ke drive CD ROM komputer. Dari layar **Discover Your Handheld** (Temukan Perangkat Genggam Anda), pilih **Install Microsoft Outlook Conduits**. Cara lainnya, Anda dapat menginstal ulang Palm Desktop dan perangkat lunak HotSync Manager dari CD aslinya. Pada saat konfigurasi berlangsung, pilih **I want to sync with Microsoft Outlook** (Saya ingin menyinkronkan dengan Microsoft Outlook).

---

 **CATATAN:** Microsoft Outlook harus diatur sebagai program e-mail default Anda untuk dapat menyinkronkan dengan perangkat lunak Palm Desktop dengan baik. Jika Anda perlu mengubah pengaturan Anda, buka Microsoft Outlook, lalu klik tab **Tools** > (Alat) **Options** > (Opsi) **Other** (Lain-lain) lalu tandai kotak **Make Outlook the default program for E-mail** (Atur Outlook sebagai program default untuk E-mail), **Contacts** (Kontak), and **Calendar** (Kalender). Klik **Apply** (Terapkan) > **OK**, lalu hidupkan ulang komputer Anda.

---

3. Gunakan perangkat lunak HotSync Manager yang terdapat pada CD asli yang disertakan dengan perangkat Palm Anda untuk menyinkronkan informasi Palm dengan Outlook. Lihat petunjuk yang disertakan dengan perangkat Palm Anda untuk bantuan menginstal atau menggunakan HotSync.
4. Setelah Outlook disinkronkan dengan perangkat Palm Anda, hapus penginstalan Hotsynch dari komputer Anda. Klik **Start** (Mulai) > **Control Panel** (Panel Kontrol) > double-click **Add or Remove**

**Programs** (Tambah atau Hapus Program). Pilih **Palm Desktop**, lalu klik **Remove** (Hapus). Ikuti petunjuk pada layar.

5. Masukkan CD *Getting Started* (Persiapan) ke dalam drive CD-ROM komputer Anda lalu ikuti petunjuk pada layar untuk menginstal ActiveSync pada komputer dan membuat kemitraan antara HP iPAQ dan komputer Anda.

## Tips menghemat biaya sinkronisasi nirkabel

Cara mengelola biaya sinkronisasi tanpa kabel dari HP iPAQ bergantung pada prioritas Anda.

Untuk	Lakukan ini
Mengurangi biaya koneksi jaringan atau transfer data	Perpanjang waktu antara sinkronisasi terjadwal, atau sinkronkan secara manual. Periksa rincian paket tarif Anda.
Memperpanjang masa pakai baterai	Buat jadwal sinkronisasi yang tidak terlalu sering atau sinkronkan secara manual.
Perbarui terus informasi Anda	Selama periode volume mail yang tinggi, jadwalkan sinkronisasi pada interval yang teratur namun sering. Selama periode volume mail yang rendah, jadwalkan sinkronisasi saat menerima item.

 **CATATAN:** Timer mati otomatis pada perangkat diatur ulang setiap kali Anda menyinkronkan. Jika Anda menjadwalkan interval sinkronisasi yang lebih pendek dari interval yang diatur untuk mematikan perangkat secara otomatis, perangkat tidak akan pernah dimatikan untuk menghemat daya.

## Memecahkan masalah sinkronisasi

Berikut ini adalah daftar gejala yang mungkin menunjukkan masalah sinkronisasi untuk Windows Vista:

- WMDC tidak dijalankan bahkan setelah penginstalan.

Berikut ini adalah daftar gejala yang mungkin menunjukkan masalah sinkronisasi untuk Windows XP:

- Nada **ActiveSync** tidak diputar (atau ikon abu-abu ditampilkan), dan tidak ada aktivitas dalam jendela **ActiveSync** pada komputer Anda.
- Nada **ActiveSync** diputar, dan ikon **ActiveSync** pada komputer Anda berubah menjadi ikon hijau berputar. Pesan **Retrieving settings** (Mengambil pengaturan) ditampilkan pada komputer Anda, tetapi koneksi **ActiveSync** terputus sebelum membuat kemitraan.
- **ActiveSync** terus mencari koneksi tetapi tidak ada yang dapat dibuat. (Ikon hijau pada komputer Anda terus berputar.)
- Sinkronisasi telah ditetapkan antara HP iPAQ dan komputer Anda tetapi koneksi terputus. (Ikon hijau pada komputer Anda berhenti berputar dan berubah abu-abu.)
- Kotak pesan Firewall atau perangkat lunak proteksi jaringan lainnya ditampilkan sebelum **ActiveSync** dapat mengakses jaringan atau Internet.



Berikut ini adalah daftar tips untuk mengatasi masalah jika Anda mengalami kesulitan saat menyinkronkan HP iPAQ dan komputer Anda. Cobalah solusi berikut ini untuk mengatasi setiap masalah sinkronisasi:

- Periksa Sistem Operasi komputer Anda sebelum mulai menyinkronkan informasi antara HP iPAQ dan komputer Anda. Metode sinkronisasi berbeda-beda tergantung Sistem Operasi yang dijalankan pada komputer.

Jika komputer Anda menggunakan Windows XP atau versi sebelumnya, pengaturan sinkronisasi dilakukan melalui Microsoft ActiveSync. Microsoft ActiveSync 4.5 tersedia pada CD *Getting Started* (Persiapan). Kunjungi <http://www.microsoft.com/windowsmobile> untuk informasi lebih lanjut atau men-download Microsoft ActiveSync.

Jika komputer Anda menggunakan Windows Vista, pengaturan sinkronisasi dilakukan melalui Windows Mobile Device Center. Kunjungi <http://www.microsoft.com/windowsmobile> untuk men-download Windows Mobile Device Center.

---

 **CATATAN:** HP tidak menjamin akurasi fungsionalitas semua aplikasi pihak ketiga dengan Windows Vista.

---

- Jika Anda menjalankan **ActiveSync** 4.5 atau yang lebih baru dan perangkat lunak firewall pribadi pada komputer Anda, tambahkan **ActiveSync** ke dalam daftar pengecualian program firewall.

(Perangkat lunak Firewall, seperti Sygate Personal Firewall, TrendMicro PC-cillin Internet Security 2005, Norton Personal Firewall, McAfee Personal Firewall, atau Zone Alarm Security Suite mungkin memblokir sinkronisasi.) Lihat dokumentasi yang disertakan dengan program firewall Anda untuk menentukan cara menambahkan ActiveSync 4.5 atau yang lebih baru ke dalam daftar pengecualian program. Untuk mengatasi masalah lebih lanjut pada aplikasi firewall dan mengaktifkan ActiveSync 4.5 atau yang lebih baru, kunjungi: <http://www.microsoft.com/windowsmobile>.

- Selama penginstalan **ActiveSync**, jika Anda tanpa sengaja membiarkan kotak opsi **Microsoft Exchange Server** ditandai dan tidak berencana untuk menghubungkan ke Exchange Server, ikuti langkah berikut ini:
  - Hubungkan HP iPAQ Anda ke komputer. Pastikan koneksi **ActiveSync** telah dibuat.
  - Pada komputer, klik **Start** (Mulai) > **All Programs** (Semua Program) > **Microsoft ActiveSync**.
  - Klik **Tools** (Alat) > **Options** (Opsi).
  - Kosongkan kotak untuk item sinkronisasi yang terdaftar dalam **Server group** (Grup server).
  - Pilih kotak centang dalam **Computer group** (Grup komputer) untuk item yang akan disinkronkan.
- Lepaskan HP iPAQ Anda dari komputer lalu tunggu pesan **ActiveSync** yang mengkonfirmasi bahwa perangkat Anda tidak lagi terhubung. Hubungkan kembali HP iPAQ Anda ke komputer. Tunggu sampai HP iPAQ Anda terhubung ke komputer.
- Pada komputer Anda, dalam aplikasi **ActiveSync**, pilih **File > Connection Settings** (Pengaturan Koneksi). Konfirmasikan bahwa USB dipilih sebagai metode koneksi yang mungkin digunakan.
- Hubungkan HP iPAQ Anda ke port USB yang berbeda pada komputer.
- Periksa kabel sinkronisasi mini-USB Anda. Pertimbangkan untuk menggunakan kabel sinkronisasi mini-USB lain jika tersedia.
- Coba menyinkronkan via koneksi Bluetooth. Lihat dokumentasi cetakan atau pada CD yang disertakan dengan HP iPAQ Anda untuk petunjuk yang lebih terperinci.

- Cabut HP iPAQ dari komputer kemudian hubungkan kembali.
- Hapus penginstalan **ActiveSync** dari komputer Anda lalu instal kembali. Untuk menghapus penginstalan **ActiveSync** dari komputer Anda, klik **Start** (Mulai) > **Control Panel** (Panel Kontrol) > **Add or Remove Programs** (Tambah atau Hapus Program) > **Microsoft ActiveSync**. Kemudian klik **Remove** (Hapus) > **Yes** (Ya).

Setelah mencoba solusi di atas dan koneksi Anda tetap bermasalah, atur ulang (hard reset) HP iPAQ Anda dengan menggunakan HP iPAQ Setup Assistant.

Anda dapat menginstal kembali aplikasi Anda pada HP iPAQ dengan menggunakan ActiveSync pada komputer Anda setelah pengaturan ulang keras atau bersih selesai. Setelah HP iPAQ Anda disinkronkan dengan benar, ke **ActiveSync** pada komputer Anda lalu pilih **Tools** (Alat) > **Add/Remove Programs** (Tambah/Hapus Program), lalu pilih program yang akan diinstal ulang.

## Link tersesuai dalam WMDC

Setelah menghubungkan perangkat Anda ke sistem Windows Vista dengan menggunakan WMDC 6.1, gambar of HP iPAQ 600 Series Business Navigator akan muncul di kiri layar **Windows Mobile Device Center** (Pusat Perangkat Windows Mobile). Anda dapat mengatur agar perangkat disinkronkan dengan kontak, e-mail Outlook dan informasi lainnya pada perangkat Anda atau hubungkan saja perangkatnya dan lewatkan proses setup.

Setelah perangkat menyinkronkan dengan komputer Anda, link berikut ditampilkan di komputer:

- **Programs and Services** (Program dan Layanan)
- **Pictures, Music, and Video** (Gambar, Musik dan Video)
- **File Management** (Manajemen File)
- **Mobile Device Settings** (Pengaturan Perangkat Mobile)

Untuk melihat link yang tersesuai, navigasikan ke **Programs and Services** (Program dan Layanan). Klik **more>>** (lainnya) untuk melihat link tambahan untuk berbagai layanan HP kemudian klik **<<back** (kembali) untuk kembali ke layar sebelumnya.

---

# 11 Tugas

## Mengatur tanggal mulai dan tenggat tugas

Untuk menetapkan tanggal tugas:

1. Sentuh **Start** (Mulai) > **Programs** (Program) > **Tasks** (Tugas).
2. Sentuh tugas yang akan diatur tanggal mulai dan tenggatnya.
3. Sentuh **Edit** lalu lakukan satu atau lebih langkah berikut ini:
  - Sentuh **Starts** (Mulai) untuk memasukkan tanggal mulai tugas.
  - Sentuh **Due** (Tenggat) untuk memasukkan tanggal tenggat tugas.
4. Sentuh **ok**.

## Menampilkan tanggal mulai dan tenggat dalam daftar tugas

Untuk mengaktifkan penampilan tanggal tugas dalam daftar tugas:

1. Sentuh **Start** (Mulai) > **Programs** (Program) > **Tasks** (Tugas).
2. Sentuh **Menu** > **Options...** (Opsi...).
3. Pilih kotak centang **Show start and due dates** (Tampilkan tanggal mulai dan tenggat).
4. Sentuh **ok**.

## Mengatur opsi untuk menampilkan tugas pada layar Today (Hari Ini)

Jika Anda memiliki banyak tugas, Anda mungkin ingin menentukan jenis tugas yang ditampilkan pada layar **Today** (Hari Ini).

Untuk mengaktifkan penampilan tugas pada layar **Today** (Hari Ini):

1. Sentuh **Start** (Mulai) > **Settings** (Pengaturan) > **Personal** (Pribadi) > **Today** (Hari Ini).
2. Sentuh **Items** (Item), lalu pilih kotak centang **Tasks** (Tugas).
3. Sentuh **Tasks** (Tugas) untuk mengakses opsi, lalu sentuh **Options...** (Opsi...)
4. Pada **Display number of** (Tampilkan jumlah), pilih jenis tugas yang akan ditampilkan pada layar **Today** (Hari Ini).
5. Dalam daftar **Category** (Kategori), pilih apakah hanya akan menampilkan tugas yang ditetapkan ke kategori tertentu jika kategorinya sudah ditentukan atau menampilkan semua tugas.

## Menandai tugas sebagai selesai

Untuk menandai tugas sebagai selesai:

1. Sentuh **Start** (Mulai) > **Programs** (Program) > **Tasks** (Tugas).
2. Dalam daftar tugas, pilih kotak centang di samping tugas yang akan ditandai sudah selesai.

Untuk menandai tugas yang terbuka sebagai selesai:

1. Sentuh **Edit**.
2. Dalam kotak **Status**, sentuh **Completed** (Selesai).

---

# 12 Olahpesan

## Memahami pesan

Untuk mengirim dan menerima pesan e-mail untuk account e-mail, Anda perlu menghubungkan ke Internet atau jaringan perusahaan, tergantung account tersebut.

Anda dapat mengirim dan menerima:

- E-mail Outlook
- E-mail Internet melalui Internet Service Provider (ISP)
- Pesan teks

Anda juga dapat mengakses e-mail dari tempat kerja menggunakan koneksi VPN. Untuk informasi lebih lanjut, kunjungi [Mengatur koneksi server VPN pada hal. 89](#).

E-mail dalam account e-mail Outlook dikirim dan diterima melalui sinkronisasi dengan komputer menggunakan perangkat lunak sinkronisasi atau langsung melalui sinkronisasi nirkabel dengan Exchange Server.

E-mail Internet dikirim dan diterima dengan menghubungkan ke server e-mail Post Office Protocol 3 (POP3) atau Internet Message Access Protocol 4 (IMAP4). Sewaktu menghubungkan ke server POP3 atau IMAP4, Anda harus mendapatkan konektivitas internet, dari konektivitas carrier GSM, GPRS, EDGE atau 3G. Konektivitas ini pun dapat menggunakan Wi-Fi Nirkabel, PeertoPeer dengan PC atau Bluetooth ke perangkat yang terhubung ke internet. Anda juga dapat menggunakan HP iPAQ untuk menghubungkan dengan menggunakan telepon selular yang memiliki kemampuan data.

Pesan teks dikirim dan diterima melalui operator nirkabel Anda menggunakan nomor telepon sebagai alamat pesan.

## Jenis folder

Setiap account olahpesan dilengkapi seperangkat folder dengan lima folder Olahpesan default:

- **Inbox (Kotak Masuk)**
- **Outbox (Kotak Keluar)**
- **Deleted Items (Item yang Dihapus)**
- **Drafts (Konsep)**
- **Sent Items (Item Terkirim)**

Pesan yang Anda terima dan kirim melalui account tersebut akan disimpan dalam beberapa folder ini. Anda juga dapat membuat folder tambahan untuk setiap account.

Cara kerja folder berbeda-beda menurut jenisnya:

- Jika Anda menggunakan account e-mail Outlook, pesan e-mail dalam folder Inbox pada Outlook akan disinkronkan secara otomatis dengan perangkat Anda. Anda dapat memilih folder tambahan untuk sinkronisasi dengan menetapkan namanya. Folder yang Anda buat dan pesan yang dipindahkan akan dicerminkan pada server e-mail.
- Jika Anda menggunakan account MMS atau account pesan teks, pesan akan disimpan dalam folder Inbox.
- Jika Anda menggunakan account POP3 dan memindahkan pesan e-mail Anda ke folder yang telah dibuat, link antara pesan pada perangkat dan salinannya pada server e-mail akan terputus. Ketika Anda terhubung, server e-mail mendeteksi bahwa pesan tersebut hilang dari folder Inbox pada perangkat dan menghapusnya dari server e-mail. Ini mencegah penyalinan ganda pesan, tetapi juga berarti Anda tidak dapat mengakses lagi pesan tersebut.
- Jika Anda menggunakan account IMAP4, folder yang Anda buat dan pesan e-mail yang dipindahkan akan dicerminkan pada server e-mail. Pesan-pesan ini akan dapat diakses dari lokasi atau perangkat apa saja. Sinkronisasi folder terjadi setiap kali Anda terhubung ke server e-mail, membuat folder baru, atau mengganti nama/menghapus folder saat terhubung. Anda juga dapat mengatur opsi download yang berbeda untuk setiap folder.

## Menyinkronkan e-mail

Bila Anda menyinkronkan e-mail Outlook pada komputer dengan perangkat, pesan e-mail akan disinkronkan sebagai berikut:

- Pesan dalam folder Inbox pada komputer Anda atau Exchange Server disalin ke folder Inbox dari account e-mail Outlook pada perangkat Anda.
- Pesan dalam folder Outbox pada perangkat Anda akan ditransfer ke Exchange Server atau Outlook lalu dikirim dari program tersebut.
- Bila Anda menghapus pesan pada perangkat Anda, pesan akan dihapus dari komputer atau Exchange Server saat sinkronisasi berikutnya.
- Pengaturan default sinkronisasi menyinkronkan pesan dalam tiga hari terakhir dan 0,5 KB dari setiap pesan baru di-download. Lampiran file tidak di-download.

 **CATATAN:** Untuk informasi lebih lanjut tentang memulai sinkronisasi e-mail Outlook atau mengubah pengaturan sinkronisasi, lihat Bantuan ActiveSync pada komputer.

Pesan teks tidak diterima melalui sinkronisasi. Pesan teks dikirim ke perangkat Anda melalui operator selular.

## Mengatur account olahpesan

### Mengatur e-mail menggunakan Exchange Server

Untuk mengatur e-mail menggunakan Exchange Server:

1. Tekan tombol lunak kiri > **New Email Account** (Account E-mail Baru).
2. Masukkan alamat e-mail Anda di kotak **Email address** (Alamat e-mail), lalu sentuh **Next** (Berikutnya).
3. Hapus tanda pada kotak centang **Try to get e-mail settings automatically from the Internet** (Coba ambil pengaturan e-mail secara otomatis dari Internet).

---

 **CATATAN:** Pastikan bahwa Anda menghapus tanda pada kotak centang **Try to get e-mail settings automatically from the Internet** (Coba ambil pengaturan e-mail secara otomatis dari Internet) bila mengkonfigurasi e-mail Anda secara manual.

---

4. Gulir lalu pilih opsi **Exchange Server** dari daftar **Your e-mail provider** (Operator e-mail Anda).
5. Sentuh **Next** (Berikutnya) untuk menyinkronkan Outlook dengan Exchange Server e-mail perusahaan Anda.
6. Pada **Server address** (Alamat server), masukkan alamat server Web Access Outlook lalu sentuh **Next** (Berikutnya).

 **CATATAN:** Pilih kotak centang **This server requires an encrypted (SSL) connection** (Server ini memerlukan koneksi dienkripsi) untuk memastikan Anda selalu mengirim e-mail dari account ini menggunakan koneksi SSL.

---

7. Masukkan **User name** (Nama pengguna), **Password** (Sandi), dan **Domain** pada layar **Edit Server Settings** (Edit Pengaturan Layar).
8. Pilih kotak centang untuk item yang akan disinkronkan, lalu sentuh **Finish** (Selesai).

## E-mail internet

### Membuat account POP3 atau IMAP4 baru

Anda harus mengatur account e-mail yang Anda miliki dengan ISP atau account yang diakses menggunakan koneksi server VPN (umumnya account pekerjaan) sebelum dapat mengirim dan menerima e-mail.

Untuk membuat account POP3 atau IMAP4 baru:

1. Tekan tombol lunak kiri > **New Email Account** (Account E-mail Baru).
2. Masukkan nama account lalu sentuh **Next** (Berikutnya).
3. Hapus tanda pada kotak centang **Try to get e-mail settings automatically from the Internet** (Coba ambil pengaturan e-mail secara otomatis dari Internet).

 **CATATAN:** Pastikan bahwa Anda menghapus tanda pada kotak centang **Try to get e-mail settings automatically from the Internet** (Coba ambil pengaturan e-mail secara otomatis dari Internet) bila mengkonfigurasi e-mail Anda secara manual.

---

4. Gulir lalu pilih opsi **Internet email** dari daftar **Your email provider** (Operator e-mail Anda) lalu sentuh **Next** (Berikutnya).
5. Masukkan nama Anda dan nama account yang dikehendaki lalu sentuh **Next** (Berikutnya).
6. Masukkan nama server masuk lalu pilih jenis account yang dikehendaki, **POP3** atau **IMAP4**.

Anda juga dapat menjalankan fungsi berikut ini:

- Mengubah interval waktu untuk men-download pesan baru.
- Men-download lampiran.
- Membatasi jumlah pesan yang di-download.

---

Pengaturan	Keterangan
<b>User name</b> (Nama pengguna)	Masukkan nama pengguna yang ditetapkan untuk Anda oleh ISP atau administrator jaringan. Biasanya ini adalah bagian pertama dari alamat e-mail Anda, sebelum tanda (@).

---

Pengaturan	Keterangan
<b>Password</b> (Sandi)	Pilih sandi yang sulit ditebak. Anda memiliki opsi untuk menyimpan sandi sehingga Anda tidak perlu memasukkannya setiap kali terhubung ke server e-mail Anda.
<b>Domain</b>	Tidak diperlukan untuk account dengan ISP. Mungkin diperlukan untuk account pekerjaan.
<b>Account type</b> (Jenis account)	Pilih POP3 atau IMAP4.
<b>Account name</b> (Nama account)	Masukkan nama yang unik untuk account tersebut, misalnya Kantor atau Rumah. Nama ini tidak dapat diubah kemudian.
<b>Incoming mail</b> (Surat masuk)	Masukkan nama server e-mail Anda (POP3 atau IMAP4).
<b>Outgoing mail</b> (Surat keluar)	Masukkan nama server e-mail keluar Anda (SMTP).
<b>Require SSL connection</b> (Memerlukan koneksi SSL)	Pilih opsi ini untuk memastikan Anda selalu mengirim e-mail dari account ini menggunakan koneksi SSL. Dengan opsi ini Anda dapat mengirim informasi pribadi dengan lebih aman. Perhatikan bahwa jika Anda memilih opsi ini dan ISP Anda tidak mendukung koneksi SSL, Anda mungkin tidak dapat mengirim e-mail.
<b>Outgoing mail requires authentication</b> (Surat keluar memerlukan otentikasi)	Pilih jika server e-mail keluar Anda (SMTP) memerlukan otentikasi. Nama pengguna dan sandi Anda di atas akan digunakan.
<b>Use separate settings</b> (Gunakan pengaturan terpisah)	Pilih jika server e-mail keluar Anda memerlukan nama pengguna dan sandi yang berbeda dari yang telah Anda masukkan.
<b>Pengaturan server keluar</b>	
<b>User name</b> (Nama pengguna)	Masukkan nama pengguna Anda untuk server e-mail keluar.
<b>Password</b> (Sandi)	Masukkan sandi Anda untuk server e-mail keluar.
<b>Domain</b>	Masukkan domain server e-mail keluar Anda.
<b>Require SSL for outgoing mail</b> (Memerlukan SSL untuk surat keluar)	Pilih opsi ini untuk memastikan Anda selalu mengirim e-mail dari account ini menggunakan koneksi SSL. Dengan opsi ini Anda dapat mengirim informasi pribadi dengan lebih aman. Perhatikan bahwa jika Anda memilih opsi ini dan ISP Anda tidak mendukung koneksi SSL, Anda mungkin tidak dapat mengirim e-mail.

 **TIPS:** Anda dapat mengatur beberapa account e-mail selain account e-mail Outlook Anda. Anda tidak dapat menambahkan account baru saat terhubung. Sentuh **Menu > Stop Send/Receive** (Berhenti Kirim/Terima) untuk memutuskan.

## Mengubah opsi download e-mail

Anda dapat menyesuaikan opsi download berikut ini untuk setiap account e-mail yang Anda miliki dengan ISP atau account yang diakses menggunakan koneksi server VPN (umumnya account pekerjaan).



Anda dapat memilih:

- Apakah pesan akan di-download secara otomatis.
- Berapa besar e-mail yang di-download.
- Kapan dan bagaimana lampiran di-download (hanya IMAP4).

Untuk mengubah opsi download e-mail untuk account e-mail POP3 atau IMAP4:

1. Tekan tombol lunak kiri > **Menu > Options** (Opsi).
2. Sentuh dan pilih account e-mail.
3. Sentuh **Next** (Berikutnya) sampai Anda mencapai **Server information** (Informasi server).
4. Sentuh **Options** (Opsi).
5. Masukkan perubahan Anda pada tiga layar berikutnya, lalu sentuh **Finish** (Selesai).

Untuk mengubah opsi download e-mail untuk account e-mail Outlook:

1. Tekan tombol lunak kiri > **Menu > Options** (Opsi).
2. Sentuh dan pilih account **Outlook Email**.
3. Pilih opsi yang diperlukan, seperti 1 hari, 3 hari, 1 minggu atau 1 bulan, dari daftar **Download the past** (Download sekian hari yang lalu).
4. Pilih ukuran email yang ingin Anda download dari account Outlook dari daftar **Download size limit** (Batas ukuran download).

---

 **TIPS:** Untuk mengirim dan menerima pesan secara otomatis, sentuh **Connect** (Sambungkan), tandai periksa pesan lalu masukkan interval waktu. Menghubungkan secara otomatis mungkin memperbesar biaya koneksi.

Untuk menghemat memori, batasi jumlah e-mail yang di-download ke perangkat dengan mengurangi jumlah hari untuk ditampilkan.

Untuk mengubah data yang ingin Anda sinkronkan untuk account Outlook, sentuh **Start** (Mulai) > **Programs > ActiveSync > Menu > Options** (Opsi).

---

## Menghapus account

Untuk menghapus account:

1. Tekan tombol lunak kiri untuk membuka olahpesan.
2. Sentuh **Menu > Options** (Opsi).
3. Sentuh terus nama account, lalu sentuh **Delete** (Hapus).

---

 **CATATAN:** Anda tidak dapat menghapus pesan teks, account E-mail Outlook, Windows Live, dan MMS.

---

## Olahpesan teks

Olahpesan teks adalah pengiriman pesan teks pendek ke dan dari ponsel, mesin faks, dan/atau alamat IP. Sebuah pesan teks tidak dapat memuat lebih dari 160 karakter alfanumerik dan tidak dapat memuat gambar atau grafis.

---

 **CATATAN:** Jumlah karakter yang didukung bergantung pada penyedia layanan Anda.

---

Biaya tambahan untuk pengiriman pesan teks mungkin terjadi dan bervariasi, tergantung pada penyedia layanan Anda.

Pesan yang lebih panjang dari 160 karakter alfanumerik akan dikirim sebagai beberapa pesan teks. Jumlah karakter dapat dilihat saat menyusun pesan teks (Baru/Balas/Teruskan). Jumlah ini juga menunjukkan berapa pesan teks yang dibuat untuk mengirim pesan tersebut.

Nomor telepon Text Message Service Center (Pusat Layanan Pesan Teks) diberikan oleh operator selular Anda. Olahpesan teks harus berfungsi dengan benar setelah account Anda diaktifkan. Untuk memeriksa nomor yang digunakan untuk mengubah nomor telepon Pusat Layanan Pesan Teks, tekan tombol  (Jawab/Kirim) > **Menu** > **Options...** (Opsi) > **Services** (Layanan) > **Voice Mail and Text Messages** (Pesan Suara dan Pesan Teks) > **Get Settings...** (Ambil Pengaturan)

## MMS

MMS adalah metode pengiriman foto, klip video, file suara, dan pesan teks singkat melalui jaringan nirkabel.

 **CATATAN:** Biaya tambahan untuk pengiriman MMS mungkin terjadi dan bervariasi, tergantung pada penyedia layanan Anda.

Apabila radio telepon diaktifkan untuk pertama kalinya, aplikasi **HP iPAQ DataConnect** mendeteksi operator selular dan secara otomatis membuat pengaturan MMS pada HP iPAQ.

Atau, Anda juga dapat mengakses beberapa pengaturan MMS dengan menekan tombol lunak kiri > **Menu** > **Options** (Opsi) > **Accounts** > **MMS** > **Preferences** (Preferensi). Anda tidak disarankan untuk mengubah pengaturan MMS dari operator selular kecuali jika diminta oleh operator selular Anda.

## Penyusun MMS

Dengan penyusun MMS, Anda dapat membuat dan berbagi-pakai pesan MMS Anda sendiri. Anda juga dapat menambahkan gambar, video, teks dan audio ke pesan MMS.



Untuk mengakses aplikasi MMS, tekan tombol lunak kiri > **MMS**

Account MMS dilengkapi seperangkat folder dengan lima folder default Olahpesan:

- **Deleted Items (Item yang Dihapus)**
- **Drafts (Konsep)**
- **Inbox (Kotak Masuk)**
- **Outbox (Kotak Keluar)**
- **Sent Items (Item Terkirim)**





Untuk membuat pesan MMS:

1. Tekan tombol lunak kiri > **MMS**.
2. Dari folder MMS mana saja, sentuh **Menu** > **New** (Baru).
3. Untuk menambahkan gambar atau video ke pesan, sentuh bidang isian **Insert picture/video** (Sisipkan gambar/video), lalu sentuh gambar atau video yang diinginkan untuk ditambahkan.

 **CATATAN:** Untuk melihat klip video sebelum menambahkannya, navigasikan ke file yang diperlukan lalu sentuh tombol  (Putar).



4. Untuk menyisipkan teks dalam pesan, sentuh bidang isian **Insert text here** (Sisipkan teks) lalu ketik teks yang diinginkan.

---

 **CATATAN:** Anda juga dapat menyisipkan smiley dengan cara menyentuh ikon  (Smiley), link Web favorit dengan cara menyentuh ikon  (Favorit), dan template yang disimpan dalam **My Text** (Teks Saya) dengan cara menyentuh ikon  (Teks).

---

5. Untuk menambahkan klip audio ke pesan, sentuh bidang isian **Insert audio** (Sisipkan audio), lalu sentuh audio yang diinginkan untuk ditambahkan.

 **CATATAN:** Untuk mendengarkan klip audio sebelum menambahkannya, navigasikan ke file yang diperlukan lalu sentuh tombol  (Putar).

---

6. Untuk memunculkan pratinjau pesan MMS, sentuh ikon  (Putar) di bawah kiri layar.

 **CATATAN:** Untuk menggunakan template pesan pra-buat, sentuh **Menu > Template > New from template** (Baru dari template) > **OK**. Pilih kotak centang **Always choose custom** (Selalu pilih kustom) untuk melihat pesan kosong secara otomatis.

**CATATAN:** Anda juga dapat menambahkan gambar, video dan teks dengan menavigasi ke file yang diperlukan lalu sentuh **Select** (Pilih).

---

## Menerima lampiran

Lampiran yang dikirim dengan pesan e-mail atau di-download dari server ditampilkan di bawah perihal pesan. Menyentuh lampiran akan membukanya jika sudah di-download atau menandainya untuk di-download pada saat Anda mengirim dan menerima e-mail. Anda juga dapat men-download lampiran secara otomatis bersama pesan jika Anda memiliki account e-mail Outlook atau e-mail IMAP4.

Jika Anda memiliki account e-mail Outlook, lakukan langkah berikut ini:

1. Sentuh **Start** (Mulai) > **Programs** (Program) > **ActiveSync**.
2. Sentuh **Menu > Options...** (Opsi...).
3. Sentuh **Email > Settings** (Pengaturan), lalu pilih **Include file attachments** (Sertakan lampiran file).

Jika Anda memiliki account e-mail IMAP4 dengan ISP atau account yang diakses menggunakan koneksi server VPN (umumnya account pekerjaan), lakukan langkah berikut ini:

1. Tekan tombol lunak kiri untuk membuka aplikasi olahpesan.
2. Sentuh **Menu > Options** (Opsi)
3. Sentuh nama account IMAP4.
4. Sentuh **Next** (Berikutnya) sampai Anda mencapai **Server information** (Informasi Server), lalu sentuh **Options...** (Opsi...).
5. Sentuh **Next** (Berikutnya) dua kali, lalu pilih **Get full copy of messages** (Ambil salinan pesan lengkap) dan **When getting full copy, get attachments** (Saat mengambil salinan lengkap, ambil lampiran).

---

 **TIPS:** Gambar dan objek yang terpadu tidak dapat diterima sebagai lampiran.

Pesan terpadu dapat dilihat sebagai lampiran bila IMAP4 digunakan untuk menerima e-mail. Namun, fitur ini tidak bekerja jika Anda mengaktifkan Transport Neutral Encapsulation Format (TNEF) untuk menerima permintaan rapat.

Untuk menyimpan lampiran ke kartu penyimpanan, bukan ke perangkat, tekan tombol lunak kiri > **Menu > Options** (Opsi...) > **Storage** (Penyimpanan), lalu pilih kotak centang **When available, use this storage card to store attachment** (Bila tersedia, gunakan kartu penyimpanan ini untuk menyimpan lampiran).

---

## Menerima permintaan rapat

Jika Anda menerima pesan e-mail melalui ActiveSync, Anda dapat menerima permintaan rapat. Apabila terhubung langsung ke server e-mail, server harus menggunakan Microsoft Exchange Server versi 5.5 atau yang lebih baru agar Anda dapat menerima permintaan rapat.

Jika server menggunakan Microsoft Exchange Server 2000 atau yang lebih baru, permintaan rapat Anda akan diterima secara otomatis di Inbok (Kotak Masuk) Anda. Namun, untuk menerima permintaan rapat pada Microsoft Exchange Server 5.5, lakukan langkah berikut ini:

- Minta administrator sistem Anda untuk mengaktifkan Rich Text Format (RTF) dan dukungan TNEF untuk account Anda.  
Bila TNEF diaktifkan, pesan Anda yang disertakan dalam pesan lain sebagai lampiran tidak diterima, dan Anda tidak tahu apakah pesan dilengkapi lampiran sebelum Anda menerima salinan lengkapnya. Selain itu, waktu untuk men-download mungkin lebih lama.
- Mengubah opsi download e-mail jika account Anda tidak diatur untuk menerima lampiran.

Setelah Anda mengatur untuk menerima permintaan rapat, lakukan langkah berikut ini:

1. Buka permintaan rapat.
2. Sentuh **Accept** (Terima), atau **Menu > Tentative** (Mungkin), atau **Menu > Decline** (Tolak). Jika diinginkan, Anda juga dapat menyertakan pesan dengan tanggapan Anda. Tanggapan akan dikirim di lain kali Anda menyinkronkan atau terhubung ke server e-mail, dan kalender perangkat Anda akan diperbarui.

## Membuat atau mengubah paraf

Untuk membuat atau mengubah paraf:

1. Tekan tombol lunak kiri untuk membuka aplikasi olahpesan.
2. Sentuh **Menu > Options...** (Opsi) > **Signature...** (Paraf).
3. Pilih account yang akan dibuatkan paraf atau diubah parafnya.
4. Pilih kotak centang **Use signature with this account** (Gunakan paraf dengan account ini) jika belum dipilih.
5. Pilih kotak centang **Use when replying and forwarding** (Gunakan untuk membalas dan meneruskan), bila perlu.
6. Masukkan paraf di kotak yang tersedia.

Untuk berhenti menggunakan paraf, kosongkan kotak centang **Use signature with this account** (Gunakan paraf dengan account ini).

---

 **TIPS:** Anda dapat menggunakan paraf yang berbeda untuk setiap account aplikasi olahpesan.

---

# Menggunakan olahpesan

## Menyusun dan mengirim pesan

Untuk menyusun dan mengirim pesan:

1. Tekan tombol lunak kiri untuk membuka aplikasi olahpesan.
2. Sentuh account yang Anda inginkan untuk menulis pesan, kemudian sentuh **Menu > New** (Baru).
3. Masukkan alamat e-mail atau alamat pesan teks dari satu atau lebih penerima, yang dipisahkan dengan titik koma. Untuk mengakses alamat dan nomor telepon dari **Contacts** (Kontak), sentuh **To** (Ke) atau sentuh **Menu > Add Recipient** (Tambah Penerima).
4. Masukkan pesan Anda. Untuk menambahkan cepat pesan umum, sentuh **Menu > My Text** (Teks Saya) lalu sentuh pesan yang dikehendaki.
5. Untuk memeriksa ejaan, sentuh **Menu > Spell Check** (Periksa Ejaan).
6. Sentuh **Send** (Kirim).

---

 **TIPS:** Untuk mengatur prioritas, sentuh **Menu > Message Options...** (Opsi pesan)

---

## Membalas atau meneruskan pesan

Untuk membalas atau meneruskan pesan:

1. Sentuh untuk membuka pesan, lalu sentuh **Menu > Reply** (Balas), **Reply All** (Balas Semua), atau **Menu > Forward** (Teruskan).
2. Masukkan tanggapan Anda. Untuk menambahkan cepat pesan umum, sentuh **Menu > My Text** (Teks Saya) lalu sentuh pesan yang dikehendaki.
3. Untuk memeriksa ejaan, sentuh **Menu > Spell Check** (Periksa Ejaan).
4. Sentuh **Send** (Kirim).

---

 **CATATAN:** Jika Anda ingin menyertakan pesan asli dalam pesan keluar, sentuh **Menu > Options** (Opsi) lalu sentuh **Message** (Pesan). Anda harus menandai opsi **When replying to e-mail, include body** (Bila membalas e-mail, sertakan isinya).

---

## Menambahkan lampiran ke pesan

Untuk menambahkan lampiran ke pesan:

1. Dalam pesan yang terbuka, sentuh **Menu > Insert** (Sisipkan) lalu sentuh item yang akan dilampirkan: **Picture** (Gambar), **Voice Note** (Catatan Suara), atau **File**.
2. Pilih file yang akan dilampirkan atau rekam catatan suara.

---

 **CATATAN:** Objek terpadu tidak dapat dilampirkan ke pesan.

---

## Men-download pesan

Cara Anda men-download pesan tergantung jenis account yang Anda miliki:

- Untuk mengirim dan menerima e-mail untuk account e-mail Outlook, mulai sinkronisasi melalui ActiveSync.
- Pesan teks akan diterima secara otomatis bila mode telepon HP iPAQ diaktifkan. Apabila HP iPAQ Anda dinonaktifkan (dalam mode penerbangan), pesan akan ditahan oleh operator selular sampai HP iPAQ Anda diaktifkan.

 **TIPS:** Secara default, pesan yang dikirim tidak disimpan pada perangkat Anda untuk menghemat memori. Jika Anda ingin menyimpan salinan pesan terkirim dalam daftar olahpesan, sentuh **Menu > Options (Opsi) > Message (Pesan)**, lalu pilih kotak centang **Keep copies of sent items in Sent folder** (Simpan salinan item terkirim dalam folder Terkirim). Jika account Anda adalah account Outlook atau IMAP4, Anda juga harus memilih folder Sent Items (Item Terkirim) untuk sinkronisasi. Untuk melakukannya, tekan tombol lunak kiri > **Outlook Email**, kemudian sentuh **Menu > Tools (Alat) > Manage Folders...** (Atur Folder...) lalu pilih kotak centang di samping folder **Sent Items** (Item Terkirim).

## Men-download pesan dari server

Untuk men-download pesan dari server:

1. Dari account apa saja, sentuh **Menu > Go To (Ke)** lalu sentuh account yang akan digunakan.
2. Sentuh **Menu > Send/Receive (Kirim/Terima)**.

Pesan pada perangkat Anda dan server e-mail akan disinkronkan. Pesan baru di-download ke folder **Inbox** (Kotak Masuk) perangkat, pesan dalam folder **Outbox** (Kotak Keluar) perangkat dikirim, dan pesan yang telah dihapus dari server akan dihapus dari folder **Inbox** (Kotak Masuk) perangkat.

 **TIPS:** Untuk membaca seluruh pesan, sentuh **Menu > Download Message (Download Pesan)** saat berada di jendela pesan. Jika Anda berada dalam daftar pesan, sentuh terus pesan tersebut, lalu sentuh **Menu > Download Message (Download Pesan)**. Pesan akan di-download di lain kali Anda mengirim dan menerima e-mail. Lampiran e-mail juga akan di-download jika Anda telah memilih opsi tersebut saat mengatur account e-mail Anda.

Kolom ukuran dalam daftar pesan menampilkan ukuran lokal dan ukuran server dari pesan. Nilainya mungkin berbeda karena ukuran pesan di server dan pada perangkat tidak selalu sama.

## Menginstal buku alamat online

Banyak server e-mail, termasuk server yang menggunakan Exchange Server, dapat memverifikasi nama dengan buku alamat online yang disebut layanan direktori, menggunakan protokol Lightweight Directory Access Protocol (LDAP). Ketika Anda membuat account e-mail, layanan direktori dari server e-mail Anda ditambahkan ke **Address** (Alamat), dan Anda memiliki opsi untuk mengaktifkannya. Setelah diaktifkan, Olahpesan memeriksa daftar kontak Anda dan layanan direktori akan memverifikasi nama yang dimasukkan ke kolom **To (Ke)**, **Cc**, dan **Bcc**. Untuk mengaktifkan layanan direktori atau jika Anda ingin menggunakan layanan tambahan, ikuti langkah ini:

1. Jika Anda menambahkan account baru, minta nama layanan direktori dan server dari administrator jaringan Anda.
2. Dalam daftar pesan, sentuh **Menu > Tools (Alat) > Options (Opsi) > Address (Alamat)**.
3. Dalam daftar **In Contacts, get e-mail addresses from** (Dalam Kontak, ambil alamat e-mail dari), pilih buku alamat e-mail untuk diperiksa dalam kontak. Kontak akan diperiksa terlebih dahulu kecuali Anda memilih **None** (Tidak Ada).

4. Jika server e-mail Anda sudah terdaftar, pilih kotak centang layanan direktori server tersebut untuk mengaktifkannya lalu sentuh **ok**.
5. Jika layanan e-mail Anda tidak terdaftar, sentuh **Add...** (Tambah...)
6. Di kotak **Directory name** (Nama direktori) dan **Server**, masukkan nama direktori LDAP dan server.
7. Tanyakan pada administrator Anda apakah server Anda memerlukan otentikasi. Jika diperlukan, pilih kotak centang **Authentication is necessary on this server** (Server ini memerlukan otentikasi), lalu masukkan nama pengguna dan sandi Anda.
8. Agar olahpesan memeriksa layanan ini, pilih kotak centang **Check name against this server** (Periksa nama dengan server ini).

---

 **TIPS:** Untuk menghapus layanan, sentuh terus layanan tersebut, lalu sentuh **Delete** (Hapus).

Ketika menyinkronkan account e-mail Outlook Anda, nonaktifkan semua layanan direktori yang terinstal dengan menghapus kotak centang **Check name against this server** (Periksa nama dengan server ini). Dengan demikian Anda tidak akan mendapatkan pesan kesalahan bila **Messaging** (Olahpesan) mencoba untuk memeriksa nama layanan yang tidak terhubung lagi.

---

---

# 13 Kalender

## Mengakses kalender

Gunakan Kalender untuk membuat jadwal perjanjian, termasuk rapat dan acara lain. Anda dapat menampilkan perjanjian untuk hari ini di layar **Today** (Hari Ini).

- ▲ Untuk mengakses Kalender, pada layar Today (Hari Ini), sentuh .

## Mengubah tampilan minggu kerja

Anda dapat menyesuaikan kalender Anda untuk memulai minggu kerja pada hari Minggu atau Senin. Anda dapat menjadwalkan kalender Anda untuk lima hingga tujuh hari dalam seminggu.

Untuk mengubah tampilan minggu kerja:

1. Pada layar Today (Hari Ini), sentuh .
2. Sentuh **Menu > Tools** (Alat) > **Options...** (Opsi) lalu lakukan satu atau beberapa langkah berikut ini:
  - Untuk menentukan hari pertama dalam seminggu, sentuh **Sunday** (Minggu) atau **Monday** (Senin) dalam kotak **1st day of week** (Hari 1 dalam seminggu).
3. Untuk menentukan jumlah hari yang akan ditampilkan dalam minggu kerja, sentuh **5-day week** (5-hari seminggu), **6-day week** (6-hari seminggu), atau **7-day week** (7-hari seminggu) dalam kotak **Week view** (Tampilan minggu).
4. Sentuh **ok**.

## Mengatur pengingat default untuk semua perjanjian baru

Untuk mengaktifkan secara otomatis pengingat untuk semua perjanjian baru:

1. Pada layar Today (Hari Ini), sentuh .
2. Sentuh **Menu > Tools** (Alat) > **Options...** (Opsi) > **Appointments** (Perjanjian).
3. Pilih kotak centang **Set reminders for new items** (Atur pengingat untuk item baru).
4. Atur waktu pengingat untuk mengingatkan Anda.
5. Sentuh **ok**.

## Memperbarui perjanjian

Untuk memperbarui perjanjian pada kalender Anda:

1. Pada layar Today (Hari Ini), sentuh .
2. Sentuh untuk membuka perjanjian tersebut, lalu sentuh **Menu > Edit** untuk mengubahnya.



3. Sentuh **All** (Semua), **One** (Satu), atau **Cancel** (Batal).
4. Buat perubahan yang diperlukan lalu sentuh **ok**.

## Membatalkan perjanjian

Bila Anda menghapus perjanjian dalam kalender pada HP iPAQ Anda, perjanjian tersebut juga dihapus pada komputer Anda saat sinkronisasi berikutnya. Selama belum disinkronkan dengan komputer, perjanjian tersebut hanya dihapus dari HP iPAQ Anda.

Untuk membatalkan perjanjian:

1. Pada layar **Todah** (Hari Ini), sentuh .
2. Pada tampilan **Agenda**, pilih perjanjian yang akan dihapus.

---

 **CATATAN:** Geser jari Anda dari arah utara ke selatan pada roda **SmartTouch Navigation** (Navigasi Sentuh-Cerdas) untuk bergulir ke seluruh perjanjian.

---

3. Sentuh **Menu > Delete Appointment** (Hapus Perjanjian).
4. Sentuh **Yes** (Ya) untuk menghapus perjanjian, atau sentuh **No** (Tidak) untuk menyimpannya.

---

 **CATATAN:** Dalam tampilan lain selain tampilan **Agenda**, gunakan roda **SmartTouch Navigation** (Navigasi Sentuh-Cerdas) atau **3Way ThumbWheel** (Roda Ibu Jari 3-Arah) untuk bergulir dan memilih perjanjian, lalu sentuh **Menu > Delete Appointment** (Hapus Perjanjian).

---

---

# 14 Kontak

## Membuat kontak

Untuk membuat kontak:

1. Sentuh **Start** (Mulai) > **Contacts** (Kontak).
2. Sentuh **New** (Baru) lalu masukkan informasi kontak dalam **Outlook Contact** (Kontak Outlook) atau **SIM Contact** (Kontak SIM).
3. Setelah selesai, sentuh **ok**.

 **CATATAN:** Jika daftar kontak Anda telah disaring dengan kategori saat Anda membuat kontak, maka kategori tersebut akan otomatis ditetapkan ke kontak baru.

Jika hampir semua kontak yang dibuat memiliki nomor telepon dengan kode area yang sama, dalam **Contacts** (Kontak), sentuh **Menu > Options...** (Opsi) lalu masukkan kode area tersebut di kotak **Area code** (Kode area) kemudian sentuh **ok**.

Jika Anda menerima panggilan dari nomor yang tidak terdaftar dalam kontak, Anda dapat membuat kontak dari Call History (Riwayat Panggilan).

 **CATATAN:** Untuk informasi lebih lanjut, dari layar yang sama, sentuh **Start** (Mulai) > **Help** (Bantuan).

## Menghapus kontak

Untuk menghapus kontak:

1. Sentuh **Start** (Mulai) > **Contacts** (Kontak).
2. Sentuh terus kontak untuk menghapusnya.
3. Sentuh **Delete Contact** (Hapus Kontak).
4. Sentuh **ok**.

## Mengubah informasi kontak

Untuk mengubah informasi kontak:

1. Sentuh **Start** (Mulai) > **Contacts** (Kontak).
2. Sentuh kontak tersebut.
3. Sentuh **Menu > Edit** lalu masukkan perubahan.
4. Setelah selesai, sentuh **ok**.

## Menyalin kontak

Untuk menyalin kontak:

1. Sentuh **Start** (Mulai) > **Contacts** (Kontak).
2. Sentuh terus kontak yang akan disalin.
3. Sentuh **Copy Contact** (Salin Kontak).
4. Sentuh salinan kontak tersebut.
5. Sentuh **Menu** > **Edit**.
6. Ubah informasi kontak seperlunya lalu sentuh **ok**.

---

 **CATATAN:** Kategori yang ditampilkan akan ditetapkan secara otomatis ke kontak baru.

---

## Menemukan kontak

Untuk menemukan kontak:

1. Sentuh **Start** (Mulai) > **Contacts** (Kontak).
2. Jika Anda tidak berada pada tampilan **Name** (Nama), sentuh **Menu** > **View By** (Lihat Menurut) > **Name** (Nama).
3. Lakukan salah satu langkah berikut ini:
  - Mulai masukkan nama atau nomor telepon di kotak teks yang tersedia sampai kontak yang diinginkan ditampilkan. Untuk menampilkan kembali semua kontak, sentuh kotak teks dan hapus teks, atau tekan tombol spasi mundur/hapus.
  - Gunakan indeks berdasarkan abjad yang ditampilkan di bagian atas daftar kontak.
  - Menyaring daftar menurut kategori. Dalam daftar kontak, sentuh **Menu** > **Filter**. Kemudian sentuh salah satu kategori yang telah ditetapkan ke kontak. Untuk menampilkan kembali semua kontak, pilih **All Contacts** (Semua kontak).

---

 **CATATAN:** Untuk mencari kontak dengan memasukkan nama atau nomor, atau dengan menggunakan indeks berdasarkan abjad, Anda harus berada di tampilan **Name** (Nama).

---

## Mengirim pesan e-mail ke kontak

Untuk mengirim pesan e-mail ke kontak:

1. Sentuh **Start** (Mulai) > **Contacts** (Kontak).
2. Sentuh kontak yang akan dikirim pesan.
3. Sentuh alamat yang akan dikirim pesan.
4. Sentuh account yang akan digunakan untuk mengirim pesan.

---

 **CATATAN:** Untuk menambahkan cepat alamat kontak ke pesan baru, sentuh baris **To** (Ke), **Cc**, atau **Bcc**, lalu sentuh **Menu** > **Add Recipient** (Tambah Penerima). Sentuh kontak yang akan dikirim pesan lalu pilih alamatnya, bila perlu.

---

## Mengirim pesan teks ke kontak

Untuk mengirim pesan teks ke kontak:

1. Dalam daftar pesan, sentuh **Menu > Go To** (Ke) lalu pilih account.
2. Sentuh **Menu > New** (Baru).
3. Masukkan alamat pesan teks dari satu atau beberapa penerima, yang dipisahkan dengan titik koma. Untuk mengakses alamat dan nomor telepon dari **Contacts** (Kontak), sentuh **To** (Ke).
4. Masukkan pesan Anda. Untuk menambahkan cepat pesan umum, sentuh **Menu > My Text** (Teks Saya) lalu sentuh pesan yang dikehendaki.

---

 **CATATAN:** Untuk memasukkan simbol, sentuh **Shift** menggunakan tombol pada layar.

---

5. Untuk memeriksa ejaan, sentuh **Menu > Spell Check** (Periksa Ejaan).

---

 **CATATAN:** Untuk mengatur prioritas, sentuh **Menu > Message Options...** (Opsi pesan)

---

6. Sentuh **Send** (Kirim).

Jika Anda mengirim pesan teks dan ingin tahu apakah sudah pesan diterima, sebelum mengirim pesan, sentuh **Menu > Tools** (Alat) > **Options...** (Opsi) Sentuh **Accounts > Text Messages** (Pesan Teks) lalu pilih kotak centang **Request delivery notifications** (Minta laporan pengiriman).

## Menambah dan menghapus gambar

Untuk menambahkan gambar ke informasi kontak:

1. Sentuh **Start** (Mulai) > **Contacts** (Kontak).
2. Sentuh kontak tersebut.
3. Sentuh **Menu > Edit**.
4. Sentuh **Picture** (Gambar).
5. Lakukan salah satu langkah berikut ini:
  - Sentuh gambar yang akan ditambahkan.
  - Sentuh **Camera** (Kamera) lalu ambil gambar.

Untuk menghapus gambar dari informasi kontak:

1. Sentuh **Start** (Mulai) > **Contacts** (Kontak).
2. Sentuh kontak tersebut.
3. Sentuh **Menu > Edit**.
4. Sentuh **Menu > Remove Picture** (Hapus Gambar).

## Menggunakan daftar kontak

Ada beberapa cara untuk menggunakan dan menyesuaikan daftar kontak. Anda juga dapat membuat panggilan atau mengirim pesan dari kontak yang terbuka.

Untuk menyesuaikan daftar kontak:

1. Sentuh **Start** (Mulai) > **Contacts** (Kontak).
2. Dalam daftar kontak, lakukan salah satu langkah berikut ini:
  - Untuk mencari kontak dengan memasukkan nama atau menggunakan indeks berdasarkan abjad, masukkan nama di kotak **Enter a name...** (Masukkan nama...).
  - Untuk melihat daftar kontak untuk nama atau perusahaan tertentu, sentuh **Menu > View By** (Lihat Menurut) > **Name** (Nama) atau **Company** (Perusahaan).
  - Untuk melihat ringkasan informasi tentang kontak, sentuh kontak tersebut. Dari sana Anda juga dapat membuat panggilan atau mengirim pesan.
  - Untuk melihat daftar tindakan yang tersedia untuk kontak, sentuh terus kontak.

---

 **CATATAN:** Untuk menampilkan lebih banyak kontak pada layar, sentuh **Menu > Options...** (Opsi), pilih kotak centang **Show contact names only** (Tampilkan hanya nama kontak), dan kosongkan kotak centang **Show alphabetical index** (Tampilkan indeks berdasarkan abjad).

---

# 15 Koneksi

Anda dapat menggunakan HP iPAQ Anda untuk menghubungkan ke dan bertukar informasi dengan perangkat genggam lain, komputer Anda, dan berbagai jenis jaringan. Anda dapat menghubungkan dengan menggunakan:

- Wi-Fi
- Bluetooth
- GPRS/EDGE/HSDPA/WCDMA

Anda dapat menghubungkan dengan cara menyentuh **Start** (Mulai) > **Settings** (Pengaturan) > **Connections** (Koneksi) >.

## Menggunakan Manajer Nirkabel

Dengan menggunakan Wireless Manager (Manajer Nirkabel), Anda dapat dengan mudah mengaktifkan/menonaktifkan fungsi koneksi Wi-Fi, Bluetooth dan fitur-fitur Telepon.

 **CATATAN:** Apabila fitur Telepon dinonaktifkan, Anda tidak dapat menerima atau membuat panggilan, termasuk panggilan darurat. Untuk menerima dan membuat panggilan, aktifkan fitur Telepon dan putuskan kapabilitas RF telepon Anda.

Untuk menggunakan manajer nirkabel, tekan **Start** (Mulai) > **Settings** (Pengaturan) > **Connections** (Koneksi) > **Wireless Manager** (Manajer Nirkabel).

Opsi	Keterangan
<b>All</b> (Semua)	Sentuh <b>All</b> (Semua), untuk mengaktifkan/menonaktifkan fungsi fitur <b>Wi-Fi</b> , <b>Bluetooth</b> , dan <b>Phone</b> (Telepon).
<b>Wi-Fi</b>	Sentuh <b>Wi-Fi</b> , untuk mengaktifkan/menonaktifkan fungsi koneksi <b>Wi-Fi</b> .
<b>Bluetooth</b>	Sentuh tombol <b>Bluetooth</b> , untuk mengaktifkan/menonaktifkan fungsi koneksi <b>Bluetooth</b> .
<b>Phone</b> (Telepon)	Sentuh tombol <b>Phone</b> (Telepon), untuk mengaktifkan/menonaktifkan fungsi fitur <b>Phone</b> (Telepon).

Mode Terbang adalah kondisi bilamana semua koneksi nirkabel pada HP iPAQ dinonaktifkan.

Untuk mengaktifkan/menonaktifkan semua koneksi nirkabel sekaligus:

1. Untuk menggunakan Wireless Manager (Manajer Nirkabel), sentuh **Start** (Mulai) > **Settings** (Pengaturan) > **Connections** (Koneksi) > **Wireless Manager** (Manajer Nirkabel).
2. Sentuh **All** (Semua) untuk mengaktifkan/menonaktifkan semua koneksi nirkabel.

## Wi-Fi

Dengan akses nirkabel, Anda tidak perlu menggunakan kabel untuk menghubungkan HP iPAQ Anda ke Internet. Titik akses akan mengirim data ke dan dari perangkat nirkabel Anda. HP iPAQ Anda dapat

menghubung ke 802.11b/g Wi-Fi atau menghubung secara langsung ke perangkat lain yang berkemampuan Wi-Fi.

Dengan Wi-Fi, Anda dapat:

- Mengakses Internet.
- Mengirim dan menerima e-mail.
- Mengakses informasi jaringan perusahaan.
- Menggunakan VPN untuk akses aman jarak jauh.
- Menggunakan hotspot untuk konektivitas nirkabel.

Sentuh **Start** (Mulai) > **Settings** (Pengaturan) > **Connections** (Koneksi) > **Wi-Fi**

 **CATATAN:** Penggunaan dial-up atau jaringan nirkabel untuk mengakses jaringan, e-mail perusahaan, dan komunikasi nirkabel lainnya, seperti perangkat Bluetooth, mungkin memerlukan perangkat keras serta infrastruktur Wi-Fi dan kontrak layanan yang terpisah.

Tanyakan kepada operator Anda mengenai ketersediaan dan jangkauan jaringan di daerah Anda. Mungkin tidak semua konten Web tersedia. Beberapa konten Web mungkin memerlukan penginstalan perangkat lunak tambahan.

## Istilah Wi-Fi

Anda disarankan untuk membiasakan diri dengan istilah berikut ini bila Anda menggunakan Wi-Fi.

Istilah	Definisi
802.11 standard	Spesifikasi standar teknologi radio yang disetujui oleh Institute of Electrical and Electronics Engineers (IEEE) untuk digunakan pada jaringan area lokal (Wi-Fi).
Perangkat-ke-komputer atau ad-hoc	Mode yang tidak memerlukan titik akses. Mode ini memberikan konektivitas peer-to-peer (teman-ke-teman) dalam WLAN nirkabel.
Domain Name System (DNS)	Ini adalah cara penempatan dan penerjemahan nama domain Internet ke alamat IP. Ini adalah nama yang mudah diingat untuk alamat Internet. Setiap situs Web memiliki sendiri alamat IP khusus pada Internet.
Enkripsi	Proses pengkonversian alfanumerik (huruf dan/atau angka) dari data yang terutama digunakan untuk perlindungan terhadap siapa pun yang tidak berwenang.
Hotspot	Daerah umum atau pribadi di mana Anda dapat mengakses layanan Wi-Fi. Koneksi nirkabel ini dapat ditemukan, misalnya, di perpustakaan, warnet, hotel, ruang tunggu bandara, atau gedung pertemuan. Layanan ini dapat diberikan gratis atau dikenakan biaya tertentu.
Infrastruktur	Mode koneksi ini menggunakan titik akses nirkabel untuk menghubung ke jaringan.

## Membuka pengaturan Wi-Fi

Untuk membuka pengaturan Wi-Fi:

1. Sentuh **Start** (Mulai) > **Settings** (Pengaturan) > **Connections** (Koneksi) > **Wireless Manager** (Manajer Nirkabel).
2. Sentuh **Menu** > **Wi-Fi Settings** (Pengaturan Wi-Fi).

## Menghubungkan secara otomatis ke jaringan Wi-Fi

Bila Anda menghubungkan ke jaringan Wi-Fi, HP iPAQ akan mendeteksi secara otomatis jaringan Wi-Fi yang memancarkan sinyalnya. Jika jaringan Wi-Fi tidak diatur ke broadcast (siaran), maka Anda harus menghubungkannya secara manual. Sewaktu mencoba menghubungkan ke jaringan Wi-Fi dan jika diperlukan otentikasi, hubungi administrator jaringan Anda untuk mendapatkan rinciannya lalu masukkan informasi otentikasi sebagaimana mestinya.

Untuk secara otomatis menghubungkan ke jaringan Wi-Fi:

1. Sentuh **Start** (Mulai) > **Settings** (Pengaturan) > **Connections** (Koneksi) > **Wireless Manager** (Manajer Nirkabel) > **Wi-Fi**.
2. Setelah HP iPAQ Anda mendeteksi jaringan Wi-Fi, Anda akan diminta untuk memilih apakah Anda ingin terhubung. Pilih jaringan yang akan dihubungi lalu sentuh **Connect** (Sambungkan).

## Menghubung ke jaringan Wi-Fi secara manual

Anda dapat mengkonfigurasi jaringan nirkabel secara manual dengan cara memasukkan informasi pengaturan yang diperlukan.

Untuk menghubungkan ke jaringan Wi-Fi secara manual:

1. Sentuh **Start** (Mulai) > **Settings** (Pengaturan) > **Connections** (Koneksi) > **Wi-Fi**.
2. Sentuh **Wireless** (Nirkabel) > **Add New...** (Tambah Baru).
3. Masukkan nama jaringan.
4. Pilih **The Internet** untuk menghubungkan ke Internet melalui ISP atau pilih **Work** (Kerja) untuk menghubungkan ke jaringan perusahaan dalam daftar **Connects to** (Sambung ke).

---

 **CATATAN:** Anda harus memilih **Work** (Kerja) jika jaringan memerlukan server proxy.

---

5. Sentuh **Next** (Berikutnya).
  - Untuk menggunakan otentikasi, pilih salah satu metode dari daftar **Authentication** (Otentikasi).
  - Untuk menggunakan enkripsi data, pilih salah satu metode dari daftar **Data Encryption** (Enkripsi Data).
  - Untuk menggunakan kunci jaringan secara otomatis, sentuh kotak centang **The key is automatically provided** (Kunci diberikan secara otomatis), atau masukkan **Network key** (Kunci jaringan) dan **Key index** (Indeks kunci).

## Menemukan alamat IP

Anda harus menentukan alamat IP Anda untuk memastikan bahwa alamat itu ditetapkan ke jaringan dan HP iPAQ dapat mengakses jaringan.

Untuk menemukan alamat IP:

1. Hubungkan ke jaringan secara otomatis atau manual dengan menyentuh **Start** (Mulai) > **Settings** (Pengaturan) > **Connections** (Koneksi) > **Wi-Fi** > **Network Adapters** (Adaptor Jaringan).
2. Pilih adaptor dalam daftar **Tap an adapter to modify settings** (Sentuh adaptor untuk mengubah pengaturan). Alamat IP Wi-Fi ditampilkan di kotak **IP address**.



## Menghapus jaringan Wi-Fi

Anda dapat menghapus jaringan yang telah Anda masukkan secara manual. Namun, Anda tidak dapat menghapus jaringan yang dideteksi secara otomatis.

Untuk menghapus jaringan nirkabel yang sudah ada atau yang tersedia:

1. Sentuh **Start** (Mulai) > **Settings** (Pengaturan) > **Connections** (Koneksi) > **Wi-Fi**.
2. Sentuh **Wireless** (Nirkabel).
3. Di kotak **Configure Wireless Networks** (Konfigurasi Jaringan Nirkabel), pilih jaringan Wi-Fi yang akan dihapus.
4. Sentuh **Menu** > **Remove Settings** (Hapus Pengaturan).

## Bluetooth

### Istilah Bluetooth

Anda disarankan untuk membiasakan diri dengan istilah berikut ini bila Anda mulai menggunakan teknologi Bluetooth.

Istilah	Definisi
Otentikasi	Verifikasi dahulu passkey numerik sebelum dapat menuntaskan koneksi atau aktivitas.
Otentikasi	Berikan dahulu persetujuan koneksi, akses atau aktivitas sebelum dapat menuntaskannya.
Bonding (Perangkat berpasangan)	Membuat koneksi terpercaya antara perangkat Anda dan perangkat lain. Setelah bond dilangsungkan, kedua perangkat menjadi berpasangan. Perangkat berpasangan tidak memerlukan otentikasi atau otorisasi.
Alamat perangkat	Alamat elektronik unik perangkat Bluetooth.
Menemukan perangkat	Menemukan dan mengenali perangkat Bluetooth yang lain.
ID perangkat	Nama yang diberikan perangkat Bluetooth bila ditemukan oleh perangkat lain.
Enkripsi	Cara Melindungi data.
Kode kunci	Passkey (Kode kunci) adalah kode yang Anda masukkan untuk otentikasi koneksi atau aktivitas yang diminta oleh perangkat lain.
Personal Information Manager (PIM)	Pengumpulan program yang digunakan untuk mengatur tugas bisnis sehari-hari (misalnya: Kontak, Kalender dan Tugas).
Profil	Pengaturan Pengumpulan Bluetooth.
Menemukan layanan	Menentukan program mana yang Anda miliki yang sama dengan perangkat lainnya.

## Membuka pengaturan Bluetooth

Untuk membuka pengaturan Bluetooth:

1. Sentuh **Start** (Mulai) > **Settings** (Pengaturan) > **Connections** (Koneksi) > **Wireless Manager** (Manajer Nirkabel).
2. Sentuh **Menu** > **Bluetooth Settings** (Pengaturan Bluetooth).

## Menghubungkan ke komputer dengan menggunakan Bluetooth.

Untuk hasil terbaik, hubungkan HP iPAQ Anda ke komputer menggunakan USB untuk menetapkan sinkronisasi sebelum menghubungkan via Bluetooth.

Untuk menghubungkan ke komputer melalui Bluetooth dengan menggunakan ActiveSync:

1. Ikuti petunjuk dalam bantuan perangkat lunak sinkronisasi pada komputer untuk mengkonfigurasi Bluetooth pada komputer Anda untuk mendukung ActiveSync.
2. Pada HP iPAQ Anda, sentuh **Start** (Mulai) > **Programs** (Program) > **ActiveSync**.
3. Sentuh **Menu** > **Connect via Bluetooth** (Sambungkan via Bluetooth). Pastikan perangkat dan komputer berada dalam jangkauan.
4. Jika ini pertama kalinya Anda terhubung ke komputer ini via Bluetooth, jalankan wizard Bluetooth pada HP iPAQ Anda lalu atur kemitraan Bluetooth dengan komputer.
5. Sentuh **Sync**.
6. Setelah selesai, sentuh **Menu** > **Disconnect Bluetooth** (Lepaskan Bluetooth).

---

 **TIPS:** Untuk menghemat daya baterai, nonaktifkan Bluetooth.

---

Untuk menghubungkan ke komputer melalui Bluetooth dengan menggunakan WMDC:

1. Ikuti petunjuk pada bantuan perangkat lunak sinkronisasi pada komputer untuk mengkonfigurasi Bluetooth.
2. Pada HP iPAQ Anda, sentuh **Start** (Mulai) > **Programs** (Program) > **ActiveSync**.
3. Sentuh **Menu** > **Connect via Bluetooth** (Sambungkan via Bluetooth). Pastikan perangkat dan komputer berada dalam jangkauan.
4. Bila diperintahkan, dan jika Anda ingin mengatur kemitraan, sentuh **Yes** (Ya).
5. Pada komputer, bila ditunjukkan bahwa perangkat Bluetooth sedang mencoba menghubungkan ke komputer, klik **To allow this connection** (Membolehkan koneksi ini)
6. Untuk memutuskan koneksi, sentuh **Menu** > **Disconnect** (Putuskan).

## Membuat, mengakhiri, dan menerima kemitraan Bluetooth

Anda dapat bertukar informasi antara HP iPAQ Anda dan perangkat lain yang dilengkapi kemampuan Bluetooth. Untuk melakukannya, Anda harus membuat kemitraan Bluetooth antara kedua perangkat terlebih dahulu.

---

 **CATATAN:** Untuk bertukar informasi antara dua perangkat kompatibel Bluetooth, pastikan Bluetooth diaktifkan pada kedua perangkat. Perangkat harus berada dalam mode dapat ditemukan.

---

Untuk membuat kemitraan Bluetooth:

1. Sentuh **Start** (Mulai) > **Settings** (Pengaturan) > **Connections** (Koneksi) > **Bluetooth**.
2. Sentuh **Add new device...** (Tambah perangkat baru...) HP iPAQ Anda akan mencari perangkat lain dengan kemampuan Bluetooth dan menampilkannya dalam daftar.
3. Sentuh nama perangkat lain tersebut, lalu sentuh **Next** (Berikutnya).
4. Jika Anda ingin mengatur kode kunci yang direkomendasikan untuk perluasan keamanan, masukkan kode kunci alfanumerik antara 1 dan 16 karakter dalam kotak **Passcode** (Kode kunci), lalu sentuh **Next** (Berikutnya). Atau dapat juga, Anda biarkan kode kunci tetap kosong lalu sentuh **Next** (Berikutnya).

---

 **CATATAN:** Untuk membuat kemitraan dengan telepon selular, Anda harus menyediakan kode kunci numerik.

---

5. Masukkan kode kunci yang sama pada perangkat lain.
6. Sentuh **Finish** (Selesai).
7. Untuk memberi nama kemitraan yang lebih baik, sentuh terus nama perangkat pada **My Shortcuts**, lalu sentuh **Rename** (Ganti nama).

Untuk mengakhiri kemitraan Bluetooth:

1. Sentuh **Start** (Mulai) > **Settings** (Pengaturan) > **Connections** (Koneksi) > **Bluetooth**.
2. Sentuh terus kemitraan yang akan diakhiri.
3. Sentuh **Delete** (Hapus).

Untuk menerima kemitraan Bluetooth:

1. Pastikan bahwa HP iPAQ Anda dapat ditemukan dan berada dalam kisaran yang dekat dengan perangkat pasangannya.
  - Sentuh **Start** (Mulai) > **Settings** (Pengaturan) > **Connections** (Koneksi) > **Bluetooth** > **Mode**.
  - Pilih kotak centang **Make this device visible to other devices** (Buat perangkat ini dapat dilihat perangkat lain).
2. Bila diminta untuk menerima kemitraan dengan perangkat yang meminta hubungan, sentuh **Yes** (Ya).
3. Jika kode kunci diperlukan, masukkan kode kunci alfanumerik antara 1 hingga 16 karakter di kotak **Passkey** (Kode kunci) lalu sentuh **Next** (Berikutnya). Masukkan kode kunci yang sama pada perangkat yang meminta kemitraan. Menggunakan kode kunci meningkatkan pengamanannya.
4. Sentuh **Finish** (Selesai).

Jika Anda tidak dapat menemukan perangkat lain, coba yang berikut ini:

- Pastikan Bluetooth diaktifkan.
- Pindah lebih dekat ke perangkat.
- Pastikan perangkat yang akan dihubungkan aktif dan dapat dilihat oleh perangkat lain.

## Mengedit kemitraan Bluetooth

Untuk mengganti nama kemitraan Bluetooth:

1. Sentuh **Start** (Mulai) > **Settings** (Pengaturan) > **Connections** (Koneksi) > **Bluetooth**.
2. Sentuh terus kemitraan yang akan diedit.
3. Sentuh **Edit**.
4. Di kotak **Display name** (Nama Tampilan), masukkan nama kemitraan yang baru.
5. Sentuh **Save** (Simpan).

## Menggunakan HP iPAQ Anda sebagai modem nirkabel dengan Bluetooth

Anda dapat menggunakan HP iPAQ sebagai modem nirkabel untuk menghubungkan komputer berkemampuan Bluetooth ke Internet.

Untuk menggunakan HP iPAQ sebagai modem nirkabel dengan Bluetooth:

1. Aktifkan Bluetooth, pada HP iPAQ dan komputer Anda.
2. Pastikan bahwa HP iPAQ Anda dapat ditemukan.
  - Sentuh **Start** (Mulai) > **Settings** (Pengaturan) > **Connections** (Koneksi) > **Bluetooth > Mode**.
  - Pilih kotak centang **Make this device visible to other devices** (Buat perangkat ini dapat dilihat perangkat lain).
3. Pilih HP iPAQ Anda dari daftar lalu jalankan prosedur yang diperlukan untuk memasang perangkat via Bluetooth.
4. Setelah perangkat dipasang, temukan layanan Bluetooth yang tersedia pada HP iPAQ lalu pilih **dial-up networking** (jaringan dial-up).
5. Pada HP iPAQ Anda, sentuh **Accept** (Terima) untuk menyelesaikan koneksi, jika Anda diminta untuk melakukannya.
6. Layar nama pengguna dan sandi akan ditampilkan. Hubungi operator selular Anda untuk mendapatkan nama pengguna dan sandi yang benar.
7. Masukkan \*99 di kolom dial (Panggil) lalu sentuh **Talk** (Bicara).

---

 **CATATAN:** Komputer akan menunjukkan bahwa HP iPAQ Anda sedang membuat panggilan. Setelah beberapa saat, akan ditampilkan verifikasi nama pengguna dan sandi oleh jaringan. Kemudian, komputer mendaftarkan dan terhubung ke jaringan.

---

HP iPAQ Anda menampilkan pemberitahuan yang menunjukkan koneksi aktif.

---

 **CATATAN:** Jika Anda sentuh ikon tersebut, pemberitahuan ditampilkan kembali, dan Anda dapat memutuskan sambungan atau menyembunyikan kembali pemberitahuan. Ikon GPRS tidak berubah untuk menunjukkan bahwa Anda terhubung.

---

## Profil perangkat Bluetooth

Fungsi yang didukung Bluetooth disebut layanan atau profil. Anda hanya dapat berkomunikasi dengan perangkat Bluetooth yang mendukung sekurangnya salah satu profil berikut:

- ActiveSync melalui Bluetooth (ActiveSync)
- Advanced Audio Distribution Profile (A2DP)

- Audio Video Remote Control Profile (AVRCP)
- Generic Access Profile (GAP)
- Hands Free Profile (HFP)
- Headset Support Profile (HSP)
- Human Interface Device Profile (HID)
- Generic Object Exchange Profile (GOEP)
- Object Push Protocol (OPP)
- Profil Personal Area Networking (PAN)
- Serial Port Profile (SPP)
- Profil Dialup Networking (DUN)

## Mengakses layanan

Jika Anda memilih untuk meminta otorisasi untuk mengakses layanan, Anda harus mengotorisasi setiap koneksi. HP iPAQ Anda akan selalu bertanya apakah koneksi akan diizinkan.

Untuk mengatur otorisasi untuk mengakses layanan:

1. Sentuh **Start** (Mulai) > **Settings** (Pengaturan) > **Connections** (Koneksi) > **Wireless Manager** (Manajer Nirkabel).
2. Sentuh **Menu** > **Bluetooth Settings** (Pengaturan Bluetooth).
3. Sentuh layanan yang akan diaktifkan: **Devices** (Perangkat), **Mode**, **COM Ports**.

## Mengatur folder bersama Bluetooth

Anda dapat menentukan folder yang dapat diakses oleh perangkat lain bila terhubung ke HP iPAQ Anda.

1. Sentuh **Start** (Mulai) > **Settings** (Pengaturan) > **Connections** (Koneksi) > **Wireless Manager** (Manajer Nirkabel).
2. Sentuh **Menu** > **Bluetooth Settings** (Pengaturan Bluetooth).
3. Sentuh **File Transfer**.
4. Masukkan nama folder untuk menyimpan file yang ditransfer di kotak **Root directory** (Direktori utama).
5. Sentuh **ok**.

## Mengatur port COM Bluetooth masuk atau keluar

Untuk mengatur port COM Bluetooth masuk atau keluar:

1. Pastikan HP iPAQ Anda terhubung ke perangkat lain via Bluetooth.
2. Sentuh **Start** (Mulai) > **Settings** (Pengaturan) > **Connections** (Koneksi) > **Wireless Manager** (Manajer Nirkabel).
3. Sentuh **Menu** > **Bluetooth Settings** (Pengaturan Bluetooth).
4. Sentuh **COM Ports**.

5. Sentuh **New Incoming Port** (Port Masuk Baru) atau **New Outgoing Port** (Port Keluar Baru).

 **CATATAN:** **New Outgoing Port** (Port Keluar Baru) hanya tersedia jika setidaknya salah satu perangkat Bluetooth mendukung koneksi serial (COM).

6. Pilih nomor COM port dari daftar.

 **CATATAN:** Jika port tidak dapat dibuat, berarti sedang digunakan. Pilih nomor port lain.

7. Untuk membatasi komunikasi pada port COM ini hanya dengan perangkat mitra Bluetooth HP iPAQ, pilih kotak centang **Secure Connection** (Koneksi Aman).

8. Sentuh **Finish** (Selesai).

## GPRS/EDGE/HSDPA

### GPRS/EDGE

Teknologi GPRS/EDGE memberikan koneksi ke Jaringan Ponsel yang dapat digunakan untuk mengakses Web, Pesan MMS, atau mengakses jaringan perusahaan Anda.

 **CATATAN:** EDGE adalah penyempurnaan teknologi GPRS dan memungkinkan kecepatan koneksi data yang lebih tinggi dari GPRS. Ini berarti kemampuan multimedia telepon yang lebih cepat seperti mengirim dan menerima pesan SMS/MMS, dan berbagi klip video. Tanyakan pada operator selular Anda apakah mereka mendukung teknologi EDGE. Jika operator selular Anda tidak mendukung jaringan EDGE, secara default HP iPAQ akan menggunakan GPRS.

### HSDPA

High Speed Download Packet Access (HSDPA) adalah perluasan Wideband Code Division Multiple Access (WCDMA) yang bertumpu pada teknologi 3G dan menawarkan kompresi data yang lebih baik. HP iPAQ Anda mendukung HSDPA 3,6 hingga 7,2 mbps yang menggunakan WCDMA untuk download yang berkecepatan tinggi. HP iPAQ juga mendukung WCDMA pada tiga jalur frekuensi yang berbeda (850/1900/2100). Bila WCDMA atau HSDPA tersedia, perangkat menggunakan teknologi ini dan kembali ke GSM/GPRS/EDGE jika WCDMA atau HSDPA tidak tersedia. HP iPAQ juga mendukung WCDMA/HSDPA dalam tiga jalur frekuensi yang berbeda (850/1900/2100).

### Perbedaan antara teknologi GSM dan GPRS/EDGE/WCDMA/3G

Teknologi GSM umumnya digunakan untuk panggilan suara dan aplikasi pesan teks, sementara teknologi GPRS/EDGE/WCDMA/3G memungkinkan koneksi ke Jaringan Telepon Selular yang dapat digunakan untuk mengakses Web, Layanan Pesan Multimedia (MMS), atau mengakses jaringan perusahaan Anda.

 **CATATAN:** Menggunakan layanan data GPRS/EDGE/WCDMA/3G umumnya akan memperbesar tagihan layanan telepon selular Anda. Tanyakan ketersediaan dan biaya layanan data pada operator selular Anda.

### Mengkonfigurasi pengaturan jaringan GPRS

Ketika kartu SIM Anda digunakan untuk pertama kali, **HP iPAQ DataConnect** mendeteksi jaringan dan operator telepon secara otomatis dan mengatur informasi koneksi GPRS untuk Anda. Anda dapat mengubah pengaturan ini sesuai preferensi Anda atau membuat pengaturan jaringan Anda sendiri.

Untuk mengkonfigurasi pengaturan jaringan GPRS:

1. Sentuh **Start** (Mulai) > **Settings** (Pengaturan) > **Connections** (Koneksi) > **HP iPAQ DataConnect**.
2. Jika nama operator Anda muncul dalam daftar buka bawah **Operator**, Anda dianjurkan untuk menggunakan koneksi tersebut dan, bila perlu, mengedit pengaturan default.

## Mengedit koneksi Internet

Untuk mengedit koneksi Internet:

1. Sentuh **Start** (Mulai) > **Settings** (Pengaturan) > **Connections** (Koneksi) > **Connections** > **Advanced** (Tingkat Lanjut) > **Select Networks** (Pilih Jaringan).
2. Pilih opsi **iPAQ GPRS** dari daftar **Programs that automatically connect to the Internet should connect using** (Program yang secara otomatis menghubungkan ke Internet harus menggunakan).
3. Sentuh **Edit...** > **Modem**.
4. Pilih ISP yang diperlukan dari daftar yang ditampilkan lalu sentuh **Edit...**
5. Masukkan nama penyedia layanan dalam kotak **Enter a name for the connection** (Masukkan nama untuk koneksi) lalu sentuh **Next** (Berikutnya).
6. Masukkan nama titik akses server yang ingin Anda hubungi dalam kotak **Access point name** (Nama titik akses) lalu sentuh **Next** (Berikutnya).
7. Masukkan nama pengguna dan sandi.
8. Masukkan nama domain jika diberikan oleh ISP.
9. Sentuh **Finish** (Selesai).

Atau, Anda juga dapat mengikuti langkah-langkah yang diberikan di bawah ini untuk mengedit koneksi Internet:

1. Sentuh **Start** (Mulai) > **Settings** (Pengaturan) > **Connections** (Koneksi) > **Connections** > **Advanced** (Tingkat Lanjut) > **Select Networks** (Pilih Jaringan).
2. Pilih opsi **iPAQ GPRS** dari daftar **Programs that automatically connect to the Internet should connect using** (Program yang secara otomatis menghubungkan ke Internet harus menggunakan).
3. Sentuh **New...** > (Baru) **Modem**.
4. Masukkan nama untuk pengaturan. Nama ini adalah untuk preferensi Anda.
5. Sentuh **Modem** > **New...** (Baru).
6. Masukkan nama penyedia layanan dalam kotak **Enter a name for the connection** (Masukkan nama untuk koneksi).
7. Pilih modem yang sesuai dari daftar **Select a modem** (Pilih modem).

Untuk mengkonfigurasi pengaturan dengan menggunakan nomor telepon:

- a. Pilih opsi **Cellular Line** (Saluran Selular) dari daftar **Select a modem** (Pilih modem).
- b. Sentuh **Next** (Berikutnya).
- c. Masukkan negara/kawasan dan kode area yang sesuai.
- d. Masukkan nomor telepon dalam kotak **Phone number** (Nomor telepon) lalu sentuh **Next** (Berikutnya).

Untuk mengkonfigurasi pengaturan dengan menggunakan titik akses:

- a. Pilih opsi **Cellular Line (GPRS, 3G)** (Saluran Selular) dari daftar **Select a modem** (Pilih modem).
  - b. Sentuh **Next** (Berikutnya).
  - c. Masukkan nama titik akses server yang ingin Anda hubungi dalam kotak **Access point name** (Nama titik akses) lalu sentuh **Next** (Berikutnya).
8. Masukkan nama pengguna dan sandi.
  9. Masukkan nama domain jika diberikan oleh ISP.

## Mengedit pengaturan MMS

Untuk mengedit koneksi Internet:

1. Sentuh **Start** (Mulai) > **Settings** (Pengaturan) > **Connections** (Koneksi) > **Connections > Advanced** (Tingkat Lanjut) > **Select Networks** (Pilih Jaringan).
2. Pilih opsi **iPAQ MMS** dari daftar **Programs that automatically connect to the Internet should connect using** (Program yang secara otomatis menghubungkan ke Internet harus menggunakan).
3. Sentuh **Edit... > Modem**.
4. Pilih ISP yang diperlukan dari daftar yang ditampilkan lalu sentuh **Edit...**
5. Masukkan nama penyedia layanan dalam kotak **Enter a name for the connection** (Masukkan nama untuk koneksi) lalu sentuh **Next** (Berikutnya).
6. Masukkan nama titik akses server yang ingin Anda hubungi dalam kotak **Access point name** (Nama titik akses) lalu sentuh **Next** (Berikutnya).
7. Masukkan nama pengguna dan sandi.
8. Masukkan nama domain jika diberikan oleh ISP.
9. Sentuh **Finish** (Selesai).

Atau, Anda juga dapat mengikuti langkah-langkah yang diberikan di bawah ini untuk mengedit koneksi Internet:

1. Sentuh **Start** (Mulai) > **Settings** (Pengaturan) > **Connections** (Koneksi) > **Connections > Advanced** (Tingkat Lanjut) > **Select Networks** (Pilih Jaringan).
2. Pilih opsi **iPAQ MMS** dari daftar **Programs that automatically connect to the Internet should connect using** (Program yang secara otomatis menghubungkan ke Internet harus menggunakan).
3. Sentuh **New... > (Baru) Modem**.
4. Masukkan nama untuk pengaturan. Nama ini adalah untuk preferensi Anda.
5. Sentuh **Modem > New... (Baru)**.
6. Masukkan nama penyedia layanan dalam kotak **Enter a name for the connection** (Masukkan nama untuk koneksi).
7. Pilih modem yang sesuai dari daftar **Select a modem** (Pilih modem).

Untuk mengkonfigurasi pengaturan dengan menggunakan nomor telepon:

- a. Pilih opsi **Cellular Line** (Saluran Selular) dari daftar **Select a modem** (Pilih modem).
- b. Sentuh **Next** (Berikutnya).



- c. Masukkan negara/kawasan dan kode area yang sesuai.
- d. Masukkan nomor telepon dalam kotak **Phone number** (Nomor telepon) lalu sentuh **Next** (Berikutnya).

Untuk mengkonfigurasi pengaturan dengan menggunakan titik akses:

- a. Pilih opsi **Cellular Line (GPRS, 3G)** (Saluran Selular) dari daftar **Select a modem** (Pilih modem).
  - b. Sentuh **Next** (Berikutnya).
  - c. Masukkan nama titik akses server yang ingin Anda hubungi dalam kotak **Access point name** (Nama titik akses) lalu sentuh **Next** (Berikutnya).
8. Masukkan nama pengguna dan sandi.
  9. Masukkan nama domain jika diberikan oleh ISP.

## Mengedit pengaturan informasi WAP

Untuk mengedit koneksi Internet:

1. Sentuh **Start** (Mulai) > **Settings** (Pengaturan) > **Connections** (Koneksi) > **Connections > Advanced** (Tingkat Lanjut) > **Select Networks** (Pilih Jaringan).
2. Pilih opsi **iPAQ WAP** dari daftar **Programs that automatically connect to the Internet should connect using** (Program yang secara otomatis menghubungkan ke Internet harus menggunakan).
3. Sentuh **Edit... > Modem**.
4. Pilih ISP yang diperlukan dari daftar yang ditampilkan lalu sentuh **Edit...**
5. Masukkan nama penyedia layanan dalam kotak **Enter a name for the connection** (Masukkan nama untuk koneksi) lalu sentuh **Next** (Berikutnya).
6. Masukkan nama titik akses server yang ingin Anda hubungi dalam kotak **Access point name** (Nama titik akses) lalu sentuh **Next** (Berikutnya).
7. Masukkan nama pengguna dan sandi.
8. Masukkan nama domain jika diberikan oleh ISP.
9. Sentuh **Finish** (Selesai).

Atau, Anda juga dapat mengikuti langkah-langkah yang diberikan di bawah ini untuk mengedit koneksi Internet:

1. Sentuh **Start** (Mulai) > **Settings** (Pengaturan) > **Connections** (Koneksi) > **Connections > Advanced** (Tingkat Lanjut) > **Select Networks** (Pilih Jaringan).
2. Pilih opsi **iPAQ WAP** dari daftar **Programs that automatically connect to the Internet should connect using** (Program yang secara otomatis menghubungkan ke Internet harus menggunakan).
3. Sentuh **New... > (Baru) Modem**.
4. Masukkan nama untuk pengaturan. Nama ini adalah untuk preferensi Anda.
5. Sentuh **Modem > New...** (Baru).
6. Masukkan nama penyedia layanan dalam kotak **Enter a name for the connection** (Masukkan nama untuk koneksi).
7. Pilih modem yang sesuai dari daftar **Select a modem** (Pilih modem).

Untuk mengkonfigurasi pengaturan dengan menggunakan nomor telepon:

- a. Pilih opsi **Cellular Line** (Saluran Selular) dari daftar **Select a modem** (Pilih modem).
- b. Sentuh **Next** (Berikutnya).
- c. Masukkan negara/kawasan dan kode area yang sesuai.
- d. Masukkan nomor telepon dalam kotak **Phone number** (Nomor telepon) lalu sentuh **Next** (Berikutnya).

Untuk mengkonfigurasi pengaturan dengan menggunakan titik akses:

- a. Pilih opsi **Cellular Line (GPRS, 3G)** (Saluran Selular) dari daftar **Select a modem** (Pilih modem).
  - b. Sentuh **Next** (Berikutnya).
  - c. Masukkan nama titik akses server yang ingin Anda hubungi dalam kotak **Access point name** (Nama titik akses) lalu sentuh **Next** (Berikutnya).
8. Masukkan nama pengguna dan sandi.
  9. Masukkan nama domain jika diberikan oleh ISP.

## Mengatasi masalah deteksi otomatis

Jika pengaturan deteksi otomatis gagal, lakukan salah satu atau beberapa langkah berikut ini:

- Periksa apakah kartu SIM sudah terpasang pada HP iPAQ. Jika tidak, masukkan kartu SIM lalu jalankan ulang aplikasi.
- Pastikan kontak logam pada kartu SIM dan slot SIM Anda tidak tertutup residu atau debu yang menghambat koneksi.
- Dalam aplikasi **HP iPAQ DataConnect**, pilih negara dan nama operator yang sesuai, lalu sentuh **ok**. Pengaturan akan diperbarui secara otomatis.
- Dalam aplikasi **HP iPAQ DataConnect**, jika nama operator Anda tidak muncul dalam daftar buka bawah, Anda harus menambahkannya secara manual ke dalam daftar dengan menyentuh tombol panah bawah di kotak **Operator** lalu menyentuh **Create New** (Buat Baru).

## Pengaturan tingkat lanjut

### Menghubungkan ke URL intranet

Untuk menghubungkan ke situs intranet dengan titik dalam URL (misalnya, intranet.namaperusahaan.com), tambahkan ke daftar **Work URL Exceptions** (Pengecualian URL Kerja).

Untuk menghubungkan ke URL intranet:

1. Sentuh **Start** (Mulai) > **Settings** (Pengaturan) > **Connections** (Koneksi) > **Connections** (Koneksi) > **Advanced** (Tingkat Lanjut) > **Exceptions...** (Pengecualian)
2. Sentuh **Add new URL...** (Tambah URL baru...)
3. Pada **Work URL** (URL Kerja), masukkan URL intranet.

---

 **CATATAN:** Jika Anda menggunakan banyak URL yang menggunakan nama asal perusahaan yang sama, Anda tidak perlu memasukkan URL satu-persatu dengan memasukkan **\*.namaperusahaan.com**.

---

## Mengubah URL intranet

Untuk mengubah URL intranet:

1. Sentuh **Start** (Mulai) > **Settings** (Pengaturan) > **Connections** (Koneksi) > **Connections** (Koneksi) > **Advanced** (Tingkat Lanjut) > **Exceptions** (Pengecualian).
2. Sentuh pengecualian URL intranet yang akan diubah, lalu buat perubahan yang diperlukan.

---

 **CATATAN:** Untuk menghapus pengecualian URL kerja, sentuh terus dalam daftar, lalu sentuh **Delete** (Hapus).

---

## Mengatur pilihan koneksi otomatis

Jika Anda telah membuat beberapa koneksi, Anda dapat mengatur HP iPAQ Anda untuk menghubungkan ke koneksi terbaik yang tersedia secara otomatis.

Untuk mengatur pilihan koneksi otomatis:

1. Sentuh **Start** (Mulai) > **Settings** (Pengaturan) > **Connections** (Koneksi) > **Connections** (Koneksi) > **Tasks** (Tugas).
2. Pada **My ISP** (ISP Saya) atau **My Work Network** (Jaringan Kerja Saya), sentuh **Add a new modem connection** (Tambahkan koneksi modem baru) untuk membuat koneksi baru.
3. Setelah membuat koneksi baru, pada **My ISP** (ISP Saya) atau **My Work Network** (Jaringan Kerja Saya), sentuh **Manage existing connections** (Atur koneksi yang ada).
4. Sentuh **Auto pick** (Pilih otomatis).

---

 **CATATAN:** Agar opsi **Auto pick** (Pilih otomatis) tersedia, Anda memerlukan beberapa koneksi.

---

## Mengatur gateway WAP

Untuk mengakses situs Titik Akses Nirkabel (WAP) melalui Internet Explorer, konfigurasi perangkat Anda untuk menggunakan gateway WAP.

Sebelum memulai, dapatkan informasi berikut ini dari ISP atau administrator jaringan Anda:

- User name (Nama pengguna)
- Password (Sandi)
- ISP server phone number (nomor telepon Server ISP)
- IP server gateway WAP
- Port number (Nomor Port)

Untuk mengatur gateway WAP:

1. Sentuh **Start** (Mulai) > **Settings** (Pengaturan) > **Connections** (Koneksi) > **Connections** (Koneksi) > **Advanced** (Tingkat Lanjut) > **Select Networks** (Pilih Jaringan) > **Edit...** untuk mengedit **iPAQ WAP** dari daftar **Programs that automatically connect to the Internet should connect using** (Program yang menghubungkan secara otomatis ke Internet harus menggunakan). Jika server proxy belum diatur, sentuh **New...** (Baru)
2. Pada tab **Proxy Settings** (Pengaturan Proxy), pilih kotak centang **This network connects to the Internet** (Jaringan ini menyambung ke Internet) dan **This network uses a proxy server to connect to the Internet** (Jaringan ini menggunakan server proxy untuk menyambung ke Internet).
3. Bila perlu, di kotak **Proxy server** (Server proxy), masukkan nama sever proxy.

4. Sentuh **Advanced** (Tingkat Lanjut) > **WAP**.
5. Di kotak **Server**, masukkan nama server gateway WAP. Pada **Port**, masukkan nomor port. Nomor port WAP yang paling umum adalah 9201.
6. Masukkan semua informasi logon yang diperlukan oleh server gateway WAP.

## Mengkonfigurasi pengaturan proxy tingkat lanjut

Untuk mengkonfigurasi pengaturan proxy tingkat lanjut:

1. Sentuh **Start** (Mulai) > **Settings** (Pengaturan) > **Connections** (Koneksi) > **Connections** (Koneksi) > **Advanced** (Tingkat Lanjut) > **Select Networks** (Pilih Jaringan) > **Edit...** untuk mengedit **iPAQ WAP** dari daftar **Programs that automatically connect to the Internet should connect using** (Program yang menghubungkan secara otomatis ke Internet harus menggunakan). Jika server proxy belum diatur, sentuh **New...** (Baru)
2. Pada tab **Proxy Settings** (Pengaturan Proxy), pilih kotak centang **This network connects to the Internet** (Jaringan ini menyambung ke Internet) dan **This network uses a proxy server to connect to the Internet** (Jaringan ini menggunakan server proxy untuk menyambung ke Internet).
3. Bila perlu, di kotak **Proxy server** (Server proxy), masukkan nama server proxy.
4. Masukkan nama dan port server proxy, untuk jenis server yang sesuai.
5. Bila perlu, masukkan kode akses yang diperlukan untuk menghubungkan ke server proxy Anda.
6. Sentuh **Advanced** (Tingkat Lanjut) > **Socks**.
7. Pilih **Socks 4** atau **Socks 5**. Jika menggunakan Socks 5, masukkan kode akses untuk menghubungkan ke server proxy Anda.

## Pengaturan koneksi tingkat lanjut

Untuk mengatur koneksi tingkat lanjut:

1. Sentuh **Start** (Mulai) > **Settings** (Pengaturan) > **Connections** (Koneksi) > **Connections** (Koneksi) > **Advanced** (Tingkat Lanjut) > **Select Networks** (Pilih Jaringan).
  2. Pilih **My ISP** (ISP saya) untuk menghubungkan ke Internet melalui ISP atau pilih **My Work Network** (Jaringan Kerja saya) untuk menghubungkan ke jaringan perusahaan. Pilih **My Work Network** (Jaringan Kerja Saya) jika jaringan memerlukan server proxy. Jika Anda perlu mengubah atau membuat nama manajemen jaringan baru, sentuh **Edit...** atau **New...** (Baru...), lalu sentuh **ok**.
  3. Pada layar **Connections** (Koneksi), sentuh **Advanced** (Tingkat Lanjut) > **Dialing Rules** (Aturan Pemanggilan).
  4. Untuk menghindari koneksi baru untuk setiap lokasi, pilih kotak centang **Use dialing rules** (Gunakan aturan pemanggilan).
- 
-  **CATATAN:** Anda dapat mengedit aturan pemanggilan dengan cara menyentuh **Edit** pada layar **Dialing Rules** (Aturan pemanggilan). Untuk melakukannya, masukkan rincian seperti **Name** (Nama), **Country code** (Kode negara) dan **Area code** (Kode area).
- 
5. Untuk membuat pengecualian URL, sentuh **Exceptions** (Pengecualian) > **Add new URL** (Tambah URL baru) lalu sentuh **ok**.

## Mengatur koneksi server VPN

Koneksi VPN membantu Anda untuk menghubungkan ke server, misalnya jaringan perusahaan, secara aman melalui Internet.

Sebelum memulai, dapatkan informasi berikut ini dari administrator jaringan Anda:

- User name (Nama pengguna)
- Password (Sandi)
- Domain name (Nama domain)
- TCP/IP settings (Pengaturan TCP/IP)
- Nama host atau alamat IP dari server VPN

Untuk mengatur koneksi server VPN:

1. Sentuh **Start** (Mulai) > **Settings** (Pengaturan) > **Connections** (Koneksi) > **Connections** (Koneksi) > **Tasks** (Tugas).
2. Pada (Jaringan Kerja Saya), sentuh **Add a new VPN server connection** lalu ikuti petunjuk dalam wizard New Connection (Koneksi Baru).
3. Pada hampir semua keadaan, Anda tidak boleh mengubah pengaturan tingkat lanjut. Namun, Anda perlu mengubah pengaturan tingkat lanjut bila:
  - Server yang akan dihubungkan tidak menggunakan alamat yang ditetapkan secara dinamis, dan Anda harus memasukkan pengaturan TCP/IP Anda.
  - Anda perlu mengubah pengaturan server DNS atau WINS.

Jika salah satu keadaan di atas berlaku, dari layar **My VPN** (VPN Saya), sentuh **Advanced** (Tingkat Lanjut) lalu masukkan informasi yang diperlukan. Sentuh **ok** untuk menyimpan perubahan dan kembali ke layar **My VPN** (VPN Saya).

4. Untuk melihat informasi tambahan untuk setiap layar dalam wizard atau ketika mengubah pengaturan, sentuh **Help** (Bantuan).

## Mengganti nama grup koneksi

Perangkat Anda telah diatur dengan dua grup pengaturan koneksi: **My ISP** (ISP Saya) dan **My Work Network** (Jaringan Kerja Saya). Anda juga dapat mengganti nama grup ini. Misalnya, jika Anda masukkan semua pengaturan perusahaan Anda pada **My Work Network Connections** (Koneksi Jaringan Kerja Saya), Anda dapat mengganti namanya dengan nama perusahaan Anda.

Untuk mengganti nama grup koneksi:

1. Sentuh **Start** (Mulai) > **Settings** (Pengaturan) > **Connections** (Koneksi) > **Connections** (Koneksi).
2. Pada **My ISP** (ISP Saya) atau **My Work Network** (Jaringan Kerja Saya), sentuh **Add a new modem connection** (Tambahkan koneksi modem baru) untuk membuat koneksi baru.
3. Setelah membuat koneksi baru, pada **My ISP** (ISP Saya) atau **My Work Network** (Jaringan Kerja Saya), sentuh **Manage existing connections** (Atur koneksi yang ada).
4. Sentuh **General** (Umum).
5. Masukkan nama untuk grup pengaturan lalu sentuh **ok**.

## Mengakhiri koneksi

Anda dianjurkan untuk memutuskan koneksi aktif pada HP iPAQ bila tidak digunakan. Dengan cara ini Anda dapat menghemat biaya koneksi.

- Apabila terhubung melalui kabel, lepaskan kabel dari HP iPAQ Anda.
- Bila terhubung via Bluetooth, sentuh **Start** (Mulai) > **Settings** (Pengaturan) > **Connections** (Koneksi) > **Wireless Manager** (Manajer Nirkabel). Berikutnya, sentuh **Bluetooth** untuk menonaktifkan Bluetooth.

---

## 16 Google Maps™ untuk aplikasi bergerak

Google Maps adalah aplikasi dan teknologi layanan pemetaan web gratis dari Google yang mendukung berbagai layanan berbasis peta. Layanan ini menyediakan peta jalan, perencana rute, dan penentu lokasi bisnis perkotaan untuk berbagai negara/kawasan di seluruh dunia.

Google Maps menyertakan sejumlah fitur berikut ini untuk membantu menyempurnakan pengalaman Anda di perjalanan:

- **Lalu lintas waktu realtime (nyata)** – Mengidentifikasi lokasi yang macet dan memperkirakan keterlambatan di lebih dari 30 daerah metropolitan utama di AS.
- **Arah yang terinci** – Menampilkan peta dengan arah selangkah-demi-selangkah, baik Anda berencana untuk berjalan kaki atau mengemudi.
- **Hasil pencarian terpadu** – Menampilkan lokasi bisnis dan informasi kontak lokal di dalam satu tempat, terpadu pada peta Anda.
- **Map mudah digerakkan** – Anda dapat perbesar atau perkecil peta, dan bergerak ke semua arah sehingga dapat mengorientasikan diri Anda secara visual.
- **Pencitraan satelit** – Mendapatkan pandangan lokasi yang Anda inginkan yang tampak dari udara.

---

 **CATATAN:** Google menawarkan peta mobile gratis, tetapi penyedia layanan selular mungkin membebankan biaya layanan data untuk men-download dan menggunakan aplikasi dengan program data terbatas atau tanpa program data. Hubungi penyedia layanan selular Anda tentang program data tidak terbatas, biasanya tersedia dengan membayar biaya tetap bulanan.

---

### Menjalankan dan menelusuri Google Maps

Untuk menjalankan Google Maps

1. Sentuh **Start** (Mulai) > **Google Maps**.
2. Pada layar **Terms and Conditions** (Persyaratan dan Ketentuan), sentuh **Accept** (Setuju).
3. Pada layar **About** (Tentang), sentuh **ok**.

Untuk menelusuri Google Maps:

1. Sentuh **Start** (Mulai) > **Google Maps**.
2. Sentuh **Menu** > **Directions...** (Arah...)
3. Masukkan lokasi Anda sekarang di kotak **From Location** (Dari Lokasi) dan tujuan di kotak **To Location** (Ke Lokasi).
4. Sentuh **ok** untuk memulai pencarian.

---

 **CATATAN:** Untuk informasi lebih lanjut tentang Google Maps, sentuh **Start** (Mulai) > **Google Maps** > **Menu** > **Help** (Bantuan) > **Tips** (Saran).

---

## Pencarian Google

Dengan Google Mobile Web Search (Pencarian Web Google Mobile) Anda dapat mencari situs Web yang khusus dirancang untuk telepon dan perangkat selular.

### Meluncurkan Pencarian Google

Untuk meluncurkan Pencarian Google:

1. Sentuh **Start** (Mulai) > **Google Search** (Pencarian Google).
2. Masukkan kriteria Pencarian Anda dalam kotak **Search** (Cari).
3. Sentuh **Search** untuk memulai pencarian.



---

# 17 Menggunakan Global Positioning System (Sistem Posisi Global) (GPS) pada HP iPAQ

1. Mengatur HP iPAQ.
2. Pastikan Anda memiliki akses Internet pada HP iPAQ Anda dengan mengunjungi situs Web seperti <http://www.hp.com>.
3. Pastikan bahwa tanggal dan waktu pada HP iPAQ Anda sudah benar.
4. Buka lokasi tempat penyimpanan GPS Map (mis., pada Perangkat atau Kartu Memori) lalu luncurkan aplikasi navigasi.

 **CATATAN:** Silakan merujuk ke rincian petunjuk dari vendor perangkat lunak navigasi tentang cara menggunakan aplikasi itu, karena caranya beragam untuk setiap negara/kawasan.

 **PERINGATAN!** Bila menggunakan bantuan navigasi perangkat keras dan perangkat lunak, di kendaraan atau tempat lainnya, Anda bertanggung jawab sepenuhnya untuk menaruh, mengamankan dan menggunakan bantuan ini dengan cara yang tidak akan menyebabkan kecelakaan, cedera diri, kerusakan properti atau menghalangi pandangan Anda. Anda sepenuhnya bertanggung jawab untuk mematuhi tata-tertib pengemudi yang aman. Jangan fungsikan produk ini sewaktu mengemudi. Parkir dahulu kendaraan Anda. Solusi navigasi GPS HP iPAQ ditujukan hanya untuk penggunaan otomotif.

Jika akan menggunakan navigasi GPS di kendaraan untuk jangka waktu yang lama, isilah daya baterai HP iPAQ Anda dengan menggunakan adaptor Otomatis.

 **CATATAN:** Anda dianjurkan untuk men-download semua peta GPS ke kartu memori yang kompatibel dengan HP iPAQ Anda yang spesifik. Cara ini mencegah kehilangan data peta Anda akibat daya yang mungkin habis atau Anda harus melakukan reset tuntas pada HP iPAQ Anda.

Penyebab umum interferensi bila menggunakan perangkat lunak GPS:

Jenis Interferensi	Cara Menghindari
Kendaraan yang dilengkapi jendela kaca dan kaca depan thermal	Taruh HP iPAQ Anda di tempat dengan pandangan terbuka ke angkasa atau pada dashboard kendaraan yang tidak memiliki jendela kaca thermal.
Telepon Selular atau peralatan lain yang memancarkan energi Frekuensi Radio (RF) atau mengeluarkan pancaran elektromagnetis yang kuat. Misalnya, oven microwave, telepon nirkabel berdaya tinggi, radio CB, Walkie-talkies, PERLENGKAPAN HAM, atau peralatan sinar-X dan MRI.	Jauhi sumber gangguan atau matikan sumbernya.
Gedung tinggi, pohon besar dan langit yang berawan tebal atau tertutup awan.	Jauhi sumber gangguan atau matikan sumbernya sehingga Anda memperoleh pandangan yang bersih ke langit.

---

# 18 Aplikasi

Nikmati HP iPAQ Anda dengan mendengarkan musik MP3 favorit Anda menggunakan Windows Media Player. Anda juga dapat merekam klip video untuk dikirim sebagai lampiran ke keluarga dan teman Anda. Gunakan aplikasi Office Mobile untuk melihat presentasi, spreadsheet, dan dokumen.

## Aplikasi HP

### HP Help and Support

Aplikasi **HP Help and Support** (Bantuan dan Dukungan HP) meningkatkan visibilitas, aksesibilitas, dan daya guna HP iPAQ.

Untuk mengakses **HP Help and Support**:

1. Sentuh **Start** (Mulai) > **Programs** (Program) > **HP Help and Support**.
2. Untuk melihat informasi tambahan, sentuh link HTML yang sesuai.
  - **Serial and Model Numbers** (Nomor Seri dan Model) – menampilkan nomor seri produk, ID model, ID produk, dan nomor IMEI.
  - **HP iPAQ Quick Tips** (Saran Cepat HP iPAQ) – meluncurkan aplikasi **HP iPAQ Tips**, yang akan menampilkan saran-saran untuk melakukan pengoperasian pada HP iPAQ dengan cara cepat dan efisien.
  - **Help Topics** (Topik Bantuan) – menampilkan layar **Help Topics**. Setiap topik bantuan ini akan memberikan informasi tentang berbagai fitur dan langkah-langkah untuk melakukan tugas.
  - **Customer Support** – meluncurkan tabel **Find More Information** (Temukan Informasi Lainnya). Tabel ini menampilkan judul topik bantuan dan lokasinya masing-masing di mana Anda dapat menemukan informasi lainnya mengenai berbagai topik.
  - **System Details** (Rincian Sistem) – meluncurkan aplikasi **HP Asset Viewer** (Penampil Aset HP), yang menampilkan informasi seperti, manufaktur, versi firmware, versi driver dan versi perangkat lunak tentang sistem, modul terpadu, dan aksesori yang terpasang.

---

 **CATATAN:** Sentuh **About** (Tentang) untuk melihat nama aplikasi, nomor versi, dan informasi hak cipta.

---

### HP VoiceReply

Anda dapat menggunakan **HP VoiceReply** untuk membalas atau menulis pesan e-mail dengan menggunakan suara Anda.

HP VoiceReply juga dapat digunakan untuk:



- Membalas ke pihak pengirim
- Membalas kepada semua penerima
- Meneruskan pesan

Anda dapat mengakses HP VoiceReply dalam tiga tampilan yang berbeda:

- **Tampilan Daftar** – Sewaktu menelusuri daftar pesan dalam Kotak Masuk.
- **Tampilan Baca** – Sewaktu membaca pesan khusus dari daftar pesan dalam Kotak Masuk.
- **Tampilan Menulis** – Sewaktu menulis pesan e-mail baru, membalas pesan email, atau meneruskan pengiriman pesan email.

HP VoiceReply dapat digunakan dengan account Outlook, account POP3 atau IMAP4 dari HP iPAQ Anda.

Untuk menggunakan HP VoiceReply:

1. Ketika menulis pesan e-mail baru atau membalas atau meneruskan pesan, sentuh **Menu > HP VoiceReply** untuk memilih salah satu opsi berikut ini:
    - **Reply to Sender** (Balas ke Pengirim) – Untuk mengirimkan balasan Anda hanya kepada penerima yang semula mengirim pesan email kepada Anda.
    - **Reply to All** (Balas ke Semua) – Untuk mengirimkan balasan Anda kepada semua penerima awal pesan email.
    - **Forward** (Teruskan) – Untuk meneruskan pengiriman pesan e-mail semula dengan balasan Anda kepada penerima yang mana saja.
- 
-  **CATATAN:** Ketiga opsi submenu: **Reply to Sender** (Balas ke Pengirim), **Reply to All** (Balas ke Semua), dan **Forward** (Teruskan), tersedia dalam tampilan Daftar dan Baca.
- 
2. Kemudian, pada jendela perekaman, sentuh tombol  (Rekam) untuk merekam pesan Anda.
  3. Sentuh tombol  (Berhenti) setelah selesai merekam pesan Anda.
  4. Rekaman pesan secara otomatis dilampirkan ke email Anda.
  5. Bila perlu masukkan pesan teks singkat. Anda juga dapat mengubah kolom yang dapat diedit dalam e-mail.
  6. Sentuh **Send** (Kirim) untuk mengirim pesan ke penerima.

## HP iPAQ Setup Assistant

Gunakan **HP iPAQ Setup Assistant** untuk memudahkan Anda mengkonfigurasi pengaturan pada HP iPAQ.

**HP iPAQ Setup Assistant** memungkinkan Anda untuk menyimpan pengaturan pada komputer. Ini dapat membantu Anda memulihkan pengaturan konfigurasi pada HP iPAQ Anda sewaktu-waktu. **HP iPAQ Setup Assistant** juga memungkinkan Anda untuk mengatur ulang (hard reset) HP iPAQ Anda ke pengaturan pabrik dan melihat informasi produk yang terperinci.

Dengan **HP iPAQ Setup Assistant**, Anda dapat mengatur beberapa konfigurasi dan langsung menerapkannya pada HP iPAQ Anda. Anda dapat membuat konfigurasi baru, mengubah pengaturan yang ada, menghapus konfigurasi yang dipilih, atau menerapkan pengaturan yang dipilih ke HP iPAQ Anda.

---

 **CATATAN:** Anda harus menginstal HP iPAQ Setup Assistant yang tersedia pada CD *Getting Started* (Persiapan) ke komputer Anda.

---

Pilih tab berikut ini untuk mengkonfigurasi pengaturan Anda:

- **Owner Information** (Informasi Pemilik) – Masukkan informasi identitas dan catatan Anda untuk menjelaskan data Anda dan HP iPAQ Anda. Ini berguna jika Anda kehilangan HP iPAQ Anda.
- **Wireless Network** (Jaringan Nirkabel) – Pengaturan jaringan nirkabel berisi konfigurasi yang diperlukan untuk menghubungkan ke jaringan kerja, rumah, atau jaringan nirkabel lainnya.
- **Proxy** – Server proxy berada di antara dua jaringan dan digunakan untuk membantu mencegah penyerang menyusup ke jaringan pribadi. Anda dapat memasukkan pengaturan proxy untuk menentukan konfigurasi proxy jaringan Anda.
- **Email** – Pengaturan email menguraikan konfigurasi yang diperlukan untuk menghubungkan dan memeriksa account e-mail Internet Anda.
- **Exchange Server** – Exchange Server digunakan untuk mengakses email, kalender, kontak, tugas dan isi kotak surat yang lainnya sewaktu di perjalanan. Anda dapat mengatur Outlook pada HP iPAQ untuk menyinkron secara langsung dengan Exchange Server perusahaan Anda.
- **Speed Dial** (Panggil Cepat) – **HP iPAQ Setup Assistant** membantu Anda membuat dan mengatur daftar nomor panggil cepat untuk HP iPAQ Anda.

---

 **CATATAN:** Entri panggil cepat pertama biasanya dicadangkan untuk Pesan suara oleh operator selular Anda, dan operator selular Anda mungkin mencadangkan salah satu entri lain untuk tanggapan darurat.

---

- **Browser Favorite** (Favorit Browser) – Gunakan **HP iPAQ Setup Assistant** untuk membuat dan mengatur daftar URL favorit Anda. Anda dapat mengakses URL ini menggunakan Internet Explorer pada HP iPAQ Anda.
- **Finish** (Selesai) – Pada konfigurasi baru, setelah Anda mengklik **Finish** (Selesai), masukkan nama konfigurasi dan sandi opsional, kemudian klik **OK** untuk menyimpan konfigurasi tersebut. Jika konfigurasi ini sudah ada, nama dan sandi yang ada akan digunakan.

## Cara pintas HP

### Menggunakan Cara pintas HP

Gunakan **HP Shortcuts** (Cara Pintas HP) untuk mengakses daftar cara pintas ke aplikasi atau fitur favorit pada HP iPAQ Anda.

Untuk menggunakan Cara pintas HP:

1. Sentuh **Start** (Mulai) > **Programs** (Program) > **HP Shortcuts** (Cara pintas HP).

---

 **CATATAN:** Anda juga dapat mengakses **HP Shortcuts** (Cara Pintas HP) dari layar **Today** (Hari ini) dengan menekan tombol lunak kanan.

---

2. Gulir lalu sentuh untuk memilih aplikasi yang akan digunakan.

---

 **CATATAN:** Anda juga dapat mengakses aplikasi dengan menekan angka yang ditampilkan di samping nama aplikasi. Atau, gunakan roda **SmartTouch Navigation** (Navigasi Sentuh-Cerdas), untuk bergulir ke aplikasi, kemudian tekan tombol  pada papan tombol.

---

### Mengedit Cara pintas HP

Anda dapat mengedit daftar cara pintas default atau membuat cara pintas baru dan menyimpannya dalam daftar yang ada.

Untuk mengedit cara pintas:

1. Gulir ke cara pintas yang akan diedit dalam daftar **HP Shortcuts** (Cara pintas HP) lalu sentuh **Menu > Edit**.
2. Untuk mengubah cara pintas default ke aplikasi yang berbeda, sentuh **Select new target** (Pilih sasaran baru).
3. Pilih **Tasks** (Tugas), **Programs** (Program), **Web Links** (Link Web), atau **File** lalu sentuh **Select** (Pilih).
4. Pilih aplikasi yang akan dibuatkan cara pintasnya.
5. Aplikasi yang dipilih ditampilkan di kotak **Shortcut Name** (Nama Cara pintas). Sentuh **Save** (Simpan) untuk menyimpan cara pintas aplikasi dalam daftar cara pintas.

 **CATATAN:** Untuk mengubah nama, tetapkan nama baru di kotak **Shortcut name** (Nama cara pintas) lalu tekan **Save** (Simpan) untuk menyimpan nama yang diubah.

## HP iPAQ DataConnect

Kpertama kali Anda menggunakan kartu SIM, aplikasi **HP iPAQ DataConnect** akan secara otomatis mendeteksi jaringan dan operator telepon serta mengatur pengaturan GPRS/EDGE.

Untuk mengkonfigurasi pengaturan data secara manual:

1. Sentuh **Start** (Mulai) > **Settings** (Pengaturan) > **Connections** (Koneksi) > **HP iPAQ DataConnect**.
2. Pilih negara dan operator, kemudian sentuh **Select** (Pilih) untuk mengkonfigurasi pengaturan jaringan operator yang dipilih.
3. Pengaturan data akan diambil setiap kali Anda menghubungkan ke Internet dengan menggunakan GPRS.

△ **PERHATIAN:** Anda tidak disarankan untuk mengedit parameter jaringan kecuali dengan petunjuk dari operator selular Anda.

## HP Asset Viewer

Dengan aplikasi **HP Asset Viewer**, Anda dapat melihat informasi sistem, modul terpadu, dan aksesoris yang terpasang.

Untuk mengakses HP Asset Viewer:

1. Sentuh **Start** (Mulai) > **Settings** (Pengaturan) > **System** (Sistem) > **HP Asset Viewer** (Penampil Aset HP).
2. Untuk melihat informasi sistem tambahan, sentuh tab yang sesuai.
  - Tab **Identify** (Identifikasi) – menampilkan nomor seri dan informasi pengguna.
  - Tab **Memory** (Memori) – menampilkan ukuran memori perangkat untuk ROM dan RAM pada iPAQ Anda. Tab ini juga menampilkan informasi tentang jenis chip flash dan ukuran blok flash.
  - Tab **Version** (Versi) – menampilkan nomor versi ROM, OS, BootLoader dan XIP.
  - Tab **Display** (Tampilan) – menampilkan pengaturan, seperti warna layar, ukuran, kepekatan warna, jenis tampilan dan jenis panel.
  - Tab **System** (Sistem) – menampilkan informasi tentang manufaktur, ID produk, ID model, jenis prosesor, bahasa dan ID negara.

- Tab **Camera** (Kamera) – menampilkan rincian kamera, seperti resolusi dan driver kamera.
- Tab **Keyboard** (Papan tombol) – menampilkan versi perangkat keras dan driver papan tombol.
- Tab **Bluetooth** – menampilkan status radio Bluetooth, versi firmware, versi driver, versi perangkat lunak dan alamat MAC.
- Tab **WLAN** – menampilkan status radio WLAN, versi firmware, versi driver, versi perangkat lunak dan alamat MAC.
- Tab **GSM** – menampilkan status telepon GSM, versi firmware radio dan alamat IMEI.
- Tab **GPS** – menampilkan status radio GPS internal dan eksternal, manufaktur, versi firmware, versi driver dan versi perangkat lunak.
- Tab **Extended ROM** – menampilkan rincian perangkat lunak penyesuaian iPAQ yang ada pada ROM perluasan (tidak berlaku untuk semua perangkat).

## HP CertEnroller

**HP CertEnroller** adalah fitur keamanan tingkat lanjut untuk mengambil dan mendaftarkan sertifikat baru. Dengan aplikasi ini Anda dapat meminta sertifikat pengguna dari server sertifikat.

 **CATATAN:** **HP CertEnroller** mengambil jenis sertifikat dari Active Directory (Direktori Aktif) maupun dari penyimpanan data perangkat. Anda harus memasukkan nama server untuk mengambil sertifikat, dan jika diminta, nama pengguna dan sandi yang berlaku.

Untuk mengakses **HP CertEnroller**:

1. Sentuh **Start** (Mulai) > **Settings** (Pengaturan) > **System** (Sistem) > **HP CertEnroller**.
2. Gunakan papan tombol pada layar untuk memasukkan nama server, nama pengguna dan sandi. Sentuh **Retrieve** (Ambil) untuk memulai transaksi men-download sertifikat dari server.
3. Setelah sertifikat diambil, sentuh **Menu** > **Cancel** (Batal) untuk keluar.

 **CATATAN:** Sentuh **Menu** > **About** (Tentang) untuk melihat keterangan singkat mengenai aplikasi, nama aplikasi, nomor versi, dan informasi hak cipta. Pada layar **Enroll Certificates**, sentuh **Start** (Mulai) > **Help** (Bantuan) untuk informasi lebih lanjut tentang aplikasi Certificate Enroller.

## HP iPAQ Tips

**HP iPAQ Tips** menampilkan saran untuk melakukan pengoperasian pada HP iPAQ Anda dengan cara cepat dan efisien. Tip ditampilkan pada layar setiap kali Anda mengaktifkan HP iPAQ. Sentuh **Menu** > **Next** (Berikutnya) untuk menampilkan saran berikutnya. Untuk menutup aplikasi ini, sentuh **Dismiss** (Hilangkan). Anda juga dapat mengakses **HP iPAQ Tips** dengan menyentuh **Start** (Mulai) > **Programs** (Program) > **HP Help and Support** (Bantuan dan Dukungan HP) > **HP iPAQ Quick Tips** (Saran Cepat HP iPAQ).

 **TIPS:** Anda juga dapat mengakses aplikasi **HP iPAQ Tips** dengan menyentuh **Start** (Mulai) > **Programs** > **HP iPAQ Tips** (Saran HP iPAQ)).

## HP iPAQ Mobile Broadband Connect

Gunakan **HP iPAQ Mobile Broadband Connect** untuk menghubungkan komputer ke Internet menggunakan iPAQ Anda yang memiliki kemampuan data dan Wi-Fi. Kunjungi <http://hp.com/go/mobilebroadbandconnect> untuk men-download aplikasi dan petunjuk.

## HP Enterprise Mobility Agent



HP Enterprise Mobility Agent adalah bagian dari HP Enterprise Mobility Suite yang

memudahkan Anda untuk mengkonfigurasi dan mengatur HP iPAQ dari jarak jauh.



HP Enterprise Mobility Agent harus diaktifkan dari jarak jauh oleh HP Enterprise Mobility server berlisensi yang dijual secara terpisah. Kunjungi <http://www.hp.com/go/ems> untuk informasi lebih lanjut atau hubungi administrator IT Anda untuk mengetahui apakah pada saat ini perusahaan Anda menggunakan HP Enterprise Mobility Suite. HP Enterprise Mobility Suite memiliki kemampuan untuk mengkonfigurasi dari jarak jauh layanan mobile, mendiagnosis perangkat, menambah/menghapus aplikasi, serta mengunci/mengaktifkan/menghapus perangkat seandainya perangkat itu hilang atau dicuri.

## HP iPAQ File Store

Anda dapat menginstal program dan menyimpan file ke folder iPAQ File Store, yang dapat diakses dari **File Explorer** pada HP iPAQ Anda. Program dan file yang tersimpan dalam folder iPAQ File Store tidak akan dihapus meskipun Anda mengatur ulang HP iPAQ Anda.

Untuk menyimpan file ke HP iPAQ File Store:

1. Salin file yang akan disimpan ke dalam folder iPAQ File Store.
2. Sentuh **Start** (Mulai) > **Programs** (Program) > **File Explorer** > **iPAQ File Store**.
3. Sentuh **Edit** > **Paste** (Tempel).

△ **PERHATIAN:** iPAQ File Store mungkin berisi folder khusus bernama hp untuk menyimpan file sistem. Jangan simpan file baru atau mengubah file yang ada dalam folder hp.



📝 **CATATAN:** Sebelum menyimpan file ke dalam folder iPAQ File Store, Anda disarankan untuk melihat memori yang tersedia dalam folder tersebut. Untuk melihat jumlah memori, sentuh **Start** (Mulai) > **Settings** (Pengaturan) > **System** (Sistem) > **Memory** (Memori) > **Storage Card** (Kartu Penyimpanan), lalu pilih **iPAQ File Store** dari daftar.

## HP iPAQ Ring Tone Manager

Dengan aplikasi **HP iPAQ Ring Tone Manager** (Manajer Nada Dering HP iPAQ), Anda dapat menambah dan menghapus nada dering pada HP iPAQ.

Untuk menambah nada dering:

1. Sentuh **Start** (Mulai) > **Settings** (Pengaturan) > **System** (Sistem) > **RingTones** (Nada Dering) > **Add** (Tambah).
2. Pada layar **iPAQ Ring Tones** (Nada Dering iPAQ), di bawah tulisan **Select Ring Tones to add to your device** (Pilih Nada Dering untuk ditambahkan ke perangkat Anda), semua file \*.wav, \*.mid, dan \*.mp3 yang tersimpan pada perangkat akan ditampilkan.
3. Pilih nada dering yang diperlukan lalu sentuh **Add** (Tambah).

Untuk memutar nada dering yang baru ditambahkan, sentuh tombol  (Putar). Gunakan tombol  (Berhenti), untuk menghentikan nada dering yang sedang diputar.

Untuk menghapus nada dering:

1. Sentuh **Start** (Mulai) > **Settings** (Pengaturan) > **System** (Sistem) > **RingTones** (Nada Dering) > **Remove** (Hapus).
2. Pada layar **iPAQ Ring Tones** (Nada Dering iPAQ), di bawah tulisan **Select Ring Tones to be removed from your device** (Pilih Nada Dering yang akan dihapus dari perangkat Anda), pilih nada dering yang diperlukan.
3. Sentuh **Remove** (Hapus).

 **CATATAN:** Anda hanya dapat menggunakan aplikasi **HP iPAQ Ring Tone Manager** (Manajer Nada Dering HP iPAQ) untuk menambah dan menghapus nada dering. Aplikasi ini tidak dapat menetapkan file apapun sebagai nada dering baru.

---

## Mengelola sertifikat

Untuk mengelola sertifikat:

1. Sentuh **Start** (Mulai) > **Settings** (Pengaturan) > **System** (Sistem) > **Certificates** (Sertifikat).
2. Pilih salah satu sertifikat.
  - Tab **Personal** (Pribadi) menampilkan sertifikat pribadi Anda.
  - Tab **Intermediate** (Antara) menampilkan otoritas sertifikasi antara.
  - Tab **Root** (Asal) menampilkan otoritas sertifikasi asal.

 **CATATAN:** Untuk melihat rincian sertifikat, sentuh sertifikat yang dikehendaki pada masing-masing tab.

---

## iPAQ Audio

Dengan **iPAQ Audio** Anda dapat mengatur, menyesuaikan dan menyimpan pengaturan untuk output audio dan mikrofon.

Untuk mengkonfigurasi pengaturan output audio:

1. Sentuh **Start** (Mulai) > **Settings** (Pengaturan) > **System** (Sistem) > **iPAQ Audio** > **Audio out**.
2. Gerakkan slider **Bass Boost** untuk mengubah tingkat bass dan slider **Treble Adjustment** untuk menyesuaikan efek treble.
3. Sentuh **Restore Default** (Pulihkan Default) untuk kembali ke pengaturan semula.

Untuk mengakses pengaturan mikrofon:

1. Sentuh **Start** (Mulai) > **Settings** (Pengaturan) > **System** (Sistem) > **iPAQ Audio** > **Mic**.
2. Pada layar **Microphone** (Mikrofon), kosongkan kotak centang **Enable AGC** (Aktifkan AGC) untuk mengaktifkan pengaturan mikrofon.

 **CATATAN:** Jika Anda mengaktifkan Automatic Gain Control (AGC), sistem akan menangani tingkat penambahan yang dihasilkan.

---

3. Pilih salah satu mode pradefinisi: **Quiet** (Tenang), **Normal**, atau **Noisy** (Bising).
4. Gunakan slider untuk menyesuaikan rangkaian nilai dari masing-masing mode ini.



## Keyguard (Penjaga tombol)

Aplikasi **Keyguard** (Penjaga tombol) menonaktifkan layar sentuh dan tombol iPAQ untuk mencegah aktivasi perangkat atau fungsinya yang tidak disengaja.

Untuk mengaktifkan aplikasi **Keyguard** (Penjaga tombol), sentuh **Start** (Mulai) > **Settings** > **Personal** (Pribadi) > **Buttons** (Tombol) > **Lock** (Kunci) > **Enable Keyguard** (Aktifkan Penjaga Tombol) > **ok**.

---

 **CATATAN:** Setelah perangkat masuk ke mode siaga, keyguard secara otomatis diaktifkan.

---

Untuk menonaktifkan aplikasi **Keyguard** (Penjaga tombol), kosongkan kotak centang **Enable Keyguard** (Aktifkan Penjaga Tombol), lalu sentuh **ok**.

Tombol-tombol pada perangkat tidak melakukan fungsinya dan layar sentuh tidak aktif sampai Anda menyelesaikan urutan untuk mengaktifkan tombol. Untuk mengaktifkan aplikasi ini, ikuti urutan deaktivasi seperti yang diuraikan di layar.

---

 **CATATAN:** Apabila ada panggilan masuk, keyguard tetap aktif dan Anda dapat menjawab panggilan.

---

**CATATAN:** Untuk menghubungi nomor darurat bila keyguard sedang aktif, masukkan nomor darurat dengan menggunakan bantalan tombol lalu tekan tombol  (Jawab/Kirim).

---

## Perintah Suara

Gunakan aplikasi **Voice Commander** (Perintah Suara) untuk mencari kontak, memanggil kontak dengan nama, mengambil informasi kalender, memutar dan mengontrol musik, serta menjalankan aplikasi pada HP iPAQ Anda. Untuk informasi lebih lanjut, rujuk ke [Perintah suara pada hal. 27](#).

---

 **TIPS:** Anda juga dapat mengakses aplikasi **Voice Commander** (Perintah Suara) dengan menyentuh **Start** (Mulai) > **Programs** (Program) > **Voice Commander** atau Anda dapat juga menekan tombol **Voice Commander** (Perintah Suara) pada panel kanan HP iPAQ.

---

## Internet Explorer

Anda dapat membuka aplikasi **Internet Explorer** dari menu **Start** (Mulai). Aplikasi ini menampilkan home page iPAQtersesuai dengan opsi berikut ini:

- **iPAQ software** (Perangkat lunak iPAQ) – Men-download perangkat lunak dan game untuk perangkat selular Anda. Menelusuri situs untuk mencari update terbaru dan perangkat lunak terbaik.
- **iPAQ Mobile** – Gunakan situs ini untuk mencari informasi produk, dukungan dan lainnya tentang iPAQ.
- **Windows Mobile** – Mempelajari lebih lanjut tentang perangkat lunak Windows Mobile
- **iPAQ accessories** (Aksesori iPAQ) – Membeli aksesori genggam HP iPAQ langsung dari HP Home & Home Office Store.
- **HP shopping** (Belanja HP) – Membeli desktop, laptop, printer, kamera digital, televisi, dan kartrid tinta serta toner, langsung dari HP.

---

 **CATATAN:** Opsi ini untuk setiap negara/kawasan mungkin berbeda.

---

Tiap ikon dikaitkan ke halaman Web-nya masing-masing. Oleh sebab itu, halaman Web yang sesuai akan terbuka bila Anda menyentuh ikon yang dikehendaki.

## Remote Desktop Mobile

Gunakan **Remote Desktop Mobile** untuk log ke Windows Terminal Server. Dengan fasilitas ini Anda dapat menggunakan semua program yang diinstal pada server ini.

Untuk menghubungkan ke Terminal Server:

1. Sentuh **Start** (Mulai) > **Programs** (Program) > **Remote Desktop Mobile**.
2. Dalam kotak **Computer**, masukkan nama Terminal Server atau alamat TCP/IP.
3. Masukkan nama pengguna, sandi dan domain Anda dalam kotaknya masing-masing.
4. Sentuh **Connect** (Hubungkan).

Sentuh **Options** (Opsi) > **Display** (Tampilan) untuk menetapkan opsi warna, **256 Colors** atau **High Color (16 bit)**. Anda dapat melihat **Remote desktop display** baik dalam mode layar penuh atau Anda dapat memilihnya agar desktop jarak jauh muat ke layar iPAQ Anda.

 **CATATAN:** Setelah menghubungkan ke terminal server, tekan tombol lunak **Right** (Kanan) untuk memilih opsi **Full Screen** (Layar Penuh).

Sentuh **Options** (Opsi) > **Sound** (Suara) untuk mengatur **Remote desktop sound** (Suara desktop jauh). Anda dapat memilih untuk membisukan suara, memutar suara pada komputer jauh atau memutar suara pada perangkat Anda.

## Windows Media Player

Gunakan Windows Media Player untuk menikmati media digital dengan cara baru baik di rumah maupun dalam perjalanan. Dengan Windows Media Player, Anda dapat memutar file audio dan video yang tersimpan pada telepon atau kartu memori Anda.

Sentuh **Start** (Mulai) > **Programs** (Program) > **Windows Media** untuk membuka aplikasi Windows Media Player.

Untuk daftar lengkap fitur dan informasi lain, kunjungi <http://www.microsoft.com/windowsmedia>.

 **CATATAN:** File yang diproteksi adalah file media digital yang dilindungi dengan lisensi untuk mencegah penggunaan atau pemutaran tanpa izin. Lisensi dibuat dan diatur dengan menggunakan teknologi DRM. HP iPAQ mendukung OMA 1.0 forward lock DRM version.

## Menghapus Daftar Now Playing (Sedang Diputar)

Sentuh **Start** (Mulai) > **Programs** (Program) > **Windows Media** lalu pilih **Now Playing** (Sedang Diputar).

Daftar **Now Playing** (Sedang Diputar) menampilkan file yang sedang diputar dan antrian file yang akan diputar. Anda dapat menghapus cepat semua item dari daftar putar dengan mengosongkan daftar putar **Now Playing** (Sedang Diputar).

Untuk menghapus daftar **Now Playing** (Sedang Diputar):

1. Jika Anda berada di layar **Library** (Perpustakaan), pilih kategori **Now Playing** untuk menampilkan layar **Now Playing** (Sedang Diputar). Jika Anda berada di layar **Playback** (Pemutaran), pilih kategori **Now Playing** untuk menampilkan layar **Now Playing** (Sedang Diputar).
2. Pada layar **Now Playing** (Sedang Diputar), sentuh **Menu** > **Clear Now Playing** (Hapus Sedang Diputar).

## Memperbarui Perpustakaan

Pada hampir semua kasus, Windows Media Player Mobile memperbarui perpustakaan Anda secara otomatis. Namun, Anda dapat memperbarui perpustakaan secara manual untuk memastikan adanya link ke file baru yang mungkin baru disalin ke HP iPAQ atau kartu penyimpanan yang dapat dilepas.

Untuk memperbarui perpustakaan:

1. Jika Anda belum berada di layar **Library** (Perpustakaan), sentuh **Menu > Library...** (Perpustakaan...)
2. Pada layar **Library** (Perpustakaan), sentuh **Menu > Update Library...** (Perbarui Perpustakaan...)
3. Tunggu sampai semua file ditambahkan, lalu sentuh **Done** (Selesai).

## Gunakan Voice Commander untuk memutar file media

Anda dapat memutar file media Anda menggunakan aplikasi **Voice Commander** pada HP iPAQ Anda.

1. Tekan tombol **Voice Commander** pada HP iPAQ Anda.
2. Pegang HP iPAQ 10 cm dari wajah Anda lalu ucapkan **Play Music (Nama File Media)** untuk memutar file media.

---

 **CATATAN:** Perintah suara **Play Music** hanya akan memutar file media yang ada dalam daftar putar.

**CATATAN:** Tekan tombol **Voice Commander** lalu ucapkan **Pause/Resume Music** (Tunda/Lanjutkan Musik) untuk menunda atau melanjutkan file media.

---

## Aplikasi Office Mobile

### Word Mobile

Anda dapat membuat dan mengedit dokumen dan template dalam **Word Mobile**. Anda juga dapat menyimpan dokumen dan template sebagai file .doc, .rtf, .txt, dan .dot.

Dengan Word Mobile, Anda dapat:

- Mengedit dokumen dan template Word yang dibuat pada komputer Anda.
- Membuka dan mengedit dokumen Pocket Word (\*.psw)

---

 **CATATAN:** Jika mengedit file, Anda perlu menyimpannya ke dalam format .doc, .rtf, .txt, atau .dot.

---

Untuk mengakses **Word Mobile**, sentuh **Start > (Mulai) Office Mobile > Word Mobile**.

Opsi yang tersedia bila Anda menyentuh **Menu** memungkinkan Anda untuk:

- Membuat dokumen baru atau mengedit dokumen yang ada.
- Memformat dokumen.
- Memeriksa ejaan dan jumlah kata dalam dokumen.
- Menyimpan, memindahkan, mengganti nama, atau menghapus dokumen.
- Mengirim dokumen via email atau Bluetooth.

## Excel Mobile

Anda dapat membuat dan mengedit workbook dan template pada HP iPAQ Anda dengan **Excel Mobile**.

Dengan Excel Mobile, Anda dapat:

- Melihat, mengedit, dan membuat diagram dan grafik, yang dapat dipadukan sebagai objek dalam worksheet yang sama atau terpisah.
- Memasukkan rumus dan fungsi, lalu menyaring data untuk melihat subset informasi yang dikehendaki.
- Membelah panel untuk melihat bagian worksheet yang berbeda pada saat yang sama.
- Membekukan panel paling atas dan kiri pada worksheet agar label baris dan kolom atau data lain tetap terlihat saat Anda menggulir ke seluruh worksheet.

Untuk mengakses **Excel Mobile**, sentuh **Start** (Mulai) > **Office Mobile** > **Excel Mobile**.

Untuk mengakses opsi untuk mengatur dan memformat worksheet, buka worksheet lalu sentuh **Menu**. Selain opsi **Cut** (Potong), **Copy** (Salin), dan **Paste** (Tempel), tersedia opsi pada **Menu** yang memungkinkan Anda untuk:

- Menempelkan sel menggunakan **Paste Special...**
- Menghapus isi dan format yang digunakan untuk sel.
- Menyisipkan sel baru, diagram, simbol, fungsi, dan menetapkan nama dalam workbook.
- Mengatur dimensi baris dan kolom. Meratakan sel, mengatur font dan gaya teks, dan mengatur garis tepi sel.
- Membuat worksheet baru dan menyimpan, mengganti nama, atau menghapus worksheet yang ada.
- Mengirim worksheet melalui e-mail atau Bluetooth.

## PowerPoint Mobile

Gunakan **PowerPoint Mobile** untuk membuka dan melihat presentasi tayangan slide yang dibuat pada komputer Anda.

Dengan PowerPoint Mobile, Anda dapat:

- Membuka presentasi dari pesan e-mail.
- Men-download presentasi dari file bersama atau Internet.
- Menyalin presentasi ke HP iPAQ Anda melalui kartu penyimpanan.

---

 **CATATAN:** Tayangan slide yang dibuat dalam format \*.ppt atau \*.pps dengan PowerPoint '97 dan yang lebih baru dapat dilihat pada perangkat Anda.

---

Fitur PowerPoint yang tidak didukung pada HP iPAQ Anda termasuk:

- Catatan: Catatan yang ditulis untuk slide tidak dapat dilihat.
- Menyusun ulang atau mengedit slide: **PowerPoint Mobile** hanya penampil slide.

Untuk mengakses **PowerPoint Mobile**, sentuh **Start** (Mulai) > **Office Mobile** > **PowerPoint Mobile**.

Opsi yang tersedia bila Anda menyentuh **Menu** memungkinkan Anda untuk:

- Mengatur tayangan slide.
- Mengganti nama, memindahkan, menghapus, atau menyalin presentasi.
- Mengirim presentasi via email atau Bluetooth.

## Games (Permainan)

### Bubble Breaker

Tujuan dari **Bubble Breaker** adalah menghapus (lebih dari satu) bola yang berwarna sama dari layar. Semakin sedikit bola yang tersisa, semakin tinggi nilai Anda.

Untuk memulai permainan baru:

1. Sentuh **Start** (Mulai) > **Programs** (Program) > **Games** > **Bubble Breaker**.
2. Sentuh **New Game** (Permainan Baru) Untuk memulai permainan baru.

---

 **CATATAN:** Anda dapat melanjutkan memainkan game yang sekarang aktif.

3. Sentuh **Menu** > **Statistics** (Statistik) untuk memilih cara menampilkan hasil permainan.
4. Sentuh **Menu** > **Options...** (Ops...) untuk mengedit pengaturan permainan.

---

 **CATATAN:** Untuk mengembalikan bola yang telah dihapus, sentuh **Menu** > **Undo Move** (Batalkan gerakan).

Untuk bermain:

1. Sentuh **Start** (Mulai) > **Programs** (Program) > **Games** > **Bubble Breaker**.
2. Sentuh **New Game** (Permainan Baru) Untuk memulai permainan baru.
3. Sentuh bola yang warnanya sama dengan bola-bola di sekitarnya.
4. Sentuh bola yang berwarna sama sebanyak dua kali untuk menghapusnya dari layar.

### Solitaire

Tujuan dari **Solitaire** adalah menggunakan semua kartu yang tersedia untuk menyusun empat tumpukan kartu sesuai jenisnya, mulai dari As. Anda menang apabila semua kartu sudah tersusun.

Untuk bermain:

1. Sentuh **Start** (Mulai) > **Programs** (Program) > **Games** > **Solitaire**.
2. Sentuh **Menu** > **New Game** (Permainan Baru) Untuk memulai permainan baru.
3. Sentuh terus kartu yang akan dipindahkan lalu geser ke tumpukan yang dituju.
4. Pindahkan setiap as pada ketujuh tumpukan ke empat ruang kartu di bagian atas layar, kemudian mainkan semua kartu lainnya.
5. Sentuh kartu dua kali untuk memindahkannya ke empat tumpukan di sudut kanan atas layar sesuai urutannya. Kartu yang menghadap ke atas pada keempat tumpukan selalu dapat dimainkan.
6. Setelah semua kartu yang dapat dimainkan habis, sentuh **Draw** (Kocok) untuk membalik kartu.

## Berbagi-pakai Internet

Anda dapat menggunakan HP iPAQ Anda sebagai modem nirkabel. Perangkat lunak **Internet Sharing** (Berbagi Internet) pada HP iPAQ akan memandu Anda selama proses koneksi. Masukkan SIM berkemampuan data ke dalam HP iPAQ Anda sebelum mengatur **Internet Sharing** (Berbagi-pakai Internet). Anda mungkin juga perlu menginstal driver perangkat lunak (terdapat pada CD *Getting Started* (Persiapan)) ke laptop Anda. Sebelum dapat memulai **Internet Sharing**, pastikan Anda telah mendapatkan koneksi selular. Jika Anda tidak memiliki koneksi yang aktif, aplikasi **Internet Sharing** tidak dapat dijalankan.

## Untuk menghubungkan ke laptop menggunakan koneksi data USB

Anda mungkin perlu menginstal driver USB sebelum menghubungkan ke komputer Anda. Jika komputer Anda menambahkan secara otomatis HP iPAQ Anda sebagai modem baru, Anda dapat melompati langkah berikut ini:

1. Hubungkan HP iPAQ ke komputer dengan menggunakan kabel sinkronisasi mini-USB (WMDC untuk Windows Vista dan ActiveSync untuk Windows XP). Komputer Anda mungkin meminta driver modem USB nirkabel dengan layar menu **New hardware wizard** (Wizard perangkat keras baru). Atau lanjutkan ke **To set up a USB modem connection** (Untuk mengatur koneksi modem USB).
2. Klik **Next** (Berikutnya) pada layar pembuka **Install Wizard**.
3. Pilih opsi **Search for a suitable driver for my device (recommended)** (Cari driver yang sesuai untuk perangkat saya (Disarankan)).
4. Pilih **Specify a Location** (Tetapkan Lokasinya) lalu telusuri ke folder drive C:\ yang berisi driver USB.

---

 **CATATAN:** Klik **Next** (Berikutnya) agar komputer Anda mencari dan men-download file driver USB secara otomatis.

---

5. Klik **Finish** (Selesai).
6. Setelah driver diinstal, **Smartphone USB Modem** akan ditambahkan ke daftar perangkat dalam Device Manager.
7. Kemudian, lepaskan HP iPAQ Anda dari komputer.

---

 **CATATAN:** Modem 56 K mampu menerima 56 Kbps dari operator selular yang kompatibel. Kecepatan sebenarnya akan bervariasi tergantung kondisi saluran.

---

Untuk mengatur koneksi modem USB:

1. Pastikan HP iPAQ Anda tidak terhubung ke komputer.
2. Sentuh **Start** (Mulai) > **Programs** (Program) > **Internet Sharing** (Berbagi Internet).
3. Gulir lalu pilih **USB** dari daftar **PC Connection** (Koneksi PC).
4. Gulir lalu pilih jenis koneksi GPRS yang akan digunakan dari daftar **Network Connection** (Koneksi Jaringan).
5. Sekarang, hubungkan HP iPAQ Anda ke komputer dengan kabel sinkronisasi miniUSB lalu sentuh **Connect** (Hubungkan).

## Untuk menghubungkan ke laptop menggunakan koneksi data Bluetooth

Untuk hasil terbaik, hubungkan HP iPAQ Anda ke komputer menggunakan mini-USB (WMDC untuk Windows Vista dan ActiveSync untuk Windows XP) untuk melangsungkan hubungan sinkronisasi sebelum menghubungkan via Bluetooth.

- Ikuti petunjuk pada bantuan perangkat lunak sinkronisasi Anda untuk mengkonfigurasi Bluetooth pada komputer Anda.

Untuk mengatur koneksi modem Bluetooth:

1. Pastikan HP iPAQ Anda tidak terhubung ke komputer.
2. Sentuh **Start** (Mulai) > **Programs** (Program) > **Internet Sharing** (Berbagi Internet).
3. Gulir lalu pilih **Bluetooth PAN** dari daftar **PC Connection** (Koneksi PC).
4. Gulir lalu pilih jenis koneksi GPRS yang akan digunakan dari daftar **Network Connection** (Koneksi Jaringan).
5. Atur HP iPAQ agar dapat dilihat dan dideteksi. Hubungkan Bluetooth PAN ke komputer Anda lalu buat kemitraan di antara keduanya.
6. Tekan **Connect** (Sambungkan) setelah kemitraan dibuat.

## Internet Explorer

Gunakan **Internet Explorer Mobile** untuk melihat dan men-download halaman Web dan mengakses situs Web melalui sinkronisasi, atau saat terhubung ke Internet. Aplikasi **HP iPAQ DataConnect** mendeteksi pengaturan jaringan dan memungkinkan Anda untuk menghubungkan ke situs Web Internet.

Untuk membuka link menggunakan halaman favorit:

1. Sentuh **Start** (Mulai) > **Internet Explorer** untuk membuka **Internet Explorer Mobile**.
2. Sentuh daftar **Favorites** (Favorit) lalu sentuh untuk membuka link yang dikehendaki.
3. Sentuh **Menu** > **Favorites...** (Favorit) untuk melihat daftar semua situs favorit Anda dan sentuh **Menu** > **Add To Favorites...** (Tambah ke Favorit...) untuk menambahkan URL baru ke daftar favorit Anda.
4. Sentuh **Menu** > **History...** (Riwayat...) untuk menampilkan riwayat.

---

 **CATATAN:** Sentuh **Menu** > **Tools** (Alat) > **Options...** (Ops) untuk mengubah pengaturan umum, memori, dan pengamanan.

**CATATAN:** Anda dapat mengirimkan URL sebagai pesan e-mail dengan menyentuh **Menu** > **Tools** (Alat) > **Send Link...** (Kirim Link...)

---

Anda dapat mempelajari lebih lanjut tentang Internet Explorer dengan menyentuh **Start** (Mulai) > **Help** (Bantuan) > **Contents** (isi) > **Browse the Web** (Jelajah Web).

## Windows Live Messenger

Anda dapat menggunakan Windows Live Messenger pada telepon untuk mengirim pesan cepat. Windows Live Messenger menyediakan lingkungan chat (obrolan) yang sama seperti Windows Live Messenger pada komputer.

Dengan fitur Windows Live Messenger, Anda dapat:

- Mengirim dan menerima Instant Message (Pesan Cepat).
- Mengubah status Anda atau melihat status orang lain dalam daftar Anda.
- Mengundang orang lain untuk percakapan chat (obrolan).
- Memblokir kontak tertentu agar tidak melihat status Anda atau mengirim pesan untuk Anda.

Sentuh **Start** (Mulai) > **Programs** (Program) > **Messenger** untuk membuka aplikasi Windows Live Messenger.

Untuk menggunakan Windows Live Messenger, Anda memerlukan account Microsoft.NET Passport kecuali Anda telah memiliki account Hotmail. Untuk membuat account Microsoft.NET Passport, kunjungi <http://www.passport.net>. Setelah memiliki account, Anda dapat menggunakan fitur Windows Live Messenger.

## Mendaftar masuk dan keluar dari messenger

Sentuh **Start** (Mulai) > **Programs** (Program) > **Messenger** untuk membuka fitur Windows Live Messenger.

Untuk mendaftar masuk ke Messenger:

1. Sentuh **Sign in** (Daftar masuk) setelah menavigasi ke status sign-in yang dikehendaki.
2. Masukkan informasi Anda di kotak **Signin** (Daftar masuk) dan **Password** (Sandi). Sentuh **Sign In** (Daftar Masuk).

Untuk keluar dari Windows Live Messenger:

- ▲ Sentuh **Menu** > **Sign Out** (Daftar Keluar) untuk keluar dari Windows Live Messenger.

Jika Anda tidak keluar dari Windows Live Messenger, koneksi data Anda tetap aktif, yang akan menambah biaya tagihan operator selular Anda. Sesi tidak dibatasi waktunya atau diakhiri sebelum salah satu hal berikut terjadi:

- Pengguna mengakhiri sesi instant messenger
- Pengguna menerima panggilan suara masuk
- Pengguna membuat panggilan suara keluar
- Perangkat dinonaktifkan atau keluar dari jangkauan

## Mengirim pesan cepat

Anda dapat mengirim pesan cepat dari Windows Live Messenger Anda ke kontak dalam daftar messenger Anda.

Untuk mengirim pesan cepat:

1. Pilih penerima pesan cepat Anda lalu sentuh **Send** (Kirim).
2. Masukkan pesan Anda, lalu sentuh **Send** (Kirim).

Anda juga dapat mengatur kontak Anda dan mengontrol tampilan mereka.



Untuk mengatur kontak dalam Windows Live Messenger:

- Sentuh **Menu > Add New Contacts** (Tambah Kontak Baru) untuk membuat kontak baru.
- Sentuh **Menu > Contact Options** (Opsi Kontak) > **Delete** (Hapus) untuk menghapus kontak yang ada.
- Sentuh **Menu > Block/Unblock** (Blokir/Buka) untuk memblokir atau membolehkan kontak yang dipilih untuk melihat status Anda dan mengirim pesan cepat untuk Anda.

 **CATATAN:** Sentuh **Menu > My Text** (Teks Saya) untuk menambahkan pesan umum ketika menyusun pesan cepat. Sentuh **Menu > Invite** (Undang) untuk mengundang kontak ke chat (obrolan) yang sedang berlangsung. Anda juga dapat melihat siapa yang berbicara kepada Anda atau beralih di antara obrolan dengan menyentuh **Menu > Chats** (Obrolan).

## Mengubah status Anda

Anda dapat mengubah status Anda pada Windows Live Messenger sesuai kebutuhan. Untuk mengubah status Anda:

1. Sentuh lalu pilih nama Anda dalam daftar kontak.
2. Tekan **Menu > Change Appearances** (Ubah Tampilan), lalu telusuri untuk memilih status yang dikehendaki.

## Siaran selular SMS

Melalui Short Message Service Cell Broadcast (SMSCB), pesan dapat menjangkau beberapa telepon selular sekaligus. Pesan dapat dikirim ke selular tertentu atau ke wilayah geografis khusus.

## SIM Toolkit

SIM Toolkit (STK) terdiri atas serangkaian perintah yang sudah diprogram ke dalam kartu SIM. Toolkit menentukan bagaimana cara kartu berinteraksi dengan dunia luar dan melangsungkan protokol komunikasi antara kartu dan telepon. Toolkit ini mendukung berbagai layanan bernilai tambah, biasanya yang disediakan operator atau perusahaan pihak ketiga.

## Manajer SIM

SIM Manager (Manajer SIM) mendukung berbagai fitur kartu SIM dan penggunaannya dapat mengakses informasi pada kartu SIM. Penggunaannya pun dapat mengatur fitur keamanan dan kontak kartu SIM.

## Daya

Dengan menggunakan aplikasi **Power** (Daya), Anda dapat melihat jumlah daya baterai yang tersisa. Dengan aplikasi **Power** (Daya), Anda juga dapat mengatur periode siaga, durasi untuk penonaktifan, dan kecepatan pengisian USB untuk HP iPAQ Anda.

Untuk mengubah pengaturan daya:

1. Sentuh **Start** (Mulai) > **Settings** (Pengaturan) > **System** (Sistem) > **Power** (Daya).
2. Sentuh **Advanced** (Tingkat Lanjut) lalu pilih lama waktu HP iPAQ tetap aktif bila menggunakan daya baterai atau daya AC (arus listrik bolak-balik).
3. Sentuh **USB Charging** (Pengisian USB) lalu pilih kotak centang **Use USB Charging** (Gunakan Pengisian USB) untuk mengaktifkan pengisian USB.

Pilih salah satu opsi berikut ini:

- **Fast Charging** (Pengisian Cepat)
- **Slow Charging** (Pengisian Lamban)

## Lampu latar

Dengan aplikasi **Backlight** (Lampu latar), Anda dapat melihat dan mengubah opsi lampu latar, seperti kecerahan HP iPAQ.

Untuk mengubah pengaturan lampu latar:

1. Sentuh **Start** (Mulai) > **Settings** (Pengaturan) > **System** (Sistem) > **Backlight** (Lampu Latar).
2. Sentuh **Battery power** (Daya baterai) atau **External Power** (Daya Eksternal). Pilih kotak centang **Turn off backlight if device is not used for** (Matikan lampu latar jika perangkat tidak digunakan selama), lalu pilih durasinya dari daftar.

Sentuh **Start** (Mulai) > **Settings** (Pengaturan) > **System** (Sistem) > **Backlight** (Lampu Latar) > **Brightness** (Kecerahan). Berikutnya, gerakkan slider pada layar **Backlight** (Lampu latar) ke atas atau ke bawah untuk menentukan tingkat kecerahan yang diperlukan.

---

 **TIPS:** Anda juga dapat menggunakan **3Way ThumbWheel** (Roda Ibu Jari 3-Arah) atau roda **SmartTouch Navigation** (Navigasi Sentuh-Cerdas) untuk menggerakkan slider.

---

# 19 Spesifikasi produk

## Spesifikasi sistem

 **CATATAN:** Tidak semua model yang diuraikan tersedia di semua negara/kawasan. Untuk informasi lebih lanjut mengenai spesifikasi model tertentu, pada HP iPAQ Anda, sentuh **Start** (Mulai) > **Settings** (Pengaturan) > **System** (Sistem) > **HP Asset Viewer** (Penampil Aset HP).

Fitur Sistem	Keterangan
Prosesor	Marvell PXA270, 520 MHz
Sistem Operasi	Microsoft® Windows Mobile 6 Professional
Memori	128 MB SDRAM/256 MB Flash ROM
Daya Eksternal	Adaptor listrik: input 100–240 Vac, 200 mA, 50 sd 60 Hz dan output +5 Vdc, 1 A Pengisi daya USB: 5 Vdc, 100/500 mA
Tampilan	LCD TFT 2,8" 240x320 dengan layar sentuh
Slot SD	Mendukung memori MicroSD
Jack Headphone	Jack input mikrofon, dikombinasikan dengan jack headphone
Antena	Antena internal Wi-Fi dan Bluetooth <b>CATATAN:</b> Komponen ini tidak akan terlihat dari luar.
Baterai	Baterai 1590 mAh Lipolymer yang dapat dilepas/diisi ulang
Bluetooth	Jangkauan 10 m (sekitar 33 kaki) – Komunikasi nirkabel kecepatan tinggi, daya rendah, jarak pendek dengan perangkat Bluetooth lain
Wi-Fi	IEEE 802.11b/g
Kamera	<ul style="list-style-type: none"><li>• 3 Megapiksel</li><li>• Fokus otomatis (10 cm s/d. tak terhingga)</li><li>• Zoom Digital 4x</li><li>• Perekaman video dengan audio (maks. QVGA)</li></ul> <b>CATATAN:</b> Kamera tidak tersedia pada semua model.

## Spesifikasi fisik

	AS	Metrik
Panjang	4,61 inci	117 mm
Lebar	2,37 inci	60,3 mm

	AS	Metrik
Tebal	0,69 inci	17,5 mm
Berat	<ul style="list-style-type: none"> <li>• Dengan baterai: 5,1 oz</li> <li>• Tanpa baterai: 4,021 oz</li> </ul>	<ul style="list-style-type: none"> <li>• Dengan baterai: 145 g</li> <li>• Tanpa baterai: 114 g</li> </ul>

## Lingkungan pengoperasian

		AS	Metrik
Suhu	Beroperasi	14° s.d. 131° F	-10° s.d. 55° C
	Tidak beroperasi	4° s.d. 140° F	-20° s.d. 60° C
Kelembapan Relatif	Beroperasi	85 % RH	85 % RH
	Tidak beroperasi	90 % RH	90 % RH

---

## 20 Pemberitahuan peraturan

### Pemberitahuan Komisi Komunikasi Federal (FCC)

This equipment has been tested and found to comply with the limits for a Class B digital device, pursuant to Part 15 of the FCC Rules. These limits are designed to provide reasonable protection against harmful interference in a residential installation. This equipment generates, uses, and can radiate radio frequency energy and, if not installed and used in accordance with the instructions, may cause harmful interference to radio communications. However, there is no guarantee that interference will not occur in a particular installation.

If this equipment does cause harmful interference to radio or television reception, which can be determined by turning the equipment off and on, the user is encouraged to try to correct the interference by one or more of the following measures:

- Reorient or relocate the receiving antenna.
- Increase the separation between the equipment and receiver.
- Connect the equipment to an outlet on a circuit different from that to which the receiver is connected.
- Consult the dealer or an experienced radio or television technician for help.

### Modifikasi

The FCC requires the user to be notified that any changes or modifications made to this device that are not expressly approved by HP may void the user's authority to operate the equipment.

### Kabel

To maintain compliance with FCC Rules and Regulations, connections to this device must be made with shielded cables having metallic RF/EMI connector hoods.

### Declaration of Conformity for Products Marked with the FCC Logo (United States Only)

This device complies with Part 15 of the FCC Rules. Operation is subject to the following 2 conditions:

1. This device may not cause harmful interference.
2. This device must accept any interference received, including interference that may cause undesired operation.

If you have questions about the product that are *not* related to this declaration, write to

Hewlett-Packard Company

P. O. Box 692000, Mail Stop 530113

Houston, TX 77269-2000

or call 1-800-HP-INVENT (1-800-474-6836)

For questions regarding this FCC declaration, write to

Hewlett-Packard Company

P. O. Box 692000, Mail Stop 510101

Houston, TX 77269-2000

or call HP at 281-514-3333

To identify your product, refer to the part, series, or model number located on the product.

## Pemberitahuan Kanada

This Class B digital apparatus meets all requirements of the Canadian Interference-Causing Equipment Regulations.

## Avis Canadien

Cet appareil numérique de la classe B respecte toutes les exigences du Règlement sur le matériel brouilleur du Canada.

## Pemberitahuan Uni Eropa

Produk yang bertanda CE memenuhi ketentuan Petunjuk Dewan UE berikut ini:

- Petunjuk Voltase Rendah 2006/95/EC
- Petunjuk EMC 2004/108/EC

Kepatuhan CE produk ini hanya berlaku jika mendapatkan daya dari adaptor AC dengan tanda CE yang benar yang disediakan oleh HP.

Jika dilengkapi dengan fungsionalitas komunikasi, produk ini juga memenuhi persyaratan pokok dari Petunjuk Dewan UE berikut ini:

- Petunjuk R&TTE 1999/5/EC

Kepatuhan terhadap petunjuk ini menyiratkan kesesuaian standar keselarasan Eropa (Norma-Norma Eropa) yang tercantum dalam EU Declaration of Conformity yang dikeluarkan oleh HP untuk produk ini atau keluarga produk. Kepatuhan ini diindikasikan oleh salah satu tanda kesesuaian yang tertera pada produk.

- Tanda CE ini berlaku untuk produk non-telekomunikasi dan untuk produk telekomunikasi yang telah disesuaikan untuk UE, seperti Bluetooth®.



- Tanda CE ini berlaku untuk produk telekomunikasi yang belum disesuaikan untuk UE.



\*Jika berlaku, digunakan nomor bodi yang diberitahukan. Rujuk ke label pengaturan yang dibekalkan pada produk ini.

Hewlett-Packard GmbH, HQ-TRE, Herrenberger Strasse 140, D-71034 Böblingen, Germany

Fungsionalitas komunikasi produk ini dapat digunakan di negara-negara UE dan EFTA berikut ini:

Austria, Belgia, Bulgaria, Cyprus, Republik Ceko, Denmark, Estonia, Finlandia, Perancis, Jerman, Yunani, Hongaria, Islandia, Irlandia, Italia, Latvia, Liechtenstein, Lithuania, Luxembourg, Malta, Belanda, Norwedia, Polandia, Portugal, Rumania, Republik Slovak, Slovenia, Spanyol, Swedia, Swiss, dan Inggris.

## Produk dengan Perangkat LAN Nirkabel 2,4-GHz

### Perancis

L'utilisation de cet équipement (2.4 GHz Wireless LAN) est soumise à certaines restrictions: Cet équipement peut être utilisé à l'intérieur d'un bâtiment en utilisant toutes les fréquences de 2400 à 2483.5 MHz (Chaîne 1-13). Pour une utilisation en environnement extérieur, les fréquences comprises entre 2400-2454 MHz (Chaîne 1-9) peuvent être utilisées. Pour les dernières restrictions, voir <http://www.arcep.fr>.

Batasan tertentu akan berlaku untuk pengoperasian LAN Nirkabel 2,4 GHz pada produk ini: Produk ini dapat digunakan di dalam ruangan untuk seluruh pita frekuensi 2400-2483,5 MHz (saluran 1-13). Untuk penggunaan di luar ruangan, hanya pita frekuensi 2400-2454 MHz (saluran 1-9) yang dapat digunakan. Untuk persyaratan terbaru, kunjungi <http://www.arcep.fr>.

### Italia

E' necessaria una concessione ministeriale anche per l'uso del prodotto. Verificare per favore con il proprio distributore o direttamente presso la Direzione Generale Pianificazione e Gestione Frequenze.

Untuk menggunakan diperlukan lisensi. Verifikasi dengan dealer Anda atau tanyakan langsung ke General Direction for Frequency Planning and Management (Direzione Generale Pianificazione e Gestione Frequenze).

## Peringatan Baterai

- △ **PERINGATAN!** PAKET BATERAI HP iPAQ ini berisi baterai lithium ion yang dapat diisi-ulang. Untuk mengurangi risiko kebakaran atau luka bakar, jangan membongkar, meremukkan, melubangi, melakukan hubungan pendek eksternal, atau membuangnya di api atau air. Gantilah hanya dengan suku cadang HP.
- △ **PERHATIAN:** Risiko ledakan jika baterai diganti oleh jenis yang keliru. Buang baterai bekas sesuai petunjuk.

## Mendaur-ulang Baterai

HP mendorong pelanggan untuk mendaur ulang perangkat elektronik, kartrid cetak HP asli, dan baterai isi ulang bekas. Untuk informasi tentang program daur ulang, kunjungi <http://www.hp.com/recycle>.

## Pembuangan Baterai

- △ **PERINGATAN!** Bila baterai sudah habis masa pakainya, jangan dibuang dalam limbah rumah-tangga pada umumnya. Patuhi undang-undang dan peraturan setempat di daerah Anda untuk pembuangan baterai komputer.



## Pembuangan Peralatan Limbah oleh Pengguna di Rumah Pribadi

Disposal of Waste Equipment by Users in Private Household in the European Union



This symbol on the product or on its packaging indicates that this product must not be disposed of with your other household waste. Instead, it is your responsibility to dispose of your waste equipment by handing it over to a designated collection point for the recycling of waste electrical and electronic equipment. The separate collection and recycling of your waste equipment at the time of disposal will help to conserve natural resources and ensure that it is recycled in a manner that protects human health and the environment. For more information about where you can drop off your waste equipment for recycling, please contact your local city office, your household waste disposal service or the shop where you purchased the product.

التخلص من مخلفات اجهزة من قبل المستخدمين في منازلهم الخاصة في الاتحاد الأوروبي



يشير هذا الرمز على المنتج أو على علبته إلى أنه يجب عدم التخلص من هذا المنتج مع باقي النفايات المنزلية. عوضاً عن ذلك، تقع على عاتقك مسؤولية التخلص من مخلفات الأجهزة بتسليمها لمركز الجمع المعين لغرض إعادة تصنيع المخلفات من الأجهزة الكهربائية والإلكترونية. ويؤدي جمع مخلفات الأجهزة وإعادة تصنيعها، عندما يحين أو أن التخلص منها، إلى مساعدتك في المحافظة على الموارد الطبيعية ويضمن إعادة تصنيعها بشكل يحمي الصحة البشرية والبيئة. للحصول على معلومات حول أماكن تسليم مخلفات الأجهزة بغرض إعادة تصنيعها، يرجى الاتصال بمكتب البلدية المحلية، أو خدمة جمع النفايات المنزلية أو المتجر حيث اشتريت المنتج.



## Likvidace zařízení soukromými domácími uživateli v Evropské unii



Tento symbol na produktu nebo balení označuje výrobek, který nesmí být vyhozen spolu s ostatním domácím odpadem. Povinností uživatele je předat takto označený odpad na předem určené sběrné místo pro recyklaci elektrických a elektronických zařízení. Okamžité třídění a recyklace odpadu pomůže uchovat přírodní prostředí a zajistí takový způsob recyklace, který ochrání zdraví a životní prostředí člověka. Další informace o možnostech odevzdání odpadu k recyklaci získáte na příslušném obecním nebo městském úřadě, od firmy zabývající se sběrem a svozem odpadu nebo v obchodě, kde jste produkt zakoupili.

## Bortskaffelse af brugt udstyr hos brugere i private hjem i EU



Dette symbol på produktet eller på emballagen angiver, at dette produkt ikke må bortskaffes sammen med det øvrige husholdningsaffald. I stedet er det dit ansvar at bortskaffe dit brugte udstyr ved at aflevere det ved et autoriseret indsamlingssted med henblik på genbrug af elektrisk og elektronisk udstyr. Den særskilte indsamling og genbrug af dit brugte udstyr i forbindelse med bortskaffelsen er med til at bevare naturlige ressourcer og sikre, at udstyret genbruges på en måde, som beskytter helbred og miljø. Yderligere oplysninger om steder, hvor du kan aflevere dit brugte udstyr med henblik på genbrug, kan du få på dit lokale kommunekontor, hos renovationsfirmaet for dit lokalområde eller den butik, hvor du købte produktet.

## Seadmete jäätmete kõrvaldamine eramajapidamistes Euroopa Liidus



See tootel või selle pakendil olev sümbol näitab, et kõnealust toodet ei tohi koos teiste majapidamisjäätmetega kõrvaldada. Teie kohus on oma seadmete jäätmed kõrvaldada, viies need elektri- ja elektroonikaseadmete jäätmete ringlussevõtmiseks selleks ettenähtud kogumispunkti. Seadmete jäätmete eraldi kogumine ja ringlussevõtmine kõrvaldamise ajal aitab kaitsta loodusvarasid ning tagada, et ringlussevõtmine toimub viisil, mis kaitseb inimeste tervist ning keskkonda. Lisateabe saamiseks selle kohta, kuhu oma seadmete jäätmed ringlussevõtmiseks viia, võtke palun ühendust oma kohaliku linnakantselei, majapidamisjäätmete kõrvaldamise teenistuse või kauplusega, kust Te toote ostsite.

## Laitteiden hävittäminen kotitalouksissa Euroopan unionin alueella



Jos tuotteessa tai sen pakkauksessa on tämä merkki, tuotetta ei saa hävittää kotitalousjätteiden mukana. Tällöin hävitettävä laite on toimitettava sähkölaitteiden ja elektronisten laitteiden kierrätyspisteeseen. Hävitettävien laitteiden erillinen käsittely ja kierrätys auttavat säästämään luonnonvaroja ja varmistamaan, että laite kierrätetään tavalla, joka estää terveyshaitat ja suojelee luontoa. Lisätietoja paikoista, joihin hävitettävät laitteet voi toimittaa kierrätettäväksi, saa ottamalla yhteyttä jätehuoltoon tai liikkeeseen, josta tuote on ostettu.

## Élimination des appareils mis au rebut par les ménages dans l'Union européenne



Le symbole apposé sur ce produit ou sur son emballage indique que ce produit ne doit pas être jeté avec les déchets ménagers ordinaires. Il est de votre responsabilité de mettre au rebut vos appareils en les déposant dans les centres de collecte publique désignés pour le recyclage des équipements électriques et électroniques. La collecte et le recyclage de vos appareils mis au rebut indépendamment du reste des déchets contribue à la préservation des ressources naturelles et garantit que ces appareils seront recyclés dans le respect de la santé humaine et de l'environnement. Pour obtenir plus d'informations sur les centres de collecte et de recyclage des appareils mis au rebut, veuillez contacter les autorités locales de votre région, les services de collecte des ordures ménagères ou le magasin dans lequel vous avez acheté ce produit.

## Entsorgung von Altgeräten aus privaten Haushalten in der EU



Das Symbol auf dem Produkt oder seiner Verpackung weist darauf hin, dass das Produkt nicht über den normalen Hausmüll entsorgt werden darf. Benutzer sind verpflichtet, die Altgeräte an einer Rücknahmestelle für Elektro- und Elektronik-Altgeräte abzugeben. Die getrennte Sammlung und ordnungsgemäße Entsorgung Ihrer Altgeräte trägt zur Erhaltung der natürlichen Ressourcen bei und garantiert eine Wiederverwertung, die die Gesundheit des Menschen und die Umwelt schützt. Informationen dazu, wo Sie Rücknahmestellen für Ihre Altgeräte finden, erhalten Sie bei Ihrer Stadtverwaltung, den örtlichen Müllentsorgungsbetrieben oder im Geschäft, in dem Sie das Gerät erworben haben.

## Απόρριψη άχρηστου εξοπλισμού από χρήστες σε ιδιωτικά νοικοκυριά στην Ευρωπαϊκή Ένωση



Το σύμβολο αυτό στο προϊόν ή τη συσκευασία του υποδεικνύει ότι το συγκεκριμένο προϊόν δεν πρέπει να διατίθεται μαζί με τα άλλα οικιακά σας απορρίμματα. Αντίθετα, είναι δική σας ευθύνη να απορρίψετε τον άχρηστο εξοπλισμό σας παραδίδοντάς τον σε καθορισμένο σημείο συλλογής για την ανακύκλωση άχρηστου ηλεκτρικού και ηλεκτρονικού εξοπλισμού. Η ξεχωριστή συλλογή και ανακύκλωση του άχρηστου εξοπλισμού σας κατά την απόρριψη θα συμβάλει στη διατήρηση των φυσικών πόρων και θα διασφαλίσει ότι η ανακύκλωση γίνεται με τρόπο που προστατεύει την ανθρώπινη υγεία και το περιβάλλον. Για περισσότερες πληροφορίες σχετικά με το πού μπορείτε να παραδώσετε τον άχρηστο εξοπλισμό σας για ανακύκλωση, επικοινωνήστε με το αρμόδιο τοπικό γραφείο, την τοπική υπηρεσία διάθεσης οικιακών απορριμμάτων ή το κατάστημα όπου αγοράσατε το προϊόν.

## Készülékek magánháztartásban történő selejtezése az Európai Unió területén



A készüléken, illetve a készülék csomagolásán látható azonos szimbólum annak jelzésére szolgál, hogy a készülék a selejtezés során az egyéb háztartási hulladéktól eltérő módon kezelendő. A vásárló a hulladékká vált készüléket köteles a kijelölt gyűjtőhelyre szállítani az elektromos és elektronikai készülékek újrahasznosítása céljából. A hulladékká vált készülékek selejtezés kori begyűjtése és újrahasznosítása hozzájárul a természeti erőforrások megőrzéséhez, valamint biztosítja a selejtezett termékek környezetre és emberi egészségre nézve biztonságos feldolgozását. A begyűjtés pontos helyéről bővebb tájékoztatást a lakhelye szerint illetékes önkormányzattól, az illetékes szem-ételtakarító vállalatától, illetve a terméket eláruló helyen kaphat.

## Smaltimento delle apparecchiature da parte di privati nel territorio dell'Unione Europea



Questo simbolo presente sul prodotto o sulla sua confezione indica che il prodotto non può essere smaltito insieme ai rifiuti domestici. È responsabilità dell'utente smaltire le apparecchiature consegnandole presso un punto di raccolta designato al riciclo e allo smaltimento di apparecchiature elettriche ed elettroniche. La raccolta differenziata e il corretto riciclo delle apparecchiature da smaltire permette di proteggere la salute degli individui e l'ecosistema. Per ulteriori informazioni relative ai punti di raccolta delle apparecchiature, contattare l'ente locale per lo smaltimento dei rifiuti, oppure il negozio presso il quale è stato acquistato il prodotto.

## Vartotojų iš privačių namų ūkių įrangos atliekų šalinimas Europos Sąjungoje



Šis simbolis ant gaminio arba jo pa kuotės rodo, kad šio gaminio šalinti kartu su kitomis namų ūkio atliekomis negalima. Šalintinas įrangos atliekas privalote pristatyti į specialią surinkimo vietą elektros ir elektroninės įrangos atliekoms perdirbti. Atskirai surenkamos ir perdirbamos šalintinos įrangos atliekos padės saugoti gamtinius išteklius ir užtikrinti, kad jos bus perdirbtos tokiu būdu, kuris nekenkia žmonių sveikatai ir aplinkai. Jeigu norite sužinoti daugiau apie tai, kur galima pristatyti perdirbtinas įrangos atliekas, kreipkitės į savo seniūniją, namų ūkio atliekų šalinimo tarnybą arba parduotuvę, kurioje įsigijote gaminį.

## Nolietotu iekārtu iznīcināšanas noteikumi lietotājiem Eiropas Savienības privātajās mājāsaimniecībās



Šāds simbols uz izstrādājuma vai uz tā iesaiņojuma norāda, ka šo izstrādājumu nedrīkst izmest kopā ar citiem sadzīves atkritumiem. Jūs atbildat par to, lai nolietotās iekārtas tiktu nodotas speciāli iekārtotos punktos, kas paredzēti izmantoto elektrisko un elektronisko iekārtu savākšanai otrreizējai pārstrādei. Atsevišķa nolietoto iekārtu savākšana un otrreizējā pārstrāde palīdzēs saglabāt dabas resursus un garantēs, ka šīs iekārtas tiks otrreizēji pārstrādātas tādā veidā, lai pasargātu vidi un cilvēku veselību. Lai uzzinātu, kur nolietotās iekārtas var izmest otrreizējai pārstrādei, jāvēršas savas dzīves vietas pašvaldībā, sadzīves atkritumu savākšanas dienestā vai veikalā, kurā izstrādājums tika nopirkts.

## Verwijdering van afgedankte apparatuur door privé-gebruikers in de Europese Unie



Dit symbool op het product of de verpakking geeft aan dat dit product niet mag worden gedeponerd bij het normale huishoudelijke afval. U bent zelf verantwoordelijk voor het inleveren van uw afgedankte apparatuur bij een inzamelingspunt voor het recyclen van oude elektrische en elektronische apparatuur. Door uw oude apparatuur apart aan te bieden en te recyclen, kunnen natuurlijke bronnen worden behouden en kan het materiaal worden hergebruikt op een manier waarmee de volksgezondheid en het milieu worden beschermd. Neem contact op met uw gemeente, het afvalinzamelingsbedrijf of de winkel waar u het product hebt gekocht voor meer informatie over inzamelingspunten waar u oude apparatuur kunt aanbieden voor recycling.

## Eliminering av utstyr i privathusholdningen i Den europeiske unions medlemsland



Dette symbolet på produktet eller emballasjen betyr at produktet ikke må kastes med vanlig husholdningsavfall. I stedet er du ansvarlig for at utbrukt utstyr leveres inn til et angitt innsamlingssted for resirkulering av elektrisk og elektronisk utstyr. Denne separate innsamlingen og resirkuleringen av utbrukt utstyr vil bidra til å bevare naturressursene - resirkuleringen foretas på en måte som beskytter menneskelig helse og miljø. For å få vite hvor du kan levere inn utbrukt utstyr for resirkulering, vennligst ta kontakt med det lokale kommunekontoret, renovasjonsvesenet eller forretningen der du kjøpte produktet.

## Pozbywanie się zużytego sprzętu przez użytkowników w prywatnych gospodarstwach domowych w Unii Europejskiej



Ten symbol na produkcie lub jego opakowaniu oznacza, że produktu nie wolno wyrzucać do zwykłych pojemników na śmieci. Obowiązkiem użytkownika jest przekazanie zużytego sprzętu do wyznaczonego punktu zbiórki w celu recyklingu odpadów powstałych ze sprzętu elektrycznego i elektronicznego. Osobna zbiórka oraz recykling zużytego sprzętu pomogą w ochronie zasobów naturalnych i zapewnią ponowne wprowadzenie go do obiegu w sposób chroniący zdrowie człowieka i środowisko. Aby uzyskać więcej informacji o tym, gdzie można przekazać zużyty sprzęt do recyklingu, należy się skontaktować z urzędem miasta, zakładem gospodarki odpadami lub sklepem, w którym zakupiono produkt.

## Destruição, por Utilizadores na União Europeia, de Equipamento Usado no Lixo Doméstico



Este símbolo, no produto ou na respectiva embalagem, indica que este material não deve ser destruído com outro lixo doméstico. É da sua responsabilidade destruir o equipamento usado levando-o para um local de recolha apropriado, destinado à reciclagem de produtos eléctricos e electrónicos usados. A recolha e reciclagem separada do seu equipamento doméstico quando da destruição, ajudará a preservar os recursos naturais e a assegurar que ele é reciclado através de um processo que protege a saúde humana e o ambiente. Para obter mais informações sobre onde pode colocar o seu equipamento usado para reciclagem, contacte a entidade responsável local, o serviço de destruição do lixo doméstico, ou a loja onde adquiriu o produto.

## Утилизация оборудования владельцами частных домов в странах Европейского Союза



Этот символ на изделии или его упаковке означает, что изделие нельзя выбрасывать вместе с обычным бытовым мусором. Вы обязаны сдать ненужное оборудование в специальный пункт приема и утилизации электрооборудования. Отделение ненужного электрооборудования от прочего бытового мусора и его отдельная утилизация помогут сохранить природные ресурсы и обеспечить переработку отходов безопасным для здоровья человека и окружающей среды способом. За дополнительной информацией о том, куда можно сдать ненужное электрооборудование, обращайтесь в администрацию города, местную службу утилизации отходов или магазин, где было приобретено изделие.

## Bortskaffande av avfallsprodukter från användare i privathushåll inom Europeiska Unionen



Om den här symbolen visas på produkten eller förpackningen betyder det att produkten inte får slängas på samma ställe som hushållssopor. I stället är det ditt ansvar att bortskaffa avfallet genom att överlämna det till ett uppsamlingsställe avsett för återvinning av avfall från elektriska och elektroniska produkter. Separat insamling och återvinning av avfallet hjälper till att spara på våra naturresurser och gör att avfallet återvinns på ett sätt som skyddar människors hälsa och miljön. Kontakta ditt lokala kommunkontor, din närmsta återvinningsstation för hushållsavfall eller affären där du köpte produkten för att få mer information om var du kan lämna ditt avfall för återvinning.

## Odstranjevanje odslužene opreme uporabnikov v zasebnih gospodinjstvih v Evropski uniji



Ta znak na izdelku ali njegovi embalaži pomeni, da izdelka ne smete odvreči med gospodinjске odpadke. Nasprotno, odsluženo opremo morate predati na zbirališče, pooblaščeno za recikliranje odslužene električne in elektronske opreme. Ločeno zbiranje in recikliranje odslužene opreme prispeva k ohranjanju naravnih virov in zagotavlja recikliranje te opreme na zdravju in okolju neškodljiv način. Za podrobnejše informacije o tem, kam lahko odpeljete odsluženo opremo na recikliranje, se obrnite na pristojni organ, komunalno službo ali trgovino, kjer ste izdelek kupili.

## Likvidácia vyradených zariadení v domácnostiach v Európskej únii



Symbol na výrobku alebo jeho balení označuje, že daný výrobok sa nesmie likvidovať s domovým odpadom. Povinnosťou spotrebiteľa je odovzdať vyradené zariadenie v zbernom mieste, ktoré je určené na recykláciu vyradených elektrických a elektronických zariadení. Separovaný zber a recyklácia vyradených zariadení prispieva k ochrane prírodných zdrojov a zabezpečuje, že recyklácia sa vykonáva spôsobom chrániacim ľudské zdravie a životné prostredie. Informácie o zberných miestach na recykláciu vyradených zariadení vám poskytne miestne zastupiteľstvo, spoločnosť zabezpečujúca odvoz domového odpadu alebo obchod, v ktorom ste si výrobok zakúpili.

## Eliminación de residuos de equipos eléctricos y electrónicos por parte de usuarios particulares en la Unión Europea



Este símbolo en el producto o en su envase indica que no debe eliminarse junto con los desperdicios generales de la casa. Es responsabilidad del usuario eliminar los residuos de este tipo depositándolos en un "punto limpio" para el reciclado de residuos eléctricos y electrónicos. La recogida y el reciclado selectivos de los residuos de aparatos eléctricos en el momento de su eliminación contribuirá a conservar los recursos naturales y a garantizar el reciclado de estos residuos de forma que se proteja el medio ambiente y la salud. Para obtener más información sobre los puntos de recogida de residuos eléctricos y electrónicos para reciclado, póngase en contacto con su ayuntamiento, con el servicio de eliminación de residuos domésticos o con el establecimiento en el que adquirió el producto.

## Avrupa Birliği'nde Hurda Donanımların Özel Konutlardaki Kullanıcılar Tarafından Elden Çıkarılması



Tento Ürünün veya ambalajının üzerinde ki bu simge, bu ürünün diğer ev atıklarıyla birlikte elden çıkarılması gerektiğini belirtir. Hurda donanımınızın elektrikli ve elektronik hurda donanımları geri dönüştürmek için belirlenmiş toplama merkezlerine teslim edilmesi, sizin sorumluluğunuzdadır. Elden çıkardığınız hurda donanımınızın ayrı olarak toplanması ve geri dönüştürülmesi, doğal kaynakların korunmasına yardımcı olacak ve insan sağlığına ve çevreye zararlı olmayan bir yöntemle geri dönüştürülmesini sağlayacaktır. Hurda donanımınızı teslim edebileceğiniz geri dönüşüm merkezleri hakkında ayrıntılı bilgi için lütfen bölgenizdeki belediye makamlarına, ev atıklarınızı toplayan kuruluşa veya ürünü satın aldığınız mağazaya başvurun.

## Peringatan Peralatan

**⚠ PERINGATAN!** Untuk mengurangi risiko cedera diri, sengatan listrik, kebakaran atau kerusakan pada peralatan:

Hubungkan adaptor AC ke stopkontak listrik AC yang mudah dijangkau sepanjang waktu.

Putuskan daya dari peralatan dengan melepaskan adaptor AC dari stopkontak AC atau mencabut kabel sinkronisasi dari komputer induk.

Jangan taruh apapun pada kabel listrik atau kabel lainnya. Atur kabel agar tidak ada seorang pun yang tersandung.

Jangan menarik tali atau kabelnya. Bila mencabut dari stopkontak listrik, pegang kabel pada stekernya atau, bila menggunakan adaptor AC, pegang adaptornya dan cabut dari stopkontak listrik.

Jangan gunakan kit konverter yang dijual untuk peralatan, untuk menghidupkan HP iPAQ Anda.

## Peringatan Akustik

**⚠ PERINGATAN!** Mendengarkan perangkat ini pada volume tinggi dan dalam waktu lama dapat menyebabkan gangguan pendengaran. Untuk mengurangi risiko gangguan pendengaran, volume harus diturunkan ke tingkat yang aman, nyaman, dan mempersingkat waktu mendengarkan pada volume tinggi.



- Untuk keselamatan Anda, selalu atur ulang volume sebelum menggunakan headset atau earphone. Headphone tertentu lebih keras dari headphone lain, meskipun pengaturan kontrol volumenya sama.
- Mengubah pengaturan default audio atau equalizer dapat meningkatkan volume dan harus selalu dilakukan dengan hati-hati.
- Headset atau earphone yang digunakan dengan perangkat ini harus memenuhi batas-batas headphone dalam EN 50332-2.
- HP menyarankan penggunaan headset yang disertakan dengan iPAQ Anda (nomor komponen 455673-001) yang memenuhi persyaratan EN 50332-1.

# Produk LED Kelas 1

## Pemberitahuan Perjalanan Dengan Pesawat Udara

Penggunaan peralatan elektronik di atas pesawat komersial adalah sesuai dengan kebijaksanaan penerbangan yang bersangkutan.

## Peralatan Elektronik Medis

Jika kondisi medis Anda mengharuskan Anda untuk menggunakan alat pacu jantung, bantuan pendengaran atau jenis peralatan elektronik medis apapun, tanyakan kepada pabrik pembuatnya untuk mengetahui apakah alat medis tersebut terlindungi dari energi RF. Matikan HP iPAQ di tempat perawatan kesehatan atau rumah sakit bila ada larangan untuk menggunakannya.

## Pemberitahuan SAR

PERANGKAT INI MEMENUHI PEDOMAN INTERNASIONAL UNTUK PAPARAN GELOMBANG RADIO.

Perangkat selular Anda merupakan pemancar dan penerima radio. Perangkat ini dirancang dan dimanufaktur agar tidak melampaui batas paparan terhadap frekuensi radio (RF) yang direkomendasikan oleh pedoman internasional (ICNIRP). Pembatasan ini adalah bagian dari pedoman lengkap dan menetapkan tingkat energi RF yang diizinkan untuk populasi umum. Pedoman ini dikembangkan oleh organisasi ilmiah independen melalui studi ilmiah yang dievaluasi secara berkala dan menyeluruh. Pedoman ini mencakup margin keselamatan substansial yang dirancang untuk menjamin keselamatan semua orang, berapapun usia dan kondisi kesehatannya.

Standar paparan untuk perangkat selular menggunakan satuan pengukuran yang disebut Tingkat Penyerapan Spesifik, atau SAR. Batas SAR yang ditetapkan dalam pedoman internasional adalah 2,0 W/kg\*. Pengujian SAR dilakukan pada posisi pengoperasian standar dengan perangkat memancarkan pada tingkat daya tertinggi yang diizinkan di semua rentang frekuensi yang diuji. Meskipun SAR ditentukan pada tingkat daya tertinggi yang diizinkan, nilai SAR sebenarnya pada saat perangkat dioperasikan mungkin jauh di bawah nilai maksimal. Hal ini karena perangkat dirancang untuk beroperasi pada beberapa tingkat daya untuk hanya menggunakan daya yang diperlukan untuk mencapai jaringan.

Secara umum, semakin dekat Anda ke stasiun asal, semakin rendah keluaran daya perangkat. Sebelum suatu model telepon dapat dijual umum, perangkat tersebut harus menunjukkan pemenuhan persyaratan petunjuk R&TTE Eropa. Petunjuk ini mencakup persyaratan pokok tentang perlindungan kesehatan dan keselamatan pengguna dan orang lain.

Perangkat ini memenuhi pedoman paparan RF apabila digunakan pada posisi normal di dekat telinga atau diletakkan jauh dari badan. Apabila sarung, penjepit ikat pinggang atau penyangga selain penjepit ikat pinggang yang disertakan oleh HP digunakan untuk pengoperasian di badan, tidak boleh mengandung logam.

\* Batas SAR non-FCC untuk perangkat selular yang digunakan oleh publik adalah 2,0 watt/kilogram (W/kg) rata-rata pada sepuluh gram jaringan tubuh. Pedoman ini mencakup margin keselamatan yang memadai untuk memberikan perlindungan tambahan bagi publik dan mempertimbangkan variasi dalam pengukuran. Nilai SAR mungkin berbeda-beda tergantung persyaratan pelaporan nasional dan rentang frekuensi jaringan.



## Pemberitahuan Nirkabel

Di sejumlah lingkungan, penggunaan perangkat nirkabel mungkin dilarang. Larangan tersebut dapat berlaku di atas pesawat udara, di rumah sakit, dekat bahan peledak, di lokasi yang berbahaya, dsb. Jika Anda tidak tahu pasti mengenai kebijakan yang berlaku terhadap penggunaan perangkat ini, harap minta izin terlebih dahulu sebelum menghidupkan perangkat.

### Pemberitahuan Nirkabel Peraturan Hukum A.S.

**⚠ PERINGATAN! Exposure to Radio Frequency (RF) Radiation** The radiated output power of this device is below the FCC radio frequency exposure limits. Nevertheless, the device should be used in such a manner that the potential for human contact during normal operation is minimized.

To avoid the possibility of exceeding the FCC radio frequency exposure limits, human proximity to the antenna should be minimized. No metallic body accessories are allowed and 1.5 cm spacing between PDA and the body must be maintained to satisfy RF Exposure. The highest non-FCC SAR value for this device when tested for use at the ear is 1.25 W/kg (1g).

This PDA has been tested and demonstrated compliance when WLAN with Bluetooth and GSM with Bluetooth are transmitting simultaneously. The highest FCC SAR value for this device when tested for use at the head is 1.47 W/kg and when tested for use at the body is 1.52 W/kg. This PDA must not be co-located or operating in conjunction with any other antenna or transmitter.

### Canadian Regulatory Wireless Notice

Operation is subject to the following two conditions: (1) this device may not cause interference, and (2) this device must accept any interference, including interference that may cause undesired operation of the device.

### Brazilian Notice

Este equipamento opera em caráter secundário, isto é, não tem direito a proteção contra interferência prejudicial, mesmo de estações do mesmo tipo, e não pode causar interferência a sistemas operando em caráter primário.

Este equipamento atende aos limites de Taxa de Absorção Específica referente à exposição a campos elétricos, magnéticos e eletromagnéticos de radiofrequências adotados pela ANATEL.

### Singaporean Wireless Notice

- Switch off your cellular telephone when in an aircraft. The use of cellular telephones in an aircraft may be dangerous to the operation of the aircraft, disrupt the cellular network, and is illegal. Failure to observe this instruction may lead to suspension or denial of cellular services to the offender, or legal action or both.
- Users are advised not to use the equipment when at a refueling point.
- Users are reminded of the need to observe restrictions on the use of radio equipment in fuel depots, chemical plants, or where blasting operations are in progress.
- The use of the Alert device to operate a vehicle's lights or horn on public roads is not permitted.

- It is advised that a handheld microphone or telephone handset should not be used by the driver while the vehicle is moving, except in an emergency. Speak only into a fixed, neck slung or clipped-on microphone when it would not distract your attention from the road.
- As with other mobile radio transmitting equipment, users are advised that for satisfactory operation of the equipment and for the safety of personnel, it is recommended that no part of the human body be allowed to come too close to the antenna during operation of the equipment.

## Japanese Notice

この装置は、情報処理装置等電波障害自主規制協議会（VCCI）の基準に基づくクラスB情報技術装置です。この装置は、家庭環境で使用することを目的としていますが、この装置がラジオやテレビジョン受信機に近接して使用されると、受信障害を引き起こすことがあります。取扱説明書に従って正しい取り扱いをして下さい。

この機器の使用周波数帯では、電子レンジ等の産業・科学・医療用機器のほか工場の製造ライン等で使用されている移動体通信用の屋内無線局（免許を要する無線局）及び特定小電力無線局（免許を要しない無線局）が運用されています。

- 1 この機器を使用する前に、近くで移動体通信用の屋内無線局及び特定小電力無線局が運用されていないことを確認して下さい。
- 2 万一、この機器から移動体通信用の屋内無線局に対して電波干渉の事例が発生した場合には、速やかに使用周波数を変更するか又は電波の発射を停止した上、下記連絡先にご連絡頂き、混信回避のための処置等（例えば、パーティションの設置など）についてご相談して下さい。
- 3 その他、この機器から移動体通信用の特定小電力無線局に対して電波干渉の事例が発生した場合など何かお困りのことがございましたら、次の連絡先へお問い合わせ下さい。

連絡先：日本ヒューレット・パッカード株式会社 TEL. 0120-014121

## Perangkat LAN nirkabel 802,11b



## Perangkat LAN nirkabel 802,11g



## Perangkat Bluetooth



## Taiwan DGT Notice

低功率電波輻射性電機管理辦法

第十四條 經型式認證合格之低功率射頻電機，非經許可，公司、商號或使用者均不得擅自變更頻率、加大功率或變更原設計之特性及功能。

第十七條 低功率射頻電機之使用不得影響飛航安全及干擾合法通信，經發現有干擾現象時，應立即停用，並改善至無干擾時方得繼續使用。前項合法通信，指依電信規定作業之無線電信、低功率射頻電機須忍受合法通信或工業、科學及醫療用電波輻射性電機設備之干擾。

註：

1. SAR 標準值 2.0W/Kg:  
送測產品實測值為：0.791 W/Kg.
2. 減少電磁波影響，請妥適使用。

## Korean Notice

B급 기기 (가정용 정보통신기기)

이 기기는 가정용으로 전자파적합등록을 한 기기로서  
주거지역에서는 물론 모든지역에서 사용할 수 있습니다.

---

## 21 Pertanyaan yang Sering Diajukan (FAQ)

### Saya mengalami masalah dalam mengaktifkan HP iPAQ saya. Apa yang harus saya lakukan?

HP iPAQ Anda tampaknya mengalami masalah pada baterai. Lakukan pemeriksaan berikut ini:

- Apakah daya baterai sudah diisi? Jika LED HP iPAQ berkedip merah, ini menandakan daya baterai lemah. Untuk hasil terbaik, isilah daya baterai sepenuhnya. Tampilan LED hijau tanpa berkedip menandakan daya baterai penuh.
- Apakah baterai sudah dipasang dengan benar? Sejajarkan konektor baterai pada baterai dengan pin rangka dalam wadah baterai lalu masukkan baterainya. Untuk informasi lebih lanjut, lihat [Langkah 2: Pasang baterai lalu pasang kembali penutup baterai pada hal. 9.](#)
- Apakah konektor baterai pada baterai dan pin rangka dalam wadah baterai bersih? Jika tampak kotor, hubungi dealer Anda untuk minta mereka membersihkannya.
- Coba mengisi baterai Anda dengan menggunakan adaptor AC. Untuk informasi lebih lanjut, lihat [Langkah 3: Mengisi daya baterai pada hal. 10.](#)
- Lakukan pengaturan ulang tuntas (hard reset) pada HP iPAQ Anda dengan menekan terus tombol **Power** (Daya) dan tombol **Reset** (Atur ulang) secara bersamaan. Pastikan Anda menekan terus tombol **Power** (Daya) sebelum menekan terus tombol **Reset** (Atur ulang), kemudian hidupkan HP iPAQ Anda.

### Saya tidak dapat membuat atau menerima panggilan. Bagaimana saya memperbaikinya?

Jika Anda mengalami masalah dalam membuat atau menerima panggilan, lakukan pemeriksaan berikut ini:

- Apakah penerimaan sinyal jaringan baik? Mungkin Anda berada di tempat yang tertutup. Jika ya, pindahlah ke ruang terbuka atau lebih dekat ke jendela. Untuk informasi lebih lanjut, lihat [Memeriksa koneksi dan kekuatan sinyal pada hal. 28.](#)
- Apakah jaringan telah diatur dengan benar? Bila perlu, coba untuk memilih jaringan Anda secara manual. Untuk informasi lebih lanjut, lihat [Melihat jaringan telepon yang tersedia pada hal. 31.](#)
- Sudahkan Anda mengaktifkan fungsi **Fixed Dialing** (Panggilan Tetap), **Call Forwarding** (Pengalihan Panggilan) dan **Call Barring** (Pencegahan Panggilan)? Jika ya, nonaktifkan fungsi tersebut untuk sementara.
- Apakah Anda menggunakan dua kartu SIM, satu kartu dengan fungsi **Enable SIM PIN** (Aktifkan PIN SIM) yang sudah diaktifkan dan satu lagi dengan fungsi **Enable SIM PIN** yang dinonaktifkan? Jika ya, nonaktifkan fungsi **Enable SIM PIN** (Aktifkan PIN SIM) untuk sementara. Untuk informasi lebih lanjut, lihat [Mengganti PIN SIM pada hal. 28.](#)
- Apakah HP iPAQ Anda dialihkan ke mode Terbang? Jika ya, matikan. Untuk informasi lebih lanjut, rujuk ke [Menggunakan Manajer Nirkabel pada hal. 74.](#)

## Saya mengalami masalah untuk menghubungi ke Internet. Apa yang harus saya lakukan?

Jika Anda mengalami masalah untuk menghubungi ke Internet, lakukan pemeriksaan berikut ini:

- Apakah penerimaan sinyal jaringan baik? Mungkin Anda berada di tempat yang tertutup. Jika ya, pindahlah ke ruang terbuka atau lebih dekat ke jendela. Untuk informasi lebih lanjut, lihat [Memeriksa koneksi dan kekuatan sinyal pada hal. 28](#).
- Pastikan Anda sudah berlangganan layanan data dari operator layanan Anda.
- Pastikan Anda sudah memasukkan parameter pengaturan yang benar, seperti alamat APN dan IP dalam setup profil data.

## Saya tidak dapat mendengar suara dengan jelas. Bagaimana saya mengatasi hal ini?

Apakah penerimaan sinyal jaringan baik? Mungkin Anda berada di tempat yang tertutup. Jika ya, pindahlah ke ruang terbuka atau lebih dekat ke jendela. Untuk informasi lebih lanjut, lihat [Memeriksa koneksi dan kekuatan sinyal pada hal. 28](#).

Jika tidak dapat mendengar suara dengan jelas, pastikan Anda sudah menonaktifkan fungsi in-call mute (bisu saat panggilan berlangsung).

## Bila saya menjawab panggilan pada iPAQ, pihak penelepon tidak dapat mendengar suara saya dengan jelas. Apa masalahnya?

Sewaktu dalam panggilan, jika pihak penelepon tidak dapat mendengar suara dengan jelas, pastikan Anda sudah menonaktifkan fungsi in-call mute (bisu saat panggilan berlangsung).

## Saya tidak dapat menggunakan fungsi panggilan tertentu. Apa yang harus saya lakukan?

Untuk menggunakan fungsi panggilan tingkat lanjut tertentu, seperti **Call Forwarding** (Pengalihan Panggilan) dan **Call Barring** (Pencegahan Panggilan), Anda mungkin harus berlangganan layanan ini dari operatornya.

## Mengapa saya mendengar bunyi derau di latar belakang sewaktu panggilan telepon berlangsung?

Anda dapat mendengar bunyi derau di latar belakang jika menggunakan HP iPAQ dekat peralatan elektronik, seperti oven microwave, pengeras suara, atau televisi. Jangan gunakan HP iPAQ dekat benda-benda tersebut karena menimbulkan efek buruk pada kualitas suara.

## Bagaimana meningkatkan waktu siaga dan waktu bicara pada HP iPAQ?

Ikuti pedoman yang diberikan di bawah ini untuk meningkatkan waktu siaga dan waktu bicara pada HP iPAQ.

- HP iPAQ mungkin memakai daya yang lebih besar bila penerimaan sinyal buruk. Coba pindah ke lokasi yang terbuka bila menggunakan HP iPAQ.
- Jika menggunakan baterai baru, mungkin perangkat harus melalui beberapa kali siklus pengisian dan pengosongan daya sampai mencapai kapasitas aslinya. Gunakan HP iPAQ setelah mengisi baterai secara tuntas. Tampilan LED hijau tanpa berkedip menandakan daya baterai penuh.
- Jika baterai sudah sangat lama, gantilah dengan yang baru.
- Jangan gunakan HP iPAQ di lingkungan yang bersuhu sangat tinggi atau rendah. Efisiensi baterai dapat terpengaruh oleh kondisi suhu yang ekstrem. Untuk mengetahui lebih lanjut tentang suhu pengoperasian HP iPAQ, lihat [Lingkungan pengoperasian pada hal. 112](#).

## Mengapa HP iPAQ kadang-kadang bekerja pelan?

Anda harus memiliki ruang memori kosong setidaknya 1,5 hingga 2 MB pada HP iPAQ agar perangkat dapat bekerja secara efisien. Untuk memeriksa ruang memori kosong, sentuh **Start** (Mulai) > **Settings** (Pengaturan) > **System** (Sistem) > **Memory** (Memori).

Ingatlah untuk menghapus atau mentransfer pesan e-mail dan gambar lama pada HP iPAQ Anda untuk mengosongkan ruang memori yang tersedia. Jika memiliki banyak aplikasi yang dijalankan pada HP iPAQ, tutup beberapa aplikasi untuk membebaskan memori. Untuk informasi lebih lanjut, lihat [Membuka dan menutup program pada hal. 18](#) dan [Menginstal dan menghapus program pada hal. 17](#).

## Saya mengalami kesulitan saat mengisi baterai. Apa yang harus saya lakukan?

Jika Anda sulit mengisi baterai, lakukan pemeriksaan berikut ini:

- Apakah pengisi daya baterai sudah dicolokkan dengan benar ke soket pengisi daya baterai pada HP iPAQ? Untuk mengetahui lebih lanjut tentang cara mengisi baterai, lihat [Langkah 3: Mengisi daya baterai pada hal. 10](#)
- Apakah kabel listrik pengisi daya rusak?
- Apakah baterai sudah sangat lama? Jika ya, gantilah dengan yang baru dan coba lagi.

## Saya tidak dapat menyinkronkan HP iPAQ dengan komputer. Apa yang harus saya lakukan?

Agar dapat menggunakan fitur ActiveSync dengan Windows XP, tingkatkan komputer ke versi ActiveSync yang terbaru. Anda disarankan untuk menggunakan ActiveSync 4.5 atau versi yang lebih tinggi.

Agar dapat menggunakan fitur WMDC dengan Windows Vista, tingkatkan komputer ke versi WMDC yang terbaru. Anda disarankan untuk menggunakan WMDC 6.1 atau versi yang lebih tinggi.

Kunjungi <http://www.microsoft.com/downloads> untuk versi yang terbaru.

## Faktor apa saja yang melemahkan sinyal GPS dan mempengaruhi akurasi?

Sinyal GPS akan melambat apabila:

- Sinyal memantul dari objek seperti bangunan tinggi atau permukaan batu besar sebelum mencapai penerima. Kinerja sinyal terpengaruh apabila perangkat digunakan di dalam kendaraan dengan kaca depan termal. Kaca berpelindung termal memblokir sinyal GPS untuk mencapai perangkat.
- Anda berada di dalam ruangan, di dalam air, atau di bawah tanah.
- Anda menjalankan beberapa aplikasi saat melangsungkan koneksi.

## HP iPAQ saya tidak terhubung sewaktu saya menginstal WMDC. Tetapi, mengapa WMDC tidak diluncurkan meskipun penginstalan sudah dilakukan?

Pada beberapa kasus setelah peningkatan, Anda perlu melepaskan dan menghubungkan kembali perangkat untuk menjalankan WMDC.

## Dapatkah saya mengatur koneksi aktif antara HP iPAQ dan komputer dengan menggunakan Bluetooth untuk yang pertama kali?

Tidak, koneksi awal antara HP iPAQ dan komputer harus dilangsungkan melalui kabel sinkronisasi mini-USB saja dengan menggunakan ActiveSync untuk Windows XP dan WMDC untuk Windows Vista. Setelah koneksi awal ini, Anda akan dapat mengatur Bluetooth untuk koneksi selanjutnya.

---

## 22 Informasi keselamatan

Untuk mengurangi resiko kecelakaan, kejutan listrik, kebakaran, dan kerusakan pada peralatan, perhatikan tindakan pencegahan kecelakaan pada dokumen ini.

### Tindakan Pencegahan Umum

**Perhatikan penandaan servis:** Kecuali sebagaimana dijelaskan di bagian lain dalam dokumen produk, jangan lakukan perbaikan produk oleh Anda sendiri. Membuka atau melepas penutup yang bertanda  dapat menyebabkan Anda terkena sengatan listrik. Untuk informasi servis komponen di dalam kompartemen ini, hubungi Customer Care.

**Mengajukan permintaan servis untuk produk rusak:** Matikan produk, cabut dari stopkontak listrik dan ajukan permintaan servis dari mitra layanan pada kondisi berikut ini:

- Kabel daya atau steker rusak.
- Tumpahan cairan masuk ke dalam produk.
- Ada benda yang menimpa produk.
- Produk terkena hujan atau air.
- Produk pernah jatuh atau rusak.
- Terlihat tanda-tanda kepanasan.
- Produk tidak bekerja secara normal bila Anda mengikuti petunjuk pengoperasian.

**Hindari daerah panas:** Produk harus ditempatkan jauh dari sumber panas seperti radiator, heat register, oven dan produk lainnya (seperti amplifier) yang menghasilkan panas.

**Biarkan produk menjadi dingin:** Biarkan produk menjadi dingin sebelum membuka penutup dan menyentuh komponen di bagian dalam.

**Hindari daerah basah:** Jangan sekali-kali menggunakan produk di tempat yang basah.

**Jangan masukkan benda ke dalam produk:** Jangan sekali-kali memasukkan benda apapun ke dalam slot atau celah lainnya pada produk.

**Jangan memblokir ventilasi:** Slot dan celah disediakan untuk ventilasi. Agar produk tidak kepanasan, jangan menghalangi ventilasi. Menggunakan komputer pada permukaan yang lunak seperti bantal, selimut, permadani atau pakaian tebal yang dapat memblokir aliran udara.

**Bersihkan produk dengan benar:** Cabut produk dari stopkontak di dinding sebelum membersihkannya. Jangan gunakan cairan pembersih atau aerosol. Gunakan kain lembut yang dibasahi air untuk membersihkan komponen bagian luar, tetapi JANGAN SEKALI-KALI menggunakan air secara langsung ke produk atau ke layar LCD.

**Gunakan aksesoris pemasangan yang direkomendasi:** Jangan gunakan produk pada meja, kereta, penyangga, tripod atau braket yang tidak stabil. Pasang produk menurut petunjuk pabrik, dan gunakan aksesoris pemasangan yang direkomendasi oleh pabrik.

**Gunakan produk dengan perlengkapan yang disetujui:** Gunakan produk hanya dengan komputer dan aksesoris yang dinyatakan sesuai untuk digunakan dengan produk Anda.



**Sesuaikan volume:** Pelankan volume sebelum menggunakan headset atau perangkat audio lainnya.

## Tindakan Pencegahan demi Keselamatan untuk Kabel Listrik dan Aksesori

△ **PERINGATAN!** Untuk mengurangi risiko sengatan listrik, kebakaran atau kerusakan pada peralatan, jangan mencoba menghidupkan produk dengan kit konverter voltase yang dijual untuk peralatan.

**Gunakan sumber daya eksternal yang benar:** Produk harus dioperasikan hanya dari jenis sumber daya yang diindikasikan pada label rating listrik. Jika Anda tidak tahu pasti mengenai jenis sumber daya yang diperlukan, hubungi Customer Care, mitra layanan Anda atau perusahaan listrik setempat. Untuk produk yang dioperasikan dengan daya baterai atau sumber lainnya, rujuk ke petunjuk pengoperasian yang disertakan bersama produk.

**Jangan membebani sirkuit listrik secara berlebihan:** Jangan berlebihan membebani stopkontak listrik, rangkaian daya atau steker praktis. Beban sistem keseluruhan tidak boleh melebihi 80% dari rating sirkuit cabang. Jika menggunakan rangkaian daya, bebannya tidak boleh melebihi 80% rating masukan rangkaian daya.

**Mematuhi rating kabel sambungan:** Jika menggunakan kabel sambungan atau rangkaian daya, pastikan bahwa kabel atau rangkaian tersebut sesuai dengan ukuran untuk produk dan total rating amper semua produk yang dicolokkan ke kabel sambungan atau rangkaian daya tidak melebihi 80% dari batas rating amper kabel sambungan atau rangkaian daya.

**Pilih voltase yang benar:** Pastikan bahwa saklar pemilihan voltase pada produk berada pada posisi yang benar untuk jenis voltase yang Anda gunakan (115 V ac atau 230 V ac).

**Gunakan adaptor AC yang disetujui:** Hanya adaptor AC yang disediakan bersama produk, adaptor AC pengganti yang disediakan oleh HP, atau adaptor AC yang dibeli sebagai aksesori dari HP yang boleh digunakan dengan produk.

**Gunakan kabel listrik yang disetujui:** Jika tidak dibekali dengan kabel listrik untuk produk Anda, Anda harus membeli kabel listrik yang disetujui untuk digunakan di negara Anda.

Kabel listrik harus terukur untuk produk dan voltase serta arus listrik yang tertera pada label rating listrik produk. Rating voltase dan arus listrik kabel harus lebih besar daripada rating voltase dan arus listrik yang tertera pada produk. Selain itu, diameter kabel kawat minimal harus 0,75 mm<sup>2</sup>/18AWG, dan panjang kabel harus antara 1,5 meter (5 kaki) dan 2 meter (6,5 kaki). Jika ada pertanyaan mengenai jenis kabel listrik yang digunakan, hubungi Customer Care.

**Posisikan kabel daya dengan hati-hati:** Atur jalinan kabel daya agar tidak sampai terinjak, tersandung atau terjepit oleh benda yang ditaruh di atas atau pada kabel. Curahkan perhatian secara khusus pada steker, stopkontak listrik dan pusat kabel keluar dari produk.

**Colokkan kabel listrik ke stopkontak yang sesuai:** Colokkan produk ke stopkontak listrik yang mudah dijangkau setiap saat. Jika produk adalah jenis grounding 3-kawat, pastikan jenis grounded (arde) stopkontaknya sesuai. Jangan nonaktifkan steker grounding kabel listrik karena ini adalah fitur keselamatan yang penting.

**Cabut kabel listrik dengan cara yang benar:** Putuskan daya dari produk dengan melepaskan kabel listrik dari stopkontak listrik. Jangan menarik tali atau kabelnya. Bila mencabut kabel dari stopkontak listrik, pegang dan tarik kabel pada stekernya.

## Tindakan Pencegahan demi Keselamatan untuk Paket Baterai

**⚠ PERINGATAN!** Untuk mengurangi risiko kebakaran atau luka bakar, jangan membongkar, meremukkan, atau melubangi; melakukan hubungan pendek eksternal pada paket baterai; atau membuangnya di api atau air. Jangan paparkan paket baterai ke suhu tinggi di atas 60°C (140°F). Gantilah hanya dengan paket baterai yang sudah disetujui untuk komputer ini.

**PERINGATAN!** Ada bahaya ledakan jika paket baterai diganti oleh jenis yang keliru. Gantilah hanya dengan paket baterai yang sudah disetujui untuk produk ini.

**PERINGATAN!** Jauhkan paket baterai dari anak-anak.

**Tangani paket baterai dengan hati-hati:** Gantilah paket baterai hanya dengan paket baterai yang sudah disetujui untuk produk ini. Untuk informasi lebih lanjut tentang cara mengeluarkan paket baterai, rujuk ke dokumen produk Anda.



Bila paket baterai sudah habis masa pakainya, jangan dibuang dalam limbah rumah-tangga pada umumnya. Patuhi undang-undang dan peraturan setempat di daerah Anda untuk pembuangan paket baterai komputer.

Di Eropa, paket baterai dibuang atau didaur-ulang melalui sistem pengumpulan publik atau dengan mengembalikannya ke HP, mitra layanan atau agen mereka.

## Tindakan Pencegahan demi Keselamatan untuk Perangkat Docking

Hindari pemasangan yang tidak stabil: Jangan menempatkan monitor pada alas yang tidak stabil atau menaruh monitor yang lebih berat dari 25 kilogram (55 pounds) di atas penyangga monitor, kecuali penyangga monitor itu memang ditandai dapat digunakan dengan monitor yang lebih berat. Alih-alih, tempatkan monitor pada permukaan meja kerja di samping perangkat docking.

## Tindakan Pencegahan demi Keselamatan untuk Produk dengan Perangkat Nirkabel

**⚠ PERINGATAN!** **Pemaparan ke radiasi frekuensi radio.** Daya output perangkat nirkabel yang dipancarkan, di bawah batas paparan frekuensi radio FCC. Namun demikian, perangkat harus digunakan sedemikian rupa sehingga potensi terpaparkan ke manusia sewaktu pengoperasian normal dapat diminimalkan. Untuk menghindari kemungkinan melampaui batas paparan frekuensi radio FCC, kedekatan manusia ke antena tidak boleh kurang dari 20 cm (8 inci) selama pengoperasian normal.

## Tindak Pencegahan demi Keselamatan untuk Produk dengan Modem, Telekomunikasi atau Aksesori Jaringan Area Lokal

⚠ **PERINGATAN!** Untuk mengurangi risiko kebakaran, sengatan listrik dan mencederai orang sewaktu menggunakan perangkat ini, selalu patuhi tindakan pencegahan demi keselamatan, termasuk hal berikut ini:

- Jangan gunakan produk ini dekat air—misalnya: dekat bathtub, wadah cuci, bak cuci di dapur atau tempat cuci baju; di basement yang basah; atau dekat kolam renang.
- Jangan gunakan produk ini saat ada badai listrik (halilintar). Selalu saja ada kemungkinan risiko sengatan listrik dari petir.
- Jangan gunakan produk ini untuk melaporkan kebocoran gas sewaktu berada di dekat tempat kebocoran tersebut.
- Selalu cabut kabel modem sebelum membuka selubung peralatan atau menyentuh kabel modem yang tidak diisolasi, jack atau komponen bagian dalam.
- Jika produk ini tidak dibekali dengan kabel saluran telepon, gunakan hanya kabel saluran telekomunikasi No. 26 AWG atau yang lebih besar untuk mengurangi risiko kebakaran.
- Jangan colokkan kabel modem atau telepon ke jack RJ-45 (jaringan).

## Tindakan Pencegahan demi Keselamatan untuk Produk dengan Perangkat Laser

⚠ **PERINGATAN!** Selain tindakan pencegahan umum yang diuraikan di awal bagian ini, pastikan Anda mematuhi tindakan pencegahan berikut ini bila mengoperasikan produk yang dilengkapi dengan perangkat laser. Bila tidak mematuhi tindakan pencegahan ini, dapat menyebabkan kebakaran, cedera tubuh dan kerusakan pada peralatan.

Untuk informasi tentang perbaikan peralatan laser, hubungi Customer Care.

Jika produk Anda dilengkapi dengan produk laser, perangkat ini mematuhi standar keselamatan yang sesuai, termasuk IEC 60825. Khusus mengenai laser, peralatan ini mematuhi standar performa produk laser yang ditetapkan badan pemerintah untuk produk laser Kelas 1. Perangkat ini tidak mengeluarkan sinar yang berbahaya; sorotan sinar tertutup seluruhnya selama pengoperasian dan pemeliharaan semua mode yang dilakukan pelanggan.

## Peraturan CDRH

Pusat Kesehatan untuk Perangkat dan Radiologi (CDRH) dari U.S. Food and Drug Administration (FDA) A.S. telah menerapkan berbagai peraturan untuk produk laser yang berlaku sejak 2 Agustus, 1976. Peraturan ini berlaku untuk produk-produk laser yang diproduksi sejak 1 Agustus 1, 1976 ke depan. Produk-produk yang dipasarkan di Amerika Serikat wajib mematuhi peraturan ini.

⚠ **PERINGATAN!** Melakukan kontrol, membuat penyesuaian, atau mengikuti prosedur yang tidak tercakup dalam panduan penginstalan ini dapat menimbulkan paparan radiasi yang membahayakan.



Sistem ini diklasifikasikan sebagai produk laser Kelas 1. Label ini tertera pada produk laser.

---

## 23 Pedoman untuk pemeliharaan dan perawatan

Anda dianjurkan mematuhi pedoman tertentu agar HP iPAQ Anda tetap dalam kondisi baik dan mencegahnya dari kemungkinan rusak.

### Menggunakan HP iPAQ Anda

- Jangan gunakan HP iPAQ di lingkungan yang berdebu dan bersuhu sangat tinggi atau rendah.
- Jangan menumpahkan air pada HP iPAQ atau menggunakannya dalam hujan.
- Jangan mengeluarkan baterai tanpa mematikan dahulu HP iPAQ.
- Jangan memaksakan atau mengguncangkan HP iPAQ Anda.
- Jauhkan HP iPAQ dan aksesorinya dari anak-anak.
- Jangan masukkan benda logam ke pengisian daya/komunikasi HP iPAQ Anda. Hal ini dapat menyebabkan baterai terhubung singkat dan menimbulkan bahaya.

### Membersihkan HP iPAQ Anda

- Gunakan kain lembut, bersih dan agak dibasahi untuk membersihkan HP iPAQ Anda. Jangan membiarkan air mengenai HP iPAQ Anda.
- Jangan seka HP iPAQ dengan cairan korosif atau benda kasar. Ini dapat merusak permukaan luar HP iPAQ.

### Membawa atau menyimpan HP iPAQ Anda

- Jangan tinggalkan HP iPAQ di lingkungan yang bersuhu sangat tinggi atau rendah.
- Keluarkan baterai dari HP iPAQ jika perangkat ini tidak akan digunakan untuk jangka waktu yang lama. Simpan HP iPAQ dan baterainya di tempat yang sejuk, gelap dan kering.

### Menggunakan aksesoris

- Gunakan baterai dan pengisi daya HP asli untuk mengisi HP iPAQ Anda.
- Jangan gunakan baterai HP iPAQ dan pengisi daya untuk tujuan lain.
- Untuk informasi tentang aksesoris untuk iPAQ Anda, kunjungi <http://www.hp.com/go/ipaqattach>.

# Indeks

## Simbol/Numerik

2.4-GHz wireless LAN devices 115  
3Way ThumbWheel (Roda Ibu Jari 3-Arah) menggunakan HP iPAQ 22

## A

Adaptor AC 2  
alarm dan jam pengaturan 18  
aplikasi  
Aplikasi HP 94  
Aplikasi Office Mobile 103  
Audio Applet 100  
Berbagi-pakai Internet 106  
bermain game 105  
Daya 109  
Internet Explorer 101, 107  
keyguard (penjaga tombol) 101  
Lampu latar 110  
Manajer SIM 109  
mengelola sertifikat 100  
Perintah Suara 101  
Remote Desktop Mobile 102  
Siaran selular SMS 109  
SIM Toolkit 109  
Windows Live Messenger 107  
Windows media player 102  
Aplikasi HP  
Cara pintas HP 96  
HP Asset Viewer 97  
HP CertEnroller 98  
HP Enterprise Mobility Agent 99  
HP Help and Support 94  
HP iPAQ DataConnect 97  
HP iPAQ File Store 99  
HP iPAQ Mobile Broadband Connect 98  
HP iPAQ Ring Tone Manager 99  
HP iPAQ Setup Assistant 95

HP iPAQ Tips 98  
HP VoiceReply 94  
Aplikasi Office Mobile  
Excel Mobile 104  
PowerPoint Mobile 104  
Word Mobile 103

## B

baterai  
memasang 9  
mengeluarkan 8  
mengisi daya 10  
tips menghemat 21  
baterai yang dapat dilepas/isi ulang 2  
Berbagi-pakai Internet  
menghubungkan ke laptop dengan menggunakan Bluetooth. 107  
menghubungkan ke laptop dengan menggunakan USB. 106  
bermain game  
Bubble Breaker 105  
Solitaire 105  
Bluetooth  
folder bersama 81  
istilah 77  
kemitraan 78  
layanan 81  
mengedit kemitraan 80  
menggunakan HP iPAQ sebagai modem nirkabel 80  
menghubungkan ke komputer 78  
pengaturan 78  
Port COM 81  
profil perangkat 80  
Brazilian notice 125

## C

Canadian notice 125  
Canadian notices 114

Cara pintas HP  
mengedit Cara pintas HP 96  
menggunakan Cara pintas HP 96  
catatan  
catatan suara 34  
membuat salinan 37  
menulis 36  
catatan suara  
membuat Catatan suara 35  
mendengarkan catatan suara 36  
mengganti nama catatan suara 36  
menghapus Catatan suara 35  
CD, Persiapan 2

## D

Declaration of Conformity 113

## E

e-mail  
membuat account baru 59  
E-mail internet  
menghapus account 61  
mengubah opsi download e-mail 60

## F

FAQ 128  
favorit 107  
Federal Communications Commission  
cables 113  
modifications 113  
notice 113  
fitur panggilan  
memanggil dari kontak 23  
memanggil dari layar today (hari ini) 23  
memanggil kontak 23  
memanggil nomor internasional 26  
memanggil ulang nomor 23

- mematikan suara panggilan 25
- membuat panggilan 22
- menjawab panggilan 23
- panggilan cepat 24
- panggilan dari nomor hyperlink 26
- panggilan darurat 24
- panggilan data 25
- panggilan ditahan 25
- panggilan konferensi 26
- panggilan tunggu 23
- riwayat panggilan 1 26
- Foto 38
- G**
- Google Maps
  - meluncurkan 91
  - menavigasi 91
  - Pencarian Google 92
- GPRS/EDGE
  - mengkonfigurasi GPRS 82
- gunakan papan tombol
  - menggunakan HP iPAQ 22
- H**
- handsfree 25
- headset stereo dengan kabel 2
- HP Photosmart Mobile
  - melampirkan catatan suara ke gambar 43
  - melihat gambar 43
  - melihat tayangan slide 44
  - menambahkan gambar ke kontak 45
  - menambahkan gambar ke layar Today (Hari Ini) 45
  - mencetak dengan menggunakan kartu penyimpanan 44
  - mengirim gambar via e-mail 44
  - Snapfish 45
- I**
- ikon status 11
- informasi pemilik
  - menyesuaikan 15
- informasi sistem operasi
  - Italy, 2.4-GHz wireless LAN devices 115
- K**
- kabel pengisian daya/sinkronisasi mini-USB 2
- kalender
  - membatalkan perjanjian 69
  - memperbarui perjanjian 68
  - menampilkan tugas hari ini 68
  - mengakses 68
  - mengatur pengingat default 68
- kamera
  - melihat foto 38
  - mengambil foto 38
  - menggunakan kamera 38
  - menggunakan perekam video 40
  - mentransfer gambar 41
- kartu penyimpanan
  - melihat isi kartu penyimpanan 49
  - memasukkan 48
  - mengeluarkan 49
  - penggunaan 48
- kartu SIM, memasukkan 8
- kecepatan gulir
  - pengaturan 19
- komponen
  - panel atas dan bawah 4
  - panel belakang 6
  - panel depan 3
  - panel kiri dan kanan 5
- koneksi
  - Bluetooth 77
  - GPRS/EDGE 82
  - HSDPA 82
  - Koneksi Internet 83
  - mengakhiri koneksi 90
  - mengatasi masalah 86
  - mengedit pengaturan MMS 84
  - mengedit pengaturan WAP 85
  - menggunakan pengaturan koneksi tingkat lanjut 88
  - menggunakan VPN 89
  - nama grup koneksi 89
  - pengaturan tingkat lanjut 86
  - perbedaan 82
  - Wi-Fi 74
  - Wireless Manager (Manajer Nirkabel) 74
- kontak
  - daftar kontak 72
  - hapus 70
  - membuat 70
  - menambah atau menghapus gambar 72
  - menemukan 71
  - mengirim pesan e-mail 71
  - mengirim pesan teks 72
  - mengubah informasi kontak 70
  - menyalin 71
- L**
- lampu latar 17
- lensa kamera 6
- M**
- manajemen daya
  - mengatur cahaya latar 17
  - pengaturan 17
- membuat dan menetapkan kategori
  - pengaturan 19
- menampilkan jam
  - pengaturan 19
- mendaftarkan 1
- mendaftarkan HP iPAQ Anda 1
- mengatur
  - E-mail internet 59
  - e-mail menggunakan Exchange Server 58
- menggunakan HP iPAQ
  - HP Photosmart Mobile 43
  - perintah suara 27
- menggunakan olahpesan
  - kirim 65
  - membalas 65
  - menambah lampiran 65
  - men-download pesan 66
  - men-download pesan dari server 66
  - meneruskan 65
  - menyusun 65
- menggunakan perekam video
  - mengkonfigurasi format 40
  - merekam 40
- mengubah pengaturan regional
  - pengaturan 16

- Mengunci dan membuka kunci HP iPAQ Anda
  - pengaturan 20
- mentransfer gambar
  - menggunakan Bluetooth 42
  - menggunakan GPRS 41
- menu cara pintas
  - pengaturan 18
- menyinkronkan
  - link dalam WMDC 54
  - mengatasi masalah 52
  - menyalin file 50
  - migrasi data 51
  - perangkat lunak 50
  - tips menghemat biaya sinkronisasi nirkabel 52
- MMS
  - Penyusun MMS 62
- Modifications, Federal Communications Commission 113

## N

- nama perangkat
  - menyesuaikan 15
- nomor model, lokasi 10
- nomor seri, lokasi 10
- notices
  - Brazilian 125
  - Canadian 114, 125
  - Federal Communications Commission 113

## O

- olahpesan
  - buku alamat online 66
  - membuat account e-mail baru 59
  - membuat atau mengubah paraf 64
  - menerima lampiran 63
  - menerima permintaan rapat 64
  - mengatur 58
  - mengetahui pesan 57
  - menggunakan folder 57
  - menggunakan olahpesan 65
  - menyinkronkan e-mail 58
  - MMS 62
  - pesan teks 61

## P

- pedoman
  - membawa atau menyimpan HP iPAQ Anda 137
  - membersihkan HP iPAQ Anda 137
  - menggunakan aksesori 137
  - menggunakan HP iPAQ Anda 137
- pemberitahuan
  - peraturan 113
  - Uni Eropa 114
- Pemberitahuan Uni Eropa 114
- pereliharaan
  - pedoman 137
- Pencarian Google
  - meluncurkan 92
- pengaturan
  - pengaturan jaringan 30
- pengaturan jaringan
  - melihat jaringan yang tersedia 31
  - memilih jaringan secara manual 31
  - mengatur jaringan pilihan 31
  - mengubah pengaturan jaringan 30
- pengaturan telepon
  - ID penelpon 29
  - memasukkan nomor telepon untuk pesan suara 30
  - memasukkan nomor telepon untuk pesan teks 30
  - membatasi panggilan 30
  - memblokir panggilan 30
  - membuat catatan 32
  - memeriksa koneksi dan kekuatan sinyal 28
  - mengalihkan panggilan 29
  - mengganti jenis dering 32
  - mengganti nada dering 32
  - mengkonfigurasi saluran 36
  - mengubah pengaturan layanan 29
  - menyalin kontak 32
- Nomor identifikasi pribadi SIM 28
- pemilihan band frekuensi otomatis 32

- roaming internasional 32
- Teletypewriter 33
- pengaturan tingkat lanjut
  - gateway titik akses nirkabel 87
  - menghubungkan ke URL intranet 86
  - mengkonfigurasi pengaturan proxy tingkat lanjut 88
  - mengubah URL intranet 87
  - pilihan koneksi otomatis 87
- pengetahuan dasar
  - layar today (hari ini) 13
  - memasukkan teks 13
  - menyesuaikan HP iPAQ Anda 15
- penutup belakang 6
- Perancis, perangkat LAN nirkabel 2,4-GHz 115
- perangkat LAN nirkabel 2,4-GHz 115
- pesan suara
  - surat 25
- petunjuk pengaturan awal
  - mengaktifkan 10
- program
  - membuka dan menutup 18
  - menginstal dan menghapus 17

## R

- riwayat panggilan
  - melihat rincian panggilan 27
  - membuat panggilan 27
  - menelola panggilan 26

## S

- Snapfish 45
- speaker 6
- spesifikasi
  - fisik 111
  - lingkungan pengoperasian 112
  - sistem 111
- spesifikasi fisik 111
- spesifikasi lingkungan pengoperasian 112
- spesifikasi sistem 111
- stylus 6



## T

### Teletypewriter

- Fungsionalitas TTY 33
- membuat panggilan dengan menggunakan fungsi TTY 34
- mengaktifkan fungsionalitas TTY 33
- nonaktif 34

### tombol

- akhiri 3
- kembali 3
- kirim 3
- Perintah Suara 5
- tombol sentuh 3
- volume 5

### tugas

- menampilkan tanggal 55
- menandai tugas sebagai selesai 56
- menetapkan tanggal 55
- mengatur opsi tampilan 55

- menggunakan Voice Commander (Perintah Suara) 103
- menghapus daftar yang sedang diputar 102
- wireless LAN devices 125

## V

### volume

- mengatur volume dering 16

## W

### Wi-Fi

- istilah 75
- menemukan alamat IP 76
- menghapus jaringan nirkabel 77
- menghubungkan secara manual 76
- menghubungkan secara otomatis 76
- pengaturan 75

### Windows Live Messenger

- mendaftar masuk dan keluar 108
- mengirim pesan cepat 108
- mengubah status 109

### Windows media player

- memperbarui perpustakaan 103