

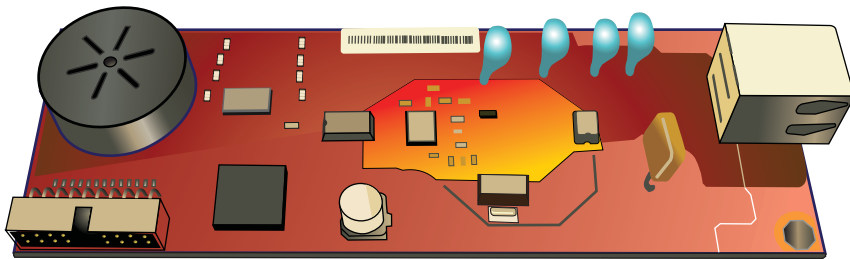

ANALOGOVÉ FAXOVÉ PŘÍSLUŠENSTVÍ 500

Faxová příručka





Doplňkový analogový fax
HP LaserJet 500

Příručka pro faxování

Copyright and License

© 2013 Copyright Hewlett-Packard Development Company, L.P.

Reprodukce, úpravy nebo překlad jsou bez předchozího písemného souhlasu zakázány kromě případů, kdy to povoluje autorský zákon.

Změna informací obsažených v tomto dokumentu je vyhrazena.

Jediné záruky na výrobky HP a služby jsou uvedeny ve výslovných prohlášeních o záruce dodaných s těmito výrobky a službami. Z tohoto dokumentu nelze vyvozovat další záruky. Společnost HP není odpovědná za technické nebo textové chyby nebo opomenutí obsažená v tomto dokumentu.

Edition 1, 5/2013

Číslo dílu: CC487-91214

Ochranné známky

Microsoft®, Windows®, Windows® XP a Windows Vista® jsou v USA registrované ochranné známky společnosti Microsoft Corporation.

Všechny produkty zde zmíněné mohou být ochrannými známkami příslušných společností.

Zákony jednotlivých zemí/oblastí mohou zakazovat použití tohoto produktu mimo určené země/oblasti. Ve většině zemí/oblastí je ze zákona přísně zakázáno připojovat neschválená telekomunikační zařízení (faxová zařízení) k veřejným telefonním sítím.

ENERGY STAR® a logo ENERGY STAR® jsou ochrannými známkami registrovanými v USA.

Obsah

1 Přehled	1
Úvod	2
Funkce Doplnkový analogový fax HP LaserJet 500	3
Součásti dodávané s faxovým příslušenstvím	4
2 HP Color LaserJet CM3530 MFP Series	5
Instalace faxového příslušenství v zařízení HP Color LaserJet CM3530 MFP Series	6
Připojení faxového příslušenství k telefonní lince	11
Ověření funkčnosti faxu	11
Vyžadované nastavení faxu	11
Průvodce konfigurací faxu	12
Nabídka s nastavením faxu	12
Nastavení nebo ověření data a času	12
Nastavení, ověření nebo změna nastavení země/oblasti	13
Nastavení záhlaví faxu	13
Vzdálená konfigurace faxu	14
Webový prohlížeč	14
HP Web Jetadmin	14
Konfigurační nástroj HP MFP Digital Sending Software	15
Nastavení faxu	16
Nastavení odeslání faxu	16
Nastavení volby faxu	16
Nastavení hlasitosti modemu	16
Nastavení režimu volby	16
Nastavení intervalu opakování volby	17
Nastavení opakované volby obsazeného čísla	17
Nastavení opakované volby čísla, které neodpovídá	18
Nastavení detekce oznamovacího tónu	18
Nastavení překryvného záhlaví (odchozí faxy)	18
Nastavení směrového čísla	19
Obecná nastavení faxu	19

Aktivace potvrzení faxového čísla	20
Nastavení režimu komprimace JBIG	20
Změna nastavení ostrosti	20
Změna nastavení pozadí	21
Nastavení světlosti	21
Aktivace porovnávání faxových čísel v rychlé volbě	21
Nastavení režimu opravy chyb	22
Nastavení účtovacích kódů	22
Výchozí možnosti úlohy	22
Nastavení rozlišení odchozích faxů	23
Strany originálu	23
Oznámení	24
Orientace obsahu	25
Formát předlohy	25
Úprava obrazu	26
Optimalizace textu/obrázku	26
Vytvoření úlohy	27
Odstranění prázdných stránek	27
Nastavení příjmu faxu	28
Nastavení příjmu faxu	28
Nastavení hlasitosti vyzvánění	28
Povolení nebo zakázání časového plánu tisku faxu	28
Blokování příchozích faxů	29
Vytvoření seznamu blokováných faxů	29
Odebrání čísel ze seznamu blokováných faxů	29
Vymazání všech čísel ze seznamu blokováných faxů	30
Spuštění příjmu na vyžádání	30
Výchozí možnosti úlohy	30
Změna nastavení oznámení	31
Razítkování přijatých faxů (příchozí faxy)	31
Nastavení přizpůsobení na stránku	32
Nastavení zásobníku papíru	32
Archivace faxů a přeposílání	32
Archivace faxů	33
Nastavení přeposílání faxů	33
Použití faxu	35
Obrazovka faxových funkcí	35
Odeslání faxu	36
Odeslání faxu - ruční zadání čísel	37
Odesílání faxu pomocí rychlé volby	38
Hledat v seznamu rychlé volby podle jména	38

Odeslání faxu na čísla z telefonního seznamu	39
Hledání ve faxovém telefonním seznamu DSS	39
Zrušení faxu	40
Vytvoření nebo odstranění seznamů rychlé volby	40
Vytvoření seznamu rychlé volby	40
Odstranění seznamu rychlé volby	41
Odstranění jednoho čísla ze seznamu rychlé volby	41
Přidání čísla do existujícího seznamu rychlé volby	41
Hlasové volání a opakované pokusy	42
Hlášení o faxovém volání	42
Protokol činnosti faxu	42
Protokol T.30	42
Nastavení zabezpečení	42
Změna kódu PIN	43
Použití faxu v sítích VoIP	43
Řešení problémů s faxem	45
Kontrola stavu faxového příslušenství	45
Fax nefunguje	45
Obecné potíže s faxem	46
Potíže s odesíláním faxů	47
Potíže s přijímáním faxů	48
Chybové kódy	50
Chybové zprávy faxu	50
Zprávy o odesílaných faxech	51
Zprávy o přijímaných faxech	53
Protokoly a hlášení faxu	54
Tisk hlášení o faxovém volání	54
Plánování tisku hlášení o faxovém volání	54
Tisk protokolu činnosti faxu	55
Tisk hlášení o účtovacích kódech	56
Vymazání protokolu o činnosti faxu a hlášení o účtovacích kódech	56
Tisk hlášení o seznamech blokováných faxů	56
Tisk hlášení o seznamech rychlých voleb	57
Nastavení služby	57
Nastavení v nabídce Počáteční nastavení	57
Nastavení v nabídce Řešení potíží	58
Nastavení v nabídce Obnovení nastavení	58
Upgrade firmwaru	58

3 HP Color LaserJet CM 4540 MFP Series, HP Color LaserJet Enterprise M4555 MFP Series, HP LaserJet Enterprise 500 MFP Series, HP LaserJet Enterprise 500 Color MFP Series a HP LaserJet Enterprise M725 MFP Series 59

Instalace faxového příslušenství	60
Instalace faxového příslušenství v zařízení HP Color LaserJet CM4540	60
Instalace faxového příslušenství v zařízení HP Color LaserJet M4555 MFP Series	64
Instalace faxového příslušenství v zařízení HP LaserJet Enterprise 500 MFP Series	68
Instalace faxového příslušenství v zařízení HP LaserJet Enterprise 500 Color MFP Series ..	72
Instalace faxového příslušenství v zařízení HP LaserJet Enterprise M725 MFP Series	75
Připojení faxového příslušenství k telefonní lince	79
Ověření funkčnosti faxu	79
Vyžadované nastavení faxu	79
Průvodce nastavením faxu	79
Nastavení nebo ověření data a času	81
Nastavení nebo ověření formátu data/času	81
Vzdálená konfigurace faxu	82
Webový prohlížeč	82
HP Web Jetadmin	82
Konfigurační nástroj HP MFP Digital Sending Software	83
Nastavení faxu	84
Nastavení odeslání faxu	84
Nastavení volby faxu	84
Nastavení hlasitosti faxového vytáčení	84
Nastavení režimu volby	85
Nastavení rychlosti odesílání faxu	85
Nastavení intervalu opakování volby	85
Nastavení opakování vytáčení při chybě	86
Nastavení opakované volby obsazeného čísla	86
Nastavení opakované volby čísla, které neodpovídá	87
Nastavení detekce oznamovacího tónu	87
Nastavení směrového čísla (podle potřeby)	88
Obecná nastavení odesílání faxu	88
Aktivace potvrzení faxového čísla	88
Povolení odesílání faxů z počítače	89
Hlavička faxu	89
Nastavení režimu opravy chyb	90
Výchozí možnosti úlohy	90
Náhled obrazu	91
Nastavení rozlišení odchozích faxů	91
Strany předlohy	92
Oznámení	92

Orientace obsahu	93
Velikost originálu	93
Úprava obrazu	94
Optimalizace textu/obrázku	95
Vytvoření úlohy	95
Odstranění prázdných stránek	96
Účtovací kódy	96
Nastavení účtovacích kódů	96
Nastavení příjmu faxu	97
Nastavení příjmu faxu	97
Nastavení hlasitosti vyzvánění	97
Nastavení počtu zazvonění před příjmem	98
Nastavení rychlosti příjmu faxu	98
Nastavení intervalu vyzvánění	99
Nastavení frekvence vyzvánění	99
Pokročilá nastavení zpracování obrazu	99
Úprava ostrosti	100
Vymazání okrajů	100
Automatická detekce barev	100
Automatické oříznutí stránky	101
Automatická orientace obrazu	102
Automatická úprava tónu	102
Povolení nebo zakázání plánování tisku faxů	102
Blokování příchozích faxů	103
Vytvoření seznamu blokováných faxů	103
Odstranění čísel ze seznamu blokováných faxů	104
Výchozí možnosti úlohy	104
Oznámení	104
Razítkování přijatých faxů (příchozí faxy)	105
Nastavení přizpůsobení na stránku	106
Nastavení výběru papíru	106
Nastavení výstupní přihrádky	106
Nastavení stran	107
Nastavení zásobníku papíru	107
Archivace faxů a přeposílání	108
Povolení archivace faxů	108
Povolení přeposílání faxů	108
Vyžádání	108
Povolení vyžádání prostřednictvím serveru EWS	109
Spuštění příjmu na vyžádání	109
Použití faxu	110

Obrazovka faxových funkcí	110
Panel se stavovými zprávami	111
Odeslání faxu	111
Odeslání faxu ručním zadáním čísla	112
Odesílání faxu pomocí rychlé volby	113
Hledat v seznamu rychlé volby podle jména	113
Odeslání faxu na čísla z adresáře faxu	114
Zrušení faxu	115
Zrušení probíhajícího přenosu faxu	115
Zrušení neodeslaných faxů	115
Příjem faxu	115
Vytvoření nebo odstranění seznamů rychlé volby	116
Vytvoření seznamu rychlé volby	116
Odstranění seznamu rychlé volby	117
Odstranění jednoho čísla ze seznamu rychlé volby	118
Přidání čísla do existujícího seznamu rychlé volby	119
Hlasové volání a opakované pokusy	121
Hlášení o faxovém volání	121
Protokol činnosti faxu	121
Protokol T.30	121
Plánování tisku faxu (paměťový zámeček)	121
Použití faxu v sítích VoIP	122
Řešení problémů s faxem	124
Je fax správně nastaven?	124
Jaký typ telefonní linky používáte?	124
Používáte zařízení pro ochranu proti přepětí?	125
Používáte službu hlasových zpráv telefonní společnosti nebo záznamník?	125
Podporuje vaše linka funkci čekajícího hovoru?	125
Kontrola stavu faxového příslušenství	125
Fax nefunguje	126
Obecné potíže s faxem	127
Potíže s přijímáním faxů	128
Potíže s odesíláním faxů	129
Chybové kódy	130
Chybové zprávy faxu	131
Zprávy o odesílaných faxech	132
Zprávy o přijímaných faxech	134
Hlášení faxu	135
Protokol činnosti faxu	135
Hlášení o účtovacích kódech	136
Hlášení o seznamech blokových faxů	136

Hlášení o seznamech rychlých voleb	136
Hlášení o faxovém volání	136
Vymazání protokolu činnosti faxu	137
Nastavení služby	137
Nastavení v nabídce Řešení problémů	137
Nastavení v nabídce Obnovení nastavení	137
Upgrade firmwaru	138
Dodatek A Servis a podpora	139
Prohlášení o omezené záruce společnosti Hewlett-Packard	140
Zákaznická podpora	141
Dodatek B Technické údaje	143
Specifikace faxového příslušenství	144
Náhradní díly a příslušenství	145
Dodatek C Informace o předpisech	147
Program ochrany životního prostředí	148
Ochrana životního prostředí	148
Plasty	148
Omezení materiálu	148
Likvidace vyřazených zařízení uživatelem	148
Další informace	148
Prohlášení o shodě	149
Předpisy FCC	151
Additional FCC statement for telecom products (US)	152
Symbol společnosti Japan Telecom	152
Telephone Consumer Protection Act (US)	153
Kanadské předpisy DOC	154
Industry Canada CS-03 requirements	154
Prohlášení EU pro provoz telekomunikačních zařízení	155
New Zealand Telecom Statements	156
Prohlášení o elektromagnetickém rušení (Tchaj-wan)	157
Prohlášení VCCI (Japonsko)	157
Prohlášení EMC (Čína)	157
Prohlášení EMC (Korea)	158
Tabulka materiálu (Čína)	159
Rejstřík	161

1 Přehled

- [Úvod](#)
- [Funkce Doplnkový analogový fax HP LaserJet 500](#)
- [Součásti dodávané s faxovým příslušenstvím](#)

Úvod

Doplňkový analogový fax HP LaserJet 500 umožňuje, aby multifunkční zařízení HP (MFP) fungovalo jako samostatný analogový faxový přístroj. Další informace naleznete v části www.hp.com/go/lanalogfaxaccessory500_manuals.

Tato příručka popisuje faxové funkce tohoto produktu a poskytuje informace o specifikacích produktu a splňovaných předpisech. Tuto příručku byste si měli uložit, abyste ji mohli použít, kdykoli budete potřebovat poradit při používání specifických funkcí faxu.

 **POZNÁMKA:** Pokud bylo zařízení dodáno s nainstalovaným faxovým příslušenstvím, odstraňte kryt připojení faxu, připojte telefonní kabel a poté proveďte úvodní konfiguraci faxu. Kryt připojení faxu je umístěn na telefonním konektoru na zadním panelu formátovače.

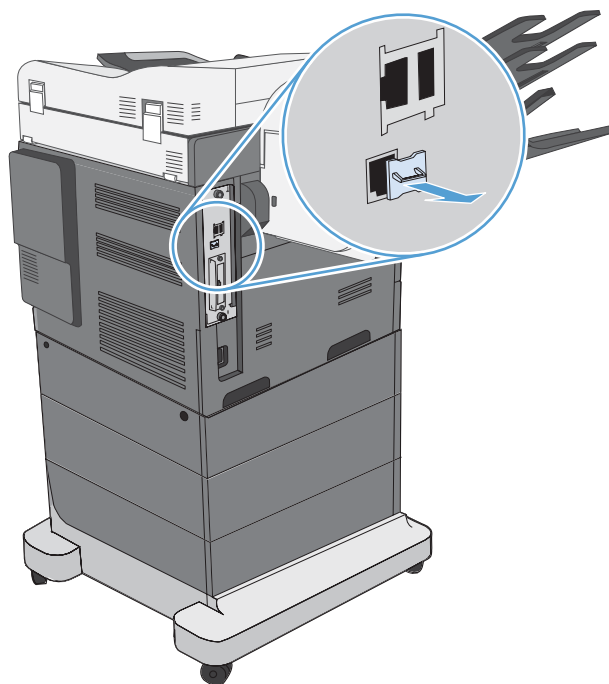

Symbole použité v této příručce

 **TIP:** Tipy poskytují užitečné rady a zjednodušení.

 **POZNÁMKA:** Poznámky poskytují důležité informace vysvětlující koncept nebo popisující provedení úlohy.

 **UPOZORNĚNÍ:** Upozornění označují postupy, které je třeba použít pro prevenci ztráty dat nebo poškození produktu.

 **VAROVÁNÍ!** Varování upozorňují na konkrétní postupy, které je třeba použít pro prevenci úrazu, katastrofické ztráty dat nebo pro rozsáhlé poškození produktu.

Funkce Doplnkový analogový fax HP LaserJet 500

Funkce pro odesílání faxů	<ul style="list-style-type: none">• Rychlé vytáčení• Adresář faxu• Možnosti rozlišení a úpravy obrazu• Účtovací kódy• Náhled• Úloha
Funkce pro příjem faxů	<ul style="list-style-type: none">• Razičkování přijatých faxů• Blokování přichozích faxů• Dotazování faxu• Nastavitelný počet zazvonění před příjmem
Rozšířené funkce faxu	<ul style="list-style-type: none">• Oznámení o stavu faxu• Komprese JBIG• Oprava chyb• Archiv faxů• Uložený fax• Plán tisku faxů
Vzdálená konfigurace faxu	<ul style="list-style-type: none">• Integrovaný webový server• HP Web Jetadmin• Software pro digitální odesílání HP MFP Digital Sending Software
Funkce zabezpečení	<ul style="list-style-type: none">• Časovač tisku faxů• Kód PIN pro tisk a předávání faxů (HP Color LaserJet CM 4540 MFP Series, HP Color LaserJet Enterprise M4555 MFP Series, HP LaserJet Enterprise 500 MFP Series, HP LaserJet Enterprise 500 Color MFP Series a HP LaserJet Enterprise M725 MFP Series)

Součásti dodávané s faxovým příslušenstvím

S faxovým příslušenstvím jsou dodávány následující součásti:

- karta faxového příslušenství,
- faxová příručka (tento dokument) – na disku CD-ROM,
- Ovladač Send Fax a průvodce k ovladači Send Fax (na disku CD)
- telefonní kabel (kabely se liší podle země/oblasti).

 **POZNÁMKA:** Ovladač pro odesílání faxů umožňuje odeslání faxu přímo z počítače do zařízení připojeného k síti. Instalace tohoto ovladače je volitelná. Další pokyny naleznete v *Příručce ovladače pro odesílání faxů* na disku CD.

2 HP Color LaserJet CM3530 MFP Series

- [Instalace faxového příslušenství v zařízení HP Color LaserJet CM3530 MFP Series](#)
- [Připojení faxového příslušenství k telefonní lince](#)
- [Ověření funkčnosti faxu](#)
- [Vyžadované nastavení faxu](#)
- [Vzdálená konfigurace faxu](#)
- [Nastavení faxu](#)
- [Použití faxu](#)
- [Řešení problémů s faxem](#)

Instalace faxového příslušenství v zařízení HP Color LaserJet CM3530 MFP Series

1. Vypněte produkt.

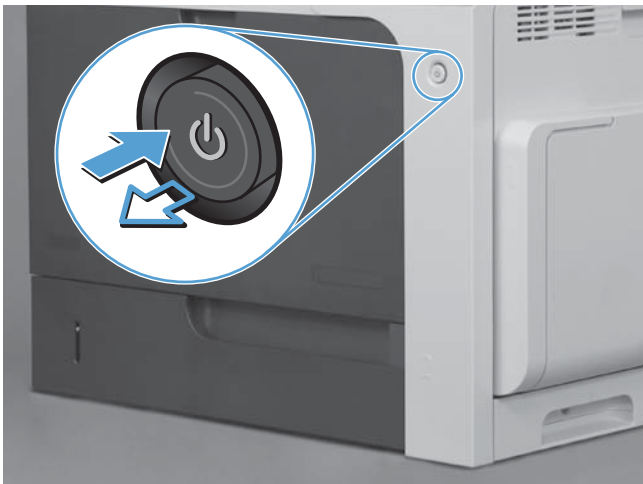

2. Odpojte všechny napájecí kabely a kabely rozhraní.

 **POZNÁMKA:** Na tomto obrázku nemusí být vidět všechny kabely.

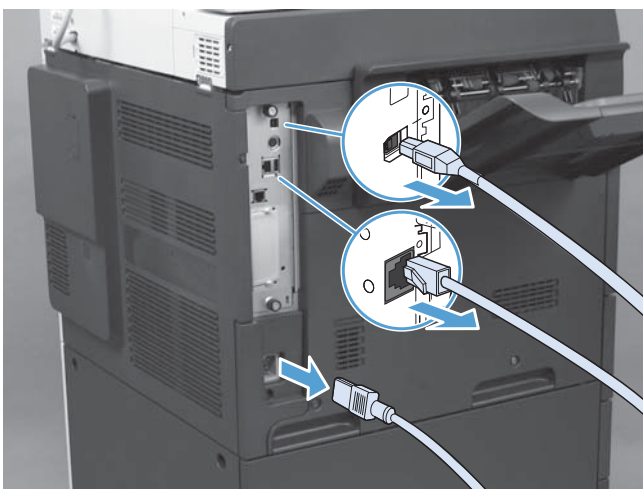

3. Vyhledejte šrouby na desce formátovače v zadní části produktu.



4. Uvolněte vroubkované šrouby a potom vytáhněte formátovač z produktu.

⚠ UPOZORNĚNÍ: Deska formátovače a karta faxového příslušenství obsahuje součásti citlivé na elektrostatický výboj. Při manipulaci s deskou formátovače a kartou faxového příslušenství použijte následující ochranu proti statické elektřině: 1) Antistatický pásek na zápěstí připojený ke kovovému rámu produktu. 2) Držte rukou kovový rám formátovače.

Nedotýkejte se součástí desky formátovače ani doplňkové faxové karty.



5. Podle potřeby sejměte štítek kryjící faxový port formátovače.

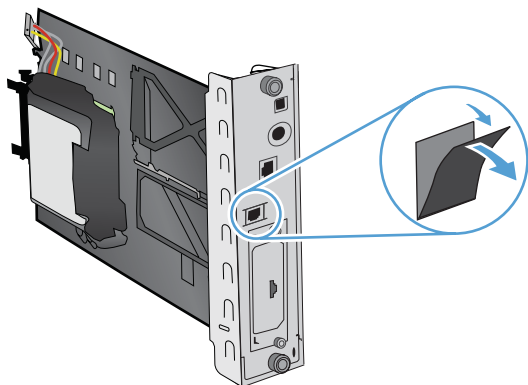

6. Vyměňte faxové příslušenství z obalu.

⚠ UPOZORNĚNÍ: Deska formátovače a karta faxového příslušenství obsahuje součásti citlivé na elektrostatický výboj. Při manipulaci s deskou formátovače a kartou faxového příslušenství používejte následující ochranu proti statické elektřině: 1) Antistatický pásek na zápěstí připojený ke kovovému rámu produktu. 2) Držte rukou kovový rám formátovače.

Nedotýkejte se součástí desky formátovače ani doplňkové faxové karty.

7. Vyhledejte konstrukci pro faxové příslušenství a odmotejte z ní svazek kabeláže faxu. Neodpojujte svazek kabelů faxu od formátovače. Vložte faxové příslušenství do konstrukce. Zatlačte faxové příslušenství bezpečně na své místo na konstrukci. Ověřte, zda je telefonní konektor na faxovém příslušenství zarovnaný s otvorem na kovovém rámu formátovače.

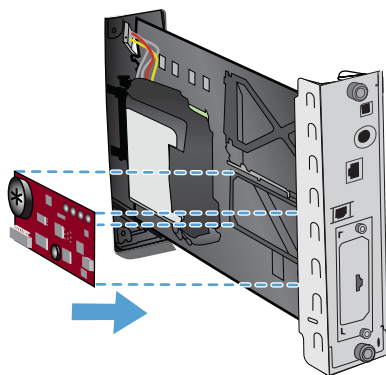

8. Připojte faxový svazek kabelů k faxovému příslušenství. Zarovnejte malý výstupek na konektoru kabelu se zářezem na konektoru na faxové kartě. Zatlačte na konektor tak, aby byl pevně na svém místě.

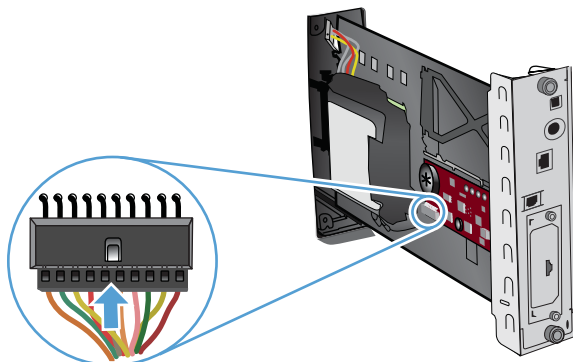

9. Zarovnejte desku formátovače s drážkami na spodní straně patice a zasuněte desku zpět do produktu. Utáhněte křídlaté matice.

 **POZNÁMKA:** Pro prevenci poškození desky formátoru zajistěte, aby byla deska formátoru zarovnána v drážkách v horní a dolní části otvoru.

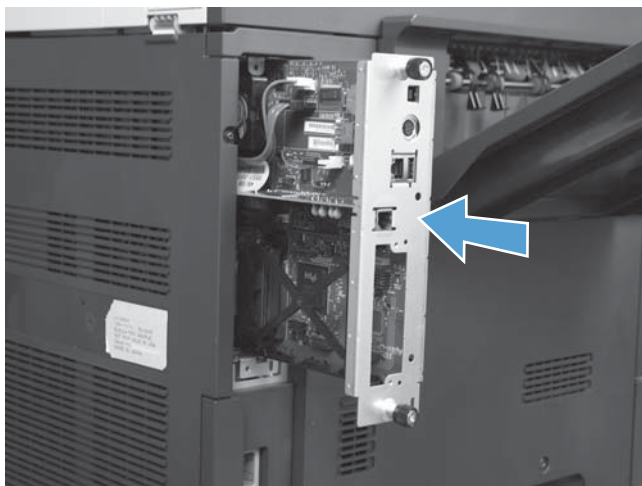

10. Znovu připojte napájecí kabel a kabel rozhraní a produkt zapněte.

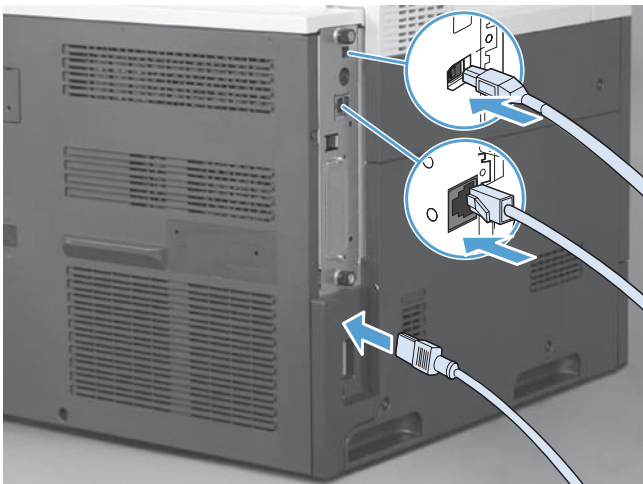

Připojení faxového příslušenství k telefonní lince

Před připojením faxu k telefonní lince zkontrolujte, zda se jedná o vyhrazenou telefonní linku, kterou nepoužívá žádné jiné zařízení. Tato linka by měla být analogová, protože fax nefunguje správně, je-li připojen k některým digitálním pobočkovým ústřednám. Pokud si nejste jistí, zda je telefonní linka analogová nebo digitální, obraťte se na poskytovatele telefonních služeb.

 **POZNÁMKA:** Společnost HP doporučuje použití telefonního kabelu dodávaného spolu s faxem, který zajistí správné fungování zařízení.

Připojte fax k telefonnímu konektoru podle následujícího návodu.

1. Vyhledejte telefonní kabel dodaný s faxem. Jeden konec telefonního kabelu zapojte do zdířky faxu, která se nachází na kartě faxu. Zatlačte konektor tak, až zaklapne na místo.

 **UPOZORNĚNÍ:** Telefonní linku je nutné připojit k portu faxu umístěnému uprostřed karty faxu. Nepřipojujte ji k portu HP Jetdirect, který se nachází poblíž dolního okraje formátovače.

2. Druhý konec telefonního kabelu připojte do telefonní zdířky na zdi. Zatlačte konektor tak, až zaklapne na místo. Protože se v různých zemích/oblastech používají různé typy konektorů, nemusí se při zasunutí konektoru ozvat zaklapnutí.

Ověření funkčnosti faxu

Pokud je faxové příslušenství správně nainstalované a funkční, zobrazí se na ovládacím panelu zařízení ikona faxu. Jestliže bylo faxové příslušenství právě nainstalováno, ale nebylo dosud nakonfigurováno, bude ikona faxu zobrazena šedě. V takovém případě je potřeba faxové příslušenství nakonfigurovat podle pokynů, které následují.

Vyžadované nastavení faxu

Než budete moci nainstalované faxové příslušenství použít, je nutné provést určitá nastavení. Pokud tato nastavení nejsou nakonfigurována, nebude ikona faxu dostupná. Toto nastavení obsahuje následující parametry:

- Datum a čas
- Země/oblast
- záhlaví faxu (telefonní číslo a název společnosti).

Tyto informace budou použity v záhlaví faxu, které je uvedeno na všech odchozích faxech.

 **POZNÁMKA:** Při první instalaci může faxové příslušenství načíst část tohoto nastavení ze zařízení, některé hodnoty proto již mohou být nastaveny. Hodnoty byste měli zkontrolovat a ověřit, zda jsou správně nastaveny.

 **POZNÁMKA:** Ve Spojených státech amerických a mnoha dalších zemích/oblastech je nastavení data, času, země/oblasti, telefonního čísla a názvu společnosti požadováno zákonem.

Průvodce konfigurací faxu

Průvodce konfigurací faxu vás provede postupným procesem konfigurace nastavení faxu vyžadovaného pro používání funkce faxování. Pokud tato nastavení nejsou nakonfigurována, nebude možnost faxování přístupná. Zde je seznam nastavení faxu, která jsou nakonfigurována pomocí průvodce:

- Země/oblast
- Telefonní číslo faxu
- Název společnosti

Tyto informace budou použity v záhlaví faxu, které je uvedeno na všech odchozích faxech.

Průvodce se spustí po prvním zapnutí produktu. Můžete se rozhodnout, zda chcete použít průvodce, nebo průvodce ukončit a konfigurovat nastavení později.

Průvodce lze otevřít také prostřednictvím nabídky [Správa](#) na ovládacím panelu. Stiskněte nabídku [Počáteční nastavení](#) a potom nabídku [Nastavení faxu](#).

 **POZNÁMKA:** Nastavení konfigurovaná prostřednictvím průvodce na ovládacím panelu potlačí veškerá nastavení konfigurovaná prostřednictvím implementovaného webového serveru.

Nabídka s nastavením faxu

Zadejte požadovaná nastavení faxu v nabídce [Správa](#) na ovládacím panelu. Stiskněte nabídku [Počáteční nastavení](#) a potom nabídku [Nastavení faxu](#).

 **POZNÁMKA:** Jestliže se nabídka [Nastavení faxu](#) v seznamu nabídek nezobrazuje, je pravděpodobně aktivován fax v síti LAN. Pokud je aktivován fax v síti LAN, analogové faxové příslušenství je deaktivováno a nabídka faxu se nezobrazí. V jednom okamžiku může být aktivní jen jedna faxová funkce, buď fax v síti LAN, nebo analogový fax. Ikona faxu se zobrazí u obou faxových funkcí. Chcete-li použít analogový fax, pokud je aktivován fax v síti LAN, deaktivujte fax v síti LAN pomocí konfiguračního nástroje HP MFP Digital Sending Software.

Nastavení nebo ověření data a času

K nastavení data a času pro faxové příslušenství je použita stejná hodnota jako k nastavení data a času v zařízení. Jestliže zapínáte produkt poprvé, zobrazí se výzva k zadání těchto informací.

Ověření nebo změnu nastavení data a času provedete pomocí následujících kroků.

1. Vyhledáním a stisknutím ikony [Správa](#) na ovládacím panelu zobrazíte nabídku pro správu.
2. Vyhledáním a stisknutím ikony [Počáteční nastavení](#) zobrazíte nabídku s nastavením, kde stisknete ikonu [Nastavení faxu](#).
3. Stiskněte tlačítko [Požadované nastavení](#).
4. Vyberte formát data a zadejte datum.
5. Vyberte formát času a zadejte čas.
6. Tato nastavení přijmete stisknutím tlačítka [Uložit](#).

Nastavení, ověření nebo změna nastavení země/oblasti

Nastavení země/oblasti určuje zemi/oblast, ve které se produkt nebo faxové příslušenství nachází. Toto nastavení rovněž určuje formát data a času a rozsah minimálního a maximálního počtu zazvonění před příjmem v dané zemi/oblasti. Vzhledem k tomu, že toto nastavení je v některých zemích/oblastech požadováno zákonem, musí být nastaveno, aby bylo faxové příslušenství funkční. Jestliže zapínáte produkt poprvé, zobrazí se výzva k zadání těchto informací.

1. Vyhledáním a stisknutím ikony **Správa** na ovládacím panelu zobrazíte nabídku pro správu.
2. Vyhledáním a stisknutím ikony **Počáteční nastavení** zobrazíte nabídku s nastavením.
3. Stisknutím tlačítka **Nastavení faxu** otevřete nabídku Nastavení faxu a stiskněte možnost **Požadované nastavení**.
4. Stisknutím tlačítka **Země/oblast** zobrazíte seznam zemí/oblastí.
5. Vyhledejte v seznamu svou zemi/oblast a vyberte ji stisknutím.
6. Stisknutím tlačítka **Uložit** uložíte nastavení.

Nastavení záhlaví faxu

Pomocí nastavení záhlaví faxu můžete zadat telefonní číslo a název společnosti, které budou umístěny v záhlaví faxu. Tyto informace jsou povinné a musí být nastaveny.

 **POZNÁMKA:** Jestliže ikona faxu zobrazená na ovládacím panelu není zbarvena šedě, dokončili jste požadované nastavení.

1. Vyhledáním a stisknutím ikony **Správa** na ovládacím panelu zobrazíte nabídku pro správu.
2. Stisknutím položky **Počáteční nastavení** zobrazíte nabídku Počáteční nastavení.
3. Stisknutím tlačítka **Nastavení faxu** zobrazíte nabídku nastavení faxu.
4. Stisknutím tlačítka **Požadované nastavení** zobrazíte nabídku Požadovaná nastavení.
5. Stisknutím tlačítka **Informace v hlavičce faxu** zobrazíte informace o záhlaví.
6. Stisknutím tlačítka **Telefonní číslo** zobrazíte obrazovku Telefonní číslo.
7. Stisknutím textového pole zobrazíte klávesnici.
8. Pomocí klávesnice zadejte telefonní číslo a stiskněte tlačítko **OK**.
9. Stisknutím tlačítka **Uložit** uložíte telefonní číslo v záhlaví.
10. Stiskněte možnost **Název společnosti** a postup opakujte.

Vzdálená konfigurace faxu

Kromě ovládacího panelu zařízení můžete faxové příslušenství konfigurovat vzdáleně pomocí různých softwarových nástrojů. Vzhledem k tomu, že zařízení obsahuje implementovaný webový server (EWS), můžete faxové příslušenství konfigurovat prostřednictvím webu pomocí webového prohlížeče nebo nástroje HP Web Jetadmin (WJA). Faxové příslušenství můžete dále konfigurovat prostřednictvím sítě pomocí počítače připojeného k síti s nainstalovaným konfiguračním nástrojem HP MFP Digital Sending Software (DSS). Tyto nástroje poskytují přístup k většině konfiguračních nastavení faxového příslušenství dostupných z faxové nabídky zařízení.

Webový prohlížeč

Zařízení obsahuje implementovaný webový server (EWS). Server EWS umožňuje přistupovat k nastavení analogového faxu a měnit ho pomocí webového prohlížeče.

1. Do řádku prohlížeče s adresou URL napište adresu IP zařízení a stiskněte klávesu **Enter**. Zobrazí se obrazovka zařízení s konfigurací serveru EWS. Chcete-li zjistit adresu IP zařízení, vytiskněte konfigurační stránku zařízení.



POZNÁMKA: Používáte-li nástroj DSS, zobrazí se na serveru EWS upozornění, že je k řízení používán nástroj DSS. Nastavení lze změnit pouze prostřednictvím nástroje DSS.

2. Klikněte na kartu **Faxování**. Otevře se obrazovka **Nastavení odesílání faxu**.
3. Na obrazovce **Nastavení odesílání faxu** povolte faxovou funkci stisknutím možnosti **Povolit odesílání faxů**. Proveďte potřebné změny obecného nastavení úloh i nastavení pro jednotlivé typy faxů a pak nastavení potvrďte stisknutím tlačítka **Použít**.

HP Web Jetadmin

Chcete-li mít přístup k nastavení analogového faxu zařízení prostřednictvím nástroje HP Web Jetadmin, postupujte následujícím způsobem. Podrobné informace o nástroji HP Web Jetadmin naleznete v **referenční příručce k nástroji HP Web Jetadmin**.

1. Spusťte nástroj HP Web Jetadmin.
2. V textovém poli **Stručný přehled** zadejte do textového pole **Rychlé vyhledání zařízení** adresu IP zařízení a potom stisknutím tlačítka **Přejít** zobrazte v pravém podokně stav zařízení. Ve stavové rozevírací nabídce daného podokna vyberte položku **Digitální odesílání a fax**.
3. Proveďte konfiguraci možností v části **Nastavení faxu** nebo **Upřesnit nastavení faxu**. Informace o konkrétním nastavení naleznete v kontextové nabídce, která je k dispozici vedle příslušného nastavení.
4. Po provedení požadovaných změn potvrďte nastavení klepnutím na tlačítko **Použít**.

Kromě konfigurace jednoho zařízení můžete také nakonfigurovat několik zařízení. V režimu více zařízení lze nakonfigurovat několik zařízení najednou. Informace o této funkci naleznete v příručce **Uživatelská příručka k nástroji Web Jetadmin**, která je k dispozici na kartě **Samoobslužná nápověda a dokumentace** na webu www.hp.com/go/webjetadmin.

Konfigurační nástroj HP MFP Digital Sending Software

Chcete-li mít přístup k nastavení analogového faxu zařízení MFP prostřednictvím konfiguračního nástroje DSS, postupujte následujícím způsobem.

1. Spuštěním nástroje (v počítači nebo na serveru) otevřete hlavní obrazovku.
2. Vyberte zařízení a klepněte na tlačítko **Konfigurovat zařízení MFP** na hlavní obrazovce. Potom klepnutím na kartu Odeslat na fax zobrazíte obrazovku Nastavení faxu.
3. Chcete-li v zařízení povolit faxové funkce, zaškrtněte možnost **Povolit odesílání na fax**. Chcete-li získat přístup k nastavení analogového faxu, vyberte možnost **Interní modem** v rozevíracím seznamu **Metoda odesílání faxů**. Na kartě **Obecné nastavení faxu** proveďte požadované změny a potvrďte je stisknutím tlačítka **Použít**. Chcete-li konfigurovat další nastavení faxu, vyberte kartu **Interní modem**.

Kromě konfigurace jednoho zařízení můžete také nakonfigurovat několik zařízení současně. Další informace o konfiguračním nástroji HP MFP Digital Sending Software naleznete v **uživatelské příručce k nástroji HP MFP Digital Sending Software** nebo v **technické příručce k nástroji HP MFP Digital Sending Software**.



POZNÁMKA: V závislosti na možnostech a nastavení použitého způsobu faxování nemusí být některé z těchto možností dostupné nebo konfigurovatelné.

Nastavení faxu

Následující části popisují různá nastavení pro odesílání a příjem faxů.

- [Nastavení odeslání faxu](#)
- [Nastavení příjmu faxu](#)
- [Archivace faxů a přeposílání](#)

Nastavení odeslání faxu

Nabídka Nastavení odeslání faxu slouží ke konfiguraci následujících funkcí:

- [Nastavení volby faxu](#)
- [Obecná nastavení faxu](#)
- [Výchozí možnosti úlohy](#)

Nastavení volby faxu

Nastavení hlasitosti modemu

1. Vyhledáním a stisknutím ikony **Správa** na ovládacím panelu zobrazíte nabídku pro správu.
2. Stisknutím položky **Počáteční nastavení** zobrazíte nabídku Počáteční nastavení.
3. Stisknutím tlačítka **Nastavení faxu** zobrazíte nabídku nastavení faxu.
4. Stisknutím tlačítka **Nastavení odesílání faxu** zobrazíte nabídku nastavení odesílání faxu.
5. Stisknutím tlačítka **Hlasitost volby faxu** zobrazíte nabídku hlasitosti volby faxu.
6. Změňte hlasitost stisknutím tlačítka **Vypnuto**, **Nízká** (výchozí) nebo **Vysoká**
7. Stisknutím tlačítka **Uložit** uložíte nastavení hlasitosti.

Nastavení režimu volby

Nastavení režimu volby slouží k nastavení typu používané volby: buď tónové (tlačítkové telefony), nebo pulzní (telefony s vytáčením číselníkem).

Chcete-li nastavit režim volby, postupujte následujícím způsobem.

1. Vyhledáním a stisknutím ikony **Správa** na ovládacím panelu zobrazíte nabídku pro správu.
2. Přejděte na položku **Počáteční nastavení** a jejím stisknutím otevřete nabídku Počáteční nastavení.
3. Stisknutím tlačítka **Nastavení faxu** otevřete nabídku nastavení faxu.
4. Stiskněte možnost **Nastavení odesílání faxu** a pomocí tlačítka se šipkou dolů přejděte na možnost **Režim volby**.
5. Stisknutím tlačítka **Režim volby** zobrazíte nastavení režimu volby.

6. Stisknutím tlačítka **Tón** (výchozí hodnota) nastavíte na faxu tónovou volbu, stisknutím tlačítka **Impulsně** nastavíte na faxu pulzní volbu.
7. Stiskněte tlačítko **Uložit**.

Nastavení intervalu opakování volby

Nastavení intervalu opakování volby určuje počet minut mezi opakovanými volbami čísla, které je obsazeno nebo neodpovídá. Obsazený tón může také značit chybu komunikace.

 **POZNÁMKA:** Jsou-li nastavení **Opakovaná volba obsazeného čísla**, **Opakovaná volba čísla, které neodpovídá** a **Opakovaná volba při chybě** vypnuta, může se na ovládacím panelu zobrazit zpráva týkající se opakování volby. Tato situace nastane, pokud faxové příslušenství zvolí číslo, naváže spojení a poté dojde k přerušení spojení. V důsledku tohoto chybového stavu faxové příslušenství provede dva automatické pokusy o opakování volby bez ohledu na nastavení opakované volby (první pokus s rychlostí 26 400 b/s a v případě jeho selhání druhý pokus s rychlostí 14 400 b/s). Během této operace opakování volby se na ovládacím panelu zobrazí zpráva s informací o tom, že probíhá opakovaná volba.

1. Vyhledáním a stisknutím ikony **Správa** na ovládacím panelu zobrazíte nabídku pro správu.
2. Přejděte na položku **Počáteční nastavení** a jejím stisknutím otevřete nabídku **Počáteční nastavení**.
3. Stisknutím tlačítka **Nastavení faxu** otevřete nabídku nastavení faxu.
4. Stiskněte možnost **Nastavení odesílání faxu** a pomocí tlačítka se šipkou dolů přejděte na možnost **Interval opakování volby**.
5. Stisknutím textového pole zobrazte klávesnici.
6. Zadejte hodnotu mezi 1 a 5 a stiskněte tlačítko **OK**.
7. Stiskněte tlačítko **Uložit**.

Nastavení opakované volby obsazeného čísla

Nastavení opakované volby obsazeného čísla určuje, kolikrát (0 až 9krát) faxové příslušenství opakuje volbu obsazeného čísla. Interval mezi jednotlivými pokusy je určen nastavením **Interval opakování volby**.

1. Vyhledáním a stisknutím ikony **Správa** na ovládacím panelu zobrazíte nabídku pro správu.
2. Přejděte na možnost **Počáteční nastavení** a stiskněte ji.
3. Přejděte na možnost **Nastavení faxu** a stiskněte ji.
4. Stiskněte možnost **Nastavení odesílání faxu** a pomocí tlačítka se šipkou dolů přejděte na možnost **Opakovaná volba obsazeného čísla**.
5. Stisknutím textového pole zobrazte klávesnici.
6. Zadejte hodnotu mezi 0 a 9 a stiskněte tlačítko **OK**.
7. Stiskněte tlačítko **Uložit**.

Nastavení opakované volby čísla, které neodpovídá

Nastavení opakované volby čísla, které neodpovídá, určuje, kolikrát faxové příslušenství opakuje volbu čísla, které neodpovídá. Podle nastavení země/oblasti je počet opakování buď v rozmezí 0 až 1 (používáno v USA), nebo v rozmezí 0 až 2. Interval mezi jednotlivými pokusy je určen nastavením intervalu opakování volby.

1. Vyhledáním a stisknutím ikony **Správa** na ovládacím panelu zobrazíte nabídku pro správu.
2. Přejděte na položku **Počáteční nastavení** a jejím stisknutím otevřete nabídku Počáteční nastavení.
3. Přejděte na položku **Nastavení faxu** a jejím stisknutím otevřete nabídku nastavení faxu.
4. Stiskněte možnost **Nastavení odesílání faxu** a pomocí tlačítka se šipkou dolů přejděte na možnost **Opakovaná volba čísla, které neodpovídá**.
5. Stiskněte tlačítko **Nikdy** nebo **Jednou**.
6. Stiskněte tlačítko **Uložit**.

Nastavení detekce oznamovacího tónu

Nastavení detekce oznamovacího tónu určuje, zda faxové zařízení před odesláním faxu zjišťuje oznamovací tón.

1. Vyhledáním a stisknutím ikony **Správa** na ovládacím panelu zobrazíte nabídku pro správu.
2. Přejděte na položku **Počáteční nastavení** a jejím stisknutím otevřete nabídku Počáteční nastavení.
3. Stisknutím tlačítka **Nastavení faxu** otevřete nabídku nastavení faxu.
4. Stiskněte možnost **Nastavení odesílání faxu** a pomocí tlačítka se šipkou dolů přejděte na možnost **Detekce oznamovacího tónu**.
5. Stisknutím možnosti **Povoleno** (výchozí) zapnete detekci oznamovacího tónu, stisknutím možnosti **Zakázáno** detekci oznamovacího tónu vypnete.

Nastavení překryvného záhlaví (odchozí faxy)

Záhlaví se skládá z data, času, názvu společnosti, telefonního čísla a čísla stránky. Je vytištěno v horní části stránek odchozích faxů. Toto nastavení určuje, zda bude záhlaví připojeno k horní části stránky nebo vytištěno jako překryvné. Pokud je záhlaví připojeno k horní části stránky, bude obsah stránky posunut dolů a výsledkem může být přenesení dolní části stránky na další stránku a případné vytištění další stránky. Je-li záhlaví vytištěno jako překryvné, neodsune obsah stránky, ale může být vytištěno přes záhlaví v horní části stránky.



POZNÁMKA: Pokud je povoleno předávání faxů, bude záhlaví vždy připojeno k horní části stránky, a to i v případě, že je povoleno překrytí.

1. Stisknutím ikony **Správa** na ovládacím panelu zobrazíte nabídku pro správu.
2. Přejděte na možnost **Výchozí možnosti úlohy** a stiskněte ji.
3. Přejděte na možnost **Výchozí možnosti faxu** a stiskněte ji.
4. Přejděte na možnost **Odeslání faxu** a stiskněte ji.

5. Stisknutím tlačítka [Hlavička faxu](#) zobrazíte nastavení záhlaví.
6. Stisknutím tlačítka [Překrýt](#) nastavíte tisk překryvného záhlaví, stisknutím tlačítka [Přidat na začátek](#) (výchozí hodnota) nastavíte připojení záhlaví k horní části stránky.
7. Stiskněte tlačítko [Uložit](#).

Nastavení směrového čísla

Pomocí nastavení směrového čísla můžete zadat směrové číslo (například 9 pro přístup na vnější linku), které bude použito při vytáčení. Směrové číslo bude při vytáčení automaticky přidáno ke každému telefonnímu číslu.

 **POZNÁMKA:** Je možné, že mezi směrové a telefonní číslo bude nutné vložit prodlevu. Prodlevu o délce 2 sekundy můžete vložit zadáním čárky (,).

1. Vyhledáním a stisknutím ikony [Správa](#) na ovládacím panelu zobrazíte nabídku pro správu.
2. Přejděte na položku [Počáteční nastavení](#) a jejím stisknutím otevřete nabídku Počáteční nastavení.
3. Stisknutím tlačítka [Nastavení faxu](#) otevřete nabídku nastavení faxu.
4. Stiskněte tlačítko [Nastavení odesílání faxu](#) a pomocí tlačítka se šipkou dolů přejděte na možnost [Směrové číslo](#). Zobrazí se nastavení směrového čísla.
5. Stisknutím [Vlastní](#) můžete zadat číslo předvolby vytáčení.

 **POZNÁMKA:** Chcete-li vypnout předvolbu vytáčení, stiskněte možnost [Vypnuto](#) (výchozí), stiskněte [Uložit](#) a poté přeskočte zbývající kroky.

6. Stisknutím tlačítka [Uložit](#) otevřete obrazovku **Nastavení směrového čísla**.
7. Stiskněte tlačítko [Směrové číslo](#).
8. Stisknutím textového pole zobrazte klávesnici.
9. Zadejte číslo předvolby vytáčení a stiskněte tlačítko [OK](#).
10. Stiskněte tlačítko [Uložit](#).

Obecná nastavení faxu

Nabídka Obecná nastavení odeslání faxu slouží ke konfiguraci následujících funkcí:

- [Aktivace potvrzení faxového čísla](#)
- [Nastavení režimu komprimace JBIG](#)
- [Změna nastavení ostrosti](#)
- [Změna nastavení pozadí](#)
- [Nastavení světlosti](#)
- [Aktivace porovnávání faxových čísel v rychlé volbě](#)
- [Nastavení režimu opravy chyb](#)

- [Nastavení účtovacích kódů](#)

Aktivace potvrzení faxového čísla

Je-li povoleno potvrzení faxového čísla, faxové číslo je třeba zadat dvakrát, aby bylo ověřeno, že bylo zadáno správně. Výchozí hodnota této funkce je **Zakázáno**.

1. Stisknutím ikony **Správa** na ovládacím panelu zobrazíte nabídku pro správu.
2. Vyhledejte a stiskněte položku **Počáteční nastavení** a poté **nastavení odesílání**.
3. Přejděte na možnost **Potvrzení faxového čísla** a stiskněte ji.
4. Stiskněte tlačítko **Povolit**.
5. Stiskněte tlačítko **Uložit**.

Nastavení režimu komprimace JBIG

Povolením komprimace JBIG můžete snížit telefonní poplatky zkrácením doby přenosu faxů, proto se jedná o preferované nastavení pro kratší časy přenosu faxů. Při komunikaci se staršími faxy však může tento režim způsobovat potíže s kompatibilitou. V takovém případě bude pravděpodobně nutné jej zakázat.



POZNÁMKA: Komprimace JBIG funguje pouze v případě, když ji podporuje faxový přístroj odesilatele i příjemce.

Chcete-li povolit nebo zakázat komprimaci JBIG, postupujte následujícím způsobem.

1. Vyhledáním a stisknutím ikony **Správa** na ovládacím panelu zobrazíte nabídku pro správu.
2. Přejděte na možnost **Počáteční nastavení** a stiskněte ji.
3. Přejděte na možnost **Nastavení faxu** a stiskněte ji.
4. Přejděte na možnost **Nastavení odesílání faxu** a stiskněte ji.
5. Stisknutím tlačítka **Komprese JBIG** zobrazíte nastavení.
6. Stisknutím tlačítka **Povoleno** (výchozí hodnota) povolíte režim komprimace JBIG, stisknutím tlačítka **Zakázáno** komprimaci JBIG zakážete.

Změna nastavení ostrosti

Nastavení **Ostrost** určuje ostrost, kterou skener produktu použije při skenování předlohy. **Ostrost** zvýrazňuje okraje předlohy a zajišťuje ostřejší reprodukci jemného textu a grafiky. Zvýšením ostrosti dojde také ke zvýšení rozlišení a tím k prodloužení doby přenosu.

1. Na ovládacím panelu zobrazte stisknutím ikony **Fax** obrazovku **Fax**.
2. Přejděte na možnost **Další možnosti** a stiskněte ji.
3. Přejděte na možnost **Úprava obrazu** a stiskněte ji.

4. V části **Ostrost** můžete stisknutím šipky doleva snížit ostrost nebo stisknutím šipky doprava zvýšit ostrost obrazu.
5. Nastavení přijmete stisknutím tlačítka **OK**.

Změna nastavení pozadí

Jestliže faxujete dokument vytištěný na barevném papíru, můžete zvýšit kvalitu faxové kopie odstraněním pozadí, které by mohlo způsobit vznik pruhů nebo rozmazání faxové kopie. Odebráním pozadí dojde ke zvýšení rozlišení, a tím k prodloužení doby přenosu.

1. Na ovládacím panelu zobrazte stisknutím ikony **Fax** obrazovku Fax.
2. Přejděte na možnost **Další možnosti** a stiskněte ji.
3. Přejděte na možnost **Úprava obrazu** a stiskněte ji.
4. V části **Vyčištění pozadí** můžete stisknutím šipky doleva nebo doprava změnit nastavení pozadí.
5. Stisknutím tlačítka **OK** přijmete nastavení.

Nastavení světlosti

Pomocí nastavení světlosti můžete upravit, jak světlý či tmavý se bude obraz jevit na faxovém přístroji příjemce. Zvýšením či snížením nastavení světlosti může dojít ke zvýšení rozlišení, a tím k prodloužení doby přenosu.

1. Na ovládacím panelu zobrazte stisknutím ikony **Fax** obrazovku Fax.
2. Přejděte na možnost **Další možnosti** a stiskněte ji.
3. Přejděte na možnost **Úprava obrazu** a stiskněte ji.
4. V části **Jas** můžete stisknutím šipky doleva obraz zesvětlit, stisknutím šipky doprava ztmavit.
5. Stisknutím tlačítka **OK** přijmete nastavení.

Aktivace porovnávání faxových čísel v rychlé volbě

Je-li tato funkce povolena, produkt se pokusí porovnat zadané faxové číslo s existujícími položkami v seznamu rychlé volby. Je-li nalezena shoda, lze ji potvrdit. Produkt poté dokončí faxování automaticky. Výchozí hodnota této funkce je **Zakázáno**.

1. Stisknutím ikony **Správa** na ovládacím panelu zobrazíte nabídku pro správu.
2. Vyhledejte a stiskněte položku **Počáteční nastavení** a poté **nastavení odesílání**.
3. Přejděte na možnost **Shoda rychlé volby faxového čísla** a stiskněte ji.
4. Stiskněte tlačítko **Povoleno**.
5. Stiskněte tlačítko **Uložit**.

Nastavení režimu opravy chyb

Faxové příslušenství obvykle během odesílání nebo příjmu faxu sleduje signály na telefonní lince. Pokud faxové příslušenství zjistí během přenosu chybu a je zapnuta oprava chyb, může faxové příslušenství požádat o opakované zaslání chybné části faxu.

Pokud režim opravy chyb není povolen, fax nemůže fungovat v rychlém režimu. Faxy budou přenášeny rychlostí 14 400 b/s nebo pomaleji.

1. Vyhledáním a stisknutím ikony **Správa** na ovládacím panelu zobrazíte nabídku pro správu.
2. Stisknutím tlačítka **Počáteční nastavení** otevřete nabídku s nastavením a stiskněte možnost **Nastavení faxu**.
3. Stisknutím tlačítka **Nastavení odesílání faxu** zobrazíte nastavení.
4. Stisknutím tlačítka **Režim opravy chyb** zobrazíte nastavení.
5. Stisknutím tlačítka **Povoleno** (výchozí hodnota) povolte režim opravy chyb, nebo stisknutím tlačítka **Zakázáno** tento režim zakažte.

Nastavení účtovacích kódů

Je-li povoleno nastavení účtovacích kódů, zobrazí se při odesílání faxu výzva k zadání čísla. Toto číslo bude uvedeno na hlášení o účtovacích kódech. Hlášení o účtovacích kódech můžete vytisknout nebo zobrazit pomocí aplikace.

1. Vyhledáním a stisknutím ikony **Správa** na ovládacím panelu zobrazíte nabídku pro správu.
2. Vyhledáním a stisknutím možnosti **Počáteční nastavení** a poté **Nastavení faxu** otevřete nabídku faxu.
3. Stisknutím možnosti **Nastavení odesílání faxu** zobrazte nastavení ovladače Fax Send.
4. Vyhledáním a stisknutím možnosti **Účtovací kódy** zobrazte nastavení účtovacích kódů.
5. Stisknutím tlačítka **Vlastní** povolíte práci s účtovacími kódy.



POZNÁMKA: Chcete-li zakázat účtovací kódy, stiskněte možnost **Vypnuto**, stiskněte **Uložit** a poté přeskočte zbývající kroky.

6. Stisknutím tlačítka **Uložit** otevřete obrazovku **Účtovací kód**.
7. Stisknutím textového pole zobrazte klávesnici.
8. Zadejte minimální počet číslic vašeho účtovacího kódu a stiskněte tlačítko **OK**.
9. Stiskněte tlačítko **Uložit**.

Výchozí možnosti úlohy

Lze nakonfigurovat následující výchozí možnosti úloh:

- **Náhled obrázku**
- **Rozlišení**

- Strany předlohy
- Oznámení
- Orientace obsahu
- Formát předlohy
- Úprava obrazu
- Optimalizace textu/obrázku
- Vytvoření úlohy
- Odstranění prázdných stránek

 **POZNÁMKA:** Výchozí možnosti nastavení úloh jsou sdíleny ve všech faxových metodách, tedy při použití analogového faxu, faxu v síti LAN i internetového faxu.

Nastavení rozlišení odchozích faxů

Nastavení rozlišení odchozích faxů určuje maximální rozlišení podporované faxem příjemce. Faxové příslušenství použije nejvyšší možné rozlišení (s ohledem na omezení v tomto nastavení) a maximální rozlišení faxu příjemce.

 **POZNÁMKA:** Faxy širší než 21,25 cm se z důvodu zkrácení doby spojení automaticky odešlou pomocí standardního nebo jemného rozlišení.

 **POZNÁMKA:** Výchozí nastavení rozlišení odpovídá nižší hodnotě dpi než u výchozího nastavení rozlišení předchozího modelu zařízení. U předchozích modelů zařízení bylo například rozlišení nastaveno na výchozí hodnotu JEMNÉ (200 x 200 dpi).

 **POZNÁMKA:** Čím je rozlišení vyšší, tím je delší požadovaná doba přenosu.

1. Vyhledáním a stisknutím ikony [Správa](#) na ovládacím panelu zobrazíte nabídku pro správu.
2. Stiskněte tlačítko [Výchozí možnosti úlohy](#).
3. Stiskněte tlačítko [Výchozí možnosti faxu](#).
4. Přejděte na možnost [Odeslání faxu](#) a stiskněte ji.
5. Stisknutím tlačítka [Rozlišení](#) zobrazíte nastavení rozlišení.
6. Nastavte rozlišení stisknutím možnosti [Standardní](#) (200 x 100 dpi; výchozí hodnota), [Jemné](#) (200 x 200 dpi) nebo [Velmi jemné](#) (300 x 300 dpi).
7. Stiskněte tlačítko [Uložit](#).

Strany originálu

1. Na úvodní obrazovce přejděte k ikoně [Správa](#) a stiskněte ji.
2. Otevřete následující nabídky:

- [Nastavení faxu](#)
 - [Nastavení odesílání faxu](#)
 - [Výchozí možnosti úlohy](#)
 - [Strany předlohy](#)
3. Stiskněte jednu z následujících možností:
 - [Jednostranný](#) (výchozí)
 - [Oboustranný](#)
 4. Stisknutím tlačítka [Orientace](#) nastavte orientaci stránky.
 5. Stiskněte tlačítko [Uložit](#).

Oznámení

Pomocí funkce oznámení můžete nastavit, kdy a jakým způsobem bude oznamován stav odchozího faxu. Toto nastavení platí pouze pro aktuální fax. Chcete-li toto nastavení změnit trvale, změňte výchozí nastavení.

1. Na úvodní obrazovce stiskněte ikonu [Správa](#).
2. Otevřete následující nabídky:
 - [Nastavení faxu](#)
 - [Nastavení odesílání faxu](#)
 - [Výchozí možnosti úlohy](#)
 - [Oznámení](#)
3. Stiskněte jedno z následujících nastavení oznámení:
 - [Neoznamovat](#) (výchozí)
 - [Oznámit při dokončení úlohy](#)
 - [Oznámit pouze při selhání úlohy](#)
4. Stisknete-li možnost [Tisk](#), obdržíte vytištěné oznámení; stisknete-li možnost [E-mail](#), obdržíte oznámení e-mailem.
5. Jestliže jste vybrali možnost [Tisk](#), dokončete nastavení oznámení stisknutím tlačítka [Uložit](#).

-nebo-

Jestliže jste vybrali možnost [E-mail](#), zadejte e-mailovou adresu pomocí klávesnice. Nastavení oznámení dokončete stisknutím tlačítka [OK](#).

6. Zaškrtnutím možnosti [Zahrnout miniaturu](#) zahrnete do oznámení miniaturu.

Orientace obsahu

Funkce orientace obsahu umožňuje nastavit orientaci obsahu faxu na stránce. U jednostranných dokumentů vyberte možnost **Na výšku** (krátký okraj nahoře, výchozí nastavení) nebo **Na šířku** (dlouhý okraj nahoře). U oboustranných dokumentů vyberte možnost **Styl knížky** (krátký okraj nahoře) nebo **Otočený styl** (dlouhý okraj nahoře).

1. Na úvodní obrazovce vyhledejte a stiskněte tlačítko **Správa**.
2. Otevřete následující nabídky:
 - **Nastavení faxu**
 - **Nastavení odesílání faxu**
 - **Výchozí možnosti úlohy**
 - **Orientace obsahu**
3. V případě stran typu **Jednostranný** stiskněte možnost **Na výšku** (výchozí), nebo **Na šířku**.
4. V případě stran typu **Oboustranný** stiskněte možnost **Styl knížky** (výchozí), nebo **Otočený styl**.
5. Stiskněte tlačítko **Uložit**.

Formát předlohy

Funkce formátu předlohy slouží k výběru správného formátu originálního dokumentu pro obsah faxu.

1. Na úvodní obrazovce vyhledejte a stiskněte tlačítko **Správa**.
2. Otevřete následující nabídky:
 - **Nastavení faxu**
 - **Nastavení odesílání faxu**
 - **Výchozí možnosti úlohy**
 - **Formát předlohy**
3. Stiskněte jednu z následujících možností:
 - **Jakýkoli formát (výchozí)**
 - **Letter (8,5 x 11)**
 - **Kombin. Letter/Legal**
 - **Legal (8,5 x 14 palců)**
 - **Executive (7,25 x 10,5 palců)**
 - **Statement (8,5 x 5,5 palců)**
 - **Oficio (8,5 x 13)**
 - **A4 (210 x 297 mm)**

- A5 (148 x 210 mm)
- B5 (257 x 182 mm)
- 16k (197 x 273 mm)
- DPostcard JIS (148 x 200 mm)
- Oficio (216 x 340 mm)

4. Stiskněte tlačítko **Uložit**.

Úprava obrazu



POZNÁMKA: Nastavení úpravy obrazu mohou zpomalit rychlost přenosu faxů a k odeslání faxů tak může být potřeba více času.

1. Na úvodní obrazovce vyhledejte a stiskněte tlačítko **Správa**.
2. Otevřete následující nabídky:
 - **Nastavení faxu**
 - **Nastavení odesílání faxu**
 - **Výchozí možnosti úlohy**
 - **Úprava obrazu**
3. Pomocí tlačítek **Světlejší** a **Tmavší** upravte nastavení **Jas**.
4. Pomocí tlačítek **Méně** a **Více** upravte nastavení **Kontrast**, **Vyčištění pozadí** a **Ostrost**.
5. Stiskněte tlačítko **Uložit**.



POZNÁMKA: Stisknutím tlačítka **Výchozí** obnovíte výchozí tovární nastavení ostrosti.

Optimalizace textu/obrázku

Funkce optimalizace textu/obrázku umožňuje volbu výstupu faxu, která nejlépe odpovídá originálu. Odesílání obrázků a fotografií v režimu textu způsobuje snížení kvality obrázků.

1. Na úvodní obrazovce vyhledejte a stiskněte tlačítko **Správa**.
2. Otevřete následující nabídky:
 - **Nastavení faxu**
 - **Nastavení odesílání faxu**
 - **Výchozí možnosti úlohy**
 - **Optimalizace textu/obrázku**
3. Stiskněte jednu z následujících možností:

- [Ručně nastavit \(výchozí\)](#)
 - [Text](#)
 - [Vytisknutý obrázek](#)
 - [Fotografie](#)
- 4.** Stiskněte tlačítko [Uložit](#).

Vytvoření úlohy

Funkce vytvoření úlohy slouží ke kombinaci více předloh do jediné úlohy faxu.

- 1.** Na úvodní obrazovce vyhledejte a stiskněte tlačítko [Správa](#).
- 2.** Otevřete následující nabídky:
 - [Nastavení faxu](#)
 - [Nastavení odesílání faxu](#)
 - [Výchozí možnosti úlohy](#)
 - [Vytvoření úlohy](#)
- 3.** Stiskněte jednu z následujících možností:
 - [Vytvoření úlohy vypnuto \(výchozí\)](#)
 - [Vytvoření úlohy zapnuto](#)
- 4.** Stiskněte tlačítko [Uložit](#).

Odstranění prázdných stránek

Funkce odstranění prázdných stránek umožňuje zabránit tisku prázdných stránek faxu.

- 1.** Na úvodní obrazovce vyhledejte a stiskněte tlačítko [Správa](#).
- 2.** Otevřete následující nabídky:
 - [Nastavení faxu](#)
 - [Nastavení odesílání faxu](#)
 - [Výchozí možnosti úlohy](#)
 - [Odstranění prázdných stránek](#)
- 3.** Stiskněte jednu z následujících možností:
 - [Zakázáno \(výchozí\)](#)
 - [Povoleno](#)
- 4.** Stiskněte tlačítko [Uložit](#).

Nastavení příjmu faxu

Nabídka Nastavení příjmu faxu slouží ke konfiguraci následujících funkcí:

- [Nastavení příjmu faxu](#)
- [Povolení nebo zakázání časového plánu tisku faxu](#)
- [Blokování příchozích faxů](#)
- [Spuštění příjmu na vyžádání](#)
- [Výchozí možnosti úlohy](#)
- [Nastavení zásobníku papíru](#)

Nastavení příjmu faxu

Nastavení hlasitosti vyzvánění

1. Vyhledáním a stisknutím ikony **Správa** na ovládacím panelu zobrazíte nabídku pro správu.
2. Stisknutím položky **Počáteční nastavení** zobrazíte nabídku Počáteční nastavení.
3. Stisknutím tlačítka **Nastavení faxu** zobrazíte nabídku nastavení faxu.
4. Stisknutím tlačítka **Nastavení příjmu faxu** zobrazíte nabídku nastavení příjmu faxu.
5. Stisknutím tlačítka **Hlasitost vyzvánění** zobrazíte nabídku hlasitosti zvonění.
6. Změňte hlasitost stisknutím tlačítka **Vypnuto**, **Nízká** (výchozí) nebo **Vysoká**
7. Stisknutím tlačítka **Uložit** uložíte nastavení hlasitosti.

Povolení nebo zakázání časového plánu tisku faxu

 **POZNÁMKA:** Před povolením časového plánu tisku faxů je třeba vytvořit časový plán.

1. Vyhledáním a stisknutím ikony **Správa** na ovládacím panelu zobrazíte nabídku pro správu.
2. Přejděte k položce **Čas/Plánování** a stiskněte ji. Zobrazí se obrazovka Čas/plánování.
3. Vyhledáním a stisknutím položky **Tisk faxu** zobrazíte nabídku PIN.
4. Stisknutím textového pole zobrazíte klávesnici.
5. Zadejte pomocí klávesnice kód PIN (alespoň čtyři číslice) a potom stisknutím tlačítka **OK** zobrazíte nabídku tisku faxu.

Pokud jste dosud kód PIN nevytvořili, zobrazí se výzva k jeho vytvoření.

 **POZNÁMKA:** Vždy uložte kód PIN na bezpečném místě. Jestliže kód PIN ztratíte, bude nutné obrátit se na technickou podporu společnosti HP a požádat o pokyny, jak kód PIN obnovit. Další informace naleznete v části [Zákaznická podpora na stránce 141](#).

6. Stisknutím zeleného symbolu plus otevřete obrazovku [Naplánovat týdenní událost faxu](#).
7. Přejděte na možnost [Režim tisku faxu](#) a stiskněte ji.
8. Vyberte režim tisku faxů:
 - Chcete-li zakázat tisk faxů a ukládat všechny přijaté faxy do paměti, přejděte k položce [Uložit všechny přijaté faxy](#) a klepněte na ni.
 - Chcete-li povolit tisk všech uložených faxů a tisknout všechny faxy, které budou přijaty, přejděte k položce [Vytisknout všechny přijaté faxy](#) a klepněte na ni.
 - Chcete-li automaticky zapínat a vypínat tisk faxů pomocí časového rozvrhu tisku faxů, přejděte k položce [Použít plán tisku faxů](#) a klepněte na ni.
9. Přejděte na tlačítko [Uložit](#) a stiskněte je.

 **POZNÁMKA:** Pro tisk faxů a předávání faxů se používá stejný kód PIN. Pokud jste vytvořili kód PIN pro předávání faxů, zadejte jej zde.

Blokování příchozích faxů

Použitím nastavení seznamu blokováných faxových čísel lze vytvořit seznam blokováných telefonních čísel. Po přijetí faxu z blokováného telefonního čísla nebude tento fax vytištěn a bude okamžitě odstraněn z paměti.

 **POZNÁMKA:** Do seznamu blokováných faxových čísel lze zadávat pouze čísla. Nepoužívejte pomlčky ani mezery. Pokud je fax odeslán z blokováného telefonního čísla a odesílatel v čísle používá pomlčku nebo mezeru, nebude fax blokován.

Vytvoření seznamu blokováných faxů

1. Vyhledáním a stisknutím ikony [Správa](#) na ovládacím panelu zobrazíte nabídku pro správu.
2. Přejděte na možnost [Počáteční nastavení](#) a stiskněte ji.
3. Stiskněte tlačítko [Nastavení faxu](#).
4. Přejděte na možnost [Nastavení příjmu faxu](#) a stiskněte ji.
5. Přejděte na položku [Blokovaná faxová čísla](#) a jejím stisknutím otevřete nabídku blokováných faxových čísel.
6. Stisknutím možnosti [Přidat blokována čísla](#) aktivujete klávesnici.
7. Zadejte číslo a stiskněte tlačítko [OK](#).
8. Chcete-li přidat další čísla, zopakujte kroky 5 a 6.

Odebrání čísel ze seznamu blokováných faxů

1. Vyhledáním a stisknutím ikony [Správa](#) na ovládacím panelu zobrazíte nabídku pro správu.
2. Přejděte na možnost [Počáteční nastavení](#) a stiskněte ji.
3. Stiskněte tlačítko [Nastavení faxu](#).

4. Přejděte na možnost [Nastavení příjmu faxu](#) a stiskněte ji.
5. Přejděte na položku [Blokovaná faxová čísla](#) a jejím stisknutím otevřete nabídku blokováných faxových čísel.
6. Stisknutím možnosti [Odebrat blokována čísla](#) aktivujete klávesnici.
7. Zadejte číslo a stiskněte tlačítko [OK](#).
8. Chcete-li přidat další čísla, zopakujte kroky 5 a 6.

Vymazání všech čísel ze seznamu blokováných faxů

1. Vyhledáním a stisknutím ikony [Správa](#) na ovládacím panelu zobrazíte nabídku pro správu.
2. Přejděte na možnost [Počáteční nastavení](#) a stiskněte ji.
3. Stiskněte tlačítko [Nastavení faxu](#).
4. Přejděte na možnost [Nastavení příjmu faxu](#) a stiskněte ji.
5. Přejděte na položku [Blokovaná faxová čísla](#) a jejím stisknutím otevřete nabídku blokováných faxových čísel.
6. Stisknutím možnosti [Odstranit všechna blokována čísla](#) aktivujete klávesnici.
7. Stisknutím tlačítka [Ano](#) odstraníte ze seznamu všechna čísla, stisknutím tlačítka [Ne](#) obrazovku opustíte a čísla zůstanou zachována.

Spuštění příjmu na vyžádání

Některá faxová zařízení dokáží pozdržet fax do doby, než si jiné faxové zařízení vyžádá jeho odeslání. Situace, kdy zařízení zašle dotaz jinému faxovému zařízení, které zadržuje fax, a požádá je o zaslání pozdrženého faxu zařízení, se nazývá příjem na vyžádání.

1. Na ovládacím panelu zobrazte stisknutím ikony [Fax](#) obrazovku Fax.
2. Stisknutím možnosti [Další možnosti](#) zobrazíte obrazovku s možnostmi.
3. Přejděte na stránku 3.
4. Stisknutím tlačítka [Dotazování faxu](#) zobrazte obrazovku s nastavením dotazování faxu.
5. Stisknutím textového pole zobrazte klávesnici.
6. Pomocí klávesnice zadejte číslo, ze kterého má být vyžádán příjem, a stiskněte tlačítko [Spustit](#).
7. Zadané číslo bude vytočeno. Pokud je na faxovém zařízení, které je vytáčeno, uložen fax, bude tento fax přenesen do zařízení a zde vytisknut. Pokud ve volaném faxovém zařízení žádný fax není, zobrazí se zpráva **Žádný fax k dispozici**. Pokud zařízení nepodporuje funkci vyžádaného příjmu, zobrazí se chybové hlášení **Dotazování neplatné**.

Výchozí možnosti úlohy

Lze nakonfigurovat následující výchozí možnosti úloh:

- Oznámení
- Razítkování přijatých faxů
- Přizpůsobit na stránku
- Výběr papíru
- Výstupní přihrádka
- Strany

 **POZNÁMKA:** Výchozí možnosti nastavení úloh jsou sdíleny ve všech faxových metodách, tedy při použití analogového faxu, faxu v síti LAN i internetového faxu.

Změna nastavení oznámení

Pomocí funkce oznámení můžete nastavit, kdy a jakým způsobem bude oznamován stav odchozího faxu. Toto nastavení platí pouze pro aktuální fax. Chcete-li toto nastavení změnit trvale, změňte výchozí nastavení.

1. Na ovládacím panelu zobrazte stisknutím ikony **Fax** obrazovku Fax.
2. Stiskněte tlačítko **Další možnosti**.
3. Stiskněte tlačítko **Oznámení**.
4. Zvolte nastavení oznamování:
 - Chcete-li oznamování vypnout, stiskněte tlačítko **Žádné**.
 - Chcete-li povolit oznámení pro aktuální úlohu, stiskněte tlačítko **Tato úloha**.
 - Chcete-li povolit oznámení při chybě pouze pro aktuální úlohu, stiskněte tlačítko **Při chybě**.
5. Stisknutím tlačítka **Tisk** obdržíte vytištěné oznámení, stisknutím tlačítka **E-mail** obdržíte oznámení e-mailem.
6. Jestliže jste vybrali možnost **Tisk**, dokončete nastavení oznámení stisknutím tlačítka **OK**.

-nebo-

Jestliže jste vybrali možnost **E-mail**, zadejte e-mailovou adresu pomocí klávesnice. Nastavení oznámení dokončete stisknutím tlačítka **OK**.

Razítkování přijatých faxů (příchozí faxy)

Pomocí nastavení razítkování přijatých faxů lze povolit nebo zakázat označování přijatých faxů. Při povolení razítkování je každá příchozí stránka označena datem a časem přijetí, telefonním číslem a číslem stránky.

1. Vyhledáním a stisknutím ikony **Správa** na ovládacím panelu zobrazíte nabídku pro správu.
2. Stiskněte tlačítko **Výchozí možnosti úlohy** a potom stiskněte tlačítko **Výchozí možnosti faxu**.
3. Nastavení přijímání faxů zobrazíte stisknutím tlačítka **Příjem faxu**.

4. Stisknutím tlačítka **Razítkování přijatých faxů** zobrazíte nastavení.
5. Stisknutím možnosti **Zakázáno** (výchozí) zakážete razítkování, nebo jej povolte stisknutím možnosti **Povoleno**.
6. Stiskněte tlačítko **Uložit**.

Nastavení přizpůsobení na stránku

Při výběru formátu stránky pro tisk faxu určí zařízení z dostupných formátů nejbližší formát, který odpovídá požadovanému formátu. Je-li povoleno přizpůsobení na stránku a přijatý obraz je větší než tento formát stránky, zařízení se pokusí zmenšit velikost obrazu na stránku. Je-li tento režim zakázán, bude přichodící obraz, který je větší než jedna stránka, rozdělen na několik stránek.

1. Vyhledáním a stisknutím ikony **Správa** na ovládacím panelu zobrazíte nabídku pro správu.
2. Stiskněte tlačítko **Výchozí možnosti úlohy** a potom stiskněte tlačítko **Výchozí možnosti faxu**.
3. Přejděte na položku **Příjem faxu** a jejím stisknutím zobrazíte nastavení přijímání faxů.
4. Stisknutím tlačítka **Přizpůsobit na stránku** zobrazíte nastavení přizpůsobení na stránku.
5. Stisknutím možnosti **Povoleno** (výchozí) povolíte přizpůsobení na stránku, stisknutím **Zakázáno** přizpůsobení na stránku zakážete.
6. Stiskněte tlačítko **Uložit**.

Nastavení zásobníku papíru

Nastavení zásobníku papíru určuje zásobník papíru v zařízení, ze kterého bude odebírán papír k tisku faxů.

1. Vyhledáním a stisknutím ikony **Správa** na ovládacím panelu zobrazíte nabídku pro správu.
2. Stiskněte tlačítko **Výchozí možnosti úlohy**.
3. Stiskněte tlačítko **Výchozí možnosti faxu**.
4. Stisknutím tlačítka **Příjem faxu** zobrazíte nabídku přijímání faxů.
5. Stisknutím tlačítka **Zásobník papíru faxu** zobrazíte nabídku zásobníku papíru faxu.
6. Dotkněte se názvu zásobníku, který chcete použít pro přijaté faxy.
7. Stisknutím tlačítka **Uložit** uložte hodnotu zásobníku papíru.

Archivace faxů a přeposílání

Funkce archivace faxů slouží k odesílání archivních kopií všech přichodících faxů, všech odchozích faxů nebo všech faxů na určenou e-mailovou adresu.

Funkce přeposílání faxů slouží k přeposílání všech přijatých faxů, všech odchozích faxů nebo všech faxů na jiné faxové číslo. Je-li funkce přeposílání faxů povolena, přijímající zařízení fax vytiskne (je-li tisk faxů zakázán, bude fax vytištěn, až bude tisk povolen) a také jej předá na číslo pro předání faxů.

 **POZNÁMKA:** Chcete-li použít funkci **Archivovat na e-mailovou adresu**, musí být v zařízení nakonfigurován funkční server SMTP. Informace o konfiguraci serveru SMTP naleznete v uživatelské příručce k produktu.

Archivace faxů

Můžete ukládat archivní kopie všech příchozích faxů, odchozích faxů nebo obou typů. Kopie můžete odesílat na jiné faxové číslo nebo na e-mailovou adresu. Ke konfiguraci této funkce použijte implementovaný webový server.

 **POZNÁMKA:** Chcete-li použít funkci **Archivovat na e-mailovou adresu**, musí být v produktu nakonfigurován server SMTP. Chcete-li odeslat nebo přijmout fax v případě, že je tato funkce zapnutá, musí server SMTP odpovídat. Informace o konfiguraci serveru SMTP naleznete v uživatelské příručce k produktu.

Povolení funkce Archivace faxů

1. Otevřete rozhraní implementovaného webového serveru zadáním adresy IP produktu do adresového řádku webového prohlížeče.
2. Klepněte na kartu **Fax**.
3. V podokně **Nastavení modemu zařízení** klepněte na tlačítko **Upřesnit**.
4. V podokně **Obecné** klepněte na políčko **Povolit archiv faxů**.
5. V rozevíracím seznamu vyberte jednu z těchto možností:
 - **Archivovat na faxové číslo**
 - **Archivovat na e-mailovou adresu**
6. Zadejte faxové číslo do pole **Číslo archivu faxů:**.
-nebo-
Zadejte e-mailovou adresu do pole **E-mailová adresa archivu faxů:**.
7. V oblasti **Kdy archivovat faxy** vyberte jednu z těchto možností:
 - **Odeslat a přijmout**
 - **Odeslat**
 - **Příjem**
8. Klepněte na tlačítko **OK**.

Nastavení přeposílání faxů

Nastavení předávání faxů umožňuje přeposílat všechny přijaté faxy na jiné faxové číslo. Je-li funkce předávání faxů povolena, přístroj příjemce fax vytiskne (je-li tisk faxů zakázán, bude fax vytištěn, až bude tisk povolen) a také jej předá na číslo pro předání faxů.



POZNÁMKA: Pokud se nepodaří předat fax na jiné telefonní číslo, zařízení se nebude pokoušet o opětné předání faxu. Všechny faxy budou předány v jemném nebo standardním rozlišení.

1. Vyhledáním a stisknutím ikony **Správa** na ovládacím panelu zobrazíte nabídku pro správu.
2. Stisknutím tlačítka **Výchozí možnosti úlohy** zobrazíte nabídku výchozích možností úlohy.
3. Stisknutím tlačítka **Výchozí možnosti faxu** zobrazíte nabídku výchozích možností faxu.
4. Stisknutím tlačítka **Příjem faxu** zobrazíte obrazovku přijímání faxů.
5. Stisknutím možnosti **Předání faxu** zobrazíte obrazovku PIN.
6. Zadejte pomocí klávesnice kód PIN (alespoň čtyři číslice) a potom stisknutím tlačítka **OK** zobrazíte obrazovku pro předání faxu.
7. Stiskněte tlačítko **Předání faxu**.
8. Stisknutím tlačítka **Vlastní** a tlačítka **Uložit** zobrazíte obrazovku Nastavení předávání faxů.
9. Stisknutím tlačítka **Předat na číslo** zobrazíte obrazovku pro předání na číslo.
10. Po stisknutí textového pole zadejte číslo pro předání faxu a potom stiskněte tlačítko **OK**.

Použití faxu

Obrazovka faxových funkcí

Obrazovka faxových funkcí slouží k odesílání faxů. Tuto obrazovku můžete vyvolat stisknutím ikony Fax zobrazené na hlavní obrazovce ovládacího panelu.

Obrázek 2-1 Obrazovka faxových funkcí

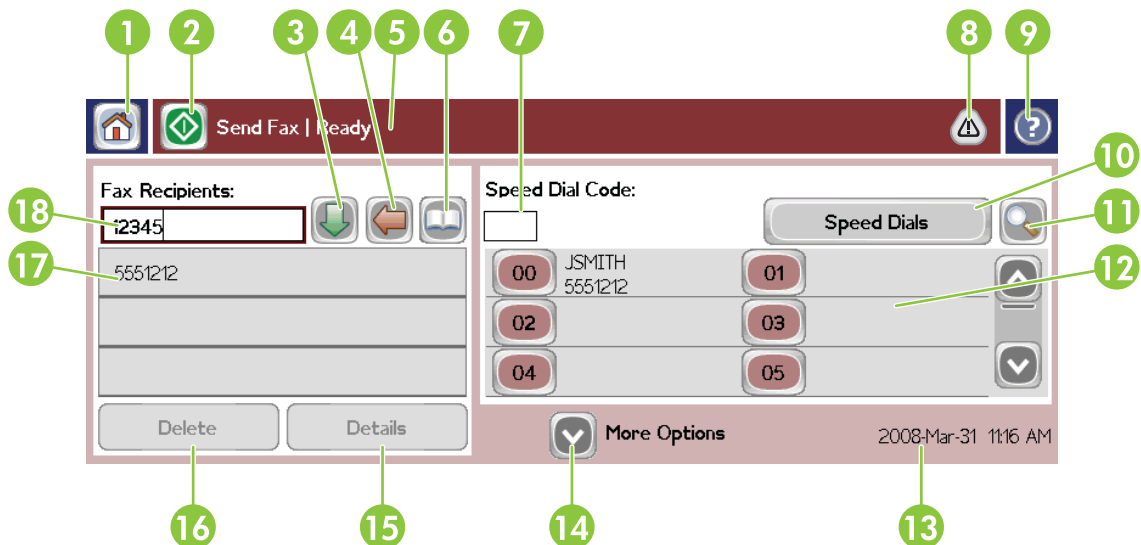

1	Klávesa Domů – návrat na hlavní obrazovku
2	Odeslat fax – odeslání faxu příjemcům
3	Přidání čísla do seznamu příjemců
4	Mazání čísla
5	Stavový řádek
6	Přístup k telefonnímu seznamu
7	Vyhledání rychlé volby podle čísla
8	Výstražná zpráva – zobrazení stisknutím
9	Nápověda – zobrazení voleb nabídky
10	Rychlá volba – klávesa Upravit
11	Rychlá volba – vyhledat podle jména
12	Seznam rychlých voleb (další položky přístupné pomocí tlačítek se šipkami)
13	Aktuální datum a čas
14	Po stisknutí jsou zpřístupněna další nastavení faxu pro aktuální úlohu
15	Po stisknutí se zobrazí podrobnosti o zvoleném příjemci
16	Po stisknutí je vybraný příjemce odstraněn ze seznamu

17	Seznam příjemců
18	Pole pro zadání čísla příjemce – po stisknutí se zobrazí klávesnice, číslo lze zadat i z klávesnice ovládacího panelu ¹

¹ Po stisknutí pole [Pole pro zadání čísla příjemce](#) se zobrazí místní nabídka obsahující tlačítko **PIN** pro přidání speciálních hranatých závorek ([]) ke skrytí čísla PIN a tlačítko **Pozastavit** pro vložení čárky určující dvousekundovou pauzu.

Obrázek 2-2 Pole pro zadání čísla příjemce

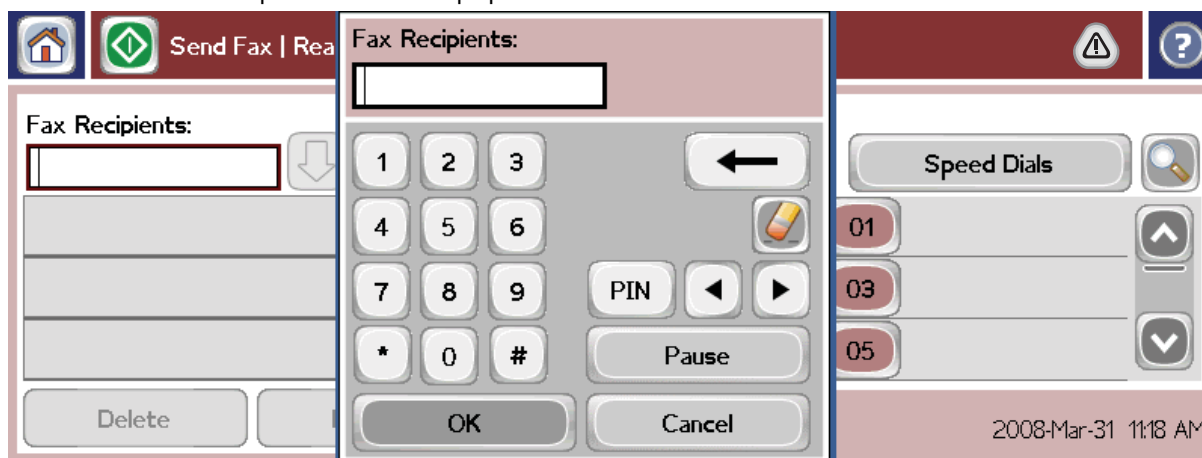

Odeslání faxu

Chcete-li odeslat fax, můžete použít některý ze tří základních způsobů zadávání čísel:

- Ruční zadávání čísel.
- Zadávání čísel pomocí rychlého vytáčení.
- Zadávání čísel pomocí telefonního seznamu (lze použít, jen pokud je nainstalován konfigurační nástroj HP MFP Digital Sending Software a byly zadány položky telefonního seznamu).

 **POZNÁMKA:** Chcete-li získat informace online o odesílání faxů, zobrazte stisknutím tlačítka **?** na obrazovce nabídky nápovědy a v seznamu témat nápovědy stisknete možnost [Odeslání faxu](#).

Pokud zadáváte číslo pomocí numerické klávesnice, zadejte rovněž všechny pauzy nebo jiná čísla, například směrové číslo zóny, přístupový kód pro čísla vně systému s pobočkovou ústřednou (obvykle 9 nebo 0) nebo předvolbu pro meziměstská volání. Zadáním čárky (,) můžete vložit prodlevu 2 s. Chcete-li zadat čárku, stiskněte tlačítko **Pozastavit**. Jestliže bylo v nastavení faxu povoleno automatické přidávání směrového čísla, nebudete je muset zadávat.

 **POZNÁMKA:** Odesílaný fax bude nejprve naskenován a uložen do paměti. Jakmile bude uložen celý dokument, bude odeslán a potom odstraněn z paměti. Pokud je nastaven nulový počet pokusů o opakované vytočení, faxy, jejichž odeslání se nezdaří, protože číslo bylo obsazeno nebo neodpovídalo, budou rovněž odstraněny z paměti. Pokud je nastavena opakovaná volba obsazeného čísla nebo opakovaná volba čísla, které neodpovídá, nebude fax odstraněn, dokud nesežlou všechny opakované volby nebo fax nebude úspěšně odeslán.

Odeslání faxu - ruční zadání čísel

1. Umístěte dokument do automatického podavače dokumentů (ADF) nebo na sklo skeneru.
2. Na hlavní obrazovce stiskněte ikonu **Fax**. Pravděpodobně budete vyzváni k zadání uživatelského jména a hesla.
3. Stiskněte tlačítko **Další možnosti**. Ověřte, zda nastavení Popis předlohy odpovídají předloze. Toto nastavení obsahuje následující parametry:
 - **Formát předlohy** – například Letter nebo A4
 - **Strany předlohy – jednostranný nebo oboustranný tisk**
 - **Optimalizace textu/obrázku** – text, kombinace textu a grafiky nebo grafika a fotografie; odeslání grafiky a fotografií v textovém režimu povede k nižší kvalitě obrázků
 - **Orientace obsahu** – na výšku nebo na šířku
 - **Vytvoření úlohy** umožňuje zkombinovat několik naskenovaných dokumentů do jedné úlohy
 - **Úprava obrazu**
 - **Ostrost** – zvýraznění okrajů textu a obrázků.
 - **Jas**
 - **Pozadí** – odstranění pozadí, které může být důsledkem kopírování z barevného papíru.
 - **Oznámení** – změna způsobu oznámení stavu přenosu faxu (tj. zda byl fax odeslán nebo zda došlo k chybě a fax nebyl odeslán). Oznámení můžete vytisknout nebo odeslat na e-mailovou adresu.



POZNÁMKA: Příkaz Oznámení mění nastavení oznámení jen pro aktuální fax.

4. Po nastavení všech parametrů na obrazovce s nastavením se stisknutím tlačítka **OK** vraťte na obrazovku Fax.
5. Zadejte telefonní číslo pomocí klávesnice. Stisknutím zelené šipky dolů přidáte číslo do seznamu příjemců.

Chcete-li odebrat číslo ze seznamu, stiskněte položku daného čísla a potom stiskněte tlačítko **Odstranit**.



POZNÁMKA: V případě potřeby vložte zadáním čárky (,) za číslo předvolby (například 9 nebo 0) prodlevu 2 s. Poskytnete tak telefonnímu systému čas na připojení k vnější lince před vytvořením zbývajících částí čísla. Chcete-li zadat čárku, na ovládacím panelu stiskněte tlačítko **Pozastavit**.

Pro zadání kódu PIN jako součásti čísla příjemce použijte klávesnici na ovládacím panelu. Stiskněte pole **Příjemci faxu** a poté stiskněte tlačítko **PIN**. Tím vložíte levou hranatou závorku (**[**). Zadejte kód PIN a poté znovu stiskněte tlačítko **PIN**, čímž vložíte pravou hranatou závorku (**]**). Číslo v hranatých závorkách se nezobrazí ve faxovém čísle uváděném na faxových hlášeních.

6. Odešlete fax stisknutím ikony **Spustit**. Můžete stisknout ikonu **Spustit** na dotykové obrazovce nebo zelené tlačítko **Spustit** na ovládacím panelu.
7. Pokud číslo příjemce faxu odpovídá jednomu nebo více uloženým číslům rychlé volby, zobrazí se odpovídající položky rychlé volby a budete dotázáni, zda chcete pokračovat v odesílání faxu uvedeným příjemcům. Stisknutím tlačítka **Ano** potvrdíte číslo a fax odešlete, stisknutím tlačítka **Ne** fax zrušíte. Tento krok není nutný v případě, že je vypnutá funkce Přirazení rychlé volby faxovému číslu.

Pokud číslo příjemce faxu neodpovídá žádné uložené položce rychlé volby, zobrazí se obrazovka pro potvrzení čísla a je nutné číslo znovu zadat. Po znovuzadání čísla stisknutím tlačítka **OK** fax odešlete. Tento krok není nutný v případě, že je vypnutá funkce Potvrzení faxového čísla.

 **POZNÁMKA:** Pokud jste na obrazovce Nastavení změnili nějaké parametry (například oznámení nebo jste přepnuli na oboustranný tisk), zobrazí se obrazovka Zpracování úlohy s dotazem Chcete zachovat aktuální nastavení?. Stisknete-li tlačítko **Ano**, produkt se vrátí na obrazovku Fax a provedené nastavení zůstane zachováno. Můžete tak odeslat další faxy s použitím stejného nastavení. Jestliže stisknete tlačítko **Ne**, budou nastavení zrušena (budou obnoveny výchozí hodnoty) a zobrazí se hlavní obrazovka produktu.

Odesílání faxu pomocí rychlé volby

 **POZNÁMKA:** Před odesláním faxu pomocí rychlé volby je třeba vytvořit rychlou volbu. Postup vytvoření rychlé volby je uveden v části [Vytvoření seznamu rychlé volby na stránce 40](#).

1. Umístěte dokument do automatického podavače dokumentů (ADF) nebo na sklo skeneru.
2. Na ovládacím panelu zobrazte stisknutím ikony **Fax** obrazovku Fax.
3. Stisknutím možnosti **Rychlé volby** zobrazíte obrazovku rychlé volby.
4. Stiskněte číselné tlačítko **Rychlá volba** s názvem rychlé volby, kterou chcete použít. Stiskněte tlačítko **OK**.
5. Název rychlé volby se objeví v části **Příjemci faxu** na obrazovce Fax.
6. Odešlete fax stisknutím ikony **Spustit**. Můžete stisknout tlačítko **Spustit** na dotykové obrazovce nebo zelené tlačítko **Spustit** na ovládacím panelu.

Hledat v seznamu rychlé volby podle jména

Pomocí této funkce můžete vyhledat stávající rychlou volbu podle názvu.

 **POZNÁMKA:** Pokud jedinečný název rychlé volby neznáte, zadáním písmene můžete vyhledat potřebnou část seznamu. Např. k zobrazení názvů rychlé volby začínající písmenem N zadejte písmeno N. Pokud nebudou nalezeny žádné odpovídající položky, zobrazí se při vyhledávání zpráva s informací o položce, která je písmenu N nejbližší.

1. Stisknutím ikony **Fax** na hlavní obrazovce ovládacího panelu zobrazte obrazovku Fax.
2. Stiskněte tlačítko **Hledání rychlé volby**. Toto tlačítko vypadá jako lupa a nachází se napravo od tlačítka **Rychlá volba**.

3. Zadejte prvních pár písmen z názvu, který hledáte. Do seznamu v horní části obrazovky hledání se postupně přidávají výsledky. V případě potřeby se v seznamu posunujte, abyste si mohli prohlédnout všechny položky, nebo zužte hledání zadáním dalších písmen.
4. Vyberte ze seznamu příslušný název a stiskněte tlačítko **OK**. Na začátku seznamu rychlých voleb na hlavní obrazovce faxu se nachází vybraná položka.
5. Stisknutím vybrané položky ji přidáte do seznamu příjemců.
6. Podle potřeby vyberte nebo vyhledejte další názvy.

Odeslání faxu na čísla z telefonního seznamu

Funkce faxového telefonního seznamu je k dispozici, pokud je produkt nakonfigurován k použití konfiguračního nástroje HP MFP Digital Sending Software. Není-li produkt k použití tohoto softwaru nakonfigurován, tlačítko telefonního seznamu se nezobrazí. Chcete-li produkt nakonfigurovat k použití nástroje HP MFP Digital Sending Software, postupujte podle **uživatelské příručky k nástroji HP MFP Digital Sending Software** nebo **technické příručky k nástroji HP MFP Digital Sending Software** dostupné na adrese www.hp.com/go/digitalsending.

Pokud je pomocí nástroje HP MFP Digital Sending Software povoleno ověřování, budou v telefonním seznamu uvedena vaše osobní faxová čísla z adresáře aplikace Microsoft® Exchange.

 **POZNÁMKA:** Toto zařízení neumožňuje přidávat ani odstraňovat faxová čísla z telefonního seznamu. Faxová čísla lze přidávat a odstraňovat jen pomocí programu Address Book Manager (ABM) spuštěného na serveru digitálního odesílání nebo změnou položek v adresáři.

 **POZNÁMKA:** Pokud jste na obrazovce Nastavení změnili nějaké parametry (například oznámení nebo jste přepnuli na oboustranný tisk), zobrazí se obrazovka Zpracování úlohy s dotazem Chcete zachovat aktuální nastavení?. Stisknete-li tlačítko **Ano**, produkt se vrátí na obrazovku Fax a provedené nastavení zůstane zachováno. Můžete tak odeslat další fax s použitím stejného nastavení. Stisknete-li tlačítko **Ne**, budou nastavení zrušena (budou obnoveny výchozí hodnoty) a zobrazí se hlavní obrazovka produktu.

1. Na ovládacím panelu zobrazte stisknutím ikony **Fax** obrazovku Fax.
2. Stisknutím ikony **Adresář** zobrazte obrazovku adresáře.
3. Vyberte v rozevírací nabídce zdroj telefonního seznamu.
4. Klepnutím na názvy vyberte příjemce a stisknutím ikony **Šipka vpravo** přesuňte vybrané názvy do seznamu příjemců faxu.
5. Stisknutím tlačítka **OK** se vraťte na obrazovku Fax.
6. Odešlete fax stisknutím ikony **Spustit**. Můžete stisknout tlačítko **Spustit** na dotykové obrazovce nebo zelené tlačítko **Spustit** na ovládacím panelu.

Hledání ve faxovém telefonním seznamu DSS

Funkce hledání v telefonním seznamu faxových čísel umožňuje hledání jmen v telefonním seznamu faxových čísel dodaného prostřednictvím služby Digital Sending Service (DSS) a Address Book Manager (ABM).

Dostupnost aktualizací firmwaru pro váš produkt můžete zkontrolovat na webové stránce společnosti HP.

 **POZNÁMKA:** Pokud službu DSS nepoužíváte, telefonní seznam faxu se na displeji produktu nezobrazí. Telefonní seznam služby DSS se od seznamu rychlých voleb liší.

1. Stiskněte ikonu **Fax** na displeji.
2. Stiskněte ikonu **Telefonní seznam** (nachází se napravo od pole příjemců faxu).
3. V rozevíracím seznamu v horní části obrazovky s telefonním seznamem vyberte zdroj telefonního seznamu nebo **Všechny**.
4. Z telefonního seznamu vyberte název příjemce.

U dlouhých seznamů můžete stisknutím ikony **Vyhledat** (lupa) ve spodní části obrazovky telefonního seznamu použít funkci hledání. Na obrazovce hledání zadejte první písmeno nebo písmena jména. Při psaní se budou zobrazovat odpovídající příjemci. Zadáním více písmen zpřesníte hledání. Vyberte jméno (jména) vybrané v horní části obrazovky a stiskněte tlačítko **OK**. Znovu se zobrazí adresář faxových čísel.

5. Stisknutím šipky vpravo zadejte vybrané jméno do seznamu příjemců faxu.
6. Stisknutím tlačítka **OK** se vrátíte na obrazovku úlohy odesílání faxu.

 **POZNÁMKA:** Použití funkce Address Book Manager (součást služby DSS) k vytvoření nebo přidání údajů do adresáře faxových čísel.

 **POZNÁMKA:** Chcete-li importovat/exportovat lokální adresář faxových čísel na server EWS, prostudujte si dokumentaci k serveru EWS.

Zrušení faxu

1. Stiskněte tlačítko **Stop** na ovládacím panelu. Otevře se obrazovka **Stav úlohy**.

 **POZNÁMKA:** Po dokončení skenování faxové úlohy a před zobrazením úlohy v seznamu úloh na obrazovce **Stav úlohy** může dojít ke krátké prodlevě.

2. Stiskněte rozevírací nabídku a poté možnost **Odchozí faxy**.
3. Vyberte kartu **Aktuální faxová úloha** nebo **Všechny faxové úlohy** a vyberte název úlohy. Stiskněte tlačítko **Zrušit úlohu**.

Vytvoření nebo odstranění seznamů rychlé volby

Pomocí rychlé volby můžete jednomu číslu nebo skupině čísel přiřadit název rychlé volby a potom na toto číslo nebo čísla odeslat fax zvolením tohoto názvu.

Vytvoření seznamu rychlé volby

1. Na ovládacím panelu zobrazte stisknutím ikony **Fax** obrazovku **Fax**.
2. Stisknutím možnosti **Rychlé volby** zobrazíte obrazovku rychlé volby.

3. Stiskněte některé číslo **Číslo rychlé volby**.
4. Stisknutím pole **Název rychlé volby** zobrazte klávesnici.
5. Zadejte název rychlé volby a potom se stisknutím tlačítka **OK** vraťte na obrazovku **Rychlé volby**.
6. Stisknutím pole **Faxová čísla** zobrazte klávesnici.
7. Zadejte číslo faxu **Název rychlé volby** a stisknutím tlačítka **OK** se vraťte na obrazovku **Rychlé volby**.
8. Stiskněte číslo **Rychlá volba**, pod které má být uložen název rychlé volby. Vedle položky **Číslo rychlé volby** se zobrazí název a faxové číslo.
9. Opakováním kroků 3–8 zadejte všechna čísla rychlé volby.
10. Po dokončení se stisknutím tlačítka **OK** vraťte na obrazovku Fax.

Odstranění seznamu rychlé volby

1. Stisknutím ikony **Fax** na hlavní obrazovce ovládacího panelu zobrazte obrazovku Fax.
2. Stisknutím možnosti **Rychlá volba** zobrazíte obrazovku rychlé volby.
3. Stiskněte číslo **Rychlá volba** se seznamem, který má být odstraněn.
4. Stiskněte tlačítko **Odstranit**.
5. Na další obrazovce bude požádání o potvrzení odstranění.
6. Stisknutím tlačítka **Ano** odstraňte seznam rychlé volby.
7. Opětovným stisknutím tlačítka **Ano** se vraťte na obrazovku Fax.

Odstranění jednoho čísla ze seznamu rychlé volby

1. Na ovládacím panelu zobrazte stisknutím ikony **Fax** obrazovku Fax.
2. Stisknutím možnosti **Rychlé volby** zobrazíte obrazovku rychlé volby.
3. Stiskněte číslo **Rychlá volba** se seznamem, který má být upraven.
4. Stisknutím textového pole **Faxová čísla** zobrazte klávesnici.
5. V seznamu faxových čísel vyhledejte číslo, které má být odstraněno, a dotkněte se obrazovky napravo od poslední číslice toho čísla. Faxové číslo odstraňte pomocí klávesy **BACKSPACE**.
6. Stisknutím tlačítka **OK** se vrátíte na obrazovku **Rychlé volby**.
7. Stisknutím tlačítka **OK** se vraťte na obrazovku Fax.

Přidání čísla do existujícího seznamu rychlé volby

1. Na ovládacím panelu zobrazte stisknutím ikony **Fax** obrazovku Fax.
2. Stisknutím možnosti **Rychlé volby** zobrazíte obrazovku rychlé volby.

3. Stiskněte číslo [Rychlá volba](#) se seznamem, který má být upraven.
4. Stisknutím pole [Faxová čísla](#) zobrazte klávesnici.
5. Zadejte pomocí klávesnice faxové číslo, které má být přidáno do seznamu rychlé volby.



POZNÁMKA: Kurzor se nastaví na následující volné pole pod naposledy zadaným faxovým číslem v seznamu rychlé volby.

6. Stisknutím tlačítka [OK](#) se vrátíte na obrazovku [Rychlé volby](#).
7. Stisknutím tlačítka [OK](#) se vraťte na obrazovku Fax.

Hlasové volání a opakované pokusy

Hlášení o faxovém volání

Po vyčerpání všech pokusů o odeslání faxu bude pro odeslaný fax vytištěno hlášení o faxovém volání. Je na něm uvedeno ID protokolu faxové úlohy. Výsledek posledního pokusu je vytištěn na hlášení o faxovém volání.

Hlášení o faxovém volání se netiskne pro hlasová volání. Další informace naleznete v části [Hlášení o faxovém volání na stránce 42](#).



POZNÁMKA: Hlášení o faxovém volání generuje čísla úloh pouze pro poslední pokusy. Pokud jedno z těchto hlášení vytisknete ručně z nabídky a poslední volání nebylo ani posledním pokusem, ani hlasovým voláním, bude číslo úlohy nula.

Protokol činnosti faxu

Hlasová volání nejsou ve výchozím nastavení uvedena v protokolu činnosti faxu. V protokolu činnosti faxu je uveden pouze poslední pokus. Další informace naleznete v části [Tisk protokolu činnosti faxu na stránce 55](#).

Protokol T.30

Hlasová volání nevyvolají tisk hlášení T.30. Všechny opakované pokusy vyvolají tisk hlášení T.30. Další informace naleznete v části [Nastavení služby na stránce 57](#).

Nastavení zabezpečení

Předávání faxů a tisk faxů jsou zabezpečené funkce, které vyžadují zadání kódu PIN. Při prvním přístupu k těmto nastavením bude nutné vytvořit kód PIN. Po vytvoření můžete tento kód použít k přístupu k oběma funkcím. To znamená, že kód PIN vytvořený pro předávání faxů bude používán i pro přístup k funkci tisku faxů; byl-li kód PIN naopak nejprve vytvořen pro tisk faxů, musí být použit i pro přístup k funkci předávání faxů. K přístupu k těmto zabezpečeným nastavením může být vytvořen jen jeden kód PIN.

Je-li povolena zpráva o faxovém volání s miniaturami a je povolen tisk faxů nebo předávání faxů, vytiskne se zpráva s miniaturou první stránky faxu. Chcete-li použít funkci zabezpečeného tisku faxů, zakažte tisk miniatury na zprávě o faxovém volání.

Změna kódu PIN

Tento postup popisuje změnu existujícího kódu PIN.

⚠ UPOZORNĚNÍ: Vždy uložte kód PIN na bezpečném místě. Jestliže kód PIN ztratíte, bude nutné obrátit se na technickou podporu společnosti HP a požádat o pokyny, jak kód PIN obnovit. Další informace naleznete v části [Zákaznická podpora na stránce 141](#).

1. Vyhledáním a stisknutím ikony **Správa** na ovládacím panelu zobrazíte nabídku pro správu.
2. Stisknutím tlačítka **Výchozí možnosti úlohy** zobrazíte nabídku výchozích možností úlohy.
3. Stisknutím tlačítka **Výchozí možnosti faxu** zobrazíte nabídku výchozích možností faxu.
4. Stisknutím tlačítka **Příjem faxu** zobrazíte obrazovku přijímání faxů.
5. Stisknutím možnosti **Předání faxu** zobrazíte obrazovku PIN.
6. Zadejte pomocí klávesnice kód PIN (alespoň čtyři číslice) a potom stisknutím tlačítka **OK** zobrazíte obrazovku pro předání faxu.
7. Stisknutím možnosti **Změnit kód PIN** zobrazíte obrazovku PIN.
8. Zadejte pomocí klávesnice nový kód PIN (alespoň čtyři číslice) a stiskněte tlačítko **OK**.
9. Pomocí klávesnice potvrďte nový kód PIN a stiskněte tlačítko **OK**.
10. Znovu stiskněte tlačítko **OK**.

Použití faxu v sítích VoIP

Technologie VoIP převádí analogový telefonní signál na digitální. Bity digitálního signálu jsou poté seskupeny do paketů, které putují sítí Internet. Tyto pakety jsou v cíli nebo poblíž cíle opět převedeny na analogový signál.

Přenos informací v síti Internet se děje digitální formou namísto analogové. Z tohoto důvodu se vyskytují odlišná omezení přenosu faxů, která mohou vyžadovat rozdílné nastavení faxu než v případě analogové sítě PSTN (Public Switched Telephone Network). Fax je výrazně závislý na časování a kvalitě signálu, takže je faxový přenos citlivější na prostředí VoIP.

Pokud službu VoIP používáte v rámci centrálního telefonního systému nebo systému PBX, můžete zajistit spolehlivější faxování použitím telefonního systému v průchozím režimu, namísto režimu předávání. Toto nastavení si můžete ověřit u vašeho správce systému.

V následující části jsou uvedeny doporučené změny nastavení pro **Doplňkový analogový fax HP LaserJet 500 v případě, že je připojeno ke službě VoIP:**

- Začněte s faxem nastaveným v režimu V.34 a se zapnutým režimem ECM (Error Correction Mode). Protokol V.34 zvládá změny v rychlosti přenosu potřebné k tomu, aby vyhověl sítím VoIP.
- Pokud dochází s nastaveným protokolem V.34 k četným chybám nebo opakovaným pokusům, nastavte možnost V.34 Off a nastavte maximální přenosovou rychlost na hodnotu 14 400 bps.

- Pokud stále dochází k chybám a opakovaným pokusům, nastavte nižší rychlost faxu (některé systémy VoIP nezvládají vyšší rychlosti faxového signálu). Nastavte maximální přenosovou rychlost na hodnotu 9 600 bps.
- V ojedinělých případech, pokud k chybám stále dochází, vypněte režim ECM. Může dojít ke snížení kvality obrazu. Před použitím tohoto nastavení se ujistěte, že je při vypnutém režimu ECM kvalita obrazu přijatelná. Pokud vypnutím režimu ECM chyby odstraníte, nastavte rychlost přenosu na 14 400 b/s, aby byly faxy přenášeny rychleji a docházelo k méně chybám.
- Pokud předchozí změny nastavení nezlepšily spolehlivost faxu v síti VoIP, obraťte se na svého poskytovatele služeb VoIP.

Řešení problémů s faxem

Kontrola stavu faxového příslušenství

Pokud se domníváte, že analogové faxové příslušenství nefunguje, vytiskněte stránku faxového příslušenství a zkontrolujte jeho stav.

1. Vyhledáním a stisknutím ikony **Správa** na ovládacím panelu zobrazíte nabídku pro správu.
2. Přejděte na možnost **Informace** a stiskněte ji.
3. Přejděte na možnost **Stránky konfigurace/stavu** a stiskněte ji.
4. Přejděte k položce **Stránka konfigurace** a stiskněte ji. Vytisknou se stránky konfigurace.

Na informační stránce faxového příslušenství zkontrolujte pod záhlavím **INFORMACE O HARDWARU** položku **STAV MODEMU**. V následující tabulce jsou uvedeny možné stavy a řešení.

FUNKČNÍ / AKTIVOVÁNO ¹	Analogové faxové příslušenství je nainstalováno a připraveno.
FUNKČNÍ / DEAKTIVOVÁNO ¹	Faxové příslušenství je nainstalováno a funkční, pomocí nástroje HP Digital Sending však byla deaktivována funkce faxu zařízení nebo byl aktivován fax v síti LAN. Je-li aktivován fax v síti LAN, analogové faxové příslušenství je deaktivováno. V jednom okamžiku může být aktivní jen jedna faxová funkce, buď fax v síti LAN, nebo analogový fax.
NEFUNKČNÍ / AKTIVOVÁNO / DEAKTIVOVÁNO ¹	Byla zjištěna závada firmwaru. Firmware by měl být aktualizován (viz část Upgrade firmwaru na stránce 58).
POŠKOŽENO / AKTIVOVÁNO / DEAKTIVOVÁNO ¹	Došlo k selhání faxového příslušenství. Znovu zasuněte kartu faxového příslušenství a zkontrolujte ohnuté piny. Je-li zařízení stále ve stavu POŠKOŽENO, vyměňte kartu analogového faxového příslušenství.

¹ Stav AKTIVOVÁNO označuje, že analogové faxové příslušenství je aktivováno a zapnuto; stav DEAKTIVOVÁNO označuje, že je aktivován fax v síti LAN (analogový fax je vypnut).

Fax nefunguje

Faxové příslušenství je nainstalováno, ale na hlavní obrazovce zařízení není zobrazena ikona.

Příčina	Řešení
Funkce analogového faxu byla deaktivována pomocí konfiguračního nástroje HP MFP Digital Sending Software.	Aktivujte funkci analogového faxu pomocí konfiguračního nástroje HP MFP Digital Sending Software.

Faxové příslušenství je nainstalováno, ale na hlavní obrazovce zařízení není zobrazena ikona.

Příčina	Řešení
Příslušenství nefunguje správně.	Zkontrolujte stav faxového příslušenství. NEFUNKČNÍ, je pravděpodobně nutné nainstalovat nový firmware. Pokud je stav POŠKOZENO a karta byla právě nainstalována, znovu kartu zasuněte a zkontrolujte, zda nemá ohnuté piny. Pokud je stav POŠKOZENO a karta je správně nainstalována, bude ji pravděpodobně nutné vyměnit.
Vadná deska formátoru	Obraťte se na pracovníka servisu společnosti HP.

V zařízení se nezobrazují nabídky faxu.

Příčina	Řešení
Je aktivován fax v síti LAN.	Jedná se o normální činnost. Pokud je pomocí nástroje HP Digital Sending Software aktivován fax v síti LAN, je analogový fax deaktivován a nabídka faxu, která je určena jen pro analogový fax, se nezobrazuje.

Obecné potíže s faxem

Problém	Příčina	Řešení
Odesílání faxu se nezdařilo.	Je povolena komprimace JBIG a přijímající fax tuto komprimaci nepodporuje.	Vypněte komprimaci JBIG.
Ve stavovém řádku je zobrazena zpráva Nedostatek paměti.	Úložný disk zařízení je plný.	Odstraňte z disku některé soubory. Informace o správě disku jsou uvedeny v uživatelské příručce k zařízení.
Kvalita tisku fotografie je nízká nebo je fotografie vytištěna jako šedý obdélník.	Nesprávné nastavení režimu Obsah stránky.	Zkuste nastavit možnost Optimalizace textu/obrázku na hodnotu Fotografie .
Bylo stisknuto tlačítko pro zrušení na klávesnici zařízení za účelem zrušení přenosu faxu, ale fax byl přesto odeslán.	Stornování proběhne po provedení volby v nabídce stornování (zobrazí se po stisknutí červeného tlačítka Zastavit) a potvrzení stiskem tlačítka OK .	K rušení faxů používejte nabídku faxu (viz část Obrazovka faxových funkcí na stránce 35).
Není zobrazeno tlačítko Telefonní seznam.	Funkce telefonního seznamu nebyla aktivována.	Aktivujte funkci telefonního seznamu pomocí konfiguračního nástroje HP MFP Digital Sending Software.
Nelze nalézt položku Nastavení faxu v nástroji HP Web Jetadmin.	Položka Nastavení faxu je v nástroji HP Web Jetadmin umístěna v rozevírací nabídce stránky se stavem zařízení.	Z rozevírací nabídky vyberte Digitální odesílání a Fax . Další informace naleznete v části HP Web Jetadmin na stránce 14 .

Problém	Příčina	Řešení
Záhlaví je připojeno k horní části stránky, přestože je aktivováno překrytí.	Při předání faxu dál faxové zařízení připojí záhlaví k horní části stránky, přestože je nastaveno překrytí.	Jedná se o normální činnost.
V seznamu příjemců jsou u některých položek uvedena jména a u jiných čísla.	Společné zobrazení jmen a čísel je normální a závisí na původu těchto položek. U položek z adresáře jsou uvedena jména, u všech ostatních položek z databáze jsou uvedena čísla.	Jedná se o normální činnost, není nutný žádný zásah.
Jedna stránka faxu se tiskne na dvě stránky.	K horní části faxu je připojeno záhlaví faxu, které odsouvá text na druhou stránku.	Chcete-li, aby se jedna stránka faxu vytiskla na jednu stránku, nastavte překryvný režim záhlaví.
V průběhu faxování se zastaví podávání dokumentu.	Pravděpodobně došlo k uvíznutí papíru v automatickém podavači dokumentů (ADF).	Pokud došlo k uvíznutí papíru, najdete pokyny k jeho odstranění v uživatelské příručce k zařízení.
Hlasitost zvuků vycházejících z faxového příslušenství je příliš vysoká nebo příliš nízká.	Je nutné upravit nastavení hlasitosti.	Pokyny týkající se změny nastavení hlasitosti najdete v části Nastavení hlasitosti vyzvánění na stránce 28 .

Potíže s odesíláním faxů

Problém	Příčina	Řešení
Odesílání faxu se zastaví.	Přijímající faxové zařízení pravděpodobně nefunguje správně.	Odešlete fax na jiné faxové zařízení.
	Je možné, že telefonní linka nefunguje.	Odpojte faxové příslušenství od telefonní zdičky a připojte místo něj telefon. Zkuste zatelefonovat a ověřit tak, zda telefonní linka funguje.
	Je možné, že telefonní linka je zašuměná nebo nekvalitní.	Spolehlivost odesílání můžete zlepšit snížením přenosové rychlosti. Viz nastavení maximální přenosové rychlosti.
	Je možné, že je aktivní funkce čekajícího hovoru	Ověřte, zda není na telefonní lince používané k faxování aktivována funkce čekajícího hovoru. Označení o čekajícím hovoru může přerušit probíhající faxový hovor, což má za následek chybu komunikace.
Faxové příslušenství přijímá faxy, ale neodesílá je.	Pokud je faxové příslušenství součástí systému s pobočkovou ústřednou, je možné, že ústředna generuje oznamovací tón, který faxové příslušenství není schopno detekovat.	Vypnout nastavení zjišťování oznamovacího tónu.
	Je možné, že kvalita telefonního spojení je zhoršená.	Opakujte operaci později.

Problém	Příčina	Řešení
	Přijímající faxové zařízení pravděpodobně nefunguje správně.	Odešlete fax na jiné faxové zařízení.
	Je možné, že telefonní linka nefunguje.	Odpojte faxové příslušenství od telefonní zdířky a připojte místo něj telefon. Zkuste zatelefonovat a ověřit tak, zda telefonní linka funguje.
Odchozí faxová volání opakovaně vytáčeji.	Faxové příslušenství automaticky opakovaně vytáčí faxové číslo, je-li nastavena funkce Opakovaná volba obsazeného čísla nebo Opakovaná volba čísla, které neodpovídá.	Jedná se o normální činnost. Nechcete-li, aby fax opakoval vytáčení, nastavte počet opakovaných vytáčení obsazeného čísla na hodnotu 0 a počet opakovaných vytáčení čísla, které neodpovídá, na hodnotu 0.
Odesílané faxy nedorazí na faxový přístroj příjemce.	Je možné, že faxový přístroj příjemce je vypnutý nebo je v nestandardním stavu, například bez papíru.	Zavolejte příjemci a ujistěte se, zda je faxový přístroj zapnut a připraven k příjmu faxů.
	Je možné, že fax je uložen v paměti, protože se čeká na opakované vytáčení obsazeného čísla nebo na odeslání faxů, které čekají na odeslání před ním.	Pokud je faxová úloha v paměti z některého z těchto důvodů, zobrazí se v protokolu faxu u této úlohy záznam. Vytiskněte protokol činnosti faxu a zkontrolujte ve sloupci Výsledek úlohy, u nichž je uveden stav Nevyřízeno .

Potíže s přijímáním faxů

Faxové příslušenství neodpovídá na příchozí faxová volání (není detekován fax).

Příčina	Řešení
Počet zazvonění je pravděpodobně nesprávně nastaven.	Zkontrolujte nastavení počtu zazvonění před odpovědí.
Je možné, že telefonní kabel není správně připojen nebo nefunguje.	Zkontrolujte instalaci. Je třeba používat telefonní kabel dodaný s příslušenstvím faxu.
Je možné, že nefunguje telefonní linka.	Odpojte faxové příslušenství od telefonní zdířky a připojte místo něj telefon. Zkuste zatelefonovat a ověřit tak, zda telefonní linka funguje.
Je možné, že příjem volání prostřednictvím faxového příslušenství je rušen službou hlasových zpráv.	Proveďte jeden z následujících postupů: <ul style="list-style-type: none"> • Přerušete službu hlasových zpráv. • Použijte telefonní linku, která je vyhrazena pro faxová volání. • Snižte u faxového příslušenství nastavení počtu zazvonění pro příjem na hodnotu nižší, než je počet zazvonění pro příjem u hlasové pošty.

Faxy jsou odesílány nebo přijímány velmi pomalu.

Příčina	Řešení
Odesílající nebo přijímající fax má nastaven pomalejší přenos faxů.	Rychlost přenosu faxů určuje nižší z rychlostí přenosu nastavených na odesílajícím a přijímajícím faxu. V přijímajícím faxu může být například nastavena rychlost 33 000 b/s, ale v odesílajícím faxu může být nastavena rychlost pouze 14 400 b/s. V takovém případě se bude fax přenášet rychlostí 14 400 b/s.
Je možné, že odesíláte nebo přijímáte velmi složitý fax, např. fax obsahující velké množství obrázků.	Odeslání nebo příjem faxů náročných na zpracování trvá delší dobu.
Přijímající faxové zařízení má pravděpodobně pomalý modem.	Faxové příslušenství může odesílat faxy pouze takovou rychlostí, jakou je faxový přístroj příjemce schopen zpracovat.
Fax se odesílá nebo přijímá s velmi vysokým rozlišením. Vyšší rozlišení obvykle poskytuje vyšší kvalitu, ale současně vede k delší době odesílání.	Pokud přijímáte fax, zavolejte odesílateli a požádejte ho, aby snížil rozlišení a poslal fax znovu. Pokud jste odesílatelem vy, snižte rozlišení a změňte nastavení možnosti Optimalizace textu/obrázku .
Dojde-li ke zhoršení kvality telefonního spojení, faxové příslušenství a faxový přístroj příjemce sniží rychlost přenosu, aby bylo možné ošetřit případné chyby.	Zrušte a znovu odešlete fax. Nechte zkontrolovat telefonní linku.

Nedochází k vytištění faxů na zařízení.

Příčina	Řešení
Vstupní zásobník neobsahuje žádná média.	Vložte média. Všechny faxy přijaté v době, kdy je vstupní zásobník prázdný, jsou uloženy a budou vytištěny po opětovném naplnění zásobníku.
Je nastaveno plánování tisku faxů.	Je-li aktivováno plánování tisku faxů, faxy nebudou vytištěny, dokud tato funkce nebude deaktivována.
V zařízení je nedostatek toneru nebo došel toner.	Je-li v zařízení nedostatek toneru nebo dojde toner, zařízení přestane tisknout. Všechny přijaté faxy jsou uloženy v paměti a budou vytištěny, jakmile bude toner vyměněn. Pokyny k odstranění dalších potíží s tiskem pomocí zařízení naleznete v uživatelské příručce k zařízení.
Příchozí volání může být hlasové volání.	Příchozí volání se většinou zobrazí v hlášení hovorů jako Chyba komunikace (17) . Nejedná se o chyby faxu, ale o hlasová volání, a není tedy třeba podnikat žádné další kroky. Ujistěte se, že těmto hovorům je přiřazeno číslo odlišné od faxového čísla.
Příchozí fax byl přerušen.	Ověřte, zda není na telefonní lince používané k faxování aktivována funkce čekajícího hovoru. Oznámení o čekajícím hovoru může přerušit probíhající faxový hovor, což má za následek chybu komunikace.
Funkce Plán tisku faxů je nastavena na hodnotu Vždy ukládat faxy .	Změňte nastavení funkce Plán tisku faxů na hodnotu Vždy tisknout faxy .

Chybové kódy

Dojde-li k problému s faxem, který zabrání nebo přeruší odeslání či příjem faxu, bude vygenerován chybový kód, který pomůže stanovit příčinu problému. Chybové kódy se zobrazí v protokolu činnosti faxu, v hlášení faxových volání a v trasovacím protokolu T.30. Chybový kód můžete zjistit vytištěním některého z těchto tří hlášení. Podrobný popis některých chybových kódů a příslušných opatření získáte na webu www.hp.com vyhledáním názvu produktu.

Chybové zprávy faxu

Při odesílání nebo příjmu analogového faxu zařízením HP LaserJet se chyby, ke kterým dojde během procesu faxování, zobrazí na ovládacím panelu zařízení a budou také vloženy do hlášení faxů. K chybám faxu může dojít z mnoha důvodů a často k nim dochází z důvodu přerušení nebo šumu v telefonním spojení. Zařízení zobrazí všechny chyby, ke kterým při faxování dojde, bez ohledu na jejich příčinu.

Pokud je faxování přerušeno nebo dojde k chybě během přenosu či příjmu faxu, bude faxovým subsystémem zařízení vygenerován dvoudílný popis stavu a chyby. Normální nebo úspěšně zpracované faxy také generují zprávy informující o úspěšném dokončení. Informace ve zprávě se skládá z textového popisu a číselného kódu (v několika zprávách se číselné kódy nevyskytují). Na ovládacím panelu produktu se zobrazí pouze textová část zprávy, ovšem ve zprávě o činnosti faxu, v hlášení faxových volání a v trasovacím protokolu T.30 se zobrazí textová zpráva i číselný kód (tato hlášení faxu lze jednotlivě vytisknout z ovládacího panelu produktu v nabídkách **Správa > Informace** a **Správa > Řešení problémů**). Číselný kód se v hlášeních zobrazuje v závorce za textovou částí zprávy. Pokud například došlo k chybě v komunikaci, zobrazí se na ovládacím panelu zpráva **Fax selhal: Chyba komunikace**. Stejná chyba se zobrazí v poli Výsledek v hlášení o činnosti faxu jako **Chyba komunikace (17)**. V tomto příkladu je chybě komunikace přiřazen číselný kód chyby 17.

Číselný kód je generovaný faxovým modemem. Kód (0) obvykle znamená normální odezvu modemu. U některých zpráv bude vždy kód (0), zatímco jiné zprávy mohou mít širokou škálu číselných kódů v závislosti na okolnostech. Některé zprávy nemají žádný číselný kód. Kód (0) obvykle označuje chybu, která se nevztahuje k faxovému modemu, ale došlo k ní v jiné části faxového subsystému. Nenulové chybové kódy poskytují podrobnější informace o konkrétní akci nebo procesu, který modem provádí, a neznamenaí nutně, že došlo k problému s modemem.

V následujících tabulkách jsou uvedeny zprávy faxu s nejběžnějšími číselnými kódy spolu s doporučenou akcí pro nápravu. V tabulce je i několik zpráv, které jsou normální nebo označují normální událost. Pokud například nebylo možné odeslat fax na obsazené číslo, zobrazí se zpráva **Selhání - zaneprázdněno**. S faxovým subsystémem je všechno v pořádku, zpráva označuje jen to, že faxování nebylo dokončeno kvůli obsazenému telefonnímu číslu příjemce.

Zprávy o trvalých chybách s číselnými kódy odlišnými od těch, které jsou zde uvedeny, vyžadují pomoc zákaznické podpory. Před kontaktováním zákaznické podpory je možné vytisknout podrobnější výpis posledního faxového hovoru, což pomůže identifikovat problém. Podrobný výpis faxu se nazývá T.30 trasování faxu a lze jej vytisknout pro poslední fax, nebo lze nastavit, že se vytiskne vždy, když dojde k chybě faxu. Chcete-li nakonfigurovat T.30 trasování faxu, stiskněte **Správa, Řešení problémů** a potom **T.30 trasování faxu**. Poté můžete vytisknout zprávu o posledním faxu, nebo nakonfigurovat, kdy se má trasování T.30 tisknout.

Zprávy o odesílaných faxech

Tabulka 2-1 Zprávy o odesílaných faxech

Zpráva	Číslo chyby	Popis	Akce
Zrušeno	0	Fax zrušen uživatelem na ovládacím panelu zařízení.	Žádný.
Úspěch	Není k dispozici	Fax úspěšně odeslán.	Žádný.
Selhání - zaneprázdn.	0	Faxové zařízení příjemce je zaneprázdněné.	Zařízení se automaticky pokusí poslat fax znovu (je-li to nakonfigurováno), v jiném případě zkuste fax později znovu odeslat.
Bez odpovědi	0	Faxové zařízení příjemce nepřijímá volání.	Faxové zařízení příjemce je pravděpodobně odpojené nebo vypnuté, obraťte se na příjemce, aby zařízení zkontroloval. Zkuste úlohu odeslat znovu.
Chyba komprese	Libovolné	Fax je pravděpodobně poškozený nebo neodeslaný.	Zkuste fax odeslat znovu.
Bez vyzvánění	0	Při odesílání faxu nebyl zjištěn oznamovací tón.	Ověřte, zda je telefonní linka aktivní, nastavte odesílající fax tak, aby nezjišťoval oznamovací tón.
Selhání modemu	Libovolné	Neočekávaná nebo špatná odpověď interního faxového modemu pro zařízení.	Pokuste se fax znovu odeslat. Pokud k chybě stále dochází, obraťte se na servis.
Chyba komunikace	17 nebo 36	Došlo ke ztrátě telefonického spojení mezi odesílatelem a příjemcem.	Zkuste fax odeslat znovu.
Chyba komunikace	Libovolné kromě 17 nebo 36	Obecný komunikační problém, kdy byl faxový přenos přerušen, nebo neprobíhal dle očekávání.	Pokuste se fax znovu odeslat. Pokud k chybě stále dochází, obraťte se na servis.
Selhání kapacity	0	Nelze přečíst nebo zapsat obrázkový soubor faxu na disk. Může být poškozený disk zařízení, případně není na disku zařízení volné místo.	Pokuste se fax znovu odeslat. Pokud k chybě stále dochází, obraťte se na servis.
Selhání stránky	0	Nekompatibilní šířka stránky nebo má stránka příliš mnoho špatných řádků.	Pokuste se fax znovu odeslat. Pokud k chybě stále dochází, obraťte se na servis.
Chyba paměti	0	Nedostatek paměti RAM v zařízení.	Pokud k chybě stále dochází, bude pravděpodobně nutné přidat do zařízení další paměť RAM.

Tabulka 2-1 Zprávy o odesílaných faxech (pokračování)

Zpráva	Číslo chyby	Popis	Akce
Selhání úlohy	Libovolné	Selhání faxu. Faxová úloha nebyla dokončena.	Pokuste se fax znovu odeslat. Pokud k chybě stále dochází, obraťte se na servis.
Selhání napájení	0	Během přenosu faxu došlo na odesílajícím zařízení k selhání napájení.	Zkuste fax odeslat znovu.
Fax nebyl zjištěn	17 nebo 36	U příjemce nebylo zjištěno faxové zařízení.	Zkontrolujte číslo faxu a požádejte příjemce, aby zkontroloval, zda je faxové zařízení zapnuté a připojené. Potom se pokuste fax odeslat znovu.

Zprávy o přijímaných faxech

Tabulka 2-2 Zprávy o přijímaných faxech

Zpráva	Číslo chyby	Popis	Akce
Úspěch	Není k dispozici	Příjem faxu proběhl v pořádku.	Žádný.
Blokováno	Není k dispozici	Příjem faxu byl zablokován přijímajícím faxem prostřednictvím funkce blokování čísla.	Žádný.
Selhání modemu	Libovolné	Neočekávaná nebo špatná odpověď od interního modemu zařízení – například při pokusu o odeslání faxu ve chvíli, kdy je jiný fax přijímán.	Nechte fax odeslat znovu. Pokud k chybě stále dochází, obraťte se na servis.
Chyba komunikace	17, 36	Došlo ke ztrátě nebo přerušení telefonického spojení mezi odesílatelem a příjemcem.	Nechte fax odesílatelem znovu odeslat (v případě, že odesílající zařízení neopakuje odesílání automaticky).
Chyba komunikace	Libovolné kromě 17 nebo 36	Obecný komunikační problém, kdy byl faxový přenos přerušen, nebo neprobíhal dle očekávání.	Nechte fax odeslat znovu. Pokud k chybě stále dochází, obraťte se na servis.
Selhání kapacity	0	Nelze přečíst soubor obrazu nebo jej zapsat na disk. Může to být způsobeno poškozením disku zařízení nebo nedostatkem volného místa na disku.	Nechte fax odeslat znovu. Pokud k chybě stále dochází, obraťte se na servis.
Selhání stránky	0	Nekompatibilní šířka stránky nebo má stránka příliš mnoho špatných řádků.	Nechte fax odeslat znovu. Pokud k chybě stále dochází, obraťte se na servis.
Chyba paměti	0	Nedostatek paměti RAM v zařízení.	Pokud k chybě stále dochází, bude pravděpodobně nutné přidat do zařízení další paměť RAM.
Chyba komprese	0	Poškozený fax – přijatý obrázkový soubor nelze dekódovat.	Nechte fax znovu odeslat. Zapněte režim ECM (Error Correction Mode), pokud ještě není zapnut.
Selhání tisku	0	Poškozený fax – přijatý obrázkový soubor nelze dekódovat.	Nechte fax znovu odeslat. Zapněte režim ECM (Error Correction Mode), pokud ještě není zapnut.
Dotazování neplatné	0	Funkce dotazování faxu se pokusila o načtení faxu z jiného zařízení, ale žádný fax nebyl k dispozici.	Obraťte se na správce dotazovaného faxového zařízení a ověřte, zda je fax dostupný. Poté opakujte akci.

Tabulka 2-2 Zprávy o přijímaných faxech (pokračování)

Zpráva	Číslo chyby	Popis	Akce
Selhání úlohy	Libovolné	Selhání faxu. Tato chyba zahrnuje všechna neurčitá selhání.	Nechte fax odeslat znovu. Pokud k chybě stále dochází, obraťte se na servis.
Selhání napájení	0	Během příjmu faxu došlo k selhání napájení.	Nechte fax znovu odeslat odesílatelem.
Fax nebyl zjištěn	17, 36	Na fax byl proveden hlasový hovor.	Žádné

Protokoly a hlášení faxu

Tisk hlášení o faxovém volání

Hlášení o faxovém volání je stručné hlášení, které uvádí stav naposledy odeslaného nebo přijatého faxu. Chcete-li, aby na tomto hlášení byla vytištěna miniatura faxu (první stránka zmenšená na 62 %), vyberte nastavení **Miniatura v hlášení**.

1. Stisknutím ikony **Správa** na ovládacím panelu zobrazíte nabídku pro správu.
2. Stisknutím tlačítka **Informace** zobrazíte nabídku informací.
3. Stisknutím tlačítka **Hlášení faxu** zobrazíte nabídku s hlášením faxu.
4. Stisknutím tlačítka **Hlášení o faxovém volání** zobrazíte obrazovku s hlášením o faxovém volání.
5. Chcete-li, aby hlášení obsahovalo miniaturu první stránky faxu, stiskněte tlačítko **Miniatura v hlášení** a potom:
 - stisknutím tlačítka **Ano** povolte tisk miniatury na první stránce, nebo
 - stisknutím tlačítka **Ne** zakážete tisk miniatury na hlášení.
6. Stiskem tlačítka **Hlášení o faxovém volání** vytisknete zprávu o faxovém volání.

Plánování tisku hlášení o faxovém volání

Pomocí nastavení **Kdy tisknout protokol** můžete zadat, za jakých podmínek má být tištěno hlášení o faxovém volání.

1. Vyhledáním a stisknutím ikony **Správa** na ovládacím panelu zobrazíte nabídku pro správu.
2. Stiskněte tlačítko **Informace**, potom stiskněte tlačítko **Hlášení faxu**.
3. Stiskněte tlačítko **Hlášení o faxovém volání**, potom stiskněte tlačítko **Kdy tisknout protokol**.
 - Stisknutím tlačítka **Nikdy automatický tisk** zakážete tisk **Hlášení o faxovém volání**.

 **POZNÁMKA:** Jestliže vyberete možnost [Nikdy automatický tisk](#), nebudete mít kromě zprávy ve stavovém řádku dotykové obrazovky žádné vytištěné potvrzení o chybě při přenosu faxu. Tuto informaci pak bude možné zjistit jen vytištěním protokolu činnosti faxu.

- Stisknutím možnosti [Po libovolné faxové úloze](#) vytisknete po odeslání nebo přijetí faxu [Hlášení o faxovém volání](#).
- Stisknutím možnosti [Po úlohách odesílání faxu](#) vytisknete po odeslání faxu [Hlášení o faxovém volání](#).
- Stisknutím možnosti [Po libovolné chybě faxu](#) (výchozí) vytisknete [Hlášení o faxovém volání](#) v případě, kdy zařízení odhalí chybu faxu.
- Stisknutím možnosti [Pouze po chybách odesílání faxů](#) vytisknete [Hlášení o faxovém volání](#) v případě, kdy zařízení odhalí chybu odeslaného faxu.
- Stisknutím možnosti [Pouze po chybách příjmu faxů](#) vytisknete [Hlášení o faxovém volání](#) v případě, kdy zařízení odhalí chybu přijatého faxu.

 **POZNÁMKA:** Jestliže vyberete možnost [Nikdy](#), nebudete mít kromě zprávy ve stavovém řádku dotykové obrazovky žádné vytištěné potvrzení o chybě při přenosu faxu. Tuto informaci pak bude možné zjistit jen vytištěním protokolu činnosti faxu.

Tisk protokolu činnosti faxu

Protokol činnosti faxu obsahuje následující informace.

- datum a čas všech přijatých a odeslaných faxů a faxů, jejichž odeslání se nezdařilo,
- identifikaci (telefonní číslo, pokud je k dispozici),
- trvání (dobu telefonického spojení),
- počet stránek,
- výsledek (úspěšně odesláno, čekající nebo chyba odeslání včetně typu a kódu chyby).

V databázi je uloženo posledních 500 faxů (záznamy o starších faxech jsou z protokolu odstraněny). Jako položky faxů v databázi jsou obsaženy všechny faxové relace. Faxovou relací může být například odeslaný fax, přijatý fax nebo aktualizace firmwaru. V závislosti na činnosti může hlášení obsahovat méně než 500 položek (pokud jste neodeslali 500 faxů a nepřijali žádný fax ani neprováděli jinou činnost).

Chcete-li protokol používat k vedení záznamů, doporučujeme jej pravidelně tisknout (nejméně každých 500 faxů) a poté jej vymazat.

Chcete-li vytisknout protokol činnosti faxu, postupujte následujícím způsobem.

1. Vyhledáním a stisknutím ikony [Správa](#) na ovládacím panelu zobrazíte nabídku pro správu.
2. Přejděte na možnost [Informace](#) a stiskněte ji.
3. Vyhledejte a stiskněte možnost [Hlášení faxu](#) a poté [Protokol činnosti faxu](#). (Vytištění zprávy)

Tisk hlášení o účtovacích kódech

Hlášení o účtovacích kódech tvoří seznam posledních 500 úspěšně odeslaných faxů seřazených podle účtovacího kódu. Hlášení obsahuje následující informace:

- číslo účtovacího kódu,
- datum a čas všech úspěšně odeslaných faxů,
- identifikační číslo,
- trvání (dobu telefonického spojení),
- počet odeslaných stránek,
- výsledek (úspěch).

V databázi je uloženo posledních 500 faxů (záznamy o starších faxech jsou z databáze odstraněny). Chcete-li hlášení používat k vedení záznamů, měli byste ho pravidelně tisknout (nejméně každých 500 faxů) a potom vymazat.

1. Vyhledáním a stisknutím ikony [Správa](#) na ovládacím panelu zobrazíte nabídku pro správu.
2. Přejděte na možnost [Informace](#) a stiskněte ji.
3. Přejděte na možnost [Hlášení faxu](#) a stiskněte ji.
4. Přejděte na možnost [Sestava účtovacích kódů](#) a stiskněte ji.
5. Stisknutím tlačítka [Tisk](#) vytisknete stránku se zprávou.

Vymazání protokolu o činnosti faxu a hlášení o účtovacích kódech

Protokol činnosti faxu a hlášení o účtovacích kódech používají stejnou databázi. Pomocí této funkce vymažete databázi, tedy jak protokol činnosti faxu, tak hlášení o účtovacích kódech.

Při mazání databáze faxů postupujte následujícím způsobem.

1. Stisknutím ikony [Správa](#) na ovládacím panelu zobrazíte nabídku Fax.
2. Přejděte k položce [Obnovení nastavení](#) a stiskněte ji. Otevře se nabídka.
3. Přejděte na možnost [Smazat protokol činnosti faxu](#) a stiskněte ji.
4. Stisknutím tlačítka [Ano](#) vymažete všechny záznamy, stisknutím tlačítka [Ne](#) obrazovku opustíte a záznamy zůstanou zachovány.

Tisk hlášení o seznamech blokováných faxů

1. Vyhledáním a stisknutím ikony [Správa](#) na ovládacím panelu zobrazíte nabídku pro správu.
2. Přejděte na možnost [Informace](#) a stiskněte ji.
3. Přejděte na možnost [Hlášení faxu](#) a stiskněte ji.
4. Stisknutím tlačítka [seznam blokováných faxů](#) vytisknete stránku se zprávou.

Tisk hlášení o seznamech rychlých voleb

Hlášení o seznamech rychlých voleb uvádí faxová čísla přiřazená názvům rychlých voleb.

1. Vyhledáním a stisknutím ikony **Správa** na ovládacím panelu zobrazíte nabídku pro správu.
2. Přejděte na možnost **Informace** a stiskněte ji.
3. Přejděte na možnost **Hlášení faxu** a stiskněte ji.
4. Stisknutím tlačítka **Seznam rychlých voleb** vytisknete stránku se zprávou.

Nastavení služby

Tyto položky v nabídkách ovládacího panelu mohou pomoci při odstraňování problémů, jestliže nápravná opatření uvedená v části Chybové kódy nebyla úspěšná. Doporučujeme je provádět za asistence pracovníka servisu společnosti HP.

Nastavení v nabídce Počáteční nastavení

Otevřete nabídku **Správa** a poté vyberte nabídku **Počáteční nastavení**. Otevřete nabídku **Nastavení faxu**.

Nastavení Odeslání faxu	<p>Maximální přenosová rychlost: Toto nastavení poskytuje seznam přenosových rychlostí, které lze pro příslušnou operaci vybrat. Pokud fax zaznamenává chyby komunikace, můžete pomocí tohoto nastavení vybrat nižší přenosové rychlosti a určit, zda je komunikační chyba způsobena telefonní linkou. Nejdříve snižte rychlost na 14 400 b/s a poté na 9 600 b/s. Po nastavení zůstává toto nastavení v platnosti, dokud není změněno.</p>
	<p>Časovač zpoždění TCF T.30: Toto nastavení má rozsah od 60 do 255 ms. Mělo by být ponecháno na jeho výchozí hodnotě 60 ms. Toto nastavení můžete změnit, pokud k tomu budete vyzváni zástupcem technické podpory společnosti HP. Důsledky této změny jsou nad rámec obsahu této příručky.</p>
	<p>Rozšíření TCF: Toto nastavení má rozsah od 0 do 2550 ms. Mělo by být ponecháno na jeho výchozí hodnotě 0 ms. Toto nastavení můžete změnit, pokud k tomu budete vyzváni zástupcem technické podpory společnosti HP. Důsledky této změny jsou nad rámec obsahu této příručky.</p>
Nastavení Příjem faxu	<p>Interval zvonění: Toto nastavení umožňuje přizpůsobit fax některým vyzváněcím tónům pobočkové ústředny. Toto nastavení použijte pouze na doporučení zástupce technické podpory společnosti HP.</p>
	<p>Frekvence zvonění: Toto nastavení má rozsah od 1 do 200 Hz. Mělo by být ponecháno na jeho výchozí hodnotě 68 Hz. Toto nastavení můžete změnit, pokud k tomu budete vyzváni zástupcem technické podpory společnosti HP. Důsledky této změny jsou nad rámec obsahu této příručky.</p>

Nastavení v nabídce Řešení potíží

Otevřete nabídku [Správa](#) a poté vyberte nabídku [Řešení potíží](#).

Nastavení v nabídce [Řešení potíží](#)

T.30 trasování faxu: Trasování faxu T.30 je tištěná zpráva obsahující záznam veškeré komunikace mezi faxovým přístrojem odesílatele a příjemce během posledního odesílání nebo příjmu faxu. Tato zpráva obsahuje mnoho technických údajů, které nejsou určeny pro běžné uživatele. Zpráva však obsahuje podrobné chybové kódy a další informace, které mohou být užitečné při odstraňování problému souvisejícího s odesíláním nebo příjmem faxu. Tuto zprávu si může vyžádat pracovník servisu společnosti HP, který se pokouší zjistit příčinu problému, a zpráva pomůže určit vhodné opatření. (Informace o chybových kódech naleznete v části [Chybové zprávy faxu na stránce 50](#).)

Fax V.34: Toto nastavení má dvě hodnoty: Normální a Vypnuto. Tyto hodnoty řídí přenosovou rychlost modemu. Nastavení Normální umožňuje modemu vybrat (dohodnout s druhým modemem) libovolnou přenosovou rychlost až do hodnoty 33 600 b/s. Nastavení na hodnotu Vypnuto způsobí, že je pro přenosovou rychlost nastavena maximální hodnota 14 400 b/s. Toto nastavení zůstává v platnosti, dokud není změněno.

Režim reproduktoru faxu: Toto servisní nastavení umožňuje nastavit dva režimy: Normální a Diagnostika. V režimu Normální je během vytáčení při počátečním připojení reproduktor modemu zapnutý a poté se vypne. V režimu Diagnostika je reproduktor zapnutý a zůstane zapnutý během veškeré faxové komunikace, dokud nebude obnoveno nastavení Normální.

Nastavení v nabídce Obnovení nastavení

Otevřete nabídku [Správa](#) a poté vyberte nabídku [Obnovení nastavení](#).

Nastavení v nabídce [Obnovení nastavení](#)

obnovení telekomunikačních nastavení z výroby: Tento příkaz umožňuje obnovit výchozí hodnoty některých nastavení provedených v nabídce. Jedná se o hodnoty pro maximální přenosovou rychlost, dobu mezi zazvoněním, V.34, režim reproduktoru a ztrátu přenosového signálu.

Upgrade firmwaru

Firmware ve faxovém příslušenství je možné aktualizovat. Aktualizace firmwaru faxu je prováděna v rámci celkové aktualizace firmwaru zařízení. Další informace naleznete v uživatelské příručce k produktu.

3 HP Color LaserJet CM 4540 MFP Series, HP Color LaserJet Enterprise M4555 MFP Series, HP LaserJet Enterprise 500 MFP Series, HP LaserJet Enterprise 500 Color MFP Series a HP LaserJet Enterprise M725 MFP Series

Instalace faxového příslušenství

Následující části popisují postup instalace jednotlivých následujících tiskáren:

- [Instalace faxového příslušenství v zařízení HP Color LaserJet CM4540](#)
- [Instalace faxového příslušenství v zařízení HP Color LaserJet M4555 MFP Series](#)
- [Instalace faxového příslušenství v zařízení HP LaserJet Enterprise 500 MFP Series](#)
- [Instalace faxového příslušenství v zařízení HP LaserJet Enterprise 500 Color MFP Series](#)
- [Instalace faxového příslušenství v zařízení HP LaserJet Enterprise M725 MFP Series](#)

Instalace faxového příslušenství v zařízení HP Color LaserJet CM4540

1. Vypněte produkt.

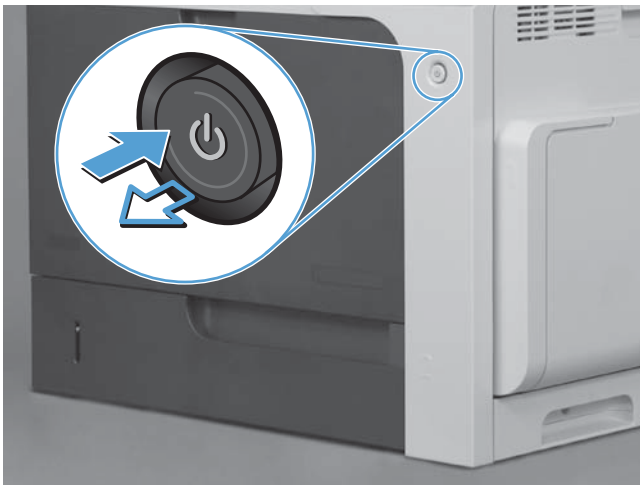

2. Odpojte všechny napájecí kabely a kabely rozhraní.

 **POZNÁMKA:** Na tomto obrázku nemusí být vidět všechny kabely.

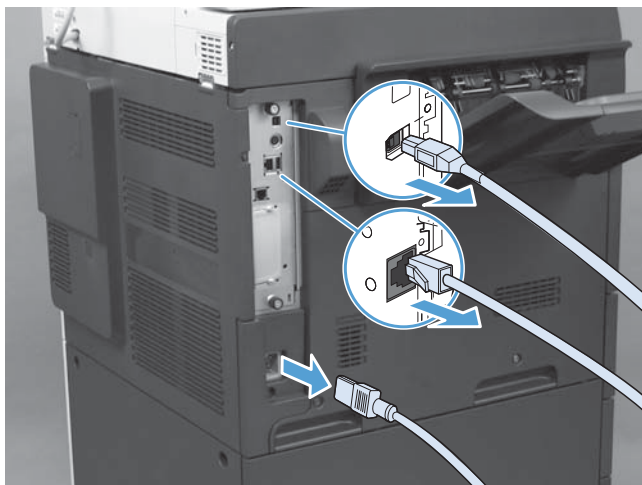

3. Vyhledejte šrouby na desce formátovače v zadní části produktu.



4. Uvolněte vroubkované šrouby a potom vytáhněte formátovač z produktu.

⚠ UPOZORNĚNÍ: Deska formátovače a karta faxového příslušenství obsahuje součásti citlivé na elektrostatický výboj. Při manipulaci s deskou formátovače a kartou faxového příslušenství použijte následující ochranu proti statické elektřině: 1) Antistatický pásek na zápěstí připojený ke kovovému rámu produktu. 2) Držte rukou kovový rám formátovače.

Nedotýkejte se součástí desky formátovače ani doplňkové faxové karty.



5. Podle potřeby sejměte štítek kryjící faxový port formátovače.
6. Vyměňte faxové příslušenství z obalu.

⚠ UPOZORNĚNÍ: Deska formátovače a karta faxového příslušenství obsahuje součásti citlivé na elektrostatický výboj. Při manipulaci s deskou formátovače a kartou faxového příslušenství použijte následující ochranu proti statické elektřině: 1) Antistatický pásek na zápěstí připojený ke kovovému rámu produktu. 2) Držte rukou kovový rám formátovače.

Nedotýkejte se součástí desky formátovače ani doplňkové faxové karty.

7. Vyhledejte na formátovači otvor pro konektor faxového příslušenství. Zarovnejte konektor faxového příslušenství s otvorem na formátovači. Pokud zarovnání provedete správně, horní strana faxového příslušenství bude pasovat do otvoru na kovovém rámu formátovače (popisek 1). Zarovnejte konektor faxového příslušenství s konektorem na formátovači a opatrně na něj zatlačte (popisek 2).

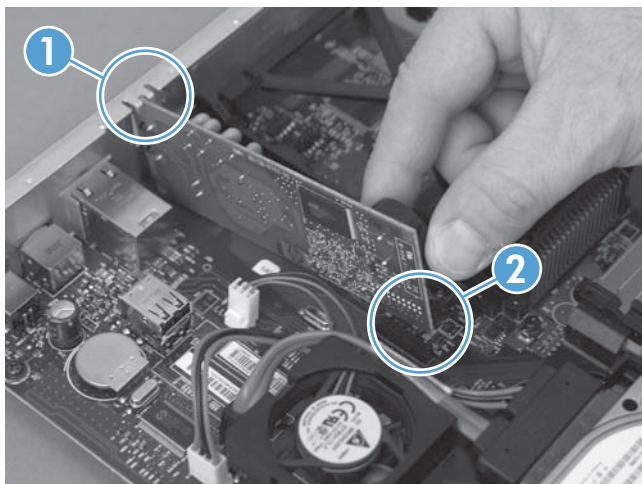

8. Zarovnejte desku formátovače s drážkami na spodní straně patice a zasuňte desku zpět do produktu. Utáhněte křídlaté matice.

 **POZNÁMKA:** Pro prevenci poškození desky formátoru zajistěte, aby byla deska formátoru zarovnána v drážkách v horní a dolní části otvoru.

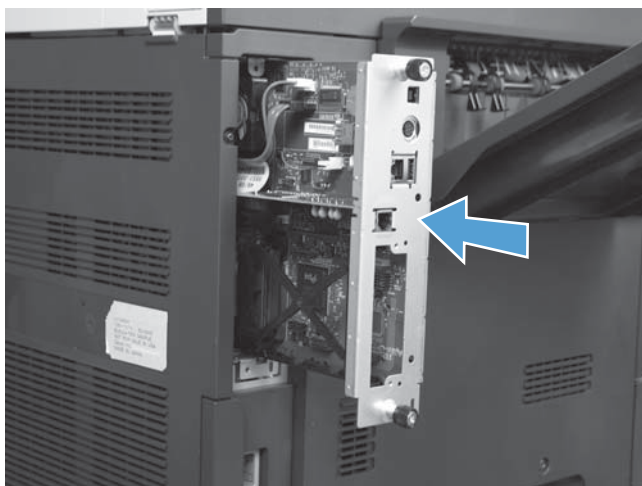

9. Znovu připojte napájecí kabel a kabel rozhraní a produkt zapněte.

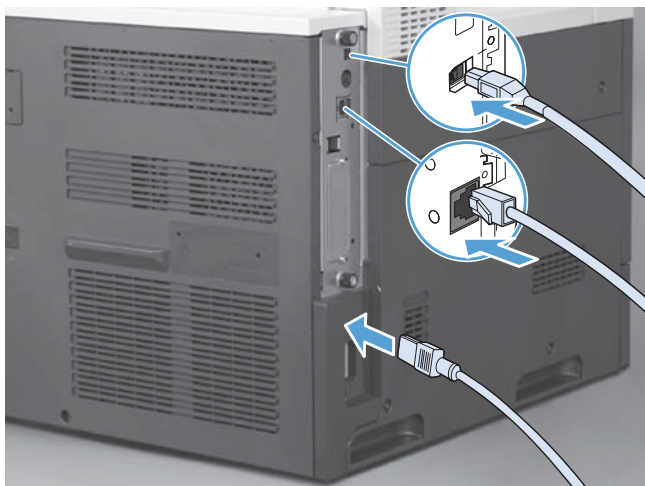

Instalace faxového příslušenství v zařízení HP Color LaserJet M4555 MFP Series

1. Vypněte produkt.

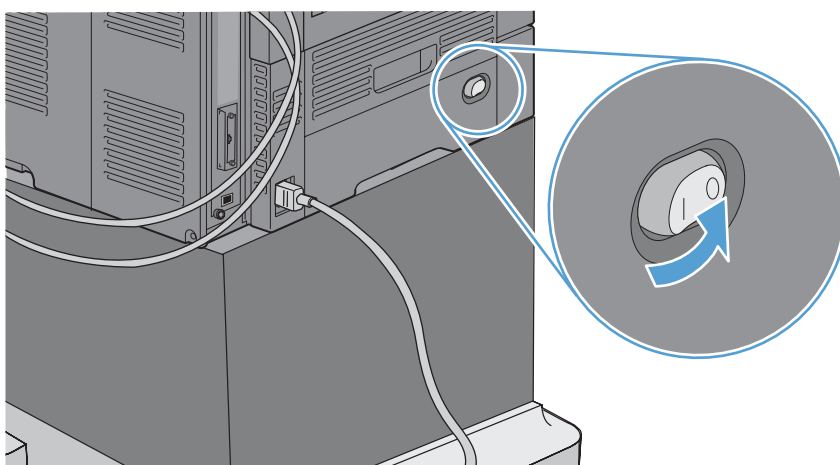

2. Odpojte všechny napájecí kabely a kabely rozhraní.

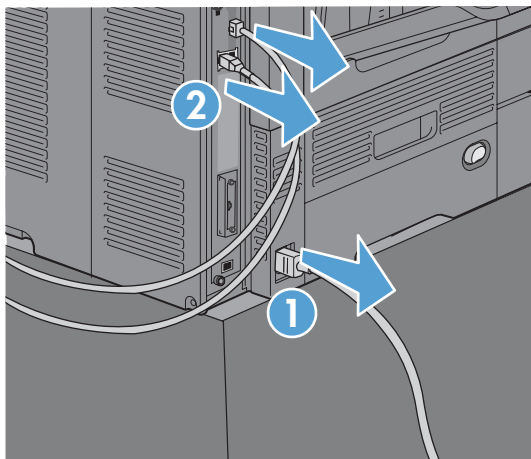

 **POZNÁMKA:** Na tomto obrázku nemusí být vidět všechny kabely.

3. Vyhledejte šrouby na desce formátovače v zadní části produktu.

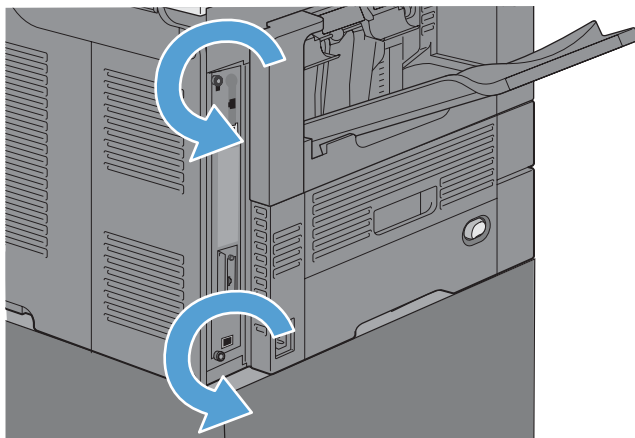

4. Uvolněte vroubkované šrouby a potom vytáhněte formátovač z produktu.

⚠ UPOZORNĚNÍ: Deska formátovače a karta faxového příslušenství obsahuje součásti citlivé na elektrostatický výboj. Při manipulaci s deskou formátovače a kartou faxového příslušenství použijte následující ochranu proti statické elektřině: 1) Antistatický pásek na zápěstí připojený ke kovovému rámu produktu. 2) Držte rukou kovový rám formátovače.

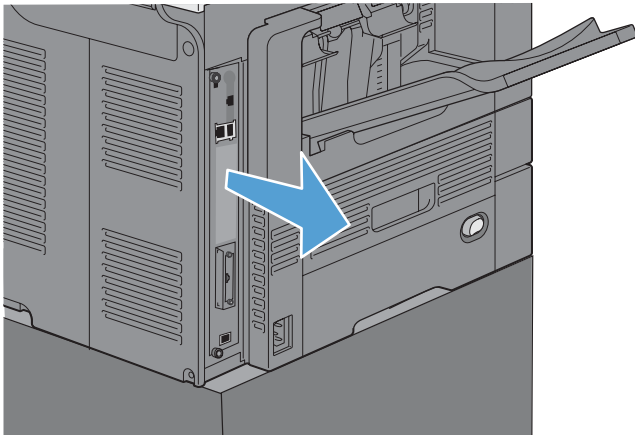

5. Podle potřeby sejměte štítek kryjící faxový port formátovače.

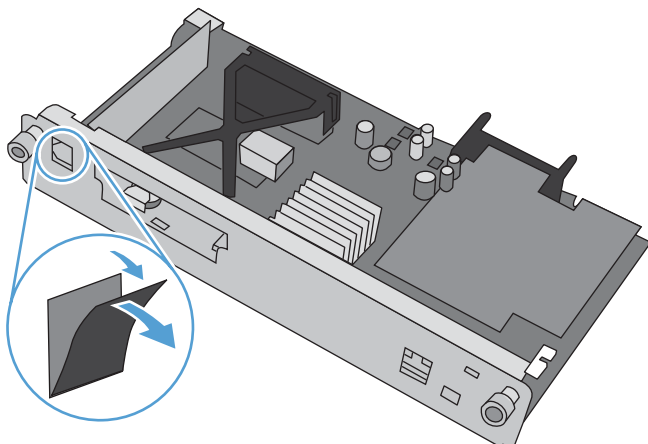

6. Vyjměte faxové příslušenství z obalu.

⚠ UPOZORNĚNÍ: Deska formátovače a karta faxového příslušenství obsahuje součásti citlivé na elektrostatický výboj. Při manipulaci s deskou formátovače a kartou faxového příslušenství použijte následující ochranu proti statické elektřině: 1) Antistatický pásek na zápěstí připojený ke kovovému rámu produktu. 2) Držte rukou kovový rám formátovače.

7. Vyhledejte na formátovači otvor pro konektor faxového příslušenství. Zarovnejte konektor faxového příslušenství s otvorem na formátovači. Pokud zarovnání provedete správně, horní strana faxového příslušenství bude pasovat do otvoru na kovovém rámu formátovače (popisek 1). Zarovnejte konektor faxového příslušenství s konektorem na formátovači a opatrně na něj zatlačte (popisek 2).

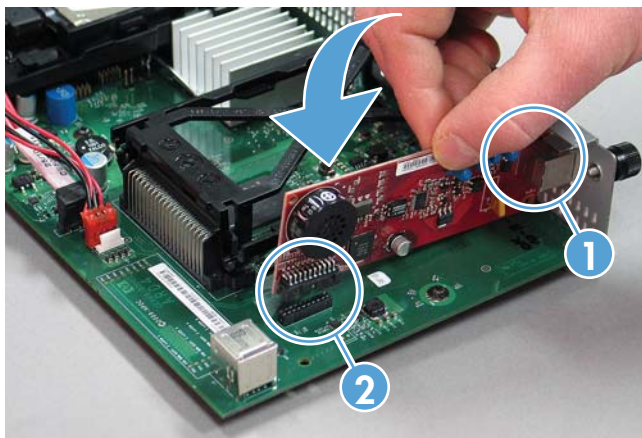

8. Zarovnejte desku formátovače s drážkami na spodní straně patice a zasuňte desku zpět do produktu. Utáhněte křídlaté matice.

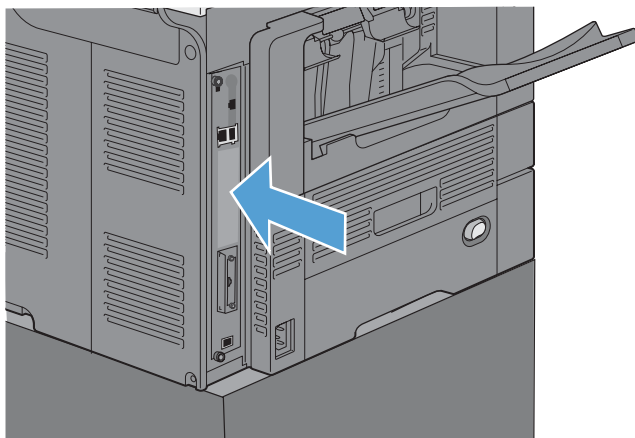

9. Znovu připojte napájecí kabel a kabel rozhraní a produkt zapněte.

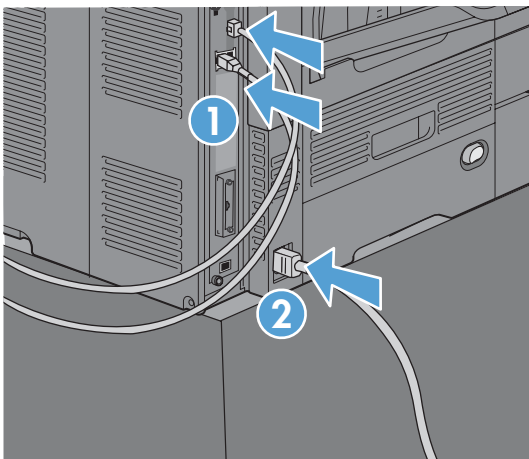

Instalace faxového příslušenství v zařízení HP LaserJet Enterprise 500 MFP Series

1. Vypněte zařízení a odpojte veškeré kabely napájení a rozhraní.



2. Sejměte kryt formátovače na pravé zadní straně produktu.

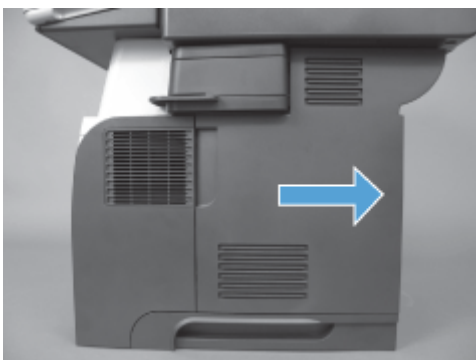

3. Pomocí výstupků na levé horní straně krytu klece otevřete kryt klece a poté jej odpojte z kloubů.

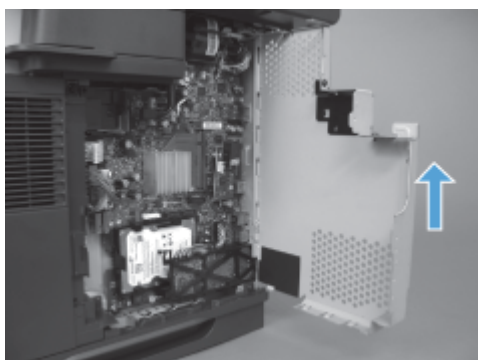
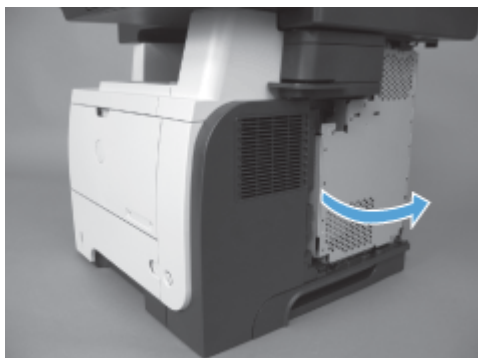

4. Vyměňte faxové příslušenství z obalu.

⚠ UPOZORNĚNÍ: Deska formátovače a karta faxového příslušenství obsahuje součásti citlivé na elektrostatický výboj. Při manipulaci s deskou formátovače a kartou faxového příslušenství použijte následující ochranu proti statické elektřině: 1) Antistatický pásek na zápěstí připojený ke kovovému rámu produktu. 2) Držte rukou kovový rám formátovače.

5. Vyhledejte na formátovači otvory pro konektor faxového příslušenství. Zarovnejte konektory faxového příslušenství s otvory na formátovači a pevně je zatlačte směrem dolů.

 **POZNÁMKA:** Faxové příslušenství musí být nejdříve zarovnáno za kovovým výstupkem na pravé straně klece.

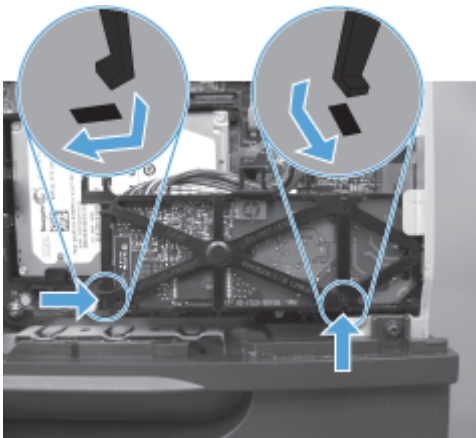
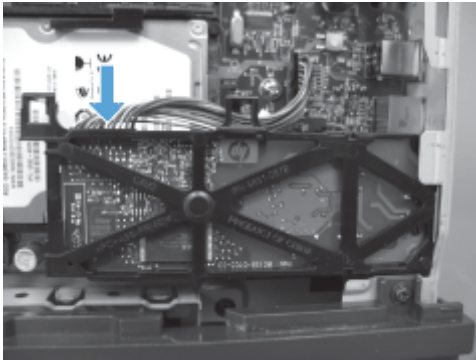

6. Připojte kabel faxového příslušenství k formátovači.

7. Nasadíte zpět kryt klece zarovnáním kovových výstupků kloubů a poté kryt klece zavřete.

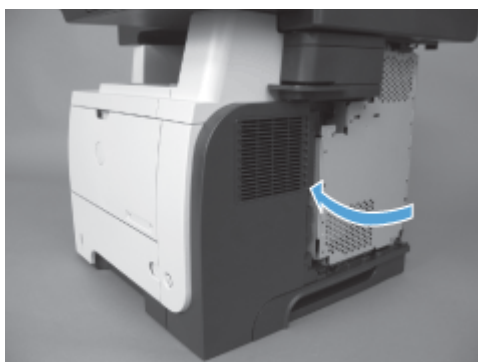

8. Vraťte kryt formátovače na původní místo.

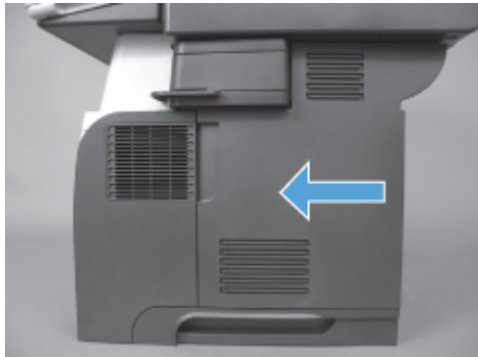

9. Znovu připojte všechny napájecí kabely a kabely rozhraní a produkt zapněte.

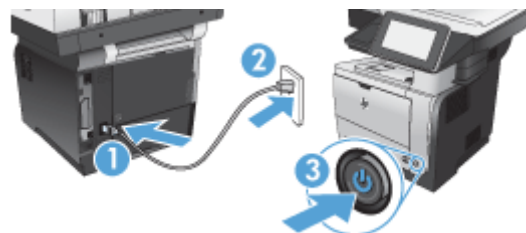

Instalace faxového příslušenství v zařízení HP LaserJet Enterprise 500 Color MFP Series

1. Vypněte produkt.

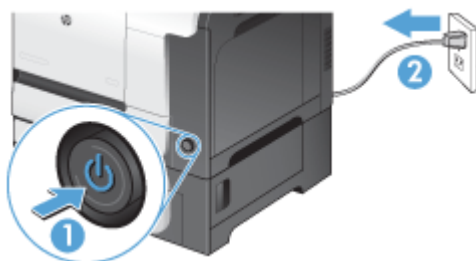

2. Odpojte všechny napájecí kabely a kabely rozhraní.

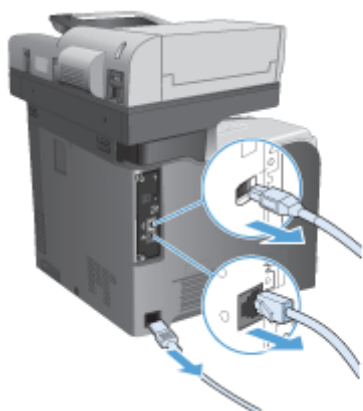

3. Vyhledejte šrouby v zadní části formátovače a odšroubujte je.



4. Vytáhněte formátovač z produktu.



5. Vyměňte faxové příslušenství z obalu.
6. Vyhledejte na formátovači otvory pro konektor faxového příslušenství. Zarovnejte konektory faxového příslušenství s otvory na formátovači a pevně je zatlačte směrem dolů.

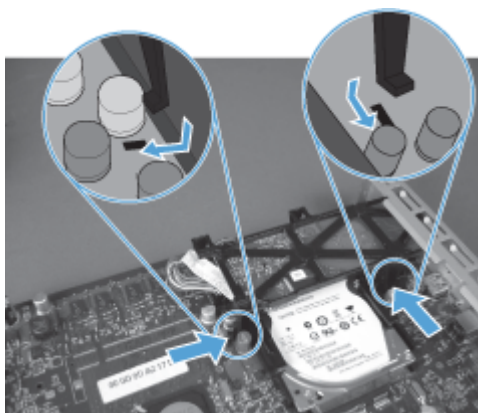
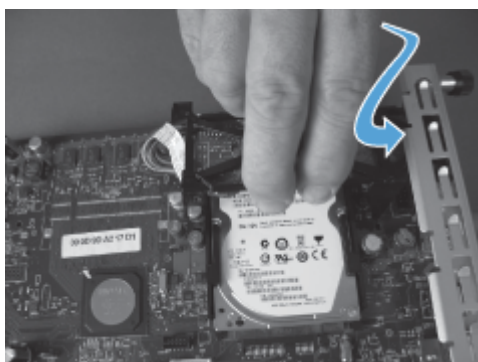

7. Připojte kabel faxového příslušenství k formátovači.

 **POZNÁMKA:** Kabel faxového příslušenství je třeba provést pod plastovým výstupkem na faxovém příslušenství.



8. Zarovnejte formátovač s otvorem na zadní straně produktu a zasuňte desku formátovače do produktu.



9. Utáhněte křídlaté matice.



10. Znovu připojte všechny napájecí kabely a kabely rozhraní a produkt zapněte.

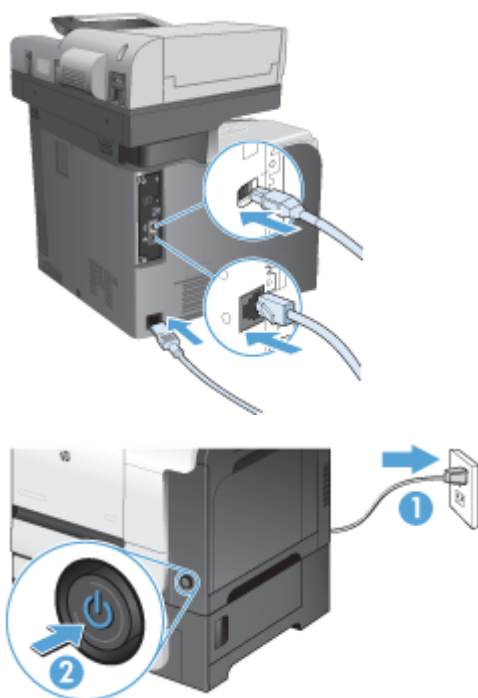

11. Připojte telefonní kabel modemu ke konektoru faxu.

Instalace faxového příslušenství v zařízení HP LaserJet Enterprise M725 MFP Series

1. Vypněte produkt a poté odpojte kabel z elektrické zásuvky.

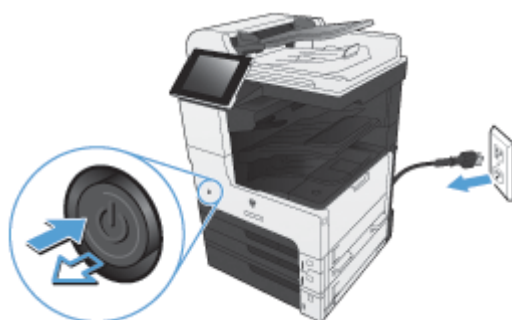

2. Odpojte kabel USB a síťový kabel.

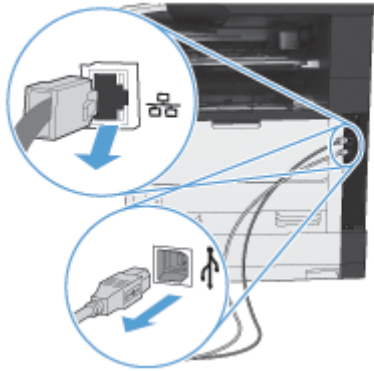

3. Uvolněte na formátovači křídlaté matice a poté je odšroubujte.



4. Formátovač vyjměte vytažením ze zařízení v přímém směru.

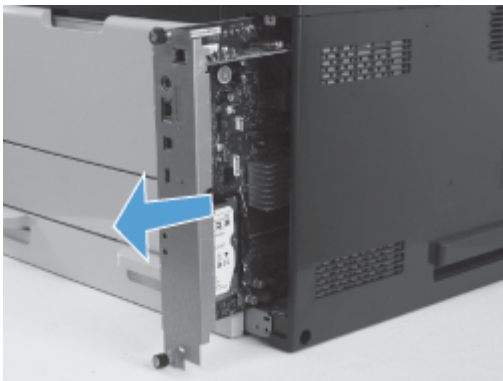

5. Vyjměte faxové příslušenství z obalu.

6. Umístíte konec desky plošných spojů faxu opatřený portem (popisek 1) do otvoru na krytu formátovače, otočíte desku plošných spojů faxu dolů na formátovač (popisek 2) a poté na ni zatlačíte a upevníte ji do konektoru na formátovači (popisek 3).

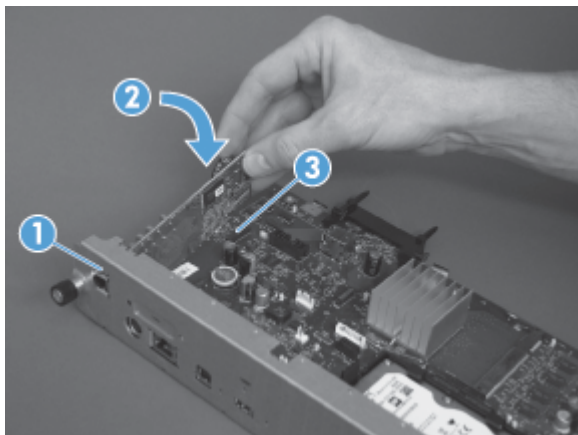

7. Zarovnejte formátovač s otvorem na zadní straně produktu a zasuněte desku formátovače do produktu.



8. Utáhněte křídlaté matice.



9. Připojte kabel USB a síťový kabel k produktu.

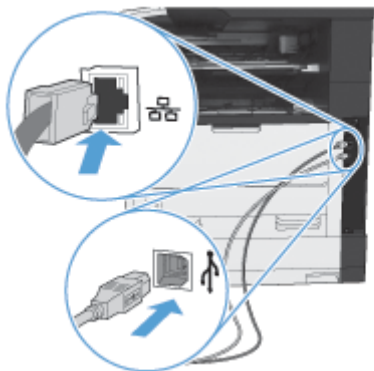

10. Připojte kabel k elektrické zásuvce a poté produkt zapněte.

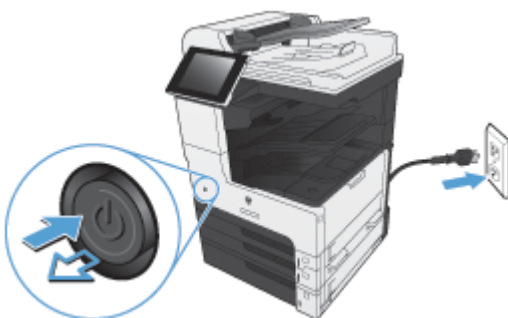

11. Připojte telefonní kabel modemu ke konektoru faxu.

Připojení faxového příslušenství k telefonní lince

Před připojením faxu k telefonní lince zkontrolujte, zda se jedná o vyhrazenou telefonní linku, kterou nepoužívá žádné jiné zařízení. Tato linka by měla být analogová, protože fax nefunguje správně, je-li připojen k některým digitálním pobočkovým ústřednám. Pokud si nejste jisti, zda je telefonní linka analogová nebo digitální, obraťte se na poskytovatele telefonních služeb.

 **POZNÁMKA:** Společnost HP doporučuje použití telefonního kabelu dodávaného spolu s faxem, který zajistí správné fungování zařízení.

Připojte fax k telefonnímu konektoru podle následujícího návodu.

1. Vyhledejte telefonní kabel dodaný s faxem. Jeden konec telefonního kabelu zapojte do zdířky faxu, která se nachází na kartě faxu. Zatlačte konektor tak, až zaklapne na místo.

 **UPOZORNĚNÍ:** Telefonní linku je nutné připojit k portu faxu umístěnému uprostřed karty faxu. Nepřipojujte ji k portu HP Jetdirect, který se nachází poblíž dolního okraje formátovače.

2. Druhý konec telefonního kabelu připojte do telefonní zdířky na zdi. Zatlačte konektor tak, až zaklapne na místo. Protože se v různých zemích/oblastech používají různé typy konektorů, nemusí se při zasunutí konektoru ozvat zaklapnutí.

Ověření funkčnosti faxu

Pokud je faxové příslušenství správně nainstalované a funkční, zobrazí se na ovládacím panelu zařízení ikona faxu. Jestliže bylo faxové příslušenství právě nainstalováno, ale nebylo dosud nakonfigurováno, bude ikona faxu zobrazena šedě. V takovém případě je potřeba faxové příslušenství nakonfigurovat podle pokynů, které následují.

Vyžadované nastavení faxu

Než budete moci nainstalované faxové příslušenství použít, je nutné provést určitá nastavení. Pokud tato nastavení nejsou nakonfigurována, nebude ikona faxu dostupná. Toto nastavení obsahuje následující parametry:

- Země/oblast
- Datum a čas
- Název společnosti
- Faxové číslo
- Směrové číslo (volitelné)

Průvodce nastavením faxu

Průvodce nastavením faxu vás provede postupným procesem konfigurace nastavení faxu vyžadovaného pro používání funkce faxování. Pokud tato nastavení nejsou nakonfigurována, nebude možnost faxování přístupná.

Při prvním spuštění zařízení s nainstalovaným faxovým příslušenstvím otevřete Průvodce nastavením faxu pomocí tohoto postupu:

1. Na hlavní obrazovce stiskněte tlačítko [Počáteční nastavení](#).
2. Stiskněte nabídku [Průvodce nastavením faxů](#).
3. Při konfiguraci požadovaných položek postupujte podle pokynů Průvodce nastavením faxu.
4. Po dokončení činnosti Průvodce nastavením faxu se na úvodní obrazovce zobrazí možnost skrytí tlačítka [Počáteční nastavení](#).

Po úvodním nastavení otevřete Průvodce nastavením faxu z ovládacího panelu pomocí následujícího postupu:

1. Na úvodní obrazovce vyhledejte a stiskněte tlačítko [Správa](#).
2. Otevřete následující nabídky:
 - [Nastavení faxu](#)
 - [Nastavení odesílání faxu](#)
 - [Nastavení odesílání faxu](#)
 - [Průvodce nastavením faxů](#)

Pomocí těchto kroků proved'ete nezbytné nastavení faxu pomocí Průvodce nastavením faxu:

1. Na první obrazovce Průvodce nastavením faxu stiskněte svoji zemi/oblast a poté tlačítko [Další](#).
2. Stiskněte pole data a času, zadejte datum/čas a pak stiskněte tlačítko [Další](#).
3. Stiskněte pole [Název společnosti](#) a [Faxové číslo](#), zadejte do nich název společnosti a faxové číslo a pak stiskněte tlačítko [Další](#).
4. V případě potřeby stiskněte pole [Směrové číslo](#) a zadejte do něj předvolbu. Pak stiskněte tlačítko [Další](#).
5. Na poslední obrazovce Průvodce nastavením faxu potvrďte vybrané nastavení. Stisknutím tlačítka [Dokončit](#) ukončete Průvodce nastavením faxu.

-nebo-

Tlačítko [Zpět](#) slouží ke zpětnému procházení obrazovek Průvodce nastavením faxu a k úpravám položek nastavení.



POZNÁMKA: Nastavení konfigurované prostřednictvím Průvodce nastavením faxu na ovládacím panelu potlačí veškeré nastavení konfigurované prostřednictvím implementovaného webového serveru.

 **POZNÁMKA:** Jestliže se nabídka [Nastavení faxu](#) nezobrazuje v seznamu nabídek, je pravděpodobně aktivován fax v síti LAN nebo internetový fax. Pokud je aktivován fax v síti LAN nebo internetový fax, analogové faxové příslušenství je deaktivováno a nabídka faxu se nezobrazí. V jednom okamžiku může být aktivní jen jedna faxová funkce, tedy buď fax v síti LAN, analogový fax, nebo internetový fax. Ikona faxu se zobrazí u obou faxových funkcí. Chcete-li použít analogový fax, pokud je aktivován fax v síti LAN, deaktivujte fax v síti LAN pomocí konfiguračního nástroje HP MFP Digital Sending Software nebo pomocí implementovaného webového serveru zařízení.

Nastavení nebo ověření data a času

K nastavení data a času pro faxové příslušenství je použita stejná hodnota jako k nastavení data a času v zařízení. Tuto hodnotu lze zadat v Průvodci nastavením faxu nebo pomocí tohoto postupu:

1. Na úvodní obrazovce vyhledejte a stiskněte tlačítko [Správa](#).
2. Otevřete následující nabídky:
 - [Obecná nastavení](#)
 - [Nastavení data a času](#)
 - [Datum a čas](#)
3. Stiskněte správnou volbu [Časové pásmo](#) pro svoji zemi/oblast.
4. Stiskněte rozevírací nabídku [Měsíc](#) a vyberte měsíc.
5. Stiskněte pole vedle rozevírací nabídky [Datum](#) a pomocí klávesnice zadejte den a rok.
6. Stiskněte pole pod nadpisem [Čas](#), pomocí klávesnice zadejte hodinu a minutu a pak stiskněte tlačítko [Dopoledne](#) nebo [Odpoledne](#).
7. V případě potřeby stiskněte možnost [Upravit pro letní čas](#).
8. Stisknutím tlačítka [Uložit](#) nastavení uložte.

Nastavení nebo ověření formátu data/času

K nastavení data a času pro faxové příslušenství je použit stejný formát jako k nastavení data a času v zařízení. Tuto hodnotu lze zadat v Průvodci nastavením faxu nebo pomocí tohoto postupu:

1. Na úvodní obrazovce vyhledejte a stiskněte tlačítko [Správa](#).
2. Otevřete následující nabídky:
 - [Obecná nastavení](#)
 - [Nastavení data a času](#)
 - [Formát data a času](#)
3. Stiskněte možnost [Formát data](#).
4. Stiskněte možnost [Formát času](#).
5. Stisknutím tlačítka [Uložit](#) nastavení uložte.

Vzdálená konfigurace faxu

Kromě ovládacího panelu zařízení můžete faxové příslušenství konfigurovat vzdáleně pomocí různých softwarových nástrojů. Vzhledem k tomu, že zařízení obsahuje implementovaný webový server (EWS), můžete faxové příslušenství konfigurovat prostřednictvím webu pomocí webového prohlížeče nebo nástroje HP Web Jetadmin (WJA). Faxové příslušenství můžete dále konfigurovat prostřednictvím sítě pomocí počítače připojeného k síti s nainstalovaným konfiguračním nástrojem HP MFP Digital Sending Software (DSS). Tyto nástroje poskytují přístup k většině konfiguračních nastavení faxového příslušenství dostupných z faxové nabídky zařízení.

Webový prohlížeč

Zařízení obsahuje implementovaný webový server (EWS). Server EWS umožňuje přistupovat k nastavení analogového faxu a měnit ho pomocí webového prohlížeče.

1. Do řádku prohlížeče s adresou URL napište adresu IP zařízení a stiskněte klávesu **Enter**. Zobrazí se obrazovka zařízení s konfigurací serveru EWS. Chcete-li zjistit adresu IP zařízení, vytiskněte konfigurační stránku zařízení.



POZNÁMKA: Používáte-li nástroj DSS, zobrazí se na serveru EWS upozornění, že je k řízení používán nástroj DSS. Nastavení lze změnit pouze prostřednictvím nástroje DSS.

2. Klikněte na kartu **Faxování**. Otevře se obrazovka **Nastavení odesílání faxu**.
3. Na obrazovce **Nastavení odesílání faxu** povolte faxovou funkci stisknutím možnosti **Povolit odesílání faxů**. Proveďte potřebné změny obecného nastavení úloh i nastavení pro jednotlivé typy faxů a pak nastavení potvrďte stisknutím tlačítka **Použít**.

HP Web Jetadmin

Chcete-li mít přístup k nastavení analogového faxu zařízení prostřednictvím nástroje HP Web Jetadmin, postupujte následujícím způsobem. Podrobné informace o nástroji HP Web Jetadmin naleznete v **referenční příručce k nástroji HP Web Jetadmin**.

1. Spusťte nástroj HP Web Jetadmin.
2. V textovém poli **Stručný přehled** zadejte do textového pole **Rychlé vyhledání zařízení** adresu IP zařízení a potom stisknutím tlačítka **Přejít** zobrazte v pravém podokně stav zařízení. Ve stavové rozevírací nabídce daného podokna vyberte položku **Digitální odesílání a fax**.
3. Proveďte konfiguraci možností v části **Nastavení faxu** nebo **Upřesnit nastavení faxu**. Informace o konkrétním nastavení naleznete v kontextové nabídce, která je k dispozici vedle příslušného nastavení.
4. Po provedení požadovaných změn potvrďte nastavení klepnutím na tlačítko **Použít**.

Kromě konfigurace jednoho zařízení můžete také nakonfigurovat několik zařízení. V režimu více zařízení lze nakonfigurovat několik zařízení najednou. Informace o této funkci naleznete v příručce **Uživatelská příručka k nástroji Web Jetadmin**, která je k dispozici na kartě **Samoobslužná nápověda a dokumentace** na webu www.hp.com/go/webjetadmin.

Konfigurační nástroj HP MFP Digital Sending Software

Chcete-li mít přístup k nastavení analogového faxu zařízení MFP prostřednictvím konfiguračního nástroje DSS, postupujte následujícím způsobem.

1. Spuštěním nástroje (v počítači nebo na serveru) otevřete hlavní obrazovku.
2. Vyberte zařízení a klepněte na tlačítko **Konfigurovat zařízení MFP** na hlavní obrazovce. Potom klepnutím na kartu Odeslat na fax zobrazíte obrazovku Nastavení faxu.
3. Chcete-li v zařízení povolit faxové funkce, zaškrtněte možnost **Povolit odesílání na fax**. Chcete-li získat přístup k nastavení analogového faxu, vyberte možnost **Interní modem** v rozevíracím seznamu **Metoda odesílání faxů**. Na kartě **Obecné nastavení faxu** proveďte požadované změny a potvrďte je stisknutím tlačítka **Použít**. Chcete-li konfigurovat další nastavení faxu, vyberte kartu **Interní modem**.

Kromě konfigurace jednoho zařízení můžete také nakonfigurovat několik zařízení současně. Další informace o konfiguračním nástroji HP MFP Digital Sending Software naleznete v **uživatelské příručce k nástroji HP MFP Digital Sending Software** nebo v **technické příručce k nástroji HP MFP Digital Sending Software**.



POZNÁMKA: V závislosti na možnostech a nastavení použitého způsobu faxování nemusí být některé z těchto možností dostupné nebo konfigurovatelné.

Nastavení faxu

Následující části popisují různá nastavení pro odesílání a příjem faxů.

- [Nastavení odeslání faxu](#)
- [Nastavení příjmu faxu](#)
- [Archivace faxů a přeposílání](#)
- [Vyžádání](#)

Nastavení odeslání faxu

Nabídka Nastavení odeslání faxu slouží ke konfiguraci následujících funkcí:

- [Nastavení volby faxu](#)
- [Obecná nastavení odesílání faxu](#)
- [Výchozí možnosti úlohy](#)
- [Účtovací kódy](#)

Nastavení volby faxu

Nastavení hlasitosti faxového vytáčení

Nastavení **Hlasitost volby faxu** slouží k ovládní hlasitosti faxového vytáčení při odesílání faxů.

1. Na úvodní obrazovce vyhledejte a stiskněte tlačítko **Správa**.
2. Otevřete následující nabídky:
 - **Nastavení faxu**
 - **Nastavení odesílání faxu**
 - **Nastavení odesílání faxu**
 - **Nastavení faxového vytáčení**
3. Stiskněte rozevírací nabídku **Hlasitost volby faxu** a vyberte jednu z následujících možností:
 - **Vypnuto**
 - **Nízká (výchozí)**
 - **Vysoká**
4. Stisknutím tlačítka **Uložit** uložte nastavení hlasitosti faxu.

Nastavení režimu volby

Nastavení režimu volby slouží k nastavení typu používané volby: buď tónové (tlačítkové telefony), nebo pulzní (telefony s vytáčecím číslníkem).

Chcete-li nastavit režim volby, postupujte následujícím způsobem.

1. Na úvodní obrazovce vyhledejte a stiskněte tlačítko **Správa**.
2. Otevřete následující nabídky:
 - **Nastavení faxu**
 - **Nastavení odesílání faxu**
 - **Nastavení odesílání faxu**
 - **Nastavení faxového vytáčení**
3. Stiskněte rozevírací nabídku **Režim volby** a výběrem možnosti **Tón** (výchozí nastavení) nebo **Impulsně** zvolte režim vytáčení faxu.
4. Stiskněte tlačítko **Uložit**.

Nastavení rychlosti odesílání faxu

Nastavení rychlosti odesílání faxů určuje přenosovou rychlost modemu analogového faxu (měřenou v bitech za sekundu) při odesílání faxů.

1. Na úvodní obrazovce vyhledejte a stiskněte tlačítko **Správa**.
2. Otevřete následující nabídky:
 - **Nastavení faxu**
 - **Nastavení odesílání faxu**
 - **Nastavení odesílání faxu**
 - **Nastavení faxového vytáčení**
3. Stiskněte rozevírací nabídku pod nadpisem **Rychlost odesílání faxu** a vyberte některou z následujících možností:
 - **Rychlý** (výchozí) – 33 600 b/s (bitů za sekundu)
 - **Střední** – 14400 b/s
 - **Pomalý** – 9600 b/s
4. Stiskněte tlačítko **Uložit**.

Nastavení intervalu opakování volby

Nastavení intervalu opakování volby určuje počet minut mezi opakovanými volbami čísla, které je obsazeno nebo neodpovídá. Obsazený tón může také značit chybu komunikace.



POZNÁMKA: Jsou-li nastavení **Opakovaná volba obsazeného čísla**, **Opakovaná volba čísla, které neodpovídá** a **Opakovaná volba při chybě** vypnuta, může se na ovládacím panelu zobrazit zpráva týkající se opakování volby. Tato situace nastane, pokud faxové příslušenství zvolí číslo, naváže spojení a poté dojde k přerušení spojení. V důsledku tohoto chybového stavu faxové příslušenství provede dva automatické pokusy o opakování volby bez ohledu na nastavení opakované volby (první pokus s rychlostí 26 400 b/s a v případě jeho selhání druhý pokus s rychlostí 14 400 b/s). Během této operace opakování volby se na ovládacím panelu zobrazí zpráva s informací o tom, že probíhá opakovaná volba.

1. Na úvodní obrazovce vyhledejte a stiskněte tlačítko **Správa**.
2. Otevřete následující nabídky:
 - **Nastavení faxu**
 - **Nastavení odesílání faxu**
 - **Nastavení odesílání faxu**
 - **Nastavení faxového vytáčení**
3. Stisknutím textového pole **Interval opakování volby** zobrazte klávesnici.
4. Zadejte hodnotu (1–5, výchozí hodnota je 5) a stiskněte tlačítko **OK**.
5. Stiskněte tlačítko **Uložit**.

Nastavení opakování vytáčení při chybě

Funkce **Opakovat vytáčení při chybě** určuje počet opakovaných vytáčení faxového čísla v případě, že při přenosu faxu dojde k chybě.

1. Na úvodní obrazovce vyhledejte a stiskněte tlačítko **Správa**.
2. Otevřete následující nabídky:
 - **Nastavení faxu**
 - **Nastavení odesílání faxu**
 - **Nastavení odesílání faxu**
 - **Nastavení faxového vytáčení**
3. Stisknutím pole **Opakovat vytáčení při chybě** otevřete klávesnici.
4. Zadejte hodnotu (0–9, výchozí hodnota je 2) a pak stiskněte tlačítko **OK**.
5. Stiskněte tlačítko **Uložit**.

Nastavení opakované volby obsazeného čísla

Nastavení opakované volby obsazeného čísla určuje, kolikrát (0 až 9krát) faxové příslušenství opakuje volbu obsazeného čísla. Interval mezi jednotlivými pokusy je určen nastavením **Interval opakování volby**.

1. Na úvodní obrazovce vyhledejte a stiskněte tlačítko [Správa](#).
2. Otevřete následující nabídky:
 - [Nastavení faxu](#)
 - [Nastavení odesílání faxu](#)
 - [Nastavení odesílání faxu](#)
 - [Nastavení faxového vytáčení](#)
3. Stisknutím textového pole [Opakovaná volba obsazeného čísla](#) zobrazte klávesnici.
4. Zadejte hodnotu (0–9, výchozí hodnota je 3) a pak stiskněte tlačítko [OK](#).
5. Stiskněte tlačítko [Uložit](#).

Nastavení opakované volby čísla, které neodpovídá

Nastavení opakované volby čísla, které neodpovídá, určuje, kolikrát faxové příslušenství opakuje volbu čísla, které neodpovídá. Podle nastavení země/oblasti je počet opakování buď v rozmezí 0 až 1 (používáno v USA), nebo v rozmezí 0 až 2. Interval mezi jednotlivými pokusy je určen nastavením intervalu opakování volby.

1. Na úvodní obrazovce vyhledejte a stiskněte tlačítko [Správa](#).
2. Otevřete následující nabídky:
 - [Nastavení faxu](#)
 - [Nastavení odesílání faxu](#)
 - [Nastavení odesílání faxu](#)
 - [Nastavení faxového vytáčení](#)
3. Stisknutím textového pole [Opakovaná volba čísla, které neodpovídá](#) zobrazte klávesnici.
4. Zadejte hodnotu (0–2, výchozí hodnota je 0) a pak stiskněte tlačítko [OK](#).
5. Stiskněte tlačítko [Uložit](#).

Nastavení detekce oznamovacího tónu

Nastavení detekce oznamovacího tónu určuje, zda faxové zařízení před odesláním faxu zjišťuje oznamovací tón.

1. Na úvodní obrazovce vyhledejte a stiskněte tlačítko [Správa](#).
2. Otevřete následující nabídky:
 - [Nastavení faxu](#)
 - [Nastavení odesílání faxu](#)

- [Nastavení odesílání faxu](#)
 - [Nastavení faxového vytáčení](#)
3. Stiskněte možnost [Detekce oznamovacího tónu](#). Vedle vybrané možnosti [Detekce oznamovacího tónu](#) se zobrazí symbol zaškrtnutí. Výchozí nastavení je nezaškrtnuté (neaktivní).
 4. Stisknutím tlačítka [Uložit](#) povolte detekci oznamovacího tónu.

Nastavení směrového čísla (podle potřeby)

Pomocí nastavení směrového čísla můžete zadat směrové číslo (například 9 pro přístup na vnější linku), které bude použito při vytáčení. Směrové číslo bude při vytáčení automaticky přidáno ke každému telefonnímu číslu.

 **POZNÁMKA:** Je možné, že mezi směrové a telefonní číslo bude nutné vložit prodlevu. Chcete-li vložit 2 sekundovou pauzu, zadejte čárku (,), symbol # nebo písmeno P. Chcete-li přidat číslo klapky, použijte znak X.

1. Na úvodní obrazovce vyhledejte a stiskněte tlačítko [Správa](#).
2. Otevřete následující nabídky:
 - [Nastavení faxu](#)
 - [Nastavení odesílání faxu](#)
 - [Nastavení odesílání faxu](#)
 - [Nastavení faxového vytáčení](#)
3. Stisknutím textového pole [Směrové číslo](#) zobrazíte klávesnici.
4. Pomocí klávesnice zadejte číslo předvolby a stiskněte tlačítko [OK](#).
5. Stiskněte tlačítko [Uložit](#).

Obecná nastavení odesílání faxu

Nabídka [Obecná nastavení odesílání faxu](#) slouží ke konfiguraci následujících funkcí:

- Potvrzení faxového čísla
- Odesílání faxů z počítače
- Hlavička faxu
- Komprese JBIG
- Režim opravy chyb

Aktivace potvrzení faxového čísla

Je-li povoleno potvrzení faxového čísla, faxové číslo je třeba zadat dvakrát, aby bylo ověřeno, že bylo zadáno správně. Výchozí hodnota této funkce je [Zakázáno](#).

1. Na úvodní obrazovce vyhledejte a stiskněte tlačítko [Správa](#).
2. Otevřete následující nabídky:
 - [Nastavení faxu](#)
 - [Nastavení odesílání faxu](#)
 - [Nastavení odesílání faxu](#)
 - [Obecná nastavení odesílání faxu](#)
3. Stisknutím tlačítka [Potvrzení faxového čísla](#) povolte potvrzení faxového čísla.
4. Stiskněte tlačítko [Uložit](#).

Povolení odesílání faxů z počítače

K odesílání faxů z počítače použijte funkci odesílání faxů z počítače. Ve výchozím stavu je tato funkce povolena. Je-li tato funkce zakázána, povolte ji pomocí následujícího postupu:



POZNÁMKA: V počítači, ze kterého chcete odesílat faxy, musí být nainstalován ovladač pro odesílání faxů z počítače.

1. Na úvodní obrazovce vyhledejte a stiskněte tlačítko [Správa](#).
2. Otevřete následující nabídky:
 - [Nastavení faxu](#)
 - [Nastavení odesílání faxu](#)
 - [Nastavení odesílání faxu](#)
 - [Obecná nastavení odesílání faxu](#)
3. Stiskněte pole [Odesílání faxů z počítače](#).
4. Stiskněte tlačítko [Uložit](#).

Hlavička faxu

Pomocí funkce hlavičky faxu lze nastavit, zda má být hlavička zobrazena nahoře a obsah posunut dolů, nebo zda má být hlavička překryta přes faxový obraz.

1. Na úvodní obrazovce vyhledejte a stiskněte tlačítko [Správa](#).
2. Otevřete následující nabídky:
 - [Nastavení faxu](#)
 - [Nastavení odesílání faxu](#)
 - [Nastavení odesílání faxu](#)
 - [Obecná nastavení odesílání faxu](#)

3. Orientaci hlavičky faxu určete výběrem možnosti [Přidat na začátek](#) (výchozí nastavení) nebo [Překrýt](#) v části [Hlavička faxu](#).
4. Stiskněte tlačítko [Uložit](#).

Nastavení režimu opravy chyb

Faxové příslušenství obvykle během odesílání nebo příjmu faxu sleduje signály na telefonní lince. Pokud faxové příslušenství zjistí během přenosu chybu a je zapnuta oprava chyb, může faxové příslušenství požádat o opakované zaslání chybné části faxu.

Režim opravy chyb je ve výchozím nastavení povolen. Opravu chyb vypněte jen v případě, že máte potíže s odesíláním nebo příjmem faxu a jste ochotni akceptovat chyby přenosu a pravděpodobné snížení kvality obrazu. Vypnutí tohoto nastavení může být užitečné, pokud odesíláte nebo přijímáte fax ze zamoří nebo pokud používáte satelitní telefonní spojení.

Pokud režim opravy chyb není povolen, fax nemůže fungovat v rychlém režimu. Faxy budou přenášeny rychlostí 14 400 b/s nebo pomaleji.



POZNÁMKA: Někteří poskytovatelé služeb VOIP mohou doporučovat vypnutí režimu opravy chyb. Takový postup však většinou není nezbytný.

Je-li režim opravy chyb zakázán, povolte jej pomocí tohoto postupu:

1. Na hlavní obrazovce vyhledejte a stiskněte tlačítko [Správa](#).
2. Otevřete následující nabídky:
 - [Nastavení faxu](#)
 - [Nastavení odesílání faxu](#)
 - [Nastavení odesílání faxu](#)
 - [Obecná nastavení odesílání faxu](#)
3. Je-li režim opravy chyb zakázán (není zaškrtnutý), povolte jej zaškrtnutím políčka [Režim opravy chyb](#).
4. Stiskněte tlačítko [Uložit](#).

Výchozí možnosti úlohy

Lze nakonfigurovat následující výchozí možnosti úloh:

- [Náhled obrázku](#)
- [Rozlišení](#)
- [Strany předlohy](#)
- [Oznámení](#)
- [Orientace obsahu](#)
- [Formát předlohy](#)

- Úprava obrazu
- Optimalizace textu/obrázku
- Vytvoření úlohy
- Odstranění prázdných stránek

 **POZNÁMKA:** Výchozí možnosti nastavení úloh jsou sdíleny ve všech faxových metodách, tedy při použití analogového faxu, faxu v síti LAN i internetového faxu.

Náhled obrazu

1. Na úvodní obrazovce vyhledejte a stiskněte tlačítko **Správa**.
2. Otevřete následující nabídky:
 - **Nastavení faxu**
 - **Nastavení odesílání faxu**
 - **Výchozí možnosti úlohy**
 - **Náhled obrázku**
3. Stiskněte jedno z následujících nastavení:
 - **Provést volitelně**
 - **Vyžadovat náhled**
 - **Zakázat náhled**
4. Stiskněte tlačítko **Uložit**.

Nastavení rozlišení odchozích faxů

Nastavení rozlišení odchozích faxů určuje maximální rozlišení podporované faxem příjemce. Faxové příslušenství použije nejvyšší možné rozlišení (s ohledem na omezení v tomto nastavení) a maximální rozlišení faxu příjemce.

 **POZNÁMKA:** Faxy širší než 21,25 cm se z důvodu zkrácení doby spojení automaticky odešlou pomocí standardního nebo jemného rozlišení.

 **POZNÁMKA:** Výchozí nastavení rozlišení odpovídá nižší hodnotě dpi než u výchozího nastavení rozlišení předchozího modelu zařízení. U předchozích modelů zařízení bylo například rozlišení nastaveno na výchozí hodnotu JEMNÉ (200 x 200 dpi).

 **POZNÁMKA:** Čím je rozlišení vyšší, tím je delší požadovaná doba přenosu.

 **POZNÁMKA:** Nastavení rozlišení faxu v síti LAN se u jednotlivých výrobců liší a nemusí odpovídat níže uvedenému nastavení.

1. Na úvodní obrazovce vyhledejte a stiskněte tlačítko **Správa**.
2. Otevřete následující nabídky:

- [Nastavení faxu](#)
 - [Nastavení odesílání faxu](#)
 - [Výchozí možnosti úlohy](#)
 - [Rozlišení](#)
3. Stiskněte jedno z následujících nastavení rozlišení:
 - [Standardní \(100 x 200 dpi\) \(výchozí\)](#)
 - [Jemné \(200 x 200 dpi\)](#)
 - [Velmi jemné \(300 x 300 dpi\)](#)
 4. Stiskněte tlačítko [Uložit](#).

Strany předlohy

1. Na úvodní obrazovce přejděte k ikoně [Správa](#) a stiskněte ji.
2. Otevřete následující nabídky:
 - [Nastavení faxu](#)
 - [Nastavení odesílání faxu](#)
 - [Výchozí možnosti úlohy](#)
 - [Strany předlohy](#)
3. Stiskněte jednu z následujících možností:
 - [Jednostranný \(výchozí\)](#)
 - [Oboustranný](#)
4. Stisknutím tlačítka [Orientace](#) nastavte orientaci stránky.
5. Stiskněte tlačítko [Uložit](#).

Oznámení

Pomocí funkce oznámení můžete nastavit, kdy a jakým způsobem bude oznamován stav odchozího faxu. Toto nastavení platí pouze pro aktuální fax. Chcete-li toto nastavení změnit trvale, změňte výchozí nastavení.

1. Na úvodní obrazovce stiskněte ikonu [Správa](#).
2. Otevřete následující nabídky:
 - [Nastavení faxu](#)
 - [Nastavení odesílání faxu](#)

- [Výchozí možnosti úlohy](#)
 - [Oznámení](#)
3. Stiskněte jedno z následujících nastavení oznámení:
 - [Neoznamovat](#) (výchozí)
 - [Oznámit při dokončení úlohy](#)
 - [Oznámit pouze při selhání úlohy](#)
 4. Stisknete-li možnost [Tisk](#), obdržíte vytištěné oznámení; stisknete-li možnost [E-mail](#), obdržíte oznámení e-mailem.
 5. Jestliže jste vybrali možnost [Tisk](#), dokončete nastavení oznámení stisknutím tlačítka [Uložit](#).

-nebo-

Jestliže jste vybrali možnost [E-mail](#), zadejte e-mailovou adresu pomocí klávesnice. Nastavení oznámení dokončete stisknutím tlačítka [OK](#).
 6. Zaškrtnutím možnosti [Zahrnout miniaturu](#) zahrnete do oznámení miniaturu.

Orientace obsahu

Funkce orientace obsahu umožňuje nastavit orientaci obsahu faxu na stránce. U jednostranných dokumentů vyberte možnost [Na výšku](#) (krátký okraj nahoře, výchozí nastavení) nebo [Na šířku](#) (dlouhý okraj nahoře). U oboustranných dokumentů vyberte možnost [Styl knížky](#) (krátký okraj nahoře) nebo [Otočený styl](#) (dlouhý okraj nahoře).

1. Na úvodní obrazovce vyhledejte a stiskněte tlačítko [Správa](#).
2. Otevřete následující nabídky:
 - [Nastavení faxu](#)
 - [Nastavení odesílání faxu](#)
 - [Výchozí možnosti úlohy](#)
 - [Orientace obsahu](#)
3. V případě stran typu [Jednostranný](#) stiskněte možnost [Na výšku](#) (výchozí), nebo [Na šířku](#).
4. V případě stran typu [Oboustranný](#) stiskněte možnost [Styl knížky](#) (výchozí), nebo [Otočený styl](#).
5. Stiskněte tlačítko [Uložit](#).

Velikost originálu

Funkce formátu předlohy slouží k výběru správného formátu originálního dokumentu pro obsah faxu.

1. Na úvodní obrazovce vyhledejte a stiskněte tlačítko [Správa](#).
2. Otevřete následující nabídky:

- [Nastavení faxu](#)
 - [Nastavení odesílání faxu](#)
 - [Výchozí možnosti úlohy](#)
 - [Formát předlohy](#)
- 3.** Stiskněte jednu z následujících možností:
- [Jakýkoli formát \(výchozí\)](#)
 - [Letter \(8,5 x 11\)](#)
 - [Kombin. Letter/Legal](#)
 - [Legal \(8,5 x 14 palců\)](#)
 - [Executive \(7,25 x 10,5 palců\)](#)
 - [Statement \(8,5 x 5,5 palců\)](#)
 - [Oficio \(8,5 x 13\)](#)
 - [A4 \(210 x 297 mm\)](#)
 - [A5 \(148 x 210 mm\)](#)
 - [B5 \(257 x 182 mm\)](#)
 - [16k \(197 x 273 mm\)](#)
 - [DPostcard JIS \(148 x 200 mm\)](#)
 - [Oficio \(216 x 340 mm\)](#)
- 4.** Stiskněte tlačítko [Uložit](#).

Úprava obrazu



POZNÁMKA: Nastavení úpravy obrazu mohou zpomalit rychlost přenosu faxů a k odeslání faxů tak může být potřeba více času.

- 1.** Na úvodní obrazovce vyhledejte a stiskněte tlačítko [Správa](#).
- 2.** Otevřete následující nabídky:
 - [Nastavení faxu](#)
 - [Nastavení odesílání faxu](#)
 - [Výchozí možnosti úlohy](#)
 - [Úprava obrazu](#)
- 3.** Pomocí tlačítek [Světlejší](#) a [Tmavší](#) upravte nastavení [Jas](#).

4. Pomocí tlačítek [Méně](#) a [Více](#) upravte nastavení [Kontrast](#), [Vyčištění pozadí](#) a [Ostrost](#).
5. Stiskněte tlačítko [Uložit](#).



POZNÁMKA: Stisknutím tlačítka [Výchozí](#) obnovíte výchozí tovární nastavení ostrosti.

Optimalizace textu/obrázku

Funkce optimalizace textu/obrázku umožňuje volbu výstupu faxu, která nejlépe odpovídá originálu. Odesílání obrázků a fotografií v režimu textu způsobuje snížení kvality obrázků.

1. Na úvodní obrazovce vyhledejte a stiskněte tlačítko [Správa](#).
2. Otevřete následující nabídky:
 - [Nastavení faxu](#)
 - [Nastavení odesílání faxu](#)
 - [Výchozí možnosti úlohy](#)
 - [Optimalizace textu/obrázku](#)
3. Stiskněte jednu z následujících možností:
 - [Ručně nastavit \(výchozí\)](#)
 - [Text](#)
 - [Vytištěný obrázek](#)
 - [Fotografie](#)
4. Stiskněte tlačítko [Uložit](#).

Vytvoření úlohy

Funkce vytvoření úlohy slouží ke kombinaci více předloh do jediné úlohy faxu.

1. Na úvodní obrazovce vyhledejte a stiskněte tlačítko [Správa](#).
2. Otevřete následující nabídky:
 - [Nastavení faxu](#)
 - [Nastavení odesílání faxu](#)
 - [Výchozí možnosti úlohy](#)
 - [Vytvoření úlohy](#)
3. Stiskněte jednu z následujících možností:

- [Vytvoření úlohy vypnuto](#) (výchozí)
 - [Vytvoření úlohy zapnuto](#)
4. Stiskněte tlačítko [Uložit](#).

Odstranění prázdných stránek

Funkce odstranění prázdných stránek umožňuje zabránit tisku prázdných stránek faxu.

1. Na úvodní obrazovce vyhledejte a stiskněte tlačítko [Správa](#).
2. Otevřete následující nabídky:
 - [Nastavení faxu](#)
 - [Nastavení odesílání faxu](#)
 - [Výchozí možnosti úlohy](#)
 - [Odstranění prázdných stránek](#)
3. Stiskněte jednu z následujících možností:
 - [Zakázáno](#) (výchozí)
 - [Povoleno](#)
4. Stiskněte tlačítko [Uložit](#).

Účtovací kódy

Nastavení účtovacích kódů

Je-li povoleno nastavení účtovacích kódů, zobrazí se při odesílání faxu výzva k zadání čísla. Toto číslo bude uvedeno na hlášení o účtovacích kódech. Hlášení o účtovacích kódech můžete vytisknout nebo zobrazit pomocí aplikace.

Účtovací kódy jsou ve výchozím nastavení zakázány. Chcete-li povolit účtovací kódy, postupujte podle následujících pokynů.

1. Na úvodní obrazovce vyhledejte a stiskněte tlačítko [Správa](#).
2. Otevřete následující nabídky:
 - [Nastavení faxu](#)
 - [Nastavení odesílání faxu](#)
 - [Nastavení odesílání faxu](#)
 - [Účtovací kódy](#)

3. Stisknutím tlačítka [Povolit účtovací kódy](#) povolte práci s účtovacími kódy.

 **POZNÁMKA:** Chcete-li zakázat práci s účtovacími kódy, zrušte výběr funkce [Povolit účtovací kódy](#), stiskněte tlačítko [Uložit](#) a přeskočte zbylé kroky.

Chcete-li uživatelům povolit úpravu účtovacích kódů, stiskněte tlačítko [Povolit uživatelům upravit účtovací kódy](#).

4. Stisknutím textového pole [Výchozí účtovací kód](#) zobrazte klávesnici.
5. Zadejte účtovací kód a stiskněte tlačítko [OK](#).
6. Stisknutím textového pole [Minimální délka](#) zobrazte klávesnici.
7. Zadejte minimální počet číslic vašeho účtovacího kódu a stiskněte tlačítko [OK](#).
8. Stiskněte tlačítko [Uložit](#).

Nastavení příjmu faxu

Nabídka Nastavení příjmu faxu slouží ke konfiguraci následujících funkcí:

- [Nastavení příjmu faxu](#)
- [Pokročilá nastavení zpracování obrazu](#)
- [Povolení nebo zakázání plánování tisku faxů](#)
- [Blokování přichozích faxů](#)
- [Výchozí možnosti úlohy](#)
- [Nastavení zásobníku papíru](#)

Nastavení příjmu faxu

Nastavení hlasitosti vyzvánění

1. Na úvodní obrazovce vyhledejte a stiskněte tlačítko [Správa](#).
2. Otevřete následující nabídky:
 - [Nastavení faxu](#)
 - [Nastavení příjmu faxu](#)
 - [Nastavení příjmu faxů](#)
3. Stiskněte rozevírací nabídku [Hlasitost vyzvánění](#) a vyberte některé z následujících nastavení hlasitosti vyzvánění:

- Vypnuto
- Nízká (výchozí)
- Vysoká

4. Stisknutím tlačítka **Uložit** uložte nastavení hlasitosti.

Nastavení počtu zazvonění před příjmem

Nastavení počtu zazvonění před příjmem určuje, po kolika zazvoněních bude volání přijato faxovým příslušenstvím.

 **POZNÁMKA:** Výchozí nastavení počtu zazvonění před příjmem závisí na příslušné zemi/oblasti. Nastavení počtu zazvonění před příjmem závisí na příslušné zemi/oblasti.

1. Na úvodní obrazovce vyhledejte a stiskněte tlačítko **Správa**.
2. Otevřete následující nabídky:
 - **Nastavení faxu**
 - **Nastavení příjmu faxu**
 - **Nastavení příjmu faxů**
3. Stiskněte rozevírací nabídku **Počet zazvonění před odpovědí** a vyberte počet zazvonění (1–5, výchozí hodnota je 1).

 **POZNÁMKA:** Máte-li potíže se zjišťováním zvonění, nastavte počet zazvonění před příjmem na hodnotu 2.

4. Stiskněte tlačítko **Uložit**.

Nastavení rychlosti příjmu faxu

1. Na úvodní obrazovce vyhledejte a stiskněte tlačítko **Správa**.
2. Otevřete následující nabídky:
 - **Nastavení faxu**
 - **Nastavení příjmu faxu**
 - **Nastavení příjmu faxů**
3. V rozevírací nabídce **Rychlost příjmu faxu** stiskněte některou z následujících možností:
 - **Rychlý** (výchozí) – v.34 / maximálně 33 600 b/s
 - **Střední** – v.17 / maximálně 14 400 b/s
 - **Pomalý** – v.29 / maximálně 9600 b/s
4. Stiskněte tlačítko **Uložit**.

Nastavení intervalu vyzvánění

1. Na úvodní obrazovce vyhledejte a stiskněte tlačítko [Správa](#).
2. Otevřete následující nabídky:
 - [Nastavení faxu](#)
 - [Nastavení příjmu faxu](#)
 - [Nastavení příjmu faxů](#)
3. Stisknutím pole pod nadpisem [Interval zvonění](#) otevřete klávesnici.
4. Na klávesnici zadejte hodnotu intervalu vyzvánění a stiskněte tlačítko [OK](#). Výchozí nastavení intervalu vyzvánění je 600.
5. Stiskněte tlačítko [Uložit](#).

Nastavení frekvence vyzvánění

 **POZNÁMKA:** Výchozí frekvence zvonění představuje široké frekvenční pásmo a jen zřídka by měla vyžadovat úpravu.

1. Na úvodní obrazovce vyhledejte a stiskněte tlačítko [Správa](#).
2. Otevřete následující nabídky:
 - [Nastavení faxu](#)
 - [Nastavení příjmu faxu](#)
 - [Nastavení příjmu faxů](#)
3. Stisknutím pole pod nadpisem [Frekvence zvonění](#) otevřete klávesnici.
4. Na klávesnici zadejte hodnotu frekvence zvonění a stiskněte tlačítko [OK](#). Výchozí nastavení frekvence zvonění je 68 Hz.
5. Stiskněte tlačítko [Uložit](#).

Pokročilá nastavení zpracování obrazu

Pomocí pokročilých nastavení obrazu můžete několika způsoby vylepšit naskenovaný obraz. Lze upravit následující nastavení:

- [Úprava ostrosti](#)
- [Vymazání okrajů](#)
- [Automatická detekce barev](#)
- [Automatické oříznutí stránky](#)
- [Automatická orientace obrazu](#)

- [Automatická úprava tónu](#)

Úprava ostrosti

Úpravou možnosti Ostrost můžete zaostřit nebo rozostřit obraz. Například zvýšením ostrosti se text bude zobrazovat ostřeji, naopak po snížení ostrosti budou obrysy fotografie jemnější.

1. Na úvodní obrazovce stiskněte tlačítko **Fax**.
2. Do polí na první obrazovce uveďte informace o příjemci faxu.
3. Stiskněte tlačítko **Další možnosti** ve spodní části obrazovky.
4. Stiskněte tlačítko **Úprava obrazu**.



POZNÁMKA: Pokud se tlačítko **Úprava obrazu** na první straně možností nenachází, opětovným stisknutím tlačítka **Další možnosti** přejděte na další stránku.

5. Přemístěním posuvníku **Ostrost** doleva ostrost snížíte a přesunutím doprava ostrost zvýšíte.
6. Stisknutím tlačítka **OK** uložte změny.
7. Stisknutím tlačítka **Start** spusťte skenování.

Vymazání okrajů

Pomocí možnosti Vymazání okrajů lze odstranit rušivé prvky, jako jsou tmavé okraje či stopy po svorkách. Vyčistíte tak okraje naskenovaného obrazu.

1. Na úvodní obrazovce stiskněte tlačítko **Fax**.
2. Do polí na první obrazovce uveďte informace o příjemci faxu.
3. Stiskněte tlačítko **Další možnosti** ve spodní části obrazovky.
4. Stiskněte tlačítko **Vymazání okrajů**.



POZNÁMKA: Pokud se tlačítko **Vymazání okrajů** na první straně možností nenachází, opětovným stisknutím tlačítka **Další možnosti** přejděte na další stránku.

5. V případě potřeby změňte měrnou jednotku výběrem pole **Použit palce** nebo **Použit milimetry**.
6. Stiskněte pole okraje obrazu, který chcete vyčistit, a zadejte vzdálenost čištění od kraje stránky. Tento krok opakujte pro každý okraj, který chcete vyčistit.
7. Stisknutím tlačítka **OK** uložte změny.
8. Stisknutím tlačítka **Start** spusťte skenování.

Automatická detekce barev

Pomocí funkce Barva/černá nakonfigurujte nastavení barev, které produkt používá u naskenovaných obrazů. K dispozici jsou následující možnosti:

Automatická detekce	Zařízení zobrazí náhled obrazů a určí, zda stránky obsahují barvy. Pokud stránky obsahují barvy, zařízení vytvoří barevný obraz. Pokud stránky barvy neobsahují, zařízení vytvoří černobílý obraz nebo obraz ve stupních šedi. Černobílé obrazy a obrazy ve stupních šedi mají menší velikost souboru než barevné obrazy.
Barva	Produkt vždy vytváří barevný obraz.
Černá/šedá	Produkt vždy vytváří černobílý obraz nebo obraz ve stupních šedi.
Černá	Produkt vždy vytváří pouze černobílý obraz bez odstínů šedi.

1. Na úvodní obrazovce stiskněte tlačítko **Fax**.
2. Do polí na první obrazovce uveďte informace o příjemci faxu.
3. Stiskněte tlačítko **Další možnosti** ve spodní části obrazovky.
4. Stiskněte tlačítko **Barva/černá**.

 **POZNÁMKA:** Pokud se tlačítko **Barva/černá** na první straně možností nenachází, opětovným stisknutím tlačítka **Další možnosti** přejděte na další stránku.

5. V seznamu možností vyberte nastavení barev.
6. Stisknutím tlačítka **OK** uložte změny.
7. Stisknutím tlačítka **Start** spusťte skenování.

Automatické oříznutí stránky

Produkt dokáže oříznout naskenovaný obraz, aby byl ve stejném formátu jako papír předlohy, nebo jej dokáže oříznout na formát zjistitelného obsahu předlohy.

 **POZNÁMKA:** Chcete-li oříznout obraz, aby odpovídal formátu papíru, skenujte z podavače dokumentů nebo při skenování ze skleněné plochy ponechejte víko skeneru otevřené.

1. Na úvodní obrazovce stiskněte tlačítko **Fax**.
2. Do polí na první obrazovce uveďte informace o příjemci faxu.
3. Stiskněte tlačítko **Další možnosti** ve spodní části obrazovky.
4. Stiskněte tlačítko **Možnosti ořezu**.

 **POZNÁMKA:** Pokud se tlačítko **Možnosti ořezu** na první straně možností nenachází, opětovným stisknutím tlačítka **Další možnosti** přejděte na další stránku.

5. Vyberte požadovanou možnost ořezu.
 - **Oříznutí papíru:** Produkt obraz ořízne, aby odpovídal formátu papíru předlohy.
 - **Oříznutí po obsah:** Produkt ořízne obraz na formát zjistitelného obsahu předlohy.

6. Stisknutím tlačítka **OK** uložte změny.
7. Stisknutím tlačítka **Start** spusťte skenování.

Automatická orientace obrazu

U předloh obsahujících na stránce nejméně 100 znaků textu může produkt zjistit, který okraj stránky je horní, a podle toho určit u naskenovaných obrazů orientaci. Pokud skenujete několik stránek a některé z nich mají oproti ostatním orientaci shora dolů, na výsledném naskenovaném obrazu budou všechny stránky orientovány pravou stranou nahoru. Pokud jsou některé stránky orientovány na šířku, produkt otočí obraz, aby se horní okraj stránky nacházel v horní části obrazu.

1. Na úvodní obrazovce stiskněte tlačítko **Fax**.
2. Do polí na první obrazovce uveďte informace o příjemci faxu.
3. Stiskněte tlačítko **Další možnosti** ve spodní části obrazovky.
4. Stiskněte tlačítko **Orientace obsahu**.



POZNÁMKA: Pokud se tlačítko **Orientace obsahu** na první straně možností nenachází, opětovným stisknutím tlačítka **Další možnosti** přejděte na další stránku.

5. Vyberte možnost **Zjistit automaticky**.
6. Stisknutím tlačítka **OK** uložte změny.
7. Stisknutím tlačítka **Start** spusťte skenování.

Automatická úprava tónu

Zařízení můžete nakonfigurovat, aby automaticky upravoval nastavení jasu, kontrastu a čištění pozadí pro každou stránku zvlášť. Pokud například předloha obsahuje stránky, které jsou světlejší než ostatní, výsledný naskenovaný obraz bude mít na všech stránkách jednotnější jas.

1. Na úvodní obrazovce stiskněte tlačítko **Fax**.
2. Do polí na první obrazovce uveďte informace o příjemci faxu.
3. Stiskněte tlačítko **Další možnosti** ve spodní části obrazovky.
4. Stiskněte tlačítko **Úprava obrazu**.



POZNÁMKA: Pokud se tlačítko **Úprava obrazu** na první straně možností nenachází, opětovným stisknutím tlačítka **Další možnosti** přejděte na další stránku.

5. Stisknutím vyberte pole **Automatický tón**.
6. Stisknutím tlačítka **OK** uložte změny.
7. Stisknutím tlačítka **Start** spusťte skenování.

Povolení nebo zakázání plánování tisku faxů



POZNÁMKA: Před povolením časového plánu tisku faxů je třeba vytvořit časový plán.

1. Na úvodní obrazovce vyhledejte a stiskněte tlačítko [Správa](#).
2. Otevřete následující nabídky:
 - [Nastavení faxu](#)
 - [Nastavení příjmu faxu](#)
 - [Plán tisku faxů](#)
3. Stiskněte možnost [Použít plán tisku faxů](#).
4. Stiskněte tlačítko [Naplánovat](#).
5. Stiskněte tlačítko [Režim tisku faxu](#).
6. Stisknutím zeleného symbolu plus otevřete obrazovku [Naplánovat týdenní událost faxu](#).
7. Přejděte na možnost [Režim tisku faxu](#) a stiskněte ji.
8. Pod nadpisem [Typ události](#) vyberte požadovanou možnost:
 - [Tisknout příchozí faxy](#)
 - [Ukládat příchozí faxy](#)
9. Stisknutím polí [Čas](#) otevřete klávesnici a zadejte hodinu a minutu, kdy mají být příchozí faxy vytištěny nebo uloženy.
10. Pomocí tlačítek [Dny události](#) nastavte dny, kdy má být použit plán tisku faxů.
11. Stiskněte tlačítko [OK](#).
12. Stisknutím tlačítka [Uložit](#) uložte nastavení plánu tisku faxů.
13. Stisknutím tlačítka [Uložit](#) povolte plán tisku faxů.

 **POZNÁMKA:** Na každý den lze použít pouze jeden plán tisku faxů.

Blokování příchozích faxů

Použitím nastavení seznamu blokováných faxových čísel lze vytvořit seznam blokováných telefonních čísel. Po přijetí faxu z blokováného telefonního čísla nebude tento fax vytištěn a bude okamžitě odstraněn z paměti.

Vytvoření seznamu blokováných faxů

1. Na úvodní obrazovce vyhledejte a stiskněte tlačítko [Správa](#).
2. Otevřete následující nabídky:
 - [Nastavení faxu](#)
 - [Nastavení příjmu faxu](#)
 - [Blokovaná faxová čísla](#)

3. Stisknutím textového pole **Blokovat faxové číslo** zobrazte klávesnici.
4. Zadejte číslo a stiskněte tlačítko **OK**.
5. Stisknutím zelené šipky přidáte číslo do seznamu **Blokovaná faxová čísla**.



POZNÁMKA: Chcete-li přidat další blokováná faxová čísla, zopakujte kroky 3 až 5.

6. Stisknutím tlačítka **Uložit** uložíte seznam blokováných faxových čísel.

Odstranění čísel ze seznamu blokováných faxů

1. Na úvodní obrazovce vyhledejte a stiskněte tlačítko **Správa**.
2. Otevřete následující nabídky:
 - **Nastavení faxu**
 - **Nastavení příjmu faxu**
 - **Blokovaná faxová čísla**
3. Stiskněte číslo, které chcete odstranit ze seznamu **Blokovaná faxová čísla**, stiskněte tlačítko **Odstranit** a pak tlačítko **Uložit**.
4. Stisknutím tlačítka **OK** potvrďte odstranění čísla.
5. Chcete-li ze seznamu **Blokovaná faxová čísla** odstranit další čísla, zopakujte kroky 3 a 4. Stisknutím tlačítka **Odstranit vše** a poté tlačítka **Uložit** odstraní ze seznamu **Blokovaná faxová čísla** všechna čísla současně.

Výchozí možnosti úlohy

Lze nakonfigurovat následující výchozí možnosti úloh:

- Oznámení
- Razítkování přijatých faxů
- Přizpůsobit na stránku
- Výběr papíru
- Výstupní přihrádka
- Strany



POZNÁMKA: Výchozí možnosti nastavení úloh jsou sdíleny ve všech faxových metodách, tedy při použití analogového faxu, faxu v síti LAN i internetového faxu.

Oznámení

Toto nastavení určuje, kdy má být vytištěno hlášení o faxovém volání pro příchozí faxy.

1. Na úvodní obrazovce vyhledejte a stiskněte tlačítko [Správa](#).
2. Otevřete následující nabídky:
 - [Nastavení faxu](#)
 - [Nastavení příjmu faxu](#)
 - [Výchozí možnosti úlohy](#)
 - [Oznámení](#)
3. Stiskněte jedno z následujících nastavení oznámení:
 - [Neoznamovat \(výchozí\)](#)
 - [Oznámit při dokončení úlohy](#)
 - [Oznámit pouze při selhání úlohy](#)
4. Stisknete-li možnost [Tisk](#), obdržíte vytištěné oznámení; stisknete-li možnost [E-mail](#), obdržíte oznámení e-mailem.
5. Jestliže jste vybrali možnost [Tisk](#), dokončete nastavení oznámení stisknutím tlačítka [Uložit](#).
-nebo-
Jestliže jste vybrali možnost [E-mail](#), zadejte e-mailovou adresu pomocí klávesnice. Nastavení oznámení dokončete stisknutím tlačítka [Uložit](#).
6. Zaškrtnutím možnosti [Zahrnout miniaturu](#) zahrnete do oznámení miniaturu.

Razítkování přijatých faxů (příchozí faxy)

Pomocí nastavení razítkování přijatých faxů lze povolit nebo zakázat označování přijatých faxů. Při povolení razítkování je každá příchozí stránka označena datem a časem přijetí, telefonním číslem a číslem stránky.

1. Na úvodní obrazovce vyhledejte a stiskněte tlačítko [Správa](#).
2. Otevřete následující nabídky:
 - [Nastavení faxu](#)
 - [Nastavení příjmu faxu](#)
 - [Výchozí možnosti úlohy](#)
 - [Razítkování přijatých faxů](#)
3. Stisknutím možnosti [Zakázáno](#) (výchozí nastavení) zakážete razítkování; stisknutím možnosti [Povoleno](#) razítkování povolíte.
4. Stiskněte tlačítko [Uložit](#).

Nastavení přizpůsobení na stránku

Při výběru formátu stránky pro tisk faxu určí zařízení z dostupných formátů nejbližší formát, který odpovídá požadovanému formátu. Je-li povoleno přizpůsobení na stránku a přijatý obraz je větší než tento formát stránky, zařízení se pokusí zmenšit velikost obrazu na stránku. Je-li tento režim zakázán, bude přichodzí obraz, který je větší než jedna stránka, rozdělen na několik stránek.

1. Na úvodní obrazovce vyhledejte a stiskněte tlačítko [Správa](#).
2. Otevřete následující nabídky:
 - [Nastavení faxu](#)
 - [Nastavení příjmu faxu](#)
 - [Výchozí možnosti úlohy](#)
 - [Přizpůsobit na stránku](#)
3. Stisknutím možnosti [Povoleno](#) (výchozí) povolíte přizpůsobení na stránku, stisknutím možnosti [Zakázáno](#) přizpůsobení na stránku zakážete.
4. Stiskněte tlačítko [Uložit](#).

Nastavení výběru papíru

Funkce výběru papíru slouží k určení zásobníku, ze kterého má být odebírán papír pro faxy.

1. Na úvodní obrazovce vyhledejte a stiskněte tlačítko [Správa](#).
2. Otevřete následující nabídky:
 - [Nastavení faxu](#)
 - [Nastavení příjmu faxu](#)
 - [Výchozí možnosti úlohy](#)
 - [Výběr papíru](#)
3. Stiskněte jednu z následujících možností:
 - [Automaticky](#) (výchozí)
 - [Zásobník 1](#)
 - [Zásobník 2](#)
4. Stiskněte tlačítko [Uložit](#).

Nastavení výstupní přihrádky

Funkce výstupní přihrádky slouží k určení výstupní přihrádky, která má být použita pro faxy.

1. Na úvodní obrazovce vyhledejte a stiskněte tlačítko [Správa](#).
2. Otevřete následující nabídky:

- [Nastavení faxu](#)
 - [Nastavení příjmu faxu](#)
 - [Výchozí možnosti úlohy](#)
 - [Výstupní přihrádka](#)
3. Stiskněte zásobník, který má být používán pro přijaté faxy.
 4. Stiskněte tlačítko [Uložit](#).

Nastavení stran

Pomocí funkce stran lze určit, zda mají být faxy tištěny jednostranně nebo oboustranně.

1. Na úvodní obrazovce vyhledejte a stiskněte tlačítko [Správa](#).
2. Otevřete následující nabídky:
 - [Nastavení faxu](#)
 - [Nastavení příjmu faxu](#)
 - [Výchozí možnosti úlohy](#)
 - [Strany](#)
3. Stiskněte jednu z následujících možností:
 - [Jednostranný \(výchozí\)](#)
 - [Oboustranný](#)
4. Stiskněte tlačítko [Uložit](#).

Nastavení zásobníku papíru

Nastavení zásobníku papíru určuje zásobník papíru v zařízení, ze kterého bude odebírán papír k tisku faxů.

1. Na úvodní obrazovce vyhledejte a stiskněte tlačítko [Správa](#).
2. Otevřete následující nabídky:
 - [Nastavení faxu](#)
 - [Nastavení příjmu faxu](#)
 - [Výchozí možnosti úlohy](#)
 - [Výběr papíru](#)
3. Dotkněte se názvu zásobníku, který chcete použít pro přijaté faxy.
4. Stisknutím tlačítka [Uložit](#) uložte hodnotu výběru zásobníku papíru.

Archivace faxů a přeposílání

Funkce archivace faxů slouží k odesílání archivních kopií všech příchozích faxů, všech odchozích faxů nebo všech faxů na určenou e-mailovou adresu.

Funkce přeposílání faxů slouží k přeposílání všech přijatých faxů, všech odchozích faxů nebo všech faxů na jiné faxové číslo. Je-li funkce přeposílání faxů povolena, přijímající zařízení fax vytiskne (je-li tisk faxů zakázán, bude fax vytištěn, až bude tisk povolen) a také jej předá na číslo pro předání faxů.

Tyto funkce můžete povolit a nakonfigurovat pomocí integrovaného webového serveru HP.

Povolení archivace faxů

1. Otevřete webový prohlížeč a do řádku adresy zadejte IP adresu zařízení.
2. Až se otevře integrovaný webový server HP, klepněte na kartu **Fax**.
3. Klepněte na odkaz **Archivace a předání faxu**.
4. V oblasti **Archiv faxů** vyberte možnost z rozbalovacího seznamu **Archivace faxů**.
5. Vyberte možnost z rozbalovacího seznamu **Typ faxové úlohy k archivaci**.
6. Vyberte jednu z možností v rozevíracím seznamu **Cíl archivu**.



POZNÁMKA: Chcete-li archivovat e-mail, je třeba zadat údaje o serveru SMTP.

7. Klepněte na tlačítko **Použít** v dolní části stránky.

Povolení přeposílání faxů

1. Otevřete webový prohlížeč a do řádku adresy zadejte IP adresu zařízení.
2. Až se otevře integrovaný webový server HP, klepněte na kartu **Fax**.
3. Klepněte na odkaz **Archivace a předání faxu**.
4. V oblasti **Předání faxu** klepněte na pole **Povolit předání faxu**.
5. Vyberte možnost z rozbalovacího seznamu **Typ faxové úlohy k předání**.
6. Do pole **Číslo pro předání faxu** zadejte faxové číslo.
7. Klepněte na tlačítko **Použít** v dolní části stránky.

Vyžádání

Dotazování faxu je funkce, která umožňuje jednomu faxovému přístroji odeslat do druhého faxového přístroje žádost o konkrétní dokument. Tuto funkci lze použít pouze tehdy, když oba faxové přístroje mají dotazování povoleno. Dotazování je třeba povolit předtím, než jej nakonfigurujete nebo použijete na ovládacím panelu, a to v integrovaném webovém serveru.

Povolení vyžádání prostřednictvím serveru EWS

1. Otevřete webový prohlížeč a do řádku adresy zadejte IP adresu zařízení.
2. Až se otevře integrovaný webový server HP, klepněte na kartu **Obecné**.
3. V oblasti **Dostupné aplikace** vyberte možnost **Dotazování** a poté ji přetáhněte do oblasti **Úvodní obrazovka**.
4. Klepnutím na tlačítko **Použít** ve spodní části stránky povolíte na ovládacím panelu funkci dotazování.

Spuštění příjmu na vyžádání

Některá faxová zařízení dokáží pozdržet fax do doby, než si jiné faxové zařízení vyžádá jeho odeslání. Situace, kdy zařízení zašle dotaz jinému faxovému zařízení, které zadržuje fax, a požádá je o zaslání pozdrženého faxu zařízení, se nazývá příjem na vyžádání.

1. Na ovládacím panelu zobrazte stisknutím ikony **Fax** obrazovku Fax.
2. Stisknutím možnosti **Další možnosti** zobrazíte obrazovku s možnostmi.
3. Přejděte na stránku 2.
4. Stisknutím tlačítka **Dotazování faxu** zobrazte obrazovku s nastavením dotazování faxu.
5. Stisknutím textového pole zobrazte klávesnici.
6. Pomocí klávesnice zadejte číslo, ze kterého má být vyžádán příjem, a stiskněte tlačítko **Spustit**.
7. Zadané číslo bude vytočeno. Pokud je na faxovém zařízení, které je vytáčeno, uložen fax, bude tento fax přenesen do zařízení a zde vytisknut. Pokud ve volaném faxovém zařízení žádný fax není, zobrazí se zpráva **Není k dispozici žádný fax**. Pokud zařízení nepodporuje funkci vyžádaného příjmu, zobrazí se chybové hlášení **Dotazování neplatné**.

Použití faxu

Obrazovka faxových funkcí

Obrazovka faxových funkcí slouží k odesílání faxů. Tuto obrazovku můžete vyvolat stisknutím ikony Fax zobrazené na hlavní obrazovce ovládacího panelu.

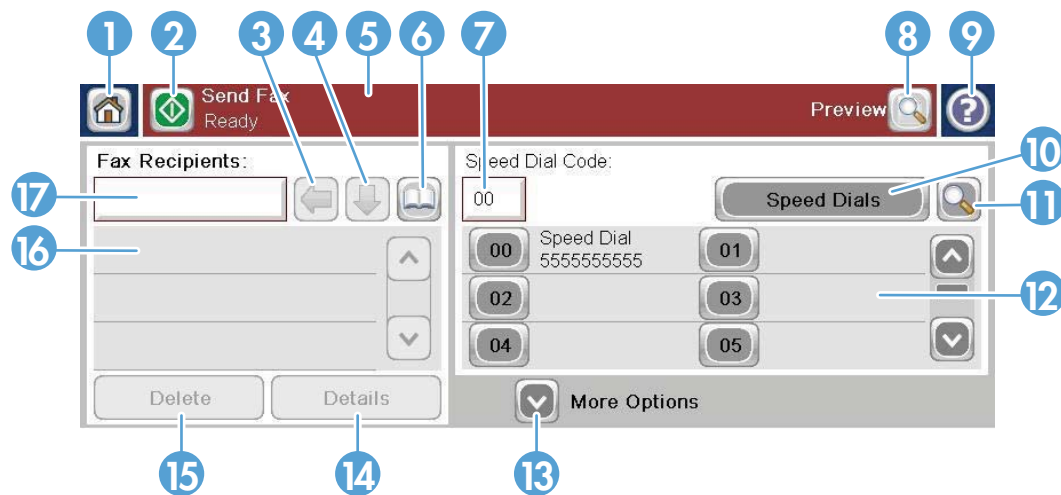

1	Klávesa Domů – návrat na hlavní obrazovku
2	Odeslat fax – odeslání faxu příjemcům
3	Mazání čísla
4	Přidání čísla do seznamu příjemců
5	Stavový řádek
6	Přístup k adresáři faxových čísel
7	Vyhledání rychlé volby podle čísla
8	Náhled obrázku
9	Nápověda – zobrazení voleb nabídky
10	Rychlá volba – klávesa Upravit
11	Rychlá volba – vyhledat podle jména
12	Seznam rychlých voleb (další položky přístupné pomocí tlačítek se šipkami)
13	Další možnosti – zobrazení nebo nastavení dalších možností odesílání faxů
14	Po stisknutí se zobrazí podrobnosti o zvoleném příjemci
15	Po stisknutí je vybraný příjemce odstraněn ze seznamu
16	Příjemci faxu
17	Faxové číslo – zobrazení klávesnice nebo zadání pomocí klávesnice ovládacího panelu ¹

¹ Po stisknutí možnosti **Faxové číslo** se zobrazí místní nabídka obsahující tlačítko **PIN** pro přidání speciálních hranatých závorek ([]) ke skrytí čísla PIN a tlačítko **Pozastavit** pro vložení čárky určující dvousekundovou pauzu.

 **POZNÁMKA:** Číslo PIN slouží k volání čísel pomocí telefonní karty, ne k zabezpečení faxovaných dokumentů.



Panel se stavovými zprávami

Při odesílání a příjmu faxů se ve stavovém řádku umístěném v horní části některých dotykových obrazovek zobrazují informace o stavu. Stav obsahuje například následující informace: **Připraveno**, **Příjem volání**, **Odeslaná stránka** a další.

Odeslání faxu

Chcete-li odeslat fax, můžete použít některý ze tří základních způsobů zadávání čísel:

- Ruční zadávání čísel.
- Zadávání čísel pomocí rychlého vytáčení.
- Zadávávejte čísla pomocí adresáře faxových čísel.

 **POZNÁMKA:** Chcete-li získat informace online o odesílání faxů, zobrazte stisknutím tlačítka ? na obrazovce nabídku nápovědy a v seznamu témat nápovědy stiskněte nabídku **Fax**.

Povolené znaky ve faxových číslech

- Číslice (0–9)
- #
- *
- ,
- Mezery
- []
- ()

- -
- +
- X
- P

Pokud zadáváte číslo pomocí numerické klávesnice, zadejte rovněž všechny pauzy (pomocí tlačítka Pauza) nebo jiná čísla, například směrové číslo zóny, přístupový kód pro čísla vně systému s pobočkovou ústřednou (obvykle 9 nebo 0) nebo předvolbu pro meziměstská volání. Zadáním čárky (,) můžete vložit prodlevu 2 s. Jestliže bylo v nastavení faxu povoleno automatické přidávání směrového čísla, nebudete je muset zadávat.

POZNÁMKA: Odesílaný fax bude nejprve naskenován a uložen do paměti. Jakmile bude uložen celý dokument, bude odeslán a potom odstraněn z paměti. Faxy, jejichž odeslání se nezdaří, protože číslo bylo obsazeno nebo bez odpovědi, budou rovněž odstraněny z paměti. Pokud je nastavena funkce **Opakovaná volba obsazeného čísla** nebo **Opakovaná volba čísla, které neodpovídá**, nebude fax odstraněn, dokud neselžou všechny pokusy o opakované vytáčení nebo dokud nebude fax úspěšně odeslán.

Odeslání faxu ručním zadáním čísla

1. Umístěte dokument do automatického podavače dokumentů (ADF) nebo na sklo skeneru.

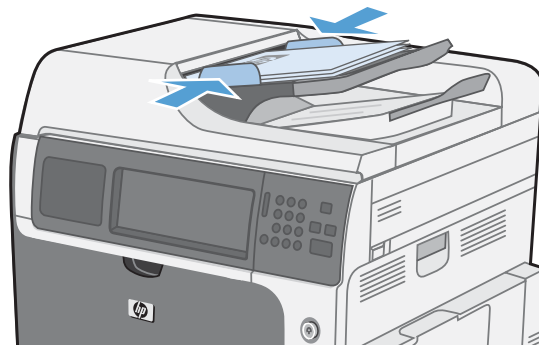

2. Na hlavní obrazovce stiskněte tlačítko **Fax**. Pravděpodobně budete vyzváni k zadání uživatelského jména a hesla.

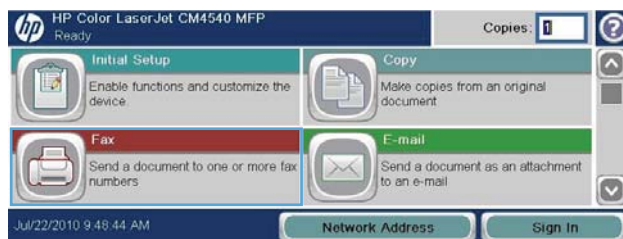

3. Stiskněte tlačítko **Další možnosti**. Zkontrolujte, zda se nastavení shodují s nastaveními předlohy. Po nastavení všech parametrů se stisknutím šipky nahoru vraťte na obrazovku **Fax**.

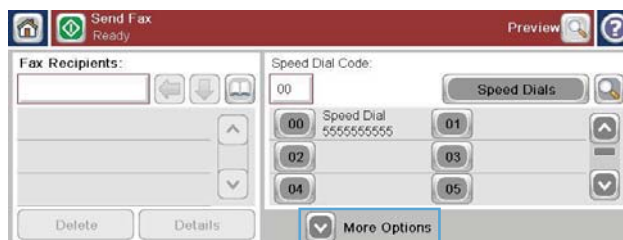

4. Stisknutím pole **Faxové číslo** otevřete klávesnici.

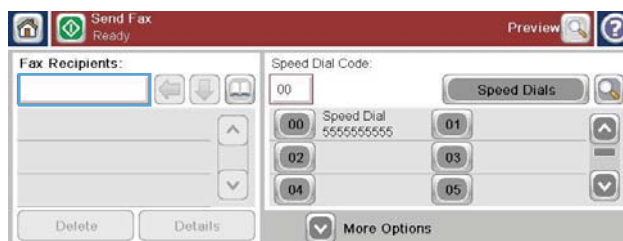

5. Pomocí klávesnice zadejte telefonní číslo a potom stiskněte tlačítko **OK**.



6. Odešlete fax stisknutím ikony **Spustit**. Můžete stisknout ikonu **Spustit** na dotykové obrazovce nebo zelené tlačítko **Spustit** na ovládacím panelu.

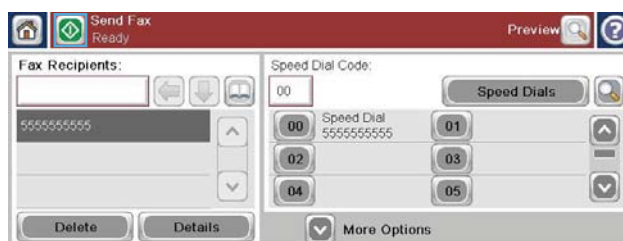

Odesílání faxu pomocí rychlé volby

 **POZNÁMKA:** Před odesláním faxu pomocí rychlé volby je třeba vytvořit rychlou volbu.

1. Umístěte dokument do automatického podavače dokumentů (ADF) nebo na sklo skeneru.
2. Na hlavní obrazovce stiskněte tlačítko **Fax**.
3. Stiskněte číselné tlačítko **Rychlá volba** s názvem rychlé volby, kterou chcete použít, a stiskněte tlačítko **OK**. Název rychlé volby se objeví v části **Faxové číslo** na obrazovce **Fax**.
4. Odešlete fax stisknutím tlačítka **Spustit**. Můžete stisknout tlačítko **Spustit** na dotykové obrazovce nebo zelené tlačítko **Spustit** na ovládacím panelu.

Hledat v seznamu rychlé volby podle jména

Pomocí této funkce můžete vyhledat stávající rychlou volbu podle názvu.

 **POZNÁMKA:** Pokud jedinečný název rychlé volby neznáte, zadáním písmene můžete vyhledat potřebnou část seznamu. Např. k zobrazení názvů rychlé volby začínající písmenem N zadejte písmeno N. Pokud nebudou nalezeny žádné odpovídající položky, zobrazí se při vyhledávání zpráva s informací o položce, která je písmenu N nejbližší.

1. Na hlavní obrazovce stiskněte tlačítko **Fax**.

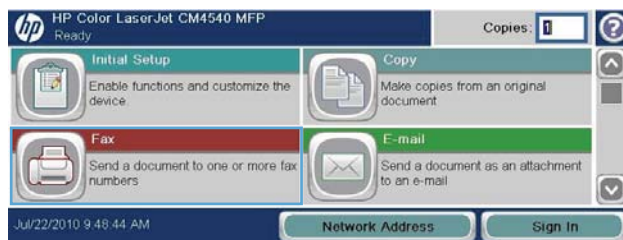

2. Stiskněte tlačítko **Hledání rychlé volby**. Toto tlačítko vypadá jako lupa a nachází se napravo od tlačítka **Rychlá volba**.

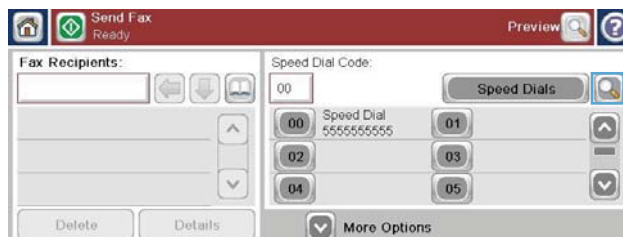

3. Zadejte prvních pár písmen z názvu rychlé volby, který hledáte. Do seznamu v horní části obrazovky hledání se postupně přidávají výsledky. V případě potřeby se v seznamu posunujte, abyste si mohli prohlédnout všechny položky, nebo zužte hledání zadáním dalších písmen.

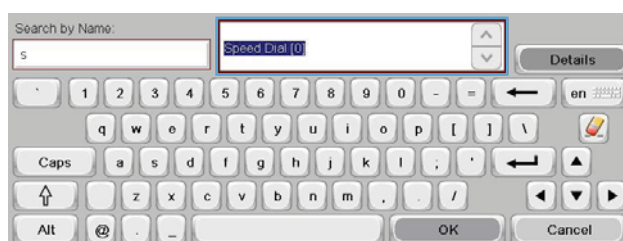

4. Vyberte ze seznamu příslušný název a stiskněte tlačítko **OK**. Seznam rychlých voleb na hlavní obrazovce faxu obsahuje vybranou položku.
5. Stisknutím čísla rychlé volby danou položku přidáte do seznamu příjemců.
6. Podle potřeby vyberte nebo vyhledejte další názvy.

Odeslání faxu na čísla z adresáře faxu

Funkce adresáře faxových čísel umožňuje ukládání faxových čísel v zařízení.

V zařízení lze také povolit zobrazení seznamu kontaktů produktu Microsoft® Exchange v adresáři faxových čísel.

1. Stisknutím ikony **Fax** na ovládacím panelu otevřete obrazovku **Fax**.
2. Stisknutím ikony **Adresář** otevřete obrazovku **Adresář**.
3. V rozevírací nabídce vyberte zdroj adresáře faxových čísel.
4. Klepnutím na názvy vyberte příjemce a stisknutím ikony se šipkou doprava přesuňte vybrané názvy **Příjemci faxu**.

5. Stisknutím tlačítka **OK** se vraťte na obrazovku **Fax**.
6. Odešlete fax stisknutím tlačítka **Spustit**. Můžete stisknout tlačítko **Spustit** na dotykové obrazovce nebo zelené tlačítko **Spustit** na ovládacím panelu.

Zrušení faxu

Zrušení probíhajícího přenosu faxu

- ▲ Stiskněte tlačítko **Zrušit úlohu** na obrazovce **Stav**.

-nebo-

Na ovládacím panelu stiskněte červené tlačítko **Zastavit**.

Stiskněte tlačítko **OK**, pokud se zobrazí zpráva **Úloha byla zrušena**.

Stisknutím tlačítka **OK** dokončete rušení faxové úlohy a vraťte se na obrazovku faxu.

Zrušení nedodeslaných faxů

1. Na úvodní obrazovce vyhledejte a stiskněte tlačítko **Stav úlohy**.
2. Na obrazovce **Stav úlohy** stiskněte faxovou úlohu, kterou chcete zrušit.
3. Stiskněte tlačítko **Zrušit úlohu**.
4. Stiskněte tlačítko **Ano** na obrazovce se zprávou **Opravdu chcete zrušit tuto úlohu?**



POZNÁMKA: Zrušení operace může trvat až 30 s.

Příjem faxu

Pokud faxové příslušenství přijímá příchozí faxy, ukládá je před vytištěním do paměti. Jakmile bude celý fax uložen, bude vytištěn a potom odstraněn z paměti. Faxy jsou tištěny při příjmu, pokud není zapnuto plánování tisku faxů. Je-li tato funkce zapnuta, budou všechny příchozí faxy ukládány do paměti a nebudou tištěny. Je-li plánování tisku faxů vypnuto, budou všechny uložené faxy tištěny.

Způsob příjmu faxů můžete upravit změnou výchozího nastavení příjmu faxů. Následuje seznam možností těchto nastavení:

- nastavení počtu zazvonění pro příjem,
- tisk data, času a čísla stránky na faxech (razítko),
- nastavení vstupního zásobníku papíru a cílové přihrádky,
- předávání faxů na jiné číslo,
- blokování faxů z určitých čísel,
- plánování tisku faxů (zámek paměti),
- nastavení upozornění (HP Color LaserJet CM3530 MFP Series).

Vytvoření nebo odstranění seznamů rychlé volby

Pomocí rychlé volby můžete jednomu číslu nebo skupině čísel přiřadit název rychlé volby a potom na toto číslo nebo čísla odeslat fax zvolením tohoto názvu.

Vytvoření seznamu rychlé volby

1. Na úvodní obrazovce vyhledejte a stiskněte tlačítko **Fax**.
2. Stisknutím tlačítka **Rychlé volby** otevřete obrazovku **Rychlá volba**.
3. Stiskněte některé číslo **Číslo rychlé volby**.
4. Stisknutím pole **Název rychlé volby** zobrazte klávesnici.
5. Zadejte název pro tuto položku rychlé volby.
6. Stisknutím šipky dolů v poli **Název rychlé volby** otevřete rozevřací nabídku.

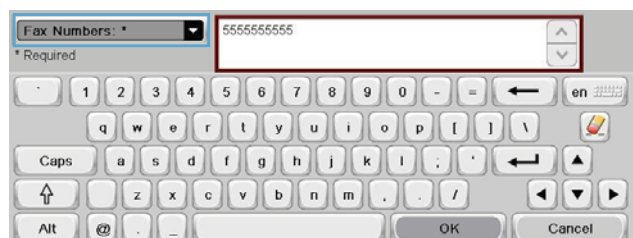
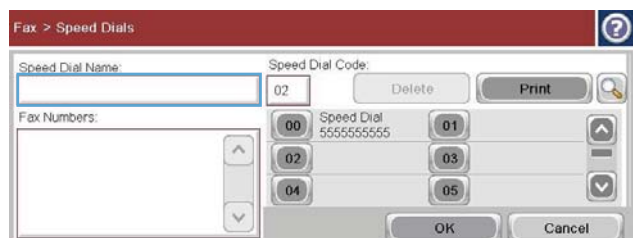
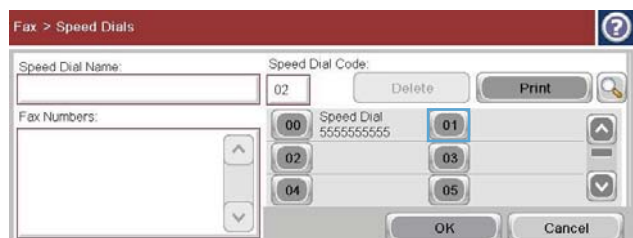
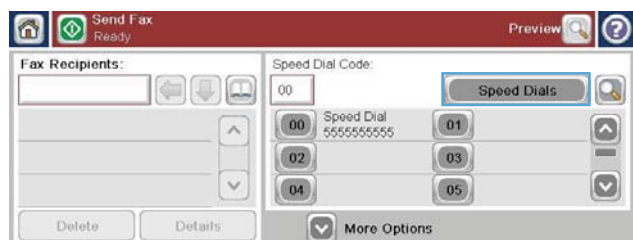

7. Stiskněte možnost **Faxové číslo**.

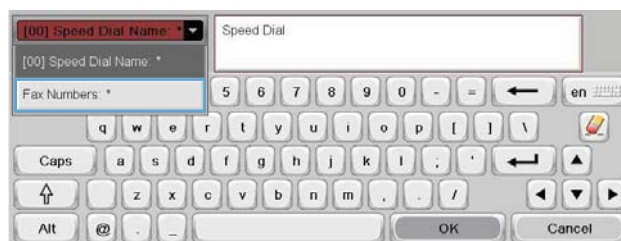

8. Zadejte faxové číslo pro tuto položku **Název rychlé volby**.

POZNÁMKA: Chcete-li pro daný název rychlé volby zadat další faxová čísla, stiskněte obrazovku vpravo od poslední číslice posledního zadaného faxového čísla. Jakmile se zobrazí kurzor, stisknutím klávesy Enter



jej přesunete na další řádek. Opakováním tohoto kroku zadejte všechna čísla rychlé volby pro daný název rychlé volby.



9. Stiskněte tlačítko **OK**. Vedle položky **Číslo rychlé volby** se zobrazí název a faxové číslo (nebo čísla).

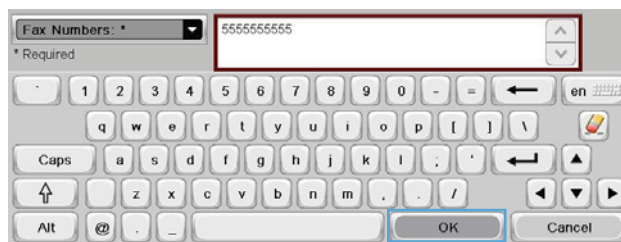

10. Po dokončení se stisknutím tlačítka **OK** vraťte na obrazovku **Fax**.

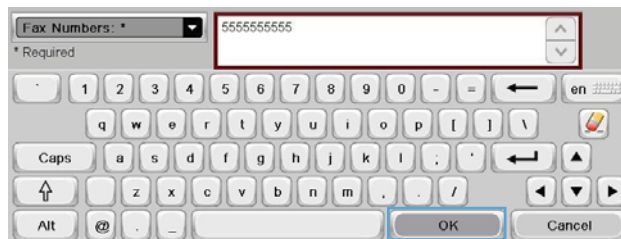

Odstranění seznamu rychlé volby

1. Na úvodní obrazovce vyhledejte a stiskněte tlačítko **Fax**.

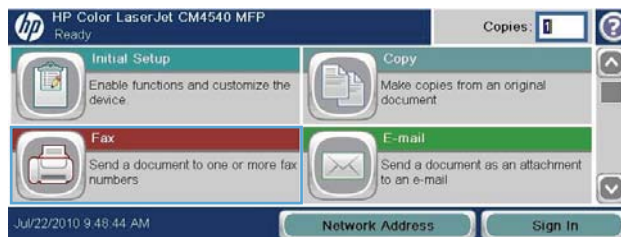

2. Stisknutím tlačítka **Rychlé volby** otevřete obrazovku **Rychlá volba**.

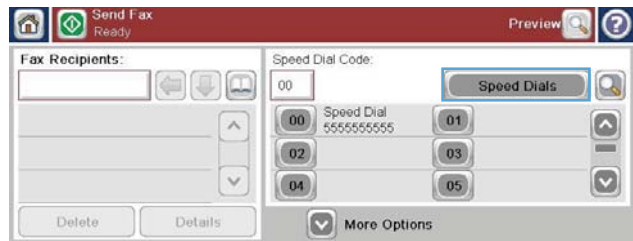

3. Stiskněte číslo **Rychlé volby** se seznamem, který má být odstraněn.

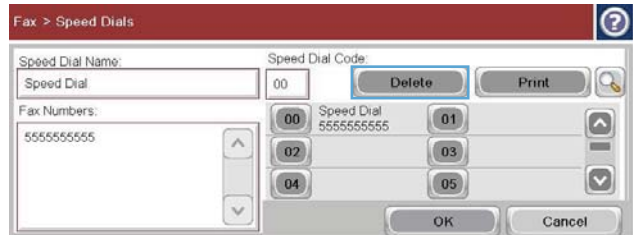

4. Stiskněte tlačítko **Odstranit**.

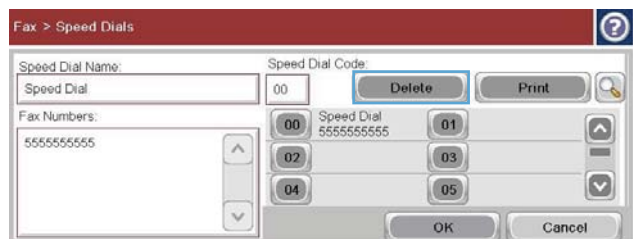

5. Stisknutím tlačítka **Ano** potvrďte odstranění seznamu rychlých voleb a vraťte se na obrazovku **Fax**.

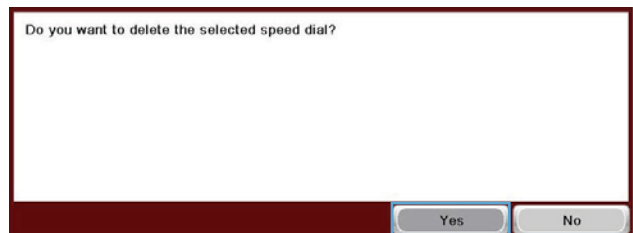

Odstranění jednoho čísla ze seznamu rychlé volby

1. Na úvodní obrazovce vyhledejte a stiskněte tlačítko **Fax**.



2. Stisknutím tlačítka **Rychlé volby** otevřete obrazovku **Rychlá volba**.

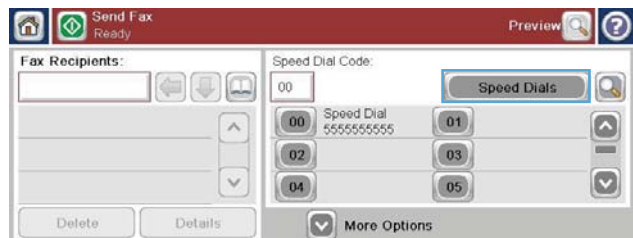

3. Stisknutím čísla **Rychlá volba** seznamu otevřete klávesnici.

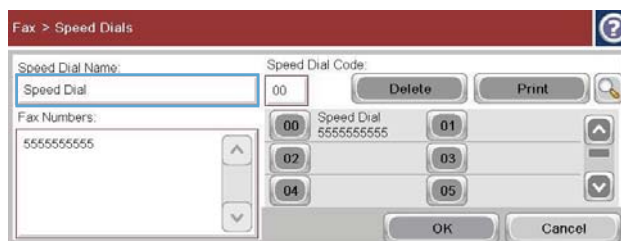

4. Stisknutím šipky dolů v poli **Název rychlé volby** otevřete rozevírací nabídku a stiskněte možnost **Faxová čísla**.



5. V seznamu faxových čísel vyhledejte číslo, které má být odstraněno, a dotkněte se obrazovky napravo od poslední číslice toho čísla. Faxové číslo odstraňte pomocí klávesy BACKSPACE.

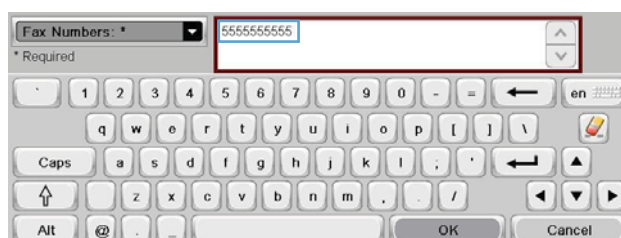

6. Stisknutím tlačítka **OK** se vraťte na obrazovku **Rychlé volby**.

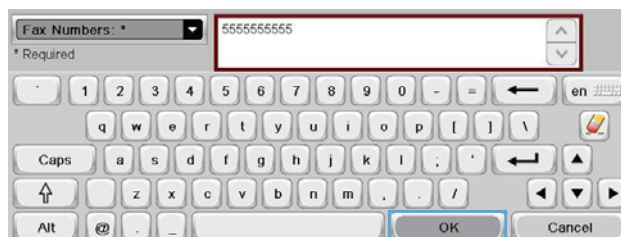

7. Stisknutím tlačítka **OK** se vraťte na obrazovku **Fax**.

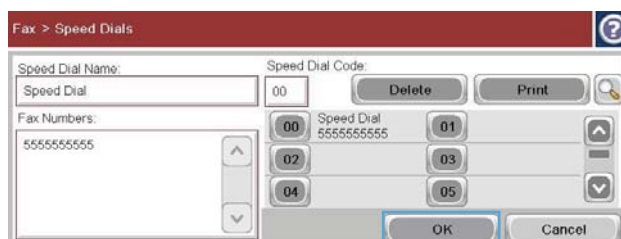

Přidání čísla do existujícího seznamu rychlé volby

1. Na úvodní obrazovce vyhledejte a stiskněte tlačítko **Fax**.

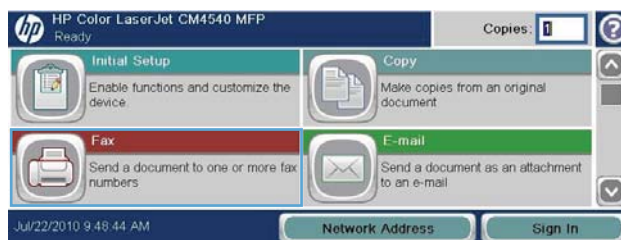

2. Stisknutím tlačítka **Rychlé volby** otevřete obrazovku **Rychlá volba**.

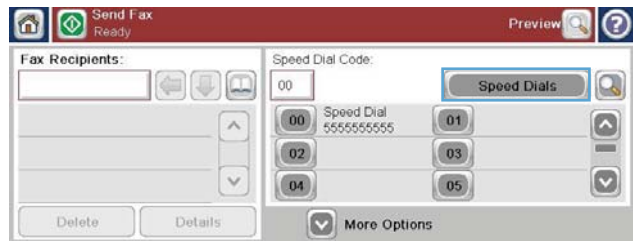

3. Stiskněte číslo **Rychlá volba** se seznamem, který má být upraven.

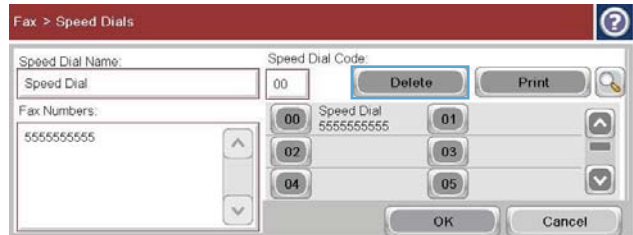

4. Stisknutím šipky dolů v poli **Název rychlé volby** otevřete rozevřací nabídku.

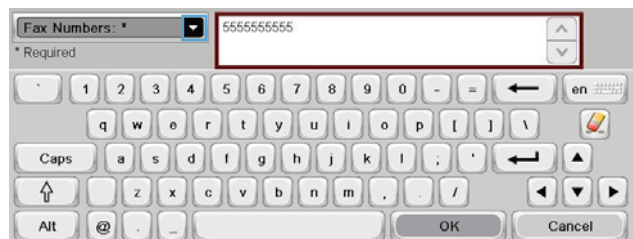

5. Vyberte položku **Faxová čísla**.



6. Chcete-li k některému názvu rychlé volby přidat faxové číslo, dotkněte se obrazovky napravo od poslední číslice posledního faxového čísla v seznamu. Jakmile se zobrazí kurzor, stisknutím klávesy Enter  jej přesunete na další řádek a pak zadejte faxové číslo.

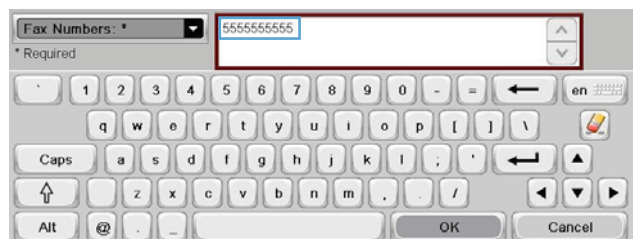

7. Stisknutím tlačítka **OK** se vraťte na obrazovku **Rychlé volby**.

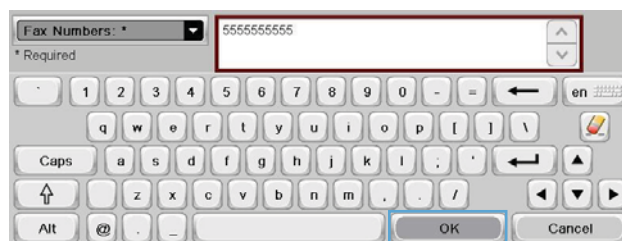

8. Stisknutím tlačítka **OK** se vraťte na obrazovku **Fax**.

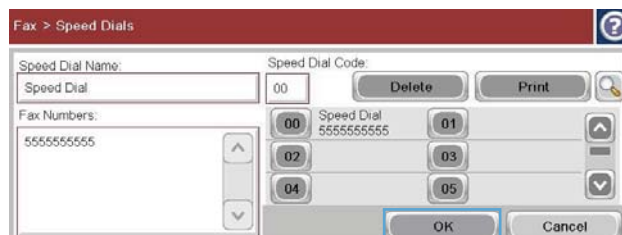

Hlasové volání a opakované pokusy

Hlášení o faxovém volání

Pokud byla ve výchozím nastavení úloh nebo v nabídce Další možnosti nastavena funkce oznámení, tiskne se hlášení o faxovém volání.

Po vyčerpání všech pokusů o odeslání faxu bude pro odeslaný fax vytištěno hlášení o faxovém volání. Je na něm uvedeno ID protokolu faxové úlohy. Výsledek posledního pokusu je vytištěn na hlášení o faxovém volání.

Hlášení o faxovém volání se nevytiskne pro volání, která jsou považována za hlasová. Podrobná hlášení o faxovém volání naleznete ve výběru protokolů v nabídce Odstraňování potíží.

 **POZNÁMKA:** Hlášení o faxovém volání generuje čísla úloh pouze pro poslední pokusy. Pokud jedno z těchto hlášení vytisknete ručně z nabídky a poslední volání nebylo ani posledním pokusem, ani hlasovým voláním, bude číslo úlohy nula.

Protokol činnosti faxu

Volání považovaná za hlasová nejsou ve výchozím nastavení zahrnuta v protokolu činnosti faxu. V protokolu činnosti faxu je uveden pouze závěrečný pokus po vyčerpání všech pokusů o opakované vytvoření nebo po úspěšném odeslání faxu.

Protokol T.30

Volání považovaná za hlasová nevyvolají tisk hlášení T.30. Všechny opakované pokusy vyvolají tisk hlášení T.30.

Plánování tisku faxu (paměťový zámek)

Funkce plánování tisku faxů umožňuje zadat, kdy mají být faxy vytištěny. Lze vybírat z následujících režimů tisku faxů:

- Uložit všechny přijaté faxy
- Vytisknout všechny přijaté faxy
- Použít plán tisku faxů

Je-li vybrán režim **Uložit všechny přijaté faxy**, budou všechny příchozí faxy ukládány do paměti a nebudou se tisknout. K faxovým úlohám uloženým v paměti lze přistupovat pomocí nabídky **Otevřít z paměti zařízení**. Pomocí této nabídky můžete tisknout nebo odstraňovat tiskové úlohy, které jsou uloženy v paměti. Další informace o této funkci jsou uvedeny v popisu nabídky obnovení úlohy v uživatelské příručce k zařízení.

 **POZNÁMKA:** K uloženým přijatým faxům lze přistupovat otevřením nabídky **Tisk faxu** a změnou režimu na hodnotu **Vytisknout všechny přijaté faxy**.

Vyberete-li režim **Vytisknout všechny přijaté faxy**, budou se všechny příchozí faxy tisknout. Vytisknou se rovněž všechny faxy, které jsou aktuálně uloženy v paměti.

Je-li vybrán režim **Použít plán tisku faxů**, budou se faxy tisknout pouze podle časového plánu tisku faxů. V časovém rozvrhu tisku faxů lze nastavit uzamčení celého dne (24 hodin) nebo jen určitého intervalu během dne. Je možné nastavit jen jeden interval uzamčení, ale lze jej uplatnit na libovolný počet dní. Interval uzamčení lze nastavit v nabídce **Plán tisku faxů**.

Přidáte-li do časového plánu pouze jeden typ události, bude zařízení pracovat v režimu **Uložit všechny přijaté faxy** nebo **Vytisknout všechny přijaté faxy**, podle toho, jaký typ události jste použili. Například jedna událost uložení by měla za následek práci v režimu **Uložit všechny přijaté faxy** a jedna událost tisku zase práci v režimu **Vytisknout všechny přijaté faxy**.

 **POZNÁMKA:** Po ukončení doby uzamčení budou všechny faxy přijaté a uložené během tohoto času automaticky vytištěny.

Použití faxu v sítích VoIP

Technologie VoIP převádí analogový telefonní signál na digitální. Bity digitálního signálu jsou poté seskupeny do paketů, které putují sítí Internet. Tyto pakety jsou v cíli nebo poblíž cíle opět převedeny na analogový signál.

Přenos informací v síti Internet se děje digitální formou namísto analogové. Z tohoto důvodu se vyskytují odlišná omezení přenosu faxů, která mohou vyžadovat rozdílné nastavení faxu než v případě analogové sítě PSTN (Public Switched Telephone Network). Fax je výrazně závislý na časování a kvalitě signálu, takže je faxový přenos citlivější na prostředí VoIP.

V následující části jsou uvedeny doporučené změny nastavení pro Doplnkový analogový fax HP LaserJet 500 v případě, že je připojeno ke službě VoIP:

- Začněte s faxem nastaveným v režimu V.34 (rychlý) a se zapnutým režimem ECM (Error Correction Mode). Protokol V.34 zvládá změny v rychlosti přenosu potřebné k tomu, aby vyhověl sítím VoIP.
- Pokud dochází s nastaveným protokolem V.34 k četným chybám nebo opakovaným pokusům o vytočení, zakažte možnost V.34 a nastavte střední přenosovou rychlost (14 400 b/s).

- Pokud stále dochází k chybám a opakovaným pokusům, nastavte nižší rychlost faxu (některé systémy VoIP nezvládají vyšší rychlosti faxového signálu). Nastavte maximální přenosovou rychlost na hodnotu 9600 b/s (pomalá).
- V ojedinělých případech, pokud k chybám stále dochází, vypněte režim ECM. Může dojít ke snížení kvality obrazu. Před použitím tohoto nastavení se ujistěte, že je při vypnutém režimu ECM kvalita obrazu přijatelná. Pokud vypnutím režimu ECM chyby odstraníte, nastavte rychlost přenosu na 14 400 b/s, aby byly faxy přenášeny rychleji a docházelo k méně chybám.
- Pokud předchozí změny nastavení nezlepšily spolehlivost faxu v síti VoIP, obraťte se na svého poskytovatele služeb VoIP.

Řešení problémů s faxem

- [Je fax správně nastaven?](#)
- [Kontrola stavu faxového příslušenství](#)
- [Fax nefunguje](#)
- [Obecné potíže s faxem](#)
- [Potíže s přijímáním faxů](#)
- [Potíže s odesíláním faxů](#)
- [Chybové kódy](#)
- [Chybové zprávy faxu](#)
- [Hlášení faxu](#)
- [Nastavení služby](#)
- [Upgrade firmwaru](#)

Je fax správně nastaven?

Při určování příčiny jakýchkoli potíží s faxem vám pomůže následující kontrolní seznam:

- **Používáte telefonní kabel, který byl dodán s faxovým příslušenstvím?** Toto faxové příslušenství bylo testováno s dodávaným telefonním kabelem a splňuje specifikace standardu RJ11 i funkční specifikace. Nepoužívejte jiný telefonní kabel; analogové faxové příslušenství vyžaduje analogový telefonní kabel. Vyžaduje také analogové telefonní spojení.
- **Je konektor faxové/telefonní linky upevněn v soketu faxového příslušenství?** Zkontrolujte, zda je telefonní zdířka pevně usazena v soketu. Konektor by měl být zasunut do soketu, až zaklapne.
- **Funguje telefonní zdířka ve zdi správně?** Připojte telefon k telefonní zdírce ve zdi a ověřte, zda uslyšíte oznamovací tón. Slyšíte oznamovací tón a můžete telefonovat?

Jaký typ telefonní linky používáte?

- **Vyhrazená linka:** Standardní faxové/telefonní číslo přiřazené pro příjem nebo odesílání faxů.

 **POZNÁMKA:** Telefonní linka by měla být vyhrazena pouze pro toto faxové zařízení a neměla by být sdílena s jinými typy telefonních zařízení. Příkladem mohou být poplašné systémy využívající telefonní linku pro informování o monitorování společností.

- **Systém s pobočkovou ústřednou:** Telefonní systém pro podnikové prostředí. Standardní domácí telefony a faxová příslušenství používají analogový telefonní signál. Některé systémy s pobočkovou ústřednou jsou digitální a nemusí být s faxovým příslušenstvím kompatibilní. Chcete-li odesílat a přijímat faxy, musíte mít přístup ke standardní analogové telefonní lince.
- **Sériové linky:** Funkce telefonního systému, v jejímž rámci je nové volání předáno následující dostupné lince, pokud je první příchozí linka obsazena. Zkuste připojit faxové příslušenství k první příchozí telefonní lince. Faxové příslušenství odpoví na volání poté, co zazní počet zazvonění určený nastavením počtu zazvonění pro příjem.

 **POZNÁMKA:** Sériové linky mohou faxovému příslušenství působit potíže s příjmem faxů. Použití sériových linek není u tohoto produktu doporučeno.

Používáte zařízení pro ochranu proti přepětí?

Zařízení pro ochranu proti přepětí může být umístěno mezi zdířkou ve zdi a faxovým příslušenstvím a chrání faxové příslušenství před elektrickým proudem, který může procházet telefonními linkami. Tato zařízení mohou způsobovat potíže v rámci faxových komunikací, protože snižují kvalitu telefonního signálu. Máte-li potíže při příjmu nebo odesílání faxu a používáte zařízení tohoto typu, připojte faxové zařízení přímo k telefonní zdířce ve zdi. Snadno tak určíte, zda potíže souvisejí se zařízením pro ochranu proti přepětí.

Používáte službu hlasových zpráv telefonní společnosti nebo záznamník?

Pokud je nastavení počtu zazvonění pro příjem u služby hlasových zpráv nižší než nastavení počtu zazvonění pro příjem u faxového příslušenství, bude všechny zprávy přijímat služba hlasových zpráv a faxové příslušenství nebude schopno přijímat faxy. Pokud je nastavení počtu zazvonění pro příjem u faxového příslušenství nižší než u služby hlasových zpráv, bude všechna volání přijímat faxové příslušenství a žádná volání nebudou směrována službě hlasových zpráv.

Podporuje vaše linka funkci čekajícího hovoru?

Pokud je na telefonní lince aktivována funkce čekajícího hovoru, oznámení o čekajícím hovoru může přerušit probíhající faxový hovor, což má za následek chybu komunikace. Zajistěte, aby na telefonní lince nebyla funkce čekajícího hovoru aktivní.

Kontrola stavu faxového příslušenství

Pokud se domníváte, že analogové faxové příslušenství nefunguje, vytiskněte sestavu [Stránka konfigurace](#) a zkontrolujte jeho stav.

1. Na úvodní obrazovce vyhledejte a stiskněte tlačítko [Správa](#).
2. Otevřete následující nabídky:

- [Sestavy](#)
- [Stránky konfigurace/stavu](#)
- [Stránka konfigurace](#)

3. Chcete-li tuto sestavu vytisknout, stiskněte tlačítko **Tisk**. Chcete-li ji zobrazit na obrazovce, stiskněte tlačítko **Zobrazit**. Tato sestava obsahuje několik stránek.

 **POZNÁMKA:** Na stránce Jetdirect je uvedena adresa IP nebo název hostitele.

Na konfigurační stránce faxového příslušenství zkontrolujte pod záhlavím Informace o hardwaru položku Stav modemu. V následující tabulce jsou uvedeny možné stavy a řešení.

Funkční / Aktivováno ¹	Analogové faxové příslušenství je nainstalováno a připraveno.
Funkční / Deaktivováno ¹	Faxové příslušenství je nainstalováno a funkční, pomocí nástroje HP Digital Sending však byla deaktivována funkce faxu zařízení nebo byl aktivován fax v síti LAN. Je-li aktivován fax v síti LAN, analogové faxové příslušenství je deaktivováno. V jednom okamžiku může být aktivní jen jedna faxová funkce, buď fax v síti LAN, nebo analogový fax.
Nefunkční / Aktivováno / Deaktivováno ¹	Byla zjištěna závada firmwaru. Firmware by měl být aktualizován.
Poškozeno / Aktivováno / Deaktivováno ¹	Došlo k selhání faxového příslušenství. Znovu zasuněte kartu faxového příslušenství a zkontrolujte ohnuté piny. Je-li zařízení stále ve stavu POŠKOZENO, vyměňte kartu analogového faxového příslušenství.

¹ Stav AKTIVOVÁNO označuje, že analogové faxové příslušenství je aktivováno a zapnuto; stav DEAKTIVOVÁNO označuje, že je aktivován fax v síti LAN (analogový fax je vypnut).

Fax nefunguje

Faxové příslušenství je nainstalováno, ale na hlavní obrazovce zařízení není zobrazena ikona.

Příčina	Řešení
Funkce analogového faxu byla deaktivována pomocí konfiguračního nástroje HP MFP Digital Sending Software.	Aktivujte funkci analogového faxu pomocí konfiguračního nástroje HP MFP Digital Sending Software.
Příslušenství nefunguje správně.	Zkontrolujte stav faxového příslušenství. NEFUNKČNÍ, je pravděpodobně nutné nainstalovat nový firmware. Pokud je stav POŠKOZENO a karta byla právě nainstalována, znovu kartu zasuněte a zkontrolujte, zda nemá ohnuté piny. Pokud je stav POŠKOZENO a karta je správně nainstalována, bude ji pravděpodobně nutné vyměnit.
Vadná deska formátoru	Obraťte se na pracovníka servisu společnosti HP.

V zařízení se nezobrazují nabídky faxu.

Příčina	Řešení
Je aktivován fax v síti LAN.	Jedná se o normální činnost. Pokud je pomocí nástroje HP Digital Sending Software aktivován fax v síti LAN, je analogový fax deaktivován a nabídka faxu, která je určena jen pro analogový fax, se nezobrazuje.

Obecné potíže s faxem

Problém	Příčina	Řešení
Odesílání faxu se nezdařilo.	Je povolena komprimace JBIG a přijímající fax tuto komprimaci nepodporuje.	Vypněte komprimaci JBIG.
Ve stavovém řádku je zobrazena zpráva Nedostatek paměti.	Úložný disk zařízení je plný.	Odstraňte z disku některé soubory. Informace o správě disku jsou uvedeny v uživatelské příručce k zařízení.
Kvalita tisku fotografie je nízká nebo je fotografie vytištěna jako šedý obdélník.	Nesprávné nastavení režimu Obsah stránky.	Zkuste nastavit možnost Optimalizace textu/obrázku na hodnotu Fotografie .
Bylo stisknuto tlačítko pro zrušení na klávesnici zařízení za účelem zrušení přenosu faxu, ale fax byl přesto odeslán.	Stornování proběhne po provedení volby v nabídce stornování (zobrazí se po stisknutí červeného tlačítka Zastavit) a potvrzení stiskem tlačítka OK .	K rušení faxů používejte nabídku faxu.
Nezobrazuje se tlačítko adresáře faxových čísel.	Funkce adresáře faxových čísel nebyla aktivována.	Aktivujte funkci adresáře faxových čísel pomocí konfiguračního nástroje HP MFP Digital Sending Software.
Nelze nalézt položku Nastavení faxu v nástroji HP Web Jetadmin.	Položka Nastavení faxu je v nástroji HP Web Jetadmin umístěna v rozevírací nabídce stránky se stavem zařízení.	Z rozevírací nabídky vyberte Digitální odesílání a Fax .
Záhlaví je připojeno k horní části stránky, přestože je aktivováno překrytí.	Při předání faxu dál faxové zařízení připojí záhlaví k horní části stránky, přestože je nastaveno překrytí.	Jedná se o normální činnost.
V seznamu příjemců jsou u některých položek uvedena jména a u jiných čísla.	Společné zobrazení jmen a čísel je normální a závisí na původu těchto položek. U položek z adresáře faxových čísel jsou uvedena jména, u všech ostatních položek z databáze jsou uvedena čísla.	Jedná se o normální činnost, není nutný žádný zásah.
Jedna stránka faxu se tiskne na dvě stránky.	K horní části faxu je připojeno záhlaví faxu, které odsouvá text na druhou stránku.	Chcete-li, aby se jedna stránka faxu vytiskla na jednu stránku, nastavte překryvný režim záhlaví nebo upravte nastavení přizpůsobení na stránku.

Problém	Příčina	Řešení
V průběhu faxování se zastaví podávání dokumentu.	Pravděpodobně došlo k uvíznutí papíru v automatickém podavači dokumentů (ADF).	Pokud došlo k uvíznutí papíru, najdete pokyny k jeho odstranění v uživatelské příručce k zařízení.
Hlasitost zvuků vycházejících z faxového příslušenství je příliš vysoká nebo příliš nízká.	Je nutné upravit nastavení hlasitosti.	

Potíže s přijímáním faxů

Faxové příslušenství neodpovídá na příchozí faxová volání (není detekován fax).

Příčina	Řešení
Počet zazvonění je pravděpodobně nesprávně nastaven.	Zkontrolujte nastavení počtu zazvonění před odpovědí.
Je možné, že telefonní kabel není správně připojen nebo nefunguje.	Zkontrolujte instalaci. Je třeba používat telefonní kabel dodaný s příslušenstvím faxu.
Je možné, že nefunguje telefonní linka.	Odpojte faxové příslušenství od telefonní zdičky a připojte místo něj telefon. Zkuste zatelefonovat a ověřit tak, zda telefonní linka funguje.
Je možné, že příjem volání prostřednictvím faxového příslušenství je rušen službou hlasových zpráv.	Proveďte jeden z následujících postupů: <ul style="list-style-type: none"> • Přerušete službu hlasových zpráv. • Použijte telefonní linku, která je vyhrazena pro faxová volání. • Snižte u faxového příslušenství nastavení počtu zazvonění pro příjem na hodnotu nižší, než je počet zazvonění pro příjem u hlasové pošty.

Faxy jsou odesílány nebo přijímány velmi pomalu.

Příčina	Řešení
Je možné, že odesíláte nebo přijímáte velmi složitý fax, např. fax obsahující velké množství obrázků.	Odeslání nebo příjem faxů náročných na zpracování trvá delší dobu.
Přijímající faxové zařízení má pravděpodobně pomalý modem.	Faxové příslušenství může odesílat faxy pouze takovou rychlostí, jakou je faxový přístroj příjemce schopen zpracovat.
Fax se odesílá nebo přijímá s velmi vysokým rozlišením. Vyšší rozlišení obvykle poskytuje vyšší kvalitu, ale současně vede k delší době odesílání.	Pokud přijímáte fax, zavolejte odesílateli a požádejte ho, aby snížil rozlišení a poslal fax znovu. Pokud jste odesílatelem vy, snižte rozlišení a změňte nastavení možnosti Optimalizace textu/obrázku .

Faxy jsou odesílány nebo přijímány velmi pomalu.

Příčina	Řešení
Nastavení vylepšení obrazu jsou povolena. Vyšší rozlišení obvykle poskytuje vyšší kvalitu, ale současně vede k delší době odesílání.	Zakažte nebo snižte úroveň nastavení vylepšení obrazu a fax odešlete znovu.
Dojde-li ke zhoršení kvality telefonního spojení, faxové příslušenství a faxový přístroj příjemce snižší rychlost přenosu, aby bylo možné ošetřit případné chyby.	Zrušte a znovu odešlete fax. Nechte zkontrolovat telefonní linku.

Nedochází k vytištění faxů na zařízení.

Příčina	Řešení
Vstupní zásobník neobsahuje žádná média.	Vložte média. Všechny faxy přijaté v době, kdy je vstupní zásobník prázdný, jsou uloženy a budou vytištěny po opětovném naplnění zásobníku.
Je nastaveno plánování tisku faxů.	Je-li aktivováno plánování tisku faxů, faxy nebudou vytištěny, dokud tato funkce nebude deaktivována.
V zařízení je nedostatek toneru nebo došel toner.	Je-li v zařízení nedostatek toneru nebo dojde toner, zařízení přestane tisknout. Všechny přijaté faxy jsou uloženy v paměti a budou vytištěny, jakmile bude toner vyměněn. Pokyny k odstranění dalších potíží s tiskem pomocí zařízení naleznete v uživatelské příručce k zařízení.
Příchozí volání může být hlasové volání.	Příchozí volání se většinou zobrazí v hlášení hovorů jako Chyba komunikace (17) . Nejedná se o chyby faxu, ale o hlasová volání, a není tedy třeba podnikat žádné další kroky. Ujistěte se, že těmto hovorům je přiřazeno číslo odlišné od faxového čísla.
Příchozí fax byl přerušen.	Ověřte, zda není na telefonní lince používané k faxování aktivována funkce čekajícího hovoru. Oznámení o čekajícím hovoru může přerušit probíhající faxový hovor, což má za následek chybu komunikace.
Funkce Plán tisku faxů je nastavena na hodnotu Vždy ukládat faxy .	Změňte nastavení funkce Plán tisku faxů na hodnotu Vždy tisknout faxy .

Potíže s odesíláním faxů

Problém	Příčina	Řešení
Odesílání faxu se zastaví.	Přijímající faxové zařízení pravděpodobně nefunguje správně.	Odešlete fax na jiné faxové zařízení.
	Je možné, že telefonní linka nefunguje.	Odpojte faxové příslušenství od telefonní zdířky a připojte místo něj telefon. Zkuste zatelefonovat a ověřit tak, zda telefonní linka funguje.

Problém	Příčina	Řešení
	Je možné, že telefonní linka je zašuměná nebo nekvalitní.	Spolehlivost odesílání můžete zlepšit snížením přenosové rychlosti. Viz nastavení maximální přenosové rychlosti.
	Je možné, že je aktivní funkce čekajícího hovoru	Ověřte, zda není na telefonní lince používán k faxování aktivována funkce čekajícího hovoru. Oznámení o čekajícím hovoru může přerušit probíhající faxový hovor, což má za následek chybu komunikace.
Faxové příslušenství přijímá faxy, ale neodesílá je.	Pokud je faxové příslušenství součástí systému s pobočkovou ústřednou, je možné, že ústředna generuje oznamovací tón, který faxové příslušenství není schopno detekovat.	Vypnout nastavení zjišťování oznamovacího tónu.
	Je možné, že kvalita telefonního spojení je zhoršená.	Opakujte operaci později.
	Přijímající faxové zařízení pravděpodobně nefunguje správně.	Odešlete fax na jiné faxové zařízení.
	Je možné, že telefonní linka nefunguje.	Odpojte faxové příslušenství od telefonní zdířky a připojte místo něj telefon. Zkuste zatelefonovat a ověřit tak, zda telefonní linka funguje.
Odchozí faxová volání opakovaně vytáčeji.	Faxové příslušenství automaticky opakovaně vytáčí faxové číslo, je-li nastavena funkce Opakovaná volba obsazeného čísla nebo Opakovaná volba čísla, které neodpovídá.	Jedná se o normální činnost. Nechcete-li, aby fax opakoval vytáčení, nastavte počet opakovaných vytáčení obsazeného čísla na hodnotu 0 a počet opakovaných vytáčení čísla, které neodpovídá, na hodnotu 0.
Odesílané faxy nedorazí na faxový přístroj příjemce.	Je možné, že faxový přístroj příjemce je vypnutý nebo je v nestandardním stavu, například bez papíru.	Zavolejte příjemci a ujistěte se, zda je faxový přístroj zapnut a připraven k příjmu faxů.
	Je možné, že fax je uložen v paměti, protože se čeká na opakované vytáčení obsazeného čísla nebo na odeslání faxů, které čekají na odeslání před ním.	Pokud je faxová úloha v paměti z některého z těchto důvodů, zobrazí se v protokolu faxu u této úlohy záznam. Vytiskněte protokol činnosti faxu a zkontrolujte ve sloupci Výsledek úlohy, u nichž je uveden stav Nevyřízeno .

Chybové kódy

Dojde-li k problému s faxem, který zabrání nebo přeruší odeslání či příjem faxu, bude vygenerován chybový kód, který pomůže stanovit příčinu problému. Chybové kódy se zobrazí v protokolu činnosti faxu, v hlášení faxových volání a v trasovacím protokolu T.30. Chybový kód můžete zjistit vytištěním některého z těchto tří hlášení. Podrobný popis některých chybových kódů a příslušných opatření získáte na webu www.hp.com vyhledáním názvu produktu.

Chybové zprávy faxu

Při odesílání nebo příjmu analogového faxu zařízením HP LaserJet se chyby, ke kterým dojde během procesu faxování, zobrazí na ovládacím panelu zařízení a budou také vloženy do hlášení faxů. K chybám faxu může dojít z mnoha důvodů a často k nim dochází z důvodu přerušení nebo šumu v telefonním spojení. Zařízení zobrazí všechny chyby, ke kterým při faxování dojde, bez ohledu na jejich příčinu.

Pokud je faxování přerušeno nebo dojde k chybě během přenosu či příjmu faxu, bude faxovým subsystémem zařízení vygenerován dvoudílný popis stavu a chyby. Normální nebo úspěšně zpracované faxy také generují zprávy informující o úspěšném dokončení. Informace ve zprávě se skládá z textového popisu a číselného kódu (v několika zprávách se číselné kódy nevyskytují). Na ovládacím panelu zařízení se zobrazí pouze textová část zprávy, ovšem ve zprávě o činnosti faxu, v hlášení faxových volání a v trasovacím protokolu T.30 se zobrazí textová zpráva i číselný kód (tato hlášení faxu lze jednotlivě vytisknout z ovládacího panelu zařízení v nabídkách [Správa](#) > [Sestavy](#) > [Hlášení faxu](#) a [Správa](#) > [Řešení problémů](#) > [Fax](#) > [T.30 trasování faxu](#)). Číselný kód se v hlášeních zobrazuje v závorce za textovou částí zprávy. Pokud například došlo k chybě v komunikaci, zobrazí se na ovládacím panelu zpráva [Fax selhal: Chyba komunikace](#). Stejná chyba se zobrazí v poli Výsledek v hlášení o činnosti faxu jako **Chyba komunikace (17)**. V tomto příkladu je chybě komunikace přiřazen číselný kód chyby 17.

Číselný kód je generovaný faxovým modemem. Kód (0) obvykle znamená normální odezvu modemu. U některých zpráv bude vždy kód (0), zatímco jiné zprávy mohou mít širokou škálu číselných kódů v závislosti na okolnostech. Některé zprávy nemají žádný číselný kód. Kód (0) obvykle označuje chybu, která se nevztahuje k faxovému modemu, ale došlo k ní v jiné části faxového subsystému nebo v jiném, například tiskovém subsystému zařízení. Nenulové chybové kódy poskytují podrobnější informace o konkrétní akci nebo procesu, který modem provádí, a neznamenaají nutně, že došlo k problému s modemem.

V následujících tabulkách jsou uvedeny zprávy faxu s nejběžnějšími číselnými kódy spolu s doporučenou akcí pro nápravu. V tabulce je i několik zpráv, které jsou normální nebo označují normální událost. Pokud například nebylo možné odeslat fax na obsazené číslo, zobrazí se zpráva [Selhání - zaneprázdn.](#). S faxovým subsystémem je všechno v pořádku, zpráva označuje jen to, že faxování nebylo dokončeno kvůli obsazenému telefonnímu číslu příjemce.

Zprávy o trvalých chybách s číselnými kódy odlišnými od těch, které jsou zde uvedeny, vyžadují pomoc zákaznické podpory. Před kontaktováním zákaznické podpory je možné vytisknout podrobnější výpis posledního faxového hovoru, což pomůže identifikovat problém. Podrobný výpis faxu se nazývá T.30 trasování faxu a lze jej vytisknout pro poslední fax, nebo lze nastavit, že se vytiskne vždy, když dojde k chybě faxu. Chcete-li nakonfigurovat T.30 trasování faxu, stiskněte [Správa](#), [Řešení problémů](#) a potom [T.30 trasování faxu](#). Poté můžete vytisknout zprávu o posledním faxu, nebo nakonfigurovat, kdy se má trasování T.30 tisknout.

Zprávy o odesílaných faxech

Tabulka 3-1 Zprávy o odesílaných faxech

Zpráva	Číslo chyby	Popis	Akce
Zrušeno	0	Fax zrušen uživatelem na ovládacím panelu zařízení.	Žádný.
Úspěch	Není k dispozici	Fax úspěšně odeslán.	Žádný.
Selhání - zaneprázdn.	0	Faxové zařízení příjemce je zaneprázdněné.	Zařízení se automaticky pokusí poslat fax znovu (je-li to nakonfigurováno), v jiném případě zkuste fax později znovu odeslat.
Bez odpovědi	0	Faxové zařízení příjemce nepřijímá volání.	Faxové zařízení příjemce je pravděpodobně odpojené nebo vypnuté, obraťte se na příjemce, aby zařízení zkontroloval. Zkuste úlohu odeslat znovu.
Chyba komprese	Libovolné	Fax je pravděpodobně poškozený nebo neodeslaný.	Zkuste fax odeslat znovu.
Bez vyzvánění	0	Při odesílání faxu nebyl zjištěn oznamovací tón.	Ověřte, zda je telefonní linka aktivní, nastavte odesílající fax tak, aby nezjišťoval oznamovací tón.
Selhání modemu	Libovolné	Neočekávaná nebo špatná odpověď interního faxového modemu pro zařízení.	Pokuste se fax znovu odeslat. Pokud k chybě stále dochází, obraťte se na servis. POZNÁMKA: To nemusí nutně znamenat nefunkční hardware modemu.
Chyba komunikace	17 nebo 36	Došlo ke ztrátě telefonického spojení mezi odesílatelem a příjemcem. To může být způsobeno hlasovými voláními.	Zkuste fax odeslat znovu.
Chyba komunikace	Libovolné kromě 17 nebo 36	Obecný komunikační problém, kdy byl faxový přenos přerušen, nebo neprobíhal dle očekávání.	Pokuste se fax znovu odeslat. Pokud k chybě stále dochází, obraťte se na servis.
Selhání kapacity	0	Nelze přečíst nebo zapsat obrázkový soubor faxu na disk. Může být poškozený disk zařízení, případně není na disku zařízení volné místo.	Pokuste se fax znovu odeslat. Pokud k chybě stále dochází, obraťte se na servis.
Selhání stránky	0	Nekompatibilní šířka stránky nebo má stránka příliš mnoho špatných řádků.	Pokuste se fax znovu odeslat. Pokud k chybě stále dochází, obraťte se na servis.

Tabulka 3-1 Zprávy o odesílaných faxech (pokračování)

Zpráva	Číslo chyby	Popis	Akce
Chyba paměti	0	Nedostatek paměti RAM v zařízení.	Pokud k chybě stále dochází, bude pravděpodobně nutné přidat do zařízení další paměť RAM.
Selhání úlohy	Libovolné	Selhání faxu. Faxová úloha nebyla dokončena.	Pokuste se fax znovu odeslat. Pokud k chybě stále dochází, obraťte se na servis.
Selhání napájení	0	Během přenosu faxu došlo na odesílajícím zařízení k selhání napájení.	Zkuste fax odeslat znovu.
Fax nebyl zjištěn	17 nebo 36	U příjemce nebylo zjištěno faxové zařízení. To může být způsobeno hlasovými voláními.	Zkontrolujte číslo faxu a požádejte příjemce, aby zkontroloval, zda je faxové zařízení zapnuté a připojené. Potom se pokuste fax odeslat znovu.

Zprávy o přijímaných faxech

Tabulka 3-2 Zprávy o přijímaných faxech

Zpráva	Číslo chyby	Popis	Akce
Úspěch	Není k dispozici	Příjem faxu proběhl v pořádku.	Žádný.
Blokováno	Není k dispozici	Příjem faxu byl zablokován přijímajícím faxem prostřednictvím funkce blokování čísla.	Žádný.
Selhání modemu	Libovolné	Neočekávaná nebo špatná odpověď od interního modemu zařízení – například při pokusu o odeslání faxu ve chvíli, kdy je jiný fax přijímán.	Nechte fax odeslat znovu. Pokud k chybě stále dochází, obraťte se na servis.
Chyba komunikace	17, 36	Došlo ke ztrátě nebo přerušení telefonického spojení mezi odesílatelem a příjemcem.	Nechte fax odesílatelem znovu odeslat (v případě, že odesílající zařízení neopakuje odesílání automaticky).
Chyba komunikace	Libovolné kromě 17 nebo 36	Obecný komunikační problém, kdy byl faxový přenos přerušen, nebo neprobíhal dle očekávání.	Nechte fax odeslat znovu. Pokud k chybě stále dochází, obraťte se na servis.
Selhání kapacity	0	Nelze přečíst soubor obrazu nebo jej zapsat na disk. Může to být způsobeno poškozením disku zařízení nebo nedostatkem volného místa na disku.	Nechte fax odeslat znovu. Pokud k chybě stále dochází, obraťte se na servis.
Selhání stránky	0	Nekompatibilní šířka stránky nebo má stránka příliš mnoho špatných řádků.	Nechte fax odeslat znovu. Pokud k chybě stále dochází, obraťte se na servis.
Chyba paměti	0	Nedostatek paměti RAM v zařízení.	Pokud k chybě stále dochází, bude pravděpodobně nutné přidat do zařízení další paměť RAM.
Chyba komprese	0	Poškozený fax – přijatý obrázkový soubor nelze dekodovat.	Nechte fax znovu odeslat. Zapněte režim ECM (Error Correction Mode), pokud ještě není zapnut.
Selhání tisku	0	Poškozený fax – přijatý obrázkový soubor nelze dekodovat.	Nechte fax znovu odeslat. Zapněte režim ECM (Error Correction Mode), pokud ještě není zapnut.
Dotazování neplatné	0	Funkce dotazování faxu se pokusila o načtení faxu z jiného zařízení, ale žádný fax nebyl k dispozici.	Obraťte se na správce dotazovaného faxového zařízení a ověřte, zda je fax dostupný. Poté opakujte akci.

Tabulka 3-2 Zprávy o přijímaných faxech (pokračování)

Zpráva	Číslo chyby	Popis	Akce
Selhání úlohy	Libovolné	Selhání faxu. Tato chyba zahrnuje všechna neurčitá selhání.	Nechte fax odeslat znovu. Pokud k chybě stále dochází, obraťte se na servis.
Selhání napájení	0	Během příjmu faxu došlo k selhání napájení.	Nechte fax znovu odeslat odesílatelem.
Fax nebyl zjištěn	17, 36	Na fax byl proveden hlasový hovor.	Žádné

Hlášení faxu

V následujících částech jsou uvedena faxová hlášení, která zařízení poskytuje. Tato hlášení lze vytisknout nebo zobrazit na ovládacím panelu zařízení.

V tomto zařízení jsou k dispozici následující faxová hlášení:

- Protokol činnosti faxu
- Sestava účtovacích kódů
- seznam blokových faxů
- Seznam rychlých voleb
- Hlášení o faxovém volání

Chcete-li vytisknout nebo zobrazit hlášení faxu, postupujte následujícím způsobem:

1. Na úvodní obrazovce vyhledejte a stiskněte tlačítko **Správa**.
2. Otevřete následující nabídky:
 - **Sestavy**
 - **Hlášení faxu**
3. Stiskněte protokol nebo hlášení, které chcete vytisknout či zobrazit.
4. Stiskněte tlačítko **Tisk** nebo **Zobrazit**.

Protokol činnosti faxu

Protokol činnosti faxu obsahuje následující informace.

- Informace o hlavičce faxu nakonfigurované v zařízení
- Číslo každé faxové úlohy
- Datum a čas všech přijatých a odeslaných faxů a faxů, jejichž odeslání se nezdařilo
- Typ faxové úlohy (odchozí nebo příchozí)

- identifikaci (telefonní číslo, pokud je k dispozici),
- trvání (dobu telefonického spojení),
- počet stránek,
- výsledek (úspěšně odesláno, čekající nebo chyba odeslání včetně typu a kódu chyby).

V databázi je uloženo posledních 500 faxů (záznamy o starších faxech jsou z protokolu odstraněny). Jako položky faxů v databázi jsou obsaženy všechny faxové relace. Faxovou relací může být například odeslaný fax, přijatý fax nebo aktualizace firmwaru. V závislosti na činnosti může hlášení obsahovat méně než 500 položek (pokud jste neodeslali 500 faxů a nepřijali žádný fax ani neprováděli jinou činnost).

Chcete-li protokol používat k vedení záznamů, doporučujeme jej pravidelně tisknout (nejméně každých 500 faxů) a poté jej vymazat.

Hlášení o účtovacích kódech

Hlášení o účtovacích kódech tvoří seznam posledních 500 úspěšně odeslaných faxů seřazených podle účtovacího kódu. Hlášení obsahuje následující informace:

- číslo účtovacího kódu,
- datum a čas všech úspěšně odeslaných faxů,
- identifikační číslo,
- trvání (dobu telefonického spojení),
- počet odeslaných stránek,
- výsledek (úspěch).

V databázi je uloženo posledních 500 faxů (záznamy o starších faxech jsou z databáze odstraněny). Chcete-li hlášení používat k vedení záznamů, měli byste ho pravidelně tisknout (nejméně každých 500 faxů) a potom vymazat.

Hlášení o seznamech blokováných faxů

Hlášení o blokováných faxových číslech obsahuje seznam faxových čísel, z nichž nemá zařízení na základě provedené konfigurace přijímat faxy.

Hlášení o seznamech rychlých voleb

Hlášení o seznamech rychlých voleb uvádí faxová čísla přiřazená názvům rychlých voleb.

Hlášení o faxovém volání

Hlášení o faxovém volání je stručné hlášení, které uvádí stav naposledy odeslaného nebo přijatého faxu.

Vymazání protokolu činnosti faxu

Chcete-li vymazat protokol činnosti faxu, postupujte následujícím způsobem.

1. Na ovládacím panelu stiskněte ikonu [Správa](#).
2. Otevřete následující nabídky:
 - [Nastavení faxu](#)
 - [Smazat protokol činnosti faxu](#)
3. Stisknutím tlačítka [Vymazat](#) vymažte protokol činnosti faxu.

Nastavení služby

Tyto položky v nabídkách ovládacího panelu mohou pomoci při odstraňování problémů, jestliže nápravná opatření uvedená v části [Chybové kódy](#) nebyla úspěšná. Doporučujeme je provádět za asistence pracovníka servisu společnosti HP.

Nastavení v nabídce Řešení problémů

Otevřete nabídku [Správa](#) a potom nabídku [Řešení problémů](#).

Nastavení v nabídce [Řešení problémů](#)

Trasování T.30: Trasování protokolu T.30 je tištěná zpráva obsahující záznam veškeré komunikace mezi faxovým přístrojem odesílatele a příjemce během posledního odesílání nebo příjmu faxu. Tato zpráva obsahuje mnoho technických údajů, které nejsou určeny pro běžné uživatele. Zpráva však obsahuje podrobné chybové kódy a další informace, které mohou být užitečné při odstraňování problému souvisejícího s odesláním nebo příjmem faxu. Tuto zprávu si může vyžádat pracovník servisu společnosti HP, který se pokouší zjistit příčinu problému, a zpráva pomůže určit vhodné opatření.

V34: Toto nastavení má dvě hodnoty: Normální a Vypnuto. Tyto hodnoty řídí přenosovou rychlost modemu. Nastavení Normální umožňuje modemu vybrat (dohodnout s druhým modemem) libovolnou přenosovou rychlost až do hodnoty 33 600 b/s. Nastavení na hodnotu Vypnuto způsobí, že je pro přenosovou rychlost nastavena maximální hodnota 14 400 b/s. Toto nastavení zůstává v platnosti, dokud není změněno.

Režim reproduktoru: Toto servisní nastavení umožňuje nastavit dva režimy: Normální a Diagnostika. V režimu Normální je během vytáčení při počátečním připojení reproduktor modemu zapnutý a poté se vypne. V režimu Diagnostika je reproduktor zapnutý a zůstane zapnutý během veškeré faxové komunikace, dokud nebude obnoveno nastavení Normální.

Nastavení v nabídce Obnovení nastavení

Otevřete nabídku [Správa](#) a potom nabídku [Obnovení nastavení](#).

Nastavení v nabídce [Obnovení nastavení](#)

[Obnovit tovární telekomunikační nastavení](#) nebo [Obnovit výchozí telekomunikační nastavení](#): Tento příkaz umožňuje obnovit výchozí hodnoty některých nastavení provedených v nabídce. Jedná se o hodnoty pro maximální přenosovou rychlost, dobu mezi zazvoněním, V.34, režim reproduktoru a ztrátu přenosového signálu.

Upgrade firmwaru

Firmware ve faxovém příslušenství je možné aktualizovat. Aktualizace firmwaru faxu je prováděna v rámci celkové aktualizace firmwaru zařízení. Další informace naleznete v uživatelské příručce k produktu.

A Servis a podpora

- [Prohlášení o omezené záruce společnosti Hewlett-Packard](#)
- [Zákaznická podpora](#)

Prohlášení o omezené záruce společnosti Hewlett-Packard

VÝROBEK HP	TRVÁNÍ OMEZENÉ ZÁRUKY
Doplňkový analogový fax HP LaserJet 500	1 rok

Společnost HP poskytuje koncovému spotřebiteli záruku na to, že hardware a příslušenství HP bude bez vad materiálu a zpracování po výše uvedené době po jeho zakoupení. Pokud společnost HP obdrží upozornění na takovou vadu v průběhu záruční doby, společnost HP podle svého uvážení opraví nebo vymění vadný produkt. Náhradní produkt může být nový nebo ekvivalentní novému z hlediska výkonu.

Společnost HP poskytuje záruku na to, že software HP, pokud byl správně instalován a užíván, nebude mít závady v provádění programovacích instrukcí z důvodu vady materiálu a zpracování po výše uvedené době po jeho zakoupení. Pokud společnost HP obdrží v záruční době reklamaci takové vady, je povinna vyměnit software, který z důvodu této vady neprovádí programovací instrukce.

Společnost HP nezaručuje, že činnost produktů HP bude nepřerušena nebo bezchybná. V případě, že společnost HP není schopna v přiměřené době opravit nebo vyměnit příslušný produkt podle podmínek stanovených v záruce, má uživatel právo na základě neprodleného vrácení produktu na vrácení ceny, za kterou zboží zakoupil.

Produkty HP mohou obsahovat repasované části ekvivalentní novým z hlediska výkonu nebo náhodně použité součásti.

Záruka se nevztahuje na závady vzniklé v důsledku (a) nesprávné nebo nedostatečné údržby či kalibrace, (b) softwaru, rozhraní, součástí nebo spotřebního materiálu, které nebyly dodány společností HP, (c) neoprávněné úpravy nebo zneužití, (d) provozu v podmínkách, které nesplňují uveřejněné specifikace prostředí produktu nebo (e) nesprávné přípravy či údržby umístění.

AŽ DO ROZSAHU UMOŽŇOVANÉHO PŘÍSLUŠNÝMI MÍSTNÍMI ZÁKONY JSOU UVEDENÉ ZÁRUKY VÝHRADNÍ A NEJSOU POSKYTOVÁNY ŽÁDNÉ DALŠÍ ZÁRUKY JAKÉHOKOLI DRUHU, PSANÉ ANI ÚSTNÍ, AŽ VYJÁDŘENÉ NEBO ODVOZENÉ, A SPOLEČNOST HP VÝSLOVNĚ ODMÍTÁ ODVOZENÉ ZÁRUKY PRODEJNOSTI NEBO VHODNOSTI PRO URČITÉ ÚČELY A USPOKOJIVÉ KVALITY. Zákony některých zemí/oblastí, států nebo provincií nepovolují omezení platnosti odvozené záruky, proto si ověřte, zda se vás výše uvedené omezení týká. Tato záruka vám poskytuje specifická zákonná práva a případná další práva, která se liší podle konkrétní země/oblasti, státu nebo provincie.

Omezená záruka společnosti HP je platná v každé zemi/oblasti a místě, kde má společnost HP zastoupení pro podporu tohoto produktu a kde tento produkt prodává. Úroveň záručních služeb se může lišit podle místních standardů. Společnost HP nebude měnit formu, provedení nebo funkce produktu, aby umožnila jeho provozovatelnost v zemích/oblastech, pro něž nebyl určen z právních důvodů nebo kvůli omezením.

V ROZSAHU POVOLENÉM MÍSTNÍMI ZÁKONY JSOU NÁHRADY POSKYTOVANÉ ZÁKAZNÍKOVI PODLE TÉTO OMEZENÉ ZÁRUKY JEDINOU A VÝHRADNÍ NÁHRADOU, KTEROU MŮŽE ZÁKAZNÍK OBDRŽET. S VÝJIMKAMI UVEDENÝMI VÝŠE NENESE SPOLEČNOST HP ANI JEJÍ DODAVATELÉ V ŽÁDNÉM PŘÍPADĚ ODPOVĚDOST ZA ZTRÁTU DAT NEBO PŘÍMÉ, NEPŘÍMÉ, NÁHODNÉ, NÁSLEDNÉ (VČETNĚ UŠLÉHO ZISKU NEBO DAT) ANI JINÉ ŠKODY, BEZ OHLEDU NA TO, ZDA JSOU TYTO ŠKODY DEFINOVÁNY PODLE SMLOUVY, PRÁVNÍ NORMY NEBO JINÝM ZPŮSOBEM.

Zákony některých zemí/oblastí, států nebo provincií nepovolují vyloučení nebo omezení odpovědnosti za náhodné nebo následné škody, proto si ověřte, zda se vás výše uvedené vyloučení nebo omezení odpovědnosti týká.

ZÁRUČNÍ PODMÍNKY UVEDENÉ V TOMTO PROHLÁŠENÍ NEVYLUČUJÍ, NEOMEZUJÍ ANI NEUPRAVUJÍ ZÁVAZNÁ STATUTÁRNÍ PRÁVA VZTAHUJÍCÍ SE K PRODEJI TOHOTO PRODUKTU UŽIVATELI, POKUD TO DOVOLUJE ZÁKON; POUZE JE DOPLŇUJÍ.

Zákaznická podpora

Získejte telefonickou podporu dostupnou pro vaši zemi/oblast (zdarma během záruční doby)

Mějte po ruce název produktu, sériové číslo, datum zakoupení a popis problému.

Telefonní čísla určená pro vaši zemi/oblast naleznete na letáku, který byl součástí balení produktu, nebo na webové adrese www.hp.com/support/.

Získání 24hodinové internetové podpory

www.hp.com/go/ljanalogfaxaccessory500_manualse

B Technické údaje

- [Specifikace faxového příslušenství](#)
- [Náhradní díly a příslušenství](#)

Specifikace faxového příslušenství

Parametry prostředí	
Provozní prostředí	<ul style="list-style-type: none">• Teplota: 10 až 32,5 °C• Relativní vlhkost: 20 až 80 procent (bez kondenzace)
Skladovací prostředí	<ul style="list-style-type: none">• Teplota: -20 až 40 °C• Relativní vlhkost: Méně než 95 procent (bez kondenzace)
Specifikace faxu	
Kompatibilita faxu	<ul style="list-style-type: none">• CCIT/ITU-T Group 3, EIA/TIA Class 1, Class 2.1
Telefonní konektor	<ul style="list-style-type: none">• RJ11
Kompresní metody	<ul style="list-style-type: none">• MH, MR, MMR a JBIG
Podporované rychlosti odesílání a standardy	<ul style="list-style-type: none">• V.17 při rychlosti 14 400, 12 000, 9 600, 7 200 b/s• V.33 při rychlosti 14 400, 12 000 b/s• V.29 při rychlosti 9,600, 7,200 b/s• V.27 při rychlosti 4 800, 2 400 b/s• V.34 při rychlosti 16 800, 19 200, 21 600, 24 000, 26 400, 28 800, 31 200, 33 600 b/s
Rychlost modemu	<ul style="list-style-type: none">• Až 33 600 bitů za sekundu (b/s)
Rychlé vytáčení	<ul style="list-style-type: none">• Ano
Rozlišení faxu (odesílání a příjem)	<ul style="list-style-type: none">• Standardní – 200 x 100 bodů na palec (dpi)• Jemné – 200 x 200 dpi• Velmi jemné – 300 x 300 dpi• Ultrajemné – 200 x 400 (pouze příjem)• Ultrajemné – 400 x 400 (pouze příjem)

Náhradní díly a příslušenství

Náhradní díly pro faxové příslušenství si můžete objednat prostřednictvím obchodních zástupců nebo prodejce společnosti Hewlett-Packard.

C Informace o předpisech

- [Program ochrany životního prostředí](#)
- [Prohlášení o shodě](#)
- [Předpisy FCC](#)
- [Additional FCC statement for telecom products \(US\)](#)
- [Symbol společnosti Japan Telecom](#)
- [Telephone Consumer Protection Act \(US\)](#)
- [Kanadské předpisy DOC](#)
- [Industry Canada CS-03 requirements](#)
- [Prohlášení EU pro provoz telekomunikačních zařízení](#)
- [New Zealand Telecom Statements](#)
- [Prohlášení o elektromagnetickém rušení \(Tchaj-wan\)](#)
- [Prohlášení VCCI \(Japonsko\)](#)
- [Prohlášení EMC \(Čína\)](#)
- [Prohlášení EMC \(Korea\)](#)
- [Tabulka materiálů \(Čína\)](#)

Program ochrany životního prostředí

Ochrana životního prostředí

Společnost Hewlett-Packard se zavázala vyrábět produkty vykazující vysokou kvalitu také ve vztahu k životnímu prostředí. Tento produkt byl navržen s několika atributy, které minimalizují jeho negativní dopad na životní prostředí.

Plasty

Plastové díly s hmotností vyšší než 25 gramů jsou označeny podle mezinárodních norem, což usnadňuje identifikaci plastů pro účely recyklace po uplynutí životnosti produktu.

Omezení materiálů

Tento produkt společnosti HP neobsahuje rtuť.

Tento produkt společnosti HP neobsahuje baterii.

Likvidace vyřazených zařízení uživatelem

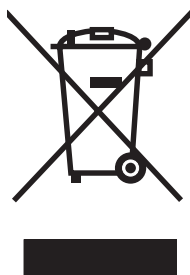

Tento symbol znamená, že produkt nemáte likvidovat společně s ostatním odpadem domácnosti. Chraňte lidské zdraví a prostředí tím, že vyřazené zařízení odevzdáte na určeném sběrném místě, které zajistí recyklaci elektrických a elektronických zařízení. Více informací získáte, pokud budete kontaktovat místní služby pro likvidaci domácího odpadu, nebo na adrese: www.hp.com/recycle.

Další informace

Informace o otázkách ochrany životního prostředí naleznete v těchto dokumentech:

- dokumentu o ekologickém profilu tohoto produktu a mnoha dalších příbuzných produktů společnosti HP,
- závazku společnosti HP chránit životní prostředí,
- systému ekologické správy společnosti HP,
- programu společnosti Hewlett-Packard pro navracení a recyklaci výrobků po uplynutí doby životnosti,
- bezpečnostním listu MSDS (Material Safety Data Sheet).

Navštivte webovou stránku www.hp.com/go/environment nebo www.hp.com/hpinfo/globalcitizenship/environment.

Prohlášení o shodě

Prohlášení o shodě

podle norem ISO/IEC 17050-1 a EN 17050-1: Č. dokumentu: BOISB-0703-00-rel.12.0

Název výrobce:	Hewlett-Packard Company
Adresa výrobce:	11311 Chinden Boulevard Boise, Idaho 83714-1021, USA
prohlašuje, že produkt	
Název produktu:	Analogové faxové příslušenství HP 500
Předpisové číslo modelu:²⁾	BOISB-0703-00
Doplňky produktu	Všechny
Tonerové kazety / obrazový válec	Není k dispozici
splňuje následující technické údaje:	
BEZPEČNOST:	IEC 60950-1:2005 / EN60950-1: 2006 +A11:2009 +A12:2011
EMC:	CISPR22:2005 +A1/ EN55022:2006 +A1 – třída A ¹⁾ , ³⁾ EN 55024:1998 +A1:2001 +A2:2003 EN61000-3-2:2006 +A1:2009 + A2:2009 FCC Název 47 CFR, díl 15, třída A ¹⁾ / ICES-003, 4. vydání
TELECOM:	ES203-201; FCC Název 47 CFR, Část 68 ⁴⁾
RoHOS	EN 50581:2012
Doplňující informace:	
Uvedený produkt splňuje požadavky směrnice o elektromagnetické kompatibilitě 2004/108/ES, směrnice pro nízkonapěťová zařízení 2006/95/ES a směrnice R&TTE 1999/5/ES a je označen příslušným symbolem CE  .	
Toto zařízení splňuje ustanovení části 15 předpisů FCC. Produkt může být provozován na základě následujících dvou podmínek: (1) zařízení nesmí vytvářet škodlivé rušení a (2) musí být schopno zvládat příjem jakéhokoli rušení, včetně takového, které by mohlo ovlivnit jeho funkci.	
1) Produkt byl testován s osobními počítači Hewlett-Packard s typickou systémovou konfigurací.	
2) Z důvodů zákonných nařízení bylo tomuto výrobku přiřazeno Předpisové modelové číslo. Toto číslo by nemělo být zaměňováno za obchodní název nebo čísla produktu.	
3) Produkt splňuje požadavky norem EN55022 & CNS13438 Třída A, pro které platí: *Varování: Toto je produkt třídy A. V obytném prostředí může způsobovat rušení radiových vln. V takovém případě může být nutné, aby uživatel provedl odpovídající opatření.“	
4) Vedle již zmíněných schválení a standardů jsou produktu udělena schválení a standardy v oblasti telekomunikací odpovídající cílovým zemím/oblastem.	
Boise, Idaho 83714-1021, USA	
Únor 2013	

Prohlášení o shodě

podle norem ISO/IEC 17050-1 a EN 17050-1: Č. dokumentu: BOISB-0703-00-rel.12.0

Potřebujete-li získat informace pouze o směrnicích, obraťte se na následující adresy:

Kontakt v Evropě:

Místní prodejní a servisní středisko Hewlett-Packard Sales nebo Hewlett-Packard GmbH, HQ-TRE, Herrenberger Straße 140, 71034 Böblingen, Německo <http://www.hp.com/go/certificates>

Kontakt v USA:

Product Regulations Manager, Hewlett-Packard Company, PO Box 15, Mail Stop 160, Boise, Idaho 83707-0015, (telefon: 208-396-6000)

Předpisy FCC

Toto zařízení bylo testováno a vyhovuje všem podmínkám třídy A pro digitální zařízení uvedeným v části 15 předpisů FCC. Tato omezení jsou navržena tak, aby poskytovala dostatečnou ochranu proti rušivému vyzařování při provozu v komerčním prostředí. Toto zařízení generuje, využívá a může vysílat vysokofrekvenční energii a v případě, že není instalováno a používáno v souladu s návodem k obsluze, může způsobit škodlivé interference s radiokomunikací. Provoz tohoto zařízení v obydlených oblastech bude pravděpodobně způsobovat škodlivé interference. V takovém případě musí uživatel tyto interference na vlastní náklady odstranit.

 **POZNÁMKA:** Jakékoli změny nebo úpravy tiskárny, které nejsou výslovně povoleny společností Hewlett-Packard, mohou mít za následek neplatnost oprávnění uživatele provozovat toto zařízení.

V souladu s limity třídy A části 15 pravidel FCC je pro přenos dat vyžadováno použití stíněného kabelu.

Additional FCC statement for telecom products (US)

This equipment complies with Part 68 of the FCC rules and the requirements adopted by the ACTA. On the back of this equipment is a label that contains, among other information, a product identifier in the format US:AAAEQ##TXXXX. If requested, this number must be provided to the telephone company.

The REN is used to determine the quantity of devices, which may be connected to the telephone line. Excessive RENs on the telephone line may result in the devices not ringing in response to an incoming call. In most, but not all, areas, the sum of the RENs should not exceed five (5.0). To be certain of the number of devices that may be connected to the line, as determined by the total RENs, contact the telephone company to determine the maximum REN for the calling area.

This equipment uses the following USOC jacks: RJ11C.

An FCC-compliant telephone cord and modular plug is provided with this equipment. This equipment is designed to be connected to the telephone network or premises wiring using a compatible modular jack, which is Part 68 compliant. This equipment cannot be used on telephone company-provided coin service. Connection to Party Line Service is subject to state tariffs.

If this equipment causes harm to the telephone network, the telephone company will notify you in advance that temporary discontinuance of service may be required. If advance notice is not practical, the telephone company will notify the customer as soon as possible. Also, you will be advised of your right to file a complaint with the FCC if you believe it is necessary.

The telephone company may make changes in its facilities, equipment, operations, or procedures that could affect the operation of the equipment. If this happens, the telephone company will provide advance notice in order for you to make the necessary modifications in order to maintain uninterrupted service.

If trouble is experienced with this equipment, please see the numbers in this manual for repair and (or) warranty information. If the trouble is causing harm to the telephone network, the telephone company may request you remove the equipment from the network until the problem is resolved.

The customer can do the following repairs: Replace any original equipment that came with the device. This includes the print cartridge, the supports for trays and bins, the power cord, and the telephone cord. It is recommended that the customer install an AC surge arrester in the AC outlet to which this device is connected. This is to avoid damage to the equipment caused by local lightning strikes and other electrical surges.

Symbol společnosti Japan Telecom



A08-0138004

Telephone Consumer Protection Act (US)

ZThe Telephone Consumer Protection Act of 1991 makes it unlawful for any person to use a computer or other electronic device, including fax machines, to send any message unless such message clearly contains, in a margin at the top or bottom of each transmitted page or on the first page of the transmission, the date and time it is sent and an identification of the business, other entity, or individual sending the message and the telephone number of the sending machine or such business, or other entity, or individual. (The telephone number provided cannot be a 900 number or any other number for which charges exceed local or long distance transmission charges).

Kanadské předpisy DOC

Complies with Canadian EMC Class A requirements.

« Conforme à la classe A des normes canadiennes de compatibilité électromagnétiques. « CEM ». »

Industry Canada CS-03 requirements

Notice: The Industry Canada label identifies certified equipment. This certification means the equipment meets certain telecommunications network protective, operational, and safety requirements as prescribed in the appropriate Terminal Equipment Technical Requirement document(s). The Department does not guarantee the equipment will operate to the user's satisfaction. Before installing this equipment, users should ensure that it is permissible for the equipment to be connected to the facilities of the local telecommunications company. The equipment must also be installed using an acceptable method of connection. The customer should be aware that compliance with the above conditions may not prevent degradation of service in some situations. Repairs to certified equipment should be coordinated by a representative designated by the supplier. Any repairs or alterations made by the user to this equipment, or equipment malfunctions, may give the telecommunications company cause to request the user to disconnect the equipment. Users should ensure for their own protection that the electrical ground connections of the power utility, telephone lines, and internal metallic water pipe system, if present, are connected together. This precaution can be particularly important in rural areas.

! UPOZORNĚNÍ: Users should not attempt to make such connections themselves, but should contact the appropriate electric inspection authority, or electrician, as appropriate. The Ringer Equivalence Number (REN) of this device is 0,0.

Notice: The Ringer Equivalence Number (REN) assigned to each terminal device provides an indication of the maximum number of terminals allowed to be connected to a telephone interface. The termination on an interface may consist of any combination of devices subject only to the requirement that the sum of the Ringer Equivalence Number of all the devices does not exceed five (5.0). The standard connecting arrangement code (telephone jack type) for equipment with direct connections to the telephone network is CA11A.

Prohlášení EU pro provoz telekomunikačních zařízení

Tento produkt je určen k připojení k veřejným analogovým komutovaným telekomunikačním sítím PSTN v zemích/oblastech Evropského hospodářského prostoru (EEA).

Produkt splňuje požadavky směrnic EU R a TTE 1999/5/ES (doložka II) a obdržel příslušný certifikát CE Conformity.

Další podrobnosti naleznete v jiné části této příručky v Prohlášení o shodě vydaném výrobcem.

V důsledku rozdílů mezi sítěmi PSTN v jednotlivých státech však pro tento produkt nemůže být poskytnuta záruka na funkčnost za všech okolností ve všech koncových bodech sítí PSTN. Kompatibilita zařízení pro činnost v síti PSTN závisí na správném nastavení zvoleném uživatelem při přípravě připojení k síti. Postupujte podle pokynů v uživatelské příručce.

Vyskytnou-li se potíže s kompatibilitou pro provoz v síti, obraťte se na dodavatele zařízení nebo na zástupce společnosti HP v dané zemi/oblasti.

Při připojení ke koncovému bodu sítě PSTN může být vyžadováno splnění dalších požadavků nastavených místním operátorem sítě PSTN.

New Zealand Telecom Statements

The grant of a Telepermit for any item of terminal equipment indicates only that Telecom has accepted that the item complies with minimum conditions for connection to its network. It indicates no endorsement of the product by Telecom, nor does it provide any sort of warranty. Above all, it provides no assurance that any item will work correctly in all respects with another item of Telepermitted equipment of a different make or model, nor does it imply that any product is compatible with all of Telecom's network services.

This equipment may not provide for the effective hand-over of a call to another device connected to the same line.

This equipment shall not be set up to make automatic calls to the Telecom "111" Emergency Service.

This product has not been tested to ensure compatibility with the FaxAbility distinctive ring service for New Zealand.

Prohlášení o elektromagnetickém rušení (Tchaj-wan)

警告使用者：

這是甲類的資訊產品，在居住的環境中使用時，可能會造成射頻干擾，在這種情況下，使用者會被要求採取某些適當的對策。

Prohlášení VCCI (Japonsko)

この装置は、クラスA情報技術装置です。この装置を家庭環境で使用すると電波妨害を引き起こすことがあります。この場合には使用者は適切な対策を講ずるよう要求されることがあります。

VCCI-A

Prohlášení EMC (Čína)

此为A级产品，在生活环境中，该产品可能会造成无线电干扰。在这种情况下，可能需要用户对其干扰采取切实可行的措施。

Prohlášení EMC (Korea)

A급 기기 (업무용 방송통신기기)	이 기기는 업무용(A급)으로 전자파적합등록을 한 기기이오니 판매자 또는 사용자는 이점을 주의하시기 바라며, 가정 외의 지역에서 사용하는 것을 목적으로 합니다.
-----------------------	--

Tabulka materiálu (Čína)

有毒有害物质表

根据中国电子信息产品污染控制管理办法的要求而出台

部件名称	有毒有害物质和元素					
	铅 (Pb)	汞 (Hg)	镉 (Cd)	六价铬 (Cr(VI))	多溴联苯 (PBB)	多溴二苯醚 (PBDE)
打印引擎	X	0	0	0	0	0
控制面板	0	0	0	0	0	0
塑料外壳	0	0	0	0	0	0
格式化板组件	X	0	0	0	0	0
碳粉盒	X	0	0	0	0	0

0609

0：表示在此部件所用的所有同类材料中，所含的此有毒或有害物质均低于 SJ/T11363-2006 的限制要求。

X：表示在此部件所用的所有同类材料中，至少一种所含的此有毒或有害物质高于 SJ/T11363-2006 的限制要求。

注：引用的“环保使用期限”是根据在正常温度和湿度条件下操作使用产品而确定的。

Rejstřík

A

adresář faxu 114
aktivace porovnávání faxových
čísel v rychlé volbě 21
archivace faxu 32, 33
povolení 33
archivace faxů 32, 33, 108
povolení 108

B

baterie obsažené 148
blokování příchozích faxů 29,
103

Č

časový plán tisku faxu 28

D

databáze 56
detekce oznamovacího tónu 87
detekce oznamovacího tónu,
nastavení 18
dokument, symboly 2
DSS. Viz nástroj digital sending

E

EWS
povolení vyžádání 109

F

fax
odesílání 36, 111
potíže s podáváním 46, 127
přůvodce konfigurací 12
přůvodce nastavením 79
příjem 115
připojení k telefonní lince 11
rozlišení 144
tisk 121
vyžadované nastavení 11, 79
zrušit 40, 115
faxová nastavení přizpůsobení na
stránku 106
faxová nastavení stran 107
faxová nastavení výběru papíru
106
faxová nastavení výstupní
přihrádky 106
faxová nastavení zásobníku
papíru 107
faxové příslušenství
připojení telefonní linky 11
faxy na vyžádání 30, 109
FCC, předpisy 151
formát předlohy 25
fotografie, nízká kvalita 36, 111
funkce, popis 3
funkčnost faxu 11, 79

H

hlasitost faxového vytáčení 84
hlasitost modemu 16
hlasitost vyzvánění 28
hlasové volání a opakované
pokusy 42, 121
hlášení o seznamech blokováných
faxů
tisk 56, 136
hlášení o účtovacích kódech
tisk 56, 136
hlášení o volání 54, 136
hlášení T.30 Trace 57, 137
HP Color LaserJet CM 3530 5
HP Color LaserJet CM 4540 59
HP Color LaserJet Enterprise
M4555 59
HP LaserJet Enterprise 500 59
HP LaserJet Enterprise 500 Color
59

HP LaserJet Enterprise M725 MFP
Series 59

CH

chyba
kódy 50, 130

I

instalace
HP Color LaserJet CM3530 6
HP Color LaserJet CM4540 60
HP Color LaserJet M4555 64
HP LaserJet Enterprise 500 68
HP LaserJet Enterprise 500
MFP 72
instalace faxového příslušenství 6,
60, 64, 68, 72
integrováný Webový server 14,
82
interval opakování volby,
nastavení 17, 85

K

Kanadské předpisy DOC 154
komprimace JBIG
nastavení 20
konfigurace
vzdálená 14, 82
kontaktování společnosti HP 141

L

LAN fax 12
likvidace, konec životnosti 148
likvidace na konci životnosti 148

N

nabídka, nastavení faxu 12
nabídka s nastavením se
nezobrazí 12
náhled obrazu 91
náhradní díly 145
nastavení
aktivace porovnávání faxových
čísel v rychlé volbě 21
detekce oznamovacího tónu
18
fax 16, 84
formát data a času 81
hlasitost modemu 16
interval opakování volby 17
komprimace JBIG 20

- nabídka 12
 - nastavení světlosti 21
 - obecná nastavení odesílání 88
 - obecný fax 19
 - odeslání faxu 16, 84
 - opakovaná volba čísla, které neodpovídá 18
 - opakovaná volba obsazeného čísla 17
 - ostrost 20
 - paměťový zámek 121
 - potvrzení faxového čísla 20
 - pozadí 21
 - překryvné záhlaví 18
 - přeposílání faxů 33
 - příjem faxu 28, 97
 - režim opravy chyb 22
 - režim volby 16
 - rozlišení 23
 - směrové číslo 19
 - účtovací kódy 22, 96
 - vyžadované 11, 79
 - nastavení data/času 12, 81
 - nastavení faxu 16, 84, 97
 - blokování příchozích faxů 29
 - časový plán tisku faxu 28
 - datum a čas 81
 - hlasitost vyzvánění 28
 - obecně 19
 - odeslání 16, 84
 - příjem 28, 97
 - volba 16, 84
 - zpracování obrazu 99
 - nastavení frekvence vyzvánění faxu 99
 - nastavení hlasitosti vyzvánění
 - hlasitost vyzvánění 28
 - nastavení hlasitosti vyzvánění faxu 97
 - nastavení intervalu vyzvánění faxu 99
 - nastavení odesílání faxu
 - detekce oznamovacího tónu 87
 - hlasitost vytáčení 84
 - interval opakování volby 85
 - náhled obrazu 91
 - obecná 88
 - odstranění prázdných stránek 96
 - opakovaná volba čísla, které neodpovídá 87
 - opakovaná volba obsazeného čísla 86
 - opakování vytáčení při chybě 86
 - orientace obsahu 93
 - potvrzení faxového čísla 88
 - režim opravy chyb 90
 - režim volby 85
 - rozlišení 91
 - rychlost 85
 - směrové číslo 88
 - text/obrázek 95
 - úprava obrazu 94
 - velikost originálu 93
 - výchozí možnosti úlohy 22
 - vytvoření úlohy 95
 - nastavení odeslání faxu 16, 84
 - volba 16, 84
 - nastavení ostrosti
 - pro odesílané faxy 20
 - nastavení oznámení 24, 31, 92
 - nastavení počtu zazvonění před příjmem faxu 98
 - nastavení pozadí
 - kopírování barevných stránek 21
 - odebrání z odesílaných faxů 21
 - nastavení příchozích faxů
 - přízpůsobení na stránku 32
 - razítkování přijatých faxů 31
 - výběr zásobníku papíru 32
 - nastavení příjmu faxu 28, 97
 - blokování faxů 103
 - časový plán tisku faxu 28
 - frekvence vyzvánění 99
 - hlasitost vyzvánění 97
 - interval vyzvánění 99
 - nastavení 28, 97
 - nastavení stran 107
 - oznámení 31, 104
 - přízpůsobení na stránku 106
 - razítkování přijatých faxů 105
 - rychlost 98
 - výběr papíru 106
 - výchozí možnosti úlohy 30
 - výstupní přihrádka 106
 - zásobník papíru 107
 - zazvonění před příjmem 98
 - nastavení příjmu faxů
 - blokování příchozích faxů 29
 - nastavení razítkování přijatých faxů 105
 - nastavení služby 57, 137
 - nastavení světlosti pro odesílané faxy 21
 - nastavení volby faxu 16, 84
 - nastavení zabezpečení 42
 - nástroj digital sending, vzdálená konfigurace 15, 83
 - název společnosti 13
 - nekonfigurováno 11, 79
- O**
- obecná nastavení faxu 19
 - obecná nastavení odesílání faxu 88
 - obrázky, nízká kvalita 36, 111
 - odeslání faxu
 - čísla z adresáře faxu 114
 - čísla z telefonního seznamu 39
 - několika příjemcům 40, 116
 - odstranění několika příjemců 41, 117
 - odpad, likvidace 148
 - odstranění
 - prázdné stránky 27
 - odstranění prázdných stránek 27, 96
 - omezení materiálu 148
 - opakovaná volba čísla, které neodpovídá 87
 - nastavení 18
 - opakovaná volba obsazeného čísla 86
 - nastavení 17
 - opakování vytáčení při chybě 86
 - orientace 25
 - orientace obsahu 25, 93
 - oznámení faxu 24, 31, 92
 - oznámení nastavení faxu 104
- P**
- paměť, ukládání a mazání faxů 36, 111

- paměťový zámek
 - PIN 42
 - povolení 121
 - zakázání 121
- panel se stavovými zprávami 111
- PIN
 - reset 43
 - vytvoření 42
 - změna 43
- plánování
 - tisk faxu 102
- plánování tisku faxů 102
- počet zazvonění před příjmem 98
- podpora 141
- pomalý přenos faxu 47, 129
- pomalý příjem faxů 48, 128
- potíže s podáváním 46, 127
- potvrzení faxového čísla 20, 88
- pozastavení, při volbě 36, 111
- poznámky 2
- prohlášení EMC pro Koreu 158
- prohlášení o elektromagnetickém rušení pro Tchaj-wan 157
- prohlášení o shodě 149
- prohlášení VCCI pro Japonsko 157
- prohlížeč, Web
 - vzdálená konfigurace 14, 82
- protokol/hlášení
 - hlášení o faxovém volání 54, 136
 - hlášení o seznamech blokovaných faxů 56, 136
 - hlášení o seznamech rychlých voleb 57, 136
 - hlášení o účtovacích kódech 56, 136
 - hlášení o účtování, vymazání 56
 - protokol činnosti 55, 135
 - protokol činnosti, vymazání 137
 - protokol o činnosti, vymazání 56
- protokol činnosti 55, 135
- průvodce, konfigurace faxu 12
- průvodce, nastavení faxu 79
- překryvné záhlaví
 - nastavení 18
- přeposílání faxu 33

- přeposílání faxů 32, 33, 108
 - povolení 108
- příjem faxu 115
- připojení k modemu 79
- příslušenství 145
- přizpůsobení na stránku 32, 106
- pulzní volba
 - nastavení 16, 85

R

- razítkování přijatých faxů 31
- režim opravy chyb
 - nastavení 22, 90
- režim volby
 - nastavení 16, 85
- režim volby faxu 85
- rozlišení
 - nastavení 23, 91
- rozlišení, fax 144
- rychlá volba
 - hlášení o seznamech 57, 136
 - odstranění 41, 117
 - vytvoření 40, 116
- rychlost modemu 48, 128, 144
- rychlost odesílání faxu 85
- rychlost příjmu faxu 98

Ř

- řešení potíží
 - nabídka s nastavením faxu se nezobrazí 12
 - pomalý přenos faxu 47, 129
 - pomalý příjem faxů 48, 128
 - systémy PBX 47, 129
- řešení potíží se systémy PBX 47, 129
- řešení potíží s telefonními linkami 47, 129

S

- seznam blokovaných faxů
 - odebrání čísel ze 29
 - odstranění čísel ze 104
 - vymazání všech čísel 30
 - vytvoření 29, 103
- skupinová volba. Viz rychlá volba
- směrnice
 - prohlášení o shodě 149
- směrové číslo 88
- automatická volba 19, 88
- nastavení 19

- součásti 4
- specifikace 144
- specifikace prostředí 144
- stav, stránka s faxovým příslušenstvím 45, 125
- strany originálu 23
- symboly v dokumentu 2

T

- telefonní číslo 13
- telefonní linka
 - připojení 79
- telefonní linka, připojení faxového příslušenství 11
- telefonní seznam 39
- text/obrázek 95
 - optimalizace 26
- tipy 2
- tisk uzamčených faxů 121
- tónová volba
 - nastavení 16, 85

U

- účtovací kódy 22, 96
- úložiště, prostředí 144
- upgrade firmwaru 58, 138
- upozornění 2
- úprava obrazu 26, 94

V

- varování 2
- velikost originálu 93
- VoIP 43, 122
- výběr zásobníku papíru 32
- výchozí možnosti úlohy 22, 30, 104
- vymazání dat protokolu/hlášení 56
- vymazání dat z protokolu/hlášení 137
- výrobek neobsahující rtuť 148
- vytvoření úlohy 27, 95
- vyžádání 30, 108, 109
 - povolení 109
- vyžadované nastavení země/oblast 11, 79
- vzdálená konfigurace 14
 - nástroj digital sending 15, 83
 - Web Jetadmin 14, 82
 - Webový prohlížeč 14, 82
 - vzdálená konfigurace faxu 82

W

Web Jetadmin, vzdálená
konfigurace 14, 82

Z

záhlaví faxu 13
zákaznická podpora 141
záruka
 produkt 139
 zařízení 140
země/oblast 13
zpracování obrazu
 detekce barev 100
 nastavení 99
 orientace obrazu 102
 oříznutí stránky 101
 ostrost 100
 úprava tónu 102
 vymazání okrajů 100
zrušení faxu 40, 115



CC487-91214

