

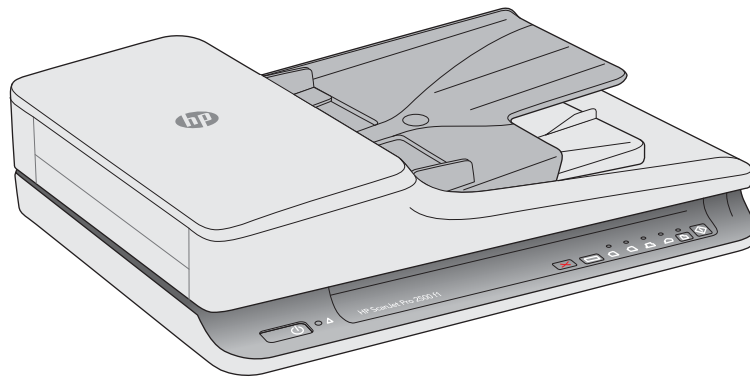

ScanJet Pro 2500 f1 flatbed scanner

Guía del usuario



www.hp.com/support



HP ScanJet Pro 2500 f1 flatbed scanner

Guía del usuario

Copyright y licencia

© 2015 Copyright HP Development Company, L.P.

Está prohibida la reproducción, adaptación o traducción sin permiso previo por escrito, excepto por lo que permitan las leyes del copyright.

La información contenida aquí está sujeta a cambios sin previo aviso.

Las únicas garantías para los productos y servicios de HP se exponen en las declaraciones de garantía expresa que se adjuntan a dichos productos y servicios. No se debe interpretar que la información contenida en el presente documento constituye una garantía adicional. HP no será responsable de los errores u omisiones técnicos o de edición que incluya el presente documento.

Créditos de marcas comerciales

ENERGY STAR® y la marca ENERGY STAR® son marcas registradas en Estados Unidos.

Microsoft®, Windows®, Windows® XP y Windows Vista® son marcas comerciales registradas en EE.UU. de Microsoft Corporation.

Apple y el logotipo de Apple son marcas comerciales de Apple Computer, Inc. registradas en EE. UU. y otros países/regiones. iPod es una marca comercial de Apple Computer, Inc. iPod sólo puede utilizarse para realizar copias legales de contenidos o con autorización del propietario de los derechos. No piratees música.

OS X es una marca comercial de Apple Inc., registrada en EE. UU. y otros países.

AirPrint es una marca comercial de Apple Inc., registrada en EE. UU. y otros países.

Edición 3, 11/2015

Tabla de contenido

1 Información general sobre el producto	1
Vistas del producto	2
Vista frontal	2
Vista posterior	2
Números de serie y de producto	3
Panel de control	3
Especificaciones del producto	5
Especificaciones técnicas	5
Sistemas operativos compatibles	5
Dimensiones del producto	5
Consumo de energía, especificaciones eléctricas y emisiones acústicas	5
Rango de entorno operativo	6
Configuración del hardware e instalación del software del producto	7
Configuración del hardware	7
Cómo obtener actualizaciones de software	7
Características del producto	8
Características del producto	8
Software del escáner (Windows)	9
Software HP Scan	9
Utilidad de herramientas del escáner HP	9
HP TWAIN	9
Software del escáner (OS X)	10
Configuración del modo de suspensión y el apagado automático	11
2 Uso del escáner	13
Carga de originales	14
Consejos para cargar documentos	14
Tipos de papel compatibles	15
Cargue el documento en el cristal del escáner	15
Cargue papel en la bandeja de entrada del alimentador automático de documentos (ADF)	15
Introducción	16
Instrucciones que debe seguir antes de cargar documentos	16

Cargue documentos del mismo tamaño	17
Iniciar una digitalización desde el hardware	18
Digitalización con los botones del panel de control	18
Utilice el software de digitalización (Windows)	19
Trabaje con los accesos directos de digitalización	19
Ver accesos directos de digitalización	19
Crear accesos directos de digitalización	19
Modificar los accesos directos	19
Digitalización mediante el software HP Scan (Windows)	19
Digitalizar a una imagen (Windows)	20
Digitalizar a PDF (Windows)	20
Digitalizar texto para edición (OCR) (Windows)	20
Digitalizar a correo electrónico (Windows)	20
Digitalizar a la nube (Windows)	20
Digitalice documentos largos o muy largos (Windows)	21
Detectar el tamaño de página automáticamente (Windows)	21
Detectar color automáticamente (Windows)	21
Digitalice mediante el modo blanco y negro de texto mejorado (Windows)	21
Utilice el software de digitalización (OS X)	23
Digitalizar documentos (OS X)	23
Enviar por correo electrónico (OS X)	23
Digitalización mediante otras aplicaciones (OS X)	24
Consejos sobre digitalización	25
Optimizar las velocidades de digitalización y de la ejecución de las tareas	25
Digitalización de originales frágiles	25
3 Cuidado y mantenimiento	27
HP Scanner Tools Utilityficha Mantenimiento (Windows)	28
HP Utility (Mac OS X)	29
Limpieza del producto	30
Limpieza del cristal del escáner	30
Introducción	30
Elementos necesarios para la limpieza	30
Limpieza del cristal del escáner	30
Limpie las bandas de digitalización del alimentador automático de documentos	31
Introducción	31
Limpie las tiras de digitalización	31
Limpieza de los rodillos	32
Introducción	32
Limpieza de los rodillos	32
Sustitución de piezas	35

Sustituya la cubierta del rodillo	35
Sustituya el kit del rodillo	37
Sustituya el módulo de rodillo de recogida	39
Pedidos de piezas y accesorios	41
4 Solucionar problemas	43
Consejos básicos de solución de problemas	44
Probar el escáner	45
Restablecimiento del escáner	46
Solución de problemas de instalación del escáner	47
Comprobación de los cables	47
Desinstale y reinstale las herramientas y los controladores de HP ScanJet (Windows)	47
Atascos de papel	49
Eliminación de atascos de la trayectoria del papel del escáner	49
Un elemento cargado en el escáner se atasca repetidamente	50
Problemas de alimentación del papel	51
Introducción de varias hojas, desviaciones, errores de alimentación o atascos de papel	51
El papel no se introduce en el escáner	51
Los originales se enrollan en la bandeja de salida del escáner	52
Problemas de calidad de imagen	53
Las imágenes digitalizadas no están rectas	53
Las imágenes digitalizadas presentan rayas o arañazos	53
La imagen digitalizada es borrosa	53
La digitalización es completamente blanca o completamente negra	53
La parte inferior de la imagen digitalizada está cortada	53
Problemas de funcionamiento del escáner	54
Problemas de conexión	54
Comprobación de la conexión USB	54
Los botones no funcionan correctamente	54
Los botones del escáner no funcionan adecuadamente	54
Problemas de rendimiento de digitalización	55
El escáner no inicia la digitalización inmediatamente	55
El escáner solo digitaliza una cara de una página de dos caras	55
Faltan páginas digitalizadas en el destino de la digitalización	55
Las páginas digitalizadas están desordenadas en el destino de la digitalización	55
Los archivos de digitalización son demasiado grandes	55
Problemas de encendido	57
Comprobación de la alimentación del escáner	57
El escáner no se enciende	57
El escáner se sigue apagando	57
Solución de problemas adicionales	59

Índice 61

1 Información general sobre el producto

Este Manual del usuario contiene información importante sobre HP ScanJet Pro 2500.

- [Vistas del producto](#)
- [Especificaciones del producto](#)
- [Configuración del hardware e instalación del software del producto](#)
- [Características del producto](#)
- [Software del escáner \(Windows\)](#)
- [Software del escáner \(OS X\)](#)
- [Configuración del modo de suspensión y el apagado automático](#)

Para obtener más información, consulte www.hp.com/support/. Haga clic en **Solución de problemas**. Introduzca el nombre del escáner (HP ScanJet Pro 2500) y, a continuación, haga clic en **Buscar**.

La ayuda detallada de HP para este producto incluye lo siguiente:

- Instalación y configuración
- Conocimiento y uso
- Solución de problemas
- Descarga de las actualizaciones de software
- Cómo participar en foros de asistencia
- Cómo encontrar información legal y sobre la garantía

Vistas del producto

Esta sección describe los componentes físicos de HP ScanJet Pro 2500.

Vista frontal

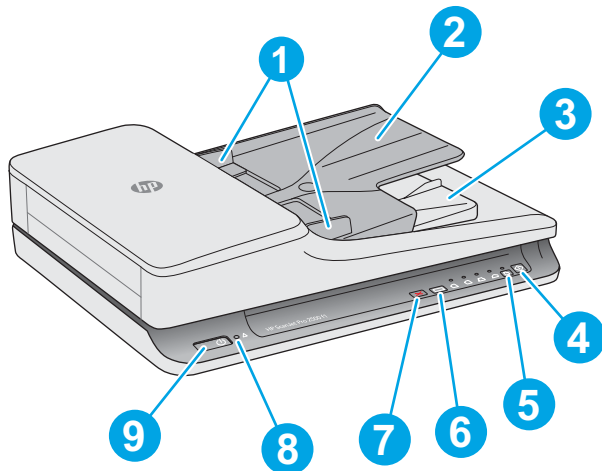

1. Guías del papel

2. Bandeja de entrada de documentos

3. Bandeja de salida de documentos

4. Botón Digitalizar

5. Botón de alternancia simplex/dúplex e indicador LED

6. Botón de acceso directo de digitalización e indicadores LED

7. Botón Cancelar

8. Indicador LED de error

9. Botón de encendido

Vista posterior

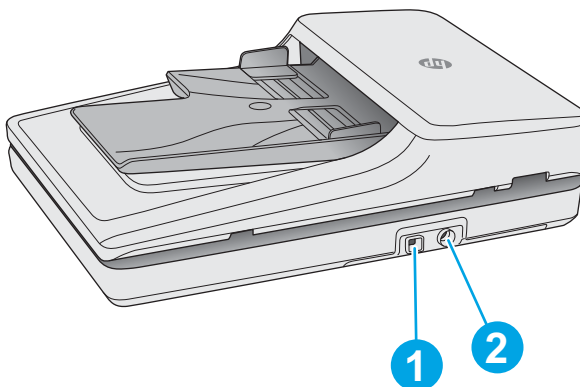

1. Puerto USB

2. Conector de alimentación

Números de serie y de producto

Los números de serie y de producto se encuentran en la parte inferior del escáner.

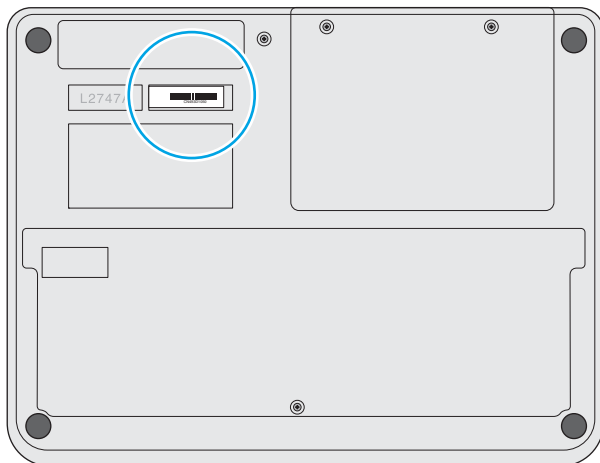

Panel de control

Utilice los botones del panel de control para encender o apagar la unidad, y para iniciar o cancelar una digitalización.

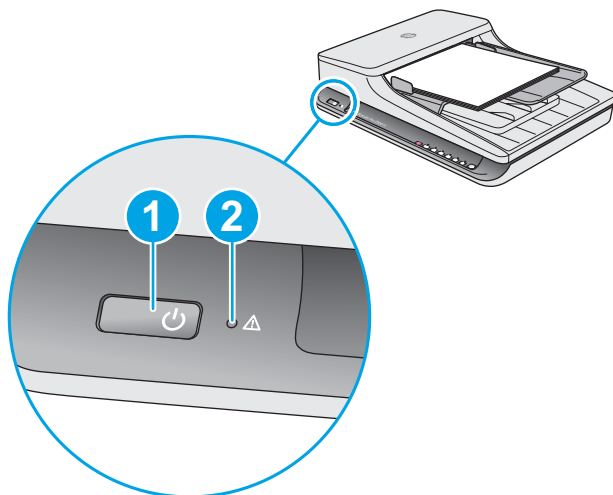

Designación	Nombre	Descripción
1	Botón de alimentación	Pulse el botón de encendido para encender el escáner. Mantenga pulsado el botón de encendido durante tres segundos para apagar el escáner.
2	Indicador LED de error	Indica un error con la digitalización.

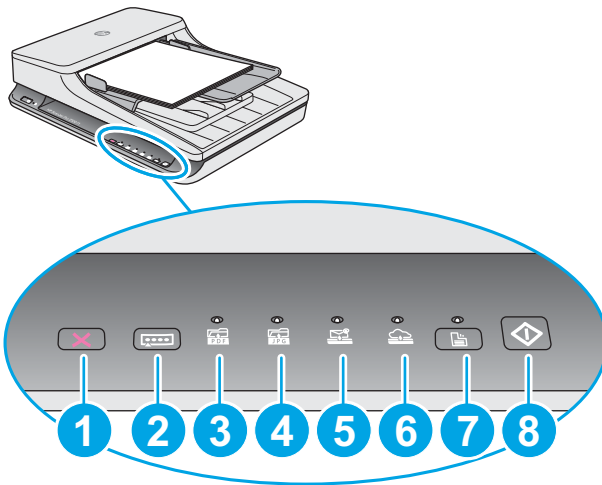

Designación	Nombre	Descripción
1	Botón Cancelar	Pulse el botón de cancelar para cancelar una digitalización.
2	Botón de acceso directo de digitalización	<p>Pulse este botón para alternar y seleccione una opción de acceso directo de digitalización:</p> <ul style="list-style-type: none"> • Digitalizar a PDF • Digitalizar a JPEG (imagen) • Digitalizar a correo electrónico • Digitalizar a la nube <p>El acceso directo seleccionado quedará señalado por el indicador LED correspondiente.</p> <p>NOTA: La configuración de los accesos directos se puede establecer en el software HP Scan.</p>
3	Digitalizar a PDF Indicador LED	Indica que el acceso directo de Digitalizar a PDF está seleccionado.
4	Digitalizar a JPEG Indicador LED	Indica que el acceso directo de Digitalizar a JPEG (imagen) está seleccionado.
5	Digitalizar a correo electrónico Indicador LED	Indica que el acceso directo de Digitalizar a correo electrónico está seleccionado.
6	Digitalizar a la nube Indicador LED	Indica que el acceso directo de Digitalizar a la nube está seleccionado.
7	Botón de alternancia simplex/dúplex e indicador	Pulse este botón para alternar entre digitalización simplex o dúplex. Cuando el indicador LED está encendido, es porque indica la función de digitalización dúplex.
8	Botón Digitalizar	Pulse el botón Digitalizar para iniciar una digitalización.

Especificaciones del producto

Especificaciones técnicas

Especificaciones del alimentador automático de documentos:

Nombre	Descripción
Capacidad de la bandeja de entrada	50 hojas de 75 g/m ²
Tamaño mínimo del papel	5.8 x 3.5 pulg.
Tamaño máximo del papel	122 x 8.5 pulg.
Peso mínimo del papel	60 g/m
Peso máximo del papel	105 g/m
Espacio de guía mínimo del papel	89 mm

Sistemas operativos compatibles

Sistemas operativos compatibles	Windows 7
	Windows 8
	Windows 8.1
	Windows 10
	OS X Mavericks 10.9
	OS X Yosemite 10.10

Dimensiones del producto

Tabla 1-1 Dimensiones del producto

Producto	Altura	Profundidad	Anchura	Peso
HP ScanJet Pro 2500 f1	122 mm	351 mm	452 mm	4,3 kg

Consumo de energía, especificaciones eléctricas y emisiones acústicas

El uso de energía desciende de forma significativa en el modo preparado o de reposo, que ahorra recursos naturales y dinero sin que afecte al alto rendimiento del producto.

Producto	Alimentación de CA	Reposo	Apagado	Encendido/ Preparado (digitalización en superficie plana)	Encendido/ Preparado (digitalización dúplex a través del alimentador automático de documentos)
HP ScanJet Pro 2500	AC110V	1,8 W	0,2 W	10,7 W a 300 ppp	15,3 W a 300 ppp
				8,8 W en 600 ppp	10,6 W a 600 ppp
HP ScanJet Pro 2500	AC230V	1,69 W	0,16 W	11 W a 300 ppp	15,9 W a 300 ppp
				9,2 W a 600 ppp	10,9 W a 600 ppp

Rango de entorno operativo

Este producto ha sido diseñado para recibir alimentación de una unidad de energía homologada, catalogada como **fuentes de energía limitada** (o **LPS**, por sus siglas en inglés). La fuente de alimentación tiene una potencia nominal de 100–240 V~ y posee una salida de CC de 24 V CC; 1,5 A y 36 W.

Nombre	Descripción
Temperatura	Funcionamiento del escáner: de 10 a 35 °C
	Almacenamiento: de -40 a 65 °C
Humedad relativa	Funcionamiento del escáner: del 10 al 80 % sin condensación de 10 a 35 °C
	Almacenamiento: hasta el 90 % entre de 0 a 65 °C

Configuración del hardware e instalación del software del producto

Configuración del hardware

Para obtener instrucciones de configuración básicas, consulte la Guía de instalación suministrada con el escáner. Para obtener instrucciones adicionales, visite el sitio web de soporte de HP.

Vaya a www.hp.com/support si desea obtener ayuda detallada de HP para el escáner. Encuentre ayuda sobre los temas siguientes:

- Instalación y configuración
- Conocimiento y uso
- Solución de problemas
- Descarga de las actualizaciones de software
- Cómo unirse a foros de asistencia
- Cómo encontrar información sobre normativas y garantía

Cómo obtener actualizaciones de software

Para obtener información sobre las últimas actualizaciones de software, consulte www.hp.com/support, seleccione su ubicación, haga clic en **Controladores y software** y, a continuación, busque el nombre o número de su producto.

Características del producto

Características del producto

Resolución	<ul style="list-style-type: none">• 1200 píxeles por pulgada (ppp) para la digitalización en superficie plana• 600 píxeles por pulgada (ppp) para la digitalización a través del alimentador automático de documentos
Memoria	64 MB
Funciones ecológicas	<ul style="list-style-type: none">• De forma predeterminada el dispositivo pasará al modo de suspensión después de 15 minutos de inactividad• Alto contenido de componentes y materiales reciclables• Reconocido por ENERGY STAR®

Software del escáner (Windows)

El HP ScanJet Pro 2500 viene con una gran variedad de controladores y software de digitalización de Windows, como HP Scan, ReadIris, CardIris y PaperPort.

Software HP Scan

Cree, administre y edite accesos directos de digitalización con el software HP Scan.

Utilidad de herramientas del escáner HP

Utilice HP Scanner Tools Utility para cambiar la configuración de administración de energía del escáner y encontrar información acerca de la configuración, el estado y el mantenimiento del escáner.

HP TWAIN

HP TWAIN permite realizar digitalizaciones con software de digitalización compatible con TWAIN de otros proveedores (distintos a HP). No todo el software compatible con TWAIN funciona de la misma manera, por lo que se recomienda consultar cómo realizar digitalizaciones en la documentación del software.

Software del escáner (OS X)

HP ScanJet Pro 2500 proporciona un controlador de escáner para Mac OS X. Esto permite utilizar el escáner con una aplicación compatible con ICA, incluidas las aplicaciones Captura de imagen y Vista preliminar que ya están instaladas en su Mac OS X.

- Image Capture proporciona las características básicas de digitalización para digitalizar documentos. Image Capture está disponible en la carpeta **Aplicaciones**.
- HP Utility permite configurar el dispositivo y asignar el flujo de trabajo del botón de digitalización en un Mac OS X. HP Utility está disponible en la carpeta **Aplicaciones/HP**.

Configuración del modo de suspensión y el apagado automático

De forma predeterminada, el escáner entrará en modo de suspensión tras 15 minutos de inactividad y se apagará automáticamente tras dos horas de inactividad para ahorrar energía.

Windows: Siga los pasos que se indican a continuación para cambiar la configuración predeterminada de apagado automático:

1. Inicie HP Scanner Tools Utility mediante una de las siguientes acciones:
 - Haga clic en **Inicio, Programas o Todos los programas**, seleccione **HP**, seleccione **ScanJet**, seleccione **2500 f1** y, a continuación, haga clic en **Scanner Tools Utility**.
 - En la pantalla de **Inicio**, haga clic en la ficha HP Scanner Tools Utility.
2. Haga clic en la ficha **Configuración** y a continuación seleccione la configuración apropiada para el modo de suspensión y apagado automático.
 - Para especificar el periodo de inactividad tras el cual el escáner se apaga, seleccione el valor adecuado (**1 hora, 2 horas, 4 horas o 8 horas**) del **Apagado automático: Apagar el escáner después de:** en la lista desplegable.

Mac OS X: Use HP Utility para cambiar la configuración predeterminada de suspensión y apagado automático.

2 Uso del escáner

Los temas siguientes describen cómo cargar y digitalizar originales.

Carga de originales

Los temas siguientes describen cómo cargar los originales en el alimentador de documentos y el cristal del escáner.

Consejos para cargar documentos









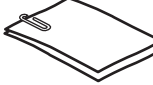

- La capacidad máxima del alimentador de documentos es de 50 hojas de papel de 75 g/m² (20 lb). Si se utiliza un papel más pesado, la capacidad máxima se reduce.

 **SUGERENCIA:** Utilice las líneas de las guías del papel de la bandeja de entrada para que le ayuden a no superar la capacidad del alimentador de documentos.

- Asegúrese de que los documentos siguen estas pautas:

Ancho:	89 mm a 216 mm
Longitud:	148 mm a 3100 mm
Gramaje:	60 g/m ² a 105 g/m ²

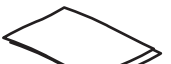
- Digitalizar los siguientes tipos de documentos puede provocar atascos de papel o daños en los propios documentos.

	Documentos arrugados o doblados		Documentos plegados
	Documentos rasgados		Documentos con clips o grapas
	Papel carbón		Papel recubierto
	Papel extremadamente delgado, translúcido		Papel con notas adhesivas o marcas añadidas
	Fotografías		Transparencias para proyectores
	Papeles que están enganchados		Papel donde el tóner no se haya secado por completo o con sustancias húmedas como pegamento o líquido corrector

- Alise todos los pliegues y dobleces que haya en sus documentos antes de colocarlos en el alimentador. Si el borde delantero de un documento está plegado o doblado, puede causar un atasco de papel.
- Para digitalizar documentos frágiles (como fotos o documentos en papel arrugado o con muy poco peso), coloque el documento en el cristal del escáner de superficie plana.

- Asegúrese de que la puerta existente en el alimentador de documentos esté cerrada de manera segura.
- Ajuste las guías del papel al ancho de los documentos. Asegúrese de que las guías del papel estén en contacto con los bordes del original. Si existe algún espacio libre entre las guías del papel y los bordes de los documentos, la imagen digitalizada podría salir inclinada.

Tipos de papel compatibles

Tamaños de papel admitidos para el alimentador automático de documentos:

Nombre	Descripción
Tamaño mínimo del papel	148 mm x 89 mm
Tamaño máximo del papel	3100 mm x 216 mm

Tamaños de papel admitidos para el escáner de superficie plana:

Nombre	Descripción
Tamaño máximo del papel	(11,7 pulg. x 8,5 pulg.)

Cargue el documento en el cristal del escáner

1. Abra la tapa del escáner.
2. Cargue el documento en el cristal del escáner boca abajo según los indicadores del producto.

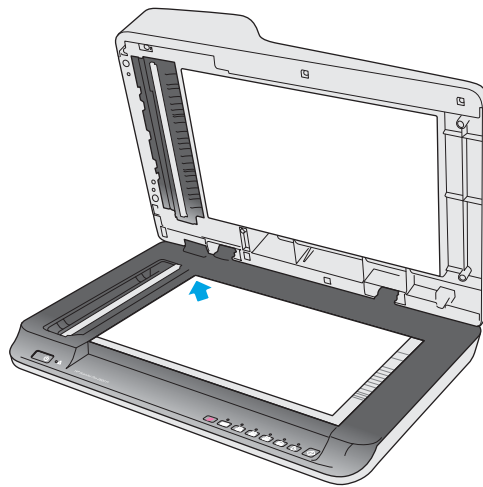

3. Cierre la tapa del escáner. El documento ahora está listo para digitalizar.

Cargue papel en la bandeja de entrada del alimentador automático de documentos (ADF)

- [Introducción](#)
- [Instrucciones que debe seguir antes de cargar documentos](#)

- [Cargue documentos del mismo tamaño](#)

Introducción

Este documento ofrece instrucciones sobre cómo cargar documentos en la bandeja de entrada del alimentador automático de documentos (ADF) de un escáner plano HP ScanJet.

Instrucciones que debe seguir antes de cargar documentos

Antes de cargar los documentos en la bandeja de entrada del ADF, asegúrese de seguir estas instrucciones:

- Utilice el tipo y tamaño de papel recomendado en la bandeja de entrada del ADF. Consulte la sección de tipos de papel compatibles para conocer las funciones y capacidades vinculadas al papel.
- Alise todos los pliegues y ondulaciones en las páginas para evitar atascos de papel.
- Pase las páginas para eliminar grapas, clips o notas adhesivas.

Figura 2-1 Hojee las páginas del documento

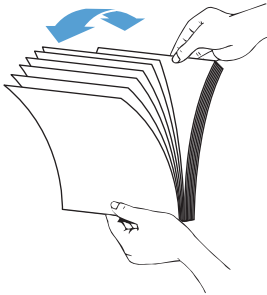

- Encienda el escáner.
- Ajuste las guías de papel al tamaño del documento. Si existe algún hueco entre las guías del papel y los bordes de los documentos, la imagen digitalizada podría salir inclinada.



 **NOTA:** Si carga documentos pequeños como ser cheques, coloque el borde más largo paralelo a las guías de anchura del papel.

Figura 2-2 Ajuste las guías del papel.

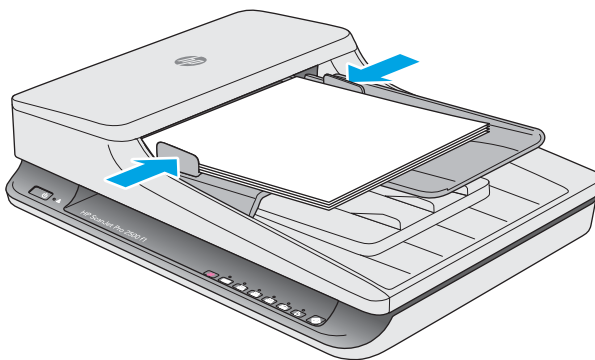

Cargue documentos del mismo tamaño

 **NOTA:** Para digitalizar documentos frágiles (como fotos o documentos en papel arrugado o con muy poco peso), coloque el documento hacia abajo en el cristal del escáner.

Asegúrese de consultar la sección [Instrucciones que debe seguir antes de cargar documentos](#) y a continuación, siga estos pasos para cargar documentos del mismo tamaño en la bandeja de entrada del ADF:

1. Golpee el borde largo de las páginas en una superficie plana, y a continuación, gire y golpee el borde superior de las páginas del documento para alinear los bordes de las páginas del documento.

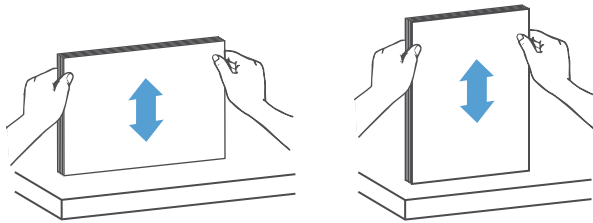

2. Cargue las páginas con el lado imprimible hacia arriba y el borde superior de las páginas en la bandeja de entrada del ADF.

 **NOTA:** No golpee el borde de la pila de documentos ni deje caer la pila de papel en la bandeja de entrada del ADF.

Figura 2-3 Cargue páginas del mismo tamaño en la bandeja de entrada del ADF



3. Ajuste las guías del papel a la anchura del documento.

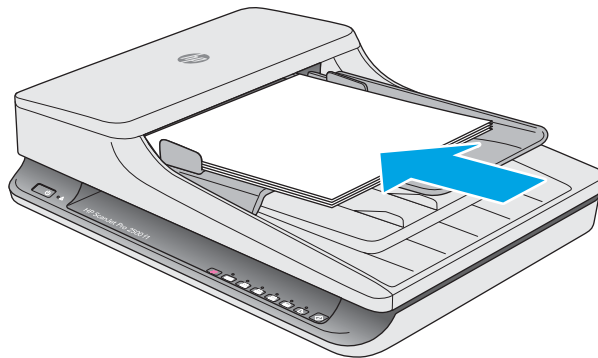

 **NOTA:** Asegúrese de no empujar las guías del papel tan fuerte para que no se doblen los documentos.

Los documentos están listos para ser digitalizados.

Iniciar una digitalización desde el hardware

Digitalización con los botones del panel de control

Para digitalizar desde el panel de control, siga estos pasos:

1. Cargue los originales en el alimentador de documentos o en el cristal del escáner de superficie plana.
2. Pulse el botón  Alternar para seleccionar un acceso directo de digitalización.
3. Presione el botón  Digitalizar.

Para cancelar una digitalización, pulse el botón  Cancelar.



NOTA: Si hay papel cargado en una fuente y no en la otra, el escáner solo digitalizará lo que haya en esa fuente. Por ejemplo, si hay papel cargado en el alimentador automático de documentos, pero no en el cristal del escáner, el escáner digitalizará desde el alimentador automático de documentos.

Utilice el software de digitalización (Windows)

Los temas siguientes describen cómo utilizar el software de digitalización.

Trabaje con los accesos directos de digitalización

Los accesos directos de digitalización proporcionan una forma rápida y eficiente de seleccionar la configuración de las tareas de digitalización que se realizan con frecuencia.

- Utilice el software HP Scan para configurar y modificar los accesos directos.
- Utilice el HP Scanner Tools Utility para crear accesos directos asociados con aplicaciones de terceros compatibles con TWAIN

Ver accesos directos de digitalización

Para ver los accesos directos de digitalización, abra HP Scan. Los accesos directos de digitalización existentes se mostrarán en una lista a la izquierda.

Crear accesos directos de digitalización

Siga los pasos que se indican a continuación para crear un acceso directo de digitalización:

1. Abra el software HP Scan.
2. Haga clic en **Crear nuevo acceso directo de digitalización**.
3. Introduzca un nombre para el nuevo acceso directo.
4. Seleccione esta opción para crear el nuevo acceso directo desde la configuración actual o un acceso directo ya existente.
5. Seleccione la configuración para el nuevo acceso directo de digitalización. Haga clic en **Más** para ver más opciones de configuración.
6. Haga clic en el icono **guardar** junto al nombre del nuevo acceso directo en la lista de accesos directos para guardar el acceso directo, o haga clic en el icono **deshacer** para deshacer modificaciones.

Modificar los accesos directos

Siga los pasos que se indican a continuación para modificar un acceso directo de digitalización:

1. Abra el software HP Scan.
2. Seleccione el acceso directo que desea modificar de la lista que aparece a la izquierda.
3. Elija las configuraciones en el lado derecho de la bandeja de la pantalla.
4. Haga clic en el icono **Guardar** a la derecha del nombre del acceso directo para guardar los cambios.

Digitalización mediante el software HP Scan (Windows)

1. Abra el software HP Scan.
2. Seleccione un acceso directo de digitalización y, a continuación, haga clic en **Digitalizar**

Haga clic en **Cancelar** para detener la digitalización.

Digitalizar a una imagen (Windows)

1. Cargue el documento en el alimentador de documentos o colóquelo en el cristal del escáner de superficie plana.
2. Abra el software HP Scan.
3. Seleccione **Guardar como JPEG** o **Enviar por correo electrónico como JPEG** y haga clic en **Digitalizar**.
4. O bien, seleccione otro acceso directo de digitalización y seleccione **Fotografía** en la lista desplegable **Tipo de archivo** y haga clic en **Digitalizar**.

Digitalizar a PDF (Windows)

1. Cargue el documento en el alimentador de documentos o colóquelo en el cristal del escáner de superficie plana.
2. Abra el software HP Scan.
3. Seleccione **Guardar como PDF** o **Enviar por correo electrónico como PDF** y haga clic en **Digitalizar**.
4. O bien, seleccione otro acceso directo de digitalización y seleccione PDF en la lista desplegable **Tipo de archivo** y haga clic en **Digitalizar**.

Digitalizar texto para edición (OCR) (Windows)

El escáner utiliza el reconocimiento óptico de caracteres (OCR) para convertir texto de una página en texto que se puede editar en un equipo. El software de OCR se suministra con el escáner. Para obtener información sobre cómo usar el software de OCR, consulte la función de **digitalizar texto para edición** en la ayuda en línea.

Digitalizar a correo electrónico (Windows)



NOTA: Para digitalizar a correo electrónico, asegúrese de que haya una conexión a Internet.

1. Cargue el documento en el alimentador de documentos o en el cristal del escáner de superficie plana según los indicadores del producto.
2. Abra el software HP Scan.
3. Seleccione **Enviar por correo electrónico como PDF** o **Enviar por correo electrónico como JPEG** y haga clic en **Digitalizar**.
4. O bien, seleccione otro acceso directo de digitalización y seleccione **Enviar por correo electrónico** en la lista desplegable **Enviar a** y haga clic en **Digitalizar**.

Digitalizar a la nube (Windows)



NOTA: Para digitalizar a la nube, asegúrese de que haya una conexión a Internet.

1. Cargue el documento en el alimentador de documentos o en el cristal del escáner de superficie plana según los indicadores.
2. Abra el software HP Scan.
3. Seleccione **Digitalizar a la nube** y haga clic en **Digitalizar**.

Digitalice documentos largos o muy largos (Windows)

De forma predeterminada, el escáner detectará automáticamente el tamaño de página mediante la selección **Detectar tamaño automáticamente** en la lista desplegable de tamaño de página.

Para documentos largos o muy largos, seleccione **Largo (8,5 x 34 pulgadas)** o **Muy largo (8,5 x 122 pulgadas)** desde la lista desplegable de tamaño de página en los ajustes del acceso directo de digitalización.

 **NOTA:** Cuando se utiliza la configuración para páginas largas o muy largas únicamente es posible digitalizar una página a la vez.

Si el escáner está configurado para digitalizar páginas largas o muy largas y se atasca una página, toda la página puede arrugarse como consecuencia del atasco. Por tanto, seleccione los perfiles de digitalización que especifiquen el uso de páginas largas o muy largas solo cuando esté digitalizando páginas de una longitud superior a 356 mm .

Detectar el tamaño de página automáticamente (Windows)

De forma predeterminada el escáner detectará automáticamente el tamaño de página mediante la opción **Detectar tamaño automáticamente**, y recortará la imagen digitalizada al tamaño de la página detectada y enderezará el contenido sesgado.

 **NOTA:** Use la interfaz de usuario de TWAIN para establecer las opciones de recorte al digitalizar desde software de digitalización de terceros.

Para obtener más información sobre la configuración de detección automática de tamaño de página, consulte la ayuda en línea del software de digitalización que utilice.

Detectar color automáticamente (Windows)

Utilice esta característica para reducir el tamaño del archivo digitalizado si guarda únicamente las páginas que contienen color como digitalizaciones en color y el resto de páginas en blanco y negro.

Para detectar el color automáticamente en una imagen digitalizada, siga estos pasos:

1. Abra el software HP Scan.
2. Seleccione un acceso directo de digitalización y, a continuación, haga clic en **Más**.
3. Haga clic en la ficha **Imagen** y seleccione **Detectar color automáticamente** en el cuadro desplegable de Modo de color.

 **NOTA:** Para obtener información sobre la detección de color automática, consulte la ayuda en línea del software de digitalización que utilice.

Use la interfaz de usuario de TWAIN para detectar el color automáticamente al digitalizar documentos desde software de terceros.

Digitalice mediante el modo blanco y negro de texto mejorado (Windows)

Puede utilizar esta función para mejorar la imagen al digitalizar texto en blanco y negro. Para configurar esta característica, realice los siguientes pasos:

1. Abra el software HP Scan.
2. Seleccione un acceso directo de digitalización.

3. Haga clic en **Más** y, a continuación, seleccione la ficha **Imagen**.
4. Seleccione **Mejorar contenido** y haga clic en **Aceptar**.

Utilice el software de digitalización (OS X)

Los temas siguientes describen cómo digitalizar mediante el software de Mac OS X.

Digitalizar documentos (OS X)

Utilice la aplicación Captura de imagen para digitalizar documentos desde el alimentador de documentos.



NOTA: La funcionalidad integrada de reconocimiento óptico de caracteres (OCR) solo está disponible a través del botón Digitalizar, y el acceso directo asignado al botón debe especificar la salida de OCR. Sin embargo, puede iniciar una digitalización a través del software opcional I.R.I.S. ReadIris Pro y, a continuación, guardar los resultados de la digitalización procesados mediante OCR en un archivo.

Para digitalizar desde Captura de imagen, siga estos pasos:

1. Coloque el documento en el alimentador de documentos.
2. En la carpeta **Aplicaciones**, haga doble clic en el icono Captura de imagen.
3. En la ventana **Captura de imagen**, seleccione el escáner de la lista de **Dispositivos**.



SUGERENCIA: Para obtener más opciones de digitalización de Captura de imagen, haga clic en **Mostrar detalles**.

4. Seleccione un formato de archivo y un destino de digitalización en la lista **Digitalizar a** y, a continuación, haga clic en **Digitalizar**.

Enviar por correo electrónico (OS X)

El equipo debe estar conectado a Internet para completar esta tarea.

Siga los pasos que se indican a continuación para digitalizar a un correo electrónico:

1. Coloque el documento en el alimentador de documentos.
2. En la carpeta **Aplicaciones**, haga doble clic en el icono Captura de imagen.
3. En la ventana **Captura de imagen**, seleccione el escáner de la lista de **Dispositivos**.



SUGERENCIA: Para obtener más opciones de digitalización de Captura de imagen, haga clic en **Mostrar detalles**.

4. Seleccione **Mail** en la lista **Digitalizar a** para asociar automáticamente la digitalización en un mensaje de correo electrónico.



NOTA: Si utiliza una aplicación de correo electrónico distinta de Apple Mail, puede digitalizar el documento a un archivo y adjuntarlo manualmente a un correo electrónico, o puede agregar la aplicación de correo electrónico a la lista de **Digitalizar a**.

Para agregar la aplicación de correo electrónico a la lista, seleccione **Otro**, seleccione la aplicación de correo electrónico y, a continuación, haga clic en **Elija**.

5. En el mensaje de correo electrónico resultante, escriba la dirección de correo electrónico, el asunto y el texto del mensaje y, a continuación, envíe el correo electrónico.

Digitalización mediante otras aplicaciones (OS X)

Se puede digitalizar una imagen directamente en cualquier aplicación compatible con ICA. En la aplicación, busque las opciones importar o adquirir imágenes desde un escáner.



NOTA: El software de HP no admite la digitalización TWAIN. Si su aplicación tiene las características de importar o adquirir pero el escáner HP no aparece en la lista, la aplicación solo puede buscar escáneres compatibles con TWAIN.

Consejos sobre digitalización

Optimizar las velocidades de digitalización y de la ejecución de las tareas

Hay varios valores que afectan al tiempo total de digitalización de Jobs. Optimizar el rendimiento de la digitalización, tenga en cuenta la siguiente información.

- Optimizar el rendimiento, asegúrese de que el ordenador cumple los requisitos recomendados del sistema. Para ver los requisitos mínimos del sistema, consulte www.hp.com y, a continuación, busque su modelo de escáner además de la palabra **especificaciones**.
- Guardar una imagen digitalizada en un formato que en el que se puedan realizar búsquedas (por ejemplo, un PDF que permita búsquedas) tarda más que guardar un formato de imagen porque la imagen digitalizada se analiza mediante el reconocimiento óptico de caracteres (OCR). Compruebe que necesita un archivo de salida que permita búsquedas antes de seleccionar un formato de digitalización que permita búsquedas.
- Si digitaliza a una resolución más elevada de la necesaria, aumenta el tiempo de digitalización y crea un archivo de mayor tamaño sin beneficio adicional alguno. Si digitaliza a alta resolución, baje el nivel de la resolución y aumentará la velocidad de digitalización.

Digitalización de originales frágiles

Para digitalizar documentos frágiles (como fotos o documentos en papel arrugado o con muy poco peso), coloque el documento hacia abajo en el cristal del escáner.

3 Cuidado y mantenimiento

En este apartado se incluye información sobre el cuidado y el mantenimiento del escáner. Para disponer de la última información sobre mantenimiento consulte www.hp.com/support.

- [HP Scanner Tools Utilityficha Mantenimiento \(Windows\)](#)
- [HP Utility \(Mac OS X\)](#)
- [Limpieza del producto](#)
- [Sustitución de piezas](#)
- [Pedidos de piezas y accesorios](#)

HP Scanner Tools Utility ficha Mantenimiento (Windows)

La ficha **Mantenimiento** del HP Scanner Tools Utility muestra el uso del escáner, el historial de mantenimiento y la configuración. HP Scanner Tools Utility permite registrar el mantenimiento del escáner y cambiar la configuración para activar las alertas de mantenimiento.

HP Utility (Mac OS X)

Utilice HP Utility para administrar la configuración del dispositivo, para asignar un acceso directo de digitalización a los indicadores de accesos directos de digitalización y modificar la configuración de acceso directo.

Limpeza del producto

La limpieza regular del escáner ayudará a conseguir digitalizaciones de mayor calidad. El nivel de cuidado necesario depende de varios factores, como el nivel de uso y el entorno. Realizar una limpieza rutinaria según sea necesario.

Limpeza del cristal del escáner

- [Introducción](#)
- [Elementos necesarios para la limpieza](#)
- [Limpeza del cristal del escáner](#)

Introducción

Limpe el cristal del escáner de forma periódica para quitar el polvo y la suciedad.

Elementos necesarios para la limpieza

Asegúrese de disponer de los siguientes elementos antes de limpiar:

- Paños de limpieza, pelusa o micro fibra
- Limpiacristales o agua

 **PRECAUCIÓN:** No utilice productos de limpieza que contengan elementos abrasivos, acetona, benceno ni tetracloruro de carbono, ya que podrían dañar el cristal del escáner.

No utilice alcohol isopropílico, ya que podría dejar rayas en el cristal.

Limpeza del cristal del escáner

Para limpiar el cristal del escáner, siga estos pasos:

1. Levante el alimentador de documentos.

2. Utilice un paño limpio y sin pelusa humedecido con agua o rocíe el limpiacristales en un paño limpio y sin hilos y, a continuación, limpie el cristal del escáner de superficie plana completamente.

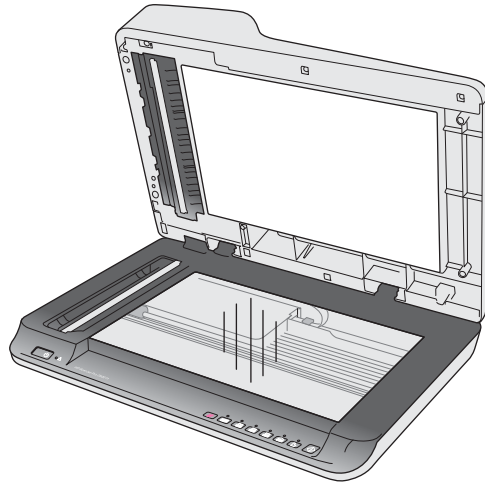

⚠ PRECAUCIÓN: No rocíe el limpiacristales directamente sobre el cristal del escáner ya que puede producir daños permanentes.

3. Seque el cristal del escáner con un paño seco, suave y que no deje pelusa.

📝 NOTA: Asegúrese de que se seque completamente el cristal del escáner.

4. Encienda el escáner.

El escáner está listo para utilizarse.

Limpie las bandas de digitalización del alimentador automático de documentos

- [Introducción](#)
- [Limpie las tiras de digitalización](#)

Introducción

Limpie ambas bandas de digitalización de forma periódica, incluso cuando una imagen digitalizada tenga rayas. Limpie las tiras grises de material reflectante si hay restos de suciedad presente.

Limpie las tiras de digitalización

Siga los pasos que se indican a continuación para limpiar los componentes de las tiras de digitalización:

1. Pulse el botón de encendido para apagar el escáner y, a continuación, desconecte el cable USB y la fuente de alimentación del escáner.
2. Levante el alimentador de documentos.

3. Limpie las bandas de digitalización con un paño suave sin pelusa humedecido con un limpiacristales suave.

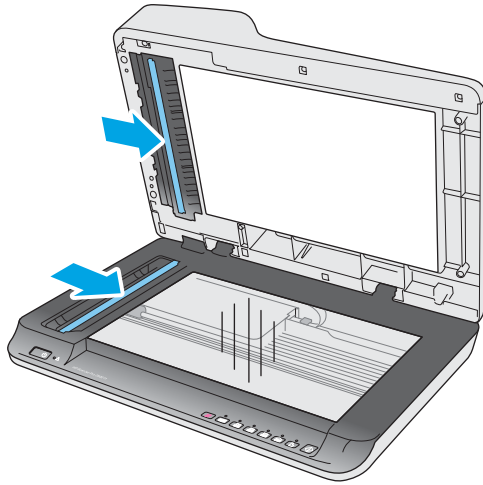

⚠ PRECAUCIÓN: Utilice únicamente limpiacristales para limpiar la banda de digitalización. No utilice productos de limpieza que contengan elementos abrasivos, acetona, benceno ni tetracloruro de carbono, ya que podrían dañar las bandas de digitalización. No utilice alcohol isopropílico, ya que podría dejar rayas en las bandas de digitalización.

No rocíe el limpiacristales directamente sobre las bandas de digitalización.

4. Seque las bandas de digitalización con un paño seco, suave y que no deje pelusa. Limpie las tiras grises de material reflectante en cada tira.
5. Cierre el alimentador de documentos, vuelva a conectar el cable USB y el suministro eléctrico al escáner y, a continuación, pulse el botón de encendido para encender el escáner. El escáner está listo para utilizarse.

Limpieza de los rodillos

- [Introducción](#)
- [Limpieza de los rodillos](#)

Introducción

Es posible que deba limpiar los rodillos en los siguientes casos:

- HP Scanner Tools Utility indica que es necesaria una limpieza.
- El escáner se atasca repetidamente o varias hojas se están digitalizando al mismo tiempo.
- Si con frecuencia se digitalizan los siguientes tipos de papel: papel recubierto, documentos tratados químicamente (como por ejemplo papel autocopiativo), documentos con una elevada cantidad de carbonato de calcio, documentos escritos a lápiz, documentos impresos en impresoras Inkjet, documentos en los que el tóner no se ha fundido.

Limpieza de los rodillos

Para limpiar los rodillos de separación y alimentación, siga estos pasos:

1. Pulse el botón de encendido para apagar el escáner y, a continuación, desconecte el cable USB y la fuente de alimentación del escáner.
2. Abra la puerta del alimentador de documentos.

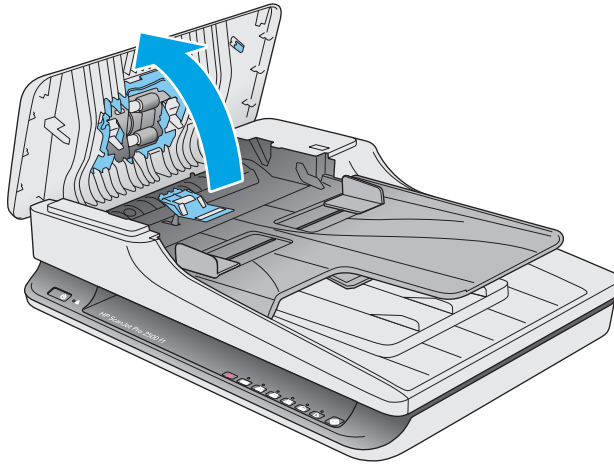

3. Con un paño limpio y sin pelusa humedecido con agua destilada o del grifo, limpie el rodillo de separación de derecha a izquierda. Gire el rodillo 360 grados para asegurarse de limpiar la superficie del rodillo completa.

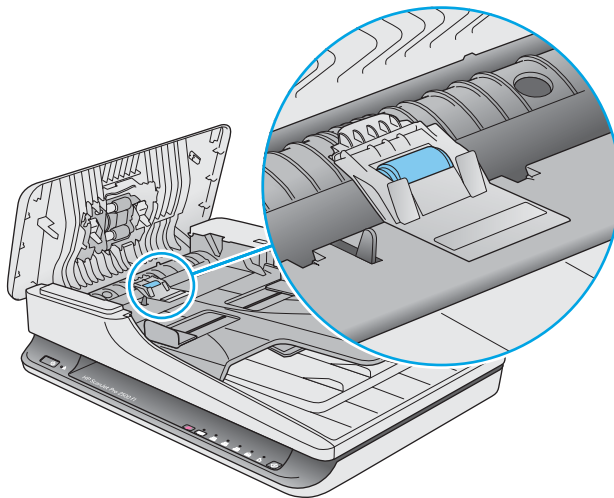

4. Limpie los rodillos de alimentación de derecha a izquierda. Gire los rodillos 360 grados para asegurarse de limpiar la superficie completa.

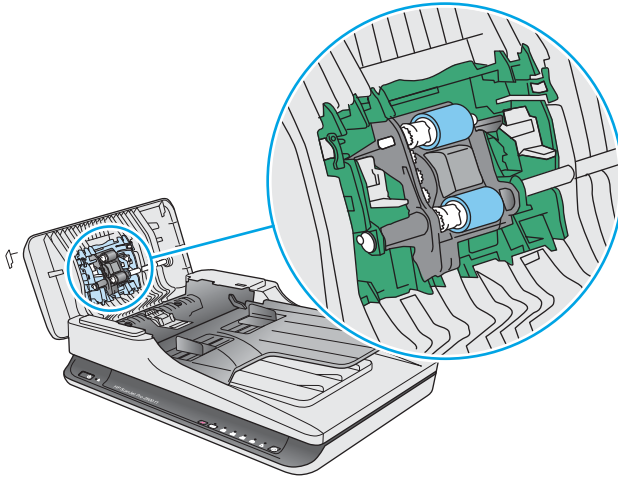

⚠ PRECAUCIÓN: Espere dos minutos para permitir que los rodillos se sequen antes de cargar documentos en la bandeja de entrega de documentos.

5. Cierre la puerta del alimentador de documentos y vuelva a conectar el cable USB y la fuente de alimentación al escáner.
6. Pulse el botón de encendido para encender el escáner y, a continuación, actualice el historial de mantenimiento del escáner:
 - Abra HP Scanner Tools Utility.
 - En **Registrar limpieza de rodillos**, haga clic en **Registrar limpieza** para registrar esta actividad de limpieza y actualizar el historial de limpiezas del rodillo.

Sustitución de piezas

Sustituir las piezas cuando sea necesario ayudará a conseguir digitalizaciones de alta calidad. Es posible que las piezas deban sustituirse cuando lo indique la utilidad de herramientas del escáner, o si el escáner no funciona correctamente. El kit de sustitución del rodillo ADF de HP ScanJet Pro 2500 f1 incluye las siguientes piezas de sustitución:

- Cubierta del rodillo
- Rodillo de separación
- Módulo del rodillo de recogida

El kit de sustitución también incluye instrucciones detalladas para la sustitución de cada una de estas piezas.

Sustituya la cubierta del rodillo

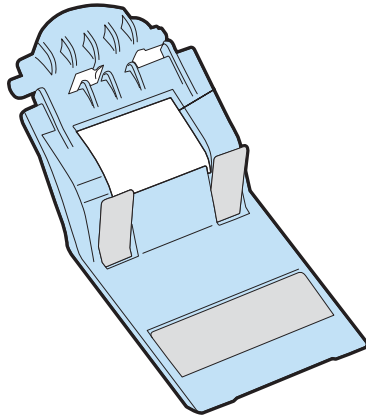

Para quitar o sustituir la cubierta del rodillo, siga estos pasos:

1. Pulse el botón de encendido para apagar el escáner y, a continuación, desconecte el cable USB y la fuente de alimentación del escáner.
2. Abra la puerta del alimentador de documentos.

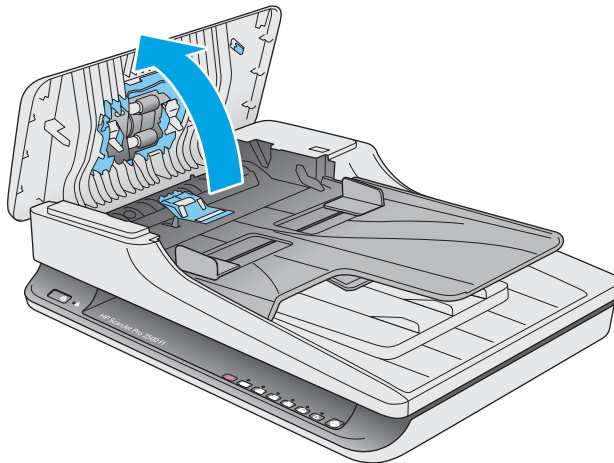

3. Suelte el gancho de la cubierta del rodillo.

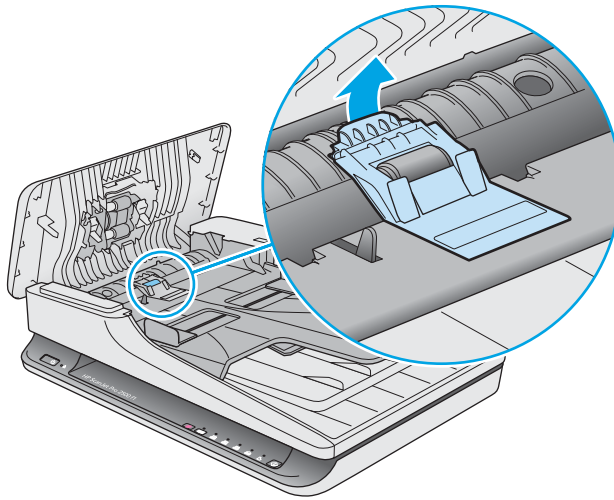

4. Gire la cubierta del rodillo para eliminar.

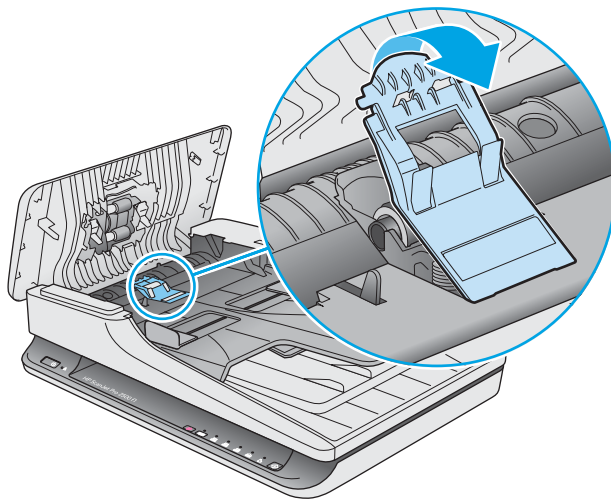

5. Sustituya la cubierta de los rodillos siguiendo las instrucciones suministradas con el kit de sustitución.
6. Cierre la puerta del alimentador de documentos. Vuelva a conectar el cable USB y la fuente de alimentación al escáner.

El escáner está listo para utilizarse.

Sustituya el kit del rodillo

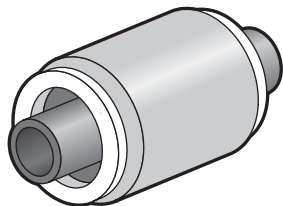

Sustituya el rodillo de separación en cualquiera de estas circunstancias:

- Windows: Cuando el cuadro de diálogo **Mantenimiento recomendado** indique que necesitan mantenimiento.
- Si el escáner experimenta atascos de documentos frecuentemente.

 **NOTA:** HP recomienda sustituir el módulo de recogida y el rodillo de separación cada 30 000 digitalizaciones.

Windows: HP Scanner Tools Utility puede informarle cuándo es necesario el servicio, lo que depende de muchas condiciones y puede ocurrir antes de que se cumpla el intervalo de sustitución.

 **NOTA:** El kit de sustitución de rodillos es un consumible y no está cubierto por la garantía ni por los contratos de servicio estándar.

Para sustituir el rodillo y el panel de separación, siga estos pasos:

1. Pulse el botón de encendido para apagar el escáner y, a continuación, desconecte el cable USB y la fuente de alimentación del escáner.

2. Abra la puerta del alimentador de documentos.

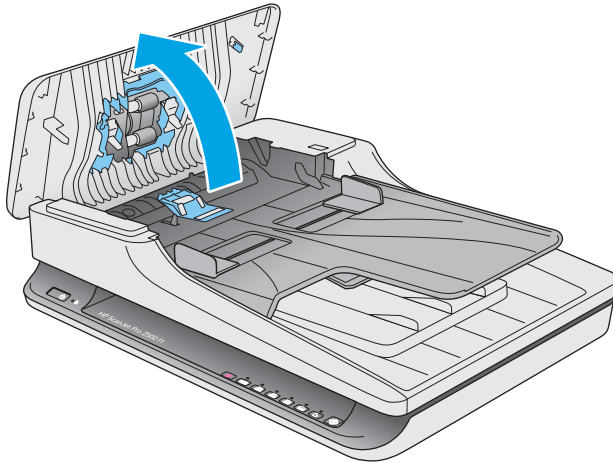

3. Suelte el gancho de cubierta del rodillo y a continuación, gire la cubierta del rodillo para eliminar.

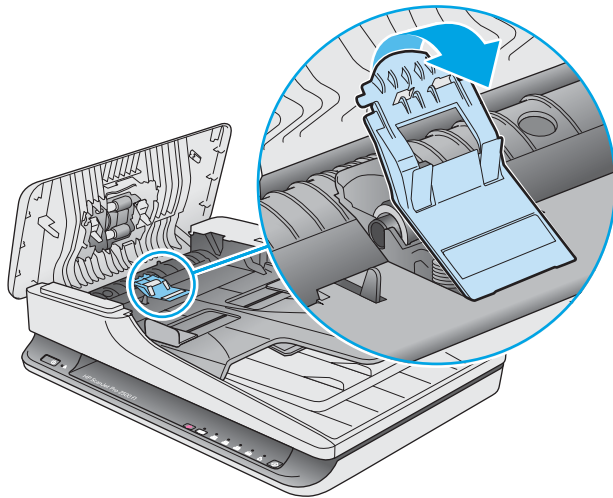

4. Quite y sustituya los rodillos siguiendo las instrucciones suministradas con el kit de sustitución.

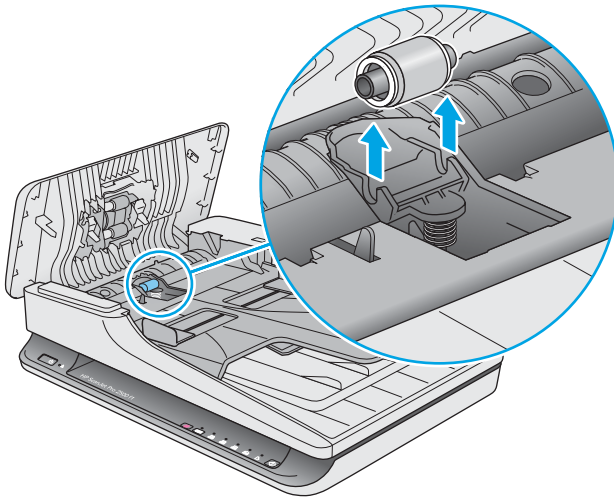
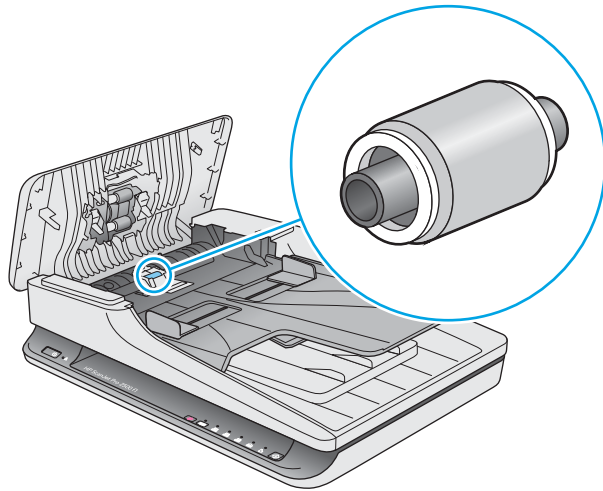

5. Pulse el botón de encendido para encender el escáner.
6. Windows: Actualice el historial de mantenimiento del escáner.
 - a. Abra HP Scanner Tools Utility.
 - b. En **Registrar sustitución**, haga clic en **Registrar sustitución** para registrar esta actividad de sustitución y actualizar el historial de sustitución.

Sustituya el módulo de rodillo de recogida

Para sustituir el módulo de los rodillos de recogida, siga estos pasos:

1. Pulse el botón de encendido para apagar el escáner y, a continuación, desconecte el cable USB y la fuente de alimentación del escáner.

2. Abra la puerta del alimentador de documentos.

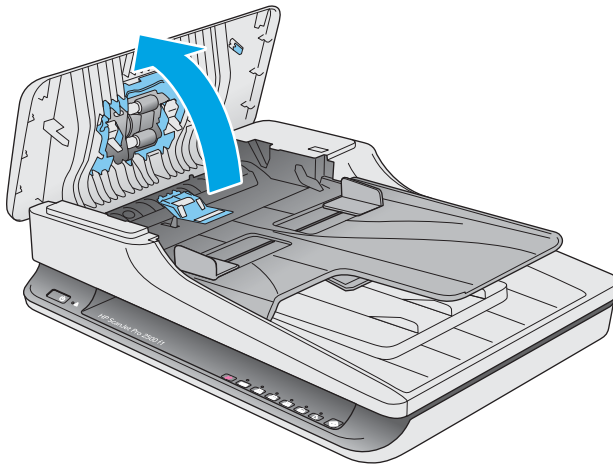

3. Pulse el gancho en la parte derecha de la varilla del engranaje para eliminar.

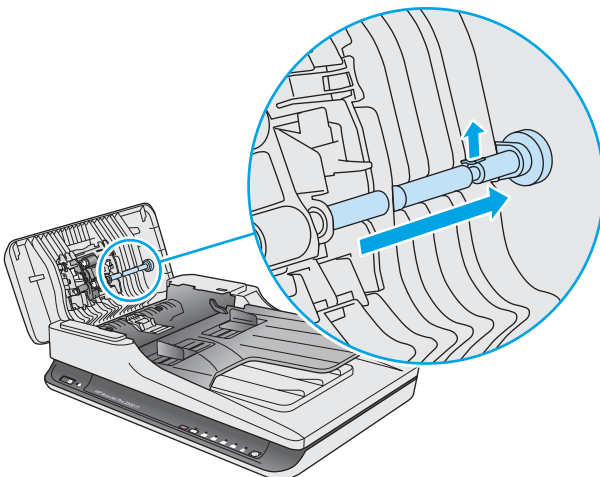
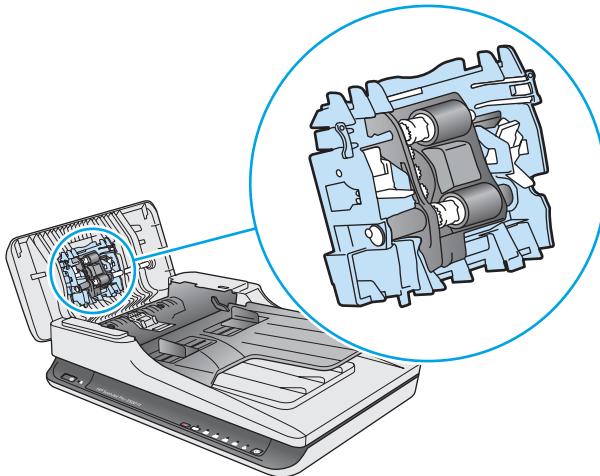

4. Presione ambos lados del módulo de rodillo de recogida y retírelo girándolo.

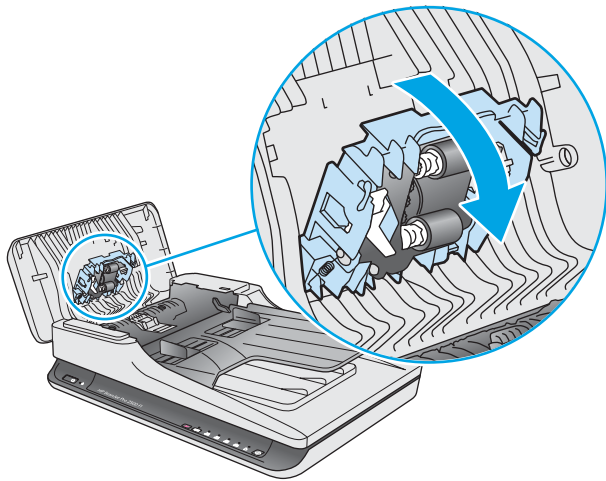
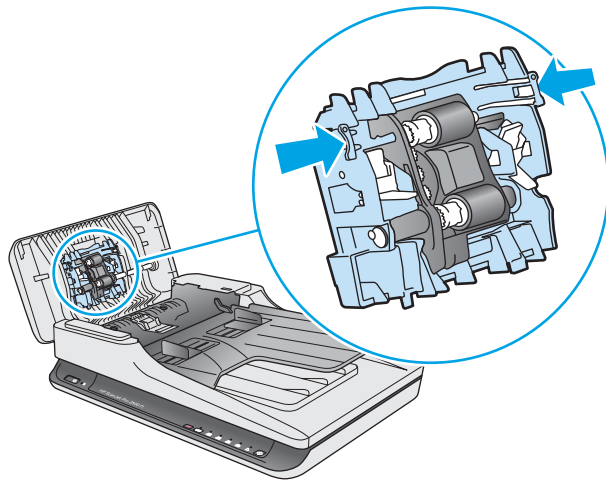

5. Sustituya el módulo de los rodillos de recogida siguiendo las instrucciones suministradas con el kit de sustitución.
6. Cierre la puerta del alimentador de documentos. Vuelva a conectar el cable USB y la fuente de alimentación al escáner.

El escáner está listo para utilizarse.

Pedidos de piezas y accesorios

Para solicitar las piezas de sustitución del escáner, visite el sitio web de piezas para escáneres de HP en www.hp.com/buy/parts.

Artículo	Número de pieza
Kit de sustitución de rodillo ADF de HP ScanJet Pro 2500 f1	L2748A #101

4 Solucionar problemas.

Esta sección contiene soluciones para problemas comunes del escáner.

Para obtener más información sobre la solución de problemas, consulte la ayuda del programa de digitalización de HP que se esté utilizando.

Consejos básicos de solución de problemas

Problemas sencillos como suciedad en las bandas de digitalización o cables sueltos pueden provocar que su escáner produzca digitalizaciones borrosas, se comporte de manera inesperada o deje de funcionar. Compruebe siempre los siguientes elementos cuando encuentre problemas de digitalización.

- Si digitaliza un documento que será analizado con el reconocimiento óptico de caracteres (OCR), asegúrese de que el documento original es lo suficientemente nítido para ser analizado.
- Asegúrese de que los cables USB y de alimentación están bien conectados en sus respectivos conectores situados en la parte posterior del producto, y de que el cable de alimentación está enchufado en una toma de corriente eléctrica o protector de sobretensión que funcione.
- Compruebe que el escáner no se haya apagado automáticamente. En dicho caso, pulse el botón de encendido para encender el escáner.



SUGERENCIA: Cambie la configuración de apagado automático mediante HP Scanner Tools Utility (Windows) o HP Utility (Mac OS X).

- Asegúrese de que el escáner recibe corriente.
 - Compruebe que el indicador LED verde de la carcasa del sistema de alimentación esté encendido.
 - Si el indicador LED verde no está encendido, asegúrese de que la toma de corriente o el protector de sobretensión al que está conectado el sistema de alimentación recibe alimentación.
 - Si la toma o el protector recibe alimentación pero el indicador LED verde sigue sin estar encendido, es posible que el sistema de alimentación sea defectuoso. Si necesita ayuda, visite www.hp.com/support.
- Si aparece el mensaje **No se ha encontrado el escáner** al intentar utilizar el escáner, apáguelo, espere 30 segundos y, a continuación, vuelva a encenderlo. Si sigue apareciendo el mensaje, es posible que tenga restablecer el escáner.
- Si el escáner está conectado al equipo a través de un conector o puerto USB en la parte frontal del ordenador, desconecte y vuelva a conectar el escáner a un puerto USB en la parte trasera del ordenador.
- Windows: Asegúrese de que el botón Digitalizar esté activado (véase “Accesibilidad del producto” para obtener más información).
- Apague el escáner, espere 30 segundos y vuelva a encenderlo.
- Compruebe que la tapa del alimentador de documentos esté cerrada.
- Reinicie el equipo.

Si sigue teniendo problemas, es posible que su software de digitalización HP, firmware o controladores asociados estén obsoletos o se hayan corrompido. Visite www.hp.com/support para encontrar software, firmware y controladores actualizados para su escáner.

Probar el escáner

Siga este procedimiento para probar el escáner:

1. Compruebe que el sistema de alimentación esté correctamente conectado al escáner y a una toma de corriente eléctrica que funcione o a un protector de sobretensión. Compruebe que el indicador LED verde de la fuente de alimentación esté encendido para verificar si la fuente de alimentación funciona.
2. Si el sistema de alimentación está conectado a un protector de sobretensión, asegúrese de que esté enchufado a una toma de corriente y se encuentre encendido.
3. Pulse el botón de encendido para apagar el escáner, desconecte el sistema de alimentación del escáner y, a continuación, apague el equipo al que está conectado el escáner. Espere 30 segundos, vuelva a conectar el sistema de alimentación al escáner, pulse el botón de encendido para encender el escáner y vuelva a encender el equipo.
4. Intente repetir la digitalización.

Restablecimiento del escáner

Deberá restablecer el escáner en los casos siguientes:

- Si aparece un mensaje de error parecido a **Error en la inicialización del escáner** al intentar usar el escáner.
- Si aparece un mensaje de error **Escáner no encontrado** al intentar usar el escáner y apagarlo durante 30 segundos y volver a encenderlo no soluciona el error.

Para restablecer el escáner siga los pasos que aparecen a continuación:

1. Cierre el software HP Scan y HP Scanner Tools Utility si están abiertos.
2. Pulse el botón de encendido para apagar el escáner y, a continuación, desconecte la fuente de alimentación del escáner.
3. Espere 30 segundos.
4. Vuelva a conectar el sistema de alimentación y pulse el botón de encendido para encender el escáner.

Solución de problemas de instalación del escáner

- [Comprobación de los cables](#)
- [Desinstale y reinstale las herramientas y los controladores de HP ScanJet \(Windows\)](#)

Comprobación de los cables

Tipo de cable	Acción
Cable de alimentación	<p>El cable de alimentación conecta el escáner con una toma de corriente.</p> <ul style="list-style-type: none">• Asegúrese de que el cable de alimentación esté firmemente conectado entre el escáner y una toma de corriente eléctrica que funcione o a un protector de sobretensión.• En caso de que esté conectado a un protector de sobretensión, asegúrese de que el protector de sobretensión está conectado a una toma de corriente y está encendido.• Pulse el botón de encendido para apagar el escáner y, a continuación, apague el equipo. Transcurridos 30 segundos, vuelva a encender el escáner y, a continuación, encienda el equipo siguiendo ese orden.
Cable USB	<p>El cable USB conecta el escáner al equipo.</p> <ul style="list-style-type: none">• Utilice el cable suministrado con el escáner. Otro cable USB podría no ser compatible con el escáner.• Compruebe que el cable USB está conectado correctamente al escáner y al equipo.• Si el cable USB está conectado a un puerto USB de la parte frontal del equipo, muévelo a un puerto USB de la parte posterior del equipo. <p>Para obtener información adicional sobre la solución de problemas de USB, vaya a www.hp.com/support, seleccione su país/región y utilice la herramienta de búsqueda para localizar los temas relativos a la solución de problemas de USB.</p>

Desinstale y reinstale las herramientas y los controladores de HP ScanJet (Windows)

Si la comprobación de las conexiones de los cables no ha solucionado el problema, puede que éste se deba a una instalación incompleta. Desinstale y reinstale los controladores y las herramientas de HP ScanJet.

1. Pulse el botón de encendido para apagar el escáner y, a continuación, desconecte el cable USB y el cable de alimentación del escáner.
2. En el equipo, abra el Panel de control y utilice la herramienta **Programas y características** (en Windows 7, Windows 8, Windows 8.1 y Windows 10, la herramienta **Programas y características**) para desinstalar las aplicaciones siguientes:
 - HP ScanJet Pro 2500
 - HP Scan
3. Reinicie el equipo.
4. Vuelva a instalar los controladores y herramientas de HP Scanjet.

- Apague el escáner, espere 30 segundos y vuelva a encenderlo. El software y los controladores necesarios se deben instalar automáticamente.
 - Si los controladores y herramientas no se instalan automáticamente, hágalo desde el CD del software de digitalización de HP.
5. Vuelva a conectar el cable USB y el cable de alimentación al escáner y pulse el botón de encendido para encender el escáner.

Atascos de papel

- [Eliminación de atascos de la trayectoria del papel del escáner](#)
- [Un elemento cargado en el escáner se atasca repetidamente](#)

Eliminación de atascos de la trayectoria del papel del escáner

Siga los pasos que se indican a continuación para despejar un atasco de papel:

1. Retire las páginas del alimentador de documentos.
2. Tire hacia arriba para abrir la puerta del alimentador de documentos.

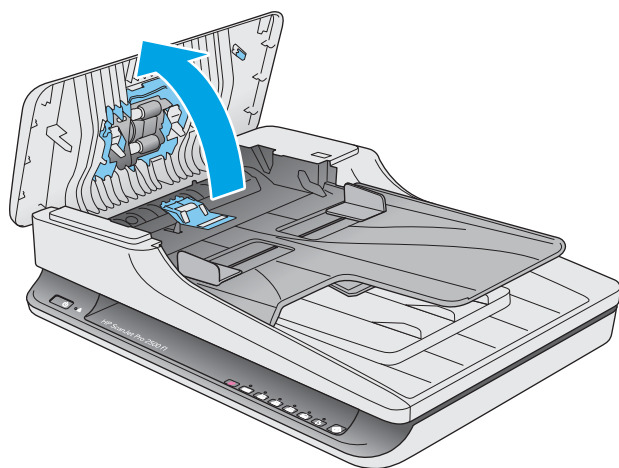

3. Retire los originales o cualquier obstrucción de la trayectoria del papel.
4. Retire los desechos visibles (como papel, grapas o clips) de la trayectoria del papel.
5. Inspeccione los rodillos de la puerta del alimentador de documentos y retire los desechos visibles.

6. Retire los originales de la bandeja de salida. Levante la bandeja de entrada para verificar que no haya ningún papel en la trayectoria del papel. Si sigue habiendo papel en la trayectoria del papel, tire con cuidado para retirarlo.

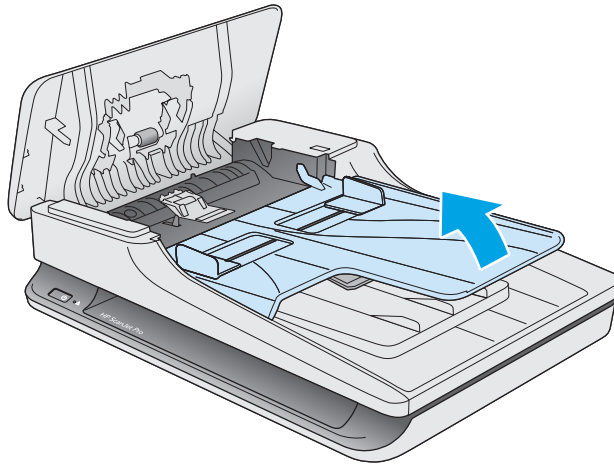

7. Cierre la puerta del alimentador de documentos.
8. Recargue el original en el alimentador de documentos y vuelva a digitalizar.

Un elemento cargado en el escáner se atasca repetidamente

- El elemento puede no cumplir las pautas de originales aceptables.
- Puede que en el elemento original haya grapas o cinta adhesiva que deben retirarse.
- Asegúrese de que las guías del papel tocan los bordes del original.

Problemas de alimentación del papel

Introducción de varias hojas, desviaciones, errores de alimentación o atascos de papel

- La humedad en la digitalización o las páginas húmedas pueden provocar atascos de papel. Asegúrese de que las páginas que vaya a cargar estén completamente secas (que el tóner esté seco o que no haya sustancias húmedas como pegamento o líquido corrector).
- Compruebe que todos los rodillos estén en su sitio y que la puerta del alimentador de documentos esté cerrada.
- Si parece que las hojas se están torciendo a medida que se introducen en la trayectoria del papel del escáner, compruebe las imágenes digitalizadas en el software para asegurarse de que no están torcidas.
- Puede que las hojas no estén colocadas correctamente. Enderece las hojas y ajuste las guías del papel para centrar la pila.
- Las guías del papel deben tocar los lados de la pila de papel para que funcionen correctamente. Asegúrese de que la pila de papel está recta y que las guías están contra la pila de papel.
- El alimentador de documentos o la bandeja de salida pueden contener más del número máximo de páginas. Cargue menos hojas en el alimentador de documentos y retire hojas de la bandeja de salida.
- Limpie la trayectoria del papel del escáner para ayudar a reducir errores de alimentación. Si sigue habiendo errores de alimentación, limpie los rodillos. Si sigue habiendo errores de alimentación, sustituya los rodillos.

El papel no se introduce en el escáner

Vuelva a cargar las páginas en el alimentador de documentos y asegúrese de que hacen contacto con los rodillos.

Puede que la puerta del alimentador de documentos no se haya cerrado correctamente. Abra la puerta y vuelva a cerrarla, presionando firmemente ambos lados para asegurarse de que esté cerrada correctamente.

Puede que exista algún problema con el hardware del escáner. Siga este procedimiento para probar el escáner:

1. Compruebe que el sistema de alimentación esté correctamente conectado al escáner y a una toma de corriente eléctrica que funcione o a un protector de sobretensión. Compruebe que el indicador LED verde del sistema de alimentación esté encendido para verificar si el sistema de alimentación funciona.
2. Si el sistema de alimentación está conectado a un protector de sobretensión, asegúrese de que éste está enchufado a una toma de corriente y se encuentra encendido.
3. Pulse el botón de encendido para apagar el escáner, desconecte el sistema de alimentación del escáner y, a continuación, apague el equipo al que está conectado el escáner. Espere 30 segundos, vuelva a conectar el sistema de alimentación al escáner, pulse el botón de encendido para encender el escáner y vuelva a encender el equipo.
4. Intente repetir la digitalización.

Los originales se enrollan en la bandeja de salida del escáner

Cuando el clima es muy seco, los originales con poco peso, como los impresos en papel autocopiativo, se puede enrollar en la bandeja de salida. Para minimizar este problema, alise los bordes enrollados de los originales antes de colocarlos en el alimentador de documentos.

Problemas de calidad de imagen

Las imágenes digitalizadas no están rectas

- Compruebe que las guías del alimentador de documentos están centradas en el escáner y correctamente ajustadas para el ancho del original que se está digitalizando. Asegúrese de que las guías del papel tocan los bordes del original.
- Windows: Use la función **Autoenderezar** para enderezar contenido que se sesga en relación con las dimensiones de página del documento de origen. Use la función **Detección automática del tamaño** para enderezar las imágenes de página que se hayan podido sesgar durante el proceso de digitalización.

Las imágenes digitalizadas presentan rayas o arañazos

Para obtener información sobre la limpieza del escáner, consulte la sección **Cuidado y mantenimiento** del Manual del usuario.

- Asegúrese de que los originales no están sucios ni arrugados.
- Limpiar el cristal del escáner.

La imagen digitalizada es borrosa

- Compruebe si hay obstrucciones en la trayectoria del papel del escáner y asegúrese de que las guías de ancho de papel están en la posición correcta. Intente repetir la digitalización.
- Compruebe que el documento no está borroso.

La digitalización es completamente blanca o completamente negra

- Puede que el elemento no esté colocado correctamente en el alimentador de documentos. Asegúrese de que el elemento que está digitalizando esté colocado hacia abajo en el alimentador de documentos.
- Windows: Si va a digitalizar una imagen en blanco y negro, asegúrese de que el umbral de blanco y negro no esté configurado en uno de los extremos. Si se configura el umbral en un extremo se producirá una imagen totalmente blanca o negra.
- Mac OS X: Si digitaliza a una imagen de texto, establezca **Corrección de imagen** a **Manual** y utilice la barra de desplazamiento **Umbral** para ajustar el umbral.

La parte inferior de la imagen digitalizada está cortada

De forma predeterminada, el software puede digitalizar sustratos de hasta 356 mm de longitud.

Compruebe que el tamaño de página que selecciona en el software de digitalización (o el acceso directo de digitalización que seleccione) se adecua a la longitud del documento que se va a digitalizar.

Problemas de funcionamiento del escáner

- [Problemas de conexión](#)
- [Los botones no funcionan correctamente](#)
- [Problemas de rendimiento de digitalización](#)

Problemas de conexión

Comprobación de la conexión USB

Compruebe la conexión física con el escáner.

- Utilice el cable suministrado con el escáner. Otro cable USB podría no ser compatible con el escáner.
- Compruebe que el cable USB está conectado correctamente al escáner y al equipo. El icono de tridente del cable USB está hacia abajo cuando el cable está correctamente conectado con el escáner.

Si el problema continúa después de haber comprobado lo anterior, intente lo siguiente:

1. Realice una de las siguientes tareas dependiendo de cómo esté conectado el escáner al equipo:
 - Si el cable USB está conectado a un concentrador USB o a una estación de acoplamiento para portátiles, desconecte el cable USB del concentrador o de la estación de acoplamiento y conéctelo directamente al equipo en un puerto USB en la parte posterior.
 - Si el cable USB ya estaba conectado directamente con el ordenador, conéctelo a otro puerto USB diferente en la parte posterior del equipo.
 - Desconecte el resto de dispositivos USB del equipo excepto el teclado y el ratón.
2. Pulse el botón de encendido para apagar el escáner, espere 30 segundos y, a continuación, enciéndalo.
3. Reinicie el equipo.
4. Tras reiniciar el equipo, intente utilizar el escáner.
 - Si el escáner funciona, vuelva a conectar los dispositivos USB adicionales de uno en uno; pruebe el escáner después de conectar cada dispositivo adicional. Desconecte todos los dispositivos USB que impidan el buen funcionamiento del escáner.
 - Windows: Si el escáner no funciona, desinstale y reinstale los controladores y las herramientas de HP Scanjet:
 - HP ScanJet Pro 2500
 - HP Scan

Los botones no funcionan correctamente

Los botones del escáner no funcionan adecuadamente

Después de cada paso, presione el botón Digitalizar. para comprobar que funciona correctamente. Si el problema persiste, continúe con el paso siguiente.

1. Puede que algún cable esté suelto. Asegúrese de que el cable USB y el sistema de alimentación se han conectado correctamente.
2. Apague el escáner, espere 30 segundos y vuelva a encenderlo.
3. Reinicie el equipo.
4. Si el problema persiste, es posible que exista un problema con el panel de control. Póngase en contacto con el servicio de asistencia de HP en la dirección www.hp.com/support.

Problemas de rendimiento de digitalización

El escáner no inicia la digitalización inmediatamente

Asegúrese de que la puerta del alimentador de documentos esté cerrada y de que el escáner esté encendido.

El escáner solo digitaliza una cara de una página de dos caras

Compruebe que el acceso directo de digitalización seleccionado especifica la digitalización de dos caras.

Faltan páginas digitalizadas en el destino de la digitalización

Al digitalizar, las páginas pegadas entre sí se digitalizan como un elemento. Verifique para confirmar que las páginas digitalizadas no están pegadas.

Las páginas digitalizadas están desordenadas en el destino de la digitalización

- Compruebe que el orden de las páginas del documento original es correcto antes de introducir las hacia arriba en el alimentador de documentos.
- Asegúrese de que no haya grapas, clips o cualquier otro material añadido, como por ejemplo notas adhesivas, que puedan causar que las páginas se inserten incorrectamente.
- Asegúrese de que no haya hojas pegadas.

Los archivos de digitalización son demasiado grandes

- La mayoría de los software de digitalización permiten seleccionar un tamaño de archivo más pequeño al seleccionar el tipo de archivo de salida. Para obtener más información, consulte la ayuda del software de digitalización que se está utilizando.
- Compruebe la configuración de la resolución de digitalización (para obtener más información, consulte la ayuda del software de digitalización que se está utilizando):
 - 200 ppp es una medida suficiente para el almacenamiento de documentos como imágenes.
 - En el caso de la mayoría de fuentes, 300 ppp es suficiente para utilizar el reconocimiento óptico de caracteres (OCR) para crear un texto editable.
 - En el caso de fuentes de lenguas asiáticas y fuentes de pequeño tamaño, 400 ppp es la resolución que se recomienda.

Al digitalizar con una resolución más elevada de lo necesario, se crea un archivo de mayor tamaño sin beneficio adicional alguno.

- Las digitalizaciones a color generan archivos más grandes que las de blanco y negro.
- Si va a digitalizar un número elevado de páginas a la vez, intente digitalizar menos páginas para crear más archivos de menor tamaño.

Problemas de encendido

Comprobación de la alimentación del escáner

El cable de alimentación conecta el escáner con una toma de corriente.

- Asegúrese de que el cable de alimentación esté firmemente conectado entre el escáner y una toma de corriente eléctrica que funcione.
- En caso de que esté conectado a un protector de sobretensión, asegúrese de que el protector de sobretensión está conectado a una toma de corriente y está encendido.
- Asegúrese de que el escáner recibe corriente.
 - Compruebe que el indicador LED verde de la carcasa del sistema de alimentación esté encendido.
 - Si el indicador LED verde no está encendido, asegúrese de que la toma de corriente o el protector de sobretensión al que está conectado el sistema de alimentación recibe alimentación.
 - Si la toma o el protector recibe alimentación pero el indicador LED verde sigue sin estar encendido, es posible que el sistema de alimentación sea defectuoso. Si necesita ayuda, visite www.hp.com/support.

Si el problema continúa después de haber comprobado los elementos anteriores, siga los pasos siguientes:

1. Pulse el botón de encendido para apagar el escáner y, a continuación, desconecte la fuente de alimentación del escáner.
2. Espere 30 segundos.
3. Vuelva a conectar el sistema de alimentación y pulse el botón de encendido para encender el escáner.

El escáner no se enciende

Si el escáner no se enciende al pulsar el botón de encendido, compruebe lo siguiente:

- Puede que se haya desenchufado el escáner. Compruebe que no se haya desconectado la fuente de alimentación del escáner ni desenchufado de la toma de corriente.
- Es posible que el sistema de alimentación no funcione.
 - Compruebe que el indicador LED verde de la carcasa del sistema de alimentación esté encendido.
 - Si el indicador LED verde no está encendido, asegúrese de que la toma de corriente o el protector de sobretensión al que está conectado el sistema de alimentación recibe alimentación.
 - Si la toma o el protector recibe alimentación pero el indicador LED verde sigue sin estar encendido, es posible que el sistema de alimentación esté defectuoso. Si necesita ayuda, visite www.hp.com/support.

El escáner se sigue apagando

De forma predeterminada, el escáner entrará en modo de suspensión tras 15 minutos de inactividad y se apagará automáticamente tras dos horas de inactividad para ahorrar energía.

Windows: Para cambiar los valores predeterminados, siga estos pasos:

1. Inicie HP Scanner Tools Utility.
2. Haga clic en la ficha **Configuración** y, a continuación, seleccione la configuración apropiada para el modo de suspensión y apagado automático.
 - Para especificar el periodo de inactividad tras el cual el escáner entra en modo de suspensión, seleccione **15 minutos** o **1 horas** de la lista desplegable **Suspensión: Suspende el escáner después de:**
 - Para especificar el periodo de inactividad tras el cual el escáner se apaga automáticamente, seleccione el valor correspondiente (**1 horas, 2 horas, 4 horas** o **8 horas**) de la lista desplegable **Apagado automático: Apagar el escáner después de:**

Mac OS X: Use HP Utility para cambiar estos valores predeterminados.

Solución de problemas adicionales

Obtener asistencia telefónica para su país/región	Los números de teléfono de los distintos países o regiones se encuentran en el folleto incluido en la caja del producto o en www.hp.com/support/ .
Tenga preparados el nombre, el número de serie y la fecha de compra del producto, además de una descripción del problema.	
Obtenga soporte por Internet las 24 horas y descargue utilidades de software, controladores e información electrónica	www.hp.com/support/
Obtener contratos de servicios o mantenimiento HP adicionales	www.hp.com/support/

Índice

A

- administración de energía 57
- administración de la configuración de energía 57
- alimentador de documentos
 - cargar documentos 15
 - consejos sobre la carga 14
- asistencia
 - en línea 59
- asistencia en línea 59
- atacos
 - solución de problemas 50

B

- bandeja de salida
 - ubicación 2
- bandejas de entrada y salida
 - ubicación 2
- Botón de alimentación 3
- botón de alimentación, ubicación 2
- botón de encendido/apagado, ubicación 2
- Botón Digitalizar 3
- botones
 - Digitalizar 3
 - Encendido 3
 - panel de control del escáner 3

C

- cables
 - solución de problemas 47
- cable USB
 - solución de problemas 47
- cambiar el rodillo y el panel de separación 35, 39
- características
 - detección del color automática 21
 - detectar tamaño de página 21

- perfiles de digitalización 19
- soporte para páginas largas 21
- soporte para páginas muy largas 21
- Centro de atención al cliente de HP 59
- cliente, asistencia en línea 59
- con
 - modo blanco y negro de texto mejorado 21
- consumibles
 - solicitud 41
- controladores
 - tipos de papel 15

D

- desinstalación y reinstalación de software 47
- Detección del color automática 21
- detectar el tamaño de página automáticamente 21
- detectar tamaño de página 21
- digitalización
 - archivos demasiado grandes 55
 - elementos frágiles 25
 - problemas de alimentación 49
- digitalizaciones a doble cara
 - solución de problemas 55
- digitalizaciones blancas
 - solución de problemas 53
- digitalizaciones negras
 - solución de problemas 53
- digitalizar
 - desde HP Scan Extended 19
 - originales 15
- digitalizar a la nube 20

E

- elementos frágiles, digitalización 25
- encendido del escáner
 - solución de problemas 57
- errores de alimentación
 - solución de problemas 51
- escáner
 - cancelar 46
 - panel de control 3

F

- faltan páginas, solucionar el problema 55

G

- guías de papel, ubicación 2

H

- HP Scan Extended
 - digitalizar desde 19
- HP Scanner Tools Utility
 - Ficha Mantenimiento 28
 - usos para 9
- HP TWAIN 9

I

- imágenes borrosas 53
- imágenes cortadas
 - solución de problemas 53
- imágenes poco definidas 53
- imágenes sesgadas 53
- imágenes torcidas 53
- información sobre el producto 1
- instalación de software
 - solución de problemas 47
- introducción de varias páginas 51

M

mantenimiento

HP Scanner Tools Utility Ficha

Mantenimiento 28

Modo blanco y negro de texto

mejorado 21

Modo de suspensión 11

N

nube, digitalizar a 20

P

páginas desordenadas 55

panel de control

ubicación 2

papel

atascos 50

errores de alimentación 51

no hay alimentación 51

solución de problemas 51

tipos compatibles 15

perfiles de digitalización 19

piezas

solicitud 35, 37, 39

problemas de alimentación 49

producto

autoapagado 11

Modo de suspensión 11

R

rayas de luz

solución de problemas 53

restablecer escáner 46

rodillo

sustitución 35, 37, 39

S

sistema de alimentación

solución de problemas de

cables 47

sitios web

piezas de repuesto 35, 37, 39

sitios Web

asistencia al cliente 59

solicitud de consumibles 41

software

desinstalación y reinstalación

47

Mac 10

solución de problemas de

instalación 47

Windows 9

software del escáner

Mac 10

Windows 9

Software HP Scan Extended

Acerca de 9

Software para Mac 10

software para Windows 9

solicitud

consumibles 41

kit de sustitución de rodillos 35,

37, 39

solución de problemas

alimentación 57

archivos digitalizados grandes

55

atascos 50

cables 47

comprobación de la

alimentación 57

consejos básicos 44

de alimentación 49

desinstalación y reinstalación del

software 47

digitalización de elementos

frágiles 25

digitalizaciones a doble cara 55

digitalizaciones blancas 53

digitalizaciones negras 53

elementos frágiles 25

errores de alimentación 51

faltan páginas 55

imágenes borrosas 53

imágenes cortadas 53

imágenes inclinadas 53

instalación 47

no hay alimentación de papel 51

orden de las páginas 55

rayas de luz 53

restablecer escáner 46

velocidad 25, 55

soporte

atascos 50

errores de alimentación 51

no hay alimentación 51

solución de problemas 51

soporte para páginas largas 21

soporte para páginas muy largas 21

sustitución de los rodillos 37

T

técnica, asistencia

en línea 59

trayectoria del papel

problemas de alimentación 49

TWAIN 9

V

velocidad

solución de problemas 55

velocidad, solución de problemas

25