

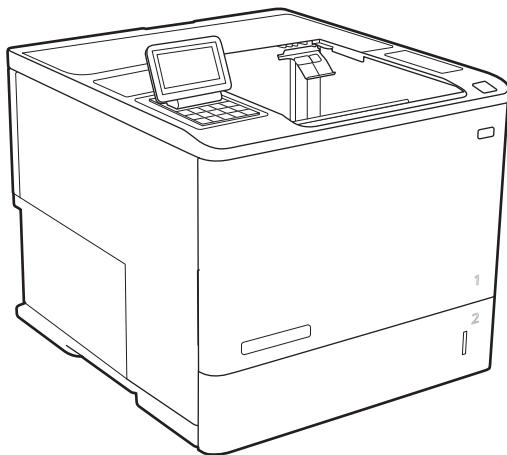

LaserJet Enterprise M607, M608, M609

Hướng dẫn sử dụng



M607n
M607dn
M608n
M608dn
M609dn

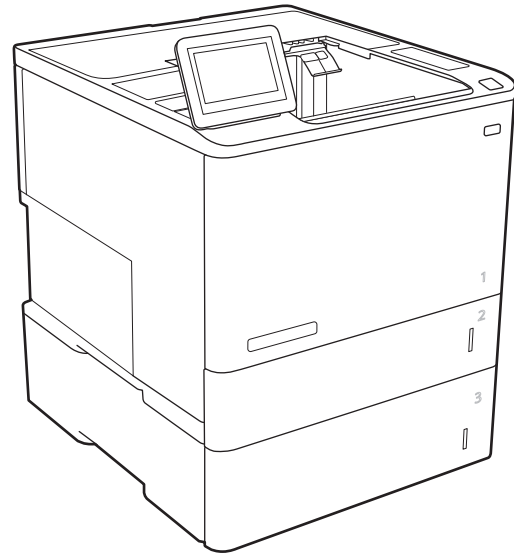

M608x
M609x



www.hp.com/support/ljM607
www.hp.com/support/ljM608
www.hp.com/support/ljM609



HP LaserJet Enterprise M607, M608, M609

Hướng dẫn sử dụng

Bản quyền và Giấy phép

© Copyright 2017 HP Development Company, L.P.

Nghiêm cấm việc sao chép lại, phóng tác hoặc dịch mà không có sự chấp thuận trước bằng văn bản, ngoại trừ trường hợp được luật bản quyền cho phép.

Thông tin có trong tài liệu này có thể được thay đổi mà không cần phải thông báo.

Các bảo hành duy nhất dành cho các sản phẩm và dịch vụ HP đều được lập ra ở trên trong các bản tuyên bố bảo hành rõ ràng đi cùng với những sản phẩm và dịch vụ như thế. Không có gì trong tài liệu này được hiểu như là sự tạo thành một bảo hành phụ. HP sẽ không chịu trách nhiệm pháp lý đối với các lỗi hoặc sai sót kỹ thuật hoặc biên tập ở trong tài liệu này.

Edition 2, 8/2017

Công nhận Nhãn hiệu

Adobe®, Adobe PhotoShop®, Acrobat® và PostScript® là các nhãn hiệu của Adobe Systems Incorporated.

Apple và logo Apple là nhãn hiệu của Apple Inc., đã được đăng ký ở Hoa Kỳ và các quốc gia khác.

OS X là nhãn hiệu của Apple Inc., đã được đăng ký ở Hoa Kỳ và các quốc gia khác.

AirPrint là nhãn hiệu của Apple Inc., đã được đăng ký ở Hoa Kỳ và các quốc gia khác.

Google™ là nhãn hiệu của Google Inc.

Microsoft®, Windows®, Windows® XP và Windows Vista® là các thương hiệu đã đăng ký ở Hoa Kỳ của Microsoft Corporation.

UNIX® là nhãn hiệu thương mại đã được đăng ký của The Open Group.

Mục lục

1 Tổng quan máy in	1
Giao diện máy in	2
Mặt trước của máy in	2
Mặt sau của máy in	2
Các cổng giao diện	3
Giao diện bảng điều khiển (bảng điều khiển bàn phím, kiểu M607n, M607dn, M608n, M608dn, M609dn)	4
Giao diện bảng điều khiển (bảng điều khiển màn hình cảm ứng, kiểu M608x, M609x)	5
Cách sử dụng bảng điều khiển màn hình cảm ứng	7
Thông số kỹ thuật của máy in	8
Thông số kỹ thuật	8
Các hệ điều hành được hỗ trợ	9
Giải pháp in di động	12
Kích thước máy in	12
Lượng điện tiêu thụ, thông số kỹ thuật điện và độ ồn	15
Phạm vi môi trường sử dụng	15
Lắp đặt phần cứng máy in và cài đặt phần mềm	16
2 Khay giấy	17
Giới thiệu	18
Nạp giấy vào Khay 1 (khay đa năng)	19
Hướng giấy khay 1	20
Dùng chế độ in sẵn đầu đề khác	23
Bật Chế độ in sẵn đầu đề khác bằng các menu trên bảng điều khiển của máy in	23
Nạp giấy vào Khay 2	24
Giới thiệu	24
Hướng giấy Khay 2 và các khay 550 tờ	26
Dùng chế độ in sẵn đầu đề khác	28
Bật Chế độ in sẵn đầu đề khác bằng các menu trên bảng điều khiển của máy in	28

Nạp vào khay tiếp giấy dung lượng lớn 2.100 tờ	29
Nạp và in phong bì	31
Giới thiệu	31
In phong bì	31
Hướng Phong bì	32
Nạp và in nhãn	33
Giới thiệu	33
Tiếp nhãn theo cách thủ công	33
Hướng nhãn	33
Cấu hình phụ kiện hộp dập ghim	34
Cấu hình vị trí dập ghim mặc định	34
Cấu hình chế độ hoạt động	35

3 Mục in, phụ kiện và bộ phận 37

Đặt hàng mực in, phụ kiện và bộ phận	38
Đặt hàng	38
Mực in và phụ kiện	38
Vật tư tiêu hao cần bảo trì/thời gian dài	39
Cấu hình các cài đặt nguồn cung cấp bảo vệ hộp mực in HP	40
Giới thiệu	40
Bật hoặc tắt tính năng Cartridge Policy (Chính sách hộp mực)	40
Sử dụng bảng điều khiển máy in để bật tính năng Cartridge Policy (Chính sách hộp mực)	40
Sử dụng bảng điều khiển máy in để tắt tính năng Cartridge Policy (Chính sách hộp mực)	41
Sử dụng Máy chủ Web Nhúng của HP (EWS) để bật tính năng Cartridge Policy (Chính sách hộp mực)	41
Sử dụng Máy chủ Web Nhúng của HP (EWS) để tắt tính năng Cartridge Policy (Chính sách hộp mực)	42
Xử lý các thông báo lỗi về Chính sách hộp mực trên bảng điều khiển	43
Bật hoặc tắt tính năng Cartridge Protection (Bảo vệ hộp mực)	43
Sử dụng bảng điều khiển máy in để bật tính năng Cartridge Protection (Bảo vệ hộp mực)	43
Sử dụng bảng điều khiển máy in để tắt tính năng Cartridge Protection (Bảo vệ hộp mực)	44
Sử dụng Máy chủ Web Nhúng của HP (EWS) để bật tính năng Cartridge Protection (Bảo vệ hộp mực)	44
Sử dụng Máy chủ Web Nhúng của HP (EWS) để tắt tính năng Cartridge Protection (Bảo vệ hộp mực)	45
Xử lý các thông báo lỗi về Bảo vệ hộp mực trên bảng điều khiển	46
Thay thế hộp mực in	47

Thay thế hộp ghim dập	51
4 In	53
Thao tác in (Windows)	54
Cách in (Windows)	54
In tự động trên hai mặt (Windows)	56
In thủ công trên cả hai mặt (Windows)	56
In nhiều trang trên một trang giấy (Windows)	57
Chọn loại giấy (Windows)	57
Tác vụ in bổ sung	58
Thao tác in (OS X)	59
Cách in (OS X)	59
Tự động in trên cả hai mặt (OS X)	59
In thủ công trên cả hai mặt (OS X)	59
In nhiều trang trên một tờ (OS X)	60
Chọn loại giấy (OS X)	60
Tác vụ in bổ sung	60
Lưu các lệnh in trên máy in để in sau hoặc in riêng	62
Giới thiệu	62
Tạo lệnh in đã lưu (Windows)	62
Tạo lệnh in đã lưu (OS X)	64
In lệnh in đã lưu	64
Xóa lệnh in đã lưu	65
Thông tin được gửi đến máy in cho mục đích Kế toán lệnh in	65
In di động	66
Giới thiệu	66
In Wireless Direct Print và NFC	66
HP ePrint qua email	67
Phần mềm HP ePrint	68
AirPrint	69
In nhúng của Android	69
In từ cổng USB	70
Giới thiệu	70
Bật cổng USB để in	70
In tài liệu USB	71
5 Quản lý máy in	73
Cấu hình nâng cao với Máy chủ web nhúng của HP (EWS)	74
Giới thiệu	74

Cách truy cập Máy chủ Web Nhúng của HP (EWS)	74
Các tính năng của máy chủ web nhúng của HP	75
Tab Information (Thông Tin)	76
Tab General (Chung)	76
Tab Print (In)	77
Tab Troubleshooting (Xử lý sự cố)	78
Tab Security (Bảo mật)	79
Tab HP Web Services (Dịch vụ Web HP)	79
Tab Networking (Hoạt động mạng)	79
Danh sách Other Links (Liên kết Khác)	81
Định cấu hình cài đặt mạng IP	82
Từ chối chia sẻ máy in	82
Xem hoặc thay đổi cài đặt mạng	82
Đổi tên máy in trên mạng	83
Định cấu hình các thông số IPv4 TCP/IP từ bảng điều khiển theo cách thủ công	84
Định cấu hình các thông số IPv6 TCP/IP từ bảng điều khiển theo cách thủ công	84
Cài đặt in hai mặt và tốc độ liên kết	85
Các tính năng bảo mật của máy in	87
Giới thiệu	87
Tuyên bố bảo mật	87
Bảo mật IP	87
Gán mật khẩu của quản trị viên	87
Hỗ trợ mã hóa: Ổ cứng Bảo mật Hiệu suất Cao của HP	89
Khóa bộ định dạng	89
Các cài đặt bảo tồn năng lượng	90
Giới thiệu	90
In bằng EconoMode	90
Đặt hẹn giờ nghỉ và lập cấu hình máy in để dùng nguồn điện 1 watt hoặc ít hơn	90
HP Web Jetadmin	92
Cập nhật phần mềm và chương trình cơ sở	93
6 Giải quyết sự cố	95
Hỗ trợ khách hàng	96
Hệ thống trợ giúp bảng điều khiển	97
Khôi phục cài đặt gốc	98
Giới thiệu	98
Phương pháp một: Khôi phục cài đặt gốc từ bảng điều khiển của máy in	98
Phương pháp hai: Khôi phục cài đặt gốc từ Máy chủ web nhúng của HP (chỉ dành cho các máy in kết nối mạng)	98

Thông báo “Cartridge is low” (Hộp mực in ở mức thấp) hoặc “Cartridge is very low” (Hộp mực in gần hết) hiển thị trên bảng điều khiển của máy in	100
Thay đổi cài đặt “Very Low” (Gần hết)	100
Đặt hàng mực in	100
Máy in không nhặt được giấy hoặc nạp giấy sai	102
Giới thiệu	102
Máy in không nạp giấy	102
Máy in nạp nhiều giấy	104
Xử lý kẹt giấy	108
Giới thiệu	108
Vị trí giấy kẹt	109
Tự động điều hướng để tháo giấy kẹt	109
Bạn gặp phải tình trạng kẹt giấy thường xuyên hoặc tái diễn?	109
Xử lý giấy kẹt trong Khay 1	110
Gỡ giấy kẹt trong các Khay 2, 3, 4 hoặc 5	112
Gỡ giấy kẹt trong khay tiếp giấy dung lượng lớn 2.100 tờ	116
Xử lý kẹt giấy trong cửa phía sau và khu vực cuộn sấy	118
Gỡ bỏ giấy kẹt ở ngăn giấy ra	121
Gỡ giấy bị kẹt trong bộ in hai mặt	121
Gỡ giấy bị kẹt trong khay nạp phong bì	122
Gỡ giấy bị kẹt trong phụ kiện Hộp dập ghim HP	124
Gỡ giấy bị dập ghim	125
Cải thiện chất lượng in	128
Giới thiệu	128
In từ một chương trình phần mềm khác	128
Kiểm tra cài đặt loại giấy cho lệnh in	128
Kiểm tra cài đặt loại giấy (Windows)	128
Kiểm tra cài đặt loại giấy (OS X)	129
Kiểm tra tình trạng hộp mực in	129
In một trang lau dọn	129
Kiểm tra hộp mực in bằng mắt thường	130
Kiểm tra môi trường in và giấy	130
Bước một: Hãy dùng giấy đáp ứng đúng thông số kỹ thuật của HP	130
Bước hai: Kiểm tra môi trường	130
Bước 3: Đặt canh chỉnh khay riêng lẻ	131
Thử trình điều khiển in khác	131
Kiểm tra thông số cài đặt EconoMode (Chế độ tiết kiệm)	132
Điều chỉnh mật độ in	133
Bảng lỗi hình ảnh	134
Giải quyết sự cố xảy ra với mạng có dây	141

Giới thiệu	141
Kết nối vật lý kém	141
Máy tính đang sử dụng địa chỉ IP không chính xác cho máy in này	141
Máy tính không thể giao tiếp với máy in	142
Máy in đang sử dụng liên kết và cài đặt in hai mặt không đúng cho mạng này	142
Các chương trình phần mềm mới đã gây ra sự cố tương thích	142
Máy tính của bạn hoặc máy trạm bị cài đặt sai	142
Máy in bị tắt, hoặc các cài đặt mạng khác bị sai	142
Giải quyết sự cố xảy ra với mạng không dây	143
Giới thiệu	143
Danh sách kiểm tra kết nối mạng không dây	143
Máy in không in sau khi định cấu hình mạng không dây hoàn tất	144
Máy in không in và máy tính đã cài đặt tường lửa của bên thứ ba	144
Kết nối không dây không hoạt động sau khi di chuyển bộ định tuyến của mạng không dây hoặc máy in	144
Không thể kết nối thêm máy tính với máy in không dây	144
Máy in không dây mất liên lạc khi được kết nối với VPN	145
Mạng không xuất hiện trong danh sách mạng không dây	145
Mạng không dây không hoạt động	145
Giảm nhiễu trên mạng không dây	145
Bảng chú dẫn	147

1 Tổng quan máy in

- [Giao diện máy in](#)
- [Thông số kỹ thuật của máy in](#)
- [Lắp đặt phần cứng máy in và cài đặt phần mềm](#)

Để biết thêm thông tin:

Thông tin sau đây là chính xác tại thời điểm xuất bản tài liệu. Để biết thông tin hiện tại, xem www.hp.com/support/ljM607, www.hp.com/support/ljM608, or www.hp.com/support/ljM609.

Trợ giúp trọn gói của HP dành cho máy in bao gồm thông tin sau:

- Cài đặt và cấu hình
- Tìm hiểu và sử dụng
- Giải quyết sự cố
- Tải xuống các bản cập nhật phần mềm và chương trình cơ sở
- Tham gia các diễn đàn hỗ trợ
- Tìm thông tin về tuân thủ theo quy định và bảo hành

Giao diện máy in

- [Mặt trước của máy in](#)
- [Mặt sau của máy in](#)
- [Các cổng giao diện](#)
- [Giao diện bảng điều khiển \(bảng điều khiển bàn phím, kiểu M607n, M607dn, M608n, M608dn, M609dn\)](#)
- [Giao diện bảng điều khiển \(bảng điều khiển màn hình cảm ứng, kiểu M608x, M609x\)](#)

Mặt trước của máy in

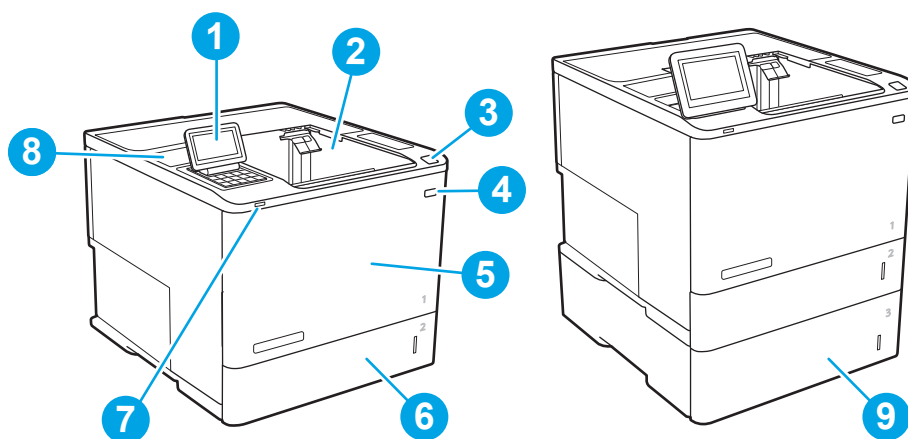

1	M607n, M607dn, M608n, M608dn, M609dn: Bảng điều khiển bàn phím M608x, M609x: Bảng điều khiển màn hình cảm ứng màu (dựng đứng lên để xem dễ hơn)
2	Ngăn giấy đầu ra
3	Chốt để mở cửa hộp mực (cửa vào hộp mực in)
4	Nút bật/tắt
5	Cửa hộp mực và khay 1
6	Khay 2
7	Cổng in easy-access USB
8	Ổ giao diện phần cứng (để kết nối phụ kiện và các thiết bị của bên thứ ba)
9	Khay nạp giấy 1 x 550 tờ, khay 3 (đi kèm với kiểu M608z và M609z; tùy chọn đối với các kiểu khác)

Mặt sau của máy in



GHI CHÚ: Máy in được minh họa không có phụ kiện hoàn thiện đi kèm.

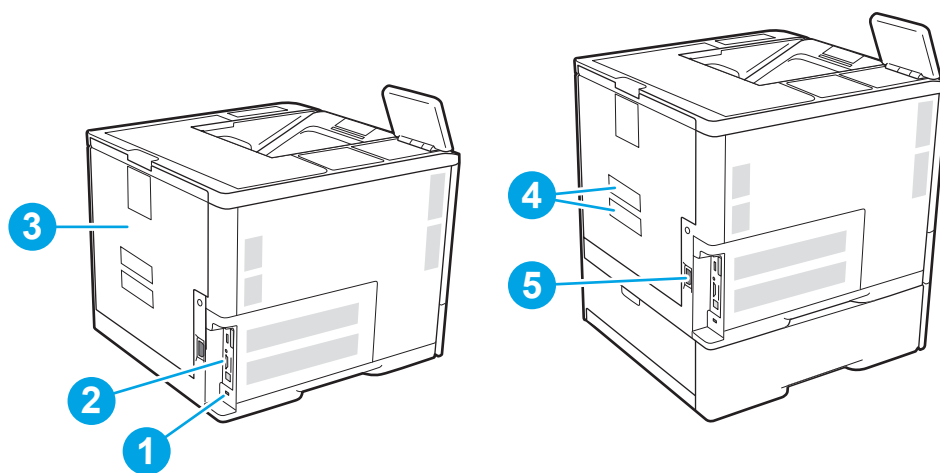

- | | |
|---|---|
| 1 | Khe khóa an toàn dạng cáp |
| 2 | Tấm định dạng (chứa các cổng giao tiếp) |
| 3 | Cửa sau (cửa xử lý kẹt giấy) |
| 4 | Nhãn số sê-ri và số sản phẩm |
| 5 | Kết nối nguồn |

Các cổng giao diện

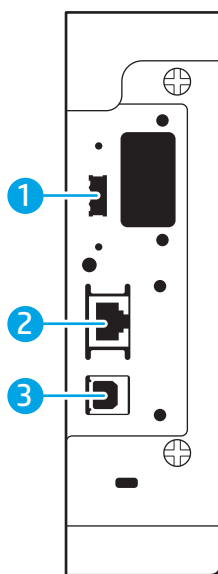



- | | |
|---|---|
| 1 | Cổng USB chủ để kết nối các thiết bị USB bên ngoài (cổng này có thể đóng) |
| 2 | Cổng mạng Ethernet (RJ-45) mạng cục bộ (LAN) |
| 3 | Cổng in USB 2.0 tốc độ cao |





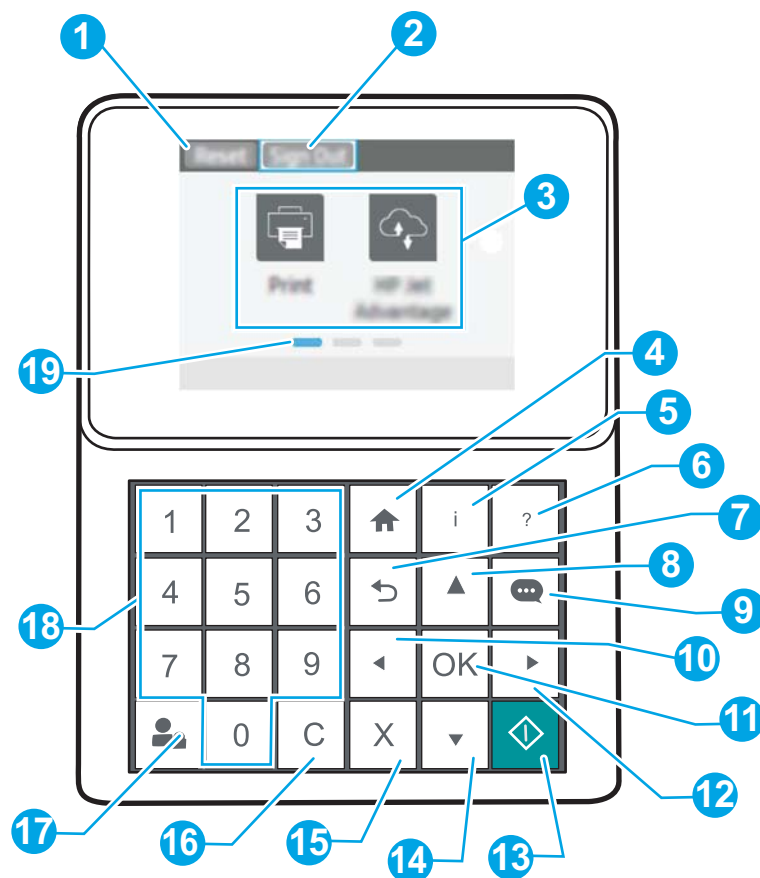





GHI CHÚ: Để in easy-access USB, dùng cổng USB gần bảng điều khiển.

Giao diện bảng điều khiển (bảng điều khiển bàn phím, kiểu M607n, M607dn, M608n, M608dn, M609dn)

Dùng bảng điều khiển để lấy thông tin về máy in và trạng thái lệnh và để lập cấu hình máy in.



1	Nút Reset (Xác lập lại)	Chọn nút Reset (Xác lập lại) để xóa các thay đổi, giải thoát máy in khỏi tình trạng tạm dừng, xác lập lại trường đếm bản sao, hiển thị các lỗi bị ẩn và khôi phục các cài đặt mặc định (bao gồm ngôn ngữ và bố cục bàn phím).
2	Biểu tượng Sign In (Đăng nhập) hoặc Sign Out (Đăng xuất)	<p>Chọn nút Sign In (Đăng nhập) để truy cập các tính năng được bảo mật.</p> <p>Chọn nút Sign Out (Đăng xuất) để đăng xuất khỏi máy in. Máy in lưu trữ tất cả tùy chọn về cài đặt mặc định.</p> <p>GHI CHÚ: Biểu tượng này sẽ chỉ hiển thị nếu quản trị viên đã cấu hình máy in yêu cầu quyền để truy cập vào các tính năng.</p>
3	Khu vực Applications (Ứng dụng)	<p>Chọn một trong các biểu tượng để mở ứng dụng.</p> <p>GHI CHÚ: Các ứng dụng có sẵn có thể thay đổi tùy theo máy in. Quản trị viên có thể cấu hình các ứng dụng nào được xuất hiện và thứ tự chúng xuất hiện ra sao.</p>
4	Nút Home 	Quay lại Màn hình chính

5	Nút Information  (Thông tin)	<p>Chọn nút thông tin để truy cập một số loại thông tin máy in. Chọn các mục trên màn hình để biết thông tin sau:</p> <ul style="list-style-type: none"> • Display Language (Ngôn ngữ hiển thị): Thay đổi cài đặt ngôn ngữ đối với phiên người dùng hiện tại. • Wi-Fi Direct: Xem thông tin về cách kết nối trực tiếp với máy in bằng cách sử dụng điện thoại, máy tính bảng hoặc thiết bị khác. • Wireless (Không dây): Xem hoặc thay đổi các cài đặt kết nối không dây (dành cho kiểu M652n, M652d và M653dn, chỉ khi một phụ kiện không dây tùy chọn được lắp đặt). • Ethernet: Xem hoặc thay đổi các cài đặt kết nối Ethernet. • HP Web Services (Dịch vụ web HP): Xem thông tin để kết nối và in đến máy in bằng cách sử dụng Dịch vụ web HP (ePrint).
6	Nút Help  (Trợ giúp)	Cung cấp danh sách các chủ đề trợ giúp hoặc thông tin về một chủ đề khi sử dụng Màn hình chính, một ứng dụng, một tùy chọn hoặc một tính năng
7	Nút Back  (Quay lại)	Trở lên một mức trong dạng cây của menu hoặc trở lên một mục nhập số
8	Sử dụng nút mũi tên 	Điều hướng đến mục hoặc công cụ trước đó trong danh sách, hoặc tăng giá trị của các mục số
9	Nút Message Center  (Trung tâm thông báo)	Hiển thị Trung tâm thông báo
10	Nút mũi tên Trái 	Điều hướng đến mục, công cụ hoặc mức trước đó trong cây menu (nhưng không thoát ứng dụng) hoặc giảm giá trị của các mục số
11	Nút OK	Lưu giá trị đã chọn của một mục, kích hoạt nút hội tụ hoặc xóa điều kiện lỗi nếu điều kiện lỗi đó có thể xóa được
12	Nút mũi tên Phải 	Điều hướng đến mục, công cụ hoặc mức kế tiếp trong cây menu hoặc tăng giá trị của các mục số
13	Nút Start  (Bắt đầu)	Bắt đầu lệnh in
14	Nút  mũi tên xuống	Điều hướng đến một mục hoặc công cụ kế tiếp trong danh sách, hoặc giảm giá trị của các mục số
15	Nút Cancel  (Hủy)	Tạm dừng máy in và hiển thị thông báo xác nhận việc hủy lệnh in, nếu có một lệnh in đang hoạt động
16	Nút Clear  (Xóa)	Xóa mục nhập toàn bộ trong một trường nhập
17	Nút Sign In (Đăng nhập) hoặc Sign Out (Đăng xuất)	<p>Bấm nút Sign In (Đăng nhập) để truy cập các tính năng được bảo mật.</p> <p>Bấm nút Sign Out (Đăng xuất) để đăng xuất khỏi máy in. Máy in lưu trữ tất cả tùy chọn về cài đặt mặc định.</p>
18	Bàn phím số	Nhập giá trị số
19	Chỉ báo trang màn hình chính	Cho biết số trang trên Màn hình chính hoặc trong một ứng dụng. Trang hiện tại sẽ được tô sáng. Sử dụng các nút mũi tên để di chuyển giữa các trang.



Giao diện bảng điều khiển (bảng điều khiển màn hình cảm ứng, kiểu M608x, M609x)

Màn hình chính cung cấp truy cập vào các tính năng máy in và cho biết trạng thái hiện thời của máy in.

Trở về Màn hình chính bất kỳ lúc nào bằng cách chạm vào nút Home (Màn hình chính) ở bên trái của bảng điều khiển máy in, hoặc chạm vào nút Home (Màn hình chính) ở góc trên bên trái của hầu hết màn hình.

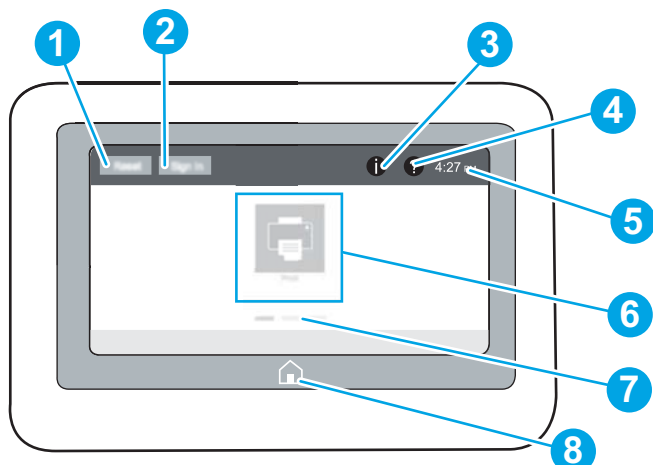
 **GHI CHÚ:** Các tính năng xuất hiện trên Màn hình chính có thể khác nhau, tùy thuộc vào cấu hình máy in.



1	Nút Reset (Xác lập lại)	Chạm vào nút Reset (Xác lập lại) để xóa các thay đổi, giải thoát máy in khỏi tình trạng tạm dừng, xác lập lại trường đếm bản sao, hiển thị các lỗi bị ẩn và khôi phục các cài đặt mặc định (bao gồm ngôn ngữ và bố cục bàn phím).
2	Nút Sign In (Đăng nhập) hoặc Sign Out (Đăng xuất)	Chạm vào nút Sign In (Đăng nhập) để truy cập các tính năng được bảo mật. Chạm vào nút Sign Out (Đăng xuất) để đăng xuất khỏi máy in. Máy in lưu trữ tất cả tùy chọn về cài đặt mặc định.
GHI CHÚ: Nút này sẽ chỉ hiển thị nếu quản trị viên đã cấu hình máy in yêu cầu quyền để truy cập vào các tính năng.		
3	Nút Information  (Thông tin)	Chạm vào nút thông tin để truy cập vào một màn hình cung cấp truy cập vào một số loại thông tin máy in. Chạm vào các nút ở cuối màn hình để biết thông tin sau: <ul style="list-style-type: none"> • Display Language (Ngôn ngữ hiển thị): Thay đổi cài đặt ngôn ngữ đối với phiên người dùng hiện tại. • Sleep Mode (Chế độ nghỉ): Đặt máy in vào chế độ nghỉ. • Wi-Fi Direct: Xem thông tin về cách kết nối trực tiếp với máy in bằng cách sử dụng điện thoại, máy tính bảng hoặc thiết bị khác có Wi-Fi. • Wireless (Không dây): Xem hoặc thay đổi các cài đặt kết nối không dây (chỉ các kiểu không dây). • Ethernet: Xem hoặc thay đổi các cài đặt kết nối Ethernet. • HP Web Services (Dịch vụ web HP): Xem thông tin để kết nối và in đến máy in bằng cách sử dụng Dịch vụ web HP (ePrint).
4	Nút Help  (Trợ giúp)	Chạm vào nút Trợ giúp để mở hệ thống trợ giúp nhúng.
5	Current time (Thời gian hiện tại)	Hiển thị thời gian hiện tại.

6	Khu vực Applications (Ứng dụng)	Chạm vào biểu tượng bất kỳ để mở ứng dụng. Vuốt màn hình sang hai bên để truy cập vào nhiều ứng dụng hơn. GHI CHÚ: Các ứng dụng có sẵn có thể thay đổi tùy theo máy in. Quản trị viên có thể cấu hình các ứng dụng nào được xuất hiện và thứ tự chúng xuất hiện ra sao.
7	Chỉ báo trang màn hình chính	Cho biết số trang trên Màn hình chính hoặc trong một ứng dụng. Trang hiện tại sẽ được tô sáng. Vuốt màn hình sang hai bên để cuộn giữa các trang.
8	Nút Home 	Chạm vào nút Home (Màn hình chính) để trở về Màn hình chính.

Cách sử dụng bảng điều khiển màn hình cảm ứng

Dùng các thao tác sau để sử dụng bảng điều khiển màn hình cảm ứng của máy in.

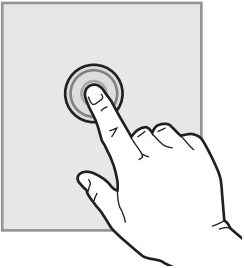
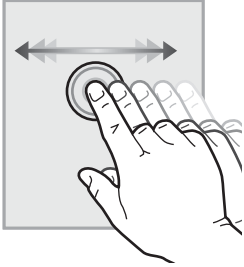
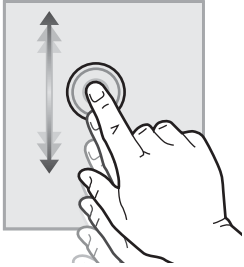
Thao tác	Mô tả	Ví dụ
Chạm vào 	Chạm vào một mục trên màn hình để chọn mục đó hoặc mở menu đó. Ngoài ra, khi cuộn qua các menu, hãy chạm nhanh vào màn hình để dừng thao tác cuộn.	Chạm vào biểu tượng Settings (Cài đặt) để mở ứng dụng Settings (Cài đặt).
Vuốt 	Chạm vào màn hình, sau đó di chuyển ngón tay của bạn theo chiều ngang để cuộn màn hình sang hai bên.	Vuốt cho đến khi ứng dụng Settings (Cài đặt) hiển thị.
Cuộn 	Chạm vào màn hình, sau đó di chuyển ngón tay của bạn theo chiều dọc để cuộn lên và xuống màn hình. Khi cuộn qua các menu, hãy chạm nhanh vào màn hình để dừng thao tác cuộn.	Cuộn qua ứng dụng Settings (Cài đặt).

Thông số kỹ thuật của máy in

 **QUAN TRỌNG:** Các thông số kỹ thuật sau đây là chính xác tại thời điểm xuất bản, nhưng có thể thay đổi. Để biết thông tin hiện tại, xem www.hp.com/support/ljM607, www.hp.com/support/ljM608, or www.hp.com/support/ljM609.

- [Thông số kỹ thuật](#)
- [Các hệ điều hành được hỗ trợ](#)
- [Giải pháp in di động](#)
- [Kích thước máy in](#)
- [Lượng điện tiêu thụ, thông số kỹ thuật điện và độ ồn](#)
- [Phạm vi môi trường sử dụng](#)

Thông số kỹ thuật

Tên kiểu		M607n, M608n	M607dn, M608dn, M609dn	M608x, M609x
Số sản phẩm		K0Q14A, K0Q17A	K0Q15A, K0Q18A, M0P32A, K0Q21A	K0Q19A, K0Q22A
Quản lý giấy in	Khay 1 (dung lượng 100 tờ)	✓	✓	✓
	Khay 2 (dung lượng 550 tờ)	✓	✓	✓
	Khay nạp giấy 1x550 tờ	Tùy chọn	Tùy chọn	✓
	GHI CHÚ: Máy in hỗ trợ đến sáu khay tiếp giấy.			
	Khay nạp giấy dung lượng lớn 2.100 tờ	Tùy chọn	Tùy chọn	Tùy chọn
	GHI CHÚ: Có thể kết hợp phụ kiện này với tối đa ba khay nạp giấy 1 x 550 tờ.			
	In hai mặt tự động	Không được hỗ trợ	✓	✓
	Băng từ khay nạp phong bì để in tối đa 75 phong bì	Tùy chọn	Tùy chọn	Tùy chọn
Kết nối	Nắp mở rộng khay 2 để in giấy cỡ Legal	✓	✓	✓
	Hộp dập ghim HP	Tùy chọn	Tùy chọn	Tùy chọn
	GHI CHÚ: Máy in có hộp dập ghim 6 ngăn khi đi kèm ngăn giấy đầu ra tiêu chuẩn, cho tổng dung lượng là sáu ngăn và 1300 tờ.			
Kết nối	Kết nối LAN Ethernet 10/100/1000 với IPv4 và IPv6	✓	✓	✓
	USB 2.0 Tốc độ Cao	✓	✓	✓

Tên kiểu		M607n, M608n	M607dn, M608dn, M609dn	M608x, M609x
Số sản phẩm		K0Q14A, K0Q17A	K0Q15A, K0Q18A, M0P32A, K0Q21A	K0Q19A, K0Q22A
	Cổng easy-access USB để in và quét không cần máy tính và nâng cấp chương trình cơ sở	✓	✓	✓
	Ổ giao diện phần cứng (HIP) để kết nối phụ kiện và các thiết bị của bên thứ ba	✓	✓	✓
	Cổng USB bên trong của HP	Tùy chọn	Tùy chọn	Tùy chọn
	Phụ kiện HP Jetdirect 3000w NFC/Wireless để in từ các thiết bị di động	Tùy chọn	Tùy chọn	Tùy chọn
	Phụ kiện Giao tiếp cận trường (NFC) và Wi-Fi Direct của HP để in từ các thiết bị di động	Tùy chọn	Tùy chọn	Tùy chọn
	Phụ kiện HP Jetdirect 2900nw Print Server để kết nối không dây	Tùy chọn	Tùy chọn	Tùy chọn
Bộ nhớ	Bộ nhớ 512 MB, có thể mở rộng đến 1,5 GB bằng cách thêm DIMM 1 GB	✓	✓	✓
	Ổ cứng bảo mật hiệu suất cao của HP	Tùy chọn	Tùy chọn	Tùy chọn
Security (Bảo mật)	Mô-đun nền tảng HP Trusted để mã hóa mọi dữ liệu đi qua máy in	Tùy chọn	Tùy chọn	Tùy chọn
Màn hình và đầu vào của bảng điều khiển	Bảng điều khiển bàn phím màu	✓	✓	Không được hỗ trợ
	Bảng điều khiển màn hình cảm ứng màu, xem liên tục	Không được hỗ trợ	Không được hỗ trợ	✓
In	In 52 trang mỗi phút (ppm) trên giấy A4 và 55 ppm trên giấy Letter	M607n	M607dn	
	In 61 trang mỗi phút (ppm) trên giấy A4 và 65 ppm trên giấy Letter	M608n	M608dn	M608x
	In 71 trang mỗi phút (ppm) trên giấy A4 và 75 ppm trên giấy Letter		M609dn	M609x
	In Easy-access USB (không yêu cầu máy tính)	✓	✓	✓

Các hệ điều hành được hỗ trợ

Thông tin sau đây áp dụng cho các trình điều khiển in máy in chuyên biệt Windows PCL 6 và trình điều khiển in HP cho OS X và cho bộ cài đặt phần mềm.

Windows: Bộ cài đặt phần mềm HP cài đặt trình điều khiển in “HP PCL.6” phiên bản 3, trình điều khiển in “HP PCL 6” phiên bản 3, hoặc trình điều khiển in “HP PCL-6” phiên bản 4, tùy thuộc vào hệ điều hành Windows, cùng với phần mềm tùy chọn khi sử dụng bộ cài đặt phần mềm. Tải xuống trình điều khiển in “HP PCL.6” phiên bản 3, trình điều khiển in “HP PCL 6” phiên bản 3 và trình điều khiển in “HP PCL-6” phiên bản 4 từ trang web hỗ trợ máy in dành cho máy in này: www.hp.com/support/ljM607, www.hp.com/support/ljM608, or www.hp.com/support/ljM609.

OS X: Máy in này hỗ trợ máy tính Mac. Tải xuống HP Easy Start từ 123.hp.com/LaserJet hoặc từ trang Printer Support (Hỗ trợ máy in), sau đó sử dụng HP Easy Start để cài đặt trình điều khiển in HP. HP Easy Start không có trong Bộ cài đặt phần mềm HP.

1. Truy cập 123.hp.com/LaserJet.
2. Thực hiện theo các bước được cung cấp để tải xuống phần mềm máy in.

Linux: Để biết thông tin và trình điều khiển in dành cho Linux, hãy truy cập www.hp.com/go/linuxprinting.

UNIX: Để biết thông tin và trình điều khiển in dành cho UNIX®, hãy truy cập www.hp.com/go/unixmodelscripts.

Bảng 1-1 Các trình điều khiển in và hệ điều hành được hỗ trợ

Hệ điều hành	Trình điều khiển in (cho Windows, hoặc bộ cài đặt trên web cho OS X)	Lưu ý
Windows® XP SP3, 32-bit	Trình điều khiển in máy in chuyên biệt “HP PCL.6” được cài đặt dành cho hệ điều hành này như là một phần của cài đặt phần mềm.	Microsoft đã không còn hỗ trợ chủ yếu cho Windows XP vào tháng 4/2009. HP sẽ tiếp tục cung cấp sự hỗ trợ tốt nhất có thể dành cho hệ điều hành XP đã ngừng này. Một số tính năng của trình điều khiển in không được hỗ trợ.
Windows Vista®, 32-bit	Trình điều khiển in máy in chuyên biệt “HP PCL.6” được cài đặt dành cho hệ điều hành này như là một phần của cài đặt phần mềm.	Microsoft đã không còn hỗ trợ chủ yếu cho Windows Vista vào tháng 4/2012. HP sẽ tiếp tục cung cấp sự hỗ trợ tốt nhất có thể dành cho hệ điều hành Vista đã ngừng này. Một số tính năng của trình điều khiển in không được hỗ trợ.
Windows Server 2003 SP2, 32-bit	Trình điều khiển in máy in chuyên biệt “HP PCL.6” có sẵn để tải xuống từ trang web hỗ trợ máy in. Tải xuống trình điều khiển, sau đó sử dụng công cụ Microsoft Add Printer để cài đặt nó.	Microsoft đã không còn hỗ trợ chủ yếu cho Windows Server 2003 vào tháng 7/2010. HP sẽ tiếp tục cung cấp sự hỗ trợ tốt nhất có thể cho hệ điều hành Server 2003 đã ngừng này. Một số tính năng của trình điều khiển in không được hỗ trợ.
Windows 7, 32-bit và 64-bit	Trình điều khiển in máy in chuyên biệt “HP PCL 6” được cài đặt dành cho hệ điều hành này như là một phần của cài đặt phần mềm.	
Windows 8, 32-bit và 64-bit	Trình điều khiển in máy in chuyên biệt “HP PCL 6” được cài đặt dành cho hệ điều hành này như là một phần của cài đặt phần mềm.	Hỗ trợ Windows 8 RT được cung cấp qua Microsoft IN OS Phiên bản 4, trình điều khiển 32-bit.
Windows 8.1, 32-bit và 64-bit	Trình điều khiển in máy in chuyên biệt “HP PCL-6” V4 được cài đặt dành cho hệ điều hành này như là một phần của quá trình cài đặt phần mềm.	Hỗ trợ Windows 8.1 RT được cung cấp qua Microsoft IN OS Phiên bản 4, trình điều khiển 32-bit.

Bảng 1-1 Các trình điều khiển in và hệ điều hành được hỗ trợ (còn tiếp)

Hệ điều hành	Trình điều khiển in (cho Windows, hoặc bộ cài đặt trên web cho OS X)	Lưu ý
Windows 10, 32-bit và 64-bit	Trình điều khiển in máy in chuyên biệt "HP PCL-6" V4 được cài đặt dành cho hệ điều hành này như là một phần của quá trình cài đặt phần mềm.	
Windows Server 2008 SP2, 32-bit	Trình điều khiển in máy in chuyên biệt "HP PCL.6" có sẵn để tải xuống từ trang web hỗ trợ máy in. Tải xuống trình điều khiển, sau đó sử dụng công cụ Microsoft Add Printer để cài đặt nó.	Microsoft đã không còn hỗ trợ chủ yếu cho Windows Server 2008 vào tháng 1/2015. HP sẽ tiếp tục cung cấp sự hỗ trợ tốt nhất có thể cho hệ điều hành Server 2008 đã ngừng này. Một số tính năng của trình điều khiển in không được hỗ trợ.
Windows Server 2008 SP2, 64-bit	Trình điều khiển in máy in chuyên biệt "HP PCL 6"" có sẵn để tải xuống từ trang web hỗ trợ máy in. Tải xuống trình điều khiển, sau đó sử dụng công cụ Microsoft Add Printer để cài đặt nó.	Microsoft đã không còn hỗ trợ chủ yếu cho Windows Server 2008 vào tháng 1/2015. HP sẽ tiếp tục cung cấp sự hỗ trợ tốt nhất có thể cho hệ điều hành Server 2008 đã ngừng này.
Windows Server 2008 R2, SP 1, 64-bit	Trình điều khiển in máy in chuyên biệt "HP PCL 6" có sẵn để tải xuống từ trang web hỗ trợ máy in. Tải xuống trình điều khiển, sau đó sử dụng công cụ Microsoft Add Printer để cài đặt nó.	
Windows Server 2012, 64-bit	Trình điều khiển in máy in chuyên biệt PCL 6 có sẵn để tải xuống từ trang web hỗ trợ máy in. Tải xuống trình điều khiển, sau đó sử dụng công cụ Microsoft Add Printer để cài đặt nó.	
Windows Server 2012 R2, 64-bit	Trình điều khiển in máy in chuyên biệt PCL 6 có sẵn để tải xuống từ trang web hỗ trợ máy in. Tải xuống trình điều khiển, sau đó sử dụng công cụ Microsoft Add Printer để cài đặt nó.	
OS X 10.10 Yosemite, OS X 10.11 El Capitan, OS X 10.12 Sierra	Trình điều khiển in HP có sẵn để tải xuống từ 123.hp.com/LaserJet . Phần mềm bộ cài đặt HP cho OS X không có trong Bộ cài đặt phần mềm HP.	<p>Đối với OS X, tải xuống bộ cài đặt từ 123.hp.com/LaserJet.</p> <ol style="list-style-type: none"> 1. Truy cập 123.hp.com/LaserJet. 2. Thực hiện theo các bước được cung cấp để tải xuống phần mềm máy in.

 **GHI CHÚ:** Để biết danh sách các hệ điều hành được hỗ trợ hiện nay, hãy truy cập www.hp.com/support/ljM607, www.hp.com/support/ljM608, or www.hp.com/support/ljM609 để được trợ giúp trọn gói của HP dành cho máy in.

 **GHI CHÚ:** Để biết chi tiết về hệ điều hành máy khách và máy chủ và về thông tin hỗ trợ trình điều khiển HP UPD cho máy in này, hãy truy cập www.hp.com/go/upd. Dưới phần **Additional information** (Thông tin bổ sung), hãy nhấp vào liên kết.

Bảng 1-2 Các yêu cầu hệ thống tối thiểu

Windows	OS X
<ul style="list-style-type: none">Ổ CD-ROM, ổ DVD, hoặc kết nối Internet	<ul style="list-style-type: none">Kết nối Internet
<ul style="list-style-type: none">Kết nối USB 1.1 hoặc 2.0 chuyên biệt hoặc một kết nối mạng	<ul style="list-style-type: none">1 GB bộ nhớ còn trống trên ổ đĩa cứng
<ul style="list-style-type: none">400 MB bộ nhớ còn trống trên ổ đĩa cứng	
<ul style="list-style-type: none">RAM 1 GB (32-bit) hoặc RAM 2 GB (64-bit)	

Giải pháp in di động

HP cung cấp nhiều giải pháp di động và ePrint để cho phép in dễ dàng tới một máy in HP từ máy tính xách tay, máy tính bảng, điện thoại thông minh hoặc từ thiết bị di động khác. Để xem danh sách đầy đủ và xác định lựa chọn tốt nhất, hãy truy cập www.hp.com/go/LaserJetMobilePrinting.



GHI CHÚ: Cập nhật chương trình cơ sở của máy in để đảm bảo tất cả các chức năng in di động và ePrint đều được hỗ trợ.

- Wi-Fi Direct (chỉ dành cho kiểu máy không dây)
- HP ePrint qua email (Dịch vụ web HP phải được bật và máy in phải được đăng ký HP Connected)
- Ứng dụng HP ePrint (Có sẵn cho Android, iOS và Blackberry)
- Ứng dụng Từ xa Đa năng của HP cho thiết bị iOS và Android
- Phần mềm HP ePrint
- Google Cloud Print
- AirPrint
- In Android

Kích thước máy in

Bảng 1-3 Kích thước của kiểu M607n, M607dn, M608n, M608dn, M609dn

	Máy in đóng hoàn toàn	Máy in mở hoàn toàn
Chiều cao	380 mm	453 mm
Chiều sâu	466 mm	1.040 mm
Chiều rộng	431 mm	431 mm
Trọng lượng (có hộp mực in)	20,6 kg	

Bảng 1-4 Kích thước của M6608x, M609x

	Máy in đóng hoàn toàn	Máy in mở hoàn toàn
Chiều cao	505 mm	581 mm
Chiều sâu	466 mm	1.100 mm
Chiều rộng	431 mm	431 mm
Trọng lượng (có hộp mực in)	26,3 kg	

Bảng 1-5 Kích thước của khay nạp giấy 1 x 550 tờ

	Phụ kiện đóng hoàn toàn	Phụ kiện mở hoàn toàn
Chiều cao	148 mm	148 mm
Chiều sâu	466 mm	790 mm
Chiều rộng	426 mm	426 mm
Trọng lượng	5,7 kg	

Bảng 1-6 Kích thước của máy in có khay nạp giấy 1 x 550 tờ

	Máy in đóng hoàn toàn	Máy in mở hoàn toàn
Chiều cao	505 mm	581 mm
Chiều sâu	466 mm	1.100 mm
Chiều rộng	431 mm	431 mm
Trọng lượng (có hộp mực in)	26,3 kg	

Bảng 1-7 Kích thước của khay HCI 2100 tờ có chân đế

	Phụ kiện đóng hoàn toàn	Phụ kiện mở hoàn toàn
Chiều cao	341 mm	341 mm
Chiều sâu	466 mm	864 mm
Chiều rộng	426 mm	426 mm
Trọng lượng	9,98 kg	

Bảng 1-8 Kích thước của máy in có khay HCI 2100 tờ có chân đế

	Máy in đóng hoàn toàn	Máy in mở hoàn toàn
Chiều cao	698 mm	773 mm
Chiều sâu	466 mm	1.180 mm

Bảng 1-8 Kích thước của máy in có khay HCl 2100 tờ có chân đế (còn tiếp)

	Máy in đóng hoàn toàn	Máy in mở hoàn toàn
Chiều rộng	431 mm	431 mm
Trọng lượng (có hộp mực in)	30,6 kg	

Bảng 1-9 Kích thước của khay nạp phong bì

	Phụ kiện đóng hoàn toàn	Phụ kiện mở hoàn toàn
Chiều cao	148 mm	148 mm
Chiều sâu	466 mm	790 mm
Chiều rộng	426 mm	426 mm
Trọng lượng	5,8 kg	

Bảng 1-10 Kích thước của máy in có khay nạp phong bì

	Máy in đóng hoàn toàn	Máy in mở hoàn toàn
Chiều cao	505 mm	581 mm
Chiều sâu	466 mm	1.100 mm
Chiều rộng	431 mm	431 mm
Trọng lượng (có hộp mực in)	26,4 kg	

Bảng 1-11 Kích thước của Hộp dập ghim HP

	Phụ kiện đóng hoàn toàn	Phụ kiện mở hoàn toàn
Chiều cao	429 mm	429 mm
Chiều sâu	504 mm	614 mm
Chiều rộng	475 mm	511 mm
Trọng lượng	11,3 kg	

Bảng 1-12 Kích thước của máy in có Hộp dập ghim HP

	Máy in đóng hoàn toàn	Máy in mở hoàn toàn
Chiều cao	775 mm	775 mm
Chiều sâu	466 mm	1.100 mm
Chiều rộng	472 mm	608 mm

Bảng 1-12 Kích thước của máy in có Hộp dập ghim HP (còn tiếp)

	Máy in đóng hoàn toàn	Máy in mở hoàn toàn
Trọng lượng (có hộp mực in)	31,9 kg	

¹ Các giá trị này có thể thay đổi. Để biết thông tin hiện tại, hãy truy cập www.hp.com/support/ljM607, www.hp.com/support/ljM608, or www.hp.com/support/ljM609.

Lượng điện tiêu thụ, thông số kỹ thuật điện và độ ồn

Xem www.hp.com/support/ljM607, www.hp.com/support/ljM608, or www.hp.com/support/ljM609 để biết thông tin mới nhất.

⚠ THẬN TRỌNG: Các yêu cầu về điện năng dựa trên quốc gia/khu vực mà máy in được bán. Không chuyển đổi điện thế vận hành. Việc này sẽ gây hư hỏng máy in và làm mất hiệu lực bảo hành của máy in.

Phạm vi môi trường sử dụng

Bảng 1-13 Phạm vi môi trường sử dụng

Môi trường	Khuyến dùng	Được phép
Nhiệt độ	17° đến 25°C	15° đến 32,5°C
Độ ẩm tương đối	30% đến 70% độ ẩm tương đối (RH)	10% đến 80% RH
Độ cao	Không áp dụng	0 đến 3048 m

Lắp đặt phần cứng máy in và cài đặt phần mềm

Để biết các hướng dẫn cài đặt cơ bản, hãy xem Hướng dẫn Cài đặt Phần cứng đi kèm với máy in. Đối với các hướng dẫn bổ sung, hãy tới mục trợ giúp HP trên web.

Hãy truy cập www.hp.com/support/ljM607, www.hp.com/support/ljM608, or www.hp.com/support/ljM609 để được trợ giúp trọn gói của HP dành cho máy in. Tìm hỗ trợ sau:

- Cài đặt và cấu hình
- Tìm hiểu và sử dụng
- Giải quyết sự cố
- Tải xuống các bản cập nhật phần mềm và chương trình cơ sở
- Tham gia các diễn đàn hỗ trợ
- Tìm thông tin về tuân thủ theo quy định và bảo hành

2 Khay giấy

- [Giới thiệu](#)
- [Nạp giấy vào Khay 1 \(khay đa năng\)](#)
- [Nạp giấy vào Khay 2](#)
- [Nạp vào khay tiếp giấy dung lượng lớn 2.100 tờ](#)
- [Nạp và in phong bì](#)
- [Nạp và in nhãn](#)
- [Cấu hình phụ kiện hộp dập ghim](#)

Để biết thêm thông tin:

Thông tin sau đây là chính xác tại thời điểm xuất bản tài liệu. Để biết thông tin hiện tại, xem www.hp.com/support/ljM607, www.hp.com/support/ljM608, or www.hp.com/support/ljM609.

Trợ giúp trọn gói của HP dành cho máy in bao gồm thông tin sau:

- Cài đặt và cấu hình
- Tìm hiểu và sử dụng
- Giải quyết sự cố
- Tải xuống các bản cập nhật phần mềm và chương trình cơ sở
- Tham gia các diễn đàn hỗ trợ
- Tìm thông tin về tuân thủ theo quy định và bảo hành

Giới thiệu

 **THẬN TRỌNG:** Không in nhiều khay giấy một lần.

Không dùng khay giấy làm bậc lên xuống.

Để tay ra ngoài khay giấy khi đóng.

Phải đóng tất cả các khay khi di chuyển máy in.

Nạp giấy vào khay 1 (khay đa năng)

Thông tin sau đây mô tả cách nạp giấy vào khay 1.

⚠ THẬN TRỌNG: Để tránh kẹt giấy, không được thêm hoặc lấy bớt giấy từ khay 1 trong khi in.

1. Mở khay 1.

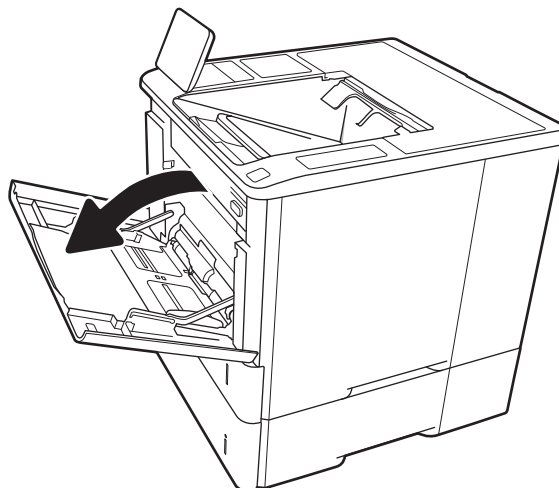

2. Điều chỉnh các thanh dẫn giấy theo chiều dọc bằng cách siết chặt các chốt điều chỉnh màu xanh và trượt các thanh dẫn này theo khổ giấy đang được sử dụng.

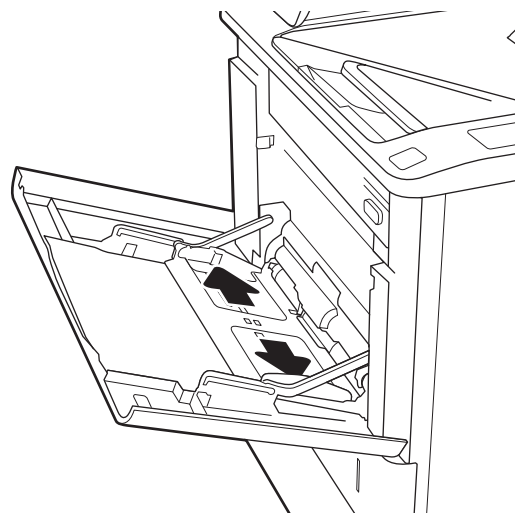

3. Nạp giấy vào khay. Để biết thông tin về cách định hướng giấy, xem [Bảng 2-1 Hướng giấy khay 1 thuộc trang 20](#).

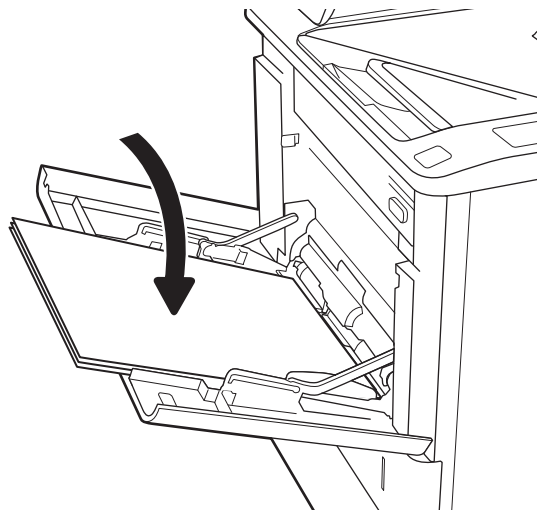

4. Điều chỉnh các thanh dẫn bên sao cho chúng chạm vào tập giấy mà không làm cong tập giấy.

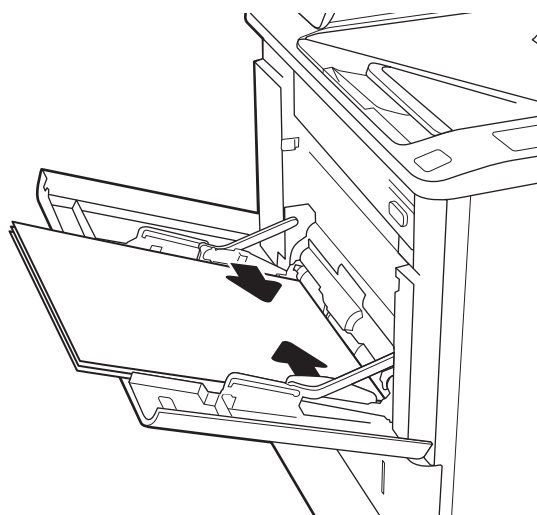

Hướng giấy khay 1

Bảng 2-1 Hướng giấy khay 1

Loại giấy	Chế độ in hai mặt	Kích thước giấy	Cách nạp giấy
Tiêu đề thư hoặc in sẵn	In 1 mặt, không có Hộp dập ghim HP	Letter, Legal, Executive, Statement, Oficio (8,5 x 13), 3 x 5, 4 x 6, 5 x 7, 5 x 8, A4, A5, A6, RA4, B5 (JIS), B6 (JIS), 10 x 15 cm, Oficio (216 x 340), 16K 195 x 270 mm, 16K 184 x 260 mm, 16K 197 x 273 mm, Bưu thiếp Nhật Bản (Bưu thiếp (JIS)), Bưu thiếp Nhật Bản xoay kép (Bưu thiếp Kép (JIS))	Mặt hướng lên Đưa mép trên cùng vào máy in

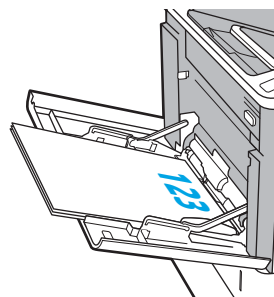

Bảng 2-1 Hướng giấy khay 1 (còn tiếp)

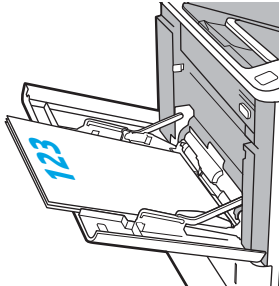
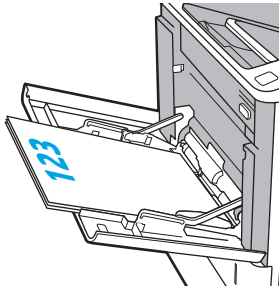
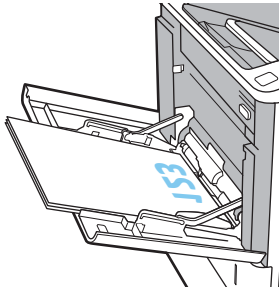
Loại giấy	Chế độ in hai mặt	Kích thước giấy	Cách nạp giấy
	In hai mặt tự động hoặc với Alternative Letterhead Mode (Chế độ in sẵn đầu đề khác) được bật, không có Hộp dập ghim HP	Letter, Legal, Executive, Oficio (8,5 x 13), A4, A5, RA4, B5 (JIS), Oficio (216 x 340), 16K 195 x 270 mm, 16K 184 x 260 mm, 16K 197 x 273 mm	<p>Mặt hướng xuống</p> <p>Đưa mép dưới cùng vào máy in</p> 
	In 1 mặt có Hộp dập ghim HP	Letter, Legal, Executive, Statement, Oficio (8,5 x 13), 3 x 5, 4 x 6, 5 x 7, 5 x 8, A4, A5, A6, RA4, B5 (JIS), B6 (JIS), 10 x 15 cm, Oficio (216 x 340), 16K 195 x 270 mm, 16K 184 x 260 mm, 16K 197 x 273 mm, Bưu thiếp Nhật Bản (Bưu thiếp (JIS)), Bưu thiếp Nhật Bản xoay kép (Bưu thiếp Kép (JIS))	<p>Mặt hướng lên</p> <p>Đưa mép dưới cùng vào máy in</p> 
	In hai mặt tự động hoặc với Alternative Letterhead Mode (Chế độ in sẵn đầu đề khác) được bật, có Hộp dập ghim HP	Letter, Legal, Executive, Oficio (8,5 x 13), A4, A5, RA4, B5 (JIS), Oficio (216 x 340), 16K 195 x 270 mm, 16K 184 x 260 mm, 16K 197 x 273 mm	<p>Mặt hướng xuống</p> <p>Đưa mép trên cùng vào máy in</p> 

Bảng 2-1 Hướng giấy khay 1 (còn tiếp)

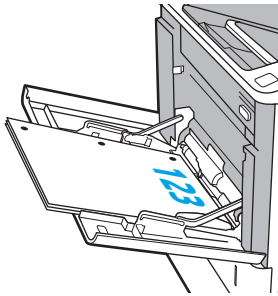
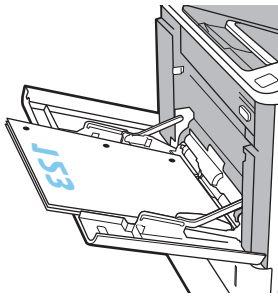
Loại giấy	Chế độ in hai mặt	Kích thước giấy	Cách nạp giấy
Dập lỗ trước	In 1 mặt, không có Hộp dập ghim HP	Letter, Legal, Executive, Statement, Oficio (8,5 x 13), 3 x 5, 4 x 6, 5 x 7, 5 x 8, A4, A5, A6, RA4, B5 (JIS), B6 (JIS), 10 x 15 cm, Oficio (216 x 340), 16K 195 x 270 mm, 16K 184 x 260 mm, 16K 197 x 273 mm, Bưu thiếp Nhật Bản (Bưu thiếp (JIS)), Bưu thiếp Nhật Bản xoay kép (Bưu thiếp Kép (JIS))	Mặt hướng lên Các lỗ hướng về bên trái máy in 
	In hai mặt tự động hoặc với Alternative Letterhead Mode (Chế độ in sẵn đầu đề khác) được bật, không có Hộp dập ghim HP	Letter, Legal, Executive, Oficio (8,5 x 13), A4, A5, RA4, B5 (JIS), Oficio (216 x 340), 16K 195 x 270 mm, 16K 184 x 260 mm, 16K 197 x 273 mm	Mặt hướng xuống Các lỗ hướng về bên trái máy in 

Bảng 2-1 Hướng giấy khay 1 (còn tiếp)

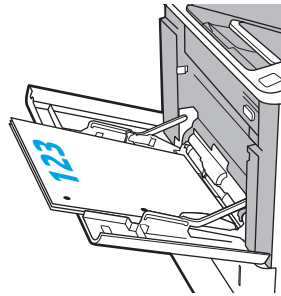
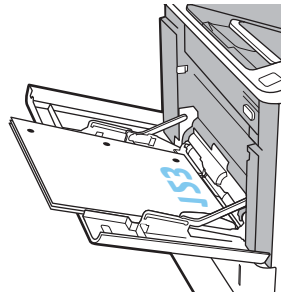
Loại giấy	Chế độ in hai mặt	Kích thước giấy	Cách nạp giấy
	In 1 mặt, có Hộp dập ghim HP	Letter, Legal, Executive, Statement, Oficio (8,5 x 13), 3 x 5, 4 x 6, 5 x 7, 5 x 8, A4, A5, A6, RA4, B5 (JIS), B6 (JIS), 10 x 15 cm, Oficio (216 x 340), 16K 195 x 270 mm, 16K 184 x 260 mm, 16K 197 x 273 mm, Bưu thiếp Nhật Bản (Bưu thiếp (JIS)), Bưu thiếp Nhật Bản xoay kép (Bưu thiếp Kép (JIS))	Mặt hướng lên Các lỗ hướng về bên phải máy in 
	In hai mặt tự động hoặc với Alternative Letterhead Mode (Chế độ in sẵn đầu đề khác) được bật, có Hộp dập ghim HP	Letter, Legal, Executive, Oficio (8,5 x 13), A4, A5, RA4, B5 (JIS), Oficio (216 x 340), 16K 195 x 270 mm, 16K 184 x 260 mm, 16K 197 x 273 mm	Mặt hướng xuống Các lỗ hướng về bên phải máy in 

Dùng chế độ in sẵn đầu đề khác

Dùng tính năng **Alternative Letterhead Mode** (Chế độ in sẵn đầu đề khác) để tải giấy tiêu đề hoặc giấy in sẵn vào khay, giống nhau cho tất cả các lệnh, bất kể là in trên một mặt của trang giấy hoặc cả hai mặt. Khi sử dụng chế độ in, bạn nạp giấy như in hai mặt tự động.

Để sử dụng, hãy bật tính năng này bằng cách dùng các menu trên bảng điều khiển của máy in.

Bật Chế độ in sẵn đầu đề khác bằng các menu trên bảng điều khiển của máy in

1. Từ Màn hình chính trên bảng điều khiển của máy in, mở menu **Settings** (Cài đặt).
2. Mở các menu sau:
 - **Copy/Print** (Sao chép/In) hoặc **Print** (In)
 - **Manage Trays** (Quản lý khay)
 - **Alternative Letterhead Mode** (Chế độ in sẵn đầu đề khác)
3. Chọn **Enabled** (Đã bật) và chạm vào nút **Save** (Lưu) hoặc bấm nút **OK**.

Nạp giấy vào khay 2

Giới thiệu

Thông tin sau đây mô tả cách nạp giấy vào khay 2 và các khay 550 tờ tùy chọn. Các khay này chứa được tối đa 550 tờ giấy 75 g/m² (20 lb).

 **GHI CHÚ:** Quy trình nạp giấy vào các khay 550 tờ cũng giống như nạp giấy vào khay 2. Ở đây chỉ hiển thị khay 2.

1. Mở khay ra.

GHI CHÚ: Không mở khay này trong khi đang sử dụng nó.

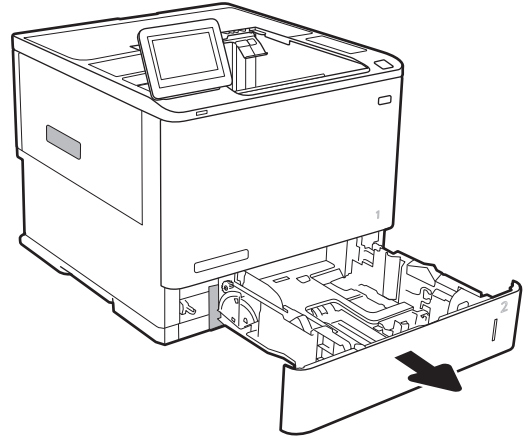

2. Điều chỉnh các thanh dẫn giấy theo chiều dọc và ngang bằng cách siết chặt các chốt điều chỉnh màu xanh và trượt các thanh dẫn này theo khổ giấy đang được sử dụng.

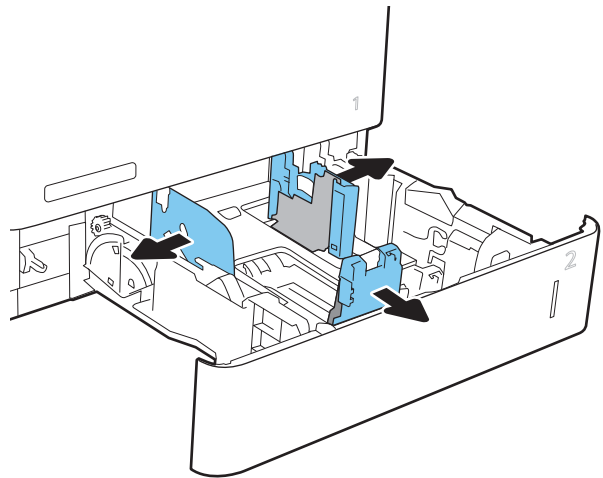

3. Nạp giấy vào khay. Kiểm tra giấy để đảm bảo các thanh dẫn chạm vào tập giấy, nhưng không làm cong tập giấy. Để biết thông tin về cách định hướng giấy, xem [Bảng 2-2 Hướng giấy Khay 2 và các khay 550 tờ thuộc trang 26](#).

GHI CHÚ: Để tránh bị kẹt giấy, không nạp quá nhiều giấy vào khay. Đảm bảo rằng mặt trên của tập giấy ở dưới chỉ báo khay đầy.

GHI CHÚ: Nếu khay không được điều chỉnh đúng cách, một thông báo lỗi có thể hiển thị trong khi in hoặc giấy có thể bị kẹt.

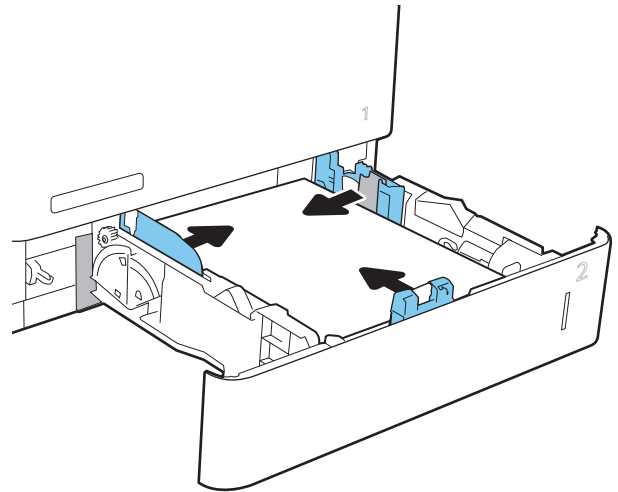

4. Đóng khay giấy.

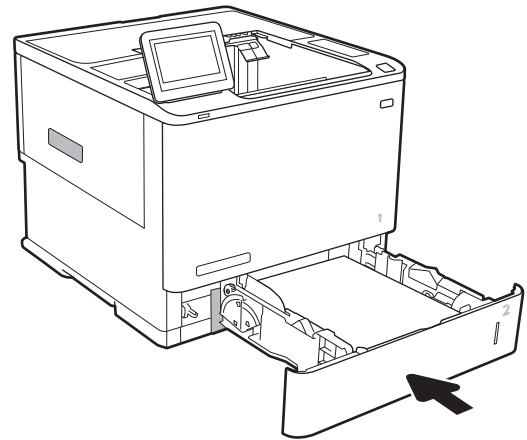

5. Thông báo cấu hình khay hiển thị trên bảng điều khiển máy in.
6. Bấm nút **OK** để chấp nhận kiểu và kích cỡ được tìm thấy, hoặc bấm nút **Modify** (Thay đổi) để chọn một kiểu hoặc kích cỡ giấy khác.

Đối với giấy có kích thước tùy chỉnh, xác định các kích thước X và Y cho giấy khi có nhắc nhở xuất hiện trên bảng điều khiển của máy in.

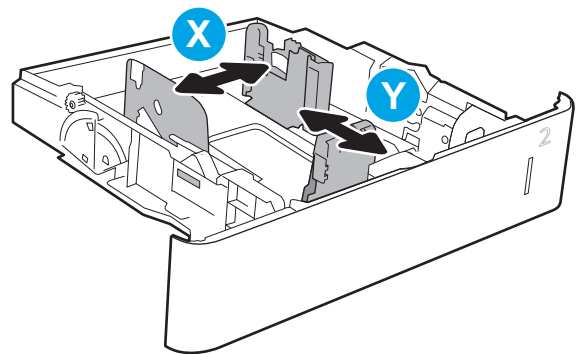

7. Chọn đúng kiểu và kích cỡ, sau đó bấm nút **OK**.

Hướng giấy khay 2 và các khay 550 tờ

Bảng 2-2 Hướng giấy khay 2 và các khay 550 tờ

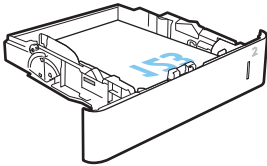
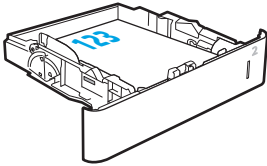
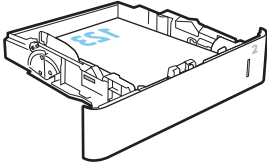
Loại giấy	Chế độ in hai mặt	Kích thước giấy	Cách nạp giấy
Tiêu đề thư hoặc in sẵn	In 1 mặt, không có Hộp dập ghim HP	Letter, Legal, Executive, Statement, Oficio (8,5 x 13), 3 x 5, 4 x 6, 5 x 7, 5 x 8, A4, A5, A6, RA4, B5 (JIS), B6 (JIS), 10 x 15 cm, Oficio (216 x 340), 16K 195 x 270 mm, 16K 184 x 260 mm, 16K 197 x 273 mm, Bưu thiếp Nhật Bản (Bưu thiếp (JIS)), Bưu thiếp Nhật Bản xoay kép (Bưu thiếp Kép (JIS))	Mặt hướng xuống Cạnh dưới ở phía sau của khay 
	In hai mặt tự động hoặc với Alternative Letterhead Mode (Chế độ in sẵn đầu đề khác) được bật, không có Hộp dập ghim HP	Letter, Legal, Executive, Oficio (8,5 x 13), A4, A5, RA4, B5 (JIS), Oficio (216 x 340), 16K 195 x 270 mm, 16K 184 x 260 mm, 16K 197 x 273 mm	Mặt hướng lên Cạnh trên ở phía sau của khay 
	In 1 mặt, có Hộp dập ghim HP	Letter, Legal, Executive, Statement, Oficio (8,5 x 13), 3 x 5, 4 x 6, 5 x 7, 5 x 8, A4, A5, A6, RA4, B5 (JIS), B6 (JIS), 10 x 15 cm, Oficio (216 x 340), 16K 195 x 270 mm, 16K 184 x 260 mm, 16K 197 x 273 mm, Bưu thiếp Nhật Bản (Bưu thiếp (JIS)), Bưu thiếp Nhật Bản xoay kép (Bưu thiếp Kép (JIS))	Mặt hướng xuống Cạnh trên ở phía sau của khay 

Bảng 2-2 Hướng giấy khay 2 và các khay 550 tờ (còn tiếp)

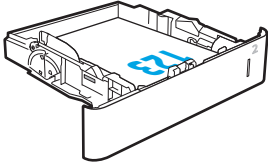
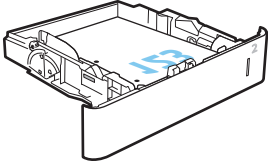
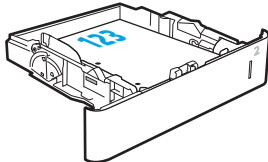
Loại giấy	Chế độ in hai mặt	Kích thước giấy	Cách nạp giấy
	In hai mặt tự động hoặc với Alternative Letterhead Mode (Chế độ in sẵn đầu đề khác) được bật, có Hộp dập ghim HP	Letter, Legal, Executive, Oficio (8,5 x 13), A4, A5, RA4, B5 (JIS), Oficio (216 x 340), 16K 195 x 270 mm, 16K 184 x 260 mm, 16K 197 x 273 mm	Mặt hướng lên Cạnh dưới ở phía sau của khay
			
Dập lỗ trước	In 1 mặt, không có Hộp dập ghim HP	Letter, Legal, Executive, Statement, Oficio (8,5 x 13), 3 x 5, 4 x 6, 5 x 7, 5 x 8, A4, A5, A6, RA4, B5 (JIS), B6 (JIS), 10 x 15 cm, Oficio (216 x 340), 16K 195 x 270 mm, 16K 184 x 260 mm, 16K 197 x 273 mm, Bưu thiếp Nhật Bản (Bưu thiếp (JIS)), Bưu thiếp Nhật Bản xoay kép (Bưu thiếp Kép (JIS))	Mặt hướng xuống Các lỗ hướng về bên trái máy in
			
	In hai mặt tự động hoặc với Alternative Letterhead Mode (Chế độ in sẵn đầu đề khác) được bật, không có Hộp dập ghim HP	Letter, Legal, Executive, Oficio (8,5 x 13), A4, A5, RA4, B5 (JIS), Oficio (216 x 340), 16K 195 x 270 mm, 16K 184 x 260 mm, 16K 197 x 273 mm	Mặt hướng lên Các lỗ hướng về bên trái máy in
			

Bảng 2-2 Hướng giấy khay 2 và các khay 550 tờ (còn tiếp)

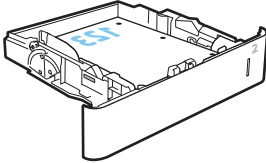
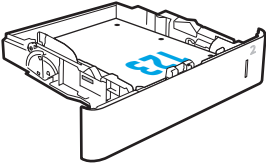
Loại giấy	Chế độ in hai mặt	Kích thước giấy	Cách nạp giấy
	In 1 mặt, có Hộp dập ghim HP	Letter, Legal, Executive, Statement, Oficio (8,5 x 13), 3 x 5, 4 x 6, 5 x 7, 5 x 8, A4, A5, A6, RA4, B5 (JIS), B6 (JIS), 10 x 15 cm, Oficio (216 x 340), 16K 195 x 270 mm, 16K 184 x 260 mm, 16K 197 x 273 mm, Bưu thiếp Nhật Bản (Bưu thiếp (JIS)), Bưu thiếp Nhật Bản xoay kép (Bưu thiếp Kép (JIS))	Mặt hướng xuống Các lỗ hướng về bên phải máy in 
	In hai mặt tự động hoặc với Alternative Letterhead Mode (Chế độ in sẵn đầu đề khác) được bật, có Hộp dập ghim HP	Letter, Legal, Executive, Oficio (8,5 x 13), A4, A5, RA4, B5 (JIS), Oficio (216 x 340), 16K 195 x 270 mm, 16K 184 x 260 mm, 16K 197 x 273 mm	Mặt hướng lên Các lỗ hướng về bên phải máy in 

Dùng chế độ in sẵn đầu đề khác

Dùng tính năng [Alternative Letterhead Mode](#) (Chế độ in sẵn đầu đề khác) để tải giấy tiêu đề hoặc giấy in sẵn vào khay, giống nhau cho tất cả các lệnh, bất kể là in trên một mặt của trang giấy hoặc cả hai mặt. Khi sử dụng chế độ in, bạn nạp giấy như in hai mặt tự động.

Để sử dụng, hãy bật tính năng này bằng cách dùng các menu trên bảng điều khiển của máy in.

Bật Chế độ in sẵn đầu đề khác bằng các menu trên bảng điều khiển của máy in

1. Từ Màn hình chính trên bảng điều khiển của máy in, mở menu [Settings](#) (Cài đặt).
2. Mở các menu sau:
 - [Copy/Print](#) (Sao chép/In) hoặc [Print](#) (In)
 - [Manage Trays](#) (Quản lý khay)
 - [Alternative Letterhead Mode](#) (Chế độ in sẵn đầu đề khác)
3. Chọn [Enabled](#) (Đã bật) và chạm vào nút [Save](#) (Lưu) hoặc bấm nút [OK](#).

Nạp vào khay tiếp giấy dung lượng lớn 2.100 tờ

Thông tin sau đây mô tả cách nạp giấy vào khay tiếp giấy dung lượng lớn, khay này có sẵn dưới dạng phụ kiện cho tất cả các kiểu sản phẩm. Khay chứa được tối đa 2.100 tờ giấy 75 g/m².

1. Mở khay ra.

GHI CHÚ: Không mở khay này trong khi đang sử dụng nó.

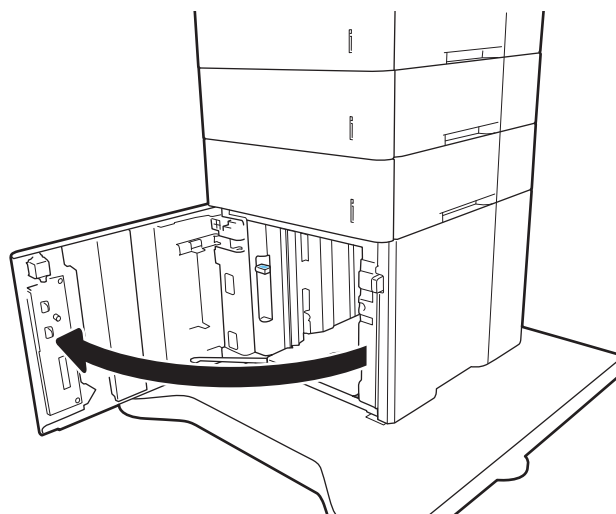

2. Điều chỉnh các thanh dẫn giấy theo chiều dọc đến đúng vị trí dành cho giấy.

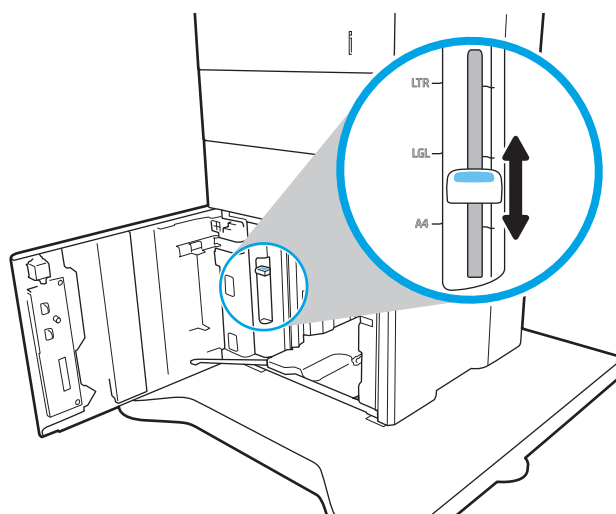

3. Nạp giấy vào khay. Kiểm tra giấy để đảm bảo các thanh dẫn hơi chạm vào tập giấy, nhưng không làm cong tập giấy.

GHI CHÚ: Để tránh bị kẹt giấy, không nạp quá nhiều giấy vào khay. Đảm bảo rằng mặt trên của tập giấy ở dưới chỉ báo khay đầy.

GHI CHÚ: Nếu khay không được điều chỉnh đúng cách, một thông báo lỗi có thể hiển thị trong khi in hoặc giấy có thể bị kẹt.

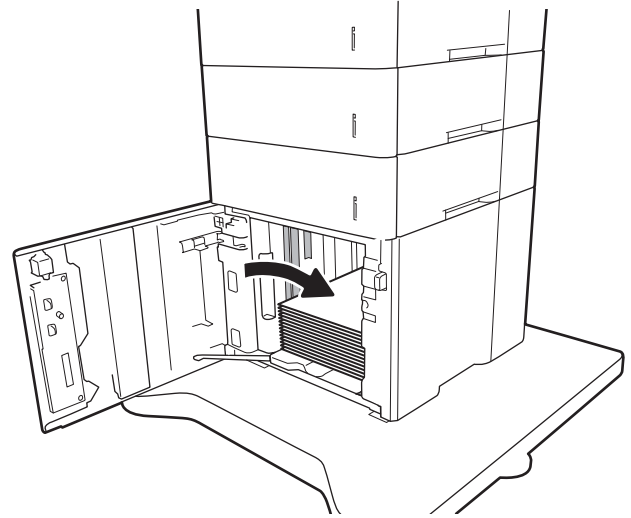

4. Đóng khay giấy.

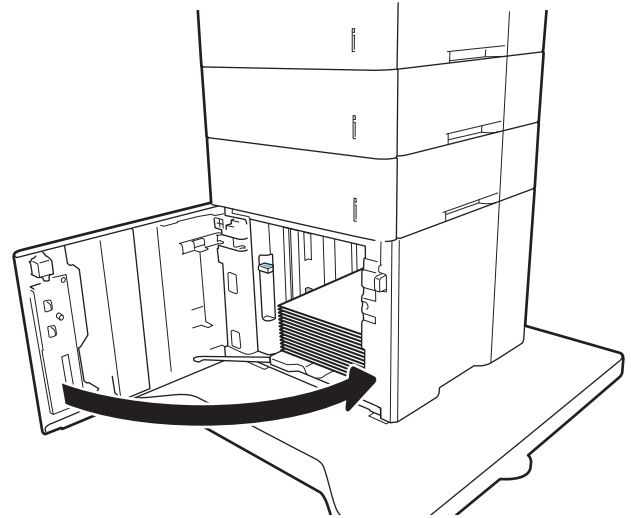

5. Thông báo cấu hình khay hiển thị trên bảng điều khiển máy in.
6. Bấm nút **OK** để chấp nhận kiểu và kích cỡ được tìm thấy, hoặc bấm nút **Modify** (Thay đổi) để chọn một kiểu hoặc kích cỡ giấy khác.
7. Chọn đúng kiểu và kích cỡ, sau đó bấm nút **OK**.

Nạp và in phong bì

Giới thiệu

Thông tin sau đây mô tả cách in và nạp phong bì. Sử dụng khay 1 hoặc phụ kiện khay nạp phong bì để in trên phong bì. Khay 1 chứa tối đa 10 phong bì; phụ kiện khay nạp phong bì chứa tối đa 75 phong bì.

Để in phong bì bằng cách dùng tùy chọn tiếp giấy thủ công, hãy thực hiện theo các bước sau để chọn cài đặt chính xác trong trình điều khiển in, sau đó nạp phong bì vào khay sau khi gửi lệnh in đến máy in.

In phong bì

In phong bì từ Khay 1

1. Từ chương trình phần mềm, chọn tùy chọn **Print** (In).
2. Chọn máy in từ danh sách máy in, rồi nhấp hoặc chạm vào nút **Properties** (Thuộc tính) hoặc nút **Preferences** (Tùy chọn) để mở trình điều khiển in.

 **GHI CHÚ:** Tên nút có thể khác nhau do các chương trình phần mềm khác nhau.

 **GHI CHÚ:** Để truy cập các tính năng này từ màn hình Start (Bắt đầu) của Windows 8 hoặc 8.1, chọn **Devices** (Thiết bị), chọn **Print** (In) và chọn máy in.

3. Nhấp hoặc chạm vào tab **Paper/Quality** (Giấy/Chất Lượng).
4. Trong danh sách thả xuống **Paper size** (Kích thước giấy), chọn đúng kích thước cho các phong bì.
5. Trong danh sách thả xuống **Paper type** (Loại giấy), chọn **Envelope** (Phong bì).
6. Trong danh sách thả xuống **Paper source** (Nguồn giấy), chọn **Manual feed** (Tiếp giấy thủ công).
7. Nhấp vào nút **OK** để đóng hộp thoại **Document Properties** (Thuộc tính Tài liệu).
8. Trong hộp thoại **Print** (In), hãy bấm vào nút **OK** để in lệnh in.

In phong bì từ phụ kiện khay nạp phong bì

1. Từ chương trình phần mềm, chọn tùy chọn **Print** (In).
2. Chọn máy in từ danh sách máy in, rồi nhấp hoặc chạm vào nút **Properties** (Thuộc tính) hoặc nút **Preferences** (Tùy chọn) để mở trình điều khiển in.

 **GHI CHÚ:** Tên nút có thể khác nhau do các chương trình phần mềm khác nhau.

Để truy cập các tính năng này từ màn hình Start (Bắt đầu) của Windows 8 hoặc 8.1, chọn **Devices** (Thiết bị), chọn **Print** (In) và chọn máy in.

3. Nhấp hoặc chạm vào tab **Paper/Quality** (Giấy/Chất Lượng).
4. Hoàn tất một trong các bước sau:

- Trong danh sách thả xuống **Paper size** (Kích thước giấy), chọn đúng kích thước cho các phong bì.
 - Trong danh sách thả xuống **Paper type** (Loại giấy), chọn **Envelope** (Phong bì).
 - Trong danh sách thả xuống **Paper source** (Nguồn giấy), chọn **Tray 3** (Khay 3) hoặc **Tray 4** (Khay 4), bất kỳ khay nào tương ứng với khay nạp phong bì.
5. Nhấp vào nút **OK** để đóng hộp thoại **Document Properties** (Thuộc tính Tài liệu).
 6. Trong hộp thoại **Print** (In), hãy bấm vào nút **OK** để in lệnh in.

Hướng Phong bì

 **GHI CHÚ:** Máy in không hỗ trợ in hai mặt trên phong bì.

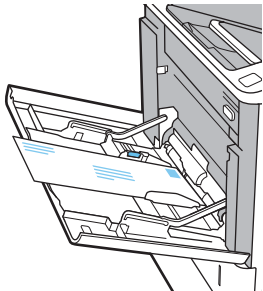
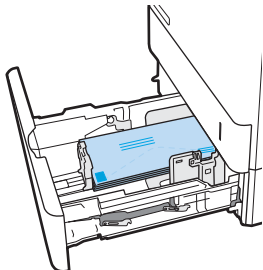
Khay	Kích thước phong bì	Cách nạp
Khay 1	Phong bì #9, Phong bì #10, Phong bì Quân chủ, Phong bì B5, Phong bì C5, Phong bì C6, Phong bì DL	Mặt hướng lên Cạnh ngắn có tem hướng vào máy in.
		
Phụ kiện khay nạp phong bì	Phong bì #9, Phong bì #10, Phong bì Quân chủ, Phong bì B5, Phong bì C5, Phong bì C6, Phong bì DL	Mặt hướng lên Cạnh ngắn có địa chỉ người gửi hướng vào máy in.
		

Nạp và in nhãn

Giới thiệu

Thông tin sau đây mô tả cách in và nạp nhãn.

Để in trên tờ nhãn, sử dụng khay 2 hoặc một trong các khay 550 tờ tùy chọn.

 **GHI CHÚ:** Khay 1 không hỗ trợ nhãn.

Để in nhãn bằng cách dùng tùy chọn tiếp giấy thủ công, hãy thực hiện theo các bước sau để chọn cài đặt chính xác trong trình điều khiển in, sau đó nạp nhãn vào khay sau khi gửi lệnh in đến máy in. Khi sử dụng tiếp giấy thủ công, máy in sẽ chờ để in lệnh in cho đến khi máy phát hiện khay đã được mở.

Tiếp nhãn theo cách thủ công

1. Từ chương trình phần mềm, chọn tùy chọn **Print (In)**.
2. Chọn máy in từ danh sách máy in, rồi nhấp hoặc chạm vào nút **Properties** (Thuộc tính) hoặc nút **Preferences** (Tùy chọn) để mở trình điều khiển in.

 **GHI CHÚ:** Tên nút có thể khác nhau do các chương trình phần mềm khác nhau.

 **GHI CHÚ:** Để truy cập các tính năng này từ màn hình Start (Bắt đầu) của Windows 8 hoặc 8.1, chọn **Devices** (Thiết bị), chọn **Print (In)** và chọn máy in.

3. Nhấp vào tab **Paper/Quality** (Giấy/Chất lượng).
4. Trong danh sách thả xuống **Paper size** (Kích thước giấy), chọn đúng kích thước cho các tờ nhãn.
5. Trong danh sách thả xuống **Paper type** (Loại giấy), chọn **Labels** (Nhãn).
6. Trong danh sách thả xuống **Paper source** (Nguồn giấy), chọn **Manual feed** (Tiếp giấy thủ công).
7. Nhấp vào nút **OK** để đóng hộp thoại **Document Properties** (Thuộc tính Tài liệu).
8. Trong hộp thoại **Print (In)**, hãy nhấp vào nút **Print (In)** để in lệnh in.

Hướng nhãn

Khay	Cách nạp nhãn
Khay 2-5	Mặt hướng xuống Cạnh trên ở phía sau của khay

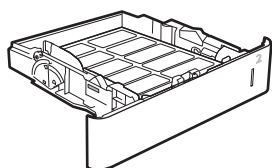

Cấu hình phụ kiện hộp dập ghim

Thông tin sau đây mô tả cách nạp ghim dập và cấu hình các tùy chọn cho phụ kiện hộp dập ghim.

Phụ kiện hộp dập ghim có thể dập ghim tài liệu ở góc trên cùng bên trái hoặc trên cùng bên phải và nó có thể xếp thành chồng tối đa 1.000 tờ giấy trong ba ngăn giấy đầu ra. Các ngăn giấy đầu ra có ba tùy chọn cấu hình chế độ: chế độ xếp giấy, chế độ hộp thư hoặc chế độ có chức năng phân tách.

- [Cấu hình vị trí dập ghim mặc định](#)
- [Cấu hình chế độ hoạt động](#)

Cấu hình vị trí dập ghim mặc định

1. Mở menu **Settings** (Cài đặt).
2. Mở các menu sau:
 - [Quản lý bộ dập ghim/bộ xếp giấy](#)
 - [Staple](#) (Ghim giấy)
3. Chọn một vị trí dập ghim từ danh sách các tùy chọn và chọn **Save** (Lưu) hoặc **OK**. Sản phẩm có các tùy chọn sau:
 - **None** (Không): Không có ghim dập
 - **Top left or right** (Trên cùng bên trái hoặc phải): Nếu tài liệu có định hướng dọc, ghim giấy được dập ở góc trên cùng bên trái của cạnh giấy ngắn. Nếu tài liệu có định hướng ngang, ghim giấy được dập ở góc trên cùng bên phải của cạnh giấy dài.
 - **Top left** (Trên cùng bên trái): Ghim giấy được dập ở góc trên cùng bên trái của cạnh giấy ngắn.
 - **Top right** (Trên cùng bên phải): Ghim giấy được dập ở góc trên cùng bên phải của cạnh giấy dài.

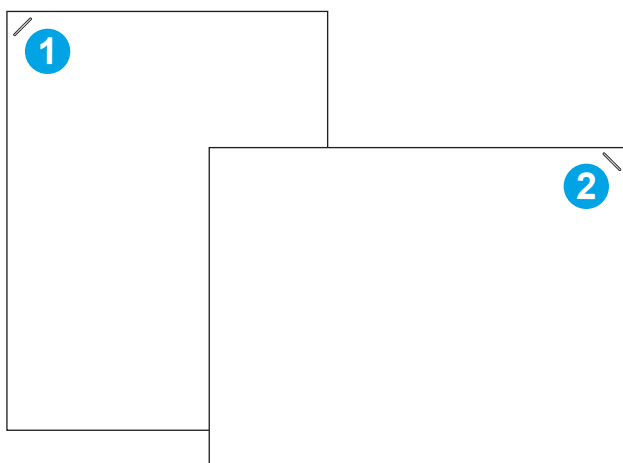

- | | |
|---|---|
| 1 | Góc trên cùng bên trái của cạnh giấy ngắn |
| 2 | Góc trên cùng bên phải của cạnh giấy dài |

Cấu hình chế độ hoạt động

Sử dụng quy trình này để cấu hình cách máy in sắp xếp các lệnh in vào ngăn giấy đầu ra.

1. Từ Màn hình chính trên bảng điều khiển máy in, vuốt cho đến khi menu **Settings** (Cài đặt) hiển thị. Chạm vào biểu tượng **Settings** (Cài đặt) để mở menu.
2. Mở các menu sau:
 - **Quản lý bộ đập ghim/bộ xếp giấy**
 - **Operation Mode (Chế độ hoạt động)**
3. Chọn một chế độ từ danh sách các tùy chọn, sau đó chạm vào nút **Save** (Lưu). Sản phẩm có các tùy chọn sau:
 - **Mailbox** (Hộp thư): Máy in đặt các lệnh in trong từng ngăn khác nhau tùy theo người đã gửi chúng.
 - **Stacker** (Bộ xếp giấy): Máy in xếp chồng các lệnh in trong ngăn đầu ra từ dưới lên trên.
 - **Function Separator** (Chức năng phân tách): Máy in đặt các lệnh in trong các ngăn đầu ra khác nhau tùy theo chức năng máy in, ví dụ như tác vụ in, tác vụ sao chép hoặc tác vụ fax.

Để cấu hình trình điều khiển in HP cho các chế độ hoạt động đã chọn, hoàn tất các bước sau:



GHI CHÚ: Trình điều khiển Windows XP và Vista (Server 2003/2008) HP PCL.6 không hỗ trợ các thiết bị đầu ra.

Đối với Windows® 7

1. Đảm bảo máy in được bật và được kết nối với máy tính hoặc mạng.
2. Mở menu Start (Bắt đầu) của Windows®, sau đó nhấp vào **Devices and Printers** (Thiết bị và Máy in).
3. Nhấp chuột phải vào tên máy in rồi chọn **Printer Properties** (Thuộc tính Máy in).
4. Nhấp vào tab **Device Settings** (Cài đặt Thiết bị).
5. Chọn **Update Now** (Cập nhật Ngay). Hoặc trong menu thả xuống kế bên **Automatic Configuration** (Cấu hình Tự động), chọn **Update Now** (Cập nhật Ngay).

Windows® 8.0, 8.1 và 10

1. Nhấp chuột phải vào góc dưới cùng bên trái của màn hình.
2. Chọn **Control Panel** (Panen Điều khiển). Trong **Hardware and Sound** (Phần cứng và Âm thanh), chọn **View devices and printers** (Xem thiết bị và máy in).
3. Nhấp chuột phải vào tên máy in rồi chọn **Printer Properties** (Thuộc tính Máy in).
4. Nhấp vào tab **Device Settings** (Cài đặt Thiết bị).
5. Chọn **Update Now** (Cập nhật Ngay). Hoặc trong menu thả xuống kế bên **Automatic Configuration** (Cấu hình Tự động), chọn **Update Now** (Cập nhật Ngay).

 **GHI CHÚ:** Trình điều khiển V4 mới hơn không hỗ trợ **Update Now** (Cập nhật Ngay). Đối với các trình điều khiển này, hãy cấu hình chế độ hoạt động theo cách thủ công dưới **Accessory Output Bin** (Ngăn giấy đầu ra phụ kiện).

OS X

1. Từ menu Apple, nhấp vào **System Preferences** (Tùy chọn hệ thống).
2. Chọn **Print & Scan** (In & Quét) (hoặc **Printers & Scanners** (Máy in & Máy quét)).
3. Chọn máy in và chọn **Options & Supplies** (Tùy chọn & Nguồn cung cấp). Chọn **Driver** (Trình điều khiển).
4. Cấu hình **Accessory Output Mode** (Chế độ đầu ra phụ kiện) theo cách thủ công.

3 Mực in, phụ kiện và bộ phận

- [Đặt hàng mực in, phụ kiện và bộ phận](#)
- [Cấu hình các cài đặt nguồn cung cấp bảo vệ hộp mực in HP](#)
- [Thay thế hộp mực in](#)
- [Thay thế hộp ghim dập](#)

Để biết thêm thông tin:

Thông tin sau đây là chính xác tại thời điểm xuất bản tài liệu. Để biết thông tin hiện tại, xem www.hp.com/support/ljM607, www.hp.com/support/ljM608, or www.hp.com/support/ljM609.

Trợ giúp trọn gói của HP dành cho máy in bao gồm thông tin sau:

- Cài đặt và cấu hình
- Tìm hiểu và sử dụng
- Giải quyết sự cố
- Tải xuống các bản cập nhật phần mềm và chương trình cơ sở
- Tham gia các diễn đàn hỗ trợ
- Tìm thông tin về tuân thủ theo quy định và bảo hành

Đặt hàng mực in, phụ kiện và bộ phận

Đặt hàng

Đặt hàng mực in và giấy	www.hp.com/go/suresupply
Đặt hàng các bộ phận hoặc phụ kiện HP chính hãng	www.hp.com/buy/parts
Đặt hàng qua các nhà cung cấp dịch vụ hoặc hỗ trợ	Hãy liên hệ với nhà cung cấp dịch vụ hoặc hỗ trợ được HP ủy quyền.
Đặt hàng bằng Máy chủ Web Nhúng của HP (EWS)	Để truy cập, trong trình duyệt web được hỗ trợ trên máy tính của bạn, hãy nhập địa chỉ IP của máy in hoặc tên máy chủ trong trường địa chỉ/URL. EWS chứa liên kết tới trang web HP SureSupply, nơi cung cấp các tùy chọn mua hộp mực HP gốc.

Mực in và phụ kiện

Mục	Mô tả	Số hộp mực	Số bộ phận
Mực in			
Hộp mực HP 37Y Extra High Yield Black Original LaserJet	Hộp mực thay thế có công suất cực cao	37Y	CF237Y
Hộp mực HP 37X High Yield Black Original LaserJet	Hộp mực in thay thế có công suất cao	37X	CF237X
Hộp mực HP 37A Black Original LaserJet	Hộp mực in thay thế có công suất chuẩn	37A	CF237A
Nạp thêm Hộp Ghim dập HP	Hộp ghim dập thay thế	Không áp dụng	C5967A
Phụ kiện			
Bộ nhớ DIMM 1 GB	Bộ nâng cấp bộ nhớ	Không áp dụng	G6W84A
Khay giấy 550 tờ HP LaserJet	Khay tiếp giấy tùy chọn	Không áp dụng	L0H17A
Khay nạp HCl 2.100 tờ HP có chân đế	Khay nạp giấy dung lượng lớn tùy chọn và chân đế	Không áp dụng	L0H18A
Khay nạp phong bì HP LaserJet	Khay tiếp giấy nạp phong bì tùy chọn	Không áp dụng	L0H21A
Hộp dập ghim HP	Phụ kiện hộp dập ghim	Không áp dụng	L0H20A
Cổng USB bên trong của HP	Các cổng USB tùy chọn để kết nối với các thiết bị bên thứ ba	Không áp dụng	B5L28A
Ổ cứng bảo mật hiệu suất cao của HP	Ổ cứng thay thế	Không áp dụng	B5L29A
Máy chủ in HP Jetdirect 2900nw	Phụ kiện máy chủ in không dây USB	Không áp dụng	J8031A

Mục	Mô tả	Số hộp mực	Số bộ phận
Phụ kiện HP Jetdirect 3000w NFC/Không dây	Phụ kiện không dây để “chạm” khi in từ các thiết bị di động	Không áp dụng	J8030A
Phụ kiện Mô-đun nền tảng HP Trusted	Phụ kiện mã hóa tự động	Không áp dụng	F5S62A

Vật tư tiêu hao cần bảo trì/thời gian dài

Bộ dụng cụ bảo trì/LCC	Số bộ phận	Tuổi thọ ước tính ¹
Bộ bảo trì HP LaserJet 110v	L0H24A	225.000 trang
Bộ bảo trì HP LaserJet 220v	L0H25A	225.000 trang

¹ Các thông số kỹ thuật về thời gian sử dụng của HP Maintenance/Long Life Consumables (LLC) được ước tính dựa trên các điều kiện thử nghiệm thời gian sử dụng LLC liệt kê dưới đây. Thời gian sử dụng/sản lượng riêng thực tế trong suốt quá trình sử dụng bình thường sẽ khác nhau tùy theo cách sử dụng, môi trường, giấy và các yếu tố khác. Thời gian sử dụng ước tính không phải là sự đảm bảo mang tính ngụ ý hay có lý do xác đáng.

Điều kiện thử nghiệm thời gian sử dụng LLC

- Phạm vi in: Được phân phối 5% đồng đều trên trang
- Môi trường: 17° đến 25°C ; độ ẩm tương đối (RH) 30%-70%
- Kích cỡ vật liệu in: Letter/A4
- Trọng lượng vật liệu in: Giấy thường 75 g/m²
- Kích cỡ lệnh in: 4 trang
- Cận gần tiếp giấy (A3) (ví dụ: giấy khổ Legal)

Các yếu tố có thể làm giảm thời gian sử dụng từ điều kiện trên:

- Vật liệu in có độ rộng ngắn hơn Letter/A4 (nhiệt giảm xuống bằng chuyển động quay nhiều hơn)
- Giấy nặng hơn 75 g/m² (vật liệu in nặng hơn tạo ra áp lực cao hơn lên các thành phần máy in)
- In các lệnh in nhỏ hơn 4 ảnh (lệnh in nhỏ hơn nghĩa là xoay vòng nhiệt và chuyển động quay nhiều hơn)

Cấu hình các cài đặt nguồn cung cấp bảo vệ hộp mực in HP

- [Giới thiệu](#)
- [Bật hoặc tắt tính năng Cartridge Policy \(Chính sách hộp mực\)](#)
- [Bật hoặc tắt tính năng Cartridge Protection \(Bảo vệ hộp mực\)](#)

Giới thiệu

Sử dụng Chính sách hộp mực và Bảo vệ hộp mực của HP để kiểm soát hộp mực nào được cài đặt trong máy in và bảo vệ các hộp mực đã được lắp đặt khỏi hành vi trộm cắp. Các tính năng này khả dụng với phiên bản HP FutureSmart 3 và các phiên bản mới hơn.

- **Cartridge Policy** (Chính sách hộp mực): Tính năng này sẽ bảo vệ máy in khỏi các hộp mực in giả bằng cách chỉ cho phép hộp mực HP chính hãng được sử dụng với máy in. Việc sử dụng hộp mực HP chính hãng sẽ đảm bảo chất lượng in tốt nhất có thể. Khi ai đó lắp đặt một hộp mực không phải là hộp mực HP chính hãng, bảng điều khiển máy in sẽ hiển thị một thông báo rằng đây là hộp mực không được phép sử dụng và bảng điều khiển sẽ cung cấp thông tin giải thích cách tiến hành như thế nào.
- **Cartridge Protection** (Bảo vệ hộp mực): Tính năng này sẽ kết hợp vĩnh viễn các hộp mực in với một máy in cụ thể hoặc một dải máy in, để chúng không thể được dùng trong các máy in khác. Việc bảo vệ hộp mực sẽ bảo vệ vốn đầu tư của bạn. Khi tính năng này được bật, nếu ai đó cố gắng chuyển hộp mực được bảo vệ ra khỏi máy tính gốc vào một máy in không được phép thì máy in đó sẽ không in bằng hộp mực được bảo vệ. Bảng điều khiển máy in sẽ hiển thị một thông báo rằng hộp mực đã được bảo vệ và bảng điều khiển sẽ cung cấp thông tin giải thích cách tiến hành như thế nào.

⚠ THẬN TRỌNG: Sau khi bật tính năng bảo vệ hộp mực cho máy in, tất cả các hộp mực được lắp vào máy in sau đó đều sẽ tự động được bảo vệ *vĩnh viễn*. Để tránh bảo vệ một hộp mực mới, hãy tắt tính năng *trước khi* lắp hộp mực mới.

Việc tắt tính năng này sẽ không tắt khả năng bảo vệ đối với các hộp mực hiện đang được lắp đặt.

Cả hai tính năng này đều tắt theo mặc định. Thực hiện theo quy trình sau để bật hoặc tắt chúng.

Bật hoặc tắt tính năng Cartridge Policy (Chính sách hộp mực)

 **GHI CHÚ:** Bật hoặc tắt tính năng này có thể yêu cầu nhập mật khẩu quản trị viên.

Sử dụng bảng điều khiển máy in để bật tính năng Cartridge Policy (Chính sách hộp mực)

1. Từ Màn hình chính trên bảng điều khiển của máy in, mở menu **Settings** (Cài đặt).
2. Mở các menu sau:
 - [Manage Supplies](#) (Quản lý nguồn cung cấp)
 - [Cartridge Policy](#) (Chính sách hộp mực)
3. Chọn [Authorized HP](#) (Được HP ủy quyền).

Sử dụng bảng điều khiển máy in để tắt tính năng Cartridge Policy (Chính sách hộp mực)

 **GHI CHÚ:** Bật hoặc tắt tính năng này có thể yêu cầu nhập mật khẩu quản trị viên.

1. Từ Màn hình chính trên bảng điều khiển của máy in, mở menu **Settings** (Cài đặt).
2. Mở các menu sau:
 - **Manage Supplies** (Quản lý nguồn cung cấp)
 - **Cartridge Policy** (Chính sách hộp mực)
3. Chọn **Off** (Tắt).



Sử dụng Máy chủ Web Nhúng của HP (EWS) để bật tính năng Cartridge Policy (Chính sách hộp mực)

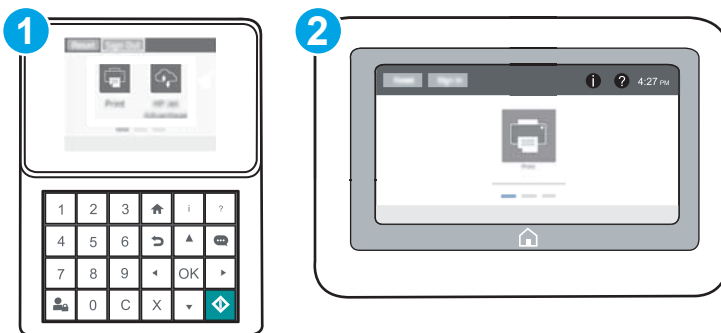

 **GHI CHÚ:** Các bước khác nhau tùy theo loại bảng điều khiển.



1. Bảng điều khiển bàn phím
2. Bảng điều khiển màn hình cảm ứng

1. Mở Máy chủ Web Nhúng (EWS) của HP:

- a. **Bảng điều khiển bàn phím:** Trên bảng điều khiển máy in, bấm nút  và sử dụng các nút mũi tên để chọn menu Ethernet . Bấm nút **OK** để mở menu và hiển thị tên máy chủ hoặc địa chỉ IP.

Bảng điều khiển màn hình cảm ứng: Trên bảng điều khiển của máy in, chạm vào nút  rồi chọn biểu tượng Network  (Mạng) để hiển thị địa chỉ IP hoặc tên máy chủ.

- b. Mở trình duyệt web, trong dòng địa chỉ, gõ chính xác địa chỉ IP hoặc tên máy chủ như được hiển thị trên bảng điều khiển của máy in. Bấm phím **Enter** trên bàn phím máy tính. EWS sẽ mở ra.

 **GHI CHÚ:** Nếu trình duyệt web hiển thị thông báo cho biết việc truy cập vào trang web có thể không an toàn, hãy chọn tùy chọn để tiếp tục vào trang web. Việc truy cập trang web này sẽ không ảnh hưởng đến máy tính.

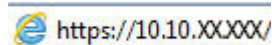
 <https://10.10.XX.XXX/>



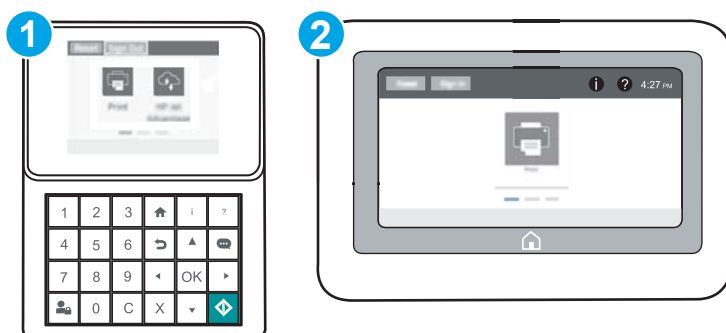

2. Mở tab **Print** (In).
3. Từ ngăn dẫn hướng bên trái, chọn **Manage Supplies** (Quản lý nguồn cung cấp).
4. Trong khu vực Supply Settings (Cài đặt mực in), chọn **Authorized HP** (Được HP ủy quyền) từ danh sách thả xuống **Cartridge Policy** (Chính sách hộp mực).
5. Nhấp vào nút **Apply** (Áp dụng) để lưu các thay đổi.

Sử dụng Máy chủ Web Nhúng của HP (EWS) để tắt tính năng Cartridge Policy (Chính sách hộp mực)

 **GHI CHÚ:** Các bước khác nhau tùy theo loại bảng điều khiển.



- 1 Bảng điều khiển bàn phím
- 2 Bảng điều khiển màn hình cảm ứng

1. Mở Máy chủ Web Nhúng (EWS) của HP:
 - a. **Bảng điều khiển bàn phím:** Trên bảng điều khiển máy in, bấm nút  và sử dụng các nút mũi tên để chọn menu Ethernet . Bấm nút **OK** để mở menu và hiển thị tên máy chủ hoặc địa chỉ IP.
Bảng điều khiển màn hình cảm ứng: Trên bảng điều khiển của máy in, chạm vào nút  rồi chọn biểu tượng Network  (Mạng) để hiển thị địa chỉ IP hoặc tên máy chủ.

- b. Mở trình duyệt web, trong dòng địa chỉ, gõ chính xác địa chỉ IP hoặc tên máy chủ như được hiển thị trên bảng điều khiển của máy in. Bấm phím **Enter** trên bàn phím máy tính. EWS sẽ mở ra.

 **GHI CHÚ:** Nếu trình duyệt web hiển thị thông báo cho biết việc truy cập vào trang web có thể không an toàn, hãy chọn tùy chọn để tiếp tục vào trang web. Việc truy cập trang web này sẽ không ảnh hưởng đến máy tính.

 <https://10.10.XXXXX/>

2. Mở tab **Print (In)**.
3. Từ ngăn dẫn hướng bên trái, chọn **Manage Supplies** (Quản lý nguồn cung cấp).
4. Trong khu vực Supply Settings (Cài đặt mực in), chọn **Off (Tắt)** từ danh sách thả xuống **Cartridge Policy** (Chính sách hộp mực).
5. Nhấp vào nút **Apply** (Áp dụng) để lưu các thay đổi.

Xử lý các thông báo lỗi về Chính sách hộp mực trên bảng điều khiển

Thông báo lỗi	Mô tả	Hành động đề xuất
10.0X.30 Unauthorized <Color> Cartridge (10.0X.30 Hộp mực <màu> không được phép)	Quản trị viên đã cấu hình máy in này để chỉ sử dụng các nguồn cung cấp HP chính hãng vẫn nằm trong bảo hành. Phải thay thế hộp mực để tiếp tục in.	Thay hộp mực bằng một hộp mực in HP chính hãng. Nếu bạn tin rằng bạn đã mua nguồn cung cấp HP chính hãng, hãy truy cập vào www.hp.com/go/anticounterfeit để xác định xem hộp mực in có phải là hộp mực HP chính hãng không, cũng như tìm hiểu phải làm gì nếu đó không phải là hộp mực HP chính hãng.

Bật hoặc tắt tính năng Cartridge Protection (Bảo vệ hộp mực)

 **GHI CHÚ:** Bật hoặc tắt tính năng này có thể yêu cầu nhập mật khẩu quản trị viên.

Sử dụng bảng điều khiển máy in để bật tính năng Cartridge Protection (Bảo vệ hộp mực)

1. Từ Màn hình chính trên bảng điều khiển của máy in, mở menu **Settings** (Cài đặt).
2. Mở các menu sau:
 - **Manage Supplies** (Quản lý nguồn cung cấp)
 - **Cartridge Protection** (Bảo vệ hộp mực)
3. Chọn **Protect Cartridges** (Bảo vệ hộp mực).
4. Khi máy in nhắc bạn xác nhận, hãy chọn **Continue** (Tiếp tục) để bật tính năng này.

⚠ THẬN TRỌNG: Sau khi bật tính năng bảo vệ hộp mực cho máy in, tất cả các hộp mực được lắp vào máy in sau đó đều sẽ tự động được bảo vệ *vĩnh viễn*. Để tránh bảo vệ một hộp mực mới, hãy tắt tính năng *trước khi* lắp hộp mực mới.

Việc tắt tính năng này sẽ không tắt khả năng bảo vệ đối với các hộp mực hiện đang được lắp đặt.

Sử dụng bảng điều khiển máy in để bật tính năng Cartridge Protection (Bảo vệ hộp mực)



1. Từ Màn hình chính trên bảng điều khiển của máy in, mở menu **Settings** (Cài đặt).
2. Mở các menu sau:
 - **Manage Supplies** (Quản lý nguồn cung cấp)
 - **Cartridge Protection** (Bảo vệ hộp mực)
3. Chọn **Off** (Tắt).

Sử dụng Máy chủ Web Nhúng của HP (EWS) để bật tính năng Cartridge Protection (Bảo vệ hộp mực)

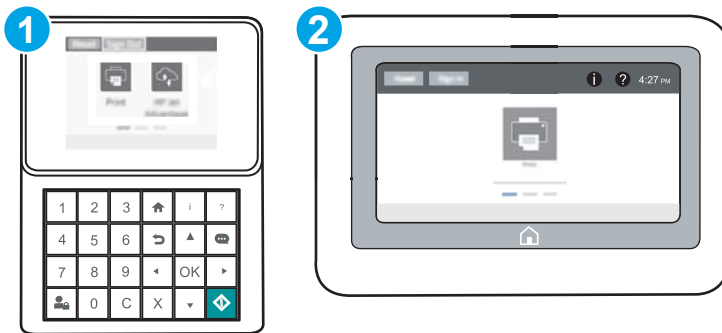
📝 GHI CHÚ: Các bước khác nhau tùy theo loại bảng điều khiển.



- 1 Bảng điều khiển bàn phím
- 2 Bảng điều khiển màn hình cảm ứng

1. Mở Máy chủ Web Nhúng (EWS) của HP:
 - a. **Bảng điều khiển bàn phím:** Trên bảng điều khiển máy in, bấm nút **i** và sử dụng các nút mũi tên để chọn menu Ethernet . Bấm nút **OK** để mở menu và hiển thị tên máy chủ hoặc địa chỉ IP.
Bảng điều khiển màn hình cảm ứng: Trên bảng điều khiển của máy in, chạm vào nút **i** rồi chọn biểu tượng Network  (Mạng) để hiển thị địa chỉ IP hoặc tên máy chủ.

- b. Mở trình duyệt web, trong dòng địa chỉ, gõ chính xác địa chỉ IP hoặc tên máy chủ như được hiển thị trên bảng điều khiển của máy in. Bấm phím **Enter** trên bàn phím máy tính. EWS sẽ mở ra.

 **GHI CHÚ:** Nếu trình duyệt web hiển thị thông báo cho biết việc truy cập vào trang web có thể không an toàn, hãy chọn tùy chọn để tiếp tục vào trang web. Việc truy cập trang web này sẽ không ảnh hưởng đến máy tính.

 <https://10.10.XXXXX/>

2. Mở tab **Print (In)**.
3. Từ ngăn dẫn hướng bên trái, chọn **Manage Supplies** (Quản lý nguồn cung cấp).
4. Trong khu vực Supply Settings (Cài đặt mực in), chọn **Protect cartridges** (Bảo vệ hộp mực) từ danh sách thả xuống **Cartridge Protection** (Bảo vệ hộp mực).
5. Nhấp vào nút **Apply** (Áp dụng) để lưu các thay đổi.

 **THẬN TRỌNG:** Sau khi bật tính năng bảo vệ hộp mực cho máy in, tất cả các hộp mực được lắp vào máy in sau đó đều sẽ tự động được bảo vệ *vinh viễn*. Để tránh bảo vệ một hộp mực mới, hãy tắt tính năng *trước khi* lắp hộp mực mới.

Việc tắt tính năng này sẽ không tắt khả năng bảo vệ đối với các hộp mực hiện đang được lắp đặt.

Sử dụng Máy chủ Web Nhúng của HP (EWS) để tắt tính năng Cartridge Protection (Bảo vệ hộp mực)

 **GHI CHÚ:** Các bước khác nhau tùy theo loại bảng điều khiển.

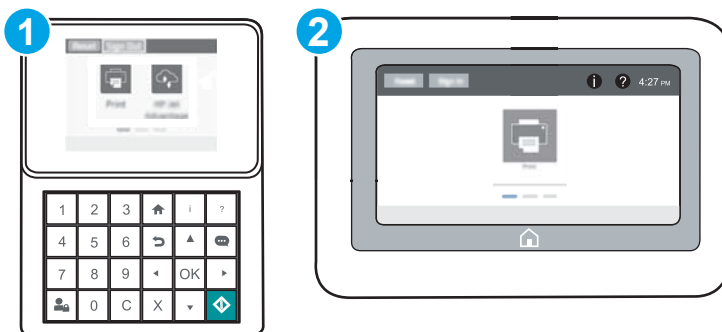

1. Bảng điều khiển bàn phím
2. Bảng điều khiển màn hình cảm ứng

1. Mở Máy chủ Web Nhúng (EWS) của HP:

- a. **Bảng điều khiển bàn phím:** Trên bảng điều khiển máy in, bấm nút **i** và sử dụng các nút mũi tên để chọn menu Ethernet . Bấm nút **OK** để mở menu và hiển thị tên máy chủ hoặc địa chỉ IP.

Bảng điều khiển màn hình cảm ứng: Trên bảng điều khiển của máy in, chạm vào nút **i** rồi chọn biểu tượng Network  (Mạng) để hiển thị địa chỉ IP hoặc tên máy chủ.

- b. Mở trình duyệt web, trong dòng địa chỉ, gõ chính xác địa chỉ IP hoặc tên máy chủ như được hiển thị trên bảng điều khiển của máy in. Bấm phím **Enter** trên bàn phím máy tính. EWS sẽ mở ra.

 **GHI CHÚ:** Nếu trình duyệt web hiển thị thông báo cho biết việc truy cập vào trang web có thể không an toàn, hãy chọn tùy chọn để tiếp tục vào trang web. Việc truy cập trang web này sẽ không ảnh hưởng đến máy tính.

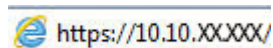

2. Mở tab **Print (In)**.
3. Từ ngăn dẫn hướng bên trái, chọn **Manage Supplies** (Quản lý nguồn cung cấp).
4. Trong khu vực Supply Settings (Cài đặt mực in), chọn **Off** (Tắt) từ danh sách thả xuống **Cartridge Protection** (Bảo vệ hộp mực).
5. Nhấp vào nút **Apply** (Áp dụng) để lưu các thay đổi.

Xử lý các thông báo lỗi về Bảo vệ hộp mực trên bảng điều khiển

Thông báo lỗi	Mô tả	Hành động đề xuất
10.0X.57 Protected <Color> Cartridge (10.0X.57 Hộp mực <màu> được bảo vệ)	Hộp mực chỉ có thể được sử dụng trong máy in hoặc dải máy in đã bảo vệ nó lúc ban đầu bằng tính năng Cartridge Protection (Bảo vệ hộp mực) của HP. Tính năng Cartridge Protection (Bảo vệ hộp mực) cho phép quản trị viên hạn chế các hộp mực để chỉ làm việc trong một máy in hoặc một dải máy in. Phải thay thế hộp mực để tiếp tục in.	Thay hộp mực bằng một hộp mực in mới.

Thay thế hộp mực in

Máy in này sẽ cho biết khi một hộp mực in còn ít. Thời gian sử dụng thực tế của hộp mực in có thể thay đổi. Không cần thay thế hộp mực in ngay lúc này. Hãy xem xét chuẩn bị sẵn hộp mực thay thế để lắp vào khi chất lượng in không còn chấp nhận được.

Tiếp tục in bằng hộp mực hiện thời cho tới khi việc phân phối lại bột mực không cho ra chất lượng in chấp nhận được. Để phân phối lại bột mực, tháo hộp mực in ra khỏi máy in và lắc nhẹ hộp mực qua lại theo trục ngang. Vui lòng đọc các hướng dẫn thay thế hộp mực để xem hình ảnh biểu diễn đồ họa. Lắp lại hộp mực in vào máy in và đóng nắp.

Bảng 3-1 Thông tin về hộp mực in

Mực	Mô tả	Số hộp mực	Số bộ phận
Hộp mực HP 37Y Extra High Yield Black Original LaserJet	Hộp mực thay thế có công suất cực cao	37Y	CF237Y
Hộp mực HP 37X High Yield Black Original LaserJet	Hộp mực in thay thế có công suất cao	37X	CF237X
Hộp mực HP 37A Black Original LaserJet	Hộp mực in thay thế có công suất chuẩn	37A	CF237A

Không được lấy hộp mực in ra khỏi bao bì quá sớm trước khi sử dụng.

⚠ THẬN TRỌNG: Để tránh làm hư hộp mực, không để hộp mực tiếp xúc với ánh sáng quá vài phút. Che đậy trống hình màu xanh lá cây nếu phải tháo hộp mực in ra khỏi máy in trong một thời gian dài.

Hình minh họa dưới đây hiển thị các bộ phận của hộp mực in.

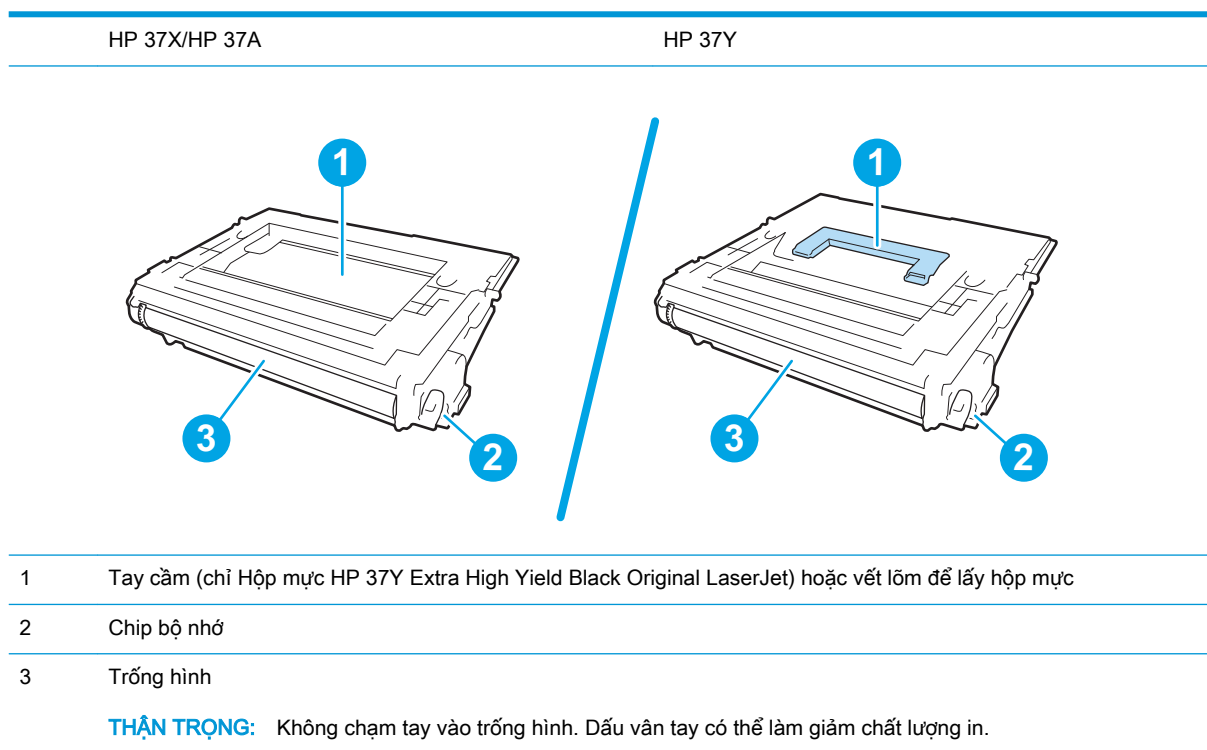

⚠ THẬN TRỌNG: Nếu bột mực vương vào áo quần, hãy lau bằng một mảnh vải khô và giặt áo quần bằng nước lạnh. Nước nóng sẽ khiến bột mực se kết lại vào vải.

📖 GHI CHÚ: Thông tin về việc tái chế hộp mực in đã qua sử dụng có trên vỏ hộp mực in.

1. Nhấn nút nhả cửa hộp mực để mở cửa.

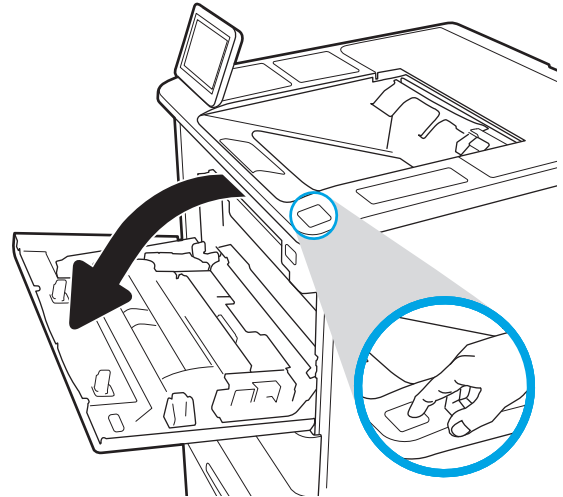

2. Kéo ngăn kéo hộp mực ra.

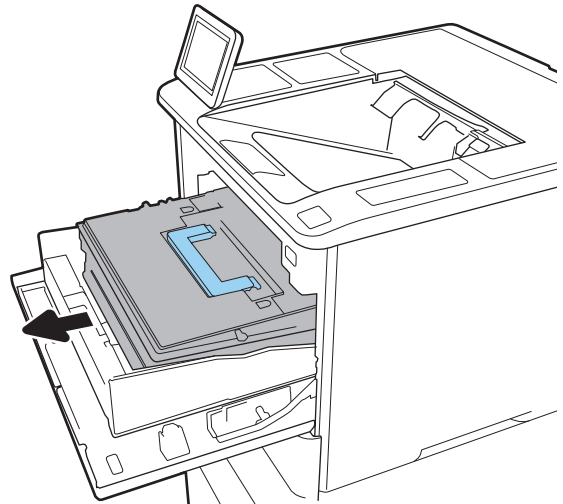

3. Nắm lấy tay cầm hoặc vết lõm của hộp mực in đã qua sử dụng và kéo nó ra.

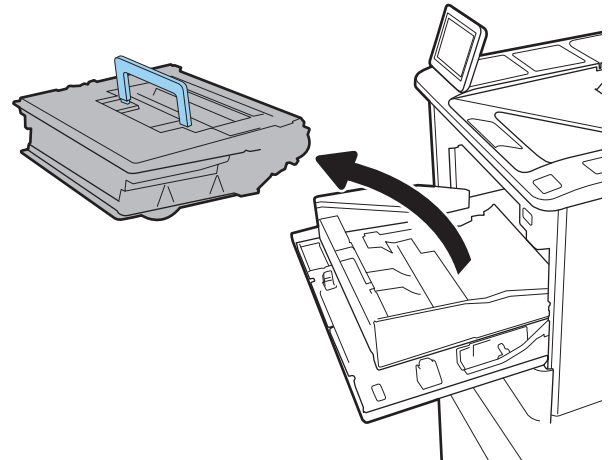

4. Tháo hộp mực in mới ra khỏi túi bảo vệ.

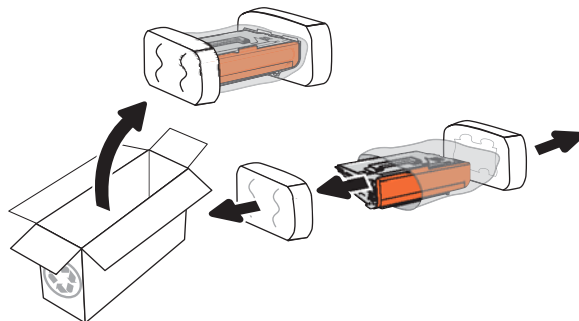

5. Giữ hai đầu của hộp mực và lắc nhẹ 5-6 lần.

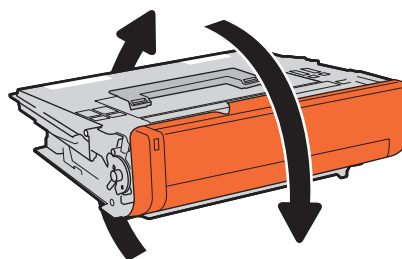

6. Tháo nắp vận chuyển.

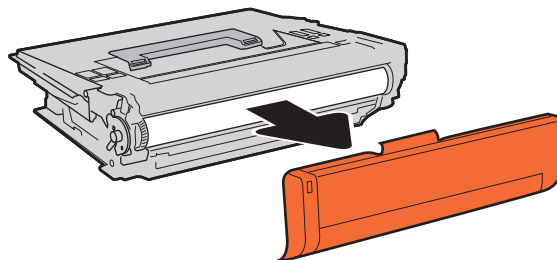

7. Đặt hộp mực in vào ngăn kéo hộp mực.

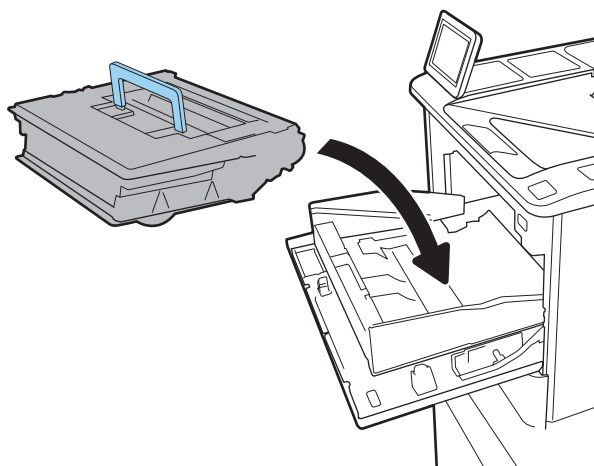

8. Đóng nắp hộp mực in.

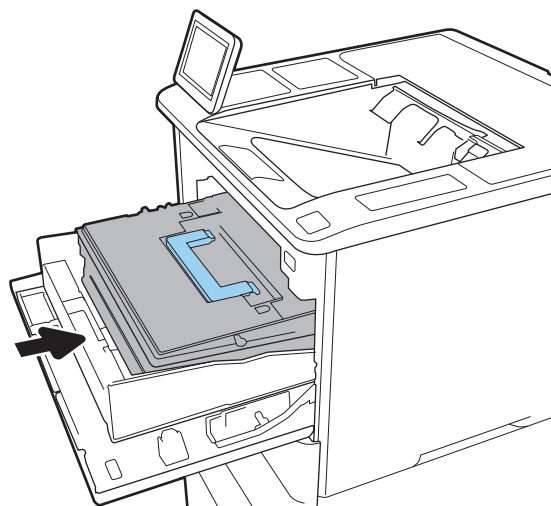

9. Đóng nắp hộp mực.

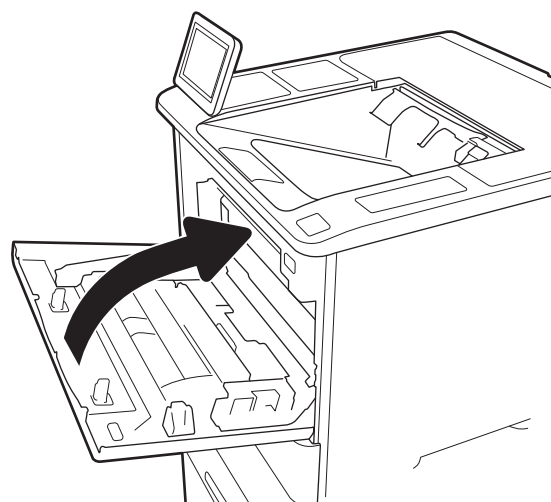

10. Cho hộp mực in đã qua sử dụng vào trong hộp mà bạn đã lấy ra hộp mực mới. Dán nhãn vận chuyển trả trước vào vỏ hộp và gửi lại hộp mực đã qua sử dụng cho HP để tái chế.

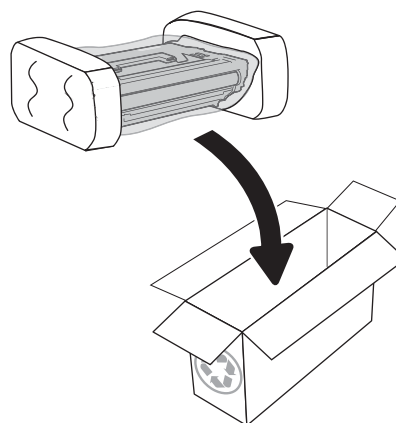

Thay thế hộp ghim dập

1. Mở cửa bộ dập sách.

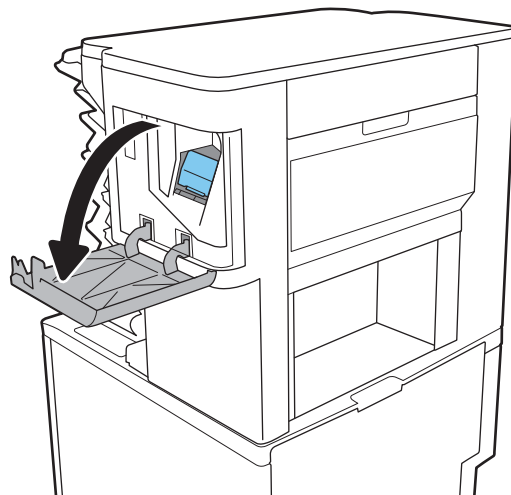

2. Kéo tay cầm được đánh màu trên hộp dập ghim và kéo hộp dập ghim thẳng ra ngoài.

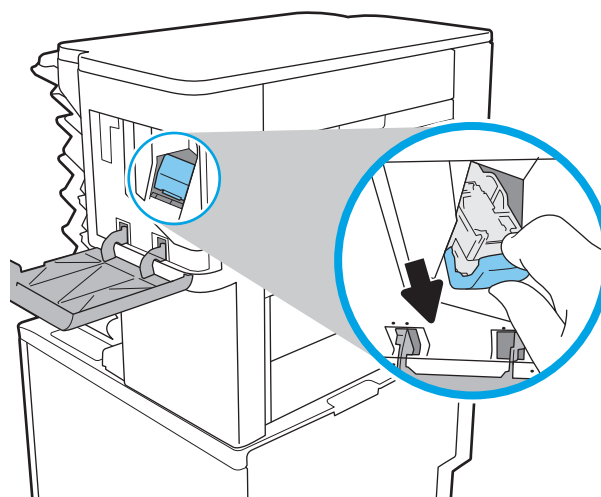

3. Lắp hộp dập ghim mới vào bộ dập ghim và ấn tay cầm được đánh màu cho đến khi nó khớp vào đúng vị trí.

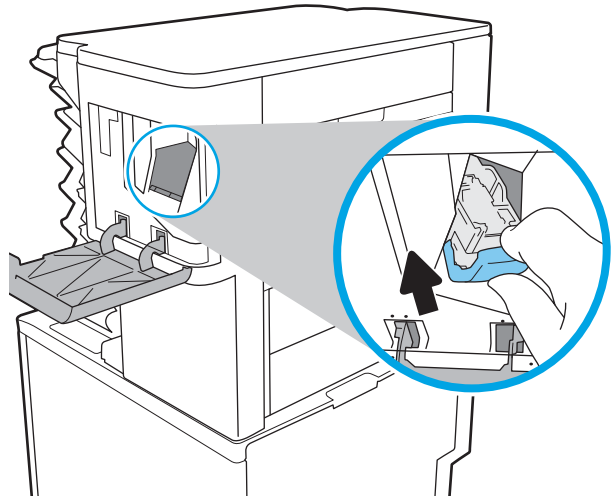

4. Đóng cửa bộ dập sách.

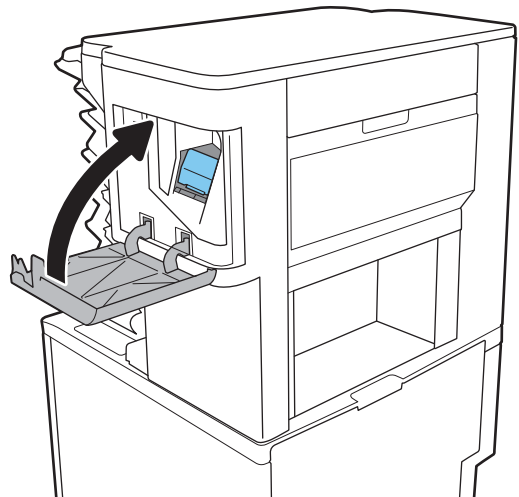

4 In

- [Thao tác in \(Windows\)](#)
- [Thao tác in \(OS X\)](#)
- [Lưu các lệnh in trên máy in để in sau hoặc in riêng](#)
- [In di động](#)
- [In từ cổng USB](#)

Để biết thêm thông tin:

Thông tin sau đây là chính xác tại thời điểm xuất bản tài liệu. Để biết thông tin hiện tại, xem www.hp.com/support/ljM607, www.hp.com/support/ljM608, or www.hp.com/support/ljM609.

Trợ giúp trọn gói của HP dành cho máy in bao gồm thông tin sau:

- Cài đặt và cấu hình
- Tìm hiểu và sử dụng
- Giải quyết sự cố
- Tải xuống các bản cập nhật phần mềm và chương trình cơ sở
- Tham gia các diễn đàn hỗ trợ
- Tìm thông tin về tuân thủ theo quy định và bảo hành

Thao tác in (Windows)

Cách in (Windows)

Quy trình sau đây mô tả quá trình in cơ bản cho Windows.

1. Từ chương trình phần mềm, chọn tùy chọn **Print (In)**.
2. Chọn máy in từ danh sách máy in. Để thay đổi cài đặt, nhấp vào **Properties (Thuộc tính)** hoặc nút **Preferences (Tùy chọn)** để mở trình điều khiển in.

 **GHI CHÚ:** Tên nút có thể khác nhau do các chương trình phần mềm khác nhau.

 **GHI CHÚ:** Để truy cập các tính năng này từ ứng dụng màn hình Start (Bắt đầu) của Windows 8 hoặc 8.1, chọn **Devices (Thiết bị)**, chọn **Print (In)** và chọn máy in.

 **GHI CHÚ:** Để biết thêm thông tin, hãy bấm nút Trợ giúp (?) trong trình điều khiển in.

 **GHI CHÚ:** Trình điều khiển in có thể khác với những gì được thể hiện ở đây, nhưng các bước thì không thay đổi.

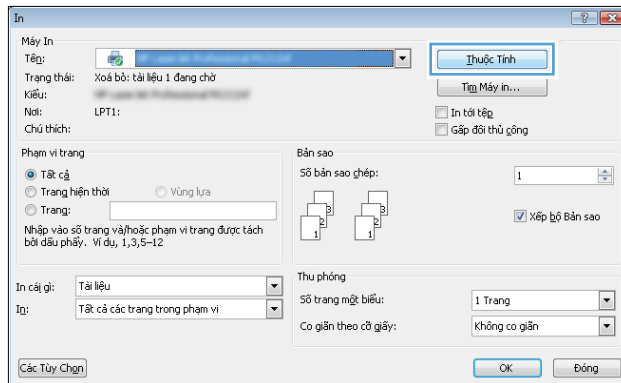

3. Nhấp vào tab trong trình điều khiển in để cấu hình các tùy chọn sẵn có. Ví dụ, đặt hướng giấy trong tab **Finishing (Kết thúc)**, đặt nguồn giấy, loại giấy, cỡ giấy và cài đặt chất lượng trên tab **Paper/Quality (Giấy/Chất lượng)**.

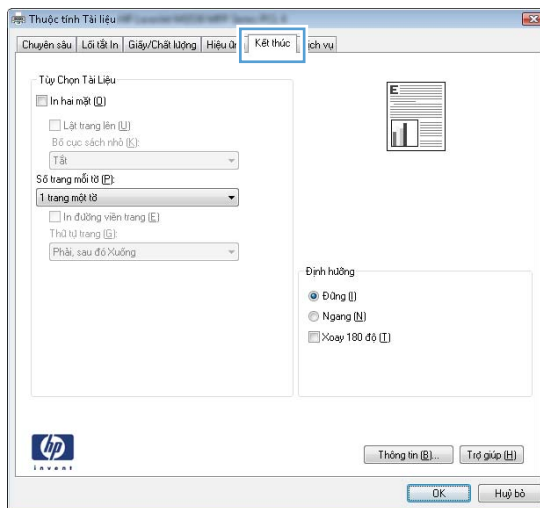



4. Nhấp vào nút **OK** để trở lại hộp thoại **Print (In)**. Chọn số lượng các bản sao để in từ màn hình này.
5. Nhấp vào nút **Print (In)** để in lệnh.

In tự động trên hai mặt (Windows)

Dùng quy trình này cho các máy in có lắp đặt khay in hai mặt tự động. Nếu máy in không có lắp đặt khay in hai mặt tự động, hoặc in trên các loại giấy mà khay in hai mặt không hỗ trợ, bạn có thể in cả hai mặt theo cách thủ công.

1. Từ chương trình phần mềm, chọn tùy chọn **Print (In)**.
2. Chọn máy in từ danh sách máy in, rồi nhấp vào nút **Properties** (Thuộc tính) hoặc nút **Preferences** (Tùy chọn) để mở trình điều khiển in.

 **GHI CHÚ:** Tên nút có thể khác nhau do các chương trình phần mềm khác nhau.

 **GHI CHÚ:** Để truy cập các tính năng này từ ứng dụng màn hình Start (Bắt đầu) của Windows 8 hoặc 8.1, chọn **Devices** (Thiết bị), chọn **Print (In)** và chọn máy in.

3. Nhấp vào tab **Finishing** (Hoàn tất).
4. Chọn **Print on both sides** (In trên cả hai mặt). Nhấp vào **OK** để đóng hộp thoại **Document Properties** (Thuộc tính Tài liệu).
5. Trong hộp thoại **Print (In)**, hãy nhấp vào nút **Print (In)** để in lệnh in.

In thủ công trên cả hai mặt (Windows)

Dùng quy trình này cho các máy in không có lắp khay in hai mặt tự động hoặc để in trên giấy mà khay in hai mặt không hỗ trợ.

1. Từ chương trình phần mềm, chọn tùy chọn **Print (In)**.
2. Chọn máy in từ danh sách máy in, rồi nhấp vào nút **Properties** (Thuộc tính) hoặc nút **Preferences** (Tùy chọn) để mở trình điều khiển in.

 **GHI CHÚ:** Tên nút có thể khác nhau do các chương trình phần mềm khác nhau.

 **GHI CHÚ:** Để truy cập các tính năng này từ ứng dụng màn hình Start (Bắt đầu) của Windows 8 hoặc 8.1, chọn **Devices** (Thiết bị), chọn **Print (In)** và chọn máy in.

3. Nhấp vào tab **Finishing** (Hoàn tất).
4. Chọn **Print on both sides (manually)** (In hai mặt (thủ công)) và nhấp vào **OK** để đóng hộp thoại **Document Properties** (Thuộc tính Tài liệu).
5. Trong hộp thoại **Print (In)**, hãy nhấp vào nút **Print (In)** để in mặt đầu tiên của lệnh.
6. Lấy xếp giấy đã in từ ngăn giấy ra và đặt nó vào Khay 1.
7. Nếu được nhắc, hãy chạm vào nút thích hợp trên bảng điều khiển để tiếp tục.

In nhiều trang trên một trang giấy (Windows)

1. Từ chương trình phần mềm, chọn tùy chọn **Print** (In).
2. Chọn máy in từ danh sách máy in, rồi nhấp vào nút **Properties** (Thuộc tính) hoặc nút **Preferences** (Tùy chọn) để mở trình điều khiển in.

 **GHI CHÚ:** Tên nút có thể khác nhau do các chương trình phần mềm khác nhau.

 **GHI CHÚ:** Để truy cập các tính năng này từ ứng dụng màn hình Start (Bắt đầu) của Windows 8 hoặc 8.1, chọn **Devices** (Thiết bị), chọn **Print** (In) và chọn máy in.

3. Nhấp vào tab **Finishing** (Hoàn tất).
4. Chọn số lượng trang trên một trang giấy từ danh sách thả xuống **Pages per sheet** (Nhiều trang trên một tờ).
5. Chọn đúng tùy chọn cho **Print page borders** (In đường viền trang), **Page order** (Thứ tự trang) và **Orientation** (Hướng). Nhấp vào **OK** để đóng hộp thoại **Document Properties** (Thuộc tính Tài liệu).
6. Trong hộp thoại **Print** (In), hãy nhấp vào nút **Print** (In) để in lệnh in.

Chọn loại giấy (Windows)

1. Từ chương trình phần mềm, chọn tùy chọn **Print** (In).
2. Chọn máy in từ danh sách máy in, rồi nhấp vào nút **Properties** (Thuộc tính) hoặc nút **Preferences** (Tùy chọn) để mở trình điều khiển in.

 **GHI CHÚ:** Tên nút có thể khác nhau do các chương trình phần mềm khác nhau.

 **GHI CHÚ:** Để truy cập các tính năng này từ ứng dụng màn hình Start (Bắt đầu) của Windows 8 hoặc 8.1, chọn **Devices** (Thiết bị), chọn **Print** (In) và chọn máy in.

3. Nhấp vào tab **Paper/Quality** (Giấy/Chất lượng).
4. Từ danh sách thả xuống **Paper type** (Loại giấy), chọn tùy chọn **More...** (Khác).
5. Mở rộng danh sách tùy chọn **Type is:** (Loại là:).
6. Mở rộng danh mục các loại giấy mô tả tốt nhất loại giấy của bạn.
7. Chọn tùy chọn cho loại giấy mà bạn đang sử dụng, sau đó nhấp **OK**.
8. Nhấp vào **OK** để đóng hộp thoại **Document Properties** (Thuộc tính Tài liệu). Trong hộp thoại **Print** (In), hãy nhấp vào nút **Print** (In) để in lệnh in.

Nếu khay cần được cấu hình, một thông báo cấu hình khay sẽ hiển thị trên bảng điều khiển máy in.

9. Nạp giấy có loại và kích thước xác định vào khay, và sau đó đóng khay lại.
10. Bấm nút **OK** để chấp nhận kiểu và kích cỡ được tìm thấy, hoặc bấm nút **Modify** (Thay đổi) để chọn một kiểu hoặc kích cỡ giấy khác.
11. Chọn đúng kiểu và kích cỡ, sau đó bấm nút **OK**.

Tác vụ in bổ sung

Hãy truy cập www.hp.com/support/ljM607, www.hp.com/support/ljM608, or www.hp.com/support/ljM609.

Hướng dẫn có sẵn để thực hiện các tác vụ in cụ thể, như các tác vụ sau:

- Tạo và sử dụng các cài đặt hoặc lối tắt in
- Chọn khổ giấy, hoặc dùng khổ giấy tùy chỉnh
- Chọn hướng của trang
- Tạo một tập sách mỏng
- Co giãn tài liệu cho vừa khổ giấy cụ thể
- In trang đầu hoặc trang cuối của tài liệu trên giấy khác nhau
- In hình mờ trên tài liệu

Thao tác in (OS X)

Cách in (OS X)

Quy trình sau mô tả quá trình in cơ bản dành cho OS X.

1. Nhấp vào menu **File** (Tập) và sau đó nhấp tùy chọn **Print** (In).
2. Chọn máy in.
3. Bấm **Show Details** (Hiển thị chi tiết) hoặc **Copies & Pages** (Bản sao & Trang), rồi chọn các menu khác để điều chỉnh cài đặt in.

 **GHI CHÚ:** Tên mục có thể khác nhau do các chương trình phần mềm khác nhau.

4. Nhấp vào nút **In**.

Tự động in trên cả hai mặt (OS X)

 **GHI CHÚ:** Thông tin này áp dụng cho những máy in có phụ kiện in hai mặt tự động.

 **GHI CHÚ:** Tính năng này sẵn có nếu bạn có cài trình điều khiển in của HP. Tính năng này có thể không có sẵn nếu bạn dùng AirPrint.

1. Nhấp vào menu **File** (Tập) và sau đó nhấp tùy chọn **Print** (In).
2. Chọn máy in.
3. Bấm **Show Details** (Hiển thị chi tiết) hoặc **Copies & Pages** (Bản sao & Trang), rồi bấm vào menu **Layout** (Bố cục).

 **GHI CHÚ:** Tên mục có thể khác nhau do các chương trình phần mềm khác nhau.

4. Chọn tùy chọn đóng sách từ danh sách thả xuống **Two-Sided** (Hai Mặt).
5. Nhấp vào nút **In**.

In thủ công trên cả hai mặt (OS X)

 **GHI CHÚ:** Tính năng này sẵn có nếu bạn có cài trình điều khiển in của HP. Tính năng này có thể không có sẵn nếu bạn dùng AirPrint.

1. Nhấp vào menu **File** (Tập) và sau đó nhấp tùy chọn **Print** (In).
2. Chọn máy in.
3. Bấm **Show Details** (Hiển thị chi tiết) hoặc **Copies & Pages** (Bản sao & Trang), rồi bấm vào menu **Manual Duplex** (In hai mặt thủ công).

 **GHI CHÚ:** Tên mục có thể khác nhau do các chương trình phần mềm khác nhau.

4. Nhấp vào hộp **Manual Duplex** (Hai mặt Thủ công) và chọn một tùy chọn đóng sách.
5. Nhấp vào nút **In**.
6. Đến máy in và lấy hết giấy trắng trong Khay 1 ra.

7. Lấy xếp giấy đã in từ ngăn giấy ra và đặt nó vào khay tiếp giấy với mặt đã in hướng xuống dưới.
8. Nếu được nhắc, hãy chạm vào nút thích hợp trên bảng điều khiển để tiếp tục.

In nhiều trang trên một tờ (OS X)

1. Nhấp vào menu **File** (Tập) và sau đó nhấp tùy chọn **Print** (In).
2. Chọn máy in.
3. Bấm **Show Details** (Hiển thị chi tiết) hoặc **Copies & Pages** (Bản sao & Trang), rồi bấm vào menu **Layout** (Bố cục).



GHI CHÚ: Tên mục có thể khác nhau do các chương trình phần mềm khác nhau.

4. Từ danh sách **Pages per Sheet** (Nhiều trang trên một Tờ) thả xuống, hãy chọn số trang bạn muốn in trên mỗi tờ.
5. Trong vùng **Layout Direction** (Hướng Bố Cục), chọn thứ tự và vị trí của trang trên tờ giấy.
6. Từ menu **Borders** (Đường viền), chọn loại viền quanh mỗi trang trên tờ giấy.
7. Nhấp vào nút **In**.

Chọn loại giấy (OS X)

1. Nhấp vào menu **File** (Tập) và sau đó nhấp tùy chọn **Print** (In).
2. Chọn máy in.
3. Bấm **Show Details** (Hiển thị chi tiết) hoặc **Copies & Pages** (Bản sao & Trang), rồi bấm vào menu **Media & Quality** (Phương tiện & Chất lượng) hoặc menu **Paper/Quality** (Giấy/Chất lượng).



GHI CHÚ: Tên mục có thể khác nhau do các chương trình phần mềm khác nhau.

4. Chọn từ các tùy chọn **Media & Quality** (Phương tiện & Chất lượng) hoặc **Paper/Quality** (Giấy/Chất lượng).



GHI CHÚ: Danh sách này bao gồm toàn bộ các tùy chọn khả dụng. Một số tùy chọn không khả dụng trên tất cả các máy in.

- **Media Type** (Loại phương tiện): Chọn tùy chọn cho loại giấy cho lệnh in.
 - **Print Quality** (Chất lượng in): Chọn mức độ phân giải cho lệnh in.
 - **Edge-To-Edge Printing** (In cạnh đối cạnh): Chọn tùy chọn này để in gần các cạnh giấy.
 - **EconoMode** (Chế độ tiết kiệm): Chọn tùy chọn này để bảo tồn bột mực khi in bản nháp của tài liệu.
5. Nhấp vào nút **In**.

Tác vụ in bổ sung

Hãy truy cập www.hp.com/support/ljM607, www.hp.com/support/ljM608, or www.hp.com/support/ljM609.

Hướng dẫn có sẵn để thực hiện các tác vụ in cụ thể, như các tác vụ sau:

- Tạo và sử dụng các cài đặt hoặc lối tắt in
- Chọn khổ giấy, hoặc dùng khổ giấy tùy chỉnh
- Chọn hướng của trang
- Tạo một tập sách mỏng
- Co giãn tài liệu cho vừa khổ giấy cụ thể
- In trang đầu hoặc trang cuối của tài liệu trên giấy khác nhau
- In hình mờ trên tài liệu

Lưu các lệnh in trên máy in để in sau hoặc in riêng

Giới thiệu

Thông tin sau đây cung cấp các quy trình tạo và in tài liệu được lưu trữ trên máy in. Các lệnh này có thể được in sau đó hoặc in riêng.

- [Tạo lệnh in đã lưu \(Windows\)](#)
- [Tạo lệnh in đã lưu \(OS X\)](#)
- [In lệnh in đã lưu](#)
- [Xóa lệnh in đã lưu](#)
- [Thông tin được gửi đến máy in cho mục đích Kế toán lệnh in](#)

Tạo lệnh in đã lưu (Windows)

Lưu trữ lệnh in trên máy in để in riêng hoặc tạm hoãn.

 **GHI CHÚ:** Trình điều khiển in có thể khác với những gì được thể hiện ở đây, nhưng các bước thì không thay đổi.

1. Từ chương trình phần mềm, chọn tùy chọn **Print (In)**.
2. Chọn máy in từ danh sách máy in, sau đó chọn **Properties (Thuộc tính)** hoặc **Preferences (Tùy chọn)** (tên thay đổi tùy theo các chương trình phần mềm khác nhau).

 **GHI CHÚ:** Tên nút có thể khác nhau do các chương trình phần mềm khác nhau.

 **GHI CHÚ:** Để truy cập các tính năng này từ ứng dụng màn hình Start (Bắt đầu) của Windows 8 hoặc 8.1, chọn **Devices (Thiết bị)**, chọn **Print (In)** và chọn máy in.

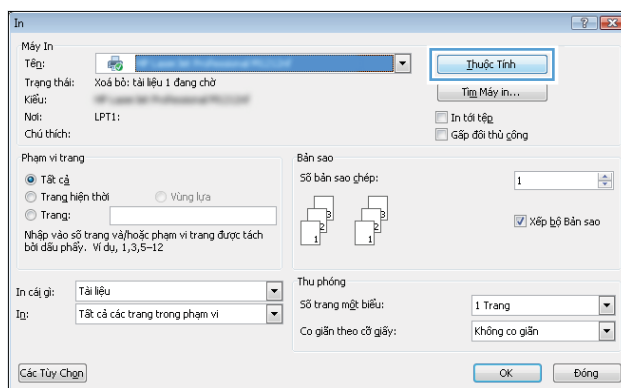

3. Nhấp vào tab **Job Storage** (Lưu trữ Lệnh in).

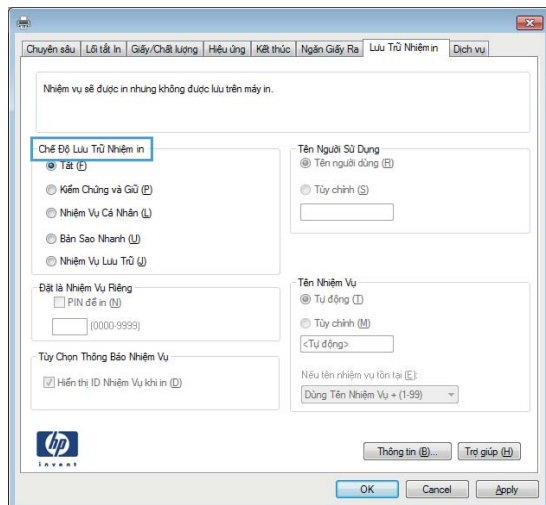

4. Chọn một tùy chọn **Job Storage Mode** (Chế độ Lưu trữ Lệnh in).

- **Proof and Hold** (Kiểm tra và Giữ): In và kiểm tra một bản sao của một lệnh in, sau đó in nhiều bản sao hơn.
- **Personal Job** (Lệnh in cá nhân): Lệnh in không in cho đến khi bạn yêu cầu trên bảng điều khiển máy in. Đối với chế độ lưu trữ lệnh in này, bạn có thể chọn một trong các tùy chọn **Make Job Private/Secure** (Làm cho Lệnh in bí mật/bảo mật). Nếu bạn gán một số nhận dạng cá nhân (PIN) cho lệnh in, bạn phải cung cấp mã PIN yêu cầu ở bảng điều khiển. Nếu mã hóa lệnh in, bạn phải cung cấp mật khẩu được yêu cầu tại bảng điều khiển. Lệnh in sẽ bị xóa khỏi bộ nhớ sau khi máy in và sẽ bị mất nếu máy in bị mất điện.
- **Quick Copy** (Sao chép nhanh): In số lượng bản sao được yêu cầu của một lệnh in và lưu một bản sao của lệnh in trong bộ nhớ của máy in để bạn có thể in lại sau.
- **Stored Job** (Lệnh in đã lưu): Lưu một lệnh in trên máy in và cho phép người dùng khác in lệnh in này bất cứ lúc nào. Đối với chế độ lưu trữ lệnh in này, bạn có thể chọn một trong các tùy chọn **Make Job Private/Secure** (Làm cho Lệnh in bí mật/bảo mật). Nếu bạn gán một số nhận dạng cá nhân (PIN) cho lệnh in, người in lệnh in này phải cung cấp mã PIN được yêu cầu ở bảng điều khiển. Nếu bạn mã hóa lệnh in, người in lệnh in này phải cung cấp mật khẩu được yêu cầu tại bảng điều khiển.

5. Để sử dụng tên người dùng hoặc tên lệnh in tùy chỉnh, hãy nhấp vào nút **Custom** (Tùy chỉnh), sau đó nhập tên người dùng hoặc tên lệnh in.

Chọn tùy chọn để sử dụng nếu một lệnh in đã lưu khác đã có tên đó:

- **Use Job Name + (1-99)** (Sử dụng Tên Lệnh in + (1-99)): Nối một số riêng vào cuối tên lệnh in.
- **Replace Existing File** (Thay thế Tập Hiện có): Ghi đè lệnh in đã lưu hiện có bằng lệnh in mới.

6. Nhấp vào nút **OK** để đóng hộp thoại **Document Properties** (Thuộc tính Tài liệu). Trong hộp thoại **Print** (In), hãy bấm vào nút **Print** (In) để in lệnh in.

7. Để biết thông tin về cách in lệnh in, hãy xem chủ đề dành cho "In lệnh in đã lưu."

Tạo lệnh in đã lưu (OS X)

Lưu trữ lệnh in trên máy in để in riêng hoặc tạm hoãn.

1. Nhấp vào menu **File** (Tập) và sau đó nhấp tùy chọn **Print** (In).
2. Trong menu **Printer** (Máy in), hãy chọn máy in.
3. Theo mặc định, trình điều khiển máy in sẽ hiển thị menu **Copies & Pages** (Bản sao & Trang). Mở danh sách menu thả xuống, sau đó nhấp vào menu **Job Storage** (Lưu trữ Lệnh in).
4. Trong danh sách thả xuống **Mode** (Chế độ), hãy chọn loại lệnh in đã lưu.
 - **Proof and Hold** (Kiểm tra và Giữ): In và kiểm tra một bản sao của một lệnh in, sau đó in nhiều bản sao hơn.
 - **Personal Job** (Lệnh in cá nhân): Lệnh in không in cho đến khi có ai đó yêu cầu trên bảng điều khiển máy in. Nếu lệnh có số nhận dạng cá nhân (PIN), hãy cung cấp mã PIN yêu cầu ở bảng điều khiển. Lệnh in sẽ bị xóa khỏi bộ nhớ sau khi máy in và sẽ bị mất nếu máy in bị mất điện.
 - **Quick Copy** (Sao chép nhanh): In số lượng bản sao được yêu cầu của một lệnh in và lưu một bản sao của lệnh in trong bộ nhớ của máy in để có thể in lại sau.
 - **Stored Job** (Lệnh in đã lưu): Lưu một lệnh in trên máy in và cho phép người dùng khác in lệnh in này bất cứ lúc nào. Nếu lệnh có số nhận dạng cá nhân (PIN), người in lệnh phải cung cấp mã PIN yêu cầu ở bảng điều khiển.
5. Để sử dụng tên người dùng hoặc tên lệnh in tùy chỉnh, hãy nhấp vào nút **Custom** (Tùy chỉnh), sau đó nhập tên người dùng hoặc tên lệnh in.

Chọn tùy chọn để sử dụng khi đã có một lệnh in đã lưu khác có tên đó.

- **Use Job Name + (1-99)** (Sử dụng Tên Lệnh in + (1-99)): Nối một số riêng vào cuối tên lệnh in.
 - **Replace Existing File** (Thay thế Tập Hiện có): Ghi đè lệnh in đã lưu hiện có bằng lệnh in mới.
6. Nếu đã chọn tùy chọn **Stored Job** (Lệnh in đã lưu) hoặc tùy chọn **Personal Job** (Lệnh in cá nhân) trong bước 3, bạn có thể bảo vệ lệnh in này bằng mã PIN. Nhập số gồm 4 chữ số vào trường **Use PIN to Print** (Sử dụng mã PIN để in). Khi người khác tìm cách in lệnh in này, máy in sẽ nhắc người đó nhập mã PIN này.
 7. Bấm vào nút **Print** (In) để in.

In lệnh in đã lưu

Sử dụng quy trình sau để in lệnh in đã lưu trong bộ nhớ máy in.

1. Từ Màn hình chính trên bảng điều khiển của máy in, chọn **Print** (In).
2. Chọn **Print from Job Storage** (In từ Lưu trữ lệnh in).
3. Chọn **Choose** (Lựa chọn) và chọn tên thư mục nơi lệnh được lưu.
4. Chọn tên lệnh in. Nếu lệnh in là riêng tư hoặc được mã hóa, hãy nhập mã PIN hoặc mật khẩu.

- Để điều chỉnh số bản sao, chọn trường số lượng bản sao ở góc dưới bên trái của màn hình. Dùng bàn phím để nhập số lượng bản sao cần in.
- Bấm nút Start  (Bắt đầu) hoặc chạm vào **Print (In)** để in lệnh.

Xóa lệnh in đã lưu

Khi một lệnh mới được lưu đến bộ nhớ máy in, máy in sẽ ghi đè bất kỳ lệnh in nào trước đó có cùng tên lệnh in và người dùng. Nếu lệnh in không được lưu với cùng tên lệnh in và người dùng, và máy in cần có thêm bộ nhớ, máy in có thể sẽ xóa các lệnh in đã lưu khác. Việc xóa bắt đầu từ lệnh in cũ nhất. Để thay đổi số lượng lệnh mà máy in có thể lưu trữ, hãy hoàn tất quy trình sau:

- Từ Màn hình chính trên bảng điều khiển của máy in, mở menu **Settings** (Cài đặt).
- Mở các menu sau:
 - In**
 - Manage Stored Jobs** (Quản lý lệnh in đã lưu)
 - Temporary Job Storage Limit** (Giới hạn lưu trữ lệnh in tạm thời)
- Sử dụng bàn phím để nhập số lượng lệnh mà máy in lưu trữ.
- Bấm nút **OK** hoặc chạm vào **Done** (Xong) để lưu cài đặt.

Sử dụng quy trình sau để xóa lệnh đã lưu trong bộ nhớ máy in.

- Từ Màn hình chính trên bảng điều khiển của máy in, chọn **Print (In)**.
- Chọn **Print from Job Storage** (In từ Lưu trữ lệnh in).
- Chọn **Choose** (Lựa chọn) và chọn tên thư mục nơi lệnh được lưu.
- Chọn tên lệnh in. Nếu lệnh in là riêng tư hoặc được mã hóa, hãy nhập mã PIN hoặc mật khẩu.
- Bấm hoặc chạm vào nút **Trash**  (Thùng rác) để xóa lệnh in.

Thông tin được gửi đến máy in cho mục đích Kế toán lệnh in

Lệnh in được gửi từ trình điều khiển trên máy khách (ví dụ như máy tính cá nhân) có thể gửi thông tin cho phép nhận dạng cá nhân đến Thiết bị in ấn và xử lý hình ảnh của HP. Thông tin này có thể bao gồm nhưng không giới hạn trong phạm vi tên người dùng và tên máy khách khởi phát lệnh mà có thể được sử dụng cho mục đích kế toán lệnh in, do Quản trị viên của thiết bị in xác định. Thông tin này cũng có thể được lưu trữ cùng với lệnh trên thiết bị lưu trữ lớn (ví dụ như ổ đĩa) của thiết bị in khi sử dụng tính năng lưu trữ lệnh in.

In di động

Giới thiệu

HP cung cấp nhiều giải pháp di động và ePrint để cho phép in dễ dàng tới một máy in HP từ máy tính xách tay, máy tính bảng, điện thoại thông minh hoặc từ thiết bị di động khác. Để xem danh sách đầy đủ và xác định lựa chọn tốt nhất, hãy truy cập www.hp.com/go/LaserJetMobilePrinting.



GHI CHÚ: Cập nhật chương trình cơ sở của máy in để đảm bảo tất cả các chức năng in di động và ePrint đều được hỗ trợ.

- [In Wireless Direct Print và NFC](#)
- [HP ePrint qua email](#)
- [Phần mềm HP ePrint](#)
- [AirPrint](#)
- [In nhúng của Android](#)

In Wireless Direct Print và NFC

HP cung cấp chức năng in Wireless Direct Print và NFC (Giao tiếp cận trường) dành cho máy in có Phụ kiện NFC/Không dây HP Jetdirect 3000w được hỗ trợ. Phụ kiện này có sẵn dưới dạng tùy chọn dành cho máy in HP LaserJet có ổ tích hợp phần cứng (HIP).

In Wireless Direct Print và NFC cho phép các thiết bị có chức năng Wi-Fi (di động) thực hiện một kết nối mạng không dây trực tiếp với máy in mà không dùng bộ định tuyến không dây.

Đối với chức năng in walk-up di động này, máy in không cần phải được kết nối với mạng để hoạt động.



Sử dụng Wireless Direct Print để in không dây từ các thiết bị sau:

- iPhone, iPad hoặc iPod touch sử dụng ứng dụng Apple AirPrint hoặc HP ePrint
- Thiết bị di động Android dùng giải pháp in nhúng của Android hoặc ứng dụng HP ePrint
- Thiết bị Mac và PC dùng Phần mềm HP ePrint

Để biết thêm thông tin về in không dây, hãy đến www.hp.com/go/wirelessprinting.

Bạn có thể bật hoặc tắt chức năng NFC và Wireless Direct Print từ bảng điều khiển của máy in.

1. Từ Màn hình chính trên bảng điều khiển của máy in, mở menu **Settings** (Cài đặt).
2. Mở các menu sau:
 - [Hoạt động mạng](#)
 - [Wireless Direct](#)
 - [Tình trạng](#)
3. Chọn **On** (Bật) và chọn **OK** để kích hoạt chức năng in không dây.

GHI CHÚ: Trong môi trường có nhiều hơn một kiểu của cùng một máy in được lắp đặt, có thể sẽ hữu ích nếu cung cấp cho mỗi máy in một Tên Wireless Direct duy nhất để nhận diện máy in dễ dàng hơn trong thao tác in HP Wireless Direct. Có sẵn các tên Mạng không dây như Không dây, WiFi Direct, v.v. trên màn hình Information (Thông tin) bằng cách chọn biểu tượng Information ⓘ và chọn biểu tượng Network  (Mạng) hoặc biểu tượng Wireless  (Không dây).

Hoàn tất quy trình sau để thay đổi tên Wireless Direct của máy in:

1. Từ Màn hình chính trên bảng điều khiển của máy in, mở menu **Settings** (Cài đặt).
2. Mở các menu sau:
 - **Hoạt động mạng**
 - **Wireless Direct**
 - **Wireless Direct Name (Tên Wireless Direct)**
3. Sử dụng bàn phím để thay đổi tên trong trường văn bản **Wireless Direct Name** (Tên Wireless Direct). Chọn **OK** (Chế độ tiết kiệm).

HP ePrint qua email

Sử dụng HP ePrint để in tài liệu bằng cách gửi tài liệu dưới dạng tài liệu đính kèm email đến địa chỉ email của máy in từ thiết bị bất kỳ có hỗ trợ dịch vụ email.

Để dùng HP ePrint, máy in phải đáp ứng các yêu cầu này:

- Máy in phải được kết nối với mạng không dây hoặc có dây và phải có khả năng truy cập vào Internet.
- Máy in phải bật HP Web Services (Dịch vụ Web của HP) và máy in phải được đăng ký với trang web HP Connected.



Thực hiện theo các bước sau để bật Dịch vụ Web HP và đăng ký với HP được Kết nối:

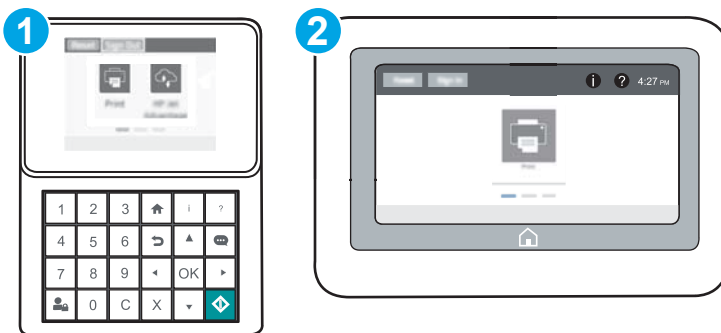

GHI CHÚ: Các bước khác nhau tùy theo loại bảng điều khiển.



1. Bảng điều khiển bàn phím
2. Bảng điều khiển màn hình cảm ứng

1. Mở Máy chủ Web HP Nhúng (EWS):

- a. **Bảng điều khiển bàn phím:** Trên bảng điều khiển máy in, bấm nút  và sử dụng các nút mũi tên để chọn menu Ethernet . Bấm nút **OK** để mở menu và hiển thị tên máy chủ hoặc địa chỉ IP.

Bảng điều khiển màn hình cảm ứng: Trên bảng điều khiển của máy in, chạm vào nút  rồi chọn biểu tượng Network  (Mạng) để hiển thị địa chỉ IP hoặc tên máy chủ.

- b. Mở trình duyệt web, trong dòng địa chỉ, gõ chính xác địa chỉ IP hoặc tên máy chủ như được hiển thị trên bảng điều khiển của máy in. Bấm phím **Enter** trên bàn phím máy tính. EWS sẽ mở ra.

 <https://10.10.XX.XXX/>

 **GHI CHÚ:** Nếu trình duyệt web hiển thị thông báo cho biết việc truy cập vào trang web có thể không an toàn, hãy chọn tùy chọn để tiếp tục vào trang web. Việc truy cập trang web này sẽ không ảnh hưởng đến máy tính.

2. Nhấp vào tab **HP Web Services** (Dịch vụ Web HP).

3. Chọn tùy chọn để bật Dịch vụ web.

 **GHI CHÚ:** Việc bật các Dịch vụ Web có thể mất vài phút.

4. Hãy truy cập www.hpconnected.com để tạo tài khoản HP ePrint và hoàn thành quy trình cài đặt.

Phần mềm HP ePrint

Phần mềm HP ePrint giúp bạn in dễ dàng từ máy tính để bàn Windows hoặc Mac hoặc máy xách tay tới bất kỳ máy in nào hỗ trợ HP ePrint. Phần mềm này giúp bạn dễ dàng tìm kiếm các máy in hỗ trợ HP ePrint được đăng ký với tài khoản HP Connected. Bạn có thể xác định máy in HP mục tiêu trong văn phòng hoặc các vị trí ở khắp nơi trên trái đất này.

- **Windows:** Sau khi cài đặt phần mềm, hãy mở tùy chọn **Print (In)** từ trong ứng dụng của bạn, rồi chọn **HP ePrint** từ danh sách máy in đã cài đặt. Nhấp vào nút **Properties** (Thuộc tính) để cấu hình tùy chọn in.
- **OS X:** Sau khi cài đặt phần mềm, hãy chọn **File** (Tập), **Print (In)**, sau đó chọn mũi tên bên cạnh **PDF** (phía dưới cùng bên trái của màn hình trình điều khiển). Chọn **HP ePrint**.

Đối với Windows, phần mềm HP ePrint cũng hỗ trợ in TCP/IP tới các máy in mạng cục bộ có trên mạng (LAN hoặc WAN) tới các sản phẩm hỗ trợ UPD PostScript®.

Cả Windows và OS X đều hỗ trợ in IPP tới các sản phẩm nối mạng LAN hoặc WAN có hỗ trợ ePCL.

Cả Windows và OS X cũng hỗ trợ in các tài liệu PDF tới các vị trí in công cộng và in bằng HP ePrint qua email thông qua nền tảng điện toán đám mây.

Hãy truy cập www.hp.com/go/eprintsoftware để có các trình điều khiển và thông tin.

 **GHI CHÚ:** Đối với Windows, tên của trình điều khiển in Phần mềm HP ePrint là HP ePrint + JetAdvantage.

 **GHI CHÚ:** Phần mềm HP ePrint là tiện ích dòng công việc PDF cho OS X và về mặt kỹ thuật thì không phải là trình điều khiển in.

 **GHI CHÚ:** Phần mềm HP ePrint không hỗ trợ in USB.

AirPrint

In trực tiếp bằng AirPrint của Apple được hỗ trợ cho iOS và từ các máy tính Mac chạy OS X 10.7 Lion và mới hơn. Sử dụng AirPrint để in trực tiếp tới máy in từ iPad, iPhone (3GS trở lên), hoặc iPod touch (thế hệ thứ ba trở đi) trong các ứng dụng di động sau:

- Thư
- Ảnh
- Safari
- iBooks
- Chọn ứng dụng của bên thứ ba

Để dùng AirPrint, máy in phải được kết nối tới cùng mạng (mạng phụ) với thiết bị Apple. Để biết thêm thông tin về cách sử dụng AirPrint và các máy in HP nào tương thích với AirPrint, hãy truy cập www.hp.com/go/LaserJetMobilePrinting.

 **GHI CHÚ:** Trước khi sử dụng AirPrint với kết nối USB, hãy kiểm tra số phiên bản. Phiên bản AirPrint 1.3 và cũ hơn không hỗ trợ kết nối USB.

In nhúng của Android

Giải pháp in tích hợp của HP dành cho Android và Kindle cho phép các thiết bị di động tự động tìm và in tới máy in HP có trên mạng hoặc trong phạm vi phủ sóng không dây dành cho in Wi-Fi Direct.

Máy in phải được kết nối tới cùng mạng (mạng phụ) với thiết bị Android.

Giải pháp in được tích hợp vào nhiều phiên bản của hệ điều hành.

 **GHI CHÚ:** Nếu chức năng in hiện không khả dụng trên thiết bị của bạn, hãy đến [Google Play > Android apps](https://play.google.com/store/apps/details?id=com.hp.print.plugin) (Google Play > Ứng dụng Android) và cài đặt HP Print Service Plugin.

Để biết thêm thông tin về cách sử dụng tính năng in nhúng Android và loại thiết bị Android nào được hỗ trợ, hãy truy cập www.hp.com/go/LaserJetMobilePrinting.

In từ cổng USB

Giới thiệu

Máy in này có tính năng in easy-access USB để bạn có thể nhanh chóng in các tệp mà không cần gửi chúng từ máy tính. Máy in chấp nhận các ổ flash USB chuẩn trong cổng USB gần bảng điều khiển. Máy in hỗ trợ những loại tệp sau:

- .pdf
- .prn
- .pcl
- .ps
- .cht

Bật cổng USB để in

Cổng USB bị tắt theo mặc định. Trước khi sử dụng tính năng này, hãy bật cổng USB. Dùng một trong các phương thức sau đây để bật cổng:

Phương pháp một: Bật cổng USB từ các menu trên bảng điều khiển máy in

1. Từ Màn hình chính trên bảng điều khiển của máy in, mở menu **Settings** (Cài đặt).
2. Mở các menu sau:
 - **USB Settings** (Cài đặt USB)
 - **Print From USB Drive Settings** (Cài đặt in từ ổ đĩa USB)
 - **Enable Print From USB Drive** (Bật in từ ổ đĩa USB)
3. Chọn tùy chọn **Enabled** (Bật).



Phương pháp hai: Bật cổng USB từ máy chủ Máy chủ Web Nhúng của HP (chỉ dành cho các máy in kết nối mạng)

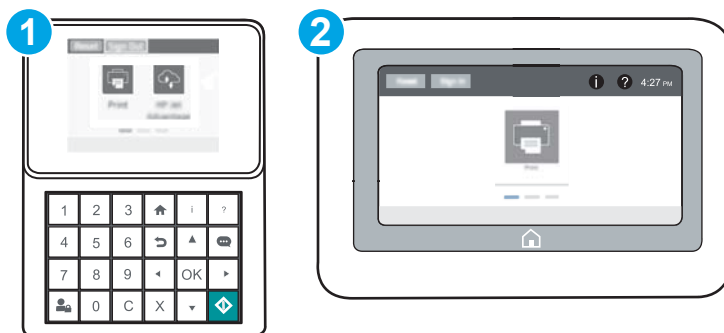

 **GHI CHÚ:** Các bước khác nhau tùy theo loại bảng điều khiển.



1	Bảng điều khiển bàn phím
2	Bảng điều khiển màn hình cảm ứng

1. Mở Máy chủ Web Nhúng (EWS) của HP:

- Bảng điều khiển bàn phím:** Trên bảng điều khiển máy in, bấm nút  và sử dụng các nút mũi tên để chọn menu Ethernet . Bấm nút **OK** để mở menu và hiển thị tên máy chủ hoặc địa chỉ IP.

Bảng điều khiển màn hình cảm ứng: Trên bảng điều khiển của máy in, chạm vào nút  rồi chọn biểu tượng Network  (Mạng) để hiển thị địa chỉ IP hoặc tên máy chủ.

- Mở trình duyệt web, trong dòng địa chỉ, gõ chính xác địa chỉ IP hoặc tên máy chủ như được hiển thị trên bảng điều khiển của máy in. Bấm phím **Enter** trên bàn phím máy tính. EWS sẽ mở ra.

 <https://10.10.XXXX/>

 **GHI CHÚ:** Nếu trình duyệt web hiển thị thông báo cho biết việc truy cập vào trang web có thể không an toàn, hãy chọn tùy chọn để tiếp tục vào trang web. Việc truy cập trang web này sẽ không ảnh hưởng đến máy tính.

- Mở tab **Copy/Print** (Sao chép/In).
- Ở bên trái màn hình, nhấp **Retrieve from USB Setup** (Cài đặt truy xuất từ USB).
- Chọn hộp chọn **Enable Retrieve from USB** (Bật truy xuất từ USB).
- Bấm **Apply** (Áp dụng).

In tài liệu USB

- Lắp ổ flash USB vào cổng easy-access USB.

 **GHI CHÚ:** Cổng có thể đã được đậy lại. Đối với một số máy in, nắp lật mở. Đối với các máy in khác, kéo nắp thẳng ra ngoài để tháo nắp.

- Từ Màn hình chính trên bảng điều khiển của máy in, chọn **Print** (In).
- Chọn **Print from USB Drive** (In từ ổ đĩa USB).
- Chọn **Choose** (Lựa chọn) và chọn tên tài liệu cần in. Chọn **Select** (Chọn).

 **GHI CHÚ:** Tài liệu có thể nằm trong một thư mục. Bạn có thể mở thư mục khi cần.

- Để điều chỉnh số bản sao, chạm trường số lượng bản sao ở góc dưới bên trái của màn hình. Dùng bàn phím để nhập số lượng bản sao cần in.
- Bấm nút Start  (Bắt đầu) hoặc chạm vào **Print** (In) để in tài liệu.

5 Quản lý máy in

- [Cấu hình nâng cao với Máy chủ web nhúng của HP \(EWS\)](#)
- [Định cấu hình cài đặt mạng IP](#)
- [Các tính năng bảo mật của máy in](#)
- [Các cài đặt bảo tồn năng lượng](#)
- [HP Web Jetadmin](#)
- [Cập nhật phần mềm và chương trình cơ sở](#)

Để biết thêm thông tin:

Thông tin sau đây là chính xác tại thời điểm xuất bản tài liệu. Để biết thông tin hiện tại, xem www.hp.com/support/ljM607, www.hp.com/support/ljM608, or www.hp.com/support/ljM609.

Trợ giúp trọn gói của HP dành cho máy in bao gồm thông tin sau:

- Cài đặt và cấu hình
- Tìm hiểu và sử dụng
- Giải quyết sự cố
- Tải xuống các bản cập nhật phần mềm và chương trình cơ sở
- Tham gia các diễn đàn hỗ trợ
- Tìm thông tin về tuân thủ theo quy định và bảo hành

Cấu hình nâng cao với Máy chủ web nhúng của HP (EWS)

- [Giới thiệu](#)
- [Cách truy cập Máy chủ Web Nhúng của HP \(EWS\)](#)
- [Các tính năng của máy chủ web nhúng của HP](#)

Giới thiệu

Sử dụng Máy chủ Web Nhúng của HP để quản lý các chức năng in từ máy tính thay vì từ bảng điều khiển của máy in.

- Xem thông tin tình trạng máy in
- Xác định tuổi thọ còn lại của tất cả các nguồn cung cấp và đặt mua những nguồn cung cấp mới.
- Xem và thay đổi các cấu hình khay.
- Xem và thay đổi cấu hình menu của bảng điều khiển máy in
- Xem và in các trang nội bộ
- Nhận thông báo về các sự kiện của nguồn cung cấp và máy in
- Xem và thay đổi cấu hình mạng

Máy chủ web nhúng của HP hoạt động khi máy in được kết nối với mạng dựa trên IP. Máy chủ web nhúng của HP không hỗ trợ các kết nối máy in dựa trên IPX. Không cần phải có truy cập internet để mở và sử dụng Máy chủ Web Nhúng của HP.

Khi máy in được nối mạng, Máy chủ web nhúng của HP sẽ tự động sẵn sàng.



 **GHI CHÚ:** Máy chủ web nhúng HP không thể truy cập được bên ngoài tường lửa của mạng.

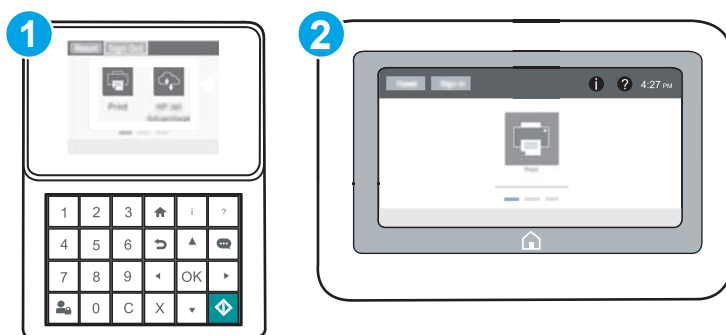

Cách truy cập Máy chủ Web Nhúng của HP (EWS)

 **GHI CHÚ:** Các bước khác nhau tùy theo loại bảng điều khiển.





- 1 Bảng điều khiển bàn phím
- 2 Bảng điều khiển màn hình cảm ứng

1. **Bảng điều khiển bàn phím:** Trên bảng điều khiển máy in, bấm nút  và sử dụng các nút mũi tên để chọn menu Ethernet . Bấm nút **OK** để mở menu và hiển thị tên máy chủ hoặc địa chỉ IP.

Bảng điều khiển màn hình cảm ứng: Trên bảng điều khiển của máy in, chạm vào nút  rồi chọn biểu tượng Network  (Mạng) để hiển thị địa chỉ IP hoặc tên máy chủ.

2. Mở trình duyệt web, trong dòng địa chỉ, gõ chính xác địa chỉ IP hoặc tên máy chủ như được hiển thị trên bảng điều khiển của máy in. Bấm phím **Enter** trên bàn phím máy tính. EWS sẽ mở ra.

 <https://10.10.XX.XXX/>

 **GHI CHÚ:** Nếu trình duyệt web hiển thị thông báo cho biết việc truy cập vào trang web có thể không an toàn, hãy chọn tùy chọn để tiếp tục vào trang web. Việc truy cập trang web này sẽ không ảnh hưởng đến máy tính.

Để sử dụng Máy chủ Web Nhúng của HP, trình duyệt phải đáp ứng các yêu cầu sau:

Windows® 7

- Internet Explorer (phiên bản 8.x trở lên)
- Google Chrome (phiên bản 34.x trở lên)
- Firefox (phiên bản 20.x trở lên)

Windows® 8 trở lên

- Internet Explorer (phiên bản 9.x trở lên)
- Google Chrome (phiên bản 34.x trở lên)
- Firefox (phiên bản 20.x trở lên)

OS X

- Safari (phiên bản 5.x trở lên)
- Google Chrome (phiên bản 34.x trở lên)

Linux

- Google Chrome (phiên bản 34.x trở lên)
- Firefox (phiên bản 20.x trở lên)

Các tính năng của máy chủ web nhúng của HP

- [Tab Information \(Thông Tin\)](#)
- [Tab General \(Chung\)](#)
- [Tab Print \(In\)](#)
- [Tab Troubleshooting \(Xử lý sự cố\)](#)
- [Tab Security \(Bảo mật\)](#)
- [Tab HP Web Services \(Dịch vụ Web HP\)](#)

- [Tab Networking \(Hoạt động mạng\)](#)
- [Danh sách Other Links \(Liên kết Khác\)](#)

Tab Information (Thông Tin)

Bảng 5-1 Tab Information (Thông tin) của Máy chủ Web Nhúng của HP

Menu	Mô tả
Device Status (Trạng thái thiết bị)	Hiển thị trạng thái của máy in và hiển thị ước tính lượng nguồn cung cấp HP còn lại. Trang này còn hiển thị loại và kích thước giấy được đặt cho mỗi khay. Để thay đổi cài đặt mặc định, hãy nhấp vào liên kết Change Settings (Thay đổi Cài đặt).
Job Log (Nhật ký lệnh in)	Hiển thị tổng hợp tất cả các lệnh in mà máy in đã xử lý.
Configuration Page (Trang cấu hình)	Hiển thị thông tin tìm thấy trên trang cấu hình.
Supplies Status Page (Trang trạng thái nguồn cung cấp)	Hiển thị trạng thái của nguồn cung cấp cho máy in.
Event Log Page (Trang nhật ký sự kiện)	Hiển thị danh sách tất cả các sự kiện và lỗi của máy in. Sử dụng liên kết HP Instant Support (Hỗ trợ Tức thời của HP) (trong vùng Other Links (Liên kết Khác) trên tất cả các trang của Máy chủ Web Nhúng của HP) để kết nối với tập hợp các trang web động giúp giải quyết sự cố. Các trang này còn hiển thị các dịch vụ bổ sung khả dụng cho máy in.
Số lượng trang đã dùng	Hiển thị tóm tắt số trang máy in đã in, được nhóm theo kích thước, loại và đường dẫn in giấy.
Device Information (Thông tin thiết bị)	Hiển thị thông tin về tên mạng, địa chỉ và kiểu máy in. Để tùy chỉnh các mục nhập này, hãy nhấp vào menu Device Information (Thông tin Thiết bị) trên tab General (Chung).
Control Panel (Ảnh chụp nhanh bảng điều khiển)	Hiển thị hình ảnh của màn hình hiện tại trên màn hình của bảng điều khiển.
In	Tải lên tệp sẵn sàng in từ máy tính để in. Máy in sử dụng các cài đặt in mặc định để in tệp.
Printable Reports and Pages (Các trang và báo cáo có thể in)	Liệt kê các báo cáo và trang nội bộ cho máy in. Chọn một hoặc nhiều mục sẽ in hoặc xem.
Open Source Licenses (Giấy phép nguồn mở)	Hiển thị một bản tóm tắt các giấy phép dành cho các chương trình phần mềm nguồn mở có thể sử dụng được với máy in.

Tab General (Chung)

Bảng 5-2 Tab General (Chung) của Máy chủ Web Nhúng của HP

Menu	Mô tả
Alerts (Cảnh báo)	Cài đặt cảnh báo qua email cho các sự kiện của máy in và các nguồn cung cấp khác nhau.
Control Panel Administration Menu (Menu quản trị của bảng điều khiển)	Hiển thị cấu trúc menu của menu Administration (Quản trị) trên bảng điều khiển. GHI CHÚ: Bạn có thể lập cấu hình các cài đặt trên màn hình này, nhưng Máy chủ Web Nhúng của HP cung cấp nhiều tùy chọn cấu hình nâng cao hơn so với các tùy chọn có sẵn thông qua menu Administration (Quản trị).
General Settings (Cài đặt chung)	Cấu hình cách máy in phục hồi từ kẹt giấy và liệu các lệnh sao chép đã được bắt đầu ở bảng điều khiển máy in có chiếm quyền ưu tiên so với lệnh in không.

Bảng 5-2 Tab General (Chung) của Máy chủ Web Nhúng của HP (còn tiếp)

Menu	Mô tả
AutoSend (Tự động gửi)	Lập cấu hình máy in để gửi các email tự động về cấu hình máy in và các nguồn cung cấp đến những địa chỉ email cụ thể.
Edit Other Links (Sửa đổi các liên kết khác)	Thêm hoặc tùy chỉnh một liên kết đến một trang web khác. Liên kết này hiển thị ở vùng chân trang trên tất cả các trang Máy chủ web nhúng của HP.
Ordering Information (Thông tin đặt mua hàng)	Nhập thông tin về đặt hàng hộp mực in thay thế. Thông tin này sẽ hiển thị trên trang trạng thái nguồn cung cấp.
Device Information (Thông tin thiết bị)	Đặt tên máy in và gán một mã số tài sản cho máy in này. Nhập tên của người liên lạc chính, người sẽ nhận thông tin về máy in.
Ngôn ngữ	Đặt ngôn ngữ sẽ hiển thị thông tin về Máy chủ web nhúng của HP.
Date/Time Settings (Cài đặt ngày/giờ)	Đặt ngày giờ hoặc đồng bộ hóa với máy chủ thời gian mạng.
Cài đặt Năng lượng	Đặt hoặc chỉnh sửa thời gian hoạt động, thời gian nghỉ và trì hoãn nghỉ cho máy in. Đặt lịch trình khác nhau cho từng ngày trong tuần và cho các ngày nghỉ. Đặt những tương tác nào với máy in sẽ khiến cho máy in trở lại hoạt động từ chế độ nghỉ.
Backup and Restore (Sao lưu và lưu trữ)	Tạo tệp sao lưu chứa dữ liệu về máy in và người dùng. Nếu cần, hãy sử dụng tệp này để khôi phục dữ liệu cho máy in.
Reset Factory Settings (Xác lập lại cài đặt gốc)	Khôi phục cài đặt máy in về cài đặt mặc định gốc.
Solution Installer (Trình cài đặt giải pháp)	Cài đặt các gói phần mềm của bên thứ ba để mở rộng hoặc thay đổi chức năng của máy in.
Nâng cấp Chương trình cơ sở	Tải xuống và cài đặt các tệp nâng cấp chương trình cơ sở của máy in.
Quota and Statistics Services (Dịch vụ Hạn ngạch và Thống kê)	Cung cấp thông tin kết nối về các dịch vụ thống kê lệnh in của bên thứ ba.

Tab Print (In)

Bảng 5-3 Tab Print (In) của Máy chủ Web Nhúng của HP

Menu	Mô tả
Print from USB drive settings (Cài đặt in từ ổ đĩa USB)	Bật hoặc tắt menu Print from USB Drive (In từ Ổ đĩa USB) trên bảng điều khiển.
Manage Stored Jobs (Quản lý lệnh in đã lưu)	Bật hoặc tắt khả năng lưu trữ lệnh in trong bộ nhớ máy in. Lập cấu hình tùy chọn lưu trữ lệnh in.
Default Print Options (Tùy chọn in mặc định)	Lập cấu hình các tùy chọn mặc định cho lệnh in.
Adjust Paper Types (Điều chỉnh loại giấy)	Ghi đè cài đặt chế độ mặc định gốc nếu có vấn đề về chất lượng in xảy ra khi sử dụng một loại giấy cụ thể.
Restrict Color (Giới hạn màu)	Cho phép hoặc giới hạn in màu.
(Chỉ các máy in màu)	Xác định quyền cho những người sử dụng riêng lẻ hoặc những lệnh in được gửi từ những chương trình phần mềm cụ thể.
PCL and PostScript Settings (Cài đặt PCL và PostScript)	Điều chỉnh các cài đặt PCL và PostScript cho tất cả các lệnh in.

Bảng 5-3 Tab Print (In) của Máy chủ Web Nhúng của HP (còn tiếp)

Menu	Mô tả
Print Quality (Chất lượng in)	Cấu hình cài đặt chất lượng in, bao gồm các cài đặt sau: <ul style="list-style-type: none"> • Cài đặt chất lượng in chung • Cài đặt màu mặc định • Cài đặt đăng ký hình ảnh mặc định • Tự cảm biến • Loại giấy mặc định • Cài đặt tối ưu hóa mặc định
Manage Supplies (Quản lý nguồn cung cấp)	Lập cấu hình cách máy in phản ứng khi mực in ở tình trạng Gần hết.
Manage Trays (Quản lý khay)	Lập cấu hình cài đặt cho các khay giấy.

Tab Troubleshooting (Xử lý sự cố)

Bảng 5-4 Tab Troubleshooting (Xử lý sự cố) của Máy chủ Web Nhúng của HP

Menu	Mô tả
Xử lý sự cố Chung	Chọn từ nhiều loại báo cáo và kiểm tra khác nhau để giúp giải quyết các vấn đề với máy in.
Online Help (Trợ giúp trực tuyến)	Liên kết đến trợ giúp trực tuyến nền tảng HP để hỗ trợ khắc phục các sự cố in.
Retrieve Diagnostic Data (Truy lục dữ liệu chẩn đoán)	Xuất thông tin máy in vào một tệp có thể hữu ích cho việc phân tích vấn đề chi tiết.
Calibration/Cleaning (Cân chỉnh/Lau dọn)	Bật tính năng tự động lau dọn, tạo và in trang lau dọn và chọn một tùy chọn để cân chỉnh máy in ngay lập tức. (Chỉ các máy in màu)
Nâng cấp Chương trình cơ sở	Tải xuống và cài đặt các tệp nâng cấp chương trình cơ sở của máy in.
Restore Factory Settings (Khôi phục cài đặt gốc)	Khôi phục cài đặt máy in về cài đặt mặc định gốc.

Tab Security (Bảo mật)

Bảng 5-5 Tab Security (Bảo mật) của Máy chủ Web Nhúng của HP

Menu	Mô tả
General Security (Bảo mật chung)	Cài đặt cho bảo mật chung, bao gồm: <ul style="list-style-type: none">Lập cấu hình mật khẩu quản trị viên để hạn chế quyền truy cập vào một số tính năng nhất định trên máy in.Đặt mật khẩu PjL để xử lý các lệnh PjL.Đặt bảo mật truy cập hệ thống tệp và nâng cấp chương trình cơ sở.Bật hoặc tắt cổng USB chủ trên bảng điều khiển hoặc cổng kết nối USB trên bộ định dạng để in trực tiếp từ máy tính.Xem trạng thái của tất cả cài đặt bảo mật.
Account Policy (Chính sách tài khoản)	Bật các cài đặt tài khoản quản trị viên.
Access Control (Kiểm soát truy cập)	Lập cấu hình truy cập vào các chức năng của máy in cho các cá nhân hoặc nhóm cụ thể và chọn phương pháp các cá nhân sử dụng để đăng nhập vào máy in.
Protect Stored Data (Bảo vệ dữ liệu đã lưu)	Lập cấu hình và quản lý ổ đĩa cứng bên trong cho máy in. Lập cấu hình các cài đặt lệnh in được lưu trữ trên ổ đĩa cứng của máy in.
Certificate Management (Quản lý chứng nhận)	Cài đặt và quản lý các chứng nhận bảo mật đối với quyền truy cập vào máy in và mạng.
Bảo mật Dịch vụ Web	Cho phép các tài nguyên trên máy in này được truy cập bởi các trang web từ các tên miền khác nhau. Nếu không có trang web nào được thêm vào danh sách, khi đó tất cả mọi trang web đều được tin cậy.
Tự Kiểm tra	Kiểm tra và đảm bảo rằng các chức năng bảo mật đang hoạt động theo các thông số hệ thống dự kiến.

Tab HP Web Services (Dịch vụ Web HP)

Sử dụng tab **HP Web Services** (Dịch vụ Web HP) để lập cấu hình và bật Dịch vụ Web HP cho máy in này. Cần phải bật Dịch vụ Web HP để sử dụng tính năng HP ePrint.

Bảng 5-6 Tab HP Web Services (Dịch vụ Web HP) trên Máy chủ web nhúng HP

Menu	Mô tả
Cài đặt Dịch vụ Web	Kết nối máy in này với HP Connected trên web bằng cách bật HP Web Services (Dịch vụ Web HP).
Web Proxy	Lập cấu hình máy chủ proxy nếu có vấn đề với việc bật Dịch vụ Web HP hoặc kết nối máy in với Internet.
HP JetAdvantage	Truy cập các giải pháp mở rộng khả năng của máy in

Tab Networking (Hoạt động mạng)

Sử dụng tab **Networking** (Mạng) để lập cấu hình và bảo mật cài đặt mạng cho máy in khi được kết nối với mạng dựa trên IP. Tab này không hiển thị nếu máy in được kết nối với các loại mạng khác.

Bảng 5-7 Tab Networking (Mạng) của Máy chủ Web Nhúng của HP

Menu	Mô tả
Configuration (Cấu hình)	
Wireless Direct	Lập cấu hình các cài đặt Wireless Direct dành cho máy in bao gồm in Wireless Direct nhúng hoặc có lắp đặt phụ kiện không dây. GHI CHÚ: Tùy chọn cấu hình có sẵn phụ thuộc vào kiểu máy chủ in.
TCP/IP Settings (Cài đặt IPV6)	Lập cấu hình cài đặt TCP/IP cho các mạng IPv4 và IPv6. GHI CHÚ: Tùy chọn cấu hình có sẵn phụ thuộc vào kiểu máy chủ in.
Network Settings (Cài đặt mạng)	Lập cấu hình cài đặt IPX/SPX, AppleTalk, DLC/LLC và SNMP, tùy thuộc vào kiểu máy chủ in.
Cài đặt Khác	Lập cấu hình giao thức in chung và các dịch vụ được hỗ trợ bởi máy chủ in. Tùy chọn có sẵn phụ thuộc vào kiểu máy chủ in, nhưng có thể bao gồm cập nhật chương trình cơ sở, hàng đợi LPD, cài đặt USB, thông tin hỗ trợ và tốc độ làm mới.
AirPrint	Bật, cài đặt hoặc tắt in qua mạng từ các máy in được hỗ trợ của Apple.
Chọn Ngôn ngữ	Thay đổi ngôn ngữ được hiển thị bởi Máy chủ Web Nhúng của HP. Trang này hiển thị nếu các trang web hỗ trợ nhiều ngôn ngữ. Tùy chọn, chọn những ngôn ngữ được hỗ trợ thông qua cài đặt tùy chọn ngôn ngữ trong trình duyệt.
Google Cloud Print	
Setup (Cài đặt)	Thiết lập tùy chọn Google Cloud Print.
Web Proxy	Cấu hình các cài đặt proxy.
Security (Bảo mật)	
Cài đặt	Xem và khôi phục cài đặt bảo mật hiện tại về các giá trị mặc định ban đầu. Lập cấu hình cài đặt bảo mật sử dụng Trình hướng dẫn Lập cấu hình Bảo mật. GHI CHÚ: Không sử dụng Trình hướng dẫn Lập cấu hình Bảo mật để lập cấu hình cài đặt bảo mật sử dụng các ứng dụng quản lý mạng, chẳng hạn như HP Web Jetadmin.
Ủy quyền	Kiểm soát việc quản lý cấu hình và sử dụng máy in này, bao gồm: <ul style="list-style-type: none">• Đặt hoặc thay đổi mật khẩu người quản trị để kiểm soát truy cập vào các thông số cấu hình.• Yêu cầu, cài đặt và quản lý chứng chỉ kỹ thuật số trên máy chủ in HP Jetdirect.• Hạn chế truy cập máy chủ vào máy in này thông qua một Danh sách Kiểm soát Truy cập (ACL) (với các máy chủ in được chọn chỉ trên mạng IPv4).
Secure Communication (Liên lạc bảo mật)	Cấu hình các cài đặt an toàn.

Bảng 5-7 Tab Networking (Mạng) của Máy chủ Web Nhúng của HP (còn tiếp)

Menu	Mô tả
Mgmt. Protocols (Quản lý giao thức)	Lập cấu hình và quản lý các giao thức bảo mật cho máy in này, bao gồm: <ul style="list-style-type: none">• Đặt mức quản lý bảo mật cho Máy chủ Web Nhúng của HP và kiểm soát lưu lượng qua HTTP và HTTPS.• Lập cấu hình hoạt động SNMP (Giao thức Quản lý Mạng Đơn giản). Bật hoặc tắt các tác nhân SNMP v1/v2c hoặc SNMP v3 trên máy chủ in.• Kiểm soát truy cập thông qua các giao thức có thể không được bảo mật, chẳng hạn như giao thức in, dịch vụ in, giao thức phát hiện, dịch vụ phân giải tên và các giao thức quản lý cấu hình.
Xác thực 802.1X	Lập cấu hình cài đặt xác thực 802.1X trên máy chủ in Jetdirect theo yêu cầu để xác thực ứng dụng khách trên mạng và đặt lại cài đặt xác thực 802.1X về các giá trị mặc định ban đầu. THẬN TRỌNG: Khi thay đổi cài đặt xác thực 802.1X; máy in có thể bị ngắt kết nối. Để kết nối lại, có thể cần đặt lại máy chủ in về trạng thái mặc định ban đầu và cài đặt lại máy in.
IPsec/Firewall	Xem hoặc lập cấu hình chính sách Tường lửa hoặc chính sách IPsec/Tường lửa.
Tác nhân Thông báo	Bật hoặc tắt Tác nhân Thông báo Thiết bị HP, đặt máy chủ cấu hình và lập cấu hình xác thực lẫn nhau sử dụng chứng chỉ.
Diagnostics (Chẩn đoán)	
Thống kê Mạng	Hiển thị thống kê mạng được thu thập và lưu trữ trên máy chủ in HP Jetdirect.
Thông tin Giao thức	Xem danh sách cài đặt cấu hình mạng trên máy chủ in HP Jetdirect cho mỗi giao thức.
Configuration Page (Trang cấu hình)	Xem trang cấu hình HP Jetdirect, trong đó có tình trạng và thông tin cấu hình.

Danh sách Other Links (Liên kết Khác)

 **GHI CHÚ:** Lập cấu hình những liên kết nào sẽ hiển thị ở chân trang của Máy chủ web nhúng HP bằng cách sử dụng menu **Edit Other Links** (Chỉnh sửa Liên kết Khác) trên tab **General** (Chung). Các mục sau là liên kết mặc định.

Bảng 5-8 Danh sách Other Links (Liên kết Khác) của Máy chủ Web Nhúng của HP

Menu	Mô tả
Product Support (Hỗ trợ sản phẩm)	Kết nối với trang web hỗ trợ dành cho máy in để tìm kiếm trợ giúp về các chủ đề khác nhau.
Shop for Supplies (Mua Nguồn cung cấp)	Kết nối với trang web HP SureSupply để biết thông tin về cách mua các nguồn cung cấp HP chính hãng, chẳng hạn như hộp mực và giấy.
HP Instant Support (Hỗ trợ tức thời của HP)	Kết nối với trang web của HP để tìm các giải pháp cho các vấn đề của máy in.

Định cấu hình cài đặt mạng IP

- [Từ chối chia sẻ máy in](#)
- [Xem hoặc thay đổi cài đặt mạng](#)
- [Đổi tên máy in trên mạng](#)
- [Định cấu hình các thông số IPv4 TCP/IP từ bảng điều khiển theo cách thủ công](#)
- [Định cấu hình các thông số IPv6 TCP/IP từ bảng điều khiển theo cách thủ công](#)
- [Cài đặt in hai mặt và tốc độ liên kết](#)

Từ chối chia sẻ máy in

HP không hỗ trợ mạng ngang hàng, vì tính năng là của hệ điều hành Microsoft, không phải của trình điều khiển máy in HP. Vào Microsoft tại www.microsoft.com.

Xem hoặc thay đổi cài đặt mạng



Sử dụng Máy chủ web nhúng của HP để xem hoặc thay đổi các cài đặt cấu hình IP.

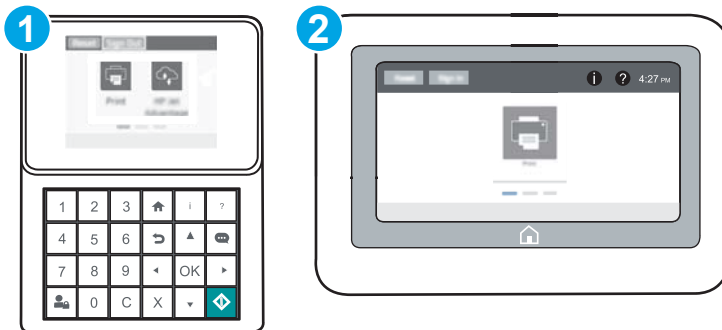

 **GHI CHÚ:** Các bước khác nhau tùy theo loại bảng điều khiển.



- 1 Bảng điều khiển bàn phím
- 2 Bảng điều khiển màn hình cảm ứng

1. Mở Máy chủ Web Nhúng (EWS) của HP:

- a. **Bảng điều khiển bàn phím:** Trên bảng điều khiển máy in, bấm nút  và sử dụng các nút mũi tên để chọn menu Ethernet . Bấm nút **OK** để mở menu và hiển thị tên máy chủ hoặc địa chỉ IP.

Bảng điều khiển màn hình cảm ứng: Trên bảng điều khiển của máy in, chạm vào nút  rồi chọn biểu tượng Network  (Mạng) để hiển thị địa chỉ IP hoặc tên máy chủ.

- b. Mở trình duyệt web, trong dòng địa chỉ, gõ chính xác địa chỉ IP hoặc tên máy chủ như được hiển thị trên bảng điều khiển của máy in. Bấm phím **Enter** trên bàn phím máy tính. EWS sẽ mở ra.



 **GHI CHÚ:** Nếu trình duyệt web hiển thị thông báo cho biết việc truy cập vào trang web có thể không an toàn, hãy chọn tùy chọn để tiếp tục vào trang web. Việc truy cập trang web này sẽ không ảnh hưởng đến máy tính.

2. Nhấp tab **Networking** (Hoạt động Mạng) để lấy thông tin mạng. Bạn có thể thay đổi các cài đặt khi cần.

Đổi tên máy in trên mạng

Để đổi tên máy in trên mạng để có thể xác định duy nhất máy in, hãy sử dụng Máy chủ Web Nhúng của HP.

1. Mở Máy chủ Web Nhúng (EWS) của HP:

 **GHI CHÚ:** Các bước khác nhau tùy theo loại bảng điều khiển.

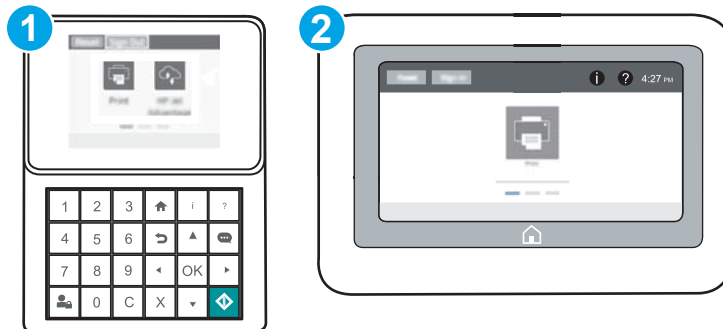

1 Bảng điều khiển bàn phím

2 Bảng điều khiển màn hình cảm ứng

- a. **Bảng điều khiển bàn phím:** Trên bảng điều khiển máy in, bấm nút **i** và sử dụng các nút mũi tên để chọn menu Ethernet . Bấm nút **OK** để mở menu và hiển thị tên máy chủ hoặc địa chỉ IP.

Bảng điều khiển màn hình cảm ứng: Trên bảng điều khiển của máy in, chạm vào nút **i** rồi chọn biểu tượng Network  (Mạng) để hiển thị địa chỉ IP hoặc tên máy chủ.

- b. Mở trình duyệt web, trong dòng địa chỉ, gõ chính xác địa chỉ IP hoặc tên máy chủ như được hiển thị trên bảng điều khiển của máy in. Bấm phím **Enter** trên bàn phím máy tính. EWS sẽ mở ra.

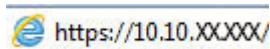

 **GHI CHÚ:** Nếu trình duyệt web hiển thị thông báo cho biết việc truy cập vào trang web có thể không an toàn, hãy chọn tùy chọn để tiếp tục vào trang web. Việc truy cập trang web này sẽ không ảnh hưởng đến máy tính.

2. Mở tab **General** (Chung).
3. Trên trang **Device Information** (Thông tin Thiết bị), tên máy in mặc định nằm trong trường **Device Name** (Tên Thiết bị). Bạn có thể thay đổi tên này để xác định duy nhất máy in này.

 **GHI CHÚ:** Không bắt buộc phải hoàn tất các trường khác trên trang này.

4. Nhấp vào nút **Apply** (Áp dụng) để lưu các thay đổi.

Định cấu hình các thông số IPv4 TCP/IP từ bảng điều khiển theo cách thủ công

Sử dụng các menu **Settings** (Cài đặt) trên bảng điều khiển để đặt địa chỉ IPv4, mặt nạ mạng cấp dưới và cổng mặc định theo cách thủ công.

1. Từ Màn hình chính trên bảng điều khiển của máy in, mở menu **Settings** (Cài đặt).
2. Mở các menu sau:
 - **Hoạt động mạng**
 - **Ethernet**
 - **TCP/IP**
 - **Cài đặt IPV 4**
 - **Config Method (Phương pháp cấu hình)**
3. Chọn tùy chọn **Manual** (Thủ công), sau đó chọn nút **Save** (Lưu).
4. Mở menu **Manual Settings** (Cài đặt Thủ công).
5. Chọn tùy chọn **IP Address** (Địa chỉ IP), **Subnet Mask** (Mặt nạ mạng Phụ), hoặc **Default Gateway** (Cổng Mặc định).
6. Sử dụng bàn phím số để nhập các số chính xác cho trường, sau đó bấm hoặc chạm vào nút **OK**.

Lặp lại quá trình này cho mỗi trường, sau đó chọn **Save** (Lưu).

Định cấu hình các thông số IPv6 TCP/IP từ bảng điều khiển theo cách thủ công

Sử dụng các menu **Settings** (Cài đặt) trên bảng điều khiển để đặt địa chỉ IPv6 theo cách thủ công.

1. Từ Màn hình chính trên bảng điều khiển của máy in, mở menu **Settings** (Cài đặt).
2. Để cho phép cấu hình thủ công, hãy mở các menu sau:

- [Hoạt động mạng](#)
 - [Ethernet](#)
 - [TCP/IP](#)
 - [IPV6 Settings \(Cài đặt IPV6\)](#)
3. Chọn [Enable](#) (Kích hoạt) và chọn [On](#) (Bật).
 4. Để lập cấu hình địa chỉ, hãy mở menu [Address](#) (Địa chỉ), sau đó chạm vào trường này để mở bàn phím số.
 5. Sử dụng bàn phím số để nhập các số chính xác cho trường, sau đó bấm hoặc chạm vào nút [OK](#).
 6. Chọn [Save](#) (Lưu).

Cài đặt in hai mặt và tốc độ liên kết

 **GHI CHÚ:** Thông tin này chỉ áp dụng cho mạng Ethernet. Thông tin này không áp dụng cho mạng không dây.

Tốc độ liên kết và chế độ truyền tín hiệu của máy chủ in phải phù hợp với hub mạng. Nên để máy in ở chế độ tự động trong hầu hết các trường hợp. Các thay đổi không đúng đối với cài đặt tốc độ liên kết và in hai mặt có thể ngăn máy in không truyền tín hiệu được với các thiết bị mạng khác. Để thực hiện thay đổi, hãy sử dụng bảng điều khiển của máy in.

 **GHI CHÚ:** Cài đặt của máy in phải khớp với cài đặt cho thiết bị mạng (hub mạng, thiết bị chuyển mạch, cổng nối, bộ định tuyến, hoặc máy tính).

 **GHI CHÚ:** Khi thay đổi những cài đặt này, máy in sẽ tắt đi, sau đó lại bật lại. Chỉ thay đổi khi máy in chạy không (nhàn rỗi).

1. Từ Màn hình chính trên bảng điều khiển của máy in, mở menu [Settings](#) (Cài đặt).
2. Mở các menu sau:
 - [Hoạt động mạng](#)
 - [Ethernet](#)
 - [Tốc độ Liên kết](#)
3. Chọn một trong các tùy chọn sau:
 - [Auto](#) (Tự động): Máy chủ in tự động cấu hình chính bản thân máy sao cho đạt được tốc độ liên kết và chế độ truyền tín hiệu tốt nhất mà máy được phép có trên mạng.
 - [10T Half](#) (10T một nửa): Truyền bán song công, 10 megabyte mỗi giây (Mbps)
 - [10T Full](#) (10T đầy đủ): Truyền song công, 10 Mbps
 - [10T Auto](#) (100TX tự động): Truyền song công tự động, 10 Mbps
 - [100TX Half](#) (100TX một nửa): Truyền bán song công, 100 Mbps
 - [100TX Full](#) (100TX đầy đủ): Truyền song công, 100 Mbps

- **100TX Auto** (100TX tự động): Truyền song công tự động, 100 Mbps
 - **1000T Full** (10T đầy đủ): Truyền song công, 1000 Mbps
4. Chọn **Save** (Lưu). Máy in sẽ tắt, sau đó bật lại.

Các tính năng bảo mật của máy in

Giới thiệu

Máy in bao gồm một số tính năng bảo mật để giới hạn ai có quyền truy cập để lập cấu hình các cài đặt, để bảo mật dữ liệu và để ngăn không cho truy cập vào các thành phần phần cứng có giá trị.

- [Tuyên bố bảo mật](#)
- [Bảo mật IP](#)
- [Gán mật khẩu của quản trị viên](#)
- [Hỗ trợ mã hóa: Ổ cứng Bảo mật Hiệu suất Cao của HP](#)
- [Khóa bộ định dạng](#)

Tuyên bố bảo mật

Máy in hỗ trợ các chuẩn bảo mật và các giao thức được khuyến nghị sử dụng. Những chuẩn và giao thức này giúp bạn giữ an toàn cho máy in, bảo vệ những thông tin then chốt trên mạng của bạn và đơn giản hóa cách thức giám sát và duy trì máy in.

Bảo mật IP

Bảo mật IP (IPsec) là tập hợp các giao thức kiểm soát lưu lượng truy cập mạng dựa trên IP vào và ra máy in. IPsec cho phép xác nhận giá trị từ máy chủ này đến máy chủ khác, tính nguyên vẹn của dữ liệu và sự mã hóa các kênh giao tiếp mạng.

Đối với những máy in được kết nối mạng và có máy chủ in HP Jetdirect, bạn có thể cấu hình IPsec bằng cách sử dụng tab **Networking** (Hoạt động mạng) trong Máy chủ web nhúng của HP.

Gán mật khẩu của quản trị viên

Gán một mật khẩu của quản trị viên để truy cập vào máy in và Máy chủ web nhúng của HP để người dùng không được phép không thể thay đổi cài đặt của máy in.

1. Mở Máy chủ Web Nhúng (EWS) của HP:

 **GHI CHÚ:** Các bước khác nhau tùy theo loại bảng điều khiển.

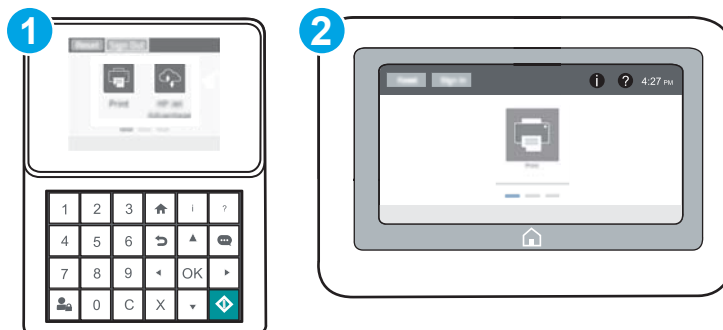



1	Bảng điều khiển bàn phím
2	Bảng điều khiển màn hình cảm ứng

- a. **Bảng điều khiển bàn phím:** Trên bảng điều khiển máy in, bấm nút **i** và sử dụng các nút mũi tên để chọn menu Ethernet . Bấm nút **OK** để mở menu và hiển thị tên máy chủ hoặc địa chỉ IP.

Bảng điều khiển màn hình cảm ứng: Trên bảng điều khiển của máy in, chạm vào nút **i** rồi chọn biểu tượng Network  (Mạng) để hiển thị địa chỉ IP hoặc tên máy chủ.

- b. Mở trình duyệt web, trong dòng địa chỉ, gõ chính xác địa chỉ IP hoặc tên máy chủ như được hiển thị trên bảng điều khiển của máy in. Bấm phím **Enter** trên bàn phím máy tính. EWS sẽ mở ra.

 <https://10.10.XXXXX/>

 **GHI CHÚ:** Nếu trình duyệt Web hiển thị thông báo cho biết việc truy cập vào trang web có thể không an toàn, hãy chọn tùy chọn để tiếp tục vào trang web. Việc truy cập trang web này sẽ không ảnh hưởng đến máy tính.

- Nhấp tab **Security** (Bảo mật).
- Mở menu **General Security** (Bảo mật Chung).
- Trong vùng có nhãn **Set the Local Administrator Password** (Đặt mật khẩu người quản trị cục bộ), nhập tên để liên kết với mật khẩu trong trường **Username** (Tên người dùng).
- Nhập mật khẩu vào trường **New Password** (Mật khẩu Mới), sau đó nhập lại mật khẩu này vào trường **Verify Password** (Xác nhận Mật khẩu).

 **GHI CHÚ:** Để thay đổi mật khẩu hiện tại, trước tiên bạn phải nhập mật khẩu hiện tại vào trường **Old Password** (Mật khẩu Cũ).

- Nhấp vào nút **Apply** (Áp dụng).

 **GHI CHÚ:** Ghi lại mật khẩu và để ở nơi an toàn. Không thể khôi phục mật khẩu quản trị viên. Nếu làm mất hoặc đã quên mật khẩu quản trị viên, hãy liên hệ với Bộ phận hỗ trợ của HP tại support.hp.com để được hỗ trợ cần thiết để đặt lại máy in hoàn toàn.



Một số tính năng trên bảng điều khiển máy in có thể được bảo mật để những người không được phép không thể sử dụng chúng. Khi một tính năng được bảo mật, máy in sẽ nhắc bạn đăng nhập trước khi bạn có thể sử dụng nó. Bạn cũng có thể đăng nhập mà không cần chờ nhắc bằng cách chọn **Sign In** (Đăng nhập) từ bảng điều khiển của máy in.

Thông thường, thông tin đăng nhập vào máy in giống với thông tin đăng nhập vào mạng. Tham khảo ý kiến của người quản trị mạng cho máy in này nếu bạn có câu hỏi về thông tin đăng nhập để sử dụng.

- Bảng điều khiển bàn phím:** Bấm nút Sign In  (Đăng nhập)

Bảng điều khiển màn hình cảm ứng: Từ Màn hình chính trên bảng điều khiển của máy in, chọn **Sign In** (Đăng nhập).

- Làm theo lời nhắc để nhập thông tin đăng nhập.

 **GHI CHÚ:** Để duy trì bảo mật cho máy in, hãy bấm hoặc chạm vào nút Sign Out  (Đăng xuất) khi sử dụng xong máy in.

Hỗ trợ mã hóa: Ổ cứng Bảo mật Hiệu suất Cao của HP

Ổ cứng này cung cấp tính năng mã hóa bằng phần cứng để bạn có thể lưu dữ liệu nhạy cảm một cách an toàn mà không ảnh hưởng tới hiệu suất của máy in. Ổ cứng này sử dụng Chuẩn mã hóa nâng cao (AES) mới nhất và có tính năng tiết kiệm thời gian linh hoạt và chức năng mạnh mẽ.

Sử dụng menu **Security** (Bảo mật) trong Máy chủ web nhúng của HP để cấu hình đĩa.

Khóa bộ định dạng

Bạn có thể gắn cáp bảo mật vào khe trên bộ định dạng. Khóa bộ định dạng ngăn không cho ai đó tháo các thành phần có giá trị ra khỏi bộ định dạng.

Các cài đặt bảo tồn năng lượng

Giới thiệu

- [In bằng EconoMode](#)
- [Đặt hẹn giờ nghỉ và lập cấu hình máy in để dùng nguồn điện 1 watt hoặc ít hơn](#)

In bằng EconoMode

Máy in này có tùy chọn EconoMode (Chế độ Tiết kiệm) dành cho việc in các bản tài liệu nháp. Sử dụng Chế độ Tiết kiệm có thể sử dụng ít bột mực hơn. Tuy nhiên, sử dụng Chế độ Tiết kiệm cũng có thể làm giảm chất lượng in.

HP không khuyến nghị việc sử dụng thường xuyên Chế độ tiết kiệm (EconoMode). Nếu Chế độ Tiết kiệm được sử dụng thường xuyên, nguồn bột mực có thể dùng được lâu hơn so với các bộ phận máy móc khác trong hộp mực in. Nếu chất lượng in bắt đầu giảm và không còn chấp nhận được, hãy cân nhắc thay thế hộp mực in.

 **GHI CHÚ:** Nếu tùy chọn này không sẵn có trong trình điều khiển in, bạn có thể thiết lập tùy chọn bằng cách sử dụng bảng điều khiển của máy in.

Cấu hình EconoMode (Chế độ tiết kiệm) từ trình điều khiển in

1. Từ chương trình phần mềm, chọn tùy chọn **Print** (In).
2. Chọn máy in, rồi bấm vào nút **Properties** (Thuộc tính) hoặc nút **Preferences** (Tùy chọn).
3. Nhấp vào tab **Paper/Quality** (Giấy/Chất lượng).
4. Bấm vào ô **EconoMode** (Chế độ tiết kiệm) để bật tính năng này, sau đó bấm **OK**.

Cấu hình EconoMode (Chế độ tiết kiệm) từ bảng điều khiển của máy in

1. Từ Màn hình chính trên bảng điều khiển của máy in, mở menu **Settings** (Cài đặt).
2. Mở các menu sau:
 - **Copy/Print** (Sao chép/In) hoặc **Print** (In)
 - **Default Print Options** (Tùy chọn in mặc định)
 - **Economode** (Chế độ tiết kiệm)
3. Chọn **On** (Bật) hoặc **Off** (Tắt) để bật hoặc tắt tính năng.

Đặt hẹn giờ nghỉ và lập cấu hình máy in để dùng nguồn điện 1 watt hoặc ít hơn

Cài đặt nghỉ ảnh hưởng đến lượng điện năng mà máy in sử dụng, thời gian hoạt động trở lại/ngủ, thời gian máy in chuyển sang chế độ nghỉ và thời gian để hoạt động trở lại sau chế độ nghỉ.

Để lập cấu hình máy in để dùng nguồn điện 1 watt hoặc ít hơn khi đang ở chế độ nghỉ, nhập thời gian cho cả hai cài đặt **Sleep after Inactivity** (Chế độ nghỉ sau khi không hoạt động) và **Auto Off after sleep** (Tự động tắt sau khi nghỉ).

1. Từ Màn hình chính trên bảng điều khiển của máy in, mở menu [Settings](#) (Cài đặt).
2. Mở các menu sau:
 - [General Settings](#) (Cài đặt chung)
 - [Energy Settings](#) (Cài đặt năng lượng)
 - [Sleep Settings](#) (Cài đặt nghỉ)
3. Chọn [Sleep after Inactivity](#) (Chế độ nghỉ sau khi không hoạt động) để xác định số phút mà máy in không hoạt động trước khi máy in chuyển sang chế độ nghỉ. Nhập khoảng thời gian thích hợp.

 **GHI CHÚ:** Thời gian mặc định cho chế độ nghỉ là 0 phút. Số không (0) cho biết rằng máy in sẽ chuyển sang chế độ nghỉ trong ít hơn 1 phút.

4. Chọn [Auto Off after sleep](#) (Tự động tắt sau khi nghỉ) để đặt máy in vào chế độ tiết kiệm điện nhiều hơn sau một khoảng thời gian nghỉ. Nhập khoảng thời gian thích hợp.

 **GHI CHÚ:** Theo mặc định, máy in sẽ hoạt động trở lại sau Tự động tắt do có một hoạt động bất kỳ ngoài USB hoặc Wi-Fi, nhưng bạn có thể thiết lập máy in chỉ hoạt động trở lại sau khi nút nguồn được nhấn.

5. Chọn [Done](#) (Xong) để lưu cài đặt.

HP Web Jetadmin

HP Web Jetadmin là công cụ dẫn đầu trong ngành, giành được giải thưởng cho việc quản lý hiệu quả hàng loạt các sản phẩm HP nối mạng, bao gồm máy in, máy in đa năng và thiết bị gửi kỹ thuật số. Giải pháp đơn nhất này cho phép bạn cài đặt, giám sát, bảo trì, xử lý sự cố và bảo mật từ xa cho môi trường in và xử lý hình ảnh của mình - cuối cùng là tăng năng suất của doanh nghiệp bằng cách giúp bạn tiết kiệm thời gian, kiểm soát chi phí và bảo vệ vốn đầu tư của bạn.

Các bản nâng cấp HP Web Jetadmin được đưa ra định kỳ để hỗ trợ cho các tính năng sản phẩm cụ thể. Hãy truy cập www.hp.com/go/webjetadmin để biết thêm thông tin.

Cập nhật phần mềm và chương trình cơ sở

HP thường xuyên cập nhật các tính năng có trong chương trình cơ sở của máy in. Để tận dụng các tính năng mới nhất, hãy cập nhật chương trình cơ sở của máy in. Tải xuống tệp cập nhật chương trình cơ sở gần đây nhất từ web:

Hãy truy cập www.hp.com/support/ljM607, www.hp.com/support/ljM608, or www.hp.com/support/ljM609. Nhấp vào **Drivers & Software (Trình điều khiển & Phần mềm)**.

6 Giải quyết sự cố

- [Hỗ trợ khách hàng](#)
- [Hệ thống trợ giúp bảng điều khiển](#)
- [Khôi phục cài đặt gốc](#)
- [Thông báo “Cartridge is low” \(Hộp mực in ở mức thấp\) hoặc “Cartridge is very low” \(Hộp mực in gần hết\) hiển thị trên bảng điều khiển của máy in](#)
- [Máy in không nhặt được giấy hoặc nạp giấy sai](#)
- [Xử lý kẹt giấy](#)
- [Cải thiện chất lượng in](#)
- [Bảng lỗi hình ảnh](#)
- [Giải quyết sự cố xảy ra với mạng có dây](#)
- [Giải quyết sự cố xảy ra với mạng không dây](#)

Để biết thêm thông tin:

Thông tin sau đây là chính xác tại thời điểm xuất bản tài liệu. Để biết thông tin hiện tại, xem www.hp.com/support/ljM607, www.hp.com/support/ljM608, or www.hp.com/support/ljM609.

Trợ giúp trọn gói của HP dành cho máy in bao gồm thông tin sau:

- Cài đặt và cấu hình
- Tìm hiểu và sử dụng
- Giải quyết sự cố
- Tải xuống các bản cập nhật phần mềm và chương trình cơ sở
- Tham gia các diễn đàn hỗ trợ
- Tìm thông tin về tuân thủ theo quy định và bảo hành

Hỗ trợ khách hàng

Nhận hỗ trợ qua điện thoại cho quốc gia/vùng của bạn	Bạn có thể xem các số điện thoại cho mỗi quốc gia/vùng lãnh thổ trên tờ rơi đi kèm trong hộp máy in hoặc xem tại support.hp.com .
Chuẩn bị sẵn sàng tên máy in, số sê-ri, ngày mua hàng và thông tin mô tả sự cố	
Được hỗ trợ Internet 24 giờ và tải xuống các tiện ích và trình điều khiển phần mềm	www.hp.com/support/ljM607 , www.hp.com/support/ljM608 , or www.hp.com/support/ljM609
Đặt mua thêm dịch vụ HP hoặc đặt hợp đồng bảo trì	www.hp.com/go/carepack
Đăng ký máy in	www.register.hp.com

Hệ thống trợ giúp bằng điều khiển

Máy in có hệ thống Trợ giúp cài sẵn giải thích cách sử dụng từng màn hình. Để mở hệ thống Trợ giúp, hãy chạm vào nút  Trợ giúp ở góc trên bên phải màn hình.

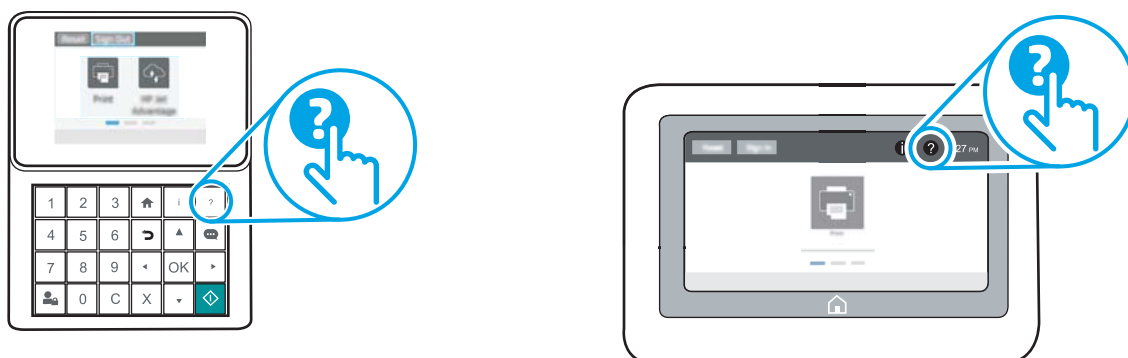

Đối với một số màn hình, phần Trợ giúp mở ra một menu chung để bạn có thể tìm kiếm các chủ đề cụ thể. Bạn có thể duyệt qua cấu trúc menu bằng cách chạm vào các nút trong menu.

Một số màn hình Trợ giúp có cả hình động sẽ cho bạn biết các quy trình cụ thể, chẳng hạn như gỡ giấy kẹt.

Nếu máy in báo lỗi hoặc đưa ra cảnh báo, hãy chạm vào nút  Trợ giúp để mở thông báo mô tả sự cố. Thông báo cũng chứa hướng dẫn giúp giải quyết sự cố.

Khôi phục cài đặt gốc

Giới thiệu

Dùng một trong các phương thức sau để khôi phục máy in về các cài đặt gốc từ nhà máy.

GHI CHÚ: Việc khôi phục cài đặt gốc sẽ thiết lập hầu hết các cài đặt của máy in về mặc định gốc của chúng. Tuy nhiên, có một số cài đặt không được thay đổi, ví dụ như ngôn ngữ, ngày tháng, thời gian và một số cài đặt cấu hình mạng.

Phương pháp một: Khôi phục cài đặt gốc từ bảng điều khiển của máy in

1. Từ Màn hình chính trên bảng điều khiển của máy in, mở menu **Settings** (Cài đặt).
2. Mở các menu sau:
 - **General (Tổng quan)**
 - **Reset Factory Settings (Xác lập lại cài đặt gốc)**

3. Chọn **Reset** (Xác lập lại).

Một thông báo xác nhận sẽ cho biết việc hoàn thành chức năng xác lập lại có thể gây ra thất thoát dữ liệu.

4. Chọn **Reset** (Xác lập lại) để hoàn thành quá trình.

GHI CHÚ: Máy in sẽ tự động khởi động lại sau khi hoàn thành thao tác xác lập lại.



Phương pháp hai: Khôi phục cài đặt gốc từ Máy chủ web nhúng của HP (chỉ dành cho các máy in kết nối mạng)

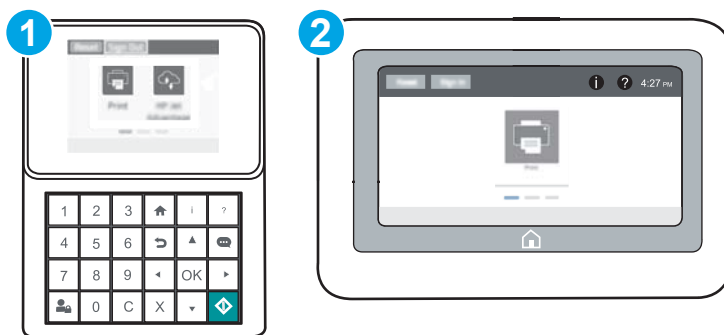

GHI CHÚ: Các bước khác nhau tùy theo loại bảng điều khiển.



1. Bảng điều khiển bàn phím
2. Bảng điều khiển màn hình cảm ứng

1. Mở Máy chủ Web Nhúng (EWS) của HP:

- a. **Bảng điều khiển bàn phím:** Trên bảng điều khiển máy in, bấm nút  và sử dụng các nút mũi tên để chọn menu Ethernet . Bấm nút **OK** để mở menu và hiển thị tên máy chủ hoặc địa chỉ IP.

Bảng điều khiển màn hình cảm ứng: Trên bảng điều khiển của máy in, chạm vào nút  rồi chọn biểu tượng Network  (Mạng) để hiển thị địa chỉ IP hoặc tên máy chủ.

- b. Mở trình duyệt web, trong dòng địa chỉ, gõ chính xác địa chỉ IP hoặc tên máy chủ như được hiển thị trên bảng điều khiển của máy in. Bấm phím **Enter** trên bàn phím máy tính. EWS sẽ mở ra.

 <https://10.10.XXXX/>

 **GHI CHÚ:** Nếu trình duyệt web hiển thị thông báo cho biết việc truy cập vào trang web có thể không an toàn, hãy chọn tùy chọn để tiếp tục vào trang web. Việc truy cập trang web này sẽ không ảnh hưởng đến máy tính.

2. Mở tab **General** (Chung).
3. Ở bên trái màn hình, nhấp **Reset Factory Settings** (Xác lập lại cài đặt gốc).
4. Bấm vào nút **Reset** (Xác lập lại).

 **GHI CHÚ:** Máy in sẽ tự động khởi động lại sau khi hoàn thành thao tác xác lập lại.

Thông báo “Cartridge is low” (Hộp mực in ở mức thấp) hoặc “Cartridge is very low” (Hộp mực in gần hết) hiển thị trên bảng điều khiển của máy in

Cartridge is low (Hộp mực in ở mức thấp): Máy in sẽ cho biết khi một hộp mực in còn ít. Lượng mực in còn lại thực tế có thể khác. Hãy xem xét chuẩn bị sẵn hộp mực thay thế để lắp vào khi chất lượng in không còn có thể chấp nhận được. Không cần thay thế hộp mực in ngay lúc này.

Tiếp tục in bằng hộp mực hiện thời cho tới khi việc phân phối lại bột mực không cho ra chất lượng in chấp nhận được. Để phân phối lại bột mực, tháo hộp mực in ra khỏi máy in và lắc nhẹ hộp mực qua lại theo trục ngang. Vui lòng đọc các hướng dẫn thay thế hộp mực để xem hình ảnh biểu diễn đồ họa. Lắp lại hộp mực in vào máy in và đóng nắp.

Cartridge is very low (Hộp mực in gần hết): Máy in sẽ cho biết khi một hộp mực in gần hết. Lượng mực in còn lại thực tế có thể khác. Hãy xem xét chuẩn bị sẵn hộp mực thay thế để lắp vào khi chất lượng in không còn có thể chấp nhận được. Không cần thay thế hộp mực in ngay bây giờ trừ khi chất lượng in không còn có thể chấp nhận được.

Khi hộp mực in HP **Very Low** (Gần hết), Bảo hành Bảo vệ đặc biệt của HP trên hộp mực in đó sẽ chấm dứt.

Thay đổi cài đặt “Very Low” (Gần hết)

Bạn có thể thay đổi cách máy in phản ứng khi mực in ở tình trạng Gần hết. Bạn không phải thiết lập lại các cài đặt này khi bạn cài đặt một hộp mực in mới.

1. Từ Màn hình chính trên bảng điều khiển của máy in, mở menu **Settings** (Cài đặt).
2. Mở các menu sau:
 - **Manage Supplies** (Quản lý nguồn cung cấp)
 - **Very Low Behavior** (Xử lý khi mực gần hết)
 - **Black Cartridge** (Hộp mực đen) hoặc **Color Cartridge** (Hộp mực màu)
3. Chọn một trong các tùy chọn sau:
 - Chọn tùy chọn **Stop** (Dừng) để đặt máy in dừng in khi hộp mực ở ngưỡng **Very Low** (Gần hết).
 - Chọn tùy chọn **Prompt to continue** (Nhắc để tiếp tục) để đặt máy in dừng in khi hộp mực tiến đến ngưỡng **Very Low** (Gần hết). Bạn có thể xác nhận lời nhắc hoặc thay thế hộp mực để tiếp tục in.
 - Chọn tùy chọn **Continue** (Tiếp tục) để đặt máy in cảnh báo bạn rằng hộp mực gần hết và tiếp tục in ngoài mức cài đặt **Very Low** (Gần hết) mà không cần tương tác. Điều này có thể dẫn tới chất lượng in không tốt.

Đặt hàng mực in

Đặt hàng mực in và giấy

www.hp.com/go/suresupply

Đặt hàng qua các nhà cung cấp dịch vụ hoặc hỗ trợ	Hãy liên hệ với nhà cung cấp dịch vụ hoặc hỗ trợ được HP ủy quyền.
Đặt hàng bằng Máy chủ Web Nhúng của HP (EWS)	Để truy cập, trong trình duyệt web được hỗ trợ trên máy tính của bạn, hãy nhập địa chỉ IP của máy in hoặc tên máy chủ trong trường địa chỉ/URL. EWS chứa liên kết tới trang web HP SureSupply, nơi cung cấp các tùy chọn mua hộp mực HP gốc.

Máy in không nhặt được giấy hoặc nạp giấy sai

Giới thiệu

Các giải pháp sau đây có thể giúp giải quyết sự cố nếu máy in không nạp giấy từ khay hoặc nạp nhiều giấy cùng một lúc. Một trong hai trường hợp này có thể gây kẹt giấy.

- [Máy in không nạp giấy](#)
- [Máy in nạp nhiều giấy](#)

Máy in không nạp giấy

Nếu máy in không nạp giấy từ khay, hãy thử các giải pháp sau.

1. Mở máy in và gỡ hết giấy bị kẹt ra. Kiểm tra xem có mảnh vụn giấy rách nào còn kẹt lại bên trong máy in không.
2. Nạp khay với giấy có kích thước chính xác cho lệnh in.
3. Hãy đảm bảo rằng loại và khổ giấy được cài chính xác trên bảng điều khiển của máy in.

4. Đảm bảo rằng các thanh dẫn giấy trong khay được điều chỉnh chính xác với khổ giấy. Điều chỉnh thanh dẫn theo dấu phù hợp trên khay. Mũi tên trên thanh dẫn khay phải đặt thẳng hàng với dấu đánh trên khay.

 **GHI CHÚ:** Không điều chỉnh các thanh dẫn giấy quá sát tập giấy. Điều chỉnh chúng theo các dấu trên khay.

Hình ảnh sau đây mô tả ví dụ về các dấu kích thước giấy trong các khay cho nhiều máy in khác nhau. Hầu hết máy in HP đều được đánh dấu tương tự như thế này.

Hình 6-1 Dấu kích thước cho Khay 1 hoặc khay đa năng

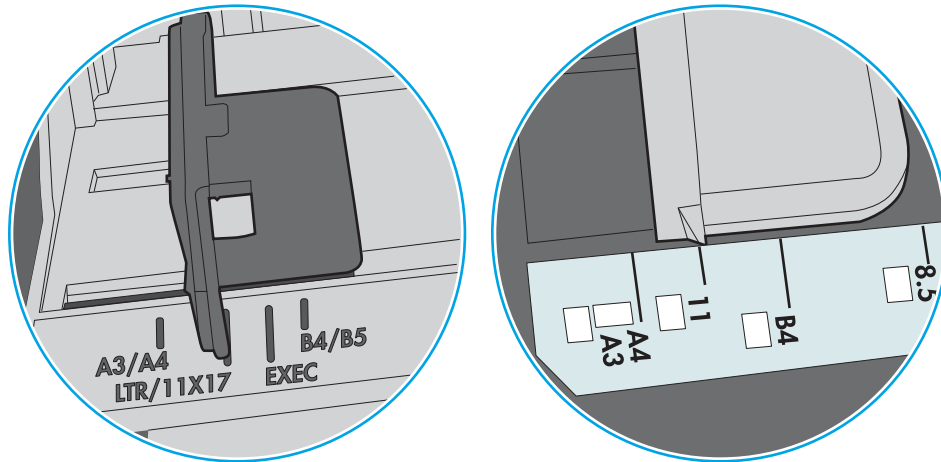

Hình 6-2 Dấu kích thước cho khay băng từ

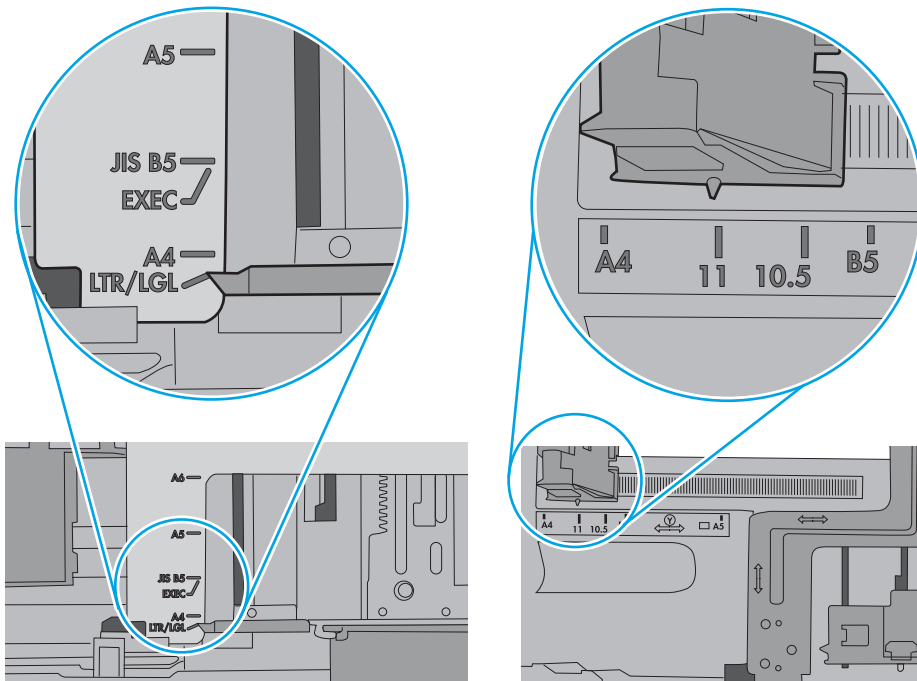

5. Xác minh độ ẩm trong phòng có nằm trong phạm vi thông số kỹ thuật dành cho máy in không và giấy có đang được lưu trong các gói bị đóng kín. Hầu hết ram giấy được bán trong bao gói cách ẩm để giữ cho giấy luôn khô.

Trong môi trường có độ ẩm cao, giấy nằm ở trên cùng của tập giấy trong khay có thể hấp thu độ ẩm và bề mặt giấy có thể bị nhăn nheo hoặc không đều. Nếu điều này xảy ra, hãy gỡ 5 đến 10 trang trên cùng của tập giấy ra.

Trong môi trường có độ ẩm thấp, thừa tĩnh điện có thể làm cho các trang giấy dính với nhau. Nếu điều này xảy ra, hãy gỡ giấy ra khỏi khay và uốn cong tập giấy bằng cách giữ hai đầu của tập giấy và uốn lên theo hình chữ U. Sau đó, xoay hai đầu xuống ngược hình chữ U. Tiếp theo, giữ mỗi đầu của tập giấy và lặp lại quá trình này. Quá trình này giúp tách giấy ra thành từng tờ riêng lẻ mà không cần đưa ra tĩnh điện. Làm phẳng tập giấy trên mặt bàn trước khi bỏ tập giấy vào khay lại.

Hình 6-3 Cách uốn cong tập giấy

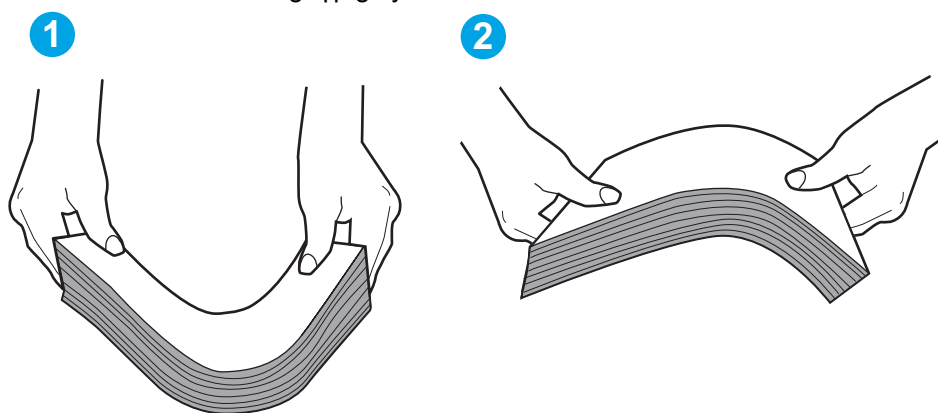

6. Kiểm tra bảng điều khiển máy in để xem máy có đang hiển thị lời nhắc nạp giấy theo cách thủ công hay không. Nạp giấy và tiếp tục.
7. Trục lăn trên khay có thể bị bụi bẩn. Lau sạch trục lăn bằng miếng vải không có xơ được làm ẩm bằng nước ấm. Sử dụng nước cất, nếu có.

⚠ THẬN TRỌNG: Không phun nước trực tiếp lên máy in. Thay vào đó, hãy phun nước trên vải hoặc nhúng miếng vải vào nước và vắt hết nước ra trước khi lau sạch trục lăn.

Hình ảnh sau đây mô tả ví dụ về vị trí trục lăn cho nhiều máy in khác nhau.

Hình 6-4 Vị trí trục lăn cho Khay 1 hoặc khay đa năng

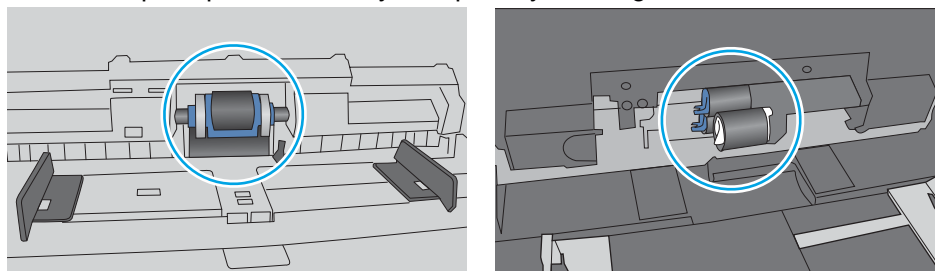

Máy in nạp nhiều giấy

Nếu máy in nạp nhiều giấy từ khay, hãy thử những giải pháp sau.

1. Lấy tập giấy ra khỏi khay và uốn cong tập giấy, xoay tập giấy 180 độ, rồi lật lại. *Không xòe giấy ra*. Đưa tập giấy vào lại khay.

 **GHI CHÚ:** Xòe giấy ra để đưa ra tĩnh điện. Thay vì xòe giấy ra, hãy uốn cong tập giấy bằng cách giữ hai đầu của tập giấy và uốn lên theo hình chữ U. Sau đó, xoay hai đầu xuống ngược hình chữ U. Tiếp theo, giữ mỗi đầu của tập giấy và lặp lại quá trình này. Quá trình này giúp tách giấy ra thành từng tờ riêng lẻ mà không cần đưa ra tĩnh điện. Làm phẳng tập giấy trên mặt bàn trước khi bỏ tập giấy vào khay lại.

Hình 6-5 Cách uốn cong tập giấy

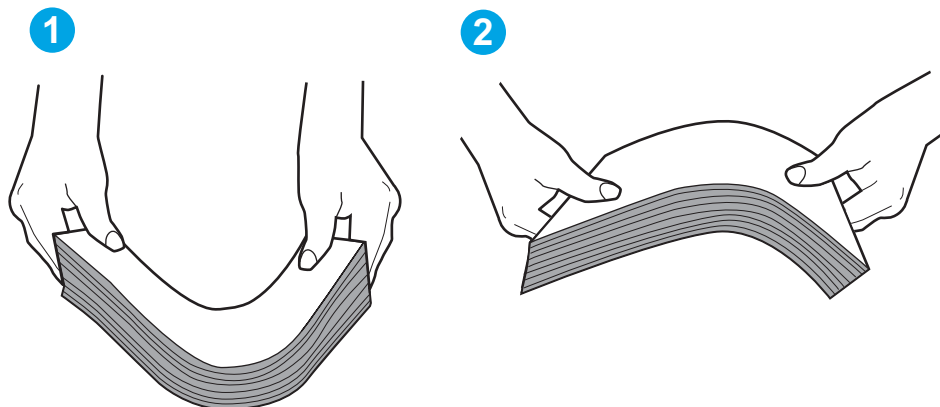

2. Chỉ sử dụng giấy đáp ứng các thông số kỹ thuật của HP cho máy in này.
3. Xác minh độ ẩm trong phòng có nằm trong phạm vi thông số kỹ thuật dành cho máy in không và giấy có đang được lưu trong các gói bị đóng kín. Hầu hết ram giấy được bán trong bao gói cách ẩm để giữ cho giấy luôn khô.

Trong môi trường có độ ẩm cao, giấy nằm ở trên cùng của tập giấy trong khay có thể hấp thu độ ẩm và bề mặt giấy có thể bị nhăn nheo hoặc không đều. Nếu điều này xảy ra, hãy gỡ 5 đến 10 trang trên cùng của tập giấy ra.

Trong môi trường có độ ẩm thấp, thừa tĩnh điện có thể làm cho các trang giấy dính với nhau. Nếu điều này xảy ra, hãy gỡ giấy ra khỏi khay và uốn cong tập giấy như được mô tả ở trên.

4. Sử dụng giấy không bị nhăn, bị gấp hoặc bị hỏng. Nếu cần, hãy sử dụng giấy từ gói giấy khác.

5. Đảm bảo khay không quá đầy bằng cách kiểm tra các dấu chiều cao tập giấy nằm bên trong khay. Nếu khay quá đầy, hãy lấy toàn bộ tập giấy ra khỏi khay, làm phẳng tập giấy, rồi đưa một số giấy vào lại khay.

Hình ảnh sau đây mô tả ví dụ về các dấu chiều cao tập giấy trong các khay cho nhiều máy in khác nhau. Hầu hết máy in HP đều được đánh dấu tương tự như thế này. Đồng thời kiểm tra để chắc rằng tất cả các trang giấy nằm ở dưới các vấu gần dấu chiều cao tập giấy. Các vấu này giúp giữ giấy ở đúng vị trí khi nó đi vào máy in.

Hình 6-6 Dấu chiều cao tập giấy

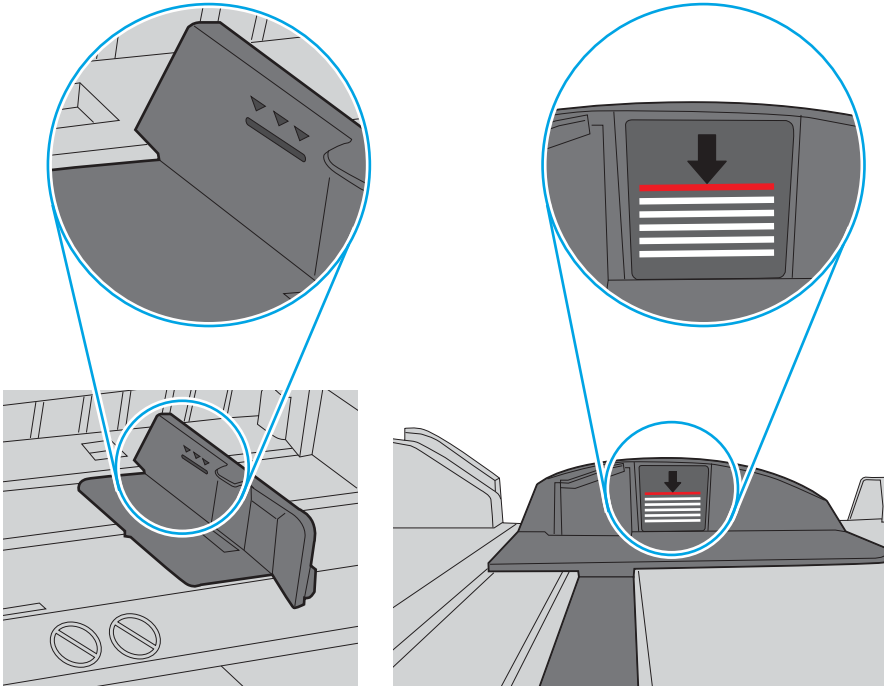

Hình 6-7 Vấu cho tập giấy

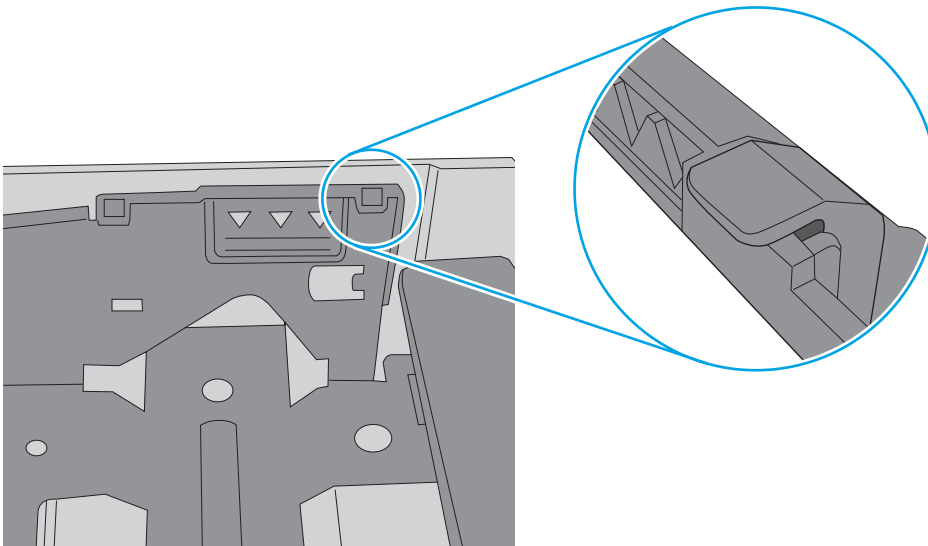

- Đảm bảo rằng các thanh dẫn giấy trong khay được điều chỉnh chính xác với khổ giấy. Điều chỉnh thanh dẫn theo dấu phù hợp trên khay. Mũi tên trên thanh dẫn khay phải đặt thẳng hàng với dấu đánh trên khay.

GHI CHÚ: Không điều chỉnh các thanh dẫn giấy quá sát tập giấy. Điều chỉnh chúng theo các dấu trên khay.

Hình ảnh sau đây mô tả ví dụ về các dấu kích thước giấy trong các khay cho nhiều máy in khác nhau. Hầu hết máy in HP đều được đánh dấu tương tự như thế này.

Hình 6-8 Dấu kích thước cho Khay 1 hoặc khay đa năng

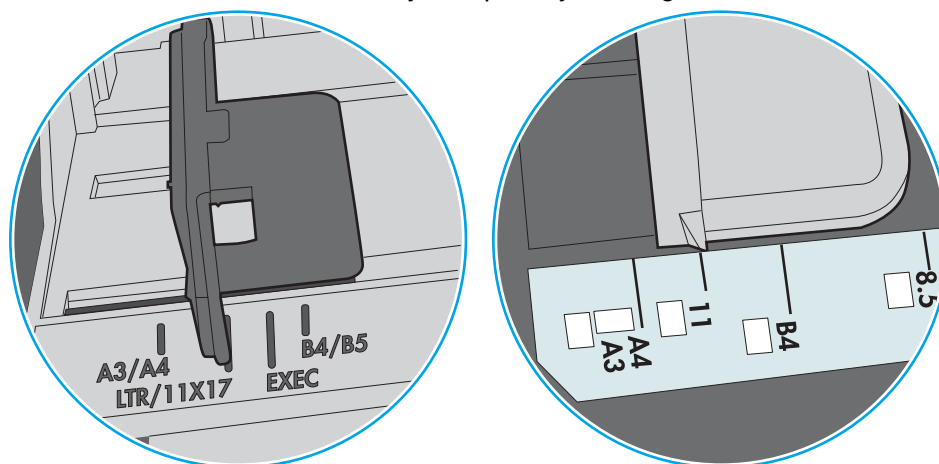

Hình 6-9 Dấu kích thước cho khay băng từ

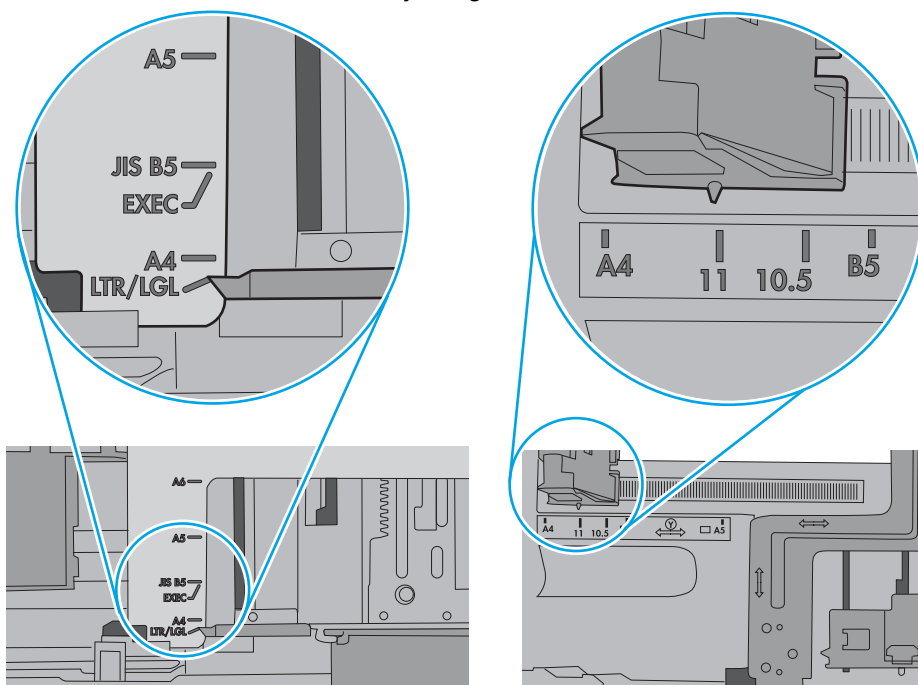

- Hãy đảm bảo môi trường in có các thông số kỹ thuật được khuyến nghị.

Xử lý kẹt giấy

Giới thiệu

Thông tin sau đây bao gồm các hướng dẫn về cách gỡ giấy kẹt khỏi máy in.

- [Vị trí giấy kẹt](#)
- [Tự động điều hướng để tháo giấy kẹt](#)
- [Bạn gặp phải tình trạng kẹt giấy thường xuyên hoặc tái diễn?](#)
- [Xử lý giấy kẹt trong khay 1](#)
- [Gỡ giấy kẹt trong các khay 2, 3, 4 hoặc 5](#)
- [Gỡ giấy kẹt trong khay tiếp giấy dung lượng lớn 2.100 tờ](#)
- [Xử lý kẹt giấy trong cửa phía sau và khu vực cuộn sấy](#)
- [Gỡ bỏ giấy kẹt ở ngăn giấy ra](#)
- [Gỡ giấy bị kẹt trong bộ in hai mặt](#)
- [Gỡ giấy bị kẹt trong khay nạp phong bì](#)
- [Gỡ giấy bị kẹt trong phụ kiện Hộp dập ghim HP](#)
- [Gỡ giấy bị dập ghim](#)

Vị trí giấy kẹt

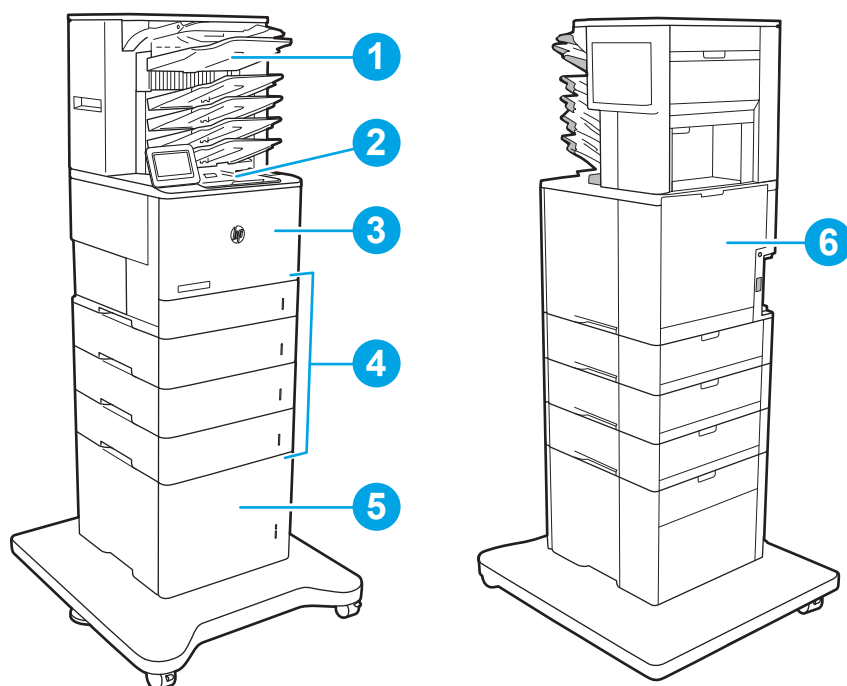

1	Hộp dập ghim HP
2	Ngăn giấy đầu ra
3	Khay 1
4	Khay 2-5
5	Khay nạp HCl 2.100 tờ
6	Khay in hai mặt và cuộn sấy
	Khay nạp phong bì (không hiển thị)

Tự động điều hướng để tháo giấy kẹt

Tính năng tự động điều hướng hỗ trợ bạn tháo giấy kẹt bằng cách cung cấp các hướng dẫn từng bước trên bảng điều khiển. Khi hoàn tất một bước, máy in sẽ hiển thị các hướng dẫn cho bước tiếp theo, cho đến khi bạn thực hiện xong tất cả các bước trong quy trình.

Bạn gặp phải tình trạng kẹt giấy thường xuyên hoặc tái diễn?

Để giảm số lần kẹt giấy, hãy thử các giải pháp sau.

 **GHI CHÚ:** Để xem video giới thiệu cách nạp giấy giúp giảm số lượng giấy bị kẹt, nhấp vào [đây](#).

1. Chỉ sử dụng giấy đáp ứng các thông số kỹ thuật của HP cho máy in này.
2. Sử dụng giấy không bị nhăn, bị gấp hoặc bị hỏng. Nếu cần, hãy sử dụng giấy từ gói giấy khác.
3. Sử dụng giấy chưa được in hoặc sao chép trước đó.

4. Đảm bảo rằng khay không bị nạp quá nhiều giấy. Nếu khay quá đầy, hãy lấy toàn bộ tập giấy ra khỏi khay, làm phẳng tập giấy, rồi đưa một số giấy vào lại khay.
5. Đảm bảo rằng các thanh dẫn giấy trong khay được điều chỉnh chính xác với khổ giấy. Điều chỉnh các thanh dẫn để chúng hơi chạm vào tập giấy mà không làm cong giấy.
6. Đảm bảo rằng khay được lắp hoàn toàn vào máy in.
7. Nếu bạn đang in trên giấy nặng, được dập nổi, hoặc được đục lỗ, hãy sử dụng tính năng nạp giấy thủ công và nạp từng tờ một.
8. Mở menu **Trays** (Khay) trên bảng điều khiển của máy in. Kiểm tra và đảm bảo rằng khay được cấu hình chính xác cho loại và kích cỡ giấy.
9. Hãy đảm bảo môi trường in có các thông số kỹ thuật được khuyến nghị.

Xử lý giấy kẹt trong Khay 1

Thông tin sau đây mô tả cách xử lý giấy kẹt trong Khay 1. Khi giấy bị kẹt, bảng điều khiển hiển thị thông báo sau và một hình động để hỗ trợ xử lý giấy kẹt.

- **13.A1.XX Jam in Tray 1 (13.A1.XX Kẹt giấy trong Khay 1)**

1. Nếu nhìn thấy giấy bị kẹt trong Khay 1, hãy gỡ giấy bị kẹt bằng cách nhẹ nhàng kéo giấy thẳng ra.

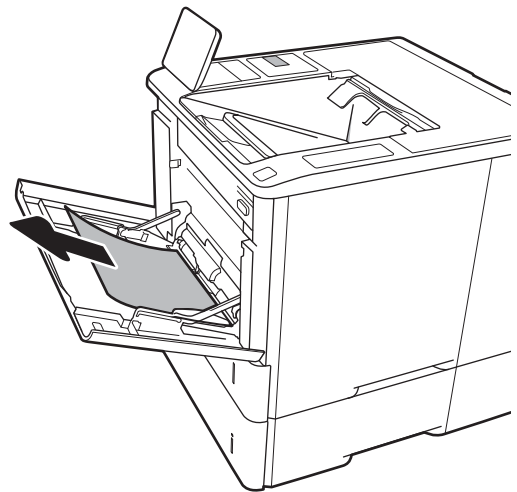

2. Đóng Khay 1.

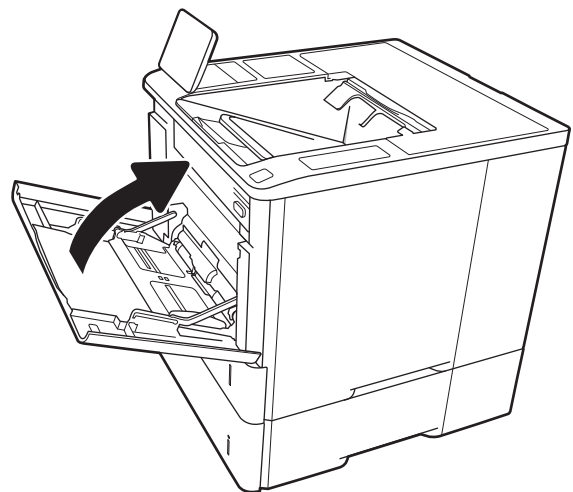

3. Kéo Khay 2 ra khỏi máy in.

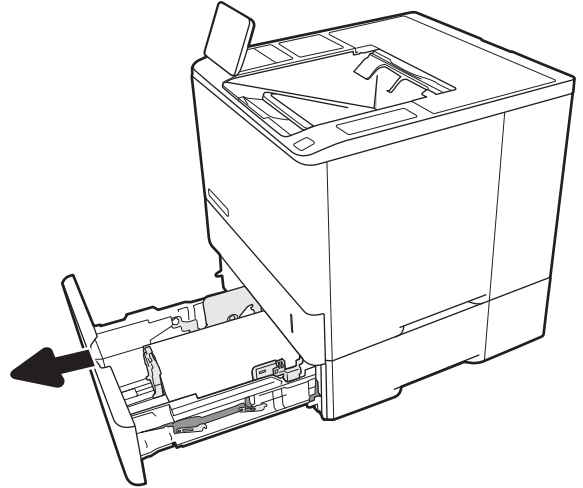

4. Hạ thấp tấm tháo giấy kẹt trong khe mở Khay 2.

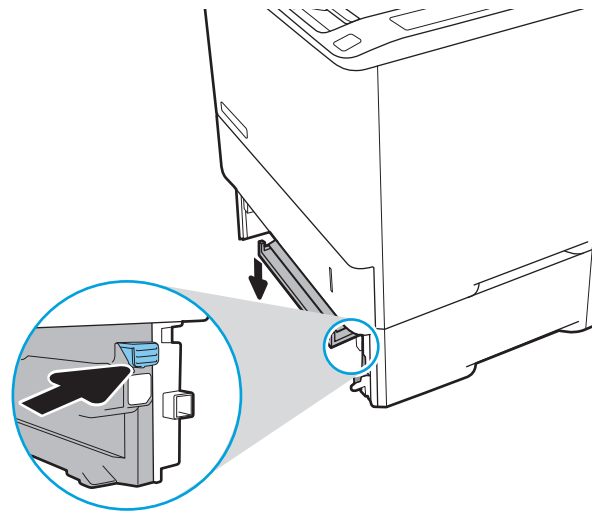

5. Kéo hết giấy bị kẹt thẳng ra ngoài.

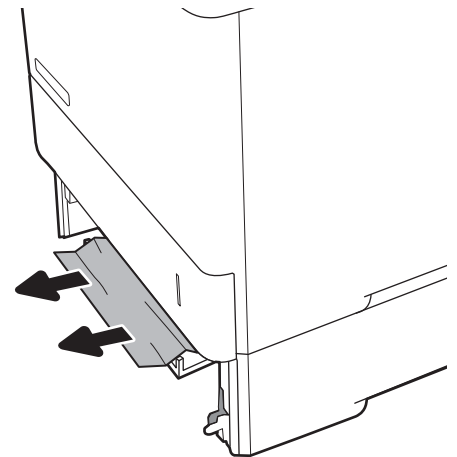

6. Nâng tấm tháo giấy kẹt vào lại vị trí.

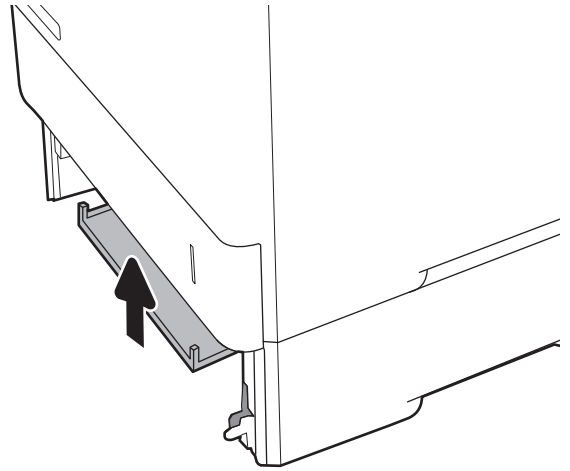

7. Lắp Khay 2 vào máy in.

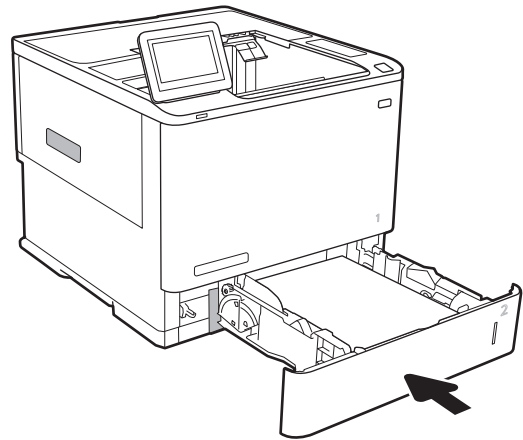

Gỡ giấy kẹt trong các khay 2, 3, 4 hoặc 5

Thông tin sau đây mô tả cách xử lý giấy kẹt trong khay 2, 3, 4 hoặc 5. Khi giấy bị kẹt, bảng điều khiển hiển thị một trong các thông báo sau và một hình động để hỗ trợ xử lý giấy kẹt.

- 13.A2.XX Jam in Tray 2 (13.A2.XX Kẹt giấy trong khay 2)
- 13.A3.XX Jam in Tray 3 (13.A3.XX Kẹt giấy trong khay 3)
- 13.A4.XX Jam in Tray 4 (13.A4.XX Kẹt giấy trong khay 4)
- 13.A5.XX Jam in Tray 5 (13.A5.XX Kẹt giấy trong khay 5)

 **GHI CHÚ:** Quy trình sau đây hiển thị khay 2. Phương pháp để xử lý kẹt giấy trong khay 3, 4 và 5 tương tự.

1. Kéo và nhấc khay lên nhẹ nhàng để kéo hết khay ra khỏi máy in.

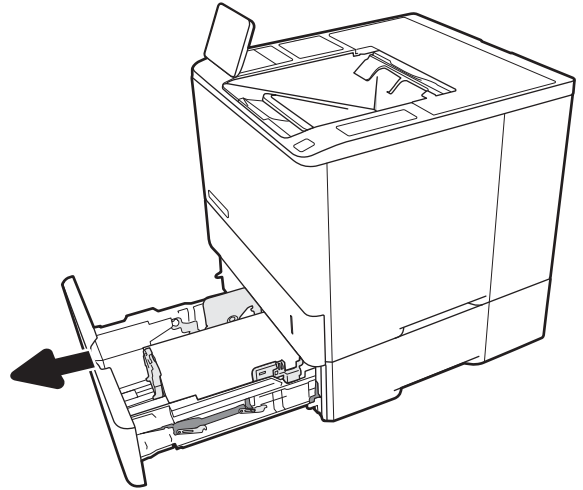

2. Gỡ giấy bị kẹt hoặc giấy bị hỏng.

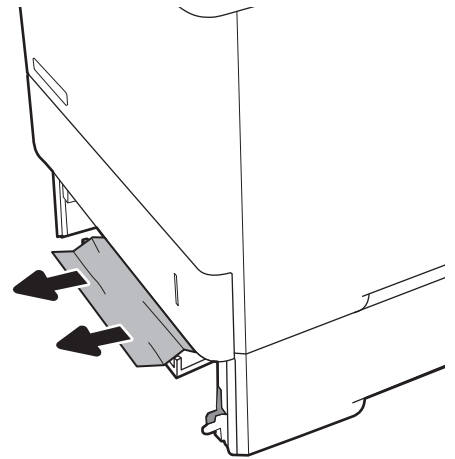

3. Lắp lại và đóng khay.

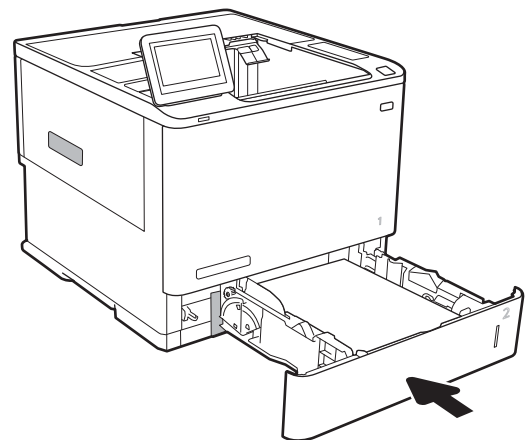

4. Mở cửa sau.

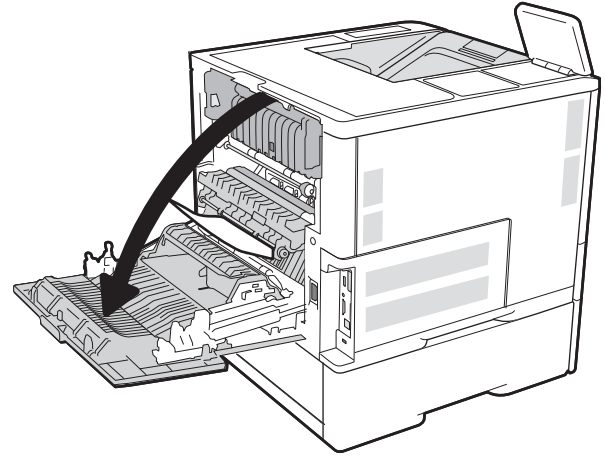

5. Lấy hết giấy bị kẹt ra.

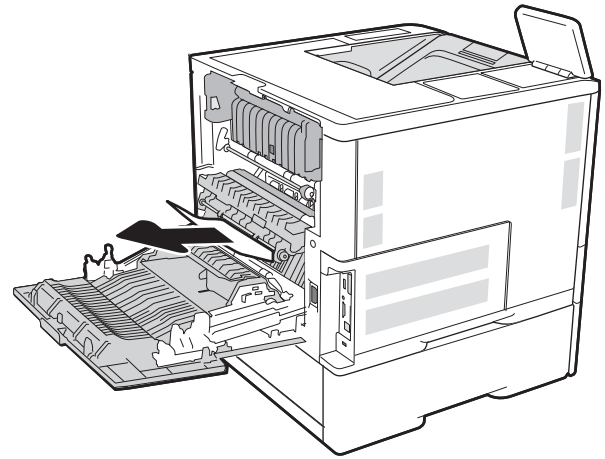

6. Tháo cuộn sấy bằng nắm các chốt hai mặt và kéo cuộn sấy thẳng ra khỏi máy in.



CHÚ Ý: Cuộn sấy có thể nóng trong khi đang sử dụng máy in. Hãy chờ cho cuộn sấy nguội trước khi xử lý cuộn sấy.

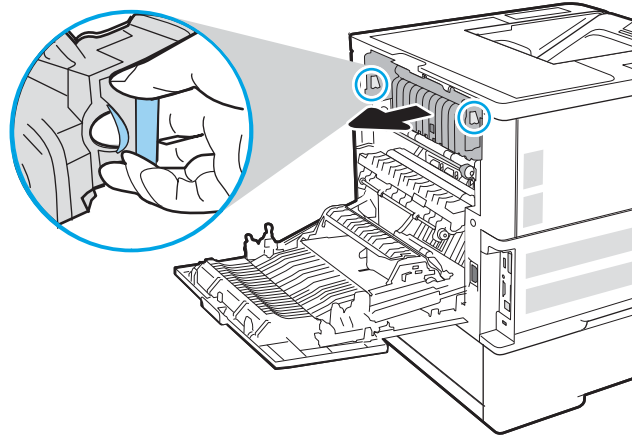

7. Lấy hết giấy bị kẹt ra khỏi lỗ mở cuộn sấy.

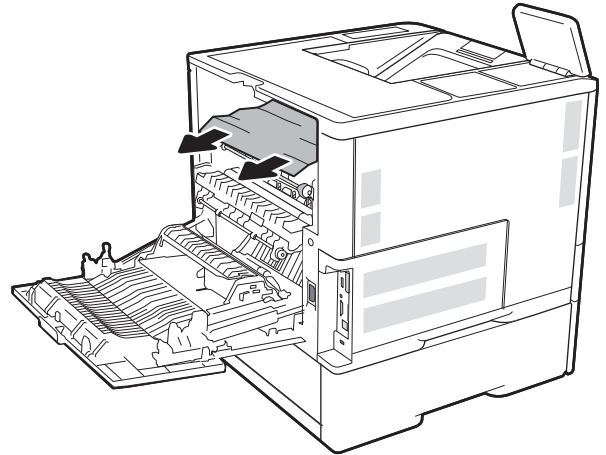

8. Lắp lại cuộn sấy.

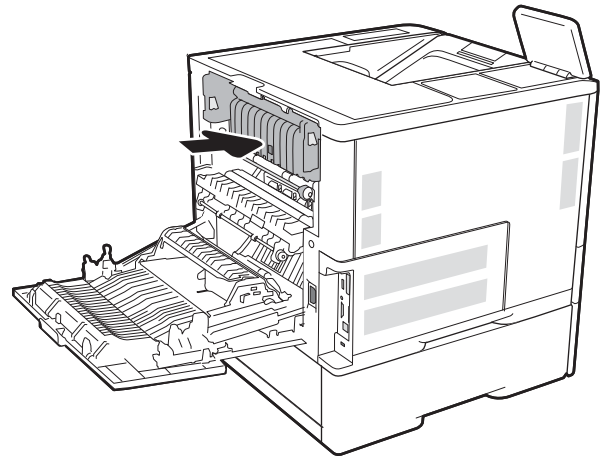

9. Đóng cửa sau lại

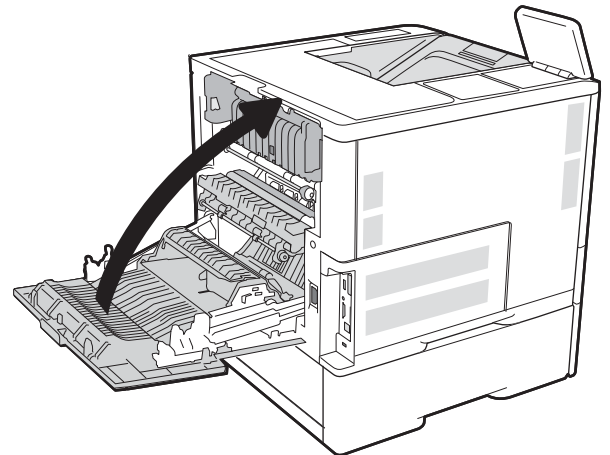

Gỡ giấy kẹt trong khay tiếp giấy dung lượng lớn 2.100 tờ

Thông tin sau đây mô tả cách xử lý kẹt giấy trong khay tiếp giấy dung lượng lớn 2.100 tờ. Khi giấy bị kẹt, bảng điều khiển hiển thị một trong các thông báo sau và một hình động để hỗ trợ xử lý giấy kẹt.

- **13.AY.XX Jam in Tray Y (13.AY.XX Kẹt giấy trong Khay Y)**, trong đó Y là số khay được gán cho HCI
- **13.FF.EE Door Open Jam (13.FF.EE Mở cửa kẹt giấy)**

1. Mở khay tiếp giấy dung lượng lớn 2.100 tờ.

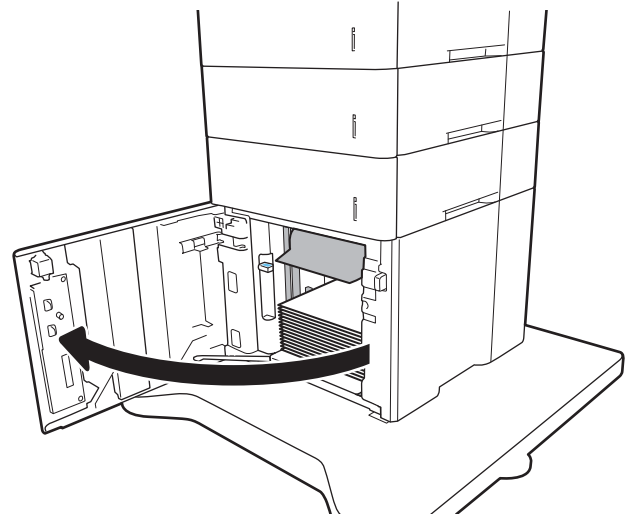

2. Tháo và vứt bỏ bất kỳ tờ giấy bị hỏng nào.

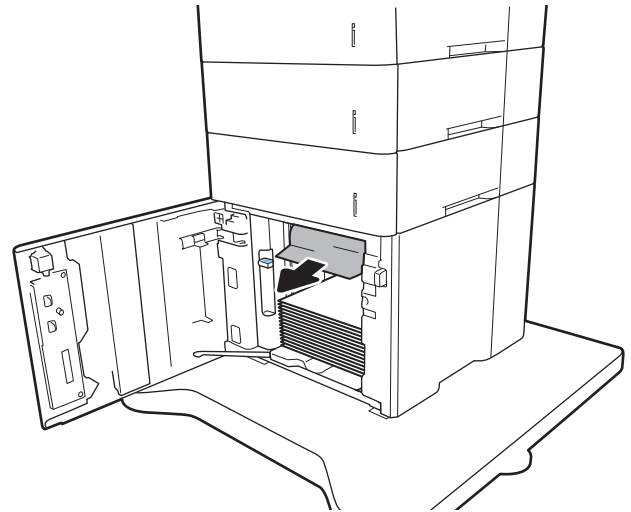

3. Lấy hết giấy khỏi khay.

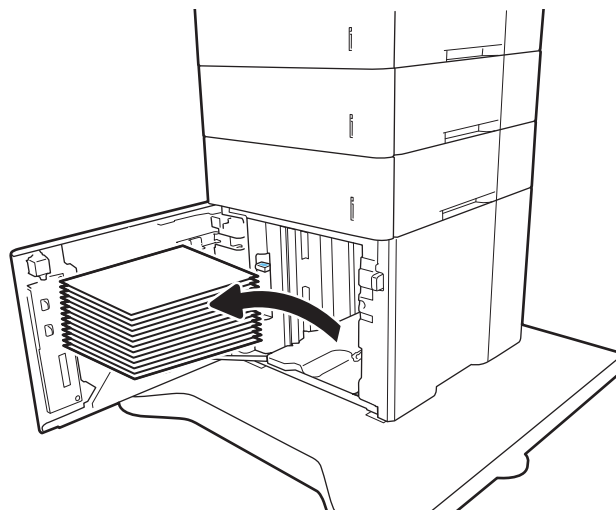

4. Nếu giấy bị kẹt bên trong khu vực nạp giấy, kéo giấy xuống để lấy ra.

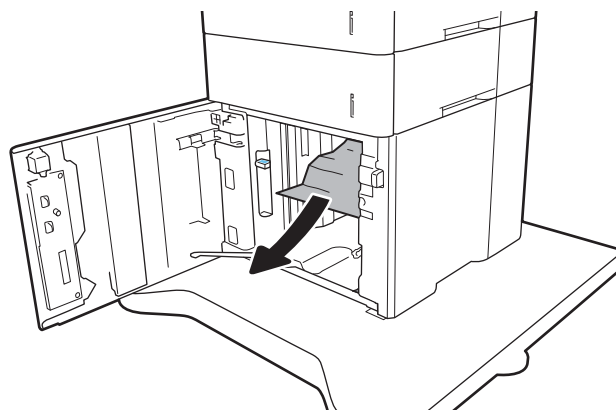

5. Nạp toàn bộ ram giấy vào HCI. Khay chứa được 2.100 tờ giấy.

GHI CHÚ: Để có kết quả tốt nhất, nạp toàn bộ ram giấy. Không chia các ram giấy thành nhiều phần nhỏ.

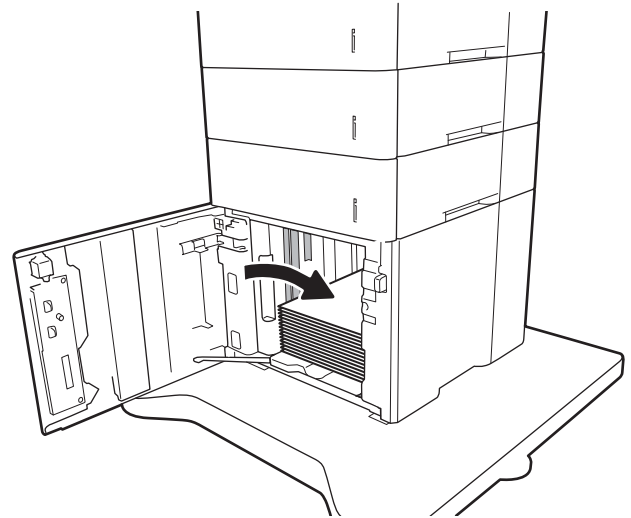

6. Đóng nắp HCI.

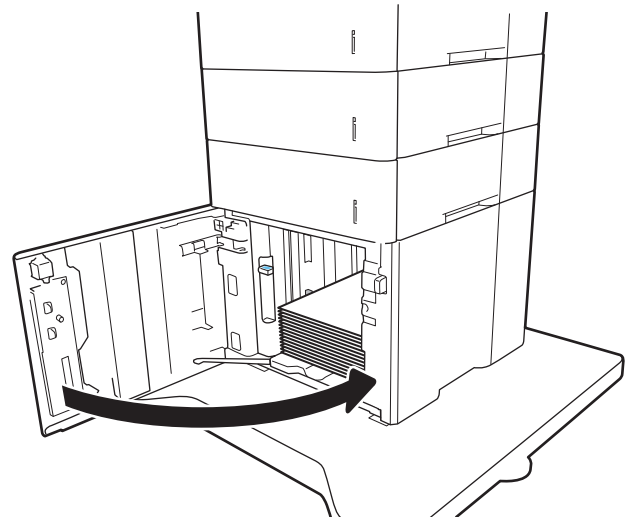

Xử lý kẹt giấy trong cửa phía sau và khu vực cuộn sấy

Sử dụng quy trình sau đây để gỡ bỏ giấy kẹt trong cửa phía sau và khu vực cuộn sấy. Khi giấy bị kẹt, bảng điều khiển hiển thị một trong các thông báo sau và một hình động để hỗ trợ xử lý giấy kẹt.

- 13.B2.XX Jam in <cover or door> (13.B2.XX Kẹt giấy trong <nắp hoặc cửa>)
- 13.B9.XX Jam in Fuser (13.B9.XX Kẹt giấy trong Cuộn sấy)

⚠ THẬN TRỌNG: Cuộn sấy có thể nóng trong khi đang sử dụng máy in. Hãy chờ cho cuộn sấy nguội trước khi xử lý kẹt giấy.

1. Mở cửa sau.

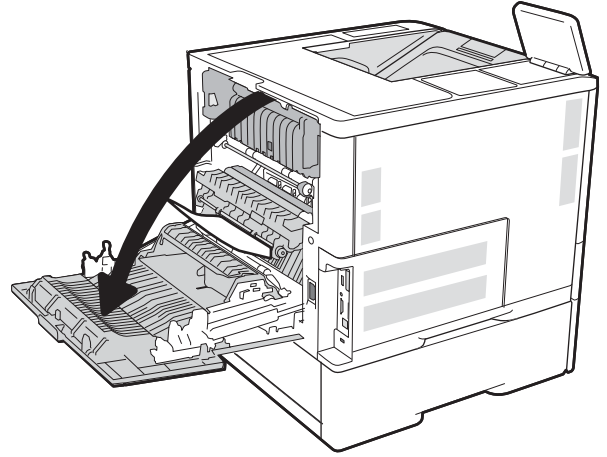

2. Lấy hết giấy bị kẹt ra.

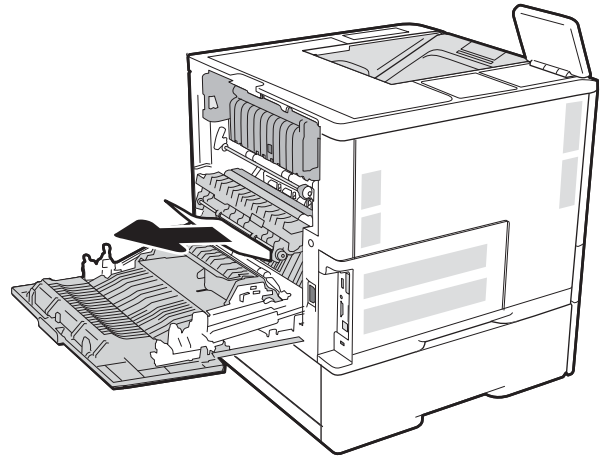

3. Tháo cuộn sấy bằng nắm các chốt hai mặt và kéo cuộn sấy thẳng ra khỏi máy in.



CHÚ Ý: Cuộn sấy có thể nóng trong khi đang sử dụng máy in. Hãy chờ cho cuộn sấy nguội trước khi xử lý cuộn sấy.

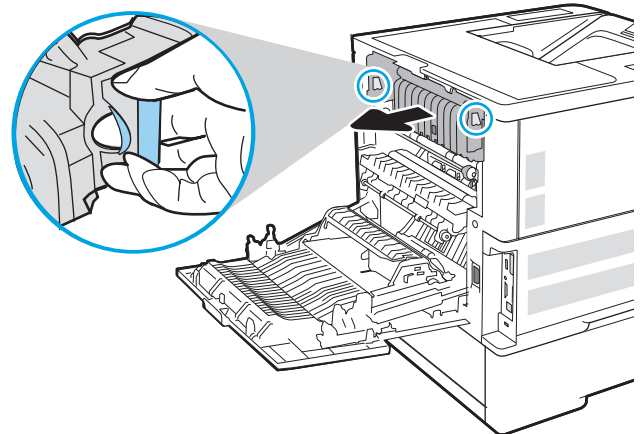

4. Lấy hết giấy bị kẹt ra khỏi lỗ mở cuộn sấy.

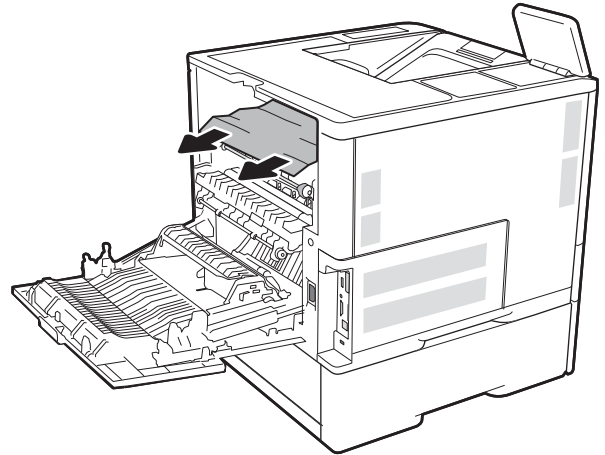

5. Lắp lại cuộn sấy.

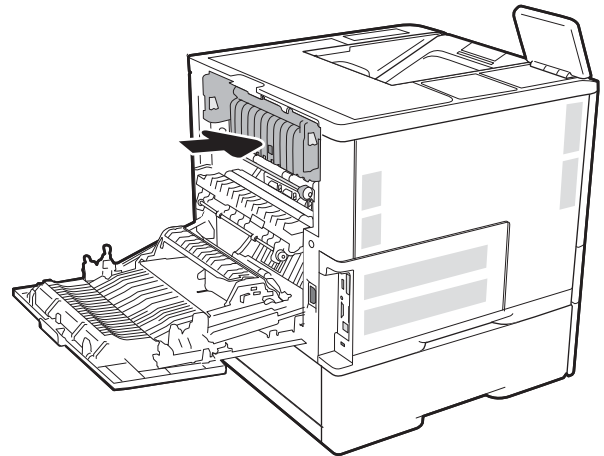

6. Đóng cửa sau lại

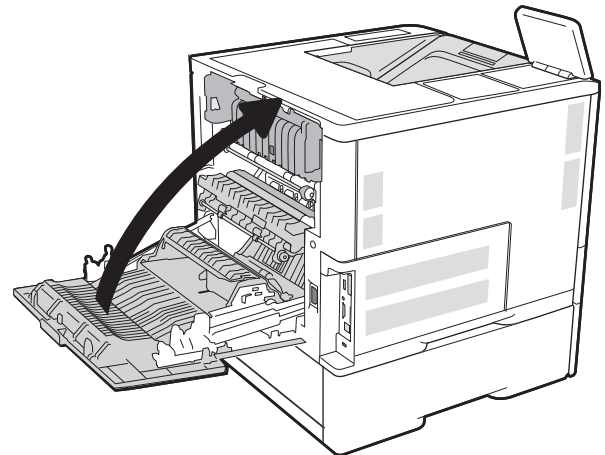

Gỡ bỏ giấy kẹt ở ngăn giấy ra

Thông tin sau đây mô tả cách xử lý giấy kẹt trong ngăn giấy đầu ra. Khi giấy bị kẹt, bảng điều khiển hiển thị thông báo sau và một hình động để hỗ trợ xử lý giấy kẹt.

- **13.E1.XX Jam at Standard Output Bin (13.E1.XX Kẹt giấy ở Ngăn giấy đầu ra tiêu chuẩn)**

1. Nếu nhìn thấy giấy trong ngăn giấy ra, nắm lấy cạnh trên và tháo nó ra.

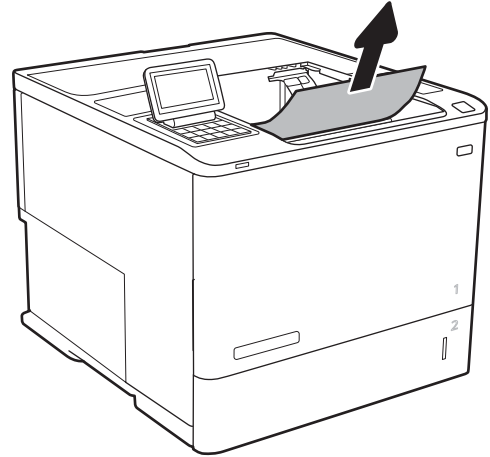

Gỡ giấy bị kẹt trong bộ in hai mặt

Sử dụng quy trình sau đây để kiểm tra giấy tại tất cả vị trí có thể bị kẹt ở trong bộ in hai mặt tự động. Khi bị kẹt giấy, bảng điều khiển hiển thị một hình động để hỗ trợ gỡ giấy kẹt.

- **13.CX.XX Jam in Duplexer (13.CX.XX Kẹt giấy trong Bộ in hai mặt)**
- **13.DX.XX Jam in Duplexer (13.DX.XX Kẹt giấy trong Bộ in hai mặt)**
- **13.B2.XX Jam in <cover or door> (13.B2.XX Kẹt giấy trong <nắp hoặc cửa>)**

1. Mở cửa sau.

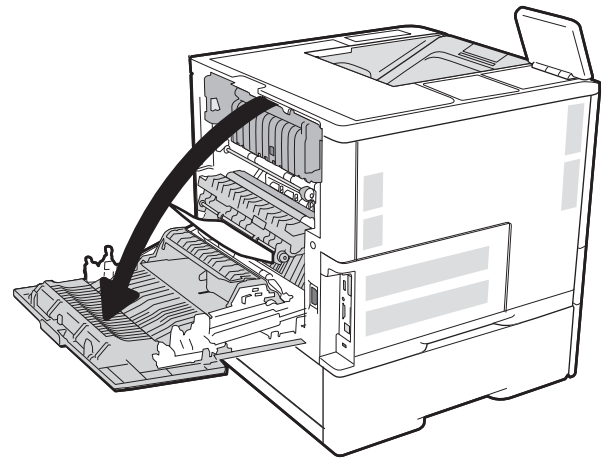

2. Lấy hết giấy bị kẹt ra.

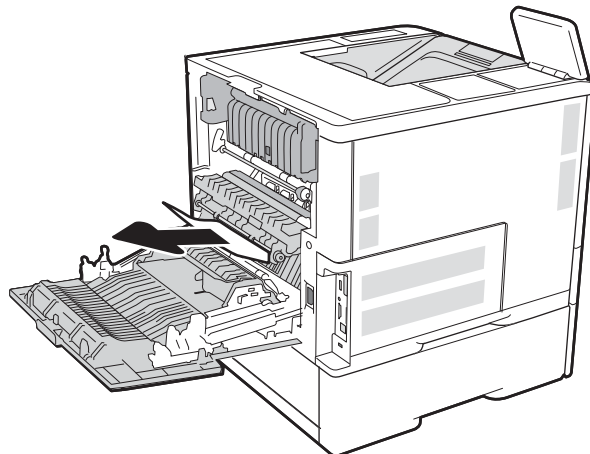

3. Đóng cửa sau lại

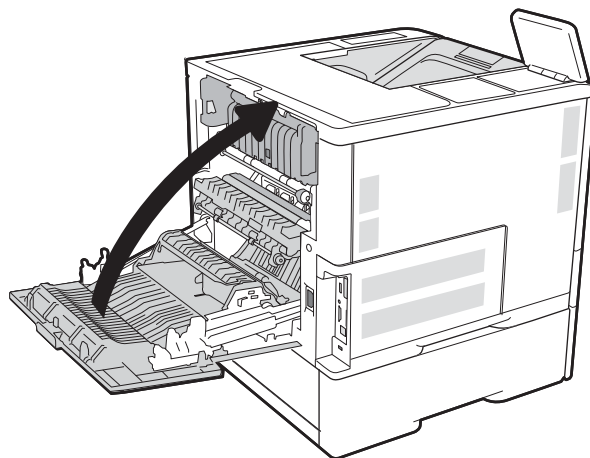

Gỡ giấy bị kẹt trong khay nạp phong bì

Sử dụng quy trình sau đây để gỡ bỏ kẹt giấy trong khay nạp phong bì. Khi giấy bị kẹt, bảng điều khiển hiển thị một trong các thông báo sau và một hình động để hỗ trợ xử lý giấy kẹt.

- 13.A3.XX Jam in Tray 3 (13.A3.XX Kẹt giấy trong Khay 3)
- 13.A4.XX Jam in Tray 4 (13.A4.XX Kẹt giấy trong Khay 4)

1. Kéo và nhấc khay lên nhẹ nhàng để kéo hết khay ra khỏi máy in.

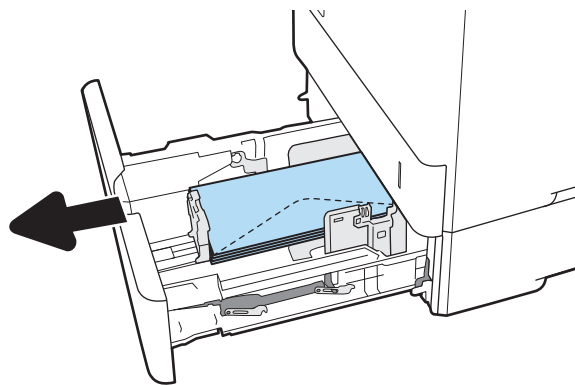

2. Lấy hết phong bì bị kẹt hoặc bị hư ra khỏi khay.

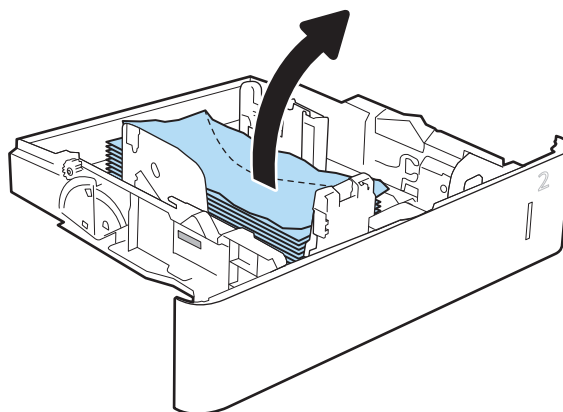

3. Gỡ toàn bộ phong bì ra khỏi các trục nạp bên trong máy in.

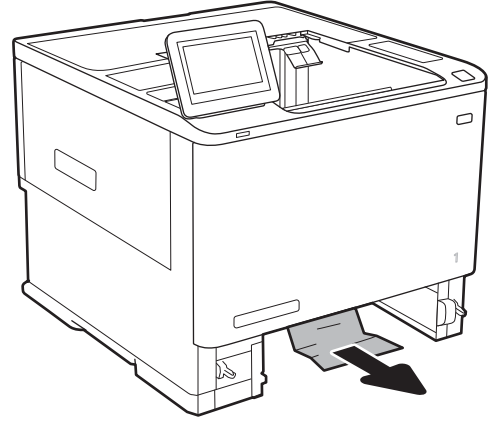

4. Lắp lại và đóng khay.

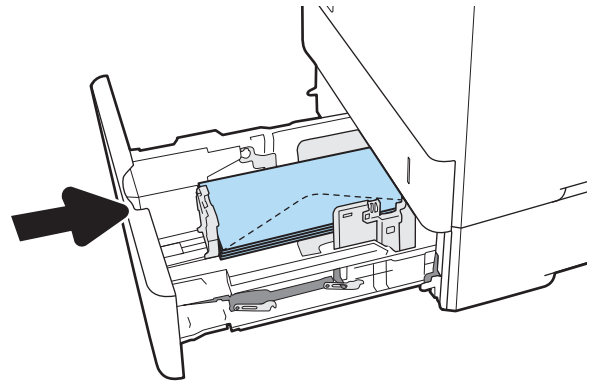

Gỡ giấy bị kẹt trong phụ kiện Hộp dập ghim HP

Thông tin sau đây mô tả cách xử lý giấy kẹt trong Hộp dập ghim HP. Khi bị kẹt giấy, bảng điều khiển hiển thị một hình động để hỗ trợ gỡ giấy kẹt.

- 13.E1.XX Jam at Standard Output Bin (13.E1.XX Kẹt giấy ở Ngăn giấy đầu ra tiêu chuẩn)
13.70.XX MBM Jam (13.70.XX Kẹt MBM)

1. Lấy hết giấy bị kẹt ra khỏi ngăn giấy đầu ra của Hộp dập ghim HP.

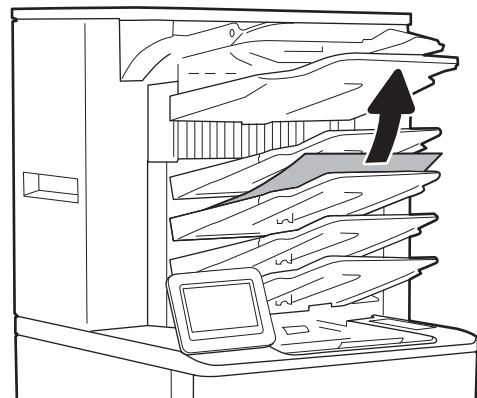

2. Mở cửa tháo kẹt giấy ở mặt sau của bộ dập ghim/bộ xếp giấy. Nếu giấy bị kẹt bên trong cửa tháo kẹt giấy, kéo thẳng giấy bị kẹt ra để gỡ bỏ.

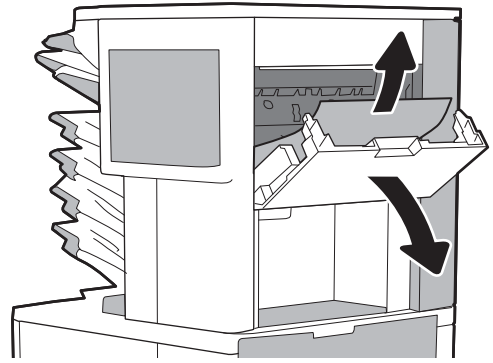

3. Đóng cửa tháo kẹt giấy của Hộp dập ghim HP.

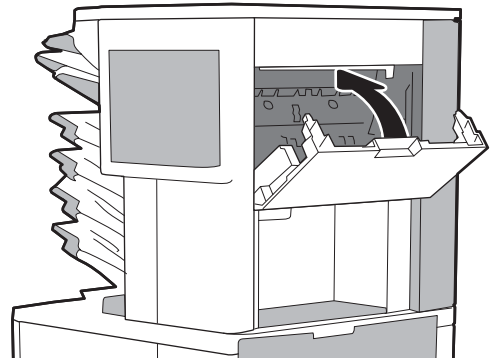

Gỡ giấy bị dập ghim

Thông tin sau đây mô tả cách xử lý giấy bị dập ghim trong Hộp dập ghim HP. Khi bị kẹt giấy, bảng điều khiển hiển thị một hình động để hỗ trợ gỡ giấy kẹt.

- 13.8X.XX – Stapler/Stacker Jam (13.8X.XX – Kẹt trong Bộ dập ghim/Bộ xếp giấy)

1. Mở cửa bộ dập sách.

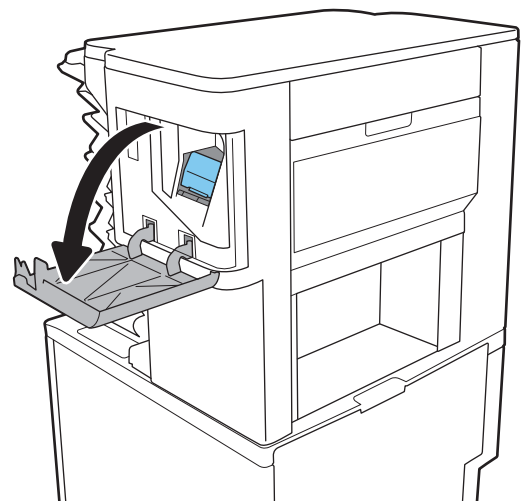

2. Kéo tay cầm được đánh màu trên hộp dập ghim và kéo hộp dập ghim thẳng ra ngoài.

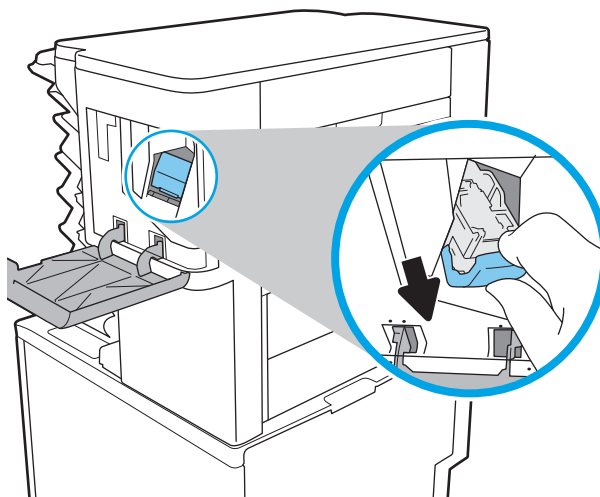

3. Nhấc cần nhỏ ở mặt sau hộp dập ghim lên.

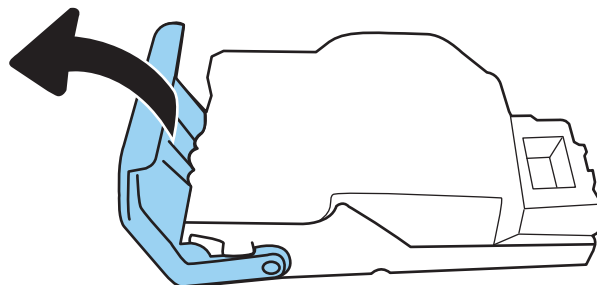

4. Gỡ bỏ ghim dập bị kẹt.
5. Đóng cần ở mặt sau hộp dập ghim. Đảm bảo rằng nó khớp vào đúng vị trí.

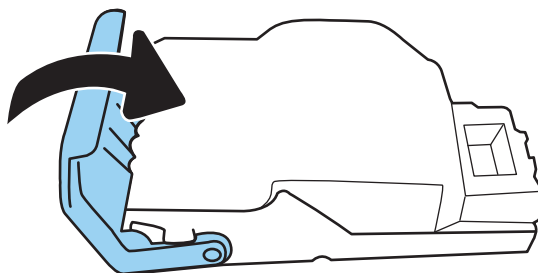

6. Lắp hộp dập ghim vào bộ dập ghim và ấn tay cầm được đánh màu cho đến khi nó khớp vào đúng vị trí.

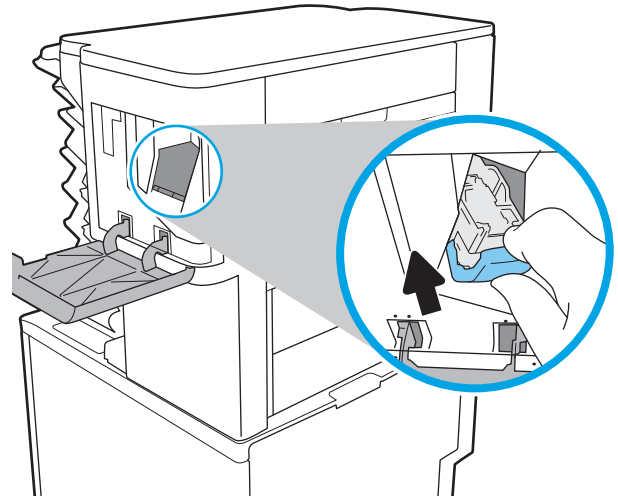

7. Đóng cửa bộ dập sách.

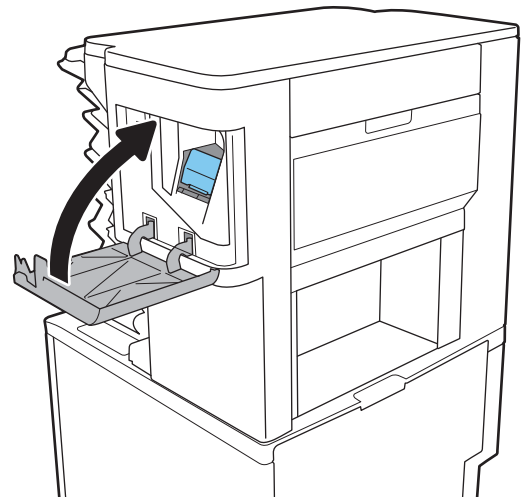

Cải thiện chất lượng in

Giới thiệu

- [In từ một chương trình phần mềm khác](#)
- [Kiểm tra cài đặt loại giấy cho lệnh in](#)
- [Kiểm tra tình trạng hộp mực in](#)
- [In một trang lau dọn](#)
- [Kiểm tra hộp mực in bằng mắt thường](#)
- [Kiểm tra môi trường in và giấy](#)
- [Thử trình điều khiển in khác](#)
- [Kiểm tra thông số cài đặt EconoMode \(Chế độ tiết kiệm\)](#)
- [Điều chỉnh mật độ in](#)

Nếu máy in đang có vấn đề về chất lượng in, hãy thử các giải pháp sau theo thứ tự được thể hiện để giải quyết vấn đề.

In từ một chương trình phần mềm khác

Hãy thử in từ một chương trình phần mềm khác. Nếu trang được in đúng có nghĩa là có vấn đề với chương trình phần mềm bạn sử dụng để in.

Kiểm tra cài đặt loại giấy cho lệnh in

Kiểm tra cài đặt loại giấy khi in từ một chương trình phần mềm và các trang đã in có các vết bẩn, in mờ hoặc đậm, giấy bị quăn, lốm đốm bột mực, bột mực không bám dính, hoặc một số vùng nhỏ không có bột mực.

Kiểm tra cài đặt loại giấy (Windows)

1. Từ chương trình phần mềm, chọn tùy chọn **Print** (In).
2. Chọn máy in, rồi bấm vào nút **Properties** (Thuộc tính) hoặc nút **Preferences** (Tùy chọn).
3. Nhấp vào tab **Paper/Quality** (Giấy/Chất Lượng).
4. Từ danh sách thả xuống **Paper Type** (Loại giấy) nhấp tùy chọn **More...**(Khác).
5. Mở rộng danh sách tùy chọn **Type is:** (Loại là:).
6. Mở rộng danh mục các loại giấy mô tả tốt nhất loại giấy của bạn.
7. Chọn tùy chọn cho loại giấy mà bạn đang sử dụng và nhấp vào nút **OK**.
8. Nhấp vào nút **OK** để đóng hộp thoại **Document Properties** (Thuộc tính Tài liệu). Trong hộp thoại **Print** (In), hãy bấm vào nút **OK** để in lệnh in.

Kiểm tra cài đặt loại giấy (OS X)

1. Nhấp vào menu **File** (Tập) và sau đó nhấp tùy chọn **Print** (In).
2. Trong menu **Printer** (Máy in), hãy chọn máy in.
3. Theo mặc định, trình điều khiển máy in sẽ hiển thị menu **Copies & Pages** (Bản sao & Trang). Mở danh sách thả xuống của menu, rồi bấm vào menu **Finishing** (Kết thúc).
4. Chọn một loại từ danh sách **Media Type** (Loại phương tiện) thả xuống.
5. Nhấp vào nút **Print** (In).

Kiểm tra tình trạng hộp mực in

Thực hiện theo các bước sau để kiểm tra phần trăm lượng mực còn lại của hộp mực in và trạng thái của các bộ phận bảo trì có thể thay thế nếu áp dụng.

1. In trang tình trạng mực in
 - a. Từ Màn hình chính trên bảng điều khiển của máy in, mở menu **Reports** (Báo cáo).
 - b. Mở menu **Configuration/Status Pages** (Trang Cấu hình/Trạng thái).
 - c. Chọn **Supplies Status Page** (Trang trạng thái nguồn cung cấp) và chọn **Print** (In) để in trang.
2. Kiểm tra tình trạng mực in
 - a. Nhìn vào báo cáo tình trạng mực in để kiểm tra phần trăm lượng mực còn lại của hộp mực in và trạng thái của các bộ phận bảo trì có thể thay thế nếu áp dụng.

Các vấn đề về chất lượng in có thể xảy ra khi sử dụng hộp mực in đã hết. Trang tình trạng mực in cho biết khi mực in gần hết. Sau khi mực in HP đã đạt tới ngưỡng gần hết, có nghĩa là bảo hành bảo vệ đặc biệt của HP cho mực in đó đã chấm dứt.

Không cần thay thế hộp mực in ngay bây giờ trừ khi chất lượng in không còn có thể chấp nhận được. Hãy xem xét chuẩn bị sẵn hộp mực thay thế để lắp vào khi chất lượng in không còn có thể chấp nhận được.

Nếu bạn xác định rằng bạn cần thay thế hộp mực in hoặc các bộ phận bảo trì có thể thay thế khác, trang trạng thái mực in liệt kê các số bộ phận HP chính hãng.
 - b. Kiểm tra xem liệu bạn có đang dùng hộp mực HP chính hãng không.

Hộp mực in HP chính hãng có chữ "HP" hoặc "Hewlett-Packard" ở trên đó, hoặc có logo HP trên đó. Để biết thêm thông tin về việc nhận diện các hộp mực HP, hãy truy cập www.hp.com/go/learnaboutsupplies.

In một trang lau dọn

Trong quá trình in, các hạt bụi, mực in, giấy có thể tích tụ bên trong máy in và có thể gây ra các vấn đề về chất lượng in như vết hoặc đốm mực in, vết bẩn, đường hoặc các vết dấu lặp đi lặp lại.

Làm theo các bước sau để làm sạch đường dẫn giấy của máy in.

1. Từ Màn hình chính trên bảng điều khiển của máy in, mở menu **Support Tools** (Công cụ hỗ trợ).
2. Mở các menu sau:

- Maintenance (Bảo trì)
 - Calibration/Cleaning (Cân chỉnh/Lau dọn)
 - Cleaning Page (Trang Lau dọn)
3. Chọn **Print (In)** để in trang.
- Thông báo **Cleaning...** (Lau dọn...) sẽ hiển thị trên bảng điều khiển của máy in. Quá trình lau dọn kéo dài khoảng vài phút. Không tắt máy in cho đến khi hoàn tất quá trình lau dọn. Khi hoàn tất, hãy hủy bỏ trang đã in.

Kiểm tra hộp mực in bằng mắt thường

Làm theo các bước sau để kiểm tra từng hộp mực in.

1. Tháo hộp mực in ra khỏi máy in và kiểm tra xem băng dán đã được gỡ ra chưa.
2. Kiểm tra chip bộ nhớ xem có bị hỏng hóc không.
3. Kiểm tra mặt trống hình màu xanh lá cây.

⚠ THẬN TRỌNG: Không chạm vào trống hình. Dấu vân tay trên trống hình có thể ảnh hưởng đến chất lượng in.

4. Nếu bạn thấy bất kỳ vết xước, dấu vân tay hoặc hỏng hóc nào khác trên trống hình, hãy thay hộp mực in.
5. Cài đặt lại hộp mực in, rồi in vài trang để xem thử sự cố đã giải quyết chưa.

Kiểm tra môi trường in và giấy

Bước một: Hãy dùng giấy đáp ứng đúng thông số kỹ thuật của HP

Một số sự cố về chất lượng in xảy ra do dùng giấy không đáp ứng đúng thông số kỹ thuật của HP.

- Luôn dùng loại và trọng lượng giấy mà máy in này hỗ trợ.
- Dùng giấy có chất lượng tốt và không bị rách, không bị răng cưa, cắt, khắc, lổm đổm, vật thể nhỏ, hạt bụi, quần góc, bị khuyết, có kẹp giấy và quần hoặc cong cạnh.
- Dùng giấy chưa in.
- Dùng giấy không chứa vật liệu kim loại, như chất liệu lấp lánh.
- Dùng giấy dành riêng cho máy in laser. Không dùng giấy chỉ dành cho máy in Inkjet.
- Không được dùng giấy quá thô. Dùng giấy nhẵn mịn hơn thường đem lại chất lượng in tốt hơn.

Bước hai: Kiểm tra môi trường

Môi trường có thể ảnh hưởng trực tiếp tới chất lượng in và là nguyên nhân phổ biến đối với chất lượng in hoặc các vấn đề về nạp giấy. Thử các giải pháp sau đây:

- Di chuyển máy in ra xa khỏi các vị trí có gió lùa như cửa sổ hay cửa mở hoặc các chỗ quạt thông gió điều hòa.
- Đảm bảo máy in không tiếp xúc với nhiệt độ hoặc độ ẩm nằm ngoài khoảng thông số kỹ thuật của máy in.
- Không đặt máy in trong không gian kín như tủ hộp.
- Đặt máy in trên bề mặt bằng phẳng và vững chắc.
- Loại bỏ bất cứ thứ gì chặn quạt thông gió trên máy in. Máy in cần được thông gió tốt ở tất cả các cạnh, bao gồm cả phần đỉnh của máy in.
- Bảo vệ máy in tránh các mảnh vụn trong không khí, bụi, hơi nước, dầu mỡ hoặc các yếu tố khác có thể tồn dư lại bên trong máy in.

Bước 3: Đặt canh chỉnh khay riêng lẻ

Làm theo các bước sau khi văn bản hoặc ảnh không được đặt ở giữa hoặc canh chỉnh đúng trên trang in, lúc in từ các khay cố định.

1. Từ Màn hình chính trên bảng điều khiển của máy in, mở menu **Settings** (Cài đặt).
2. Mở các menu sau đây:
 - **In**
 - **Print Quality (Chất lượng In)**
 - **Image Registration (Đăng ký Ảnh)**
3. Chọn khay để điều chỉnh.
4. Chọn **Print Test Page** (In Trang Kiểm tra), sau đó làm theo các hướng dẫn trên các trang in ra.
5. Chọn **Print Test Page** (In Trang Kiểm tra) lần nữa để xác nhận các kết quả, sau đó điều chỉnh thêm nếu cần thiết.
6. Chọn **Done** (Xong) để lưu cài đặt

Thử trình điều khiển in khác

Hãy thử sử dụng trình điều khiển in khác khi in từ một chương trình phần mềm và trang đã in có các dòng chứa hình ảnh không mong muốn, bị mất chữ, bị mất hình ảnh, định dạng sai hoặc phông chữ bị thay đổi.

Tải xuống bất kỳ trình điều khiển nào sau đây từ trang web của HP: www.hp.com/support/ljM607, www.hp.com/support/ljM608, or www.hp.com/support/ljM609.

Trình điều khiển HP PCL.6	<ul style="list-style-type: none"> Được cung cấp làm trình điều khiển mặc định trên CD có trong hộp máy in. Trình điều khiển này được cài tự động nếu bạn không chọn một trình điều khiển khác.
Trình điều khiển HP PCL 6	
Trình điều khiển HP PCL-6	<ul style="list-style-type: none"> Nên sử dụng cho tất cả các môi trường Windows Cung cấp tốc độ, chất lượng in tổng thể tốt nhất và hỗ trợ tính năng máy in cho hầu hết người dùng Được phát triển để tương thích với Graphic Device Interface (GDI) của Windows để cho tốc độ tốt nhất trong môi trường Windows Có thể không tương thích hoàn toàn với các chương trình phần mềm tùy chỉnh và của bên thứ ba dựa trên PCL 5
Trình điều khiển HP UPD PS	<ul style="list-style-type: none"> Nên sử dụng để in với chương trình phần mềm Adobe® hay với các chương trình phần mềm đồ họa chuyên sâu khác Hỗ trợ khi in trong trường hợp cần mô phỏng postscript hoặc hỗ trợ phông chữ nhấp nhảy postscript
HP UPD PCL 5	<ul style="list-style-type: none"> Nên sử dụng để in trong công việc văn phòng thông dụng trong tất cả các môi trường Windows Tương thích với các phiên bản PCL trước đó và các máy in HP LaserJet cũ hơn Sự lựa chọn tốt nhất khi in từ các chương trình phần mềm của bên thứ ba hoặc chương trình phần mềm tùy chỉnh Sự lựa chọn tốt nhất khi hoạt động trong các môi trường hỗn hợp có yêu cầu phải cài đặt máy in theo PCL 5 (UNIX, Linux, máy tính trung ương) Được thiết kế để sử dụng trong các môi trường Windows trong doanh nghiệp sao cho có thể sử dụng một trình điều khiển duy nhất cho nhiều kiểu máy in Được ưa chuộng sử dụng khi in từ một máy tính Windows di động đến nhiều kiểu máy in
HP UPD PCL 6	<ul style="list-style-type: none"> Nên sử dụng để in trong tất cả các môi trường Windows Cung cấp tốc độ, chất lượng in tổng thể tốt nhất và hỗ trợ tính năng máy in cho hầu hết người dùng Được phát triển để tương thích với Graphic Device Interface (GDI) của Windows để cho tốc độ tốt nhất trong môi trường Windows Có thể không tương thích hoàn toàn với các chương trình phần mềm tùy chỉnh và của bên thứ ba dựa trên PCL 5

Kiểm tra thông số cài đặt EconoMode (Chế độ tiết kiệm)

HP không khuyến nghị việc sử dụng thường xuyên Chế độ tiết kiệm (EconoMode). Nếu lúc nào cũng sử dụng Chế độ Tiết kiệm, nguồn bột mực có thể dùng được lâu hơn so với các bộ phận máy móc khác trong hộp mực. Nếu chất lượng in bắt đầu giảm và không còn chấp nhận được, hãy cân nhắc thay thế hộp mực in.



GHI CHÚ: Tính năng này khả dụng với trình điều khiển in PCL 6 dành cho Windows. Nếu bạn không đang sử dụng trình điều khiển đó, bạn có thể bật tính năng này bằng cách sử dụng Máy chủ web nhúng của HP.

Hãy làm theo các bước này nếu toàn bộ trang quá đậm hoặc quá mờ.

1. Từ chương trình phần mềm, chọn tùy chọn **Print** (In).
2. Chọn máy in, rồi bấm vào nút **Properties** (Thuộc tính) hoặc nút **Preferences** (Tùy chọn).
3. Nhấp vào tab **Paper/Quality** (Giấy/Chất lượng) và xác định vùng **Print Quality** (Chất lượng In).
4. Nếu toàn bộ trang quá đậm, hãy sử dụng cài đặt này:
 - Chọn tùy chọn **600 dpi**.
 - Chọn hộp chọn **EconoMode** (Chế độ Tiết kiệm) để bật chế độ đó.Nếu toàn bộ trang quá mờ, hãy sử dụng cài đặt này:
 - Chọn tùy chọn **FastRes 1200**.
 - Bỏ chọn hộp chọn **EconoMode** (Chế độ Tiết kiệm) để tắt chế độ đó.
5. Nhấp vào nút **OK** để đóng hộp thoại **Document Properties** (Thuộc tính Tài liệu). Trong hộp thoại **Print** (In), hãy nhấp vào nút **OK** để in lệnh in.

Điều chỉnh mật độ in

Hoàn tất các bước sau để điều chỉnh mật độ in.

1. Từ Màn hình chính trên bảng điều khiển của máy in, mở menu **Settings** (Cài đặt).
2. Mở các menu sau:
 - **In**
 - **Print Quality** (Chất lượng in)
 - **Toner Density** (Mật độ Bột mực)
3. Di chuyển con trượt đến **Less** (Ít hơn) hoặc **More** (Nhiều hơn) để có được cài đặt mật độ mong muốn.

Bảng lỗi hình ảnh

Bảng 6-1 Bảng tham khảo nhanh về lỗi hình ảnh

[Bảng 6-2 In nhạt thuộc trang 136](#)

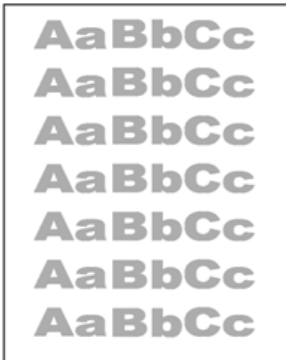

[Bảng 6-3 Nền xám hoặc in đậm thuộc trang 136](#)



[Bảng 6-4 Trang trống — Không in thuộc trang 137](#)



[Bảng 6-5 Trang đen thuộc trang 137](#)



[Bảng 6-6 Lỗi dải vạch thuộc trang 138](#)



[Bảng 6-7 Lỗi đường sọc thuộc trang 138](#)

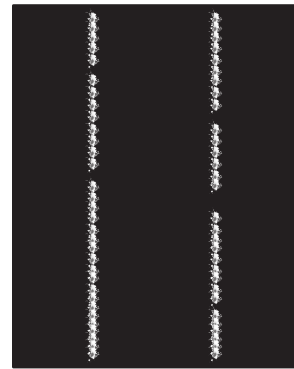

Bảng 6-1 Bảng tham khảo nhanh về lỗi hình ảnh (còn tiếp)

Bảng 6-8 Lỗi hãm ảnh/cuộn sậy thuộc trang 139

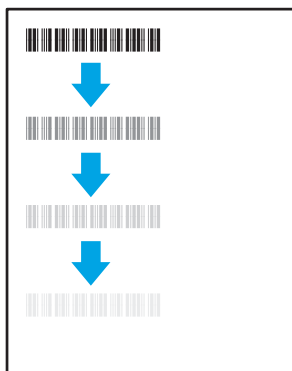

Bảng 6-9 Lỗi sắp xếp hình ảnh thuộc trang 139



Bảng 6-10 Lỗi định mặt phẳng màu (chỉ kiểu máy màu) thuộc trang 140

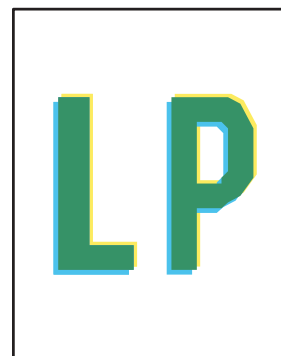

Bảng 6-11 Lỗi đầu ra thuộc trang 140

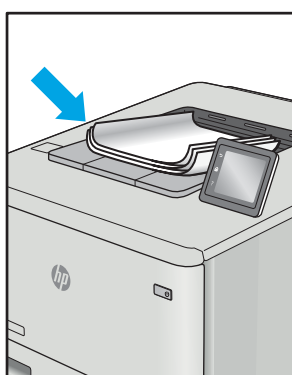

Có thể giải quyết các lỗi hình ảnh, bất kể nguyên nhân nào, bằng các bước giống nhau. Đầu tiên, sử dụng các bước sau đây để giải quyết các vấn đề lỗi hình ảnh.

1. In lại tài liệu. Về bản chất, lỗi chất lượng in có thể thỉnh thoảng xảy ra hoặc hoàn toàn biến mất khi thao tác in được tiếp tục.
2. Kiểm tra tình trạng của hộp mực hoặc các hộp mực. Nếu hộp mực ở tình trạng **Very Low** (Gần hết) (tức là đã qua thời gian sử dụng định mức), hãy thay hộp mực.
3. Đảm bảo các cài đặt chế độ in khay và trình điều khiển phù hợp với vật liệu in được nạp vào khay. Thử sử dụng ram giấy khác hoặc khay khác. Thử sử dụng chế độ in khác.
4. Đảm bảo máy in nằm trong phạm vi nhiệt độ/độ ẩm hoạt động được hỗ trợ.
5. Đảm bảo loại giấy, kích cỡ và trọng lượng giấy được hỗ trợ bởi máy in. Xem trang hỗ trợ máy in tại support.hp.com để biết danh sách các kích cỡ giấy và loại giấy được hỗ trợ cho máy in.

 **GHI CHÚ:** Thuật ngữ "sấy nóng" liên quan đến một phần của quá trình in nơi hộp mực được thêm vào giấy.

Các ví dụ sau đây mô tả giấy Letter đã đi qua cạnh ngắn máy in trước tiên.

Bảng 6-2 In nhạt

Mô tả	Mẫu	Giải pháp khả thi
<p>In nhạt:</p> <p>Nội dung được in trên toàn bộ trang bị nhạt hoặc không rõ.</p>		<ol style="list-style-type: none">1. In lại tài liệu.2. Tháo hộp mực, sau đó lắc để phân phối lại bột mực.3. Chỉ dành cho kiểu máy in đơn sắc: Đảm bảo cài đặt Chế độ tiết kiệm đã tắt trên bảng điều khiển máy in và trong trình điều khiển in.4. Đảm bảo hộp mực được lắp đúng cách.5. In Trang tình trạng mực in và kiểm tra thời gian và cách sử dụng hộp mực.6. Thay hộp mực.7. Nếu sự cố vẫn còn, hãy truy cập support.hp.com.

Bảng 6-3 Nền xám hoặc in đậm

Mô tả	Mẫu	Giải pháp khả thi
<p>Nền xám hoặc in đậm:</p> <p>Hình ảnh hoặc văn bản được in đậm hơn mong đợi.</p>		<ol style="list-style-type: none">1. Đảm bảo giấy trong khay chưa chạy qua máy in.2. Sử dụng loại giấy khác.3. In lại tài liệu.4. Chỉ dành cho kiểu máy in đơn sắc: Từ Màn hình chính trên bảng điều khiển máy in, hãy truy cập vào menu Adjust Toner Density (Điều chỉnh mật độ bột mực), sau đó điều chỉnh mật độ bột mực đến mức thấp hơn.5. Đảm bảo máy in nằm trong phạm vi nhiệt độ và độ ẩm hoạt động được hỗ trợ.6. Thay hộp mực.7. Nếu sự cố vẫn còn, hãy truy cập support.hp.com.

Bảng 6-4 Trang trống — Không in

Mô tả	Mẫu	Giải pháp khả thi
<p>Trang trống — Không in:</p> <p>Trang để trống hoàn toàn và không có nội dung in.</p>		<ol style="list-style-type: none">1. Đảm bảo đang dùng hộp mực HP chính hãng.2. Đảm bảo hộp mực được lắp đúng cách.3. In bằng hộp mực khác.4. Kiểm tra loại giấy trong khay giấy và điều chỉnh các cài đặt máy in sao cho phù hợp. Nếu cần, hãy chọn loại giấy nhẹ hơn.5. Nếu sự cố vẫn còn, hãy truy cập support.hp.com.

Bảng 6-5 Trang đen

Mô tả	Mẫu	Giải pháp khả thi
<p>Trang đen:</p> <p>Toàn bộ trang được in đều là màu đen.</p>		<ol style="list-style-type: none">1. Kiểm tra bằng mắt thường xem hộp mực có bị hỏng không.2. Đảm bảo hộp mực được lắp đúng cách.3. Thay hộp mực4. Nếu sự cố vẫn còn, hãy truy cập support.hp.com.

Bảng 6-6 Lỗi dải vạch

Mô tả	Mẫu	Giải pháp khả thi
<p>Dải vạch có độ rộng cách nhau lặp lại hoặc dải xung:</p> <p>Các đường đậm hoặc nhạt lặp lại dọc xuống chiều dài của giấy. Các đường này có nét đậm hoặc nhạt. Lỗi chỉ hiển thị trong khu vực tô, không hiển thị trong văn bản hoặc những vùng không có nội dung in.</p>		<ol style="list-style-type: none"> 1. In lại tài liệu. 2. Thử in từ một khay khác. 3. Thay hộp mực. 4. Sử dụng loại giấy khác. 5. Chỉ dành cho kiểu máy Enterprise: Từ Màn hình chính trên bảng điều khiển in, hãy truy cập vào menu Adjust Paper Types (Điều chỉnh loại giấy), sau đó chọn chế độ in được thiết kế cho một vật liệu in nặng hơn một chút so với loại bạn đang dùng. Việc này sẽ làm giảm tốc độ in và có thể cải thiện chất lượng in. 6. Nếu sự cố vẫn còn, hãy truy cập support.hp.com.

Bảng 6-7 Lỗi đường sọc

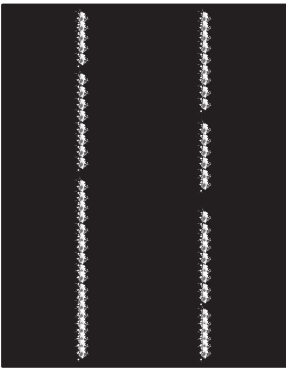
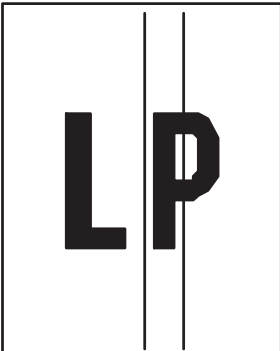
Mô tả	Mẫu	Giải pháp khả thi
<p>Đường sọc dọc nhạt:</p> <p>Đường sọc nhạt thường kéo dài qua chiều dài của giấy. Lỗi chỉ hiển thị trong khu vực tô, không hiển thị trong văn bản hoặc những vùng không có nội dung in.</p>		<ol style="list-style-type: none"> 1. In lại tài liệu. 2. Tháo hộp mực, sau đó lắc để phân phối lại bột mực. 3. Nếu sự cố vẫn còn, hãy truy cập support.hp.com. <p>GHI CHÚ: Cả đường sọc dọc đậm hoặc nhạt có thể xảy ra khi môi trường in nằm ngoài phạm vi nhiệt độ hoặc độ ẩm được chỉ định. Tham khảo các thông số kỹ thuật môi trường của máy in để biết các mức nhiệt độ và độ ẩm cho phép.</p>
<p>Đường sọc dọc đậm và đường dọc lau dọn ITB (chỉ kiểu máy in màu):</p> <p>Các đường đậm xuất hiện dọc xuống chiều dài của giấy. Lỗi có thể xảy ra ở bất kỳ chỗ nào trên trang, trong khu vực tô hoặc những vùng không có nội dung in.</p>		<ol style="list-style-type: none"> 1. In lại tài liệu. 2. Tháo hộp mực, sau đó lắc để phân phối lại bột mực. 3. In một trang lau dọn. 4. Kiểm tra mức bột mực trong hộp mực. 5. Nếu sự cố vẫn còn, hãy truy cập support.hp.com.

Bảng 6-8 Lỗi hãm ảnh/cuộn sấy

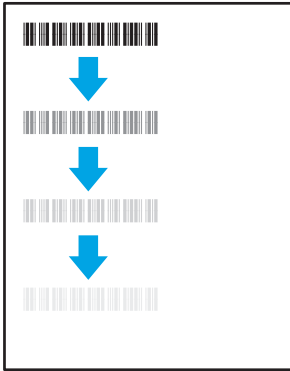
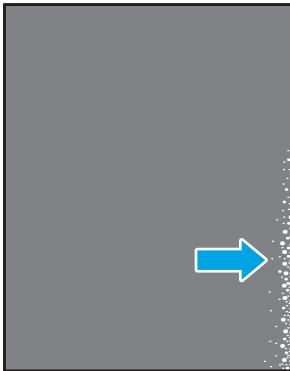
Mô tả	Hãm ảnh/cuộn sấy	Giải pháp khả thi
<p>Độ lệch cuộn sấy nóng (bóng):</p> <p>Độ lệch hoặc bóng mờ của hình ảnh được lặp lại dọc theo trang. Ảnh lặp lại đó có thể mờ dần theo từng lần xuất hiện.</p>		<ol style="list-style-type: none">1. In lại tài liệu.2. Kiểm tra loại giấy trong khay giấy và điều chỉnh các cài đặt máy in sao cho phù hợp. Nếu cần, hãy chọn loại giấy nhẹ hơn.3. Nếu sự cố vẫn còn, hãy truy cập support.hp.com.
<p>Sấy nóng kém:</p> <p>Bột mực rải dọc theo cạnh giấy. Lỗi này thường xuất hiện nhiều ở các cạnh của tác vụ có mật độ bao phủ cao và trên loại vật liệu in nhẹ, nhưng có thể xảy ra ở bất kỳ đâu trên trang.</p>		<ol style="list-style-type: none">1. In lại tài liệu.2. Kiểm tra loại giấy trong khay giấy và điều chỉnh các cài đặt máy in sao cho phù hợp. Nếu cần, hãy chọn loại giấy sáng hơn.3. Chỉ dành cho kiểu máy Enterprise: Từ bảng điều khiển máy in, hãy truy cập vào menu Edge-to-Edge (Cạnh đối cạnh), sau đó chọn Normal (Thường). In lại tài liệu.4. Chỉ dành cho kiểu máy Enterprise: Từ bảng điều khiển máy in, chọn Auto Include Margins (Tự động bao gồm lề), sau đó in lại tài liệu.5. Nếu sự cố vẫn còn, hãy truy cập support.hp.com.

Bảng 6-9 Lỗi sắp xếp hình ảnh

Mô tả	Mẫu	Giải pháp khả thi
<p>Lề trang và nghiêng lệch:</p> <p>Hình ảnh không nằm ở giữa hoặc bị nghiêng lệch trên trang. Lỗi xuất hiện do giấy không được đặt theo đúng cách khi bị kéo ra khỏi khay và đi qua đường dẫn giấy.</p>		<ol style="list-style-type: none">1. In lại tài liệu.2. Lấy giấy ra và nạp lại khay. Đảm bảo tất cả các cạnh giấy xếp đồng đều nhau ở mọi bên.3. Đảm bảo mặt trên của tập giấy ở dưới chỉ báo khay đầy. Không nạp quá nhiều giấy vào khay.4. Đảm bảo thanh dẫn giấy đã được chỉnh đúng theo khổ giấy. Không điều chỉnh các thanh dẫn giấy quá sát tập giấy. Điều chỉnh chúng theo các dấu trên khay.5. Nếu sự cố vẫn còn, hãy truy cập support.hp.com.

Bảng 6-10 Lỗi định mặt phẳng màu (chỉ kiểu máy màu)

Mô tả	Mẫu	Giải pháp khả thi
<p>Định mặt phẳng màu:</p> <p>Một hoặc nhiều màu của mặt phẳng không được canh thẳng với các mặt phẳng màu khác. Lỗi chủ yếu thường là màu vàng.</p>		<ol style="list-style-type: none">1. In lại tài liệu.2. Từ bảng điều khiển máy in, hiệu chỉnh máy in.3. Nếu hộp mực đã đạt tới một tình trạng Very Low (Gần hết) hoặc đầu ra cực kỳ mờ, thay hộp mực.4. Từ bảng điều khiển máy in, sử dụng tính năng Restore Calibration (Khôi phục hiệu chỉnh) để xác lập lại các cài đặt cân chỉnh của máy in về mặc định gốc.5. Nếu sự cố vẫn còn, hãy truy cập support.hp.com.

Bảng 6-11 Lỗi đầu ra

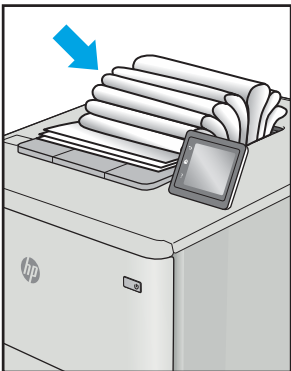
Mô tả	Mẫu	Giải pháp khả thi
<p>Giấy ra bị quấn:</p> <p>Cạnh giấy in ra bị quấn. Cạnh quấn có thể dọc theo bên ngắn hay dài của giấy. Có thể có hai kiểu quấn:</p> <ul style="list-style-type: none">• Quấn vào: Đường cong giấy hướng về phía được in. Lỗi xuất hiện trong các môi trường khô hoặc khi in các trang mật độ bao phủ cao.• Quấn ra: Đường cong giấy hướng cách xa phía được in. Lỗi xuất hiện trong các môi trường độ ẩm cao hoặc khi in các trang mật độ bao phủ thấp.		<ol style="list-style-type: none">1. In lại tài liệu.2. Quấn vào: Từ bảng điều khiển máy in, chọn loại giấy nặng hơn. Loại giấy nặng hơn tạo ra nhiệt độ cao hơn để in. Quấn ra: Từ bảng điều khiển máy in, chọn loại giấy nhẹ hơn. Loại giấy nhẹ hơn tạo ra nhiệt độ thấp hơn để in. Thử bảo quản giấy trong một môi trường khô trước khi dùng hoặc sử dụng giấy mới hoàn toàn.3. In ở chế độ in hai mặt.4. Nếu sự cố vẫn còn, hãy truy cập support.hp.com.
<p>Xếp chồng giấy ra:</p> <p>Giấy không xếp chồng đúng trong khay giấy ra. Chồng giấy có thể không đều, bị lệch, hoặc các trang có thể bị đẩy ra khỏi khay và rơi trên sàn. Lỗi xảy ra do một các điều kiện sau:</p> <ul style="list-style-type: none">• Giấy bị quấn nhiều• Giấy trong khay bị nhàu nát hoặc méo mó• Không phải loại giấy tiêu chuẩn, ví dụ như phong bì• Khay giấy ra quá đầy		<ol style="list-style-type: none">1. In lại tài liệu.2. Kéo dài phần mở rộng của ngăn giấy ra.3. Nếu là lỗi do giấy bị quấn nhiều, hãy hoàn tất các bước xử lý sự cố cho giấy ra bị cong.4. Sử dụng loại giấy khác.5. Sử dụng giấy mới hoàn toàn.6. Lấy giấy ra khỏi khay giấy ra trước khi khay quá đầy.7. Nếu sự cố vẫn còn, hãy truy cập support.hp.com.

Giải quyết sự cố xảy ra với mạng có dây

Giới thiệu

Một số loại vấn đề có thể cho biết có sự cố truyền tín hiệu mạng. Các vấn đề này bao gồm các sự cố sau:

- Mất khả năng giao tiếp với máy in theo chu kỳ
- Không thể tìm thấy máy in trong quá trình cài đặt trình điều khiển
- Không thể in theo chu kỳ

Kiểm tra các mục sau để đảm bảo máy in hiện truyền được tín hiệu qua mạng. Trước khi bắt đầu, hãy in trang cấu hình từ bảng điều khiển máy in và tìm địa chỉ IP của máy in được liệt kê trên trang này.

- [Kết nối vật lý kém](#)
- [Máy tính đang sử dụng địa chỉ IP không chính xác cho máy in này](#)
- [Máy tính không thể giao tiếp với máy in](#)
- [Máy in đang sử dụng liên kết và cài đặt in hai mặt không đúng cho mạng này](#)
- [Các chương trình phần mềm mới đã gây ra sự cố tương thích](#)
- [Máy tính của bạn hoặc máy trạm bị cài đặt sai](#)
- [Máy in bị tắt, hoặc các cài đặt mạng khác bị sai](#)



GHI CHÚ: HP không hỗ trợ mạng ngang hàng vì tính năng là chức năng của hệ điều hành Microsoft chứ không phải của trình điều khiển in HP. Để biết thêm thông tin, hãy truy cập vào trang web của Microsoft tại địa chỉ www.microsoft.com.

Kết nối vật lý kém

1. Hãy kiểm tra xem máy in có được cắm vào đúng cổng mạng bằng cáp có độ dài phù hợp không.
2. Hãy kiểm tra xem các kết nối cáp có chắc không.
3. Kiểm tra kết nối cổng mạng trên mặt sau của máy in và chắc chắn rằng đèn hoạt động màu hổ phách nhấp nháy cho biết lưu lượng mạng và đèn báo tình trạng liên kết màu xanh lá cây vẫn sáng liên tục cho biết một liên kết mạng.
4. Nếu vẫn có vấn đề, hãy thử dùng dây cáp hoặc cổng khác trên bộ hub.

Máy tính đang sử dụng địa chỉ IP không chính xác cho máy in này

1. Mở thuộc tính máy in và nhấp vào tab **Ports** (Cổng). Kiểm tra xem địa chỉ IP hiện tại cho máy in có được chọn không. Địa chỉ IP của máy in được liệt kê trên trang cấu hình máy in.
2. Nếu bạn đã cài đặt máy in bằng cổng TCP/IP chuẩn HP, hãy chọn ô **Always print to this printer, even if its IP address changes** (Luôn in vào máy in này, ngay cả khi địa chỉ IP thay đổi).

3. Nếu bạn đã cài đặt máy in bằng cổng TCP/IP chuẩn Microsoft, hãy sử dụng tên máy chủ thay cho địa chỉ IP.
4. Nếu đúng địa chỉ IP, hãy xóa máy in và sau đó thêm lại.

Máy tính không thể giao tiếp với máy in

1. Kiểm tra kết nối mạng bằng cách ping mạng.
 - a. Mở lời nhắc dòng lệnh trên máy tính của bạn.
 - Đối với Windows, hãy nhấp **Start** (Bắt đầu), nhấp **Run** (Chạy), gõ `cmd` sau đó nhấn **Enter**.
 - Đối với OS X, hãy đến **Applications** (Ứng dụng), sau đó là **Utilities** (Tiện ích) và mở **Terminal** (Thiết bị cuối).
 - b. Nhập `ping` và địa chỉ IP cho máy in của bạn.
 - c. Nếu cửa sổ hiển thị thời gian khứ hồi, thì mạng đang hoạt động.
2. Nếu lệnh ping báo lỗi, kiểm tra xem hub mạng có bật hay không, sau đó kiểm tra các cài đặt mạng, máy in và máy tính được cấu hình dùng chung một mạng.

Máy in đang sử dụng liên kết và cài đặt in hai mặt không đúng cho mạng này

HP khuyên bạn để những cài đặt này ở chế độ tự động (cài đặt mặc định). Nếu bạn thay đổi những thông số cài đặt này, bạn cũng phải thay đổi chúng cho mạng của bạn.

Các chương trình phần mềm mới đã gây ra sự cố tương thích

Xác minh rằng mọi chương trình phần mềm mới đều được cài đặt đúng cách và sử dụng trình điều khiển in phù hợp.

Máy tính của bạn hoặc máy trạm bị cài đặt sai

1. Hãy kiểm tra các trình điều khiển mạng, trình điều khiển in và cài đặt chuyển hướng mạng.
2. Kiểm tra xem hệ điều hành có được cấu hình đúng không.

Máy in bị tắt, hoặc các cài đặt mạng khác bị sai

1. Xem lại trang cấu hình để kiểm tra tình trạng của giao thức mạng. Bật nó nếu cần.
2. Định cấu hình lại cài đặt mạng nếu cần.

Giải quyết sự cố xảy ra với mạng không dây

- [Giới thiệu](#)
- [Danh sách kiểm tra kết nối mạng không dây](#)
- [Máy in không in sau khi định cấu hình mạng không dây hoàn tất](#)
- [Máy in không in và máy tính đã cài đặt tường lửa của bên thứ ba](#)
- [Kết nối không dây không hoạt động sau khi di chuyển bộ định tuyến của mạng không dây hoặc máy in](#)
- [Không thể kết nối thêm máy tính với máy in không dây](#)
- [Máy in không dây mất liên lạc khi được kết nối với VPN](#)
- [Mạng không xuất hiện trong danh sách mạng không dây](#)
- [Mạng không dây không hoạt động](#)
- [Giảm nhiễu trên mạng không dây](#)

Giới thiệu

Dùng thông tin xử lý sự cố để giúp giải quyết các sự cố.



GHI CHÚ: Để xác định có bật in HP NFC và Wireless Print Direct trên máy in của bạn hay không, hãy in trang cấu hình từ bảng điều khiển của máy in

Danh sách kiểm tra kết nối mạng không dây

- Xác minh rằng cáp mạng không được kết nối.
- Xác minh máy in và bộ định tuyến mạng không dây đã được bật và có điện. Đồng thời đảm bảo rằng bộ thu tín hiệu mạng không dây của máy in đã được bật.
- Xác minh rằng số nhận dạng do dịch vụ đặt (SSID) là chính xác. In trang cấu hình để biết SSID. Nếu bạn không chắc liệu SSID có chính xác hay không, hãy chạy lại thiết lập mạng không dây.
- Với các mạng bảo mật, hãy xác minh rằng thông tin bảo mật là chính xác. Nếu thông tin bảo mật không chính xác, hãy chạy lại thiết lập mạng không dây.
- Nếu mạng không dây hoạt động chính xác, hãy thử truy cập vào các máy tính khác trên mạng không dây. Nếu mạng có truy cập Internet, hãy thử kết nối với Internet qua kết nối mạng không dây.
- Xác minh rằng phương thức mã hóa (AES hoặc TKIP) của máy in giống với phương thức mã hóa dành cho điểm truy cập không dây (trên các mạng sử dụng bảo mật WPA).
- Xác minh máy in nằm trong phạm vi của mạng không dây. Đối với hầu hết các mạng, máy in phải nằm trong phạm vi 30 m của điểm truy cập không dây (bộ định tuyến mạng không dây).
- Xác minh rằng các vật cản không chặn tín hiệu của mạng không dây. Loại bỏ bất kỳ vật kim loại lớn nào giữa điểm truy cập và máy in. Đảm bảo các cột, tường hoặc các trụ chống đỡ có chứa kim loại hoặc bê tông không ngăn cách máy in và điểm truy cập không dây.

- Xác minh rằng máy in được đặt cách xa các thiết bị điện có thể gây nhiễu tín hiệu của mạng không dây. Nhiều thiết bị có thể gây nhiễu tín hiệu của mạng không dây, trong đó gồm có động cơ, điện thoại không dây, camera hệ thống an ninh, các mạng không dây khác và một số thiết bị Bluetooth.
- Xác minh rằng trình điều khiển in đã được cài đặt trên máy tính.
- Xác minh rằng bạn đã chọn đúng cổng máy in.
- Xác minh rằng máy tính và máy in kết nối với cùng một mạng không dây.
- Đối với OS X, xác nhận rằng bộ định tuyến không dây hỗ trợ Bonjour.

Máy in không in sau khi định cấu hình mạng không dây hoàn tất

1. Hãy chắc chắn là máy in đang được bật và ở trạng thái sẵn sàng.
2. Tắt mọi tường lửa của bên thứ ba trên máy tính của bạn.
3. Đảm bảo rằng mạng không dây hoạt động chính xác.
4. Đảm bảo rằng máy tính của bạn hoạt động chính xác. Nếu cần, hãy khởi động lại máy tính.
5. Xác nhận bạn có thể mở Máy chủ web nhúng của HP từ một máy tính trên mạng.

Máy in không in và máy tính đã cài đặt tường lửa của bên thứ ba

1. Cập nhật tường lửa bằng bản cập nhật mới nhất hiện có của nhà sản xuất.
2. Nếu chương trình yêu cầu truy cập tường lửa khi bạn cài đặt máy in hoặc cố gắng in, hãy đảm bảo bạn cho phép chương trình chạy.
3. Tạm thời tắt tường lửa, sau đó cài đặt máy in không dây trên máy tính. Bật tường lửa khi bạn đã kết thúc quá trình cài đặt không dây.

Kết nối không dây không hoạt động sau khi di chuyển bộ định tuyến của mạng không dây hoặc máy in

1. Đảm bảo rằng bộ định tuyến hoặc máy in kết nối với cùng một mạng mà máy tính kết nối với.
2. In một trang cấu hình.
3. So sánh số nhận dạng do dịch vụ đặt (SSID) trên trang cấu hình với SSID trong cấu hình máy in của máy tính.
4. Nếu hai số này không giống nhau, thiết bị hiện không kết nối với cùng một mạng. Định lại cấu hình thiết lập mạng không dây cho máy in.

Không thể kết nối thêm máy tính với máy in không dây

1. Đảm bảo rằng các máy tính khác nằm trong phạm vi của mạng không dây và không có vật cản nào chặn tín hiệu. Đối với hầu hết các mạng, phạm vi của mạng không dây nằm trong vòng 30 m của điểm truy cập không dây.
2. Hãy chắc chắn là máy in đang được bật và ở trạng thái sẵn sàng.
3. Đảm bảo rằng không có nhiều hơn 5 người dùng Wireless Print Direct cùng một lúc.

4. Tắt mọi tường lửa của bên thứ ba trên máy tính của bạn.
5. Đảm bảo rằng mạng không dây hoạt động chính xác.
6. Đảm bảo rằng máy tính của bạn hoạt động chính xác. Nếu cần, hãy khởi động lại máy tính.

Máy in không dây mất liên lạc khi được kết nối với VPN

- Thông thường, bạn không thể kết nối với VPN và các mạng khác cùng một lúc.

Mạng không xuất hiện trong danh sách mạng không dây

- Đảm bảo bộ định tuyến không dây được bật và có điện.
- Mạng có thể bị ẩn. Tuy nhiên, bạn vẫn có thể kết nối với mạng bị ẩn.

Mạng không dây không hoạt động

1. Đảm bảo rằng cáp mạng không được kết nối.
2. Để xác minh liệu mạng có mất kết nối hay không, hãy thử kết nối các thiết bị khác với mạng.
3. Kiểm tra kết nối mạng bằng cách ping mạng.
 - a. Mở lời nhắc dòng lệnh trên máy tính của bạn.
 - Đối với Windows, hãy nhấp **Start** (Bắt đầu), nhấp **Run** (Chạy), gõ `cmd` sau đó nhấn **Enter**.
 - Đối với OS X, hãy đến **Applications** (Ứng dụng), sau đó là **Utilities** (Tiện ích) và mở **Terminal** (Thiết bị cuối).
 - b. Nhập `ping` theo sau là địa chỉ IP của bộ định tuyến.
 - c. Nếu cửa sổ hiển thị thời gian khứ hồi, thì mạng đang hoạt động.
4. Đảm bảo rằng bộ định tuyến hoặc máy in kết nối với cùng một mạng mà máy tính kết nối với.
 - a. In một trang cấu hình.
 - b. So sánh số nhận dạng do dịch vụ đặt (SSID) trên báo cáo cấu hình với SSID trong cấu hình máy in của máy tính.
 - c. Nếu hai số này không giống nhau, thiết bị hiện không kết nối với cùng một mạng. Định lại cấu hình thiết lập mạng không dây cho máy in.

Giảm nhiễu trên mạng không dây

Các mẹo sau có thể giảm nhiễu trên mạng không dây:

- Để thiết bị không dây cách xa các vật thể kim loại lớn như tủ đựng hồ sơ và các thiết bị điện tử khác như lò vi sóng và điện thoại không dây. Những vật thể này có thể làm gián đoạn tín hiệu vô tuyến.
- Để thiết bị không dây cách xa kết cấu gạch đá lớn và các kết cấu xây dựng khác. Những vật thể này có thể hấp thụ sóng vô tuyến và làm giảm cường độ tín hiệu.
- Đặt bộ định tuyến không dây vào vị trí trung tâm trong đường ngắm của các máy in không dây trên mạng.

Bảng chú dẫn

A

AirPrint 69

B

bảng điều khiển
định vị 2

bảng điều khiển
tính năng định vị 4, 5

bảng điều khiển
trợ giúp 97

bàn phím
định vị 2

bảo mật
ổ cứng được mã hóa 89

bảo vệ các hộp mực 43

bảo vệ hộp mực 43

bộ định dạng
định vị 2

bộ dập ghim
cài đặt vị trí dập ghim mặc
định 34

bộ in hai mặt
gỡ giấy kẹt 121

bộ nhớ
đi kèm 8

Bảo mật IP 87

Bonjour

chỉ định 74

C

các vấn đề về chất lượng hình ảnh
ví dụ và giải pháp 134

cài đặt trình điều khiển máy Mac
Lưu trữ Lệnh in 64

cài đặt in
Máy chủ Web Nhúng của HP
77

cài đặt bảo mật
Máy chủ web nhúng của HP
79

cài đặt mạng
Máy chủ web nhúng của HP
79

cài đặt in hai mặt qua mạng, thay
đổi 85

cài đặt tốc độ liên kết qua mạng,
thay đổi 85

cài đặt
khôi phục cài đặt gốc 98

cài đặt EconoMode 132

cấu hình chung
Máy chủ web nhúng của HP
76

công tắc nguồn
định vị 2

cổng
định vị 3

cổng fax
định vị 3

cổng foreign interface harness
(FIH)

định vị 3

cổng giao tiếp

định vị 3

cổng nối, cài đặt mặc định 84

cổng nối mặc định, cài đặt 84

cuộn sấy
gỡ giấy kẹt 118

cửa bên phải
định vị 2

cửa bên phải phía dưới
định vị 2

cửa sau
xử lý kẹt giấy 118

Chăm sóc Khách hàng HP 96

Cổng in USB 2.0 Tốc độ Cao
định vị 3

Cổng LAN
định vị 3

Cổng RJ-45
định vị 3

Cổng USB
định vị 3

bật 70

CH

chế độ in sẵn đầu đề khác 23, 28

chế độ nghỉ 90

chính sách hộp mực 40

D

danh sách các liên kết khác
Máy chủ web nhúng của HP
81

danh sách kiểm tra
kết nối không dây 143

dập ghim
cài đặt vị trí mặc định 34

cấu hình chế độ hoạt động 35

dụng cụ xử lý sự cố
Máy chủ web nhúng của HP 78

dùng nguồn điện
1 watt hoặc ít hơn 90

Dịch vụ web HP
bật 79

Đ

độ phân giải
sao chép và quét 8

điện
tiêu thụ 15

đặt hàng
mực in và phụ kiện 38

Địa chỉ IPv4 84

Địa chỉ IPv6 84

E

Ethernet (RJ-45)
định vị 3

Explorer, phiên bản được hỗ trợ
Máy chủ web nhúng của HP
74

F

FIH (oreign interface harness)
định vị 3

GI

giải pháp in di động 8
giấy

chọn 130

kẹt giấy 109

nạp vào khay tiếp giấy dung
lượng lớn 2.100 tờ 29

nạp Khay 1 19

nạp Khay 2 24

giấy, đặt hàng 38

giấy đặc biệt

in (Windows) 57

giấy bóng kính

in (Windows) 57

giấy kẹt

tự động điều hướng 109

H

hai mặt

thủ công (Mac) 59

hai mặt thủ công
Windows 56

hai mặt thủ công
Mac 59

hệ điều hành (OS)
được hỗ trợ 8

hệ điều hành, được hỗ trợ 9
hộp

thay thế ghim dập 51

hộp ghim dập
thay thế 51

hộp mực

sử dụng khi ở ngưỡng còn ít
100

thay thế 47

hộp mực in

cài đặt ngưỡng còn ít 100

thay thế 47

hộp mực HP chính hãng 40
hỗ trợ

trực tuyến 96

hỗ trợ khách hàng
trực tuyến 96

hỗ trợ kỹ thuật
trực tuyến 96

hỗ trợ trực tuyến 96

hướng giấy

Khay 1 20

Hộp dập ghim HP

xử lý kẹt giấy 124

HIP (ổ tích hợp phần cứng)

định vị 2

HP ePrint 67

HP Web Jetadmin 92

I

in

lệnh in đã lưu 64

từ phụ kiện lưu trữ USB 70

in di động, phần mềm được hỗ
trợ 12

in di động

thiết bị Android 69

in hai mặt

cài đặt (Windows) 56

Mac 59

Windows 56

in hai mặt

thủ công (Windows) 56

in hai mặt (hai mặt)

cài đặt (Windows) 56

in riêng 62

in trên cả hai mặt

cài đặt (Windows) 56

Mac 59

in trên cả hai mặt

thủ công, Windows 56

Windows 56

Internet Explorer, phiên bản được
hỗ trợ

Máy chủ web nhúng của HP
74

In easy-access USB 70

In giao tiếp cận trường 66

In NFC 66

In Wireless Direct 66

In Wi-Fi Direct 12

IPsec 87

J

Jetadmin, HP Web 92

K

kẹt

ghim giấy trong phụ kiện hộp
dập ghim 125

khay tiếp giấy dung lượng lớn
2.100 tờ (Khay 6) 116

ngăn giấy ra 121

Hộp dập ghim HP 124

Khay 2, 3 và 4 112

kẹt, giấy

vị trí 109

kẹt bộ

in hai mặt 121

kẹt ghim giấy

phụ kiện hộp dập ghim 125

kẹt giấy

cuộn sấy 118

cửa sau 118

khay nạp phong bì 122

ngăn giấy đầu ra 121

nguyên nhân 109

vị trí 109

Hộp dập ghim HP 124

Khay 1 110

Khay 2, 3 và 4 112

Khay 5 116

kết nối nguồn

định vị 2

kích thước, máy in 12

Khay 1

hướng giấy 20

kẹt giấy 110

nạp phong bì 31

Khay 2

kẹt giấy 112

nạp 24

Khay 3

kẹt giấy 112

Khay 4

kẹt giấy 112

Khay 6

kẹt giấy 116

Khay tiếp giấy chính

nạp nhãn 33

Khay tiếp giấy ưu tiên

nạp nhãn 33

KH

khay
 định vị 2
 đi kèm 8
 khả năng chứa giấy 8
khay nạp phong bì
 gỡ giấy kẹt 122
khay nạp tài liệu
 định vị 2
 khả năng chứa giấy 8
khay tiếp giấy dung lượng lớn
 2.100 tờ
 nạp 29
khe khóa an toàn
 định vị 3
khóa
 bộ định dạng 89
khôi phục cài đặt gốc 98

L

làm sạch
 đường dẫn giấy 129
lệnh in, đã lưu
 tạo (Windows) 62
 in 64
 xóa 65
lệnh in, đã lưu
 cài đặt máy Mac 64
lệnh in đã lưu
 tạo (Windows) 62
lệnh in đã lưu
 tạo (Mac) 64
 in 64
 xóa 65
loại giấy
 chọn (Mac) 60
 chọn (Windows) 57
lưu lệnh in
 bằng Windows 62
lưu trữ, lệnh in
 cài đặt máy Mac 64
lưu trữ lệnh in 62

M

mạng
 được hỗ trợ 8
 địa chỉ IPv4 84
 địa chỉ IPv6 84
 cài đặt, xem 82
 cài đặt, thay đổi 82

 cổng nối mặc định 84
 mặt nạ mạng phụ 84
 tên máy in, thay đổi 83
 HP Web Jetadmin 92
mạng không dây
 troubleshooting 143
mạng khu vực cục bộ (LAN)
 định vị 3
màn hình cảm ứng
 định vị tính năng 5
mặt nạ mạng phụ 84
mực in
 đặt hàng 38
 cài đặt ngưỡng còn ít 100
 sử dụng khi ở ngưỡng còn ít
 100
Máy chỉ web nhúng của HP
 cấu hình chung 76
Máy chủ web nhúng (EWS)
 tính năng 74
Máy chủ web nhúng (EWS)
 gán mật khẩu 87
 kết nối mạng 74
Máy chủ web nhúng (EWS) của
 HP
 tính năng 74
Máy chủ web nhúng (EWS) của
 HP
 kết nối mạng 74
Máy chủ web nhúng của HP
 cài đặt bảo mật 79
 cài đặt mạng 79
 danh sách các liên kết khác
 81
 dụng cụ xử lý sự cố 78
 trang thông tin 76
Máy chủ web nhúng của HP
 Dịch vụ web HP 79
Máy chủ Web nhúng
 mở 82, 83
 thay đổi tên máy in 83
Máy chủ Web Nhúng của HP
 cài đặt in 77
Máy chủ Web Nhúng của HP
 thay đổi cài đặt mạng 82
 thay đổi tên máy in 83
Máy chủ Web Nhúng của HP
 mở 82, 83
 thay đổi cài đặt mạng 82

N

nạp
 giấy trong khay tiếp giấy dung
 lượng lớn 2.100 tờ 29
 giấy vào Khay 1 19
 giấy vào Khay 2 24
nút bật/tắt
 định vị 2
Netscape Navigator, phiên bản
 được hỗ trợ
 Máy chủ web nhúng của HP
 74
Nút Bắt đầu sao chép
 định vị 5
Nút Dừng
 định vị 4
Nút Đăng nhập
 định vị 5
Nút Đăng xuất
 định vị 5
Nút Màn hình chính
 định vị 4, 5
Nút Trợ giúp
 định vị 4, 5

NG

ngăn giấy, đầu ra
 định vị 2
ngăn giấy đầu ra
 định vị 2
 xử lý giấy kẹt 121
nguồn cung cấp
 thay hộp mực in 47
nguồn cung cấp
 thay thế hộp ghim dập 51

NH

nhãn
 hướng 33
 in (Windows) 57
 in trên 33
nhãn, nạp 33
nhiều trang trên một tờ
 chọn (Mac) 60
 chọn (Windows) 57
 in (Mac) 60
 in (Windows) 57
nhiều trên mạng không dây 145

O

OS (hệ điều hành)
được hỗ trợ 8

Ô

ổ cứng
được mã hóa 89
ổ tích hợp phần cứng (HIP)
định vị 2

P

Phần mềm HP ePrint 68

PH

phong bì
hướng 20
phong bì, nạp 31
phương tiện in
nạp vào Khay 1 19
phụ kiện
đặt hàng 38
phụ kiện bộ dập ghim/bộ xếp giấy
cấu hình chế độ hoạt động 35
phụ kiện hộp dập ghim
gỡ giấy bị dập ghim 125
phụ kiện lưu trữ USB
in từ 70

Q

quản lý mạng 82
quét
độ phân giải 8

S

sao chép
độ phân giải 8
số đặt hàng
hộp mực in 47
hộp mực 47
sự cố nạp giấy
giải quyết 102, 104
sử dụng năng lượng, tối ưu hóa
90

T

tình trạng hộp mực in 129
tình trạng máy in 4
tốc độ, tối ưu hóa 90
Trang web
HP Web Jetadmin, tải xuống
92

TCP/IP

định cấu hình thông số IPv4
theo cách thủ công 84
định cấu hình thông số IPv6
theo cách thủ công 84

TH

thay thế
hộp ghim dập 51
thay thế hộp mực in 47
thiết bị Android
in từ 69
thông số kỹ thuật
điện và tiếng ồn 15
thông số kỹ thuật về điện 15
thông số kỹ thuật về âm thanh 15

TR

trang mỗi phút 8
trang thông tin
Máy chủ web nhúng của HP
76
trang web
hỗ trợ khách hàng 96
trạng thái mực in 129
trình điều khiển in, được hỗ trợ 9
trình điều khiển, được hỗ trợ 9
trọng lượng, máy in 12
trợ giúp, bảng điều khiển 97
trợ giúp trực tuyến, bảng điều
khiển 97

X

xếp giấy
cấu hình chế độ hoạt động 35
xóa
lệnh in đã lưu 65
xử lý sự cố
kẹt giấy 109
mạng có dây 141
mạng không dây 143
sự cố nạp giấy 102
xử lý sự cố
sự cố mạng 141

Y

yêu cầu hệ thống
tối thiểu 12
Máy chủ web nhúng của HP
74

yêu cầu trình duyệt

Máy chủ web nhúng của HP
74
yêu cầu trình duyệt web
Máy chủ web nhúng của HP
74