



TUNE500^{BTM}



TUNE500^{BTM}

Quick Start Guide
Guide de démarrage rapide

1 What's in the box

TUNE500^{BTM}



x 1

Charging cable



x 1

Warranty Card, Warning Card, Safety sheet and QSG



x 1

TUNE500^{BTM}

Quick Start Guide
Guide de démarrage rapide

2 Overview

1. Buttons & LEDs

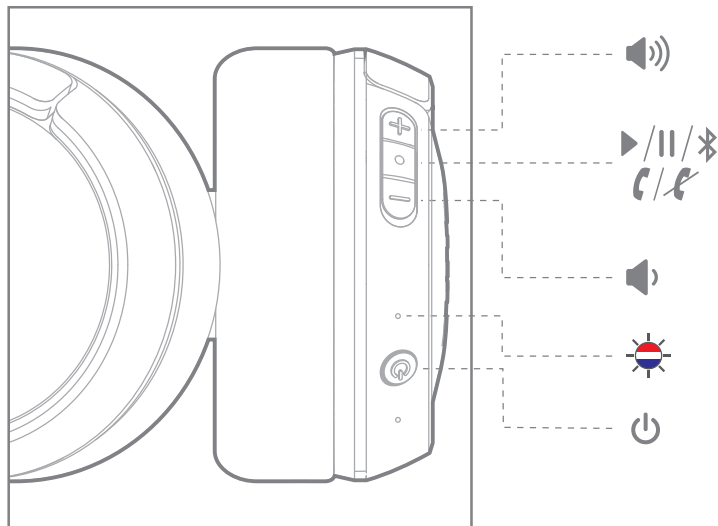

2. Charging

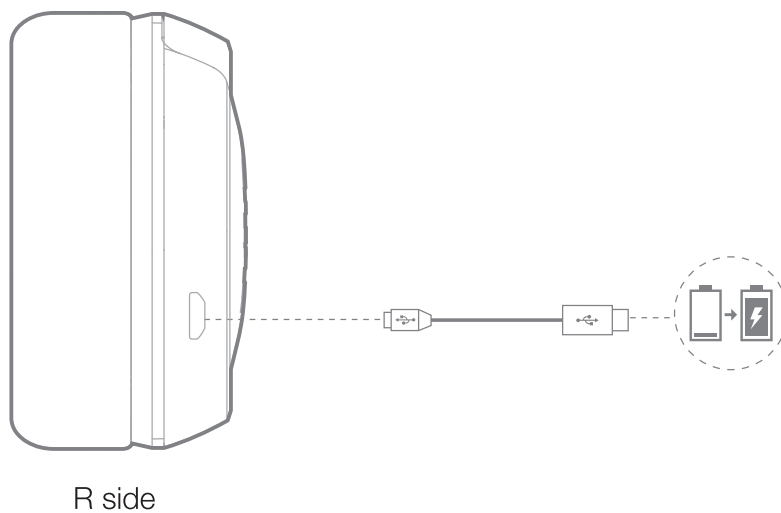

TUNE500^{BTM}

Quick Start Guide

Guide de démarrage rapide

3 Bluetooth® connection

1) Turn on/off the headphone

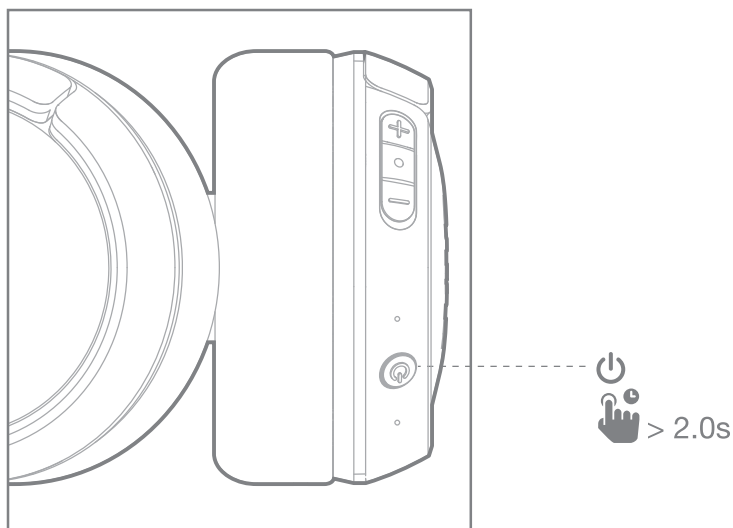

2) If connecting for the first time, the headphone will enter pairing mode automatically after it is powered on.

3) Connect to bluetooth device

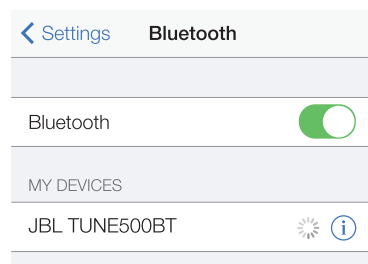

Choose "JBL TUNE500BT" to connect

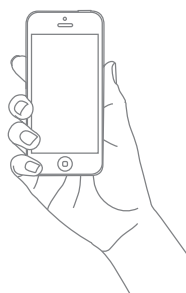

FR

Connexion Bluetooth

1. Allumer le casque
2. Si vous vous connectez pour la première fois, le casque entrera en mode de couplage automatiquement après sa mise sous tension
3. Se connecter au périphérique bluetooth
Choisir « JBL TUNE500BT » pour se connecter

ES

Conexión Bluetooth

1. Encienda los auriculares
2. Al conectar por primera vez, los auriculares se pondrán en modo de emparejamiento automáticamente al encenderlos
3. Conexión con un dispositivo Bluetooth
Seleccione "JBL TUNE500BT" para conectarse

DE

Bluetooth-Verbindung

1. Schalte den Kopfhörer ein
2. Bei der ersten Verbindung aktiviert der Kopfhörer automatisch den Kopplungsmodus sobald er eingeschaltet wird
3. Verbindung mit dem Bluetooth-Gerät
Wähle "JBL TUNE500BT" aus, um das Gerät zu verbinden

IT

Connessione Bluetooth

1. Accendere la cuffia
2. Se alla prima connessione, la cuffia entrerà in modalità abbinamento automaticamente dopo l'accensione.
3. Collegamento ad un dispositivo bluetooth
Scegliere "JBL TUNE500BT" per collegare

TUNE500^{BTM}

Quick Start Guide

Guide de démarrage rapide

NL

Bluetooth-verbinding

1. De telefoon inschakelen
2. Als het apparaat de eerste keer wordt aangesloten, schakelt de hoofdtelefoon automatisch in de koppelingsmodus nadat deze wordt ingeschakeld
3. Aansluiten op Bluetooth-apparaat
Selecteer "JBL TUNE500BT" om verbinding te maken

NO

Bluetooth-tilkobling

1. Slå på hodetelefonen
2. Hvis du kobler til for første gang, vil hodetelefonene gå inn i paringsmodus automatisk etter at de slås på
3. Koble til Bluetooth-enhet
Velg "JBL TUNE500BT" for å koble til

FI

Bluetooth-yhteys

1. Kytke kuulokkeet päälle
2. Jos yhteyttä muodostetaan ensimmäistä kertaa, kuulokkeet menevät parinmuodostustilaan automaattisesti käynnistyksen jälkeen
3. Liitä Bluetooth-laitteeseen
Valitse "JBL TUNE500BT" yhteyden muodostamiseksi

SV

Bluetooth-anslutning

1. Slå på lurarna
2. Om du ansluter för första gången kommer hörlurarna växla till parkopplingsläget automatiskt när de slås på
3. Anslut Bluetooth-enhet
Välj "JBL TUNE500BT" för att ansluta

DA

Bluetooth-forbindelse

1. Tænde for hovedtelefonen
2. Hvis du forbinder for første gang, går hovedtelefonen automatisk i parringstilstand efter at den tændes
3. Forbinde til Bluetooth-enhed
Vælg "JBL TUNE500BT" for at forbinde

PL

Połączenie Bluetooth

1. Włącz słuchawki
2. W przypadku pierwszego łączenia słuchawki wejdą w tryb parowania automatycznie wskutek włączenia ich zasilania.
3. Połącz z urządzeniem Bluetooth
Wybierz "JBL TUNE500BT", aby się połączyć

RU

Соединение с помощью Bluetooth

1. Включите наушники
2. Если подключение выполняется впервые, после включения наушники автоматически перейдут в режим сопряжения
3. Соединение с устройством Bluetooth
Выберите "JBL TUNE500BT" для подключения

PT

Conexão Bluetooth

1. Ligue os fones
2. Antes de conectados pela primeira vez, os fones entrarão automaticamente no modo de emparelhamento quando forem ligados
3. Conexão com dispositivo Bluetooth
Selecione "JBL TUNE500BT" para se conectar

ID

Koneksi Bluetooth

1. Nyalakan headphone
2. Jika sedang menyambungkan untuk kali pertama, headphone akan otomatis masuk ke mode penyambungan setelah dinyalakan
3. Hubungkan ke perangkat bluetooth
Pilih "JBL TUNE500BT" untuk menyambung

JP

Bluetooth接続

1. ヘッドホンの電源を入れる
2. 初めて接続する場合は、電源を入れるとヘッドホンは自動的にペアリングモードに入ります
3. Bluetooth対応機器に接続
接続するには「JBL TUNE500BT」を選択

KO

Bluetooth 연결

1. 헤드폰 켜기
2. 첫 연결 시 헤드폰 전원을 켜면 자동으로 페어링 모드에 진입합니다.
3. Bluetooth 장치 연결
연결할 "JBL TUNE500BT" 선택

CHS

蓝牙连接

1. 开启耳机
2. 接通电源后，若第一次连接，耳机会自动进入配对模式。
3. 连接蓝牙设备
选择 "JBL TUNE500BT" 以连接

CHT

Bluetooth 連接

1. 開啟耳機
2. 若是第一次連接，耳機將在通電後自動進入配對模式。
3. 連接至 Bluetooth 裝置
選擇「JBL TUNE500BT」以進行連接

TUNE500^{BTM}

Quick Start Guide

Guide de démarrage rapide

HE

חיבור Bluetooth

1. הפעל את האוזניות
2. בחיבור בפעם הראשונה, האוזניות יכנסו למצב התאמה (pairing) באופן אוטומטי לאחר שהודלקו.
3. התחבר להתקן Bluetooth בחר "JBL TUNE500BT" ליצירת חיבור

AR

- الاتصال عبر البلوتوث
1. شغل سماعة الرأس
 2. إن كنت توصل السماعة لأول مرة، ستدخل السماعة في وضع الاقتران تلقائيًا بعد أن يتم تشغيلها.
 3. التوصيل بـجهاز بلوتوث اختر "JBL TUNE500BT" للاتصال

4 Music control

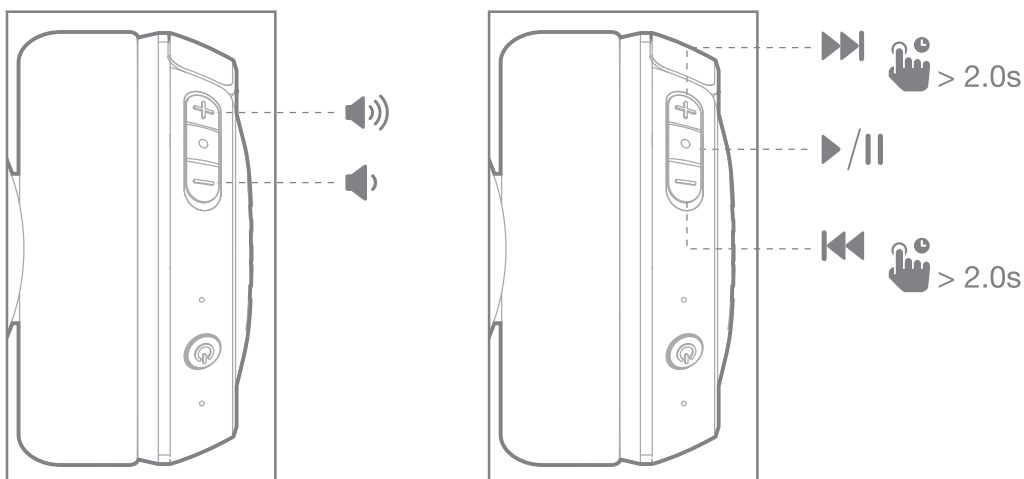

5 Phone call

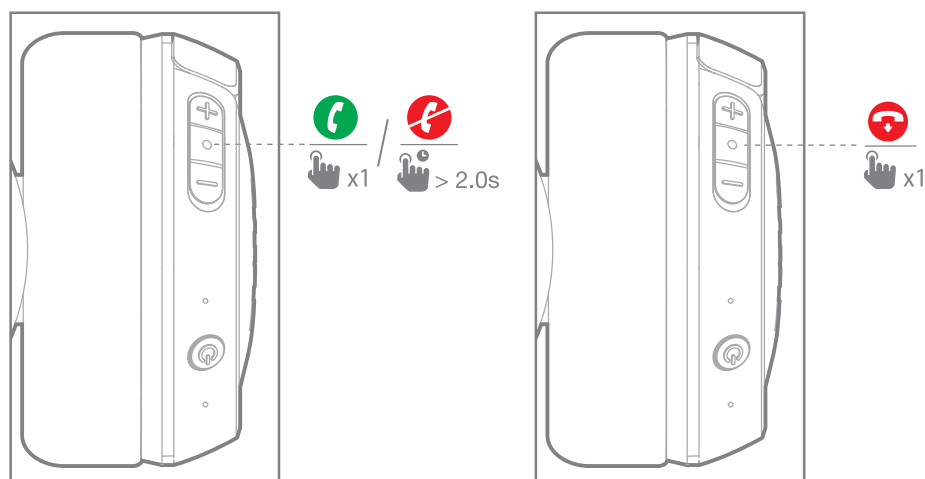

TUNE500^{BTM}

Quick Start Guide
Guide de démarrage rapide

6 Voice assistant

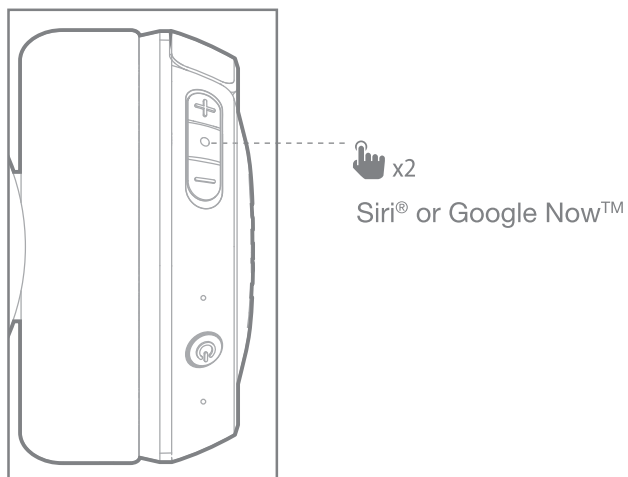

7 Seamlessly switch between devices

1. Pair and connect the headphone with the 1st device.
(see Section 3 Bluetooth Connection)
2. Pair and connect the headphone with the 2nd bluetooth device

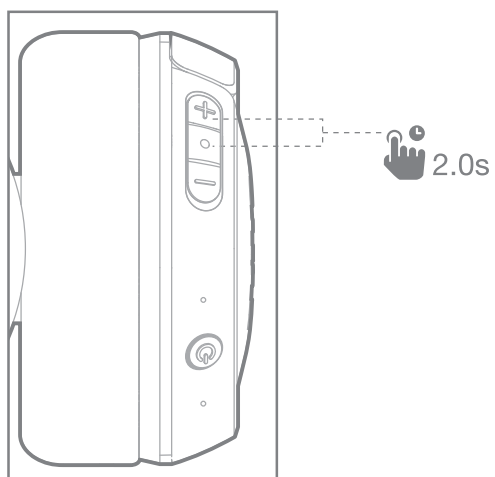

TUNE500^{BTM}

Quick Start Guide

Guide de démarrage rapide

3. Connect to bluetooth device

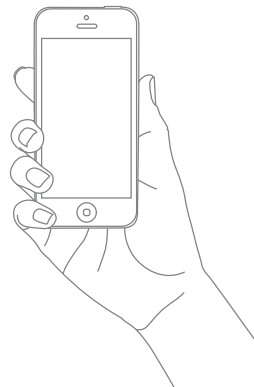
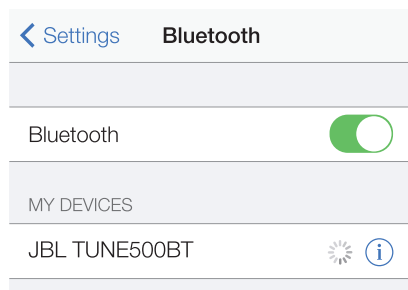

Choose "JBL TUNE500BT" to connect

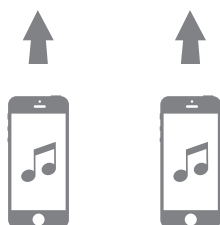

Items to note:

- Maximum 2 devices can be connected simultaneously
- To switch music source, pause the music on the current device and select play on the 2nd device.
- Phone call will always take priority.
- If one device goes out of bluetooth range or powers off, you may need to manually reconnect the remaining device. See Section 7 Step 3.

TUNE500^{BTM}

Quick Start Guide

Guide de démarrage rapide

FR

Commutation aisée entre les appareils

1. Coupler et connecter le casque avec le 1er dispositif (Voir la section 3 sur la connexion Bluetooth)
2. Coupler et connecter le casque avec le 2e dispositif Bluetooth
3. Se connecter au périphérique bluetooth
Choisir « JBL TUNE500BT » pour se connecter

Éléments à noter:

- a. Un maximum de 2 appareils peuvent être connectés simultanément
- b. Pour modifier la source de musique, mettre en pause la musique sur le dispositif actuel et sélectionner lancer sur le 2e périphérique.
- c. Les appels téléphoniques ont toujours la priorité.
- d. Si un appareil est hors de portée du Bluetooth ou de est hors tension, vous devrez peut-être reconnecter manuellement le dispositif restant. Voir Section 7 Étape 3

ES

Intercambio perfecto entre dispositivos

1. Emparejar y conectar los auriculares con el primer dispositivo (consulte la sección 3 Conexión Bluetooth)
2. Emparejar y conectar los auriculares con el segundo dispositivo Bluetooth
3. Conexión con un dispositivo Bluetooth
Seleccione "JBL TUNE500BT" para conectarse

Elementos a tener en cuenta:

- a. Es posible conectar dos dispositivos simultáneamente como máximo
- b. Para cambiar la fuente de la música, pause la música en el dispositivo actual y seleccione la reproducción en el segundo dispositivo.
- c. Las llamadas telefónicas siempre tienen prioridad.
- d. Si un dispositivo sale del alcance de Bluetooth o se apaga, es posible que deba volver a conectar el otro dispositivo manualmente. Consulte la sección 7, paso 3.

DE

Nahtloser Wechsel zwischen verschiedenen Geräten

1. Kopple und verbinde den Kopfhörer mit dem ersten Gerät (siehe Abschnitt 3: Bluetooth-Verbindung)
2. Kopple und verbinde den Kopfhörer mit dem zweiten Bluetooth-Gerät
3. Stelle die Verbindung mit dem Bluetooth-Gerät her
Wähle "JBL TUNE500BT" aus, um das Gerät zu verbinden

Anmerkungen:

- a. Es können maximal 2 Geräte gleichzeitig angeschlossen werden
- b. Um die Musikquelle zu wechseln, pausiere die Musikwiedergabe auf dem aktuellen Gerät und wähle 'Play' auf dem zweiten Gerät aus.
- c. Ein Telefonanruf erhält immer die Priorität.
- d. Falls ein Gerät den Bluetooth-Bereich verlässt oder sich ausschaltet, muss das andere Gerät eventuell manuell erneut verbunden werden. Siehe Abschnitt 7: Schritt 3.

IT

Passaggio immediato fra diversi dispositivi

1. Abbinare e collegare la cuffia col 1° dispositivo (vedere Sezione 3 Collegamento Bluetooth)
2. Abbinare e collegare la cuffia col 2° dispositivo bluetooth
3. Collegamento ad un dispositivo bluetooth
Scegliere "JBL TUNE500BT" per collegare

Elemento da notare:

- a. E' possibile collegare in contemporanea massimo 2 dispositivi
- b. Per cambiare sorgente musicale, mettere in pausa la musica sul dispositivo corrente e selezionare play sul 2° dispositivo.
- c. Le telefonate avranno sempre la priorità.
- d. Se un dispositivo va fuori dalla portata del Bluetooth o si spegne, potrebbe essere necessario ricollegare manualmente il dispositivo rimanente. Vedere Sezione 7, Passo 3

TUNE500^{BTM}

Quick Start Guide

Guide de démarrage rapide

NL

Probleemloos schakelen tussen apparaten

1. De hoofdtelefoon koppelen en aansluiten op het eerste apparaat (zie Sectie 3 Bluetooth-verbinding)
2. De hoofdtelefoon koppelen en aansluiten op het tweede Bluetooth-apparaat
3. Aansluiten op Bluetooth-apparaat
Selecteer "JBL TUNE500BT" om verbinding te maken

Let op het volgende:

- a. Maximaal 2 apparaten kunnen tegelijkertijd worden aangesloten
- b. Om naar een andere muziekbron te schakelen, de muziek op het huidige apparaat afspelen en weergave op het tweede apparaat selecteren.
- c. Telefoonoproepen hebben altijd prioriteit.
- d. Als een apparaat buiten bereik van Bluetooth komt of wordt uitgeschakeld, kan het nodig zijn om het andere apparaat handmatig opnieuw aan te sluiten. Zie Sectie 7 Stap 3.

NO

Bytt sømløst mellom enheter

1. Par og koble til hodetelefonene med første enheten (Se avsnitt 3 Bluetooth-tilkobling)
2. Par og koble til hodetelefonene med andre bluetooth-enhet
3. Koble til Bluetooth-enhet
Velg "JBL TUNE500BT" for å koble til

Elementer å legge merke til:

- a. Maks 2 enheter kan kobles til samtidig
- b. Hvis du vil bytte musikkilden, pause musikken på den aktuelle enheten og velg spill av på den andre enheten.
- c. Anrop vil alltid ha prioritet.
- d. Hvis en enhet kommer utenfor bluetooth-rekkevidde eller slår seg, kan det hende du trenger å koble til den gjenværende enheten på nytt manuelt. Se kapittel 7, trinn 3.

FI

Vaihda saumattomasti laitteiden välillä.

1. Yhdistä kuulokkeet lähdelaitteeseen. (katso kappale 3 Bluetooth-yhteys)
2. Muodosta yhteys kuulokkeiden ja 2. bluetooth-laitteen välillä
3. Liitä Bluetooth-laitteeseen
Valitse "JBL TUNE500BT" yhteyden muodostamiseksi

Pidä mielessä seuraavat asiat:

- a. Samanaikaisesti voidaan kytkeä enintään 2 laitetta
- b. Voit vaihtaa musiikinlähteen keskeyttämällä musiikin nykyisessä laitteessa ja valitsemalla toista 2. laitteella.
- c. Puhelut ovat aina ensi sijalla
- d. Jos yksi laite on bluetooth-alueen ulkopuolella, jäljellä oleva laite on kytkettävä manuaalisesti uudelleen. Katso osio 7 vaihe 3.

SV

Smidigt att växla mellan enheter

1. Parkoppla och anslut hörlurarna med den första enheten (se avsnitt 3 Bluetooth-anlutning)
2. Parkoppla och anslut hörlurarna med den andra Bluetooth-enheten
3. Anslut Bluetooth-enhet
Välj "JBL TUNE500BT" för att ansluta

Observera:

- a. Högst två enheter kan vara anslutna samtidigt
- b. Byt musikkälla genom att pausa musiken på den aktuella enheten och därefter spela upp musik på den andra enheten.
- c. Telefonsamtal prioriteras alltid.
- d. Om en av enheterna hamnar utanför Bluetooth-området eller stängs av kan du behöva återansluta den andra enheten manuellt. Se avsnitt 7, steg 3.