

Your wireless switched module system includes:

- Remote wall switch
- Receiver lamp module (SL-6138) or outlet module (SL-6136)
- Two #8 x 2" wood screws
- This manual

You'll need to buy a 9-volt alkaline battery for the wireless switch. In typical use, this battery will last one year.

Multiple channels (A thru E) are available so that you can operate several systems at different locations in your home. If you purchase more than one system, make sure you select different operating channels, or they will interact with each other.

If you purchase a different switch plate to match your decor, make sure it is not a metal plate. Metal wall plates will reduce the operating range.

Installation

- 1. Install the 9-volt battery.** Remove the switch cover from the transmitter as shown (save the two screws). Snap the battery clips over the battery terminals and set the battery into its compartment.

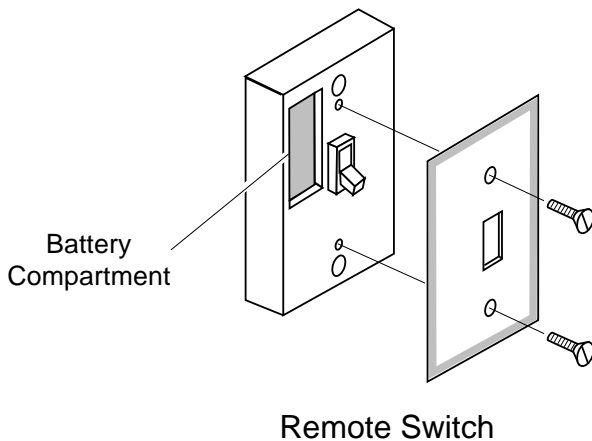

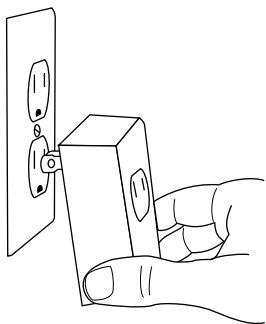

SL-6136

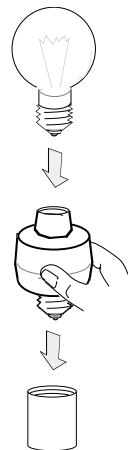

2. **Turn off the power to the outlet or lamp to be controlled.** Install the switched outlet or lamp module as SL-6138 shown.
3. **For the SL-6136, plug in the device(s) you wish to control.** Screw the light bulb into the SL-6138. **Caution:** do not exceed the specifications listed on the next page. Turn the power back on.
4. **To check the operation,** hold the remote switch at the desired location and switch it on. The appliance should turn on immediately. **Important:** Wait at least 3 seconds after you switch the remote switch on or off before you switch it again to allow the transmission to be completed. Turn the appliance off and back on several times. If the switch appears unreliable, move the remote switch until the appliance switches reliably.
5. **Mount the remote switch at the desired location** with the two wood screws provided. **Note:** Your particular installation may require different mounting hardware.
6. **Install the switch plate** on the remote switch with the screws provided.

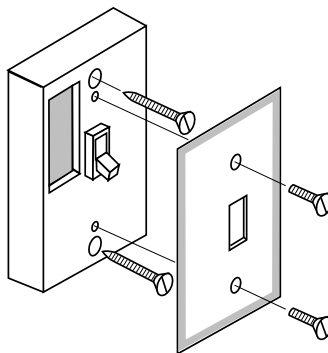

TROUBLESHOOTING GUIDE

If you experience a problem, follow this guide.

SYMPTOM	POSSIBLE CAUSE
Appliance does not come on.	<ol style="list-style-type: none"> 1. Circuit breaker or fuse is turned off. 2. Switch on appliance is turned off. 3. Lamp or appliance is defective. 4. Signals from remote switch are being blocked, or remote switch is out of range. Check for metal objects that could block the signal, or reposition the remote switch. 5. Weak battery in the remote switch.
Appliance does not turn off.	<ol style="list-style-type: none"> 1. Switching too fast. Wait 3 seconds before switching the remote switch. 2. Same as 4 & 5 above.
Appliance comes on randomly.	<ol style="list-style-type: none"> 1. Short term power line failure. 2. Another remote switch on the same channel.

Regulatory Information

The user is cautioned that changes or modifications not expressly approved by the party responsible for regulatory compliance could void the user's authority to operate the equipment.

This device (Model 6136) complies with RSS-210 of Industry Canada. Operation is subject to the following two conditions: (1) this device may not cause interference, and (2) this device must accept any interference, including interference that may cause undesired operation of the device.

SPECIFICATIONS

Range	Up to 100 feet (30.5 m)
Rated Voltage	120 VAC, 60 Hz
Maximum Load SL-6136	500 Watts
	incandescent
	400 Watts TV
	300 Watts fluorescent
	1/3 H.P. motor
Maximum Load SL-6138	150 Watts
	incandescent
Battery	9-volt alkaline

Heath/Zenith reserves the right to discontinue products and to change specifications at any time without incurring any obligation to incorporate new features in products previously sold.

YOUR HEATH/ZENITH FIVE YEAR LIMITED WARRANTY

This is a "Limited Warranty" which gives you specific legal rights. You may also have other rights which vary from state to state or province to province.

For a period of five years from the date of purchase, any malfunction caused by factory defective parts or workmanship will be corrected at no charge to you. **Batteries are not covered.** To obtain a refund or a replacement, return the product to the place of purchase.

Not Covered - Repair service, adjustment and calibration due to misuse, abuse or negligence, light bulbs and other expendable items are not covered by this warranty. Unauthorized service or modification of the product or of any furnished component will void this warranty in its entirety. This warranty does not include reimbursement for inconvenience, installation, setup time, loss of use, or unauthorized service.

This warranty covers only Heath/Zenith assembled products and is not extended to other equipment and components that a customer uses in conjunction with our products.

THIS WARRANTY IS EXPRESSLY IN LIEU OF ALL OTHER WARRANTIES, EXPRESS OR IMPLIED, INCLUDING ANY WARRANTY, REPRESENTATION OR CONDITION OF MERCHANT ABILITY OR THAT THE PRODUCTS ARE FIT FOR ANY PARTICULAR PURPOSE OR USE, AND SPECIFICALLY IN LIEU OF ALL SPECIAL, INDIRECT, INCIDENTAL, OR CONSEQUENTIAL DAMAGES.

REPAIR OR REPLACEMENT SHALL BE THE SOLE REMEDY OF THE CUSTOMER AND THERE SHALL BE NO LIABILITY ON THE PART OF DESA FOR ANY SPECIAL, INDIRECT, INCIDENTAL, OR CONSEQUENTIAL DAMAGES, INCLUDING BUT NOT LIMITED TO ANY LOSS OF BUSINESS OR PROFITS, WHETHER OR NOT FORESEEABLE. Some states or provinces do not allow the exclusion or limitation of incidental or consequential damages, so the above limitation or exclusion may not apply to you. Retain receipt for warranty claims.

Heath®/Zenith

Modelos SL-6136 & SL-6138

En su sistema módulo conmutable inalámbrico se incluye:

- Un interruptor remoto de pared
- Un módulo de la lámpara receptora (SL-6138) o un módulo de salida (SL-6136)
- Dos tornillos para madera #8 x 2"
- Este manual

Lámpara Inalámbrica/ Módulos de Salida

Ud. necesitará comprar una batería alcalina de 9 voltios para el interruptor inalámbrico. En uso normal, esta batería durará 1 año.

Existen múltiples canales (de A hast E) de manera que pueda operar diferentes en diferentes lugares de su casa. Si Ud. compra más de un sistema, asegúrese de seleccionar diferentes canales de operación, de otro modo habrá interferencia entre ellos.

Si Ud. compra una placa diferente para el interruptor que haga juego con su decoración, asegúrese que no sea una placa metálica. Las placas de pared metálicas reducen el intervalo de operación.

Instalación

- 1. Instale la batería de 9 voltios.** Retire del transmisor la tapa del interruptor según se muestra (guarde los dos tornillos). Conecte rápidamente las presillas de la batería en los terminales de esta y ponga a la batería en su compartimento.

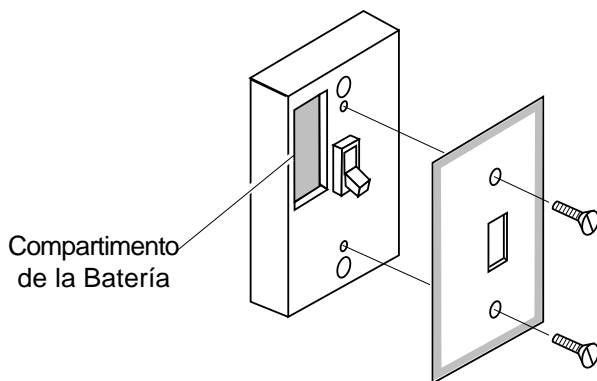

Interruptor Remoto

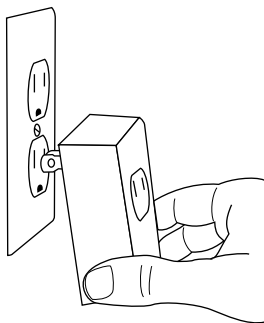

SL-6136

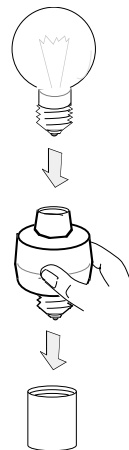

SL-6138

2. **Quite la energía al tomacorriente o a la lámpara a ser controlada.** Instale el tomacorriente conmutable o el módulo para la lámpara según se muestra.
3. **Para el modelo SL-6136, enchufe el (los) dispositivo(s) que quiera controlar.** Enrosque la bombilla en el SL-6138. **Precaución:** No exceda las especificaciones enumeradas en la siguiente página. Vuelva a conectar la energía.
4. **Para revisar el funcionamiento,** sostenga el interruptor remoto en la ubicación adecuada y enciéndalo. El artefacto debería encenderse inmediatamente. **Importante:** Espere al menos 3 segundos luego que Ud. cambia el interruptor remoto a encendido o apagado antes de un nuevo cambio para permitir que se complete la transmisión. Apague y vuelva a encender varias veces al artefacto. Si el interruptor parece poco confiable, mueva el interruptor remoto hasta que el artefacto encienda o apague de forma confiable.
5. **Monte el interruptor remoto en el lugar adecuado** usando los dos tornillos para madera provistos. **Nota:** Su instalación en particular puede que requiera diferentes accesorios de montaje.
6. **Instale la placa del interruptor** remoto usando los tornillos provistos.

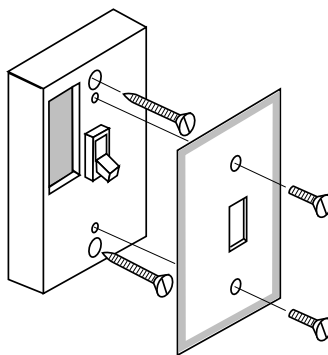

GUIA DE INVESTIGACION DE AVERIAS

Si tiene algún problema siga esta guía.

SÍNTOMA	POSIBLE CAUSA
El artefacto no se enciende.	<ol style="list-style-type: none">1. El disyuntor o el fusible están desconectados.2. El interruptor del artefacto está apagado.3. La lámpara o el artefacto están defectuosos.4. Se están bloqueando las señales del interruptor remoto, o el interruptor remoto está fuera de margen. Revise que objetos metálicos no estén bloqueando la señal o reponga el interruptor remoto.5. Batería desgastada en el interruptor remoto.
El artefacto no se apaga.	<ol style="list-style-type: none">1. Conmutación demasiado rápida del interruptor. Espere 3 segundos antes de accionar el interruptor remoto.2. Igual que el 4 & 5 arriba.
El artefacto se enciende al azar.	<ol style="list-style-type: none">1. Falla leve en la línea de alimentación.2. Otro interruptor remoto en el mismo canal.

Información de Reglamentos

Se advierte al usuario que los cambios o modificaciones no aprobados expresamente por el grupo responsable de los acuerdos reglamentarios podrían invalidar la autorización al usuario de hacer funcionar el equipo.

Este dispositivo (Modelo 6136) cumple con la RSS-210 de Industry Canada. El funcionamiento está sujeto a las siguientes dos condiciones: (1) este dispositivo no puede causar interferencia, y (2) este dispositivo debe aceptar cualquier interferencia, incluyendo aquellas que pueden ocasionar un funcionamiento anómalo del dispositivo.

ESPECIFICACIONES

Margen	Hasta 30,5 m
Voltaje Nominal	120 VAC, 60 Hz
Máxima Carga del SL-6136	500 Vatios incandescentes, 400 Vatios TV 300 Vatios fluorescente, 1/3 H.P. motor
Máxima Carga del SL-6138	150 Vatios incandescentes
Batería	Alcalina de 9 voltios

Health/Zenith se reserva el derecho de discontinuar los productos y de cambiar las especificaciones en cualquier momento sin incurrir en ningún compromiso al incorporar características nuevas a los productos vendidos anteriormente.

SU GARANTÍA HEATH/ZENITH LIMITADA A 5 AÑOS

Esta es una "Garantía Limitada" que le da a Ud. derechos legales específicos. Usted puede también tener otros derechos que varían de estado a estado o de provincia a provincia.

Por un período de 5 años desde la fecha de compra, cualquier mal funcionamiento ocasionado por partes defectuosas de fábrica o mano de obra será corregido sin cargo para Ud. **Las pilas no están cubiertos banjo de esta garantía.** Para obtener el reembolso o reemplazo, devuelva el producto al lugar de compra.

No cubierto - Los servicios de reparación, regulación y calibración debidos al mal uso, abuso o negligencia, las bombillas y otras partes fungibles no se cubren con esta garantía. Los Servicios no autorizados o modificaciones del producto o de cualquier componente que se provee invalidarán esta garantía en su totalidad. Esta garantía no incluye reembolso por inconveniencia, instalación, tiempo de montaje, pérdida por uso, o servicio no autorizado. Esta garantía cubre solamente los productos ensamblados por Heath/Zenith y no se extiende a otros equipos o componentes que el consumidor usa junto con nuestros productos.

ESTA GARANTÍA ESTÁ EXPRESAMENTE EN LUGAR DE OTRAS GARANTÍAS, EXPRESADAS O SOBREENTENDIDAS, INCLUYENDO CUALQUIER GARANTÍA, REPRESENTACIÓN O CONDICIÓN DE COMERCIABILIDAD O QUE LOS PRODUCTOS SE ADAPTEN PARA CUALQUIER PROPOSITO O USO EN PARTICULAR, Y ESPECIFICAMENTE EN LUGAR DE TODOS LOS DAÑOS ESPECIALES, INDIRECTOS, INCIDENTALES Y CONSECUENTES. LA REPARACIÓN O EL REEMPLAZO DEBERÍA SER LA ÚNICA SOLUCIÓN DEL CLIENTE Y NO HABRÁ RESPONSABILIDAD POR PARTE DE DESA POR CUALQUIER DAÑO ESPECIAL, INDIRECTO, INCIDENTAL O CONSECUENTE, INCLUIDOS PERO NO LIMITADOS A CUALQUIER PÉRDIDA DE NEGOCIO O GANACIAS SEAN O NO PREVISIBLES. Algunos estados o provincias no permiten la exclusión o limitación de daños incidentales o consecuentes, de modo que la limitación o exclusión arriba indicada puede que no se aplique a Ud. Guarde el recibo para reclamos de garantía.

Votre module commuté sans fil comprend:

- Un interrupteur mural à distance
- Un module récepteur de lampe (SL-6138) ou un module de prise (SL-6136)
- 2 vis à bois #8 de 2 pouces
- Le présent manuel

L'interrupteur sans fil nécessite une pile alcaline de 9V non incluse. En utilisation normale, cette pile durera un an.

Plusieurs canaux (A à E) sont disponibles et vous permettent de faire fonctionner plusieurs appareils de différents endroits de la maison. Si vous achetez plus d'un système, assurez-vous de choisir des canaux différents, sinon ils se nuiront mutuellement.

Si vous achetez une plaque murale différente pour s'harmoniser à votre décor, assurez-vous qu'elle n'est pas en métal. Les plaques métalliques réduisent la portée de fonctionnement du module.

Installation

- 1. Installation de la pile de 9V.** Enlever le couvercle de l'interrupteur de l'émetteur, comme illustré (conserver les 2 vis). Placer les connexions sur les bornes de la pile et placer celle-ci dans son compartiment.

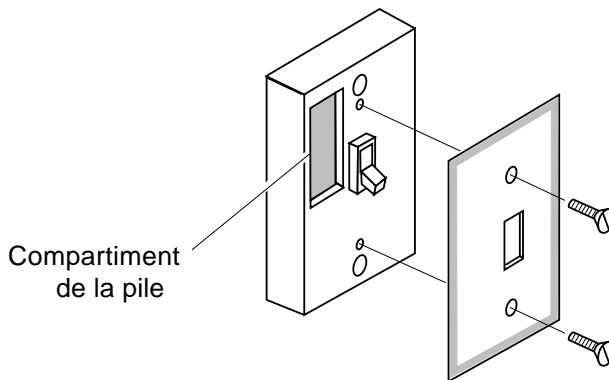

Interrupteur à distance

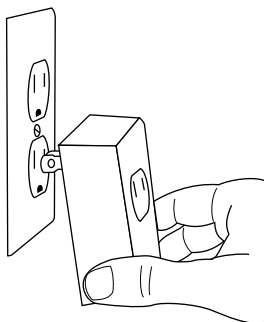

SL-6136



SL-6138

2. **Couper le courant à la prise ou à la lampe à commander.** Installer le module de lampe ou de prise commuté comme illustré.
3. **Pour le module SL-6136, insérer le(s) module(s) que vous désirez commander.** Visser l'ampoule dans SL-6138. **Mise en garde : Ne pas dépasser les spécifications indiquées sur la page suivante. Rétablir le courant.**
4. **Pour vérifier le fonctionnement du module,** maintenir l'interrupteur à l'endroit désiré et le mettre en circuit. L'appareil devrait s'allumer immédiatement. **Important:** Attendre au moins 3 secondes après avoir mis l'interrupteur en circuit ou hors circuit, avant de reprendre l'opération, afin de permettre à la transmission de se compléter. Mettre l'appareil commandé en circuit et hors circuit à plusieurs reprises. Si l'interrupteur ne semble pas fiable, déplacer l'interrupteur à distance jusqu'à ce qu'il fonctionne de façon fiable.
5. **Installer l'interrupteur à distance, à l'endroit désiré,** à l'aide des deux vis à bois fournies. **Note:** Votre installation pourra nécessiter des ferrures de montage différentes.
6. **Remettre la plaque de l'interrupteur en place** à l'aide des vis fournies.

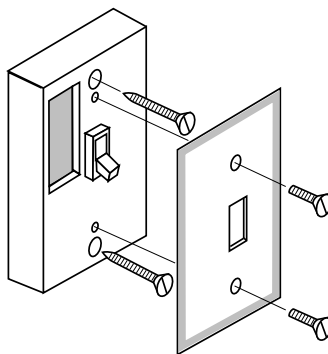

GUIDE DE DÉPANNAGE

Si vous éprouvez des difficultés, suivre ce guide.

SYMPTÔME	CAUSE POSSIBLE
L'appareil ne fonctionne pas.	<ol style="list-style-type: none">1. Le disjoncteur ou le fusible est hors circuit.2. Switch on appliance is turned off.3. L'interrupteur de l'appareil est hors circuit.4. Les signaux de l'interrupteur à distance sont bloqués ou celui-ci n'est pas assez puissant. Vérifier la présence d'objets métalliques susceptibles de bloquer le signal, ou déplacer l'interrupteur à distance.5. La pile de l'interrupteur à distance est faible.
L'appareil ne s'arrête pas.	<ol style="list-style-type: none">1. La commutation est trop rapide. Attendre 3 secondes avant de remettre l'interrupteur à distance en circuit2. Voir 4 et 5 ci-dessus.
L'appareil fonctionne de façon erratique.	<ol style="list-style-type: none">1. Panne de courant de courte durée.2. Présence d'un autre émetteur sur le même canal.

Informations sur la réglementation

L'utilisateur est informé que tout changement ou modification, non approuvé explicitement par l'organisme de réglementation pertinent, pourrait annuler le droit de l'utilisateur à faire fonctionner cet appareil.

Ce dispositif (Modèle 6136) est conforme aux exigences de RSS-210 d'Industrie Canada. Son fonctionnement est sujet aux deux conditions suivantes: 1) Ce dispositif ne doit pas causer de parasites nuisibles, et 2) Ce dispositif doit endurer tous les parasites reçus, y compris ceux susceptibles de provoquer un fonctionnement intempestif.

SPÉCIFICATIONS

Plage de sensibilité	Jusqu'à 30,5 m
Tension nominale	120 VCA, 60 Hz
Charge maximale SL-6136	500 W incandescents 400 W TV 300 W fluorescents Moteur 1/3 HP
Charge maximale SL-6138	150 W incandescents
Pile	9 V alcaline

Heath/Zenith se réserve le droit d'abandonner tout produit et d'en changer les spécifications, en tout temps et sans contracter quelque obligation que ce soit quant à l'incorporation de nouvelles caractéristiques aux produits déjà vendus.

VOTRE GARANTIE LIMITÉE DE 5 ANS HEATH/ZENITH

Il s'agit d'une « Garantie limitée » qui vous confère des droits juridiques spécifiques. Vous pouvez également jouir d'autres droits, variables d'une province à l'autre.

Pendant une période de 5 ans à compter de la date d'achat, toute anomalie de fonctionnement imputable à un vice de matériau ou de main-d'œuvre sera corrigée gratuitement. **Les piles ne sont pas incluses.** Pour obtenir un remboursement ou un remplacement, retournez le produit au point d'achat.

Exclusions de la garantie - Le service de réparation, l'ajustement et l'étalonnage nécessités par un mésusage, un usage abusif ou la négligence, les ampoules et autres consommables ne sont pas couverts par la présente garantie. Le service non autorisé ou la modification du produit ou d'un ou l'autre de ses composants fournis invalidera totalement la présente garantie. Cette garantie ne comprend pas le remboursement pour dérangement, installation, temps de montage, perte d'utilisation ou service non autorisé. La garantie ne couvre que les produits assemblés Heath/Zenith et ne s'étend pas aux autres équipements et composants que le client pourrait utiliser conjointement avec nos produits.

CETTE GARANTIE TIENT EXPRESSÉMENT LIEU DE TOUTES AUTRES GARANTIES, EXPLICITES OU IMPLICITES, Y COMPRIS DE TOUTE GARANTIE DE REPRÉSENTATION OU DE CONDITION DE CONVENANCE À LA COMMERCIALISATION OU À L'EFFET QUE LES PRODUITS CONVIENNENT À UN BUT OU À UNE UTILISATION PARTICULIÈRE, ET SPÉCIFIQUEMENT DE TOUS DOMMAGES SPÉCIAUX, DIRECTS, INDIRECTS OU SECONDAIRES. LE REMPLACEMENT OU LA RÉPARATION CONSTITUENT LE SEUL RECOURS DU CLIENT ET DESA NE POURRA ÊTRE TENUE RESPONSABLE DE TOUS DOMMAGES SPÉCIAUX, DIRECTS, INDIRECTS OU SECONDAIRES, Y COMPRIS, SANS S'Y LIMITER, LES PERTES COMMERCIALES ET PERTES DE PROFIT, QU'ELLES SOIENT PRÉVISIBLES OU NON. Certaines provinces n'autorisent pas l'exclusion ou la limitation des dommages indirects ou secondaires, et la limitation ou l'exclusion ci-dessus pourrait ne pas s'appliquer à vous. Conservez le reçu pour réclamations sous garantie.