

**HITACHI**  
Inspire the Next

# 40 LCD HDTV



## Owner's Guide

Alpha Series Model L40A105E  
40" class (40.00" diagonal)

Thank you for purchasing this Hitachi product.  
Please read these instructions carefully.

For additional assistance please Call Toll Free  
1-800-289-0981 (USA/CANADA), 01-800-703-0885 (MEXICO)  
or visit our website at [www.hitachi.us/tv](http://www.hitachi.us/tv).  
Keep this owner's guide for future reference.

Record the model name and serial number of your LCD  
Television for future reference. This information is located  
on the back of the television.

## TABLE OF CONTENTS

2-6	IMPORTANT SAFETY INSTRUCTIONS
7	HOW TO ATTACH/REMOVE THE STAND
8-12	FIRST TIME USE
13-21	TV OPERATION
22-24	CONNECTIONS TO OTHER EQUIPMENT
25	RECEPTION DISTURBANCES
26	TROUBLESHOOTING
27	SPECIFICATIONS
28	LIMITED WARRANTY

MODEL NAME. L40A105E SERIAL NO. \_\_\_\_\_

**HDMI**<sup>®</sup>  
HIGH-DEFINITION MULTIMEDIA INTERFACE

**HDTV**  
HIGH-DEFINITION TELEVISION



**DOLBY**  
DIGITAL

 <div style="display: inline-block; border: 1px solid black; padding: 2px; text-align: center; font-weight: bold; margin: 0 10px;"> <b>CAUTION</b>        RISK OF ELECTRIC SHOCK        DO NOT OPEN     </div> 
<p><b>CAUTION:</b> TO REDUCE THE RISK OF ELECTRIC SHOCK, DO NOT REMOVE COVER (OR BACK). NO USER-SERVICEABLE PARTS INSIDE. REFER SERVICING TO QUALIFIED SERVICE PERSONNEL.</p>



The lightning flash with arrowhead symbol, within an equilateral triangle is intended to alert the user to the presence of uninsulated dangerous voltage within the product's enclosure that may be of sufficient magnitude to constitute a risk of electric shock.



The exclamation point within an equilateral triangle is intended to alert the user to the presence of important operating and maintenance (servicing) instructions in the literature accompanying the appliance.

<p><b>WARNING:</b> TO PREVENT FIRE OR SHOCK HAZARD, DO NOT EXPOSE THIS APPLIANCE TO RAIN OR MOISTURE. TO PREVENT THE SPREAD OF FIRE, KEEP CANDLES OR OPEN FLAMES AWAY FROM THIS PRODUCT AT ALL TIMES.</p> <p><b>CAUTION:</b> TO PREVENT ELECTRIC SHOCK, DO NOT USE THIS POLARIZED PLUG WITH AN EXTENSION CORD, RECEPTACLE OR OTHER OUTLET UNLESS THE BLADES CAN BE FULLY INSERTED TO PREVENT BLADE EXPOSURE.</p>
------------------------------------------------------------------------------------------------------------------------------------------------------------------------------------------------------------------------------------------------------------------------------------------------------------------------------------------------------------------------------------------------------------------

**WARNING:** This equipment has been tested and found to comply with the limits for a Class B digital device, pursuant to Part 15 of the FCC Rules. These limits are designed to provide reasonable protection against harmful interference in a residential installation. This equipment generates, uses and can radiate radio frequency energy and, if not installed and used in accordance with the instructions, may cause harmful interference to radio communications. However, there is no guarantee that interference will not occur in a particular installation. If this equipment does cause harmful interference to radio or television reception, which can be determined by turning the equipment off and on, the user is encouraged to try to correct the interference by one or more of the following measures:

- Reorient or relocate the receiving antenna.
- Increase the separation between the equipment and receiver.
- Connect the equipment into an outlet on a circuit different from that to which the receiver is connected.
- Consult the dealer or an experienced radio/TV technician for help.

**CAUTION:** Changes or modifications not expressly approved by the party responsible for compliance with the FCC Rules could void the user's authority to operate this equipment.

**Location of the required Marking**

The rating sheet and the safety caution are on the rear of the unit.

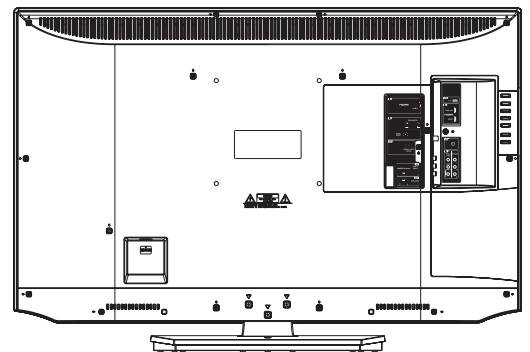

**ENERGY STAR®**

This television's factory default settings as shipped meet ENERGY STAR requirements. Please see the Convenience Functions section of this operating guide for more information on factory settings and the energy saving Auto Shut Off feature.

**Lead/Mercury Notice**



This product contains lead and one or more non-replaceable mercury backlights. Do not put in trash. Recycle or dispose of according to applicable laws. For product recycling and disposal information, contact your local government agency or visit [www.ecyclingcentral.com](http://www.ecyclingcentral.com) (in USA) or [www.epsc.ca](http://www.epsc.ca) (in Canada). **FOR MORE INFORMATION, CALL 1-800-289-0981 (USA/CANADA), 01-800-703-0885 (MEXICO).**

# IMPORTANT SAFETY INSTRUCTIONS

- 1) Read these instructions.
- 2) Keep these instructions.
- 3) Heed all warnings.
- 4) Follow all instructions.
- 5) Do not use this apparatus near water.
- 6) Clean only with dry cloth.
- 7) Do not block any ventilation openings. Install in accordance with the manufacturer's instructions.
- 8) Do not install near any heat sources such as radiators, heat registers, stoves, or other apparatus (including amplifiers) that produce heat.
- 9) Do not defeat the safety purpose of the polarized or grounding-type plug. A polarized plug has two blades with one wider than the other. A grounding type plug has two blades and a third grounding prong. The wide blade or the third prong are provided for your safety. If the provided plug does not fit into your outlet, consult an electrician for replacement of the obsolete outlet.
- 10) Protect the power cord from being walked on or pinched particularly at plugs, convenience receptacles, and the point where they exit from the apparatus.
- 11) Only use attachments/accessories specified by the manufacturer.
- 12) Use only with cart, stand, tripod, bracket, or table specified by the manufacturer, or sold with the apparatus. When a cart is used, use caution when moving the cart/apparatus combination to avoid injury from tip-over.
- 13) Unplug this apparatus during lightning storms or when unused for long periods of time.
- 14) Refer all servicing to qualified service personnel. Servicing is required when the apparatus has been damaged in any way, such as power-supply cord or plug is damaged, liquid has been spilled or objects have fallen into the apparatus, the apparatus has been exposed to rain or moisture, does not operate normally, or has been dropped.
- 15) Apparatus should not be exposed to dripping or splashing, and objects filled with liquids, such as vases, should not be placed on the apparatus.
- 16) An outside antenna system should not be located in the vicinity of overhead power lines or other electric light or power circuits, or where it can fall into such power lines or circuits. When installing an outside antenna system, extreme care should be taken to keep from touching such power lines or circuits, as contact with them might be fatal.
- 17) Do not overload wall outlets and extension cords, as this can result in a risk of fire or electric shock.
- 18) Do not push objects through any openings in this unit, as they may touch dangerous voltage points or short out parts that could result in fire or electric shock. Never spill or spray any type of liquid into the unit.
- 19) If an outside antenna or cable system is connected to the unit, be sure the antenna or cable system is grounded to provide some protection against voltage surges and built-up static charges, Section 810 of the National Electrical Code, ANSI/NFPA 70, provides information with respect to proper grounding of the mast and supporting structure, grounding of the lead-in wire to an antenna discharge unit, size of grounding conductors, location of antenna discharge unit, connection to grounding electrodes, and requirements for the grounding electrode.

Unauthorized substitutions may result in fire, electric shock or other hazards.
- 20) When replacement parts are required, be sure the service technician uses replacement parts specified by the manufacturer or those that have the same characteristics as the original part.
- 21) Upon completion of any service or repairs to this unit, ask the service technician to perform safety checks to determine that the unit is in proper operating condition.
- 22) When you connect the product to other equipment, turn off the power and unplug all of the equipment from the wall outlet. Failure to do so may cause an electric shock and serious personal injury. Read the owner's manual of the other equipment carefully and follow the instructions when making any connections.
- 23) Sudden high volume sound may cause hearing or speaker damage. When you use headphones, (if the unit is equipped with a headphone jack) keep the volume at a moderate level. If you use headphones continuously with high volume sound, it may cause hearing damage.

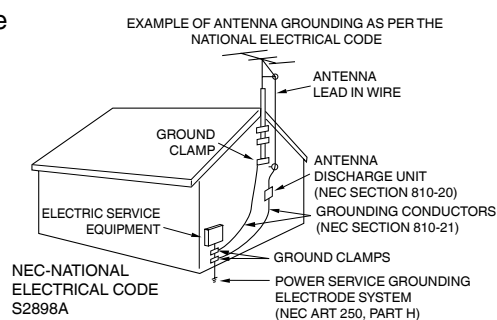

# IMPORTANT SAFETY INSTRUCTIONS (continued)

- 24) Do not allow the product to output distorted sound for an extended period of time. It may cause speaker overheating and fire.
- 25) This reminder is provided to call the cable TV system installer's attention to Article 820-40 of the NEC that provides guidelines for proper grounding and, in particular, specifies that the cable ground shall be connected to the grounding system of the building, as close to the point of cable entry as practical.
- 26) The socket-outlet must be installed near the unit and easily accessible.
- 27) The mains plug is used as the disconnect and shall remain readily operable.

## CONDENSATION

Moisture will form in the operating section of the unit if the unit is brought from cool surroundings into a warm room or if the temperature of the room rises suddenly. When this happens, unit's performance will be impaired. To prevent this, let the unit stand in its new surroundings for about an hour before switching it on, or make sure that the room temperature rises gradually.

Condensation may also form during the summer if the unit is exposed to the breeze from an air conditioner. In such cases, change the location of the unit.

## HOW TO HANDLE THE LCD PANEL

- Do not press hard or jolt the LCD panel. It may cause the LCD panel glass to break and injury may occur.
- If the LCD panel is broken, make absolutely sure that you do not touch the liquid in the panel. This may cause skin inflammation. If the liquid gets in your mouth, immediately gargle and consult with your doctor. Also, if the liquid gets in your eyes or touches your skin, consult with your doctor after rinsing for at least 15 minutes or longer in clean water.

**Possible Adverse Effects on LCD Panel:** If a fixed (non-moving) pattern remains on the LCD Panel for long periods of time, the image can become permanently engrained in the LCD Panel and cause subtle but permanent ghost images. This type of damage is NOT COVERED BY YOUR WARRANTY. Never leave your LCD Panel on for long periods of time while it is displaying the following formats or images:

- Fixed Images, such as stock tickers, video game patterns, TV station logos, and websites.
- Special Formats that do not use the entire screen. For example, viewing letterbox style (16:9) media on a normal (4:3) display (black bars at top and bottom of screen); or viewing normal style (4:3) media on a widescreen (16:9) display (black bars on left and right sides of screen).

**The following symptoms are not signs of malfunction but technical limitation. Therefore we disclaim any responsibility for these symptoms.**

- LCD Panels are manufactured using an extremely high level of precision technology, however sometimes parts of the screen may be missing picture elements or have luminous spots.  
This is not a sign of a malfunction.
- Do not install the LCD Panel near electronic equipment that produces electromagnetic waves. Some equipment placed too near this unit may cause interference.
- Effect on infrared devices – There may be interference while using infrared devices such as infrared cordless headphones.

## Power source

This LCD television is designed to operate on 120 volts 60 Hz, AC current. Insert the power cord into a 120 volts 60 Hz outlet. To prevent electric shock, do not use the LCD television's (polarized) plug with an extension cord, receptacle, or other outlet unless the blades can be fully inserted to prevent blade exposure. Never connect the LCD television to 50 Hz, direct current, or anything other than the specified voltage.

## Warning

To reduce the risk of fire or electric shock, do not expose this apparatus to rain or moisture.

## Caution

Never remove the back cover of the LCD television as this can expose you to very high voltages and other hazards. If the television does not operate properly, unplug the LCD television and call your authorized dealer or service center. Adjust only those controls that are covered in the instructions, as improper changes or modifications not expressly approved by Hitachi could void the user's warranty.

“Standard Television Receiving Apparatus - Appareil de réception télévision ordinaire, Canada BETS-7 / NTMR-7”

## Declaration of Conformity

This device complies with part 15 of the FCC Rules. Operation is subject to the following two conditions:

(1) This device may not cause harmful interference and (2) This device must accept any interference received, including interference that may cause undesired operation.

For questions regarding this declaration, contact:

Hitachi America, Ltd.  
900 Hitachi Way  
Chula Vista, CA 91914-3556  
ATTN: Customer Relations

# CHILD SAFETY:

It Makes A Difference How and Where  
You Use Your Flat Panel Display

Congratulations on your purchase!

As you enjoy your new product, please keep these safety tips on mind:



### HITACHI CARES!

- The consumer electronics industry is committed to making home entertainment enjoyable and safe.
- Please note the American Academy of Pediatrics discourages television viewing for children younger than two years of age.
- The home theater entertainment experience is a growing trend and larger flat displays are popular purchases. However, flat panel displays are not always supported on the proper stands or installed according to the manufacturer's recommendations.
- Flat Panel displays that are inappropriately situated on dresser, bookcases, shelves, desks, speakers, chest or carts may fall over and cause injury.

### TUNE INTO SAFETY

- One size does NOT fit all. Follow the manufacturer's recommendations for the safe installation and use of your flat panel display.
- Carefully read and understand all enclosed instructions for proper use of this product.
- Don't allow children to climb on or play with furniture and television sets.
- Don't place flat panel displays on furniture that can easily be used as steps, such as a chest of drawers.
- Remember that children can become excited while watching a program, especially on a "larger than life" flat panel display. Care should be taken to place or install the display where it cannot be pushed, pulled over, or knocked down.
- Care should be taken to route all cords and cables connected to the flat panel display so that they cannot be pulled or grabbed by curious children.

### WALL MOUNTING: IF YOU DECIDE TO WALL MOUNT YOUR FLAT PANEL DISPLAY, ALWAYS:

- Use a mount that has been recommended by the display manufacturer and/or listed by an independent laboratory (such as UL, CSA, ETL).
- Follow all instructions supplied by the display and wall mount manufacturers.
- If you have any doubts about your ability to safely install your flat panel display, contact your retailer about professional installation.
- Make sure that the wall where you are mounting the display is appropriate.
- Some wall mounts are not designed to be mounted to walls with steel studs or old cinder block construction.
- If you are unsure, contact a professional installer.
- A minimum of two people are required for installation. Flat panel displays can be heavy.



# SAFETY PRECAUTIONS

The unit emits heat when in operation. Do not place any covers or blankets on the unit, this may cause overheating. Do not block ventilation holes, or set up near radiators. Do not place in direct sunlight. When placing on a shelf leave 4 inches (10 cm) free space around the entire unit.

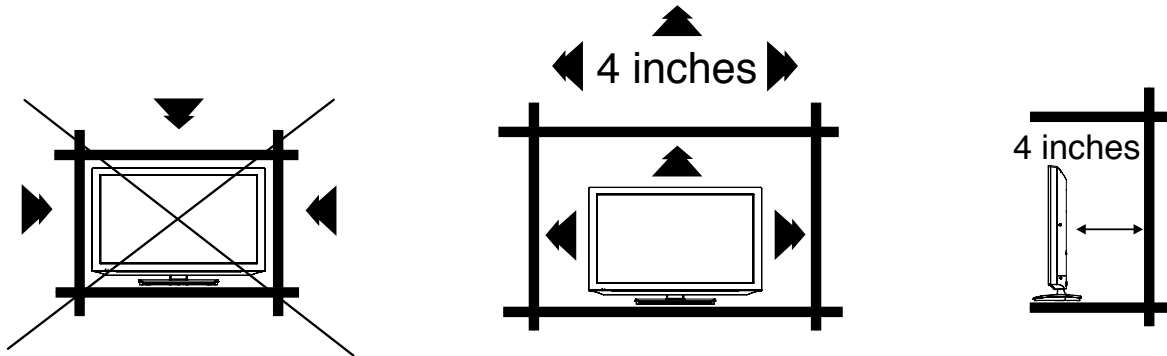

## Notes when mounting the LCD TV on a wall

If the unit is to be mounted on the wall, contact the retailer where you purchased the LCD TV for advice, and have the equipment professionally installed. Incomplete or improper installation may cause injury to you, and/or damage to the LCD TV.

The screws ISO M6 thread type should be used. The insertion length must be within 12 - 16mm.

If the insertion length is less than 12mm, the weight can not be maintained.

If the insertion length is more than 16mm, a space is created between the Wall Mount Bracket and the Television.

$(\text{Insertion Length}) = (\text{Screw Length}) - (\text{Washers Thickness}) - (\text{Mounting Bracket Thickness})$

## Securing to a Wall

1. Using metallic wire fasten the set to the clamping screw on the rear of the LCD TV as shown below.
2. Keep the LCD TV 4 inches away from the wall except when mounted using the wall mount bracket and secure to the wall as shown below:

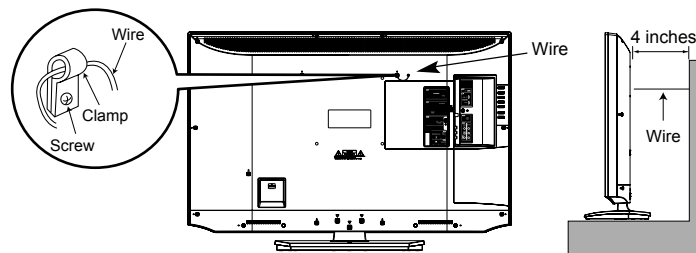

## NOTICE FOR TV CABINET

If the unit is to be mounted on a cabinet smaller than length of the unit, it could result in an unstable location and the unit may tumble over, making a risk of personal, possibly fatal injury. Also, this would damage the product seriously. Accordingly, Hitachi accepts no responsibility or liability for any injuries or property damage resulting from the improper installation.

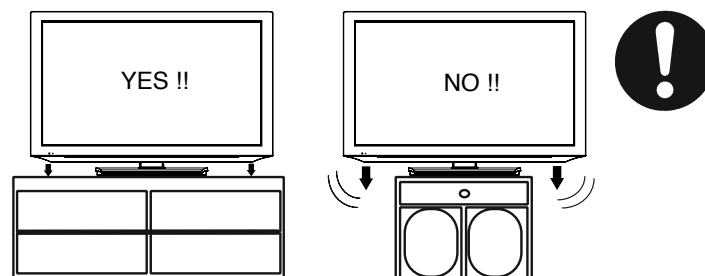

## How to attach the stand

### NOTE:

- Unplug the AC cord from the AC INPUT terminal.
- Before beginning this process, assure that TV is laid on a clean, safe, and cushioned space to avoid any damage to the unit.
- Do not touch or press the LCD screen, the glass might break under pressure.

Place the TV on its front onto a table.

Align the stand's bottom-plate (supplied) as seen here.

It will fit in only one direction.

Hold the unit and attach the stand frame (a) slowly and secure the stand frame (a) with the 3 screws (supplied). (4x35mm (5/32 x 1-23/64 inches)), as shown in Figure 1.

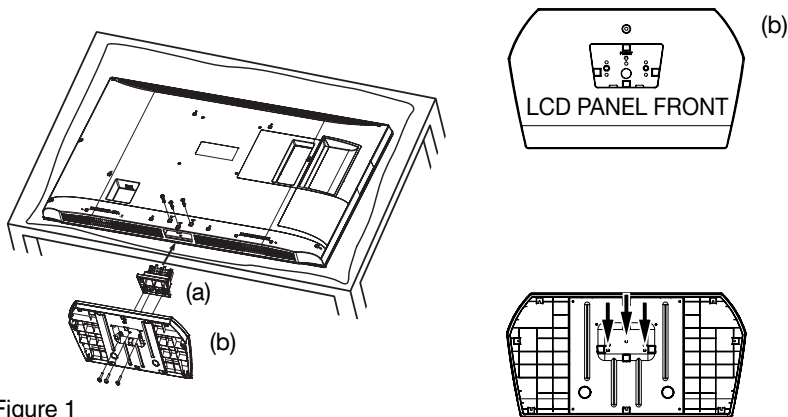

Figure 1

Figure 2

Finally, secure the bottom-plate (b) with 3 screws (supplied) (4x12mm (5/32 x 15/32 inches)) as indicated by the arrows in Figure 2.

- Be sure to follow the instructions. Insufficient tightening or incorrect installation of the stand will not support your unit correctly, and could result in damage or injury from tip-over.

## How to remove the stand

When you transport this product, remove the stand and pack flat against the back of the unit in the carton. To remove the stand, perform the above steps in reverse order.

For wall mounting, the base must be removed. To disconnect the base/stand remove the 3 screws from the back.

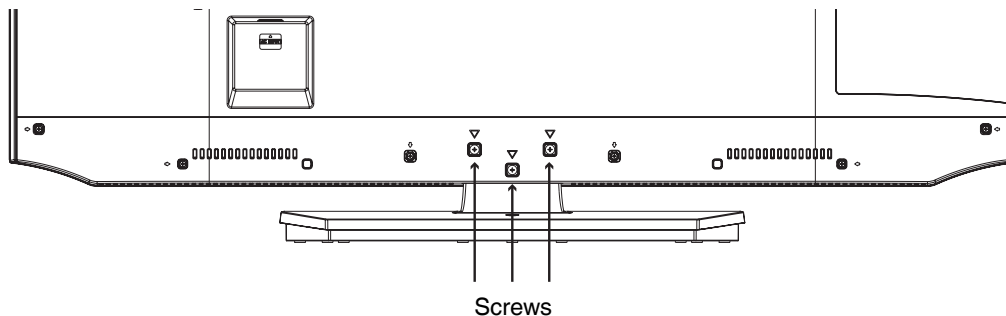



# Features

## LCD color TV

Unique space saving design combines a 40" class LCD color TV.

- **Integrated Digital Tuner** - You can view digital broadcasts without using a Digital TV Set-Top Box.
- **Closed Caption Decoder With Full Text Mode** - Displays text captions or full screen text on the screen for hearing impaired viewers.
- **Picture Adjustments Using The Remote Control** - The On-Screen display allows precise remote control adjustment of BRIGHTNESS, CONTRAST, COLOR, TINT and SHARPNESS.
- **Programmable TV Sleep Timer** - Operable from the remote control, the TV can be programmed for up to 120 minutes to turn off automatically.
- **On-Screen 3 Languages Display** - You can select one of 3 Languages, English, Spanish or French for on-screen programming
- **Parental Control** - The Parental Control function can read the rating of a TV program or movie content if the program is encoded with this information. Parental Control will allow you to set a restriction level.

This LCD Television receiver will display television closed captioning, (  or  ), in accordance with paragraph 15.119 and 15.122 of the FCC rules.

\* HDMI, the HDMI Logo, and High-Definition Multimedia Interface are trademarks or registered trademarks of HDMI Licensing LLC in the United States and other countries.

\* Manufactured under license from Dolby Laboratories. Dolby and the double-D symbol are trademarks of Dolby Laboratories.

\* VGA and XGA are trademarks of International Business Machines Corporation.

\* VESA is a registered trademark of the Video Electronics Standard Association.

## Power source

### TO USE AC POWER

1. Connect the AC cord plug into this unit's AC INPUT jack.
2. Connect the AC cord into an AC outlet.

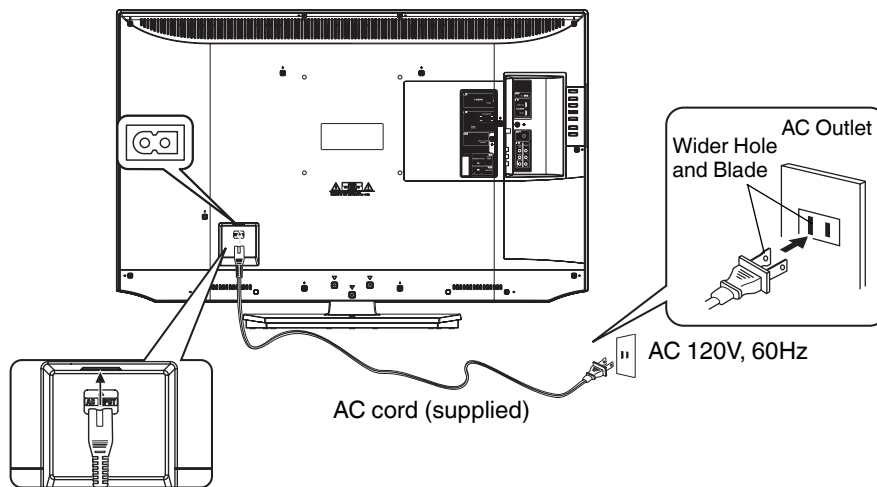

### NOTE:

- Please make sure to insert the cord securely at both the LCD TV and the wall outlet.
- The AC cord has a polarized type AC line plug. If the supplied AC cord does not match your AC outlet, contact a qualified electrician.

### WARNING:

- Do not connect this unit to the power using any device other than the supplied AC cord. This could cause fire, electrical shock, or damage.
- Do not use with a voltage other than the power voltage specified. This could cause fire, electrical shock, or damage.

### CAUTION:

- When this unit is not used for a long time, (e.g., away on a trip) in the interest of safety, be sure to unplug it from the AC outlet.
- Do not plug/unplug the AC cord when your hands are wet. This may cause electrical shock.
- If you need to replace the supplied AC adapter or AC cord, the specified one is recommended. Contact the dealer that you purchased the unit from.

# Contents

## Before using your unit

IMPORTANT SAFETY INSTRUCTIONS.....	3
CHILD SAFETY NOTICE.....	5
SAFETY PRECAUTIONS.....	6
How to attach the stand.....	7
How to remove the stand.....	7
Features.....	8
Power source.....	8
Contents.....	9
Location of controls.....	10
Remote control.....	11
Antenna connections.....	12
Cable TV connections.....	12

## TV operation

Starting setup.....	13
TV operation.....	13
Quick guide for menu operation.....	14
Convenience functions.....	15
Memorizing channels.....	16
Checking the digital signal strength.....	17
Labeling channels.....	17
Labeling video inputs.....	17
Setting the Parental Control.....	17
Closed Caption.....	19
CC advanced.....	20
Aspect Switching.....	20
Time Shift.....	21

## Additional information

Connections to other equipment.....	22
Reception disturbances.....	25
Troubleshooting.....	26
Specifications.....	27
LIMITED WARRANTY.....	28

# Location of controls

## Front

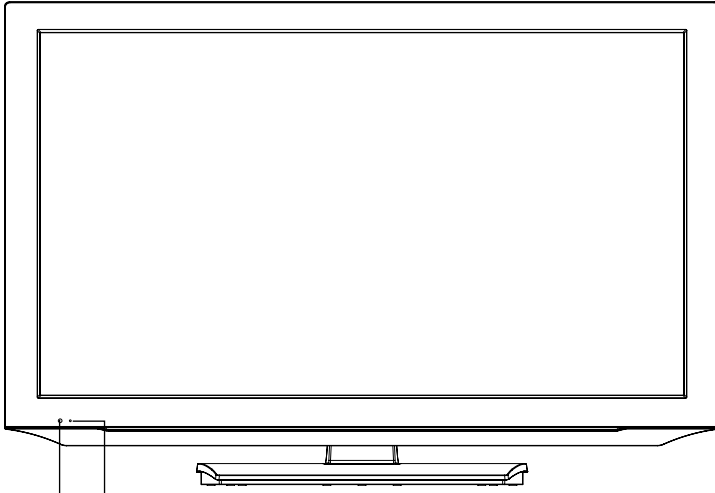

Power Indicator  
Red : Standby  
Green : On

Remote sensor

## Left side

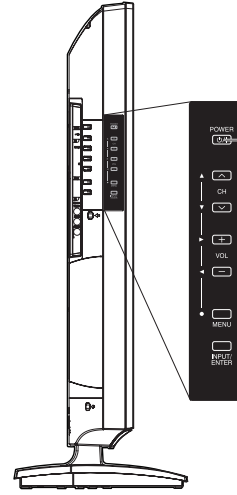

⏻/I POWER button  
CH (CHANNEL)  $\wedge/\vee$  buttons  
VOL (VOLUME)  $+/-$  buttons  
MENU button  
INPUT/ENTER button

To display the menu screen.  
Press **MENU** button to display the menu screen.  
**CH (CHANNEL)**  $\wedge/\vee$  buttons, **VOL (VOLUME)**  $+/-$  buttons and **INPUT/ENTER** button can be used to select the desired setting during the menu screen operations.

## Rear

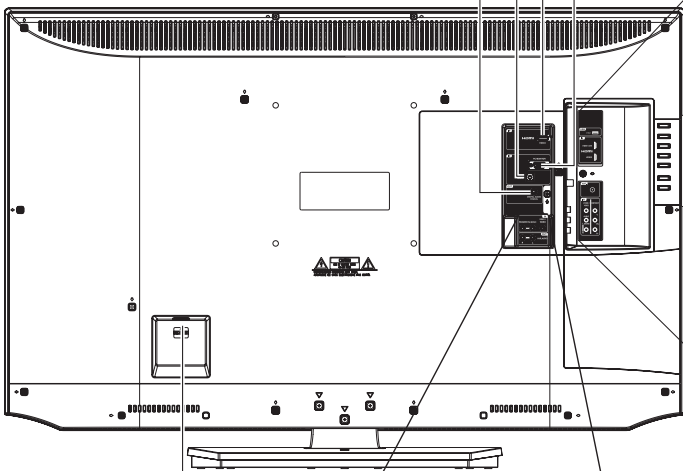

AC INPUT jack

DIGITAL AUDIO COAXIAL OUT jack

PC/DVI AUDIO IN jack

HDMI3 IN jack

PC MONITOR IN jack

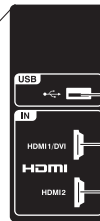

USB INPUT

HDMI1/DVI IN jack

HDMI2 IN jack

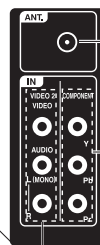

ANT. (RF) IN jack

COMPONENT IN jacks

VIDEO2 IN jacks (VIDEO/AUDIO (L (MONO)/R))

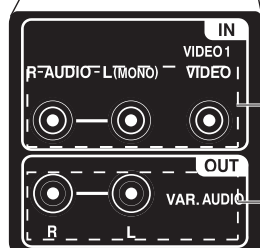

VIDEO1 IN jacks (VIDEO/AUDIO (R/L(MONO)))

VAR. (VARIABLE) AUDIO (R/L) OUT jacks

# Remote control

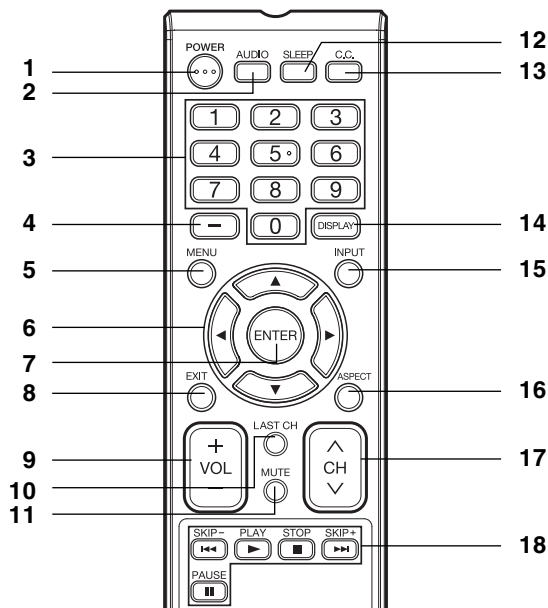

1. **POWER Button** - Press to turn the LCD TV's power on/off.
2. **AUDIO Button** - Press to change the audio language.
3. **Direct Channel Selection Buttons (0-9)** - Allows direct access to any channel of the LCD TV.
4. **- Button** - This button is the "-" button used when selecting digital channels.

5. **MENU Button** - Use to display the On-Screen menu function.
6. **CURSOR ▲/▼/◀/▶ Buttons** - Use to navigate and select menu functions of the LCD TV.
7. **ENTER Button** - Press to enter or select functions for the On-Screen menu.
8. **EXIT Button** - Press to exit the On-Screen menu.
9. **VOL (VOLUME) + / - Buttons** - Press the + button to increase, or the - button to decrease the sound level.
10. **LAST CH Button** - Pressing this button allow you to go back to the previous channel selected. Press this button again to return to the channel you were watching.
11. **MUTE Button** - To turn off the sound, press this button once. The LCD TV will be silenced and "Mute" will appear on the screen. The muting feature can be released by pressing the **MUTE** button again or by pressing either of the **VOL (VOLUME) +** or - buttons.
12. **SLEEP Button** - To set the LCD TV to turn off after a preset amount of time, use the **SLEEP** button on the remote control.
13. **C.C. Button** - Used to display the Closed Captions menu screen.
14. **DISPLAY Button** - When you press this button the current information will be displayed on the screen.
15. **INPUT Button** - Press to change the TV's input.
16. **ASPECT Button** - Press to change the picture size.
17. **CH (CHANNEL) ^ / v Buttons** - Press to change the channel of the LCD TV.
18. **Time Shift control Buttons** - See page 21.

Before using the remote control, batteries must first be installed.

## HOW TO INSTALL BATTERIES

1. Open the battery compartment cover.

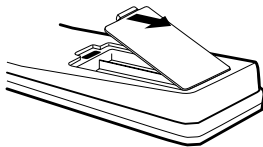

2. Install two "AAA" batteries (supplied).

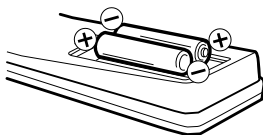

3. Replace the battery compartment cover.

Use two "AAA" size batteries. The batteries may last approximately one year depending on how much the remote control is used. For best performance, it is recommended that batteries should be replaced on a yearly basis, or when the remote operation becomes erratic. Do not mix old and new batteries or different types.

## BATTERY PRECAUTIONS

These precautions should be followed when using batteries in this device:

- Use only the size and type of batteries specified.
- Be sure to follow the correct polarity when installing the batteries as indicated in the battery compartment. Reversed batteries may cause damage to the device.
- Do not mix different types of batteries together (e.g. Alkaline, Carbon-zinc or Rechargeable) or old batteries with fresh ones.
- If the device is not to be used for a long period of time, remove the batteries to prevent damage or injury from possible battery leakage.
- Do not try to recharge batteries not intended to be recharged; they can overheat and rupture. (Follow battery manufacturer's directions.)
- Please use caution when inserting batteries to avoid battery damage. If the spring terminal in the remote control remains in contact with a side of a damaged battery it can cause a short circuit. Never use damaged batteries as they can become very hot and are dangerous.

# Antenna connections

If you are using an indoor or outdoor antenna, follow the instructions below that correspond to your antenna system. If you are using a Cable TV service, see Cable TV connections.

## Combination VHF/UHF Antenna (Single 75 ohm cable)

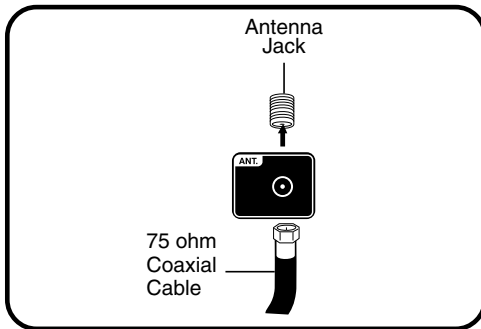

Connect the 75 ohm cable from the combination VHF/UHF antenna to the Antenna Jack.

# Cable TV connections

This TV has an extended tuning range and can tune most cable channels without using a Cable TV Converter box. Some cable companies offer “premium pay channels” where the signal is scrambled. Descrambling these signals for normal viewing requires the use of a descrambler device which is generally provided by the Cable TV company.

## For subscribers to basic Cable TV service

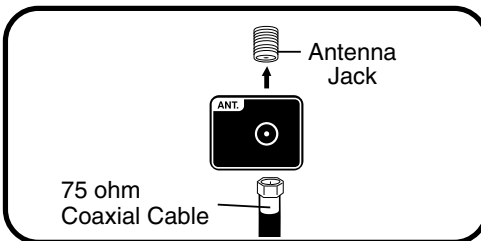

For basic Cable TV service not requiring a Converter/Descrambler box, connect the 75 ohm Coaxial Cable directly to the Antenna Jack on the back of the TV.

## For subscribers to scrambled Cable TV service

If you subscribe to a Cable TV service which requires the use of a Converter/Descrambler box, connect the incoming 75 ohm Coaxial Cable to the Converter/Descrambler box. Using another 75 ohm Coaxial Cable, connect the output jack of the Converter/Descrambler box to the Antenna Jack on the TV. Follow the connections shown below. Set the TV to the output channel of the Converter/Descrambler box (usually channel 3 or 4) and use the Converter/Descrambler box to select channels.

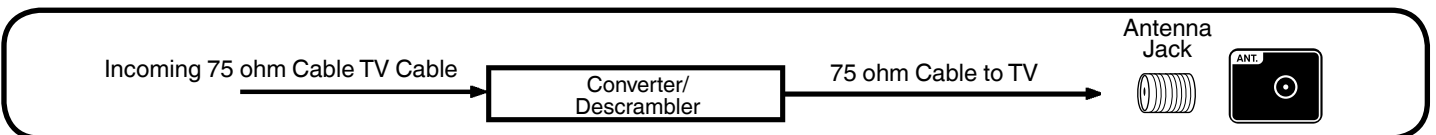

## For subscribers to unscrambled Cable TV service with scrambled premium channels

If you subscribe to a Cable TV service in which basic channels are unscrambled and premium channels require the use of a Converter/Descrambler box, you may wish to use a signal Splitter and an A/B Switch box (available from the Cable TV company or an electronics supply store). Follow the connections shown below. With the switch in the “B” position, you can directly tune any unscrambled channels on your TV. With the switch in the “A” position, tune your TV to the output of the Converter/Descrambler box (usually channel 3 or 4) and use the Converter/Descrambler box to tune scrambled channels.

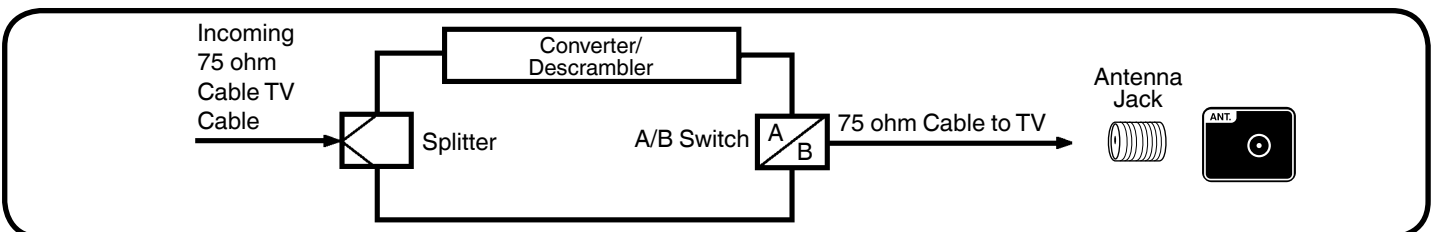

# Starting setup

The Auto Setup menu appears the first time you turn on the TV, and assists you to specify the Air/Cable setting, and program your channels automatically.

**IMPORTANT: Make sure that the antenna or cable TV system connection is made!**

- 1 To turn on the TV, press **POWER** (POWER indicator on the front of the unit changes green. It may take approx. 10 seconds for a picture to appear on screen.) The Auto Setup function begins.

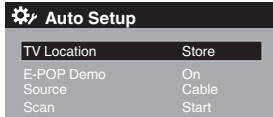

- 2 Press **▲** or **▼** to select "TV Location", then press **◀** or **▶** to select "Home" or "Store". This product qualifies for ENERGY STAR in Home mode default setting.

**NOTE:**

- This unit has been preset to STORE brightness. This setting does not qualify under ENERGY STAR. To reduce brightness and energy consumption, change setting to 'HOME'. This setting does qualify under ENERGY STAR.
- The device may not conform to the ENERGY STAR standard after Reset is performed or the Backlight is adjusted.

- 3 Press **▲** or **▼** to select "E-POP Demo", then press **◀** or **▶** to select "On" or "Off".  
**On:** A TV feature introduction will be popped up at the bottom of the screen.  
**Off:** Turn off the E-POP Demo feature.

- 4 Press **▲** or **▼** to select "Source", then press **◀** or **▶** to select "Air" or "Cable".

- 5 Press **▲** or **▼** to select "Scan", then press **▶** or **ENTER**.

- 6 "Auto Setup" will begin. After the Auto Setup is completed, the TV channel appears on the screen.
  - Depending on the reception condition, it may take up to 30 minutes to complete memorizing digital cable channels. Please allow the process to complete without interruption.

**NOTE:**

- If you press **EXIT** in the process of "Auto Setup", the Auto Setup stops and changes to the normal screen.
- When you make a menu selection, your changes occur immediately. You do not have to press **EXIT** to see your changes.
- If E-POP was turned ON in Auto Setup, to turn E-POP OFF, please set the TV to the TV input, then set "E-POP Demo" in the Auto Setup menu to "Off".

## TV operation

- 1 To turn on the TV, press **POWER**. (POWER indicator on the front of the unit changes green. It may take approx. 10 seconds for a picture to appear on screen.)
- 2 Adjust the volume level by pressing **VOL +** or **-**. The volume level will be indicated on the screen by green bars. As the volume level increases, so do the number of bars. If the volume decreases, the number of green bars also decreases.
- 3 Set the Source option to the appropriate position (see "Air/Cable selection" on page 16).
- 4 Press the **Direct Channel Selection Buttons (0-9, -)** buttons to select the channel. (If you press only the channel number, channel selection will be delayed for a few seconds.)

### TO SELECT ANALOG CHANNELS

- 1-9: Press 1-9 as needed. Example, to select channel 2, press **2**, then press **ENTER**.
- 10-99: Press the 2 digits in order. Example, to select channel 12, press **1, 2**, then press **ENTER**.
- 100-135: Press the 3 digits in order. Example, to select channel 120, press **1, 2, 0**, then press **ENTER**.

### TO SELECT DIGITAL CHANNELS

Press the first 1-3 digits, then press the **-** button followed by the remaining number.  
Example, to select channel 15-1, press **1, 5, -, 1**, then press **ENTER**.

- If a channel is selected with only audio content, "Audio only" will be displayed on the screen.
- If a channel is selected with a weak digital signal, "Weak Signal or Channel not available." will be displayed on the screen.
- The same program may be available on either an analog channel or a digital channel. You may choose to watch either format.
- If a channel is selected to which you have not subscribed, "Digital channel is encrypted" will be displayed on the screen.

### VHF/UHF/CABLE CHANNELS

Air	Cable
VHF 2-13	VHF 2-13
UHF 14-69	STD/HRC/IRC 14-36 (A) (W) 37-59 (AA) (WW) 60-85 (AAA) (ZZZ) 86-94 (86) (94) 95-99 (A-5) (A-1) 100-135 (100) (135) 01 (4A)

**NOTE:**

- If a channel with no broadcast is selected, the sound will automatically be muted.
- It may take a few seconds for a digital channel picture to appear on screen after being selected.

### To select the video input source

To view a signal from another device connected to your LCD TV, such as a VCR player, press **INPUT**, then press **▲** or **▼** or corresponding **Number buttons (0-7)**, then press **ENTER**. You can select TV, Video1, Video2, Component, HDMI1, HDMI2, HDMI3 or PC depending on which input jacks you used to connect your devices.

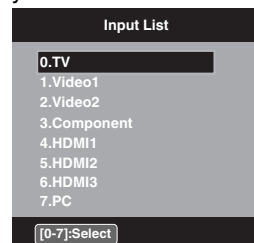

### CH ^/▼

Press and release **CH ^/▼**. The channel automatically stops at the next channel set into memory.  
For proper operation, before selecting channels, they should be set into the memory. See "Memorizing channels" on page 16.

## DISPLAY

Press **DISPLAY** to display the current information on the screen.

When the TV receives a digital signal, the digital information will appear.

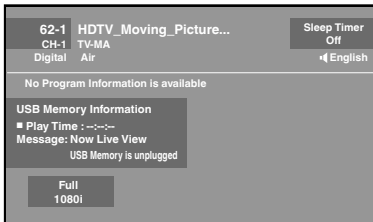

- Channel number
- Channel label (if preset)
- Parental Control
- Sleep timer
- Program guide
- Resolution
- Station name
- Broadcast program name
- Signal type
- Audio language
- Picture size
- Time Shift display

When the TV receives an analog signal, the analog information will appear.

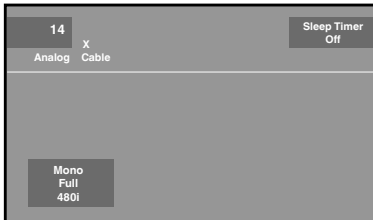

- Channel number
- Parental Control
- Sleep timer
- Audio information (Stereo, SAP or Mono)
- Channel label (if preset)
- Signal type
- Picture size
- Resolution

Press **DISPLAY** again to clear the display.

### NOTE:

- After a few seconds the **DISPLAY** screen will return to normal TV operation automatically.

## LAST CH

This button allows you to go back to the last channel selected by pressing **LAST CH**. Press **LAST CH** again to return to the last channel you were watching.

## MUTE

Press **MUTE** to switch off the sound. The TV's sound will be silenced and "Mute" will appear on the screen. The sound can be switched back on by pressing this button again or by pressing the **VOL +** or **-** buttons.

## SLEEP

To set the TV to turn off after a preset amount of time, press **SLEEP** on the remote control. The clock will count up 10 minutes for each press of the **SLEEP** button (Off, 0h 10m, 0h 20m, ..., 2h 0m). After the sleep timer is programmed, the display will appear briefly every ten minutes to remind you that the sleep timer is operating. To confirm the sleep timer setting, press **SLEEP** and the remaining time will be displayed for a few seconds. To cancel the sleep timer, press **SLEEP** repeatedly until the display turns to Off.

# Quick guide for menu operation

**Example: Select Menu Language.**

- 1 Press **INPUT** to select TV mode.
- 2 Press **MENU**. The TV menu screen will appear.

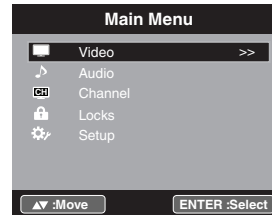

- 3 Press **▲** or **▼** to select "Setup", then press **▶** or **ENTER**.
- 4 Press **▲** or **▼** to select "Menu Language", then press **◀** or **▶** to select the desired language.  
On the following pages the menu can be called in the same way as here.
- 5 Press **EXIT** to return to the normal screen.

### NOTE:

- If no buttons are pressed for more than 60 seconds, the menu screen will clear and the TV will return to normal viewing automatically.

# Convenience functions

You can change the default settings by pressing the **MENU** button on your remote, then select the one of the icons at the left of the menu follow the On-Screen prompts to set your preferences.

Icon	Selected Items		Setup hint	
Video	Picture Mode	Dynamic	Bright and dynamic picture (factory-set)	
		Standard	Standard picture quality (factory-set)	
		Movie	Movie-like picture setting (factory-set)	
		Custom	Your personal preferences (set by you; see "Picture Setting")	
	Picture Setting	Brightness / Contrast / Sharpness / Color / Tint		You can adjust the picture quality to your preference.
		Color Temperature		Cool (Bluish) / Standard (Neutral) / Warm (Reddish)
	DBC	On/Eco/Off	Use this feature to change the Black level automatically according to the brightness of an image. The Black level will become dark in a dark scene. If "Eco" is selected, the power consumption is reduced and "Backlight" will be skipped.	
	Backlight* <sup>2</sup>		The Backlight feature adjusts the screen brightness for improved picture clarity.	
	Aspect		See page 20.	
	Auto Movie Mode	On/Off	A smoother motion may be obtained by setting the Auto Movie Mode to "On" (480i only).	
	PC Setting	H Position / V Position		Adjust the horizontal / vertical position of the image on the PC monitor screen. Each video standard will require a different value for this setting.
		Clock		Minimize any vertical bars or stripes visible on the screen background.
		Phase		This must be adjusted after the frequency has been set optimize picture quality.
Auto Adjust		Adjust the all PC settings automatically.		
Noise Reduction	On/Off	Noise Reduction can reduce the roughness of the picture.		
Audio	Equalizer Mode	Standard/Music/Movie/News/Custom/Flat	You can adjust the Equalizer Mode to your preference.	
	Audio Setting	Bass/Treble	You can adjust the sound quality to your preference. (Flat mode only)	
		Equalizer Setting	100Hz/250Hz/500Hz/1kHz/2kHz/4kHz/10kHz (Not available in Flat mode)	
		Balance	You can adjust the sound quality to your preference.	
	MTS	Stereo / SAP / Mono	The multi-channel TV sound (MTS) feature provides high-fidelity stereo sound. MTS also can transmit a second audio program (SAP) containing a second language or other audio information. When the TV receives a stereo or SAP broadcast, the word "Stereo" or "SAP" displays on-screen when you press <b>DISPLAY</b> .	
	Surround	On/Off	The dynamic presence and sound created offers a thoroughly enjoyable listening experience.	
	Perfect Volume	On/Off	Volume level will be adjusted automatically between signals.	
	Audio Language		When two or more audio languages are included in a digital signal, you can select one of the audio language. (This function is available only for digital broadcast.)	
	HDMI1 Audio	HDMI	When you connect the HDMI device to the TV, select this setting.	
		DVI	When you connect the DVI device to the TV with an analog audio connection, select this setting.	
Speakers	On/Off	Use this feature to turn the TV speakers off when you connect an audio system.		
Channel	Channel Manager		See page 16.	
	Signal Meter		See page 17.	
	Auto Channel Scan		See page 16.	
	Channel Labels		See page 17.	
Locks			See page 17.	
Setup	Closed Captions		See page 19.	
	Menu Language		You can choose from three different languages (English, Français (French) and Español (Spanish)) for the on-screen displays. Select the language you prefer first, then proceed with the other menu options.	
	Video Label		See page 17.	
	On Timer	Off / 0h30m / 1h00m / 1h30m / 2h00m / 3h00m . . . 12h00m	You can set the On Timer to automatically turn on the TV. To cancel the On Timer select "Off".	
	Auto Shut Off* <sup>1</sup>	On/Off	If the Auto Shut Off feature is On, a station being viewed stops broadcasting and the TV is not operated, the TV will automatically shut itself off after 15 minutes.	
	Auto Setup		See page 13.	
	PC Standby	On/Off	In PC mode, if no signal is received and no operation performed for 1 minute, the TV will turn to standby mode automatically (LED light will flash red). When an input signal is received or an operation performed on the PC, the TV will return to the On mode.	
	Reset* <sup>2</sup>		The Reset function returns your settings to the factory settings. "Aspect", "MTS", "Audio Language", "HDMI1 Audio" and "Speakers" cannot be reset by this function.	

## NOTE:

\*<sup>1</sup> If there is no input signal in the PC mode after 1 minute, Auto Shut Off will be activated.

\*<sup>2</sup> "PC Standby" setting is precedence when in the PC mode.

\*<sup>2</sup> The device may not conform to the Energy Star standard after Reset is performed or the Backlight is adjusted.

# Memorizing channels

This TV is equipped with a channel memory feature which allows channels to skip up or down to the next channel set into memory, skipping over unwanted channels. Before selecting channels, they must be programmed into the TV's memory. To use this TV with an antenna, set the Source option to the Air mode. When shipped from the factory this menu option is in the Cable mode.

## Air/Cable selection

- 1 Select "Channel ⇒ Auto Channel Scan ⇒ Source".
- 2 Press ◀ or ▶ to select "Air" or "Cable".

Air - VHF/UHF channels  
Cable - CABLE TV channels

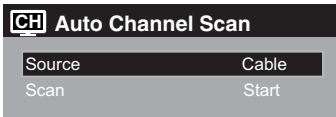

### NOTE:

- It may take a few seconds for a digital channel picture to appear on screen after being selected.

## Scan

- 1 Select "Channel ⇒ Auto Channel Scan ⇒ Scan", then press ▶ or ENTER.

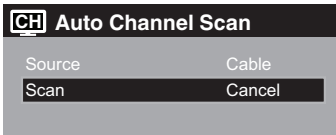

- 2 The TV will begin memorizing all the channels available in your area.
  - It may take from 15 minutes to 25 minutes to complete memorizing digital cable channels.
  - Depending on the reception condition, a bar display may not advance for several minutes, please be patient.

### NOTE:

- Memorizing channels is best accomplished during evening "PRIMETIME" hours, as more stations are broadcasting digital signals. Memorizing channels can only be accomplished while a station is broadcasting a digital signal to set that channel into memory.
- If you are unsure of the digital channels available in your area, you may visit [www.antennaweb.org](http://www.antennaweb.org) to receive a list based on your address or zip code. Should you require further assistance you may call our toll-free customer service line at 1-800-289-0981 (USA/Canada), 01-800-703-0885 (MEXICO).
- New digital channels may be added to your area periodically, it is recommended to perform the "Scan" procedure regularly.

## Add Digital Channel

If you find a new unregistered digital channel, you can add the new channel into the channel memory.

- 1 Tune in the new channel.
- 2 Select "Channel ⇒ Channel Manager ⇒ Add Digital Channel", then press ▶ or ENTER.

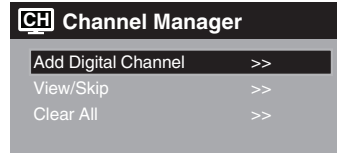

- 3 The new channel will be added into the channel memory.

## View/Skip channel

You can select the channel that you want to skip.

- 1 Select "Channel ⇒ Channel Manager ⇒ View/Skip", then press ▶ or ENTER.
- 2 Press ▲ or ▼ to select the channel that you want to skip.

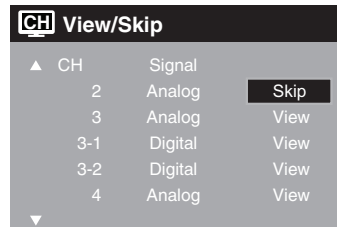

- 3 Press ◀ or ▶ to select "View" or "Skip", whichever function you want to perform.
- 4 Repeat steps 2 - 3 for other channels you want to view or skip.

## Clear All

All channels are deleted from the channel memory.

Select "Channel ⇒ Channel Manager ⇒ Clear All", then press ▶ or ENTER.

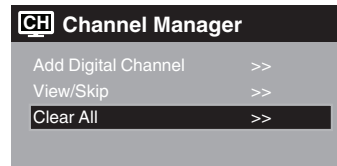

# Checking the digital signal strength

This TV will allow you to view the digital signal meter for digital channels.

- 1 Select "Channel ⇒ Signal Meter", then press ► or ENTER.
- 2 The digital signal strength screen will appear. If necessary, adjust the direction of the antenna to obtain the maximum signal strength.

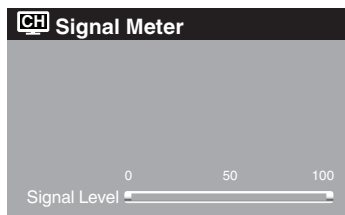

**NOTE:**

- Signal meter feature is not available for analog channels.
- After 240 seconds the Signal Meter screen will clear and the TV will return to normal viewing automatically.

# Labeling channels

Channel label appears with the channel number display each time you turn on the TV, select a channel, or press DISPLAY. You can choose any four characters to identify a channel.

**To create channel labels**

- 1 Select "Channel ⇒ Channel Labels", then press ► or ENTER.
- 2 Press ◀ or ▶ to select a channel you want to label, then press ▼.

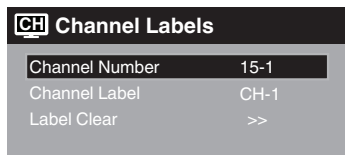

- 3 Press ◀ or ▶ repeatedly until the character you want appears in the first space.

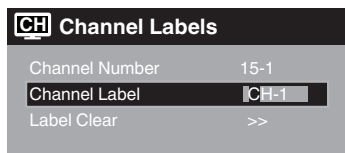

The characters rotation as follows:

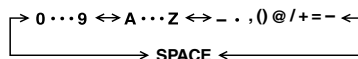

If the character which you desire appears, press ENTER.

Repeat this step to enter the rest of the characters.

If you would like a blank space in the label name, you must choose the empty space from the list of characters.

- 4 Repeat steps 2-3 for other channel. You can assign a label to each channel.
- 5 When you finish inputting the label name, press EXIT to return to the normal screen.

**To clear a Channel Label**

After step 2 above, press ▲ or ▼ to select "Label Clear", then press ► or ENTER.

**NOTE:**

- The channel labels will be reset after "Scan" on page 16.

# Labeling video inputs

The Video Label feature allows you to label each input source for your TV.

- 1 Select "Setup ⇒ Video Label", then press ► or ENTER.
- 2 Press ▲ or ▼ to select an input which you want to label.
- 3 Press ◀ or ▶ to select the desired label for that input source.

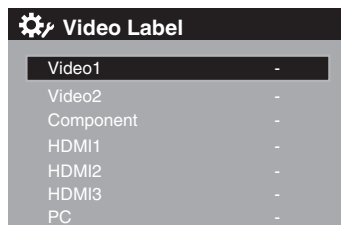

Available video labels: - / VCR / DVD / STB / Cable / Satellite / Receiver / Game / Camcorder / PC / DVI PC / Blu-ray

# Setting the Parental Control

An age limitation can be set to restrict children from viewing or hearing violent scenes or pictures that you may choose to exclude. The restriction applies to "TV" and "Movie" if this data is transmitted. You may set this restriction separately. To use the Parental Control function, you must register a password.

**To register a password**

- 1 Select "Locks", then press ► or ENTER.
- 2 Select and enter your password (4 digits) using Number buttons (0-9), then press ENTER.



- 3 "✳" appears instead of the number. Enter the same password again to confirm, then press ENTER. The password is now registered.

**NOTE:**

- If you forget the password, contact Customer Service at 1-800-289-0981 (USA/Canada), 01-800-703-0885 (MEXICO) for assistance. Your original remote control will be required.
- To avoid forgetting the password, write it down and keep in a safe place.

## To set the Parental Control

- 1 Select "Locks", then press ► or **ENTER**.
- 2 Use **Number buttons (0-9)** to enter your password, then press **ENTER**. The Locks menu will appear.
- 3 Press ▲ or ▼ to select "Parental Control", then press ◀ or ▶ to select "On".
- 4 Press ▲ or ▼ to select "Ratings", then press ► or **ENTER**. The Ratings menu appears.
- 5 Press ▲ or ▼ to select which rating will be used, then press ► or **ENTER**. Each rating below will appear.

### TV

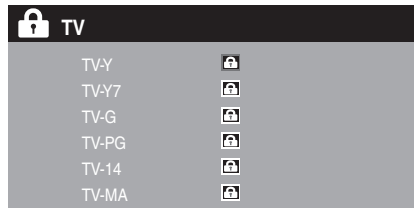

You can set the rating using age level and genre.

### Age:

- TV-Y** : All children
- TV-Y7** : 7 years old and above
- TV-G** : General audience
- TV-PG** : Parental guidance
- TV-14** : 14 years old and above
- TV-MA** : 17 years old and above

When you select TV-Y7, TV-PG, TV-14 or TV-MA, press **DISPLAY** to set sub-ratings.

### Genre:

- D** : Dialogue
- L** : Language
- S** : Sex
- V** : Violence
- FV** : Fantasy Violence

### Movie

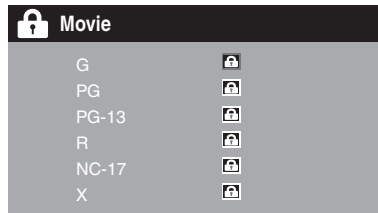

- G** : All ages
- PG** : Parental guidance
- PG-13** : Parental guidance less than 13 years old
- R** : Under 17 years old parental guidance suggested
- NC-17** : 17 years old and above
- X** : Adult only

## Canadian English ratings

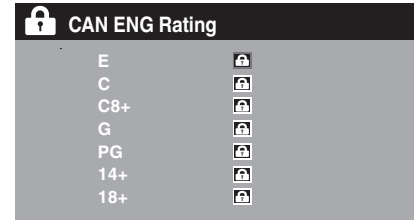

You can set the rating using age level.

- E** : Exempt
- C** : Programming intended for children under age 8
- C8+** : Programming generally considered acceptable for children 8 years and over to watch on their own
- G** : General Audience
- PG** : Parental Guidance
- 14+** : Programming contains themes or content which may not be suitable for viewers under the age of 14
- 18+** : Adult

## Canadian French ratings

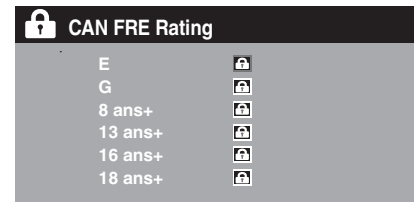

- E** : Exempt
- G** : General
- 8 ans+** : 8 + General
- 13 ans+** : Programming may not be suitable for children under the age of 13
- 16 ans+** : Programming is not suitable for children under the age of 16
- 18 ans+** : Programming restricted to adults

- 6 Press ▲ or ▼ to select the desired rating, then press **ENTER**.
- 7 Press **EXIT** to return to the normal screen. Parental Control function is activated now.

### NOTE:

- The Parental Control function is activated only on programs and input sources that include a rating signal.

## To change the password

- 1 In the Parental Control menu, press ▲ or ▼ to select “Change Password”, then press ► or **ENTER**.  
The Change Password screen will appear.
- 2 Enter a new password using **Number buttons (0-9)**, then press **ENTER**.
- 3 Enter the same password again to confirm, then press **ENTER**.  
The password is now registered.

## Downloading the additional Parental Control rating system

As a supplement to the standard Parental Control rating system, your television will be able to download an additional rating system, if such a system becomes available in the future.

## To download the additional Parental Control rating system (when available)

- 1 In the Parental Control menu, press ◀ or ▶ to set “Parental Control” to “On”.
- 2 Press ▲ or ▼ to select “Region 5”, then press ► or **ENTER**.
- 3 If the TV is not storing the additional rating system, the TV will begin downloading it, which may take some time to be completed.
- 4 Set your preferred content rating limits for the additional rating system.
- 5 You also need “Region 5 Update” procedure to update rating information.

### NOTE:

- You can only download the additional Parental Control rating system when your TV is receiving a digital signal.
- When you download the additional rating system, it may take some time for the download to occur.
- The Parental Control rating information and system are not determined or controlled by the TV.
- The standard Parental Control rating system is available whether your TV is receiving a digital signal or not, and will block both analog and digital programs. To set the restriction level using the standard Parental Control rating system, select Ratings in step 2.
- The downloadable Parental Control rating system is an evolving technology, and availability, content, and format may vary.
- You cannot select this feature if the TV is not receiving a digital signal for the current station.

## To clear the all Parental Control settings

- 1 In the Parental Control menu, press ▲ or ▼ to select “Locks”, then press ► or **ENTER**.  
The Reset screen will appear.
- 2 Use **Number buttons (0-9)** to enter your password, then press **ENTER**. All your settings return to the factory settings.

# Closed Caption

## WHAT IS CLOSED CAPTIONING?

This television has the capability to decode and display Closed Captioned television programs. Closed Captioning will display text on the screen for hearing impaired viewers.

**Captions:** This Closed Caption Mode will display text on the screen in English or another language if program supports other languages. Generally, Closed Captions in English are transmitted on CC1 and a Closed Caption in other languages is transmitted on CC2.

**Text:** The Text Closed Caption Mode will usually fill 1/2 of the screen with other text information such as weather if program supports this feature.

- 1 Select “Setup ⇒ Closed Captions”, then press ► or **ENTER**.
- 2 Press ◀ or ▶ to set “CC Display” to “On”.  
**On:** Captions will be displayed on the screen.  
**Off:** Captions will not be displayed on the screen.
- 3 Press ▲ or ▼ to select “Analog Caption” or “Digital Caption”.  
When you select “Analog Caption”, you can choose from CC1, CC2, CC3, CC4, Text1, Text2, Text3 and Text4.  
When you select “Digital Caption”, you can choose from Service1, Service2, Service3, Service4, Service5 and Service6.
- 4 Press ◀ or ▶ to select the desired Closed Caption mode for both Digital and Analog Caption.
- 5 Press ▲ or ▼ to select “CC Priority”, then press ◀ or ▶ to select “Digital CC” or “Analog CC”.

### NOTE:

- Depending on the broadcast signal, some Analog Captions will function with a Digital broadcast signal. This step prevents that two kind of captions are overlapping.

### NOTE:

- If the program or video you selected is not closed-captioned, no captions will display on-screen.
- If text is not available in your viewing area, a black rectangle may appear on-screen. If this happens, set the CC Display to “Off”.
- When selecting Closed Captions, the captioning will be delayed approx. 10 seconds.
- If no caption signal is received, no captions will appear, but the television will remain in the Caption Mode.
- Misspellings or unusual characters may occasionally appear during Closed Captioning.  
This is normal with Closed Captioning, especially with live programs. This is because during live programs, captions are also entered live. These transmissions do not allow time for editing.
- When Captions are being displayed, on-screen displays, such as volume and mute may be seen but may interfere with Closed Captions.
- Some cable systems and copy protection systems may interfere with the Closed Captioned signal.
- If using an indoor antenna or if TV reception is very poor, the Closed Caption Decoder may not appear or may appear with strange characters or misspelled words. In this case, adjust the antenna for better reception or use an outdoor antenna.
- Closed Captions menu also can be displayed by pressing **C.C.** on the remote control.

# CC advanced

When you have selected Custom as the display method, you can adjust the various setting listed below as follows:

This feature is designed to customize Digital Captions only.

- 1 Select "Setup ⇒ Closed Captions", then press ► or **ENTER**.
- 2 Press ◀ or ▶ to set "CC Display" to "On".
- 3 Press ▲ or ▼ to select "Digital CC Preset", then press ◀ or ▶ to select "Custom".
- 4 Press ▲ or ▼ to select "CC Advanced", then press ► or **ENTER**.  
The CC Advanced menu will appear.
- 5 Press ▲ or ▼ to select the desired item, then press ◀ or ▶ to change the setting.

⚙️ CC Advanced	
Text Size	Auto
Text Type	Auto
Text Edge	Auto
Text Color	Auto
Text Opacity	Auto
Background Color	Auto
Background Opacity	Auto

You can select from among the following items and parameters.

- Text Size:** Auto, Small, Standard, Large
- Text Type:** Auto, Style1, Style2, Style3, Style4, Style5, Style6, Style7
- Text Edge:** Auto, None, Raised, Depressed, Uniform, Left Shadow, Right Shadow
- Text Color:** Auto, Black, White, Red, Green, Blue, Yellow, Magenta, Cyan
- Text Opacity:** Auto, Solid, Transparent, Translucent, Flashing
- Background Color:** Auto, Black, White, Red, Green, Blue, Yellow, Magenta, Cyan
- Background Opacity:** Auto, Solid, Transparent, Translucent, Flashing

**NOTE:**

- You cannot set both "Text Color" and "Background Color" as a same color.
- You cannot set both "Text Opacity" and "Background Opacity" to "Transparent".

## Aspect Switching

You can display the image at its optimum condition by selecting display aspect.

### Selecting the picture format aspect ratio

- 1 Select "Video ⇒ Aspect", then press ► or **ENTER** to display "Aspect" menu.
- 2 Press ▲ or ▼ or corresponding **Number buttons (0-4)** to select the desired picture format aspect ratio, as described below.

☐ Aspect	
0.Natural	
1.Cinema Wide1	
2.Cinema Wide2	
3.Cinema Wide3	
4.Full	4

**NOTE:**

- Selectable picture format aspect ratios may vary depending on the input source or broadcast signal.
- Aspect menu also can be displayed by pressing **ASPECT** on the remote control.

### Natural

In some cases, this image will display the size of standard 4:3 with a black side bar.

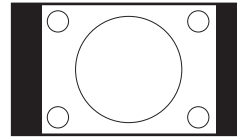

### Cinema Wide1 (for 4:3 format programs)

To fill the screen, the right and left edges are extended. However, the center of the picture remains near its former ratio. The top and bottom edges of the picture may be hidden.

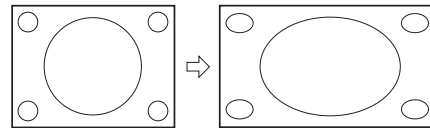

### Cinema Wide2 (for letter box programs)

The entire picture is uniformly enlarged-it is stretched the same amount both wider and taller (retains its original proportion). The top and bottom edges of the picture may be hidden.

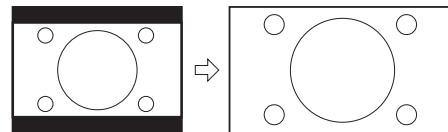

### Cinema Wide3 (for letter box programs with subtitles)

To fill the width of the screen, it is extended horizontally. However, it is only slightly extended at the top and the bottom. The top and bottom edges of the picture may be hidden.

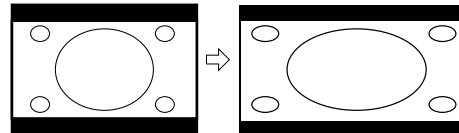

### Full (for 16:9 source programs)

Full will display the picture at the maximum size.

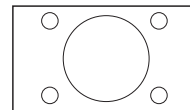

### Native (for PC mode only)

Detects the resolution of the signal of the image and it will be shown on the screen with same amount of pixels.

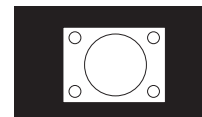

**NOTE:**

- Some High Definition and/or Digital broadcasts may not allow you to change the picture format aspect ratio.
- In HDMI or COMPONENT mode with a scanning rate of 720p, 1080i or 1080p (only HDMI), only the Cinema Wide2 and Full are available.
- In PC mode, only the Natural, Full and Native are available. In PC mode (WXGA, WXGA+, FHD), only the Full and Native are available.
- When the PC connected to the HDMI terminal and 1920x1080 resolution (FHD) is selected, the top and bottom, right and left edges of the picture may be hidden on all picture sizes.

# Time Shift

You can record a digital program by using the USB memory drive. This function is for your convenience, and allows you to pause/record a live program for a period of time based on the size of the USB drive inserted.

- Note:** The connected USB device must;
- Have a minimum approx. 100 MB of memory (32 GB max.).
  - Formatted as FAT16/32.
  - Have a write speed higher than 40Mb/sec.
  - Contain no other files.
  - Do not use USB extension cable.

## Preparation:

Plug-in an external storage device into USB port.

- To start recording, press **|| (PAUSE)**. The recording will start and the picture will be paused.
- To view a live program press **■ (STOP)**. The paused picture goes back to a live program and recording continues.
- To stop recording, press **■ (STOP)** again during viewing a live program with recording.
- To start playback, press **▶ (PLAY)**. The recorded program starts playback.  
If you want to watch the program while recording, press **▶ (PLAY)**.  
You can watch the recorded program while recording the current program.
- To pause the playback picture, press **|| (PAUSE)**.
- To stop the playback, press **■ (STOP)**.
- To fast forward or fast reverse, press **⏮ (SKIP-)** or **⏭ (SKIP+)**.

## USB status display

Press **DISPLAY** while watching a DTV channel, or press the Time Shift operation buttons. The status display will appear.

Playback status :

- ▶ (PLAY), ■ (STOP), || (PAUSE),  
⏭ (SKIP+), ⏮ (SKIP-)**

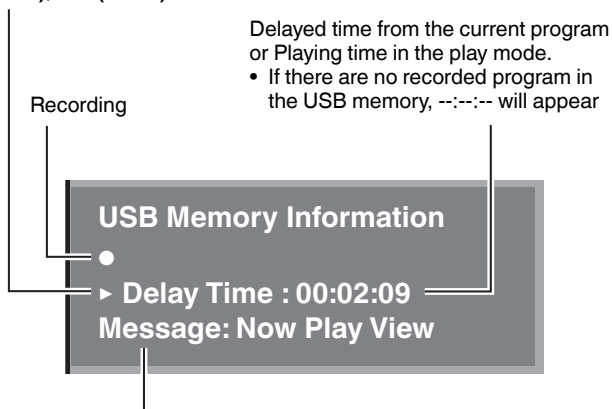

Message display

- Now Live View... Viewing live program
- Now Play View... Viewing recorded program
- Now Pause View... Pausing the program
- Not Available... Inhibited function
- USB Memory is full... Caution of available USB memory less than 100MB (Insufficient USB free space...will show when **|| (PAUSE)** is pressed).
- No Data... When you press **▶ (PLAY)** and there are no data recorded in the USB memory
- USB Memory is unplugged... USB memory is not connected

## To delete the recorded program

Disconnect the USB memory, record another program, or turn off the TV.

## Note:

- Time shift does not work for ATV or external inputs. If you change the signal while recording a program (Live View). Recording will stop.
- During Play view mode, ATV channel select or input select will not work.
- Time shift recordable time is approximately 10 minutes per 1 GB for HD or 30 minutes for SD (depending on the programs).
- You cannot watch the recorded program on PC or other devices.
- All of the USB memory may not be able to be used.
- We will accept no responsibility whatsoever for loss of files on USB devices caused by connection to this unit.

# Connections to other equipment

The exact arrangement you use to interconnect various video and audio components to this unit is dependent on the model and features of each component. Check the Owner's Manual provided with each component for the location of video and audio inputs and outputs.

## To connect the LCD TV to a VCR

Rear of the unit

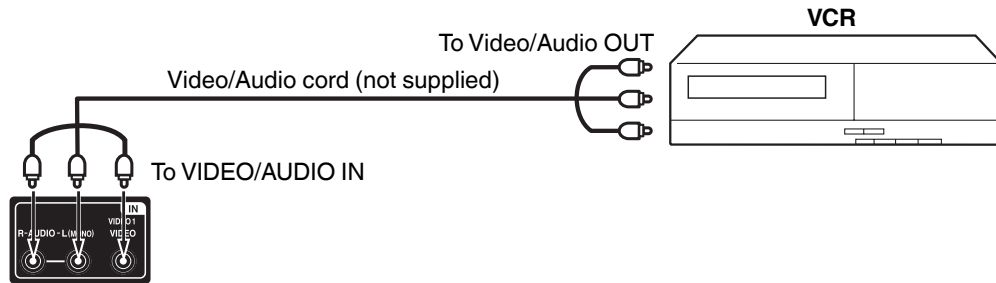

## To connect the LCD TV to a DVD player with Component Video Input

You can enjoy a high quality picture by connecting the unit's COMPONENT VIDEO OUT jacks of your DVD player with the component video cables (not supplied).

Left of the unit

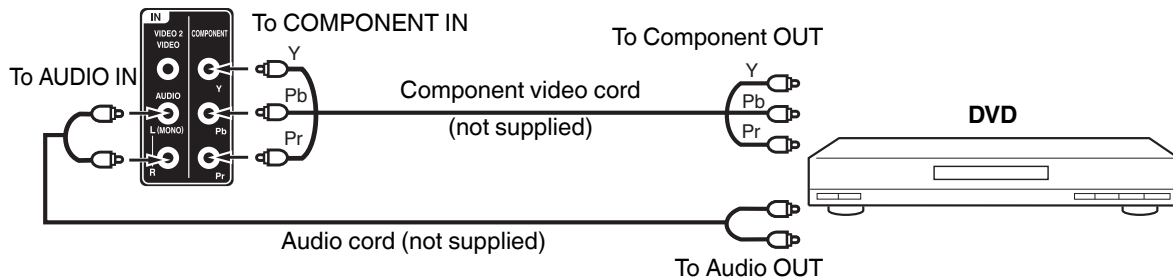

### NOTE:

- Component Video input of the unit are for use with a device which output 480i/1080i interlaced signals and 480p/720p progressive signals.

## To connect the LCD TV to a camcorder, or a game console

To playback from a camcorder, connect the camcorder to the unit as shown.

This unit can also be used as a display device for many video games. However, due to the wide variety of signals generated by these devices and subsequent hook-up variations required, they have not all been included in the suggested connection diagrams. You'll need to consult each component's Owner's Manual for additional information.

Rear of the unit

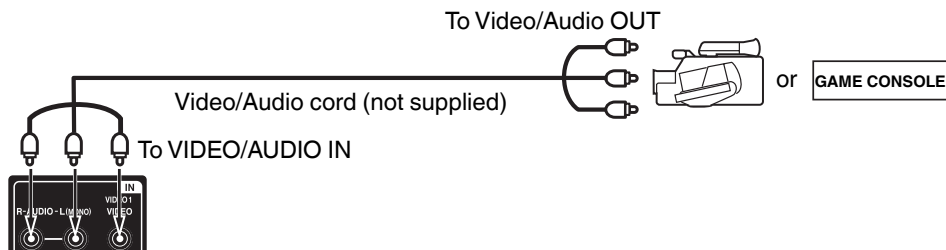

## To connect an audio system

This connection allows you to use an audio amplifier and external speakers, and adjust the audio level using the TV's remote control. To control the audio, turn on the TV and the stereo amplifier, and turn off the TV's built-in speakers (see page 15).

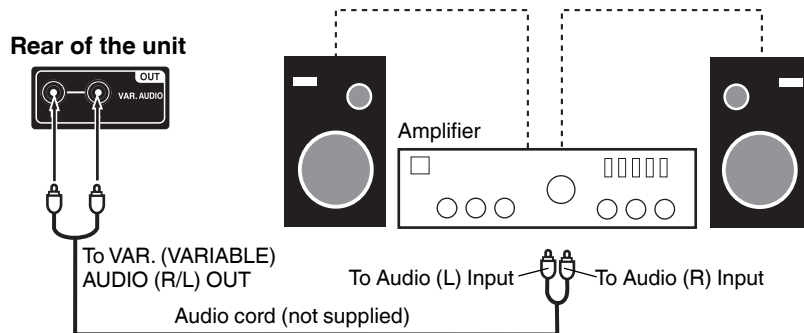

**NOTE:**

- To hear sound when using an external audio amplifier, the volume of both the TV and the amplifier must be set above 0 (zero).
- For example, if the volume of the TV is set to 0, you will not be able to hear any sound, even if the volume of the amplifier is at its highest level.

## Using an AV Amplifier with built-in digital surround

If you are using an AV Amplifier with built-in digital surround sound, you can enjoy various audio systems including Dolby Digital Surround audio that sounds just like the movie.

**Connect an AV amplifier with built-in Dolby Digital decoder, etc. as shown below.**

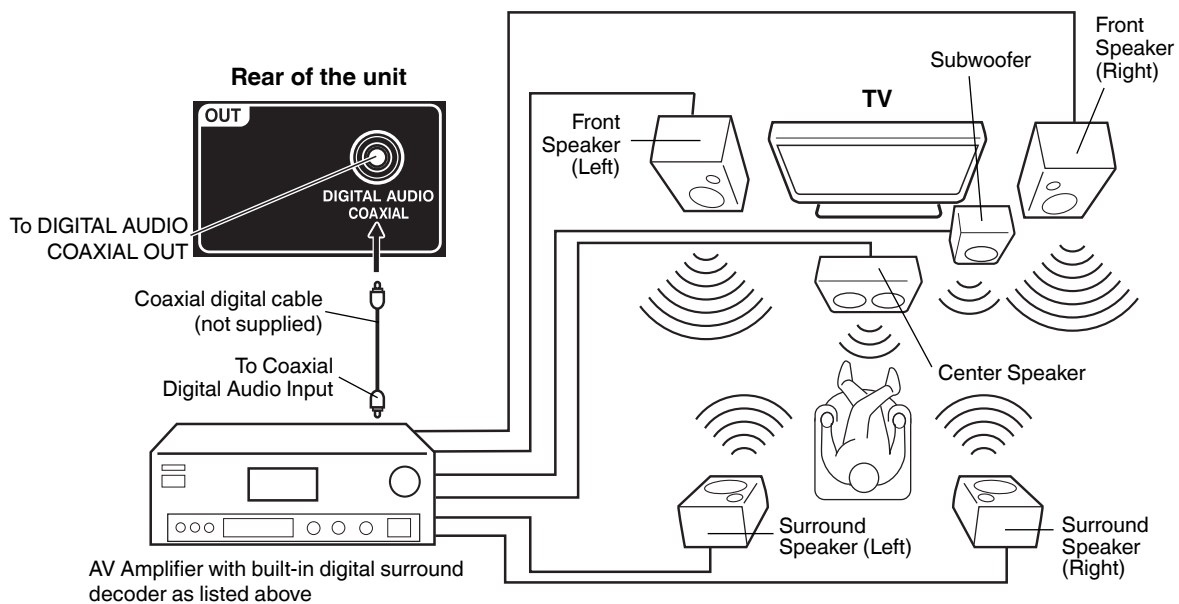

**NOTE:**

- When you are viewing digital broadcast, this unit will not work in conjunction with DTS audio or MPEG audio. There will be no sound output if connected to an AV amplifier with a built-in DTS decoder or MPEG decoder.

## To connect a HDMI or a DVI device to the unit

The HDMI input receives digital audio and uncompressed video from a HDMI device or uncompressed digital video from a DVI device. When you connect to a DVI device with a HDMI-to-DVI adapter cable, it transfers only video signal. Separate analog audio cords required.

### Rear and Left of the unit

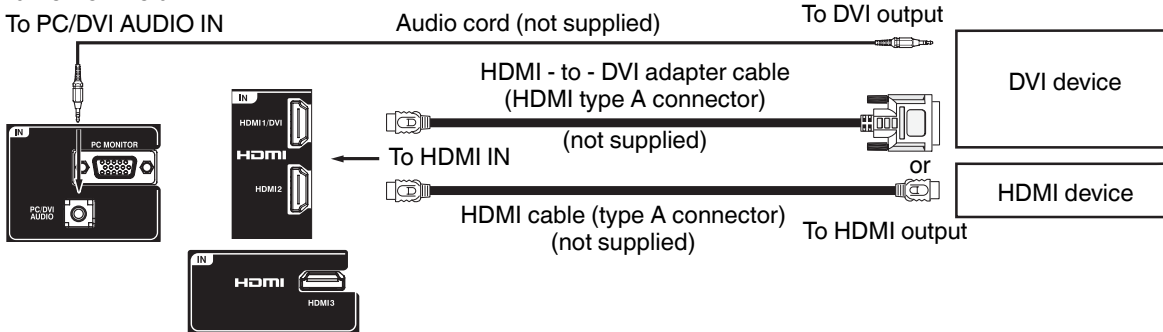

**NOTE:**

- When using HDMI1/DVI IN to connect your HDMI or DVI devices, you must select the corresponding audio input source (HDMI or DVI) on the menu screen (see page 15). Otherwise you will only see the image with no sound.

## To connect the TV to a PC (Personal Computer)

**BEFORE YOU CONNECT THIS TV TO YOUR PC, CHANGE THE ADJUSTMENT OF YOUR PC'S RESOLUTION AND REFRESH RATE (60 HZ).**

Connect one end of a (male to male) VGA cable to the video cord of the computer and the other end to the VGA connector PC MONITOR IN on the rear of the TV. Attach the connectors firmly with the screws on the plug. In case of a Multimedia computer, connect the audio cord to the audio output of your Multimedia computer and to the AUDIO IN connector of the PC/DVI AUDIO IN jack of the TV. You can also connect the PC with HDMI cable. If you use HDMI cable, you don't have to connect the audio cord. If you use DVI-to-HDMI cable, please connect audio cord as same way as VGA cable.

Press **INPUT** on the remote control to select PC mode.

Switch on the computer. The TV can operate as the computer monitor.

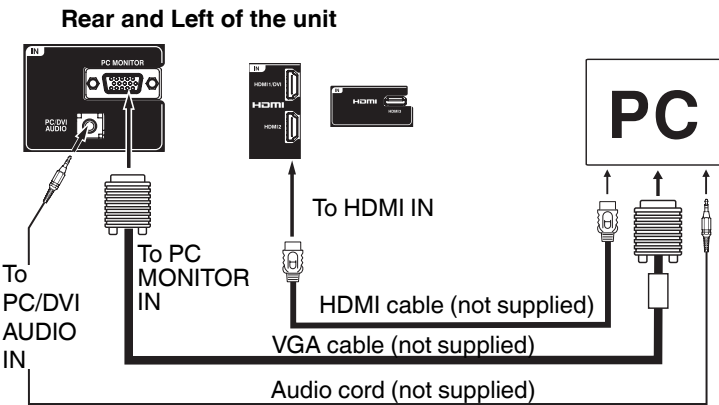

### Monitor Display modes

Mode	Resolution	Refresh rate
VGA	640x480	60/ 72/ 75 Hz
VGA	720x400	70Hz
SVGA	800x600	56/ 60/ 72/ 75 Hz
XGA	1024x768	60/ 70/ 75 Hz
WXGA	1280x768	60Hz
WXGA	1280x720	60Hz
WXGA	1360x768	60Hz
SXGA	1280x1024	60Hz
WXGA+	1440x900	60Hz
FHD	1920x1080	60Hz

### To return to normal mode

Press **INPUT** again.

**NOTE:**

- The on-screen displays will have a different appearance in PC mode than in TV mode.
- If there is no video signal from the PC when the unit is in PC mode, "No signal" will appear on the TV-screen.
- When the PC connected to the HDMI terminal and 1920x1080 resolution (FHD) is selected, the top and bottom, right and left edges of the picture may be hidden on all aspect. In this case, use the PC MONITOR IN jack (VGA cable) is recommended to connect.
- When the PC's resolution is set to 1920 x 1080/60 Hz (FHD mode), a signal that differs from the FHD signal, which has been confirmed operational on this TV, may appear depending on the PC used. In this case, "Auto Adjust" or other position adjustment functions may fail to correct the image position. To solve this problem, change the PC settings to select another resolution.

# Reception disturbances

---



## **IGNITION NOISE:**

Black spots or horizontal streaks may appear, picture may flutter or drift. Usually caused by interference from automobile ignition systems, neon lamps, electrical drills, and other electrical appliances.

---



## **GHOSTS:**

Ghosts are caused by the television signal following two paths. One is the direct path and the other is reflected from tall buildings, hills or some other objects. Changing the direction or position of the antenna may improve reception. Ghosting may also be caused by defects in the antenna system such as unshielded leads or connecting several sets to the same antenna without using multiple antenna couplers.

---



## **SNOW:**

If your receiver is located in the fringe area of a television station where the signal is weak, your picture may be marred by the appearance of small dots. When the signal is extremely weak, it may be necessary to install a special antenna to improve the picture.

---

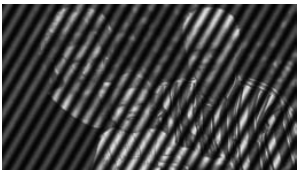

## **RADIO FREQUENCY INTERFERENCE:**

The interference produces moving ripples or diagonal streaks, and in some cases, causes loss of contrast in the picture.

## **PREVENTION OF AN OBSTACLE TO RADIO RECEIVERS**

This television has been designed pursuant to the FCC class B Rules. This is to prevent a problem to Radio receivers. If this television causes a problem to Radio receivers, then take the following steps:

- Keep the television away from Radio.
- Adjust Radio antennas in order for the television not to receive interference.
- The antenna cable of Radio should be kept away from the television.
- Use a coaxial cable for antenna.

You can check if this television influences Radio receivers by turning off all other equipment other than the television. If you find a problem receiving Radio when using the television, check the instructions mentioned above.

---



## **BLOCK NOISE or FREEZE (DIGITAL INPUT):**

Fuzzy blocks may appear in some area or the whole area of the screen. This is usually caused by interference from automobile ignition systems, neon lamps, electrical drills, ghosting of the image and lost or weak receiving signals.

---

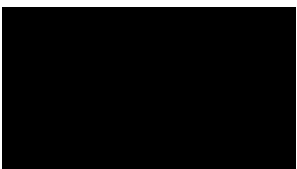

## **BLACK SCREEN:**

When using an antenna, weak signals will display a black screen. It may be necessary to upgrade your antenna.

---

## **NOTE:**

- The TV set can generate sound distortion in external devices such as a radio. Please separate radio equipment from the TV set to a considerable distance.

# Troubleshooting

Use the following checklist for troubleshooting if you have problems with your LCD TV. Consult your local dealer or service outlet if problems persist. Be sure all connections are properly made when using with other units.

SYMPTOMS	POSSIBLE SOLUTIONS
TV does not operate.	<ul style="list-style-type: none"> <li>• Make sure the power cord is plugged in.</li> <li>• Try another AC outlet.</li> <li>• Power is off, check fuse or circuit breaker.</li> <li>• Unplug unit for an hour, then plug it back in.</li> </ul>
Poor sound or no sound.	<ul style="list-style-type: none"> <li>• Station or Cable TV experiencing problems, tune to another station.</li> <li>• Check sound adjustments (Volume or Mute).</li> <li>• Check for sources of possible interference.</li> </ul>
Poor picture or no picture.	<ul style="list-style-type: none"> <li>• Station or Cable TV experiencing problems, tune to another station.</li> <li>• Make sure channels are set into memory.</li> <li>• Check antenna or Cable TV connections, adjust antenna.</li> <li>• Check for sources of possible interference.</li> <li>• Check picture control adjustments.</li> </ul>
Poor reception on some channels.	<ul style="list-style-type: none"> <li>• Station or Cable TV experiencing problems, tune to another station.</li> <li>• Make sure channels are set into memory.</li> <li>• Station is weak, adjust antenna to receive desired station.</li> <li>• Check for sources of possible interference.</li> </ul>
Poor color or no color.	<ul style="list-style-type: none"> <li>• Station or Cable TV experiencing problems, tune to another station.</li> <li>• Make sure channels are set into memory.</li> <li>• Check picture control adjustments.</li> <li>• Check antenna or Cable TV connections, adjust antenna.</li> <li>• Check for sources of possible interference.</li> </ul>
Picture wobbles or drifts.	<ul style="list-style-type: none"> <li>• Station or Cable TV experiencing problems, tune to another station.</li> <li>• Make sure channels are set into memory.</li> <li>• Cable TV company is scrambling signal.</li> <li>• Adjust antenna.</li> </ul>
Cannot delete E-POP.	<ul style="list-style-type: none"> <li>• Set the "E-POP Demo" in the Auto Setup menu to "Off".</li> <li>• To access Auto Setup TV must be in the TV input.</li> </ul>

SYMPTOMS	POSSIBLE SOLUTIONS
Digital broadcasting screen problem.	<ul style="list-style-type: none"> <li>• Check digital signal strength.</li> </ul>
No CATV reception.	<ul style="list-style-type: none"> <li>• Check all Cable TV connections.</li> <li>• Set Air/Cable menu option to the Cable mode.</li> <li>• Station or Cable TV system problems, try another station.</li> </ul>
Horizontal or diagonal bars on screen.	<ul style="list-style-type: none"> <li>• Check antenna connections, adjust or re-direct antenna.</li> <li>• Check for sources of possible interference.</li> </ul>
No reception above channel 13.	<ul style="list-style-type: none"> <li>• Make sure Source option is in the appropriate mode.</li> <li>• If using antenna, check UHF antenna connections.</li> </ul>
No Remote operation.	<ul style="list-style-type: none"> <li>• Batteries are weak, dead or inserted incorrectly.</li> <li>• Remote is out of range, move closer to TV (within 15 feet).</li> <li>• Make sure Remote is aimed at sensor.</li> <li>• Confirm there are no obstructions between the Remote and the TV.</li> <li>• Make sure the power cord is plugged in.</li> </ul>
TV shuts off.	<ul style="list-style-type: none"> <li>• Sleep Timer is set.</li> <li>• Power interrupted.</li> </ul>
Closed Caption is not activated.	<ul style="list-style-type: none"> <li>• TV station experiencing problems or program tuned is not closed captioned. Try another channel.</li> <li>• Check Cable TV connection or VHF/UHF antenna, reposition or rotate antenna.</li> <li>• Set Closed Caption Decoder in the menu.</li> </ul>
TV is not shown in your language.	<ul style="list-style-type: none"> <li>• Select proper language in the menu options.</li> </ul>

FOR CUSTOMER SERVICE, ADDITIONAL SET-UP AND OPERATING ASSISTANCE, OR TO ORDER ACCESSORIES PLEASE CALL:

**1-800-289-0981 (USA/CANADA), 01-800-703-0885 (MEXICO)**

**WHEN CALLING CUSTOMER SERVICE – PLEASE HAVE YOUR MODEL NUMBER READY**

OR WRITE TO:  
**ORION SALES, INC.**  
 3471 N. UNION DR.  
 OLNEY, ILLINOIS 62450

# Specifications

<b>GENERAL</b>	
Power supply	AC 120V, 60Hz
Power consumption	Operation: 147W Standby: 0.3W
Weight	15.0 kg (33.1 lbs)
Dimensions	Width: 986 mm (38-7/8 inches) Height: 667 mm (26-5/16 inches) Depth: 236.9 mm (9-3/8 inches)
Operating temperature	5°C - 40°C
Operating humidity	Less than 80% RH
<b>TELEVISION</b>	
Type	1016.1 mmV (40" class/40.00" diagonal)
Display method	Transmission TFT color LCD panel
Number of Pixels	1920 (H) x 1080 (V)
Broadcasting system	US system M ATSC standard (8VSB), QAM
Receiving channels	VHF 2-13 UHF 14-69 CATV 14-36 (A)-(W) 37-59 (AA)-(WW) 60-85 (AAA)-(ZZZ) 86-94 (86)-(94) 95-99 (A-5)-(A-1) 100-135 (100)-(135) 01 (4A)
Tuner type	Frequency synthesized
Inputs	Video: 1.0 V (p-p), 75 ohms Audio: -8 dBm/50k ohms Component video: (Y) 1.0 V (p-p), 75 ohms (Pb)/(Pr) 0.7 V (p-p), 75 ohms HDMI: HDMI compliant (type A connector) HDCP compliant E-EDID compliant Suggested scan rates: 480i, 480p, 720p, 1080i, 1080p HDMI Audio: 2-channel PCM 32/44.1/48 kHz sampling frequency 16/20/24 bits per sample PC Monitor: Mini-Dsub 15pin Antenna: VHF/UHF In 75 ohms coaxial
Outputs	Audio: 0-600mV/1k ohm Digital audio: 0.5 V (p-p), 75 ohms terminated
Speakers	40.6 mm x 121.9 mm (1-5/8 inches x 4-13/16 inches), 8 ohms x 2
Audio output power	10.0W + 10.0W
<b>ACCESSORIES</b>	
	Remote control Batteries (AAA) x 2 AC Cord Clamp Clamp screw Stand Stand Screw x 6 • for Stand (4x12mm (5/32 x 15/32 inches)) x 3 • for Frame Stand (4x35mm (5/32 x 1-23/64 inches)) x 3 Frame Stand Owner's Guide Easy Graphic Guide

- Designs and specifications are subject to change without notice.
- For information on our other products, please visit our website at [www.hitachi.us](http://www.hitachi.us)

# HITACHI

## LIMITED WARRANTY

40" LCD HDTV

ORION AMERICA, INC ("ORION") warrants this product to be free from manufacturing defects in material and workmanship under normal use and conditions for a period of 1 year from date of original purchase in the United States, Canada and Mexico.

Should service be necessary under this warranty for any reason due to a manufacturing defect or malfunction during the first 12 months from date of original purchase, ORION will provide carry-in service by an ORION authorized Independent Service Center at no charge. Also, if an original part fails due to manufacturing defect in material and workmanship within one year from date of original purchase we will replace the defective part, provided the defect or malfunction is verified along with dated proof of purchase.

There are ORION authorized Independent Service Centers located throughout the country. For the one nearest you, DIAL TOLL FREE: 1-800-289-0981 (USA/CANADA), 01-800-703-0885 (MEXICO). ORION will not be liable for damages incurred in shipment of the unit. If there are no ORION authorized Independent Service Centers in your area please call - 1-800-289-0981 (USA/CANADA), 01-800-703-0885 (MEXICO) for assistance.

Note: This warranty is void if the product is:

- (a) Damaged through negligence, misuse, abuse, or accident.
- (b) Used in a commercial application or rentals.
- (c) Modified or repaired by anyone other than an Independent Service Center authorized by ORION to effect warranty repairs to the class of product or by the ORION Factory Service Center.
- (d) Damaged because it is improperly connected to the equipment of other manufacturers.

This warranty does not cover:

- (a) Damage to equipment not properly connected to the product.
- (b) Costs incurred in the shipping of the product to an ORION authorized Independent Service Center or ORION Factory Service Center.
- (c) Damage or improper operation of unit caused by customer abuse, misuse, negligence, or failure to follow operating instructions provided with the product.
- (d) Ordinary adjustments to the product which can be performed by customer as outlined in the owner's manual.
- (e) Signal reception problems caused by external antenna or cable systems.
- (f) Removal and/or reinstallation of the unit to/from any mounting bracket.

THIS WARRANTY IS NON TRANSFERABLE AND APPLIES ONLY TO THE ORIGINAL PURCHASER AND DOES NOT EXTEND TO SUBSEQUENT OWNERS OF THE PRODUCT. ANY APPLICABLE IMPLIED WARRANTIES, INCLUDING THE WARRANTY OF MERCHANTABILITY, ARE LIMITED IN DURATION TO A PERIOD OF THE EXPRESS WARRANTY AS PROVIDED HEREIN BEGINNING WITH THE DATE OF ORIGINAL PURCHASE AT RETAIL AND NO WARRANTIES, WHETHER EXPRESS OR IMPLIED SHALL APPLY TO THIS PRODUCT THEREAFTER. ORION MAKES NO WARRANTY AS TO THE FITNESS OF THE PRODUCT FOR ANY PARTICULAR PURPOSE AND USE.

UNDER NO CIRCUMSTANCES SHALL ORION OR HITACHI AMERICA, LTD. OR ANY OF THEIR RESPECTIVE AFFILIATES, PARENT COMPANIES OR SUBSIDIARIES BE LIABLE FOR ANY LOSS, DIRECT, INDIRECT, INCIDENTAL, SPECIAL, OR CONSEQUENTIAL DAMAGE ARISING OUT OF OR IN CONNECTION WITH THE USE OF THIS PRODUCT.

THIS WARRANTY IS VALID ONLY IN THE UNITED STATES OF AMERICA AND MEXICO. THIS WARRANTY GIVES YOU SPECIFIC LEGAL RIGHTS, HOWEVER, YOU MAY HAVE OTHER RIGHTS WHICH MAY VARY FROM JURISDICTION TO JURISDICTION. SOME JURISDICTIONS DO NOT ALLOW LIMITATIONS ON IMPLIED WARRANTIES OR EXCLUSIONS OF CONSEQUENTIAL DAMAGES, THEREFORE THESE RESTRICTIONS MAY NOT APPLY TO YOU.

**ORION AMERICA, INC.**  
3471 N. UNION DR.  
OLNEY, ILLINOIS 62450

	<b>PRECAUCIÓN</b> RIESGO DE DESCARGA ELÉCTRICA NO ABRIR	
<p><b>AVISO:</b> PARA REDUCIR EL RIESGO DE DESCARGA ELÉCTRICA, NO RETIRE LA CUBIERTA (O POSTERIOR). EN EL INTERIOR DEL APARATO NO HAY COMPONENTE ALGUNO QUE PRECISE SERVICIO DE MANTENIMIENTO A CARGO DEL USUARIO. SOLICITE CUALQUIER OPERACION DE MANTENIMIENTO A PERSONAL DE SERVICIO CALIFICADO.</p>		



El símbolo del rayo dentro de un triángulo equilátero tiene por finalidad alertar al usuario acerca de la presencia de tensión peligrosa (sin aislación) en el interior del producto, que puede tener la intensidad suficiente como para constituir un riesgo de descarga eléctrica.



El signo de exclamación dentro de un triángulo equilátero tiene por finalidad alertar al usuario de importantes instrucciones de operación y mantenimiento (servicio) en la literatura que acompaña a este aparato.

<b>AVISO:</b>	PARA REDUCIR EL RIESGO DE INCENDIO O DESCARGA ELÉCTRICA, NO EXPONGA ESTA UNIDAD A LA LLUVIA NI A LA HUMEDAD. PARA EVITAR QUE SE PROPAGUE EL FUEGO, MANTENGA LAS VELAS O LAS LLAMAS VIVAS ALEGADAS DE ESTE PRODUCTO EN TODO MOMENTO.
<b>PRECAUCIÓN:</b>	PARA EVITAR QUE SE PRODUZCA UNA DESCARGA ELÉCTRICA, NO UTILICE ESTE ENCHUFE POLARIZADO CON UN CABLE DE EXTENSIÓN, RECEPTÁCULO U OTRA TOMA, A MENOS QUE LAS CLAVIJAS SE PUEDAN INTRODUCIR COMPLETAMENTE, PARA EVITAR LA EXPOSICIÓN DE LA HOJA.

**AVISO:** Este equipo ha sido sometido a pruebas y cumple con los límites establecidos para un aparato digital de Clase B, de acuerdo con la Parte 15 del Reglamento de la FCC. Estos límites están diseñados para proporcionar protección razonable contra interferencias perjudiciales en una instalación residencial. Este equipo genera o emplea energía de radiofrecuencia y, si no es instalado y empleado de acuerdo con estas instrucciones, puede causar interferencias perjudiciales a las radiocomunicaciones. Sin embargo, no garantizamos que no ocurrirán interferencias en una instalación en particular. Si este equipo causa interferencias perjudiciales a la recepción radial o televisiva, situación que puede ser determinada apagando y encendiendo el equipo, se sugiere al usuario que trate de corregir tal interferencia mediante una o más de las siguientes medidas:

- Reorientar o relocalizar la antena receptora.
- Incrementar la separación entre el equipo y el receptor.
- Conectar el equipo a un tomacorriente o circuito diferente al que está conectado al receptor.
- Consultar con el concesionario o un técnico experimentado solicitándole su asistencia.

**PRECAUCIÓN:** El usuario corre el riesgo de perder la autorización para hacer funcionar este equipo en caso de que ejecute un cambio o modificación no aprobado por la parte responsable para la conformidad con las Reglas FCC.

#### Lugar de la marca requerida

La hoja de especificaciones y las precauciones para su seguridad están en la parte trasera del aparato.

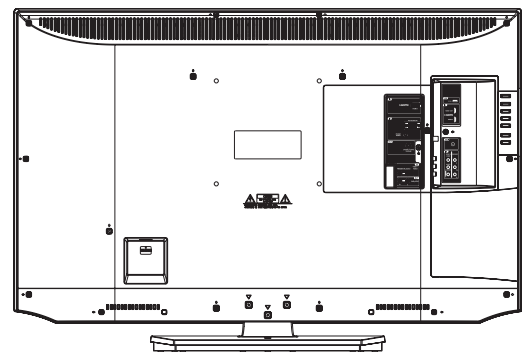

#### ENERGY STAR®

La configuración predeterminada de fábrica de esta televisión cumple los requisitos ENERGY STAR.

Por favor consulte la sección funciones de conveniencia de esta guía de operación para más información sobre los ajustes de fábrica y la función de ahorro de energía Auto Shut Off.

#### Aviso sobre Plomo/Mercurio



Este producto contiene plomo y una o más lámparas de retroiluminación de mercurio no reemplazables. No lo tire a la basura. Deseche este producto de acuerdo a las leyes ambientales aplicables. Para información sobre reciclado y desecho del producto, contacte su agencia gubernamental local o visite [www.ecyclingcentral.com](http://www.ecyclingcentral.com) (en EE.UU.) o en [www.epsc.ca](http://www.epsc.ca) (en Canadá). **PARA MAYOR INFORMACIÓN, LLAME AL 01-800-703-0885 (MÉXICO), 1-800-289-0981 (ESTADOS UNIDOS/CANADÁ).**

# INSTRUCCIONES DE SEGURIDAD IMPORTANTES

- 1) Lea estas instrucciones.
- 2) Conserve las instrucciones.
- 3) Tenga en cuenta todos los avisos.
- 4) Siga todas las instrucciones.
- 5) No utilice este aparato cerca del agua.
- 6) Limpie el equipo con un paño seco.
- 7) No bloquee las rendijas de ventilación. Instale el equipo según las instrucciones del fabricante.
- 8) No lo instale cerca de fuentes de calor, como radiadores, registros de calor, hornos o demás aparatos (incluidos amplificadores) que produzcan calor.
- 9) No altere la función de seguridad de la clavija de tipo conexión a tierra. La clavija de tipo conexión a tierra tiene dos patillas y una tercera patilla de conexión a tierra. La tercera patilla se incluye para su seguridad. Si la clavija suministrada no encaja en la toma, póngase en contacto con un electricista para que actualice la toma obsoleta.
- 10) Proteja el cable de alimentación para que no se pise ni esté retorcido, especialmente en las clavijas, los receptáculos y el punto por el que sale del aparato.
- 11) Utilice únicamente los accesorios especificados por el fabricante.
- 12) Utilice únicamente el carro, mueble, trípode, soporte o mesa especificado por el fabricante o de venta con el aparato. Si utiliza un carro, tenga cuidado al mover el aparato para evitar que se caiga y provoque daños personales.
- 13) Desenchufe el equipo durante tormentas eléctricas o cuando no lo vaya a utilizar durante periodos prolongados.
- 14) Para tareas de mantenimiento, diríjase a personal cualificado. Será necesario recurrir a tareas de mantenimiento si el aparato sufre daños de cualquier tipo, si el cable de alimentación o la clavija están dañados, si ha caído líquido u otros objetos en el aparato o si éste ha sido expuesto a la lluvia o humedad, si no funciona con normalidad o se ha caído.
- 15) El aparato no deberá exponerse a objetos que goteen o salpiquen ni a objetos con líquido, como jarrones.
- 16) Una antena exterior no deberá ser instalada en la cercanía de líneas de alimentación aéreas ni de otros circuitos de iluminación eléctrica o potencia, o donde pueda caerse y hacer contacto con tales líneas o circuitos. Al instalar un sistema de antena exterior, tenga mucho cuidado de no tocar tales líneas o circuitos de alimentación, ya que el contacto con ellos podría ser fatal.
- 17) No sobrecargue los toma corrientes murales ni los cables de extensión, ya que esto podría causar incendios o descargas eléctricas.
- 18) Nunca introduzca objetos de ningún tipo por las aberturas de la unidad, ya que podría tocar peligrosos puntos de alta tensión o piezas de cortocircuito, provocando incendios o descargas eléctricas. Nunca derrame ni rocíe ningún tipo de líquido sobre la unidad.
- 19) Si se conecta una antena externa o sistema de cable a la unidad, cerciúrese de que el sistema de antena o cable está conectado a tierra para darle protección contra sobre tensión y acumulación de carga estática. La Sección 810 del Código Nacional de Electricidad, ANSI/NFPA 70, entrega información acerca de la manera correcta de conectar a tierra el mástil y la estructura soportante, puesta a tierra del alambre de entrada a una unidad de descarga de antena, tamaño de los conductores de puesta a tierra, ubicación de la unidad de descarga de la antena, conexión a los electrodos de tierra, y requisitos para el electrodo de tierra.
- 20) Cuando sea necesario reemplazar piezas, asegúrese de que el técnico de servicio emplee las piezas de repuesto especificadas por el fabricante, o piezas que tengan las mismas características que las piezas originales. Los cambios no autorizados podrán causar incendios, descargas eléctricas y otros problemas.
- 21) Al finalizar cualquier servicio de mantenimiento o reparación de esta unidad, solicítele al técnico que efectúe comprobaciones de seguridad para determinar si la unidad se encuentra condiciones óptimas de operación.
- 22) Cuando conecte el producto a otro equipo, desconecte la alimentación y desenchufe todos los equipos del tomacorriente. Si no lo hace, puede provocar una descarga eléctrica y heridas graves. Lea cuidadosamente el manual de instrucciones del otro equipo y respete las instrucciones al hacer las conexiones.
- 23) El sonido repentino a volumen alto puede causar daño al oído o a los altavoces. Cuando utilice audífonos (si la unidad está equipada con entrada de audífonos) mantenga el volumen a nivel moderado. Utilizar audífonos en forma continua a volumen alto, puede causar daño al oído.
- 24) No permita que el producto emita un sonido distorsionado durante un periodo de tiempo prolongado. Puede provocar un calentamiento excesivo del altavoz que resulte en un incendio.



S3125A

EJEMPLO DE CONEXION A TIERRA DE LA ANTENA SEGUN EL CODIGO NACIONAL DE ELECTRICIDAD

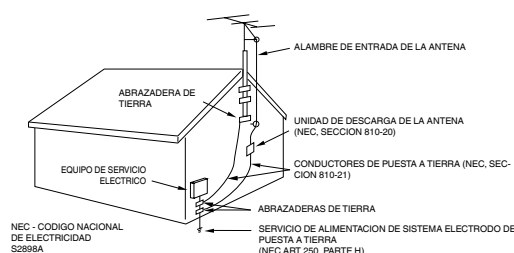

# INSTRUCCIONES DE SEGURIDAD IMPORTANTES (continuación)

- 25) Se ha incluido este recordatorio para llamar la atención de quien instale el sistema TV cable, con respecto al Artículo 820-40 de la NEC, que entrega directivas de guía para realizar una conexión adecuada a tierra y, en particular, especifica que el cable de puesta a tierra debe ser conectado al sistema de conexión a tierra del edificio, lo más cerca del punto de entrada del cable como sea posible.
- 26) El enchufe debe estar instalado cerca de la unidad y ser de fácil acceso.
- 27) El cable se utiliza como dispositivo de desconexión y debe permanecer siempre disponible.

## CONDENSACIÓN

Se condensará humedad en el interior del aparato si se lo trae de un lugar fresco a una habitación caliente o si la temperatura en la habitación sube repentinamente. En este caso, se verán afectadas las prestaciones del aparato. Para evitarlo, deje el aparato a la nueva temperatura durante aproximadamente una hora antes de conectarlo, o haga que la temperatura en la habitación suba gradualmente. También puede condensarse humedad durante el verano si el aparato está expuesto a una corriente de aire del acondicionador de aire. En estos casos, cambie el lugar donde está instalada la unidad.

## CÓMO MANEJAR EL LA PANTALLA DE LCD

- No presione ni sacuda con fuerza el la pantalla de LCD. El cristal del la pantalla de LCD puede romperse y provocar lesiones.
- Si se rompe el la pantalla de LCD, asegúrese absolutamente de no tocar el líquido del panel. Éste podría provocarle una inflamación cutánea.  
Si el líquido le entra en la boca, haga gárgaras inmediatamente y consulte a su médico. Asimismo, si el líquido entra en contacto con los ojos o la piel, consulte a su medico tras enjuagar la zona con agua limpia durante al menos 15 minutos o más.

**Posibles efectos adversos en la pantalla de LCD:** Si una imagen se queda fija en la pantalla de LCD (sin moverse) durante largos periodos, la imagen puede quedar grabada de forma permanente en la pantalla de LCD. Este tipo de daños NO ESTÁ CUBIERTO POR LA GARANTÍA. No deje la pantalla de LCD encendida durante periodos prolongados con los siguientes formatos o imágenes:

- Imágenes fijas, como cotizaciones de bolsa, fondos de videojuegos, logotipos de cadenas de TV y sitios Web.
- Formatos especiales que no utilizan la pantalla completa. Por ejemplo, los medios de estilo buzón (16:9) en una pantalla normal (4:3) (barras grises en la parte superior e inferior de pantalla); o los medios de estilo normal (4:3) visualizados en una pantalla panorámica (16:9) (barras grises a izquierdo y derecho).

**Los síntomas siguientes no indican mal funcionamiento sino una limitación técnica. Por tanto, no aceptaremos ninguna responsabilidad por estos síntomas.**

- Las pantalla de LCD están fabricadas con una tecnología de gran precisión; sin embargo, a veces hay partes de la pantalla en la que faltan elementos de la imagen o tienen puntos luminosos.  
No es un fallo de funcionamiento.
- No instale la pantalla de LCD cerca de un equipo electrónico que sea susceptible a las ondas electromagnéticas. Algunos equipos situados muy próximos al equipo pueden causarle interferencias.
- Efecto en los dispositivos de infrarrojos: pueden producirse interferencias al usar dispositivos de infrarrojos, como auriculares inalámbricos.

## Fuente de Energía

Este televisor de LCD esta diseñado para operar con corriente CA, 120 voltios 60 Hz. Inserte el cable de electricidad en un toma de electricidad de 120 voltios a 60 Hz.

Para impedir descarga eléctrica, no utilice la clavija (polarizada) del televisor de LCD con una extensión, receptáculo u otro enchufe a menos que los terminales y la puedan insertarse completamente para evitar que la terminal este expuesta. Nunca conecte el televisor de LCD a 50 Hz, corriente directa o cualquier otro voltaje que no sea el especificado.

## Advertencia

Para reducir el riesgo de fuego o descarga eléctrica, no exponga el aparato a lluvia o humedad.

## Precaución

Nunca quite la tapa trasera del televisor de LCD ya que esto puede exponerlo a voltajes muy altos y a otros peligros. Si el televisor no funciona en forma apropiada, desenchufe el televisor de LCD y llame a su distribuidor o centro de servicio autorizado. Ajuste solamente los controles que se incluyen en esta guía, los cambios inapropiados o modificaciones que no estén expresamente aprobadas por Hitachi podrían anular la garantía.

“Standard Television Receiving Apparatus - Appareil de réception télévision ordinaire, Canada BETS-7 / NTMR-7”

## Declaración de Conformidad

Este dispositivo cumple con el Apartado 15 de las normas de la FCC. El funcionamiento está sujeto a las dos condiciones siguientes: (1) Este dispositivo no deberá causar interferencias perjudiciales y (2) Este dispositivo deberá aceptar cualquier interferencia que reciba, incluyendo la interferencia que pueda causar un funcionamiento no deseado.

Para preguntas sobre esta declaración, favor de contactar a:

Hitachi America, Ltd.  
900 Hitachi Way  
Chula Vista, CA 91914-3556  
ATTN: Customer Relations

# AVISO DE SEGURIDAD PARA NIÑOS

## SEGURIDAD INFANTIL:

Si Hace La Diferencia Cómo y Dónde Utilices  
Tu Pantalla De Panel Delgado.

Felicitaciones por su compra!

A medida que usted disfruta de su producto nuevo, por favor tenga en mente estos consejos de seguridad:



### HITACHI SE PREOCUPA!

- La industria de la electrónica de consumidor está comprometida para hacer la experiencia de entretenimiento de cine en casa agradable y segura.
- Tenga en cuenta que la Academia Americana de Pediatría no aconseja la visualización de TV para niños menores de dos años.
- La experiencia de entretenimiento de cine en casa es una tendencia que va en aumento y las pantallas de panel delgado grandes son hoy en día compras populares. Sin embargo, las pantallas de panel delgado no siempre se apoyan en los soportes apropiados ni están instaladas siempre según las recomendaciones del fabricante.
- Las pantallas de panel delgado que se sitúan inadecuadamente en aparadores, libreros, estantes, escritorios, bocinas, cofres o carritos pueden caer encima y causar lesión.

### CONSIDERACIONES DE SEGURIDAD

- Un mismo tamaño no es para todos los productos. Siga las recomendaciones del fabricante para la instalación y uso seguros de su pantalla de panel delgado.
- Cuidadosamente lea y comprenda todas las instrucciones de esta guía de operación para el uso apropiado de este producto.
- No permita que los niños trepen encima o jueguen con los muebles y televisores.
- No coloque las pantallas de panel delgado en muebles que pueden ser usados como escalones, tales como un cofre de cajones.
- Recuerde que los niños pueden emocionarse fácilmente mientras ven un programa de televisión, especialmente en una pantalla de panel delgada "extra grande". Se debe tener cuidado al colocar o instalar la pantalla donde no pueda ser empujada, jalada o derrumbada.
- Se debe tener cuidado de instalar todos los cables y cordones conectados a la pantalla de panel delgado de manera que no puedan ser jalados o agarrados por niños curiosos.



### MONTAJE SOBRE PARED: SI USTED DECIDE MONTAR SU PANTALLA DE PANEL DELGADO SOBRE LA PARED, SIEMPRE:

- Utilice un soporte que halla sido recomendado por el fabricante de la pantalla y/o enlistado por un laboratorio independiente (tal como UL, CSA, ETL).
- Siga las instrucciones dadas por los fabricantes de la pantalla y del soporte para pared.
- Si tiene alguna duda acerca de su habilidad para instalar de manera segura su pantalla de panel delgado, pregunte a su vendedor sobre la instalación profesional.
- Asegúrese que la pared donde está montando la pantalla es apropiada.
- Algunos soportes para pared no están diseñados para ser montados a paredes con taquetes de metal o de bloque hueco.
- Si usted no está seguro, contacte a un instalador profesional.
- Se requiere un mínimo de dos personas para la instalación. Las pantallas de panel delgado pueden ser pesadas.

 **CEA**  
Consumer Electronics Association  
[www.CE.org/safety](http://www.CE.org/safety)

# PRECAUCIONES DE SEGURIDAD

La unidad emite calor cuando está en operación. No coloque cobertores ni frazadas sobre la unidad; ello puede causar sobrecalentamiento. No obstruya los orificios de ventilación, ni instale cerca de radiadores. No la exponga a la luz solar directa. Cuando la coloque sobre una estantería, deje 4 pulgadas (10 cm) de espacio libre alrededor de toda la unidad.

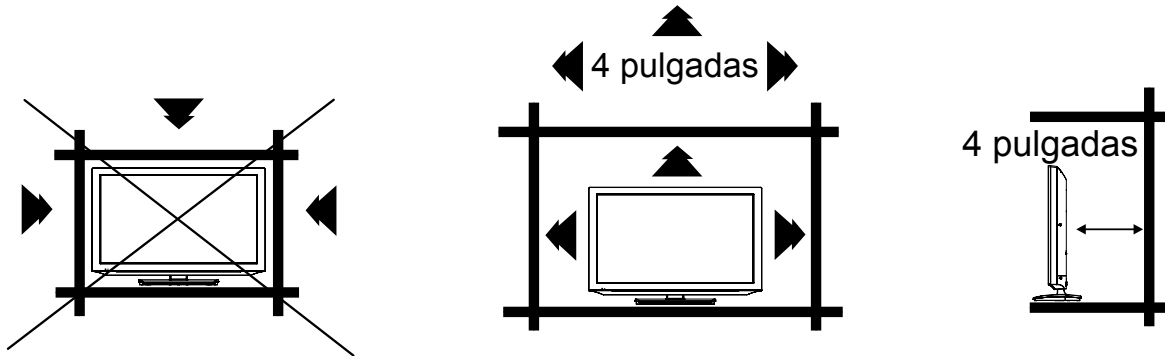

## Notas para el montaje en la TV LCD

Si la unidad debe montarse en la pared, consulte al distribuidor que le vendió la pantalla de TV LCD, y haga instalar el equipo en forma profesional. Una instalación incompleta o inadecuada puede causarles lesiones o daños a Ud. y/o a la pantalla de TV LCD.

Debe usarse tornillo con rosca tipo ISO M6. La parte del tornillo que se enrosca deberá tener una longitud de 12mm a 16mm.

Si la parte del tornillo que se enrosca es menos de 12mm, el peso no se podrá mantener.

Si la parte del tornillo que se enrosca es mayor de 16mm, se creará un espacio entre el montaje de pared y la televisión.

(Parte del tornillo que se enrosca) = (largo del tornillo) - (espesor de las arandelas) - (espesor del metal en el montaje de pared)

## Asegurar a una pared

1. Utilizando alambre metálico sujete la unidad al tornillo de sujeción en la parte posterior del TV LCD como se muestra abajo.
2. Mantenga el TV LCD a 4 pulgadas de distancia de la pared, excepto cuando sea montado usando el soporte de montaje de pared y asegure a la pared como se muestra abajo:

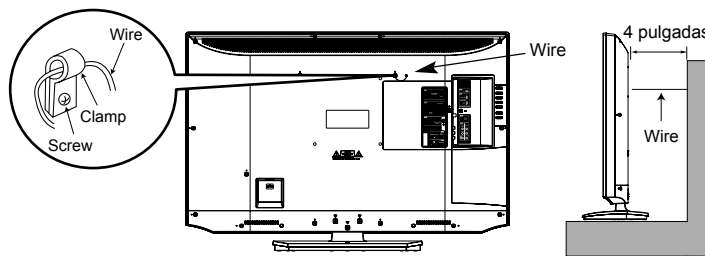

## INFORMACIÓN PARA EL MUEBLE DEL TELEVISOR

Si la unidad es colocada en un mueble más pequeño que la longitud del Televisor, puede dar como resultado una posición inestable y la unidad puede caer, provocando un riesgo de heridas personales o posiblemente fatales. También, esto puede dañar seriamente la unidad. A propósito, Hitachi no acepta responsabilidad o demandas causadas por heridas o daño de propiedad, causados por una instalación inadecuada.

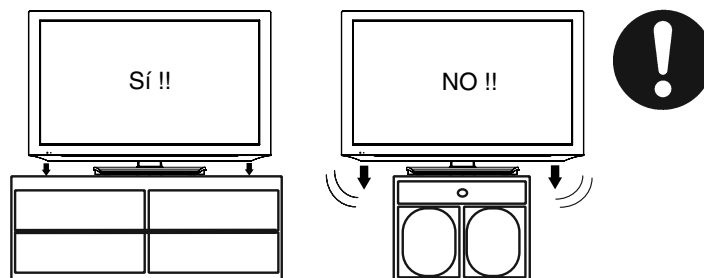

# Cómo instalar el soporte

## NOTA:

- Desenchufe el cable de CA del terminal AC INPUT.
- Antes de comenzar este proceso, asegúrese de que la televisión este colocada en un lugar limpio, seguro y acolchonado para evitar cualquier daño a la unidad.
- No toque o presione la pantalla de la LCD, ya que el cristal podría romperse con la presión.

Coloque la TV sobre su respaldo parte anterior de la mesa.

Alinee la placa inferior del soporte (suministrada) tal y como se muestra aquí.

Encajará solo en una dirección.

Asegure la unidad y coloque lentamente el cuello (a) de la base y fíjelo con los 3 tornillos (suministrada) (4x35mm (5/32 x 1-23/64 pulgadas)) como se muestra en la Figura 1.



Figura 1



Figura 2

Por último fije la placa inferior (b) de la base con los 3 tornillos (suministrada) (4x12mm (5/32 x 15/32 pulgadas)) como indican las flechas en la Figura 2.

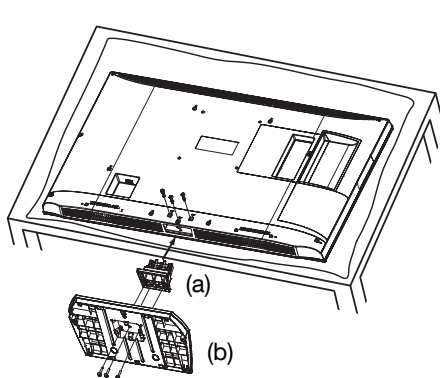
- Asegúrese de seguir las instrucciones. La instalación incorrecta del soporte no sujetará la unidad correctamente, lo que podría dar como resultado daños o lesiones.

# Cómo quitar el soporte

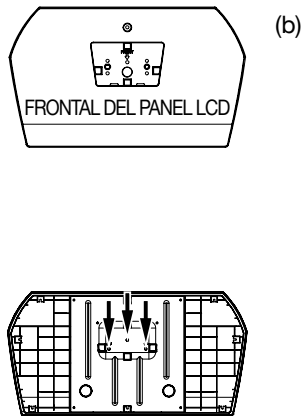
Cuando transporte este producto, retire la base y empaque contra la parte trasera de la unidad en la caja. Para quitar la base, realice los pasos de arriba en orden inverso.

Para el montaje de pared, debe quitarse la base. Para quitar la base / soporte quite los dos 3 tornillos de la parte posterior.

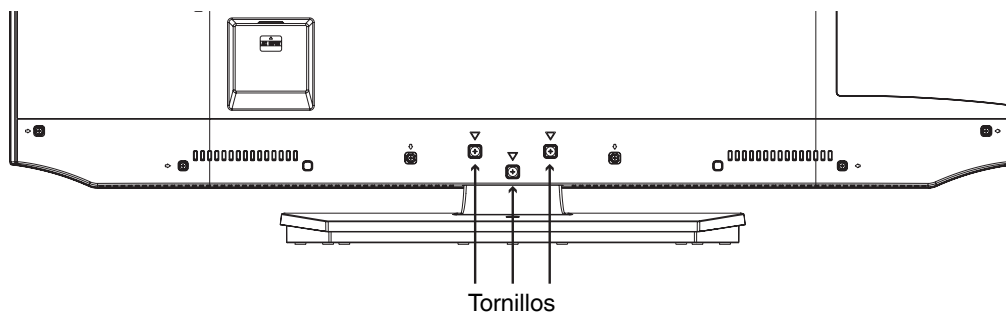

# Características

## TV LCD a Color

Diseño único ahorra-espacio que combina un TV LCD a color de 40".

- **Sintonizador digital integrado** - Podrá disfrutar de transmisiones digitales sin necesidad de utilizar un decodificador de TV digital.
- **Descodificador de leyendas codificada con modo de texto completo** - Muestra las leyendas de los textos o el texto del programa en pantalla completa para las personas con problemas de audición.
- **Ajustes de imagen utilizando el controlador remoto** - La indicación en pantalla permite el ajuste preciso de BRIGHTNESS (brillantez), CONTRAST (contraste), COLOR, TINT (tinte) y SHARPNESS (nitidez), con el controlador remoto.
- **Temporizador programable de TV** - Puede ser operado con el control remoto y el TV puede ser programado hasta en 120 minutos para que se apague automáticamente.
- **Indicación en pantalla de 3 lenguas** - Usted puede seleccionar una de 3 lenguas, inglés, español o francés por programación en pantalla.
- **Parental Control** - La función de prohibición para menores con Parental Control puede leer la clasificación de un programa de TV o película, si el programa tiene codificada esta información. El Parental Control permite seleccionar el nivel de prohibición.

Esta TV de LCD desplegará subtítulo de televisión, (  o  ), de acuerdo con el párrafo 15.119 y 15.122 de las reglas de la FCC.

- \* HDMI, el logotipo HDMI, y la interfaz multimedia de alta definición son marcas comerciales o registradas de HDMI Licensing LLC en Estados Unidos y otros países.
- \* Fabricado con la autorización de Dolby Laboratories. Dolby y el símbolo de doble D son marcas comerciales de Dolby Laboratories.
- \* VGA y XGA son marcas comerciales de la International Business Machines Corporation.
- \* VESA es una marca registrada de la Video Electronics Standard Association.

## Fuente de alimentación

### PARA USAR LA ALIMENTACIÓN CA

1. Conecte la clavija del cable de alimentación de CA a la toma AC INPUT de la unidad.
2. Conecte el cable de alimentación de CA a una toma de CA.

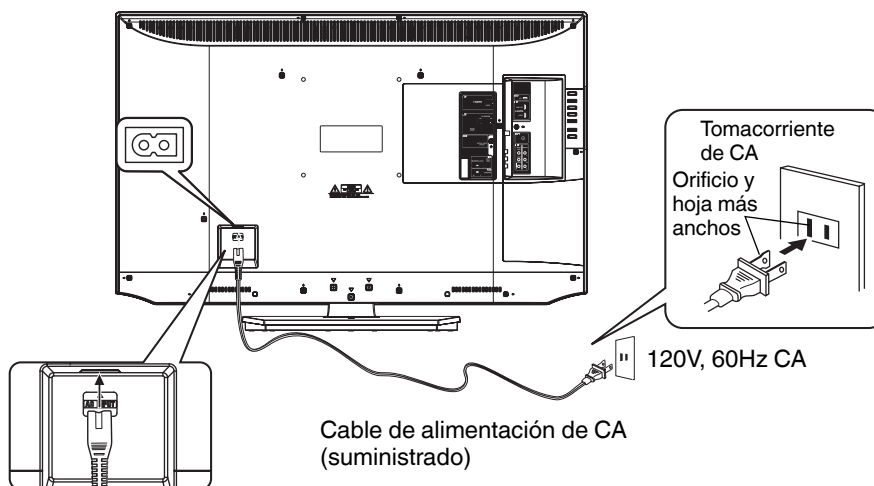

### NOTA:

- Por favor asegúrese de insertar firmemente el cable tanto en la TV LCD como en el enchufe de la pared.
- El cable eléctrico tiene un enchufe de CA con descarga a tierra. Si el cable eléctrico suministrado no coincide con el enchufe de CA, llame a un electricista cualificado.

### AVISO:

- No conecte esta unidad a la red con un cable de alimentación distinto del suministrado. Se podría producir un incendio, una descarga eléctrica o daños de otro tipo.
- No utilice el equipo con un voltaje distinto del indicado. Se podría producir un incendio, una descarga eléctrica o daños de otro tipo.

### PRECAUCIÓN:

- Si no va a utilizar la unidad durante mucho tiempo (ej. si se va de viaje), por seguridad desenchufe la unidad de la toma de alimentación.
- No enchufe ni desenchufe el cable con las manos mojadas. Podría producirse una descarga eléctrica.
- Si necesita cambiar el adaptador de CA o el cable de alimentación suministrado, utilice el que se haya especificado. Póngase en contacto con el distribuidor al que compró la unidad.

## Antes de utilizar su aparato

INSTRUCCIONES DE SEGURIDAD IMPORTANTES .....	3
AVISO DE SEGURIDAD PARA NIÑOS .....	5
PRECAUCIONES DE SEGURIDAD .....	6
Cómo instalar el soporte .....	7
Cómo quitar el soporte .....	7
Características .....	8
Fuente de alimentación .....	8
Índice .....	9
Ubicación de los controles .....	10
Control remoto .....	11
Conexiones de la antena .....	12
Conexiones de TV por cable .....	12

## Operación del TV

Configuración inicial .....	13
Operación del TV .....	13
Guía rápida para el manejo de menú .....	14
Otras funciones prácticas .....	15
Memorización de canales .....	16
Comprobación de la intensidad de la señal digital .....	17
Para asignar etiquetas a los canales .....	17
Etiquetado de entradas de video .....	17
Ajuste del Parental Control .....	17
Subtítulos .....	19
Subtítulos avanzados .....	20
Cambio de aspecto .....	20
Pausa en directo .....	21

## Información adicional

Conexiones a otros equipos .....	22
Disturbios de recepción .....	25
Solución de problemas .....	26
Especificaciones .....	27
GARANTIA LIMITADA .....	28

# Ubicación de los controles

## Parte delantera

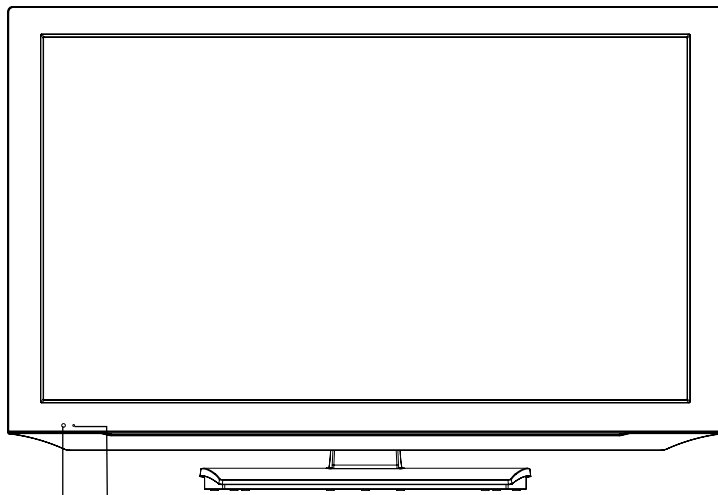

Indicador Power  
Rojo: Standby  
Verde: Encendido

Sensor de control remoto

## Lado izquierdo

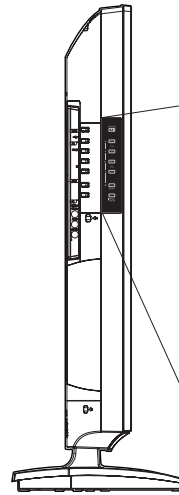

Botón POWER  $\odot$ /I  
Botones CH (CHANNEL)  $\wedge$ / $\vee$   
Botones VOL (VOLUME)  $+$ / $-$   
Botón MENU  
Botón INPUT/ENTER

Para visualizar la pantalla de menú.  
Presione botón **MENU** para visualizar el menú en la pantalla.  
Botones **CH (CHANNEL)**  $\wedge$ / $\vee$ , botones **VOL (VOLUME)**  $+$ / $-$  y botón **INPUT/ENTER** pueden emplearse para seleccionar la configuración deseada en el menú.

## Parte trasera

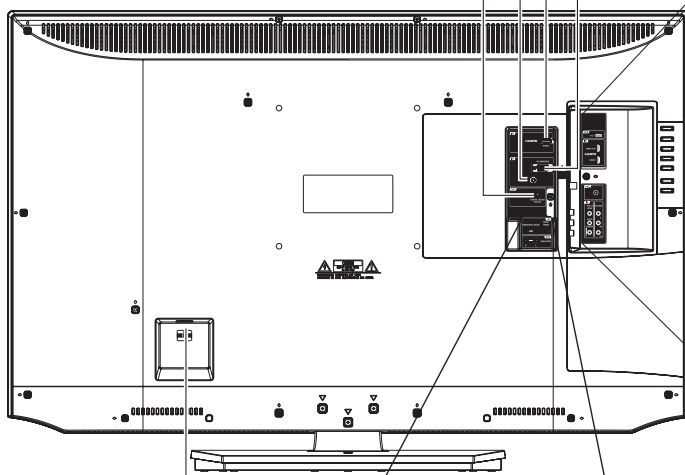

Toma AC INPUT

Toma DIGITAL AUDIO COAXIAL OUT

Toma PC/DVI AUDIO IN

Toma HDMI3 IN

Toma PC MONITOR IN

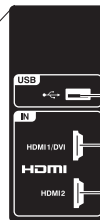

Toma USB

Toma HDMI1/DVI IN

Toma HDMI2 IN

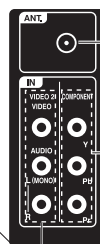

Toma ANT. (RF) IN

Tomas COMPONENT IN

Tomas VIDEO2 IN (VIDEO/AUDIO (L(MONO)/R))

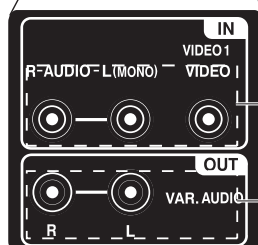

Tomas VIDEO1 IN (VIDEO/AUDIO (R/L(MONO)))

Tomas VAR.(VARIABLE) AUDIO (R/L) OUT

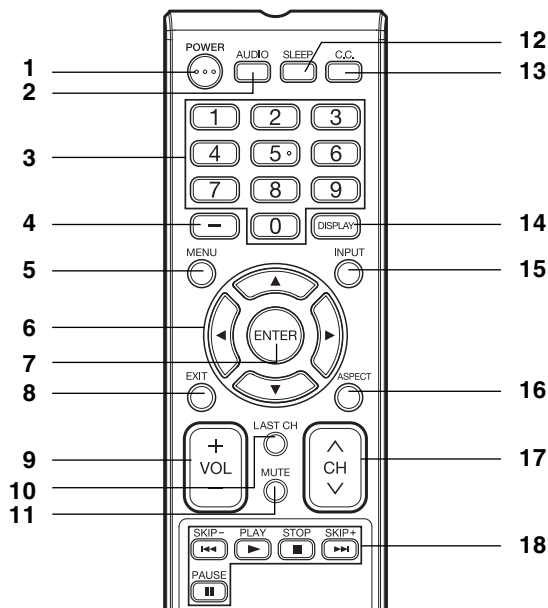

1. **Botón POWER** - Pulse para encender o apagar el TV LCD.
2. **Botón AUDIO** - Pulse para cambiar el idioma de audio.
3. **Botones de selección directa de canal (0-9)** - Permite acceso directo a cualquier canal del TV LCD.
4. **Botón -** - Este botón es el botón “-” que se utiliza cuando se seleccionan canales digitales.
5. **Botón MENU** - Presione este botón para indicar el menú de función en la pantalla.

Antes de usar el control remoto deben instalarse las pilas.

## CÓMO INSTALAR LAS PILAS

1. Abra la tapa del compartimiento de las pilas.



2. Instale dos pilas “AAA” (suministrado).

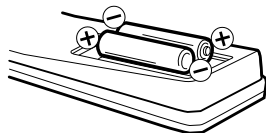

3. Recoloque la tapa del compartimiento.

6. **Botones CURSOR** ▲/▼/◀/▶ - Permiten navegar y seleccionar las funciones de menú del TV LCD.
7. **Botón ENTER** - Pulse para entrar o seleccionar funciones el menú en pantalla.
8. **Botón EXIT** - Pulse para salir del menú en pantalla.
9. **Botones VOL (VOLUME) + / -** - Presione el botón + para aumentar, o el botón - para disminuir el volumen.
10. **Botón LAST CH** - Al pulsar este botón puede ir al canal seleccionado anteriormente. Pulse nuevamente para volver al canal que estaba viendo.
11. **Botón de silenciamiento (MUTE)** - Para silenciar el sonido, pulse el botón una vez. El TV LCD quedará en silencio y el símbolo “Mute” aparecerá en la pantalla. La función de silencio se desactiva al pulsar **MUTE** nuevamente o al pulsar **VOL (VOLUME) + o -**.
12. **Botón SLEEP** - Para programar el apagado automático de la TV LCD pasado cierto tiempo utilice el botón **SLEEP** del mando a distancia.
13. **Botón C.C.** - Presione este botón para visualizar la pantalla del menú de Closed Captions.
14. **Botón DISPLAY** - Al pulsar este botón la pantalla muestra la información actual.
15. **Botón INPUT** - Presione para cambiar la entrada externa.
16. **Botón ASPECT** - Presione para cambiar el tamaño de la imagen.
17. **Botones CH (CHANNEL) ^ / v** - Pulse para cambiar los canales en el TV LCD.
18. **Botones de control de Pausa en directo** - Ver página 21.

Utilice dos pilas de tamaño “AAA”. Las pilas duran aproximadamente un año, dependiendo de cuánto se utilice el control remoto. Para su mejor funcionamiento se recomienda que las pilas se reemplacen en forma anual, o cuando el funcionamiento del control remoto sea errático. No mezcle pilas nuevas y viejas.

## PRECAUCIONES PARA LAS PILAS

Se deben tomar las siguientes precauciones cuando se usan las pilas para el control remoto:

- Utilice solo el tipo y tamaño de pila especificado.
- Asegúrese de colocar correctamente la polaridad como está señalado en el compartimiento para pilas. Las pilas invertidas pueden causar daño al control.
- No mezcle distintos tipos de pilas (p.ej. alcalinas y carbono-cinc o recargables) o pilas viejas con pilas nuevas.
- Si Ud. no utiliza el control por un largo período de tiempo, saque las pilas para prevenir daños por posible fuga de electrolito.
- No trate de recargar las pilas que no son recargables; pueden sobrecalentarse y reventar. (Siga las instrucciones del fabricante de pilas.)
- Tenga cuidado al introducir las pilas para evitar cualquier daño en las mismas. Si el muelle del mando a distancia continúa en contacto con un extremo de una pila dañada, puede producirse un cortocircuito. Nunca utilice pilas dañadas ya que pueden calentarse y ser muy peligrosas.

## Conexiones de la antena

Si usted está utilizando una antena para interiores o exteriores, siga las instrucciones de abajo que correspondan a su sistema de antena. Si está utilizando el servicio de TV por cable (CABLE), vea la "Conexiones de por TV cable".

### Antena combinada de VHF/UHF (Cable único de 75 ohmios)

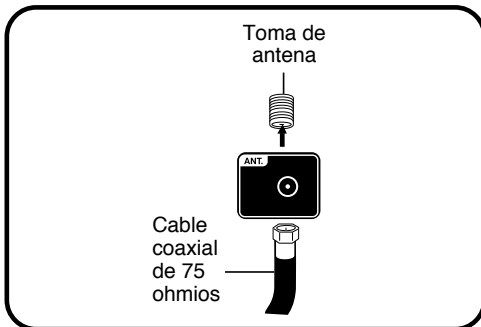

Conecte el cable de 75 ohmios de la antena combinada de VHF/UHF en el toma de la antena.

## Conexiones de TV por cable

Este aparato posee amplios límites de sintonización y puede ser sintonizado a la mayoría de los canales TV por cable sin utilizar una caja convertidora de TV por cable. Algunas de las compañías de TV por cable ofrecen "canales pagados premiados" en los cuales la señal ha sido codificada. La decodificación de estas señales para la recepción normal requiere el uso de un mecanismo decodificador que lo suministra generalmente la compañía de cable.

### Para abonados al servicio básico de TV por cable

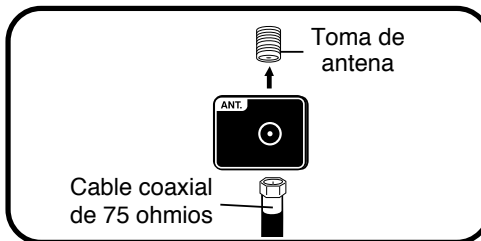

Para el servicio básico TV por cable y cuando no es necesario un convertidor/caja decodificadora, conecte el cable coaxial de 75 ohmios al toma de la antena en la parte trasera del aparato.

### Para abonados al servicio codificado de TV por cable

Si usted es abonado a un servicio de TV por cable que requiere el uso de un convertidor/caja decodificadora, conecte el cable coaxial entrante de 75 ohmios al convertidor/caja decodificadora. Utilizando otro cable coaxial de 75 ohmios conecte el toma de salida del convertidor/caja decodificadora al toma de la antena del aparato.

Vea las conexiones mostradas abajo. Sintonice el aparato al canal de salida del convertidor/caja decodificadora (generalmente canal 3 ó 4), y utilice el convertidor/caja decodificadora para seleccionar los canales.

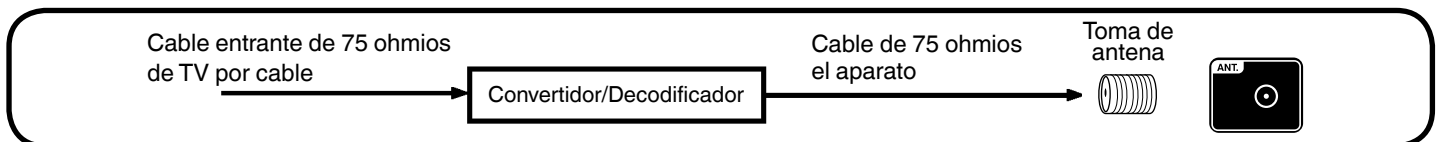

### Para abonados al servicio de TV por cable básico no codificado con canales premiados codificados

Si usted está abonado a un servicio de TV por cable en el cual los canales básicos no están codificados y los canales premiados requieren el uso de un convertidor/caja decodificadora, puede desear utilizar un divisor de señales y una caja de conmutación A/B (disponible en las compañías TV por cable o en las tiendas de artículos electrónicos). Vea las conexiones mostradas abajo. Con el conmutador en la posición "B", usted puede sintonizar directamente cualquiera de los canales no codificados en su aparato. Con el conmutador en la posición "A", sintonice su aparato a la salida del convertidor/caja decodificadora (generalmente canal 3 ó 4), y utilice el convertidor/caja decodificadora para sintonizar los canales codificados.

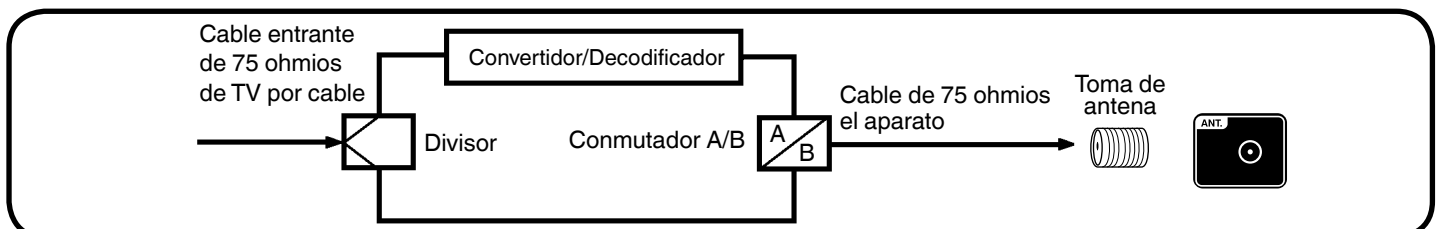

# Configuración inicial

El menú de Auto Setup aparece la primera vez que enciende la TV, y le ayuda a seleccionar el especificar la opción Air/Cable, y programar sus canales de forma automática.

**IMPORTANTE: ¡Cerciórese de que la antena o sistema de cable de TV este conectado!**

- 1 Para encender el aparato, presione **POWER**. (El indicador POWER en el frente de la unidad cambia a verde. Puede llevar aprox. 10 segundos para que aparezca una imagen en la pantalla.) La función de Auto Setup comienza.

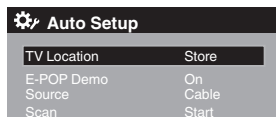

- 2 Presione **▲** o **▼** para seleccionar "TV Location", luego presione **◀** o **▶** para seleccionar "Home" o "Store". Este producto cumple con ENERGY STAR en modo predeterminado de ajuste para Home.

**NOTA:**

- Esta unidad se ha configurado para STORE el brillo. Este ajuste no cumple con ENERGY STAR. Reduzca el brillo y el consumo de energía, use 'HOME'. Este ajuste cumple con ENERGY STAR.
- Puede que el aparato no cumpla los estándares de ENERGY STAR después de realizar un Reset o se ajuste el Backlight.

- 3 Presione **▲** o **▼** para seleccionar "E-POP Demo", luego presione **◀** o **▶** para seleccionar "On" o "Off".

**On:** un botón de introducción de la característica TV aparecerá en la parte inferior de la pantalla.

**Off:** apaga la característica del E-POP Demo.

- 4 Presione **▲** o **▼** para seleccionar "Source", luego presione **◀** o **▶** para seleccionar "Air" o "Cable".

- 5 Presione **▲** o **▼** para seleccionar "Scan", luego presione **▶** o **ENTER**.

- 6 Ahora el "Auto Setup" comienza. Después de completar la Auto Setup, el canal de TV aparece en la pantalla.

- Dependiendo del estado de la recepción, se puede tardar hasta 30 minutos en completar la memorización de los canales digitales por cable. Por favor, deje que el proceso se complete sin interrupciones.

**NOTA:**

- Si usted presiona **EXIT** en el proceso de "Auto Setup", la Auto Setup se detiene y cambia a la pantalla normal.
- Cuando usted hace una selección del menú, los cambios se producen de inmediato. Usted no tiene que presionar **EXIT** para ver los cambios.
- Si E-POP está encendido (ON) en Auto Setup, para apagarlo (OFF), configure el TV como entrada de TV y luego configure "E-POP Demo" en el menú Auto Setup como "Off".

## Operación del TV

- 1 Para encender el aparato, presione **POWER**. (El indicador POWER en el frente de la unidad cambia a verde. Puede llevar aprox. 10 segundos para que aparezca una imagen en la pantalla.)
- 2 Ajuste el nivel de volumen presionando **VOL +** o **-**. El nivel de volumen será indicado en la pantalla por medio de barras azules. A medida que el volumen aumenta, se incrementan el número de barras. Si se reduce el volumen, el número de barras azules también disminuye.
- 3 Ajuste el Source a la posición apropiada (Vea "Selección de Air/Cable" en la página 16).
- 4 Presione el **Botones de selección directa de canal (0-9, -)** para seleccionar el canal. (Si presiona solamente el número de canal, la selección de canal se demorará unos segundos.)

### PARA SELECCIONAR CANALES ANALÓGICOS

- 1-9: Presione 1-9 según requerido. Ejemplo, para seleccionar canal 2, presione **2**, luego presione **ENTER**.
- 10-99: Presione 2 dígitos en el orden que corresponda. Ejemplo, para seleccionar canal 12, presione **1**, **2**, luego presione **ENTER**.
- 100-135: Presione 3 dígitos en el orden que corresponda. Ejemplo, para seleccionar canal 120, presione **1**, **2**, **0**, luego presione **ENTER**.

### PARA SELECCIONAR CANALES DIGITALES

Presione los primeros 1-3 dígitos, luego presione botón **-**, seguido por los restantes números. Por ejemplo, para seleccionar el canal 15-1, presione **1**, **5**, **-**, **1**, luego presione **ENTER**.

- Cuando se selecciona un canal únicamente de audio, en la pantalla se visualizará "Audio only" (Audio solamente).
- Si selecciona una señal digital débil, se desplegará "Weak Signal or Channel not available." (Señal débil o canal no disponible.) en la pantalla.
- El mismo programa puede estar disponible en un canal analógico o en un canal digital. Elija el formato que desee ver.
- Cuando seleccione un canal al cual no está suscrito, en la pantalla se visualizará "Digital channel is encrypted" (El canal digital está codificado).

### CANALES DE VHF/UHF/CABLE

Aire	Cable
VHF 2-13	VHF 2-13
UHF 14-69	STD/HRC/IRC 14-36 (A) (W) 37-59 (AA) (WW) 60-85 (AAA) (ZZZ) 86-94 (86) (94) 95-99 (A-5) (A-1) 100-135 (100) (135) 01 (4A)

**NOTA:**

- Si se ha seleccionado un canal sin emisión, el sonido se silenciará automáticamente.
- Puede llevarle unos segundos que la imagen de un canal digital aparezca en la pantalla luego de ser seleccionado.

### Seleccionando la fuente de entrada de vídeo

Para ver la señal de otro dispositivo conectado a su TV LCD, tal como un reproductor de VCR, presione **INPUT**, después presione **▲** o **▼** o los correspondientes **Botones numéricos (0-7)**, luego presione **ENTER**. Podrá seleccionar TV, Video1, Video2, Component, HDMI1, HDMI2, HDMI3 o PC dependiendo qué conectores de entrada usted usó para conectar sus dispositivos.

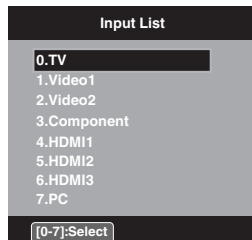

### CH ^/v

Presione y libere **CH ^/v**. La unidad se detendrá automáticamente en el siguiente canal almacenado en la memoria.

Antes de seleccionar canales, éstos deberán ser almacenados en la memoria del televisor. Vea "Memorización de canales" en la página 16.

## DISPLAY

Presione **DISPLAY** para ver en pantalla la información actual.

Si el televisor recibe una señal digital, presione este botón para consultar la información digital.

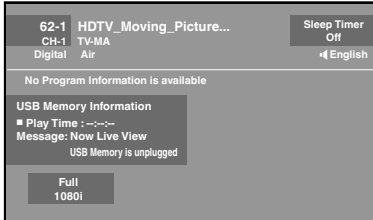

- Número de canal
- Etiqueta del canal (si está memorizada)
- Clasificación del Parental Control
- Temporizador de auto apagado
- Guía de programa
- Resolución
- Nombre de la estación
- Nombre de la emisión
- Tipo de señal
- Idioma del audio
- Tamaño de imagen
- Pantalla de Pausa en Directo

Cuando el TV recibe una señal analógica, se despliega la información analógica.

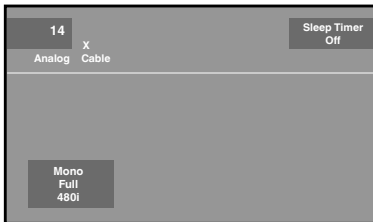

- Número de canal
- Clasificación del Parental Control
- Temporizador de auto apagado
- Información de audio (Stereo, SAP o Mono)
- Etiqueta del canal (si está memorizada)
- Tipo de señal
- Tamaño de imagen
- Resolución

Presione **DISPLAY** de nuevo para volver a la imagen del televisor.

### NOTA:

- Después de unos pocos segundos, la pantalla DISPLAY vuelve a la operación TV normal automáticamente.

## CANAL ANTERIOR (LAST CH)

Este botón le permite retroceder hasta el último canal sintonizado al presionar el botón **LAST CH**. Presione **LAST CH** otra vez para regresar al último canal que estaba mirando.

## SILENCIAMIENTO (MUTE)

Presione **MUTE** botón para silenciar el sonido. El sonido del aparato será silenciado y en la pantalla aparecerá la indicación "Mute". El sonido puede ser devuelto a su nivel original presionando otra vez este botón o uno de los botones **VOL +** o **-**.

## Auto apagado (SLEEP)

Para programar el apagado automático de la TV pasado cierto tiempo utilice el botón **SLEEP** del control remoto. El reloj contará 10 minutos cada vez que presione el botón **SLEEP** (Off, 0h 10m, 0h 20m, ..., 2h 0m). Después de programar el tiempo de auto apagado, el display aparecerá brevemente cada 10 minutos antes para recordarle que el tiempo de auto apagado está en función. Para confirmar el tiempo del temporizador de apagado, presione el botón **SLEEP** y el tiempo restante aparecerá brevemente. Para cancelar el temporizador de auto apagado, presione **SLEEP** repetidamente hasta que quede en Off.

# Guía rápida para el manejo de menú

Ejemplo: Seleccionar Menu Language.

- 1 Presione **INPUT** para seleccionar modo TV.
- 2 Presione **MENU**. Aparece la pantalla del menú.

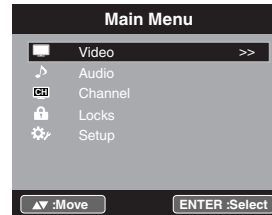

- 3 Presione **▲** o **▼** para seleccionar "Setup", luego presione **▶** o **ENTER**.
- 4 Presione **▲** o **▼** para seleccionar "Menu Language", luego presione **◀** o **▶** para seleccionar el idioma deseado. En las siguientes páginas de menú se procede de la misma forma que aquí.
- 5 Pulse **EXIT** para volver a la pantalla normal.

### NOTA:

- Si no se pulsan teclas por más de approx. 60 segundos, el menú desaparece automáticamente.

## Otras funciones prácticas

Puede cambiar la configuración predeterminada presionando el botón **MENU** en control remoto, después seleccione uno de los iconos en la parte izquierdo del menú - siga las instrucciones en la pantalla para configurar sus preferencias.

Icono	Elementos seleccionados		Consejo de configuración	
Video	Picture Mode	Dynamic	Imagen brillante y dinámica (ajuste de fábrica)	
		Standard	Calidad de imagen normal (ajuste de fábrica)	
		Movie	Ajuste de la imagen tipo película (ajuste de fábrica)	
		Custom	Sus preferencias personales (configurado por usted; véase "Picture Setting")	
	Picture Setting	Brightness / Contrast / Sharpness / Color / Tint		Puede ajustar la calidad del imagen a su preferencia.
		Color Temperature		Cool (Azulada) / Standard (Neutral) / Warm (Rojiza)
	DBC	On/Eco/Off	Utilice esta función para modificar el nivel de oscuridad (negro) automáticamente según el brillo de la imagen. Dicho nivel nunca aumentará en una imagen oscura. Si elige "Eco", el consumo de energía es reducido y la opción de "Backlight" se salta.	
	Backlight* <sup>2</sup>		La función Backlight ajusta el brillo de la pantalla para mejorar la claridad de la imagen.	
	Aspect		Ver página 20.	
	Auto Movie Mode	On/Off	Puede lograrse un movimiento más suave con el Auto Movie Mode ajustado en "On" (solo 480i).	
	PC Setting	H Position / V Position		Para ajustar la posición horizontal / vertical de la imagen en la pantalla del monitor de la PC. Cada estándar de video requiere un valor diferente para este ajuste.
		Clock		Para minimizar cualquier barra o rayas verticales visibles en el plano de la pantalla.
		Phase		Se debe ajustar después de que se haya programado la frecuencia para optimizar la calidad de imagen.
Auto Adjust		Para ajustar la configuración PC automáticamente.		
Noise Reduction	On/Off	Reducción digital de ruido puede reducir el ruido de la imagen.		
Audio	Equalizer Mode	Standard/Music/Movie/News/Custom/Flat		Puede ajustar el Equalizer Mode según desee.
		Audio Setting		Puede ajustar la calidad del sonido a su preferencia. (solo modo Flat)
			Equalizer Setting	100Hz/250Hz/500Hz/1kHz/2kHz/4kHz/10kHz (no está disponible en modo Flat)
			Balance	Puede ajustar la calidad del sonido a su preferencia.
	MTS	Stereo / SAP / Mono		La función de sonido de televisión multicanal (MTS) ofrece un sonido estéreo de alta fidelidad. MTS también puede transmitir un Programa de Audio Secundario (SAP) con un segundo idioma o información de audio adicional. Si el televisor recibe una emisión estéreo o SAP, en pantalla aparece la palabra "Stereo" o "SAP" cada vez que se pulsa el botón <b>DISPLAY</b> .
	Surround	On/Off	El sonido y la presencia dinámica creados ofrece una experiencia auditiva profundamente agradable.	
	Perfect Volume	On/Off	El nivel del volumen entre una señal y otra será ajustado automáticamente.	
	Audio Language		Si una señal digital incluye dos o más idiomas de audio, puede seleccionar cuál desea escuchar. (Esta función sólo está disponible para emisiones digital.)	
	HDMI1 Audio	HDMI		Cuando usted conecta el dispositivo HDMI a el TV, seleccione esta configuración.
		DVI		Cuando usted conecta el dispositivo DVI a el TV con cables de audio analógico, seleccione esta configuración.
Speakers	On/Off	Use esta función para desconectar los altavoces del TV cuando conecta un sistema de audio.		
Channel	Channel Manager		Ver página 16.	
	Signal Meter		Ver página 17.	
	Auto Channel Scan		Ver página 16.	
	Channel Labels		Ver página 17.	
Locks			Ver página 17.	
Setup	Closed Captions		Ver página 19.	
	Menu Language		Puede escoger entre tres idiomas diferentes (inglés, francés y español) para los despliegues en pantalla. Seleccione primero el idioma que prefiera, luego proceda con las otras opciones del menú.	
	Video Label		Ver página 17.	
	On Timer	Off / 0h30m / 1h00m / 1h30m / 2h00m / 3h00m . . . 12h00m	Puede configurar un On Timer automático para el TV. Para cancelar el On Timer seleccione "Off".	
	Auto Shut Off* <sup>1</sup>	On/Off	Cuando la función Auto Shut Off está en posición On y, cuando una estación siendo vista detiene su emisión y la TV no es operada, éste se apagado automáticamente luego de 15 minutos.	
	Auto Setup		Ver página 13.	
	PC Standby	On/Off	En modo PC, si no se recibe ninguna señal y no se realiza ninguna operación durante 1 minuto, el TV cambiará automáticamente a modo de espera (la luz LED emitirá destellos rojos). Cuando se reciba una señal de entrada o se realice alguna operación en el PC, el TV volverá al modo On.	
	Reset* <sup>2</sup>		La función Reset restaura a la configuración de fábrica. "Aspect", "MTS", "Audio Language", "HDMI1 Audio" y "Speakers" no pueden ser restablecidos con esta función.	

### NOTA:

\*<sup>1</sup> Si no hay señal de entrada en los modos PC, después de 1 minuto la función Auto Shut Off será activada.

La configuración "PC Standby" es prioritaria cuando se está en modo PC.

\*<sup>2</sup> Puede que el aparato no cumpla los estándares de Energy Star después de realizar un Reset o se ajuste el Backlight.

# Memorización de canales

Este aparato está equipado con una función de memorización de canales que permite avanzar o retroceder al siguiente canal almacenado en la memoria, pasando por alto los canales no deseados. Antes de seleccionar canales, éstos deberán ser programados en la memoria del aparato. Para usar el aparato con una antena, ajuste la opción de aparato al modo Air. Al salir la unidad de fábrica la opción de menú de Source se ajusta al modo de Cable.

## Selección de Air/Cable

- 1 Seleccionar "Channel ⇒ Auto Channel Scan ⇒ Source".
- 2 Presione ◀ o ▶ para seleccionar "Air" o "Cable".

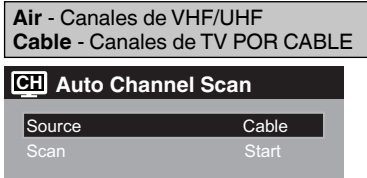

### NOTA:

- Puede llevarle unos segundos que la imagen de un canal digital aparezca en la pantalla luego de ser seleccionado.

## Programar Canales

- 1 Seleccionar "Channel ⇒ Auto Channel Scan ⇒ Scan", luego presione ▶ o ENTER.

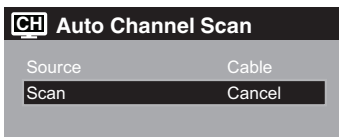

- 2 El TV comenzará a memorizar todos los canales disponibles en su área.
  - Puede llevar de 15 a 25 minutos completar la memorización de los canales de cable digitales.
  - Dependiendo de la condición de recepción, la barra indicadora puede no avanzar durante varios minutos, sea paciente.

### NOTA:

- La memorización de los canales se logra mejor durante las horas de máxima audiencia "PRIMETIME", ya que la mayoría de las estaciones están transmitiendo señales digitales. La memorización de canales se puede lograr solamente mientras una estación está transmitiendo una señal digital para programar ese canal en la memoria.
- Si no está seguro de los canales digitales disponibles en su área, puede visitar [www.antennaweb.org](http://www.antennaweb.org) para recibir una lista basada en su dirección o código zip. Si necesita mayor asistencia puede llamar a nuestra línea de servicio al cliente con cobro revertido al 01-800-703-0885 (MÉXICO), 1-800-289-0981 (ESTADOS UNIDOS/CANADÁ).
- Nuevos canales digitales se pueden agregar a su área en forma periódica, se recomienda realizar el procedimiento "Scan" de forma regular.

## Agregando Canal Digital

En el caso de que encuentre un canal no registrado, puede agregarlo a la memoria de canales.

- 1 Sintonice el nuevo canal.
- 2 Seleccionar "Channel ⇒ Channel Manager ⇒ Add Digital channel", luego presione ▶ o ENTER.



- 3 El nuevo canal se agregará a la memoria de canales.

## Ver/Omitir canal

Puede seleccionar el canal que quiere omitir.

- 1 Seleccionar "Channel ⇒ Channel Manager ⇒ View/Skip", luego presione ▶ o ENTER.
- 2 Para seleccionar el canal que quiere pasar por alto, presione ▲ o ▼.

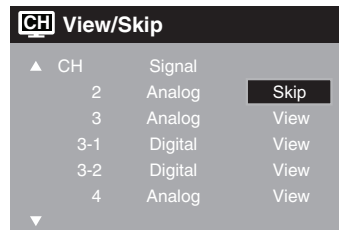

- 3 Presione ◀ o ▶ para seleccionar "View" (ver) o "Skip" (omitir), dependiendo de la función que quiera ejecutar.
- 4 Repita los pasos 2 - 3 para otros canales que desee agregar o eliminar.

## Eliminar Todo

Se eliminan todos los canales de la memoria de canales.

Seleccionar "Channel ⇒ Channel Manager ⇒ Clear All", luego presione ▶ o ENTER.

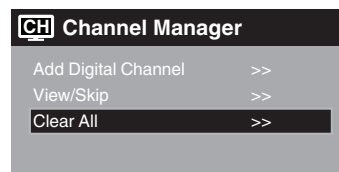

# Comprobación de la intensidad de la señal digital

Esta TV le permitirá ver el medidor de señal digital para canales digitales.

- 1 Seleccionar "Channel ⇒ Signal Meter", luego presione ► o ENTER.
- 2 El medidor de intensidad de la señal digital aparecerá. Si es necesario, ajuste la dirección de la antena para obtener la máxima intensidad de la señal.

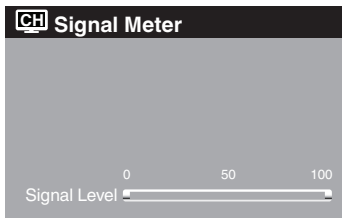

## NOTA:

- La función de medidor de señal no está disponible para canales analógicos.
- Al cabo de 240 segundos la pantalla Signal Meter medidor de intensidad de señal se borrará y el TV volverá automáticamente al modo de vista normal.

# Para asignar etiquetas a los canales

Las etiquetas de canal aparecen con el número de canal cada vez que enciende el televisor, cambia de canal o pulsa el botón DISPLAY.

Puede utilizar cuatro caracteres cualquiera para identificar un canal.

## Para crear etiquetas de canal

- 1 Seleccionar "Channel ⇒ Channel Labels", luego presione ► o ENTER.
- 2 Presione ◀ o ▶ para seleccionar un canal que quiera rotular, luego presione ▼.

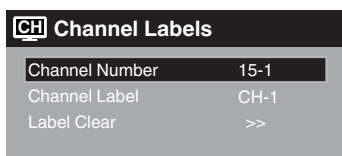

- 3 Presione ◀ o ▶ repetidamente hasta que el carácter buscado aparezca en primer lugar.

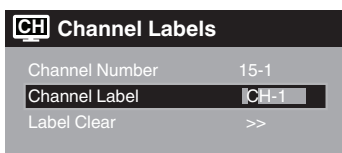

El orden de rotación de caracteres es el siguiente:

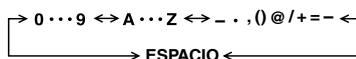

Cuando aparezca el carácter que desea utilizar, presione ENTER. Repita este paso con el resto de caracteres.

Si desea dejar un espacio en blanco en el nombre de la etiqueta, elija el espacio vacío en la lista de caracteres.

- 4 Repita los pasos 2-3 para el resto de canales. Puede asignar una etiqueta a cada canal.
- 5 Cuando termine de ingresar el nombre de la etiqueta, presione EXIT para volver a la imagen normal.

## Para eliminar una Channel Label

Luego del paso 2 antedicho, presione ▲ o ▼ para seleccionar "Label Clear", luego presione ► o ENTER.

## NOTA:

- Las etiquetas de los canales se restablecen luego de presionar "Programar Canales", ver página 16.

# Etiquetado de entradas de video

La función Video Label le permite etiquetar cada fuente de entrada de su TV.

- 1 Seleccionar "Setup ⇒ Video Label", luego presione ► o ENTER.
- 2 Presione ▲ o ▼ para seleccionar una entrada que desee rotular.
- 3 Presione ◀ o ▶ para seleccionar la etiqueta deseada para esa fuente de entrada.

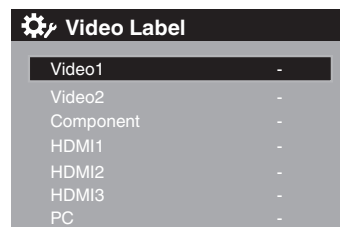

Nombres de fuentes de video disponibles: - / VCR / DVD / STB / Cable / Satellite / Receiver / Game / Camcorder / PC / DVI PC / Blu-ray

# Ajuste del Parental Control

Se puede establecer un límite de edad para evitar que los niños vean o escuchen escenas violentas o aquellas imágenes que decida excluir. La restricción se aplica "TV" y "Movie" si se transmiten dichos datos. Puede configurar estas restricciones por separado. Para utilizar la función de Parental Control, registre primero una contraseña.

## Para registrar una contraseña

- 1 Seleccionar "Locks", luego presione ► o ENTER.
- 2 Entre la contraseña (4 cifras) con los Botones numéricos (0-9), luego presione ENTER.

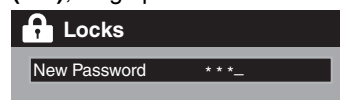

Aparece "\*" en lugar del número.

- 3 Ingrese nuevamente la misma contraseña para confirmar, luego presione ENTER. La contraseña queda registrada.

## NOTA:

- Si olvida la contraseña póngase en contacto con Servicio en el teléfono 01-800-703-0885 (MÉXICO), 1-800-289-0981 (ESTADOS UNIDOS/CANADA) para asistencia. Se requerirá su control remoto original.
- Para no olvidarse de la contraseña, anótela y guárdela en un lugar seguro.

## Para ajustar el Parental Control

- 1 Seleccionar "Locks", luego presione ► o **ENTER**.
- 2 Utilice los **Botones numéricos (0-9)** para ingresar su contraseña, luego presione **ENTER**. Luego aparecerá el menú Locks.
- 3 Presione ▲ o ▼ para seleccionar "Parental Control", luego presione ◀ o ▶ para seleccionar "On".
- 4 Presione ▲ o ▼ para seleccionar "Ratings", luego presione ► o **ENTER**. Aparecerá el menú Ratings.
- 5 Presione ▲ o ▼ para seleccionar cual clasificación se usará, luego presione ► o **ENTER**. Aparecerá cada clasificación debajo.

### TV

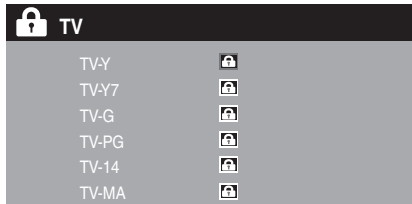

Puede establecer la clasificación empleando la edad y el género.

#### Edad:

- TV-Y** : Todos los niños
- TV-Y7** : 7 años o mayor
- TV-G** : Audiencia general
- TV-PG** : Con autorización de los padres
- TV-14** : 14 años o mayor
- TV-MA** : 17 años o mayor

Cuando seleccione: TV-Y7, TV-PG, TV-14 ó TV-MA, oprimiendo **DISPLAY** selecciona clasificaciones bajo ellos.

#### Género:

- D** : Dialogo
- L** : Idioma
- S** : Sexo
- V** : Violencia
- FV** : Violencia de fantasía

### Movie

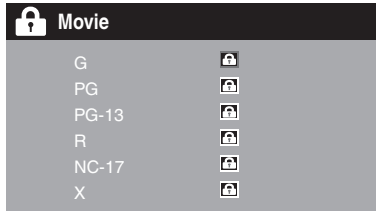

- G** : Todas las edades
- PG** : Supervisión parental
- PG-13** : Supervisión parental menores de 13 años de edad
- R** : Supervisión parental menores de 17 años de edad sugerida
- NC-17** : 17 años o mayor
- X** : Adultos solamente

## Clasificaciones canadiense en inglés

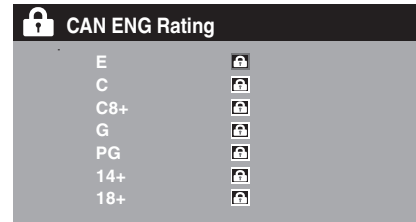

Puede establecer la clasificación empleando la edad

- E** : No se aplica
- C** : Programación apta para niños menores de 8 años
- C8+** : Programación generalmente considerada apta para niños de 8 años en adelante y que pueden ver solos
- G** : Audiencia General
- PG** : Supervisión de padres
- 14+** : La programación contiene temas o contenido que puede no ser apto para menores de 14 años
- 18+** : Adultos

## Clasificaciones canadiense en francés

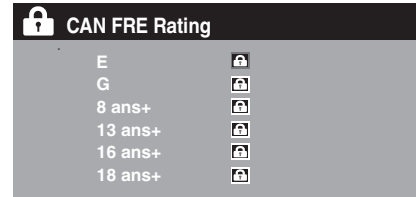

- E** : No se aplica
- G** : General
- 8 ans+** : 8 + General
- 13 ans+** : La programación podría ser no apta para niños menores de 13 años
- 16 ans+** : La programación no es apta para niños menores de 16 años
- 18 ans+** : Programación restringida sólo para adultos

6 Presione ▲ o ▼ para seleccionar la clasificación deseada, luego presione **ENTER**.

7 Presione **EXIT** para volver a la imagen normal. La función Parental Control ahora está activada.

#### NOTA:

- La función Parental Control se activa sólo en los programas y cintas que tienen señal de prohibición.

## Para cambiar la contraseña

- 1 En el menú Parental Control, presione ▲ o ▼ para seleccionar "Change Password", luego presione ► o ENTER. Aparecerá la pantalla Change Password.
- 2 Entre la contraseña nueva con los **Botones numéricos (0-9)**, luego presione ENTER.
- 3 Ingrese nuevamente la misma contraseña para confirmar, luego presione ENTER. La contraseña queda registrada.

## Descargar el sistema de evaluación adicional Parental Control

Como suplemento para el sistema de evaluación Parental Control, su televisor podrá descargar un sistema de evaluación adicional, cuando esté disponible en el futuro.

## Para bajar el sistema de evaluación adicional Parental Control (si está disponible)

- 1 En el menú Parental Control, presione ◀ o ▶ para seleccionar "Parental Control" en "On".
- 2 Presione ▲ o ▼ para seleccionar "Region 5", luego presione ► o ENTER.
- 3 Si el TV no tiene el sistema de evaluación adicional, comenzará a bajarlo, lo que puede llevar algún tiempo hasta que se complete.
- 4 Configure los límites de evaluación de contenidos preferidos para el sistema de evaluación adicional.
- 5 Para actualizar la información de clasificación, también necesita "Region 5 Update".

### NOTA:

- Puede descargar el sistema de evaluación adicional Parental Control sólo cuando su TV esté recibiendo una señal digital.
- Cuando descargue el sistema de evaluación adicional, puede llevar un tiempo hasta que se complete.
- El sistema de información y evaluación Parental Control no están determinados o controlados por el TV.
- El sistema de evaluación estándar Parental Control está disponible ya sea que el TV reciba una señal digital o no, y bloquea programas analógicos y digitales. Para establecer un nivel de restricción usando el sistema de evaluación estándar Parental Control seleccione Ratings en el paso 2.
- El sistema de evaluación Parental Control que se puede descargar de Internet es una tecnología en evolución y puede variar la disponibilidad, el contenido y la forma.
- No puede seleccionar esta función si el TV no recibe señal digital de la estación que está viendo.

## Para borrar todos los ajustes de Parental Control

- 1 En el menú Parental Control, presione ▲ o ▼ para seleccionar "Locks", luego presione ► o ENTER. Aparecerá la pantalla Reset.
- 2 Entre la contraseña nueva con los **Botones numéricos (0-9)**, luego presione ENTER. Todos sus ajustes vuelven a la configuración de fábrica.

# Subtítulos

## ¿QUE ES LA RECEPCIÓN DE SUBTÍTULOS?

Este televisor tiene capacidad para decodificar y mostrar los programas de televisión con emisión de subtítulos. Esta función mostrará los subtítulos en pantalla para los usuarios con problemas de audición.

**Subtítulos:** Este modo de recepción de texto mostrará los subtítulos en pantalla en inglés u otro idioma. Generalmente, los teletextos en idioma inglés se transmiten en CC1 y en otros idiomas se transmiten en CC2.

**Ventana de texto:** El modo de subtítulo de texto normalmente ocupará la 1/2 de la pantalla con otra información en texto tal como el clima si el programa es compatible con esta función.

- 1 Seleccionar "Setup ⇒ Closed Captions", luego presione ► o ENTER.
- 2 Presione ◀ o ▶ para ajustar "CC Display" en "On".  
**On:** Se muestran subtítulos en la pantalla.  
**Off:** No se muestran subtítulos en la pantalla.
- 3 Presione ▲ o ▼ para seleccionar "Analog Caption" o "Digital Caption".  
Cuando selecciona "Analog Caption", puede elegir entre CC1, CC2, CC3, CC4, Text1, Text2, Text3 y Text4.  
Cuando selecciona "Digital Caption", puede elegir entre Service1, Service2, Service3, Service4, Service5 y Service6.
- 4 Presione ◀ o ▶ para seleccionar el modo de Closed Caption deseado para Digital y Analog Caption.
- 5 Presione ▲ o ▼ para seleccionar "CC Priority", luego presione ◀ o ▶ para seleccionar "Digital CC" o "Analog CC".

### NOTA:

- Según la señal de emisión, algunos textos analógicos funcionarán con una señal de emisión digital. Este paso impide que dos tipos de textos se superpongan.

### NOTA:

- Si el programa o el vídeo seleccionado no dispone de teletexto, no aparecerá texto en la pantalla.
- Si no hay texto disponible en su área, tal vez aparezca un rectángulo negro en pantalla. De ser así, ponga CC Display en "Off".
- Cuando seleccione la recepción de texto, las leyendas aparecerán durante 10 segundos aproximadamente.
- Si no se recibe la señal de emisión de texto, no aparecerán leyendas, pero el televisor permanecerá en el modo de recepción de texto.
- Ocasionalmente podrán aparecer faltas de ortografía o caracteres extraños durante la recepción de texto. Esto es normal en este modo, especialmente con los programas en vivo. Esto se debe a que durante los programas en vivo, los textos son ingresados sin edición, ya que no hay tiempo para la misma. Estas transmisiones no dan tiempo para ediciones.
- Cuando las leyendas estén en pantalla puede ser que las indicaciones de funciones como volumen y silenciamiento no aparezcan ya que interferirían con las leyendas.
- Algunos sistemas de TV por cable y sistemas de protección contra copias pueden interferir con la señal de emisión de texto.
- Si utiliza una antena interior o si la recepción del TV es muy insuficiente, el texto de las emisiones puede no aparecer o mostrar caracteres extraños y errores de ortografía. En tal caso, ajuste la antena para mejorar la recepción o utilice una antena externa.
- La pantalla del menú Closed Captions también se visualizará presionando **C.C.** en el control remoto.

# Subtítulos avanzados

Cuando ha seleccionado Custom como método de pantalla, puede configurar las funciones que siguen a continuación:

Esta función está diseñada para personalizar únicamente el teletexto digital.

- 1 Seleccionar "Setup ⇒ Closed Captions", luego presione ► o ENTER.
- 2 Presione ◀ o ▶ para ajustar "CC Display" en "On".
- 3 Presione ▲ o ▼ para seleccionar "Digital CC Preset", luego presione ◀ o ▶ para seleccionar "Custom".
- 4 Presione ▲ o ▼ para seleccionar "CC Advanced", luego presione ► o ENTER. Aparecerá el menú CC Advanced.
- 5 Presione ▲ o ▼ para seleccionar el ítem deseado, luego presione ◀ o ▶ para cambiar el ajuste.

⚙️ CC Advanced	
Text Size	Auto
Text Type	Auto
Text Edge	Auto
Text Color	Auto
Text Opacity	Auto
Background Color	Auto
Background Opacity	Auto

Puede seleccionar los siguientes elementos y opciones de configuración.

- Text Size:** Auto, Small, Standard, Large
- Text Type:** Auto, Style1, Style2, Style3, Style4, Style5, Style6, Style7
- Text Edge:** Auto, None, Raised, Depressed, Uniform, Left Shadow, Right Shadow
- Text Color:** Auto, Black, White, Red, Green, Blue, Yellow, Magenta, Cyan
- Text Opacity:** Auto, Solid, Transparent, Translucent, Flashing
- Background Color:** Auto, Black, White, Red, Green, Blue, Yellow, Magenta, Cyan
- Background Opacity:** Auto, Solid, Transparent, Translucent, Flashing

## NOTA:

- No es posible ajustar "Text Color" y "Background Color" con el mismo color simultáneamente.
- No es posible ajustar "Text Opacity" y "Background Opacity" al modo "Transparent".

# Cambio de aspecto

Puede exhibir la imagen en su condición óptima mediante la selección de aspecto.

## Configuración del tamaño de la imagen

- 1 Seleccionar "Video ⇒ Aspect", luego presione ► o ENTER para visualizar el menú Aspect.
- 2 Presione ▲ o ▼ o los correspondientes **Botones numéricos (0-4)** para seleccionar el tamaño de la imagen deseado, de la forma descrita en la próxima página.

☐ Aspect	
0.Natural	
1.Cinema Wide1	
2.Cinema Wide2	
3.Cinema Wide3	
4.Full	

## NOTA:

- El tamaño de la imagen seleccionable puede variar dependiendo de la fuente de entrada o de la señal de emisión.
- La pantalla del menú Aspect también se visualizará presionando **ASPECT** en el mando a distancia.

## Natural

En muchos casos, esta imagen muestra el tamaño estándar 4:3 con una barra lateral negra.

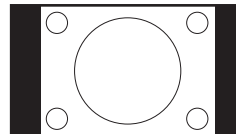

## Cinema Wide1 (para formatos de programa 4:3)

Para llenar la pantalla, los bordes derecho e izquierdo se extienden, no obstante, el centro de la imagen permanece próximo a su relación anterior.

Puede que desaparezca el borde superior e inferior de la imagen.

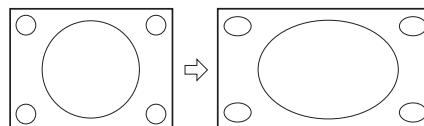

## Cinema Wide2 (para programas letter box)

La imagen completa se amplía de forma uniforme: se estira tanto a lo largo como a la anchura (conserva su proporción original).

Puede que desaparezca el borde superior e inferior de la imagen.

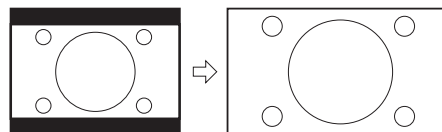

## Cinema Wide3 (para programas letter box con subtítulos)

Para llenar el ancho de la pantalla, ésta se extiende en horizontal. No obstante, sólo se estira ligeramente por la parte superior e inferior.

Puede que desaparezca el borde superior e inferior de la imagen.

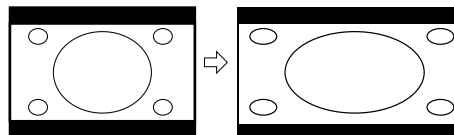

## Full (para programas en formato 16:9)

El formato Full permite visualizar el máximo tamaño de la imagen.

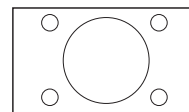

## Native (solo para el modo de PC)

Detecta la resolución de la señal de la imagen y se mostrará en la pantalla con la misma cantidad de píxeles.

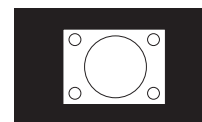

## NOTA:

- Algunas transmisiones de alta definición y/o digitales pueden no permitirle cambiar el tamaño de la imagen.
- En el modo HDMI o COMPONENT, con velocidad de escaneado 720p, 1080i o 1080p (sólo HDMI), sólo las funciones tamaño de la imagen Cinema Wide2 y Full están disponibles.
- En modo PC, solamente los tamaños de la imagen Natural, Full y Native están disponibles. En modo PC (WXGA, WXGA+, FHD), solamente los tamaños de la imagen Full y Native están disponibles.
- Cuando el PC conectado a la terminal HDMI y resolución 1920x1080 (FHD) esté seleccionado, los extremos superior e inferior, derecho e izquierdo de la imagen pueden aparecer ocultos en todos los tamaño de la imagen.

# Pausa en directo

**Puede grabar un programa digital utilizando una unidad de memoria USB. Esta función es adecuada si no desea perderse un programa cuando no está delante del televisor.**

**Nota:** El dispositivo USB conectado debe;

- Tener una memoria mínima aprox. de 100 MB (32 GB máx.).
- Estar formateado como FAT16/32.
- Tener una velocidad de escritura superior a 40Mb/seg.
- Estar vacío.
- No utilice un cable de extensión del USB.

## Preparación:

Conecte un dispositivo de almacenamiento externo a un puerto USB.

- Para empezar a grabar, pulse **II (PAUSE)**. La grabación comenzará y la imagen se pausará.
- Para ver un programa en directo pulse **■ (STOP)**. La imagen en pausa se convierte en un programa en directo y la grabación continúa.
- Para detener la grabación, pulse **■ (STOP)** de nuevo mientras visualiza un programa en directo con grabación.
- Para iniciar la reproducción, pulse **▶ (PLAY)**. El programa grabado empieza a reproducirse.  
Si desea ver el programa durante la grabación, pulse **▶ (PLAY)**. Puede ver el programa grabado mientras está grabando el programa actual.
- Para pausar la imagen en reproducción, pulse **II (PAUSE)**.
- Para detener la reproducción, pulse **■ (STOP)**.
- Para rebobinar hacia delante o hacia detrás, pulse **◀◀ (SKIP-)** o **▶▶ (SKIP+)**.

## Pantalla de estado del USB

Pulse **DISPLAY** mientras ve un canal DTV, o pulse los botones de control de Pausa en directo. Aparecerá la pantalla de estado.

Estado de la reproducción :

**▶ (PLAY)**, **■ (STOP)**, **II (PAUSE)**,  
**▶▶ (SKIP+)**, **◀◀ (SKIP-)**

Tiempo transcurrido desde el programa actual o tiempo de la reproducción en el modo reproducción.

- Si no hay ningún programa grabado en la memoria USB, aparecerá --:--:--

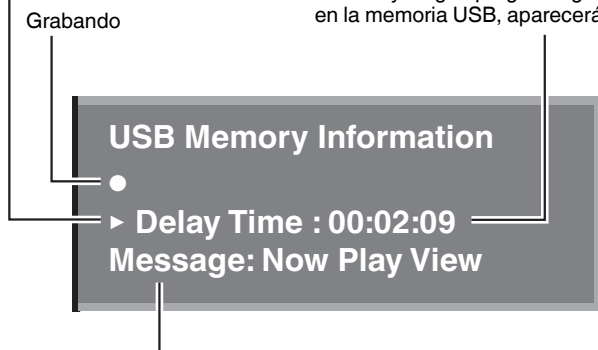

Pantalla de mensajes

- Now Live View... Ver el programa en directo
- Now Play View... Ver programa grabado
- Now Pause View... Pausando el programa
- Not Available... Función no disponible
- USB Memory is full...Aviso de que la memoria disponible del USB es inferior a 100MB (Insufficient USB free space...aparecerá cuando se pulsa **II (PAUSE)**).
- No Data... Cuando se pulsa **▶ (PLAY)** y no hay ningún dato grabado en la memoria USB
- USB Memory is unplugged... La memoria USB no está conectada

## Para borrar el programa grabado;

Desconecte la memoria USB, grabe otro programa o apague el televisor.

## Nota:

- La Pausa en directo no funciona con entradas externas o ATV. Si cambia la señal mientras está grabando un programa (Live View), la grabación se detendrá.
- Durante el modo Vista de reproducción, la selección de entrada o canal ATV no funcionará.
- El tiempo de grabación de la Pausa en directo es de aproximadamente 10 minutos por cada GB para HD o de 30 minutos para SD (dependiendo de los programas).
- El programa grabado no se puede ver en ordenadores ni en otros dispositivos.
- Quizás no pueda utilizarse toda la memoria USB.
- No se asumirá ninguna responsabilidad por pérdida de archivos en dispositivos USB derivados de la conexión a esta unidad.

# Conexiones a otros equipos

La instalación exacta a utilizar para hacer las conexiones de los distintos componentes de vídeo y audio en la unidad depende del modelo y funciones de cada componente. Confirme en el manual de instrucciones de cada componente la posición de las entradas y salidas de vídeo y de audio.

## Para conectar la TV LCD a un VCR

Parte trasera del unidad

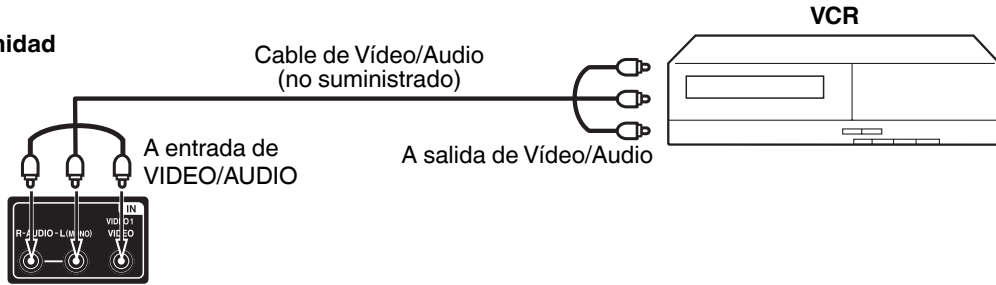

## Para conectar la TV LCD a un reproductor de DVD con un cable de vídeo componente

Si su reproductor de DVD tiene tomas de salida de vídeo componente, conecte el unidad al reproductor de DVD mediante el cable de vídeo componente (no suministrado).

Izquierdo del unidad



### NOTA:

- La entrada de vídeo componente de esta unidad está prevista para su uso con dispositivos que emitan señales entrelazadas de 480i/1080i y señales progresivas de 480p/720p.

## Conexión del TV LCD a una videocámara o a un consola de videojuegos

Para reproducir de la videocámara, conecte la videocámara en la unidad tal como se indica.

La unidad puede utilizarse también como pantalla para muchos juegos de vídeo. Sin embargo, debido a que existe una gran variedad de señales generadas por estos aparatos y diferentes requisitos de conexión correspondientes, no se han incluido todas las posibilidades posibles en los diagramas de conexión sugeridos. Para más detalles, deberá consultar el manual de instrucciones de cada componente.

Parte trasera del unidad

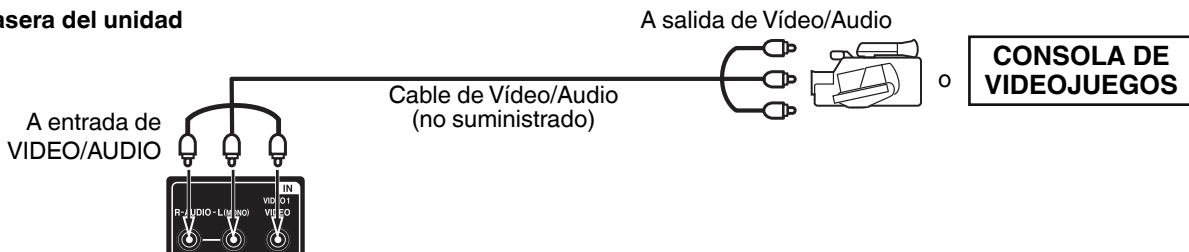

## Para conectar un sistema de audio

Esta conexión le permite usar un amplificador de audio y altavoces externos, y ajustar el nivel de audio usando el mando a distancia del TV. Para controlar el audio, encienda el TV y el amplificador de estéreo, y desconecte los altavoces incorporados del TV (ver página 15).

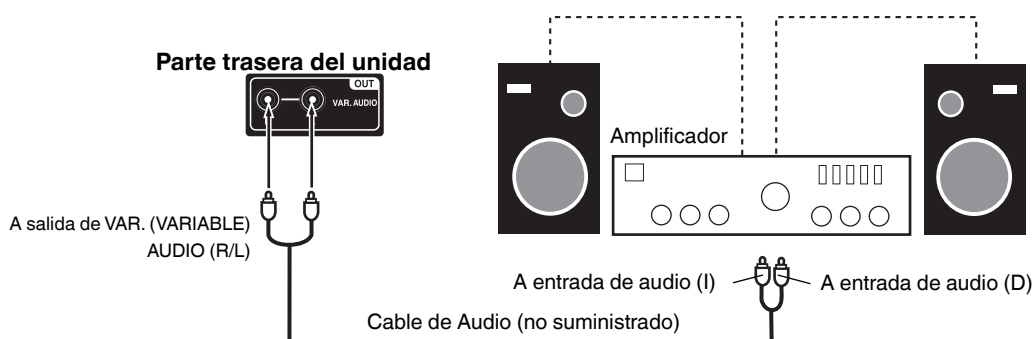

### NOTA:

- Para poder escuchar el sonido cuando se utiliza un amplificador exterior de audio, el volumen del televisor y del amplificador debe estar ajustado por arriba de 0 (cero).
- Por ejemplo, si el volumen del TV está en 0 no escuchará ningún sonido, aun si el volumen del amplificador está en su nivel máximo.

## Cómo utilizar un Amplificador AV con sonido digital integrado

Si está utilizando un Amplificador AV con surround digital integrado, puede disfrutar de los distintos sistemas de audio, incluyendo el audio con Dolby Digital Surround que hasta ahora sólo se podía disfrutar en los cines.

**A continuación se muestra cómo conectar un amplificador AV con decodificador Dolby Digital integrado, etc.**

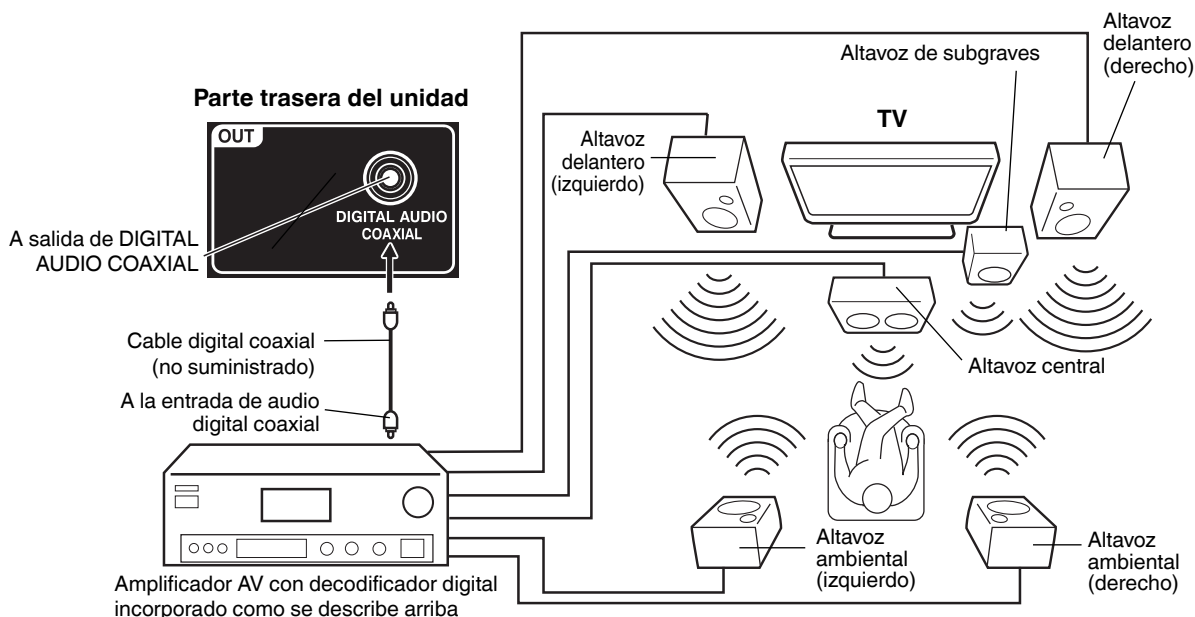

### NOTA:

- Cuando se sintonice una emisión digital, esta unidad no funcionará si se utiliza conjuntamente con audio DTS o audio MPEG. No habrá reproducción de sonido si se conecta a un amplificador AV con decodificador DTS incorporado o decodificador MPEG.

## Para conectar el unidad a un HDMI o a un dispositivo DVI

La entrada HDMI recibe audio digital y vídeo no comprimido desde un dispositivo HDMI o vídeo digital no comprimido desde un dispositivo DVI. Si se conecta un dispositivo DVI a un cable adaptador HDMI-a-DVI, sólo transfiere la señal de vídeo. Se requieren cables de audio separados.

### Parte trasera y Izquierdo del unidad

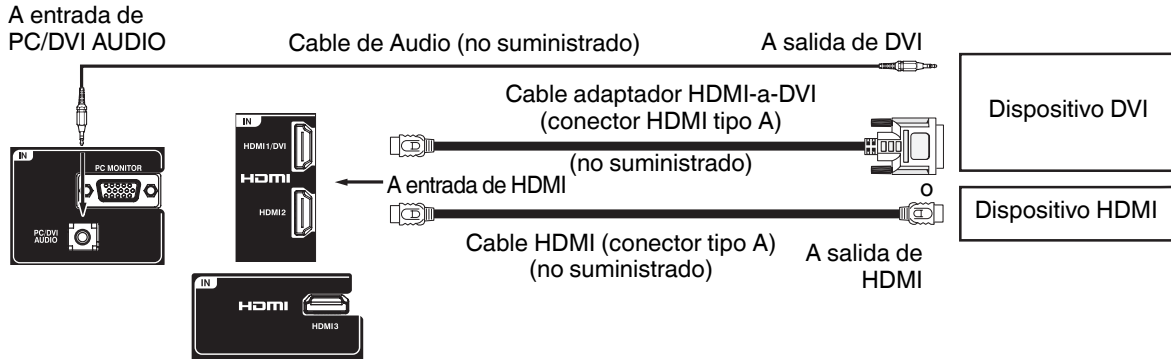

### NOTA:

- Cuando use el HDMI1/DVI IN para conectar sus dispositivos HDMI o DVI, debe seleccionar la correspondiente fuente de entrada de audio (HDMI o DVI) en la pantalla del menú (ver página 15). De otra forma, sólo verá la imagen sin sonido.

## Para conectar la TV a un PC (ordenador personal)

**Antes de conectar la TV al PC, cambie el ajuste de la resolución del PC y la velocidad de actualización (60 Hz).**

Conecte un extremo del cable VGA (macho a macho) a la tarjeta de vídeo del PC y el otro extremo al conector VGA del monitor PC MONITOR IN de la parte posterior de la TV. Fije los conectores con firmeza con los tornillos de la clavija. En el caso de un equipo multimedia, conecte los cables de audio a las salida de audio del ordenador y al conector de AUDIO IN del toma PC/DVI AUDIO IN del TV. Puede también conectar la PC con el cable HDMI. Si utiliza el cable HDMI, no tiene que conectar el cable de audio. Si utiliza el cable DVI-a-HDMI, por favor conecte el cable de audio de la misma manera que con el cable VGA.

Presione **INPUT** en el mando a distancia para seleccionar el modo PC.

Encienda el equipo. La TV se puede utilizar como monitor para PC.

### Parte trasera y Izquierdo del unidad

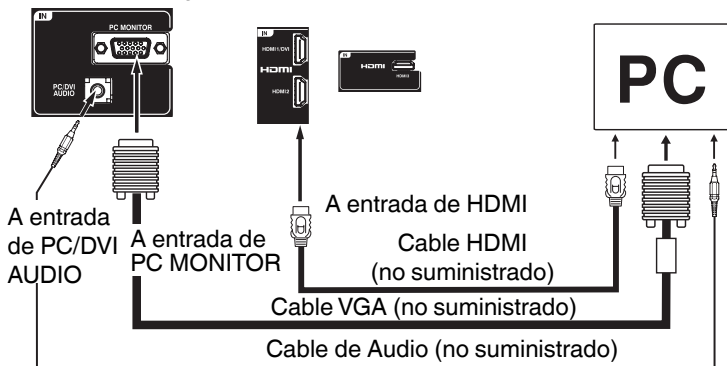

### Modos de visualización del monitor

Modo	Resolución	Velocidad de actualización
VGA	640x480	60/72/75Hz
VGA	720x400	70Hz
SVGA	800x600	56/60/72/75Hz
XGA	1024x768	60/70/75Hz
WXGA	1280x768	60Hz
WXGA	1280x720	60Hz
WXGA	1360x768	60Hz
SXGA	1280x1024	60Hz
WXGA+	1440x900	60Hz
FHD	1920x1080	60Hz

### Para volver al modo normal

Vuelva a pulsar **INPUT**.

### NOTA:

- Las imágenes visuales en la pantalla tendrán aspecto diferente en el modo PC y en el modo otro.
- Si no existe señal de vídeo desde el ordenador cuando la unidad está en modo PC, la leyenda "No signal", aparecerá en la pantalla del TV.
- Cuando el PC conectado a la terminal HDMI y resolución 1920x1080 (FHD) esté seleccionado, los extremos superior, inferior, derecho e izquierdo de la imagen pueden aparecer ocultos en todos los aspect. En ese caso, se recomienda el uso de la PC MONITOR IN (cable VGA).
- Cuando la resolución del PC sea de 1920 x 1080/60 Hz (modo FHD), una señal diferente a la señal FHD, cuyo funcionamiento ha sido confirmado en este televisor, puede aparecer dependiendo del PC utilizado. En ese caso, la función de "Auto Adjust" u otras funciones de ajuste de posición quizás no consigan corregir la posición de la imagen. Para solucionar este problema, cambie los ajustes del PC para seleccionar otra resolución.

# Disturbios de recepción



## **RUIDO DE ENCENDIDO:**

Pueden aparecer puntos negros o rayas horizontales, la imagen puede variar o moverse. Usualmente causado por interferencia de un sistema de arranque de un auto, lámparas de neón, taladros eléctricos, y otros aparatos eléctricos.



## **IMÁGENES FANTASMAS:**

Imágenes fantasmas son causadas por señales de televisión siguiendo dos rutas distintas. Una es de incidencia directa y la otra es reflejada en edificios altos, montañas u otros objetos. Cambiando la dirección o posición de la antena puede mejorar la recepción. Imágenes fantasmas también pueden ser causadas por defectos del sistema de la antena tales como cables sin blindaje o al conectar varios aparatos a la misma antena sin usar divisores múltiples de antena.



## **NIEVE:**

Si su receptor está ubicado en el límite de cobertura de una estación de TV donde la señal es débil, su imagen puede estar empañada con la apariencia de pequeños puntos. Cuando la señal es extremadamente débil, puede ser necesario instalar una antena especial para mejorar la imagen.

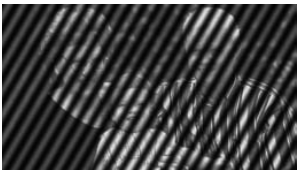

## **INTERFERENCIA DE FRECUENCIAS DE RADIO:**

La interferencia produce ondas o rayas diagonales, y en algunos casos, causa pérdida de contraste en la imagen.

## **PREVENCIÓN DE OBSTACULOS PARA RECEPTORES DE RADIO**

Esta televisión ha sido diseñada conforme a las normas de la FCC para aparatos de Clase B. Esto para prevenir problemas a los receptores de Radio. Si esta televisión causa problemas a un receptor de Radio siga los siguientes pasos:

- Mantenga la televisión lejos del Radio.
- Ajuste la antena del Radio con el fin de no recibir interferencia.
- El cable de la antena del Radio debe mantenerse lejos de la televisión.
- Use cable coaxial para la antena.

Usted puede comprobar si esta televisión interfiere en los receptores de Radio apagando todos los equipos excepto la TV. Si usted encuentra un problema al recibir el Radio al estar usando la televisión, siga las instrucciones mencionadas arriba.



## **IMAGEN DIGITALIZADA O CUADRICULADA (ENTRADA DIGITAL):**

Puede aparecer imagen cuadriculada puede aparecer en una parte o en toda la pantalla. Usualmente causado por interferencia de un sistema de arranque de un auto, lámparas de neón, taladros eléctricos, fantasmas de la imagen y señales de recepción débiles o pérdidas.

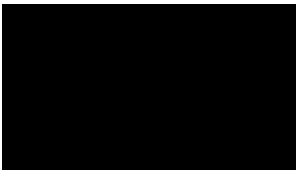

## **IMAGEN OSCURA:**

Al recibir canales digitales usando una antena y esta señal sea muy débil, la imagen aparecerá oscura, puede ser necesario mejorar su sistema de antena.

## **NOTA:**

- El Televisor puede generar distorsión de sonido en dispositivos externos tales como una radio. Favor de separar el equipo de radio del televisor y ponerlo a una distancia considerable.

# Solución de problemas

Consulte la siguiente lista de localización de errores si experimenta problemas con su TV LCD. Consulte con su concesionario local o tienda de servicio si continúan los problemas. Compruebe que se han hecho correctamente todas las conexiones cuando utilice el equipo con otros aparatos.

SÍNTOMA	POSIBLE SOLUCIÓN
El TV no funciona.	<ul style="list-style-type: none"> <li>• Verifique que el cable de alimentación esté conectado.</li> <li>• Pruebe con otro tomacorriente de CA.</li> <li>• La alimentación está desconectada; revise el fusible o el interruptor automático.</li> <li>• Desconecte la unidad, y vuelva a conectarla al cabo de una hora.</li> </ul>
Sonido de baja calidad o ausencia de sonido.	<ul style="list-style-type: none"> <li>• La estación o el servicio de TV por Cable están con problemas; sintonice otra estación.</li> <li>• Verifique los ajustes de volumen (Volume o Mute).</li> <li>• Determine si hay posibles fuentes de interferencia.</li> </ul>
Imagen de baja calidad o ausencia de imagen.	<ul style="list-style-type: none"> <li>• La estación o el servicio de TV por Cable están con problemas; sintonice otra estación.</li> <li>• Verifique que haya canales almacenados en la memoria.</li> <li>• Revise las conexiones de la antena o sistema TV por Cable; reoriente la antena.</li> <li>• Determine si hay posibles fuentes de interferencia.</li> <li>• Verifique los ajustes de los controles de imagen.</li> </ul>
Mala recepción en algunos canales.	<ul style="list-style-type: none"> <li>• La estación o el servicio de TV por Cable están con problemas; sintonice otra estación.</li> <li>• Verifique que haya canales almacenados en la memoria.</li> <li>• La señal de la estación es débil; reoriente la antena.</li> <li>• Determine si hay posibles fuentes de interferencia.</li> </ul>
Mala definición de los colores o ausencia de color.	<ul style="list-style-type: none"> <li>• La estación o el servicio de TV por Cable están con problemas; sintonice otra estación.</li> <li>• Verifique que haya canales almacenados en la memoria.</li> <li>• Verifique los ajustes de los controles de imagen.</li> <li>• Revise las conexiones de la antena o sistema TV por cable; reoriente la antena.</li> <li>• Determine si hay posibles fuentes de interferencia.</li> </ul>
La imagen presenta oscilación o desplazamiento.	<ul style="list-style-type: none"> <li>• La estación o el servicio de TV por Cable están con problemas; sintonice otra estación.</li> <li>• Verifique que haya canales almacenados en la memoria.</li> <li>• El servicio TV por Cable está transmitiendo una señal codificada.</li> <li>• Ajustar antena.</li> </ul>

SÍNTOMA	POSIBLE SOLUCIÓN
Problemas con la pantalla en emisiones digitales.	<ul style="list-style-type: none"> <li>• Compruebe la potencia de la señal digital.</li> </ul>
No hay recepción de TV cable.	<ul style="list-style-type: none"> <li>• Revise todas las conexiones del sistema TV por Cable.</li> <li>• Ajuste la opción Air/Cable al modo Cable.</li> <li>• La estación o el servicio de TV cable están con problemas; sintonice otra estación.</li> </ul>
Aparecen barras horizontales o verticales en la pantalla.	<ul style="list-style-type: none"> <li>• Controle las conexiones de la antena, ajuste o redireccione la antena.</li> <li>• Determine si hay posibles fuentes de interferencia.</li> </ul>
La recepción no es posible más allá del canal 13.	<ul style="list-style-type: none"> <li>• Asegúrese de que la opción de menú Source está en el modo apropiado.</li> <li>• Si está usando una antena, revise las conexiones de la antena de UHF.</li> </ul>
El control remoto no opera.	<ul style="list-style-type: none"> <li>• Las pilas están débiles o agotadas, o han sido insertadas en forma incorrecta.</li> <li>• El mando a distancia está fuera del alcance, acérquese a la TV (15 pies).</li> <li>• Asegúrese de apuntar la unidad de control remoto hacia el sensor de control remoto.</li> <li>• Asegúrese de que no hay obstáculos entre el mando a distancia y la TV.</li> <li>• Verifique que el cable de alimentación esté conectado.</li> </ul>
El televisor se apaga.	<ul style="list-style-type: none"> <li>• El temporizador de desactivación automática ha sido activado.</li> <li>• El suministro de energía se ha interrumpido.</li> </ul>
La función de subtítulo cerrado no está activada.	<ul style="list-style-type: none"> <li>• Estación de TV está experimentando problemas o programa sintonizado no está en modo de subtítulo cerrado. Pruebe en otro canal.</li> <li>• Verifique la conexión de TV por Cable o antena VHF/UHF, reposicione o gire la antena.</li> <li>• Configure Subtítulos Ocultos en el menú.</li> </ul>
El idioma deseado no se muestra.	<ul style="list-style-type: none"> <li>• Seleccione el idioma apropiado en las opciones del menú.</li> </ul>
No se puede borrar.	<ul style="list-style-type: none"> <li>• Establecer el "E-POP Demo" en el menú Auto.</li> <li>• Para acceder a Auto Setup, el TV debe estar en la entrada de TV.</li> </ul>

PARA SERVICIO AL CLIENTE, AYUDA ADICIONAL PARA LA INSTALACION Y PARA LA OPERACION, O PARA ORDENAR ACCESORIOS POR FAVOR LLAME:

01-800-703-0885 (México), 1-800-289-0981 (Estados Unidos/Canadá)

**CUANDO LLAME A SERVICIO AL CLIENTE, POR FAVOR TENGA A MANO EL NÚMERO**

**DE SU MODELO**

O ESCRIBA A:  
**ORION SALES, INC.**  
 3471 N. UNION DR.  
 OLNEY, ILLINOIS 62450

# Especificaciones

<b>GENERALIDADES</b>	
Fuente de alimentación	120V CA, 60 Hz
Consumo de energía	En funcionamiento : 147 Vatios En espera : 0,3 Vatios
Peso	15,0 kg (33,1 libras)
Dimensiones	Anchura : 986 mm (38-7/8 pulgadas) Altura : 667 mm (26-5/16 pulgadas) Profundidad : 236.9 mm (9-3/18 pulgadas)
Temperatura de operación	5°C - 40°C
Humedad de funcionamiento	Menos de 80% RH
<b>TELEVISOR</b>	
Tipo	1016,1 mmV (40" clase/40,00" diagonal)
Tipo de pantalla	Panel LCD en color TFT de transmisión
Número de píxeles	1920 (H) x 1080 (V)
Sistema de transmisión	Sistema US M ATSC estándar (8VSB), QAM
Canales de recepción	VHF 2-13 UHF 14-69 CATV 14-36 (A)-(W) 37-59 (AA)-(WW) 60-85 (AAA)-(ZZZ) 86-94 (86)-(94) 95-99 (A-5)-(A-1) 100-135 (100)-(135) 01 (4A)
Tipo de sintonizador	Frecuencia sintetizada
Entradas	Vídeo: 1,0 V (p-p), 75 ohmios Audio: - 8 dBm/50k ohmios Vídeo de componentes: (Y) 1,0 V (p-p), 75 ohmios (Pb)/(Pr) 0,7 V (p-p), 75 ohmios HDMI: Compatible con HDMI (conector de tipo A) Compatible con HDCP Compatible con E-EDID Velocidades de rastreo sugeridas: 480i, 480p, 720p, 1080i, 1080p Audio HDMI: PCM de 2 canales velocidad de muestreo de 32/44,1/48 kHz 16/20/24 bits por muestra Monitor del PC: Mini-Dsub 15pin Antena: Cable coaxial de entrada de VHF/UHF 75 ohmios
Salidas	Audio: 0-600mV/1k ohm Audio digital: 0,5 V (p-p), 75 ohmios terminados
Altavoces	40,6 mm x 121,9 mm (1-5/8 pulgada x 4-13/16 pulgadas), 8 ohmios x 2
Potencia de salida de audio	10,0 Vatios + 10,0 Vatios
<b>ACCESORIOS</b>	
	Control Remoto Pilas (AAA) x 2 Cable de alimentación de CA Abrazadera Tornillo Soporte Tornillos x6 • para soporte (4x12mm (5/32 x 15/32 pulgadas)) x 3 • para marco de soporte (4x35mm (5/32 x 1-23/64 pulgadas)) x 3 Marco de soporte Guía de operación Easy Graphic Guía

- El diseño y las especificaciones están sujetas a cambio sin aviso.
- Para información sobre otros productos, por favor visite nuestro sitio web en [www.hitachi.us](http://www.hitachi.us)

# HITACHI

## GARANTIA LIMITADA

40" LCD HDTV

ORION AMERICA, INC ("ORION") garantiza este producto contra defectos en sus materiales o de fabricación, bajo condiciones normales de uso, por un período de 12 meses a contar de la fecha de compra original, solamente en los Estados Unidos, Canadá y México.

En caso de que sea necesario realizar una reparación durante este período de esta garantía debido a un defecto de fabricación o a un fallo de funcionamiento durante los 12 primeros meses a partir de la fecha de compra original, ORION ofrecerá un servicio de reparación, previa entrega del producto, en un Centro de Servicio Independiente autorizado por ORION sin coste alguno. Asimismo, si una pieza original falla debido a un defecto de material y fabricación durante 1 año a partir de la fecha de compra original sustituiremos la pieza defectuosa siempre que el defecto o el fallo de funcionamiento se verifiquen con el comprobante de compra fechado.

En todo el país hay Centros de Servicio Independientes autorizados. Para localizar el más cercano a usted, LLAME SIN CARGO al: 01-800-703-0885 (México), 1-800-289-0981 (Estados Unidos/Canadá). ORION no se hace responsable por los daños derivados del transporte de este aparato. Si no hay un centro de servicio independiente autorizado por ORION en su localidad, llame al 01-800-703-0885 (México), 1-800-289-0981 (Estados Unidos/Canadá) para recibir asistencia.

Nota: Esta garantía quedará nula cuando el producto:

- (a) Sufra daños por negligencia, uso indebido, maltrato o accidente.
- (b) Sea usado con fines comerciales o para alquiler.
- (c) Modificado o reparado por otra persona que no sea un Centro de Servicio Independiente autorizado por ORION para la realización de reparaciones de garantía en esta clase de productos o por un Centro de Servicio de Fábrica de ORION.
- (d) Sufra daños debido a que ha sido conectada en forma incorrecta a equipos de otros fabricantes.

Esta garantía no cubre:

- (a) Daños a equipos no debidamente conectados al producto.
- (b) Los costos de envío del producto a un centro de servicio independiente autorizado por ORION o al centro de servicio de fábrica de ORION.
- (c) Daños o mal funcionamiento de la unidad debido a uso indebido, maltrato o negligencia por parte del cliente, o cuando éste no ha seguido las instrucciones de operación incluidas con el producto.
- (d) Ajustes comunes del producto que puedan ser efectuados por el cliente según lo descrito en el manual de instrucciones.
- (e) Problemas de recepción de señal causados por antena externa o sistemas de cable.
- (f) Remoción o reinstalación de la unidad de cualquier soporte de montaje para servicio o cualquier otro propósito.

ESTA GARANTÍA NO ES TRANSFERIBLE Y SOLO TIENE VALIDEZ PARA EL COMPRADOR ORIGINAL Y NO SE EXTIENDE A LOS SUBSIGUIENTES PROPIETARIOS DEL PRODUCTO. CUALQUIER GARANTÍA IMPLÍCITA, INCLUYENDO LA GARANTÍA DE COMERCIALIZACIÓN, ESTA LIMITADA EN SU DURACIÓN AL PERIODO DE LA GARANTÍA EXPRESA INDICADA AL PRINCIPIO, COMENZANDO DESDE LA FECHA DE COMPRA ORIGINAL EN EL COMERCIO DETALLISTA Y NINGUNA GARANTÍA YA SEA A TÍTULO EXPRESO O IMPLÍCITO SE APLICARÁ A ESTE PRODUCTO UNA VEZ TRANSCURRIDO DICHO PERIODO. ORION NO DA NINGUNA GARANTÍA EN CUANTO A LA CONVENIENCIA DEL PRODUCTO PARA NINGÚN PROPÓSITO O USO EN PARTICULAR.

ORION, HITACHI AMERICA, LTD. NI NINGUNA DE SUS RESPECTIVAS FILIALES O EMPRESAS MATRICES SERÁ RESPONSABLE, BAJO NINGUNA CIRCUNSTANCIA, POR CUALQUIER PÉRDIDA O DAÑO, SEAN ESTOS DIRECTOS, INDIRECTOS, FORTUITOS, ESPECIALES O RESULTANTES QUE SURJAN DEL USO O EN RELACIÓN AL USO DE ESTE PRODUCTO.

ESTA GARANTÍA ES VÁLIDA SOLAMENTE EN LOS ESTADOS UNIDOS DE AMÉRICA Y MÉXICO. ESTA GARANTÍA LE DA DERECHOS LEGALES ESPECÍFICOS, SIN EMBARGO, USTED PUEDE TENER OTROS DERECHOS QUE PUEDEN VARIAR DE JURISDICCIÓN A JURISDICCIÓN. ALGUNAS JURISDICCIONES NO PERMITEN LIMITACIONES EN GARANTÍAS O EXCLUSIONES IMPLICADAS DE DAÑOS CONSECUENTES, POR LO TANTO PUEDE QUE ÉSTAS RESTRICCIONES NO APLICEN A USTED.

**ORION AMERICA, INC.**  
3471 N. UNION DR.  
OLNEY, ILLINOIS 62450



J3LF0421A SH 12/02

Printed in Thailand  
Impreso en Tailandia