

Guía del usuario

M32N1

Modelo: Class de 32" (81,28 cm): 80,04 cm Diagonal
32" Class: 31.51" Diagonal

Numero de serie _____



FELICIDADES

Gracias por adquirir este producto Hitachi.
Lea detenidamente estas instrucciones.

Para obtener asistencia adicional, comuníquese al 01-800-288-2600 o visite nuestro sitio Web www.hitachi.us/tv.

Conserve esta guía de usuario para futuras consultas.

Anote el nombre del modelo y el número de serie de la TV LED para referencia futura. Esta información está ubicada en la parte posterior del televisor.

	CAUTION RISK OF ELECTRIC SHOCK DO NOT OPEN	
CAUTION: TO REDUCE THE RISK OF ELECTRIC SHOCK, DO NOT REMOVE COVER (OR BACK). NO USER SERVICEABLE PARTS INSIDE. REFER SERVICING TO QUALIFIED SERVICE PERSONNEL.		



The lightning flash with arrowhead symbol, within an equilateral triangle is intended to alert the user to the presence of uninsulated dangerous voltage within the product's enclosure that may be of sufficient magnitude to constitute a risk of electric shock.



The exclamation point within an equilateral triangle is intended to alert the user to the presence of important operating and maintenance (servicing) instructions in the literature accompanying the appliance.

WARNING:	TO PREVENT FIRE OR SHOCK HAZARD, DO NOT EXPOSE THIS APPLIANCE TO RAIN OR MOISTURE. TO PREVENT THE SPREAD OF FIRE, KEEP CANDLES OR OPEN FLAMES AWAY FROM THIS PRODUCT AT ALL TIMES.
CAUTION:	TO PREVENT ELECTRIC SHOCK, DO NOT USE THIS TELEVISION'S AC PLUG WITH AN EXTENSION CORD, RECEPTACLE OR OTHER OUTLET UNLESS THE BLADES CAN BE FULLY INSERTED TO PREVENT BLADE EXPOSURE.

Location of the required Marking

The rating sheet and the safety caution are on the rear of the unit.

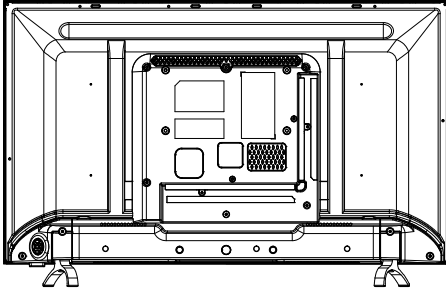

IMPORTANT SAFETY INSTRUCTIONS

- 1) Read these instructions.
- 2) Keep these instructions.
- 3) Heed all warnings.
- 4) Follow all instructions.
- 5) Do not use this apparatus near water.
- 6) Clean only with dry cloth.
- 7) Do not block any ventilation openings. Install in accordance with the manufacturer's instructions.
- 8) Do not install near any heat sources such as radiators, heat registers, stoves, or other apparatus (including amplifiers) that produce heat.
- 9) Do not defeat the safety purpose of the polarized or grounding-type plug. A polarized plug has two blades with one wider than the other. A grounding type plug has two blades and a third grounding prong. The wide blade or the third prong are provided for your safety. If the provided plug does not fit into your outlet, consult an electrician for replacement of the obsolete outlet.
- 10) Protect the power cord from being walked on or pinched particularly at plugs, convenience receptacles, and the point where they exit from the apparatus.
- 11) Only use attachments/accessories specified by the manufacturer.
- 12) Use only with cart, stand, tripod, bracket, or table specified by the manufacturer, or sold with the apparatus. When a cart is used, use caution when moving the cart/apparatus combination to avoid injury from tip-over.
- 13) Unplug this apparatus during lightning storms or when unused for long periods of time.
- 14) Refer all servicing to qualified service personnel. Servicing is required when the apparatus has been damaged in any way, such as power-supply cord or plug is damaged, liquid has been spilled or objects have fallen into the apparatus, the apparatus has been exposed to rain or moisture, does not operate normally, or has been dropped.
- 15) Apparatus should not be exposed to dripping or splashing, and objects filled with liquids, such as vases, should not be placed on the apparatus.
- 16) An outside antenna system should not be located in the vicinity of overhead power lines or other electric light or power circuits, or where it can fall into such power lines or circuits. When installing an outside antenna system, extreme care should be taken to keep from touching such power lines or circuits, as contact with them might be fatal.
- 17) Do not overload wall outlets and extension cords, as this can result in a risk of fire or electric shock.
- 18) Do not push objects through any openings in this unit, as they may touch dangerous voltage points or short out parts that could result in fire or electric shock. Never spill or spray any type of liquid into the unit.
- 19) If an outside antenna or cable system is connected to the unit, be sure the antenna or cable system is grounded to provide some protection against voltage surges and built-up static charges, Section 810 of the National Electrical Code, ANSI/NFPA 70, provides information with respect to proper grounding of the mast and supporting structure, grounding of the lead-in wire to an antenna discharge unit, size of grounding conductors, location of antenna discharge unit, connection to grounding electrodes, and requirements for the grounding electrode.

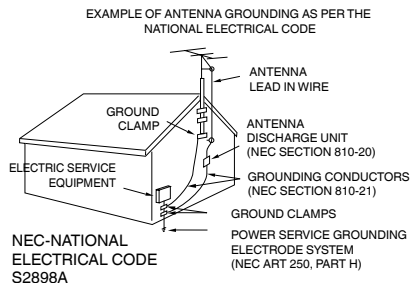

- 20) When replacement parts are required, be sure the service technician uses replacement parts specified by the manufacturer or those that have the same characteristics as the original part.
Unauthorized substitutions may result in fire, electric shock or other hazards.
- 21) Upon completion of any service or repairs to this unit, ask the service technician to perform safety checks to determine that the unit is in proper operating condition.
- 22) When you connect the product to other equipment, turn off the power and unplug all of the equipment from the wall outlet. Failure to do so may cause an electric shock and serious personal injury. Read the owner's manual of the other equipment carefully and follow the instructions when making any connections.
- 23) Do not allow the product to output distorted sound for an extended period of time. It may cause speaker overheating and fire.
- 24) This reminder is provided to call the cable TV system installer's attention to Article 820-40 of the NEC that provides guidelines for proper grounding and, in particular, specifies that the cable ground shall be connected to the grounding system of the building, as close to the point of cable entry as practical.
- 25) The mains plug is used as the disconnect and shall remain readily operable.

CONDENSATION

Moisture will form in the operating section of the unit if the unit is brought from cool surroundings into a warm room or if the temperature of the room rises suddenly. When this happens, unit's performance will be impaired. To prevent this, let the unit stand in its new surroundings for about an hour before switching it on, or make sure that the room temperature rises gradually.

Condensation may also form during the summer if the unit is exposed to the breeze from an air conditioner. In such cases, change the location of the unit.

HOW TO HANDLE THE LCD PANEL

- Do not press hard or jolt the LCD panel. It may cause the LCD panel glass to break and injury may occur.
- If the LCD panel is broken, make absolutely sure that you do not touch the liquid in the panel. This may cause skin inflammation.
If the liquid gets in your mouth, immediately gargle and consult with your doctor. Also, if the liquid gets in your eyes or touches your skin, consult with your doctor after rinsing for at least 15 minutes or longer in clean water.

Possible Adverse Effects on LCD Panel: If a fixed (non-moving) pattern remains on the LCD Panel for long periods of time, the image can become permanently engrained in the LCD Panel and cause subtle but permanent ghost images. This type of damage is **NOT COVERED BY YOUR WARRANTY**. Never leave your LCD Panel on for long periods of time while it is displaying the following formats or images:

- Fixed Images, such as stock tickers, video game patterns, TV station logos, and websites.
- Special Formats that do not use the entire screen. For example, viewing letterbox style (16:9) media on a normal (4:3) display (black bars at top and bottom of screen); or viewing normal style (4:3) media on a widescreen (16:9) display (black bars on left and right sides of screen).

The following symptoms are not signs of malfunction but technical limitation. Therefore we disclaim any responsibility for these symptoms.

- LCD Panels are manufactured using an extremely high level of precision technology, however sometimes parts of the screen may be missing picture elements or have luminous spots.
- Do not install the LCD Panel near electronic equipment that produces electromagnetic waves. Some equipment placed too near this unit may cause interference.
- Effect on infrared devices – There may be interference while using infrared devices such as infrared cordless headphones.

Power source

This television is designed to operate on 100 - 240 volts 50/60 Hz, AC current. Insert the power cord into a 100 - 240 volts 50/60 Hz outlet.

To prevent electric shock, do not use the television's (AC) plug with an extension cord, receptacle, or other outlet unless the blades can be fully inserted to prevent blade exposure.

Never connect the television to direct current, or anything other than the specified voltage.

Warning

To reduce the risk of fire or electric shock, do not expose this apparatus to rain or moisture.

Caution

Never remove the back cover of the television as this can expose you to very high voltages and other hazards. If the television does not operate properly, unplug the television and call your authorized dealer or service center.

Adjust only those controls that are covered in the instructions, as improper changes or modifications not expressly approved by Hitachi could void the user's warranty.

CHILD SAFETY NOTICE

CHILD SAFETY:

It Makes A Difference How and Where
You Use Your Flat Panel Display

Congratulations on your purchase!

As you enjoy your new product, please keep these safety tips on mind:



HITACHI CARES!

- The consumer electronics industry is committed to making home entertainment enjoyable and safe.
- Please note the American Academy of Pediatrics discourages television viewing for children younger than two years of age.
- The home theater entertainment experience is a growing trend and larger flat displays are popular purchases. However, flat panel displays are not always supported on the proper stands or installed according to the manufacturer's recommendations.
- Flat Panel displays that are inappropriately situated on dresser, bookcases, shelves, desks, speakers, chest or carts may fall over and cause injury.

TUNE INTO SAFETY

- One size does NOT fit all. Follow the manufacturer's recommendations for the safe installation and use of your flat panel display.
- Carefully read and understand all enclosed instructions for proper use of this product.
- Don't allow children to climb on or play with furniture and television sets.
- Don't place flat panel displays on furniture that can easily be used as steps, such as a chest of drawers.
- Remember that children can become excited while watching a program, especially on a "larger than life" flat panel display. Care should be taken to place or install the display where it cannot be pushed, pulled over, or knocked down.
- Care should be taken to route all cords and cables connected to the flat panel display so that they cannot be pulled or grabbed by curious children.

WALL MOUNTING: IF YOU DECIDE TO WALL MOUNT YOUR FLAT PANEL DISPLAY, ALWAYS:

- Use a mount that has been recommended by the display manufacturer and/or listed by an independent laboratory (such as UL, CSA, ETL).
- Follow all instructions supplied by the display and wall mount manufacturers.
- If you have any doubts about your ability to safely install your flat panel display, contact your retailer about professional installation.
- Make sure that the wall where you are mounting the display is appropriate.
- Some wall mounts are not designed to be mounted to walls with steel studs or old cinder block construction.
- If you are unsure, contact a professional installer.
- A minimum of two people are required for installation. Flat panel displays can be heavy.



 **CEA**
Consumer Electronics Association
www.CE.org/safety

SAFETY PRECAUTIONS

The unit emits heat when in operation. Do not place any covers or blankets on the unit, this may cause overheating. Do not block ventilation holes, or set up near radiators. Do not place in direct sunlight. When placing on a shelf leave 4 inches (10 cm) free space around the entire unit.

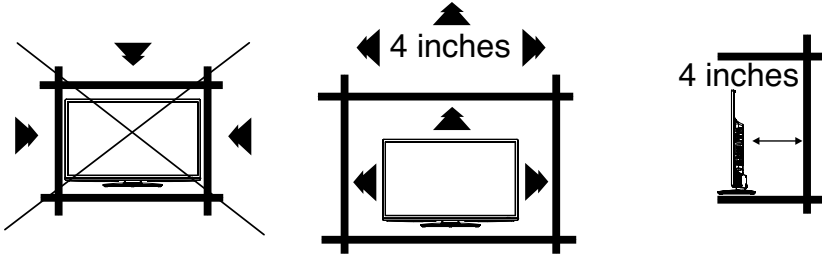

Securing to a Wall

- 1 Use metallic wire (not provided), clamp (not provided) and screw on the rear of the TV as shown below.
- 2 Keep the TV 4 inches away from the wall, except when mounted using the wall mount bracket, and secure to the wall as shown below:

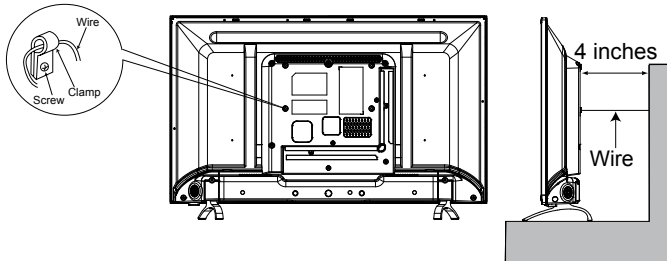

NOTICE FOR TV CABINET

If the unit is placed on a cabinet smaller than the length of the unit, it could result in instability and the unit may tumble over, making a risk of personal, possibly fatal injury. Also, this would seriously damage the product. Accordingly, Hitachi accepts no responsibility or liability for any injuries or property damage resulting from the improper installation.

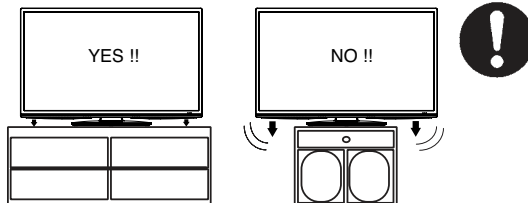

How to attach the stand

NOTE:

- Assure the AC cord is not connected to an AC outlet.
- Before beginning this process, make sure that you have a clean, safe, and cushioned space to work at to avoid any damage to the unit.
- Do not touch or press the LCD screen, the glass might break under pressure.

1 Carefully place the TV screen face-down on a clean, cushioned surface.

2 Insert and secure the stands (R and L) with 2 screws (supplied) each side as shown in Figure 1.

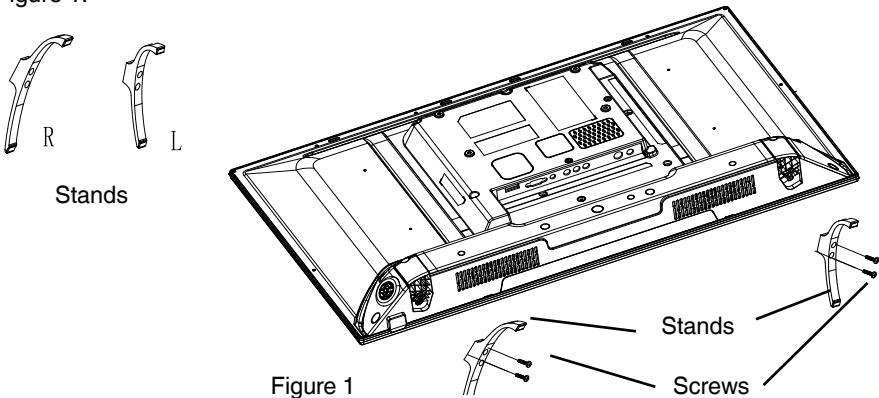

- Be sure to follow the above instructions. Insufficient tightening or incorrect installation of the stand will not support your TV correctly, and could result in damage or injury from tip-over.

How to remove the stand

When you transport this product, remove the stand and pack it flat against the back of the unit in the carton. To remove the stand, perform the above steps in reverse order. When you mount the TV on the wall, remove both stands (R and L). To disconnect the stand remove the screws from the bottom of TV.

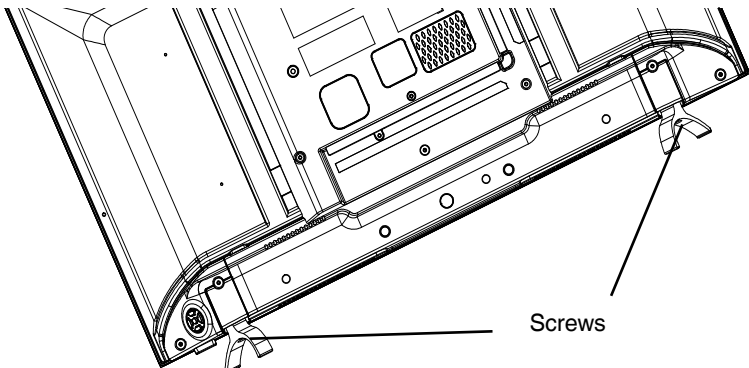

Inputs / Outputs

USB



USB

This input can be used to connect a USB device.

HDMI 1/2/3 →



HDMI 1 /HDMI2 /HDMI3

The HDMI inputs receives digital audio and video from an HDMI device.

AV IN

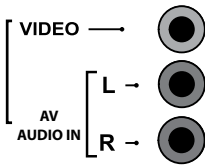

AV IN

This input is used to connect a range of equipment such as DVD players, or satellite receivers to the AV input. To use the AV input connect the device's video output to the TV's Video input. The AUDIO IN (L & R) input use RCA audio cables to connect the audio output for the AV input to the TV.

AUDIO OUT



AUDIO OUT (Fixed)

Use a 3.5mm stereo to RCA audio cable to connect your TV to a compatible audio receiver.

SPDIF →



DIGITAL AUDIO OUT: OPTICAL

This output can be used to connect a compatible digital audio receiver.

AIR/CABLE →



AIR/CABLE IN

This input is used to connect to an external antenna (AIR) or to a cable (CABLE) output

LAN →



LAN

The LAN input can be used as an ethernet connection.

Remote control

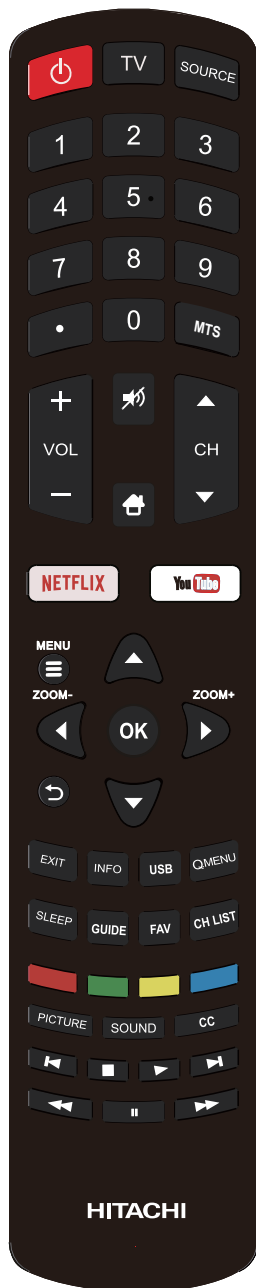

	Press to turn the TV's power on/off.
TV	Press to call tuner selection OSD.
SOURCE	Calls the input source selection menu.
0-9	(Numeric buttons) Use to enter channel numbers.
•	Use to enter a digital channel with a sub-channel. Enter the main channel, then press dash (—), enter the sub-channel, and then press OK to confirm your entry.
MTS	Press to change the audio language.
VOL +/-	(Volume UP/DOWN) Increase or decrease the TV's volume.
MUTE	(MUTE) Reduces the TV's volumes to its minimum level. Press again to restore the volume.
	Press to call the SmartTV homepage.
CH ▼/▲	Press to change the channel of the TV.
NETFLIX	Press to go to the NETFLIX homepage.
You Tube	Press to go to the YouTube homepage.
MENU	Press to call the main menu OSD or press to return to the previous menu.
ZOOM -/+	Press to call the ASPECT selection OSD.
OK	Press to confirm or select functions for the OSD.
	(Cursor Up/Down/Left/Right buttons) Use to navigate and select menu functions.
	Return to the previous channel in TV mode.
EXIT	Press to exit the OSD.
INFO	Press to display information about the TV status.
FAV	Press to access the Favorite Channel list.
GUIDE	Press to display the electric program guide.
SLEEP	Press to call Sleep timer OSD.
USB	Press to go to the Multimedia page.
CH LIST	Press to display the Channel List.
Q.MENU	Press to call the quick menu OSD.
Color buttons	(Red / Green / Yellow / Blue) Special function buttons.
P.MODE	Press to call the Picture preset OSD.
S. MODE	Press to call the Sound preset OSD.

C.C.	Press to set Closed Caption to “CC Off”, “On When Mute” or “CC On”.
◀	(Previous) Press to select the previous chapter
■	(Stop) Press to stop viewing.
▶	(Play) Press to start viewing.
▶	(Next) Press to select the next chapter.
◀◀	Press to rewind.
	(Pause) Press to pause or resume viewing.
▶▶	Press to fast forward.

Network Connection

To access the Internet from this TV, you must separately subscribe to high speed broadband Internet service with your Internet Service Provider.

Your TV is internet-ready and can be connected to your home network in two ways:

- Wired, using the LAN (RJ45) input located on the back of the TV.
- Wireless, using a router capable of broadcasting a high-speed wireless signal.

Caution:

This wireless appliance complies with FCC radiation limits set forth for an uncontrolled environment. Install and operate with a minimum of 8 inches between it and your body.

Connecting to a wireless network

To connect to a wireless network:

1. Ensure you have:
 - A router broadcasting a high-speed wireless signal.
 - A high-speed internet connection.
2. Use the **Network** menu to configure the TV.

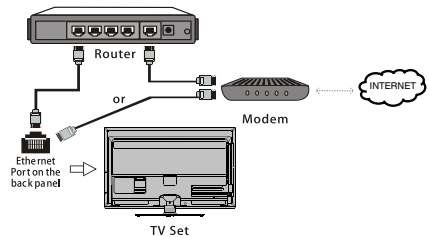

Connecting to a wired network

To connect to a wired network:

1. Ensure you have:
 - An Ethernet cable long enough to reach your TV.
 - A router or modem with an available Ethernet port.
 - A high speed internet connection.
2. Connect your Ethernet cable to the router or modem and to the LAN port on the back of the TV.
3. Use the **Network** menu to configure the TV.

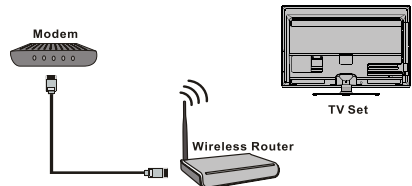

BATTERY PRECAUTIONS

These precautions should be followed when using batteries.

- Use only the size and type of batteries specified.
- Be sure to follow the correct polarity when installing the batteries as indicated in the battery compartment. Reversed batteries may cause damage to the device.
- Do not mix different types of batteries together (e.g. Alkaline, Carbon-zinc or Rechargeable) or old batteries with fresh ones.
- If the device is not to be used for a long period of time, remove the batteries to prevent damage or injury from possible battery leakage.
- Do not try to recharge batteries not intended to be recharged; they can overheat and rupture. (Follow battery manufacturer's directions.)
- Please use caution when inserting batteries to avoid battery damage. If the spring terminal in the remote control remains in contact with a side of a damaged battery it can cause a short circuit. Never use damaged batteries as they can become very hot and are dangerous.

Before using the remote control, batteries must first be installed.

Use two "AAA" size batteries. The batteries may last approximately one year depending on how much the remote control is used. For best performance, it is recommended that batteries should be replaced on a yearly basis or when the remote operation becomes erratic. Do not mix old and new batteries or batteries of different types.

WARNING: The batteries (battery pack or batteries installed) shall not be exposed to excessive heat such as sunshine, fire or the like.

HOW TO INSTALL BATTERIES

1. Open the battery compartment cover.
2. Install two "AAA" batteries (supplied).

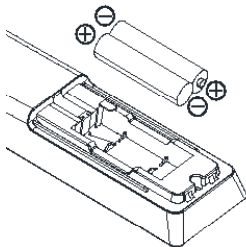

3. **IMPORTANT NOTE:** Carefully match (+) and (-) indication on the battery with (+) and (-) inside the battery compartment.
4. Replace the battery compartment cover.

Antenna connections

If you are using an indoor or outdoor antenna, follow the instructions below that correspond to your antenna system. If you are using a Cable TV service, see Cable TV connections.

Combination VHF/UHF Antenna (Single 75 ohm cable)

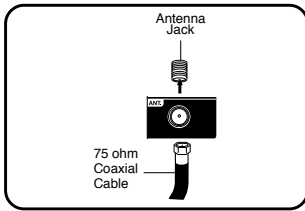

Connect the 75 ohm cable from the combination VHF/UHF antenna to the Antenna Jack.

Cable TV connections

This TV has an extended tuning range and can tune most cable channels without using a Cable TV Converter box. Some cable companies offer "premium pay channels" where the signal is scrambled. Descrambling these signals for normal viewing requires the use of a descrambler device which is generally provided by the Cable TV company.

For subscribers to basic Cable TV service

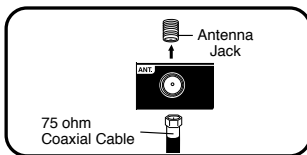

For basic Cable TV service not requiring a Converter/Descrambler box, connect the 75 ohm Coaxial Cable directly to the Antenna Jack on the back of the TV.

For subscribers to scrambled Cable TV service

If you subscribe to a Cable TV service which requires the use of a Converter/Descrambler box, connect the incoming 75 ohm Coaxial Cable to the Converter/Descrambler box. Using another 75 ohm Coaxial Cable, connect the output jack of the Converter/Descrambler box to the Antenna Jack on the TV. Follow the connections shown below. Set the TV to the output channel of the Converter/Descrambler box (usually channel 3 or 4) and use the Converter/Descrambler box to select channels.

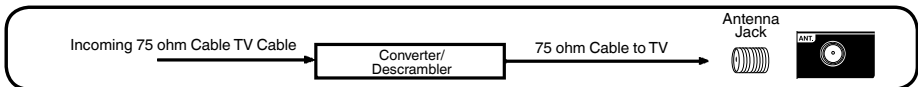

For subscribers to unscrambled Cable TV service with scrambled premium channels

If you subscribe to a Cable TV service in which basic channels are unscrambled and premium channels require the use of a Converter/Descrambler box, you may wish to use a signal Splitter and an A/B Switch box (available from the Cable TV company or an electronics supply store). Follow the connections shown below. With the switch in the "B" position, you can directly tune any non-scrambled channels on your TV. With the switch in the "A" position, tune your TV to the output of the Converter/Descrambler box (usually channel 3 or 4) and use the Converter/Descrambler box to tune scrambled channels.

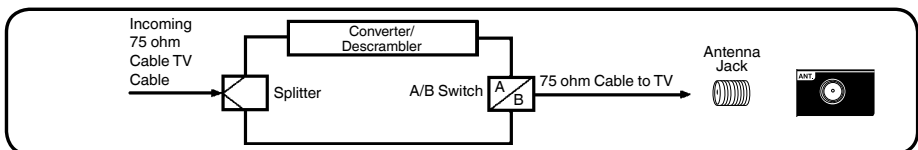

Contents





Precautions.....	2
IMPORTANT SAFETY INSTRUCTIONS.....	3
CHILD SAFETY NOTICE.....	6
SAFETY PRECAUTIONS.....	7
How to attach the stand.....	8
How to remove the stand.....	8
Inputs / Outputs.....	9
Remote control functions.....	10
Network connection.....	11
Battery Precautions.....	12
Antenna connections.....	13
Cable TV connections.....	13
General operation.....	15
Convenience functions.....	20
Problem & Solutions.....	25
Reception disturbances.....	26
Troubleshooting.....	27
LIMITED WARRANTY.....	29
Specifications.....	30

General operation

Using Homepage

Note: This manual is for common use. Figures and illustrations in this User Manual are provided for reference only, and may differ from actual product appearance. And for some models, certain options are not available.

You can select all the features from homepage.

1. Press  to display homepage.
2. Press /// to select icons from the screen list.
3. Press **OK** to enter each option.
4. To exit the menu, press **EXIT**.

WARNING:

- Configure the network settings before using Smart TV.
- Slow responses and/or interruptions may occur, depending on your network conditions.
- If you experience a problem using an application, please contact the content provider.
- According to circumstances of the contents provider, an application's updates or the application itself may be discontinued.
- Depending on your country's regulations, some applications may have limited service or not be supported.

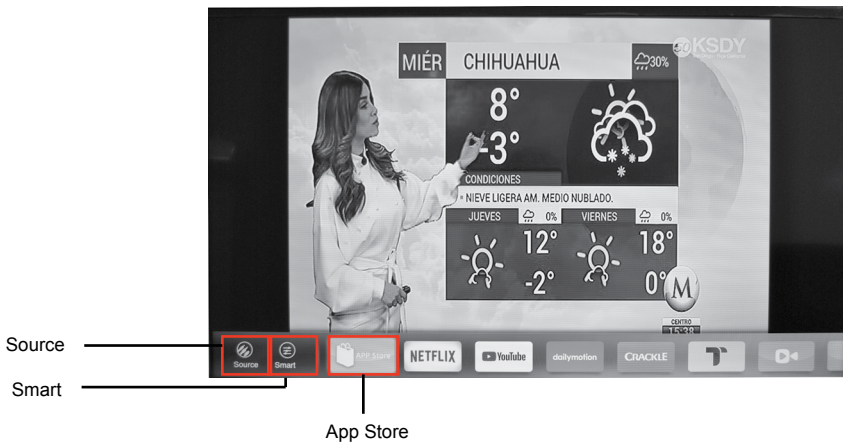





Source

Displays the source menu OSD.

Smart





Display the “Enjoy Music” (Audio only), Sleep timer, World Clock and Sports mode feature menu.

App Store

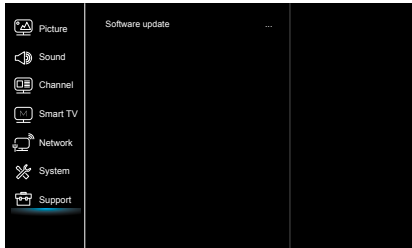
Many useful and entertaining apps. After entering the Apps Store, you will see the recommendations. Press /// to select, press **OK** to enter.

Support



1. Press  to display the main menu.
2. Press / to select Support, then press OK or  to enter the submenu.

Software update

You can update software by USB or by network.

-By USB

Enables you to install the latest version of the software from your USB ports.

-By network

Enables you to download and install the latest software version from the Internet. Make sure to set up a wired or wireless network connection first. Press OK/ to enter. Follow the on-screen instructions to continue.

USB Function

You can enjoy viewing pictures from your USB storage device.





Note: Some options may not be unavailable in some models.

How to enter USB mode

1. Connect the USB storage device into the USB Input terminal.
2. Press USB button to enter USB mode.
3. Select your USB device.





All

To browse picture video or music.

1. Press OK or  to enter, then press / to select the folder, press OK to enter.
2. Press / to select your desired file, then press OK to play.







Picture

To browse pictures.

1. Press OK or  to enter, then press / to select the folder, press OK to enter.
2. Press / to select your desired file, then press OK to play.





Video

To watch videos.

1. Press OK or  to enter, then press /// to select the folder, press OK to enter.
2. Press / to select your desired file, then press OK to play.

Music

To play music.

1. Press OK or  to enter, then press / to select the folder, press OK to enter.
2. Press / to select your desired file, then press OK to play.

SPDIF type

This option is used to control the type of audio stream sent to the Digital Audio Output (SPDIF) .

SPDIF delay

This option is used to synchronize the sound with the picture. If the sound is slower/quicker than the action of the picture, you can press ◀/▶ to adjust the numerical value.

TV placement

Selects Desk top or Wall mount mode.

Advanced settings

Selects Sound advanced settings.

Channel

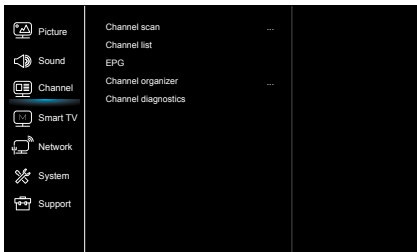

1. Press ⚙️ to display the main menu.
2. Press ▲/▼ to select Channel, then press **OK** or ▶ to enter the submenu.

Note: This function is only available in TV mode.

Channel scan

Allows you to scan for all available analog and digital channels.

Channel List

Shows the Channel list.

EPG

Press **OK**▶ to enter the Program Guide menu.

Channel organizer

This option allows you to skip unwanted channels.

Channel diagnostics (for digital TV channels)

Press **OK** /▶ to display some signal information on the current digital channel, such as Signal strength, Frequency, etc.

Network

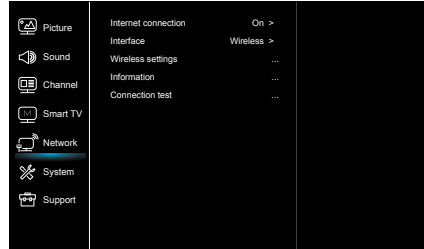

1. Press ⚙️ to display the main menu.
2. Press ▲/▼ to select Network, then press **SELECT** or ▶ to enter the submenu.

Internet connection

Press **OK** or ▶ to select On, then you can adjust the options below.

Interface

Press OK or ► to select Ethernet or Wireless.

Ethernet

Connects your ethernet cable to the router and to the Ethernet port on the back of the TV.

Wireless

Set up a new wireless connection.

IP settings

Sets Address type to Auto, it will acquire and enter the needed IP address automatically.

Information

Press OK/► to display the information on current connection.

Connection test

Press OK/► to test the internet connection.

Lock

This menu can control the special function for TV channels. The factory default code is 1234. And the super password is 0423. If you forget your code, enter it to override any existing codes.

You can set the rating using age level and genre.

Age:

TV-Y	: All children
TV-Y7	: 7 years old and above
TV-G	: General audience
TV-PG	: Parental guidance
TV-14	: 14 years old and above
TV-MA	: 17 years old and above

Genre:

FV	: Fantasy Violence
D	: Dialogue
L	: Language
S	: Sex
V	: Violence

Movie

Off	: None
G	: All ages
PG	: parental guidance
PG-13	: parental guidance less than 13 years old
R	: under 17 years old parental guidance
NC-17	: 17 years old and above
X	: adult only

System

Picture	Menu language	English >
Sound	Timer	...
Channel	Lock	...
Smart TV	Input settings	...
Network	Location	Home >
System	T-Link	Off >
Support	Auto source	On >
	Sports mode	Off >
	Closed caption	...
	LED Indicator	Normal >
	Instant power on	On >
	Reset shop	...

1. Press  to display the main menu.
2. Press ▲/▼ to select System, then press OK or ► to enter the submenu.

Menu language

Chooses the on-screen display language.

Timer

Press OK or ► to enter the submenu.

-Time zone

Selects the local time zone.

-Clock

Select on to turn on the Auto synchronization, the TV will get the time automatically from DTV signals, and the Time item cannot be adjusted. If you select off, you should set the options manually.

-Sleep timer

Sets a period of time after which the TV set goes into standby mode.

-Auto standby

When Auto Standby is set to your desired time, TV and device will be in standby mode at the same time.

Input Settings

User can select the device name of the input source here, easy to identify the source.

Location

Selects Home or Shop or Shop with demo depending on your viewing environment.

T-Link

Use this function to turn on the ARC function and search for CEC devices connected to the HDMI sockets in your TV.

Auto source

Press OK or ► to select On or Off.

Sports mode

Press OK or ► to select On or Off.

Closed caption

Many programs are encoded with closed captioning information, which allows you to display the audio portion of a program as text on the TV screen.

Note: Closed captioning is not available on all channels at all times. Only specific programs are encoded with closed captioning information.

-CC mode

This option allows you to choose the way closed captioning information appears on the screen.

- Off -No captioning information displayed.
- On -Chooses this option if you want captioning information to be shown whenever available.
- On When Mute - This option allows the closed captioning to display (when available) whenever the TV's sound is muted. The captioning information is not displayed when the sound is not muted.

LED Indicator

Press OK or ► to select Flashing, Normal or Off.

Instant power on

Press OK or ► to select On or Off.

Reset shop

Restores all system settings to default.

NOTE:

If text is not available in your viewing area, a black rectangle may appear on-screen. If this happens, set the CC mode to "Off".

When selecting Closed Captions, the captioning will appear after approx. 10 seconds.

Misspellings or unusual characters may occasionally appear during Closed Captioning.

This is normal with Closed Captioning, especially with live programs. This is because during live programs, captions are also entered live. These transmissions do not allow time for editing.

When Captions are being displayed, on-screen displays, such as volume may be seen but may interfere with Closed Captions.

Some cable systems and copy protection systems may interfere with the Closed Captioned signal.

If using an indoor antenna or if TV reception is very poor, the closed caption may not appear or may appear with strange characters or misspelled words. In this case, adjust the antenna for better reception or use an outdoor antenna.

When you have selected "Custom" as the display method, you can adjust the various setting listed below.

This feature is designed to customize Digital Caption only.

You can select from among the following items and parameters.

Font: Style

Select display font style.

Font Size:

Select display font size.

Font Edge Style.

Select display font edge style.

Font Edge Color:

Select display font edge color.

FG Color:

Select foreground color.

BG Color:

Select background color.

FG Opacity:

Select foreground opacity level.

BG Opacity:

Select background opacity level.

Convenience functions

You can change the default settings by pressing the **MENU** button on your remote, then select the one of the icons at the top of the menu - follow the OSD prompts to set your preferences.

Icon	Selected Items	Setup hint
Picture	Picture preset	
	Standard	Standard picture quality.
	Dynamic	Bright and dynamic picture.
	Movie	Soft edge picture setting.
	Natural	Soft edge and natural picture setting.
	Stadium	Soft edge and realistic feeling picture.
	Personal	Your personal preferences.
	Backlight	Adjust backlight levels. The closer to 100, the brighter the screen.
	Brightness	Adjust brightness levels. The closer to 100, the brighter.
	Contrast	Adjust contrast levels. The closer to 100, the bigger the picture dark-bright differences.
	Saturation	Adjust saturation levels. The closer to 100, the stronger the color.
	Tint	Adjust tint levels. This setting modifies the color tones.
	Sharpness	Adjust sharpness levels. The closer to 100, the clearer the details.
	Color temperature	Cool (Bluish) / Normal (Neutral) / Warm (Reddish) / Custom
	Auto formate	Select auto formate setting.
	Off / On	
	Screen mode	Select screen mode setting.
	16:9 format / 4:3 format / Stretch Zoom / Wide Zoom / Zoom2	
	Overscan	Select overscan setting.
	Off / On	
	ECO settings	Configure energy saving options.
	Off / Low/ High	
	Micro Dimming	Change the picture color. Enhances the picture quality of color. by analyzing each frame of video to optimize the LED backlight and video signal in real time.
	Off / On	
	Advanced settings	
	Dynamic contrast	Use this feature to change the black level automatically according to the brightness of an image. The black level will become dark in a dark scene.
	Off / On	
	Black stretch	Enhance black level and stronger contrast picture.
	Off / On	
	Flesh tone	Allows you to adjust skin color without affecting the rest of the picture.
Off / On		
Color extender	Select color management setting.	
Off / On		
Gamma	Select gamma curve setting.	

Convenience functions

(continued)

Icon	Selected Items	Setup hint
	Advanced settings	
	10P White balance Off / On	Select 0P White balance setting.
	RGB mode Off / Red Only / Green Only / Blue Only	It is able to receive the SMPTE color bar by R/G/B single color mode for fine-tune of Tint and Saturation.
	Game mode Off / On	Select Game mode.
	MPEG NR Off / Low / Middle / High	Automatically reduces mosquito noise in the picture without degrading picture quality.
	Noise reduction Off / Low / Middle / High / Auto	Set the level of decreasing noise included in the video signal.
	Film mode Off / On	Select film mode signal (24Hz => 60Hz) process.
	HDMI mode Auto/Video/Graphi	Select Video mode for general use (i.e. with a STB, BD Player, DVD Player, or Game Console). Select Graphic mode for use with a PC.
	Piture freeze Off / On	Select picture freeze setting.
	Picture reset	Restore all picture settings to default.
Sound	Sound preset	
	Standard / Music / Movie / Voice / Stadium Personal	You can choose a basic sound mode to your preference.
	100Hz 500Hz 1.5KHz 5KHz 10KHz	The setting of this item adjusts the audio level of the selected frequency.
	Balance	Adjust the left and right sound channel volume.
	Auto volume control Off / On	Volume level is adjusted automatically to lower volume of loud scenes and to raise volume of quieter scenes.
	SPDIF type Off / Auto / PCM	Select the format for your digital audio output If you have connected an amplifier / Raw / PCM receiver to the digital audio jack on your TV.
	SPDIF delay	Set SPDIF delay time.
	TV placement Desk top / Wall mount	Select TV placment.
	Advanced settings	
	Audio language	When two or more audio languages are included in a digital signal, you can select one of the audio languages. (This function is available only for digital broadcasts.)
	Volume Off / On	Select speaker out.
	Speaker volume	Set volume level.

Convenience functions

(continued)

Icon	Selected Items	Setup hint
	Channel	See page 17
	Smart TV	
	Share&See	Share your resource in your PC.
	Off / On	
	Smart TV policy	Display smart TV policy.
	Networked standby	Select Network standby mode.
	Off / On	
	Netflix settings	Use this menu for Netflix setup.
	Deactivate	
	ESN	
	Netflix Version	
	Reset smart TV	Use this menu to reset to factory default setting for smart TV.
	Network	
	Internet connection	Select Internet connection.
	Off / On	
	Interface	Select Internet connection type.
	Wireless/Ethernet	
	Wireless settings	
	Scan	Use this option to scan available wireless network.
	Manual	Use this option to select a specific wireless channel.
	Auto	Automatically select an appropriate band for the wireless direct function.
	IP settings	Set information manually.
	Address type	
	IP Address	
	Subnet Mask	
	Default Gateway	
	Primary DNS	
	Secondary DNS	
	Information	Displays your internet connection information.
	Interface	
	Address type	
	IP address	
	Subnet mask	
	Default gateway	
	Primary DNS	
	Secondary DNS	
	BSSID	
	User ID	
	Connection test	

Convenience functions

(continued)

Icon	Selected Items	Setup hint
System	Menu Language	You can choose from two different languages English and Español (Spanish) for the OSD (on-screen displays). Select the language you prefer first, then proceed with the other menu options.
	English / Español	
	Timer	
	Time zone	Select your local time zone for auto clock feature. You can select Newfoundland, Atlantic, Eastern, Central, Mountain, Pacific, Alaska, Hawaii and Samoa.
	Clock	Use the ▲/▼/◀/▶ buttons to set the clock. <ul style="list-style-type: none"> Available only when you selected "Auto synchronization" to "On".
	Auto synchronization	The Auto Clock function will automatically set the built-in clock (Year, Month, Day and Time) when the TV is connected to an antenna or cable TV system and it is turned off. As the TV searches for a receivable station in your area and it receives a broadcast signal for Auto Clock, the Auto Clock needs several minutes to set itself.
	Off / On	
	Date	Set date.
	Time	Set time.
	Daylight saving time	If you want to activate Daylight Saving Time, select "On".
	Off / On	
	Power on timer	Set power on timer.
	Off / Once / Daily	
	Timer	
	Sleep timer	Sleep Timer switches the TV to standby after a defined period of time. To cancel the Sleep Timer, set to "Off".
	Off / 10 / 20 / 30 / 40 / 50 / 60 / 90 / 120 Min	
	Auto standby	Select auto standby setting.
	Off / 4 / 6 / 8 Hours	
	Lock	
	Channel lock	See page 18.
Parental rating		
Input lock		
Front panel lock		
Installation lock		
Change password		
Max volume		
Clean all		
Input settings	The Input settings feature allows you to label each input source for your TV.	
AV / HDMI1 / HDMI2 / HDMI3		

Convenience functions

(continued)

Icon	Selected Items	Setup hint
	Location Home / Shop / Shop with demo	See page 18.
	T-Link Off / On	Set T-link option.
	Auto source Off / On	Set auto souce option.
	Sports mode Off / On	Set Sports mode option.
	Closed Caption	See page 18.
	LED Indicator Off / Flashing / Normal	Set LED indicator option.
	Instant power on	Set instant power on option.
	Reset	Use this function to reset TV setting to factory default settings.
Support		
	Software update	See page 16.

Problem & Solutions

1. Failed to connect to network

- Check if your TV is connected to the network.
- Power Off and On your TV.
- Consult your internet service provider to confirm if access of your router is supported. Refer to the operation manual of your router, and activate its DHCP function after linking the network to your TV.
- Make sure your TV is connected to the router. Check the router function using your PC. Check to confirm the name of the router is correct in the TV menu.

2. Videos do not play smoothly.

- Online videos:
 - a. Examine your network bandwidth, which needs to be over 1Mbps for online videos, and 2Mbps for high definition movies and video programs. We recommend a 2Mbps (or higher) network bandwidth and network service provided by a major network operator.
 - b. Local peak hour of internet may affect the bandwidth.
 - c. Check if several computers work together on the same network at your house, with certain computers downloading, or playing online video.
 - d. Make sure your TV is connected to the router. If the router is connected and powered on, try to change to a different router and network line, and use your PC to test the connection.

3. USB hard drives are not recognized when multiple hard drives are connected.

- We recommend inserting only one hard disk at a time. Use a low power consumption mobile hard disk.

4. There are no distinct changes to TV interface after SW updating.

- Most software updates do not change the on-screen display.

5. What should I do if the TV lost power during the SW update process?

- SW Update using a USB: Do not remove the USB from the TV. Leave it inserted and restart your TV to continue the SW update.
- SW update using the network: Restart your TV and check if it is functioning correctly.

6. No USB device detected after accessing Multimedia with a USB device connected

- Your USB device may be damaged or not compatible.

Reception disturbances



IGNITION NOISE:

Black spots or horizontal streaks may appear, picture may flutter or drift. Usually caused by interference from automobile ignition systems, neon lamps, electrical drills, and other electrical appliances.



GHOSTS:

Ghosts are caused by the television signal following two paths. One is the direct path and the other is reflected from tall buildings, hills or some other objects. Changing the direction or position of the antenna may improve reception. Ghosting may also be caused by defects in the antenna system such as unshielded leads or connecting several sets to the same antenna without using multiple antenna couplers.



SNOW:

If your receiver is located in the fringe area of a television station where the signal is weak, your picture may be marred by the appearance of small dots. When the signal is extremely weak, it may be necessary to install a special antenna to improve the picture.

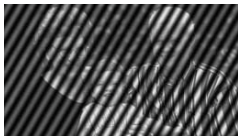

RADIO FREQUENCY INTERFERENCE:

The interference produces moving ripples or diagonal streaks, and in some cases, causes loss of contrast in the picture.

- Keep the television away from Radio.
 - Adjust Radio antennas in order for the television not to receive interference.
 - The antenna cable of Radio should be kept away from the television.
 - Use a coaxial cable for antenna.
 - You can check if this television influences Radio receivers by turning off all other equipment other than the television. If you find a problem receiving Radio when using the television, check the instructions mentioned above.
-



BLOCK NOISE or FREEZE (DIGITAL INPUT):

Fuzzy blocks may appear in some area or the whole area of the screen. This is usually caused by interference from automobile ignition systems, neon lamps, electrical drills, ghosting of the image and lost or weak receiving signals.

NOTE:

- The TV set can generate sound distortion in external devices such as a radio. Please separate radio equipment from the TV set to a considerable distance.

Troubleshooting

Use the following checklist for troubleshooting if you have problems with your TV. Consult your local dealer or service outlet if problems persist. Be sure all connections are properly made when using with other units.

SYMPTOMS	POSSIBLE SOLUTIONS
TV does not operate.	<ul style="list-style-type: none"> • Make sure the power cord is plugged in. • Try another AC outlet. • Power is off, check fuse or circuit breaker. • Unplug unit for an hour, then plug it back in.
Poor sound or no sound.	<ul style="list-style-type: none"> • Station or Cable TV experiencing problems, tune to another station. • Check sound adjustments (Volume or Mute). • Check for sources of possible interference. • Check for audio language setting.
Poor picture or no picture.	<ul style="list-style-type: none"> • Station or Cable TV experiencing problems, tune to another station. • Make sure channels are set into memory. • Check antenna or Cable TV connections, adjust antenna. • Check for sources of possible interference. • Check picture control adjustments.
Poor reception on some channels.	<ul style="list-style-type: none"> • Station or Cable TV experiencing problems, tune to another station. • Make sure channels are set into memory. • Station is weak, adjust antenna to receive desired station. • Check for sources of possible interference.
Poor color or no color.	<ul style="list-style-type: none"> • Station or Cable TV experiencing problems, tune to another station. • Make sure channels are set into memory. • Check picture control adjustments. • Check antenna or Cable TV connections, adjust antenna. • Check for sources of possible interference.
Picture wobbles or drifts.	<ul style="list-style-type: none"> • Station or Cable TV experiencing problems, tune to another station. • Make sure channels are set into memory. • Cable TV company is scrambling signal. • Adjust antenna.

SYMPTOMS	POSSIBLE SOLUTIONS
Digital broadcasting screen problem.	<ul style="list-style-type: none"> • Check digital signal strength.
No CATV reception.	<ul style="list-style-type: none"> • Check all Cable TV connections. • Set Source menu option to the Cable mode. • Station or Cable TV system problems, try another station.
Horizontal or diagonal bars on screen.	<ul style="list-style-type: none"> • Check antenna connections, adjust or re-direct antenna. • Check for sources of possible interference.
No reception above channel 13.	<ul style="list-style-type: none"> • Make sure the appropriate Source (Air or Cable) has been selected. • If using antenna, check UHF antenna connections.
No Remote operation.	<ul style="list-style-type: none"> • Batteries are weak, dead or inserted incorrectly. • Remote is out of range, move closer to TV (within 15 feet). • Make sure Remote is aimed at sensor. • Confirm there are no obstructions between the Remote and the TV. • Make sure the power cord is plugged in.
TV shuts off.	<ul style="list-style-type: none"> • Sleep Timer is set. • Power interrupted.
Closed Caption is not activated.	<ul style="list-style-type: none"> • TV station experiencing problems or program tuned is not closed captioned. Try another channel. • Check Cable TV connection or VHF/UHF antenna, reposition or rotate antenna. • Set Closed Caption Decoder in the menu.
TV is not shown in your language.	<ul style="list-style-type: none"> • Select proper language in the menu options.

If the problem cannot be solved with the suggested procedures, contact

01-800-288-2600.

For your safety, never try to repair the product yourself.

The terms HDMI and HDMI High-Definition Multimedia Interface, and the HDMI Logo are trademarks or registered trademarks of HDMI Licensing LLC in the United States and other countries.

Manufactured under license from Dolby Laboratories. Dolby, Dolby Audio and the double-D symbol are trademarks of Dolby Laboratories.

Internet features require an active internet connection and may require a content subscription or Pay-Per-View fee.

Netflix is a registered trademark of Netflix, Inc.. Netflix is available in certain countries and requires a paid subscription. More information at www.Netflix.com

YouTube™ is a trademark of Google Inc.

“Dailymotion” and the “Dailymotion Service” are the property of Dailymotion. Designed with in Paris, France. See <http://www.dailymotion.com/mx> for more information.

Crackle® is a registered trademark of Sony Pictures Entertainment Inc.

DEEZER S.A. a French corporation registered under number 511 716 573, with principal offices located 12 rue d'Athènes 75009 Paris (hereinafter “DEEZER”) offers you access to the DEEZER website located at www.deezer.com

TuneIn trademarks, service marks and logos (the “TuneIn Trademarks”) used and displayed on the Service are TuneIn’s registered and unregistered trademarks or service marks.

Connected TV Apps Powered by TCL.

All other trademarks are the property of their respective owners.



 Hitachi America, Ltd.

Hitachi America, Ltd.
2420 Fenton Street, Suite 200
Chula Vista, CA 91914-3556
Tel: 800.HITACHI (800.448.2244)

LIMITED WARRANTY

This Limited Warranty offered by Hitachi America, Ltd. ("Hitachi") and implemented through Warranty Support LATAM, SA de CV, warrants this Product against failure due to manufacturing defects and covers parts, components, and labor for a period of 12 months from the original date of purchase under the following conditions:

HOUSEHOLD

This Limited Warranty is the only guarantee for this Product, and covers residential use only.

COVERAGE

At the discretion of Hitachi, Hitachi will repair, replace, or refund the purchase price of the Product should the Product fail due to a manufacturing defect during the 12 month period following the date of original purchase.

Any repairs performed under this Limited Warranty may be completed using either new or refurbished parts. After the warranty period expires, Hitachi assumes no responsibility for any costs incurred for repairs.

**For customer service and to validate this warranty call the toll-free phone number:
01-800-288-2600**

TO OBTAIN WARRANTY SERVICE

To obtain warranty service, you must first call our customer service center at **01-800-288-2600** for information on how to obtain warranty service. If the Product qualifies for in-warranty repairs, the product shall be repaired within a period not exceeding thirty (30 days). Hitachi reserves the right to choose the means to provide Service. Hitachi requires that you provide this Limited Warranty sealed by the establishment that sold you the Product along with the original invoice, or a copy of the original invoice.

THIS LIMITED WARRANTY NOT VALID IF:

1. The Product has been used under conditions other than normal or when used for commercial purposes.
2. The Product has not been operated in accordance with the instruction manual that accompanies it.
3. The Product has been altered or repaired by persons not authorized by Hitachi.
4. The Product has physical damage caused by the consumer or by natural disasters.
5. The Product has been damaged by an electrical surge.
6. The Product has been improperly installed.

Unless otherwise provided for by law, this Limited Warranty sets forth the complete expression of the Limited Warranty provided on this Product by Hitachi.

Model: _____ Product: _____

Brand: **HITACHI** _____ Serial No.: _____

Purchase Date: _____

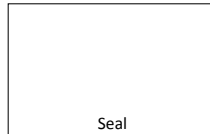

Warranty Support LATAM, S.A. de C.V., Calle Nubes #412, Colonia Jardines del Moral, Leon, GTO C.P. 37160.
TEL. (55) 4774-1310.

Specifications

Model	M32N1
Panel size	32" class 31.51" diagonal (80.04 cm)
Display method	Transmission TFT color LED panel
Number of Pixels	1366(H) × 768(V)
Broadcasting system	US system M ATSC standard (8VSB), QAM
Receiving channels	VHF 2-13 UHF 14-69 CATV 14-36 (A)-(W) 37-59 (AA)-(WW) 60-85 (AAA)-(ZZZ) 86-94 (86)-(94) 95-99 (A-5)-(A-1) 100-135 (100)-(135) 01 (4A) <ul style="list-style-type: none"> • Digital Terrestrial Broadcast(8VSB): 2-69 • Digital Cable (QAM): 1-135
Tuner type	Frequency synthesized
Inputs	Video: 1.0 V (p-p),75 ohms Audio: 2Vrms Max. Composite: 1.0 +/-0.2Vp-p, Input Impedance: 75 ohm HDMI: HDMI 1.4b compliant, CEC HDCP compliant E-EDID compliant Input Formats: 1080p, 1080i, 720p, 480p, 480i Antenna: VHF/UHF In 75 ohms coaxial Wireless Built-in: 802.11 b/g/n 2x2 LAN: RJ45
Outputs	SPDIF: Optical Audio out: 3.5mm Stereo
Audio output power	5.0 W × 5.0 W
Power supply	AC 100 ~ 240V, 50/60Hz
Power consumption	Operation: 60W Standby: <1W
Weight	10.1lbs. (4.6kg)
Dimensions	Width: 28-7/8" (733.8mm) Height: 18-9/16" (471.0mm) Depth: 6-5/16" (161.1mm)
Operating temp.	5°C - 40°C
Operating humidity	Less than 80% RH
Accessories	Remote control, Batteries (AAA) × 2 Stand x 2 (R, L), Stand Screws x 4 Quick Start Guide, Important Product Information Guide

- Designs and specifications are subject to change without notice.
- For information on our other products, please visit our website at www.hitachi.us

Memo

A series of 25 horizontal dotted lines for writing.

**PRECAUCIÓN**RIESGO DE DESCARGA
ELECTRICA NO ABRIR

AVISO: PARA REDUCIR EL RIESGO DE DESCARGA ELECTRICA, NO RETIRE LA CUBIERTA (O POSTERIOR). EN EL INTERIOR DEL APARATO NO HAY COMPONENTE ALGUNO QUE PRECISE SERVICIO DE MANTENIMIENTO A CARGO DEL USUARIO. SOLICITE CUALQUIER OPERACION DE MANTENIMIENTO A PERSONAL DE SERVICIO CALIFICADO.



El símbolo del rayo dentro de un triángulo equilátero tiene por finalidad alertar al usuario acerca de la presencia de tensión peligrosa (sin aislación) en el interior del producto, que puede tener la intensidad suficiente como para constituir un riesgo de descarga eléctrica.

El signo de exclamación dentro de un triángulo equilátero tiene por finalidad alertar al usuario de importantes instrucciones de operación y mantenimiento (servicio) en la literatura que acompaña a este aparato.

ADVERTENCIA: PARA EVITAR EL RIESGO DE INCENDIO O DESCARGA ELÉCTRICA, NO EXPONER ESTE APARATO A LA LLUVIA O HUMEDAD. PARA EVITAR LA PROPAGACIÓN DEL FUEGO, MANTENGA LAS VELAS O LLAMAS ABIERTAS LEJOS DE ESTE PRODUCTO EN TODO MOMENTO.

PRECAUCIÓN: PARA EVITAR DESCARGAS ELÉCTRICAS, NO UTILICE EL ENCHUFE DE AC DE ESTE TELEVISOR CON UN CABLE DE EXTENSIÓN, RECEPTÁCULO U OTRA TOMA DE CORRIENTE A MENOS QUE LOS CONDUCTORES SE PUEDAN INSERTAR COMPLETAMENTE PARA EVITAR LA EXPOSICIÓN DE LOS CONTACTOS.

Lugar de la marca requerida

La hoja de especificaciones y las precauciones para su seguridad están en la parte trasera del aparato..

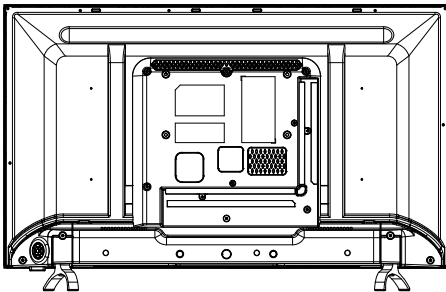
**INFORMACION PARA MÉXICO:**

La operación de este equipo está sujeta a las siguientes dos condiciones:

- 1.- Es posible que este equipo o dispositivo no cause interferencia perjudicial y,
- 2.- Este equipo o dispositivo debe aceptar cualquier interferencia, incluyendo la que pueda causar su operación no deseada.

INSTRUCCIONES DE SEGURIDAD IMPORTANTES

- 1) Lea estas instrucciones.
- 2) Conserve las instrucciones.
- 3) Tenga en cuenta todos los avisos.
- 4) Siga todas las instrucciones.
- 5) No utilice este aparato cerca del agua.
- 6) Limpie el equipo con un paño seco.
- 7) No bloquee las rendijas de ventilación. Instale el equipo según las instrucciones del fabricante.
- 8) No lo instale cerca de fuentes de calor, como radiadores, registros de calor, hornos o demás aparatos (incluidos amplificadores) que produzcan calor.
- 9) No altere la función de seguridad de la clavija de tipo conexión a tierra. La clavija de tipo conexión a tierra tiene dos patillas y una tercera patilla de conexión a tierra. La tercera patilla se incluye para su seguridad. Si la clavija suministrada no encaja en la toma, póngase en contacto con un electricista para que actualice la toma obsoleta.
- 10) Proteja el cable de alimentación para que no se pise ni esté retorcido, especialmente en las clavijas, los receptáculos y el punto por el que sale del aparato.
- 11) Utilice únicamente los accesorios especificados por el fabricante.
- 12) Utilice únicamente el carro, mueble, trípode, soporte o mesa especificado por el fabricante o de venta con el aparato. Si utiliza un carro, tenga cuidado al mover el aparato para evitar que se caiga y provoque daños personales.
- 13) Desenchufe el equipo durante tormentas eléctricas o cuando no lo vaya a utilizar durante periodos prolongados.
- 14) Para tareas de mantenimiento, diríjase a personal cualificado. Será necesario recurrir a tareas de mantenimiento si el aparato sufre daños de cualquier tipo, si el cable de alimentación o la clavija están dañados, si ha caído líquido u otros objetos en el aparato o si éste ha sido expuesto a la lluvia o humedad, si no funciona con normalidad o se ha caído.
- 15) El aparato no deberá exponerse a objetos que goteen o salpiquen ni a objetos con líquido, como jarrones.
- 16) Una antena exterior no deberá ser instalada en la cercanía de líneas de alimentación aéreas ni de otros circuitos de iluminación eléctrica o potencia, o donde pueda caerse y hacer contacto con tales líneas o circuitos. Al instalar un sistema de antena exterior, tenga mucho cuidado de no tocar tales líneas o circuitos de alimentación, ya que el contacto con ellos podría ser fatal.
- 17) No sobrecargue los toma corrientes murales ni los cables de extensión, ya que esto podría causar incendios o descargas eléctricas.
- 18) Nunca introduzca objetos de ningún tipo por las aberturas de la unidad, ya que podría tocar peligrosos puntos de alta tensión o piezas de cortocircuito, provocando incendios o descargas eléctricas. Nunca derrame ni rocíe ningún tipo de líquido sobre la unidad.



S3125A

INSTRUCCIONES DE SEGURIDAD IMPORTANTES

(continuación)

- 19) Si se conecta una antena externa o sistema de cable a la unidad, cerciórese de que el sistema de antena o cable está conectado a tierra para darle protección contra sobre tensión y acumulación de carga estática. La Sección 810 del Código Nacional de Electricidad, ANSI/NFPA 70, entrega información acerca de la manera correcta de conectar a tierra el mástil y la estructura soportante, puesta a tierra del alambre de entrada a una unidad de descarga de antena, tamaño de los conductores de puesta a tierra, ubicación de la unidad de descarga de la antena, conexión a los electrodos de tierra, y requisitos para el electrodo de tierra.

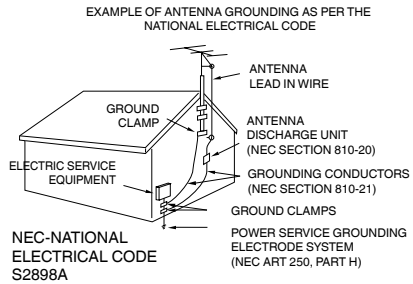

- 20) Cuando sea necesario reemplazar piezas, asegúrese de que el técnico de servicio emplee las piezas de repuesto especificadas por el fabricante, o piezas que tengan las mismas características que las piezas originales. Los cambios no autorizados podrán causar incendios, descargas eléctricas y otros problemas.
- 21) Al finalizar cualquier servicio de mantenimiento o reparación de esta unidad, solicítele al técnico que efectúe comprobaciones de seguridad para determinar si la unidad se encuentra en condiciones óptimas de operación.
- 22) Cuando conecte el producto a otro equipo, desconecte la alimentación y desenchufe todos los equipos del tomacorriente. Si no lo hace, puede provocar una descarga eléctrica y heridas graves. Lea cuidadosamente el manual de instrucciones del otro equipo y respete las instrucciones al hacer las conexiones.
- 23) No permita que el producto emita un sonido distorsionado durante un periodo de tiempo prolongado. Puede provocar un calentamiento excesivo del altavoz que resulte en un incendio.
- 24) Se ha incluido este recordatorio para llamar la atención de quien instale el sistema TV cable, con respecto al Artículo 820-40 de la NEC, que entrega directivas de guía para realizar una conexión adecuada a tierra y, en particular, especifica que el cable de puesta a tierra debe ser conectado al sistema de conexión a tierra del edificio, lo más cerca del punto de entrada del cable como sea posible.
- 25) El cable se utiliza como dispositivo de desconexión y debe permanecer siempre disponible.

CONDENSACIÓN

Se condensará humedad en el interior del aparato si se lo trae de un lugar fresco a una habitación caliente o si la temperatura en la habitación sube repentinamente. En este caso, se verán afectadas las prestaciones del aparato. Para evitarlo, deje el aparato a la nueva temperatura durante aproximadamente una hora antes de conectarlo, o haga que la temperatura en la habitación suba gradualmente.

También puede condensarse humedad durante el verano si el aparato está expuesto a una corriente de aire del acondicionador de aire. En estos casos, cambie el lugar donde está instalada la unidad.

CÓMO MANEJAR EL LA PANTALLA DE LED

- No presione ni sacuda con fuerza el la pantalla de LED. El cristal del la pantalla de LED puede romperse y provocar lesiones.

INSTRUCCIONES DE SEGURIDAD IMPORTANTES

(continuación)

- Si se rompe el la pantalla de LED, asegúrese absolutamente de no tocar el líquido del panel. Éste podría provocarle una inflamación cutánea.
Si el líquido le entra en la boca, haga gárgaras inmediatamente y consulte a su médico. Asimismo, si el líquido entra en contacto con los ojos o la piel, consulte a su medico tras enjuagar la zona con agua limpia durante al menos 15 minutos o más.

Posibles efectos adversos en la pantalla de LED: Si una imagen se queda fija en la pantalla de LED (sin moverse) durante largos periodos, la imagen puede quedar grabada de forma permanente en la pantalla de LED. Este tipo de daños **NO ESTÁ CUBIERTO POR LA GARANTÍA**. No deje la pantalla de LED encendida durante periodos prolongados con los siguientes formatos o imágenes:

- Imágenes fijas, como cotizaciones de bolsa, fondos de videojuegos, logotipos de cadenas de TV y sitios Web.
- Formatos especiales que no utilizan la pantalla completa. Por ejemplo, los medios de estilo buzón (16:9) en una pantalla normal (4:3) (barras grises en la parte superior e inferior de pantalla); o los medios de estilo normal (4:3) visualizados en una pantalla panorámica (16:9) (barras grises a izquierdo y derecho).

Los síntomas siguientes no indican mal funcionamiento sino una limitación técnica. Por tanto, no aceptaremos ninguna responsabilidad por estos síntomas.

- Las pantalla de LED están fabricadas con una tecnología de gran precisión; sin embargo, a veces hay partes de la pantalla en la que faltan elementos de la imagen o tienen puntos luminosos.
No es un fallo de funcionamiento.
- No instale la pantalla de LED cerca de un equipo electrónico que sea susceptible a las ondas electromagnéticas. Algunos equipos situados muy próximos al equipo pueden causarle interferencias.
- Efecto en los dispositivos de infrarrojos: pueden producirse interferencias al usar dispositivos de infrarrojos, como auriculares inalámbricos.

Fuente de Energía

Este televisor está diseñado para funcionar con 100 - 240 voltios, 50/60 Hz, corriente alterna. Inserte el cable de alimentación a una toma de corriente 100 - 240V 50/60 Hz. Para evitar descargas eléctricas, no utilice el enchufe del televisor (AC) con un cable de extensión, receptáculo u otro tomacorriente a menos que los contactos puedan insertarse completamente para evitar la exposición de los contactos. Nunca conecte el televisor a corriente continua, o cualquier otro tipo de voltaje no especificado.

Advertencia

Para reducir el riesgo de fuego o descarga eléctrica, no exponga el aparato a lluvia o humedad.

Precaución

Nunca quite la tapa trasera del televisor de ya que esto puede exponerlo a voltajes muy altos y a otros peligros. Si el televisor no funciona en forma apropiada, desenchufe el televisor y llame a su distribuidor o centro de servicio autorizado.

Ajuste solamente los controles que se incluyen en esta guía, los cambios inapropiados o modificaciones que no estén expresamente aprobadas por Hitachi podrían anular la garantía.

AVISO DE SEGURIDAD PARA NIÑOS

SEGURIDAD INFANTIL:

Si Hace La Diferencia Cómo y Dónde Utilices
Tu Pantalla De Panel Delgado.

Felicitaciones por su compra!

A medida que usted disfruta de su producto nuevo, por favor tenga en mente estos consejos de seguridad:



HITACHI SE PREOCUPA!

- La industria de la electrónica de consumidor está comprometida para hacer la experiencia de entretenimiento de cine en casa agradable y segura.
- Tenga en cuenta que la Academia Americana de Pediatría no aconseja la visualización de TV para niños menores de dos años.
- La experiencia de entretenimiento de cine en casa es una tendencia que va en aumento y las pantallas de panel delgado grandes son hoy en día compras populares. Sin embargo, las pantallas de panel delgado no siempre se apoyan en los soportes apropiados ni están instaladas siempre según las recomendaciones del fabricante.
- Las pantallas de panel delgado que se sitúan inadecuadamente en aparadores, libreros, estantes, escritorios, bocinas, cofres o carritos pueden caer encima y causar lesión.

CONSIDERACIONES DE SEGURIDAD

- Un mismo tamaño no es para todos los productos. Siga las recomendaciones del fabricante para la instalación y uso seguros de su pantalla de panel delgado.
- Cuidadosamente lea y comprenda todas las instrucciones de esta guía de operación para el uso apropiado de este producto.
- No permita que los niños trepen encima o jueguen con los muebles y televisores.
- No coloque las pantallas de panel delgado en muebles que pueden ser usados como escalones, tales como un cofre de cajones.
- Recuerde que los niños pueden emocionarse fácilmente mientras ven un programa de televisión, especialmente en una pantalla de panel delgada "extra grande". Se debe tener cuidado al colocar o instalar la pantalla donde no pueda ser empujada, jalada o derrumbada.
- Se debe tener cuidado de instalar todos los cables y cordones conectados a la pantalla de panel delgado de manera que no puedan ser jalados o agarrados por niños curiosos.



MONTAJE SOBRE PARED: SI USTED DECIDE MONTAR SU PANTALLA DE PANEL DELGADO SOBRE LA PARED, SIEMPRE:

- Utilice un soporte que halla sido recomendado por el fabricante de la pantalla y/o enlistado por un laboratorio independiente (tal como UL, CSA, ETL).
- Siga las instrucciones dadas por los fabricantes de la pantalla y del soporte para pared.
- Si tiene alguna duda acerca de su habilidad para instalar de manera segura su pantalla de panel delgado, pregunte a su vendedor sobre la instalación profesional.
- Asegúrese que la pared donde está montando la pantalla es apropiada.
- Algunos soportes para pared no están diseñados para ser montados a paredes con taquetes de metal o de bloque hueco.
- Si usted no está seguro, contacte a un instalador profesional.
- Se requiere un mínimo de dos personas para la instalación. Las pantallas de panel delgado pueden ser pesadas.

 **CEA**
Consumer Electronics Association
www.CE.org/safety

PRECAUCIONES DE SEGURIDAD

La unidad emite calor cuando está en operación. No coloque cobertores ni frazadas sobre la unidad; ello puede causar sobrecalentamiento. No obstruya los orificios de ventilación, ni instale cerca de radiadores. No la exponga a la luz solar directa. Cuando la coloque sobre una estantería, deje 4 pulgadas (10 cm) de espacio libre alrededor de toda la unidad.

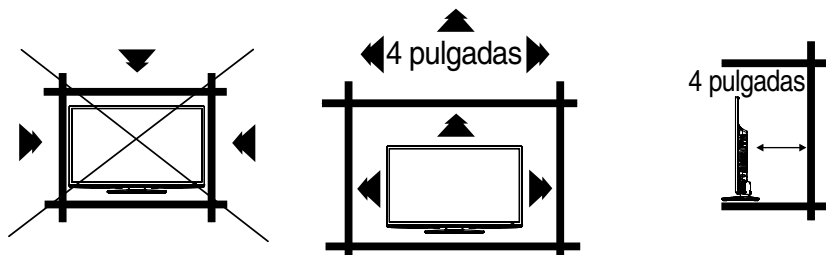

Asegurar a una pared

- 1 Utilizando alambre metálico sujete la unidad al tornillo de sujeción en la parte posterior del TV como se muestra abajo. (No proporcionado)
- 2 Mantenga el TV a 4 pulgadas de distancia de la pared, excepto cuando sea montado usando el soporte de montaje de pared y asegure a la pared como se muestra abajo:

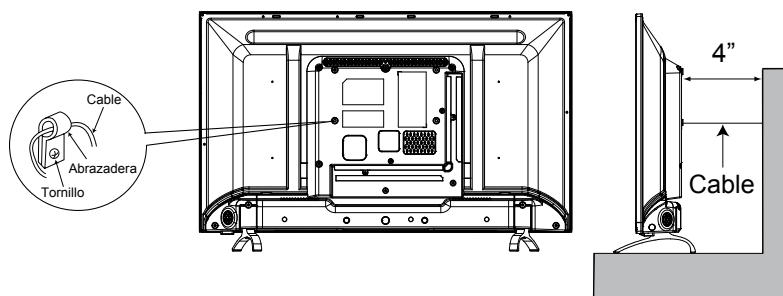

INFORMACIÓN PARA EL MUEBLE DEL TELEVISOR

Si la unidad es colocada en un mueble más pequeño que la longitud del Televisor, puede dar como resultado una posición inestable y la unidad puede caer, provocando un riesgo de heridas personales o posiblemente fatales. También, esto puede dañar seriamente la unidad. A propósito, Hitachi no acepta responsabilidad o demandas causadas por heridas o daño de propiedad, causados por una instalación inadecuada.

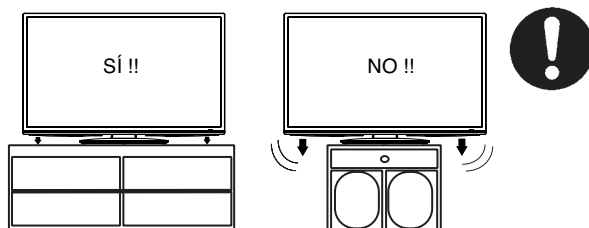

Cómo instalar el soporte

NOTA:

- Asegúrese de que el cable de CA no esté conectado tomacorriente de CA
- Antes de comenzar este proceso, asegúrese de que la televisión este colocada en un lugar limpio, seguro y acolchonado para evitar cualquier daño a la unidad.
- No toque o presione la pantalla de la LCD, ya que el cristal podría romperse con la presión.

1 Coloque con cuidado la pantalla del televisor boca abajo sobre una superficie limpia y acolchada.

2 Inserte y asegure el soporte (R and L) con 2 tornillo (suministrados) cada lado como se muestra en la Figura 1.

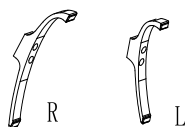

Soporte



Figura 1

- Asegúrese de seguir las instrucciones. La instalación incorrecta del soporte no sujetará la unidad correctamente, lo que podría dar como resultado daños o lesiones.

Cómo quitar el soporte

Cuando transporte este producto, retire la base y empaque contra la parte trasera de la unidad en la caja. Para quitar la base, realice los pasos de arriba en orden inverso. Cuando monte el televisor a una pared, retire los soportes (R y L). Para desconectar la soporte quite los tornillos de la parte bajo.

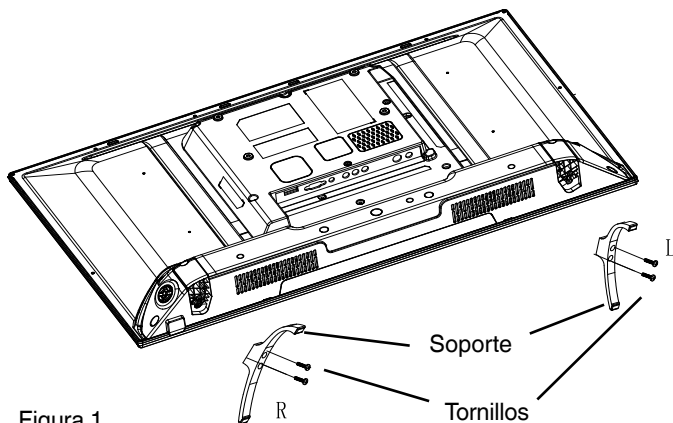
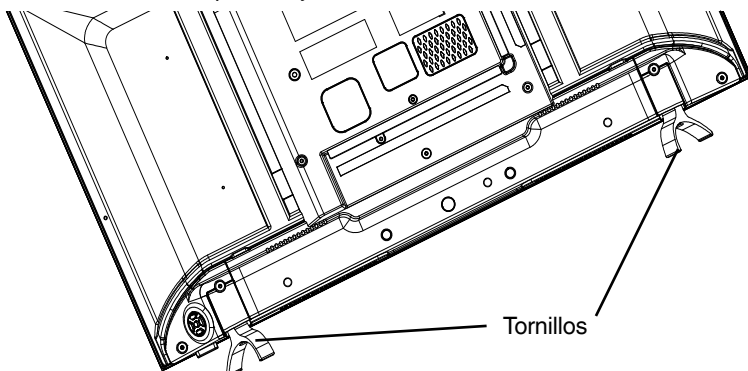

Entradas /Salidas

USB



USB

La entrada de USB permite el uso de la función Multimedia.

HDMI 1/2/3 →



HDMI1/HDMI2/HDMI3

La entrada HDMI recibe audio y video digital de un dispositivo con salida de HDMI.

AV IN



AV (VIDEO) IN

Esta entrada se utiliza para conectar una variedad de equipos como reproductores de DVD, receptores de satélite a la entrada de AV o la entrada de componente. Para utilizar la entrada de AV conecte la salida del dispositivo a la entrada Y/Video de la TV. La entrada AUDIO IN (L & R) utiliza cables de audio RCA para conectar la salida de audio de la entrada AV al televisor.

AUDIO OUT



AUDIO OUT

Este conector proporciona una salida de audio estéreo desde la TV hasta su auricular, o a un dispositivo de audio, como un amplificador de audio.

SPDIF →



Digital Audio Out (audio digital)

Este conector proporciona una salida de audio digital para dispositivos de audio compatibles con RAW y PCM, tales como un amplificador de audio.

AIR/CABLE →



ANTENA/CABLE

Para cambiar entre Cable y Antena, dirijase a la opción Menú de Canales para cambiar la fuente de la señal entre Cable o Antena.

LAN →



LAN (RJ45)

Esta entrada puede utilizarse para conectarse a un equipo de módem o acceso a la red externa.

Remote control

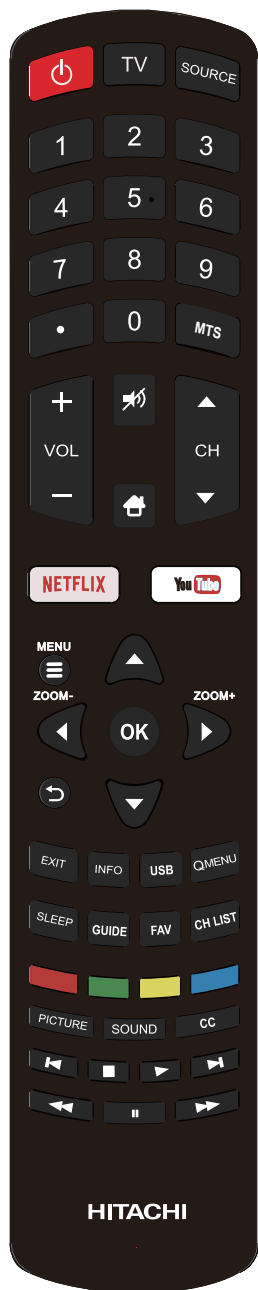

	Presione para encender o apagar la TV.
TV	Presione para llamar la selección del sintonizador.
INPUT	Presione para cambiar la entrada externa.
0-9	(Botones numéricos) Utilize para introducir numeros de canal, letras o simbolos.
	Utiliza para seleccionar canales digitales con un subcanal.
MTS	Presione para volver al menú anterior.
VOL +/-	(Volume +/-) Presione + para aumentar, o el botón – para disminuir el volumen.
MUTE	(MUTE) Reduce el volumen al nivel mas minimo. Presione otra vez para restaurar el volumen.
	Presione para llamar la página de Smart TV.
CH▼/▲	Presione para cambiar los canales en la TV.
NETFLIX	Presione para ir al a página NETFLIX.
YouTube	Presione para ir al a página You Tube.
MENU	Presione para indicar el menú de función en la pantalla.
ZOOM -/+	Presione para cambiar el ASPECTO de la selección.
OK	Presione para confirmar o seleccionar funciones en el menú en pantalla.
	(Cursor ▲/▼/◀/▶) Permiten navegar y seleccionar las funciones de menú del TV..
	Regresar al canal anterior en modo TV.
EXIT	Presione para salir del menú en pantalla.
INFO	Presione para mostrar información sobre el contenido.
FAV	Presione para acceder a la lista de canales favoritos.
GUIDE	Presione para mostrar la guía de programas.
SLEEP	Utiliza para apagar la TV automaticamente dentro de 10 a 90 minutos. Para cancelar presione el boton hasta que aparezca “OFF”.
USB	Presione para ir al página Multimedia.
CH LIST	Presione para mostrar la lista de canales.
Q.MENU	Presione para llamar al menú rápido.
Color buttons	(Rojo / Verde / Amarillo / Azul) Botones de funciones especiales.
P.MODE	Presione para cambiar el modo de imagen.
S. MODE	Presione para cambiar el sonido predeterminado.

C.C.	Presione para seleccionar la opción de Subtítulos “CC Off”, “CC On” o “CC on Mute”.
◀	(Previous) Presione para seleccionar el capítulo anterior.
▶	(Play/Pause) Presione para iniciar o pausar la producción.
■	(Stop) Presione para detener la producción.
▶	(Stop) Presione para detener la producción.
◀◀	Press to visualización de rrewind
AUDIO LANGUAGE	Presione para cambiar el idioma de audio.
▶▶	Presione para avanzar la visualización.

Conexión de red

Para acceder a Internet desde este TV, debe suscribirse, por separado, a un servicio de banda ancha de alta velocidad con el proveedor de servicios de Internet de su preferencia.

Su TV está listo para Internet y puede conectarse a la red de su casa de dos maneras:

- Con un cable, usando la entrada LAN (RJ45) ubicada en la parte posterior del TV.
- De forma inalámbrica, usando un enrutador capaz de transmitir una señal inalámbrica de alta velocidad.

Precaución:

Este aparato inalámbrico cumple con los límites de radiación de la FCC establecidos para un entorno no controlado .

Instalar y operar con un mínimo de 8 pulgadas de distancia entre él y su cuerpo .

Conexión a una red con cable

Para conectarse a una red con cable:

1. Debe contar con:
 - Un cable de red Ethernet lo suficientemente largo como para alcanzar el TV.
 - Un enrutador o módem con un puerto Ethernet disponible.
 - Una conexión a Internet de alta velocidad.
2. Conecte el cable de Ethernet al enrutador o módem, y el otro extremo al puerto LAN que hay en la parte posterior del TV.

3. Use el menú **Red** para configurar el TV.

Conexión a una red inalámbrica

Para conectarse a una red inalámbrica:

1. Debe contar con:
 - Un router inalámbrico para transmitir una señal inalámbrica de alta velocidad.
 - Una conexión a Internet de alta velocidad.
2. Use el menú **Red** para configurar el TV

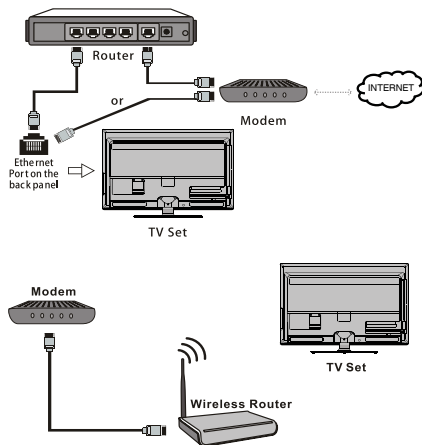

PRECAUCIONES PARA LAS PILAS

Se deben tomar las siguientes precauciones cuando se usan las pilas para el control remoto:

- Utilice solo el tipo y tamaño de pila especificado.
- Asegúrese de colocar correctamente la polaridad como está señalado en el compartimiento para pilas. Las pilas invertidas pueden causar daño al control.
- No mezcle distintos tipos de pilas (p.ej. alcalinas y carbono-cinc o recargables) o pilas viejas con pilas nuevas.
- Si no se utilizara el control por un largo período de tiempo, saque las pilas para prevenir daños por posible fuga de electrolito.
- No trate de recargar las pilas que no son recargables; pueden sobrecalentarse y reventar. (Siga las instrucciones del fabricante de pilas.)
- Tenga cuidado al introducir las pilas para evitar cualquier daño en las mismas. Si el muelle del control remoto continúa en contacto con un extremo de una pila dañada, puede producirse un cortocircuito. Nunca utilice pilas dañadas ya que pueden calentarse y ser muy peligrosas.

Antes de usar el control remoto deben instalarse las pilas. Utilice dos pilas de tamaño "AAA". Las pilas duran aproximadamente un año, dependiendo de cuánto se utilice el control remoto. Para su mejor funcionamiento se recomienda que las pilas se reemplacen en forma anual, o cuando el funcionamiento del control remoto sea errático. No mezcle pilas nuevas y viejas.

ADVERTENCIA: Las baterías (set de baterías o baterías instaladas) no deberán exponerse a calor excesivo como el del sol, fuego o similares.

CÓMO INSTALAR LAS PILAS

1. Abra la tapa del compartimiento de las pilas.
2. Instale dos pilas "AAA" (suministrado).

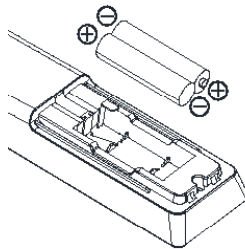

3. **NOTA IMPORTANTE:** Coloque con cuidado la indicación (+) y (-) en la batería con los (+) y (-) dentro del compartimiento de la batería.
4. Recolecte la tapa del compartimiento.

Conexiones de la antena

Si usted está utilizando una antena para interiores o exteriores, siga las instrucciones de abajo que correspondan a su sistema de antena. Si está utilizando el servicio de TV por cable (CABLE), vea la "Conexiones de por TV cable".

Antena combinada de VHF/UHF (Cable único de 75 ohmios)

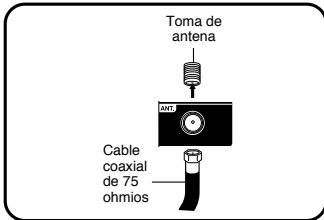

Conecte el cable de 75 ohmios de la antena combinada de VHF/UHF en el toma de la antena.

Conexiones de TV por cable

Este aparato posee amplios límites de sintonización y puede ser sintonizado a la mayoría de los canales TV por cable sin utilizar una caja convertidora de TV por cable. Algunas de las compañías de TV por cable ofrecen "canales pagados premium" en los cuales la señal ha sido codificada. La decodificación de estas señales para la recepción normal requiere el uso de un mecanismo decodificador que lo suministra generalmente la compañía de cable.

Para los suscriptores de servicio básico de televisión por cable

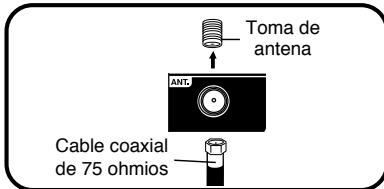

Para el servicio básico TV por cable y cuando no es necesario un convertidor/caja decodificadora, conecte el cable coaxial de 75 ohmios al toma de la antena en la parte trasera del aparato.

Para los suscriptores de servicio básico de televisión por cable

Si usted es un suscriptor a un servicio de TV por cable que requiere el uso de un convertidor/caja decodificadora, conecte el cable coaxial entrante de 75 ohmios al convertidor/caja decodificadora. Utilizando otro cable coaxial de 75 ohmios conecte el toma de salida del convertidor/caja decodificadora al toma de la antena del aparato. Vea las conexiones mostradas abajo. Sintonice el aparato al canal de salida del convertidor/caja decodificadora (generalmente canal 3 ó 4), y utilice el convertidor/caja decodificadora para seleccionar los canales.

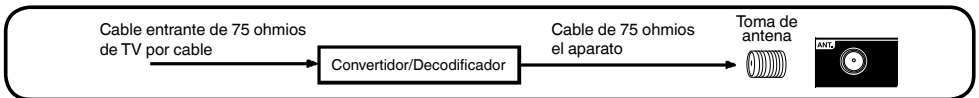

Para suscriptores a servicios de televisión por cable no codificados con canales premium codificados

Si está suscrito a un servicio de televisión por cable en el cual los canales básicos no están codificados y los canales premium requieren el uso de un convertidor/caja decodificadora, puede desear utilizar un divisor de señales y una caja de conmutación A/B (disponible en las compañías TV por cable o en las tiendas de artículos electrónicos). Vea las conexiones mostradas abajo. Con el conmutador en la posición "B", usted puede sintonizar directamente cualquiera de los canales no codificados en su aparato. Con el conmutador en la posición "A", sintonice su aparato a la salida del convertidor/caja decodificadora (generalmente canal 3 ó 4), y utilice el convertidor/caja decodificadora para sintonizar los canales codificados.

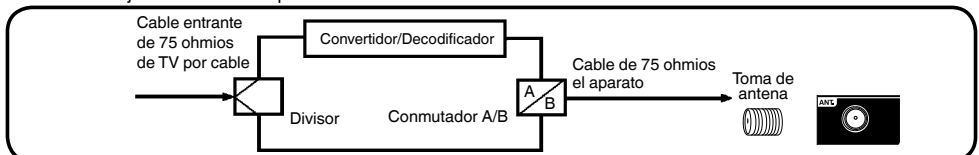





Indice

Precauciones	2
INSTRUCCIONES DE SEGURIDAD IMPORTANTES	3
AVISO DE SEGURIDAD PARA NIÑOS	6
PRECAUCIONES DE SEGURIDAD	7
Cómo instalar el soporte	8
Cómo quitar el soporte	8
Entradas /Salid	9
Control remot	10
Conexión de red	11
Precauciones para las pilas	12
Conexiones de la antena	13
Conexiones de TV por cable	13
Operación General	15
Funciones de conveniencia	20
Problemas y soluciones	25
Disturbios de recepción	26
Solución de problemas	27
GARANTIA LIMITADA	29
Especificaciones	30

General operation

Usando la página principal

Nota: Este manual es para uso común. Las figuras e ilustraciones en este Manual de usuario se proporcionan solo como referencia. Los nombres de las funciones en el televisor pueden variar según el modelo de TV, y no todas las funciones están disponibles en todos los modelos.

1. Presione  para mostrar la página de inicio.
2. Pulse  /  /  /  para seleccionar
3. Presione OK para entrar cada opción.
4. Para salir del menú, presione EXIT.

ADVERTENCIA:

- Configure la de red antes de usar Smart TV.
- Pueden ocurrir respuestas lentas y / o interrupciones, dependiendo de las condiciones de su red.
- Si tiene un problema al usar una aplicación, contáctese con el proveedor de contenido.
- De acuerdo con las circunstancias del proveedor de contenidos, las actualizaciones de una aplicación o la propia aplicación pueden ser discontinuadas.
- Dependiendo de las regulaciones de su país, algunas aplicaciones pueden tener un servicio limitado o no ser compatibles.



Source ———

Smart ———

APP Store





Source

Display the souce menu OSD.

Smart

Display the "Disfruta la música (Solo audio), Temporizador de desconexión, Reloj mundial and Modo deporte feature menu.

App Store

Contiene muchas aplicaciones útiles y entretenidas. Después de ingresar a la tienda de aplicaciones, verá las recomendaciones. Presione  /  /  /  para seleccionar, presione OK para ingresar.

Imagen



1. Presione MENU para mostrar el menú principal.
2. Presione ◀ / ▶ para seleccionar Vídeo, luego presione OK o ▼ para entrar en el submenú.

Modo de imagen

Presione ◀ / ▶ para desplazarse por los ajustes de imagen predeterminados: Personalizado, ECO, Estándar, Dinámico, Película.

Brillo

Ajusta el brillo de la imagen.

Contraste

Ajusta la diferencia entre las áreas claras y oscuras de la imagen.

Color

Ajusta el color de la imagen.

Tinte

Ajusta el balance entre los niveles de rojo y de verde.

Nitidez

Ajusta la nitidez de los bordes de la imagen.

Temperatura de color

Ajusta la temperatura de color de la imagen.

Presione ◀ / ▶ para desplazarse por los ajustes de color: frío para una paleta más azul de colores de imagen; Caliente para una paleta más roja de los colores de la imagen; Estándar es entre los dos.

Ajustes avanzados

Ajusta el aspecto, la reducción de ruido, el contraste dinámico y el modo de HDMI. Pulse OK o ▶ para entrar en el submenú.

- Aspecto: Selecciona la escala de la imagen. Las opciones incluyen Normal, Cine, Ancho.
- Reducción de ruido: Esta función puede reducir el ruido de la imagen escogiendo Desactivado, Bajo, Medio, alto cuando el signo no es muy bueno.

- Contraste dinámico: activa esta opción para ajustar el contraste automáticamente.
- Modo de HDMI: Presione ◀ / ▶ para seleccionar Auto, Video, Gráfico.

Nota: Sólo disponible en modo de HDMI.

Sonido



Modo de sonido

Presione ◀ / ▶ para desplazarse por los ajustes de sonido preestablecidos: Estándar, Personalizado, Película, Deportes y Música.

Equilibrio

Ajusta la cantidad de audio enviado a los altavoces izquierdo y derecho.

Control automático de volumen

Pulse ◀ / ▶ para seleccionar Activado o Desactivado.

Tipo SPDIF

Pulse ◀ / ▶ para seleccionar Off, Automático o PCM.

Retraso de SPDIF

Esta opción se usa para sincronizar el sonido con la imagen. Si el sonido es más lento / más rápido que la acción de la imagen, puede presionar ◀ / ▶ para ajustar la imagen numéricavaleu.

Ubicación de la TV

Pulse ◀ / ▶ para seleccionar Escritorio o Pared.

Idioma del audio

Quando se incluyen dos o más idiomas de audio en una señal digital, puede seleccionar uno de los idiomas de audio. (Esta función sólo está disponible para transmisiones digitales.)

Canal



1. Presione MENU para mostrar el menú principal.
 2. Pulse / para seleccionar Canales, luego presione OK o para entrar en el submenú.
- Nota:** Esta función sólo está disponible en el modo de TV.

Fuente: Selecciona la fuente deseada.
Escanear de Canales Auto: Presione o OK para ingresar, seleccionando Sí para escanear auto. El televisor comenzará a escanear todos los canales disponibles en su área.
Favorito: Ajusta el canal favorito.
Lista de canales: Muestra todo el canal buscado en una lista.
Ver / Omitir: Puede seleccionar el canal que desea omitir.
Número de canal: Presione / para seleccionar el número de canal.
Etiqueta de canal: puede agregar una etiqueta a una fuente de entrada de vídeo para facilitar su identificación.

Smart TV

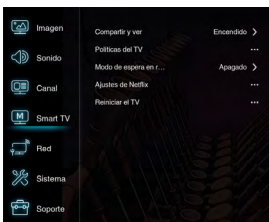

1. Presione MENU para mostrar el menú principal.
2. Pulse / para seleccionar Canal, luego presione OK o para entrar en el submenú.

Red

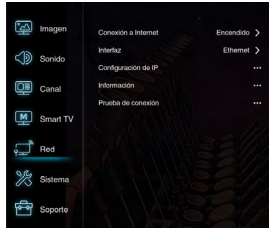

1. Presione MENU para mostrar el menú principal.
2. Pulse / para seleccionar Red, luego presione OK o para entrar en el submenú.

Sistema



Presione **MENU** para mostrar el menú principal y seleccione **SETUP**. Después presione **OK** para confirmar. Las opciones de Configuración son las siguientes:

Menú de idioma

Presione **OK** para entrar al Menú de idiomas y use / para seleccionar inglés o español.

Zona horaria

Selecciona la zona horaria en la que permanece.

Reloj

1. Presione **MENU** para mostrar el menú principal.
2. Presione / para seleccionar Hora, luego presione OK o para entrar en el submenú.

Horario de verano

Establece el horario de verano para su área.

Temporizador de desconexión

Establece un período de tiempo después del cual el televisor pasa al modo de espera, presione / para ajustar el período (máximo 120 minutos). Para desactivar esta función, seleccione Desactivado.

Bloqueo

1. Presione MENU para mostrar el menú principal.
2. Pulse ◀ / ▶ para seleccionar Bloquear, luego presione OK o ▼ para entrar en el submenú.

Introducir contraseña: Introduzca la contraseña predeterminada 1234 para entrar en el submenú, luego puede ajustar las opciones siguientes.

- Cambio contraseña: Cambie la contraseña antigua por una nueva.
- Bloqueo del teclado: presione ◀ / ▶ para seleccionar Apagado o Encendido.
- Control parental: presione ◀ / ▶ para seleccionar Apagado o Encendido.
- Bloque de entrada: presione ▲ o ▼ para seleccionar qué entrada será bloqueada, luego presione ◀ / ▶ para seleccionar Bloqueo.
- US clasificación: Pulse ▶ o OK para entrar en el submenú. Options incluye TV y Película.

Nota: La contraseña predeterminada es "1234". Si configuró una contraseña personalizada y la olvidó, puede usar "0423", que es la contraseña maestra para anular la contraseña existente.

-Clasificación de TV

Años:	Todos los niños
TV-Y:	7 años y más
TV-Y7:	Audiencia general
TV-G:	Guía de padres
TV-PG:	14 años y más
TV-14:	17 años y más
TV-MA:	
-MPAA	Ninguno
G:	Todas las edades
PG:	Orientación de los padres
PG-13:	menores de 13 años y orientación de los padres
R:	Menores de 17 años sugieren la orientación de los padres
NC-17:	17 años y más
X:	sólo para adultos

Región 5, Restablecer región 5: Reproduce el flujo con el nivel de RRT en la fuente de TV.

Ubicación

Presione OK para entrar en el Menú para la ubicación del TV, y use ▲ / ▼ para seleccionar Casa, Tienda o Tienda con demo.

Subtítulos

Muchos programas están codificados con información en subtítulos ocultos, lo que le permite mostrar como texto la porción de audio de un programa en la pantalla de TV.

Nota: Los subtítulos ocultos no están disponibles en todos los canales ni todo el tiempo. Hay solo algunos programas específicos que están codificados con información en subtítulos ocultos.

Modo de CC: Presione OK para entrar al menú para Subtítulos ocultos, y use ▲ / ▼ para elegir entre CC apagado, CC encendido o CC en silencio.

- **Apagar:** No se muestra ningún subtítulo.
- **Encendido:** La información en subtítulos está encendida y se mostrará en caso de estar disponible.
- **Encendido cuando este en silencio:** Muestra la información en subtítulos cuando está disponible y cuando el sonido del TV está en silencio.

Subtítulos analógicos: Seleccione el tipo de servicio de subtítulos analógicos.

Subtítulos digitales: Seleccione el tipo de servicio de subtítulos digitales.

Reiniciar modo de fábrica



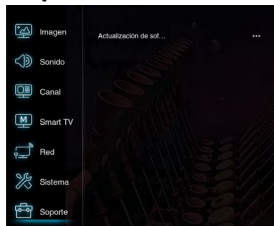

Presione OK para seleccionar Restaurar. Use los botones numéricos del control remoto para escribir la contraseña para desbloquear el menú para restaurar. Use el cursor izquierdo del control remoto para seleccionar Sí y restaurar todas las configuraciones a las predeterminadas de fábrica. Use el cursor derecho del control remoto para seleccionar No y volver al menú anterior.

Nota: La contraseña predeterminada es "1234". Si configuró una contraseña personalizada y la olvidó, puede usar "0423", que es la contraseña maestra para anular la contraseña existente.

Soporte



Nota: Los nombres de las funciones en el televisor pueden variar según el modelo de TV, y no todas las funciones están disponibles en todos los modelos.



1. Presione  MENU para mostrar el menú principal.
2. Pulse  /  para seleccionar Soporte, luego presione OK o  para entrar en el submenú.

Función de USB





Puede disfrutar viendo imágenes desde su dispositivo de almacenamiento de USB.

Nota: Algunas opciones pueden no estar disponibles en algunos modelos. En el estado de USB, si no hay ningún dispositivo de USB conectado, se mostrará la interfaz de USB.

Cómo ingresar al modo de USB

1. Conecte el dispositivo de almacenamiento de USB en el terminal de entrada de USB.
2. Presione INPUT y presione  o  para seleccionar USB, luego presione OK.
3. También puede pulsar el botón MEDIA para entrar directamente en el modo de USB.

Reproducir archivos

- 1 Pulse **OK** para seleccionar Foto.
- 2 Pulse **OK** para seleccionar C disco.
- 3 Seleccione una carpeta o un archivo con los botones de  /  /  /  e inicie la visualización de fotografías con OK.

Nota: El contenido cambiará de acuerdo con cada pantalla de configuración de medios.

Función de menú

Las siguientes instrucciones introducirán el menú principal del televisor simplemente. Estas funciones son las funciones básicas para TV, por favor tenga en cuenta que algunas funciones pueden no estar disponibles en ciertas fuentes de entrada. Y para algunos modelos, ciertas opciones no están disponibles.

Otras funciones prácticas

Puede cambiar la configuración predeterminada presionando el botón MENU en control remoto, después seleccione uno de los iconos en la parte izquierdo del menú - siga las instrucciones en la pantalla para configurar sus preferencias.

Icon	Elementos seleccionados	Consejo de configuración
Imagen		
	Modo de imagen	
	Estándar	Calidad de imagen normal.
	Dinámico	Imagen brillante y dinámica.
	Película	Imagen con bordes suaves.
	Natural	Imagen con bordes suaves y sensación natural.
	Estadio	Imagen con bordes suaves y sensación realista.
	Personal	Imagen a sus preferencias.
	Luz de fondo	Ajuste el nivel de 0 (min) a 100 (max).
	Brillo	Ajuste el nivel de 0 (min) a 100 (max).
	Contraste	Ajuste el nivel de 0 (min) a 100 (max).
	Color	Ajuste el nivel de 0 (min) a 100 (max).
	Tinte	Ajuste el nivel de 0 (min) a 100 (max).
	Nitidez	Ajuste el nivel de 0 (min) a 100 (max).
	Temperatura de color	Fresco (Azulada) / Normal (Neutral) / Caliente (Rojiza) / Personalizar
	Sobredesviación	Seleccione la configuración de sobredesviación.
	Apagado / Encendido	
	Formato automático	Seleccione la configuración de formato automático.
	Apagado / Encendido	
	Formato de pantalla	Seleccione la configuración del formato de pantalla
	16:9 / 4:3 / Zoom / Zoom ancho / Zoom2	
	Medio Ambiente	Seleccione la configuración de medio ambiente.
	Apagado/Bajo/Alto	
	Micro Dimming	Cambiar el color de la imagen. Mejora la calidad de imagen del color analizando cada cuadro de video para optimizar la retroiluminación LED y la señal de video en tiempo real.
	Apagado / Encendido	
	Ajustes avanzados	
	Contraste dinámico	Use esta función para cambiar el nivel de negro automáticamente según el brillo de una imagen. El nivel de negro aumentará en una escena con alta oscuridad.
	Apagado / Encendido	
	Ennegrecer	Mejora el nivel de negro y una imagen de contraste más fuerte.
	Apagado / Encendido	
	Tono de piel	Le permite ajustar el color de la piel sin afectar el resto de la imagen.
	Apagado / Encendido	
	Expansor de color	Seleccione la configuración de expansor de color.
	Apagado / Encendido	
	Gamma	Seleccione la configuración de la curva gamma.

Otras funciones prácticas

(continuación)

Icon	Elementos seleccionados	Consejo de configuración
	Configuraciones avanzadas	
	10P White balance	Seleccione para prender o apagar white balance.
	Apagado / Encendido	
	Modo RGB	Puede recibir la barra de color SMPTE mediante el modo de color único R (Rojo)/ G (Verde) / B (Azul) para afinar el tono y la saturación.
	Apagado/Sólo Rojo / Sólo Verde /Sólo Azul	
	Modo juego	Seleccione para prender o apagar el modo de juego.
	Apagado / Encendido	
	MPEG NR	La función de MPEG NR automáticamente reduce el ruido mosquitoso en la imagen sin degradar la calidad de la misma. Desactive la función MPEG NR si el televisor experimenta bloqueo de la imagen.
	Apagado/Bajo/ Medio / Alto	
	Reducción de ruido	Ajuste el nivel de reducción de ruido incluido en la señal de vídeo.
	Apagado/Bajo/ Medio / Alto / Automático	
	Modo cine	Seleccione el proceso de señal de modo de película (24Hz => 60Hz).
	Apagado / Encendido	
	Modo HDMI	Seleccione el modo de video para uso general (es decir, con un STB, reproductor de BD, reproductor de DVD o consola de juegos). Seleccione el modo gráfico para usar con una PC.
	Automático/Gráfico/ Vídeo	
	Piture freeze	
	Apagado / Encendido	Seleccione la configuración de congelación de imagen.
	Reiniciar imagen	Esta función restaura las configuraciones predeterminadas.
Sonido		
	Sonido predeterminado	
	Música/Película/ Voz/ Estándar/Estadio/Personal	Puede elegir un modo de ecualizador a su preferencia.
	100Hz	El ajuste de este elemento establece el nivel de audio de su frecuencia en relación con cada ajuste.
	500Hz	
	1.5KHz	
	5KHz	
	10KHz	
	Balance	Ajuste el volumen del canal de sonido izquierdo y derecho.
	Control automático de volumen	El volumen se ajusta automáticamente a un nivel más bajo en escenas con un volumen alto y a un nivel más alto en escenas con un volumen más bajo.
	Apagado / Encendido	
	Tipo SPDIF	Seleccione el formato de su salida de audio digital si ha conectado un amplificador o receptor a la toma de audio digital de su televisión.
	Apagado /PCM/ Automático	
	Retraso de SPDIF	Establecer el tiempo de retraso SPDIF.
	Ubicación de la TV	Seleccione la ubicación de TV.
	Escritorio / Pared	
	Ajustes avanzados	
	Idioma del audio	Si se incluyen dos o más idiomas de audio en una señal digital, podrá seleccionar uno de los idiomas de audio. (Esta función está disponible únicamente con emisiones digitales.)
	Volumen	
	Apagado / Encendido	Esta función es de suma utilidad al utilizar bocinas externas. Seleccione Encendido si sólo utiliza las bocinas internas. Seleccione Apagado si prefiere utilizar bocinas externas
	Volumen de altavoz	Establecer nivel de volumen.

Otras funciones prácticas

(continuación)

Icon	Elementos seleccionados	Consejo de configuración
Canal		Ver página 17.
Smart TV		
	Compartir y ver Apagado / Encendido	Seleccione para poder compartir recursos en su PC.
	Políticas del TV	Muestra la política de TV inteligente.
	Modo de espera en red Apagado / Encendido	Seleccione para prender o apagar modo de espera en red.
	Ajustes de Netflix Deactivar ESN Version Netflix	Menu para configurar Netflix.
	Reiniciar le TV	Restaura las configuraciones predeterminadas.
Red		
	Conexión al Internet Apagado / Encendido	Seleccione para configurar la conexión al Internet
	Interfaz Conexión inalámbrica/ Ethernet	Seleccione el tipo de conexión.
	Ajuste de conexión inalámbrica Scan Manual Auto	Seleccione para buscar redes inalámbricas. Seleccione para buscar redes manualmente. Automaticamente selecciona banda apropiada para la función inalámbrica.
	IP settings Tipo de dirección Dirección IP Máscara de subred Gateway predeterminado DNS primario DNS primario	Configurar manualmente.
	Información Interfaz Tipo de dirección Dirección IP Máscara de subred Gateway predeterminado DNS primario DNS primario BSSID ID de usuario	Muestra las configuraciones de su conexión al Internet.
	Prueba de conexión	

Otras funciones prácticas

(continuación)

Icon	Elementos seleccionado	Consejo de configuración
Sistema	Menú de idiomas	Puede elegir entre dos idiomas diferentes (Inglés (English), y Español) para los mensajes en pantalla. Seleccione primero el idioma que desee y, a continuación, continúe con el resto de opciones de menú.
	English / Español	
	Temporizador	
	Zona horaria	Seleccione su zona horaria para la función de reloj automático. Puede seleccionar las siguientes opciones: Newfoundland, Atlántico, Este, Central, Montaña, Pacífico, Alaska, Hawaii y Samoa.
	Reloj	Use the ▲/▼/◀/▶ buttons to set the clock. • Disponible solo cuando selecciona "Sincronización automática" a "Encendido".
	Sincronización automática	La función "Sincronización automática" ajustará automáticamente el reloj integrado (año, mes, día y hora) cuando el televisor se conecte a una antena o sistema de televisión por cable y se apague. Cuando el televisor busca una emisora que pueda recibirse en su zona y reciba una señal de emisión para la función de reloj automático, el reloj automático necesita varios minutos para ajustarse.
	Apagado / Encendido	
	Fecha	Utilice ▲/▼/◀/▶ para ajustar el reloj. • Disponible únicamente con el ajuste "Sincronización automática" en "Apagado".
	Hora	
	Horario de verano	
	Apagado / Encendido	
	Temporizador de apagado	Configure el temporizador de encender.
	Apagado/Diario/Una vez	
	Temporizador	
	Temporizador de desconexión	La función de dormir automática activa el modo de espera en la television cuando transcurre un periodo de tiempo definido. Para cancelar la desconexión automática, ajústela en "Apagado".
	Apagado / 10 / 20 / 30 / 40 / 50 / 60 / 90 / 120 Min	
	Modo de espera automático	Seleccione la configuración de modo de espera automático.
	Apagado / 4 / 6 / 8 Hours	
	Bloquear	
	Bloqueado de canal	Ver página 18.
Control de padres		
Bloquear entrada		
Bloquear botonera		
Bloquear instalación		
Cambiar contraseña		
Volumen máximo		
Limpiar todo		
Ajustes de entrada	Usar esta opción para nombrar cualquiera de las 4 entradas.	
AV / HDMI1 / HDMI2 / HDMI3		

Icon	Selected Items	Setup hint
	Ubicación Casa/Tienda/Tienda con demo	Ver página 18.
	Enlace T	Establecer la opción de T-link.
	Fuente automática Apagado / Encendido	Establecer la opción de fuente automática.
	Modo deportes Apagado / Encendido	Establecer la opción del modo deportes.
	Subtítulos	Ver página 19.
	Indicador LED Parpadeo/Normal/Apagar	Establecer la opción del indicador LED.
	Encendido automático	Establezca la opción de encendido automático.
	Reiniciar modo de fábrica	Use esta función para restablecer la configuración de la televisión a la configuración predeterminada de fábrica.
Soporte		
	Actualización de software	
	por red	Le permite descargar e instalar la última versión de software desde el Internet.
	por USB	Le permite instalar la última versión del software desde sus puertos USB.

Problemas y soluciones

1. No se pudo conectar a la red

- Verifique que el TV esté conectado a la red.
- Prenda y apague el TV.
- Consulte con su proveedor de servicios de Internet para confirmar que tiene acceso a través de su enrutador. Consulte el manual de operación de su enrutador y active su función de DHCP después de vincular el TV con la red.
- Verifique que el TV está conectado al enrutador. Use su PC para verificar que el enrutador esté funcionando. Verifique que el nombre del enrutador sea correcto en el menú del TV.

2. Los videos no se reproducen bien.

- Videos en línea:
 - a. Examine el ancho de banda de su red: debe ser de más de 1 Mbps para videos en línea y 2 Mbps para películas y programas de video de alta definición. Recomendamos una red con un ancho de banda de 2 Mbps (o más) y un servicio de red proporcionado por uno de los operadores de red más importantes.
 - b. La hora pico local del tráfico en Internet puede afectar el ancho de banda.
 - c. Fijese si hay varias computadoras funcionando al mismo tiempo en la red de su casa y si alguna de ellas está descargando o viendo videos en línea.
 - d. Verifique que su TV esté conectado al enrutador. Si el enrutador está conectado y encendido, intente cambiar a un enrutador y línea de red usando una PC para probar la conexión.

3. Los discos duros USB no se reconocen cuando hay varios discos duros conectados.

- Recomendamos insertar solo un disco duro a la vez; use un disco duro portátil de bajo consumo de energía.

4. No hay cambios distintivos en la interface de TV después de actualizar el software.

- La mayoría de las actualizaciones no cambian la imagen en pantalla.

5. ¿Qué debo hacer si la TV se apaga durante el proceso de actualización de software?

- Actualización de software mediante un USB: No quite el USB del TV. Déjelo insertado y reinicie su TV para continuar con la actualización de software.
- Actualización de software mediante la red: Reinicie su TV y verifique que funciona correctamente.

6. No se detectó un dispositivo USB después de acceder a Multimedia con un dispositivo USB conectado

- El USB puede estar dañado o no es compatible.

Disturbios de recepción



RUIDO DE ENCENDIDO:

Pueden aparecer puntos negros o rayas horizontales, la imagen puede variar o moverse. Usualmente causado por interferencia de un sistema de arranque de un auto, lámparas de neón, taladros eléctricos, y otros aparatos eléctricos.



IMÁGENES FANTASMAS:

Imágenes fantasmas son causadas por señales de televisión siguiendo dos rutas distintas. Una es de incidencia directa y la otra es reflejada en edificios altos, montañas u otros objetos. Cambiando la dirección o posición de la antena puede mejorar la recepción. Imágenes fantasmas también pueden ser causadas por defectos del sistema de la antena tales como cables sin blindaje o al conectar varios aparatos a la misma antena sin usar divisores múltiples de antena.



NIEVE:

Si su receptor está ubicado en el límite de cobertura de una estación de TV donde la señal es débil, su imagen puede estar empañada con la apariencia de pequeños puntos. Cuando la señal es extremadamente débil, puede ser necesario instalar una antena especial para mejorar la imagen.

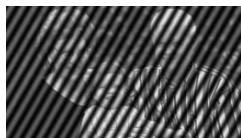

INTERFERENCIA DE FRECUENCIAS DE RADIO:

La interferencia produce ondas o rayas diagonales, y en algunos casos, causa pérdida de contraste en la imagen.

- Mantenga la televisión lejos del Radio.
 - Ajuste la antena del Radio con el fin de no recibir interferencia.
 - El cable de la antena del Radio debe mantenerse lejos de la televisión.
 - Use cable coaxial para la antena.
 - Usted puede comprobar si esta televisión interfiere en los receptores de Radio apagando todos los equipos excepto la TV. Si usted encuentra un problema al recibir el Radio al estar usando la televisión, siga las instrucciones mencionadas arriba.
-



IMAGEN DIGITALIZADA O CUADRICULADA (ENTRADA DIGITAL):

Puede aparecer imagen cuadriculada puede aparecer en una parte o en toda la pantalla. Usualmente causado por interferencia de un sistema de arranque de un auto, lámparas de neón, taladros eléctricos, fantasmas de la imagen y señales de recepción débiles o pérdidas.

NOTA:

- El Televisor puede generar distorsión de sonido en dispositivos externos tales como una radio. Favor de separar el equipo de radio del televisor y ponerlo a una distancia considerable.

Si no es posible resolver los problemas con los procedimientos sugeridos, póngase en contacto al 01-800-288-2600.

Por su seguridad, nunca intente reparar usted mismo el producto.

Solución de problemas

Consulte la siguiente lista de localización de errores si experimenta problemas con su TV. Consulte con su concesionario local o tienda de servicio si continúan los problemas. Compruebe que se han hecho correctamente todas las conexiones cuando utilice el equipo con otros aparatos.

SÍNTOMA	POSIBLE SOLUCIÓN
El TV no funciona.	<ul style="list-style-type: none"> • Verifique que el cable de alimentación esté conectado. • Pruebe con otro tomacorriente de CA. • La alimentación está desconectada; revise el fusible o el interruptor automático. • Desconecte la unidad, y vuelva a conectarla al cabo de una hora.
Sonido de baja calidad o ausencia de sonido.	<ul style="list-style-type: none"> • La estación o el servicio de TV por Cable están con problemas; sintonice otra estación. • Verifique los ajustes de volumen (Volume o Mute). • Determine si hay posibles fuentes de interferencia. • Verifique la configuración/ de idioma de audio.
Imagen de baja calidad o ausencia de imagen.	<ul style="list-style-type: none"> • La estación o el servicio de TV por Cable están con problemas; sintonice otra estación. • Verifique que haya canales almacenados en la memoria. • Revise las conexiones de la antena o sistema TV por Cable; reoriente la antena. • Determine si hay posibles fuentes de interferencia. • Verifique los ajustes de los controles de imagen.
Mala recepción en algunos canales.	<ul style="list-style-type: none"> • La estación o el servicio de TV por Cable están con problemas; sintonice otra estación. • Verifique que haya canales almacenados en la memoria. • La señal de la estación es débil; reoriente la antena. • Determine si hay posibles fuentes de interferencia.
Mala definición o ausencia de color.	<ul style="list-style-type: none"> • La estación o el servicio de TV por Cable están con problemas; sintonice otra estación. • Verifique que haya canales almacenados en la memoria. • Verifique los ajustes de los controles de imagen. • Revise las conexiones de la antena o sistema TV por cable; reoriente la antena. • Determine si hay posibles fuentes de interferencia.
La imagen presenta oscilación o desplazamiento.	<ul style="list-style-type: none"> • La estación o el servicio de TV por Cable están con problemas; sintonice otra estación. • Verifique que haya canales almacenados en la memoria. • El servicio TV por Cable está transmitiendo una señal codificada. • Ajustar antena.

SÍNTOMA	POSIBLE SOLUCIÓN
Problemas con la pantalla en emisiones digitales.	<ul style="list-style-type: none"> • Compruebe la potencia de la señal digital.
No hay recepción de TV cable.	<ul style="list-style-type: none"> • Revise todas las conexiones del sistema TV por Cable. • Ajuste la opción Source al modo Cable. • La estación o el servicio de TV cable están con problemas; sintonice otra estación.
Aparecen barras horizontales o verticales en la pantalla.	<ul style="list-style-type: none"> • Controle las conexiones de la antena, ajuste o redireccione la antena. • Determine si hay posibles fuentes de interferencia.
La recepción no es posible más allá del canal 13.	<ul style="list-style-type: none"> • Asegúrese de seleccionar Source apropiada (Air o Cable). • Si está usando una antena, revise las conexiones de la antena de UHF.
El control remoto no opera.	<ul style="list-style-type: none"> • Las pilas están débiles o agotadas, o han sido insertadas en forma incorrecta. • El control remoto está fuera del alcance, acérquese a la TV (15 pies). • Asegúrese de apuntar la unidad de control remoto hacia el sensor de control remoto. • Asegúrese de que no hay obstáculos entre el control remoto y la TV. • Verifique que el cable de alimentación esté conectado.
El televisor se apaga.	<ul style="list-style-type: none"> • El temporizador de desactivación automática ha sido activado. • El suministro de energía se ha interrumpido.
La función de subtítulo cerrado no está activada.	<ul style="list-style-type: none"> • Estación de TV está experimentando problemas o programa sintonizado no está en modo de subtítulo cerrado. Pruebe en otro canal. • Verifique la conexión de TV por Cable o antena VHF/UHF, reposicione o gire la antena. • Configure Subtítulos Ocultos en el menú.
El idioma deseado no se muestra.	<ul style="list-style-type: none"> • Seleccione el idioma apropiado en las opciones del menú.

HDMI, el logotipo HDMI y High-Definition Multimedia Interface son marcas de fábrica o marcas registradas de HDMI Licensing, LLC en los Estados Unidos y en otros países.

Fabricado con la autorización de Dolby Laboratories. Dolby, Dolby Audio y el símbolo de doble D son marcas comerciales de Dolby Laboratories.

Las funciones de Internet requieren una conexión a Internet activa, y puede que haga falta una suscripción a contenidos o que deba pagar una tarifa de pago por evento.

Netflix es una marca registrada de Netflix, Inc. Netflix está disponible en ciertos países y requiere una suscripción pagada. Para mayor información, consulte www.Netflix.com

YouTube™ es una marca registrada de Google, Inc.

“Dailymotion” y el “Dailymotion Service” son propiedad de Dailymotion. Diseñado con en París, Francia. Ver <http://www.dailymotion.com/mx> para más información.

Crackle® es una marca registrada de Sony Pictures Entertainment Inc.

DEEZER S.A. una corporación francesa registrada con el número 511 716 573, con oficinas principales ubicadas en la 12 rue d’Athènes 75009 Paris (en adelante “DEEZER”) le ofrece acceso al sitio web de DEEZER ubicado en www.deezer.com

Las marcas comerciales, las marcas de servicio y los logotipos de TuneIn (las “Marcas Registradas TuneIn”) utilizados y mostrados en el Servicio son marcas registradas o no registradas o marcas de servicio de TuneIn.

Aplicaciones televisor conectado Powered by TCL.

Todas las demás marcas son propiedad de sus respectivos dueños.



©Hitachi America, Ltd .

Hitachi America, Ltd.
2420 Fenton Street, Suite 200
Chula Vista, CA 91914-3556
Tel: 800.HITACHI (800.448.2244)

GARANTIA LIMITADA

Esta Garantía Limitada se ofrece por **Hitachi America, Ltd. ("Hitachi")** por conducto de **Warranty Support LATAM, S.A. de C.V.**, cubre este Producto en todas sus partes, componentes, mano de obra y cualquier defecto de fabricación, por un periodo de 12 meses a partir de la fecha de compra, bajo las siguientes condiciones:

USO DOMESTICO

Esta Garantía Limitada es la única garantía en cuanto a este Producto, y cubre únicamente el uso doméstico.

QUE SE CUBRE

A discreción de Hitachi, Hitachi reparará, reemplazará o reembolsará el precio que se pagó del Producto si el Producto falla por defecto de fabricación durante los 12 meses siguientes de la fecha de compra.

Cualquier reparación bajo esta Garantía Limitada se proporcionará con piezas nuevas o renovadas. Después que el periodo de garantía se expire, Hitachi no asume responsabilidad por cualquier cargo incurrido por refacciones.

**Para atención al consumidor y para hacer valida esta garantía llame sin costo al Teléfono:
01-800-288-2600**

PROCEDIMIENTO PARA HACER EFECTIVA LA GARANTIA

Para obtener servicio de garantía, primeramente debe hablar en la República Mexicana a nuestro centro de atención a cliente al teléfono **01-800-288-2600** para recibir información de como hacer valida la garantía. Si el Producto califica para reparaciones bajo la garantía, el Producto deberá ser reparado en un plazo no mayor a 30 (treinta días). Hitachi se reserva el derecho de elegir el o los medios para dar el servicio (mensajería, centro de servicio, etc.) Hitachi requiere que se presente esta garantía sellada por el establecimiento que la vendió y su factura original o copia. Esta factura original o copia comprueba que la unidad o el Producto esta dentro del periodo de garantía mencionado en este documento.

ESTA GARANTIA LIMITADA NO ES VALIDA EN LOS SIGUIENTES CASOS:

1. Cuando el Producto se hubiese utilizado en condiciones distintas a las normales o cuando sea utilizada para fines comerciales.
2. Cuando el Producto no hubiese sido operado de acuerdo con el instructivo de uso que se les acompaña.
3. Cuando el Producto hubiese sido alterado o reparado por personas no autorizadas por Hitachi.
4. Cuando el artículo presente un daño físico causado por el consumidor o por siniestros naturales (terremoto, inundaciones, etc.).
5. Cuando el Producto hubiese sido dañado por sobrecargas eléctricas.
6. Cuando el Producto se ha instalado incorrectamente.

Reparaciones o reemplazo tal y como se establece en esta Garantía Limitada, constituyen el único medio de cumplimiento de la misma a favor del consumidor. Hitachi no será culpable de cualquier daño incidental o de consecuencias por razones de no cumplir con esta Garantía Limitada con excepción a lo que otorga la ley.

Modelo: _____ Producto: _____

Marca: HITACHI _____ No. de serie: _____

Fecha de compra: _____

Sello del establecimiento

Warranty Support LATAM, S.A. de C.V., Calle Nubes #412, Colonia Jardines del Moral, Leon, GTO C.P. 37160.
TEL. (55) 4774-1310.

Especificaciones

Modelo	M32N1	
Tamaño del panel	Class de 32" (81,28 cm): 31.51" diagonal (80,04 cm)	
Tipo de pantalla	Panel LED en color TFT de transmisión	
Número de pixeles	1 366 (H) × 768 (V)	
Sistema de transmisión	Sistema US M ATSC estándar (8VSB), QAM	
Canales de recepción	VHF 2-13 UHF 14-69 CATV 14-36 (A)-(W) 37-59 (AA)-(WW) 60-85 (AAA)-(ZZZ) 86-94 (86)-(94) 95-99 (A-5)-(A-1) 100-135 (100)-(135) 01 (4A)	<ul style="list-style-type: none"> • Digital Terrestrial Broadcast(8VSB): 2-69 • Digital Cable (QAM): 1-135
Tipo de sintonizador	Frecuencia sintetizada	
Entradas	Vídeo: 1,0 V (p-p),75 ohmios Audio: 2Vrms Max. Composite: 1,0 +/-0,2Vp-p, Input Impedance: 75 ohm HDMI: Compatible con HDMI 1,4b, CEC Compatible con HDCP Compatible con E-EDID Velocidades de rastreo sugeridas: 1 080p, 1 080, 720p, 480p, 480i Antena: Cable coaxial de entrada de VHF/UHF 75 ohmios Inalámbrico incorporado: 802,11 b/g/n 2x2	
Salidas	Digital audio: Optico Salida de audio: 3,5mm Stereo	
Potencia de salida de audio	5,0 Vatios x 5,0 Vatios	
Fuente de alimentación	100 ~ 240V CA, 50/60 Hz	
Consumo de energía	En funcionamiento : 60 Vatios En espera : < 1Vatio	
Peso	4,6kg (10.1 lbs)	
Dimensiones	Anchura : 733,0 mm (28 7/8 pulgadas) Altura : 471,0 mm (18 9/16 pulgadas) Profundidad : 161,0 mm (6 5/16 pulgadas)	
Temperatura de operación	5°C - 40°C	
Humedad de funcionamiento	Menos de 80% RH	
Accesorios	Control remoto , 2 pilas AAA de 1.5V c/u Soporte x 2 (R, L), Tornillos de la soporte x 4 Guía del usuario, Guía importante de información del producto	

- El diseño y las especificaciones están sujetas a cambio sin aviso.
- Para información sobre otros productos, por favor visite nuestro sitio web en www.hitachi.us

