

# BEASTIE BUG™

Radio Controlled Buggy

55-3968



Revell Control

## Contents



## FCC REQUIREMENT

This device complies with part 15 of the FCC rules. Operation is subject to the following two conditions.

- (1) This device may not cause harmful interference.
- (2) This device must accept any interference received, including interference that may cause undesired operation.

**NOTE: THE MANUFACTURER IS NOT RESPONSIBLE FOR ANY RADIO OR TV INTERFERENCE CAUSED BY UNAUTHORIZED MODIFICATIONS TO THIS EQUIPMENT. SUCH MODIFICATIONS COULD VOID THE USER'S AUTHORITY TO OPERATE THE EQUIPMENT.**

## Safety Precautions:

**Warning: Do not modify or alter this unit.** Changes or modifications to this unit not expressly approved by the party responsible for compliance could void the user's authority to operate the equipment.

- This vehicle is suitable for indoor or outdoor use in dry conditions.
- The vehicle is suitable for ages 14 and above. Parents should supervise children who operate the vehicle.
- Remove batteries from the controller when not in use.
- Switch off the car and disconnect the battery when it is not in use.
- Keep hands, face and loose clothing away from the vehicle.
- Keep these instructions for future reference.
- Always keep an eye on the vehicle. Careless or irresponsible use may cause damage.
- Always follow these instructions when operating this vehicle.
- Do not operate near people, animals or water.

## Battery Requirements for Controller:

Requires: 4 x 1.5V AA size batteries (not included)

## Care and Maintenance:

- Regularly examine all parts for damage. If any is found, do not use again until the damage has been repaired.
- Use a clean cloth to wipe the vehicle clean.
- Keep the vehicle and batteries away from direct sunlight and/or heat sources.

## Battery Cautions:

- Parental guidance is recommended when installing or replacing batteries.
- For best performance, use new alkaline batteries in controller.
- Insert new batteries in the controller as soon as any function becomes diminished.

- Do not power controller by mixing different types of batteries, or old and new batteries.
- Use only batteries of the same or equivalent type as those recommended.

## The vehicle is equipped with a NiMH battery. Always follow these safety instructions:

- Never dispose of batteries in a fire or store near sources of heat.
- The charger is specially designed for charging the battery of this car. Only use it for this purpose.
- Batteries should only be charged on a fireproof surface, away from any flammable materials.
- Never leave the battery unattended when charging.
- Batteries must be discharged before being disposed of. Cover exposed poles with adhesive tape to prevent short-circuiting!

- Never disassemble or alter the battery contacts. Do not damage or puncture battery cells. Doing so would result in an explosion hazard!
- Keep the NiMH battery away from children.



This product contains a NiMH battery. Must be recycled or disposed of properly.

**WARNING:** This product contains a chemical known to the State of California to cause cancer.

## 90 DAY LIMITED WARRANTY

**PLEASE DO NOT RETURN YOUR PRODUCT TO THE STORE** – Revell will repair or replace factory defects for 90 days from the date of purchase. This warranty specifically does not cover crash damage, misuse or abuse. To make a warranty claim, please contact our product support team at 1-217-398-8970 or e-mail us at [productsupport@hobbico.com](mailto:productsupport@hobbico.com).

If requested by Product Support, please send defective product to: Hobby Services, 3002 N Apollo Dr., Suite #1, Champaign, IL 61822.

This warranty applies only if the product is operated in compliance with the instructions and warnings provided with each model. Revell assumes no liability except for the exclusive remedy or repair of parts as specified above. Revell shall not be liable for consequential or incidental damages. Some states do not allow the exclusion of consequential or incidental damages so the above exclusion may not apply to you. This warranty gives you specific legal rights and you may also have other rights which vary from state to state.

## Vehicle and Controller Parts

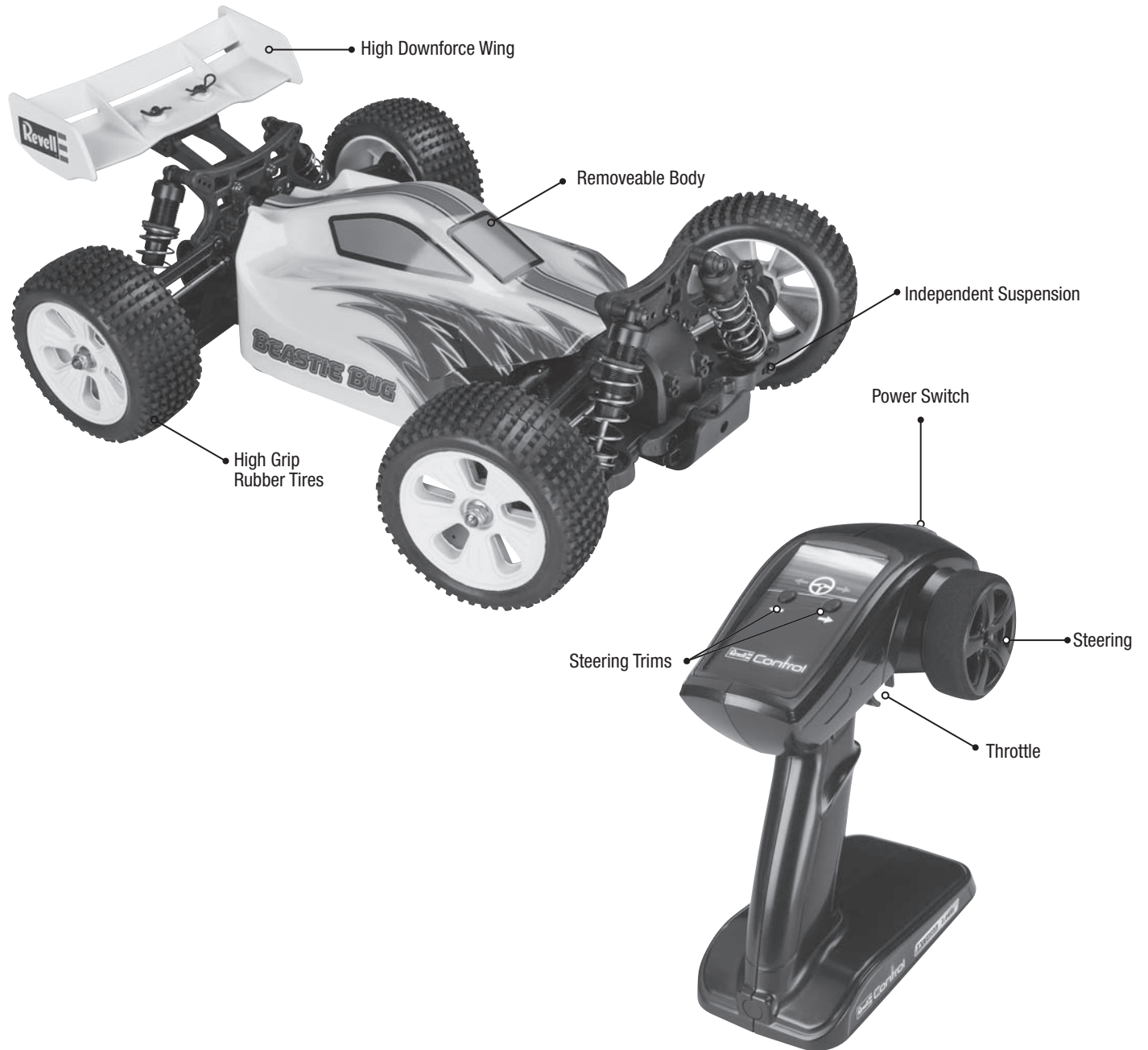

## Insert Batteries into the Controller



1. Remove the screw and battery cover from the bottom of the transmitter.



2. Insert (4) 1.5V AA batteries, following the polarity information.



3. Re-install the battery cover and the screw.

## Charging Procedure

- Attention:**
- Allow the battery to cool off for 10-15 minutes before recharging.
  - Do not leave the battery unattended during the charging process.
  - The car can be driven for approximately 6 minutes following a charge time of approximately 2 hours.
  - Charge times will vary depending on how much charge is left in the battery.



1. Switch off the car.
2. Carefully connect the battery to the peak detection unit.
3. Plug the other end of the charger into an AC wall outlet.



4. The charging process takes approximately 2 hours. For safety reasons, never charge the battery for longer than 2 hours. While charging, the peak detection unit LED will be on. When the battery is finished charging, the LED will be off.

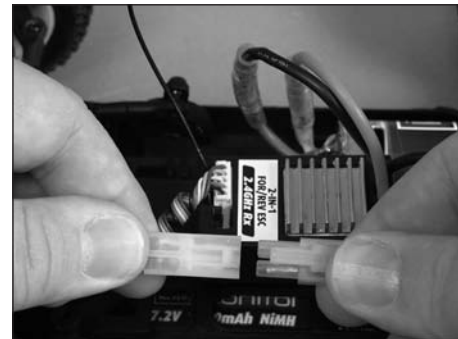

5. Disconnect the battery from the charger and reconnect the battery to the speed control.

## Driving the Vehicle

### Getting Started:



1. Turn the controller on by pressing the button.

To turn the controller off, press and hold the button until the blue light turns off.



2. Switch the car to ON. The ESC will «BEEP» 4 times if the controller is not on.

### Operation:

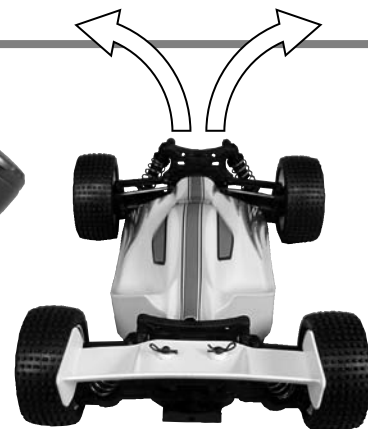
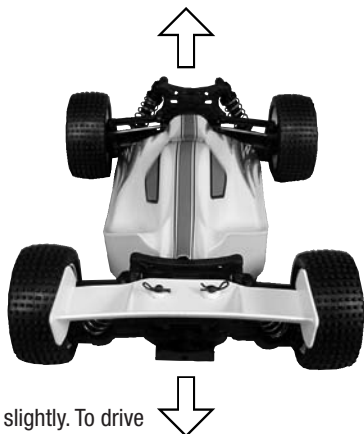

- To slowly drive forward, pull the trigger slightly. To drive faster, pull the trigger further.
- To brake, push the trigger. To drive in reverse, push again.
- During a crash, release the trigger.

- To turn, rotate the wheel to the left or right.
- Always move the controls slowly and with a gentle touch.

- When the vehicle battery becomes low, the vehicle will roll to a stop and the motor will begin beeping.
- Allow the battery to cool before recharging.

## Driving the Vehicle (continued)

### Steering Trim:

- If the vehicle pulls right (when viewed from behind), push the left ⇐ trim button.
- If the vehicle pulls left (when viewed from behind), push the right ⇒ trim button.



### Driving Tips:

- If the controller sits idle (without input) for 2 minutes, it will go into Power Save Mode. The LED will begin flashing slowly. After 9 minutes without input, the controller will shut off.
- Run the car on a flat surface.
- Watch the car instead of looking at the controller.
- Always release the throttle trigger right away following a crash to prevent damaging the electronics.
- The vehicle should be operated in an area that has as much open space as possible with no people or animals nearby.
- Do not operate this vehicle on the street.

### Binding Procedure

To bind the controller to the receiver:

1. Hold the right trim button on the controller and turn on the controller. The LED on the controller will blink.
2. Turn on the receiver. The LED on the controller will turn solid.
3. Process is complete.

### Troubleshooting

**Problem:** The wheels won't turn.

**Solution:** Recharge the battery.

**Problem:** The controller doesn't function.

**Solution:** Make sure the batteries are inserted correctly.  
Insert new batteries.

**Problem:** The car loses speed or comes to a stop.

**Solution:** Recharge the battery.

**Problem:** Controller LED flashing slowly (low voltage).

**Solution:** Replace the controller batteries.

### Service

If your Beastie Bug™ requires repairs or replacement,  
**DO NOT RETURN TO RETAILER.** Contact:

Hobby Services  
3002 N. Apollo Drive, Suite 1  
Champaign, IL, 61822, U.S.A.  
9am-5pm Central Mon.-Fri.  
(217) 398-0007  
hobbyservices@hobbico.com

### Industry Canada Notice:

This device complies with Industry Canada licence-exempt RSS standard(s).

1.Operation is subject to the following two conditions:

- (1) this device may not cause interference, and
- (2) this device must accept any interference, including interference that may cause undesired operation of the device.

2.Changes or modifications not expressly approved by the party responsible for compliance could void the user's authority to operate the equipment.

REVELL, INC. 1850 HOWARD ST., UNIT A, ELK GROVE VILLAGE, IL 60007 U.S.A.  
A SUBSIDIARY OF HOBBICO  
MADE IN SHANGHAI, CHINA

© 2013 REVELL INC. PLEASE RETAIN PACKAGING FOR FUTURE REFERENCE.  
CONTENTS AND SPECIFICATIONS SUBJECT TO CHANGE WITHOUT NOTICE.

revell.com



# BEASTIE BUG™

Carrito con radiocontrol

55-3968

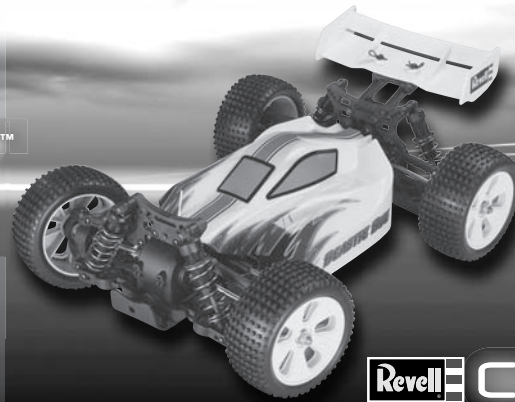

Revell Control

## Contenido



## REQUISITO DE LA FCC

Este aparato cumple con la parte 15 de las reglas la comisión federal de comunicaciones (FCC). El funcionamiento está sujeto a las siguientes dos condiciones.

- (1) Este aparato pudiera causar interferencia dañina.
- (2) Este aparato debe aceptar cualquier interferencia recibida, incluyendo la interferencia que pudiera causar algún funcionamiento no deseado.

**NOTA:** EL FABRICANTE NO SE RESPONSABILIZA POR NINGUNA INTERFERENCIA DE RADIO O TV CAUSADA POR MODIFICACIONES NO AUTORIZADAS DEL EQUIPO. DICHAS MODIFICACIONES PUDIERAN CANCELAR LA AUTORIZACIÓN CON LA QUE EL USUARIO CUENTA PARA OPERAR EL EQUIPO.

## Precauciones de seguridad:

**Advertencia: no modificar ni alterar este aparato.** Los cambios o las modificaciones que se le hagan a este aparato que no cuenten con la aprobación expresa de la parte responsable por el cumplimiento pueden cancelar la autorización con la que cuenta el usuario para operar el equipo.

- Este vehículo es adecuado para uso bajo techo y al aire libre en lugares secos.
- Este vehículo es adecuado para edades de 14 en adelante. Los padres deben supervisar a los niños que usen el vehículo.
- Apagar el carro cuando no se esté usando.
- Quitar las baterías del controlador cuando no se esté usando.
- Apagar el carro y desconectar la batería cuando no se esté usando.
- Mantener las manos, la cara y la ropa suelta lejos del alcance del vehículo.
- Guardar estas instrucciones para futura referencia.
- Nunca dejar el vehículo desatendido. El uso negligente o irresponsable puede causar daño.
- Seguir siempre las instrucciones al manejar este vehículo.
- No manejarlo cerca de las personas, los animales o el agua.

## Requisitos de la batería para el controlador:

Necesita: 4 baterías de tamaño AA de 1.5V (no incluidas)

## Cuidado y mantenimiento:

- Inspeccionar con regularidad todas las piezas para ver si se han dañado. Si alguna está dañada, no se debe usar hasta que se repare.
- Para limpiar el vehículo, usar un trapo limpio.
- Mantener el vehículo y las baterías lejos del alcance de la luz directa y de las fuentes de calor.

## Precauciones con la batería:

- Al instalar o cambiar las baterías, se recomienda que un padre proporcione orientación.
- Para mejor desempeño, usar en el controlador baterías nuevas de alcalino.

- Poner baterías nuevas en el controlador en cuanto alguna de las funciones no responda adecuadamente.
- No combinar varios tipos de baterías, o baterías viejas y nuevas para proporcionar potencia al controlador.
- Usar únicamente baterías del mismo tipo o de un tipo similar a los que se recomiendan.

**El vehículo está equipado con una batería NiMH. Siempre sigue las siguientes instrucciones de seguridad:**

- Nunca tirar las baterías en fuego o cerca de fuentes de calor.
- El cargador se ha diseñado especialmente para cargar la batería de este carro. Usarlo únicamente para este propósito.
- Las baterías deben cargarse únicamente sobre superficies a prueba de fuego, lejos del alcance de materiales inflamables.

- Nunca dejar la batería sola cuando se esté cargando.
- Las baterías se deben descargar antes de tirarse. ¡Cubrir los polos expuestos con cinta adhesiva para prevenir cortos circuitos! Nunca desensamblar o alterar los contactos de la batería. No dañar o agujerar las células de las baterías. ¡El hacer lo anterior resultará en peligro de explosión!
- Mantener la batería NiMH lejos del alcance de los niños.



Este producto contiene una batería NiMH. Debe ser reciclados o desechadas de manera adecuada.

**ADVERTENCIA:** Este producto contiene un componente químico que se conoce en el Estado de California como causante de cáncer.

## GARANTÍA LIMITADA DURANTE 90 DÍAS

**FAVOR DE NO DEVOLVER EL PRODUCTO A LA TIENDA** – Revell reparará o reemplazará los productos con defectos de fábrica durante un periodo de 90 días a partir de la fecha de compra. Esta garantía específicamente no cubre el daño causado por estrellamientos, uso indebido o abuso. Para hacer un reclamo cubierto por la garantía, favor de comunicarse con el equipo de apoyo de productos al 1-217-398-8970 o enviar un mensaje por correo electrónico a [productsupport@greatplanes.com](mailto:productsupport@greatplanes.com).

Si el representante de apoyo de productos pide que el producto defectuoso sea devuelto, favor de enviarlo a: Hobby Services, 3002 N Apollo Dr., Suite #1, Champaign, IL 61822.

Esta garantía aplica únicamente si el producto se opera de acuerdo a las instrucciones y advertencias proporcionadas con cada modelo. Revell únicamente se responsabiliza por el remedio exclusivo o la reparación de las piezas como se especifica anteriormente. Revell no será responsable por daños consecuenciales o incidentales. Algunos estados no permiten excluir los daños consecuenciales o incidentales así que la exclusión anterior pudiera no aplicar en tu caso. Esta garantía te da derechos legales específicos y puede que tengas otros derechos los cuales varían de estado a estado.

## Piezas del Vehículo y del Controlador

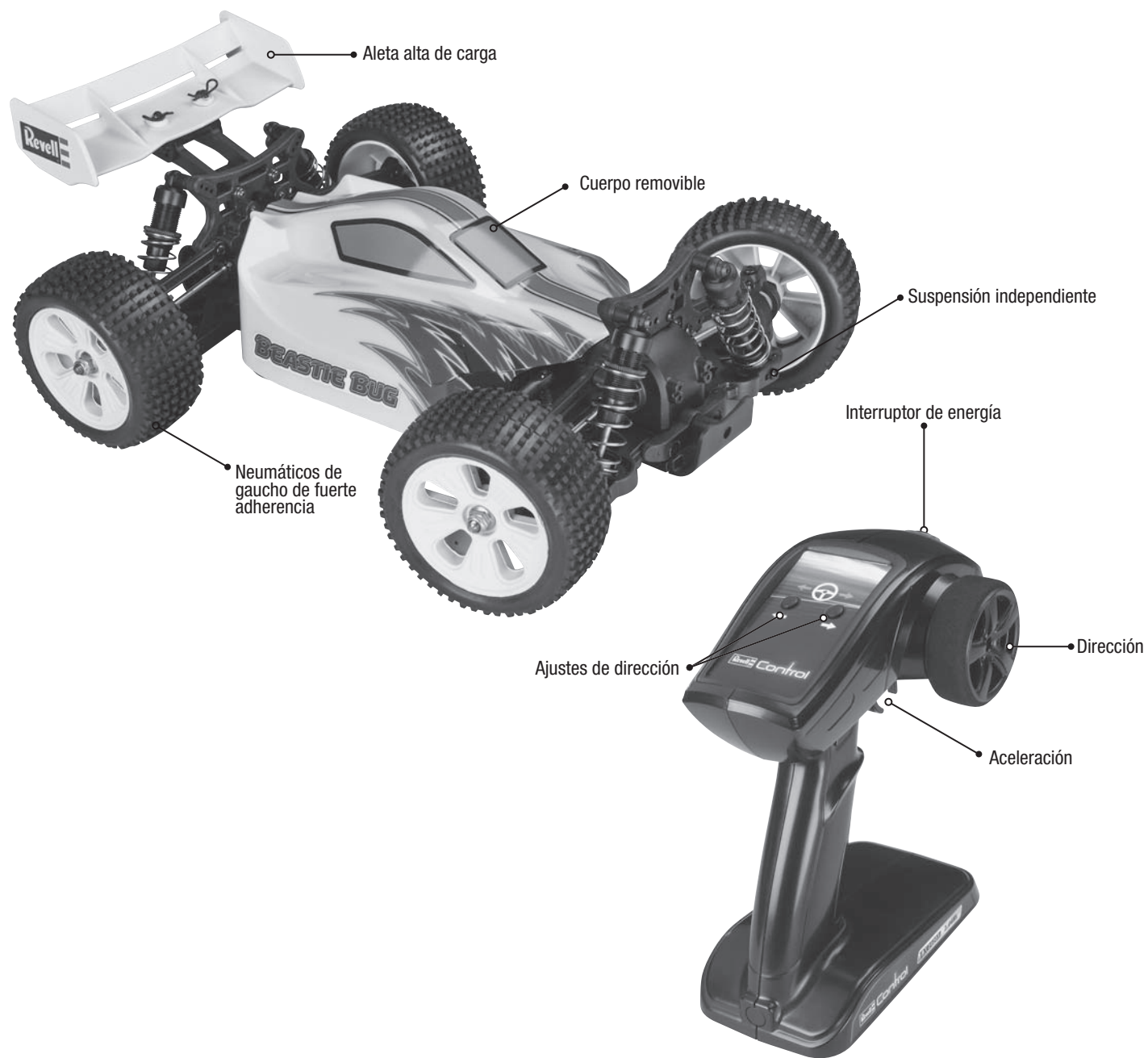

## Poner las Baterías en el Controlador



1. Quitar el tornillo y la batería de debajo del transmisor.

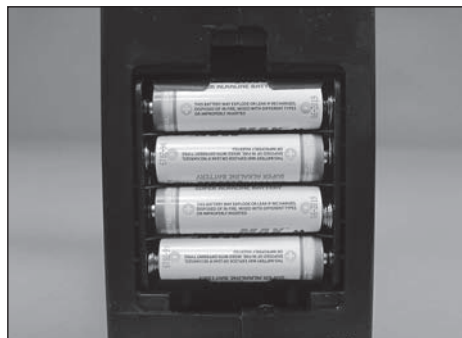

2. Poner las baterías AA (4) de 1.5V, siguiendo la información de polaridad.



3. Volver a poner la tapa de la batería y el tornillo.

## Procedimiento Para Cargar

- Atención:**
- Permitir que la batería se enfríe de 10 a 15 minutos antes de recargarla.
  - No dejar la batería sola mientras se esté cargando.
  - El carro puede manejarse por aproximadamente 6 minutos después de cargarse por aproximadamente 2 horas.
  - El tiempo de carga varía dependiendo de cuanta carga le quede a la batería.



1. Apagar el carro.
2. Con cuidado, conectar la batería a la unidad de detección de apogeo.
3. Enchufar el otro extremo del cargador en un enchufe CA de pared.



4. El proceso de recarga toma aproximadamente 2 horas. Por cuestiones de seguridad, nunca se debe recargar la batería por más de dos horas. Mientras se recarga, la luz LED de la unidad de detección de apogeo estará prendida. Cuando la batería termine de recargarse, la luz LED se apagará.

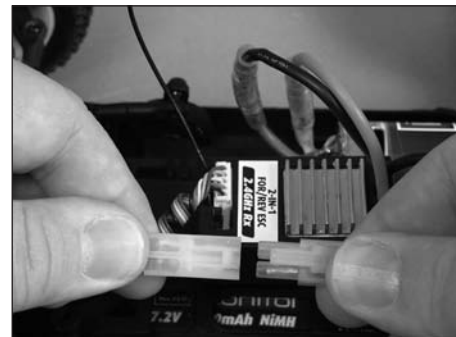

5. Desconectar la batería del cargador y reconectar la batería al control de velocidad.

## Manejar el Vehículo

### Para Empezar:



1. Presionar el botón para prender el controlador.

Para apagar el controlador, presionar y sostener el botón hasta que la luz azul se apague.



2. Poner el carro en marcha (ON). ESC sonará 4 veces si el controlador no está prendido

### Manejo:

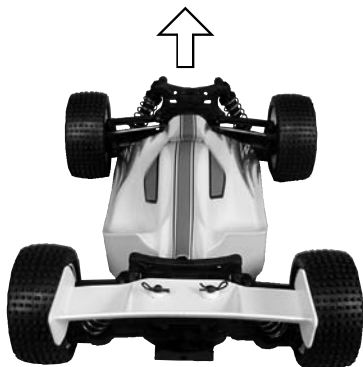

- Para que avance lentamente, jalar ligeramente el gatillo.
- Para que avance más rápido, jalar más el gatillo.
- Para parar, jalar el gatillo. Para que vaya en reversa, jalarlo otra vez.
- Cuando choque, soltar el gatillo.

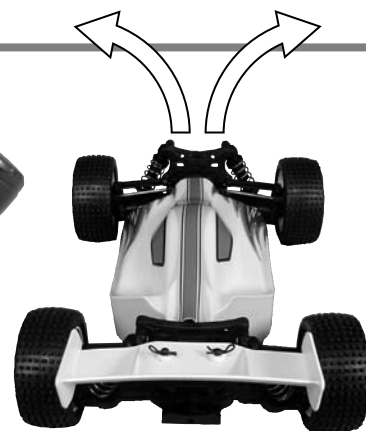

- Para dar vuelta, girar el volante hacia la izquierda o hacia la derecha.
- Siempre mover los controles lentamente y con un toque suave.

- Cuando la potencia de la batería del vehículo se baje, el vehículo rodará lentamente y se detendrá y el motor empezará a sonar.
- Permitir que la batería se enfríe antes de recargarla.

## Manejar el Vehículo (continuación)

- Si el vehículo se jala hacia la derecha (al verlo por atrás), empujar el botón de ajuste de izquierda ⇐.
- Si el vehículo se jala hacia la izquierda (al verlo por atrás), empujar el botón de ajuste de derecha ⇒.



Botones de ajuste de dirección

### Consejos para manejarlo:

- Si el controlador se queda inactivo (sin accionamiento) durante dos minutos, entrará en modalidad de ahorro de energía. La luz LED empezará a parpadear lentamente. Después de 9 minutos sin accionamiento, el controlador se apagará.
- Correr el carro sobre superficies planas.
- Mantener la vista en el carro no en el controlador.
- Siempre soltar el gatillo de velocidad inmediatamente después de un choque para prevenir dañar el sistema electrónico.
- El vehículo debe manejarse en un lugar que tenga tanto espacio como sea posible y donde no haya ni gente ni animales cerca.
- No manejar este vehículo en la calle.

### Procedimiento de enlace

Para enlazar el controlador al receptor:

1. Sostener el botón de ajuste de la derecha del controlador y prender el controlador. La luz LED del controlador parpadeará.
2. Aprender el receptor. La luz LED del controlador se tornará sólida.
3. El proceso está terminado.

### Solución de Problemas

**Problema:** Las llantas no ruedan.

**Solución:** Recargar las baterías.

**Problema:** El controlador no funciona.

**Solución:** Asegurarse de que las baterías se encuentren puestas adecuadamente.  
Poner baterías nuevas.

**Problema:** El carro pierde velocidad o se para.

**Solución:** Recargar la batería.

**Problema:** La luz LED del controlador parpadea lentamente (bajo voltaje).

**Solución:** Cambiar las baterías del controlador.

### Service

Si el Beastie Bug™ necesita reparación o reemplazo, **NO SE DEBE REGRESAR A LA TIENDA.** Comunicarse con:

Hobby Services  
3002 N. Apollo Drive, Suite 1  
Champaign, IL, 61822, U.S.A.  
De 9am-5pm hora central de lunes a viernes  
(217) 398-0007  
hobbyservices@hobbico.com

REVELL, INC. 1850 HOWARD ST., UNIT A, ELK GROVE VILLAGE, IL 60007 U.S.A.  
UNA FILIAL DE HOBBICO  
HECHO EN SHANGHAI, CHINA

© 2013 REVELL INC. POR FAVOR, CONSERVE EL EMPAQUE PARA REFERENCIA FUTURA.  
CONTENIDO Y ESPECIFICACIONES SUJETOS A CAMBIOS SIN PREVIO AVISO.

revell.com



# BEASTIE BUG™

Buggy télécommandé



55-3968

Revell Control

## Contenu



## EXIGENCES FCC

Ce dispositif est conforme à la partie 15 des règles de l'agence fédérale américaine pour les télécommunications (FCC). Son utilisation est soumise aux deux conditions suivantes.

- (1) Ce dispositif ne doit pas causer d'interférence nuisible.
- (2) Ce dispositif doit accepter toute interférence reçue, y compris toute interférence pouvant entraîner un fonctionnement indésirable.

**REMARQUE :** LE FABRICANT N'EST PAS RESPONSABLE DES INTERFÉRENCES RADIO OU TV CAUSÉES PAR DES MODIFICATIONS NON AUTORISÉES DE CE MATÉRIEL. DE TELLES MODIFICATIONS POURRAIENT ANNULER LA POSSIBILITÉ POUR L'UTILISATEUR D'EXPLOITER LE MATÉRIEL.

## Mesures de sécurité

**Avertissement :** Ne modifiez ou ne retouchez pas cet appareil. Les changements ou modifications apportés à cet appareil sans l'approbation expresse de la partie responsable de sa conformité pourraient annuler la possibilité par l'utilisateur d'exploiter le matériel.

- Ce véhicule convient à un usage à l'intérieur ou à l'extérieur par temps sec.
- Ce véhicule convient aux enfants de 14 ans et plus. Les parents doivent surveiller les enfants qui utilisent le véhicule.
- Enlevez les piles du contrôleur quand il n'est pas utilisé.
- Mettre la voiture à l'arrêt et déconnecter la pile lorsqu'elle n'est pas utilisée.
- Maintenez les mains, le visage et les vêtements lâches éloignés du véhicule.
- Conserver ces instructions pour référence ultérieure.
- Ne quittez jamais le véhicule du regard. Un usage inattentif ou irréfléchi pourrait entraîner des dommages matériels.
- Observez toujours les instructions quand vous utilisez ce véhicule.
- Ne l'utilisez pas à proximité de personnes, d'animaux ou d'eau.

## Piles requises pour le contrôleur :

Nécessite : 4 piles AA de 1,5V (non incluses)

## Soin et entretien :

- Examinez régulièrement toutes les pièces pour détecter un endommagement éventuel. En cas d'endommagement, ne pas utiliser tant que les réparations ne sont pas faites.
- Employez un chiffon propre pour nettoyer le véhicule.
- Maintenez le véhicule et les piles éloignés de la lumière directe du soleil et/ou de sources de chaleur.

## Précautions concernant les piles :

- La supervision d'un parent est recommandée lors de l'installation ou du remplacement des piles.
- Pour obtenir les meilleures performances, utilisez des piles alcalines neuves dans le contrôleur.

- Insérez des piles neuves dans le contrôleur dès qu'une fonction montre des signes de défaillance.
- N'alimentez pas le contrôleur en mélangeant des piles de types différents ou des piles neuves et usées.
- N'employez que des piles de type identique ou équivalent à celles recommandées.

## Le véhicule comporte une pile NiMH. Observez toujours les mesures de sécurité suivantes :

- Ne jetez jamais des piles au feu ou ne les rangez jamais près de sources de chaleur.
- Le chargeur est spécialement conçu pour recharger la pile de cette voiture. Ne l'utilisez qu'à cette fin.
- Il ne faut recharger les piles que sur une surface à l'épreuve du feu, loin de tous matériaux inflammables.
- Ne laissez jamais une pile en cours de chargement sans surveillance.

- Les piles doivent être déchargées avant d'être jetées. Couvrez les piles exposées avec du ruban adhésif afin d'éviter des courts-circuits !
- Ne démontez ou ne modifiez jamais les contacts des piles. N'endommagez ou ne percez pas les éléments de piles. Faire ainsi serait s'exposer à un risque d'explosion !
- Maintenez la pile NiMH éloignée des enfants.



Ce produit contient une batterie NiMH. Elle doit être recyclée ou éliminée de manière appropriée.

**AVERTISSEMENT :** Ce produit contient un produit chimique connu dans l'état de Californie pour causer le cancer.

## GARANTIE LIMITÉE DE 90 JOURS

NE RETOURNEZ PAS VOTRE PRODUIT AU MAGASIN. Revell réparera ou remplacera les défauts d'usine pendant 90 jours à compter de la date d'achat. Cette garantie ne couvre spécifiquement pas les dégâts par suite de chute, de mauvaise utilisation ou d'abus. Pour faire une réclamation sous garantie, veuillez contacter notre équipe d'assistance aux produits à [productsupport@greatplanes.com](mailto:productsupport@greatplanes.com).

Si le service d'assistance aux produits le demande, veuillez envoyer le produit défectueux à : Hobby Services, 3002 N Apollo Dr., Suite #1, Champaign, IL 61822 – U.S.A.

Cette garantie ne s'applique que si le produit est utilisé conformément aux instructions et avertissements fournis avec chaque modèle. Revell n'assume aucune responsabilité financière sauf pour le recours exclusif ou la réparation de pièces comme spécifié ci-dessus. Revell n'aura aucune responsabilité financière concernant les dommages consécutifs ou accidentels. Certains états/provinces n'autorisent pas l'exclusion des dommages consécutifs ou accidentels de sorte que l'exclusion ci-dessus pourrait ne pas vous concerner. Cette garantie vous donne des droits spécifiques et vous pourriez également avoir d'autres droits qui varient d'état en état/de province en province.

## Pièces du Véhicule et du Contrôleur

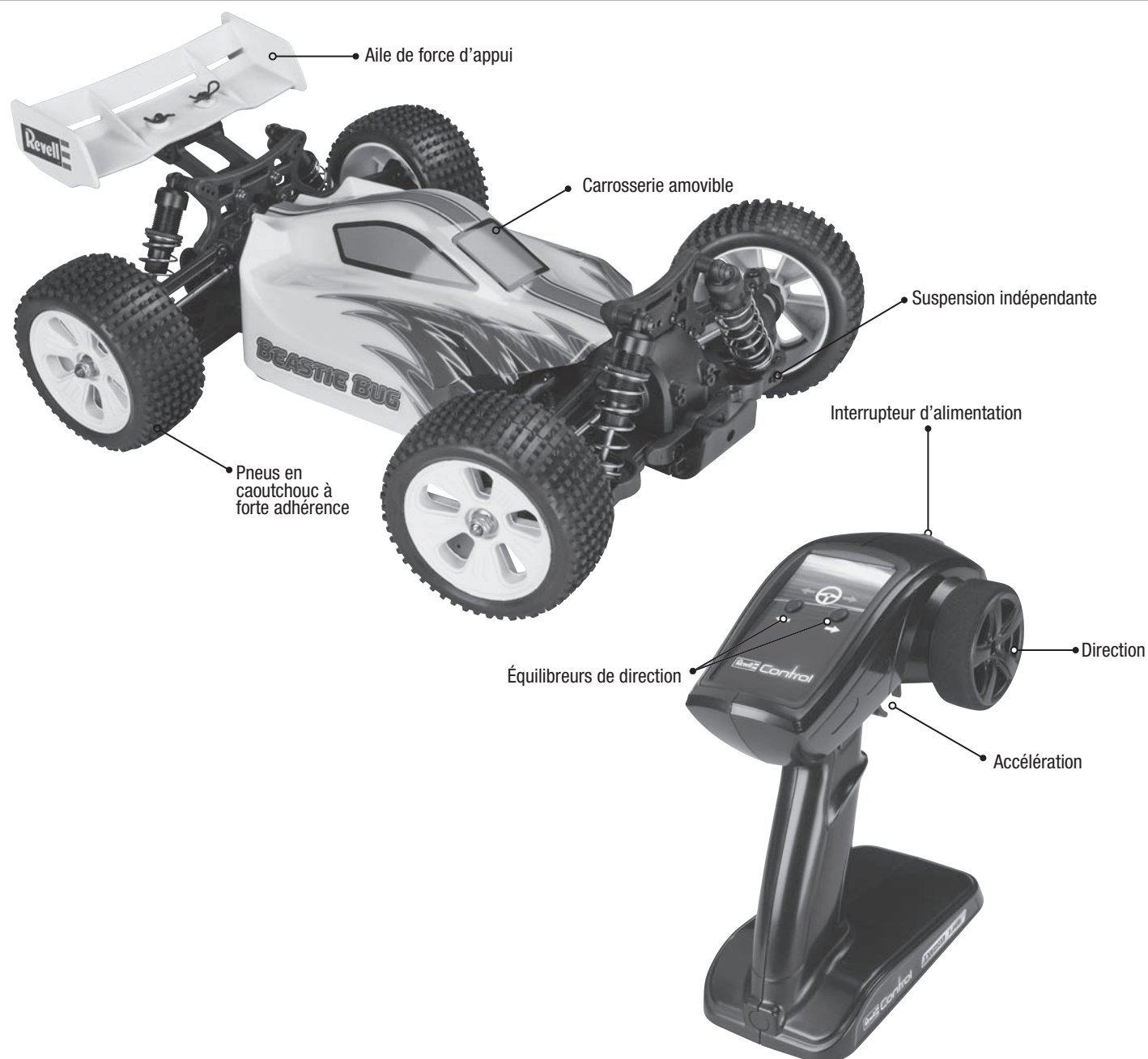

## Insérez les Piles dans le Contrôleur



1. Enlever la vis et le couvercle du compartiment des piles du dessous de l'émetteur.



2. Insérer 4 piles AA de 1,5 V en observant les consignes de polarité.



3. Remettre en place le couvercle du compartiment et la vis.

## Procédure de Chargement

- Attention :**
- Laisser la pile refroidir pendant 10 à 15 minutes avant de la recharger.
  - Ne pas laisser la pile sans surveillance pendant la recharge.
  - La voiture peut être conduite pendant environ 6 minutes après une recharge d'une durée approximative de 2 heures.
  - La durée d'une recharge varie en fonction de la charge subsistante dans la pile.



1. Mettre la voiture hors tension.
2. Connecter soigneusement la pile à l'unité de détection de pointe.
3. Brancher l'autre extrémité du chargeur sur une prise murale CA.



4. La recharge prend environ 2 heures. Pour des raisons de sécurité, ne jamais charger la pile au-delà de 2 heures. Pendant la charge, le voyant à diode électroluminescente (DÉL) de l'unité de détection de pointe sera allumé. La DÉL s'éteint quand la charge est terminée.

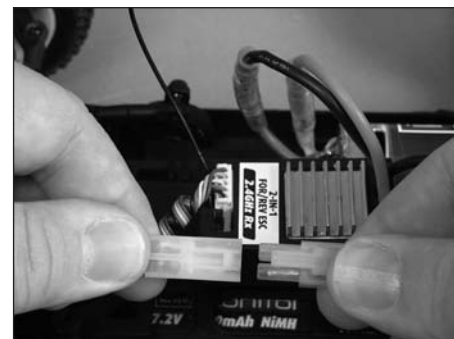

5. Déconnecter la pile du chargeur et la reconnecter au contrôle de la vitesse.

## Conduite du Véhicule

### Démarrage :



1. Activer le contrôleur en appuyant sur le bouton.

Pour le désactiver, appuyer sur le bouton et le maintenir enfoncé jusqu'à ce que le voyant bleu s'éteigne.



2. Mettre la voiture sous tension. ESC émettra des bips quatre fois si le contrôleur n'est sous tension.

### Manceuvre :

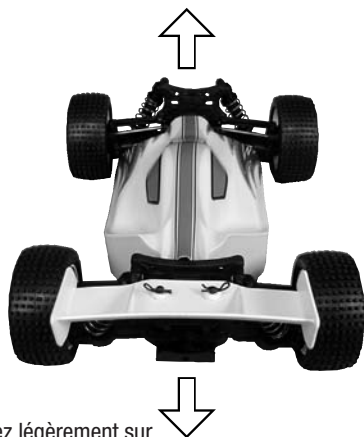

- Pour conduire doucement en avant, tirez légèrement sur le déclencheur. Pour conduire plus vite, tirez davantage sur le déclencheur.
- Pour freiner, poussez le déclencheur. Pour conduire en arrière, poussez encore.
- En cas d'impact, relâchez le déclencheur.

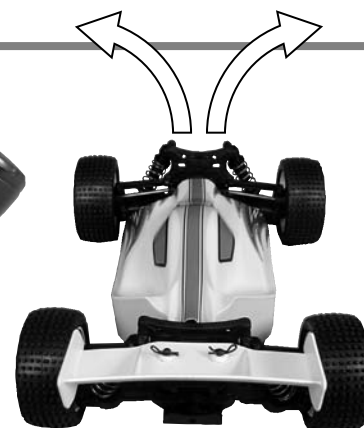

- Pour tourner, tourner le volant à gauche ou à droite.
- Mancevrez toujours les contrôles doucement et d'un mouvement souple.

- Lorsque la pile du véhicule devient faible, le véhicule s'arrête en roue libre et le moteur se met à émettre des bips.
- Laisser le pile se refroidir avant de la recharger.

## Conduite du Véhicule (suite)

- Si le véhicule tire à droite (lorsque vu de l'arrière), appuyer sur le bouton équilibreur de gauche ⇐.
- Si le véhicule tire à gauche (lorsque vu de l'arrière), appuyer sur le bouton équilibreur de droite ⇒.



Boutons d'équilibrage de la direction

## Conseils de Conduite :

- Si le contrôleur reste inutilisé (sans commande) pendant 2 minutes, il passe en mode d'économie d'énergie. La DÉL se mettra à clignoter lentement. Après 9 minutes sans commande, le contrôleur se met hors tension.
- Manœuvrez la voiture sur une surface plate.
- Regardez la voiture au lieu de regarder le contrôleur.
- Toujours relâcher la détente de l'accélération immédiatement après un impact pour éviter d'endommager les systèmes électroniques.
- Le véhicule doit être utilisé dans une zone ayant autant d'espace dégagé que possible, sans personne ni animaux à proximité.
- N'utilisez pas ce véhicule dans la rue.

## Procédure de raccordement

Pour raccorder le contrôleur au récepteur :

1. Tenir enfoncé le bouton équilibreur de droite sur le contrôleur et mettre le contrôleur sous tension. La DÉL du contrôleur se met à clignoter.
2. Mettre le récepteur en marche. La DÉL du contrôleur s'allume de façon fixe.
3. La procédure est terminée.

## Dépannage

**Problème :** Les roues ne tournent pas.

**Solution :** Rechargez la pile.

**Problème :** Le contrôleur ne fonctionne pas.

**Solution :** Voyez si les piles sont bien insérées.  
Insérez des piles neuves.

**Problème :** La voiture perd de la vitesse ou s'arrête.

**Solution :** Rechargez la pile.

**Problème :** La DÉL du contrôleur clignote lentement (basse tension).

**Solution :** Remplacer les piles du contrôleur.

## Service

Si votre Beastie Bug™ a besoin de réparations ou d'un remplacement, **NE LE RENVOYEZ PAS AU DÉTAILLANT.** Contactez :

Hobby Services

3002 N. Apollo Drive, Suite 1  
Champaign, IL, 61822, U.S.A.

De 9 h. à 17 h., fuseau horaire centrale, du lundi au vendredi

(217) 398-0007

[hobbyservices@hobbico.com](mailto:hobbyservices@hobbico.com)

### Avis d'Industrie Canada:

Le présent appareil est conforme aux CNR d'Industrie Canada applicables aux appareils radio exempts de licence. L'exploitation est autorisée aux deux conditions suivantes:

- (1) l'appareil ne doit pas produire de brouillage, et
  - (2) l'utilisateur de l'appareil doit accepter tout brouillage radioélectrique subi, même si le brouillage est susceptible d'en compromettre le fonctionnement.
- Cet appareil numérique ne dépasse pas les Rèlements sur l'interférence radio par un appareil numérique de classe B stipulés dans les Règlement sur l'interférence radio d'industrie Canada.

REVELL, INC. 1850 HOWARD ST., UNIT A, ELK GROVE VILLAGE, IL 60007 U.S.A.  
UNE FILIALE DE HOBBICO  
FABRIQUÉ À SHANGHAI, CHINE

©2013 REVELL INC. S.V.P. GARDEZ L'EMBALLAGE POUR RÉFÉRENCE FUTURE.  
CONTENU ET SPÉCIFICATIONS SUJETS À CHANGEMENT SANS PRÉAVIS.