

OWNER'S GUIDE

F50F  
**ELECTRONIC  
AIR CLEANER**





## **CONTENTS**

---

	<b>PAGE</b>
AIR CLEANER MONITOR	<b>2</b>
OPERATING YOUR ELECTRONIC AIR CLEANER	<b>3</b>
GETTING THE MOST FROM YOUR ELECTRONIC AIR CLEANER	<b>5</b>
CLEANING THE ELECTRONIC CELL(S) AND PREFILTER(S)	<b>7</b>
HOW ELECTRONIC AIR CLEANING WORKS	<b>13</b>
BEFORE YOU CALL FOR SERVICE	<b>18</b>
TEN-YEAR CLEAN COIL GUARANTEE	<b>20</b>
PERFECT CLIMATE® CONTROLS	<b>22</b>
LIMITED FIVE-YEAR WARRANTY	<b>23</b>

## AIR CLEANER MONITOR

---

The optional W8600F Air Cleaner Monitor may be added to your air cleaner system to provide convenient indication of system performance. The W8600F must be ordered seperately.

The W8600F is designed to mount next to your thermostat, or in any convenient location (such as a utility room) where it can be seen as it monitors the air cleaner's performance.

The four Liquid Crystal Display (LCD) indicators are labeled ON, BATTERY, SERVICE and FAULT.

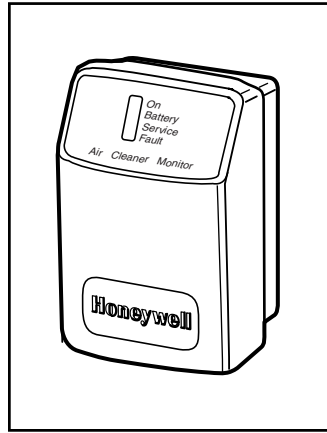

- The ON indicator is active during normal air cleaning operation. The system fan is also on when the air cleaner is running.
- The BATTERY indicator is active when the W8600F battery is low.
- The SERVICE indicator is active when it is time to wash the air cleaner prefilter(s) and cell(s). The time between cleanings is entered into the W8600F at installation. To turn the SERVICE indicator off, press the Reset button located at the bottom right of the W8600F.
- The FAULT indicator is active when there is extreme dirt loading, electronic malfunction, constant arcing or other problems with the high voltage output of the air cleaner power supply.

## OPERATING YOUR ELECTRONIC AIR CLEANER

---

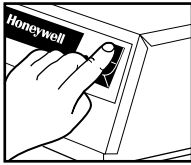

M3584

Set the ON-OFF switch in the power box to ON.

NOTE: Depress 1 for ON, 0 for OFF.

The air cleaner will now operate whenever your furnace/air conditioning system fan operates. For maximum air cleaning benefit and cleaner air conditioner coils, leave the air cleaner switch ON at all times and the fan switch on your thermostat ON. Of course, continuous fan operation will add to your electric bill each month.

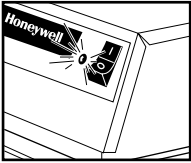

M3586

When the fan and air cleaner come on, the neon indicator lights.

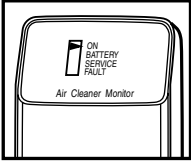

M11980

If your air cleaner is equipped with a wall-mounted W8600F Air Cleaner Monitor (see page 2), the ON indicator will be active *whenever the air cleaner is in operation*. Of course, the system fan will also be running.

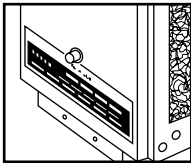

M 6032

You may hear a snapping (electrical arcing) sound occasionally as the air cleaner operates. This usually is caused by a larger dust particle causing a high voltage discharge. The snapping sound means that your air cleaner is working as it should. To hear the snapping sound, momentarily press the test button near the bottom of the door. Use the test button any time you want to prove air cleaner operation.

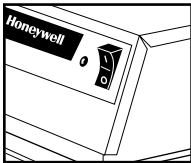

M3585

When the fan and air cleaner stops, the neon light goes out, as does the ON indicator on the W8600F. The air cleaner is off until the heating or air conditioning and fan start again.

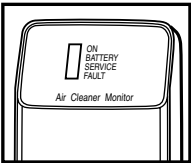

M11981

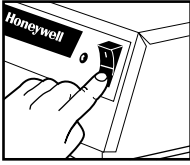

M3583

If you don't want the air cleaner to run, set the ON-OFF switch to OFF to turn off the air cleaner. Your furnace and air conditioner will still operate normally, but without the added benefit of air cleaning. Normally, this switch should be ON at all times.

---

## **GETTING THE MOST FROM YOUR ELECTRONIC AIR CLEANER**

---

### **Run the electronic air cleaner as much as possible**

For greatest benefit, the air cleaner should run all the time. To do this, set the fan switch on your thermostat to ON, and make sure the air cleaner is switched ON. The fan and air cleaner will run even when the furnace or air conditioner is off.

NOTE: A manual fan switch may be built into the furnace or furnace fan controller.

The air cleaner uses less power than a 40 watt light bulb (two-cell model—33 watts; single cell model—22 watts). The cost of running the system fan will vary with the size of your fan motor and the cost of electricity where you live. Most air cleaner owners feel that the added cost is more than offset by the added benefits of full time air cleaning and full time air circulation. You may feel that the room temperature stays more even when the fan is always on.

### **Keep the cell(s) and prefilter(s) clean**

Although the air cleaner is designed to be efficient over a wide range of cell dirt loading conditions, regular cleaning is your best assurance of consistent performance. Also, a very dirty cell and prefilter reduces air flow and, in turn, reduces the efficiency of the furnace or air conditioner. The cell wash reminder schedule or the optional W8600F Air Cleaner Monitor should be used to maintain a regular wash schedule.

### **Replace any activated carbon filters in the ductwork regularly**

An activated carbon (charcoal) filter is sometimes installed downstream of the air cleaner to help control odors. This filter should be changed at least annually, or as recommended by the filter manufacturer. Honeywell does not offer carbon filters for this application.

---

**If you have a humidifier**

If your system includes an atomizing humidifier, you may want to install a standard furnace filter between the humidifier and the air cleaner. This filter would keep the humidifier spray's mineral deposits from collecting on the air cleaner. This filter should be checked regularly and changed when it shows signs of mineral or dirt buildup. If you do not install a filter, you will probably need to wash the cell(s) and prefilter(s) more often to remove the mineral buildup.

If an ultrasonic room humidifier is used often, especially if filled with tap (undistilled) water, the cell(s) and prefilter(s) will require more frequent washing. A white residue will accumulate on the cell(s) from the minerals in the water. This residue may also contribute to "white dust" (see p. 17).

All Honeywell whole house humidifiers may be used in a system with the Honeywell Electronic Air Cleaner without any additional filters or system modification.





---

If your air cleaner has a W8600F Air Cleaner Monitor, the SERVICE indicator will activate when it is time to wash the cell(s) and prefilter(s). Wash them following the instructions starting on page 9. To turn the SERVICE indicator off, press the reset button on the lower right of the W8600F (see picture below).

You may consider washing your cell(s) and prefilter(s) before the SERVICE indicator activates if some activity in your home has changed. This can include, but is not limited to the following:

- Have the windows been open more often?
- Has someone been smoking more often?
- Has someone taken up a dust producing hobby?

If this activity change is permanent, you may want your installer to change the WASH schedule that was entered into the W8600F when it was installed.

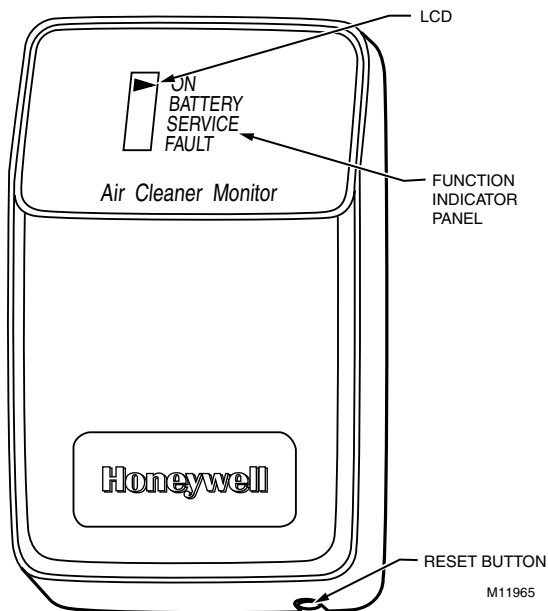

---

NOTE: You may let the heating or air conditioning system operate normally while the cell(s) are being washed. Simply turn off the air cleaner switch.

### Cleaning the prefilter(s)

Vacuum the prefilter or brush, or soak it in a tub. Do *not* wash the prefilter in the dishwasher or carwash.

### Washing the cell(s) in your automatic dishwasher



## CAUTION

### **Burn hazard. Can cause personal injury.**

Allow the cell(s) to cool completely in the dishwasher at the end of the wash cycle or wear protective gloves to avoid burns. Hot water can accumulate in the tubes supporting the collector plates. Tip the cell(s) so these tubes will drain.

### **IMPORTANT**

- *Check your dishwasher owner's manual. Some manufacturers do not recommend washing electronic cell(s) in their dishwashers.*
- *If the dishwasher has upper and lower arms, position the cell(s) carefully to allow good water circulation.*
- *Be careful to avoid damaging the cell(s) when placing them in the dishwasher. Broken ionizer wires or bent collector plates are not covered under the warranty.*
- *Very dirty cell(s), especially from tobacco or cooking smoke, can discolor the plastic parts and the lining of some dishwashers. This discoloration is not harmful. To minimize it, wash the cell(s) more frequently or try a different brand of detergent.*
- **Do NOT allow the dishwasher to run through the dry cycle.** *This will bake on any contaminants not removed during the wash cycle and reduce air cleaner efficiency.*

---

**STEP 1**

Put the cell(s) on the lower rack of the dishwasher with the airflow arrow pointing up. It may be necessary to remove the upper rack. Do not block water flow to the upper arm.

**HINT:** Lay a few large water glasses between the *spikes* on the lower rack, and rest the cell(s) on them so the *spikes* do not damage the aluminum collector blades.

**STEP 2**

Using your regular dishwashing detergent, allow the dishwasher to run through the complete wash and rinse cycle. **Do not use the dry cycle.** To avoid burns, let the cell(s) cool completely before removing, or wear protective gloves when removing the cell(s). Remember that water may be trapped inside the cell(s) plates. Tip the cell(s) so these tubes can drain.

**STEP 3**

Wipe the ionizer wires and contact board on the end of the cell using your thumb and forefinger with a small, damp cloth.

**STEP 4**

Inspect the dishwasher. You may wish to rerun the wash and/or rinse cycle with the dishwasher empty if you see dirt or residue from washing the cell(s). If dirt or residue seems excessive, wash the cell(s) more often or try a different detergent.

**Washing  
the  
cell(s) in  
a tub**



## **CAUTION**

**Hazardous chemical.**

**Can cause personal injury.**

- Do not splash the detergent solution in eyes. Wear rubber gloves to avoid prolonged detergent contact with your skin.
- Keep detergent and solution out of reach of children.

**NOTE:** Always wash the cell(s) first, then the prefilter(s), to keep heavy prefilter lint from getting caught in the cell(s).

- 
- STEP 1** Use a large enough container, such as a laundry tub or trash container, to hold one or both cell(s).
- NOTE: Sharp corners on the cell(s) can scratch the surface of a bathtub.
- STEP 2** Dissolve about 3/4 cup of automatic dishwasher detergent per cell in enough hot water to cover the cell(s). If the detergent does not dissolve readily, or forms a scum on the water, try another brand, or use softened water.
- STEP 3** After the detergent has completely dissolved, place the cell(s) in the container and let soak for 15 to 20 minutes. Agitate them up and down a few times, and remove.
- STEP 4** Next, wash the prefilter(s) the same way. Empty and rinse the wash container.
- STEP 5** Rinse the cell(s) and prefilter(s) with a hard spray of very hot water; rinse the tub clean, then fill the tub with clean hot water and soak for 5 to 15 minutes. Rinse until the water draining from the cell(s) and prefilter(s) no longer feels slippery.
- STEP 6** Soak cell(s) and prefilter(s) in a final clear water rinse for 10 minutes.
- STEP 7** Wipe the ionizer wires and contact board on the end of the cell using your thumb and forefinger with a small, damp cloth.
- Washing the cell(s) at a car wash** Use the hand sprayer at a coin-operated do-it-yourself car wash to wash the cell(s). Hold the nozzle at least two feet away from the unit to avoid damage (such as broken ionizer wires or bent collector plates) from the high pressure stream of water. Follow the same sequence of wash and rinse as recommended for cars. However, do not wax the cell(s). Be sure to rinse until the water draining from the cell(s) no longer feels slippery.

---

## Replacing electronic air cleaner components

- STEP 1** Inspect the cell(s) for broken ionizer wires and bent collector plates. Repair as necessary or take to a Honeywell Authorized Air Cleaner Repair Station.
- STEP 2** Slide the prefilter(s) into the upstream prefilter guides.
- STEP 3** Slide the air cleaner cell(s) in so the air flow arrow points downstream and the handle(s) face outward.
- STEP 4** Firmly close the access door.
- STEP 5** Turn on the air cleaner. If the cell(s) and prefilter(s) are wet, the neon light may not come on and you may hear arcing. If the arcing is annoying, simply turn the air cleaner off for 2-3 hours or until the cell(s) are dry.

If your air cleaner has an Air Cleaner Monitor, the FAULT indicator may activate if you install wet cell(s) and prefilter(s). Again, if the neon light or the FAULT indicator annoys you, simply turn off the air cleaner for 2-3 hours or until the cell(s) and prefilter(s) are dry.

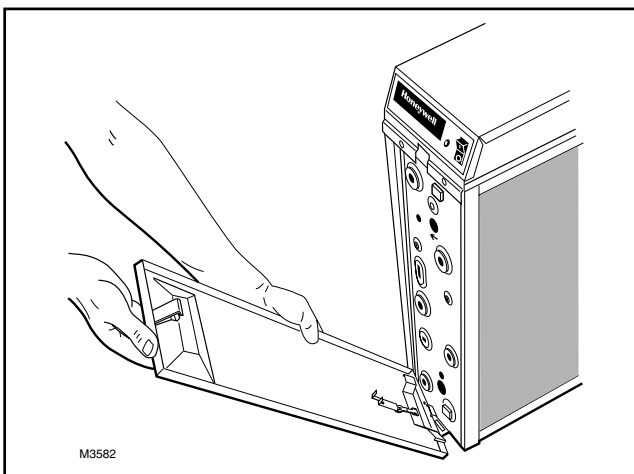

## HOW ELECTRONIC AIR CLEANING WORKS

### A word about particle size

The particles removed by the electronic air cleaner tend to be very small—less than 10 microns. But what is a 10 micron particle? The eye of an average size sewing needle is about 750 microns across, and the dot in the *i* in the word micron is about 400 microns. Generally, particles smaller than 10 microns can be seen only with a microscope, except in very large concentrations, such as a puff of smoke. Your electronic air cleaner can remove even smaller particles that can be seen only with an electron microscope.

Although particles 1 micron and smaller make up only about 20 percent of the total *weight* of particles in unfiltered air, they account for over 99 percent of the *numbers* of particles.

Because they are so tiny, these particles tend to remain suspended in the air unless they collide with a solid surface. Then they attach by molecular adhesion and stick like glue, staining walls and furniture and coating your air conditioning coils. And of course, some of these particles can cause allergic reactions or simply make the environment less pleasant.

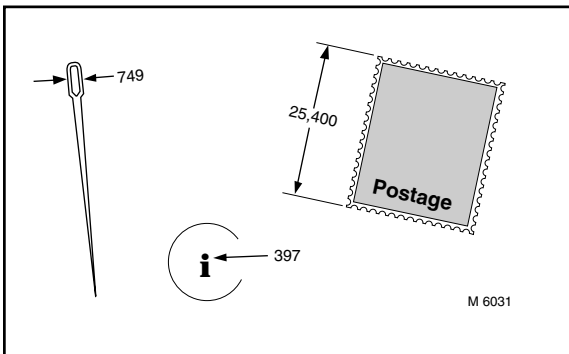

**How the electronic air cleaner works**

First, large particles (lint, hair) are caught by the prefilter(s). Then, as the dirty air passes through the intense high voltage electric field surrounding the ionizer wires, all particles, even the smallest are given an electric charge. The air then passes into the collector where the alternate parallel plates are charged positive and negative, creating a uniform electrostatic field. Since opposites attract, the charged particles stick to the collector plates, which have an opposite electric charge. The air leaving the air cleaner contains very few particles.

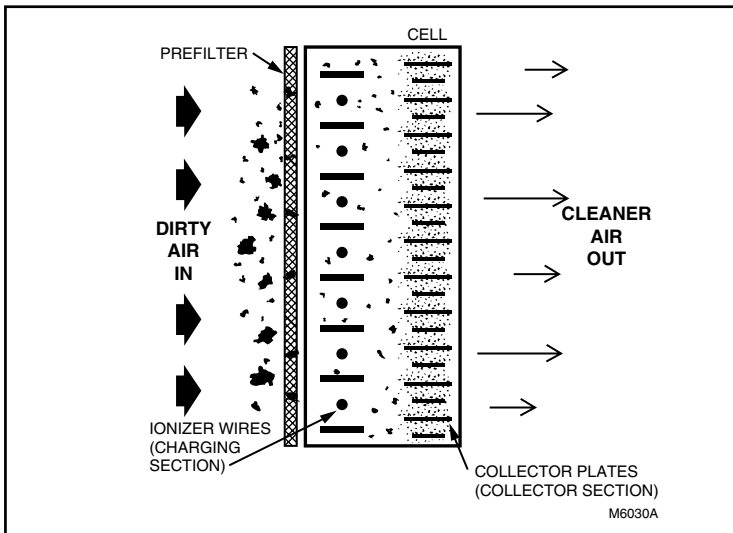

Each time the air circulates through the heating/air conditioning system and air cleaner, more particles are removed. These particles are generated by normal household activities, and also enter the house from outside. That is why we recommend that you use the air cleaner as much as possible.



---

**The electronic air cleaner vs. the standard furnace filter**

The regular furnace filter collects mainly large, visible particles that reach the filter. Its main purpose is to protect the furnace and air conditioner blower. The electronic air cleaner collects these large particles, plus many of the smaller, mostly invisible particles. Its purpose is to reduce indoor air pollution as well as to protect the blower, air conditioning coils and heat exchanger.

---

**Use a carbon filter to remove odors**

Odors are gases, not particles. They cannot be removed by the air cleaner or by any other filter designed to remove particles. However, some gases can be trapped by an activated carbon filter or diluted with outdoor air. If odors are a concern, talk to your heating and air conditioning dealer about installing a carbon filter downstream of the air cleaner or providing an outdoor air inlet.

**The electronic air cleaner versus the air ionizer**

Air ionizers have been marketed with claims about purifying the air and promising medical benefits. It should be noted that supporting tests, if available, are controversial and incomplete.

Air ionizers may generate a bit of ozone, and of course some ions (air molecules with an electric charge). This is what your electronic air cleaner's ionizer does, but with greater intensity. However, air ionizers do not have good collectors, if any. With air ionizers, the charged dirt particles are *collected* by walls, floor and furniture, requiring frequent cleaning of the entire building to remove the effects of collected contamination. By comparison, an electronic air cleaner deposits contamination on the cell(s) and prefilter(s) for easy cleaning.

**Ozone and the electronic air cleaner**

Electronic air cleaners generate a very small amount of ozone, about 0.005 to 0.010 parts per million (ppm). The amount is highest when the air cleaner is new.

The average person can detect the odor of ozone in concentrations as low as 0.003 to 0.010 ppm. The U.S. Food and Drug Administration, and Health and Welfare Canada recommend that indoor ozone concentration should not exceed 0.050 ppm. As a comparison, the outdoor ozone level in major cities is sometimes higher than 0.100 ppm.

---

If desired, the ozone generated by the air cleaner can be reduced by asking your dealer to:

- Install an activated carbon filter downstream of the air cleaner, or
- Adjust the air cleaner power supply to reduce ozone production. This adjustment will reduce ozone production about 20-25 percent, but will also reduce air cleaning efficiency about 7-10 percent.

**About lint or "white dust"**

White dust is made up of particles that settle out of the air before they get to the return air duct. You can help prevent this white dust from settling by running your fan constantly. Also:

- Be sure the return registers are not blocked with furniture.
- Be sure the discharge ducts are clean (best done before installing the air cleaner).
- Be sure your clothes dryer is vented to the outside and is not plugged.
- If you have new rugs or drapes or new woolen blankets, be aware that the lint from these items will reduce with age.
- In new or remodeled homes, plaster dust or paint pigment may contribute to *white dust*, but will reduce with time.
- Use of a humidifier may contribute to *white dust*, especially if filled with undistilled water.

## **BEFORE YOU CALL FOR SERVICE**

---

*If your air cleaner is equipped with the optional W8600F Air Cleaner Monitor, the SERVICE and FAULT indicator on the W8600F will remind you that a cell and prefilter washing is due and tell you when the system isn't operating properly. Whether or not your air cleaner has an Air Cleaner Monitor, perform these checks before you call your heating and air conditioning dealer for service.*

### **IF...**

### **THEN...**

**Electronic air cleaner doesn't seem to be working**

1. Make sure the furnace or air conditioner blower is running.
2. Make sure the access door is firmly closed and latched. If door is not closed properly, an interlock keeps the air cleaner off.
3. Press the test button. A snapping sound indicates the air cleaner is operating properly. If there is no snapping sound, make sure the appropriate fuse or circuit breaker is OK.

**Arcing (snapping) seems too frequent**

1. If the electronic cell(s) are wet from washing, turn the air cleaner off for 2-3 hours.
2. Check the cell(s) for broken ionizer wires or bent plates. Repair if necessary.
3. Wash cell(s) and prefilter(s) if dirty.

**Neon light on the air cleaner does not come on**

1. Make sure the furnace or air conditioner fan is running.
2. Make sure the access door is firmly closed.
3. Make sure the ON-OFF switch is in the ON position.
4. If the electronic cell(s) are wet, check again in 2 to 3 hours.

---

**The SERVICE indicator on the W8600F activates**

5. Press the test button. A snapping sound indicates the air cleaner is operating properly, but the neon light is not working. If there is no snapping sound, make sure the appropriate fuse or circuit breaker is OK.

1. Cell and prefilter washing is due; wash as soon as possible.

**The FAULT indicator on the W8600F activates**

1. Make sure cell(s) are clean and dry.

2. Check cells for visible damage.

**BATTERY Indicator on the W8600F activates**

1. Remove the cover from the W8600F, make sure the battery is firmly installed in holder.

2. Replace the disc battery with type BR2032.

**You smell ozone and find it objectionable**

Call your heating and air conditioning dealer.

## TEN-YEAR CLEAN COIL GUARANTEE

---

### Guarantee

Honeywell guarantees your indoor heating/cooling coil will maintain optimum efficiency and energy savings for a minimum of 10 years if your new Honeywell Electronic Air Cleaner is installed and properly maintained<sup>a</sup> on either...

- A *new* heat pump, air conditioner, or high efficiency furnace, or
- A heat pump, air conditioner, or high efficiency furnace that is less than *one year old*, or
- A heat pump, air conditioner, or high efficiency furnace more than one year old that has had the indoor coil *professionally cleaned by a qualified heating/cooling contractor* prior to installing a Honeywell Electronic Air Cleaner.

If your coil requires cleaning within the next 10 years, Honeywell will pay 50% of the cost to have the coil professionally cleaned by a qualified heating/cooling contractor, or \$100, whichever is less.

<sup>a</sup>Maintain electronic air cleaner operation by keeping power switch in the *ON* position, and periodically verifying proper operation by using the test button and checking the neon light. Wash cell(s) regularly, as specified earlier.

### How to register your guarantee

You can register your guarantee by filling out the Clean Coil Guarantee Registration Card on the back cover. If the card has been misplaced, follow registration instructions below. After Honeywell receives your registration, it will be filed; no confirmation will be sent.

To register your guarantee you'll need a copy of your dealer invoice showing purchase of a Honeywell Electronic Air Cleaner. You will also need dealer invoice(s) verifying the purchase of new heating/cooling equipment, or coil cleaning on existing equipment. The registration procedure differs for new and existing equipment.

---

**...on new equipment or equipment less than one year old**

For Honeywell Electronic Air Cleaners installed on a heat pump, air conditioner or high efficiency furnace that is either *new or less than one year old*, send copies of invoices verifying...

- Purchase of a new Honeywell Electronic Air Cleaner.
- Purchase of a heat pump, air conditioner or high efficiency furnace that is new or less than one year old.

**...in newly constructed homes**

Honeywell recognizes that in some newly constructed homes (those built within the previous twelve months) a Honeywell Electronic Air Cleaner may have already been installed, with no invoice available. In that case, register your guarantee by sending in the following...

- The name, address and phone number of the home builder.
- The approximate date home was completed.
- The date you moved in.

**...on existing equipment more than one year old**

For Honeywell Electronic Air Cleaners installed on a heat pump, air conditioner or high efficiency furnace that is *more than one year old*, send copies of invoices verifying...

- Proof of purchase of a new Honeywell Electronic Air Cleaner.
- Proof of purchase of a professional coil cleaning by a qualified heating/cooling contractor.

# Perfect Climate® CONTROLS FOR ADDED COMFORT AND CONVENIENCE

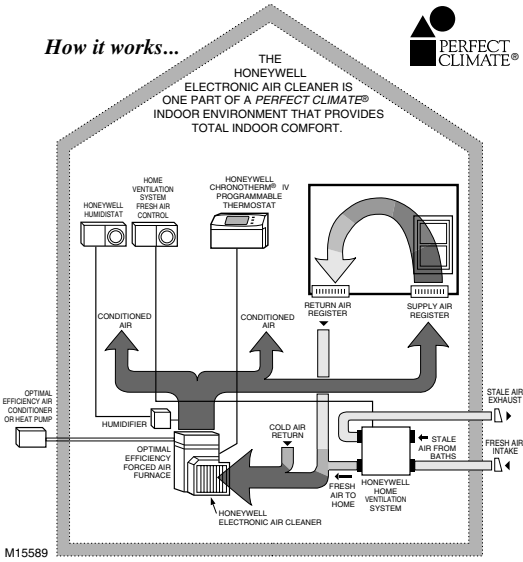

1. Honeywell Perfect Climate® Comfort Center™ Controls or Chronotherm® IV Programmable Thermostats.
2. Honeywell F50 Electronic Air Cleaner.
3. Honeywell humidistats.
4. Honeywell humidifiers.
5. Honeywell home ventilation systems.

## Describing Perfection

The most convenient, most energy efficient, cleanest, healthiest and most comfortable indoor environment possible today! Perfect climate is achieved when the five core components of a home's climate system work together:

- optimal efficiency heating and cooling equipment,
- precise, programmable temperature control,
- effective indoor air quality control,
- controlled humidity,
- proper ventilation and air distribution.

Contact your local Perfect Climate® dealer for an evaluation of your home.



## **LIMITED FIVE-YEAR WARRANTY**

---

Honeywell warrants to the consumer that this product be free from defects in the workmanship or materials, under normal conditions of use and service, for a period of five (5) years from the date of purchase by the consumer. If, at any time during the warranty period, the product is defective or malfunctions, Honeywell shall repair or replace it (at Honeywell's option) within a reasonable period of time.

### **What to Do If You Have a Problem**

First consult the "Before You Call For Service" section in your owner's manual to see if the problem can be easily corrected.

If you decide that you require further assistance, please contact:

- a) the dealer from which you purchased it, or
- b) the local Honeywell Authorized Repair Depot

If you do not have a dealer as above, the local Honeywell Sales office can assist you in identifying qualified dealers in your area. For the Honeywell Sales office nearest you, see your "Service Information" booklet or the white pages of your telephone directory.

### **What Your Warranty Covers Free of Charge**

This warranty applies to *all* parts or components of your Honeywell Electronic Air Cleaner, except the ionizer wires in the air cleaner cells and aluminum prefilters. The warranty also covers the cost of both parts *and* labour for all repairs done at a Honeywell Authorized Electronic Air Cleaner Repair Depot.

### **What Your Warranty Does Not Cover**

This warranty does not apply to:

1. Any labour cost(s) of removing or reinstalling a replacement part(s) or unit or repair to a defective part except where labor is performed by a Honeywell Authorized Electronic Air Cleaner Repair Depot at the Repair Depot location.
2. Any defect or malfunction that was caused by damage due to misuse, improper handling or normal wear which occurred while the product was in the possession of a consumer;

- 
3. Aluminum prefilters and ionizer wires, as these parts are subject to natural wear with the use of the product. (See the section on prefilters and ionizer wires in “Before You Call For Service” in your owner’s guide.)

### **Repairs to Your Electronic Air Cleaner**

If your Honeywell Electronic Air Cleaner requires repair at any time during the five year warranty period:

1. Bring or send (postage paid) the defective part, a short description of the malfunction and your original purchase invoice (or, if mailing the part, enclose a *copy* of your purchase invoice) to your local **Honeywell Authorized Electronic Air Cleaner Repair Depot**. The unit will be repaired at *no cost for both parts and labour* and will be returned to you.
2. If you cannot bring your unit to a Repair Depot, you may have it repaired by a qualified dealer/contractor. Pay the bill for the repair services rendered and then submit the invoice along with a copy of your original purchase invoice and a written request for reimbursement to:  
Honeywell Limited  
EAC Warranty  
740 Ellesmere Road  
ON15-02H  
Scarborough, Ontario  
M1P 2V9

Honeywell will remit to you the amount that you paid for *parts only in the repair of your Electronic Air Cleaner*. (Remember that *labour is only covered under warranty* if it is performed by a Honeywell Authorized Electronic Air Cleaner Repair Depot at the Repair Depot location.)

### **Transferring Your Warranty**

This warranty is transferable from the original purchaser of the product to a new owner for the remaining length of the five year warranty.

---

**Terms of Your  
Warranty**

Honeywell's sole responsibility shall be to repair or replace the product within the terms stated above. HONEYWELL SHALL NOT BE LIABLE FOR ANY CONSEQUENTIAL DAMAGES RESULTING FROM ANY BREACH OF THIS WARRANTY, EXPRESSED OR IMPLIED, APPLICABLE TO THIS PRODUCT. Some provinces and territories do not allow the exclusion or limitation of consequential damages, so this limitation may not apply to you.

THIS WARRANTY IS IN LIEU OF ALL OTHER WARRANTIES, EXPRESSED OR IMPLIED, AND THE WARRANTIES OF MERCHANTABILITY AND FITNESS FOR A PARTICULAR PURPOSE ARE HEREBY EXCLUDED BEYOND THE FIVE YEAR DURATION OF THE WARRANTY. Some provinces and territories do not allow limitations on the duration of an implied warranty, so this limitation may not apply to you.

This warranty gives you specific legal rights, and you may have other rights which vary from province to province. This warranty is in addition to and not a modification of or subtraction from warranties and other rights and remedies contained in statutes relating to the sale of this product.

**For Further  
Information**

If you have any questions concerning this warranty please write to:

Honeywell Limited  
EAC Warranty  
155 Gordon Baker Road  
North York, Ontario  
M2H 3N7

or call toll free 1-800-405-9835.

# Honeywell

---

## **Home and Building Control**

Honeywell Inc.  
Honeywell Plaza  
P.O. Box 524  
Minneapolis, MN 55408-0524

## **Home and Building Control**

Honeywell Limited-Honeywell Limitée  
155 Gordon Baker Road  
North York, Ontario  
M2H 3N7

69-0756B—2 J.H. Rev. 9-98



Printed in U.S.A. on recycled  
paper containing at least 10%  
post-consumer paper fibers.

[www.honeywell.com](http://www.honeywell.com)

## Electronic Air Cleaner

# WARRANTY REGISTRATION CARD

**IMPORTANT:** For validation, please fill out and return with copies of invoices, within **60 days** of installation.

(  ) Yes, I want to purchase Honeywell's "Extended 10 year Warranty"\*\*\* for my new F58 Electronic Air Cleaner. Enclosed is my cheque or money order for **\$42.75** (GST included), payable to Honeywell Limited. (Certificate of enrollment will be sent.)

\*\*\*This NEW extended warranty provides exactly the same coverage as your original five year warranty—only it comes into effect the moment your original warranty expires. Both the original warranty and extended warranty can be transferred should you sell your home during the warranty period. Send documents in the enclosed envelope.

(PLEASE PRINT)

NAME: \_\_\_\_\_

ADDRESS: \_\_\_\_\_

CITY: \_\_\_\_\_ PROV.: \_\_\_\_\_

POSTAL CODE: \_\_\_\_\_ PHONE: \_\_\_\_\_

PURCHASE DATE: DAY \_\_\_\_ MONTH \_\_\_\_ YEAR \_\_\_\_

(  ) Yes, I want to register for Honeywell's FREE "10 year Clean Coil Guarranty" and have enclosed copies of invoices to show the purchase of new heating/cooling equipment or the cleaning of existing equipment.

DEALER/BUILDER NAME (If home is less than 1 year old or if EAC was installed as part of the Heating or Cooling System).

Honeywell EAC Warranty  
Dept. 02E  
155 Gordon Baker Road  
North York, Ontario  
M2H 3N7

## Garantie Sur Le Filtre À Air Électronique

# FICHE D'INSCRIPTION

**IMPORTANT:** remplir et retourner la fiche d'inscription, avec une copie de la facture, en moins de **60 jours** après l'installation.

( ) Oui, je désire me procurer la «garantie prolongée de 10 ans»\*\* de Honeywell pour mon nouveau filtre à air électronique F58. Vous trouverez ci-joint un chèque ou mandat de poste de **42.75 \$** (TPS comprise) à l'ordre de Honeywell Limitée. (Le certificat d'inscription vous sera expédié.)

\*\*Cette NOUVELLE garantie offre la même couverture que votre garantie originale de 5 ans. Cependant, elle entre en vigueur au moment où la première garantie prend fin. Votre garantie de 5 ans et votre garantie prolongée sont transférables si vous devez vendre votre maison durant la période de garantie. Veuillez retourner les documents dans l'enveloppe ci-jointe.

(VEUILLEZ ÉCRIRE EN LETTRES MOULÉES)

NOM: \_\_\_\_\_

ADRESSE: \_\_\_\_\_

VILLE: \_\_\_\_\_ PROVINCE: \_\_\_\_\_

CODE POSTAL: \_\_\_\_\_ TÉLÉPHONE: \_\_\_\_\_

DATE D'ACHAT: JOUR \_\_\_\_\_ MOIS \_\_\_\_\_ ANNÉE \_\_\_\_\_

( ) Oui, je désire obtenir gratuitement la «garantie de 10 ans sur la propreté des serpentins» de Honeywell. Vous trouverez ci-joint une copie des factures de l'achat du nouvel appareil de chauffage ou de refroidissement ou du nettoyage de votre système.

NOM DU FABRICANT OU DU FOURNISSEUR (si la maison à moins d'un an ou si le filtre à air électronique a été intégré au système de chauffage ou de refroidissement lors de son installation).

Honeywell EAC Warranty  
155 Gordon Baker Road  
North York, Ontario  
M2H 3N7

GUIDE DE L'UTILISATEUR

**F50F**  
**Filtre À Air**  
**Électronique**







## **TABLE DES MATIÈRES**

---

	<b>PAGE</b>
MONITEUR DE FILTRE À AIR	<b>4</b>
UTILISATION DU FILTRE À AIR ÉLECTRONIQUE	<b>5</b>
MESURES À PRENDRE POUR MAXIMISER LE RENDEMENT DU FILTRE À AIR ÉLECTRONIQUE	<b>7</b>
NETTOYAGE DE LA (DES) CELLULES ET DU (DES) PRÉFILTRES	<b>9</b>
COMMENT FONCTIONNE LE FILTRE À AIR ÉLECTRONIQUE	<b>16</b>
AVANT D'APPELER	<b>20</b>
GARANTIE DE DIX ANS PROPRIÉTÉ DU SERPENTIN	<b>22</b>
RÉGULATEURS PERFECT CLIMATE <sup>md</sup>	<b>24</b>
GARANTIE LIMITÉE DE 5 ANS	<b>25</b>

## MONITEUR DE FILTRE À AIR

---

Le moniteur W8600F, que vous pouvez installer avec le filtre à air, vous permet de voir si le filtre fonctionne de façon efficace. Il doit être commandé séparément.

Le W8600F est conçu pour être monté près du thermostat ou à tout autre endroit pratique (comme la pièce où est l'appareil de chauffage), où il permet de vérifier le rendement du filtre à air.

Le moniteur comprend quatre voyants à cristaux liquides : ON, BATTERY, SERVICE et FAULT.

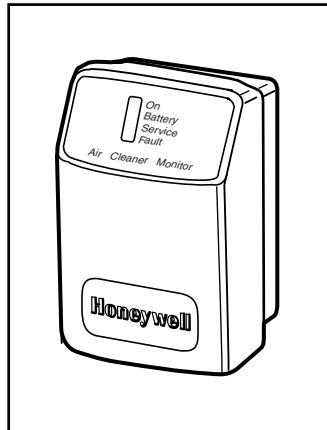

- Le voyant ON est activé lorsque le filtre à air fonctionne normalement. Lorsque le filtre à air est en marche, le ventilateur du système fonctionne également.
- Le voyant BATTERY est activé lorsque la pile du W8600F est faible.
- Le voyant SERVICE est activé lorsque les préfiltres et les cellules doivent être lavés. La fréquence de nettoyage est programmée dans le W8600F au moment de l'installation. Pour désactiver le voyant SERVICE, appuyer sur le bouton RESET, situé à la partie inférieure droite du W8600F.
- Le voyant FAULT est activé lorsqu'il y a une trop grande quantité de saleté, une défectuosité électronique, des arcs continus ou s'il y a des anomalies à la sortie haute tension de l'alimentation du filtre à air.

## UTILISATION DU FILTRE À AIR ÉLECTRONIQUE

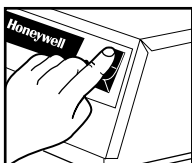

M3584

Régler l'interrupteur ON-OFF du bloc d'alimentation à la position ON.

REMARQUE: Appuyer sur 1 pour ON, ou sur 0 pour OFF.

Le filtre se mettra en marche dès que le ventilateur du système de chauffage ou de refroidissement démarrera. Pour assurer le rendement maximal du filtre et garder les serpentins du système de refroidissement plus propres, toujours laisser les interrupteurs du filtre et du ventilateur sur le thermostat à la position ON. Toutefois, le fonctionnement continu du ventilateur entraînera une légère augmentation de la facture mensuelle d'électricité.

Lorsque le ventilateur et le filtre se mettent en marche, la lampe-témoin s'allume.

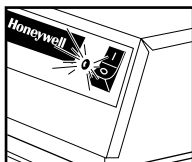

M3586

S'il y a un moniteur de filtre à air W8600F au mur (voir page 2), le voyant ON sera activé chaque fois que le filtre à air sera en marche. Le ventilateur devrait fonctionner également.



M11980

Il peut arriver qu'il y ait un bruit d'arc électrique lorsque le filtre fonctionne. Ce bruit survient généralement lorsqu'une plus grosse particule de saleté provoque une décharge haute tension. Il indique que le filtre fonctionne normalement. Pour entendre ce bruit, appuyer sur le bouton d'essai, près du bas de la porte. Utiliser ce bouton pour vérifier le fonctionnement du filtre.

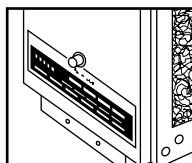

M 6032

Lorsque le filtre et le ventilateur s'arrêtent, la lampe-témoin et le voyant ON du W8600F s'éteignent. Le filtre est à l'arrêt jusqu'à ce que le système de chauffage ou de refroidissement et le ventilateur se remettent en marche.

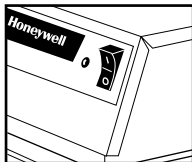

M3585

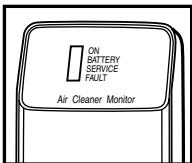

M11981

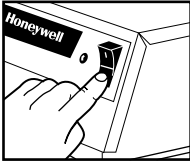

Pour mettre le filtre hors tension, il faut régler l'interrupteur à la position OFF. Le système continuera de fonctionner mais l'air ne sera pas purifié. En temps normal, l'interrupteur devrait toujours être à ON.

## MESURES À PRENDRE POUR MAXIMISER LE RENDEMENT DU FILTRE À AIR ÉLECTRONIQUE

---

### **Faire fonctionner le filtre à air le plus souvent possible**

Pour une efficacité maximale, le filtre à air devrait fonctionner sans arrêt. Pour ce faire, régler l'interrupteur du ventilateur sur le thermostat à ON et s'assurer que le filtre est à ON. Le ventilateur et le filtre seront en marche même si le système de chauffage ou de refroidissement est arrêté.

REMARQUE: Un interrupteur manuel peut être incorporé à l'appareil de chauffage ou au régulateur du ventilateur.

Le filtre à air consomme moins de courant qu'une ampoule 40 W (modèles à deux cellules : 33 W; modèles à une cellule : 22 W) . Les coûts de fonctionnement du ventilateur varient selon la grosseur du moteur du ventilateur et les tarifs de l'électricité dans la région. La plupart de ceux qui possèdent un filtre à air croient que ces coûts sont largement compensés par les avantages d'une purification et d'une circulation d'air permanentes. Vous constaterez peut-être même que la température ambiante est plus constante lorsque le ventilateur fonctionne de façon continue.

### **Garder les cellules et les préfiltres propres**

Bien que le filtre à air électronique soit efficace pour des quantités de saleté variées, un nettoyage régulier est la meilleure garantie de rendement constant. De plus, un préfiltre et une cellule très sales entraînent une diminution du débit d'air, ce qui réduit l'efficacité de l'appareil de chauffage ou de refroidissement. La fiche de rappel de lavage ou le moniteur W8600F offert en option permettent de suivre un horaire de nettoyage régulier.

### **Remplacer le filtre à charbon actif régulièrement**

Parfois un filtre à charbon actif est installé en aval du filtre afin d'éliminer les odeurs. Ce filtre devrait être remplacé au moins une fois par année ou selon les recommandations du fabricant. Honeywell n'offre pas de filtre à charbon pour ce filtre.

---

**Si vous possédez un humidificateur**

Si le système comprend un humidificateur atomiseur, il faudra peut-être installer un filtre ordinaire pour appareil de chauffage entre l'humidificateur et le filtre afin d'empêcher que des dépôts minéraux ne se déposent sur le filtre à air. Ce filtre doit être vérifié régulièrement et remplacé aussitôt qu'il y a accumulation de saleté ou de dépôts minéraux. S'il n'y a pas de filtre, il faudra sans doute nettoyer les cellules et les préfiltres plus souvent pour enlever les dépôts minéraux.

Si un humidificateur à ultrasons est souvent utilisé, en particulier s'il est rempli d'eau du robinet (non distillée), la (les) cellule(s) et le(s) préfiltres devront être nettoyés plus fréquemment. Un résidu blanchâtre provenant des minéraux dans l'eau apparaîtra sur les cellules. Ce résidu peut provoquer la "poussière blanche" (voir page 19).

Tous les humidificateurs centraux Honeywell peuvent être utilisés avec un filtre à air électronique Honeywell, sans qu'il soit nécessaire d'ajouter des filtres ou de modifier le système.



Si le filtre à air comprend un moniteur de filtre à air W8600F, le voyant SERVICE s'allumera pour indiquer que les cellules et les préfiltres doivent être nettoyés. Suivre les instructions de nettoyage à la page 11. Pour mettre le voyant SERVICE à la position OFF, appuyer sur le bouton RESET, situé à la partie inférieure droite du W8600F (voir l'illustration ci-dessous)

Si les activités dans la maison ont changé, il sera peut-être nécessaire de nettoyer les cellules et les préfiltres avant que le voyant SERVICE ne s'allume. Par exemple :

- Avez-vous ouvert les fenêtres plus souvent?
- Une personne de la maison a-t-elle fumé plus fréquemment?
- Avez-vous de nouveaux passe-temps (menuiserie) qui génèrent plus de poussière?

Si ces nouvelles activités sont permanentes, vous voudrez peut-être demander au technicien de changer l'horaire WASH programmé au moment de l'installation.

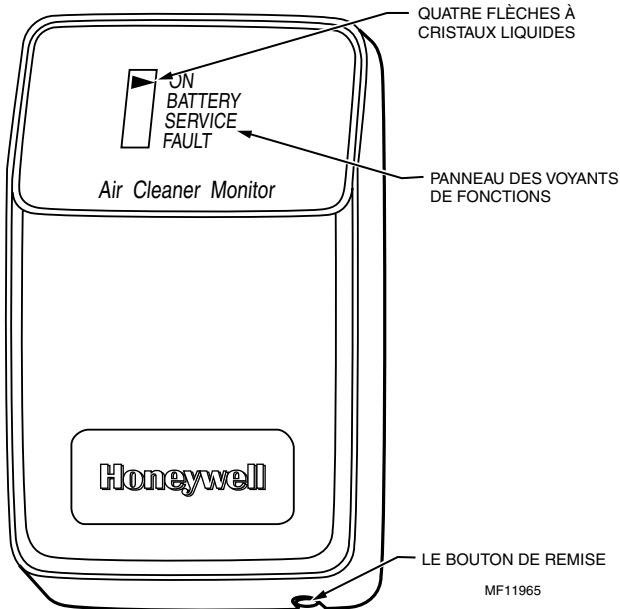



---

**REMARQUE:** Le système de chauffage ou de refroidissement peut continuer à fonctionner pendant le lavage des cellules. Il faut seulement mettre l'interrupteur du filtre à air à OFF.

**Nettoyage des préfiltres**

Nettoyer les préfiltres à l'aspirateur ou à la brosse ou les tremper dans un bac. Ne pas les laver dans un lave-vaisselle ou un lave-auto.

**Nettoyage des cellules dans le lave-vaisselle**



## **AVERTISSEMENT**

**Danger de brûlure.  
Peut causer des blessures.**

Laisser refroidir complètement les cellules dans le lave-vaisselle après le cycle de lavage ou porter des gants de caoutchouc pour éviter les brûlures. De l'eau chaude peut s'accumuler dans les tubes qui soutiennent les plaques collectrices. Incliner les cellules pour permettre à l'eau de s'écouler.

### **IMPORTANT**

- *Consulter le manuel de l'utilisateur fourni avec le lave-vaisselle. Des fabricants déconseillent de nettoyer les cellules dans leur appareil.*
- *Si le lave-vaisselle comporte un bras de gicleur supérieur et inférieur, placer les cellules de manière à permettre une bonne circulation de l'eau.*
- *Prendre garde d'endommager les cellules en les plaçant dans le lave-vaisselle. Les fils ionisants brisés et les plaques collectrices pliées ne sont pas couverts par la garantie.*
- *Des cellules très sales à cause de la fumée de cuisson ou de tabac peuvent décolorer les pièces en plastique et les parois de certains lave-vaisselle. Il n'y a aucun risque pour la santé. Laver les cellules plus fréquemment ou essayer une autre marque de détergent pour réduire au minimum la décoloration.*

- 
- **NE PAS faire fonctionner le lave-vaisselle au cycle de séchage** car cela provoquerait l'incrustation des contaminants qui n'ont pas été enlevés durant le cycle de lavage et réduirait par le fait même l'efficacité du filtre.

#### ÉTAPE 1

Placer les cellules dans le panier inférieur du lave-vaisselle, la flèche de débit d'air pointant vers le haut. S'il y a lieu, enlever le panier supérieur. Ne pas bloquer la circulation de l'eau dans le gicleur supérieur.

CONSEIL: Installer de grands verres à eau entre les tiges du panier inférieur pour y appuyer les cellules. Ainsi les tiges n'abîmeront pas les pales en aluminium du collecteur.

#### ÉTAPE 2

Utiliser le détergent qui convient le mieux à votre lave-vaisselle. Faire fonctionner le lave-vaisselle pendant un cycle de lavage et de rinçage complet. Ne pas utiliser le cycle de séchage. Afin d'éviter les brûlures, laisser refroidir complètement les cellules avant de les sortir, ou porter des gants de protection. Il peut y avoir de l'eau à l'intérieur des plaques des cellules. Incliner les cellules pour permettre à l'eau de s'écouler.

#### ÉTAPE 3

Prendre un chiffon propre et, avec le pouce et l'index, essuyer les fils ionisants et le panneau de contacts à l'extrémité de la cellule.

#### ÉTAPE 4

Vérifier le lave-vaisselle. S'il y a des résidus et de la saleté dans le lave-vaisselle une fois le filtre enlevé, le faire fonctionner de nouveau pendant un cycle de lavage ou de rinçage. S'il semble y avoir trop de saleté ou de résidus, nettoyer les cellules plus souvent ou employer un autre détergent.

---

**Nettoyage  
des cellules  
dans un bac**



## **AVERTISSEMENT**

**Produit chimique dangereux.  
Peut causer des blessures.**

- Éviter d'éclabousser la solution dans les yeux. Porter des gants de caoutchouc afin d'éviter tout contact prolongé du détergent avec la peau.
- Garder la solution de détergent hors de portée des enfants.

**REMARQUE:** Toujours nettoyer les cellules en premier lieu afin que les charpies lourdes provenant des préfiltres ne pénètrent dans les cellules. Laver les préfiltres ensuite.

### **ÉTAPE 1**

Utiliser un bac suffisamment grand pour y plonger une ou deux cellules, comme une cuve de lavage ou une poubelle.

**REMARQUE:** Les angles vifs de la cellule peuvent égratigner la baignoire.

### **ÉTAPE 2**

Verser une quantité suffisante d'eau chaude pour couvrir les cellules. Dissoudre environ 3/4 tasse de détergent pour lave-vaisselle. Si le détergent ne se dissout pas immédiatement ou s'il y a de l'écume à la surface de l'eau, employer une autre marque de détergent ou une eau adoucie.

### **ÉTAPE 3**

Lorsque le détergent est entièrement dissout, placer les cellules dans le bac et laisser tremper de 15 à 20 minutes. Agiter les cellules de haut en bas à quelques reprises et les retirer de l'eau.

### **ÉTAPE 4**

Nettoyer les préfiltres de la même manière. Vider et nettoyer le bac.

### **ÉTAPE 5**

Rincer les cellules et les préfiltres en les vaporisant d'eau très chaude; rincer le bac et le remplir d'eau chaude propre et y placer les cellules et les préfiltres pendant 5 à 15 minutes. Rincer jusqu'à ce que l'eau qui s'écoule ne soit plus glissante.

- 
- ÉTAPE 6** Tremper les cellules ou les préfiltres dans une eau claire pendant dix minutes pour un dernier rinçage.
- ÉTAPE 7** Prendre un chiffon propre et, avec le pouce et l'index, essuyer les fils ionisants et le panneau de contacts à l'extrémité de la cellule.
- Nettoyage des cellules dans un lave-auto** Utiliser le tuyau du lave-auto libre-service à encaissement automatique pour nettoyer les cellules. Tenir le gicleur à au moins deux pieds de la cellule pour éviter que le jet d'eau à haute pression ne l'endommage (fils d'ionisation brisés ou plaques collectrices pliées). Suivre les mêmes étapes de lavage et de rinçage que pour les voitures. Toutefois, il ne faut pas cirer les cellules. S'assurer de rincer jusqu'à ce que l'eau qui s'écoule des cellules ne soit plus glissante.
- Remise en place des composants du filtre à air électronique**
- ÉTAPE 1** Vérifier les cellules afin de s'assurer qu'aucun fil n'est brisé ni qu'aucune plaque collectrice n'est déformée. Faire les réparations ou amener l'appareil à un atelier de réparation autorisé Honeywell.
- ÉTAPE 2** Glisser les préfiltres dans les guides vers l'amont.
- ÉTAPE 3** Glisser les cellules à l'intérieur de sorte que la flèche de débit d'air pointe vers l'aval et que les poignées soient vers l'extérieur.
- ÉTAPE 4** Fermer soigneusement la porte d'accès.
- ÉTAPE 5** Mettre en marche le filtre à air. Si les cellules ou les préfiltres sont toujours mouillés, la lampe-témoin pourrait s'allumer. Il pourrait y avoir des arcs. Si le bruit est agaçant, simplement arrêter le filtre à air pendant 2 à 3 heures ou jusqu'à ce que les cellules soient sèches.

---

Si le filtre à air est installé avec un moniteur, le voyant FAULT peut s'allumer lorsque les cellules et les préfiltres sont mouillés. Si l'activation de la lampe-témoin ou du voyant FAULT importune, simplement arrêter le filtre à air pendant 2 à 3 heures ou jusqu'à ce que les cellules et les préfiltres soient secs.

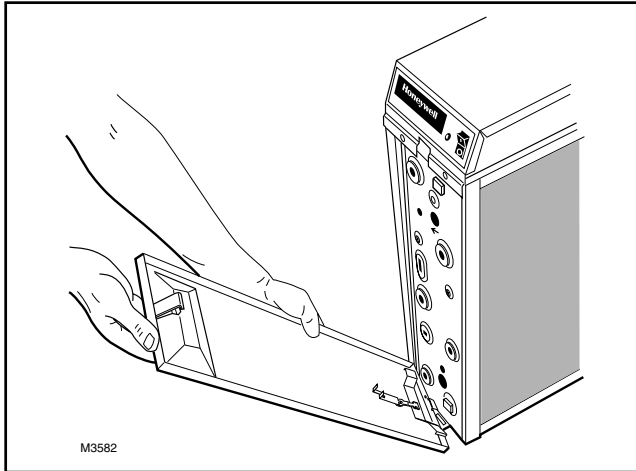

## COMMENT FONCTIONNE LE FILTRE À AIR ÉLECTRONIQUE

### Un mot au sujet de la grosseur des particules

Les particules enlevées par le filtre à air électronique sont généralement très petites - moins de 10 microns. Mais qu'est-ce qu'une particule de 10 microns? Le chas d'une aiguille de grosseur moyenne mesure environ 750 microns et le point sur le "i" de micron, environ 400 microns. Généralement, les particules mesurant moins de 10 microns peuvent être vues seulement au microscope, sauf si elles sont en grande concentration (p. ex. une bouffée de fumée). Le filtre à air électronique peut même enlever les plus petites particules visibles seulement au microscope.

Même si les particules de 1 micron et moins ne constituent que 20 % du poids total des particules de l'air non filtré, elles comptent pour plus de 99 % du nombre de particules.

Parce qu'elles sont très petites, ces particules tendent à rester en suspension dans l'air à moins qu'elles ne collent à une surface solide. Elles s'y attachent par attraction moléculaire. Elles collent, salissant ainsi les murs et les meubles et recouvrant les serpentins du système de refroidissement. Ces particules peuvent aussi provoquer des allergies ou rendre le milieu ambiant moins confortable.

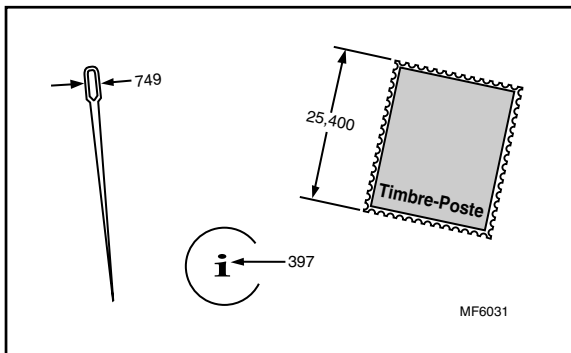

**Comment  
fonctionne le filtre  
à air électronique**

Premièrement, les grosses particules (charpie, poils) sont captées par les préfiltres. Par la suite, l'air vicié passe dans le champ électrique haute tension autour des fils ionisants. Toutes les particules, même les plus petites, reçoivent une décharge électrique. L'air passe ensuite dans les plaques collectrices, qui sont simultanément positives et négatives, ce qui crée un champ électrostatique uniforme. Étant donné que les contraires s'attirent, les particules ionisées collent aux plaques collectrices ayant une charge contraire. À la sortie du filtre à air, l'air propre contient très peu de particules.

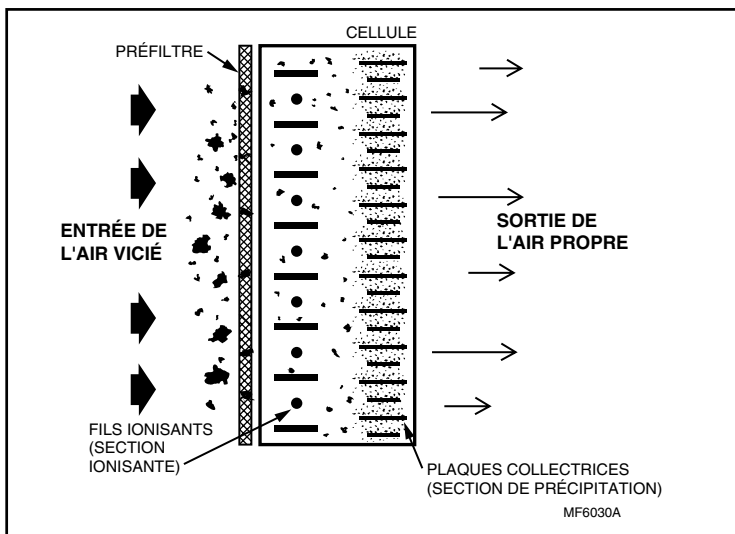

Chaque fois que l'air circule dans le système de chauffage ou de refroidissement et dans le filtre à air, un nombre de plus en plus grand de particules sont éliminées. Ces particules résultent des activités normales des personnes dans la maison; elles proviennent également de l'air extérieur. C'est pourquoi nous recommandons d'utiliser le filtre à air le plus souvent possible.

---

**Comparaison entre le filtre à air électronique et un filtre ordinaire**

Le filtre ordinaire de l'appareil de chauffage récupère les grosses particules visibles. Il sert principalement à protéger la soufflante de l'appareil de chauffage et de refroidissement. Le filtre à air électronique ramasse ces grosses particules et un grand nombre de petites particules, presque invisibles. Il sert à réduire la pollution de l'air intérieur et à protéger la soufflante, les serpentins du système de refroidissement et l'échangeur de chaleur.

**Utilisation d'un filtre à charbon pour éliminer les odeurs**

Les odeurs sont des gaz et non pas des particules. Elles ne peuvent être éliminées par des filtres à air ou n'importe quel autre appareil destiné à enlever les particules. Cependant, des gaz peuvent être emprisonnés par un filtre à charbon actif ou dilués dans l'air extérieur. Si les odeurs sont un souci, demandez à votre marchand de systèmes de chauffage et de refroidissement d'installer un filtre à charbon en aval du filtre à air ou procurez-vous une prise d'air extérieur.

**Le filtre à air électronique et l'ionisateur d'air**

On a vendu des ionisateurs en affirmant qu'ils purifiaient l'air et qu'ils procuraient des bienfaits pour la santé. Il est important de se rappeler que les tests qui vérifient ces dires, s'ils sont disponibles, sont controversés et incomplets.

Les ionisateurs produisent un peu d'ozone et, bien sûr, quelques ions (molécules d'air chargées électriquement). C'est ce que fait l'ionisateur du filtre à air mais à une plus grande intensité. Cependant, les ionisateurs d'air n'ont pas de bonnes plaques collectrices ou, n'en ont tout simplement pas. Avec les ionisateurs d'air, les particules électriques collent aux murs, aux planchers et aux meubles; il faut nettoyer souvent afin d'éliminer les risques de contamination. Par contre, les particules contaminantes du filtre à air se déposent sur les cellules et sur les préfiltres, ce qui facilite le nettoyage.

**L'ozone et le filtre à air électronique**

Les filtres à air électroniques produisent une très petite quantité d'ozone, environ 0,005 à 0,010 partie par million (ppm). Cette proportion est plus élevée lorsque le filtre est neuf.



---

En général, on peut déceler l'odeur d'ozone dans des concentrations aussi faibles que 0,003 à 0,010 ppm. La U.S. Food and Drug Administration et Santé et Bien-Être social Canada recommandent que la concentration d'ozone ne dépasse pas 0,050 ppm. À titre indicatif, la concentration d'ozone dans les grandes villes excède parfois 0,100 ppm.

Si vous désirez réduire la quantité d'ozone produite par le filtre, demandez à votre marchand:

- d'installer un filtre à charbon actif en aval du filtre à air; ou
- de régler l'alimentation du filtre à air de manière à réduire la production d'ozone. Mais ce réglage, qui permettra de réduire de 20 à 25% la production d'ozone, diminuera également l'efficacité du filtre de 7 à 10%.

### **Au sujet des charpies et de la "poussière blanche"**

La poussière blanche se compose de particules qui se déposent dans l'air avant même d'atteindre la gaine de reprise d'air. Pour empêcher que la poussière blanche ne se dépose, il faut faire fonctionner le ventilateur de façon continue et :

- s'assurer qu'aucun meuble ne bouche les registres d'air repris.
- vérifier si les gaines d'air repris sont propres (de préférence, avant d'installer le filtre à air).
- s'assurer que la sècheuse a une conduite d'aération extérieure et que celle-ci n'est pas obstruée.
- tenir compte que les charpies des tapis, rideaux ou couvertures de laine neufs diminueront avec le temps.
- tenir compte que dans une maison neuve ou rénovée, la poussière de plâtre ou les pigments de peinture contribuent à la formation de poussière blanche, mais que le phénomène s'atténue avec le temps.
- se rappeler que l'utilisation d'un humidificateur peut contribuer à la production de poussière blanche, surtout s'il est rempli d'eau non distillée.

## AVANT D'APPELER

---

*Si le filtre à air comprend un moniteur W8600F (en option), les voyants SERVICE et FAULT du moniteur indiquent à quel moment la cellule et le préfiltre doivent être lavés et avertissent que le système n'est pas en parfait état. Même si le filtre à air ne comprend pas de moniteur, il faut faire ces vérifications avant d'appeler le marchand d'appareils de chauffage et de refroidissement.*

### SI...

### ALORS...

**Le filtre à air électronique ne semble pas fonctionner**

1. S'assurer que la soufflante du système de chauffage ou de refroidissement fonctionne.
2. S'assurer que la porte d'accès est bien fermée et verrouillée. Si la porte est mal fermée, un dispositif de verrouillage garde le filtre à air hors tension.
3. Appuyer sur le bouton d'essai. Un bruit d'arc indique que le filtre à air fonctionne correctement. S'il n'y a pas de bruit d'arc, vérifier le fusible ou le disjoncteur du filtre à air.

**Le bruit d'arc semble trop fréquent**

1. Si les cellules électroniques sont humides parce qu'elles ont été lavées, mettre le filtre hors tension pendant 2 à 3 heures.
2. Vérifier s'il y a des fils ionisants brisés ou des plaques pliées. Réparer au besoin.
3. Nettoyer les cellules et les préfiltres s'ils sont sales.

**La lampe-témoin du filtre à air ne s'allume pas**

1. S'assurer que le ventilateur du système de chauffage ou de refroidissement fonctionne.
2. Vérifier si la porte d'accès est bien fermée.
3. S'assurer que l'interrupteur ON-OFF est à la position ON.
4. Vérifier si les cellules électroniques sont sèches. Si elles sont humides, attendre 2 à 3 heures et vérifier de nouveau.

---

5. Appuyer sur le bouton d'essai. Un bruit d'arc indique que le filtre fonctionne correctement mais que la lampe-témoin est défectueuse. S'il n'y a aucun bruit d'arc, vérifier le fusible ou le disjoncteur.

**Le voyant SERVICE du W8600F est activé**

1. Il faut laver la cellule et le péfiltre; les laver le plus tôt possible.

**Le voyant FAULT du W8600F est activé**

1. Vérifier si les cellules sont propres et sèches.
2. Vérifier si les cellules sont endommagées.

**Le voyant BATTERY du W8600F est activé**

1. Enlever le couvercle du W8600F et vérifier si la pile est bien placée dans le porte-pile.
2. Remplacer la pile ronde par une pile BR2032.

**Vous sentez une odeur d'ozone anormale**

Appeler votre marchand de systèmes de chauffage et de refroidissement.

## **GARANTIE DE DIX ANS DE PROPRETÉ DU SERPENTIN**

---

### **Garantie**

Honeywell vous garantit que le serpentin de votre appareil de chauffage ou de refroidissement fonctionnera de façon optimale et vous permettra de réaliser des économies d'énergie pendant au moins dix ans à condition que votre filtre à air soit correctement entretenu<sup>a</sup> et qu'il soit installé avec :

- une thermopompe, un système de refroidissement ou de chauffage à haut rendement *neuf*, ou
- une thermopompe, un système de refroidissement ou de chauffage à haut rendement *vieux de moins d'un an*, ou
- une thermopompe, un système de refroidissement ou chauffage à haut rendement ayant plus d'un an à condition que le serpentin ait été nettoyé *professionnellement par un entrepreneur en chauffage-refroidissement* avant que le du filtre à air électronique de Honeywell ne soit installé.

Si votre serpentin nécessite un nettoyage, moins de dix ans après l'installation d'un filtre à air électronique de Honeywell, nous débourserez le montant le moins élevé entre 50% des frais d'un nettoyage professionnel ou 100 \$.

<sup>a</sup>Garder le filtre à air en bon état en mettant l'interrupteur à "ON", en vérifiant le fonctionnement grâce au bouton d'essai et en vérifiant la lampe-témoin. Nettoyer les cellules régulièrement comme indiqué dans le manuel de l'utilisateur.

### **Comment obtenir votre garantie**

Vous pouvez obtenir la garantie en remplissant la fiche d'inscription pour la garantie de propreté du serpentin dans la documentation. Si la carte est absente, suivre les indications ci-dessous. Lorsque Honeywell aura reçu votre fiche, elle sera classée et vous ne recevrez aucune confirmation.

---

Pour obtenir votre garantie, vous avez besoin d'une copie de la facture de votre marchand confirmant ainsi que vous avez acheté un filtre à air électronique. Vous avez également besoin de la facture prouvant l'achat d'un nouvel équipement de chauffage ou de refroidissement ou le nettoyage du serpentin déjà en place. La marche à suivre varie selon qu'il s'agit d'équipement neuf ou d'équipement usagé.

**Équipement neuf  
ou vieux de moins  
d'un an**

Pour les filtres à air électroniques installés sur une thermopompe, un système de refroidissement ou de chauffage à haut rendement *neuf ou ayant moins d'un an*, envoyer les copies des factures attestant :

- l'achat d'un filtre à air électronique neuf.
- l'achat d'une thermopompe, d'un système de refroidissement ou de chauffage à haut rendement neuf ou ayant moins d'un an.

**Maisons  
construites  
dernièrement**

Honeywell conçoit que dans quelques maisons récemment construites (au cours des 12 derniers mois), un filtre à air électronique de Honeywell ait pu être installé sans qu'il y ait de facture d'émise. Dans ce cas, vous pouvez obtenir la garantie en nous faisant parvenir :

- le nom, l'adresse et le numéro de téléphone du constructeur;
- la date approximative de l'achèvement de la maison;
- la date de votre déménagement.

**Équipement de  
plus d'un an**

Pour les filtres à air électroniques installés sur une thermopompe, un système de refroidissement ou de chauffage à haut rendement vieux de plus d'un an, faire parvenir les copies de factures attestant :

- l'achat d'un filtre à air électronique neuf de Honeywell;
- le nettoyage professionnel du serpentin par un entrepreneur qualifié en chauffage-refroidissement.

# RÉGULATEURS PERFECT CLIMATE<sup>MD</sup> POUR PLUS DE CONFORT ET DE COMMODITÉ.

Comment   
ça marche...

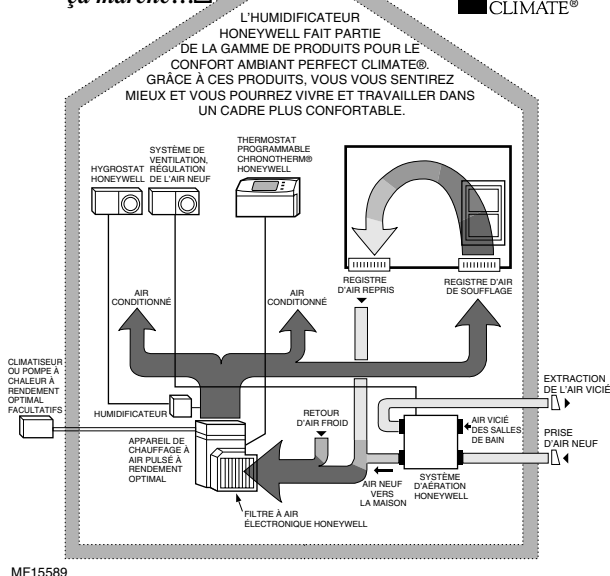

1. Régulateurs Perfect Climate<sup>md</sup> Comfort Center<sup>mc</sup> ou thermostats programmables Chronotherm<sup>md</sup> IV de Honeywell
2. Filtres à air électroniques F50 de Honeywell
3. Hygrostats de Honeywell
4. Humidificateurs de Honeywell
5. Systèmes de ventilation résidentiels de Honeywell

## Description de la perfection

Le système qui permet d'obtenir de façon pratique une qualité exceptionnelle de l'air ambiant tout en économisant l'énergie. Votre confort et votre bien-être sont assurés. L'ambiance parfaite est obtenue lorsque les cinq appareils de base du système de conditionnement d'air fonctionnent ensemble:

- Efficacité optimale des appareils de chauffage et de refroidissement.
- Régulation précise programmable de la température
- Efficacité des appareils qui assurent la qualité de l'air ambiant.
- Régulation de l'humidité.
- Ventilation et distribution de l'air adéquates.

## **GARANTIE RESTREINTE DE 5 ANS**

---

Honeywell Limitée garantit au consommateur que le présent produit est exempt de tout vice de fabrication ou de matière dans la mesure où il en est fait une utilisation et un entretien convenables et ce, pour une période de 5 ans à partir de la date d'achat par un consommateur. Si le produit est défectueux ou s'il fonctionne mal pendant la période de garantie, Honeywell le réparera ou (selon son gré) le remplacera dans un délai raisonnable.

### **Lorsqu'un problème survient**

Consulter d'abord la section «Avant d'appeler les services d'assistance techniques» de votre manuel du propriétaire afin de voir si le problème peut être résolu facilement. Pour plus d'assistance, veuillez communiquer avec:

- a) le fournisseur qui vous a vendu le produit, ou
- b) l'atelier de réparation Honeywell de votre région

Si vous n'avez pas fait affaire avec un fournisseur, le personnel du bureau de vente du département de la Régulation résidentielle de Honeywell le plus près de chez vous peut vous donner le nom de représentants qualifiés travaillant dans votre région. Pour obtenir le numéro de téléphone du bureau de vente du département de la Régulation résidentielle de votre région, consulter la brochure «Information sur les services» ou votre annuaire téléphonique (pages blanches).

### **Ce que la garantie couvre**

La présente garantie couvre toutes les pièces et composantes du filtre à air électronique Honeywell, à l'exception des fils d'ionisation dans les cellules du filtre et des préfiltres en aluminium. La présente garantie couvre également le coût des pièces et de la main-d'oeuvre pour toute réparation effectuée dans un atelier autorisé de réparation de filtres à air électroniques de Honeywell.

### **Ce que la garantie ne couvre pas**

La présente garantie ne couvre pas:

1. Les frais de main-d'oeuvre pour le retrait ou réinstallation d'une ou de plusieurs pièces de rechange ou d'un appareil ou la réparation d'une pièce défectueuse sauf si le travail est

---

effectué par un atelier autorisé de réparation de filtres à air électroniques de Honeywell à l'atelier même;

2. Toute défectuosité ou tout mauvais fonctionnement attribuable à une utilisation ou à une manipulation inadéquate, ou à l'usure normale du produit lorsqu'il est entre les mains du client;

3. Les préfiltres en aluminium et les fils d'ionisation, car ces pièces sont sujettes à une usure normale à l'utilisation de ce produit. (Voir la section sur les préfiltres et les fils d'ionisation dans la partie «Avant d'appeler les services d'assistance technique» de votre manuel du propriétaire).

### **Réparation du filtre à air électronique**

Si votre filtre à air électronique doit être réparé au cours de la période de garantie de cinq ans:

1. Rapporter ou retourner (port payé) la pièce défectueuse, une courte description de la défectuosité et votre facture (si vous postez la pièce, joindre une copie de votre facture) à l'atelier de autorisé de réparation de filtres à air électroniques de votre région. L'appareil sera réparé gratuitement (main-d'oeuvre et pièces) et il vous sera retourné.

2. S'il vous est impossible de rapporter votre appareil à un atelier de réparation, vous pouvez faire effectuer les réparations par un fournisseur ou un entrepreneur qualifié. Assumer les frais des services de réparation. Envoyer ensuite la facture du réparateur ainsi qu'une copie de la facture de l'appareil et une demande écrite de remboursement à:

Honeywell Limitée  
Garantie sur les filtres à air électroniques  
155 Gordon Baker Road  
North York, Ontario  
M2H 3N7



---

Honeywell vous remboursera le montant des pièces seulement. (Ne pas oublier que la main-d'oeuvre est couverte par la garantie seulement si la réparation est effectuée par un atelier autorisé de réparation de filtres à air électroniques à l'atelier même).

**Transfert de la garantie**

La personne qui a acheté le produit la présente garantie à un nouveau propriétaire pour le reste de la période de garantie de cinq ans.

**Modalités de la garantie**

La responsabilité de Honeywell se limite à réparer ou à remplacer le produit conformément aux modalités susmentionnées. HONEYWELL N'ASSUME AUCUNE RESPONSABILITÉ POUR QUELQUE DOMMAGE INDIRECT QUE CE SOIT RÉSULTANT D'UNE VIOLATION QUELCONQUE D'UNE GARANTIE, EXPRESSE OU TACITE, APPLICABLE AU PRÉSENT PRODUIT. Certains territoires et provinces ne permettent pas l'exclusion ou la restriction des dommages indirects et, par conséquent, la présente restriction peut ne pas s'appliquer.

LA PRÉSENTE GARANTIE TIENT LIEU DE TOUTES LES AUTRES GARANTIES, EXPRESSES OU TACITES ET LES GARANTIES DE VALEUR MARCHANDE ET DE CONFORMITÉ À UNE FIN PARTICULIÈRE SONT PAR LES PRÉSENTES EXCLUES APRÈS LA PÉRIODE DE CINQ ANS DE LA PRÉSENTE GARANTIE. Certains territoires et provinces ne permettent pas l'exclusion ou la restriction des dommages indirects et, par conséquent, la présente restriction peut ne pas s'appliquer.

La présente garantie donne au consommateur au consommateur des droits légaux spécifiques et peut-être certains autres droits qui peuvent varier selon la province ou le territoire. La présente garantie s'ajoute aux garanties et autres droits et recours prévus par les lois ayant rapport à la vente du présent produit et ne modifie ni ne supprime lesdits droits, garanties et recours.

---

Si vous avez des questions au sujet de cette garantie, veuillez écrire à:

Honeywell Limitée  
Garantie sur les filtres à air électroniques  
155 Gordon Baker Road  
North York, Ontario  
M3H 3N7

ou composer le 1-800-405-9835.

**Honeywell**

---

**Groupe de la Régulation Résidentielle et Commerciale**

Honeywell Limitée  
155 Gordon Baker Road  
North York, Ontario  
M2H 3N7

Honeywell Inc.  
Honeywell Plaza  
P.O. Box 524  
Minneapolis, MN 55408-0524



Imprimé sur papier recyclé contenant au moins 10% de fibres de papier post-consommation.