

Honeywell

Operating Manual



VisionPRO® TH8000 Series

Touchscreen Programmable Thermostat



69-1894EFS-01

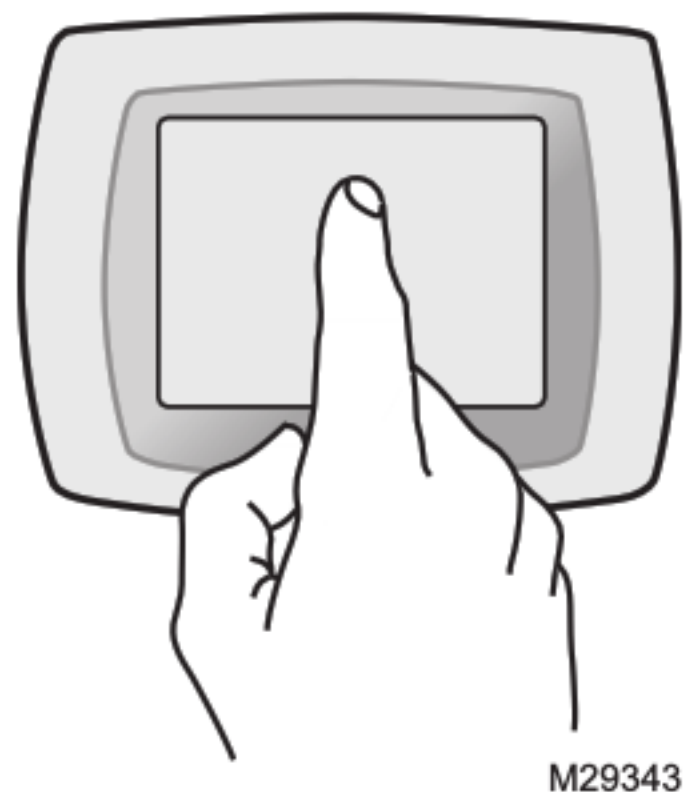

M29343



BE CAREFUL! Never use sharp instruments, such as a pencil or pen, to press touchscreen keys. To prevent damage to the thermostat, always press keys with your fingertip.

This manual covers the following models

TH8110U: For 1 Heat/1 Cool systems

TH8320U: For up to 3 Heat/2 Cool systems

TH8321U: For up to 3 Heat/2 Cool systems with dehumidification

(Pull thermostat from wallplate and turn over to find model number)

This thermostat contains a Lithium battery which may contain Perchlorate material.
Perchlorate Material—special handling may apply,
See www.dtsc.ca.gov/hazardouswaste/perchlorate

Need Help?

For assistance with this product please visit <http://yourhome.honeywell.com>
or call Honeywell Customer Care toll-free at **1-800-468-1502**

Read and save these instructions.

© U.S. Registered Trademark.

US Patent No. 6595430, D509151 and other patents pending.

Copyright © 2009 Honeywell International Inc. All rights reserved.

Table of contents

About your new thermostat

- Thermostat features 2
- Programming at a glance 3
- Quick reference to controls 4
- Quick reference to status display 5

Programming & Operation

- Clock setting..... 6
- Fan setting..... 7
- System setting..... 8
- Using program schedules..... 9
- Program schedule overrides 12
- Vacation hold..... 14
- Special features..... 15
- Screen lock..... 16
- Screen cleaning..... 17
- Humidity display & control..... 18

Appendices

- Battery replacement..... 20
- Advanced functions 21
- In case of difficulty..... 26
- Optional remote sensors 28
- Limited warranty..... 29

This thermostat is ready to go!

Your new thermostat is pre-programmed and ready to go. See [page 3](#) to check settings.



CAUTION: EQUIPMENT DAMAGE HAZARD. To prevent possible compressor damage, do not operate cooling system when outdoor temperature is below 50°F (10°C).

ENGLISH

About your new thermostat

Congratulations! You've just purchased the world's most advanced, easy-to-use thermostat. It has been designed to give you many years of reliable service and touch-screen climate control.

Features

- 7-day program schedules maximize comfort and economy.
- Armchair programming: Just pull thermostat from the wall to set schedules.
- EnergyStar® compliant to greatly reduce your heating/cooling expenses.
- One-touch temp control overrides program schedule at any time.
- Precise comfort control keeps temperature within 1°F of the level you set.
- Change/check reminders let you know when to service or replace filters, batteries and other critical components.
- Large touchscreen display with backlight is easy to read—even in the dark.
- Select models display and control summer humidity.
- Select models accommodate optional outdoor or indoor remote sensors.

This thermostat is ready to go!

Your new thermostat is pre-programmed and ready to go. Just set the time and day. Then check the settings below and change if needed:

- 1. **Set clock**.....See page 6
- 2. **Select fan setting:** Preset to Auto.....See page 7
- 3. **Select system setting:** Preset to HeatSee page 8
- 4. **Program schedules:** Preset to energy-saving levels while you're at work or asleep (assumes you wake at 6 am, leave at 8 am, return at 6 pm and go to bed at 10 pm).....See pages 10-13

ENGLISH

 **ONE-TOUCH TEMP CONTROL:** You can override the program schedule at any time, and manually adjust the temperature (see pages 12-14).

Quick reference to controls

Press day(s) to set program schedule (see page 11)

Press to select fan operation (see page 7)

Press to select system type (see page 8)

Press to set program schedule (see page 11)

Press to adjust temperature settings (see pages 11-14)

Press for more options (select models only)

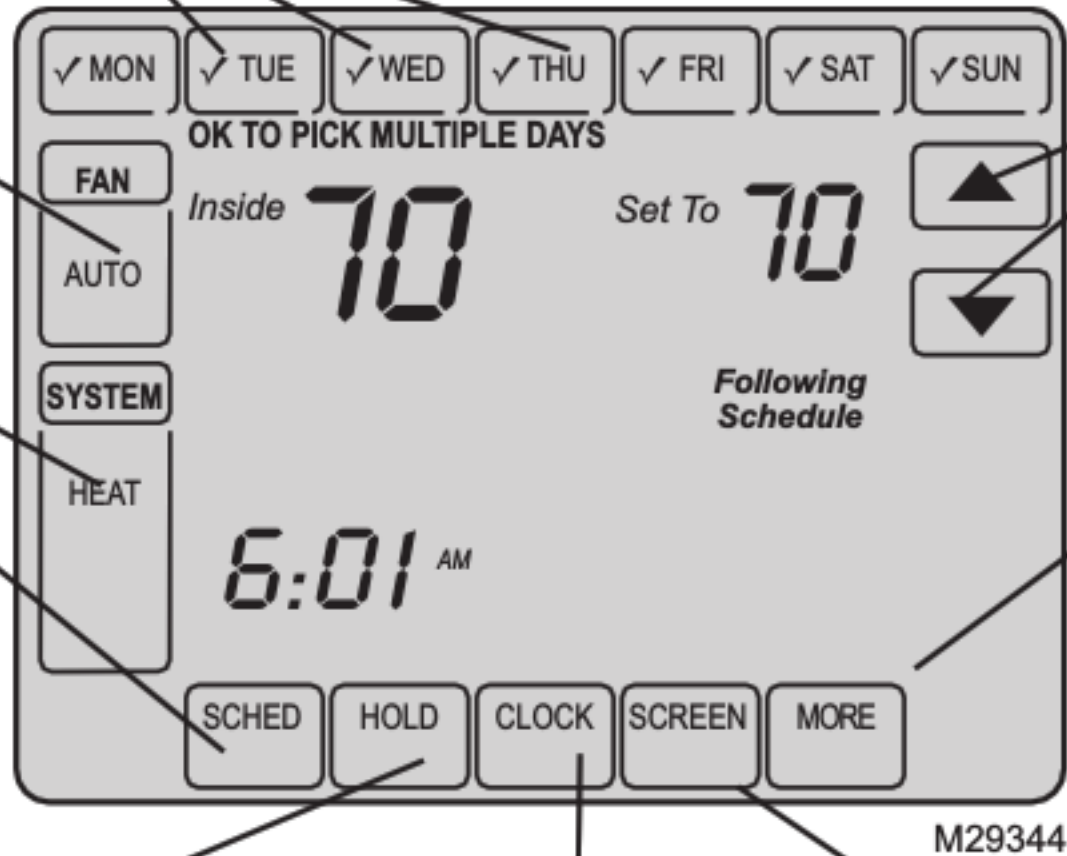

Press to override program schedule (see pages 12-14)

Press to set clock (see page 6)

Press to lock keypad for 30 seconds to clean screen (see page 17)

ENGLISH

Quick reference to status display

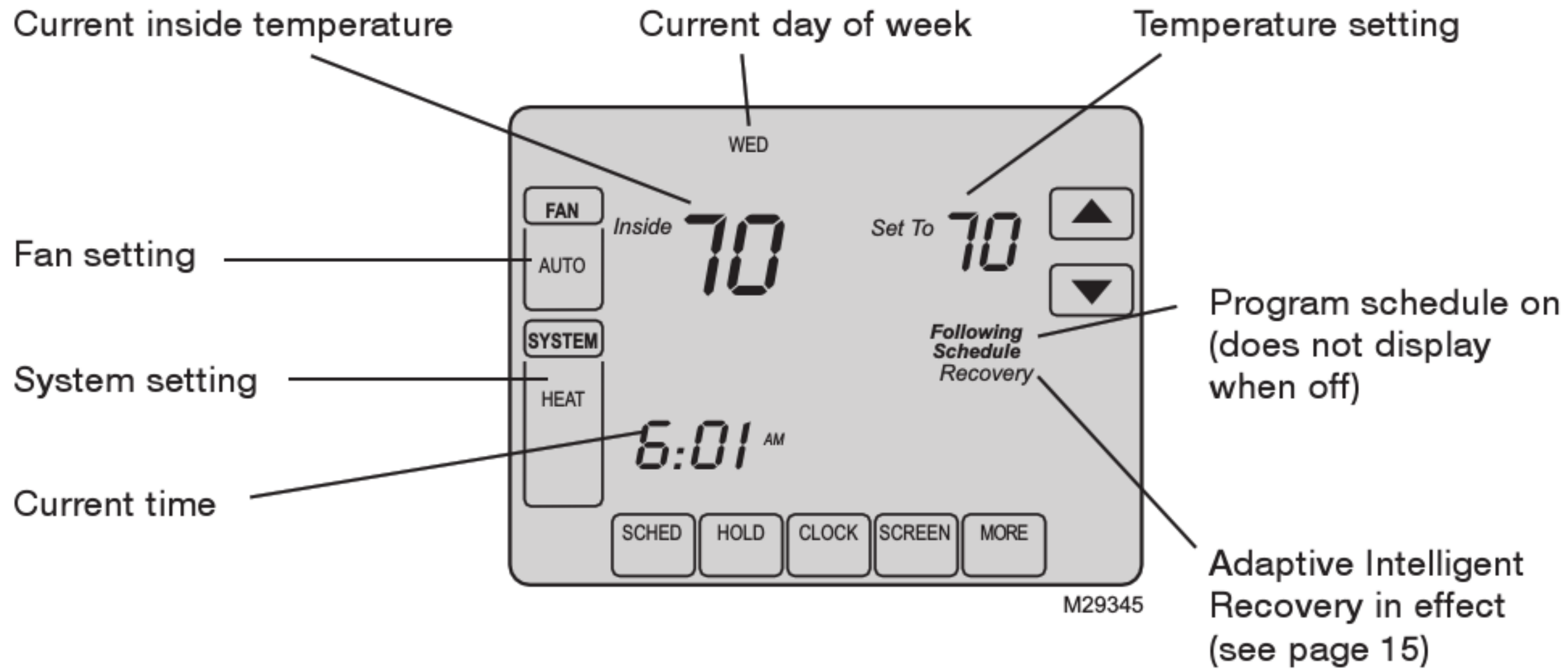

ENGLISH

Other display messages:

- **Cool On:** Cooling system is activated
- **Heat On:** Heating system is activated
- **Aux Heat On:** Auxiliary heating system is activated

Clock setting

Press **CLOCK**

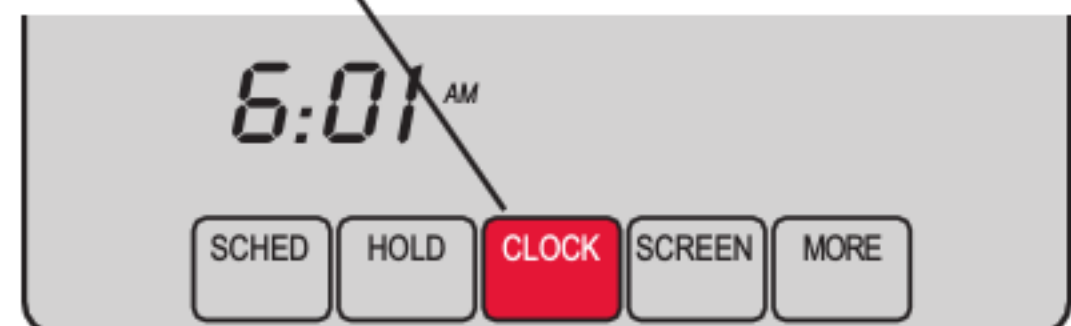

M29346

Adjust time, then press **DONE**



M29347

To set the current time display, press **CLOCK**, then press ▲ or ▼ to adjust the time. Press and hold ▲ or ▼ to advance the time more quickly.

Press **DONE** to save & exit (or press **CANCEL** to exit without changing the time).

Note: The real-time clock should never require adjustment since it automatically updates for daylight savings time, and stores all date/time information.

Note: To change the current week day display, see page 22.

Fan setting

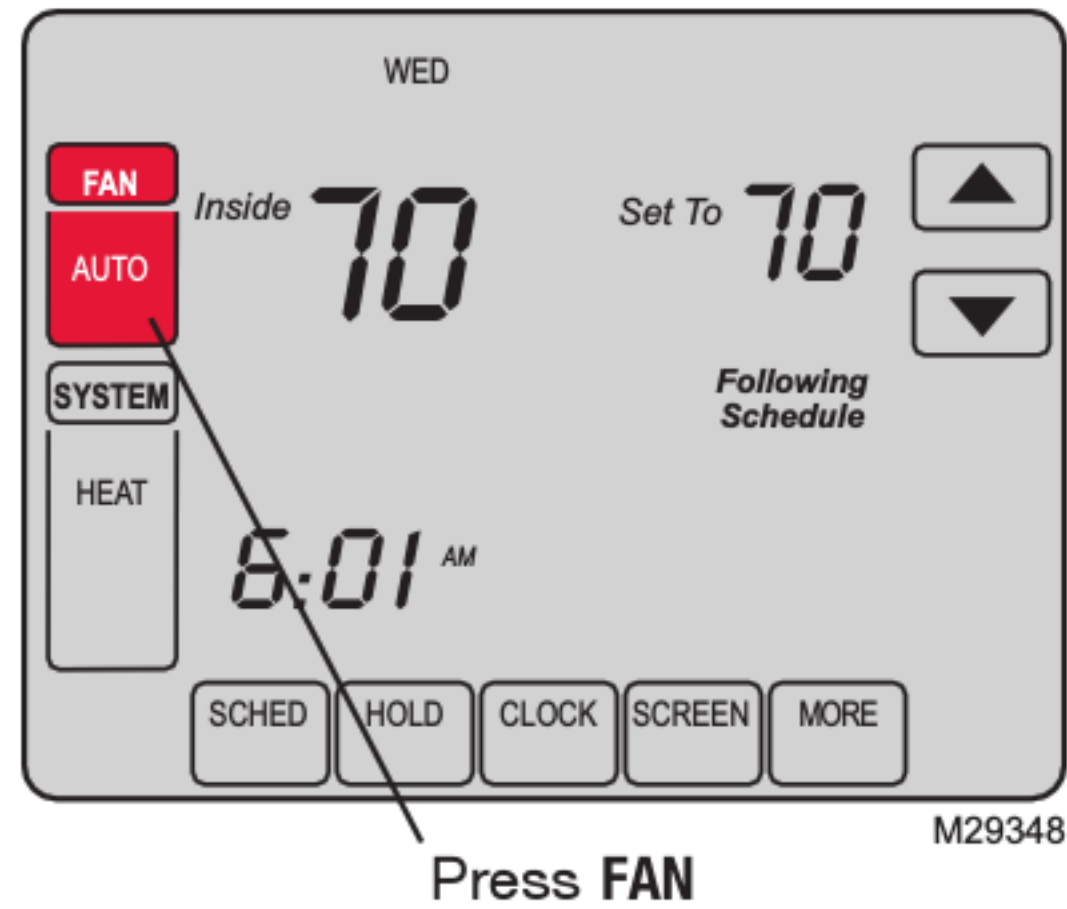

Press FAN to select fan operation, then press DONE.

- **On:** Fan is always on.
- **Auto:** Fan runs only when the heating or cooling system is on.
- **Circ:** Fan runs randomly, about 35% of the time, not counting any run time with the heating or cooling system.

You can press FAN to override the fan settings you've programmed for different time periods (see page 11). If you select On or Circ, the setting you select will remain active until you press FAN again to select Auto (see page 27 for more information).

Note: If a fan schedule is programmed, "Auto" will run the fan schedule.

System setting

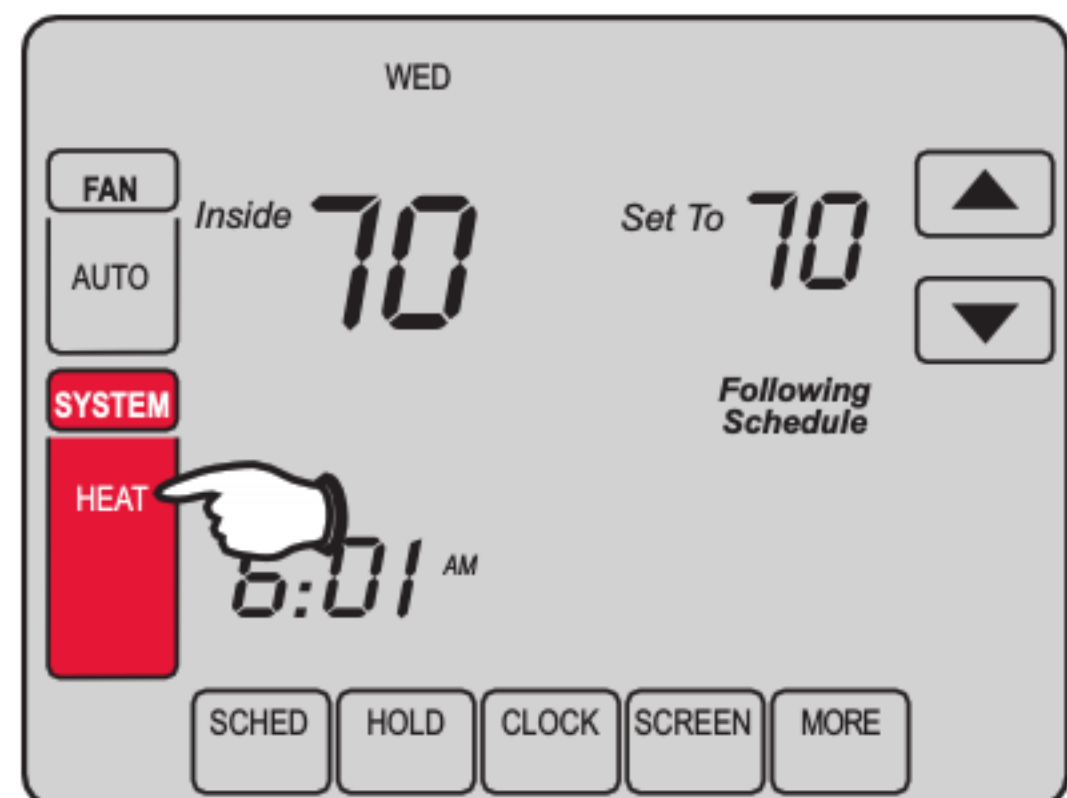

Press the **SYSTEM** button to select, then press **DONE**.

- **Heat:** Thermostat controls only the heating system.
- **Cool:** Thermostat controls only the cooling system.
- **Off:** Heating and cooling systems are off.
- **Auto:** Thermostat automatically selects heating or cooling depending on the indoor temperature.**
- **Em Heat** (only for heat pumps with auxiliary heat): Thermostat controls Emergency and Auxiliary Heat. Compressor is locked out.**

** Select models only

Save money by setting program schedules

It's easy to program your system for maximum energy savings. You can program four time periods each day, with different settings for weekdays and weekends.



WAKE

6:00 am

70°

Set to the time you awaken and the temperature you want during the morning, until you leave for the day.



LEAVE

8:00 am

62°

Set to the time you leave home and the temperature you want while you are away (usually an energy-saving level).



RETURN

6:00 pm

70°

Set to the time you return home and the temperature you want during the evening, until bedtime.



SLEEP

10:00 pm





62°

Set to the time you go to bed and the temperature you want overnight (usually an energy-saving level).

EnergyStar® settings for maximum cost savings

This thermostat is pre-set to use EnergyStar® program settings. We recommend these settings, since they can reduce your heating/cooling expenses by as much as 33%. (See next page to adjust times and temperatures of each time period.)

ENGLISH

		Heat (Mon-Fri)	Cool (Mon-Fri)	Heat (Sat-Sun)	Cool (Sat-Sun)
Wake (6:00 am)		70°	78°	70°	78°
Leave (8:00 am)		62°	85°	62° [Or cancel period]	85° [Or cancel period]
Return (6:00 pm)		70°	78°	70° [Or cancel period]	78° [Or cancel period]
Sleep (10:00 pm)		62°	82°	62°	82°

To adjust program schedules

Press **SCHED**

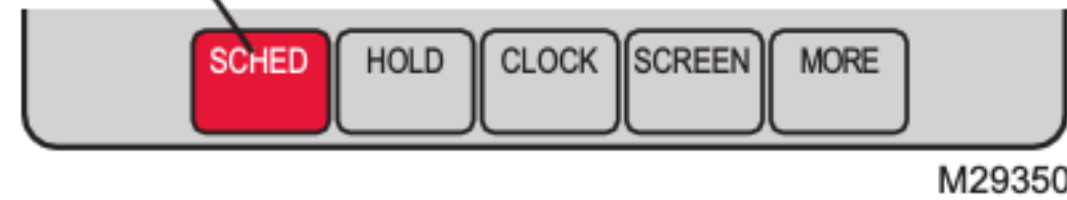

Press **EDIT**



Select day(s)

Set heat/cool levels

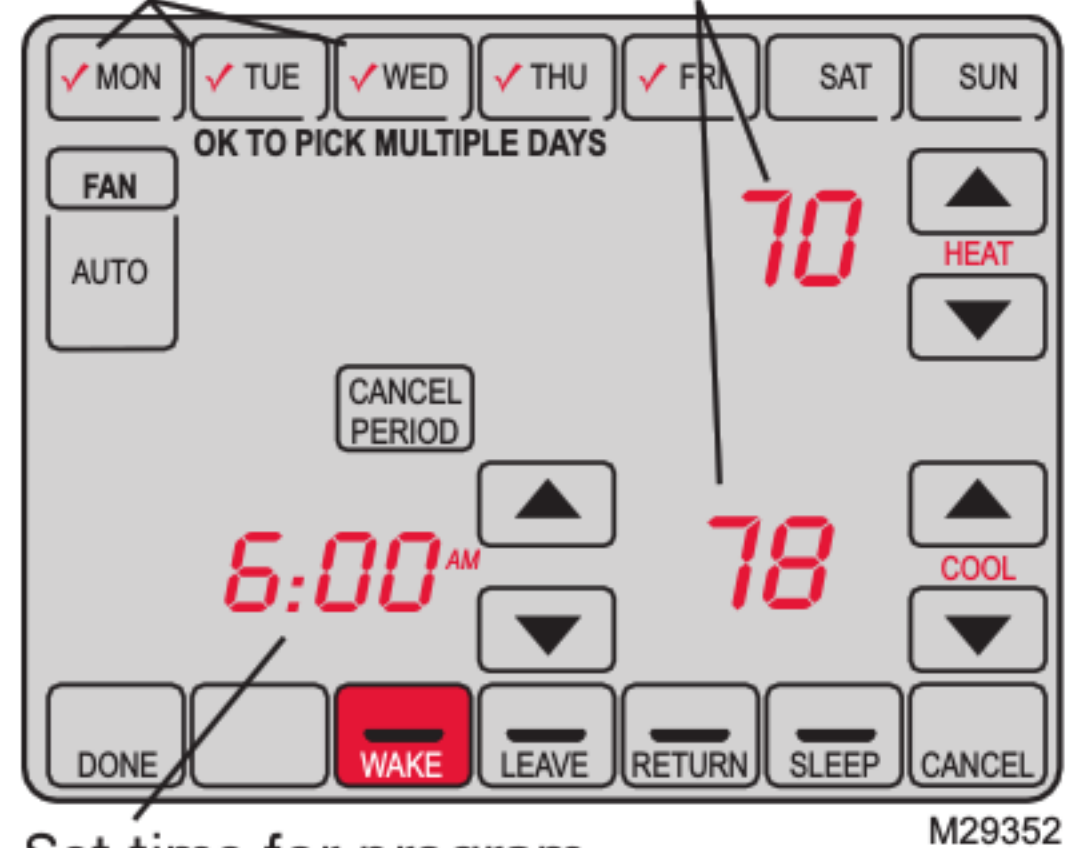

Set time for program period to start

1. Press **SCHED**, then **EDIT**.
2. Press day buttons (**MON-SUN**) to select day(s).
3. Press ▲ or ▼ to set Wake time for selected day(s).
4. Press ▲ or ▼ to set Heat and Cool temperature for this time period.
5. Press other time periods (**LEAVE, RETURN, SLEEP**) to set time and temperatures for each.
6. Press **DONE** to save & exit (or press **CANCEL** to exit without saving changes).

Note: You can press **CANCEL PERIOD** to eliminate any unwanted time period.

Note: Press **FAN** to customize fan settings for any time period (see page 7).

ENGLISH

Program schedule override (temporary)

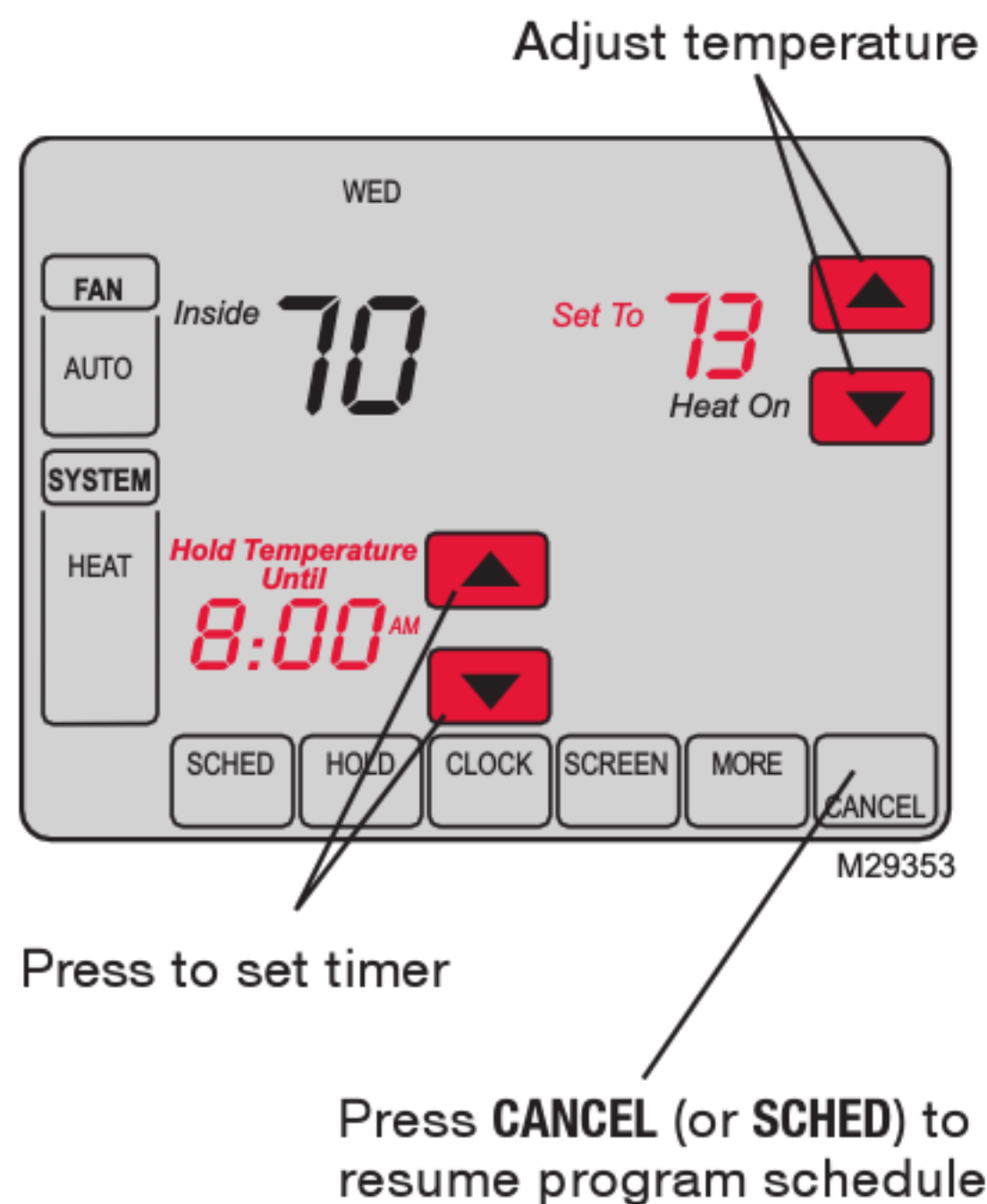

Press ▲ or ▼ to immediately adjust the temperature. This will temporarily override the temperature setting for the current time period.

The new temperature will be maintained only until the time you set. When the timer expires, the program schedule will resume and set the temperature to the level you've programmed for the current time period.

To cancel the temporary setting at any time, press **CANCEL** (or **SCHED**). The program schedule will resume.

Program schedule override (permanent)

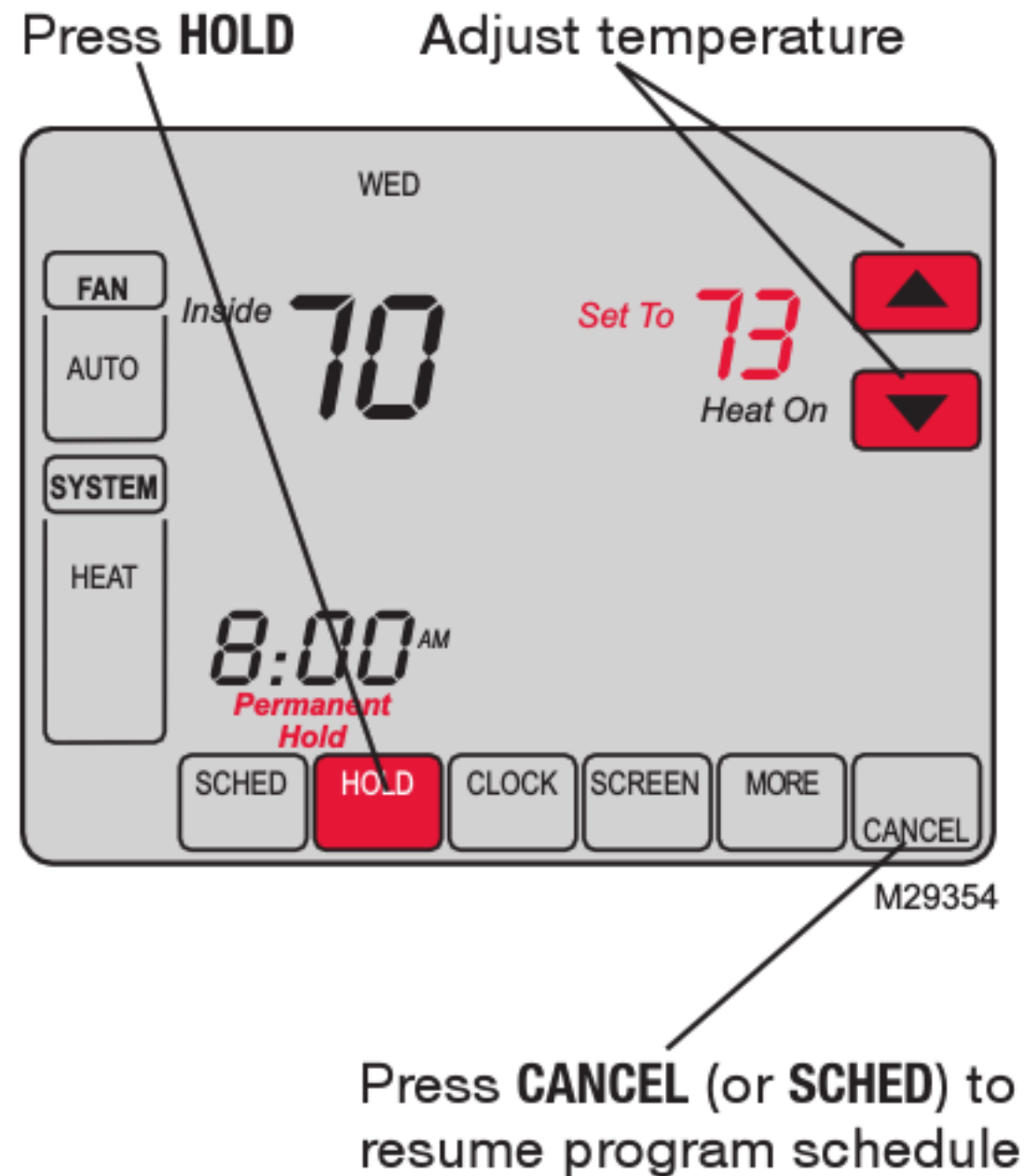

Press **HOLD** to permanently adjust the temperature. This will turn off the program schedule.

Whatever temperature you set will be maintained 24 hours a day until you manually change it or press **CANCEL** (or **SCHED**) to cancel “Hold” and resume the program schedule.

ENGLISH

Vacation hold

1. Set temperature

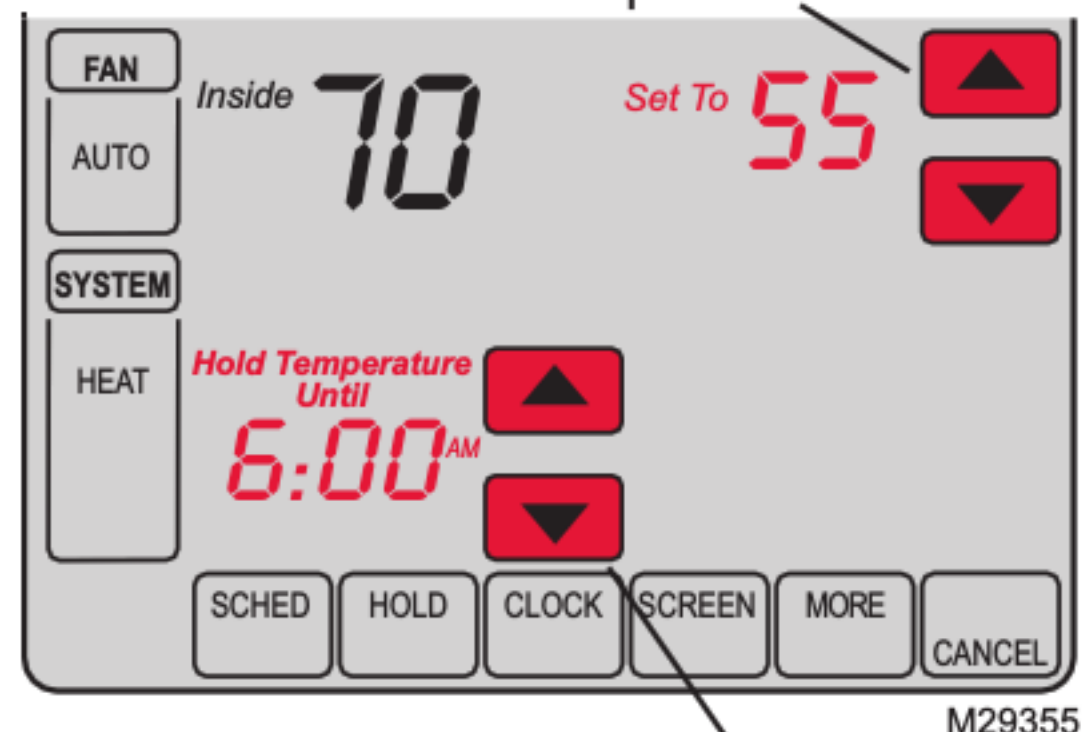

2. Press to set time for schedule to resume

3. Press **HOLD** twice

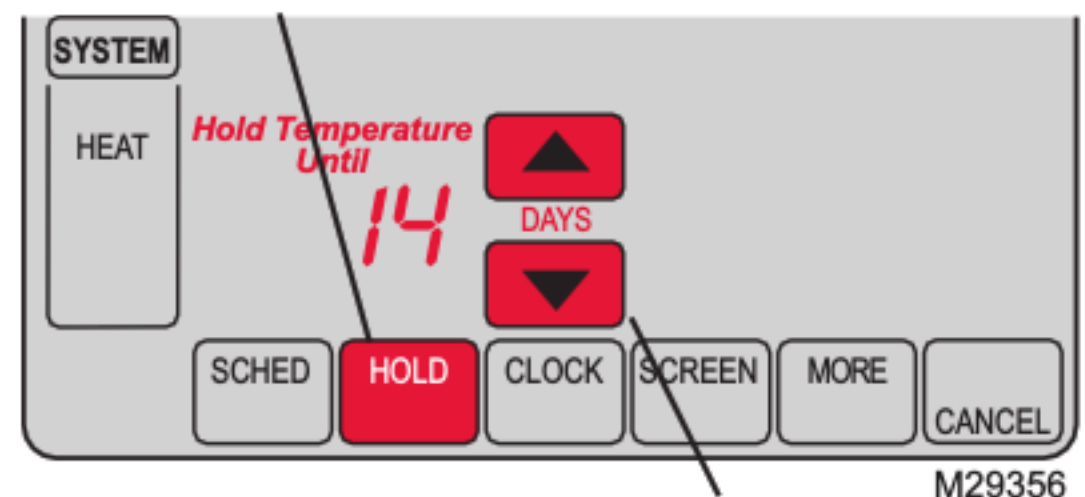

4. Press to select number of days

This feature can suspend the program schedule for extended periods of time.

Press ▲ or ▼ to set the temperature you want, then press ▲ or ▼ to set the time of day you want the schedule to resume when you return. Press **HOLD** twice, then press ▲ or ▼ to select the number of days.

Whatever temperature you set will be maintained 24 hours a day for the number of days you select. After this number of days have elapsed, the previously programmed schedule will resume at the time you set.

If you return earlier than expected, press **CANCEL** (or **SCHED**) to cancel “Hold” and resume the program schedule.

Special features

Auto Changeover: When set to Auto, the thermostat automatically selects heating or cooling depending on the indoor temperature.

Adaptive Intelligent Recovery: This feature allows the thermostat to “learn” how long the furnace and air conditioner take to reach programmed temperature settings, so the temperature is reached at the time you set. For example: Set the Wake time to 6 am, and the temperature to 70°. The heat will come on before 6 am, so the temperature is 70° by the time you wake at 6. The message “Recovery” is displayed when the system is activated before a scheduled time period.

Compressor Protection: This feature forces the compressor to wait a few minutes before restarting, to prevent equipment damage. During the wait time, the message “Wait” is displayed on screen.

Screen lock

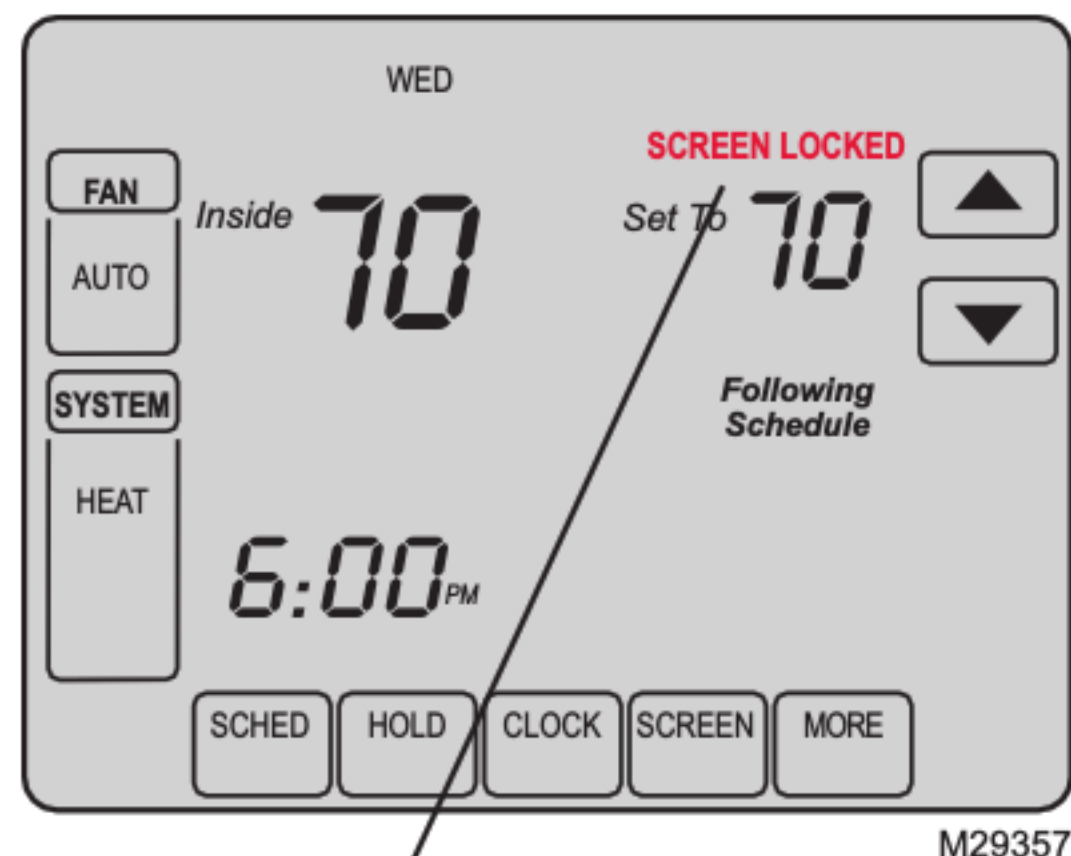

See advanced function **0670** (page 25) for screen lock options

To prevent tampering, the screen can be partially or fully locked.

When partially locked, the screen displays **SCREEN LOCKED** for several seconds if a locked key is pressed. To unlock the screen, press any unlocked key while **SCREEN LOCKED** appears on the screen.

When the screen is fully locked, no keys function. To lock or unlock the screen, see advanced function **0670** on page 25.

Screen cleaning

Press **SCREEN**

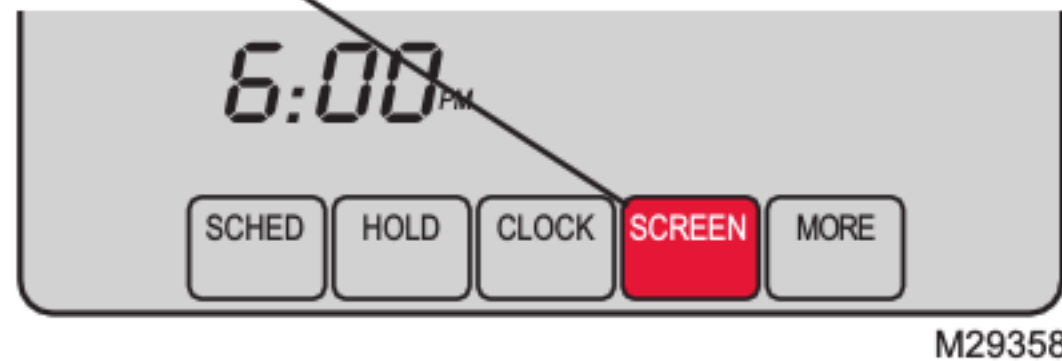

Screen lock timer (30 seconds)

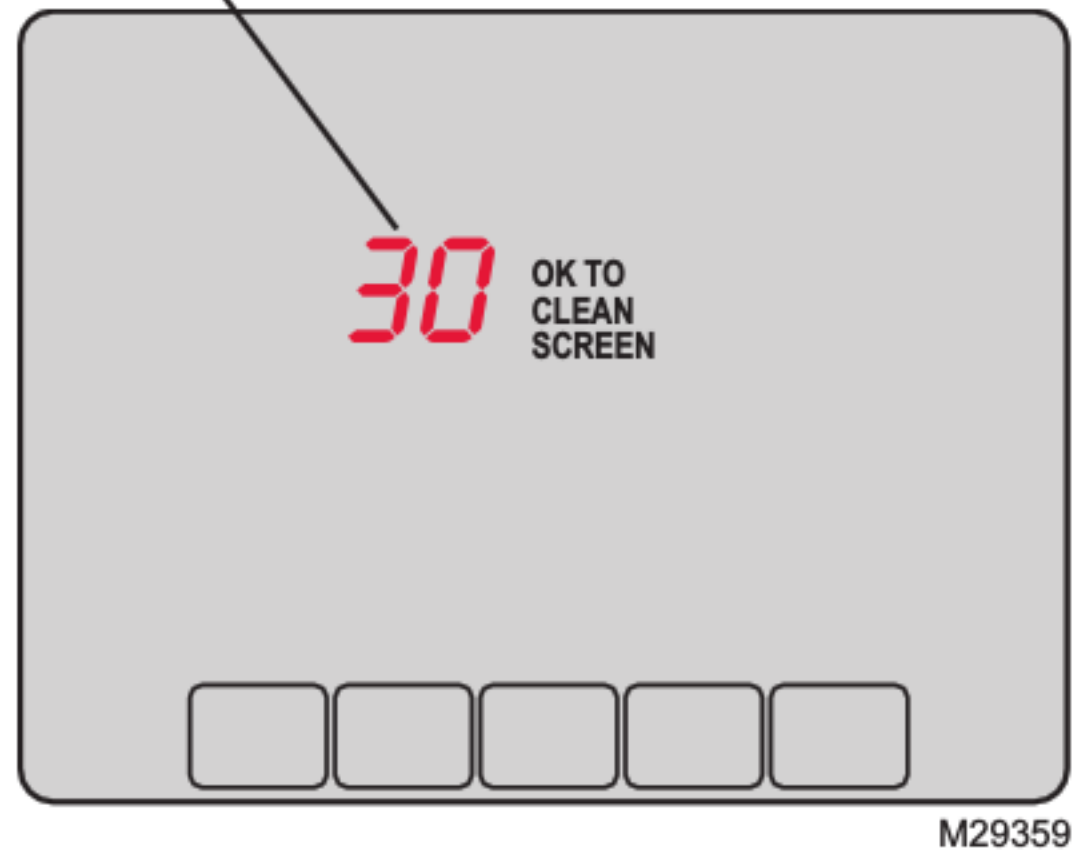

Press **SCREEN** to lock the screen for cleaning. The screen will remain locked for 30 seconds so you can clean the screen without changing any settings.

After 30 seconds, press **DONE** to resume normal operation, or press **SCREEN** again if you require more time for cleaning.

Note: Do not spray any liquid directly on the thermostat. Spray liquids onto a cloth, then use the damp cloth to clean the screen. Use water or household glass cleaner. Avoid abrasive cleansers.

ENGLISH

Humidity level display (select models)

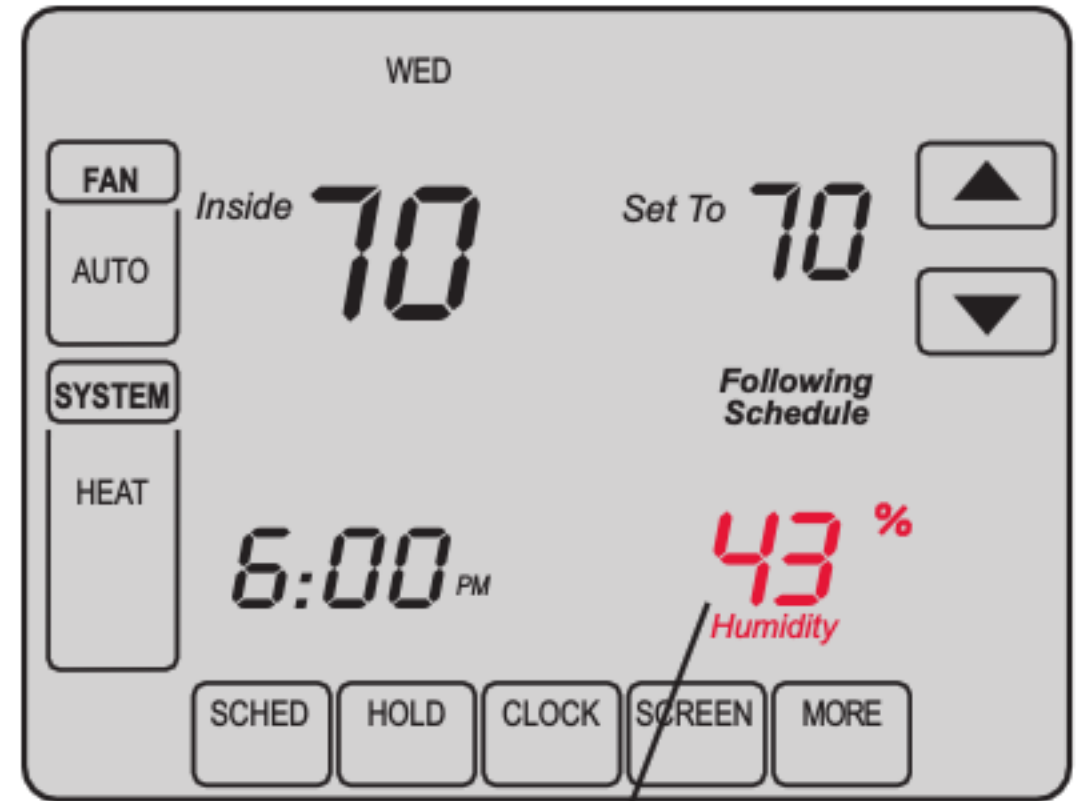

Select models can display the current indoor humidity level.

(If an optional outdoor sensor is installed, the outdoor temperature is shown instead of the humidity level. Press MORE to display the humidity level.)

Indoor humidity level

Dehumidification control (select models)

Press **MORE** until humidity is displayed



Press to set desired humidity

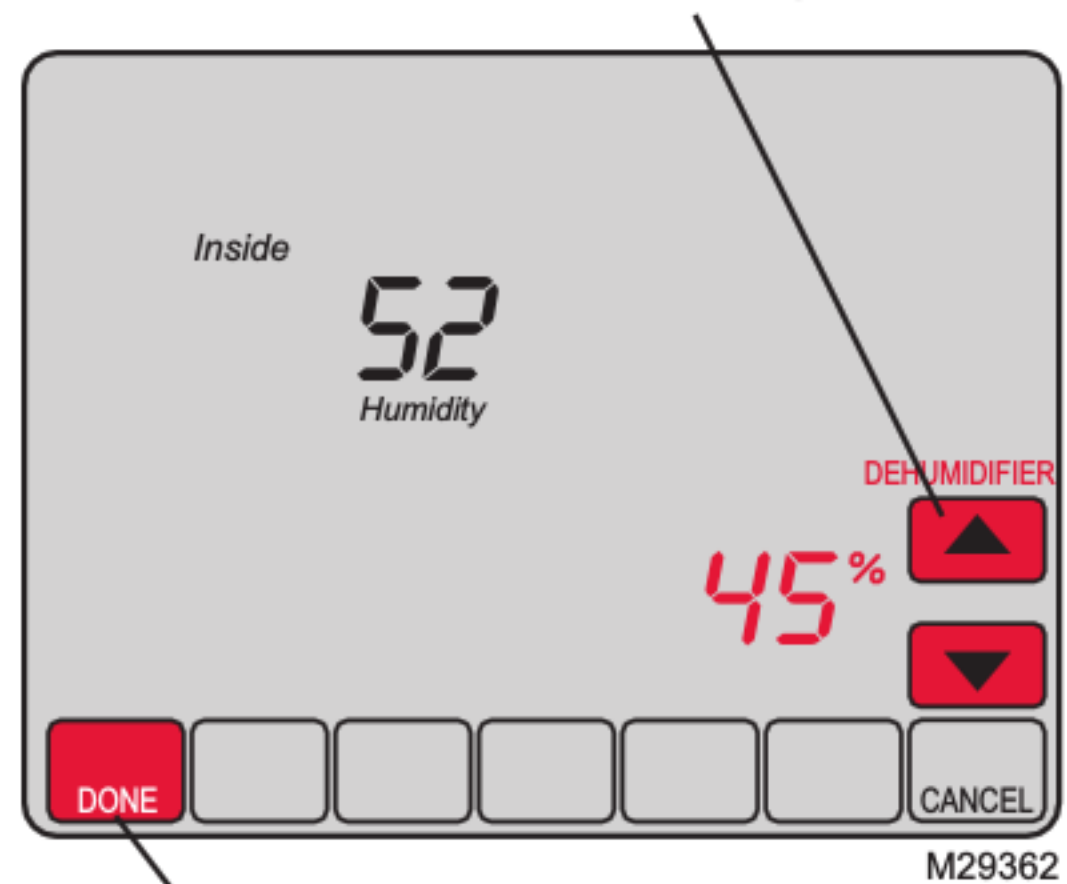

Press to save & exit

Select models allow you to decrease summer humidity.

The thermostat monitors humidity. When humidity increases, the thermostat runs the air conditioner longer to reduce humidity (up to 3°F below your cooling temperature setting).

Press **MORE** until the humidity screen is displayed, then press ▲ or ▼ to set the desired humidity level.

Press **DONE** to save and exit, or press **CANCEL** to exit without saving changes.

ENGLISH

Battery replacement

Grasp thermostat and pull to remove from wallplate

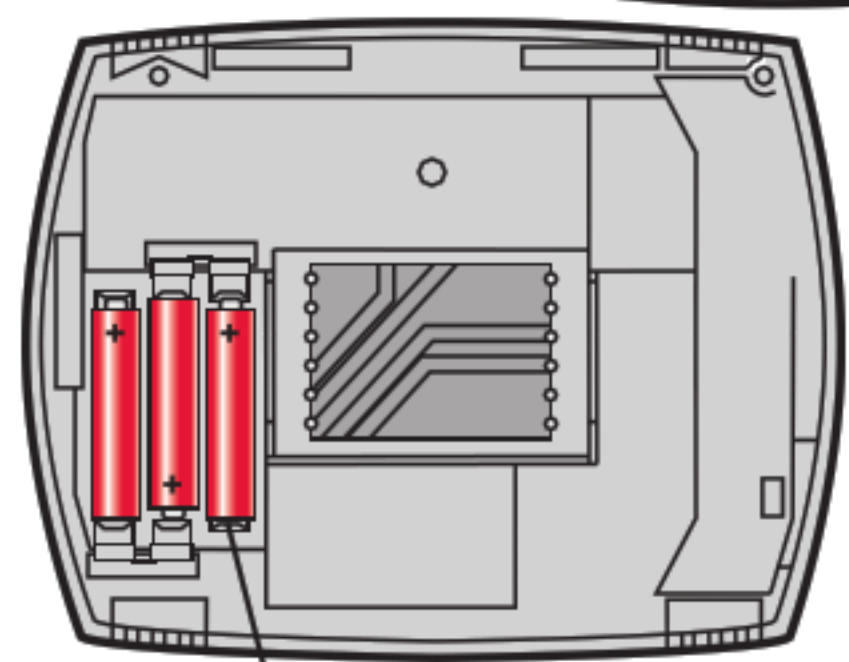
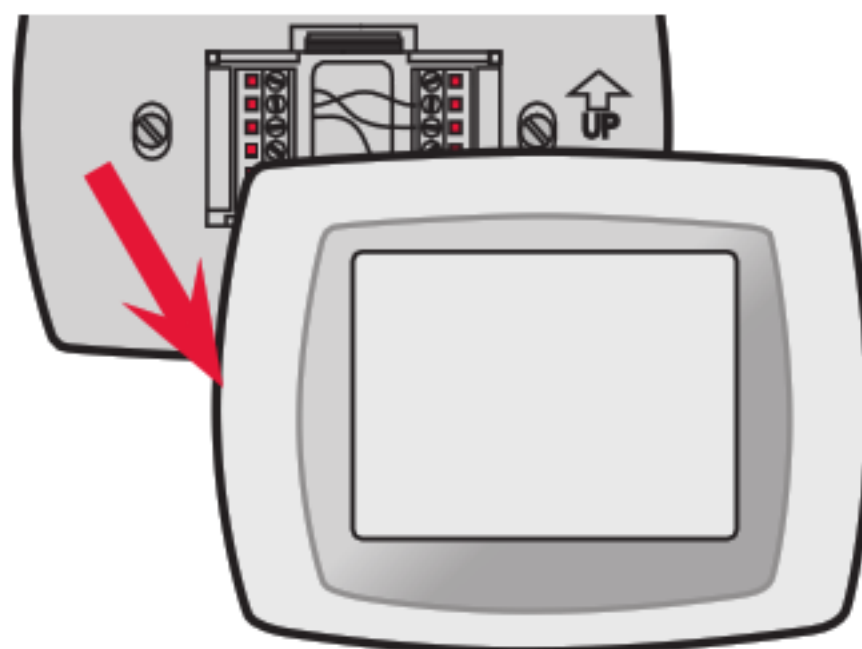

Insert 3 fresh AAA alkaline batteries

Batteries are optional (to provide backup power) if your thermostat was wired to run on AC power when installed.

Install fresh batteries immediately when the LO BATT warning begins flashing. The warning flashes about 30 days before batteries are depleted.

Even if the warning does not appear, you should replace batteries once a year, or before leaving home for more than a month.

Advanced functions

1. Press **SYSTEM**.

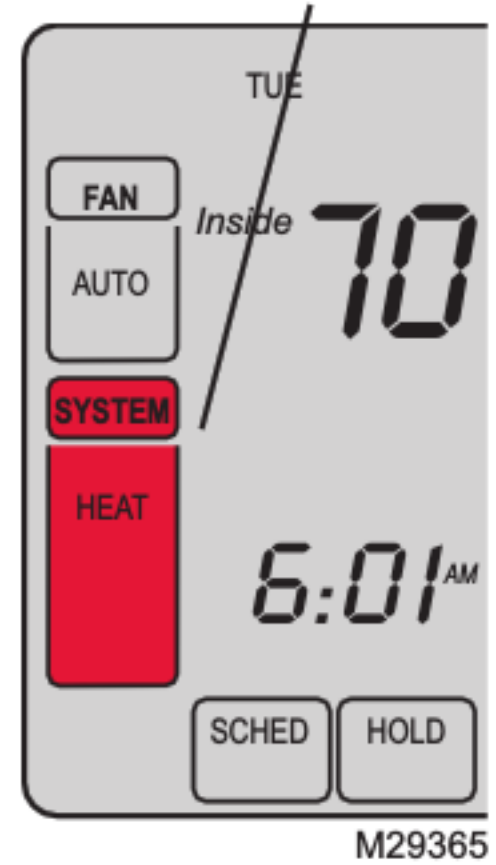

2. Press and hold blank center key until the display changes.

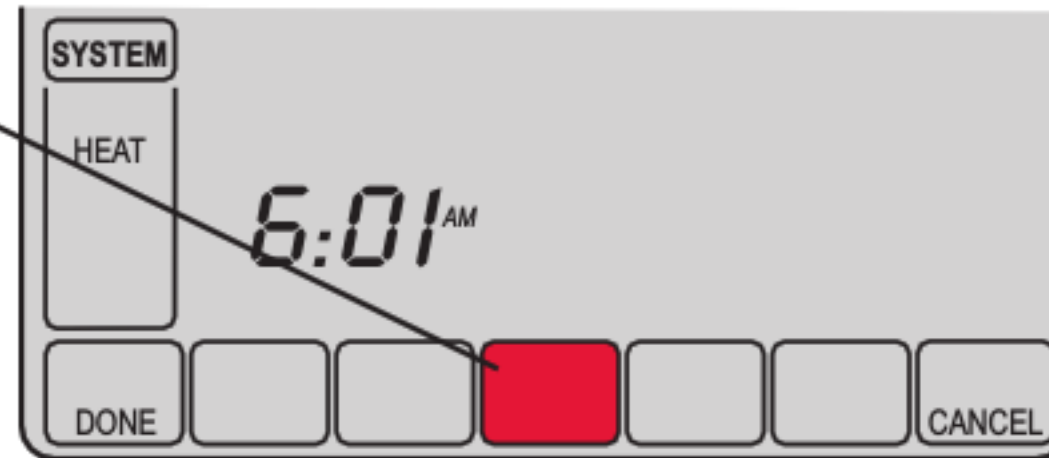

3. Change settings as required (see pages 22-25).

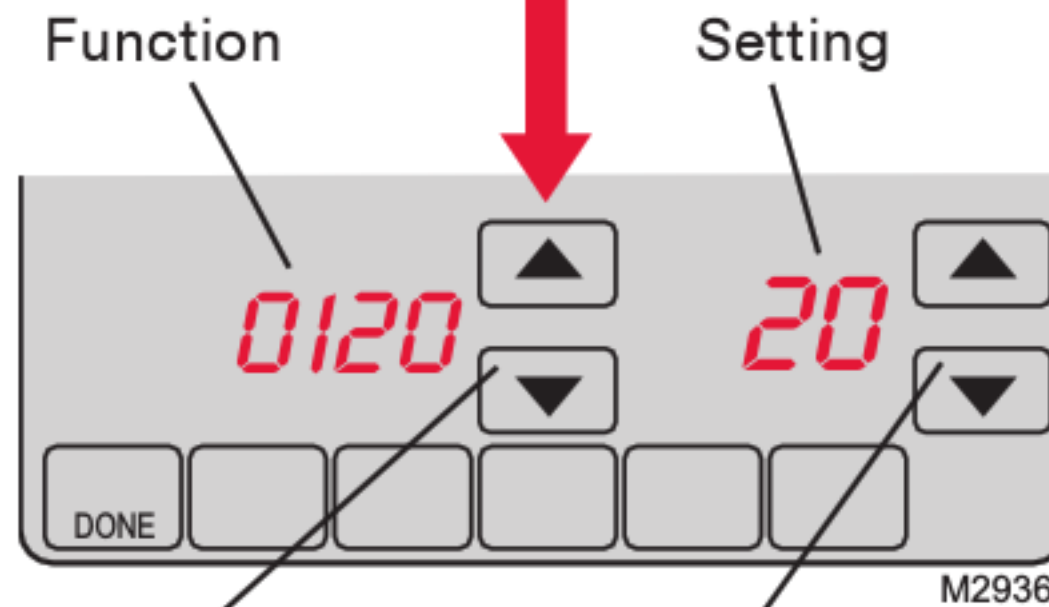

4. Press **DONE** to exit & save changes.

Press ▲/▼ to select function

Press ▲/▼ to change setting

ENGLISH

Advanced functions

Year setting (first two digits)

Function Press ▲/▼ to change the first two digits of the year:

0120

Options: 20 = Year 20xx
21 = Year 21xx

Year setting (second two digits)

Function Press ▲/▼ to change the last two digits of the year:

0130

Options: 01 - 99 (i.e., 2001 - 2099)

Month setting

Function Press ▲/▼ to change the current month:

0140

Options: 1 - 12 (i.e., January - December)

Date setting

Function Press ▲/▼ to change the current date:

0150

Options: 1 - 31

Advanced functions

Program schedule on/off

Function Press ▲/▼ to turn the program schedule on or off:

0160

- Options:
- 0 Program schedule is off. Thermostat is non-programmable.
 - 4 Program schedule is on (7-day programmable).

Temperature format (°F/°C)

Function Press ▲/▼ to set the temperature display format:

0320

- Options:
- 0 Fahrenheit
 - 1 Celsius

Daylight savings time on/off

Function The thermostat is pre-programmed to automatically adjust to daylight savings time.

0330

Press ▲/▼ to select an option:

- Options:
- 0 Off: No adjustment for daylight savings time
 - 1 On: Auto-change to daylight savings time (through 2006, and for areas that do not use the new 2007 DST calendar)
 - 2 On: Auto-change to daylight savings time (2007 and beyond, for areas that use the new 2007 DST calendar)

Advanced functions

Furnace filter change reminder

Function This feature displays an alert to remind you to change the furnace filter.

0500

Press ▲/▼ to set the desired reminder interval:

- Options:
- 0 Off (no reminder to change furnace filter)
 - 1 Reminder after 10-day run time (about 1 month)
 - 2 Reminder after 30-day run time (about 3 months)
 - 3 Reminder after 60-day run time (about 6 months)
 - 4 Reminder after 90-day run time (about 9 months)
 - 5 Reminder after 120-day run time (about 1 year)
 - 6 Reminder after 365-day run time (about 3 years)

Note: Press RESET to cancel the alert

Humidifier pad change reminder

Function This feature displays an alert to remind you to change the humidifier pad.

0510

Press ▲/▼ to set the desired interval:

- Options:
- 0 Off (no reminder to change humidifier pad)
 - 1 Reminder after 3 months
 - 2 Reminder after 6 months
 - 3 Reminder after 1 year

Note: Press RESET to cancel the alert

Advanced functions

UV lamp change reminder

Function This feature displays an alert to remind you to change the ultraviolet lamp.

0520 Press ▲/▼ to set the desired interval:

- Options: 0 Off (no reminder to change UV lamp)
1 Reminder after 1 year

Note: Press RESET to cancel the alert

Program schedule periods

Function Press ▲/▼ to set the number of program periods:

0540

- Options: 2 Two program periods (Wake, Sleep)
4 Four program periods (Wake, Leave, Return, Sleep)

Clock format

Function Press ▲/▼ to set the clock display format:

0640

- Options: 12 12-hour clock (i.e., "3:30 pm")
24 24-hour clock (i.e., "15:30")

Screen lock

Function Press ▲/▼ to choose a screen lock setting (see page 16):

0670

- Options: 0 Screen is unlocked (fully functional)
1 All functions locked except temperature controls and CANCEL key
2 Screen is fully locked

In case of difficulty

If you have difficulty with your thermostat, please try the following suggestions. Most problems can be corrected quickly and easily.

Display is blank

- Check circuit breaker and reset if necessary.
- Make sure power switch at heating & cooling system is on.
- Make sure furnace door is closed securely.
- If thermostat is battery powered, make sure fresh AAA alkaline batteries are correctly installed (see page 20).

No response to key presses (or temperature will not change)

- Check to make sure the thermostat is not locked (see page 25).
- Make sure heating and cooling temperatures are set to acceptable ranges:
- Heat: 40° to 90°F (4.5° to 32°C)
 - Cool: 50° to 99°F (10° to 37°C)

Backlight is dim

- If thermostat is battery powered, make sure fresh AAA alkaline batteries are correctly installed (see page 20).
- If thermostat is AC powered, a dim display is normal. The backlight remains on at a low level, and brightens when a key is pressed.

In case of difficulty

Heating or cooling system does not respond

- Press **SYSTEM** to set system to Heat. Make sure the temperature is set higher than the Inside temperature.
- Press **SYSTEM** to set system to Cool. Make sure the temperature is set lower than the Inside temperature.
- Check circuit breaker and reset if necessary.
- Make sure power switch at heating & cooling system is on.
- Make sure furnace door is closed securely.
- If “Wait” is displayed, the compressor protection timer is on. Wait 5 minutes for the system to restart safely, without damaging the compressor (see page 15).

Display shows Fan Auto and On or Auto and Circ at the same time

- This is normal operation. Auto indicates the thermostat is following the programmed fan setting. If Auto and On is shown, the fan is scheduled for “On” during this period (see page 7).

Optional remote sensors (select models)

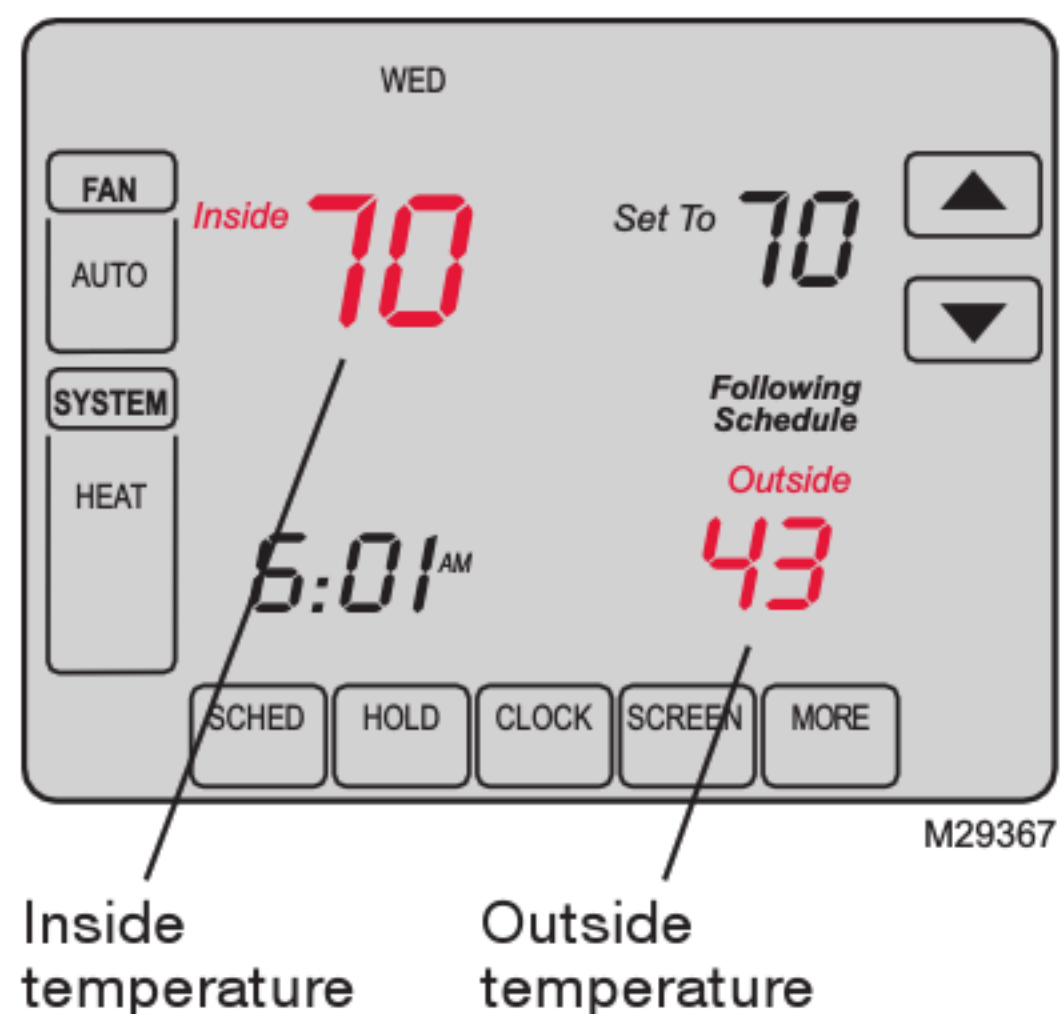

If an outdoor sensor is installed, the current outdoor temperature is displayed.

If an indoor remote sensor is installed, the display shows the indoor temperature at the location of the sensor. (The internal sensor in the thermostat is disabled.)

If more than one indoor sensor is installed, the display shows an average of temperature readings from all sensors.

5-year limited warranty

Honeywell warrants this product, excluding battery, to be free from defects in the workmanship or materials, under normal use and service, for a period of five (5) years from the date of purchase by the consumer. If at any time during the warranty period the product is determined to be defective or malfunctioning, Honeywell shall repair or replace it (at Honeywell's option).

If the product is defective,

- (i) return it, with a bill of sale or other dated proof of purchase, to the place from which you purchased it; or
- (ii) call Honeywell Customer Care at 1-800-468-1502. Customer Care will make the determination whether the product should be returned to the following address: Honeywell Return Goods, Dock 4 MN10-3860, 1885 Douglas Dr. N., Golden Valley, MN 55422, or whether a replacement product can be sent to you.

This warranty does not cover removal or reinstallation costs. This warranty shall not apply if it is shown by Honeywell that the defect or malfunction was caused by damage which occurred while the product was in the possession of a consumer.

Honeywell's sole responsibility shall be to repair or replace the product within the terms stated above. HONEYWELL SHALL NOT BE LIABLE FOR ANY LOSS OR DAMAGE OF ANY KIND, INCLUDING ANY INCIDENTAL OR CONSEQUENTIAL DAMAGES RESULTING, DIRECTLY OR INDIRECTLY, FROM ANY BREACH OF ANY WARRANTY, EXPRESS OR IMPLIED, OR ANY OTHER FAILURE OF THIS PRODUCT. Some states do not allow the exclusion or limitation of incidental or consequential damages, so this limitation may not apply to you.

THIS WARRANTY IS THE ONLY EXPRESS WARRANTY HONEYWELL MAKES ON THIS PRODUCT. THE DURATION OF ANY IMPLIED WARRANTIES, INCLUDING THE WARRANTIES OF MERCHANTABILITY AND FITNESS FOR A PARTICULAR PURPOSE, IS HEREBY LIMITED TO THE FIVE-YEAR DURATION OF THIS WARRANTY. Some states do not allow limitations on how long an implied warranty lasts, so the above limitation may not apply to you.

This warranty gives you specific legal rights, and you may have other rights which vary from state to state.

If you have any questions concerning this warranty, please write Honeywell Customer Relations, 1885 Douglas Dr, Golden Valley, MN 55422 or call 1-800-468-1502. In Canada, write Retail Products ON15-02H, Honeywell Limited/Honeywell Limitée, 35 Dynamic Drive, Toronto, Ontario M1V4Z9.

Automation and Control Solutions

Honeywell International Inc.
1985 Douglas Drive North
Golden Valley, MN 55422

Honeywell Limited-Honeywell Limitée
35 Dynamic Drive
Toronto, Ontario M1V 4Z9

<http://yourhome.honeywell.com>



Printed in U.S.A. on recycled
paper containing at least 10%
post-consumer paper fibers.

® U.S. Registered Trademark.
© 2009 Honeywell International Inc.
US Patent No. 6595430, D509151; other patents pending
69-1894EFS—01 M.S. 05-09

Honeywell

Honeywell



Mode d'emploi

VisionPRO® Série TH8000

Thermostat programmable à écran tactile



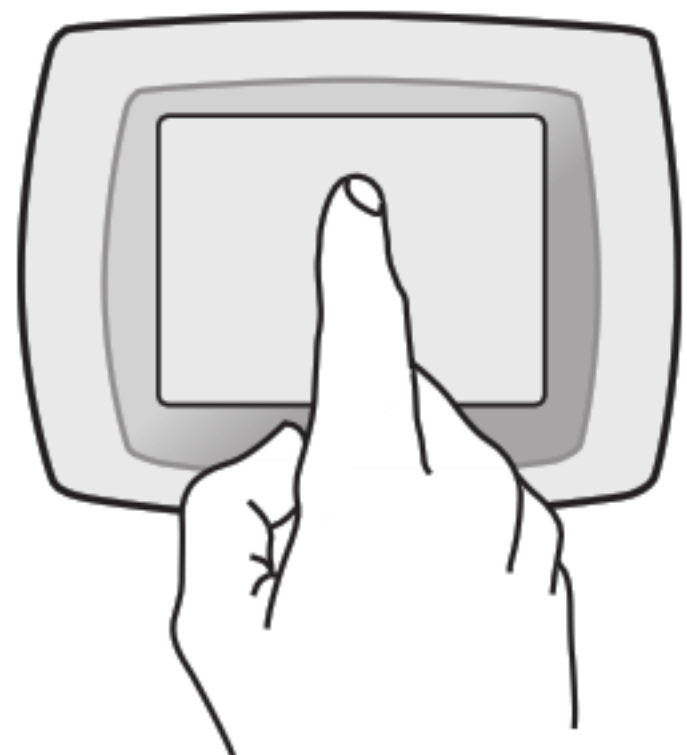

M29343



ATTENTION ! N'appuyez jamais sur les touches d'un écran tactile avec un instrument pointu tel qu'un stylo ou un crayon. Pour empêcher tout dommage au thermostat, appuyez toujours sur les touches du bout du doigt.

Ce mode d'emploi a trait aux modèles suivants

TH8110U : pour installations comportant 1 circuit de chauffage/1 de refroidissement

TH 83200U : pour installations comportant jusqu'à 3 circuits de chauffage/2 de refroidissement

TH8321U : pour installations comportant jusqu'à 3 circuits de chauffage/2 de refroidissement déshumidification

(Retirer le thermostat de la plaque murale et le retourner pour trouver la réf. du modèle)

Ce thermostat contient une pile au lithium qui pourrait contenir du perchlorate. Matériau contenant du perchlorate — des consignes de manipulation spéciales pourraient s'appliquer, prière de consulter www.dtsc.ca.gov/hazardouswaste/perchlorate

Vous faut-il de l'aide ?

Pour obtenir de l'assistance concernant ce produit, visitez <http://yourhome.honeywell.com> ou appelez gratuitement l'assistance client d'Honeywell au **1 800 468-1502**

Lisez et sauvez ces instructions.

© U.S. Marque déposée
Brevets US N0. 6595430, D509151 et autres brevets en instance.
Copyright © 2009 Honeywell International Inc. Tous droits réservés

Table des matières

À propos de votre nouveau thermostat

Caractéristiques du thermostat	2
La programmation en bref.....	3
Aide-mémoire sur les commandes	4
Aide-mémoire sur l'affichage	5

Programmation et fonctionnement

Réglage de l'horloge.....	6
Fonctionnement de la ventilation.....	7
Mode de fonctionnement	8
Utilisation de la programmation	9
Annulation de la programmation.....	12
Suspension vacances.....	14
Fonctions spéciales.....	15
Verrouillage de l'écran	16
Nettoyage de l'écran	17
Affichage et commande du degré d'humidité	18

Annexes

Changement des piles.....	20
Fonctions évoluées.....	21
En cas de difficultés	26
Capteurs à distance en option.....	28
Garantie limitée	29

Ce thermostat est prêt à fonctionner

Votre nouveau thermostat est préprogrammé et prêt à fonctionner. La configuration se trouve à la [page 3](#).



ATTENTION : RISQUE D'ENDOMMAGER L'ÉQUIPEMENT. Pour éviter tout risque de dommage au compresseur, ne pas faire fonctionner la climatisation lorsque la température extérieure est inférieure à 10° C (50° F).

À propos de votre nouveau thermostat

Félicitations! Vous venez d'acheter le thermostat le plus perfectionné et le plus facile à utiliser du monde. Il est conçu pour vous donner de nombreuses années de service fiable et une grande facilité de commande d'ambiance par écran tactile.

Caractéristiques

- Programme de 7 jours maximisant confort et économie.
- Programmation dans un fauteuil : il suffit de retirer le programmeur du mur pour établir les programmes.
- Conforme aux exigences du programme EnergyStar®, ce qui réduit considérablement les dépenses de chauffage/climatisation.
- Annulation du programme à tout moment par commande de climat à un seul bouton.
- Commande précise du climat maintenant la température à 1° F du niveau fixé.
- Rappels changer/vérifier permettant de savoir à quel moment réviser ou remplacer les filtres, les piles ou autres éléments essentiels.
- Grand affichage à touches tactiles rétro-éclairé facile à lire, même dans le noir.
- Certains modèles haut de gamme affichent et commandent l'humidité de l'été
- Certains modèles haut de gamme peuvent être couplés avec des capteurs intérieurs ou extérieurs.

Ce thermostat est prêt à fonctionner

Votre nouveau thermostat est pré-programmé et prêt à fonctionner. Il suffit de régler l'heure et le jour. Vérifiez ensuite les réglages ci-dessous et modifiez-les si besoin est :

1. **Réglage de l'horloge** *Voir page 6*
2. **Sélection de la configuration du ventilateur** : Pré-réglé sur Auto *Voir page 7*
3. **Sélection du mode de fonctionnement** : Pré-réglé sur Chauffage *Voir page 8*
4. **Programme de régulation** : Pré-réglages aux niveaux économie d'énergie pendant vos heures de travail ou de sommeil (présumez que vous vous levez à 6 h, partez à 8 h, rentrez à 18 h et vous couchez à 22 h) *Voir les pages 10-13*



COMMANDE DE TEMPÉRATURE PAR TOUCHE UNIQUE : Vous pouvez annuler le programme à n'importe quel moment et régler manuellement la température (voir pages 12-14).

Aide-mémoire des commandes

Appuyez sur day (s) pour paramétrer le programme (voir page 11)

Appuyez pour sélectionner la configuration du ventilateur (voir page 7)

Appuyez pour sélectionner le type de fonctionnement (voir page 8)

Appuyez pour paramétrer le programme (voir page 11)

Appuyez pour annuler le programme (voir pages 12-14)

Appuyez pour régler l'horloge (voir page 6)

Appuyez pour verrouiller le pavé numérique pendant 30 secondes afin de nettoyer l'écran (voir page 17).

Appuyez pour modifier le réglage de la température (voir pages 11-14)

Appuyez pour avoir d'autres possibilités (certains modèles haut de gamme seulement)

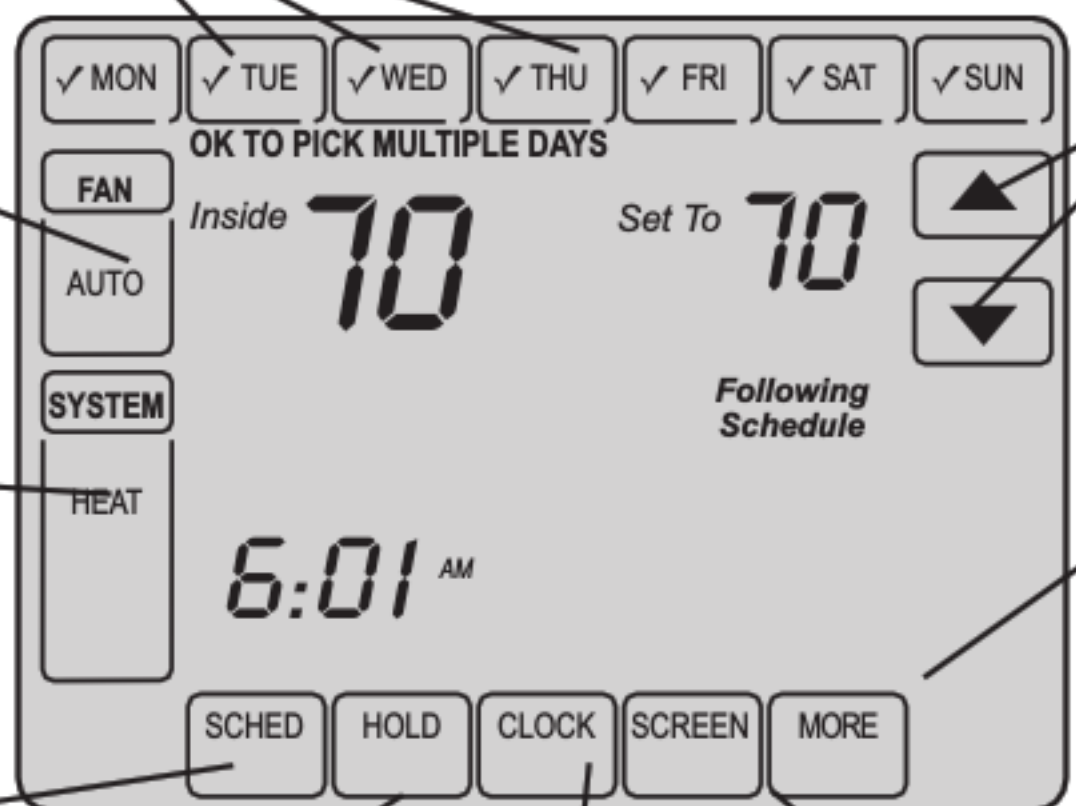

Aide-mémoire de l'affichage d'état

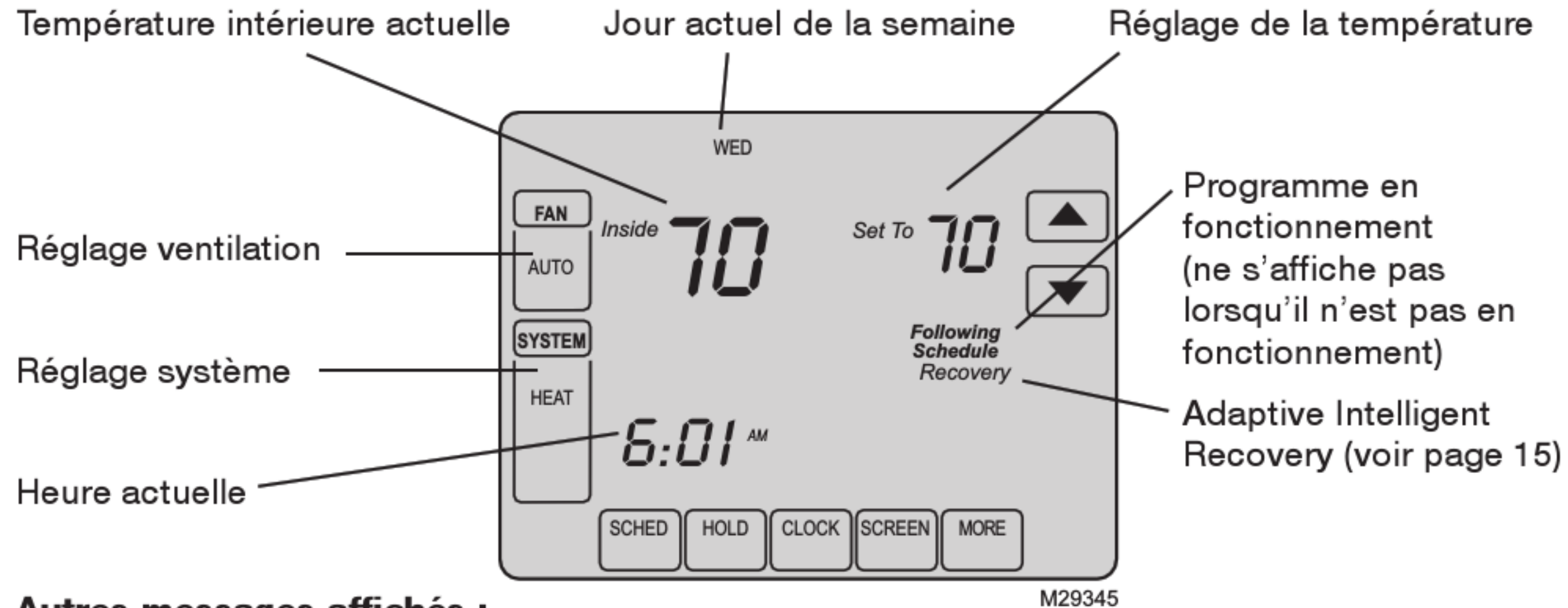

Autres messages affichés :

- **Cool On** : l'installation de climatisation est en marche
- **Heat On** : l'installation de chauffage est en marche
- **Aux Heat On** : Le système de chauffage auxiliaire est activé

Réglage de l'horloge

Appuyez sur **CLOCK**

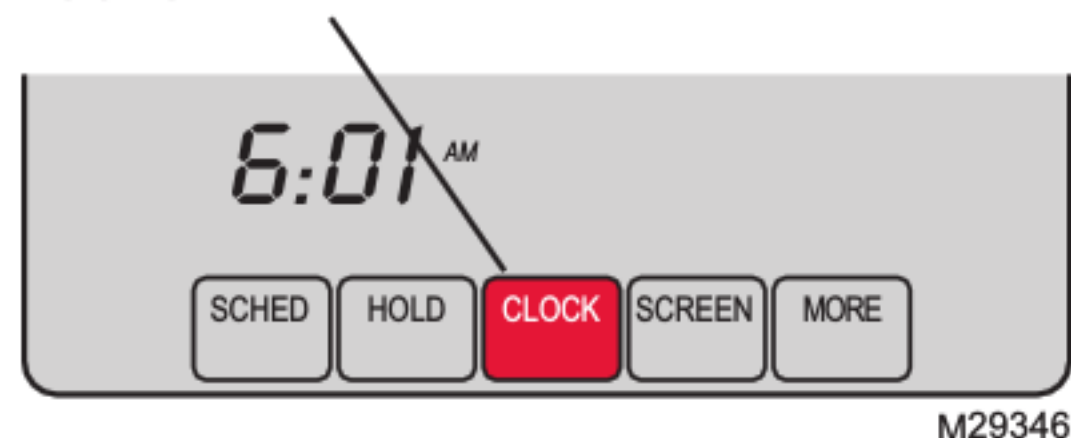

Modifiez l'heure et appuyez sur **DONE**

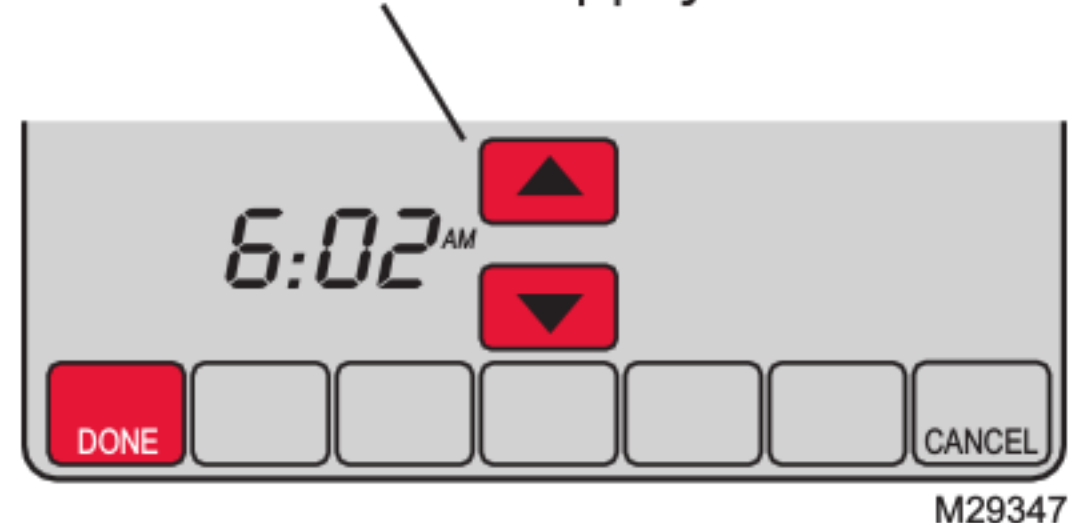

Pour régler l'affichage de l'heure actuelle, appuyez sur **CLOCK**, puis sur ▲ ou ▼ pour modifier l'heure. Appuyez sur ▲ ou ▼ maintenant la pression pour avancer l'heure plus rapidement.

Appuyez sur **DONE** pour sauvegarder et quitter (ou appuyez sur **CANCEL** pour quitter sans modifier l'heure).

Remarque : l'horloge temps réel ne devrait jamais nécessiter de réglage puisqu'elle est automatiquement mise à jour lors des changements entre heure d'été et heure d'hiver et met en mémoire tous les renseignements concernant la date et l'heure.

Remarque : Pour modifier l'affichage du jour de la semaine actuel, voir la page 22.

Réglage du fonctionnement de la ventilation

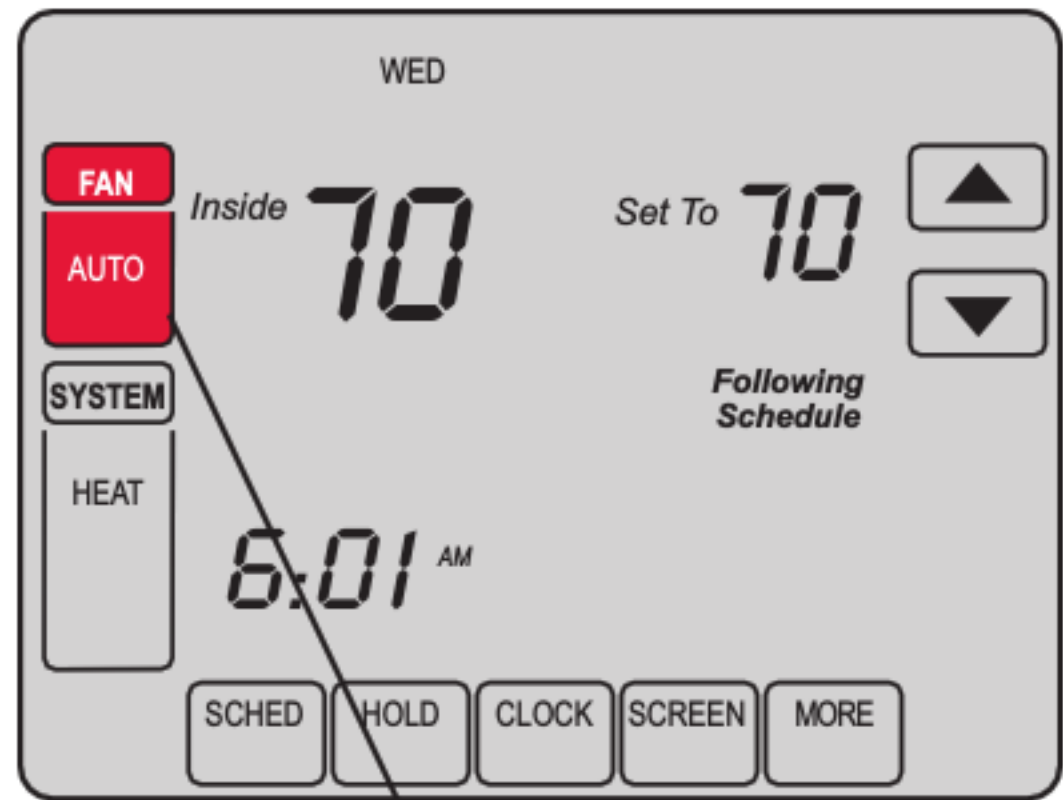

M29348

Appuyez sur FAN

REMARQUE : Si un horaire est programmé pour le ventilateur, le ventilateur fonctionnera selon cet horaire lorsqu'il est en mode « Auto ».

Appuyer sur le bouton FAN pour sélectionner le mode de fonctionnement du ventilateur, puis appuyer sur DONE :

- **On** : Le ventilateur est constamment en marche.
- **Auto** : Le ventilateur ne fonctionne que lorsque la chauffage ou la climatisation fonctionne.
- **Circ** : Le ventilateur fonctionnera de façon aléatoire, environ 35 % du temps, sans compter le temps où il fonctionne en même temps que le système de chauffage ou de refroidissement.

Pour déroger aux réglages programmés pour le ventilateur en fonction de chacune des périodes, appuyer sur FAN (voir la page 11). Si le ventilateur est réglé à On ou Circ, le réglage sélectionné restera en vigueur jusqu'à ce que l'utilisateur appuie de nouveau sur FAN pour sélectionner le mode de fonctionnement Auto, et revenir à l'horaire programmé pour le ventilateur (pour obtenir d'autres renseignements, aller à la page 27).

FRANÇAIS

Sélection du mode de fonctionnement

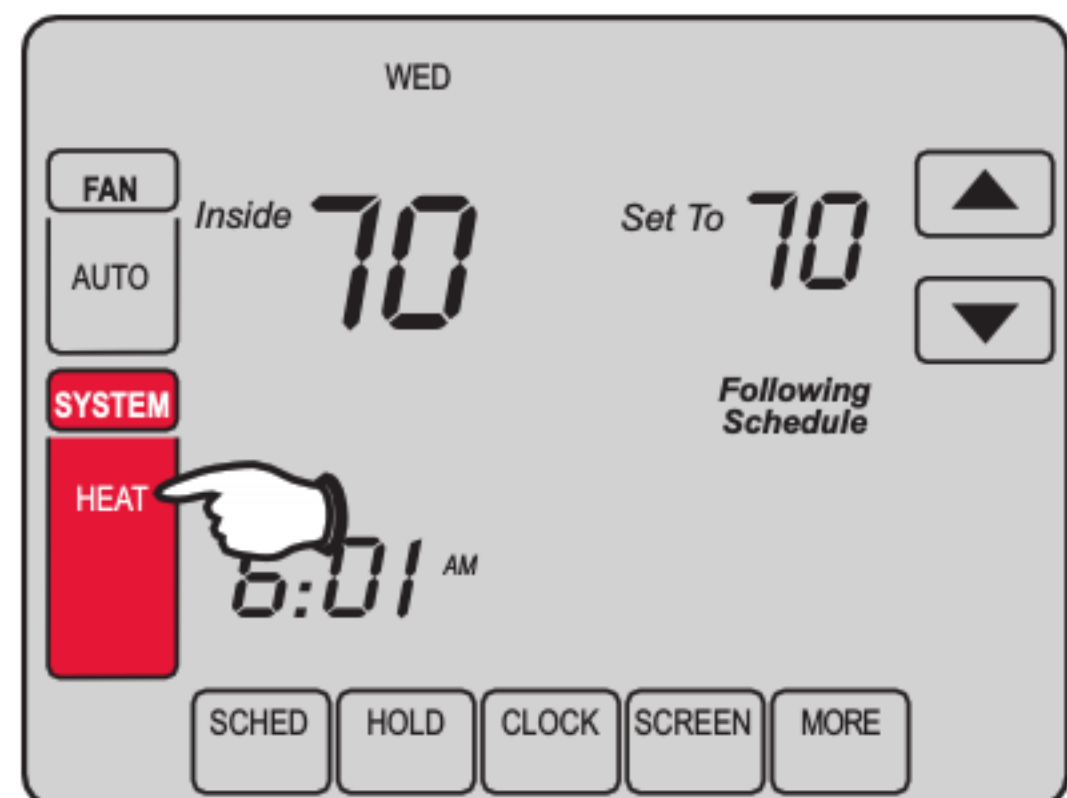

Appuyer sur la touche **SYSTEM** pour sélectionner, puis appuyer sur **DONE** :

- **Heat** : Le thermostat ne commande que l'installation de chauffage.
- **Cool** : Le thermostat ne commande que l'installation de climatisation.
- **Off** : Arrêt des installations de chauffage et de climatisation.
- **Auto** : Le thermostat sélectionne automatiquement le chauffage ou la climatisation en fonction de la température intérieure. **
- **Em Heat** : (uniquement pour les pompes à chaleur à chauffage auxiliaire) : Le thermostat commande le chauffage auxiliaire. Le compresseur n'est pas utilisé. **

** Modèles supérieurs seulement

Économisez de l'argent en paramétrant le programme

Il est facile de programmer votre système afin de réaliser un maximum d'économies d'énergie. Vous pouvez programmer quatre plages horaires chaque jour, avec des réglages différents la semaine et les week-ends.



WAKE

6:00 am

70°

Programmez l'heure de votre réveil et la température désirée le matin jusqu'à votre départ pour la journée. Programmez l'heure de votre départ et la température désirée pendant votre absence (en général, un niveau d'économie d'énergie).



LEAVE

8:00 am

62°

Programmez l'heure de votre départ et la température désirée pendant votre absence (habituellement, un niveau d'économie d'énergie).



RETURN

6:00 pm

70°

Programmez l'heure de votre retour et la température désirée pendant la soirée, jusqu'à l'heure du coucher.



SLEEP





10:00 pm

62°

Programmez l'heure de votre coucher et la température désirée pendant la nuit (habituellement, un niveau d'économie d'énergie).

Réglages EnergyStar® pour économiser au maximum

Ce thermostat est pré-réglé pour utiliser les paramètres du programme Energy Star®. Nous conseillons ces réglages car ils peuvent réduire vos dépenses de chauffage/ climatisation de jusqu'à 33%. (Voir la page suivante pour horaires et températures de chaque plage.)

		Chauffage (Lun-Ven)	Refroidissement (Lun-Ven)	Chauffage (Sam-Dim)	Refroidissement (Sam-Dim)
Lever (Wake) (6:00)		70°	78°	70°	78°
Départ (Leave) (8:00)		62°	85°	62° <small>[ou annuler la période]</small>	85° <small>[ou annuler la période]</small>
Retour (Return) (18:00)		70°	78°	70° <small>[ou annuler la période]</small>	78° <small>[ou annuler la période]</small>
Sommeil (Sleep) (22:00)		62°	82°	62°	82°

Pour modifier le programme

Appuyez sur **SCHED**



Appuyez sur **EDIT**



Sélectionnez jour(s) Sélectionnez les niveaux de chauffage/de climatisation

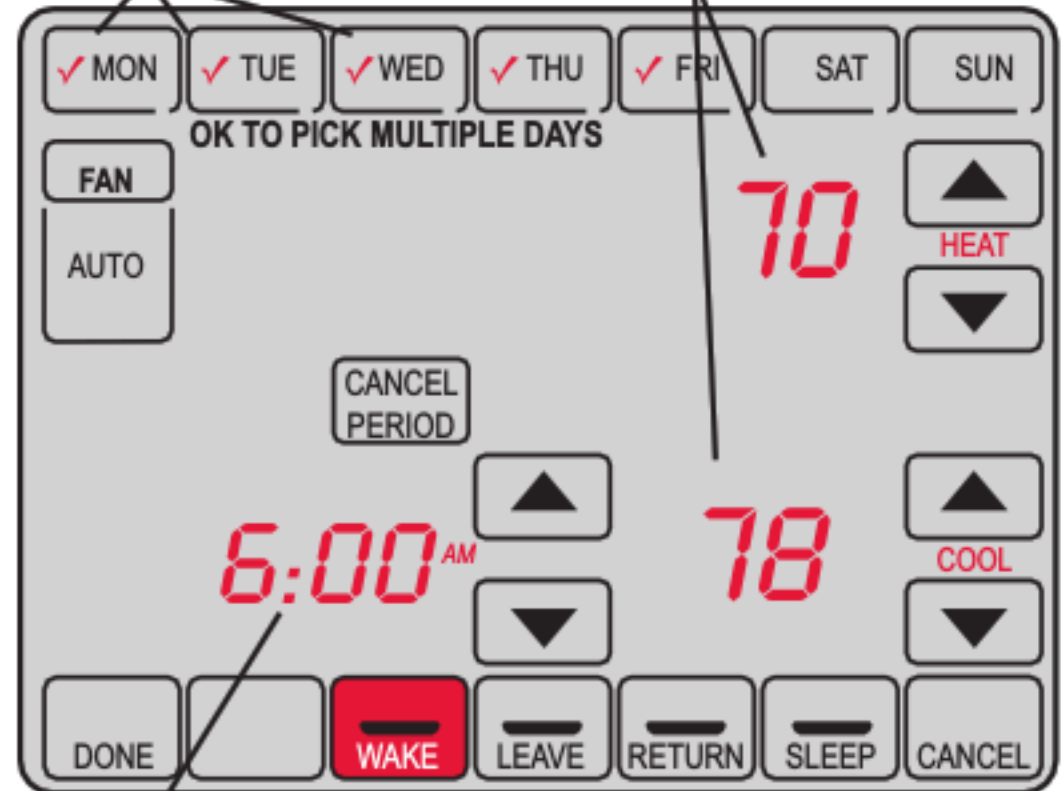

Fixez l'heure du début de la plage du programme

1. Appuyez sur **SCHED**, puis sur **EDIT**.
2. Appuyez sur les touches des jours (**MON-SUN**) pour sélectionner les jours.
3. Appuyez sur ▲ ou ▼ pour programmer l'heure du lever pour le ou les jours sélectionnés.
4. Appuyez sur ▲ ou ▼ pour programmer la température de chauffage ou de climatisation pour cette plage horaire.
5. Appuyez sur les autres plages horaires (**LEAVE, RETURN, SLEEP**) pour programmer l'heure et la température de chacune.
6. Appuyez sur **DONE** pour sauvegarder et quitter (ou appuyez sur **CANCEL** pour quitter sans sauvegarder les modifications).

Remarque : Vous pouvez appuyer sur **CANCEL PERIOD** pour éliminer toute plage horaire inutile.

Remarque : Appuyez sur **FAN** pour adapter les réglages du ventilateur pour n'importe quelle plage horaire (voir page 7).

FRANÇAIS

Annulation de la programmation (momentanée)

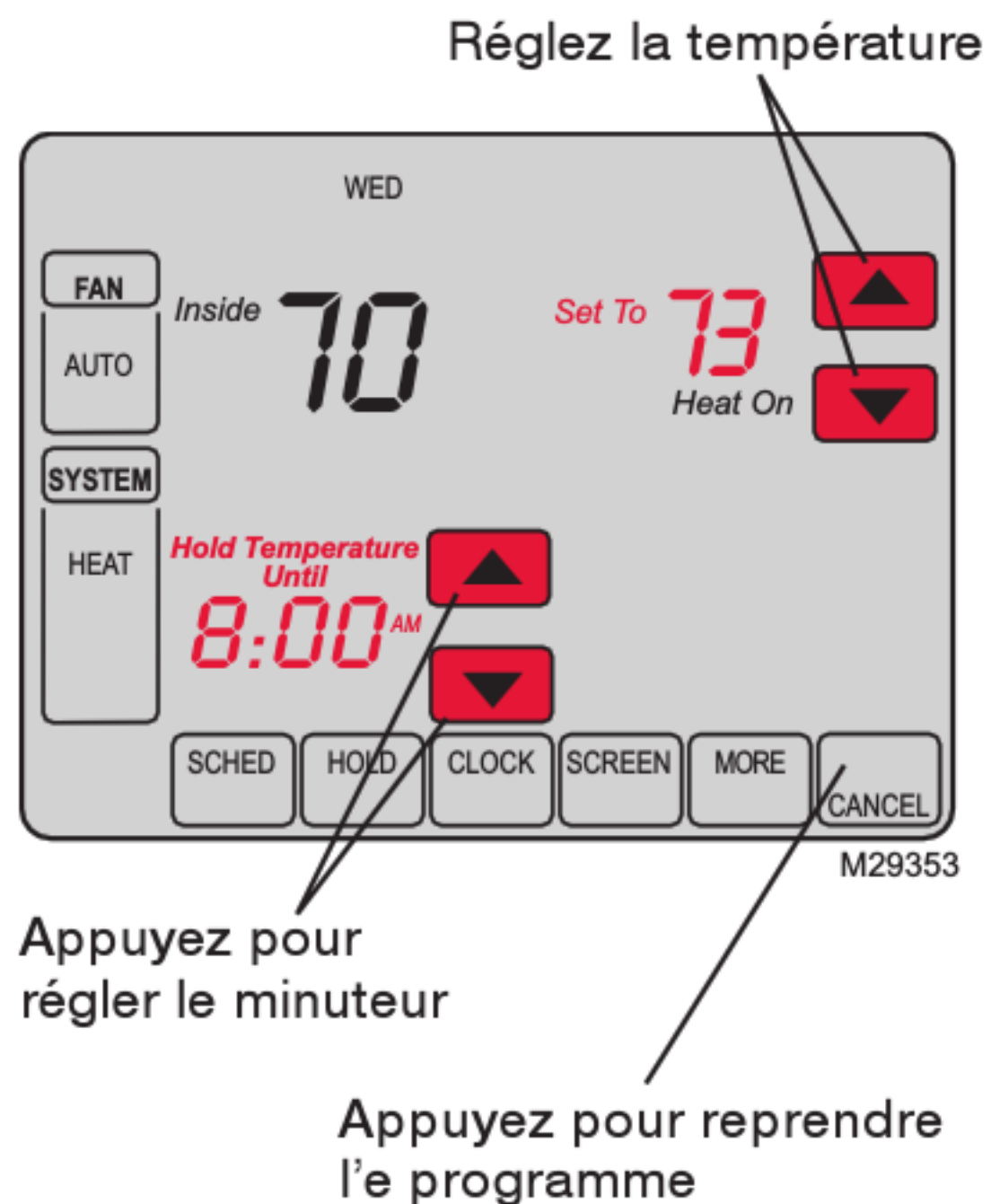

Appuyez sur ▲ ou ▼ modifier immédiatement la température. Cela annule momentanément le réglage de température pour la plage actuelle.

La nouvelle température sera maintenue jusqu'à l'heure fixée. Une fois le temps affiché au minuteur écoulé, le programme reprend et fixe la température au niveau programmé pour la période actuelle.

Pour annuler le réglage temporaire à un moment quelconque, appuyez sur **CANCEL** (ou sur **SCHED**). Le programme reprendra.

Annulation du programme (permanente)

Appuyez **HOLD** Modifiez la température

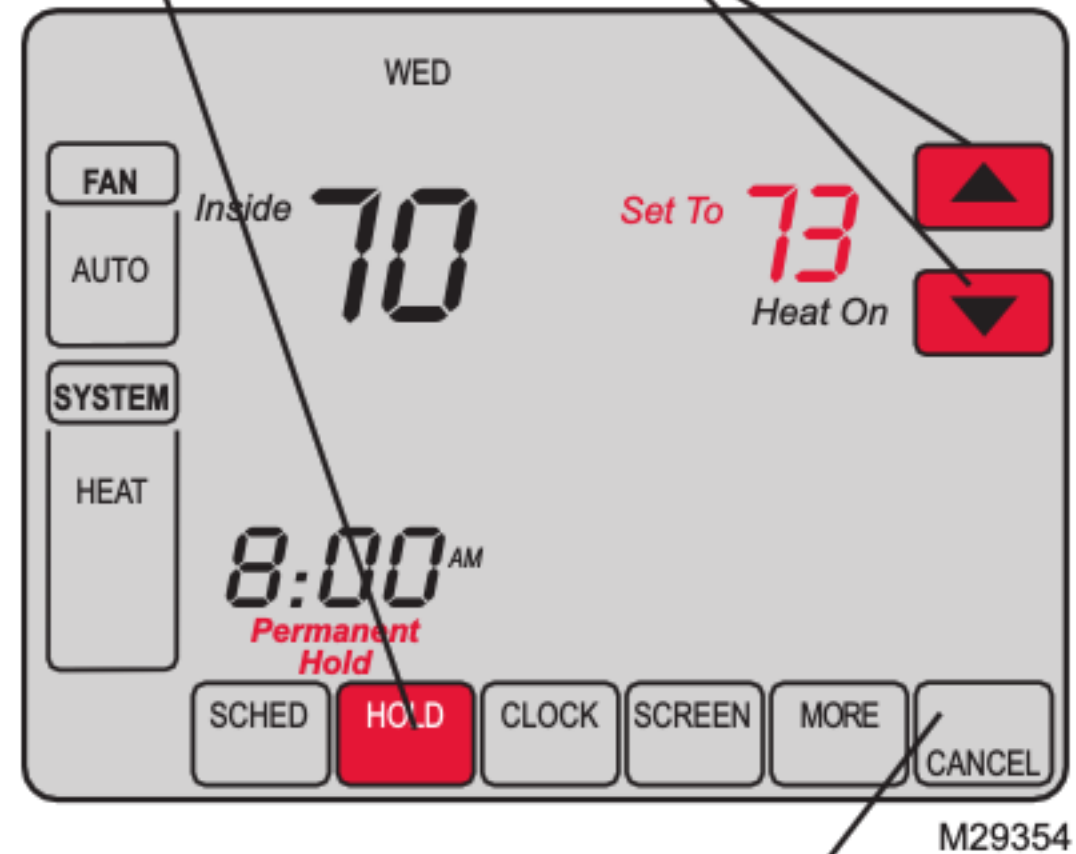

Appuyez pour reprendre le programme

Appuyez sur **HOLD** pour modifier la température de manière permanente. Cela arrêtera le programme.

Quelle que soit la température fixée, elle sera conservée 24 heures sur 24 jusqu'à ce que vous la modifiez à la main, ou appuyez sur **CANCEL** (ou **SCHED**) pour annuler « **HOLD** » et reprendre le programme.

Suspension vacances

1. Programmez la température

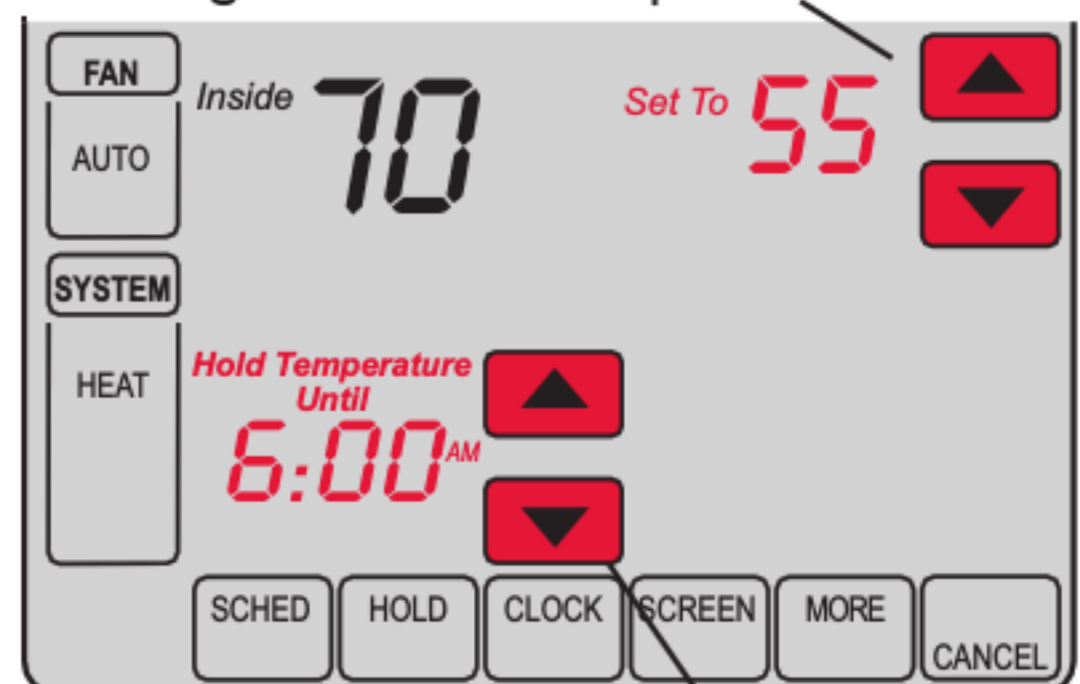

M29355

2. Appuyez pour régler l'heure à laquelle le programme sera annulé
3. Appuyez 2 fois sur **HOLD**

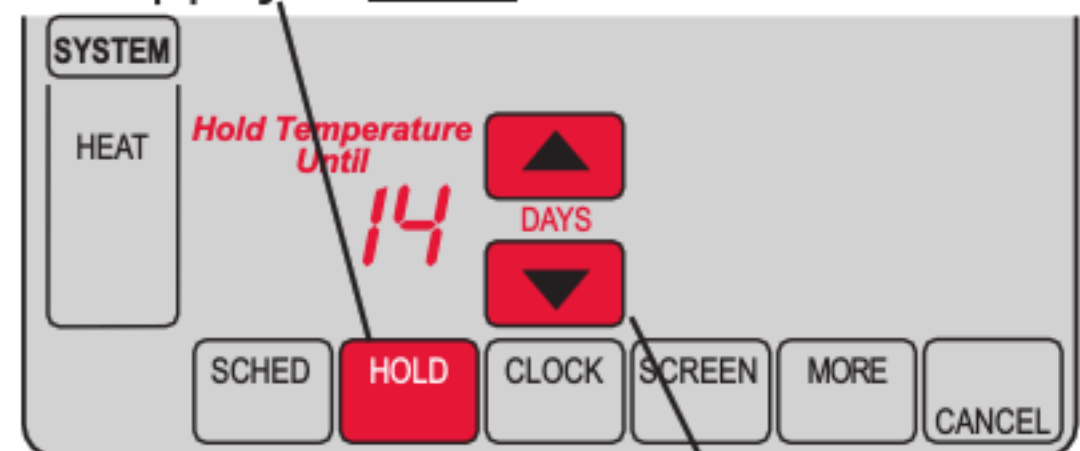

M29356

4. Appuyez pour sélectionner le nombre de jours

Cette fonction peut suspendre le programme pour une période prolongée.

Appuyez sur ▲ ou ▼ pour régler la température désirée et appuyez ensuite sur ▲ ou ▼ pour programmer l'heure du jour où vous voulez que le programme reprenne à votre retour. Appuyez deux fois sur HOLD, et appuyez ensuite sur ▲ ou ▼ pour sélectionner le nombre de jours.

La température programmée sera conservée 24 heures sur 24 pendant le nombre de jours choisis. Une fois ce nombre de jours écoulé, le programme précédemment établi reprendra à l'heure fixée.

En cas de retour plus tôt que prévu, appuyez sur CANCEL (ou sur SCHED) pour annuler « HOLD » et reprendre la programmation.

Fonctions spéciales

Commutation automatique : Lorsqu'il est réglé sur Auto, le thermostat sélectionne automatiquement chauffage ou climatisation en fonction de la température intérieure.

Adaptive Intelligent Recovery : Cette fonction permet au thermostat « d'apprendre » combien de temps il faut à la chaudière et au climatiseur pour atteindre la température demandée de manière à ce que cette température soit atteinte à l'heure fixée. Par exemple, réglez l'heure de réveil à 6 h et la température à 70°. Le chauffage sera poussé avant 6 h pour que la température soit à 70° lors de votre réveil à 6 h. Le message « Recovery » s'affiche lorsque le système est activé avant une plage horaire programmée.

Protection du compresseur : Cette fonction force le compresseur à attendre quelques minutes avant de redémarrer pour empêcher d'endommager le matériel. Pendant la période d'attente, le message « Wait » est affiché sur l'écran.

Verrouillage de l'écran

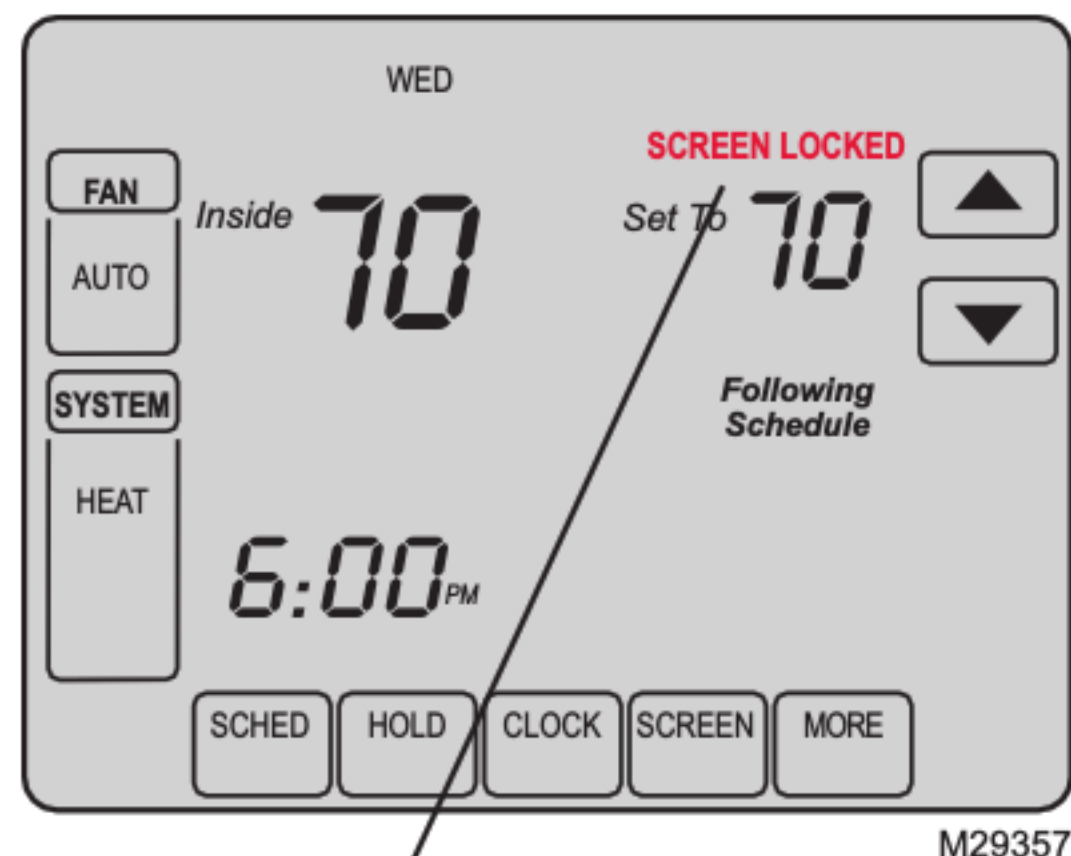

Voir Fonction évoluée
0670 (page 25) où figurent
les choix screen lock

Pour empêcher toute modification intempestive, il est possible de verrouiller totalement ou partiellement l'écran.

Lorsqu'il est partiellement verrouillé, l'écran affiche **SCREEN LOCKED** pendant plusieurs secondes si l'on appuie sur une touche verrouillée. Pour déverrouiller l'écran, appuyez sur n'importe quelle touche non verrouillée pendant que **SCREEN LOCKED** apparaît sur l'écran.

Lorsque l'écran est entièrement verrouillé, aucune touche ne fonctionne. Pour verrouiller ou déverrouiller l'écran, voir fonction évoluée **0670** à la page 25.

Nettoyage de l'écran

Appuyez sur **SCREEN**

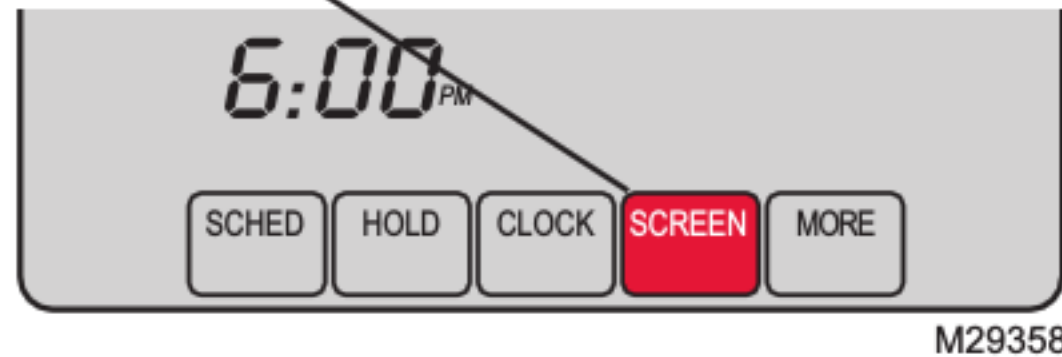

Minuteur de verrouillage d'écran
(30 secondes)

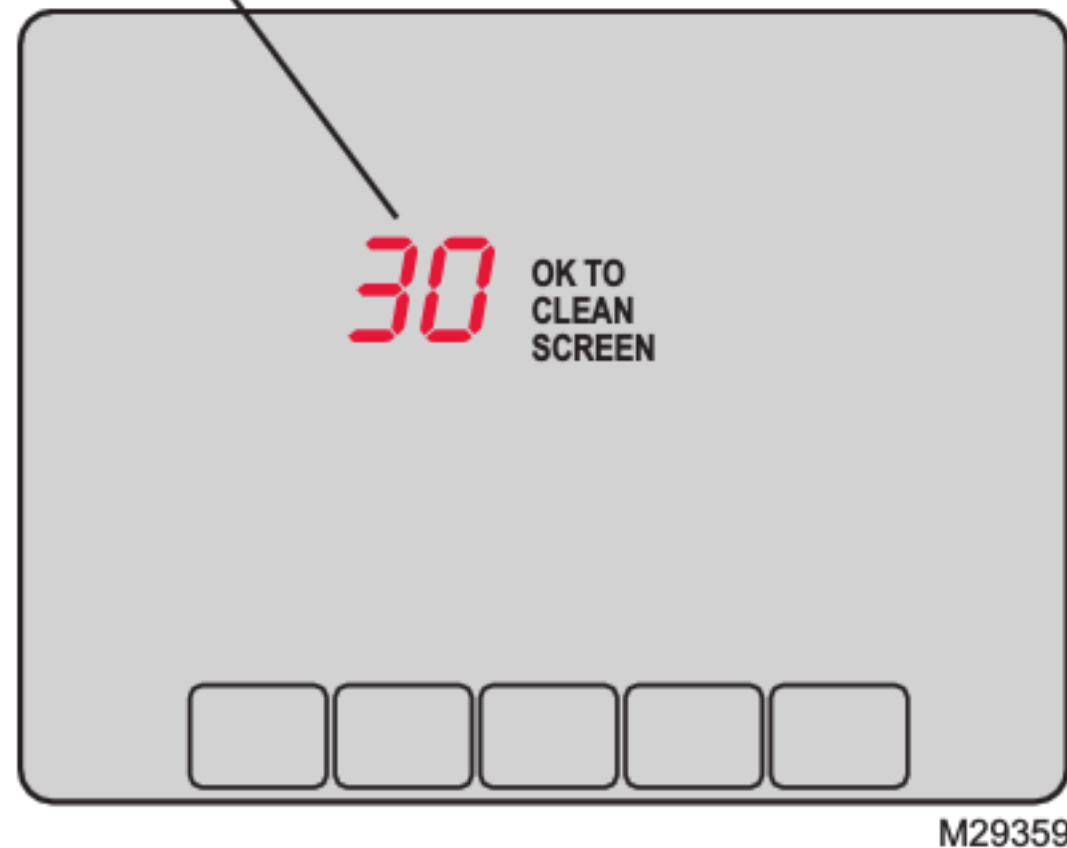

Appuyez sur **SCREEN** pour verrouiller l'écran afin de le nettoyer. L'écran restera verrouillé pendant 30 secondes pour permettre de le nettoyer sans modifier les réglages.

Au bout de 30 secondes, appuyez sur **DONE** pour reprendre le fonctionnement normal ou appuyez sur **SCREEN** s'il faut davantage de temps pour nettoyer.

Remarque : Ne jamais pulvériser aucun liquide directement sur le thermostat. Pulvériser le liquide sur un torchon, puis utiliser ce torchon pour nettoyer l'écran. Utiliser de l'eau ou un produit de nettoyage pour du verre. Ne pas utiliser de produits abrasifs.

FRANÇAIS

Affichage du degré d'humidité (modèles haut de gamme)

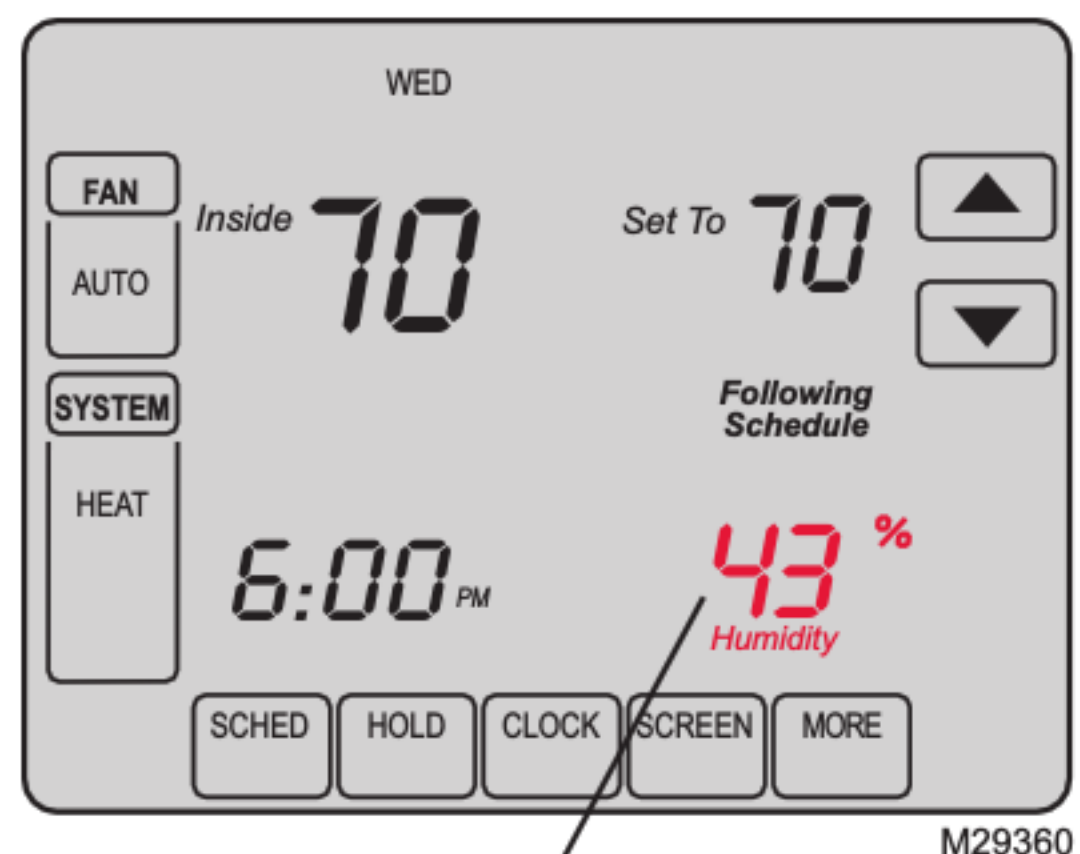

Degré d'humidité intérieure

Certains modèles peuvent afficher le degré d'humidité de l'atmosphère intérieure.

(Si l'on monte un capteur extérieur en option, la température extérieure apparaît au lieu du degré d'humidité.) Appuyez sur MORE pour afficher le degré d'humidité.

Contrôle de déshumidification (modèles haut de gamme)

Appuyez sur **MORE** jusqu'à ce que le degré d'humidité s'affiche



Appuyez pour programmer le degré d'humidité désiré

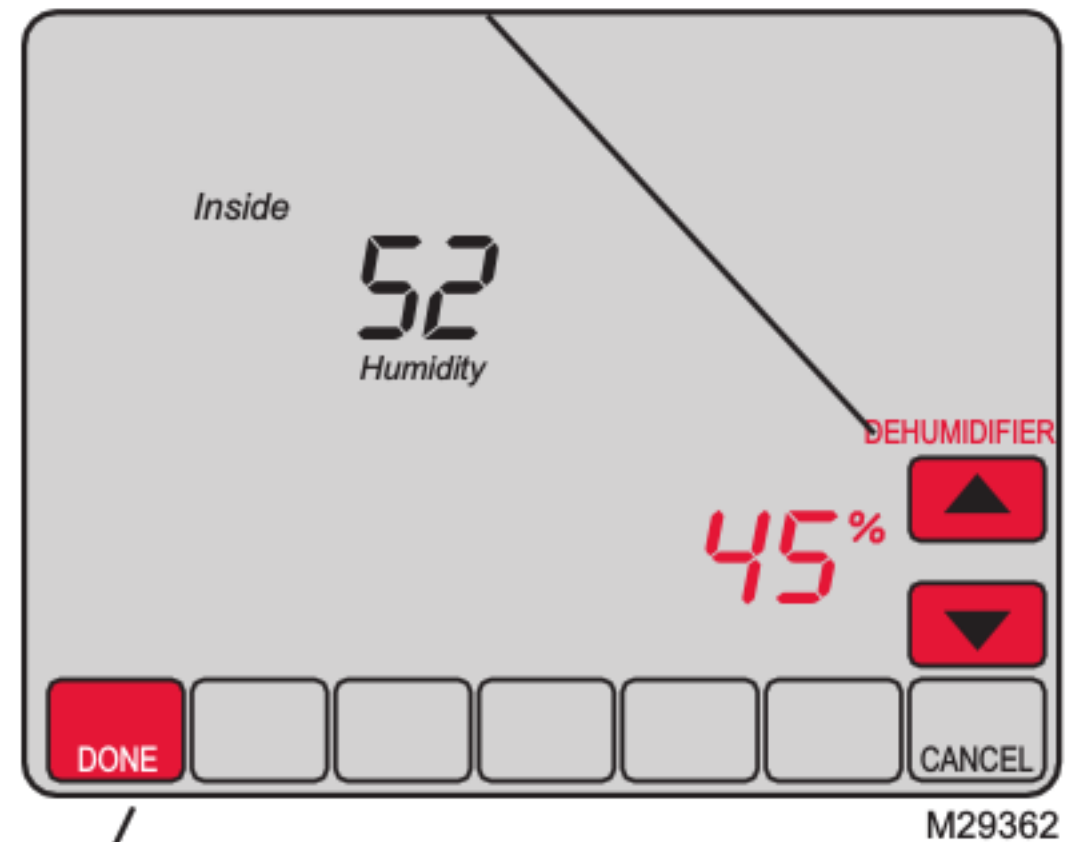

Appuyez pour sauvegarder et quitter

Certains modèles haut de gamme permettent de diminuer l'humidité de l'été.

Le thermostat surveille le degré d'humidité. Lorsque celui-ci augmente, le thermostat fait fonctionner le climatiseur plus longtemps pour diminuer l'humidité (jusqu'à 3° F audessous de votre réglage de climatisation).

Appuyez sur **MORE** ce que l'écran humidité s'affiche et appuyez ensuite sur ▲ ou ▼ pour programmer le niveau d'humidité désiré.

Appuyez sur **DONE** pour sauvegarder et quitter ou appuyez sur **CANCEL** pour quitter sans sauvegarder les modifications.

Changement des piles

Saisissez le thermostat et tirez-le pour le sortir de la plaque

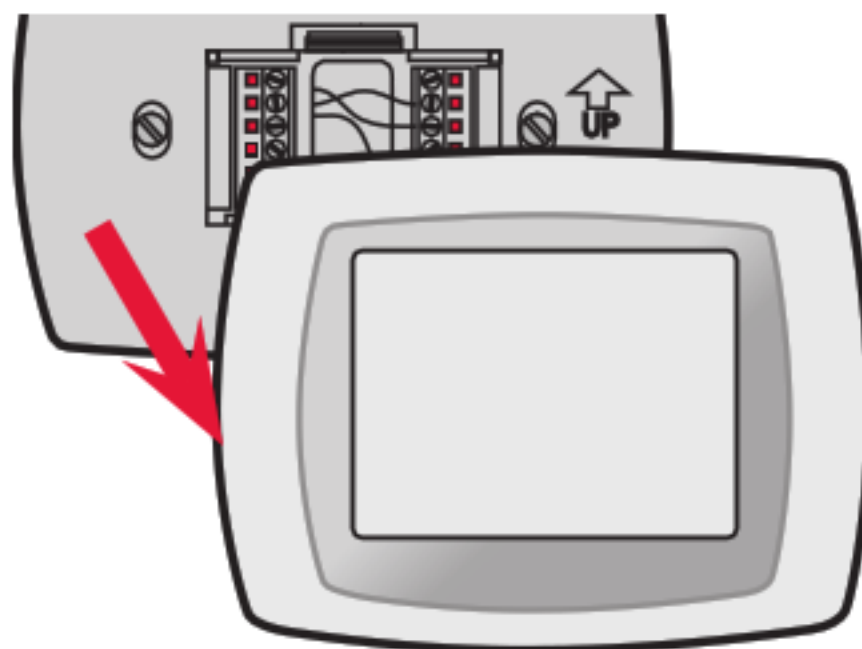

M29363

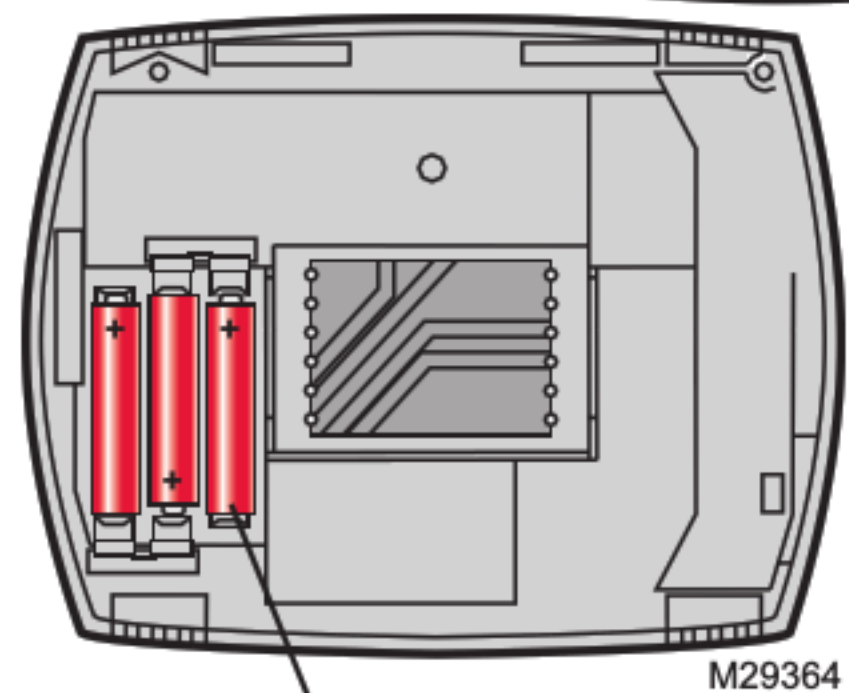

M29364

Posez 3 piles alcalines AAA neuves

Les piles sont facultatives (pour fournir une alimentation de secours) si le thermostat a été câblé pour fonctionner sur secteur lors de l'installation.

Montez des piles neuves dès que l'avertissement LO BATT commence à clignoter. L'avertissement clignote environ 30 jours avant que les piles soient complètement à plat.

Même en l'absence d'avertissement, il est conseillé de changer les piles une fois par an ou avant de s'absenter pendant plus d'un mois.

Fonctions évoluées

1. Appuyez sur **SYSTEM**.

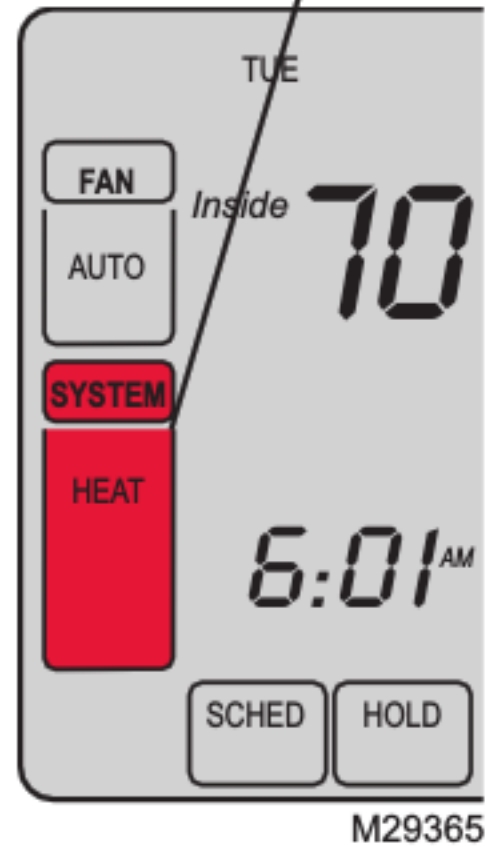

2. Appuyez sur la touche centrale vide et continuez à le faire jusqu'à ce que l'affichage change.

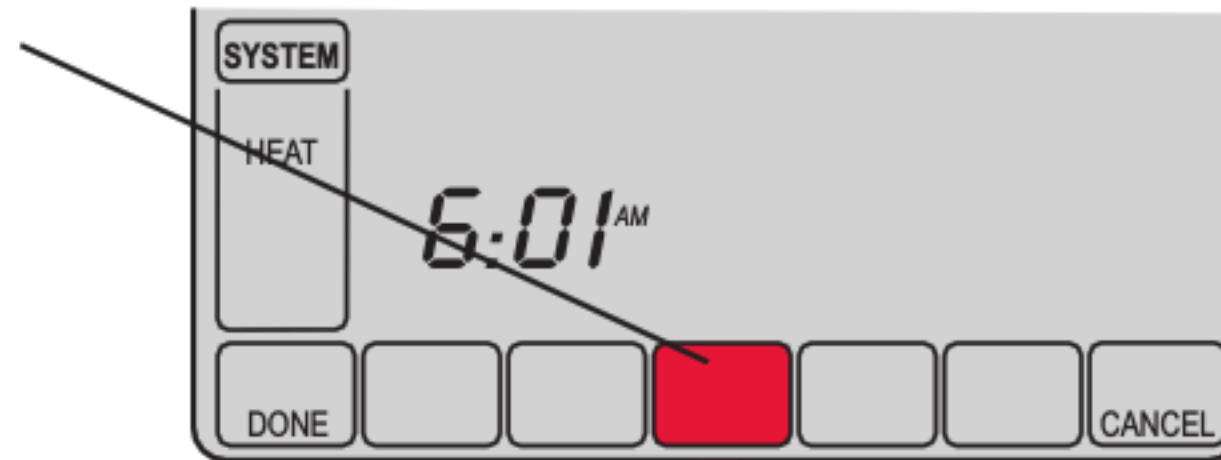

3. Modifiez les paramètres selon les besoins (voir pages 22 à 25).

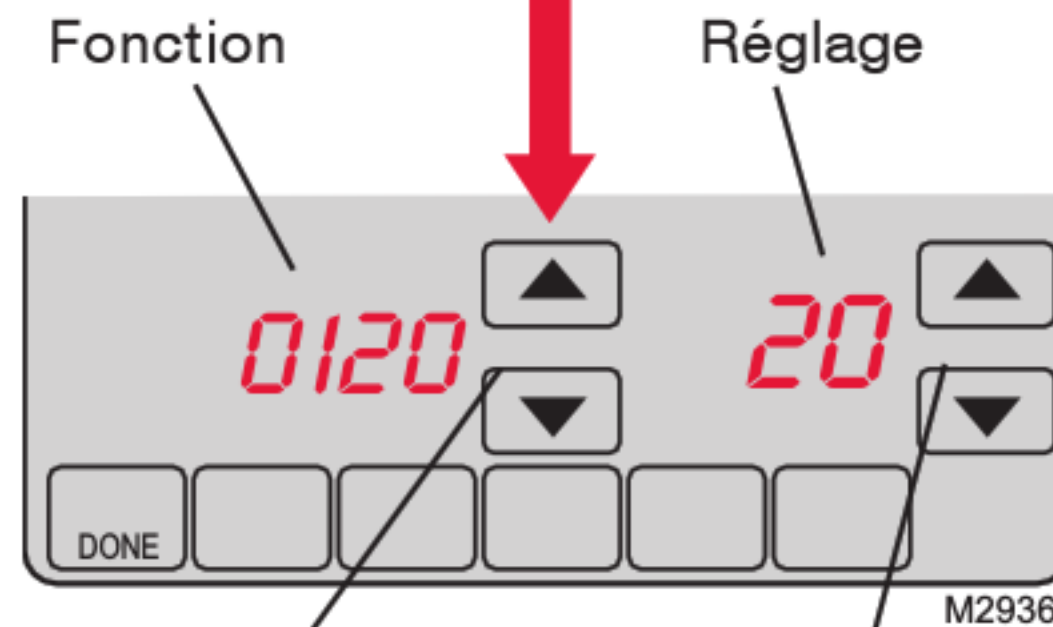

4. Appuyez sur **DONE** pour quitter et sauvegarder les modifications.

Appuyez sur ▲▼ pour sélectionner fonction

Appuyez sur ▲▼ pour modifier le réglage

FRANÇAIS

Fonctions évoluées

Programmation de l'année (deux premiers chiffres)

Fonction Appuyez ▲/▼ pour modifier les deux premiers chiffres de l'année.

0120

Choix : 20 = Année 20xx
21 = Année 21xx

Programmation de l'année (deux derniers chiffres)

Fonction Appuyez ▲/▼ pour modifier les deux derniers chiffres de l'année.

0130

Choix : 01 - 99 (c-à-d. 2001 - 2099)

Programmation du mois

Fonction Appuyez ▲/▼ pour modifier le mois actuellement affiché.

0140

Choix : 1 - 12 (c-à-d. Janvier-Décembre)

Programmation de la date

Fonction Appuyez ▲/▼ pour modifier le date.

0150

Choix : 1 - 31

Fonctions évoluées

Programmation marche/arrêt

Fonction Appuyez ▲/▼ pour mettre la programmation en marche ou à l'arrêt.

0160

- Choix :
- 0 La programmation est à l'arrêt. Le thermostat n'est pas programmable.
 - 4 La programmation est en marche (7 jours programmable).

Format de température (°F/°C)

Fonction Appuyez ▲/▼ pour programmer le format de l'affichage :

0320

- Choix :
- 0 Fahrenheit
 - 1 Celsius

Changement horaire été/hiver

Fonction Le thermostat est preprogramme pour effectuer automatiquement le changement heure d'été. Appuyez sur ▲/▼ pour sélectionner :

0330

- Choix :
- 0 Arrêt : pas de réglage pour changement heure d'été.
 - 1 Marche : Changement automatique à l'heure d'été (jusqu'en 2006 et dans les lieux qui n'utilisent pas le nouveau calendrier heure d'été 2007).
 - 2 Marche : Changement automatique à l'heure d'été (2007 et au-delà pour les zones qui utilisent le nouveau calendrier heure d'été 2007).

Fonctions évoluées

Rappel de changement du filtre de la chaudière

Fonction **0500** Cette fonction affiche une alerte pour vous rappeler de changer le filtre de la chaudière. Appuyez ▲/▼ pour programmer la fréquence désirée :

- Choix :
- 0 Arrêt (pas de rappel de changer le filtre de la chaudière)
 - 1 Rappel au bout de 10 jours de fonctionnement (1 mois)
 - 2 Rappel au bout de 30 jours de fonctionnement (3 mois)
 - 3 Rappel au bout de 60 jours de fonctionnement (6 mois)
 - 4 Rappel au bout de 90 jours de fonctionnement (9 mois)
 - 5 Rappel au bout de 120 jours de fonctionnement (1 an)
 - 6 Rappel au bout de 365 jours de fonctionnement (3 ans)

Remarque :
Appuyez sur
RESET pour
annuler l'alerte

Rappel de changement du tampon de l'humidificateur

Fonction **0510** Cette fonction affiche une alerte pour vous rappeler de changer le tampon de l'humidificateur. Appuyez ▲/▼ pour programmer la fréquence souhaitée.

- Choix :
- 0 Arrêt (pas de rappel de changer le tampon)
 - 1 Rappel au bout de 3 mois
 - 2 Rappel au bout de 6 mois
 - 3 Rappel au bout d'un an

Remarque :
Appuyez sur
RESET pour
annuler l'alerte

Fonctions évoluées

Rappel de changement de la lampe UV

Fonction 0520 Cette fonction affiche une alerte pour vous rappeler de changer la lampe UV.
Appuyez ▲/▼ pour programmer la fréquence souhaitée.

- Choix :
- 0 Arrêt (pas de rappel de changer la lampe UV)
 - 1 Rappel au bout d'un an

Remarque : Appuyez sur **RESET** pour annuler l'alerte

Plages du programme

Fonction 0540 Appuyez ▲/▼ pour programmer le nombre de plages de programme.

- Choix :
- 2 Deux plages de programme (Wake, Sleep)
 - 4 Quatre plages de programme (Wake, Leave, Return, Sleep)

Format de l'horloge

Fonction 0640 Appuyez ▲/▼ pour programmer le format d'affichage de l'horloge.

- Choix :
- 12 Horloge 12 heures (c.-à-d. 3:30 p.m.)
 - 24 Horloge 24 heures (c.-à-d. 15:30 p.m.)

Verrouillage de l'écran

Fonction 0670 Appuyez ▲/▼ pour choisir un paramètre de verrouillage de l'écran (voir le page 48).

- Choix :
- 0 L'écran est non verrouillé (entièrement fonctionnel)
 - 1 Toutes les fonctions sont verrouillées sauf la commande de température et la touche **CANCEL**
 - 2 L'écran est totalement verrouillé

En cas de difficultés

Si vous rencontrez des difficultés avec votre thermostat, veuillez essayer les suggestions ci-dessous. La plupart des problèmes se corrigent rapidement et facilement.

L'affichage est vide

- Vérifiez le disjoncteur et réenclenchez-le.
- Vérifiez que le commutateur d'alimentation de l'installation de chauffage ou de la climatisation est sur marche.
- Vérifiez que la porte de la chaudière est bien fermée.
- Si le thermostat fonctionne sur piles, vérifiez que les batteries alcalines AAA sont neuves et correctement installées (voir page 20).

Rien ne se produit lorsqu'on appuie sur les touches ou la température ne change pas)

- Vérifiez que le thermostat n'est pas verrouillé (voir page 25).
- Vérifiez que les températures de chauffage et de climatisation sont dans des fourchettes acceptables :

- Heat: 4,5° à 32° C (40° à 90° F).
- Cool: 10° à 37° C (50° à 99° F).

Le rétroéclairage est sombre

- Si le thermostat fonctionne sur piles, vérifiez que des batteries alcalines AAA neuves sont correctement installées (voir page 20).
- Si le thermostat est alimenté par piles, un affichage sombre est normal. Le rétroéclairage reste à un faible niveau et s'illumine lorsqu'on appuie sur une touche.

En cas de difficultés

Le chauffage ou la climatisation ne réagit pas.

- Appuyez sur la touche **SYSTEM** pour mettre le système sur Chauffage. Vérifiez que le réglage de température est supérieur à la température intérieure.
- Appuyez sur la touche **SYSTEM** pour mettre le système sur Climatisation. Vérifiez que le réglage de température est inférieur à la température intérieure.
- Vérifiez le disjoncteur et le réenclencher si nécessaire.
- Vérifiez que le commutateur d'alimentation du système de chauffage et de climatisation est en marche.
- Vérifiez que la porte de la chaudière est bien fermée.
- Si « Wait » est affiché, le minuteur de protection du compresseur est en marche. Attendez 5 minutes pour que le système redémarre en toute sécurité sans endommager le compresseur (voir page 15).

Les mots Fan Auto et On ou Auto et Circ sont affichés à l'écran en même temps

- Il s'agit là du mode de fonctionnement normal. Le mot AUTO signifie que le thermostat respecte le réglage programmé pour le ventilateur. Si les mots Auto et On sont affichés, le ventilateur est normalement en marche au cours de cette période (voir la page 7).

Capteurs à distance en option (certains modèles haut de gamme)

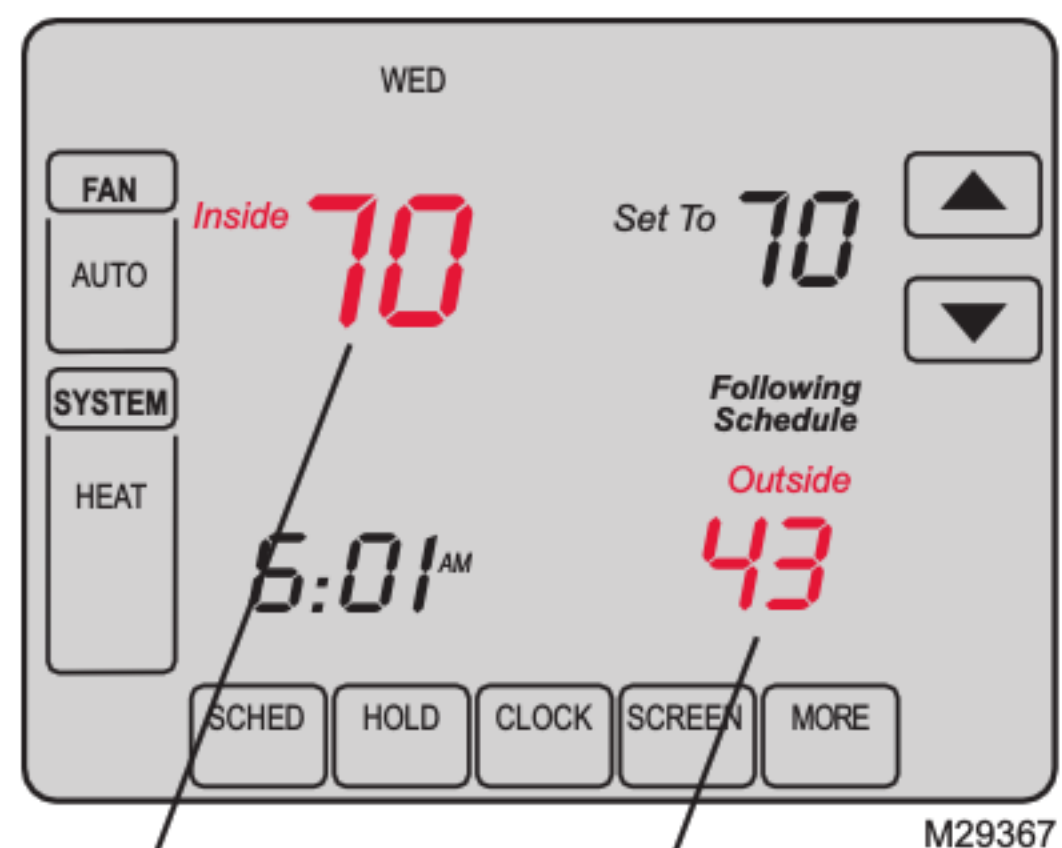

Température Intérieure

Température Extérieure

Si un capteur extérieur est installé, la température extérieure s'affiche.

Si un capteur intérieur est installé, l'affichage indique la température intérieure à l'emplacement où se trouve le capteur.

Si l'installation comporte plus d'un capteur de température ambiante, l'écran affiche une moyenne des températures relevées par tous les capteurs ou une moyenne entre la température affichée par le thermostat et par les capteurs.

Garantie limitée de 5 ans

Honeywell garantit ce produit, à l'exception des piles, contre tout vis de fabrication ou de matière dans des conditions d'utilisation et de service normales, pendant une durée de cinq (5) ans à compter de la date d'achat par le consommateur. Si à un moment quelconque pendant la durée de la garantie, le produit est jugé défectueux ou tombe en panne, Honeywell le réparera ou le remplacera (au choix d'Honeywell).

Si le produit est défectueux,

(i) retournez-le avec un reçu ou une autre preuve d'achat au lieu où vous l'avez acheté, ou

(ii) appelez le service clients d'Honeywell au 1-800-468-1502. Le service client décidera si le produit doit être renvoyé à l'adresse suivante : Honeywell Return Goods, Dock 4 MN10-3860, 1885 Douglas Dr. N., Golden Valley, MN 55422, ou si un produit de remplacement peut vous être envoyé.

Cette garantie ne couvre pas les frais de démontage ou de réinstallation. Elle ne s'applique pas si Honeywell prouve que le défaut ou la défaillance provient de dommages qui se sont produits pendant que le produit était dans la possession d'un acquéreur.

La responsabilité d'Honeywell se limite à la réparation ou au remplacement du produit dans les conditions énoncées cidessus. HONEYWELL NE SAURAIT ÊTRE TENU RESPONSABLE D'UNE PERTE OU DE DOMMAGES QUELS QU'ILS SOIENT, Y COMPRIS LES DOMMAGES CONSÉCUTIFS OU ACCESSOIRES PROVENANT DIRECTEMENT OU INDIRECTEMENT D'UNE INFRACTION À LA GARANTIE EXPLICITE OU IMPLICITE OU DE TOUTE AUTRE DÉFAILLANCE DE CE PRODUIT. Certains états ne permettent pas l'exclusion ou la limitation des dommages accessoires ou secondaires ; cette limitation peut ne pas s'appliquer à vous.

CETTE GARANTIE EST LA SEULE GARANTIE EXPLICITE QUE FAIT HONEYWELL SUR CE PRODUIT. LA DURÉE DE TOUTES LES GARANTIES IMPLICITES, Y COMPRIS CELLES DE QUALITÉ MARCHANDE ET D'ADAPTATION À UN USAGE PARTICULIER EST LIMITÉE PAR LA DURÉE DE CINQ ANS DE CETTE GARANTIE. Certains états ne permettent pas de limites sur la durée d'une garantie implicite, il se peut donc que les limites ci-dessus ne s'appliquent pas à vous.

Cette garantie vous donne des droits spécifiques face à la loi et vous pouvez en avoir d'autres, variables d'un état à un autre.

Si vous avez des questions concernant cette garantie, écrivez à Honeywell Customer Relations, 1985 Douglas Dr, Golden Valley, MN 55422 ou appelez 1-800-468-1502. Au Canada, écrivez à Retail Products ON15-02H, Honeywell Limited/Honeywell Limitée, 35 Dynamic Drive, Toronto, Ontario M1V4Z9.

Solutions de régulation et d'automatisation

Honeywell International Inc.

1985 Douglas Drive North

Golden Valley, MN 55422

<http://yourhome.honeywell.com>



Imprimé aux É.-U. sur du papier recyclé
contenant au moins 10 % de fibres de
papier recyclées après consommation.

® Marque déposée aux É.-U.

© 2009 Honeywell International Inc.

Brevet américain N°. 6595430, D509151 et autres brevets en instance

69-1894EFS—01 M.S. 05-09

Honeywell Limited-Honeywell Limitée

35 Dynamic Drive

Toronto, Ontario M1V 4Z9

Honeywell

Honeywell



Manual de Uso

Serie VisionPRO® TH8000

Termostato programable con pantalla activada por tacto



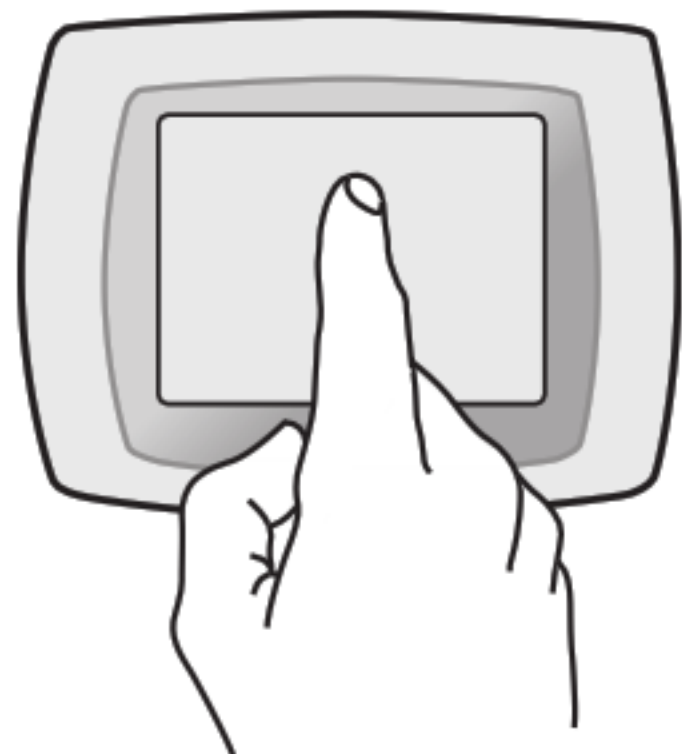

M29343



¡TENGA CUIDADO! Nunca utilice instrumentos con punta afilada, como un lápiz o bolígrafo para oprimir las teclas de la pantalla activada por tacto. Para evitar dañar el termostato, siempre oprima las teclas con la punta del dedo.

Este manual cubre los siguientes modelos

TH8110U: Para sistemas 1 de Calefacción/1 de Refrigeración

TH8320U: Para hasta 3 sistemas de calefacción/2 de refrigeración

TH8320U: Para hasta 3 sistemas de calefacción/2 de refrigeración con deshumidificación

(Retire el termostato de la placa de montaje y gírelo para ver el número de modelo)

Este termostato tiene una batería de litio que puede contener perclorato.

Perclorato: puede ser necesario manipularlo con métodos especiales.

Visite www.dtsc.ca.gov/hazardouswaste/perchlorate.

¿Necesita ayuda?

Para recibir asistencia con este producto visite <http://yourhome.honeywell.com> o llame gratis al Servicio de Atención al Cliente Honeywell al **1-800-468-1502**

Lea y conserve estas instrucciones

© Marca registrada en EE.UU.

Patente en EE.UU: N° 6595430, D509151 y otras patentes pendientes.

Copyright © 2009 Honeywell International Inc.

Todos los derechos reservados.

Índice de contenidos

Acerca de su nuevo termostato

Funciones del termostato.....	2
Programación a simple vista.....	3
Referencia rápida de los controles.....	4
Referencia rápida de la pantalla.....	5

Programación y operación

Ajuste del reloj.....	6
Ajuste del ventilador.....	7
Ajuste del sistema.....	8
Uso de horarios de programas.....	9
Anulaciones de horarios de programas..	12
Suspensión por vacaciones.....	14
Funciones especiales.....	15
Bloqueo de pantalla.....	16
Limpieza de pantalla.....	16
Control de la humedad.....	18

Apéndices

Reemplazo de baterías.....	20
Funciones avanzadas.....	21
En caso de dificultades.....	12
Sensores remotos opcionales.....	28
Garantía limitada.....	29

¡Este termostato está listo para usar!

El nuevo termostato viene preprogramado y listo para usar. Ver página 66 para verificar los ajustes.



PRECAUCIÓN: PELIGRO DE DAÑO DEL EQUIPO. Para impedir un posible daño al compresor, no haga funcionar el sistema de refrigeración cuando la temperatura exterior sea inferior a 50 °F (10 °C).

Acerca de su nuevo termostato

¡Felicitaciones! Usted acaba de comprar el termostato más avanzado y más fácil de usar en todo el mundo. Ha sido diseñado para brindarle muchos años de servicio confiable y control del clima con sólo tocar la pantalla.

Funciones

- Horarios programables de 7 días para una máxima comodidad y economía
- Programación desde su sillón: Sólo retire el termostato de la pared para ajustar los horarios.
- Cumple con las normas EnergyStar® para reducir enormemente sus gastos de calefacción/refrigeración.
- El control de temp. de un sólo toque anula el horario programado en cualquier momento.
- Preciso control de comodidad que mantiene la temperatura dentro del rango de 1°F del nivel que usted fije.
- Recordatorios para cambiar/controlar le avisan cuando revisar o reemplazar los filtros, baterías y otros componentes cruciales.
- La pantalla grande sensible al tacto con iluminación posterior es fácil de leer, incluso en la oscuridad.
- Ciertos modelos muestran y controlan la humedad en el verano.
- Ciertos modelos se adaptan a sensores remotos opcionales de exterior o de interior.

Este termostato está listo para usar!

El nuevo termostato viene preprogramado y listo para usar. Todo lo que tiene que hacer es ajustar la hora y el día. Luego verifique los siguientes ajustes y cámbielos si es necesario:

1. **Ajuste la hora** *Ver página 6*
2. **Seleccione el ajuste del ventilador:** Predeterminado en Auto *Ver página 7*
3. **Seleccione el ajuste del sistema:** Predeterminado en Heat *Ver página 8*
4. **Horarios de programas:** Predeterminado en niveles de ahorro de energía mientras trabaja o duerme (supone que se despierta a las 6 AM, sale a las 8 AM, vuelve a las 6 PM y se acuesta a las 10 PM) *Ver páginas 10-13*



CONTROL DE TEMP. DE UN SÓLO TOQUE: En cualquier momento, puede anular el horario de programas y ajustar a mano la temperatura (ver páginas 12-14).

Referencia rápida de los controles

Oprima el día o los días para ajustar el horario de programa (ver página 11)

Oprima para seleccionar el funcionamiento del ventilador (ver página 7)

Oprima para seleccionar el tipo de sistema (ver página 8)

Oprima para ajustar el horario de programa (ver página 11)

Oprima para anular el horario de programa (ver páginas 12-14)

Oprima para ajustar el reloj (ver página 6)

Oprima para bloquear el teclado durante 30 segundos para limpiar la pantalla (ver página 17)

Oprima para ajustar la configuración de temperatura (ver páginas 11-14)

Oprima para más opciones (ciertos modelos únicamente)

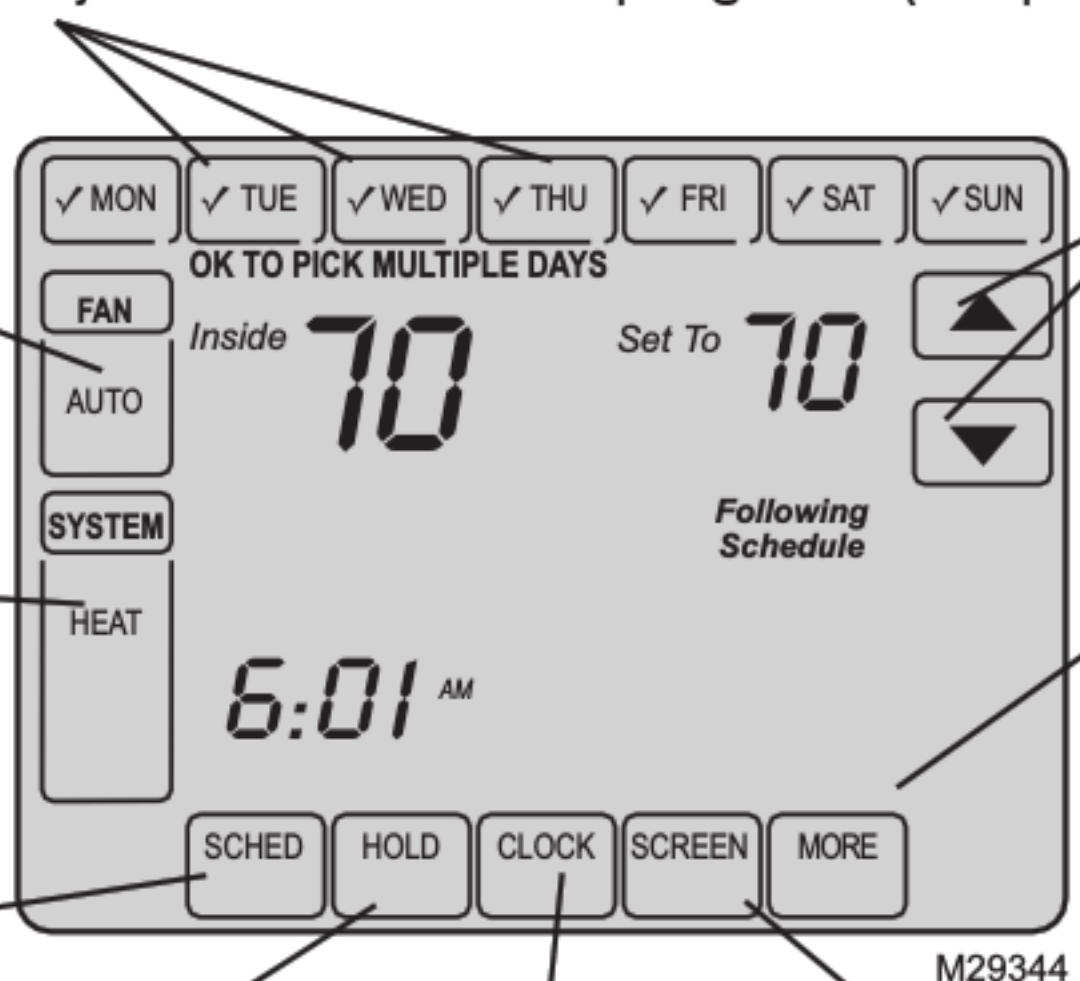

Referencia rápida de la pantalla

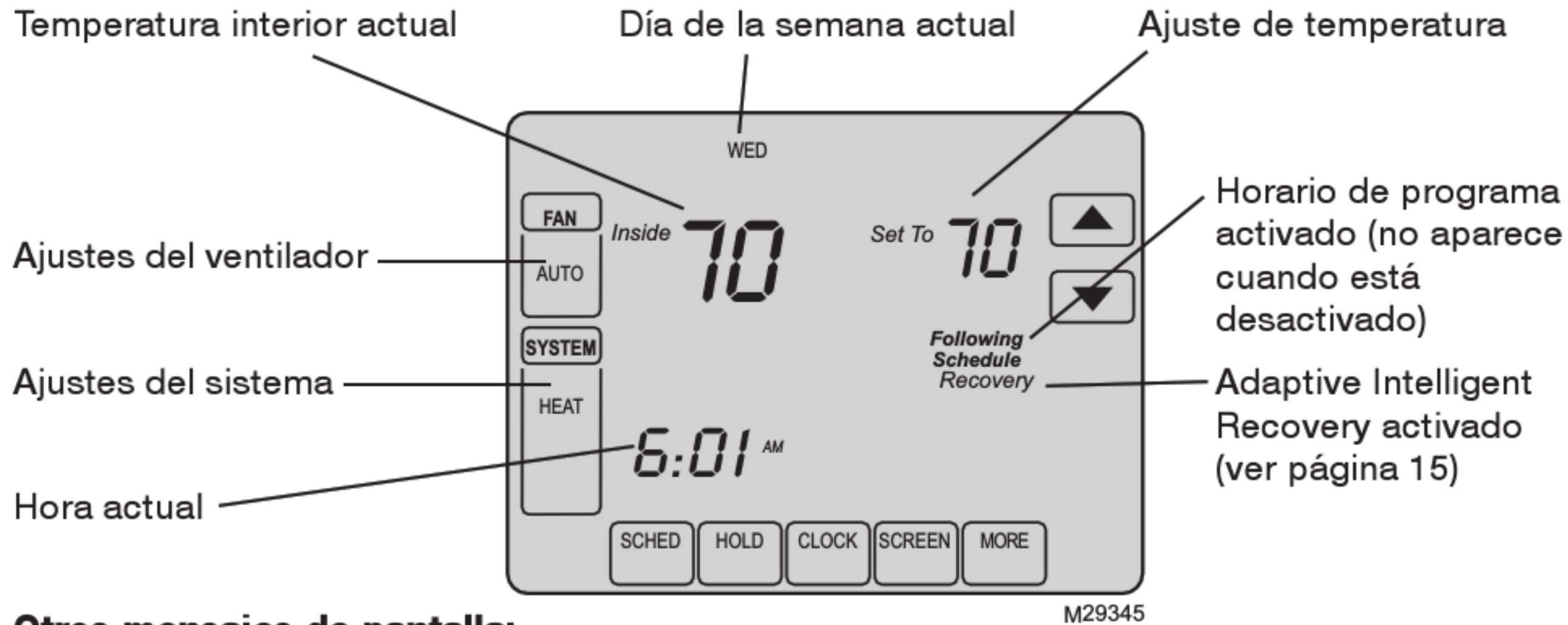

Otros mensajes de pantalla:

- **Cool On:** El sistema de refrigeración está activado
- **Heat On:** El sistema de calefacción está activado
- **Aux Heat On:** El sistema de calefacción auxiliar está activado

Ajuste del reloj

Appuyez sur **CLOCK**

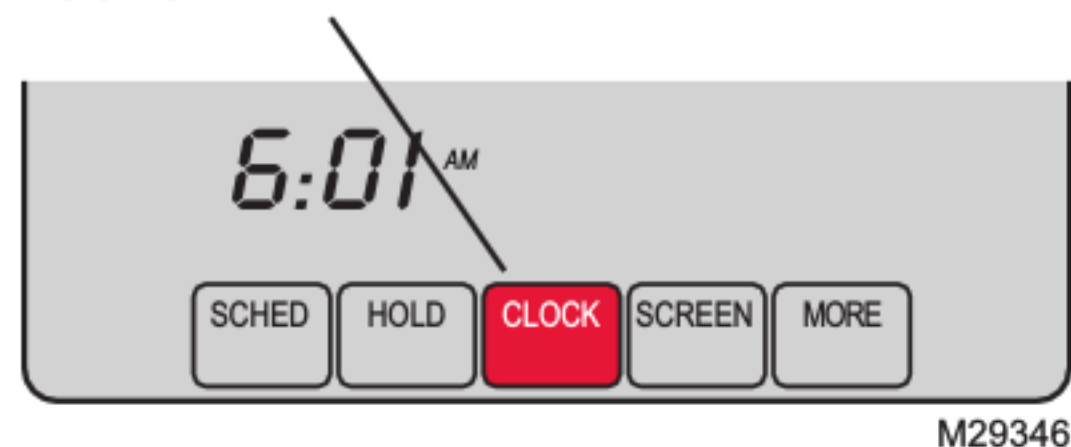

Ajuste la hora, luego oprima **DONE**

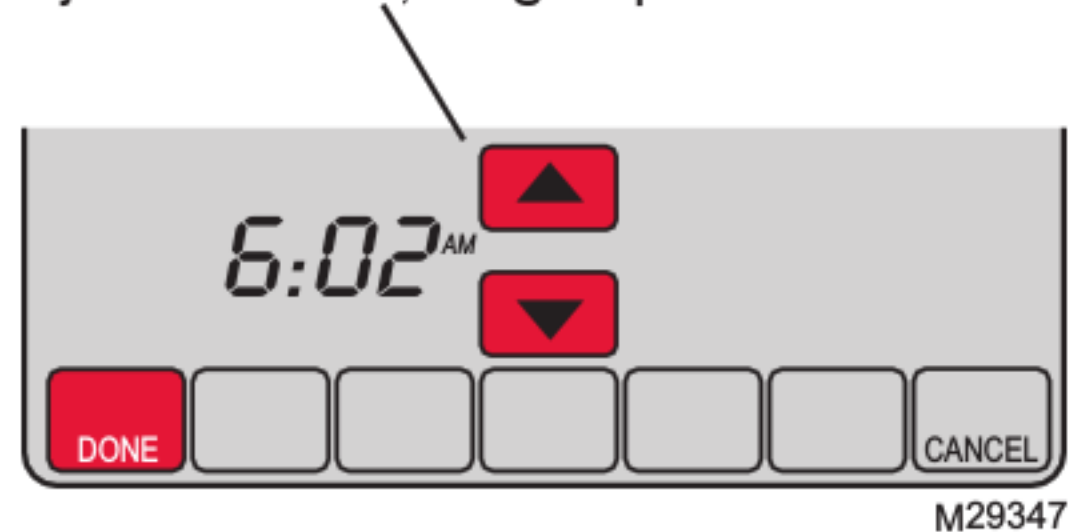

Para ajustar la hora actual en pantalla, oprima **CLOCK**, luego oprima ▲ o ▼ para ajustar la hora. Mantenga oprimido ▲ o ▼ para avanzar la hora con más rapidez.

Oprima **DONE** para guardar y salir (u oprima **CANCEL** para salir sin cambiar la hora).

Nota: El reloj de hora-real no debería requerir ajuste nunca ya que se actualiza automáticamente de acuerdo al horario de ahorro de energía diurno, y guarda toda la información de fecha/hora.

Nota: Para cambiar el día actual de la semana en pantalla, ver página 22.

Ajustes del ventilador

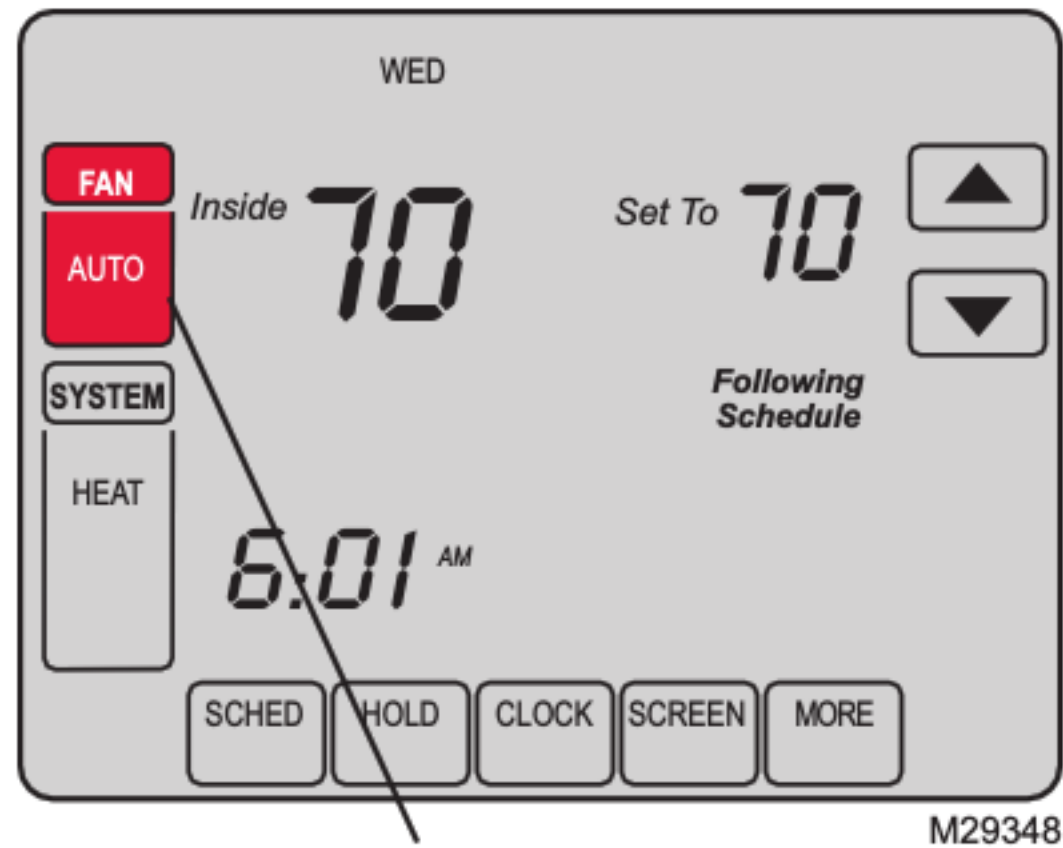

Oprima **FAN**

Presione **FAN** (ventilador) para seleccionar la función de ventilador; luego, presione **DONE** (listo):

- **On:** El ventilador está siempre encendido.
- **Auto:** El ventilador funciona sólo cuando el sistema de calefacción o de refrigeración está encendido.
- **Circ:** El ventilador funciona de manera aleatoria alrededor del 35% del tiempo, sin contar el tiempo de funcionamiento que tiene con el sistema de calefacción o de refrigeración.

Puede presionar el botón **FAN** (ventilador) para anular las configuraciones del ventilador que ha programado para distintos períodos (vea la página 11). Si selecciona **On** (encendido) o **Circ** (circulante), la configuración que ha seleccionado permanecerá activa hasta que presione **FAN** (ventilador) nuevamente para seleccionar **Auto** (automático) y regresar al cronograma del ventilador (vea la página 27 para obtener más información).

Nota: Si se programa un cronograma del ventilador, el modo 'Auto' (automático) lo ejecutará.

Ajustes del sistema

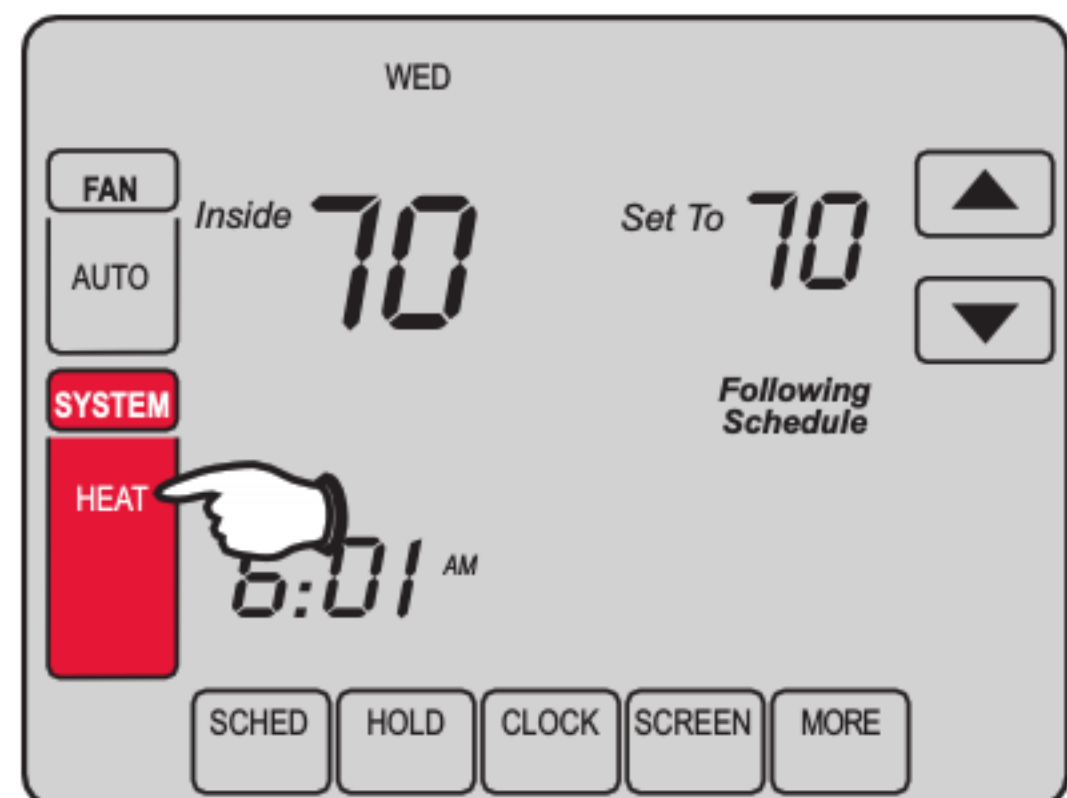

M29349

Presione el botón **SYSTEM** (sistema) para realizar la selección; luego, presione **DONE** (listo):

- **Heat:** El termostato controla sólo el sistema de calefacción.
- **Cool:** El termostato controla sólo el sistema de refrigeración.
- **Off:** Los sistemas de calefacción y refrigeración están apagados.
- **Auto:** El termostato selecciona automáticamente la calefacción o refrigeración de acuerdo a la temperatura interior. **
- **Em Heat:** (sólo para bombas de calefacción con calefacción auxiliar. El termostato controla la calefacción de emergencia y la auxiliar. El compresor está bloqueado. **

** Sólo ciertos modelos

Ahorre dinero con el ajuste de los horarios de programas

Es sencillo programar su sistema para lograr un máximo ahorro de energía. Usted puede programar cuatro períodos por día, con distintos ajustes para días de semana y fines de semana.



“WAKE”

6:00 am

70°

Ajuste de acuerdo a la hora en que se despierta y la temperatura que desea durante la mañana hasta que salga de su casa.



“LEAVE”

8:00 am

62°

Ajuste de acuerdo a la hora en que salga de su casa y la temperatura que desea cuando no está (generalmente un nivel de ahorro de energía).



“RETURN”

6:00 pm

70°

Ajuste de acuerdo a la hora que regresa a su casa y la temperatura que desea durante la noche hasta la hora de acostarse.



“SLEEP”





10:00 pm

62°

Ajuste de acuerdo a la hora en que se acuesta y la temperatura que desea durante la noche (generalmente un nivel de ahorro de energía).

Ajustes EnergyStar® para un ahorro máximo de costos

El termostato viene preajustado para usar los ajustes de programa EnergyStar®. Recomendamos estos ajustes, dado que pueden reducir sus gastos de calefacción/refrigeración hasta un 33%. (Ver la página siguiente para ajustar las horas y temperaturas para cada período).

		Heat (Lun-Vier)	Cool (Lun-Vier)	Heat (Sab-Dom)	Cool (Sab-Dom)
“Wake” (6:00)		70°	78°	70°	78°
“Leave” (8:00)		62°	85°	62° [O cancele el período]	85° [O cancele el período]
“Return” (18:00)		70°	78°	70° [O cancele el período]	78° [O cancele el período]
“Sleep” (22:00)		62°	82°	62°	82°

Para ajustar los horarios de programas

Oprima **SCHED**

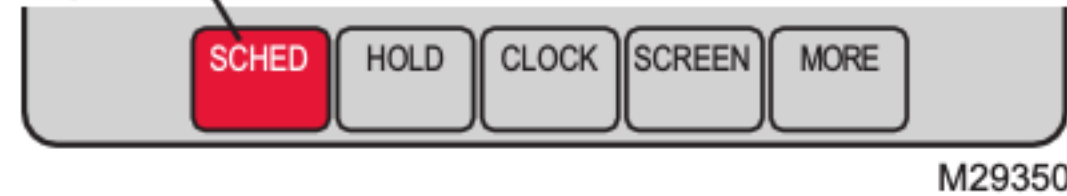

M29350

Oprima **EDIT**



M29351

Seleccione día(s) Seleccione niveles de heat/cool

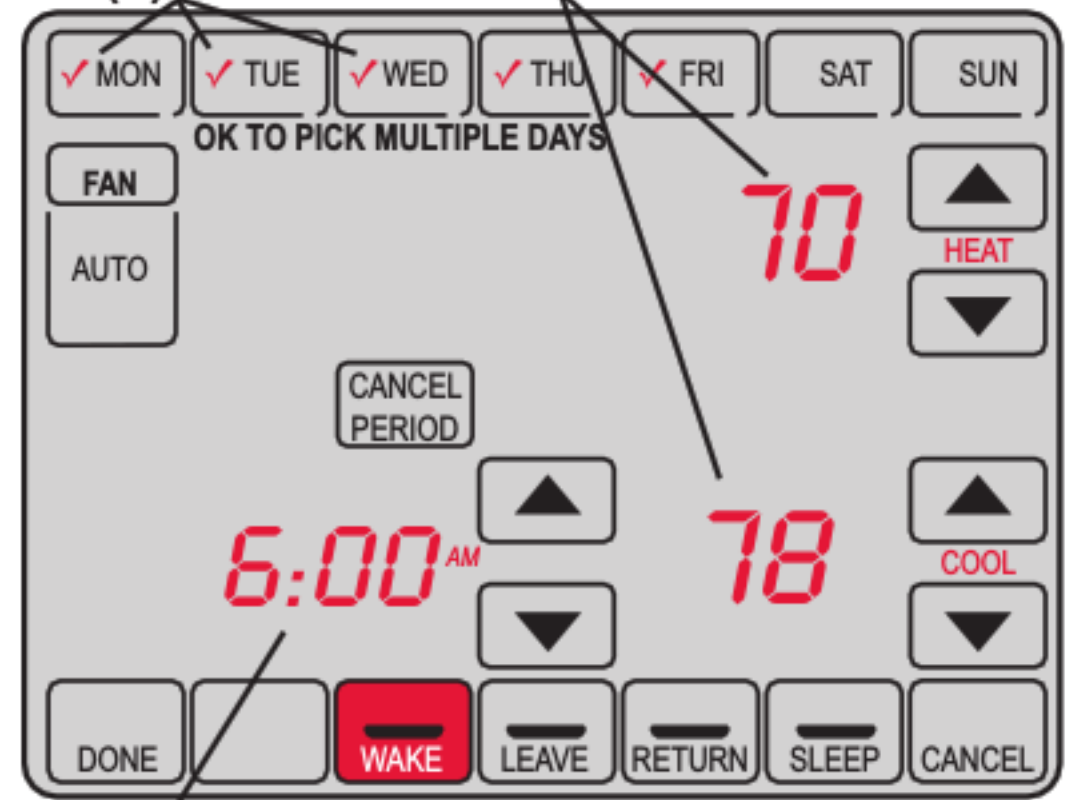

M29352

Ajuste la hora de comienzo del período de programa

1. Oprima **SCHED**, luego **EDIT**.
2. Oprima los botones de los días (**MON-SUN**) para seleccionar los días.
3. Oprima ▲ o ▼ para fijar el horario en que se despierta en los días seleccionados.
4. Oprima ▲ o ▼ para fijar la temperatura de calefacción y refrigeración para este período.
5. Oprima otros períodos (**LEAVE, RETURN, SLEEP**) para fijar el horario y la temperatura de cada uno.
6. Oprima **DONE** para guardar y salir (u oprima **CANCEL** para salir sin guardar los cambios).

Nota: Puede oprimir **CANCEL PERIOD** para eliminar cualquier período que no desee.

Nota: Oprima **FAN** para personalizar los ajustes del ventilador en cualquier período (ver página 7).

Anulación (temporaria) de horario de programas

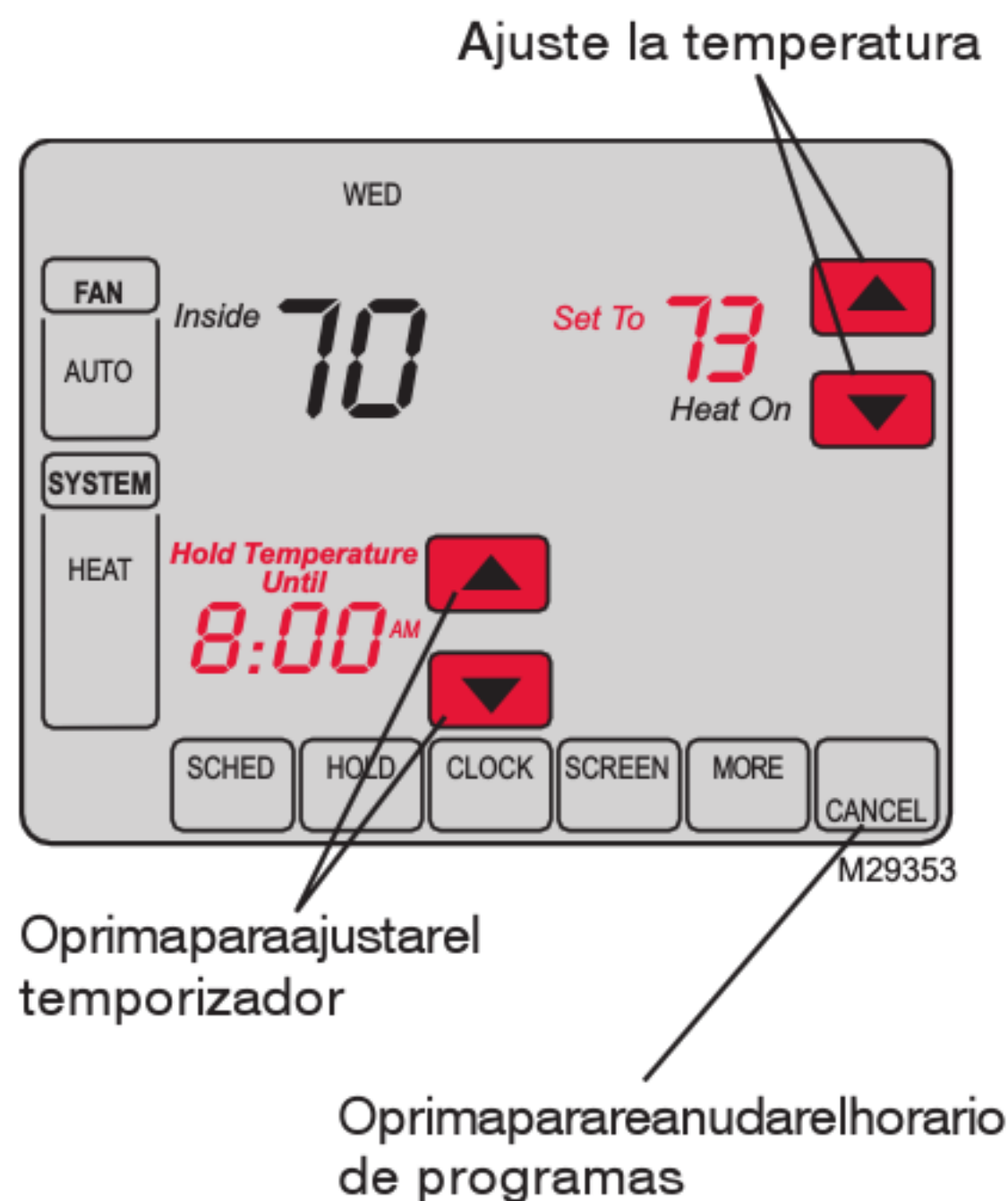

Oprima ▲ o ▼ para ajustar inmediatamente la temperatura. Esto anulará temporariamente el ajuste de temperatura para el período actual.

La nueva temperatura se mantendrá hasta la hora que haya fijado. Cuando se cumpla el plazo, el horario de programa reanudará y ajustará la temperatura al nivel que haya programado para el período actual.

Para cancelar los ajustes temporarios en cualquier momento, oprima **CANCEL** (o **SCHED**) se reanudará el horario del programa.

Anulación (permanente) de horario de programas

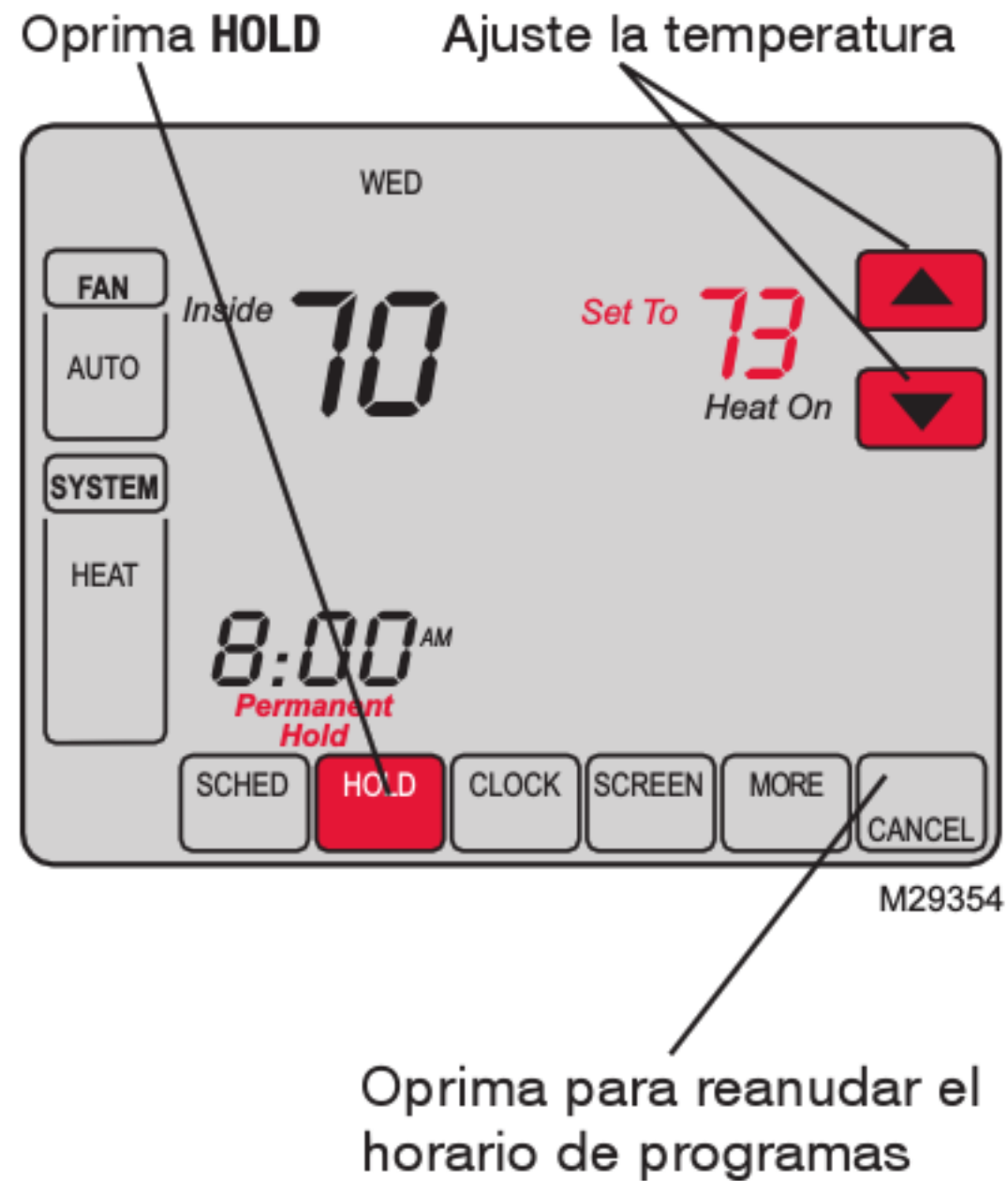

Oprima **HOLD** para ajustar permanentemente la temperatura. Esto apagará el horario de programas.

Cualquier temperatura que fije se mantendrá 24 horas al día, hasta que la cambie manualmente, u oprima **CANCEL** (o **SCHED**) para cancelar “Hold” y reanude el horario de programas.

Suspensión por vacaciones

1. Fije la temperatura

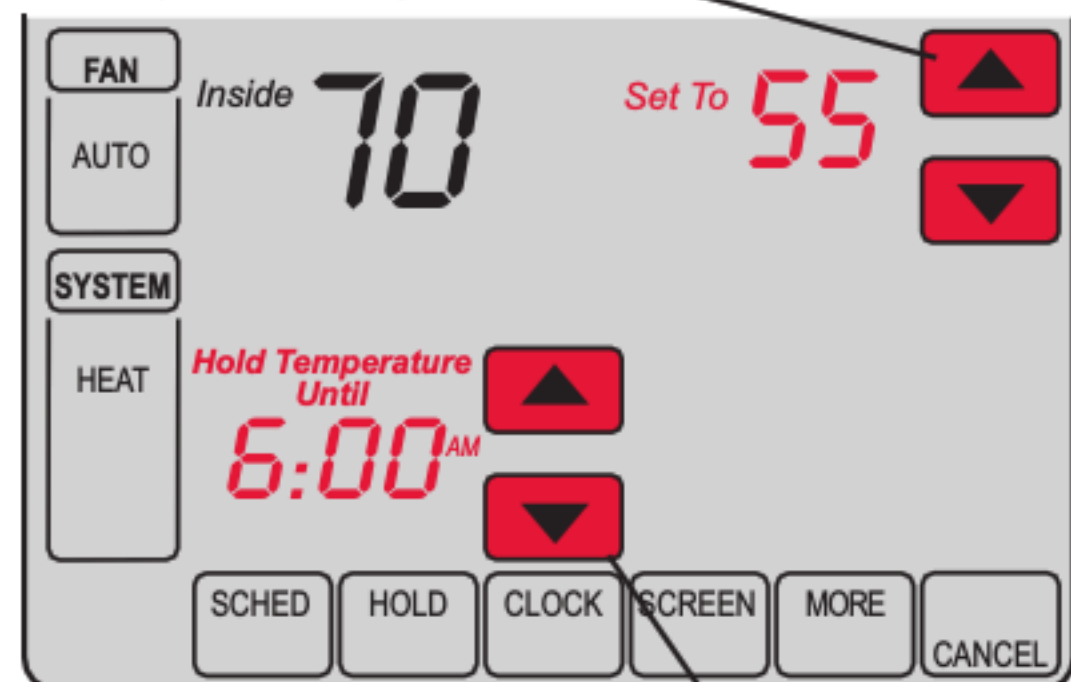

M29355

2. Oprima **▲** para fijar la hora en la que se reanudará el horario

3. Oprima **HOLD** dos veces

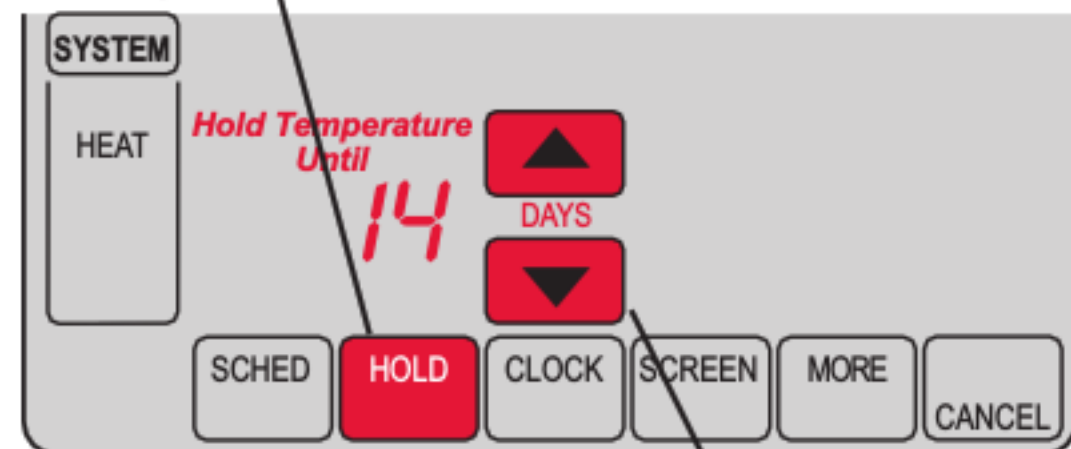

M29356

4. Oprima **▲** para seleccionar la cantidad de días

Esta función puede suspender el horario de programas por largos períodos.

Oprima **▲** o **▼** para fijar la temperatura que desea, luego oprima **▲** o **▼** para fijar la hora del día en que desea que se reanude el horario cuando usted regrese. Oprima **HOLD** dos veces, luego oprima **▲** o **▼** para seleccionar el número de días.

Cualquier temperatura que fije se mantendrá las 24 horas del día durante la cantidad de días que seleccione. Después de transcurrida esa cantidad de días, el horario programado previamente se reanudará a la hora que usted fije.

Si usted regresa antes de lo previsto, oprima **CANCEL** (o **SCHED**) para cancelar "Hold" y reanudar el horario de programas.

Funciones especiales

Cambio automático: Cuando el sistema se fija en Auto, el termostato selecciona automáticamente calefacción o refrigeración de acuerdo a la temperatura del interior.

Adaptive Intelligent Recovery: Permite que el termostato “aprenda” cuánto tiempo les lleva a la estufa y al acondicionador de aire alcanzar la temperatura programada, de modo que se alcance la temperatura a la hora fijada. Por ejemplo, fije la hora de levantarse a las 6 AM y la temperatura a 70°. La calefacción se encenderá antes de las 6 AM, para que la temperatura alcance los 70° cuando usted se despierte a las 6. El mensaje “Recovery” aparecerá en pantalla cuando el sistema se active antes del horario del período fijado.

Protección del compresor: Esta función fuerza al compresor a esperar unos minutos antes de volver a encenderse, para prevenir daños. Durante el tiempo de espera, el mensaje “Wait” titila en la pantalla.

Bloqueo de pantalla

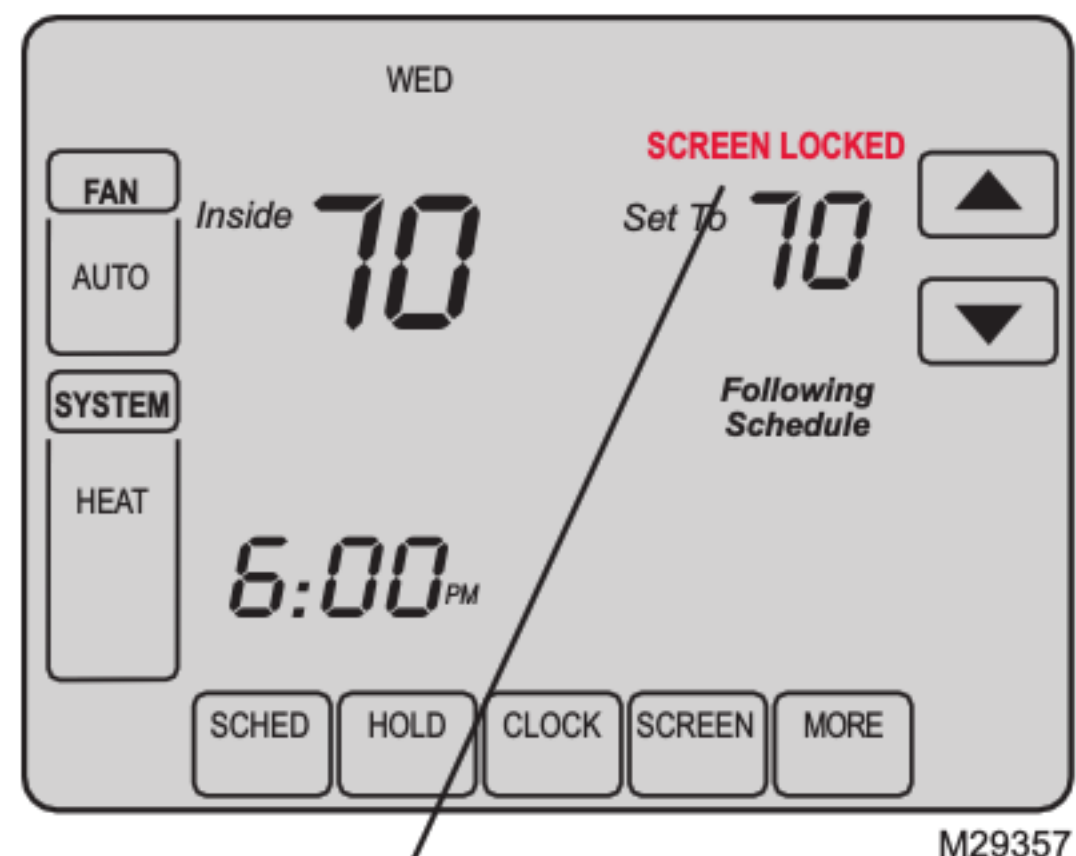

Vealafunciónavanzada**0670**
(página25)paralasopciones
de bloqueo de pantalla

Para prevenir alteraciones no deseadas, la pantalla se puede bloquear parcial o totalmente.

Cuando está parcialmente bloqueada, la pantalla muestra el mensaje **SCREEN LOCKED** durante varios segundos si se oprime una tecla bloqueada. Para desbloquear la pantalla, oprima cualquier tecla que no esté bloqueada mientras **SCREEN LOCKED** aparece en pantalla.

Cuando la pantalla está totalmente bloqueada, ninguna tecla funciona. Para desbloquear la pantalla, vea la función avanzada **0670** en la página 25.

Limpieza de pantalla

Oprima **SCREEN**

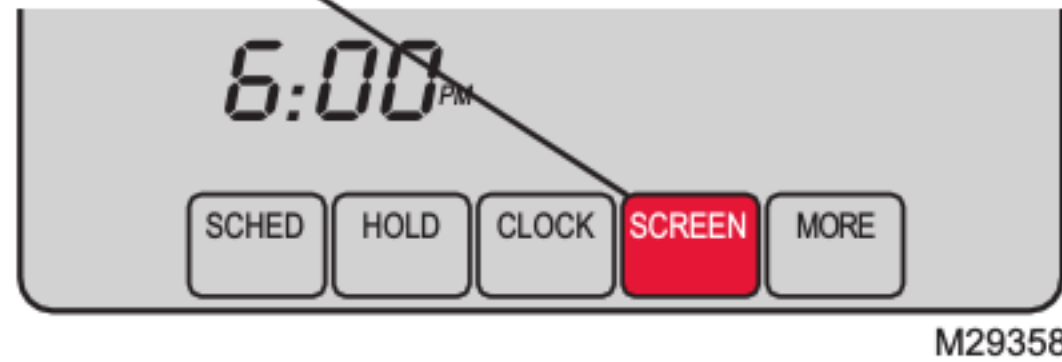

Temporizador de bloqueo de pantalla
(30 segundos)

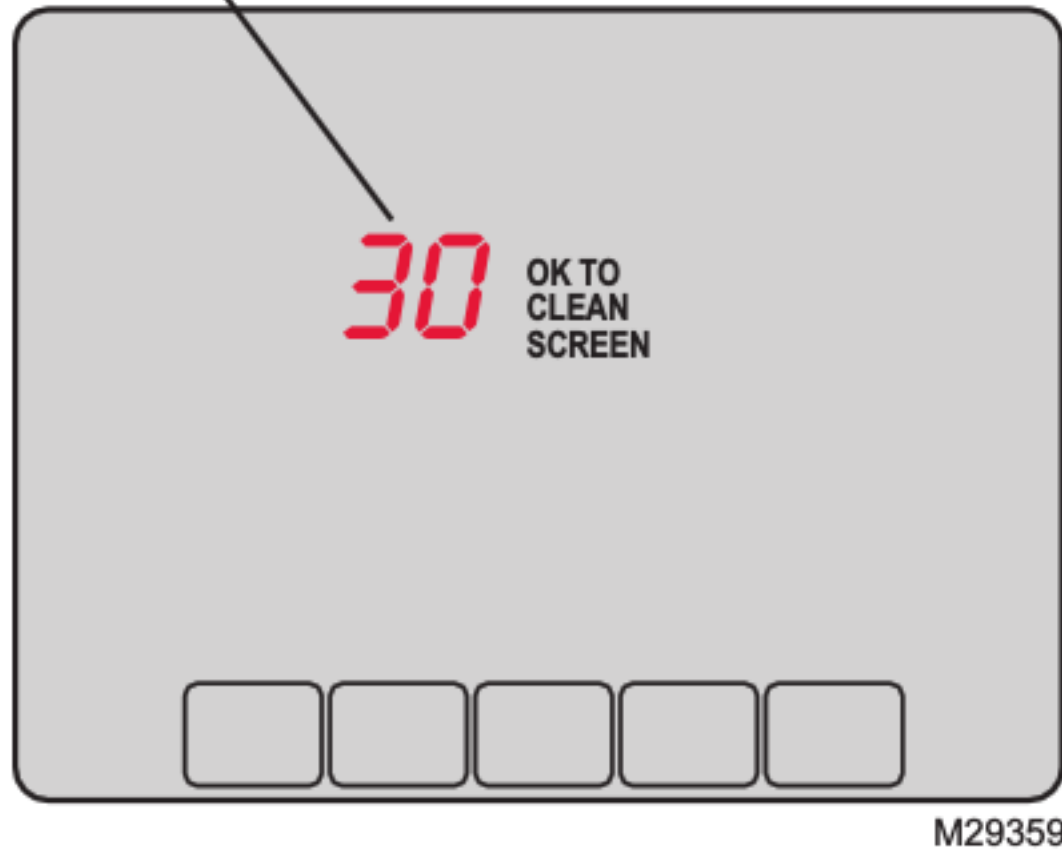

Oprima **SCREEN** para bloquear la pantalla para limpiarla. La pantalla permanecerá bloqueada durante 30 segundos para que pueda limpiarla sin cambiar los ajustes.

Después de 30 segundos, oprima **DONE** para reanudar el funcionamiento normal, u oprima **SCREEN** nuevamente si necesita más tiempo para limpiar.

Nota: No rocíe ningún líquido directamente sobre el termostato. Rocíe los líquidos en un paño, luego use el paño húmedo para limpiar la pantalla. Utilice agua o limpiavidrios doméstico. Evite los limpiadores abrasivos.

Visualización de nivel de humedad (modelos seleccionados)

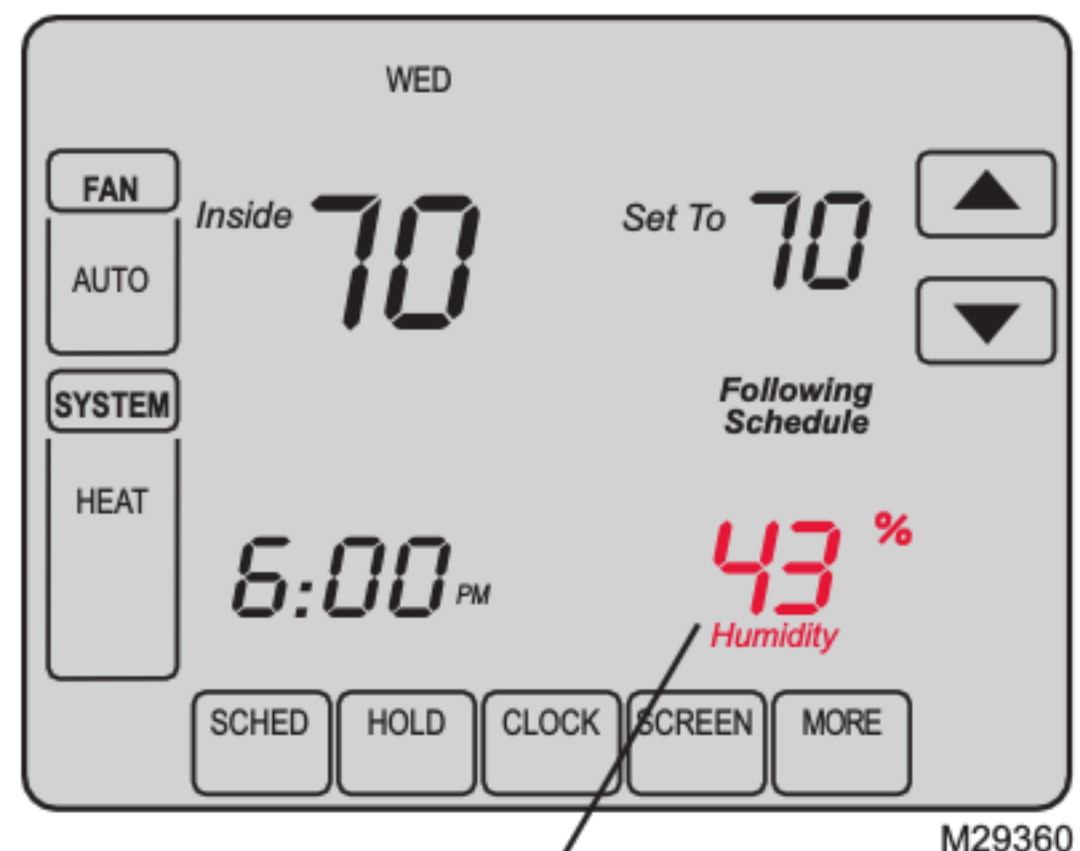

Nivel de humedad interior

Ciertos modelos pueden mostrar el nivel actual de humedad interior.

(Si hay un sensor de exterior instalado, se muestra la temperatura exterior en lugar del nivel de humedad). Oprima **MORE** para mostrar el nivel de humedad.

Control de deshumidificación (modelos seleccionados)

Oprima **MORE** hasta que muestre la humedad



Oprima para fijar la humedad deseada

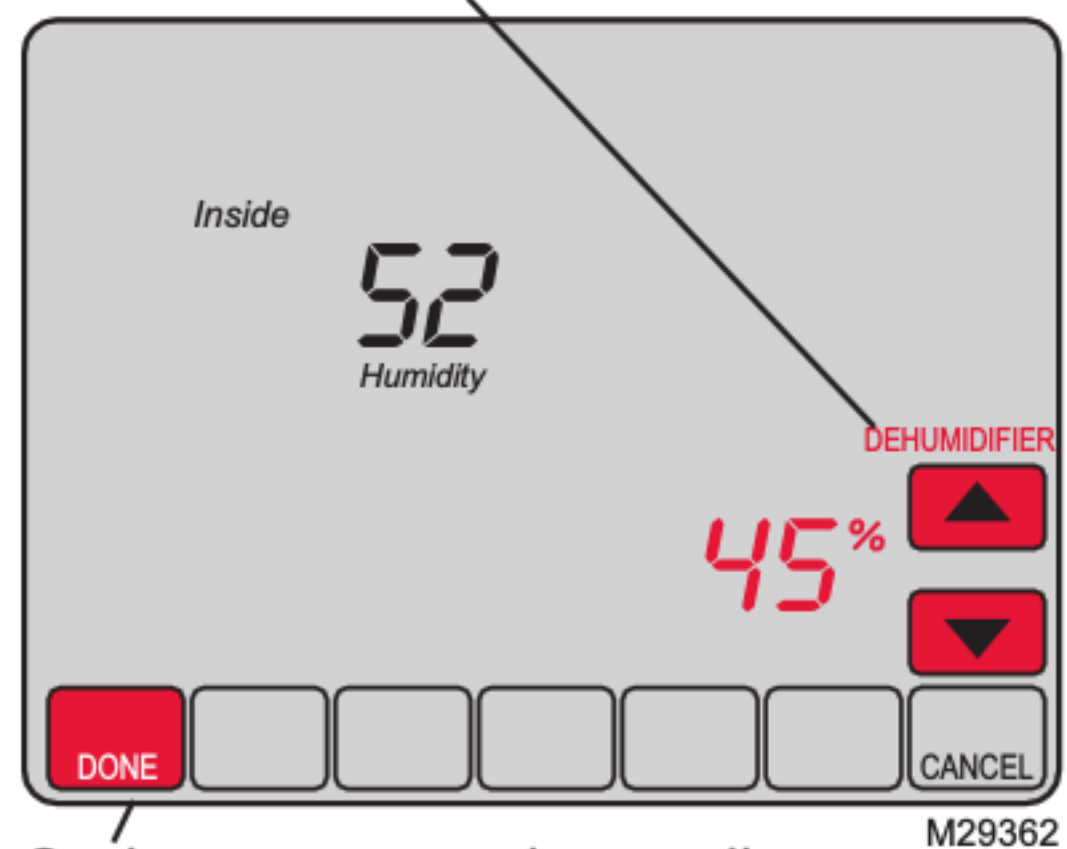

Oprima para guardar y salir

Ciertos modelos le permiten disminuir la humedad durante el verano.

El termostato controla la humedad. Cuando la humedad aumenta, el termostato hace funcionar el acondicionador de aire por más tiempo para reducir la humedad (hasta 3°F por debajo de sus ajustes de temperatura de refrigeración).

Oprima **MORE** hasta que aparezca la pantalla de humedad, luego oprima ▲ o ▼ para fijar el nivel de humedad deseado.

Oprima **DONE** para guardar y salir, u oprima **CANCEL** para salir sin guardar los cambios.

Reemplazo de baterías

Sujete el termostato y hale para separarlo de la placa de montaje

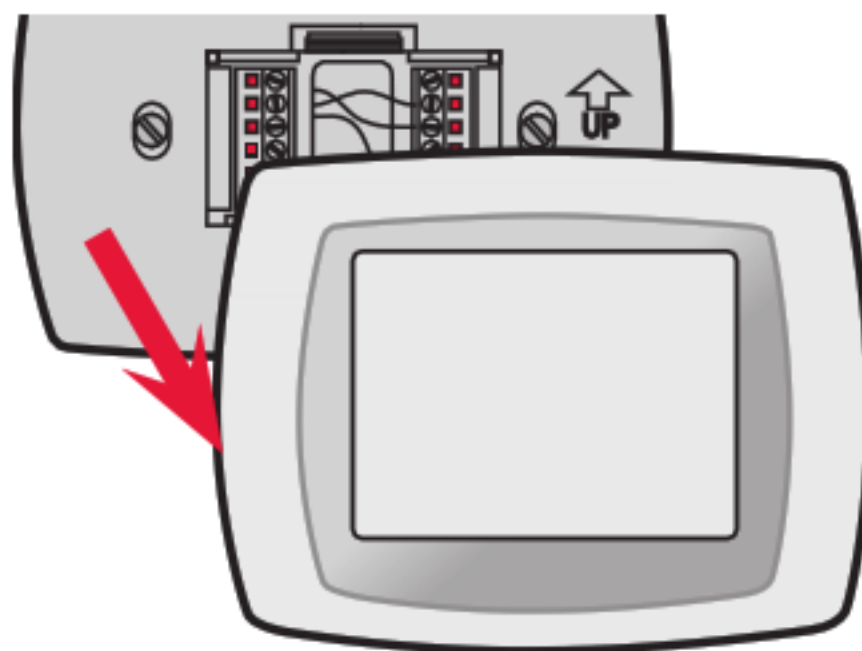

M29363

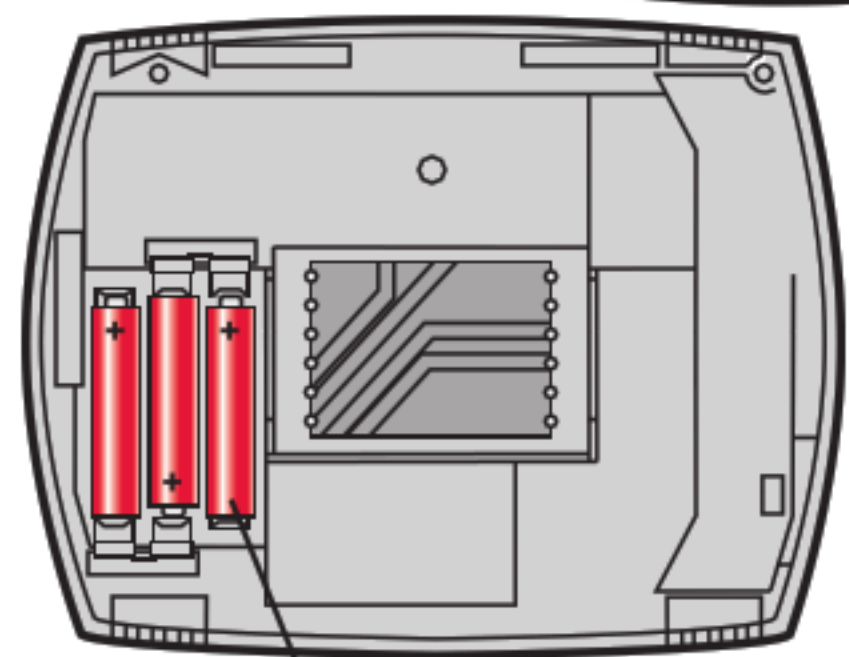

M29364

Posez 3 pilas alcalinas AAA nuevas

Las baterías son opcionales (para brindar alimentación de respaldo) si el cableado de su termostato se instaló para funcionar con CA.

Instale baterías nuevas inmediatamente cuando comience a titilar el aviso LO BATT. El aviso titila alrededor de 30 días antes de que las baterías estén agotadas.

Aunque el aviso no aparezca, debe reemplazar las baterías una vez al año, o antes de dejar su hogar por más de un mes.

Funciones avanzadas

1. Oprima **SYSTEM**.

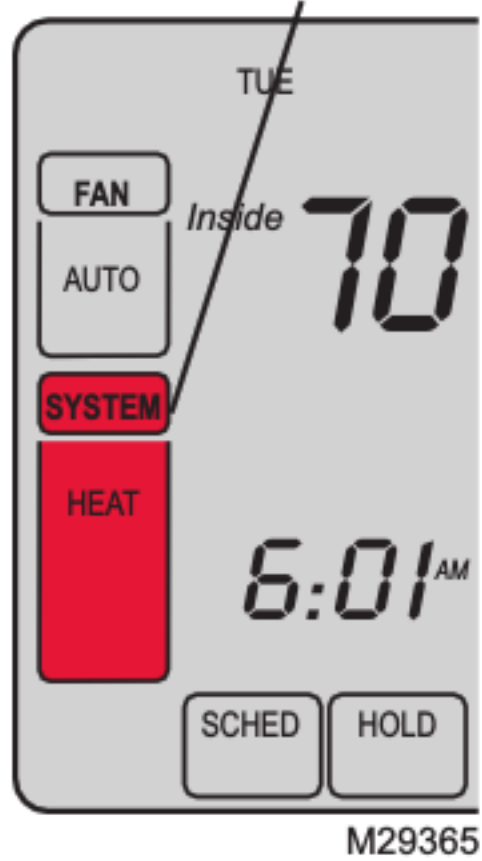

2. Mantenga oprimida la tecla vacía del centro hasta que cambie la pantalla.



3. Cambie los ajustes según sea necesario (ver páginas 22-25).

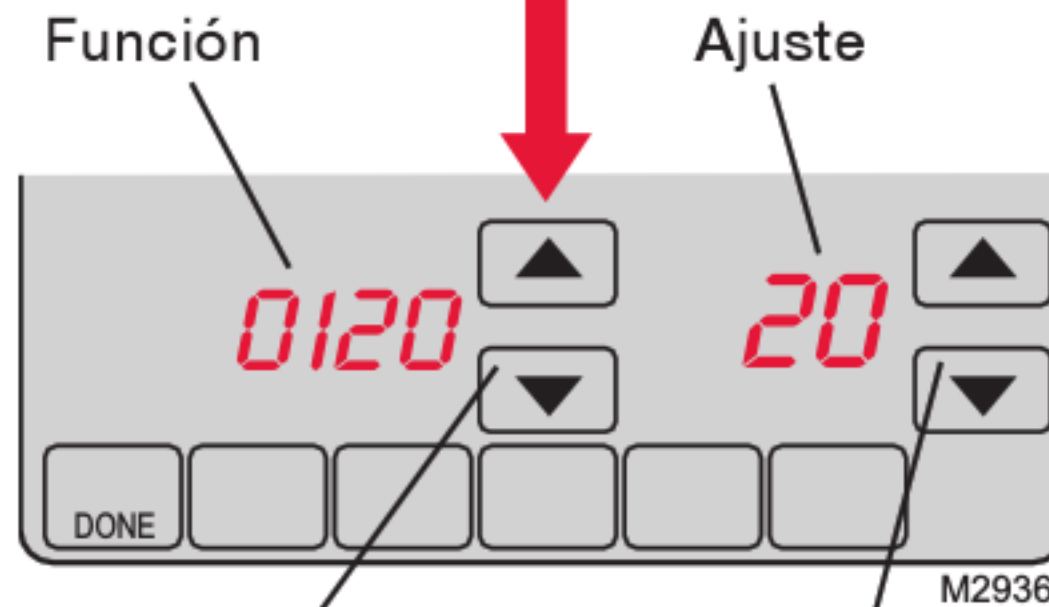

4. Oprima **DONE** para salir y guardar los ajustes.

Oprima ▲▼ para seleccionar la función

Oprima ▲▼ para cambiar los ajustes

Funciones avanzadas

Ajuste de año (primeros dos dígitos)

Función Oprima ▲/▼ para cambiar los primeros dos dígitos del año:

0120

Opciones: **20** = Año **20xx**
21 = Año **21xx**

Ajuste de año (segundos dos dígitos)

Función Oprima ▲/▼ para cambiar los últimos dos dígitos del año:

0130

Opciones: **01 - 99** (ej., **2001 - 2099**)

Ajuste de mes

Función Oprima ▲/▼ para cambiar el mes actual:

0140

Opciones: **1 - 12** (ej., Enero - Diciembre)

Ajuste de fecha

Función Oprima ▲/▼ para cambiar la fecha actual:

0150

Opciones: **1 - 31**

Funciones avanzadas

Horario de programas on/off

Función Oprima ▲/▼ para encender o apagar el horario de programas:

0160

- Opciones: 0 Horario de programas apagado. El termostato no es programable.
4 Horario de programas encendido (programable por 7 días)

Formato de temperatura (°F/°C)

Función Oprima ▲/▼ para ajustar el formato de visualización de temperatura:

0320

- Opciones: 0 Fahrenheit
1 Celsius

Horario de ahorro de energía on/off

Función El termostato está preprogramado para ajustarse automáticamente al horario de ahorro de energía diurno. Oprima ▲/▼ para seleccionar:

0330

- Opciones: 0 Off: Sin ajuste para horario de ahorro de energía diurno.
1 On: Cambio automático a horario de ahorro de energía diurno (para 2006 y para áreas que no usan el nuevo calendario 2007 DST)
2 On: Cambio automático a horario de ahorro de energía diurno (para 2007 y posterior para áreas que usan el nuevo calendario 2007 DST)

Funciones avanzadas

Recordatorio de cambio de filtro de la estufa

Función 0500 Esta función muestra un alerta para recordarle que cambie el filtro de la estufa. Oprima ▲/▼ para fijar el intervalo deseado:

- Opciones:
- 0 Off (Sin recordatorio para cambiar el filtro de la estufa)
 - 1 Recordatorio después de 10 días (alrededor de 1 mes)
 - 2 Recordatorio después de 30 días (alrededor de 3 meses)
 - 3 Recordatorio después de 60 días (alrededor de 6 meses)
 - 4 Recordatorio después de 90 días (alrededor de 9 meses)
 - 5 Recordatorio después de 120 días (alrededor de 1 año)
 - 6 Recordatorio después de 365 días (alrededor de 3 años)

Nota: Oprima **RESET** para cancelar la alerta.

Recordatorio de cambio de paño del humidificador

Función 0510 Esta función muestra un alerta para recordarle que cambie el paño del humidificador. Oprima ▲/▼ para fijar el intervalo deseado:

- Opciones:
- 0 Off (Sin recordatorio para cambiar el filtro de la estufa)
 - 1 Recordatorio después de 3 meses
 - 2 Recordatorio después de 6 meses
 - 3 Recordatorio después de 1 año

Nota: Oprima **RESET** para cancelar la alerta.

Funciones avanzadas

Recordatorio de cambio de lámpara UV

- Función 0520** Esta función muestra un alerta para recordarle que cambie la lámpara ultravioleta.
 Oprima ▲/▼ para fijar el intervalo deseado:
- Opciones: **0** Off (Sin recordatorio para cambiar la lámpara)
1 Recordatorio después de 1 año
- Nota:** Oprima **RESET** para cancelar la alerta.

Períodos de horario de programas

- Función 0540** Oprima ▲/▼ para fijar la cantidad de períodos de programas:
- Opciones: **2** Dos períodos de programa (Wake, Sleep)
4 Cuatro períodos de programa (Wake, Leave, Return, Sleep)

Formato de reloj

- Función 0640** Oprima ▲/▼ para ajustar el formato de visualización del reloj:
- Opciones: **12** Horario de 12 horas (ej.: "3:30 PM")
24 Horario de 24 horas (ej.: "15:30 PM")

Bloqueo de pantalla

- Función 0670** Oprima ▲/▼ para elegir una opción de bloqueo de pantalla (ver p. 16):
- Opciones: **0** Teclado desbloqueado (totalmente funcional)
1 Todas bloqueadas excepto los controles de temperatura y la tecla **CANCEL**
2 Pantalla totalmente bloqueada

En caso de dificultades

Si usted tiene dificultades con su termostato, pruebe las sugerencias que figuran a continuación. La mayoría de los problemas se pueden solucionar rápida y fácilmente.

Pantalla en blanco

- Verifique el disyuntor y reinicie si es necesario.
- Asegúrese de que esté encendido el interruptor del sistema de calefacción y refrigeración.
- Asegúrese de que esté bien cerrada la puerta de la estufa.
- Si el termostato se alimenta a batería, asegúrese de que estén correctamente instaladas baterías alcalinas AAA nuevas (ver página 20).

No responde cuando se oprimen las teclas (o la temperatura no cambia)

- Fíjese que el termostato no esté bloqueado (ver página 25).
- Asegúrese de que las temperaturas de calefacción y refrigeración se fijen en los rangos adecuados:
- Heat: 40° a 90°F (4.5° a 32°C).
 - Cool: 50° a 99°F (10° a 37°C).

La iluminación posterior es muy débil

- Si el termostato se alimenta a batería, asegúrese de que estén correctamente instaladas baterías alcalinas AAA nuevas (ver página 20).
- Si el termostato se alimenta con CA, es normal que la luz de la pantalla sea débil. La iluminación posterior permanece en un nivel bajo y se intensifica cuando se oprime una tecla.

En caso de dificultades

No responde el sistema de calefacción o de refrigeración

- Oprima **SYSTEM** para fijar en sistema en Calefacción. Asegúrese de que la temperatura de ajuste sea mayor que la temperatura interior.
- Oprima **SYSTEM** para fijar en sistema en Refrigeración. Asegúrese de que la temperatura de ajuste sea menor que la temperatura interior.
- Verifique el disyuntor y reinicie si es necesario.
- Asegúrese de que esté encendido el interruptor del sistema de calefacción y refrigeración.
- Asegúrese de que esté bien cerrada la puerta de la estufa.
- Si “Wait” aparece en pantalla, el temporizador de protección del compresor está funcionando. Espere 5 minutos a que el sistema se reinicie de modo seguro, sin dañar el compresor (ver página 15).

La pantalla muestra Fan Auto (ventilador automático) y On (encendido) o Auto (automático) y Circ. (circulante) al mismo tiempo

- Este funcionamiento es normal. Auto (automático) indica que el termostato sigue la configuración programada del ventilador. Si está en Auto (automático) y On (encendido), y el ventilador queda programado en On durante este período (vea la página 7).

Sensores remotos opcionales (modelos seleccionados)

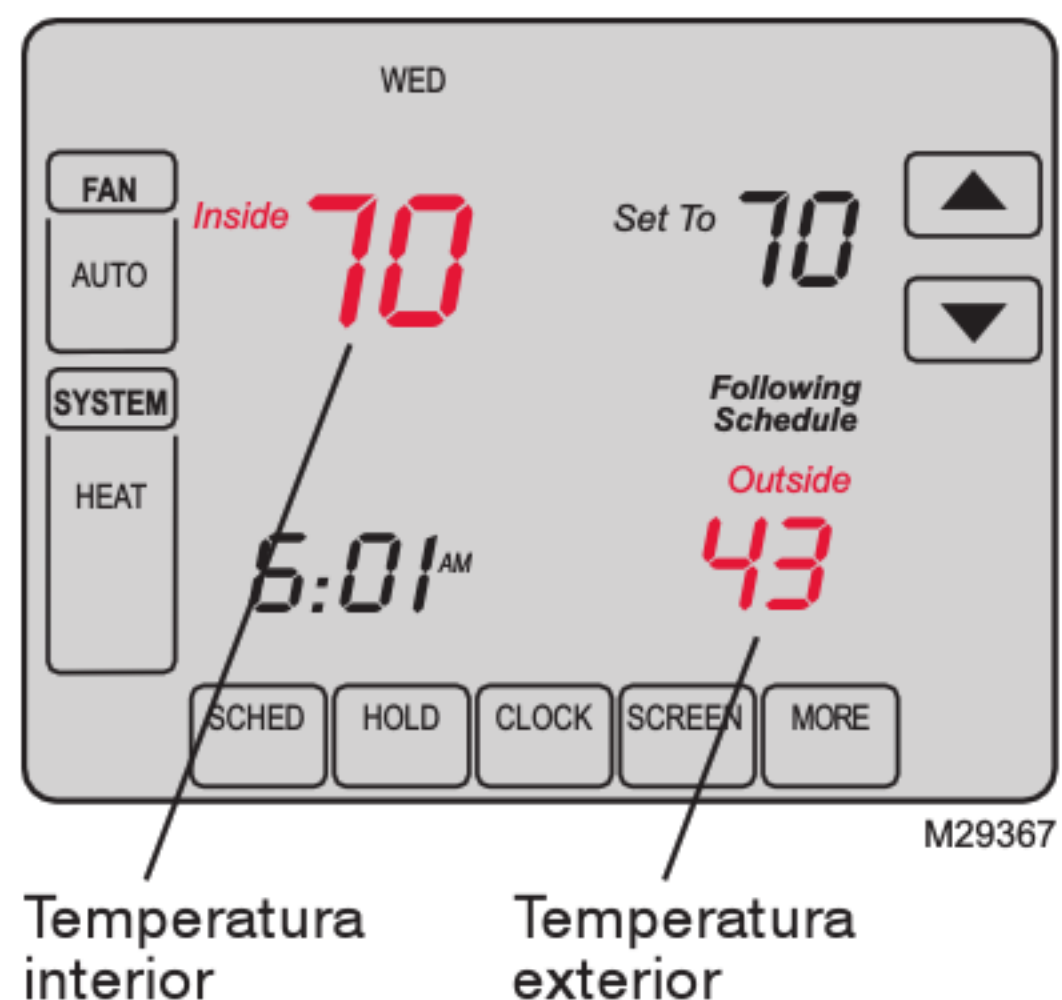

Si hay un sensor exterior instalado, se muestra la temperatura exterior actual.

Si hay un sensor remoto interior instalado, la pantalla muestra la temperatura interior en la ubicación del sensor. (El sensor interno del termostato está desactivado)

Si hay más de un sensor interno instalado, la pantalla muestra un promedio de las lecturas de temperatura de todos los sensores.

Garantía limitada de 5 años

Honeywell garantiza que, a excepción de la batería y en condiciones de uso y servicio normales, este producto no tendrá defectos de fabricación ni de materiales durante cinco (5) años a partir de la fecha de compra por parte del consumidor. Si durante ese período de garantía, el producto resulta defectuoso o tiene problemas de funcionamiento, Honeywell lo reparará o reemplazará (a criterio de Honeywell).

Si el producto es defectuoso:

- (i) devuélvalo, acompañado de la factura u otra prueba de compra con fecha, al lugar donde lo adquirió; o
- (ii) llame al número de atención al cliente de Honeywell al 1-800-468-1502. Atención al cliente determinará si el producto se debe devolver a la siguiente dirección: Honeywell Return Goods, Dock 4 MN10-3860, 1885 Douglas, Dr. N. Golden Valley, MN 55422 o bien, si se le puede enviar un producto de reemplazo.

Esta garantía no cubre los costos de remoción o reinstalación. Esta garantía no corresponde si Honeywell prueba que el defecto o mal funcionamiento ha sido ocasionado por daño producido mientras el producto estaba en manos de un consumidor.

La única responsabilidad de Honeywell será reparar o reemplazar el producto en el marco de los términos precedentemente mencionados. HONEYWELL NO SERÁ RESPONSABLE POR NINGUNA PÉRDIDA NI DAÑOS DE NINGÚN TIPO, INCLUSO DAÑOS INCIDENTALES O CONSECUENTES QUE RESULTEN, DIRECTA O INDIRECTAMENTE DEL INCUMPLIMIENTO DE CUALQUIER GARANTÍA, EXPRESA O IMPLÍCITA, O DE NINGUNA OTRA FALLA DE ESTE PRODUCTO. Algunos estados no admiten la exclusión o limitación de los daños incidentales o consecuentes, de manera que tal vez esta limitación no se aplique en su caso.

ÉSTA ES LA ÚNICA GARANTÍA EXPRESA DE HONEYWELL RESPECTO DE ESTE PRODUCTO. LA DURACIÓN DE LAS GARANTÍAS IMPLÍCITAS, INCLUSO LA DE COMERCIABILIDAD Y DE APTITUD PARA UN USO PARTICULAR, SE LIMITA POR ELLO A LA DURACIÓN DE CINCO AÑOS DE ESTA GARANTÍA. Algunos estados no admiten limitaciones en cuanto a la duración de las garantías implícitas, de manera que tal vez la limitación precedente no se aplique en su caso.

Esta garantía le otorga derechos legales específicos y puede gozar de otros derechos que varían de un estado al otro.

Si desea consultar acerca de esta garantía, escriba a Honeywell Customer Relations, 1985 Douglas Dr, Golden Valley, MN 55422 o llame al 1-800-468-1502. En Canadá, escriba a Retail Products ON15-02H Honeywell Limited/ Honeywell Limitée, 35 Dynamic Drive, Toronto, Ontario M1V4Z9.

Soluciones para automatización y control

Honeywell International Inc.

1985 Douglas Drive North

Golden Valley, MN 55422

<http://yourhome.honeywell.com>



Impreso en EE.UU: en papel reciclado
con un contenido mínimo de 10% de
fibras de papel posconsumo.

® Marca registrada en EE.UU.

Copyright © 2009 Honeywell International Inc.

Patente en EE.UU: N° 6595430, D509151 y otras patentes pendientes.

69-1894EFS—01 M.S. 05-09

Honeywell Limited-Honeywell Limitée

35 Dynamic Drive

Toronto, Ontario M1V 4Z9

Honeywell