

HOOVER®

Central Vacuum
Systems

Power Canisters



**Thank you for selecting a
HOOVER product.**

This cleaner was inspected and packaged carefully before being shipped from the factory. If you should happen to need assistance during assembly or operation, call

1-800-944-9200 for automated referral of authorized service outlet locations (U.S. only) or

1-330-499-9499 to speak with a representative in our Consumer Response Center.

**DO NOT RETURN THIS PRODUCT
TO THE STORE.**

Owner's Manual

English → pp. 1-7

Spanish →

French →

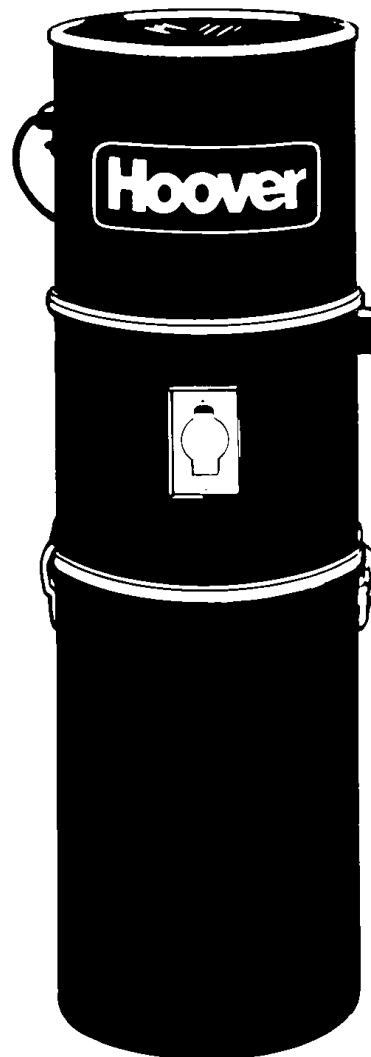

Review this manual before
operating cleaner.

Fill in and retain

The HOOVER Central Vacuum System Power unit will be permanently mounted. For your records, please enter model and serial numbers in the spaces provided below and retain in a safe place.

Power Unit Model No. _____ Serial No. _____
(See side of power unit)

Attach your sales receipt to this owner's manual. Verification of purchase date may be required.

Save!

Index

Canister information.....	3
Grounding instructions	4
How and where to install the power unit.....	5
How to use.....	6
Important safeguards	2
Maintenance.....	7
User check list.....	8



www.hoovercompany.com

Important Safeguards!

When using an electrical appliance, always follow basic precautions, including the following:

READ ALL INSTRUCTIONS BEFORE USING THIS APPLIANCE

Warning: To reduce the risk of fire, electric shock, or injury:

- Do not use on wet surfaces.
- Connect to a properly grounded outlet only. See "Grounding Instructions."
- Close supervision is necessary when any appliance is used by or near children. Do not allow cleaning system to be used as a toy or to run unattended at any time.
- Do not allow any objects to be put into wall inlets.
- Do not pick up anything that is burning or smoking, such as cigarettes, matches, or hot ashes.
- Do not use to pick up flammable or combustible liquids such as gasoline or use in areas where they may be present.
- Do not use without filter in place. Empty dust container and clean filter frequently when picking up very fine materials such as powder.
- Use extra care when cleaning stairs.
- Do not put any objects into openings. Do not use with any openings blocked: keep free of dust, lint, hair, and anything that may reduce air flow.
- Do not pull or carry by cord, use cord as a handle, close a door on cord or pull cord around sharp edges or corners. Do not run appliance over cord. Keep cord away from heated surfaces.
- Always disconnect cord from electrical outlet before servicing the power unit.
- Do not unplug by pulling on cord. To unplug, grasp the plug, not the cord. Never handle plug or appliance with wet hands.
- Unplug cleaner when not in use. Turn off all controls before unplugging.
- Do not use with damaged cord or plug. If appliance is not working as it should, has been dropped, damaged, left outdoors, or dropped into water, take it to a Hoover Factory Service Center or Authorized Hoover Warranty Service Dealer (Depot).
- Use vacuum cleaner only for its intended use as described in this owner's manual. Use only attachments recommended by The Hoover Company; others may cause hazards.

When using accessory kits, note these additional Safeguards:

- Do not use powered nozzle outdoors.
- Keep hair, loose clothing, fingers, feet and all parts of body away from openings, rotating agitator and any other moving parts. Do not operate nozzle in bare feet or when wearing open toe shoes or sandals.
- Disconnect hose from wall inlet and cord from electrical outlet when not in use and before servicing motorized nozzle.
- The hose contains electrical wires. Do not use if damaged, cut, or punctured. Avoid picking up sharp objects.
- Always disconnect cord from electrical outlet before connecting or disconnecting hose or motorized nozzle.

Save these instructions!

1. Assembly

Operate cleaning system only at voltage specified on power unit. This system is intended for household use.

Grounding Instructions

This appliance **must be grounded**. If it should malfunction or breakdown, grounding provides a path of least resistance for electrical current to reduce the risk of electric shock. This appliance is equipped with a cord having an equipment-grounding conductor and grounding plug (A). The plug must be plugged into an appropriate outlet (B) that is properly installed and grounded in accordance with all local codes and ordinances (see page 5).

DANGER-

Improper connection of the equipment-grounding conductor can result in the risk of electric shock. Check with a qualified electrician or service person if you are in doubt as to whether the outlet is properly grounded. **Do not modify the plug provided** with the appliance - if it will not fit the outlet, have a proper outlet installed by a qualified electrician. This appliance is for use on a nominal 120 volt circuit and has a grounding plug that looks like the plug illustrated in sketch (A).

A **Temporary** adapter (C) may be used to connect this plug to a 2-pole receptacle (D) if a properly grounded outlet is not available. The **Temporary** adapter should be used only until a properly grounded outlet (B) can be installed by a qualified electrician. The green colored rigid ear, lug, or the like extending from the adapter must be connected to a permanent ground such as a properly grounded outlet box cover. Whenever the adapter is used, it must be held in place by a metal screw.

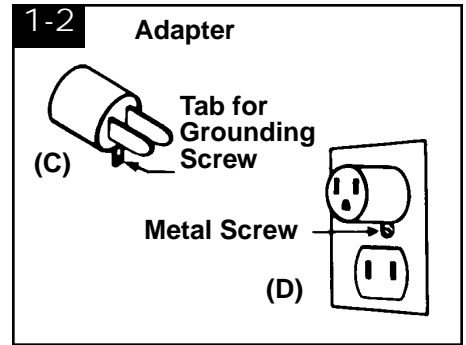
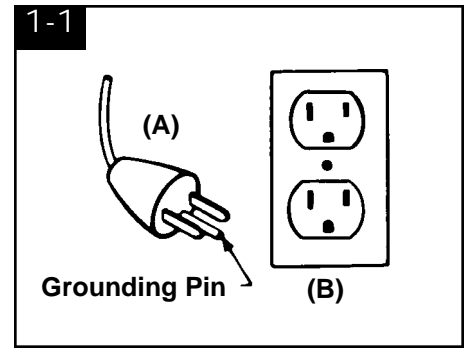

NOTE: In Canada, the use of a temporary adaptor is **Not Permitted** by the Canadian Electrical Code.

Description

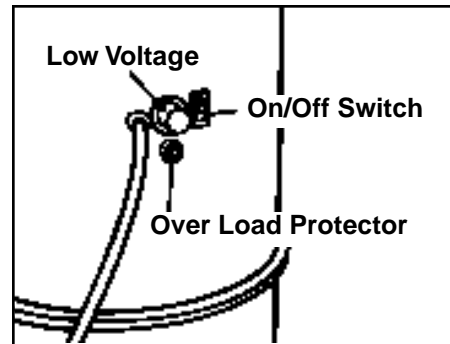
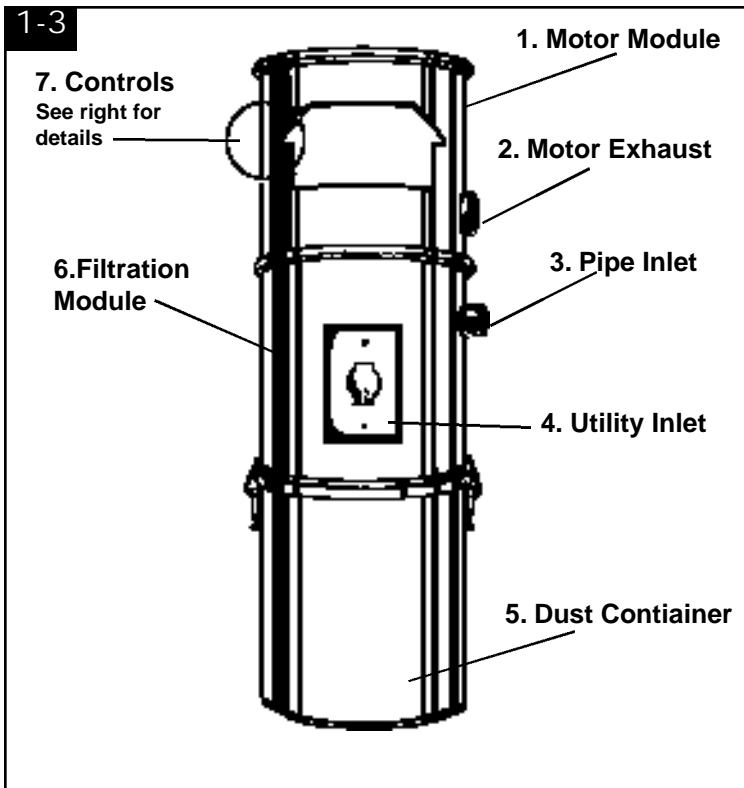

2. Installation

POWER CANISTER

Location for Power Canister

The **POWER CANISTER** can be mounted in the basement, utility room, garage or any other remote area, except where exposed to weather, and convenient to an electrical outlet. The unit requires ventilation. DO NOT install in a heat producing or confined area such as the attic, furnace room, etc. If desired, the **POWER CANISTER** can be exhausted to the outside.

The top of the canister should be no less than 12" (30.5 cm) from the ceiling and no less than 12" (30.5 cm) from any side wall (excluding the wall on which model is mounted), to allow proper cooling to the motor. For ease of removing the dust container, the bottom of the unit should be at least 18" (46 cm) above the floor.

Central Vacuum Power Canisters require a separate/dedicated, 120 Volt, 60Hz., 20 Amp, 3 wire grounded power circuit, protected by a 120 Volt, 60 Hz., AC, 20 Amp time delay fuse or circuit

breaker and a 120 Volt, 60 Hz., 20 Amp grounded receptacle.

If a 120 volt, 60 Hz., 20 Amp grounded receptacle is not available, have a qualified electrician install one for you. The receptacle should be no more than 5 feet (152 cm) from the Power Canister.

UNDER NO CIRCUMSTANCES SHOULD AN EXTENSION CORD BE USED WITH THIS CANISTER.

MOUNTING THE CANISTER

- 1) Determine if the wall you will be mounting the canister to is block, concrete, or plaster/drywall.
- 2) **Block or Concrete Wall**
You will need (2) 1-1/2" (3.8 cm) x 1/4" (.64 cm) lead plugs and (2) 1-1/2" (3.8 cm) x 1/4" (.64 cm) lag bolts. Drill a 1/2" (1.3 cm) dia. x 1-3/4" (4.4 cm) deep hole with a masonry drill bit. Insert a lead plug into the hole. Mount the bracket from its top hole with a lag bolt. Mark the lower hole of the bracket. Make sure that the bracket is straight. Slide the bracket away from the mark and drill a hole directly over the mark. Insert a lead plug into the hole. Align the bracket over the hole and tightly fasten with a lag bolt.
- 3) **Drywall or Plaster Wall**
You will need (2) 1-1/2" (3.8 cm) x 1/4" (.64 cm) wood screws. Locate a stud and drill a 1/8" (.32 cm) dia. x 1-3/4" (4.4 cm) pilot hole. Mount the bracket from its top hole with a wood screw. Make sure that the bracket is straight. Drill a second pilot hole and fasten tightly with the other wood screw.
- 4) Mount the canister on the bracket.
- 5) Route the tubing to the canister.
- 6) Insert the tubing into the canister inlet no more than 2-1/2" (6.35 cm).
- 7) Tighten the inlet connection with a 3" (7.6 cm) gear clamp. (Do not cement pipe to plastic inlet port.)
- 8) Connect the low voltage wires to the canister.
- 9) Plug the unit in.
- 10) Assuming that the wall inlet valves are connected, the system is now ready

3. How to use

To start your Power Canister, simply plug your hose end into any wall inlet valve. Both types of wall valves (Standard and Electrified - Figure 3-1) are shown below.

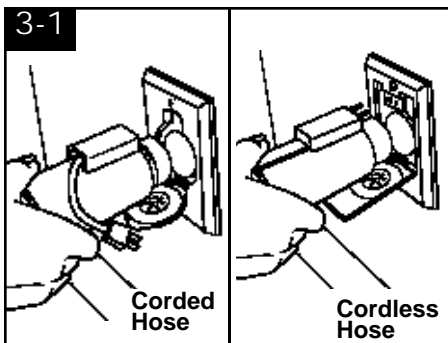

If you have a hose without switches, the Power Canister will start as soon as the hose is inserted into the wall valve.

If you have a hose with a switch, then the Power Canister can be turned ON or OFF with the switch.

HOOVER Power Canisters have built-in utility valves. This gives you the ability to vacuum the area around the Power Canister without the need to install an additional wall inlet valve to the piping.

To use this feature, insert the hose into the utility valve. **(Note: Power Canisters made before March 1996 do not allow Cordless Hoses (Figure B) to fit the utility valve. Straight Air Hoses will fit, or the valve can be replaced with HOOVER Part No. 43526-014, which will allow all HOOVER hoses to fit.)**

The Power Canister can be turned ON and OFF with the switch found on the upper section of the motor module.

NOTE: When utility valve is not being used, the ON/OFF switch should be left on the OFF position. for use.

4. Maintenance

Disconnect cord from electrical outlet before cleaning filter.

The only maintenance your power unit canister requires is emptying of the dust container as required and periodic cleaning of the filter.

To clean the filter on models S5671, S5672, S5673 & S5674:

- 1) Remove the dirt container.
- 2) Place a plastic grocery bag over the dacron/cloth filter and around the cyclonic deflector that surrounds the filter.
- 3) Using the plastic bag as hand protection from dirt particles, shake the filter to cause any particles adhering to the filter to fall into the bag.
- 4) Replace the dirt container.

To clean the cartridge filter on model S5675:

- 1) Remove the dirt container.
- 2) Unscrew the filter retaining knob, allowing the filter to slide off its support bracket.
- 3) Gently clean the filter with a soft brush, such as a soft paint brush.
CAUTION: Do not wash. NOTE: Some discoloration with use is normal.
- 4) Replace the filter, making sure it is firmly seated. Replace the retaining knob and tighten.
- 5) Replace the dirt container.

If you have a problem

If a minor problem develops, it usually can be remedied quite easily when the cause is found by using the check list below.

Problem: Cleaner won't run

Possible cause

Possible solution

- **Not firmly plugged in**
 - Plug in firmly
- **No voltage in wall plug**
 - Check fuse or breaker
- **Blown fuse/tripped breaker**
 - Replace fuse/reset breaker
- **Low voltage circuit incorrectly installed**
 - Short low voltage terminals at power unit, if unit starts, there is a problem with the low volt circuit.

Problem: Suction low

Possible cause

Possible solution

- **Filter dirty**
 - Clean filter
- **Obstruction in hose or cleaning tools**
 - Remove obstruction
- **System tubing and/or wall valves incorrectly installed.**
 - Check for leak and remedy.

* If your unit does not start after resetting the breaker, check the telephone book for a HOOVER COMPANY listing; or consult the Yellow Pages of your Telephone Directory for the nearest location where approved service and genuine HOOVER replacement parts may be obtained. For service under warranty, follow the instructions in the warranty provided with this product.

Always identify your cleaner by model number when requesting information or ordering replacement parts.

Limited Warranty (Domestic Use) Applies in United States Only

POWER UNIT - FIVE YEARS-ALLMODELS SUCTION MOTOR - FIVE YEARS - MODELS5671 - SEVEN YEARS-Model S5673 - TEN YEARS - Model S5573 & Model S5675 ATTACHMENT SET - FULLONE YEAR WARRANTY (PACKED WITH ATTACHMENTS)

The power unit of your HOOVER® Central Vacuum System is warranted in normal household use, in accordance with the instructions provided with your power unit, against original defects in materials and workmanship for a period of five years from date of purchase. In addition, the suction motor of the power unit of Model S5673 is warranted for an additional 2 years and the suction motors of Model S5573 and Model S5675 are warranted for an additional 5 years against original defects in materials and workmanship. This warranty applies when the product is purchased in the United States including its territories and possessions, or from a U.S. Military Exchange. A product purchased elsewhere is covered by a limited warranty which covers the cost of parts only for the time periods given above. For Canada, see Canadian Warranty.

This warranty does not apply if the power unit is used in a commercial or rental application.

This warranty covers all labor and parts necessary to place the power unit in correct operating condition during the warranty period.

Warranty service can only be obtained by presenting the power unit to a Hoover Factory Service Center listed on the back of this warranty. Proof of purchase may be required.

This warranty does not cover pick-up, delivery or house calls; however, if you mail your power unit to a Hoover Factory Service Center for warranty service, transportation will be paid one way under this warranty.

This warranty does not cover installation damages, installation materials, or damage to the power unit caused by defective or improper installation of the Central Vacuum System.

While this warranty gives you specific legal rights, you may also have other rights which vary from state to state.

If there are any questions concerning this warranty, or the availability of warranty service outlets, write or phone the Consumer Response Center, The Hoover Company, 101 East Maple Street, North Canton, Ohio 44720 Phone (330) 499-9499.

SERVICE

HOOVER OWNED SERVICE CENTERS are located in most major cities as listed below. The list is subject to change. Contact Consumer Response (address and phone number on reverse side) for the latest version. NOTE: DO NOT send products to the main factory in North Canton for repair.

ALABAMA

The Hoover Company
Plaza at Riverchase
1845 Montgomery Hgwy.
Suite 221
Hoover, AL 35244
(205) 942-8661
Fax: (205) 985-7538

Pinebrook Shpg. Ctr.
3966 Airport Blvd., Suite B
Mobile, AL 36608
(334) 341-0304
Fax: (334) 341-0395

ARIZONA

The Hoover Company
3434 West Bell Road
Phoenix, AZ 85023
(602) 439-2751
Fax: (602) 564-0938

4881 E. Speedway Blvd
Tucson, AZ 85712
(520) 795-5612
Fax: (520) 322-6016

CALIFORNIA

The Hoover Company
Sycamore Plaza
1047 N. State Coll. Blvd.
Anaheim, CA 92806
(714) 635-5710
Fax: (714) 635-8432

Burlingame Plaza Shpg. Ctr.
1803A El Camino Real
Burlingame, CA 94010
(650) 652-7810
Fax: (650)652-7811

Sierra View Plaza
6487 No. Blackstone Ave.
Fresno, CA 93710
(559) 449-8258
Fax: (559) 449-0302

Carson & Orange Plaza
4102 Orange Avenue
Unit 108
Long Beach, CA 90807
(562) 424-8623
Fax: (562) 426-9324

1834 Fulton Ave.
Sacramento, CA 95825
(916) 481-4860
Fax: (916) 481-1528

1287 Morena Blvd.
San Diego, CA 92110
(619) 276-9560
Fax: (619) 276-4359

3628 Geary Blvd.
San Francisco, CA 94118
(415) 668-5101
Fax: (415) 668-9796

5126 Stevens Creek Blvd.
San Jose, CA 95129
(408) 243-7060
Fax: (408) 243-2010

Fashion Faire Plaza
15100 Hesperian Blvd.
Suite 112
San Leandro, CA 94578
(510) 278-9880
Fax: (510) 278-0473

CANADA

111 West 2nd. Ave.
Vancouver, B.C. V5Y 1B8
(604) 257-3300
Fax: (604) 257-3303

1589 The Queensway
Unit 5
Etobicoke, ONT M8Z 5W9
(416) 259-3781
Fax: (416) 259-1394

9012 L'Acadie Blvd.
Montreal, QUE H4N 2Y8
(514) 384-8030
Fax: (514) 384-5940

COLORADO

The Hoover Company
Academy Pl. Shpg. Ctr.
5142 N. Academy Blvd.
Colo. Springs, CO 80918
(719) 260-9988
Fax: (719) 260-8353

Monaco Village, Shpg. Ctr.
2200 S. Monaco Pkwy.
Denver, CO 80222
(303) 757-4904
Fax: (303) 757-2723

FLORIDA

The Hoover Company
Sunny Isles Sq. Shpg. Ctr.
3067 N.E. 163rd St.
N. Miami Beach, FL 33160
(305) 945-8663
Fax: (305) 948-9025

Greenwood Shpg. Ctr.
1678 S. Congress Ave.
Lake Worth, FL 33461
(561) 439-3300
Fax: (561) 439-0265

Home Depot Plaza
10045 US Highway 19
Suite #108
Port Richey, FL 34668
(813) 869-3599
Fax: (813) 869-2006

1287 Morena Blvd.
San Diego, CA 92110
(619) 276-9560
Fax: (619) 276-4359

3628 Geary Blvd.
San Francisco, CA 94118
(415) 668-5101
Fax: (415) 668-9796

GEORGIA

The Hoover Company
Doraville Plaza Shpg. Ctr.
5750-B Buford Hwy.
Doraville, GA 30340
(770) 454-8136
Fax: (770) 457-2317

The Hoover Company
11060 Alpharetta
Highway
Suite #144
Roswell, GA 30076
(770) 649-0425
Fax: (770) 649-0704

HAWAII

The Hoover Company
1311 Kapiolani Blvd.
Room No. 103
Honolulu, HI 96814
(808) 591-2428
Fax: (808) 593-8327

ILLINOIS

The Hoover Company
Winston Plz. Shpg. Ctr.
1372 Winston Plaza
Melrose Park, IL 60160
(708) 344-3800
Fax: (708) 344-3853

N. Mayfair Commons
5240 N. Pulaski Rd
Suite L
Chicago, IL 60630
(773) 279-0845
Fax: (773) 279-8975

Burbank Square
8531 South Harlem Ave.
Burbank, IL 60459
(708) 430-7440
Fax: (708) 430-4018

INDIANA

The Hoover Company
514 W. McKinley Ave.
Mishawaka, IN 46545
(219) 255-7564
Fax: (219) 258-1129

IOWA

The Hoover Company
Walnut Center Shpg. Ctr.
4811 North Brady St.
Suite 4
Davenport, IA 52807
(319) 386-3922
Fax: (319) 386-9420

KENTUCKY

The Hoover Company
4131 Shelbyville Rd.
Louisville, KY 40207
(502) 895-4775
Fax: (502) 895-9874

LOUISIANA

The Hoover Company
3120 Cleary Ave.
Metairie, LA 70002
(504) 888-1851
Fax: (504) 888-0752

MARYLAND

The Hoover Company
Belair Beltway Plaza
7632 Belair Road
Baltimore, MD 21236
(410) 668-8100
Fax: (410) 668-9228

The Festival at
Muddy Branch
305 Muddy Branch Rd.
Gaithersburg, MD 20878
(301) 948-0664
Fax: (301) 948-0866

MASSACHUSETTS

The Hoover Company
Sherwood Plaza
1320 Worcester Street
Natick, MA 01760
(508) 655-7160
Fax: (508) 655-7303

MICHIGAN

The Hoover Company
Campbell Cor. Shpg. Ctr.
1423 West 14 Mile Road
Madison Hgts., MI 48071
(248) 588-3030
Fax: (248) 588-7714

MINNESOTA

The Hoover Company
Knollwood V. Shpg. Ctr.
8922 Highway 7
St. Louis Park, MN 55426
(612) 935-0091
Fax: (612) 935-0462

MISSOURI

Bullseye Plz. Shpg. Ctr.
1537 W. Lancaster Ave.
St. Paul, MN 55113
(612) 644-8684
Fax: (612) 644-6621

MISSOURI

The Hoover Company
201 East Gregory
Kansas City, MO 64114
(816) 333-7440
Fax: (816) 333-3184

General Grant Shpg. Ctr.
8430 Watson Road
St. Louis, MO 63119
(314) 849-2444
Fax: (314) 849-2434

MISSOURI

The Hoover Company
3812 West Tuscarawas
Canton, OH 44708
(330) 477-1322
Fax: (330) 477-1034

MISSOURI

The Hoover Company
8068 Hamilton Ave.
Cincinnati, OH 45231
(513) 522-7575
Fax: (513) 522-7580

NEBRASKA

The Hoover Company
Plaza II Shpg. Ctr.
2449 S. 120th Street
Omaha NE 68144
(402) 330-2290
Fax: (402) 330-7675

NEW MEXICO

The Hoover Company
Ross Plaza Shpg. Plaza
4770 Montgomery Blvd.NE
Suite A-102
Albuquerque, NM 87109
(505) 883-0800
Fax: (505) 883-4970

NEW YORK

The Hoover Company
Sheridan Centre
3336 Sheridan Drive
Amherst, NY 14226
(716) 831-0153
Fax: (716) 833-2423

71-45 Austin Street
Forest Hills, NY 11375
(718) 544-4240
Fax: (718) 544-4253

NEW YORK

Caldor Plaza Shpg. Ctr.
3523 A Hempstead Tmpk.
Levittown, NY 11756
(516) 520-1233
Fax: (516) 520-1293

1577 Ridge Road West
Rochester, NY 14615
(716) 865-7190
Fax: (716) 865-7214

Northern Lights Shpg. Ctr.
320 Northern Lights Plaza
No. Syracuse, NY 13212
(315) 454-4682
Fax: (315) 454-4782

NORTH CAROLINA

The Hoover Company
Four Seasons Plaza
6449 Albemarle Road
Charlotte, NC 28212
(704) 568-0371
Fax: (704) 568-4283

The Hoover Company
Meigs Plaza
3812 West Tuscarawas
Canton, OH 44708
(330) 477-1322
Fax: (330) 477-1034

8068 Hamilton Ave.
Cincinnati, OH 45231
(513) 522-7575
Fax: (513) 522-7580

The Hoover Company
3973 Nolensville Road
Nashville, TN 37211
(615) 331-2192
Fax: (615) 832-1025

OHIO

The Hoover Company
5207 Jonesstown Road,
Store #201
Harrisburg, PA 17112
(717) 540-8055
Fax: (717) 540-8577

TENNESSEE

The Hoover Company
Midvale Plaza
505 S. Midvale Blvd.
Madison, WI 53711
(608) 238-3470
Fax: (608) 238-0120

TEXAS

The Hoover Company
4578 Morse Centre Dr.
Columbus, OH 43229
(614) 848-4110
Fax: (614) 848-3857

Alex Bell Plaza
3688 Springboro Road
Dayton, OH 45449
(513) 299-0569
Fax: (513) 299-0576

Springvalley Plaza
6819 Springvalley Dr.
Holland, OH 43528
(419) 865-1227
Fax: (419) 865-6334

Ridge & Day Plaza
6859 Ridge Rd.
Parma, OH 44129
(440) 884-5111
Fax: (440) 884-5214

Boardman Plz. Shpg. Ctr.
929 S.W. Broad Street
Youngstown, OH 44512
(330) 758-1828
Fax: (330) 758-1332

245 Lancaster Pike
Oklahoma City, OK 73112
(405) 947-4436
Fax: (405) 947-0886

OKLAHOMA

The Hoover Company
3710 N.W. 50th St.
Oklahoma City, OK 73112
(405) 947-4436
Fax: (405) 947-0886

PENNSYLVANIA

The Hoover Company
Grt. Southern Shpg. Ctr.
Washington Pike
Store #16
Bridgeville, PA 15017
(412) 221-4568
Fax: (412) 221-0145

Lincoln Ct. Shpg. Ctr.
1678 S. Congress Ave.
Frazier, PA 19355
(610) 651-0570
Fax: (610) 651-0572

5207 Jonesstown Road,
Store #201
Harrisburg, PA 17112
(717) 540-8055
Fax: (717) 540-8577

TENNESSEE

The Hoover Company
8078 Kingston Pk
Suite 113
Knoxville, TN 37919
(423) 690-0785
Fax: (423) 694-9985

Elysian Fields Shpg. Ctr.
3973 Nolensville Road
Nashville, TN 37211
(615) 331-2192
Fax: (615) 832-1025

Sentry Plaza Shpg. Ctr.
10244 W. National Ave.
West Allis, WI 53227
(414) 327-7430
Fax: (414) 327-9875

TEXAS

The Hoover Company
13536 Preston Rd.
Suite 100
Dallas, TX 75240
(972) 503-9494
Fax: (972) 503-9496

Randall's Center
Fondren Road Plaza
7060 Bissonnet
Houston, TX 77074
(713) 334-0199
Fax: (713) 334-1341

North Towne Plaza
Shpg. Ctr.
6900 San Pedro Suite 137
San Antonio, TX 78216
(210) 829-1906
Fax: (210) 805-0612

VIRGINIA

The Hoover Company
Sassafraz Square West
9039 S.W. Broad Street
Richmond, VA 23294
(804) 747-8249
Fax: (804) 747-3395

WASHINGTON

The Hoover Company
Parkwood Plz. Shpg. Ctr.
15214A Aurora Ave., N
Seattle, WA 98133
(206) 367-4425
Fax: (206) 367-0632

No. 2911 Monroe
Spokane, WA 99205
(509) 328-9514
Fax: (509) 328-9562

WEST VIRGINIA

The Hoover Company
Riverview Plz. Shpg. Ctr.
16 Riverview Plaza
S. Charleston, WV 25303
(304) 744-4748
Fax: (304) 744-4779

WISCONSIN

The Hoover Company
Ashwaubenon Plaza
2791 South Oneida St.
Ashwaubenon, WI 54304
(920) 494-9441
Fax: (920) 494-5059

The Hoover Company
Midvale Plaza
505 S. Midvale Blvd.
Madison, WI 53711
(608) 238-3470
Fax: (608) 238-0120

Sentry Plaza Shpg. Ctr.
10244 W. National Ave.
West Allis, WI 53227
(414) 327-7430
Fax: (414) 327-9875



**APPLIES IN CANADA
ONLY**

**WARRANTY
HOOVER DOMESTIC
FLOORCARE APPLIANCE
THE EXCEPTIONAL
WARRANTY
WITHOUT EXCEPTION***

Afull warranty on all parts and labour in accordance with the chart on the following page.

Notwithstanding any other provision in this warranty or any applicable statutory provisions, neither the Company nor the Purchaser shall be liable to the other for special or consequential damages or damages for loss of use arising directly or indirectly from any breach of this contract, fundamental or otherwise or from any tortious acts or omissions of their respective employees or agents. In no event shall the liability of the Company exceed the unit price of any part or parts which are defective or are not delivered.

Subject to any other warranty packed with the product, this express warranty is the only warranty applicable to your HOOVER DOMESTIC FLOORCARE APPLIANCE and is expressly in lieu of any warranty otherwise implied by law, including, but not limited to, implied warranties or merchantability or fitness for any particular purpose. The remedies available under this express warranty shall be the only remedies available to the purchaser. Hoover Canada neither assumes, nor authorizes anyone to assume for it, any other responsibility related to the sale of HOOVER DOMESTIC FLOORCARE APPLIANCES.

This warranty is void if repairs are performed by unauthorized persons or if other than genuine Hoover replacement parts or accessories are used.

* For commercial or rental use, the warranty is limited to three (3) months from date of purchase.

“This warranty is not applicable to Hoover products sold in those Provinces which have consumer legislation which specifies mandatory warranty provisions limiting and defining warranty provisions.”

**HOOVER CANADA,
BURLINGTON, ONTARIO
L7R 4A8
1-800-263-6376**

THE EXCEPTIONAL WARRANTY WITHOUT EXCEPTION*

HOOVER CENTRAL VACUUM PRODUCTS

1	CENTRAL VACUUM CLEANING ATTACHMENT SETS Full one year warranty covers everything including belts, brushes and bulbs.
5	MODELS S5671, S5672 CENTRAL VACUUM POWER UNIT A full five year warranty on all parts and labour.
7	MODELS S5673, S5674 CENTRAL VACUUM POWER UNIT A full five year warranty on all parts and labour PLUS AN EXTENDED WARRANTY FOR TWO YEARS ON THE MOTOR.
10	MODELS S5675 and S5573 CENTRAL VACUUM POWER UNIT A full five year warranty on all parts and labour PLUS AN EXTENDED WARRANTY FOR FIVE YEARS ON THE MOTOR.

*Normal domestic use only.

Hoover Warranties are honoured at authorized warranty depots across Canada. For in-warranty or regular service, contact a Hoover authorized service depot nearest you. These dealers are listed in the yellow pages of your telephone directory under the heading of Vacuum Cleaners - Household.

AUTHORIZED WARRANTY SERVICE DEALERS are listed in the directory as in the following example:

HOOVER APPLIANCES
AUTHORIZED WARRANTY
SERVICE CENTER
SMITH VACUUM CLEANER SALES & SERVICE
123 ANY STREET — 123-4567

**IF FURTHER ASSISTANCE IS NEEDED IN CANADA, CONTACT:
HOOVER CANADA, 4151 NORTH SERVICE ROAD,
BURLINGTON, ONTARIO L7R 4A8 1-800-263-6376**

À remplir et à conserver

L'aspirateur central HOOVER unité motrice le montage est permanent.

Pour vos dossiers personnels, veuillez inscrire les numéros de modèle et de série dans les espaces réservés ci-dessous et conserver ce mode d'emploi en lieu sûr.

Unité motrice : N° de modèle _____ N° de série

(voir sur le côté de l'unité motrice.)

Veuillez conserver votre reçu de caisse avec ce mode d'emploi. La date d'achat pourrait être exigée ultérieurement.

CONSEILS DE SÉCURITÉ !

En utilisant un appareil électrique, il faut toujours prendre certaines précautions, dont les suivantes :

LISEZ TOUT LE MODE D'EMPLOI AVANT D'UTILISER L'APPAREIL

Attention: Pour réduire les risques d'incendie, de décharges électriques et de blessures :

- N'utilisez pas cet appareil sur une surface humide.
- Branchez-le uniquement à une prise électrique avec mise à la terre. Voir les "Instructions de mise à la terre".
- Une surveillance rigoureuse est nécessaire lorsqu'un appareil électrique est utilisé par des enfants ou près d'eux. Ne les laissez pas jouer avec l'aspirateur et ne laissez jamais fonctionner l'appareil sans surveillance.
- Ne laissez pénétrer aucun objet dans les prises murales.
- Ne tirez ni ne portez jamais l'appareil par son cordon; n'utilisez pas ce dernier comme une poignée; ne refermez pas de porte sur lui et ne le tirez pas autour d'un objet ou d'un coin vif. Ne faites pas rouler l'aspirateur sur le cordon. Gardez le cordon éloigné de toute surface chaude.
- N'aspirez aucun objet qui brûle ou qui fume : cigarette, allumette ou cendres chaudes.
- N'aspirez aucun liquide inflammable, comme l'essence, et ne faites pas fonctionner l'aspirateur en présence d'un tel liquide.
- Débranchez l'aspirateur lorsqu'il ne sert pas. Éteignez complètement l'appareil avant de le débrancher.
- Débranchez toujours la fiche de la prise de courant avant de procéder à l'entretien de l'aspirateur.
- En débranchant le cordon de la prise de courant, tenez la fiche pour éviter d'endommager le cordon, la fiche, les broches ou la prise de courant. Ne maniez jamais un appareil ou une fiche avec des mains mouillées.
- Faites très attention en nettoyant des escaliers.
- Ne pas utiliser si le filtre n'est pas en place. Vider le réservoir et nettoyer le filtre régulièrement après avoir recueilli des matériaux en fines particules comme de la poudre.
- Ne placez aucun objet dans les ouvertures et n'utilisez pas l'appareil si certaines ouvertures sont bouchées. Débarrassez souvent les ouvertures de ce qui pourrait réduire le débit d'air : poussière, charpie, cheveux.
- N'utilisez pas l'aspirateur en cas de dégâts au cordon ou à la fiche. Si l'aspirateur ne fonctionne pas correctement, est tombé, endommagé, a été laissé à l'extérieur ou a été immergé, apportez-le à un centre de service Hoover ou chez un réparateur agréé par Hoover.
- L'aspirateur ne doit servir que pour ses utilisations prévues, telles que décrites dans le mode d'emploi. Utilisez seulement les accessoires recommandés par le fabricant. En utiliser d'autres peut être dangereux.

Lors de l'emploi des accessoires, prière d'observer les mesures de précaution suivantes :

- Ne pas utiliser la buse motorisée à l'extérieur.
- Gardez vos mains, pieds, vêtements et cheveux éloignés des ouvertures de l'appareil, de l'agitateur et de toute autre pièce en mouvement. N'utilisez jamais la buse pieds nus ou en portant des chaussures à jours ou des sandales.
- Détacher le boyau de sa prise murale et débrancher le cordon électrique lorsque l'aspirateur ne fonctionne pas et avant toute réparation de la buse motorisée.

À conserver!

Index

Description de l'aspirateur central.....	3
Instructions pour la mise a la terre.....	4
Emplacement et méthode d'installation de l'aspirateur	5
Mode d'emploi	6
Conseils de sécurité.....	2
Entretien	7
Recherche des pannes.....	8

- Le boyau contient des fils électriques. N'utilisez pas l'aspirateur si le boyau est endommagé, coupé ou percé. Éviter d'aspirer des objets tranchants.
- Débranchez toujours la fiche de la prise de courant avant d'assembler ou de démonter le boyau de la buse motorisée.

1. Mode d'emploi!

DESCRIPTION DE L'ASPIRATEUR CENTRAL

Commandes

Voir les détails ce-dessous

Boîtier de filtration

Boîtier moteur

Sortie d'air du moteur

Raccord d'entrée du tuyau

Prise d'aspiration utilitaire

Collecteur de poussière

Basse tension

Protection contre les surcharges

Contacteur marche/arrêt

Ne faire fonctionner l'aspirateur que sous la tension spécifiée sur l'aspirateur central.

Cet aspirateur est prévu pour un usage ménager.

Instructions pour la mise à la terre

Il faut relier cet appareil à la terre. En cas de défaillance ou de panne, la terre fournit un parcours de plus faible résistance pour le courant électrique afin de diminuer la risque de secousses électriques. L'appareil est équipé d'un cordon d'alimentation à fil de terre et d'une fiche comportant une broche de terre (A). Il faut absolument brancher l'appareil dans une prise adaptée (B) convenablement montée et reliée à la terre conformément à tous les codes et décrets locaux.

DANGER-

Un branchement incorrect du fil de terre de l'appareil peut avoir pour conséquence un risque d'électrocution. S'adresser à un électricien agréé ou à un employé qualifié du service d'entretien si l'on n'est pas certain que la prise est convenablement mise à la terre. **Ne pas modifier la fiche fournie avec l'appareil:** si elle ne rentre pas dans la prise, faire installer une prise convenable

par un électricien qualifié. Cet appareil doit s'utiliser sur un circuit de tension nominale 120 V et est muni d'une fiche qui ressemble à celle représentée dans le schéma (A).

Il est possible d'utiliser un adaptateur **Provisoire** (C) pour brancher cette fiche à une prise à 2 pôles (D) si on ne dispose pas d'une prise convenablement mise à la terre. Il ne faut utiliser l'adaptateur **Provisoire** que jusqu'à l'installation d'une prise convenablement mise à la terre (B) par un électricien qualifié. Il faut relier le petit cavalier rigide verte, l'oeillet ou toute forme semblable dépassant de l'adaptateur à une terre permanente comme le couvercle d'une prise convenablement mise à la terre. Il faut, toutes les fois que l'on utilise un adaptateur, le maintenir en place par une vis métallique.

NOTE: Au Canada, l'utilisation d'un adaptateur temporaire **n'est pas autorisée par le Code Canadien de l'Électricité.**

2. D'INSTALLATION

EMPLACEMENT PRÉCONISÉ

L'ASPIRATEUR peut être monté dans un sous-sol, une buanderie, un garage ou tout autre emplacement qui le protège des intempéries, et à portée commode d'une prise électrique. Cet appareil exige une bonne ventilation. NE PAS installer l'appareil dans un endroit restreint ou exposé à la chaleur, comme un grenier, à côté d'un appareil de chauffage, etc. Au besoin la sortie d'air du moteur peut être reliée à un évent extérieur.

Afin de permettre au moteur de refroidir convenablement, la partie supérieure du boîtier ne devrait pas se trouver à moins de 12 po (30,5cm) du plafond ni à moins de 12 po (30,5 cm) d'un mur (à l'exception du mur sur lequel l'appareil est installé). Pour que le filtre à poussière s'enlève aisément, la partie inférieure de l'appareil ne devrait pas se trouver à moins de 18 po (45,7cm) du sol.

L'aspirateur central nécessite un circuit spécial indépendant à 3 fils, relié à la terre, de 120 volts, 60 hertz et 20 ampères, protégé par un fusible temporisé de 120 V, 60 Hz et 20 A, ainsi qu'une prise de 120 V, 60 Hz et 20 A, reliée à la terre.

Si une prise de courant résidentielle de 120 volts, 60 Hz, 20 ampères convenablement mise à la terre n'existe pas à proximité de l'appareil, en faire poser

une par un électricien compétent. La prise murale ne doit pas être à plus de 152 cm (5 pi) du branchement électrique de l'aspirateur.

NE JAMAIS UTILISER DE RALLONGE ÉLECTRIQUE AVEC CET APPAREIL.

INSTALLATION DE L'ASPIRATEUR

- 1) Déterminer si le mur sur lequel l'aspirateur doit être monté est construit en blocs de ciment, en béton ou en plaques de plâtre.
- 2) Murs en blocs de ciment ou en béton Se procurer 2 chevilles en plomb de 3.8 cm (1 1/2 po) x 0.64 cm (1/4 po) et 2 boulons de 3.8 cm (1 1/2 po) x 0,64 cm (1/4 po). Percer un trou de 1,3 cm (1/2 po) de diamètre et 4,4 cm (1 3/4 po) de profondeur avec un foret à maçonnerie. Placer une cheville en plomb dans le trou. Monter le support par son trou supérieur avec un boulon. Repérer la position du trou inférieur du support et s'assurer que le support est droit. Dégager le support du repère tracé sur le mur et percer un trou directement sur le repère. Placer une cheville en plomb dans le trou. Centrer le support sur le trou et fixer fermement avec un boulon.
- 3) Mur en plaques de plâtre Se procurer 2 vis à bois de 3.8 cm (1 1/2 po) x 0.64 cm (1/4 po). Localiser la position d'un montant dans le mur et percer un trou de 0,32 cm (1/8 po) de diamètre et de 4,4 cm (1 3/4 po) de profondeur. Monter le support par son trou supérieur avec une vis à bois. S'assurer que le support est droit. Percer un second trou et fixer fermement avec l'autre vis à bois.
- 4) Monter l'aspirateur sur le support.
- 5) Relier le tuyau à l'aspirateur.
- 6) Engager le tuyau dans la prise d'entrée de l'aspirateur sans dépasser 6,35 cm (2 1/2 po).
- 7) Serrer le raccord de la prise d'entrée avec un collier à vis de 7,6 cm (3 po). (Ne pas cimenter le tuyau à la fenêtre de plastique.)
- 8) Brancher les fils à basse tension à l'aspirateur.
- 9) Brancher l'aspirateur dans la prise murale.
- 10) En supposant que les prises d'aspiration murales sont convenablement reliées, l'aspirateur est alors prêt à fonctionner.

3. ENTRETIEN

Débranchez toujours la fiche de la prise de courant avant de nettoyer le filtre.

Le seul entretien requis par votre aspirateur central consiste à vider le collecteur de poussière lorsque nécessaire et à nettoyer périodiquement le filtre.

Pour nettoyer le filtre des modèles S5671, S5672, S5673 et S5674

1. Déposez le collecteur de poussière.
2. Placez un sac en plastique sous le filtre en tissu et Dacron et autour du déflecteur cyclonique qui entoure le filtre.
3. En utilisant le sac en plastique comme protection contre la chute des matières accumulées, secouez le filtre pour faire tomber dans le sac les matières qui adhèrent au filtre.
4. Reposez le collecteur de poussière.

Pour nettoyer la cartouche filtrant du modèle S5675

1. Déposez le collecteur de poussière.
2. Dévissez le bouton de fixation du filtre et laissez descendre le filtre de son support.
3. Nettoyez soigneusement le filtre avec une brosse douce, tel un pinceau à peinture à poils fins. **Attention:** Ne pas laver le filtre. **Nota:** Avec le temps, la décoloration du filtre est normale.
4. Remplacez le filtre en vous assurant qu'il est bien placé. Reposez le bouton de fixation et vissez-le fermement.
5. Reposez le collecteur de poussière.

RECHERCHE DES PANNES

L'appareil a été attentivement vérifié et était en bon état de marche au moment de son expédition d'usine. En cas de panne mineure, il est généralement très facile d'y remédier, lorsque la cause est identifiée. En conséquence, la liste ci-dessous a été préparée pour votre commodité.

Probleme: L'aspirateur ne fonctionne pas

Cause Possible

Solutions Possibles

- **Mauvais branchement électrique.**
- Brancher correctement.
- **Le tuyau d'aspiration n'est pas bien branché dans l'appareil.**
- Brancher le tuyau convenablement.
- **Pas de courant à la prise murale.**
- Vérifier le coup-circuit ou le fusible.
- **Fusible grillé/coupe circuit dédénché*.**
- Remplacer le fusible ou reclipser le coupe-circuit.
- **Mauvais branchement du circuit basse tension.**
- Relier ensemble les bornes basse tension de l'appareil avec un fil volant. Si l'appareil se met en marche, le circuit basse tension est en cause.

Probleme: L'aspiration est insuffisante

Cause Possible

Solutions Possibles

- **Filtre sale.**
- Nettoyer le filtre.
- **Obstruction dans le tuyau d'aspiration ou les accessoires de nettoyage**
- Éliminer les obstructions.
- **Tubes ou prises d'aspiration murales mal montés.**
- Rechercher les fuites d'air et y remédier.

* Si l'aspirateur ne fonctionne toujours pas après avoir reclipser le coupe-circuit, communiquer avec le bureau local de la COMPAGNIE HOOVER ou consulter les Pages Jaunes de l'annuaire téléphonique pour trouver le centre de service approuvé le plus proche pour faire effectuer les réparations avec des pièces d'origine HOOVER. Pour toute réparation sous garantie, respecter les directives données dans la garantie livrée avec cet appareil.

Toujours identifier l'aspirateur en indiquant le numéro de modèle, lors de toute demande de renseignement ou pour la commande des pièces de rechange.

HOOVER et  sont des marques déposées
THE HOOVER COMPANY, NORTH CANTON, OHIO 44720

HOOVER and  are registered trademarks
THE HOOVER COMPANY, NORTH CANTON, OHIO 44720