

# Owner's Manual

*Operating and Servicing Instructions*

[www.hoover.com](http://www.hoover.com)

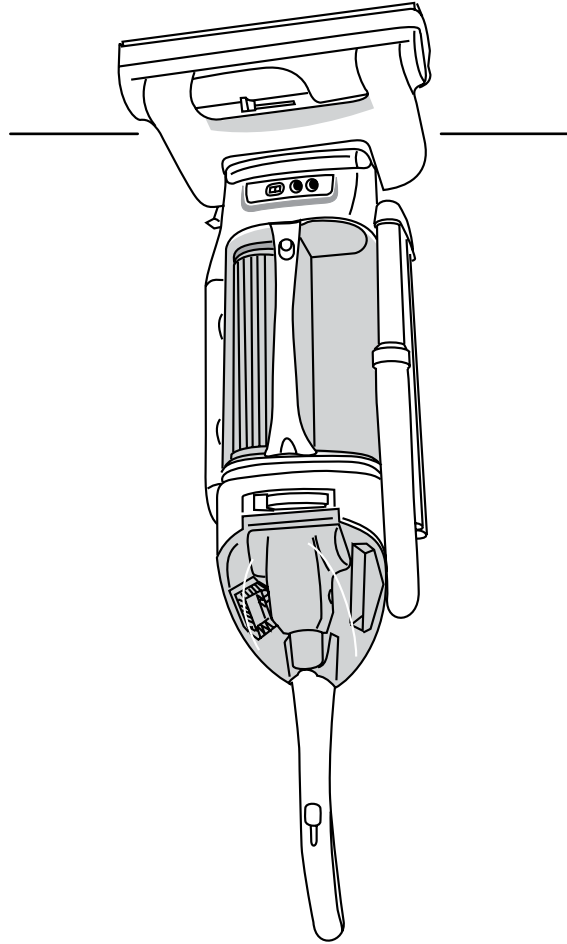
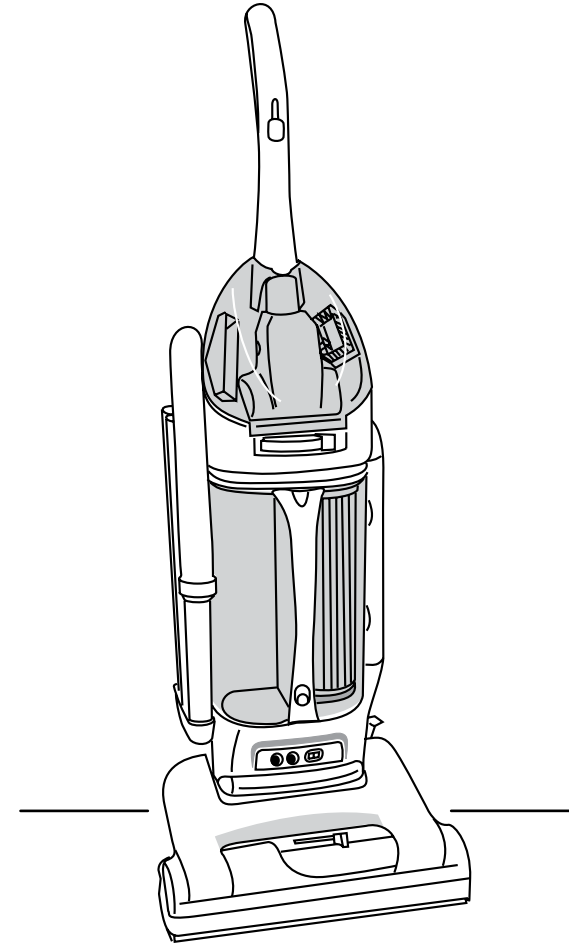

Please review this manual before operating your Hoover® product.

©2008 Healthy Gain Investments, Ltd. All rights reserved. #56511C67. 3/08

[www.hoover.com](http://www.hoover.com)

**Guide d'utilisation**  
*Instructions d'utilisation et d'entretien*

Lire attentivement ce guide avant d'utiliser votre appareil Hoover<sup>MD</sup> produit.

©2008 Healthy Gain Investments, Ltd. Tous droits réservés. #56511C67. 3/08

# Thank you for choosing a HOOVER® product.

Please enter the complete model and serial numbers in the spaces provided.

Model \_\_\_\_\_

Serial Number \_\_\_\_\_

Hint: Attach your sales receipt to this owner's manual. Verification of date of purchase may be required for warranty service of your HOOVER product.

Be sure to fill out and return the product registration card included with your cleaner.

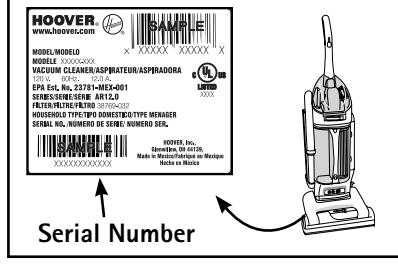

## Contents

Important Safeguards .....	3
Assembling Cleaner .....	4
Carton Contents.....	4
How To Use .....	5
Cleaner Descriptions .....	5
Embedded DirtFINDER™ Feature .....	6
Cleaning Tools.....	8
Maintenance.....	9
Emptying Dirt Cup .....	9
Cleaning filters .....	10
Thermal Protector.....	16
Replacing Headlight .....	12
Replacing Belt .....	12
Replacing Agitator Brush Roll.....	13
Replacing Edge Groomers.....	14
Replacing Power Hand Tool.....	14
Agitator Brush Roll .....	14
Replacing Power Hand Tool Belt.....	15
Lubrication .....	15
Authorized Service.....	16
If You Have a Problem.....	17
Clearing Blockages .....	18
Parts Et accessories mail order form .....	19

### If you need assistance:

Visit our website at [hoover.com](http://hoover.com). Follow the service center link to find the service outlet nearest you OR Call 1-800-944-9200 for an automated referral of authorized service outlet locations (U.S. only) OR Call 1-800-263-6376 to speak with a representative in our Consumer Response Center; Mon-Fri 8am-7pm EST.

Please do not return this product to the store.

This carpet cleaner is intended for household use.  
 Not intended for commercial use in any household or for any other commercial purpose.  
 Operate carpet cleaner only at voltage specified on data plate on back of cleaner.  
 Plug carpet cleaner into a properly grounded outlet.

## Merci d'avoir choisi un produit HOOVER™.

Veuillez inscrire les numéros de modèle et de série complets dans les espaces fournis à cet effet.

Modèle \_\_\_\_\_

Numéro de série \_\_\_\_\_

Conseil : Il est recommandé de joindre votre reçu de caisse au guide d'utilisation, car la date d'achat peut devoir être vérifiée avant toute réparation couverte par la garantie de votre produit HOOVER. Assurez-vous de remplir et de retourner la carte d'enregistrement incluse avec votre aspirateur.

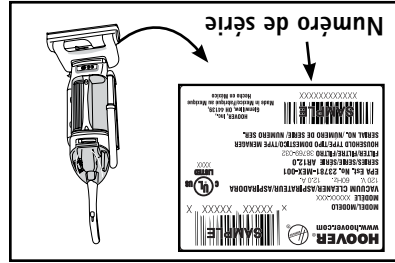

## Table des matières

Consignes de sécurité importantes .....	3
Assemblage de l'aspirateur.....	4
Contenu de l'emballage .....	4
Utilisation.....	5
Description de l'aspirateur.....	5
Fonction Dirt FINDER™ intégrée .....	6
Accessoires de nettoyage.....	8
Entretien .....	9
Vidage du vide-poussière .....	9
Nettoyage du filtre .....	9
Protecteur thermique .....	10
Remplacement de l'ampoule.....	16
Remplacement de la courroie .....	12
Remplacement du rouleau brossé agitateur .....	12
Remplacement de la courroie du rouleau brossé .....	13
Remplacement du rouleau-brosse agitateur de l'accessoire portatif à turbine .....	14
Remplacement de la courroie de la courroie de l'accessoire portatif à turbine .....	15
Lubrification .....	15
Service par un centre autorisé.....	16
Dépannage .....	17
Élimination des obstructions.....	18
Formulaire de commande postale de pièces et d'accessoires .....	19

### Pour obtenir de l'assistance :

Visitez notre site Web à l'adresse [www.hoover.ca](http://www.hoover.ca). Cliquez sur le lien « Service à la clientèle » pour connaître l'adresse du Centre de service le plus près de chez vous OU composer le 1 800 944 9200 (U.S. seulement) OU composer le 1 800 263 6376 pour parler à un représentant du Centre d'aide à la clientèle (de 8 h à 19 h, HNE, du lundi au vendredi).

Ne pas retourner ce produit au détaillant.

Cet aspirateur est destiné à une utilisation domestique seulement.

Non conçu pour un usage commercial dans quelque foyer que ce soit ni dans quelque autre

condition d'utilisation commerciale.

N'utiliser l'aspirateur qu'à la tension spécifiée sur la plaque signalétique située à l'arrière de l'appareil.

# Conserver ces instructions!

- Pendant l'utilisation d'un appareil électrique, toujours prendre des précautions élémentaires, notamment:
- LIRE TOUTES LES INSTRUCTIONS AVANT D'UTILISER CET APPAREIL**
- AVERTISSEMENT :** Afin de réduire les risques d'incendie, de choc électrique ou de blessures:
- Ne pas utiliser l'appareil à l'extérieur ou sur une surface mouillée.
  - Assurer une supervision étroite lorsque l'appareil est utilisé par des enfants ou près de ceux-ci. Ne pas permettre que l'appareil soit utilisé comme un jouet et ne pas le laisser sans surveillance.
  - Ne laissez jamais l'aspirateur en marche sans surveillance.
  - Garder les cheveux, les vêtements, les doigts et toute autre partie du corps à bonne distance des ouvertures, de l'agitateur rotatif et des autres pièces mobiles de l'appareil.
  - Ne pas utiliser l'aspirateur pour ramasser toute matière qui dégage de la fumée ou qui brûle, comme des cigarettes, des allumettes ou des cendres encore chaudes.
  - Ne pas ramasser de liquides inflammables ou combustibles comme de l'essence ou de la scieure de bois, et ne pas utiliser l'appareil dans des endroits où de telles matières sont présentes.
  - Toujours éteindre l'aspirateur avant d'enlever ou de poser le tuyau.
  - Débrancher l'appareil avant de connecter l'accessoire portatif à turbine.
  - Ne pas utiliser l'appareil si le vide poussière ou les filtres ne sont pas en place. Si des matériaux très fins sont aspirés (par ex., de la poudre), vider le vide poussière et nettoyer le filtre fréquemment.
  - Faire preuve d'une grande prudence pendant l'utilisation dans des escaliers.
  - Ne pas introduire d'objets dans les ouvertures. S'assurer qu'aucune ouverture n'est obstruée; garder les ouvertures exemptes de poussière, de mousse, de cheveux ou de toute autre matière qui pourrait réduire le débit d'air.
  - Toujours débrancher l'appareil avant d'en effectuer l'entretien.
  - Débrancher l'appareil s'il n'est pas utilisé. Éteindre toutes les commandes avant de débrancher l'appareil.
  - Débrancher toujours l'aspirateur lorsqu'il n'est pas utilisé. Éteignez toutes les commandes avant de le débrancher.
  - L'utilisation d'une rallonge électrique n'est pas recommandée.
  - Ne pas utiliser l'appareil si la fiche ou le cordon est endommagé. Si l'appareil fonctionne mal, s'il est tombé par terre ou dans l'eau, s'il est endommagé ou a été laissé à l'extérieur, il doit être apporté à un Centre de vente et de service Hoover ou chez un détaillant de service garanti autorisé Hoover (dépot).
  - Ne pas tirer l'appareil par le cordon d'alimentation, utiliser le cordon pour transporter ou soulever l'appareil; fermer une porte sur le cordon ou tirer le cordon autour de coins ou d'arêtes vives. Ne pas faire passer l'appareil sur le cordon. Garder le cordon à l'écart de toute surface chaude.
  - N'utiliser cet aspirateur que conformément à son usage prévu, tel qu'il est décrit dans le présent guide. N'utiliser que les accessoires recommandés par Hoover; d'autres accessoires pourraient être dangereux.
  - Tenir la fiche lorsque le cordon se rembobine dans l'enrouleur. Ne pas laisser le cordon bouger en tous sens pendant qu'il se rembobine.
- AVERTISSEMENT :**
- Cet appareil contient des produits chimiques reconnus par l'état de la Californie comme causant le cancer et des problèmes de reproduction. Se laver les mains après avoir manipulé l'appareil.
  - Ne pas utiliser l'appareil pieds nus ni avec des sandales ou des souliers qui laissent les orteils à découvert.
  - Éviter d'aspirer des objets durs et acérés. Ils pourraient endommager l'aspirateur.

# Important Safety Instructions

When using an electrical appliance, always follow basic precautions, including the following:

## READ ALL INSTRUCTIONS BEFORE USING THIS APPLIANCE

**WARNING:** To reduce the risk of fire, electric shock, or injury:

- Do not use outdoors or on wet surfaces.
- Close supervision is necessary when any appliance is used by or near children. Do not allow vacuum cleaner to be used as a toy.
- Do not run unattended at any time.
- Keep hair, loose clothing, fingers, feet and all parts of body away from openings, rotating agitator and other moving parts.
- Do not pick up anything that is burning or smoking, such as cigarettes, matches, or hot ashes.
- Do not use to pick up flammable or combustible materials such as gasoline or fine wood sandings or use in areas where they may be present.
- Always turn off this appliance before connecting or disconnecting hose.
- Unplug cleaner before connecting the powered hand tool.
- Do not use without dirt cup or filters in place. Empty cup and clean filter frequently when picking up very fine materials such as powder.
- Use extra care when cleaning on stairs.
- Do not put any object into openings. Do not use with any opening blocked; keep free of dust, lint, hair, or anything that may reduce air flow.
- Always disconnect cord from electrical outlet before servicing the cleaner.
- Always unplug cleaner when not in use. Turn off all controls before unplugging.
- Do not unplug by pulling on cord. To unplug, grasp the plug, not the cord. Never handle plug or appliance with wet hands.
- The use of an extension cord is not recommended.
- Do not use with damaged cord or plug. If appliance is not working as it should, has been dropped, damaged, left outdoors, or dropped into water, take it to a Hoover Sales and Service Center or Authorized Hoover Warranty Service Dealer (Depot).
- Do not pull or carry by cord, use cord as a handle, close door on cord or pull cord around sharp edges or corners. Do not run appliance over cord. Keep cord away from heated surfaces.
- Use vacuum cleaner only for its intended use as described in the instructions. Use only attachments recommended by Hoover; others may cause hazards.

**WARNING:**

- This product contains chemicals known to the State of California to cause cancer and reproductive toxicity. Wash hands after handling.
- Do not operate cleaner in bare feet or when wearing open toe shoes or sandals.
- Avoid picking up hard, sharp objects with the cleaner. They may damage the cleaner.

# Save these instructions!

# 1. Assemblage de l'aspirateur

## Contenu de l'emballage

A. Manche  
 B. Aspirateur  
 C. Tuyau, accessoires de nettoyage et rallonges (montés sur l'aspirateur). Le suceur plat court n'est offert qu'avec certains modèles.  
 D. Accessoire portatif à turbine (sur certains modèles)  
 Retirer toutes les pièces de l'emballage. Avant d'éliminer les matériaux d'emballage, s'assurer qu'aucune des pièces illustrées ne manque.

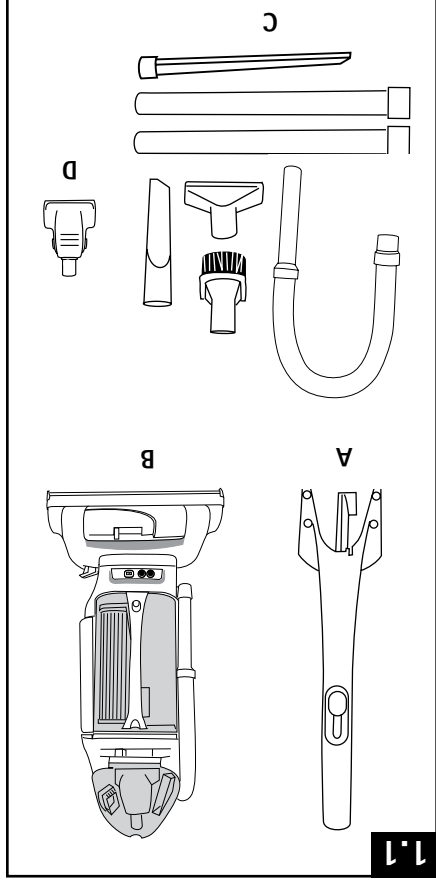

## Fixer le manche

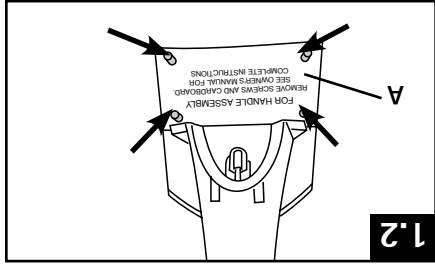

Débrancher l'aspirateur.  
 Retirer le carton (A) et les vis du manche et jeter le carton.

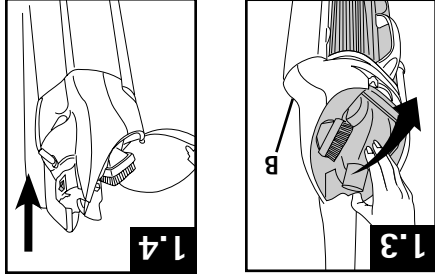

Ouvrir le couvercle des accessoires sur l'aspirateur (B). L'interrupteur est en position ARRÊT (OFF).  
 S'assurer que

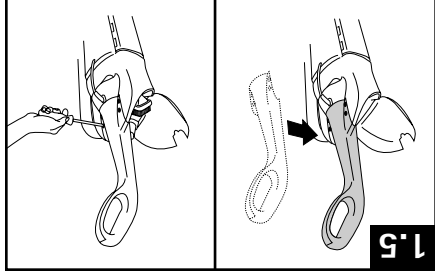

Faire glisser la section du manche sur l'arrière du manche.  
 Introduire les vis dans les trous à l'arrière du manche.  
 Bien serrer les vis à l'aide d'un tournevis à tête cruciforme.  
 Retirer l'accessoire portatif à turbine (sur certains modèles) du sac de plastique et le placer dans le compartiment de rangement des accessoires.

# 1. Assembling cleaner

## Carton contents

- A. Handle section
- B. Cleaner body
- C. Hose, cleaning tools and wands (packed on cleaner). Short crevice tool only available with some models.
- D. Powered hand tool (some models)

Remove all parts from carton and identify each item shown. Make sure all parts are located before disposing of packing.

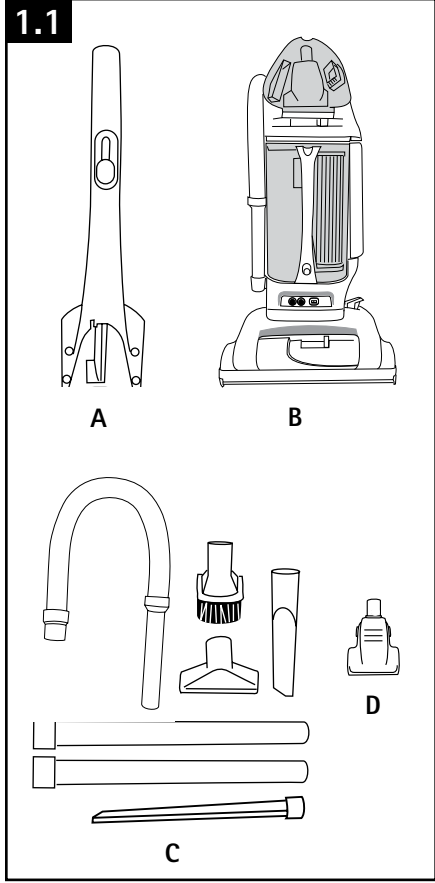

## Attach handle

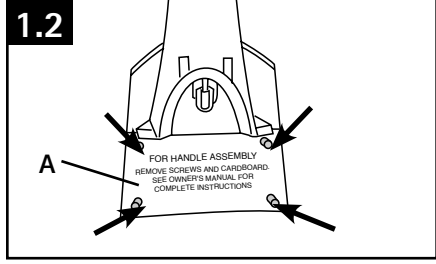

Disconnect cleaner from electrical outlet. Remove cardboard (A) and screws from handle section. Discard cardboard.

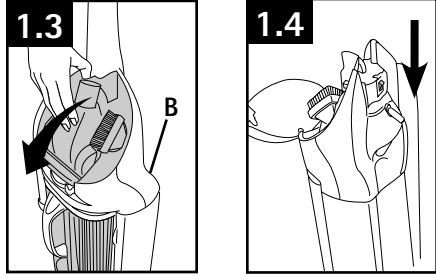

Open tool cover on cleaner body (B). Remove powered hand tool (some models).  
 Make sure that the switch is in the OFF position.

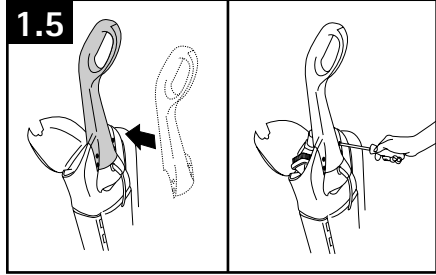

Slide handle section onto back of handle.  
 Push screws into holes on back of handle.  
 Tighten screws securely with a Phillips screwdriver.  
 Remove powered hand tool (some models) from plastic bag and return it to the tool storage area.

## 2. Mode d'emploi

**Description de l'aspirateur**  
N'utiliser l'aspirateur qu'à la tension spécifiée sur la plaque signalétique située à l'arrière de l'appareil.

1. Manche
2. Interrupteur MARCHÉ/ARRÊT
3. Couverture des accessoires
4. Brosse à épousseter
5. Accessoire portatif à turbine\* ou suceur plat\* (selon le modèle)
6. Buse pour meubles
7. Loquet du vide-poussière
8. Couverture du vide-poussière
9. Vide-poussière
10. Poignée du vide-poussière
11. Filtre à cartouche HEPA
12. Préfiltre
13. Filtre terminal
14. Pédale de déblocage du manche à trois réglages : appuyer sur cette pédale pour abaisser le manche à sa position de fonctionnement ou à la position basse.

15. Bouton de réglage de la hauteur : tourner ce bouton au réglage désiré en fonction de la longueur des poils du tapis à nettoyer.
16. Protège meubles
17. Lumière
18. Affichage DirtFINDER™
19. Fonction de sensibilité Dirt FINDER™ intégrée\*
20. Brosses latérales
21. Tuyau
22. Support à tuyau
23. Crochets pour le cordon : enrouler le cordon sur les crochets pour le rangement. Le crochet supérieur tourne vers la droite ou vers la gauche pour faciliter le dégagement du cordon.
24. Poignée de transport
25. Rallonges
26. Suceur plat\* : se range dans la rallonge arrière.

**\* Sur certains modèles seulement**  
Cet aspirateur est destiné à une utilisation domestique seulement. Non conçu pour un usage commercial dans quelque foyer que ce soit ni dans quelque autre condition d'utilisation commerciale.

### Fiche polarisée

Afin de réduire les risques de choc électrique, cet appareil comporte une fiche polarisée (une lame est plus large que l'autre), qui s'insère d'une seule façon dans une prise de courant. Si la fiche ne peut être insérée, la retourner et essayer de nouveau. Si elle ne s'insère toujours pas, s'adresser à un électricien qualifié, qui installera une prise de courant conforme. Ne modifier la fiche sous aucun prétexte.

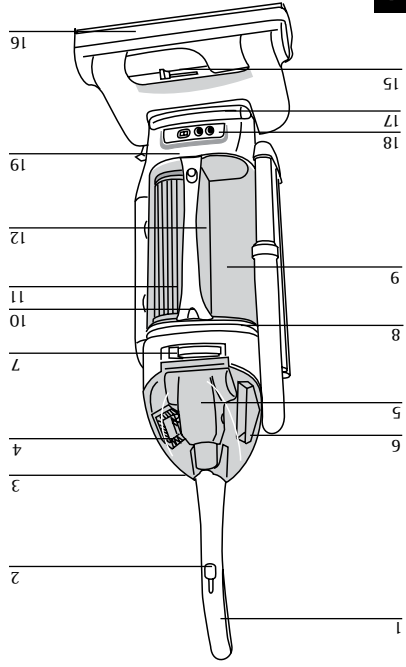

2.1

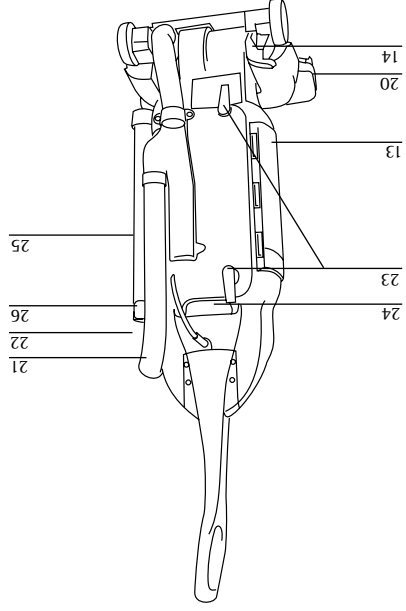

## 2. How to use

### Cleaner description

**Operate cleaner only at voltage specified on data plate on bottom of cleaner.**

The assembled cleaner will look like the drawing.

1. Handle
2. ON/OFF switch
3. Tool cover
4. Dusting brush
5. Powered hand tool\* or Crevice tool\* (depending on model)
6. Furniture nozzle
7. Dirt cup latch
8. Dirt cup lid
9. Dirt cup
10. Dirt cup handle
11. HEPA cartridge filter
12. Pre-filter
13. Final filter
14. Three position handle release pedal: Step on lever to lower handle to operating or low positions.
15. Nozzle control knob: Slide knob to correct setting for height of carpet being cleaned.
16. Furniture guard
17. Headlight
18. DirtFINDER™ display\*
19. Embedded DirtFINDER™ sensitivity switch\*
20. Edge groomers
21. Hose
22. Hose rack
23. Cord hooks: Wrap cord around hooks for storage. The top hook can be rotated right or left for easy cord release.
24. Carrying handle
25. Extension wands
26. Crevice wand\*: stores in rear wand.

*\*some models only.*

**This cleaner is intended for household use. Not intended for commercial use in any household or for any other commercial purpose.**

### Polarized plug

To reduce the risk of electric shock, this appliance has a polarized plug (one blade is wider than the other). This plug will fit in a polarized outlet only one way. If the plug does not fit fully in the outlet, reverse the plug. If it still does not fit, contact a qualified electrician to install the proper outlet. Do not change the plug in any way.

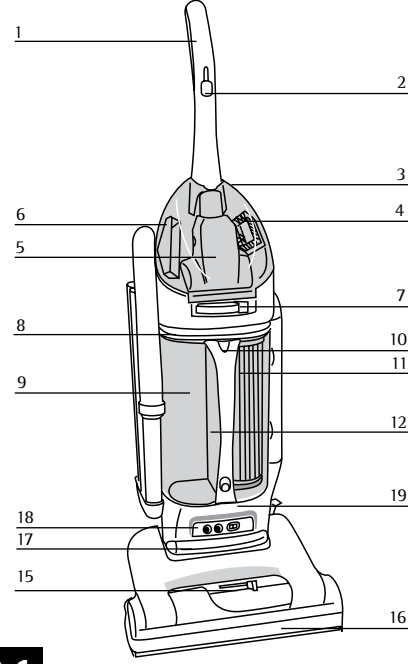

2.1

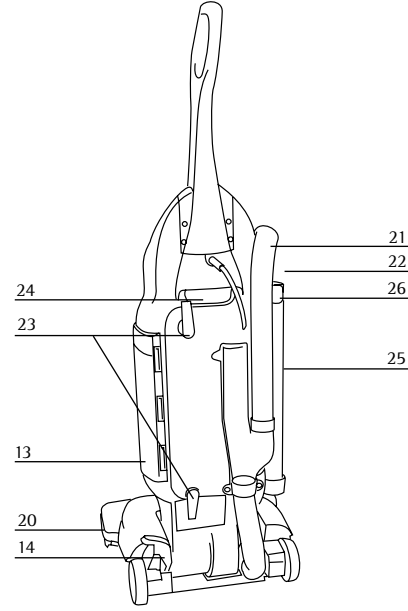



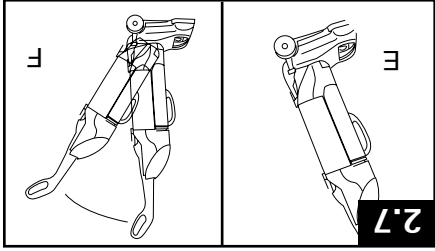

2.7 Positions du manche

Pour faire glisser facilement le bouton, placer le manche en position verticale et incliner l'aspirateur vers l'avant (E).  
La buse n'adoptera pas le nouveau réglage tant que le manche n'aura pas été abaissé à la position de fonctionnement (F).

## Nettoyage de carpettes souples et légères

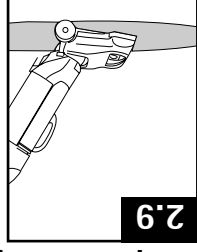

Se tenir sur une des extrémités de la car-pette et déplacer l'aspirateur vers l'autre extrémité ou rebord de la car-pette. Avant d'atteindre le rebord, appuyer sur le manche. Cela soulèvera l'aspirateur pour éviter que la car-pette n'adhère à l'aspirateur. Continuer de soulever la buse de façon à ce qu'elle ne touche pas du tout la car-pette quand vous en atteignez le rebord. Remettre alors l'aspirateur vers l'arrière de la car-pette pour recommencer, abaisser la buse et utiliser que des mouvements vers l'avant.

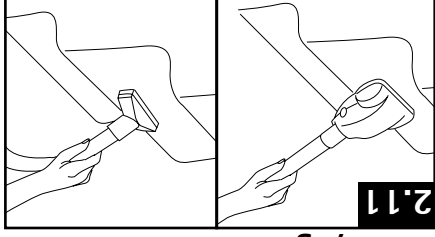

## Nettoyage des escaliers

Pour nettoyer les escaliers, utiliser le tuyau d'accessoire portatif à turbine (sur certains modèles) ou la buse pour meubles. Nettoyer en commençant par le bas des escaliers. Lorsque vous utilisez des accessoires de nettoyage, l'agitateur continue de tourner. MISE EN GARDE : Afin d'éviter les blessures ou l'usure prématurée du tapis et d'empêcher l'appareil de tomber, toujours placer l'appareil au bas de l'escalier.

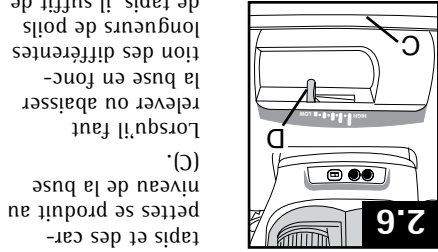

## Réglage selon la hauteur du tapis

Le nettoyage des tapis et des car-pettes se produit au niveau de la buse (C).  
Lorsqu'il faut relever ou abaisser la buse en fonction des différentes longueurs de poils de tapis, il suffit de placer le bouton de réglage de la hauteur (D) à la position appropriée.



## Réglages

Pour une performance maximale, les réglages de hauteur ci-dessous sont recommandés.  
• Réglage inférieur : pour les parquets et tous les types de tapis.  
Remarque : S'il est difficile de déplacer l'appareil pendant le nettoyage, faire glisser le bouton à un réglage supérieur.  
• Réglages supérieurs : pour les tapis épais; ces réglages exigent moins d'efforts tout en maintenant une bonne performance.

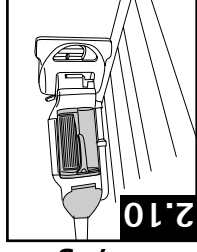

Les deux côtés de la buse de l'aspirateur sont pourvus de bro-ses latérales qui enlèvent la saleté qui se trouve dans le tapis le long des plinthes et des meubles.  
Faire passer un des côtés de la buse le long du bord du mur ou du meuble.

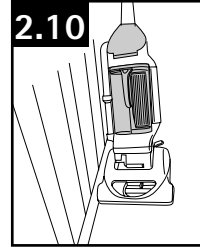

## Edge cleaning

Special edge groomers are provided on both sides of the nozzle to remove dirt in carpet near baseboards and furniture.

Guide either side of nozzle parallel to edge of carpet or furniture.



## Settings

For maximum cleaning performance, the following carpet height settings are recommended.

• **Lowest setting:** for bare floors and all types of carpet

**Note:** If the cleaner is difficult to push, slide knob to the next higher setting.

• **Higher settings:** for very deep pile carpet where easier pushing effort is desired, while maintaining good cleaning performance.

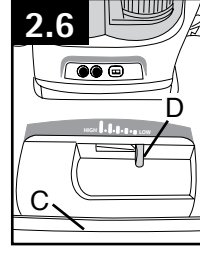

## Carpet height adjustment

The cleaning of carpet and rugs takes place at the nozzle (C).

When it is necessary to raise and lower the nozzle for various carpet pile heights, slide the nozzle control knob (D) to the desired setting.

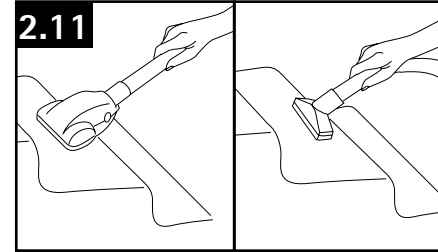

## Stair cleaning

Use the hose and powered hand tool (some models) or furniture nozzle for stair cleaning. Clean from bottom to top.

When using cleaning tools, the agitator will continue to rotate.

**CAUTION:** To avoid personal injury or unnecessary wear to carpet, and to prevent the cleaner from falling, always place it at bottom of stairs.

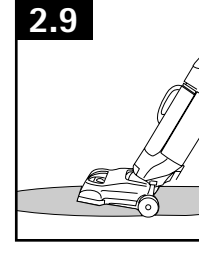

## Cleaning lightweight flexible rugs

Stand on one end of rug and move cleaner toward other end or edge.

Before reaching edge, push down on handle. This will lift up the nozzle (front of cleaner) and will prevent rug from clinging to cleaner. Continue

to lift up nozzle so that when you have reached the edge, it is completely off the rug. Move cleaner back to start again, lower nozzle, and use only forward strokes.

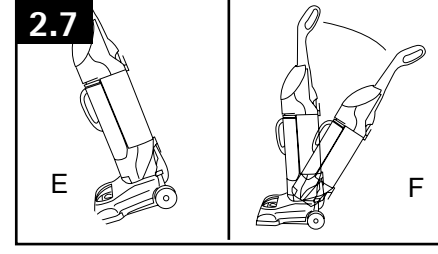

For ease in sliding knob, place handle in the upright position and tilt cleaner forward (E).

The nozzle will not move into the adjusted position until the cleaner handle is lowered to the operating position (F).

## How to attach tool cover

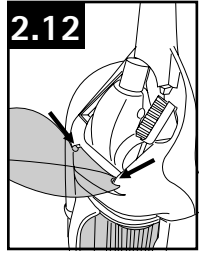

The tool cover is designed with a “break- away” feature which allows it to snap free if it is pushed open too far.

To reattach, align hinges of cover with slots on sides of tool storage area.

Push cover down to secure in place.

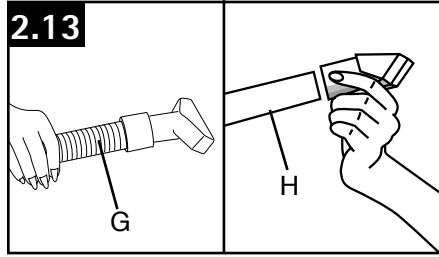

### Attach wand and tools

Attach tool or wand to the hose (G).

Attach second wand or tool to wand (H) by pushing it firmly onto the wand.

Twist wand or tool slightly to tighten or loosen the connection.

### How to clean tools

To clean the hose and the powered hand tool, wipe off dirt with a cloth dampened in a mild detergent. Rinse with a damp cloth.

Do not submerge powered hand tool in water.

Cleaning tools may be washed in warm water with a detergent. Rinse and air dry before using.

## Cleaning tools

Tools allow for cleaning surfaces above the floor and for reaching hard to clean areas. Handle must be in the upright position for tool use.

**CAUTION: Agitator continues to rotate while cleaner handle is in upright position. Avoid tipping cleaner or setting it on furniture, fringed area rugs or carpeted stairs during tool use.**

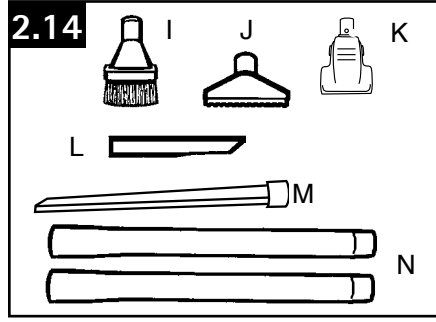

### Select proper tool

I. **Dusting brush** may be used for carved furniture, table tops, books, lamps, lighting fixtures, venetian blinds, baseboards, shutters, and registers.

J. **Furniture nozzle** may be used for upholstered furniture, draperies, mattresses, clothing, automobile interiors, and carpeted stairs.

K. **Powered hand tool\*** may be used for upholstered furniture, carpeted stairs and hard-to-reach places.

L. **Crevice tool\*** may be used in tight spaces, corners and along edges in such places as dresser drawers, upholstered furniture, stairs and baseboards.

M. **Crevice wand\*** can be used in tight spaces, corners and along edges in such places as dresser drawers, upholstered furniture, stairs, and baseboards. It can also be used for extra reach with the dusting brush and/or extension wand.

N. **Wands** are used to give extra length to your hose. Use them with any of the above tools.

\*some models

8

Accessoires de nettoyage

Les accessoires permettent de nettoyer les surfaces plus élevées et les endroits difficiles à atteindre.

Pour utiliser les accessoires, placer le manche à la position verticale.

**MISE EN GARDE :** L'agitateur continue de tourner quand le manche est en position verticale. Pendant que vous utilisez des accessoires, éviter de faire basculer l'aspirateur, de le placer sur un meuble ou de le faire passer sur les franges de tapis ou dans des escaliers recouverts de tapis.

2.12

Fixation du couvercle des accessoires

Le couvercle des accessoires est doté d'un mécanisme de dégage-ment qui lui permet de se détacher s'il est ouvert trop grand.

Pour le fixer de nouveau, aligner les charnières du couvercle sur les encoches sur les côtés du compartiment de rangement des accessoires.

Appuyer fermement sur le couvercle des accessoires pour le fixer en place.

2.13

Installation de la rallonge et des accessoires

Fixer l'accessoire ou la rallonge au tuyau (G).

Fixer le deuxième accessoire ou rallonge à la rallonge (H) en l'enfonçant soigneusement dans la rallonge.

Tourner légèrement la rallonge ou l'accessoire pour serrer ou desserrer la connexion.

**Nettoyage des accessoires**

Pour nettoyer le tuyau et l'accessoire portatif à turbine, essuyer la saleté avec un chiffon humide.

Ne pas plonger l'accessoire portatif à turbine dans l'eau.

Les accessoires peuvent être lavés à l'eau tiède avec un détergent. Les rincer et les laisser sécher à l'air libre avant de les réutiliser.

2.14

Sélection de l'accessoire approprié

I. La brosse à épousseter peut servir à nettoyer les boissières sculptées, les dessus de tables, les livres, les lampes, les luminaires, les stores vénitiens, les plinthes, les volets et les grilles de registre.

J. La buse pour meubles peut servir à nettoyer les meubles capitonnés, les rideaux, les matelas, les vêtements, l'habitacle de véhicules et les escaliers recouverts de tapis.

K. L'accessoire portatif à turbine\* convient pour les meubles capitonnés, les escaliers recouverts de tapis et les endroits difficiles d'accès.

L. Le suceur plat\* peut s'employer dans les espaces restreints, les coins et les rebords d'endroits tels que les tiroirs, les meubles capitonnés, les escaliers et les plinthes.

M. La rallonge à suceur plat\* peut s'employer dans les espaces restreints, les coins et les rebords d'endroits tels que les tiroirs, les meubles capitonnés, les escaliers et les plinthes. Elle peut aussi être utilisée avec la brosse à épousseter ou avec une rallonge pour offrir une portée accrue.

N. Les rallonges prolongent votre tuyau. Elles peuvent être utilisées avec n'importe quel accessoire indiqué plus haut.

\*sur certains modèles





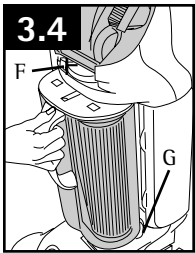

Slide cup **straight** into cavity. Bottom of cup will rest behind grooves at bottom of cleaner cavity (G).

Push latch (F) to the right to lock in place.

## Filter assembly

The HEPA cartridge filter and pre-filter are essentially self-shedding.

Tapping the side of the dirt cup as described in “How to empty dirt cup” should sufficiently remove dust and fine particles from the HEPA cartridge filter and pre-filter.

The filter assembly can also be removed for additional cleaning.

## How to clean filter assembly

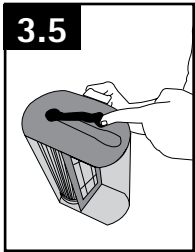

Remove dirt cup as described in “How to empty dirt cup.”

Lift up the crank located at the top of the dirt cup on the lid.

Hold the dirt cup over trash receptacle. Press the dirt cup bottom door release button to open the dirt cup. Rotate the crank until filter is clean. Close the bottom door firmly to latch before returning dirt cup to the unit.

Note: The filter can also be removed from the dirt cup and cleaned. To do so, open top lid and remove filter and prefilter assembly. Hold filter over trash receptacle. Tap side of filter against trash receptacle to remove debris. Return the filter and prefilter assembly back into the dirt cup. Close the lid firmly to latch it before returning the dirt cup to unit.

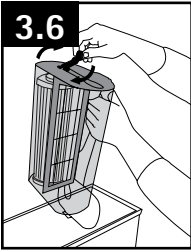

Le filtre à cartouche HEPA et le préfiltre sont pratiquement autonettoyants. Tapoter le côté du vide-poussière tel qu'il est indiqué dans la section « Vidage du vide-poussière » devrait permettre de retirer suffisamment de poussière et de particules fines du filtre à cartouche HEPA et du préfiltre. L'ensemble du filtre peut aussi être retiré de l'aspirateur pour un nettoyage plus approfondi.

## Ensemble du filtre

Faire glisser le vide-poussière dans le logement en ligne droite. Le bas du vide-poussière s'appuiera derrière les rainures au bas du logement (G) de l'aspirateur.

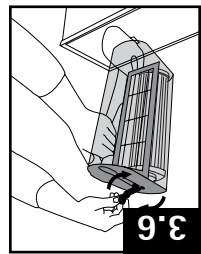
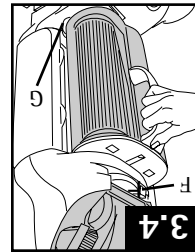

Tenir le vide-poussière au-dessus d'une poubelle. Appuyer sur le bouton de dégage-ment de la porte inférieure du vide-poussière pour ouvrir le vide-poussière. Faire tourner la manivelle jusqu'à ce que le filtre soit propre. Bien fermer la porte inférieure jusqu'à ce qu'elle s'enclenche avant de remettre le vide-poussière dans l'aspirateur.

Remarque : Vous pouvez aussi retirer le filtre du vide-poussière pour le nettoyer. Il suffit d'ouvrir le couvercle supérieur et de retirer l'ensemble du filtre et du préfiltre. Tenir le filtre au-dessus d'une poubelle. Frapper délicatement le côté du filtre dans la poubelle pour déloger les débris. Remettre l'ensemble du filtre et du préfiltre dans le vide-poussière. Bien fermer le couvercle jusqu'à ce qu'il s'enclenche avant de remettre le vide-poussière dans l'aspirateur.

Retirer le vide-poussière et le couvercle du vide-poussière, tel qu'il est indiqué dans la section « Vidage du vide-poussière ». Soulever la manivelle au haut du vide-poussière sur le couvercle.

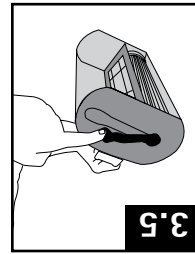

## Nettoyage de l'ensemble du filtre

2. Vérifier si des débris se sont accumulés en retirant la plaque inférieure (fig. 3-13) et le rouleau brosse agitateur (fig. 3-14), puis en soulevant le protégé rouleau (fig. 3-16).
3. Enlever tous les débris et remettre le protégé rouleau, le rouleau brosse agitateur et la plaque inférieure en place (fig. 3-16 à 3-18).

**Vérification du protégé rouleau**

Étant donné la grande capacité d'aspiration de l'aspirateur, nous vous recommandons fortement de vérifier si des débris se sont accumulés sous le protégé rouleau à chaque nettoyage des filtres. Le retrait des débris sous le protégé rouleau permet de maintenir l'excellente capacité d'aspiration et de suction de l'appareil. Pour retirer les débris : 1. Débrancher l'aspirateur.

Ne pas utiliser l'aspirateur quand les filtres ne sont pas en place. Pour remplacer ce filtre, demander la pièce **HOOVER no 40110006**. Vers l'extérieur. Fermer la porte. S'assurer que le côté blanc du filtre est placé

Laisser le filtre sécher à l'air libre et le remettre en place sur le côté de l'aspirateur. Pour la fixation de la porte, appuyer fermement sur la porte pour la

fixer en place. Appuyer fermement sur la porte pour la fixer en place. Pour la fixation de nouveau, aligner les charnières (L) du couvercle avec les encoches sur les côtés du compartiment du filtre.

Remise en place de la porte du filtre

La porte du filtre est dotée d'un mécanisme de dégagement qui lui permet de se détacher si elle est ouverte trop grande.

Pour la fixation de nouveau, aligner les charnières (L) du couvercle avec les encoches sur les côtés du compartiment du filtre.

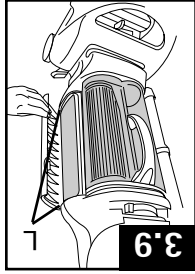

**Nettoyage du filtre terminal**

Le filtre terminal contribue au processus de filtrage en retournant l'air propre dans la pièce. Pour retirer ce filtre s'il est sale, ouvrir la porte située sur le côté de l'aspirateur.

Soulever le filtre (K) et le laver à la main à l'aide d'eau froide et de détergent doux.

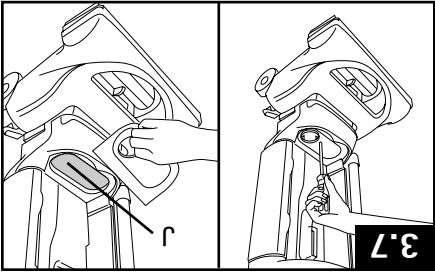
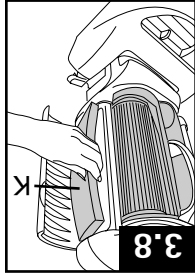

**Filtres secondaire et terminal**

Débrancher l'aspirateur. Le filtre secondaire (J), situé derrière la grille au bas du logement de l'aspirateur, protège le moteur des particules de poussière.

Si le filtre est sale, retirer le vide-poussière (fig. 3-2). Retirer la vis et sortir la grille. Soulever le filtre.

Laver le filtre à la main à l'aide d'eau froide et de détergent doux, puis le faire sécher à l'air libre.

Remettre le filtre sec, la grille et la vis en place. Remettre le vide-poussière en place. Pour remplacer ce filtre, demander la pièce **HOOVER no 38762008**.

**Secondary and final filters**

**Cleaning secondary filter**

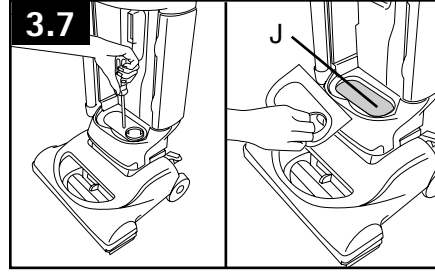

**Disconnect cleaner from electrical outlet.**

The secondary filter (J), located behind the grill in the bottom of cleaner cavity, protects the motor from dirt particles.

If the filter becomes dirty, remove dirt cup (Fig. 3-2). Remove screw and pull grill out. Lift out filter.

Hand wash filter in cold water with mild detergent, then air dry.

Reposition dry filter, grill and screw. Replace dirt cup.

Should you want to replace this filter, ask for **HOOVER part No. 38762008**.

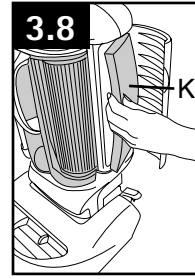

**Cleaning final filter**

The final filter assists in the filtration process to return clean air to the room.

To remove this filter when it becomes dirty, open the door on

the side of the cleaner.

Lift out filter (K) and hand wash it in cold water with mild detergent.

Let filter air dry and reposition it on the side of cleaner. Make sure the white side of the filter faces outward. Close door.

Should you want to replace this filter, ask for **HOOVER part No. 40110006**.

Do not operate cleaner without any of the filters in place.

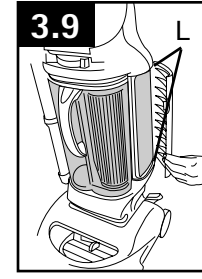

**Reattaching filter door**

The filter door is designed with a "break-away" feature which allows it to snap free if it is pushed open too far.

To reattach, align hinges (L) of cover with slots on sides of filter area.

Press door back into place.

**Check agitator shield**

Because your cleaner picks up so well, we strongly recommend you check for debris accumulation under the agitator shield each time you clean the filters.

Removing debris under the shield will help maintain your cleaner's excellent pick up and suction. Remove debris as follows:

1. Disconnect cleaner from electrical outlet.

2. Check for dirt accumulation by removing bottom plate (Fig. 3-13), removing agitator (Fig. 3-14), and lifting agitator shield (Fig. 3-16).

3. Remove any debris and replace shield, agitator and bottom plate (Figs. 3-16 to 3-18).

## Headlight replacement

Disconnect cleaner from electrical outlet.

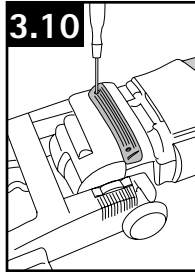

### Removing lens

Disconnect cleaner from electrical outlet.

Using a screwdriver, remove the two screws as shown and lift off lens.

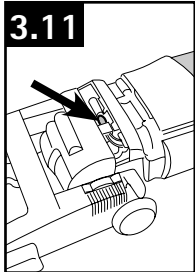

### Installing bulb

Pull old bulb straight out of socket. Push new bulb straight into socket until locked in place.

**Excessive force is not required.**

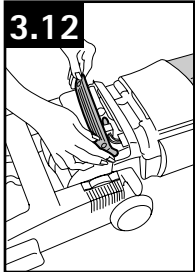

### Replacing lens

Reposition lens and secure with the two screws.

### What to buy

This cleaner uses a 12 volt, wedge base type 912 bulb, **Hoover part No. 27313101.**

## Belt replacement

### Belt replacement

The belt on your HOOVER cleaner causes the agitator to rotate and is important for the effective operation of the cleaner. The belt is located under the bottom plate of the cleaner and should be checked from time to time to be sure it is in good condition.

### When to replace

Disconnect cleaner from electrical outlet.

To check belt, remove bottom plate as shown in "How to replace." Replace belt if it is stretched, cut or broken.

### How to replace

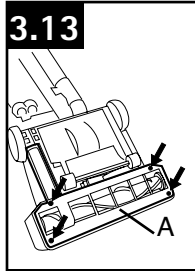

Disconnect cleaner from electrical outlet.

Place handle in low position and turn cleaner over so bottom side is up.

Remove the 4 screws as shown with a Phillips screw driver.

Lift off bottom plate (A).

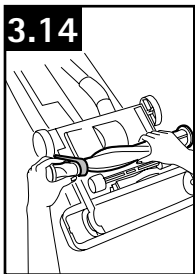

### Removing belt

Remove agitator brush roll and used belt.

Discard used belt.

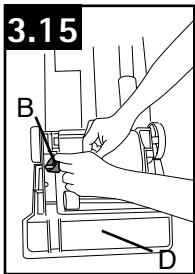

### Installing new belt

With lettering on outside of belt and positioned as shown in box on (D), slide new belt over motor pulley (B).

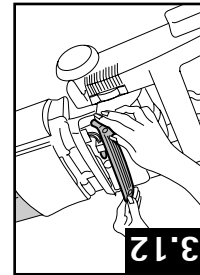

### Remplacement de la lentille

Pull old bulb straight out of socket. Push new bulb straight into socket until locked in place and la fixer à l'aide des deux vis.

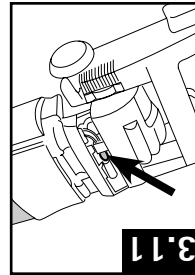

### Pose de l'ampoule

Tirer sur la vitille ampoule pour l'enlever de la douille. Enfoncer la nouvelle ampoule dans la douille jusqu'à ce qu'elle s'enclenche en place. Éviter d'utiliser une force excessive.

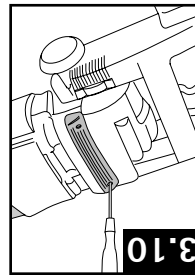

### Retrait de la lentille

À l'aide d'un tourne-vis, enlever les deux vis de la façon illustrée, et retirer la lentille.

## Remplacement de l'ampoule de la lumière

Débrancher l'aspirateur.

### Quoi acheter

Cet aspirateur est doté d'une lumière à ampoule à culot poussoir 912 de 12 V (pièce Hoover no 27313101).

## Remplacement de la courroie

La courroie de votre aspirateur Hoover fait tourner l'agitateur; elle est donc importante pour le fonctionnement efficace de votre aspirateur. De temps à autre, vérifiez la courroie, qui se trouve sous la plaque inférieure de l'aspirateur, afin de savoir si elle est en bon état.

### Quand la remplacer

Débrancher l'aspirateur. Pour vérifier la courroie, retirer la plaque

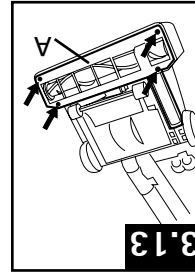

## Comment la remplacer

Débrancher l'aspirateur. Placer le manche à sa position basse et tourner l'aspirateur à l'envers. Retirer les quatre vis de la façon illustrée, à l'aide d'un tournevis cru-

iforme. Retirer la plaque inférieure (A).

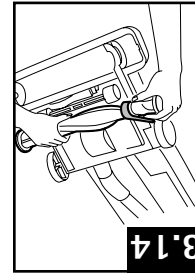

### Retrait de la courroie

Retirer le rouleau à brosse agitateur et la courroie usée. Jeter la vitille

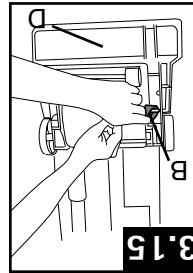

### Installation de la nouvelle courroie

En plaçant les lettres à l'extérieur de la courroie de la façon illustrée dans l'encadré (D), faire glisser la nouvelle courroie sur la poulie du moteur (B).

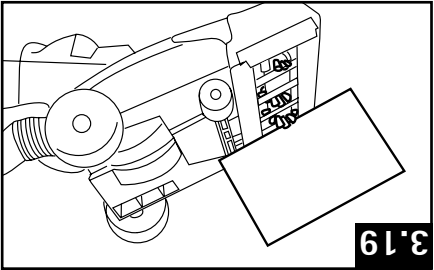

3.19

Continuer à suivre les instructions de la section « Courroie » pour remettre la courroie, le nouvel agitateur et la plaque inférieure en place.

**Remise en place de la plaque inférieure**  
Remettre la plaque inférieure et les quatre vis à tête cruciformes en place. Bien serrer les vis.

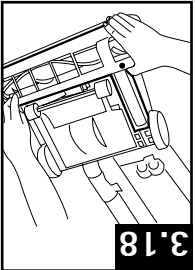

3.18

glisser l'extrémité opposée à la courroie dans la fente rectangulaire (F) sur le côté de l'aspirateur. Tirer sur l'autre extrémité du rouleau au brossage agitateur (G) pour la mettre en place.

Tourner le rouleau brossage agitateur, en s'assurant que la courroie n'est pas coincée entre le rouleau brossage agitateur et le protège rouleau.

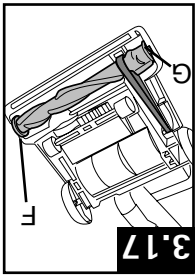

3.17

rouleau brossage agitateur (E).  
l'emplacement du guide de courroie prenant note de façon illustrée, en place de la façon illustrée, en place de la

Saisir le rouleau brossage agitateur fermement et le mettre en place, en faisant d'abord

### Rouleau brossage agitateur

**Quand le remplacer**  
Lorsque les brosses du rouleau brossage agitateur sont usées, il faut remplacer l'agitateur. Pour vérifier l'état des brosses, débrancher l'aspirateur. Déplacer le rebord d'une carte le long de la plaque inférieure tout en faisant tourner l'agitateur. Pour assurer l'efficacité de l'appareil, remplacer le rouleau-brosse si la brosse n'entre pas en contact avec la carte.

### Comment remplacer l'agitateur

Au moment d'acheter un nouvel agitateur, demander la pièce **HOOVER no 48414132**.  
**Quoi acheter**  
Retirer la plaque inférieure, la courroie et le rouleau brossage agitateur en suivant les instructions de la section « Courroie », à partir de la figure 3-13.  
Jeter l'ancien agitateur.

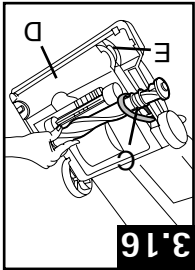

3.16

### Remise en place du rouleau brossage agitateur

Insérer le rouleau brossage agitateur dans la courroie et placer la courroie dans le guide de courroie (C) du rouleau brossage agitateur.  
Si le protège rouleau (D) se déplace pendant la remise en place de la courroie ou du

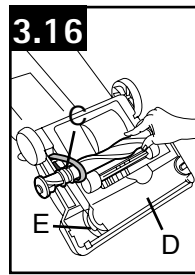

3.16

### Replacing agitator brush roll

Insert agitator through belt and place belt in belt guide (C) on agitator.

Should the agitator shield (D) become dislodged while replacing the belt or the agitator, reposition it as shown noting the placement of its belt guide (E).

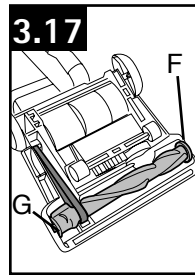

3.17

### Securing agitator

Grasp agitator firmly and fit it into position by first sliding end opposite the belt into the rectangular slot (F) on side of cleaner.

Pull other side of agitator (G) into place.

Turn agitator making sure belt is not pinched between agitator and agitator shield.

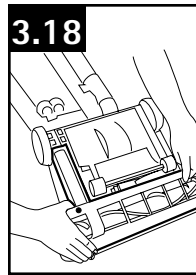

3.18

### Replacing bottom plate

Reposition bottom plate and 4 Phillips head screws. Tighten screws securely.

## The agitator brush roll

### When to replace

When agitator brushes are worn, the agitator should be replaced.

To check condition of brushes, **disconnect cleaner from electrical outlet**. Move edge of a card across bottom plate while turning agitator. To maintain cleaning effectiveness, replace agitator if brushes do not touch card.

### What to buy

When purchasing a new agitator, ask for **Hoover part No. 48414132**.

### How to replace

**Disconnect cleaner from electrical outlet.**

Remove bottom plate, belt and agitator following directions in "The belt" section beginning with Fig. 3-13.

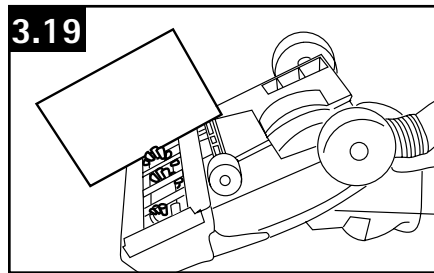

3.19

Discard old agitator.

Continue following the directions in "The belt" section to reposition belt, new agitator and bottom plate.

**Quand les remplacer**  
 Les brosses latérales, situées des deux côtés de la buse, doivent être remplacées si elles semblent usées.

**Comment les remplacer**  
 39511018.  
 pièce HOOVER no 39511018.  
 Retirer la plaque inférieure de la façon décrite à la section « Courroie » (fig. 3-13).

**Quoi acheter**  
 Au moment d'acheter des brosses latérales, demander la

**Accessoire portatif à turbine (certains modèles seulement)**  
**Remplacement du rouleau-brosse agitateur**

Lorsque le rouleau-brosse est usé, il faut le remplacer. Demander la pièce HOOVER no 48414150.

**Comment le remplacer**

1. Enlever l'accessoire du tuyau et le retourner à l'envers. Appuyer sur les languettes de chaque côté de l'accessoire, puis enlever la plaque inférieure (A).
2. Dévisser les deux vis cruciformes et enlever le protégé-courroie (B).

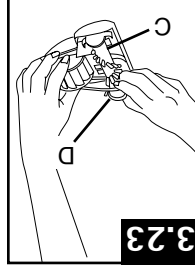
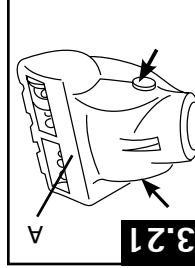

4. Vérifier si la courroie est en bon état. Si elle est fissurée, étirée ou coupée, il faut la remplacer (voir la section suivante).
5. Insérer le rouleau-brosse à travers la courroie, puis positionner la courroie par-dessus les engrenages (D) du rouleau-brosse.
3. Retirer l'agitateur, ainsi que les plaques d'extrémité (C); jeter l'agitateur.

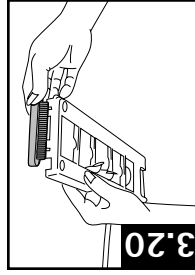

**Installation des brosses latérales**  
 Soulever les deux brosses latérales usées et faire glisser les nouvelles en place, de la façon illustrée.  
 Remettre la plaque inférieure en place et la fixer à l'aide de quatre vis à tête cruciforme.

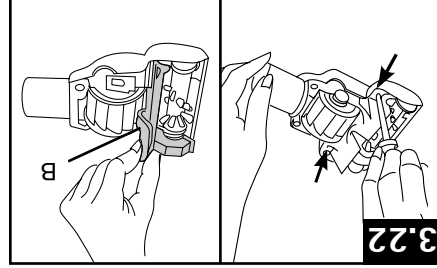

2. Dévisser les deux vis cruciformes et enlever le protégé-courroie (B).



6. Avec les extrémités courbées vers le bas, faire glisser les plaques d'extrémité (C) du rouleau-brosse dans les fentes (B) sur l'accessoire.
7. Replacer le protégé-courroie (B) en s'assurant de ne pas coincer les poils de la brosse. Faire tourner l'agitateur pour vérifier qu'il tourne librement.

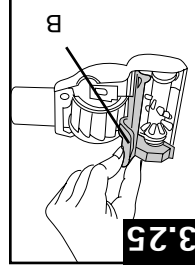

**Installation des brosses latérales**  
 Remplacer et tighten screws.

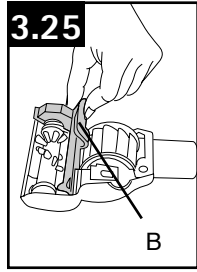

6. With curved ends down, slide end plates (C) of brush roll into slots (E) on tool.

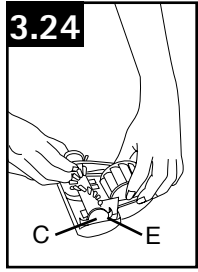

2. Unscrew the two Phillips screws and remove belt guard (B).

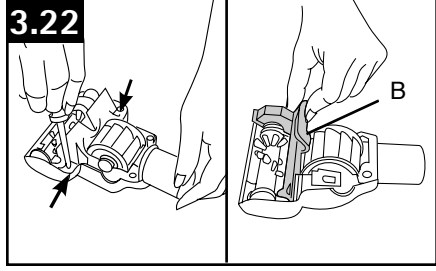

5. Insert brush roll through belt and position belt over gear teeth (D) on brush roll.

4. Inspect belt to ensure that it is in good condition. If belt is cracked, gouged or broken, replace it (see following section).

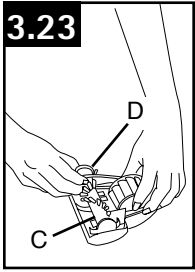

3. Remove agitator including end plates (C) and discard.

Reposition bottom plate and secure with 4 Phillips head screws.

**Installing groomers**

Lift off both old edge groomers and slide new edge groomers into position as shown.

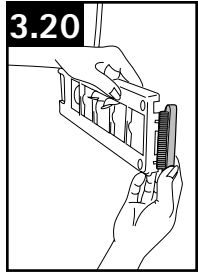

Remove bottom plate as described in "The belt" section (Fig. 3-13).

**How to replace Disconnect cleaner from electrical outlet.**

**What to buy**

When purchasing edge groomers, ask for **HOOVER part No. 39511018.**

**When to replace**  
 The edge groomers, located on both sides of the nozzle, should be replaced when they appear worn.

**Powered hand tool (some models only)**

**Agitator brush roll replacement**

When agitator brush roll brushes are worn, the brush roll should be replaced. Ask for **HOOVER part No. 48414150.**

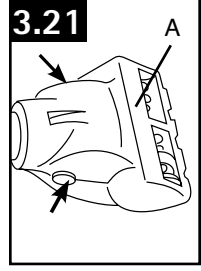

**How to replace**  
 1. Remove tool from hose and turn it so bottom faces up. Press the latches on either side of tool and remove bottom plate (A).

3.21

### Accessoire portatif à turbine

#### Remplacement de la courroie

La courroie de l'accessoire portatif à turbine est conçue pour durer longtemps et ne doit normalement pas être remplacée. Toutefois, si la courroie est fissurée, étirée ou coupée, il faut la remplacer.

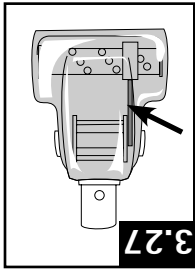

Pour voir la courroie, regarder par l'ouverture de la buse ou enlever la plaque inférieure et le protégé-courroie (fig. 3-21 et 3-22).

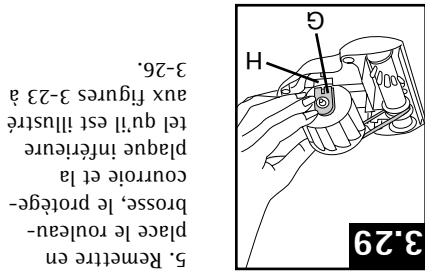

5. Remettre en place le rouleau-brosse, le protégé-courroie et la plaque inférieure tel qu'il est illustré aux figures 3-23 à 3-26.

8. Pour remplacer la plaque inférieure (A), insérer les quatre languettes sur le rebord de la plaque inférieure dans les rainures à l'avant de l'accessoire. Rabattre la plaque inférieure vers le bas et appuyer dessus pour la fixer en place.

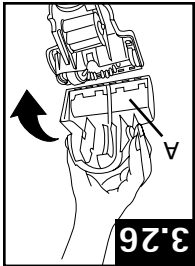

#### Remplacement de la courroie

À l'achat d'une courroie de rechange, demander la pièce HOOVER no 38528037.

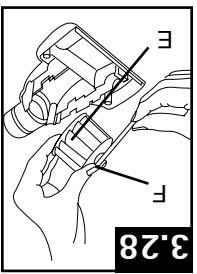

1. Enlever la plaque inférieure, le protégé-courroie et le rouleau-brosse, tel qu'il est illustré aux figures 3-21 à 3-23. 3. Retirer la courroie de la poulie de la turbine (F). Installer la nouvelle courroie.

2. Saisir la turbine (E) et tirer dessus fermement pour l'enlever. 4. Avec les pattes de fixation (G) de la turbine pointer tant vers le bas, faire glisser les pattes dans les rainures (H) du bouter de l'accessoire jusqu'à ce qu'elles s'enclenchent.

#### Inspection de la courroie

Le rouleau-brosse agitateur est pourvu de deux roulements à billes qui doivent être lubrifiés périodiquement à un centre de service Hoover ou à un atelier de service garanti Hoover autorisé (dépot).

#### Replacing belt

When replacing belt, ask for **HOOVER part No. 38528037**.

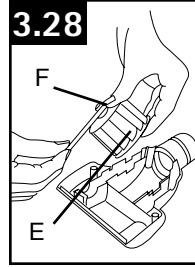

1. Remove bottom plate, belt guard and brush roll as described in Figs. 3-21 through 3-23.

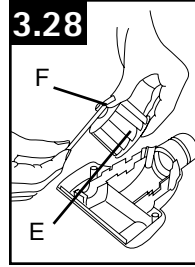

2. Grasp turbine (E) and pull firmly to remove. 3. Remove belt from turbine pulley (F). Replace with new belt.

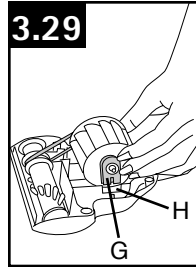

4. With flat sides of turbine retainers (G) pointing down, slide retainers into grooves (H) in tool housing and snap into place.

5. Replace brush roll, belt guard, and bottom plate as described in Figs. 3-23 through 3-26.

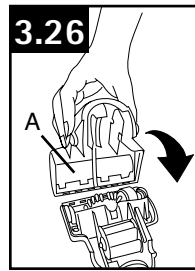

8. To replace bottom plate (A), insert the four tabs on edge of bottom plate into slots on front of tool. Pivot bottom plate down and snap closed.

## Powered hand tool

### Belt replacement

#### Inspecting the belt

The powered hand tool belt is designed to last a long time and is not normally replaced. However, if the belt is cracked, gouged or broken, it should be replaced.

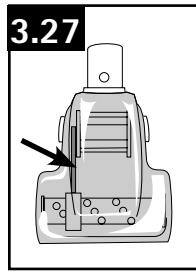

The belt can be seen through the top of the nozzle or by removing the bottom plate and belt guard (Figs. 3-21 and 3-22).

## Thermal protector

An internal thermal protector has been designed into your cleaner to protect it from overheating.

**When the thermal protector activates, the cleaner will stop running.** If this happens, proceed as follows:

1. Turn the cleaner OFF and disconnect it from the electrical outlet.
2. Check dirt cup pre-filter, HEPA cartridge filter and secondary and final filters for dirt accumulation.

3. Refer to “Clearing blockages” section.

4. **When cleaner is unplugged and the motor cools for 30 minutes**, the thermal protector automatically resets and cleaning may continue.

If the thermal protector continues to activate after following the above steps, your cleaner may need servicing (see “Service” section).

## Service

To obtain approved HOOVER service and genuine HOOVER parts, locate the nearest Hoover Sales and Service Center or Authorized Hoover Warranty Service Dealer (Depot) by:

- checking the Yellow Pages under “Vacuum Cleaners - Household” OR -
- calling 1-800-944-9200 for an automated referral of authorized service outlet locations (U.S. only) OR -
- checking the Service section of Hoover Inc., on-line at [www.hoover.com](http://www.hoover.com)

**Do not** send your cleaner to Hoover Inc. in Glenwillow for service, this will only result in delay.

If further assistance is needed, contact The Hoover Consumer Response Center, Phone: 1-800-263-6376.

**In Canada**, contact Hoover Canada, Etobicoke, Ontario M8W 3R9 Phone: 1-800-263-6376.

Always identify your cleaner by the **complete** model number when requesting information or ordering parts. (The model number appears on the bottom of the cleaner.)

**Protecteur thermique**  
L'aspirateur est doté d'un protecteur thermique interne pour le protéger contre la surchauffe.  
Lorsque le protecteur thermique est activé, l'aspirateur cesse de fonctionner. Si cela se produit :

1. Étendre l'aspirateur (OFF) et le débrancher.
2. Vérifier le préfiltre du vide-pousière, le filtre à cartouche HEPA et les filtres secondaires et terminal.
3. Consulter la section « Élimination des obstructions ».

## Service

Pour obtenir du service autorisé HOOVER et des pièces HOOVER d'origine, trouver le Centre de vente et de service Hoover ou l'atelier de service garanti autorisé (dépôt) le plus près de chez vous. Pour ce faire :

- consulter les Pages jaunes à la rubrique « Aspirateurs domestiques » OU
- consulter la section « Service à la clientèle » du site Web Hoover, au [www.hoover.ca](http://www.hoover.ca) OU composer le 1 800 944-9200 pour accéder à un service d'aide automatisé qui vous indiquera l'emplacement des centres de service autorisés (É.-U. seulement).

Prière de ne pas envoyer votre aspirateur à Hoover, Inc. à Glenwillow, en Ohio, pour

qu'il soit réparé. Cela entraînera que des délais supplémentaires.

Si vous avez besoin d'autres renseignements, communiquez avec le Centre d'aide à la clientèle Hoover, au 1 800 263-6376.

**Au Canada**, communiquez avec Hoover Canada, Etobicoke, Ontario, M8W 3R9; téléphone : 1 800 263-6376 (de 8 h à 19 h, HNE, du lundi au vendredi).

Au moment de demander des renseignements ou de commander des pièces, toujours mentionner le numéro de modèle complet de l'aspirateur. (Le numéro de modèle se trouve à l'arrière de l'aspirateur.)



PROBLÈME	CAUSE POSSIBLE	SOLUTION POSSIBLE
<b>L'aspirateur ne démarre pas.</b>	L'aspirateur n'est pas bien branché. La prise de courant n'est pas sous tension. Le fusible a sauté ou le disjoncteur s'est déclenché. Le protecteur thermique s'est activé.	Insérer la fiche de l'appareil à fond dans la prise de courant. Vérifier le fusible ou le disjoncteur. Remplacer le fusible ou réenclencher le disjoncteur. Laisser l'aspirateur refroidir 30 minutes (cela réinitialisera le protecteur thermique).
<b>L'aspirateur/les accessoires ne ramassent pas la poussière.</b>	La courroie est usée ou brisée. Le rouleau brossé agitateur est usé. Le vide-pouspière est plein. Le réglage ne convient pas à la hauteur du tapis. Le passage de l'air est obstrué.	Remplacer la courroie. Remplacer le rouleau brossé. Vider le vide-pouspière. Tourner le bouton de réglage de la hauteur à une position inférieure. Éliminer l'obstruction.
<b>Le filtre à cartouche HEPA est bloqué.</b>	Le filtre à cartouche HEPA tapotant le côté du vide-pouspière ou en retirant le filtre à cartouche tel qu'il est décrit dans la section « Ensemble du filtre ».	Nettoyer le filtre à cartouche HEPA en tapotant le côté du vide-pouspière ou en retirant le filtre à cartouche tel qu'il est décrit dans la section « Ensemble du filtre ».
<b>Le préfiltre est bloqué.</b>	Le préfiltre n'est pas installé et enclenché correctement.	Nettoyer le préfiltre tel qu'il est décrit à la section « Ensemble du filtre ».
<b>L'aspirateur ne ramasse pas la poussière.</b>	Le couvercle du vide-pouspière est manquant ou mal placé. L'ensemble du filtre n'est pas installé correctement. Le réglage de la hauteur selon l'épaisseur du tapis est incorrect.	Sassurer que le couvercle du vide-pouspière est installé correctement. Sassurer que l'ensemble du filtre est positionné correctement (Fig. 3-4 à 3-6). Tourner le bouton de réglage de la hauteur à une position supérieure.
<b>L'aspirateur est difficile à pousser.</b>	Le manche de l'aspirateur n'est pas en position verticale. Le ramasse-pas la poussière.	Sassurer que le manche de l'aspirateur est bloqué en position verticale. Éliminer l'obstruction.
<b>De la poussière s'échappe du filtre terminal.</b>	L'ensemble du filtre n'est pas bien installé.	Retirer l'ensemble du filtre du vide-pouspière et s'assurer que le filtre à cartouche HEPA est bien fixé au préfiltre et que l'ensemble du filtre est repositionné correctement dans le vide-pouspière (Fig. 3-1 à 3-6).

## 4. Dépannage

Si un problème mineur survient, il est habituellement possible de le résoudre facilement si la cause est déterminée à l'aide de la liste ci-dessous.

## 4. If you have a problem

If a minor problem occurs, it usually can be solved quite easily when the cause is found by using the check list below.

PROBLEM	POSSIBLE CAUSE	POSSIBLE SOLUTION
<b>Cleaner won't run</b>	Not firmly plugged in	Plug unit in firmly
	No voltage in wall plug	Check fuse or breaker
	Blown fuse or tripped breaker	Replace fuse or reset breaker
<b>Cleaner won't pick up</b>	Thermal protector activated	Allow cleaner to cool for 30 minutes (this will reset the thermal protector)
	Broken or worn belt	Replace belt
<b>Cleaner won't pick up</b>	Agitator brush roll worn	Replace brush roll
	Dirt cup full	Empty dirt cup
	Incorrect carpet height setting	Move nozzle control knob to lower setting
	Blockage in air flow passage	Clear blockage
	HEPA cartridge filter clogged	Clean HEPA cartridge filter by either tapping the side of the dirt cup or removing the cartridge filter as described in the "Filter assembly" section.
	Pre-filter clogged	Clean pre-filter as described in "Filter assembly" section.
	Dirt cup not properly installed and latched	Position dirt cup properly and lock latch (Fig. 3-4).
	Dirt cup lid not positioned properly or missing	Ensure that dirt cup lid is properly positioned.
	Filter assembly not assembled properly	Ensure that filter assembly is positioned properly (Figs. 3-4 to 3-6).
	<b>Cleaner hard to push</b>	Incorrect carpet height setting
<b>Cleaning tools won't pick up</b>	Cleaner handle not in upright position	Ensure that cleaner handle is locked in upright position.
	Blockage in hose	Clear blockage.
<b>Visible dirt leaking through final filter</b>	Filter assembly not installed properly	Remove filter assembly from dirt cup and ensure that HEPA cartridge filter is properly attached to pre-filter screen and that entire filter assembly is properly repositioned inside dirt cup. (Figs. 3-1 through 3-6).
<b>Dirt inside dirt cup stops spinning</b>		Note: Heavy debris may settle to the bottom of the dirt cup and prevent the dirt from spinning without affecting cleaning performance. The cleaner can continue to be used even if the dirt is not spinning inside the dirt cup.  However, if the dirt does stop spinning AND there is a noticeable decrease of performance, check the items under "Cleaner won't pick up".

PROBLEM	POSSIBLE CAUSE	POSSIBLE SOLUTION
<b>Powered hand tool (some models) brush roll won't turn</b>	Too much pressure being applied to tool	Continue using tool applying light pressure.
	Blockage in turbine channel	Remove blockage.
	Broken or worn belt	Replace belt
	Low cleaner suction	Check items under "Cleaner suction low".
<b>Smoky/burning smell detected</b>	Belt broken or stretched	Replace agitator brush roll belt as described in Figs. 3-13 through 3-23 in the Maintenance section.

## Clearing blockages

Disconnect cleaner from electrical outlet.

Low suction or pick up may be due to a blockage in the system. Refer to the following steps to check for blockages continuing with each step until the blockage is found:

**A. If a blockage occurs during floor cleaning:**

Turn cleaner OFF and disconnect from electrical outlet.

1. Check fullness of dirt cup and filter assembly; empty cup and clean filters if needed.

**Checking under bottom plate**

4. Turn cleaner OFF and unplug.
5. Remove bottom plate, belt and agitator (see "The belt" section).

Look into opening (C) for blockages and remove.

6. Remove agitator shield (see Fig. 3-16) and remove any loose debris which may have accumulated under it.

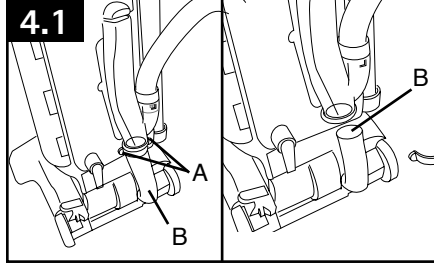
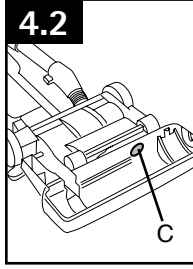

### Check dirt duct

2. Remove screws on lower back of cleaner handle (A) and remove lower dirt duct (B).
3. Clear blockage from dirt duct sections.

**B. If a blockage occurs during tool use:**

Turn cleaner OFF and disconnect from electrical outlet.

1. Look into hose end and remove any blockage.

2. Check lower dirt duct for blockage (Fig. 4-1).

**C. If a blockage occurs during powered hand tool use (some models only):**

1. Disconnect powered hand tool from hose. Remove bottom plate, belt guard and turbine as described in

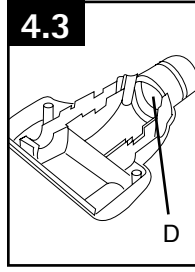

Figs. 3-21, 3-22 and 3-29.

Remove any blockage from turbine channel (D).

Replace belt turbine, brush roll, belt guard and bottom plate.

PROBLÈME	CAUSE POSSIBLE	SOLUTION POSSIBLE
La poussière à l'intérieur du vide-poussière arrête de tourner.		Remarque : Des débris lourds peuvent se déposer au bas du vide-poussière et empêcher la poussière de tourner, sans toutefois nuire à l'efficacité du nettoyage. Vous pouvez continuer à utiliser l'aspirateur même si la poussière ne tourne pas à l'intérieur du vide-poussière. Cependant, si la poussière arrête de tourner ET que le rendement de l'aspirateur diminue de façon visible, vérifiez les points mentionnés à la rubrique « L'aspirateur ne ramasse pas la poussière ».
Le rouleau-brosse de l'accessoire portatif à turbine (sur certains modèles) ne tourne pas.	Une pression trop élevée est exercée sur l'accessoire. Le conduit de la turbine est bloqué. La courroie est brisée ou usée. L'aspirateur n'a pas une grande puissance de suction.	Continuer à utiliser l'accessoire, mais en exerçant moins de pression. Éliminer l'obstruction. Remplacer la courroie. Vérifier les points mentionnés à la rubrique « L'aspirateur ne ramasse pas la poussière ».
De la fumée ou une odeur de brûlé se dégage.	Courroie brisée ou étirée.	

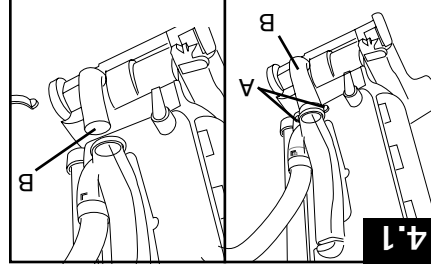

### Vérification du conduit à poussière

2. Retirer les vis au bas de l'arrière du manche (A) et enlever le conduit à poussière inférieur (B).
3. Éliminer l'obstruction dans le conduit à poussière.

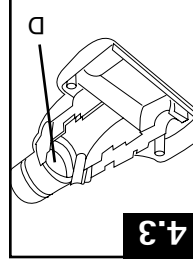

1. Regarder dans l'extrémité du tuyau et éliminer toute obstruction qui s'y trouve. 2. Vérifier s'il y a une obstruction dans le conduit à poussière inférieur (Fig. 4-1). C. Si l'obstruction est survenue pendant l'utilisation de l'accessoire portatif à turbine : 1. Débrancher l'accessoire portatif à turbine du tuyau. Enlever la plaque inférieure, le protéger-courroie (D).

## Élimination des obstructions.

La baisse de la puissance de suction ou l'inefficacité de l'aspirateur peut être causée par une obstruction. Suivre les étapes ci-dessous jusqu'à ce que vous ayez trouvé l'obstruction :

A. Si l'obstruction est survenue pendant le nettoyage d'un plancher :

1. Vérifier si le vide-poussière et l'ensemble du filtre sont pleins; au besoin, vider le vide-poussière et nettoyer les filtres.

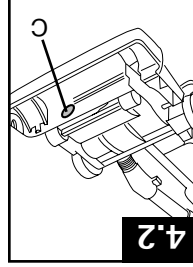

4. Éteindre l'aspirateur (OFF) et le débrancher. 5. Retirer la plaque inférieure, la courroie et le rouleau brosse agitateur (voir la section « Courroie »). Regarder par l'ouverture (C) pour voir s'il y a obstruction. Le cas échéant, éliminer l'obstruction. 6. Retirer le protégé rouleau (voir la fig. 3-16) et tous les débris accumulés en dessous. B. Si l'obstruction est survenue pendant l'utilisation d'un accessoire :

**Pièces et accessoires  
FORMULAIRE DE COMMANDE POSTALE**

Détacher cette section et la poster à :  
Hoover, Inc.  
7005 Cochran Road • Glenwillow, Ohio • 44139  
Attn: Sales & Service Center

Item Description	Part No.	Qty/ Pk.	Prix/paq.	Qté.	Total
Filter à cartouche HEPA	40140201	1	\$ 24.99		
Filter secondaire	38762008	1	\$ 1.99		
Filter terminal	40110006	2	\$ 9.99		
Ampoule de lumière	27313101	1	\$ 2.49		
Rallonge	38634078	1	\$ 6.49		
Buse pour meubles	38614045	1	\$ 4.99		
Suceur plat court	38617033	1	\$ 2.99		
Rouleau brosse agitateur	48414132	1	\$ 21.99		
Suceur plat long	38617031	1	\$ 4.99		
Brosse à épousseter	43414197	1	\$ 5.99		
Tuyau Extra Reach™	43434047	1	\$ 31.19		
Brosse latérale	39511018	1	\$ 1.99		
Accessoire portatif à turbine	49124044	1	\$ 35.99		
<b>TOTAL DES ARTICLES</b>					<b>\$</b>
<b>TAXES APPLICABLES +</b>					<b>\$</b>
<b>MANUTENTION ET EXPÉDITION +</b>					<b>\$ 7.50</b>
<b>TOTAL</b>					<b>\$</b>

**Expédier à :** (veuillez écrire clairement en lettres moulées)

Nom \_\_\_\_\_  
Rue \_\_\_\_\_ Ville \_\_\_\_\_  
Province/État \_\_\_\_\_ Code postal/ZIP \_\_\_\_\_

**Mode de paiement :**  
 Chèque ou mandat à l'ordre de : Hoover, Inc.  
 Visa  Mastercard  Discover

Numéro \_\_\_\_\_ Date d'expiration \_\_\_\_\_  
Nom sur la carte \_\_\_\_\_ Day Phone ( ) \_\_\_\_\_  
Signature (obligatoire) \_\_\_\_\_

Vous pouvez vous procurer des pièces et des accessoires auprès de votre détaillant Hoover autorisé, des grands magasins, des centres de vente et de service Hoover, en ligne au www.hoover.com ou au moyen du présent formulaire de commande.  
Les commandes postales sont valables uniquement pour les résidents des États-Unis. Au Canada, composer le 1 800 263-6376 OU consulter le site Web www.hoover.ca.  
Prière de prévoir de trois à quatre semaines pour la livraison.

**Parts and Accessories  
MAIL ORDER FORM**

Detach this section and mail to:

**Hoover, Inc.**  
7005 Cochran Road • Glenwillow, Ohio • 44139  
Attn: Sales & Service Center

Item Description	Part No.	Qty/ Pk.	Price/Pk.	Qty.	Total
HEPA Cartridge Filter	40140201	1	\$ 24.99		
Flat Belt	40201160	2	\$ 3.99		
Secondary Filter	38762008	1	\$ 1.99		
Final Filter	40110006	2	\$ 9.99		
Headlight Bulb	27313101	1	\$ 2.49		
Extention Wand	38634078	1	\$ 6.49		
Furniture Nozzle	38614045	1	\$ 4.99		
Crevice Tool -Short	38617033	1	\$ 2.99		
Agitator	48414132	1	\$ 21.99		
Crevice Wand -Long	38617031	1	\$ 4.99		
Dusting Brush	43414197	1	\$ 5.99		
Extra Reach Hose	43434047	1	\$ 31.19		
Edge Groomer	39511018	1	\$ 1.99		
Powered Hand Tool	49124044	1	\$ 35.99		
<b>TOTAL MERCHANDISE</b>			<b>\$</b>		
<b>APPLICABLE STATE TAX +</b>			<b>\$</b>		
<b>SHIPPING &amp; HANLDING +</b>			<b>\$ 7.50</b>		
<b>TOTAL COST</b>			<b>\$</b>		

**Ship to:** (please print clearly)

Name \_\_\_\_\_

Street \_\_\_\_\_ City \_\_\_\_\_ State \_\_\_\_\_ Zip \_\_\_\_\_

**Payment Method:**

Check or Money Order made payable to: Hoover, Inc.

Visa  Mastercard  Discover

Number \_\_\_\_\_ Exp. Date \_\_\_\_\_

Name on Card \_\_\_\_\_ Day Phone ( ) \_\_\_\_\_

Signature (req.) \_\_\_\_\_

Replacement parts and accessory items may be purchased from your Authorized Hoover Dealer, Leading Retailers, Hoover Sales & Service Centers, on-line at www.hoover.com, or by completing this order form.

Mail orders limited to U.S. residents only. In Canada, please call 1-800-263-6376 OR on-line at hoover.ca

Please allow 3-4 weeks for delivery.

Parts and Accessories  
**RETAIN THIS SECTION FOR YOUR RECORDS**

Item Description	Part No.	Qty/ Pk.	Price/Pk.	Qty.	Total
HEPA Cartridge Filter	40140201	1	\$ 24.99		
Flat Belt	40201160	2	\$ 3.99		
Secondary Filter	38762008	1	\$ 1.99		
Final Filter	40110006	2	\$ 9.99		
Headlight Bulb	27313101	1	\$ 2.49		
Extention Wand	38634078	1	\$ 6.49		
Furniture Nozzle	38614045	1	\$ 4.99		
Crevice Tool -Short	38617033	1	\$ 2.99		
Agitator	48414132	1	\$ 21.99		
Crevice Wand -Long	38617031	1	\$ 4.99		
Dusting Brush	43414197	1	\$ 5.99		
Extra Reach Hose	43434047	1	\$ 31.19		
Edge Groomer	39511018	1	\$ 1.99		
Powered Hand Tool	49124044	1	\$ 35.99		
TOTAL MERCHANDISE					\$
APPLICABLE STATE TAX +					\$
SHIPPING & HANLDING +					\$ 7.50
TOTAL COST					\$

Order Date \_\_\_\_\_ Received Date \_\_\_\_\_

Item Description	Part No.	Qty/ Pk.	Prix/paq.	Qté.	Total
HEPA Cartridge Filter	40140201	1	\$ 24.99		
Flat Belt	40201160	2	\$ 3.99		
Secondary Filter	38762008	1	\$ 1.99		
Final Filter	40110006	2	\$ 9.99		
Headlight Bulb	27313101	1	\$ 2.49		
Extention Wand	38634078	1	\$ 6.49		
Furniture Nozzle	38614045	1	\$ 4.99		
Crevice Tool -Short	38617033	1	\$ 2.99		
Agitator	48414132	1	\$ 21.99		
Crevice Wand -Long	38617031	1	\$ 4.99		
Dusting Brush	43414197	1	\$ 5.99		
Extra Reach Hose	43434047	1	\$ 31.19		
Edge Groomer	39511018	1	\$ 1.99		
Powered Hand Tool	49124044	1	\$ 35.99		
TOTAL DES ARTICLES					\$
TAXES APPLICABLES +					\$
MANUTENTION ET EXPÉDITION +					\$ 7.50
TOTAL					\$

Pièces et accessoires  
**CONSERVER CETTE SECTION POUR VOS DOSSIERS**

Date d'ordre \_\_\_\_\_ Date reçue \_\_\_\_\_

Piezas y Accesorios  
**CONSERVE ESTA SECCIÓN PARA SUS EXPEDIENTES**

Desprenda esta sección y envíela por correo a:

Hoover, Inc.

7005 Cochran Road • Glenwillow, Ohio • 44139

Attn: Sales & Service Center



**Manual del usuario**  
*Instrucciones de funcionamiento y mantenimiento*

[www.hoover.com](http://www.hoover.com)

Descripción del artículo	N° de pieza	Cant./ Paq.	Precio/ Paq.	Cant.	Total
Filtro del cartucho HEPA	40140201	1	\$ 24.99		
Correa plana	40201160	2	\$ 3.99		
Filtro secundario	38762008	1	\$ 1.99		
Filtro final	40110006	2	\$ 9.99		
Bombilla para la luz delantera	27313101	1	\$ 2.49		
Tubo de extensión	38634078	1	\$ 6.49		
Boquilla para muebles	38614045	1	\$ 4.99		
Accesorio para hendiduras - corto	38617033	1	\$ 2.99		
Agitador	48414132	1	\$ 21.99		
Tubo para hendiduras - largo	38617031	1	\$ 4.99		
Escobilla para polvo	43414197	1	\$ 5.99		
Manguera con alcance adicional <b>Extra Reach</b>	43434047	1	\$ 31.19		
Limpiador de bordes	39511018	1	\$ 1.99		
Accesorio de mano turboaccionado	49124044	1	\$ 35.99		
MERCANCÍA TOTAL				\$	
IMPUESTO ESTATAL CORRESPONDIENTE +				\$	
ENVÍO Y MANEJO+				\$ 7.50	
COSTO TOTAL				\$	

Fecha De la Orden \_\_\_\_\_ Fecha Recibida \_\_\_\_\_

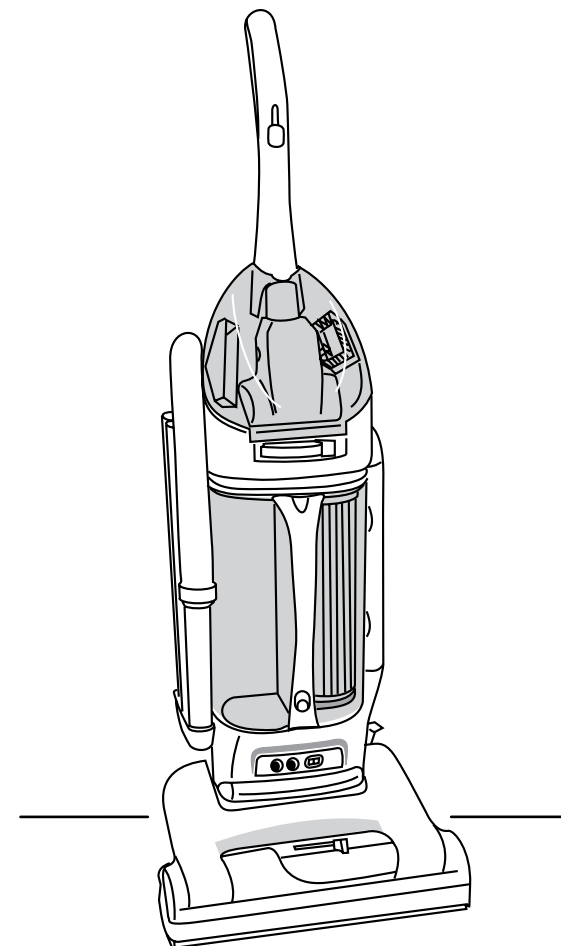

Por favor, lea este manual antes de hacer funcionar su producto Hoover®.

# Gracias por haber elegido un producto HOOVER®.

Anote los números completos de modelo y serie en los espacios provistos.

Modelo \_\_\_\_\_

Número de serie \_\_\_\_\_

Consejo: Adjunte su recibo de compra a este manual del usuario. Para obtener el servicio de garantía de compra de su producto HOOVER, es posible que se requiera la verificación de la fecha de compra.

Asegúrese de completar y devolver la tarjeta de registro del producto que se incluye con su aspiradora.

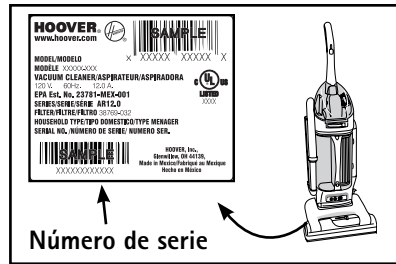

## Índice

Medidas de seguridad importantes .....	3
Ensamblaje de la aspiradora .....	4
Contenido de la caja .....	4
Funcionamiento .....	5
Descripción de la aspiradora .....	5
Indicador <i>Dirt FINDER™</i> integrado .....	6
Accesorios de limpieza .....	8
Mantenimiento .....	9
Vaciado del depósito para polvo .....	9
Limpieza de filtros .....	10
Protector térmico .....	16
Reemplazo de la luz delantera .....	12
Reemplazo de la correa .....	12
Reemplazo del rodillo de escobillas del agitador .....	13
Reemplazo de los limpiadores de bordes .....	14
Reemplazo del accesorio de mano turboaccionado .....	14
Rodillo de las escobillas del agitador .....	14
Reemplazo de la correa del accesorio de mano turboaccionado .....	15
Lubricación .....	15
Servicio autorizado .....	16
Si tiene un problema .....	17
Eliminación de obstrucciones .....	18
Formulario para pedido por correo de piezas y accesorios .....	19

### Si necesita ayuda:

Visite nuestro sitio web en [hoover.com](http://hoover.com). Siga el enlace del centro de servicio para encontrar el centro de servicio más cercano o llame al 1-800-944-9200 para que le la ubicación de manera automática la ubicación de los centros autorizados de servicio (únicamente en los EE. UU.) o llame al 1-800-263-6376 para hablar con un representante del Centro de atención al cliente, de lunes a viernes, de 8 a.m. a 7 p.m., hora del Este.

No devuelva este producto a la tienda.

Esta aspiradora para alfombras está diseñada para uso doméstico. No está diseñada para uso comercial en una casa ni para ningún otro fin comercial.

Haga funcionar la aspiradora para alfombras solamente en el voltaje especificado en la placa de datos, que se encuentra en la parte posterior de la aspiradora. Enchufe la aspiradora para alfombras en una toma de corriente con una conexión a tierra adecuada.

## Piezas y Accesorios FORMULARIO PARA PEDIDO POR CORREO

Desprenda esta sección y envíela por correo a:

Hoover, Inc.

7005 Cochran Road • Glenwillow, Ohio • 44139

Attn: Sales & Service Center

Descripción del artículo	N° de pieza	Cant./ Paq.	Precio/ Paq.	Cant.	Total
Filtro del cartucho HEPA	40140201	1	\$ 24.99		
Correa plana	40201160	2	\$ 3.99		
Filtro secundario	38762008	1	\$ 1.99		
Filtro final	40110006	2	\$ 9.99		
Bombilla para la luz delantera	27313101	1	\$ 2.49		
Tubo de extensión	38634078	1	\$ 6.49		
Boquilla para muebles	38614045	1	\$ 4.99		
Accesorio para hendiduras - corto	38617033	1	\$ 2.99		
Agitador	48414132	1	\$ 21.99		
Tubo para hendiduras - largo	38617031	1	\$ 4.99		
Escobilla para polvo	43414197	1	\$ 5.99		
Manguera con alcance adicional	43434047	1	\$ 31.19		
Limpiador de bordes	39511018	1	\$ 1.99		
Accesorio de mano turboaccionado	49124044	1	\$ 35.99		
<b>MERCANCÍA TOTAL</b>			\$		
<b>IMPUESTO ESTATAL CORRESPONDIENTE +</b>			\$		
<b>ENVÍO Y MANEJO+</b>			\$ 7.50		
<b>COSTO TOTAL</b>			\$		

**Enviar a:** (escriba con letra de imprenta clara)

Nombre \_\_\_\_\_

Calle \_\_\_\_\_ Ciudad \_\_\_\_\_ Estado \_\_\_\_ Código postal \_\_\_\_\_

### Método de pago:

Cheque u orden de pago a nombre de: Hoover, Inc.

Visa     Mastercard     Discover

Número \_\_\_\_\_ Fecha de venc. \_\_\_\_\_

Nombre en la tarjeta \_\_\_\_\_ Teléfono particular (    ) \_\_\_\_\_

Firma (obligat.) \_\_\_\_\_

Las piezas de recambio y los artículos de accesorios se pueden comprar a través de su Concesionario autorizado de Hoover, minoristas principales, Centros de ventas y de servicio de Hoover, en Internet en [www.hoover.com](http://www.hoover.com), o completando este formulario de pedido.

Pedidos por correo limitados a residentes de los EE. UU. únicamente. En Canadá, llame al 1-800-263-6376 o visite el sitio [hoover.ca](http://hoover.ca).

La entrega demorará entre 3 y 4 semanas.

PROBLEMA	CAUSA POSIBLE	SOLUCIÓN POSIBLE
El rodillo de escobillas del accesorio de mano turboaccionado (algunos modelos) no gira	Se está aplicando demasiada presión al accesorio	Continúe usando el accesorio aplicando una presión leve.
	Obstrucción en el canal de la turbina	Retire la obstrucción.
	Correa rota o desgastada	Reemplace la correa
	Baja succión de la aspiradora	Verifique los puntos en la sección "Baja succión de la aspiradora".
Se detecta un olor a humo/quemado	Correa rota o estirada	Reemplace la correa del rodillo de escobillas del agitador como se describe en las Fig. 3-13 a 3-23, en la sección Mantenimiento.

## Eliminación de obstrucciones

Desconecte la aspiradora de la toma de corriente eléctrica.

La baja succión o aspiración puede deberse a una obstrucción en el sistema. Para averiguar si hay obstrucción, siga los siguientes pasos hasta que encuentre una obstrucción.

**A. Si se produce una obstrucción durante la limpieza de los pisos:**

Apague la aspiradora y desconéctela de la toma de corriente eléctrica.

1. Verifique el nivel de llenado del conjunto del depósito para polvo y del filtro; vacíe el depósito y limpie los filtros, si es necesario.

### Verificación debajo de la placa inferior

4. Apague la aspiradora y desconéctela.

5. Retire la placa inferior, la correa y el agitador (vea la sección "Reemplazo de la correa").

Observe la abertura (C) para verificar si hay obstrucciones y retírelas.

6. Retire el protector del agitador (vea la Fig. 3-16) y retire cualquier residuo suelto que pueda haberse acumulado debajo del agitador.

**B. Si se produce una obstrucción durante el uso del accesorio:**

Apague la aspiradora y desconéctela de la toma de corriente eléctrica.

1. Observe el extremo de la manguera y retire cualquier obstrucción.

2. Verifique el conducto inferior para el polvo

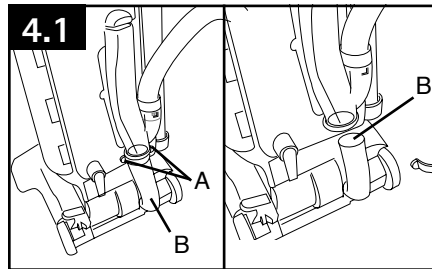

### Verifique el conducto para el polvo

2. Retire los tornillos en el área inferior de la parte posterior del mango de la aspiradora (A) y retire el conducto inferior para el polvo (B).

3. Elimine la obstrucción de las secciones del conducto para el polvo.

para verificar si hay obstrucciones (Fig. 4-1).

**C. Si se produce una obstrucción durante el uso del accesorio de mano turboaccionado (únicamente algunos modelos):**

1. Desconecte el accesorio de mano turboaccionado de la manguera. Retire la placa inferior, el protector de la correa y la turbina, como se describe en las Fig. 3-21, 3-22 y 3-29.

Retire cualquier obstrucción del canal de la turbina (D).

Vuelva a colocar la correa de la turbina, el rodillo de escobillas, el protector

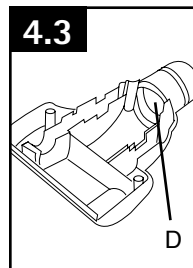

de la correa y la placa inferior.

# Instrucciones de seguridad importantes

Cuando use un aparato eléctrico, siempre siga las precauciones básicas, que incluyen las siguientes:

## LEA TODAS LAS INSTRUCCIONES ANTES DE USAR ESTE APARATO

**ADVERTENCIA:** Para reducir el riesgo de incendio, choque eléctrico o lesiones:

- No use este aparato en lugares al aire libre ni en superficies húmedas.
  - Se requiere una supervisión estricta cuando este aparato es usado por niños o cerca de estos. No permita que la aspiradora se utilice como un juguete ni que funcione sin supervisión en ningún momento.
  - No deje el aparato funcionando solo en ningún momento
  - Mantenga el cabello, la ropa holgada, los dedos de las manos, los pies y todas las partes del cuerpo fuera de las aberturas, el agitador giratorio y otras piezas en movimiento.
  - No aspire ningún objeto que se esté quemando o que emita humo, como cigarrillos, fósforos o cenizas calientes.
  - No use este aparato para aspirar materiales inflamables o combustibles, como gasolina o restos de madera lijada, ni lo use en áreas donde dichos materiales pudieran estar presentes.
  - Siempre apague este aparato antes de conectar o desconectar la manguera.
  - Desenchufe la aspiradora antes de conectar el accesorio de mano turboaccionado.
  - No use este aparato sin el depósito para polvo ni los filtros colocados en su lugar. Vacíe el depósito y limpie el filtro frecuentemente al aspirar materiales muy finos, como talco.
  - Tenga especial cuidado al limpiar escaleras.
  - No coloque ningún objeto en las aberturas. No use este aparato con ninguna abertura obstruida; manténgalo libre de suciedad, pelusa, cabello o cualquier objeto que pueda reducir el flujo de aire.
  - Siempre desconecte el cordón de la toma de corriente eléctrica antes de realizar el servicio de la aspiradora.
  - Siempre desconecte la aspiradora cuando no la está usando. Apague todos los controles antes de desconectarla.
  - Desenchufe la aspiradora cuando no la utilice. Apague todos los controles antes de desenchufarla.
  - No la desenchufe tirando del cordón. Para desenchufarla, tome el enchufe, no el cordón. Nunca manipule el enchufe ni el aparato con las manos húmedas.
  - No se recomienda el uso de un cordón de extensión.
  - No use este aparato con un cordón o enchufe dañado. Si el aparato no está funcionando adecuadamente, se dejó caer, se dañó, se dejó a la intemperie, o se dejó caer dentro del agua, llévelo a un Centro de ventas y de servicio de Hoover o a un Concesionario autorizado de servicio de garantía de Hoover (Depot).
  - No tire del cordón ni traslade el aparato jalando del cordón, ni tampoco lo use como manija; no cierre la puerta cuando el cordón está atravesado ni tire de este alrededor de bordes o esquinas filosos. No haga funcionar el aparato encima del cordón. Mantenga el cordón lejos de superficies calientes.
  - Use la aspiradora únicamente con el fin para el cual fue diseñada, como se describe en las instrucciones. Use solo los accesorios recomendados por Hoover; el uso de otros accesorios puede ser peligroso.
  - Sujete el enchufe cuando enrolle el cordón en la bobina. No permita que el enchufe dé latigazos al enrollarlo.
- ADVERTENCIA:**
- Este producto contiene sustancias químicas reconocidas por el estado de California como causantes de cáncer y toxicidad reproductiva. Lávese las manos después de manipular el producto.
  - No haga funcionar la aspiradora descalzo ni cuando use sandalias o calzado que dejen al descubierto los dedos de los pies.
  - Evite aspirar objetos duros y filosos con la aspiradora, ya que pueden dañarla.

# ¡Guarde estas instrucciones!

# 1. Ensamblaje de la aspiradora

## Contenido de la caja

- A. Sección del mango
- B. Cuerpo de la aspiradora
- C. Manguera, accesorios de limpieza y tubos (vienen embalados con la aspiradora). El accesorio para hendiduras corto está disponible únicamente con algunos modelos.
- D. Accesorio de mano turboaccionado (algunos modelos)

Retire todas las piezas de la caja e identifique cada artículo que se muestra. Asegúrese de contar con todas las piezas antes de desechar el embalaje.

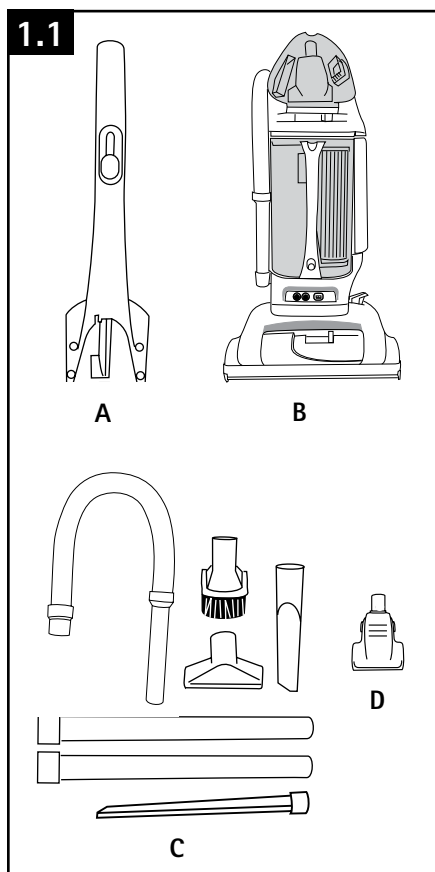

## Colocación del mango

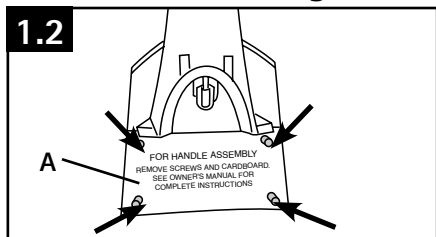

Desconecte la aspiradora de la toma de corriente eléctrica.

Retire el cartón (A) y los tornillos de la sección del mango. Deseche el cartón.

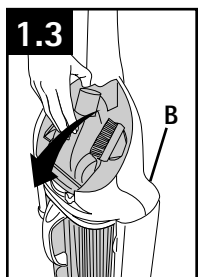

Abra la tapa de accesorios en el cuerpo de la aspiradora (B). Retire el accesorio de mano turboaccionado (algunos modelos).

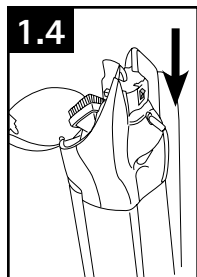

Asegúrese de que el interruptor esté en la posición OFF.

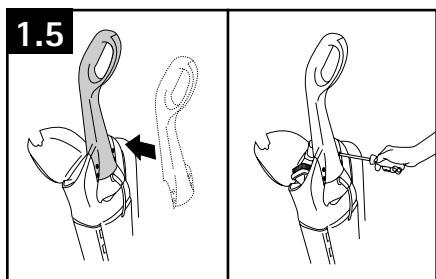

Deslice la sección del mango sobre la parte posterior del mango. Empuje los tornillos para introducirlos en los agujeros de la parte posterior del mango. Apriete bien los tornillos con un destornillador Phillips.

Retire el accesorio de mano turboaccionado (algunos modelos) de la bolsa de plástico y vuelva a colocarlo en el área de almacenamiento del accesorio.

# 4. Si tiene un problema

Si se produce un problema menor, por lo general, puede resolverse con bastante facilidad cuando se identifica la causa a partir de la lista de verificación que aparece a continuación.

PROBLEMA	CAUSA POSIBLE	SOLUCIÓN POSIBLE
<b>La aspiradora no funciona</b>	No está bien enchufada	Enchúfela bien
	No hay voltaje en la toma de corriente	Verifique el fusible o el disyuntor
	Fusible quemado o se disparó el disyuntor	Reemplace el fusible o reajuste el disyuntor
	Protector térmico activado	Deje que la aspiradora se enfríe durante 30 minutos (esto reajustará el protector térmico)
<b>La aspiradora no aspira</b>	Correa rota o desgastada	Reemplace la correa
	Rodillo de escobillas del agitador desgastado	Reemplace el rodillo de escobillas
	Depósito para polvo lleno	Vacíe el depósito para polvo
	Posición incorrecta de la altura para alfombras	Coloque la perilla de control de la boquilla en una posición más baja
	Obstrucción del paso del flujo de aire	Elimine la obstrucción
	Filtro del cartucho HEPA tapado	Limpie el filtro del cartucho HEPA golpeando el costado del depósito para polvo o retirando el filtro del cartucho, como se describe en la sección "Conjunto del filtro".
	Prefiltro tapado	Limpie el prefiltro como se describe en la sección "Conjunto del filtro".
	Depósito para polvo no instalado ni trabado correctamente	Coloque el depósito para polvo correctamente y cierre la traba (Fig. 3-4).
	Tapa del depósito para polvo no colocada correctamente o faltante	Asegúrese de que la tapa del depósito para polvo esté correctamente colocada.
	Conjunto del filtro no ensamblado correctamente	Asegúrese de que el conjunto del filtro esté colocado correctamente (Fig. 3-4 a 3-6).
<b>Es difícil empujar la aspiradora</b>	Posición incorrecta de la altura para alfombras	Coloque la perilla de control de la boquilla en una posición más alta
<b>Los accesorios de limpieza no aspiran</b>	El mango de la aspiradora no está en posición vertical	Asegúrese de que el mango de la aspiradora quede fijo en posición vertical.
	Obstrucción en la manguera	Elimine la obstrucción.
<b>Suciedad visible que sale a través del filtro final</b>	Conjunto del filtro no instalado correctamente	Retire el conjunto del filtro del depósito para polvo y asegúrese de que el filtro del cartucho HEPA esté conectado correctamente a la rejilla del prefiltro, y todo el conjunto del filtro se haya colocado nuevamente y de manera correcta dentro del depósito para polvo. (Fig. 3-1 a 3-6).
<b>La suciedad dentro del depósito para polvo deja de girar</b>		Nota: Es posible que se asiente gran cantidad de residuos en el fondo del depósito para polvo y que impida que la suciedad gire sin afectar el rendimiento de limpieza. Se puede seguir usando la aspiradora, incluso si la suciedad no gira dentro del depósito para polvo.  Sin embargo, si la suciedad deja de girar y se percibe una reducción significativa del rendimiento, verifique los puntos en la sección "La aspiradora no aspira".



## Protector térmico

Su aspiradora tiene incorporado un protector térmico para impedir el sobrecalentamiento.

**Cuando se activa el protector térmico, la aspiradora deja de funcionar.** Si esto sucede, proceda de la siguiente manera:

1. Apague la aspiradora y desconéctela de la toma de corriente eléctrica.
2. Verifique si se ha acumulado suciedad en el prefiltro del depósito para polvo, el filtro del cartucho HEPA, el filtro secundario y el filtro final.

3. Consulte la sección “Eliminación de obstrucciones”.
4. **Cuando la aspiradora está desenchufada, y el motor se enfría durante 30 minutos,** el protector térmico se reajusta automáticamente, y es posible continuar pasando la aspiradora.

Si el protector térmico sigue activándose después de efectuar los pasos anteriores, es posible que su aspiradora necesite mantenimiento (vea la sección “Mantenimiento”).

## Mantenimiento

Para obtener un servicio aprobado de HOOVER y piezas de HOOVER genuinas, encuentre el Centro de ventas y de servicio de Hoover o el Concesionario autorizado de servicio de garantía de Hoover (Depot) más cercanos:

- consultando las Páginas amarillas en la sección “Aspiradoras - uso doméstico” o
- llamando al 1-800-944-9200 para que le indiquen de manera automática la ubicación de los centros autorizados de servicio (únicamente en los EE. UU.) o
- consultando la sección *Service* (Mantenimiento) de Hoover Inc., en Internet en [www.hoover.com](http://www.hoover.com)

**No envíe su aspiradora a Hoover Inc., en Glenwillow para realizar el mantenimiento;** esto sólo provocará demoras.

Si necesita recibir más ayuda, comuníquese con el Centro de atención al cliente de Hoover, llamando al: 1-800-263-6376.

**En Canadá,** comuníquese con Hoover Etobicoke, Ontario M8W 3R9, llamando al: 1-800-263-6376.

Siempre identifique su aspiradora por el número de modelo **completo** al solicitar información o realizar pedidos de piezas. (El número de modelo se encuentra en la parte inferior de la aspiradora).

## 2. Modo de uso

### Descripción de la aspiradora

Haga funcionar la aspiradora para alfombras solamente en el voltaje especificado en la placa de datos.

1. Mango
2. Interruptor de encender/apagar
3. Tapa de accesorios
4. Escobilla para polvo
5. Accesorio de mano turboaccionado\* o Accesorio para hendiduras\* (según el modelo)
6. Boquilla para muebles
7. Traba del depósito para polvo
8. Tapa del depósito para polvo
9. Depósito para polvo
10. Mango del depósito para polvo
11. Filtro del cartucho HEPA
12. Prefiltro
13. Filtro final
14. Pedal para soltar el mango de tres posiciones: Pise la palanca para bajar el mango a la posición de funcionamiento o a la posición baja.
15. Perilla de control de la boquilla: Deslice la perilla a la posición correcta para la altura de la alfombra que está aspirando.
16. Protector para muebles
17. Luz delantera
18. Pantalla *DirtFINDER*™
19. Interruptor de sensibilidad *DirtFINDER*™ integrado\*
20. Limpiadores de bordes
21. Manguera
22. Soporte de la manguera
23. Ganchos para el cordón: Envuelva el cordón alrededor de los ganchos para guardarlo. El gancho superior gira hacia la derecha o la izquierda para soltar el cordón fácilmente.
24. Mango de extensión
25. Tubo de extensión
26. Tubo para hendiduras\*: se guarda en el tubo posterior.

*\*Únicamente algunos modelos*

**Esta aspiradora para alfombras está diseñada para uso doméstico. No está diseñada para uso comercial en una casa ni para ningún otro fin comercial.**

### Enchufe polarizado

Para disminuir el riesgo de choque eléctrico, este aparato tiene un enchufe polarizado (una patilla es más ancha que la otra). Este enchufe podrá usarse en una toma de corriente polarizada, de una sola manera. Si el enchufe no encaja completamente en la toma de corriente, colóquelo al revés. Si aun así no encaja, comuníquese con un electricista calificado para que instale la toma de corriente adecuada. No haga ningún tipo de modificación al enchufe.

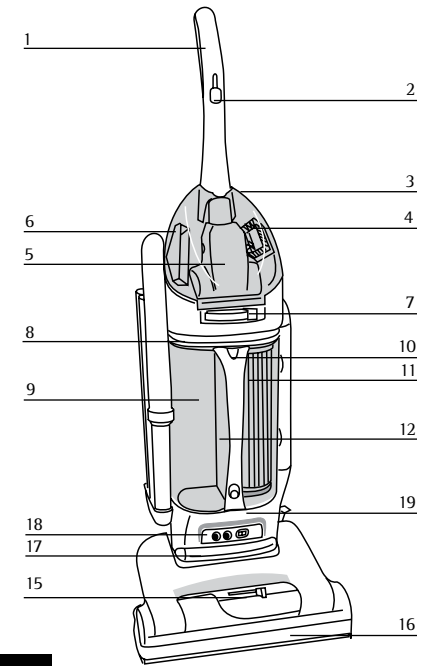

2.1

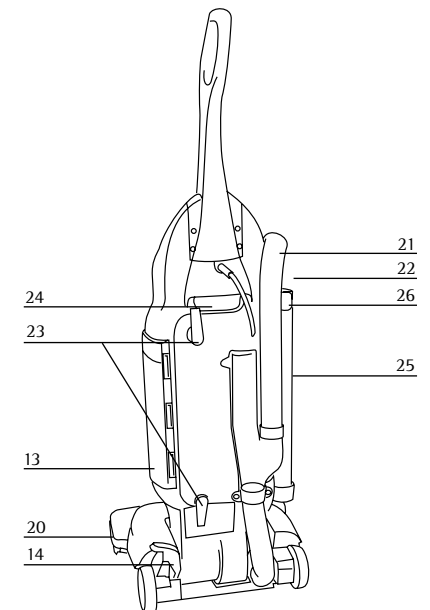

## Interruptor de encender/apagar

Enchufe el cordón en la toma de corriente eléctrica.

Para encender la aspiradora, empuje el interruptor hacia arriba.

Para apagar la aspiradora, empuje el interruptor hacia abajo.

## Traslado de la aspiradora

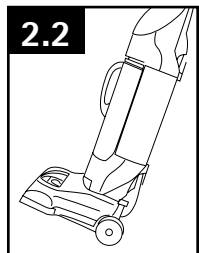

Para mover su aspiradora de una habitación a otra, coloque el mango en posición vertical, incline la aspiradora hacia atrás, sobre las ruedas traseras y empuje hacia adelante.

## Transporte de la aspiradora

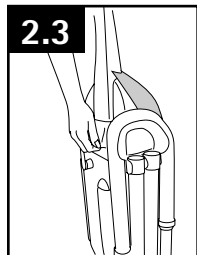

También es posible mover la aspiradora utilizando el mango de transporte.

## Posiciones del mango

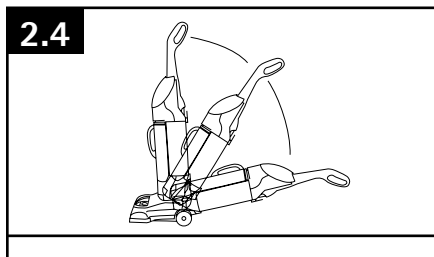

El mango de su aspiradora tiene tres posiciones: vertical, para guardarla y usar los accesorios de limpieza; posición de funcionamiento, para uso general sobre alfombras de pared a pared y pisos; baja, para aspirar debajo de muebles de poca altura. Pise la palanca para bajar el mango.

## Indicador Dirt FINDER™ integrado (disponible en algunos modelos)

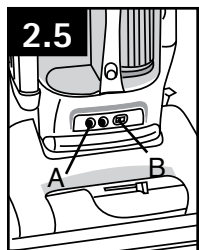

Mediante luces verdes y rojas (A), el sistema *DirtFINDER™* alerta al usuario sobre las áreas de la alfombra que necesitan más limpieza. Detecta cuando se está retirando una mayor cantidad de partículas de suciedad, en especial, suciedad incrustada.

Para avisarle que el indicador *DirtFINDER™* está listo, se enciende una luz roja al encender por primera vez la aspiradora. Después de algunos segundos, la luz roja se apaga, y se enciende la luz verde. En ese momento, se puede comenzar con la limpieza.

La luz verde permanece encendida durante la limpieza, excepto cuando el detector detecta que se está aspirando una mayor cantidad de suciedad; luego, se enciende la luz roja.

Cuando se enciende la luz roja, debe realizar pasadas adicionales de limpieza en el área hasta que la luz cambie a verde.

- Es posible que la luz roja rara vez se encienda durante la limpieza. Esto significa que su aspiradora está aspirando principalmente suciedad y pelusa finas de la superficie que el sistema probablemente no detecta, o que la alfombra está, en líneas generales, limpia. Para aumentar la sensibilidad a la suciedad del indicador, ajuste el interruptor (B) en la posición "Hi" (Alto).
- En otros casos, es posible que la luz roja permanezca encendida durante un período considerable de tiempo. Esto significa que la alfombra contiene un alto nivel de suciedad que está siendo retirada por la aspiradora. Para reducir la sensibilidad a la suciedad del indicador, ajuste el interruptor en la posición "REG." (Regular).

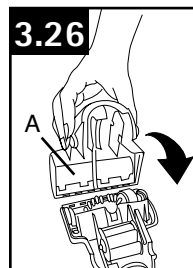

8. Para volver a colocar la placa inferior (A), introduzca las cuatro lengüetas del borde de la placa inferior en las ranuras de la parte delantera del accesorio.

Gire la placa inferior hacia abajo y haga que encaje firmemente.

## Accesorio de mano turboaccionado Reemplazo de la correa Inspección de la correa

La correa del accesorio de mano turboaccionado ha sido diseñada para una larga duración y, normalmente, no es necesario reemplazarla. Sin embargo, si la correa está agrietada, mellada o rota, se deberá reemplazar.

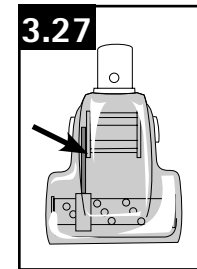

La correa se puede ver a través de la parte superior de la boquilla o retirando la placa inferior y el protector de la correa (Fig. 3-21 y 3-22).

## Reemplazo de la correa

Para reemplazar la correa, solicite la pieza n° 38528037 de HOOVER.

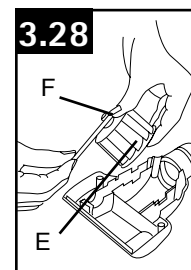

1. Retire la placa inferior, el protector de la correa y el rodillo de escobillas, como se describe en las Fig. 3-21 a 3-23.

2. Sujete la turbina (E) y tire con fuerza para retirarla.

3. Retire la correa de la polea de la turbina (F). Reemplácela con una correa nueva.

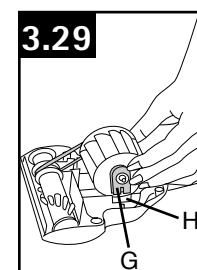

4. Con los lados planos de los dispositivos de retención de la turbina (G) apuntando hacia abajo, deslice los dispositivos de

retención hacia las acanaladuras (H) del compartimiento para accesorios y encájelos en su lugar.

5. Vuelva a colocar el rodillo de escobillas, el protector de la correa y la placa inferior, como se describe en las Fig. 3-23 a 3-26.

## Lubricación

El motor tiene cojinetes que cuentan con suficiente lubricación para la vida útil del motor. La adición de lubricantes podría causar daños. **Por lo tanto, no añada lubricante a ningún cojinete del motor.**

El agitador tiene dos cojinetes de bolas que deben lubricarse periódicamente en un Centro de venta y de servicio de Hoover o en un Concesionario autorizado de servicio de garantía de Hoover (Depot).

## Los limpiadores de bordes

### Cuándo reemplazarlos

Los limpiadores de bordes, que se encuentran en ambos lados de la boquilla, deben reemplazarse cuando muestran signos de desgaste.

### Qué comprar

Al comprar limpiadores de bordes, solicite la pieza n° 39511018 de HOOVER.

### Cómo reemplazarlos

Desconecte la aspiradora de la toma de corriente eléctrica.

Retire la placa inferior, como se describe en la sección "Reemplazo de la correa" (Fig. 3-13).

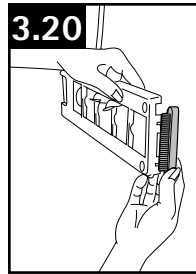

### Instalación de limpiadores

Levante ambos limpiadores de bordes usados y deslice limpiadores de bordes nuevos en la posición que se muestra.

Vuelva a colocar la placa inferior y asegúrela con 4 tornillos de cabeza Phillips.

## Accesorio de mano turboaccionado (únicamente algunos modelos)

### Reemplazo del rodillo de escobillas del agitador

Cuando las escobillas del rodillo de escobillas del agitador están desgastadas, debe reemplazarse el rodillo de escobillas. Solicite la pieza n° 48414150 de HOOVER.

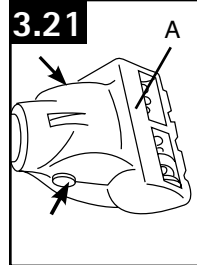

### Cómo reemplazarlo

1. Retire el accesorio de la manguera y voltéelo de manera que la parte inferior mire hacia arriba. Presione las trabas a ambos lados del accesorio y retire la placa inferior (A).

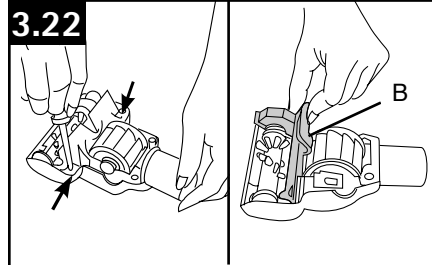

2. Desatornille los dos tornillos *Phillips* y retire el protector de la correa (B).

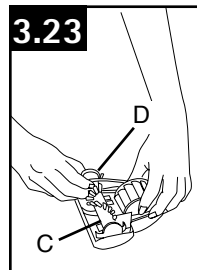

3. Retire el agitador junto con las placas de extremo (C) y deséchelos.

4. Inspeccione la correa para asegurarse de que esté en buenas

condiciones. Si la correa está agrietada, mellada o rota, reemplácela (vea la siguiente sección).

5. Introduzca el rodillo de escobillas a través de la correa y coloque la correa sobre los dientes del engranaje (D) del rodillo de escobillas.

6. Con los extremos curvados hacia abajo, deslice las placas de extremo



(C) del rodillo de escobillas hacia adentro de las ranuras (E) del accesorio.

7. Vuelva a colocar el protector de la correa (B), asegurándose de

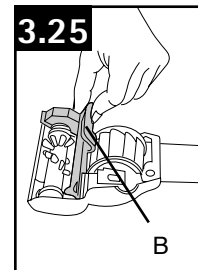

no pellizcar las cerdas de las escobillas en el protector. Gire el agitador para asegurarse de que rote libremente.

Vuelva a colocar los tornillos y apriételos.

## Ajuste de la altura de la alfombra

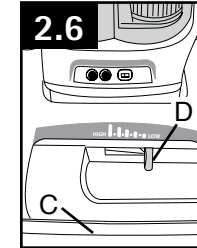

La limpieza de las alfombras de pared a pared y de área se realiza en la boquilla (C).

Cuando sea necesario elevar y bajar la boquilla para limpiar alfombras de distintos espesores, deslice la perilla de control de la boquilla (D) a la posición deseada.

## Posición del mango

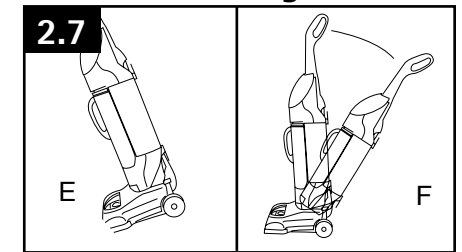

Para poder deslizar la perilla con más facilidad, coloque el mango en posición vertical e incline la aspiradora hacia adelante (E).

La boquilla no se moverá a la posición ajustada hasta que se baje el mango de la aspiradora a la posición de funcionamiento (F).

## Posiciones



Para obtener el máximo rendimiento de limpieza, se recomiendan las siguientes posiciones, según la altura de la alfombra.

- **Posición más baja:** para piso sin alfombra y todo tipo de alfombras

**Nota:** Si le cuesta mucho empujar la aspiradora, deslice la perilla a la siguiente posición más alta.

- **Posiciones más altas:** para alfombras de gran espesor, donde se desea reducir el esfuerzo al empujar y, a la vez, mantener una buena limpieza.

## Limpieza de alfombras de área livianas y flexibles

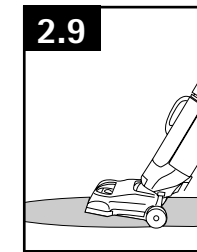

Párese sobre un extremo de la alfombra y mueva la aspiradora hacia el otro extremo o borde.

Antes de llegar al borde, empuje el mango hacia abajo. Esto levantará la boquilla (parte delantera de la aspiradora) e impedirá que la alfombra se pegue a la aspiradora.

Continúe levantando la boquilla para que, cuando llegue al borde, esté completamente separada de la alfombra. Mueva la aspiradora hacia atrás para comenzar nuevamente, baje la boquilla y haga únicamente pasadas hacia adelante.

## Limpieza de bordes

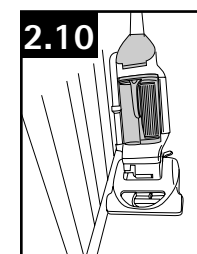

Se proporcionan limpiadores de bordes especiales en ambos lados de la boquilla para retirar la suciedad en la alfombra, cerca de zócalos y muebles.

Guíe cualquiera de los lados de la boquilla en forma paralela al borde de la alfombra o el mueble.

## Limpieza de escaleras

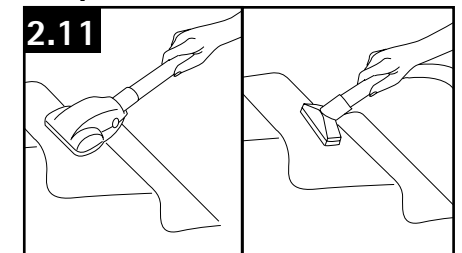

Use la manguera y el accesorio de mano turboaccionado (algunos modelos), o la boquilla para muebles para limpiar las escaleras. Limpie de abajo hacia arriba.

Al utilizar accesorios para limpieza, el agitador continuará girando.

**ADVERTENCIA:** Para evitar lesiones personales o el desgaste innecesario de la alfombra, y evitar que la aspiradora se caiga, siempre colóquela al pie de la escalera.

## Cómo colocar la tapa de accesorios

La tapa de accesorios ha sido diseñada con una función “desprendible” que permite que se suelte si se empuja demasiado para abrirla.

Para volver a colocarla, alinee las bisagras de la tapa con las ranuras en los costados del área de almacenamiento del accesorio.

Empuje la tapa hacia abajo para dejarla en su lugar.

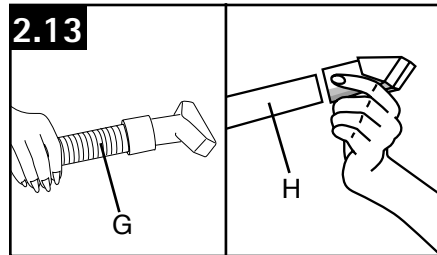
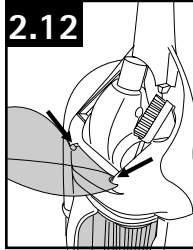

### Conexión del tubo y de los accesorios

Conecte el accesorio o el tubo a la manguera (G).

Conecte el segundo tubo o accesorio al tubo (H) empujándolo con fuerza sobre el tubo.

Gire el tubo o el accesorio levemente para apretar o aflojar la conexión.

### Cómo limpiar los accesorios

Para limpiar la manguera y el accesorio de mano turboaccionado, limpie la suciedad con un paño humedecido con detergente suave. Enjuague con un paño húmedo.

No sumerja el accesorio de mano turboaccionado en agua.

Los accesorios de limpieza pueden lavarse en agua tibia con detergente. Enjuáguelos y déjelos secar al aire libre antes de usarlos.

## Accesorios de limpieza

Los accesorios permiten limpiar superficies que están a mayor altura que el piso y llegar a áreas difíciles de limpiar.

El mango debe estar en posición vertical para usar los accesorios.

**ADVERTENCIA:** El agitador continúa girando mientras el mango de la aspiradora está en posición vertical. Evite inclinar la aspiradora o apoyarla sobre un mueble, alfombras de área con flecos o escaleras alfombradas durante el uso del accesorio.

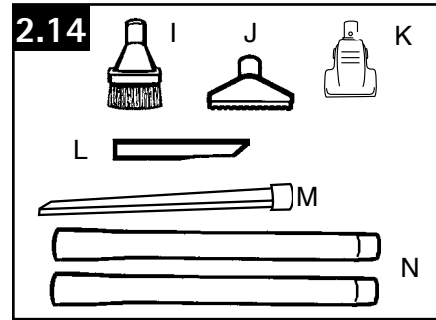

### Selección del accesorio apropiado

I. **La escobilla para polvo** puede usarse para muebles tallados, superficies de las mesas, libros, lámparas, accesorios de iluminación, persianas venecianas, zócalos, postigos de ventanas y rejillas de ventilación.

J. **La boquilla para muebles** puede usarse para muebles tapizados, cortinajes, colchones, prendas de vestir, interiores de automóviles y escaleras alfombradas.

K. **El accesorio de mano turboaccionado\*** puede usarse para muebles tapizados, escaleras alfombradas y lugares de difícil acceso.

L. **El accesorio para hendiduras\*** puede usarse en lugares estrechos, esquinas y en bordes de sitios como cajones de cómodas, muebles tapizados, escaleras y zócalos.

M. **El tubo para hendiduras\*** puede usarse en lugares estrechos, esquinas y en bordes de sitios como cajones de cómodas, muebles tapizados, escaleras y zócalos. También puede usarse para alcanzar mayor longitud con la escobilla para polvo y/o el tubo de extensión.

N. **Los tubos** se usan para alargar la manguera. Úselos con cualquiera de los accesorios antes mencionados.

\*algunos modelos

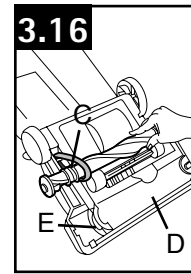

### Reemplazo del rodillo de escobillas del agitador

Introduzca el agitador a través de la correa y coloque la correa en la guía de correa (C), en el agitador.

Si el protector del agitador (D) se sale de lugar mientras se reemplaza la correa o el agitador, vuelva a colocarlo según se muestra y preste atención a la colocación de su guía de correa (E).

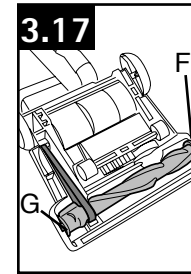

### Aseguramiento del agitador

Sujete con fuerza el agitador y colóquelo en posición deslizando primero el extremo opuesto a la correa dentro de la ranura rectangular (F), en el lateral de la aspiradora.

Tire del otro lado del agitador (G) para colocarlo en su lugar.

Gire el agitador y asegúrese de que la correa no esté atorada entre el agitador y el protector del agitador.

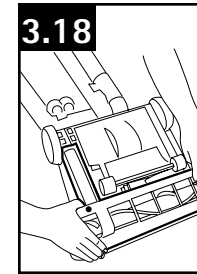

### Reemplazo de la placa inferior

Vuelva a colocar la placa inferior y asegúrela con 4 tornillos de cabeza Phillips. Apriete bien los tornillos.

## Rodillo de escobillas del agitador

### Cuándo reemplazarlo

Cuando las escobillas del agitador están desgastadas, debe reemplazarse el agitador.

Para verificar el estado de las escobillas, desconecte la aspiradora de la toma de corriente eléctrica. Pase el extremo de una tarjeta por la placa inferior mientras gira el agitador. Para mantener una limpieza eficaz, reemplace el agitador si las escobillas no tocan la tarjeta.

### Qué comprar

Al comprar un nuevo agitador, solicite la pieza n° 48414132 de HOOVER.

### Cómo reemplazarlo

Desconecte la aspiradora de la toma de corriente eléctrica.

Retire la placa inferior, la correa y el

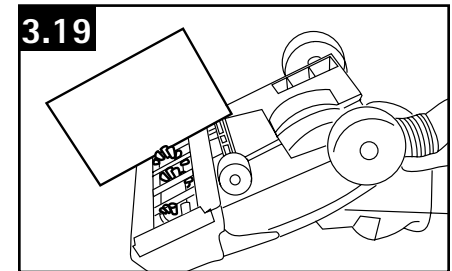

agitador siguiendo las instrucciones incluidas en la sección “ Reemplazo de la correa”, a partir de la Fig. 3-13.

Deseche el agitador usado.

Continúe siguiendo las instrucciones incluidas en la sección “Reemplazo de la correa” para volver a colocar la correa, el nuevo agitador y la placa inferior.

## Reemplazo de la luz delantera

Desconecte la aspiradora de la toma de corriente eléctrica.

### Qué comprar

Esta aspiradora utiliza una bombilla de base en cuña, de 12 voltios, tipo 912; pieza n° 27313101 de Hoover.

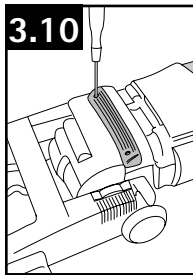

### Retiro de la lente

Desconecte la aspiradora de la toma de corriente eléctrica.

Con un destornillador, retire los dos tornillos, como se muestra, y levante la lente.

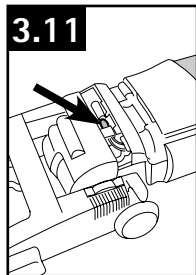

### Instalación de la bombilla

Extraiga la bombilla usada directamente de su receptáculo.

Empuje la nueva bombilla directamente en su receptáculo hasta que quede fija en su lugar.

No se requiere demasiada fuerza.

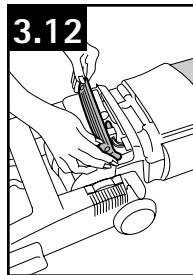

### Reemplazo de la lente

Vuelva a colocar la lente y asegúrela con dos tornillos.

## Reemplazo de la correa

### Reemplazo de la correa

La correa de su aspiradora Hoover hace que el agitador gire y es importante para el funcionamiento eficaz de su aspiradora. La correa se encuentra debajo de la placa inferior de la aspiradora y debe verificarse periódicamente para asegurarse de que esté en buenas condiciones.

### Cuándo reemplazarla

Desconecte la aspiradora de la toma de corriente eléctrica.

Para verificar la correa, retire la placa inferior, como se muestra en la sección "Cómo reemplazarla". Reemplace la correa si está estirada, cortada o rota.

### Qué comprar

Para asegurar un funcionamiento eficaz, use únicamente correas de HOOVER genuinas con su aspiradora. Al comprar una nueva correa, solicite la pieza n° 38528033 de Hoover.

## Cómo reemplazarla

Desconecte la aspiradora de la toma de corriente eléctrica.

Coloque el mango en la posición baja y voltee la aspiradora para que la parte inferior quede hacia arriba.

Con un destornillador Phillips, retire los 4 tornillos como se muestra.

Levante la placa inferior (A).

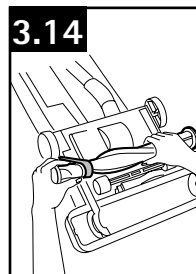
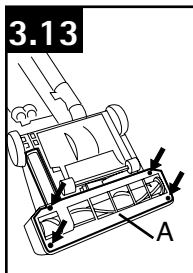

### Retiro de la correa

Retire el rodillo de escobillas del agitador y la correa usada.

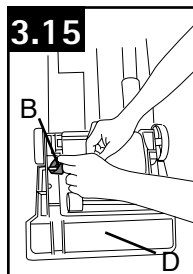

### Instalación de una correa nueva

Con la inscripción en la parte exterior de la correa y colocada en la posición que se muestra en la caja, en (D), deslice la nueva correa sobre la polea del motor (B).

## Manguera con alcance adicional Extra Reach\*

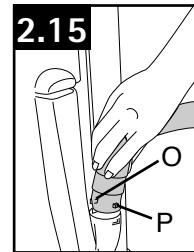

Empuje el interruptor de encender/apagar a la posición OFF. Retire la manguera regular de la aspiradora. Alinee el extremo de la manguera de alcance adicional con las proyecciones (O) sobre las ranuras (P) en el conducto para el polvo.

Deslice la manguera en (P) y gire la manguera para que quede fija en su lugar. (Para desconectar la manguera, invierta el procedimiento). Conecte los tubos o accesorios al otro extremo de la manguera.

\*Disponible a un costo adicional, si no viene incluida con su aspiradora.

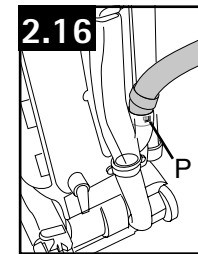

## 3. Mantenimiento

Familiarícese con estas tareas de mantenimiento en el hogar ya que el uso y cuidado apropiados de su aspiradora asegurarán una limpieza continuamente eficaz.

### Depósito para polvo

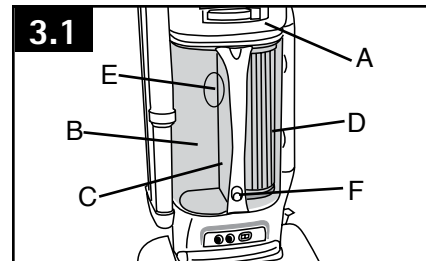

El conjunto del depósito para polvo está formado por las siguientes piezas:

- Tapa (A)
- Depósito para polvo (B)
- Prefiltro (C)
- Filtro del cartucho HEPA (D)
- Abertura de entrada para polvo (E)
- Botón para soltar la puerta inferior (F)

Durante el funcionamiento de la aspiradora, la rejilla del prefiltro impide que los residuos más grandes ingresen en la cámara del filtro del cartucho HEPA. Estos residuos más grandes se recolectan en el lado izquierdo del depósito para polvo. El filtro del cartucho HEPA recolecta partículas finas que han atravesado la rejilla del prefiltro.

### Cuándo vaciarlo

Se recomienda vaciar el depósito para polvo antes de que la suciedad llegue hasta la abertura de entrada para polvo, en la parte posterior del depósito para polvo (Fig. 3-1), o después de cada uso, si así lo prefiere.

**ADVERTENCIA:** Los materiales muy finos, como talco facial o maicena, pueden sellar el filtro o provocar pérdida de succión. Cuando use la aspiradora para este tipo de suciedad, vacíe el depósito y limpie los filtros con frecuencia.

### Cómo vaciarlo

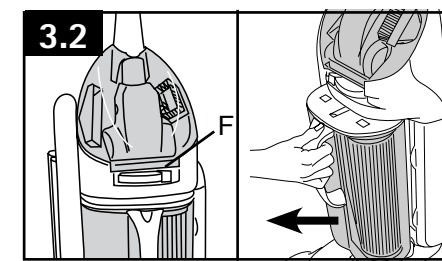

Desconecte la aspiradora de la toma de corriente eléctrica. No use la aspiradora sin el depósito para polvo ni los filtros colocados en su lugar.

Empuje la traba (F) hacia la izquierda para abrirla.

Levante el depósito levemente y tire **directamente** hacia afuera para retirarlo de la aspiradora.

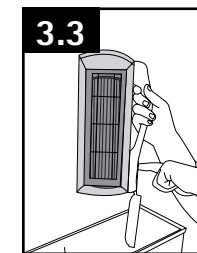

Sujete el depósito para polvo sobre el recipiente de basura. Para vaciar el depósito para polvo, presione el botón para soltar la puerta inferior del depósito para polvo. Golpee el costado del depósito para retirar los residuos. Cierre la puerta inferior con fuerza para trabarla.

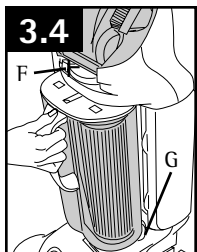

Deslice el depósito **directamente** en la cavidad. El fondo del depósito se apoya detrás de las acanaladuras, en el fondo de la cavidad de la aspiradora (G).

Empuje la traba (F) hacia la derecha para que quede fija en su lugar.

## Conjunto del filtro

El filtro del cartucho HEPA y el prefiltro permiten que la suciedad se desprenda fácilmente.

Golpear el costado del depósito para polvo, como se describe en “Cómo vaciar el depósito para polvo”, debería retirar suficiente suciedad y partículas finas del filtro del cartucho HEPA y del prefiltro.

También es posible retirar el conjunto del filtro para realizar una limpieza adicional.

## Cómo limpiar el conjunto del filtro

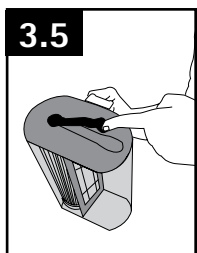

Retire el depósito para polvo, como se describe en “Cómo vaciar el depósito para polvo”.

Levante la manivela que se encuentra en la parte superior del depósito para polvo, en la tapa.

Sujete el depósito para polvo sobre el recipiente de basura. Para abrir el depósito para polvo, presione el botón para soltar la puerta inferior del depósito para polvo. Gire la manivela hasta que el filtro esté limpio. Cierre la puerta inferior con fuerza para trabarla antes de volver a colocar el depósito para polvo en la unidad.

Nota: También es posible retirar el filtro del depósito para polvo y limpiarlo. Para ello, abra la tapa superior y retire el filtro y el conjunto del prefiltro. Sujete el filtro sobre el recipiente de basura. Golpee el costado del filtro contra el recipiente de basura para retirar los residuos. Vuelva a colocar el filtro y el conjunto del prefiltro en el depósito para polvo. Cierre la tapa con fuerza para trabarla antes de volver a colocar el depósito para polvo en la unidad.

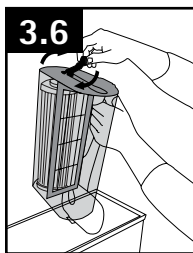

## Filtro secundario y filtro final Limpieza del filtro secundario

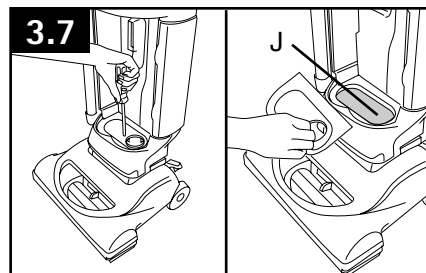

Desconecte la aspiradora de la toma de corriente eléctrica.

El filtro secundario (J), que se encuentra detrás de la rejilla, en el fondo de la cavidad de la aspiradora, protege el motor de las partículas de suciedad.

Si el filtro se ensucia, retire el depósito para polvo (Fig. 3-2). Retire el tornillo y tire de la rejilla hacia afuera. Levante el filtro.

Lave el filtro a mano con agua fría y detergente suave, deje secar al aire libre.

Vuelva a colocar el filtro seco, la rejilla y el tornillo. Vuelva a colocar el depósito para polvo.

Si desea reemplazar el filtro, solicite la pieza n° **38762008** de HOOVER.

## Limpieza del filtro final

El filtro final ayuda en el proceso de filtración para que el aire limpio regrese a la habitación.

Para retirar este filtro cuando se seca, abra la puerta en el lateral de la aspiradora.

Levante el filtro (K) hacia afuera y lávelo a mano en agua fría con detergente suave.

Deje que el filtro se seque al aire libre y vuelva a colocarlo en el lateral de la aspiradora. Asegúrese de que el lado de color blanco del filtro mire hacia afuera. Cierre la puerta.

Si desea reemplazar el filtro, solicite la pieza n° **40110006** de HOOVER.

No haga funcionar la aspiradora sin ninguno de los filtros en su lugar.

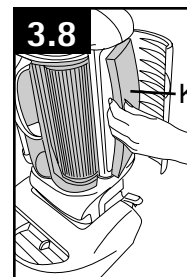

## Colocación de la puerta del filtro

La puerta del filtro ha sido diseñada con una función “desprendible” que permite que se suelte si se empuja demasiado para abrirla.

Para volver a colocarla, alinee las bisagras (L) de la tapa con las ranuras en los costados del área del filtro.

Presione la puerta en su lugar.

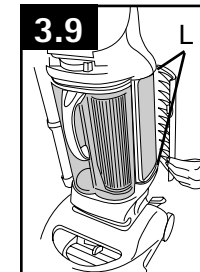

## Verifique el protector del agitador

Dado que su aspiradora tiene una alta capacidad de aspiración, recomendamos fuertemente que averigüe si se han acumulado residuos debajo del protector del agitador cada vez que limpie los filtros.

Retirar los residuos debajo del protector ayuda a mantener la excelente capacidad de aspiración y succión de su aspiradora. Retire los residuos de la siguiente manera:

1. Desconecte la aspiradora de la toma de corriente eléctrica.
2. Verifique si se ha acumulado suciedad retirando la placa inferior (Fig. 3-13) y el agitador (Fig. 3-14), y levantando el protector del agitador (Fig. 3-16).
3. Retire cualquier residuo y vuelva a colocar el protector, el agitador y la placa inferior (Fig. 3-16 a 3-18).