



Game Day

Quickstart Guide	English (2 – 6)
Guía de inicio rápido	Español (7 – 11)
Guide d'utilisation rapide	Français (12 – 16)
Guida rapida	Italiano (17 – 21)
Schnellstart-Anleitung	Deutsch (22 – 26)
Snelstartgids	Nederlands (27 – 31)

Quickstart Guide (English)

Introduction

Box Contents

Game Day
Microphone with mic cable
3.5mm (1/8") to 3.5mm (1/8") cable
Power Cable (2-pin IEC)
Quickstart Guide
Safety & Warranty Manual

Support

For the latest information about this product (documentation, technical specifications, system requirements, compatibility information, etc.) and product registration, visit ionaudio.com.

For additional product support, visit ionaudio.com/support.

Rechargeable Batteries

Rechargeable lead-acid batteries are the same type used in automobiles. As with your car battery, how you use this battery has a significant impact on its lifespan. With proper use and treatment, a lead-acid battery can last for years. Here are some recommendations for getting the longest life from the internal battery.

- General Usage** Charge fully before use.
 Charge fully before storing.
- Storage** For best product longevity, do not store at exceedingly hot (greater than 90°F / 32°C) or exceedingly cold (less than 32°F / 0°C) temperatures.
 It is acceptable to leave your sound system plugged in. This will not overcharge the battery.
 If you leave the battery level low and do not charge it for 6 months, it may permanently lose capacity.
- Repair** If the battery fails to charge, check the fuse near the power cable input. If the fuse is not intact, please replace it.
 The battery can be replaced (details in the Technical Specifications).
 For Warranty and Parts, contact the Parts Dept. at 401-658-3743 or by visiting ionaudio.com.
- Disposal** Bring the unit to a recycling center or dispose of in accordance with local ordinances.

Quick Setup

Getting Started

1. Make sure all items listed in the Box Contents are included in the box.
2. **READ THE SAFETY & WARRANTY MANUAL BEFORE USING THE PRODUCT.**
3. **MAKE SURE THE BATTERY IS COMPLETELY CHARGED PRIOR TO FIRST USE FOR MAXIMUM BATTERY LIFE.**
4. Study the connection diagram.
5. Ensure the Master Volume on Game Day is at zero.
6. Connect your devices.
7. Raise the volume to a comfortable level.
8. Return the Master Volume to zero when you are finished using Game Day.

Connection Diagram

Items not listed under the **Box Contents** are sold separately.

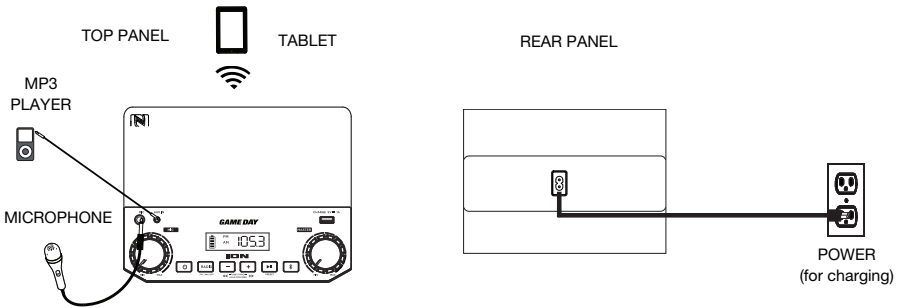

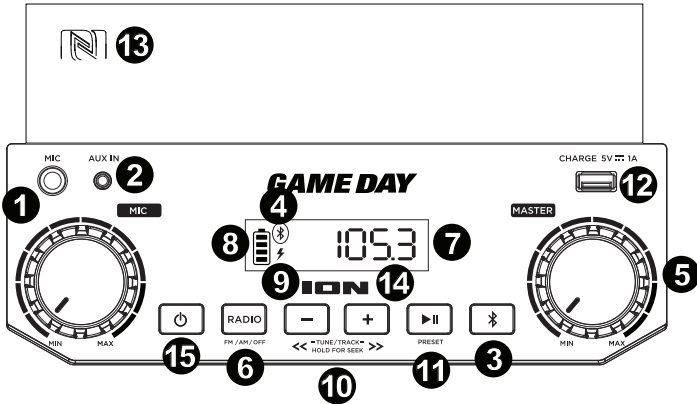

1. **Microphone Input with Volume Control (1/4"):** This mono input accepts a 1/4" audio source such as a microphone, guitar, or other musical instrument.
2. **Auxiliary Input (1/8"):** This stereo 3.5 mm (1/8") input can be used to connect a CD player, MP3 player, or other audio source.
3. **Bluetooth Button:** Press the Bluetooth button to disconnect a paired Bluetooth device.
4. **Bluetooth Icon:** The Bluetooth icon will be lit solid when a device is paired to Game Day. The Bluetooth icon will be off when in pairing mode.
5. **Master Volume Control:** This adjusts the speaker's main mix volume, which includes the Microphone Input, Auxiliary Input, Radio, and the audio of a paired Bluetooth device.
6. **Radio Selector:** This button sets the radio to AM or FM or turns the radio off.
7. **Display:** Displays the current radio station, battery status, and Bluetooth status.
8. **Battery Indicator:** With the battery indicator, when the power cable is connected, movement of the top battery segment shows the battery is charging. When fully charged, all battery segments will be lit without blinking. When the power cable is disconnected, the battery segment shows the level of the battery. If a front panel button is not pressed within 60 seconds, the battery level indicator will turn off (to save energy). The battery level indicator will reappear when any button is pressed. Also, when the battery gets to the lowest battery icon segment, the battery level indicator will turn back on.
9. **Lightning Bolt Icon:** The lightning bolt icon will illuminate when the power cable is connected to wall power.
10. **Tune/Track Buttons:** Tap these buttons to tune in a radio station or go to the previous/next track on a Bluetooth-connected device. To "seek" (jump to the next available station), hold either button down for a few seconds until it starts to seek a station. The unit will remember the last station it was on and start at that station when powered off and on again.
Note: With some apps, pressing the **Track -** button or **Track +** button may go to another playlist or music genre.
11. **Play/Pause/Presets:** Press to play or pause a track from a connected Bluetooth device. In Radio Mode, press and release this button to select a previously saved preset station. See the section **Using the Radio** for more details on saving and recalling presets.
12. **USB Charging Port:** Connect your device's charge cable here to charge it. USB charging only functions when the unit's power is turned on.
Note: To charge smartphones and tablets faster, put the device's screen to sleep.
13. **NFC (near-field communication):** Touch and briefly hold your supported and enabled device to the NFC logo to pair the device.
14. **Decimal Icon:** The decimal icon will be lit when Game Day is powered on. The decimal icon will not be lit when Game Day is powered off.
15. **Power ON/OFF Switch:** Press and hold this button for 3 seconds to power Game Day on/off. Please note that while Game Day is connected to a power source, it does not need to be powered on to charge the battery. When the power is on, the display will show the decimal icon or your current radio station.
16. **Power Cable Input:** Insert the included power cable here to charge the unit. Note that the Game Day can be used with the power cable while it simultaneously charges the battery. The lightning bolt charge indicator illuminates when the power cable is connected.



Pairing a Bluetooth Device

1. Turn on your Bluetooth device.
2. Power on Game Day and it will automatically go into pairing mode to search for Bluetooth devices. You will know you are in pairing mode when the Bluetooth icon is off.
3. Navigate to your Bluetooth device's setup screen, find "Game Day" and connect.
Note: If your Bluetooth device prompts for a pairing code, enter "0000".
4. The Bluetooth icon will be lit solid when a device is "paired" to Game Day.
Note: Users should consider updating their OS if experiencing trouble with pairing or playing music.
5. Press the Bluetooth button to disconnect a paired Bluetooth device.
6. To connect to another Bluetooth device, repeat steps 3-4.

Note: Maximum range will be achieved when using devices with Bluetooth 4.0.

Pairing a Bluetooth Device Using NFC

NFC (near-field communication) allows data exchange from devices, such as pairing, by gently bumping them together. Check in your device's manual to see if this feature is supported.

To use NFC to pair with Game Day:

1. In order to use NFC, your device must be turned on and unlocked.
2. Enter your device's **Settings** menu and check that **NFC** is turned **On** (one time step).
3. Power on Game Day.
4. Touch and briefly hold your device to the NFC logo.
5. Follow the pairing instructions that appear on your phone. If a passcode is required, enter "0000".
6. To unpair, gently bump your device against the NFC logo located on Game Day's top panel.

Using the Radio

Selecting a Radio Station:

1. Press the **Radio** button to choose FM/AM.
2. Select a radio station using the $-/+$ buttons.

Note: If there is poor AM reception, disconnect AC power for optimal AM radio reception. To further adjust AM reception, move the entire unit.

Saving a preset:

1. Press the **Radio** button to choose FM/AM and select a radio station that you want to save to a preset location using the $-/+$ buttons.
2. Press and hold **Play/Pause** for 3 seconds. A preset number will appear on the screen.
3. Use the $-/+$ buttons to select which preset you want to save it to.
4. Press **Play/Pause** to confirm. **SAVE** will appear on the screen.

Selecting a preset:

Press **Play/Pause** to cycle through the saved presets.

Troubleshooting

If the sound is distorted: Try lowering the volume control of your sound source, musical instrument, or microphone. Also, try to reduce the overall volume of Game Day using the Master Volume knob.

If there is too much bass: Try adjusting the tone or EQ control on your sound source to lower the bass level. This will allow you to play the music louder before clipping (distortion) occurs.

If there is a high-pitched whistling noise when using microphones: This is probably feedback. Point the microphone away from the speaker.

If there is poor AM reception: Disconnect AC power for optimal AM radio reception. To further adjust AM reception, move entire unit.

If you can't hear the microphone over the music volume: Turn down the music volume from your source.

If you can't play music from a flash drive: The USB port is only for charging USB devices.

Technical Specifications

Dimensions (Depth x Width x Height)	9.9" x 13.14" x 13.3" 252 x 334 x 338 mm		
Weight	13.5 lbs. 6.15 kg		
Supported Bluetooth Profile	A2DP, AVRCP		
Bluetooth Range	Up to 100' / 30.5 m *		
Microphone Type	Dynamic microphone		
Aux Input	3.5 mm (1/8") line-level		
Frequency Response (+/- 3dB)	77 Hz – 20 kHz		
Battery Type	12V 2.8Ah SLA		
Battery Life	Up to 50 hours **		
Battery Measurements (Depth x Width x Height)	3.1" x 2.2" x 3.9" 80 mm x 56 mm x 100 mm		
Power	Input Voltage: 100–240 V 50/60Hz, 50W		
Charge Port	USB; +5V, 1A		
Radio Frequency Range	US: AM 520 – 1710 kHz FM 87.5 – 107.9 MHz	EUROPE: AM 522 – 1629 kHz FM 87.5 – 108 MHz	JAPAN: AM 522 – 1710 kHz FM 75.5 – 108.0 MHz

Specifications are subject to change without notice.

** Bluetooth range is affected by walls, obstructions, and movement. For optimal performance, place the product in your room at line of sight, so it is unaffected by walls, furniture, etc.*

*** Battery life may vary based on temperature, age, and volume usage of product.*

Trademarks and Licenses

ION Audio is a trademark of ION Audio, LLC, registered in the U.S. and other countries. The *Bluetooth* word mark and logos are owned by the Bluetooth SIG, Inc. and any use of such marks by ION Audio is under license. The N Mark is a trademark or registered trademark of NFC Forum, Inc. in the United States and in other countries. All other product or company names are trademarks or registered trademarks of their respective owners.

Guía de inicio rápido (Español)

Introducción

Contenido de la caja

Game Day

Micrófono con cable de micrófono

Cable de 1/8 pulg. (3,5 mm) a 1/8 pulg. (3,5 mm)

Cable de corriente (2-pin IEC)

Guía de inicio rápido

Manual sobre la seguridad y garantía

Soporte

Para obtener la información más reciente acerca de este producto (documentación, especificaciones técnicas, requisitos de sistema, información de compatibilidad, etc.) y registrarlo, visite ionaudio.com.

Para obtener soporte adicional del producto, visite ionaudio.com/support.

Baterías recargables

Las baterías de plomo-ácido recargables son del mismo tipo que se usa en los automóviles. Como sucede con la batería del auto, la manera en que use esta batería tiene gran influencia sobre la duración de su vida útil. Con un uso y tratamiento correctos, una batería de plomo-ácido puede durar varios años. He aquí algunas recomendaciones para prolongar la vida útil de la batería interna.

Uso General	<p>Cargar completamente antes de utilizar.</p> <p>Cargar completamente antes de almacenar.</p>
Almacenamiento	<p>Para lograr la mayor longevidad del producto, no lo almacene a temperaturas muy altas (superiores 90 °F / 32 °C) o muy frías (inferiores a 32 °F / 0°C).</p> <p>Es aceptable dejar su sistema de sonido enchufado. No sobrecargará la batería.</p> <p>Si deja que el nivel de la batería baje y no la carga durante 6 meses, puede perder permanentemente su capacidad.</p>
Reparación	<p>Si la batería no se carga, compruebe el fusible cerca de la entrada del cable de alimentación. Si el fusible no está intacto, replácelo.</p> <p>La batería puede remplazarse (consulte los detalles en la sección Especificaciones técnicas).</p> <p>Por la garantía y las piezas de repuesto, visitando ionaudio.com.</p>
Disposición final	<p>Lleve la unidad a un centro de reciclaje o deséchela de acuerdo a las ordenanzas locales.</p>

Instalación rápida

Para comenzar

1. Asegúrese de que todos los artículos indicados en "Contenido de la caja" estén incluidos en ella.
2. **LEA EL MANUAL SOBRE LA SEGURIDAD Y LA GARANTÍA ANTES DE UTILIZAR EL PRODUCTO.**
3. **PARA ASEGURAR UNA MÁXIMA VIDA ÚTIL DE LA BATERÍA, ASEGÚRESE DE QUE ESTÉ COMPLETAMENTE CARGADA ANTES DE UTILIZARLA POR PRIMERA VEZ.**
4. Estudie el diagrama de conexión.
5. Asegúrese de que el volumen maestro del Game Day esté en cero.
6. Conecte sus dispositivos.
7. Suba el volumen hasta un nivel confortable.
8. Regrese el volumen maestro a cero cuando termine de usar el Game Day.

Diagrama de conexión

Los elementos que no se enumeran en **Contenido de la caja** se venden por separado.

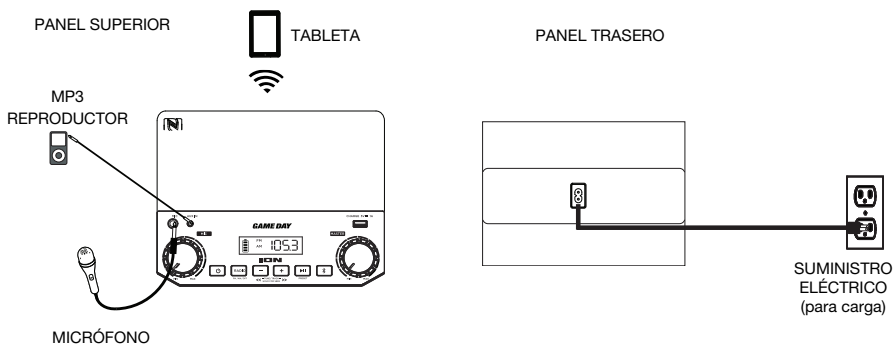

Características

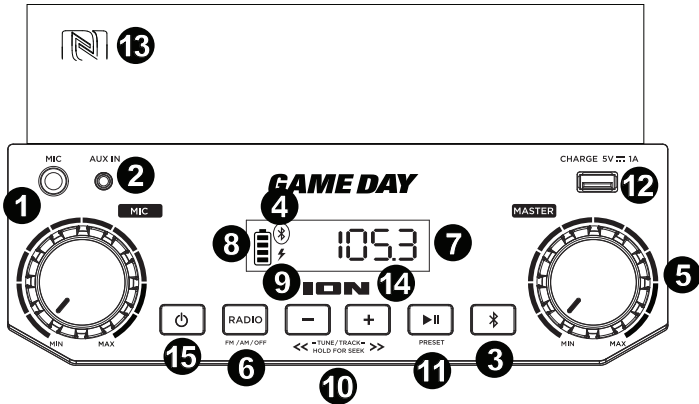

- Entrada para micrófono con control de volumen (1/4 pulg.):** Esta entrada mono admite una fuente de audio de 1/4" tal como un micrófono, una guitarra u otro instrumento musical.
- Entrada auxiliar (1/8 pulg.):** Esta entrada de 3,5 mm (1/8 pulg.) estéreo se puede usar para conectar un reproductor de CD, MP3 u otra fuente de audio.
- Botón de Bluetooth:** Pulse el botón Bluetooth para desconectar un dispositivo Bluetooth apareado.
- Icono de Bluetooth:** El icono de Bluetooth se enciende con luz azul continua cuando hay un dispositivo apareado al Game Day. El icono de Bluetooth se apaga cuando está en modo de apareamiento.
- Control de volumen maestro:** Este control ajusta el volumen de la mezcla principal del altavoz, que incluye la entrada de micrófono, la entrada auxiliar, el sintonizador y el audio de un dispositivo Bluetooth apareado.
- Selector de radio:** Este botón ajusta la radio a AM o FM o la apaga.
- Pantalla:** Muestra la emisora de radio actual, el estado de la batería, y el estado del Bluetooth.
- Indicador de batería:** Con el indicador de la batería, cuando el cable de corriente está conectado, el movimiento del segmento superior de la batería muestra que se está cargando. Una vez completamente cargada, todos los segmentos de la batería estarán encendidos sin parpadear. Cuando se desconecta el cable de corriente, el segmento de la batería muestra el nivel de la misma. Si no se pulsa ningún botón del panel delantero en los siguientes 60 segundos, el indicador de nivel de batería se apagará (para ahorrar energía). El indicador de nivel de la batería volverá a aparecer cuando se pulse algún botón. Además, cuando la batería llegue al segmento más bajo del icono de la batería, el indicador de nivel de la batería volverá a encenderse.
- Icono del relámpago:** El icono del relámpago se encenderá cuando el cable de corriente esté conectado a una toma de corriente de pared.
- Botones de sintonizador/pista:** Toque ligeramente estos botones para sintonizar una emisora de radio o pasar a la pista anterior/siguiente de un dispositivo Bluetooth conectado. Para "buscar" (saltar a la siguiente emisora disponible), mantenga pulsado cualquier botón durante unos segundos hasta que empiece a buscar la emisora. La unidad recuerda la última emisora que estaba sintonizada y comienza en esa emisora cuando la apaga y enciende nuevamente.
Nota: En algunas aplicaciones, pulsar los botones **Track -** o **Track +** hará que vaya a otra lista de reproducción o género musical.
- Reproducir/Pausa/Preset:** Pulse para reproducir o hacer pausa en una pista de un dispositivo Bluetooth conectado. En modo de radio, Pulse y suelte este botón para seleccionar una emisora preprogramada guardada previamente. Consulte la sección **Uso de la radio** para obtener más detalles sobre cómo guardar y recuperar presets.
- Puerto de carga USB:** Conecte aquí el cable de carga de su dispositivo para cargarlo. La carga por USB funciona solamente cuando la unidad está encendida.
Nota: Para cargar teléfonos inteligentes (smartphones) y tabletas más rápido, ponga la pantalla del dispositivo en estado de reposo.
- NFC (comunicación de campo cercano):** Toque y acerque brevemente su dispositivo habilitado y soportado al logo de NFC para aparearlo.
- Punto decimal:** Este punto decimal se iluminará cuando Game Day está encendido. Este punto decimal no se encenderá cuando Game Day está apagado.
- Interruptor de encendido/apagado:** Mantenga pulsado este botón durante 3 segundos para encender o apagar el Game Day. Tenga en cuenta que mientras el Game Day está conectado a un suministro eléctrico, no es necesario encenderlo para que cargue la batería. Cuando el altavoz está encendido, la pantalla mostrará el icono de decimal o su emisora de radio actual.
- Entrada del cable de corriente:** Inserte aquí el cable de alimentación incluido para cargar la unidad. Tenga en cuenta que el Game Day puede funcionar con el cable de corriente mientras se carga simultáneamente la batería. El indicador de carga del relámpago se ilumina cuando el cable de corriente está conectado.

Apareamiento de un dispositivo Bluetooth

1. Encienda su dispositivo Bluetooth.
2. Encienda el Game Day, que pasará automáticamente al modo de apareamiento para buscar dispositivos Bluetooth. Se dará cuenta de que está en modo de apareamiento cuando el LED está apagada.
3. Navegue a la pantalla de configuración de su dispositivo Bluetooth, busque "Game Day" y conecte.
Nota: Si su dispositivo Bluetooth solicita un código de apareamiento, ingrese "0000".
4. El icono de Bluetooth se enciende con luz azul continua cuando hay un dispositivo apareado al Game Day.
Nota: Los usuarios deben considerar la actualización de su sistema operativo (OS) si experimentan problemas con el apareamiento o la reproducción de música.
5. Pulse el botón Bluetooth para desconectar un dispositivo Bluetooth apareado.
6. Para conectarse a otro dispositivo Bluetooth, repita los pasos 3 y 4.

Nota: El alcance máximo se logra cuando se utilizan dispositivos con Bluetooth 4.0 o superior.

Cómo aparear un dispositivo Bluetooth usando NFC

La tecnología NFC (comunicación de campo cercano) permite el intercambio de datos entre dispositivos, tal como el apareamiento, juntándolos suavemente. Compruebe en el manual de su dispositivo si se soporta esta característica.

Cómo usar NFC para aparearse con el Game Day:

1. A fin de usar NFC, su dispositivo debe estar encendido y desbloqueado.
2. Abra el menú **Settings** (Configuración) de su dispositivo y verifique que **NFC** esté **On** (Activado) (este paso solo se realiza una vez).
3. Encienda el GAME DAY.
4. Toque y acerque brevemente su dispositivo del logo de NFC.
5. Siga las instrucciones de apareamiento que aparecen en su teléfono. Si se requiere una contraseña, ingrese "0000".
6. Para desapparear, toque suavemente con su dispositivo el logo de NFC ubicado en el panel superior del Game Day.

Cómo usar la radio

Selección de una estación de radio:

1. Pulse el botón **Radio** para elegir entre AM/FM.
2. Seleccione una estación de radio utilizando los botones **-/+**.

Nota: Si hay una mala recepción de AM, desconecte la corriente (CA) para una recepción óptima de la radio AM. Para ajustar la recepción de AM aún más, mueva la unidad completa.

Guardado de presets:

1. Pulse el botón **Radio** para seleccionar AM/FM y seleccionar una estación de radio que desee guardar en una ubicación de preset utilizando los botones **-/+**.
2. Mantenga pulsado **reproducción/pausa** durante 3 segundos. Aparecerá un número de preset en la pantalla.
3. Utilice los botones **-/+** para seleccionar el preset en el cual desea grabarla.
4. Pulse **reproducir/pausa** para confirmar. Aparecerá **SAVE** (Guardar) en la pantalla.

Selección de presets:

Pulse **reproducir/pausa** para recorrer los presets guardados.

Solución de problemas

Si el sonido está distorsionado: Pruebe bajando el control de volumen de su fuente de sonido, instrumento musical o micrófono. Pruebe también reduciendo el volumen general del Game Day utilizando la perilla de volumen maestro.

Si los graves son demasiado fuertes: Intente ajustando el control de tono o equalización de su fuente de sonido para reducir el nivel de graves. De esta forma podrá reproducir la música con más volumen antes de que se produzca el recorte (distorsión).

Hay un silbido agudo cuando se utilizan micrófonos: Probablemente sea realimentación. Apunte el micrófono apartándolo del altavoz.

Si hay recepción pobre de AM: Desconecte la corriente alterna para una recepción de radio AM óptima. Para ajustar la recepción de AM aún más, mueva la unidad completa.

Si no puede oír el micrófono por arriba del volumen de la música: Disminuya el volumen de la música en su fuente.

Si no logra reproducir música desde una unidad flash: Los puerto USB sea solo para cargar dispositivos USB.

Especificaciones técnicas

Dimensiones (Largo x Ancho x Alto)	252 mm x 334 mm x 338 mm 9,9 pulg x 13,14 pulg x 13,3 pulg		
Peso	6,15 kg 13,5 lbs.		
Perfil Bluetooth soportado	A2DP, AVRCP		
Alcance de Bluetooth	Hasta 35 m / 100 pies *		
Tipo de micrófono	Micrófono dinámico		
Entrada auxiliary	3,5 mm (1/8 pulg.) de nivel de línea		
Respuesta en frecuencia (± 3 dB)	77 Hz – 20 kHz		
Tipo de batería	12V 2,8Ah SLA		
Vida útil de la batería	Hasta 50 horas **		
Dimensiones de la batería (Profundidad x Ancho x Alto)	80 x 56 x 100 mm 3,1 x 2,2 x 3,9 pulg.		
Suministro eléctrico	Voltaje de entrada: 100–240 V 50/60Hz, 50W		
Puerto de carga	USB; +5 V, 1 A		
Gama de frecuencias de radio	EE.UU.: AM 520 – 1710 kHz FM 87,5 – 107,9 MHz	Europa: AM 522 – 1629 kHz FM 87,5 – 108 MHz	Japón: AM 522 – 1710 kHz FM 75,5 – 108,0 MHz

Especificaciones sujetas a cambio sin previo aviso.

* *El alcance de Bluetooth se ve afectado por paredes, obstrucciones y movimiento. Para lograr un rendimiento óptimo, coloque el producto en la sala en donde pueda verlo de manera que no esté obstaculizado por paredes, muebles, etc.*

** *La vida útil de la batería puede variar en función de la temperatura, la antigüedad y el volumen al que se usa el producto.*

Guide d'utilisation rapide (Français)

Présentation

Contenu de la boîte

Game Day
Microphone avec câble
Câble 3,5 mm (1/8 po) à 3,5 mm (1/8 po)
Câble d'alimentation (CEI à 2 broches)
Guide d'utilisation rapide
Consignes de sécurité et informations concernant la garantie

Assistance technique

Pour les toutes dernières informations concernant la documentation, les spécifications techniques, la configuration requise, la compatibilité et l'enregistrement du produit, veuillez visiter ionaudio.com.

Pour de l'assistance supplémentaire, veuillez visiter ionaudio.com/support.

Batteries rechargeables

Les batteries d'accumulateurs au plomb rechargeables sont du même type que les batteries utilisées dans les automobiles. Comme pour la batterie de votre automobile, la manière dont vous l'utilisez a un impact direct sur sa durée de vie. Cependant, avec une bonne utilisation, la batterie au plomb peut avoir une durée de vie de plusieurs années. Voici quelques recommandations pour prolonger au maximum la durée de vie de la batterie interne.

Utilisation générale	Chargez complètement la batterie avant utilisation. Chargez complètement la batterie avant d'entreposer l'enceinte.
Entreposage	Pour optimiser la longévité du produit, ne pas entreposer dans des températures extrêmement chaudes (supérieur à 32 °C (90 °F)) ou extrêmement froides (moins de 0 °C (32 °F)). Il n'y a aucun problème à laisser l'enceinte branchée. Cela ne surchargera pas la batterie. Si vous laissez le niveau de charge de la batterie s'affaiblir sans la recharger pendant 6 mois, elle risque de perdre sa capacité de charge de façon permanente.
Réparation	Si la batterie ne parvient plus à se recharger, vérifiez le fusible situé près de l'entrée du câble d'alimentation. Si le fusible n'est pas intact, veuillez le remplacer. La batterie peut être remplacée (veuillez consulter la section Spécifications techniques). Pour toutes questions concernant la garantie et les pièces de rechange, veuillez communiquer avec le service de pièces de rechange en visitant ionaudio.com .
Élimination	Apportez l'appareil dans un centre de recyclage ou disposez selon les règlements de votre municipalité.

Installation

Mise en route

1. Veuillez vous assurer que tous les articles énumérés dans le contenu de la boîte de ce guide sont inclus dans la boîte.
2. **VEUILLEZ LIRE LE LIVRET DES CONSIGNES DE SÉCURITÉ ET DES INFORMATIONS SUR LA GARANTIE AVANT D'UTILISER LE PRODUIT.**
3. **VEUILLEZ VOUS ASSURER D'AVOIR COMPLÈTEMENT CHARGÉ LA BATTERIE AVANT LA PREMIÈRE UTILISATION AFIN D'AUGMENTER SA DURÉE DE VIE.**
4. Veuillez examiner le schéma de connexion.
5. Veuillez vous assurer que le bouton Master Volume du Game Day est à zéro.
6. Raccordez tous vos appareils.
7. Réglez le volume à un niveau confortable.
8. Lorsque vous avez terminé d'utiliser le Game Day, remettez le bouton Master Volume à zéro.

Schéma de connexion

Les articles qui ne figurent pas dans l'encadré **Contenu de la boîte** sont vendus séparément.

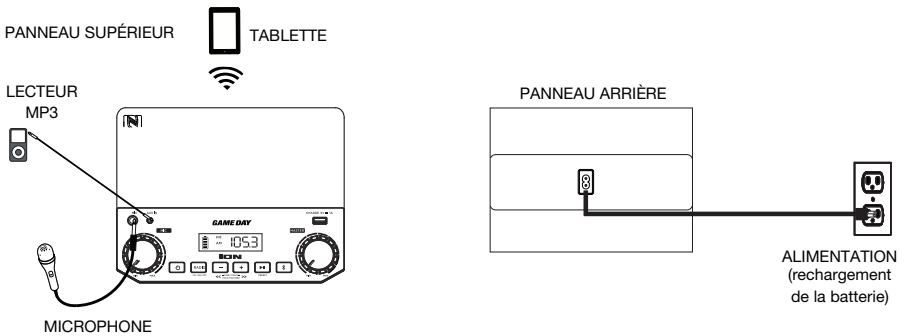

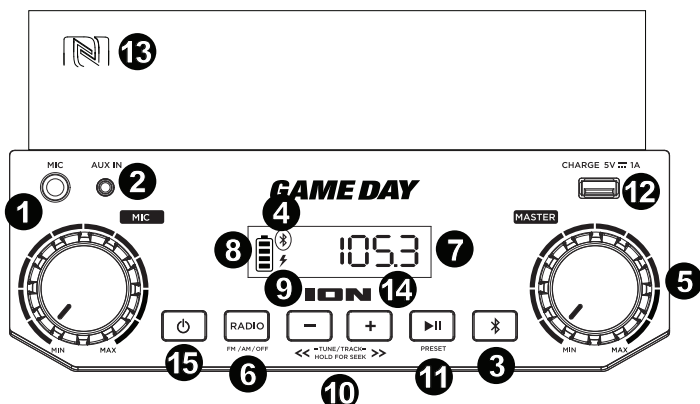

- Entrée microphone 6,35 mm avec commande de volume :** Cette entrée mono 6,35 mm permet de brancher un microphone, une guitare, ou autres instruments de musique.
- Entrée auxiliaire 3,5 mm :** Cette entrée stéréo 3,5 mm permet de brancher un lecteur de disques compacts, lecteur MP3 ou autres sources audio.
- Touche Bluetooth :** Appuyez sur le bouton Bluetooth pour déconnecter le périphérique Bluetooth branché.
- Icône Bluetooth :** L'icône Bluetooth s'allume lorsqu'un périphérique est jumelé à l'enceinte Game Day. L'icône Bluetooth est hors tension durant le processus de jumelage.
- Volume général (Master) :** Ce bouton permet de régler le volume du mix général de l'enceinte qui comprend l'entrée microphone, l'entrée auxiliaire, le syntoniseur et l'audio provenant d'un périphérique Bluetooth jumelé.
- Sélecteur de bande radio :** Ce sélecteur permet de syntoniser la bande AM ou FM et permet d'éteindre la radio.
- Écran :** Affiche la station radio en cours, l'état de charge de la batterie, et l'état Bluetooth.
- Indicateur de batterie :** Lorsque le câble d'alimentation est branché, le mouvement du segment supérieur de la batterie de l'indicateur de charge indique que la batterie est en charge. Lorsque complètement chargée, tous les segments de la batterie s'allument sans clignoter. Lorsque le câble d'alimentation est débranché, le segment de l'indicateur de charge indique le niveau de charge. Lorsqu'aucune des touches du panneau avant n'est enfoncée pendant plus de 60 secondes, l'indicateur de niveau de charge de la batterie s'éteint (pour économiser de l'énergie). L'indicateur de niveau de charge de la batterie se rallume lorsqu'une des touches du panneau avant est enfoncée. En outre, lorsque l'indicateur de niveau de charge de la batterie est au plus faible, l'indicateur se rallume.
- Icône éclair :** L'icône éclair s'allume lorsque le câble d'alimentation est branché à une prise secteur.
- Touches de syntonisation/pistes :** Ces touches permettent de syntoniser une station de radio ou de passer à la piste précédente/suivante sur un périphérique Bluetooth connecté. Pour balayer la bande (passer à la prochaine station), maintenez une de ces touches enfoncée quelques secondes, jusqu'à ce qu'il commence à rechercher la prochaine station disponible. L'appareil mémorise la dernière station syntonisée et s'ouvre sur cette station lorsqu'il est remis sous tension.
Remarque : Dans certaines applications, les touches **piste -** et **piste +** permettent de passer à la liste de lecture ou le genre de musique suivant ou précédent.
- Lancer/interrompre la lecture/préréglages :** Appuyez sur cette touche pour lancer la lecture ou interrompre une piste sur un périphérique Bluetooth connecté. En mode radio Appuyez et relâchez cette touche pour sélectionner une station radio précédemment programmée comme préréglage. Veuillez consulter la section **Utilisation de la radio** afin d'en savoir plus sur la programmation et le rappel des préréglages.
- Port de rechargement USB :** Branchez le câble de rechargement de votre périphérique à cette prise pour le recharger. Le rechargement de la batterie par la connexion USB fonctionne uniquement lorsque l'appareil est allumé.
Remarque : Pour recharger plus rapidement vos smartphones et tablettes, mettez l'écran de votre périphérique en veille.
- NFC (communication en champ proche (CCP)) :** Touchez brièvement le logo CCP avec le périphérique équipé de la technologie CCP afin de le jumeler à l'appareil.
- Point decimal :** Ce point decimal se allume lorsque Game Day est sous tension. Ce point decimal ne sera pas allumé lorsque Game Day est éteint.
- Interrupteur d'alimentation :** tenere premuto questo tasto per 3 secondi per accendere o spegnere l'Game Day. Veuillez noter que lorsque l'enceinte Game Day est branchée à une source d'alimentation, la batterie se recharge sans que l'enceinte ait besoin d'être mise sous tension. Lorsque l'appareil est sous tension, l'écran affiche l'icône decimal ou la station de radio sélectionnée.
- Entrée d'alimentation :** Branchez le câble d'alimentation inclus à cette entrée pour recharger l'appareil. Veuillez noter que l'enceinte Game Day peut être utilisée lorsque la batterie se recharge. L'icône éclair s'allume lorsque le câble d'alimentation est branché à une prise secteur.

Jumelage d'un périphérique Bluetooth

1. Mettez votre périphérique Bluetooth sous tension.
2. Mettez le Game Day sous tension et il passera automatiquement en mode jumelage afin de rechercher les périphériques Bluetooth. Vous saurez que vous êtes en mode jumelage lorsque la DEL devient est hors tension.
3. Accédez à l'écran de configuration de votre périphérique Bluetooth, recherchez « Game Day » et lancez le jumelage.
Remarque : Si votre périphérique Bluetooth vous demande d'entrer un code de jumelage, entrez « 0000 ».
4. L'icône Bluetooth s'allume lorsqu'un périphérique est jumelé à l'enceinte Game Day.
Remarque : Les utilisateurs devraient envisager de mettre à jour leur système d'exploitation si des ennuis surviennent durant le jumelage ou lors de la lecture de musique.
5. Appuyez sur le bouton Bluetooth pour déconnecter le périphérique Bluetooth branché.
6. Pour jumeler un autre périphérique Bluetooth, répétez les étapes 3 et 4.

Remarque : La plage maximale peut être atteinte avec l'utilisation d'appareils dotés de Bluetooth 4.0 ou de versions ultérieures.

Jumelage Bluetooth à l'aide de la technologie CCP

La communication en champ proche (CCP) permet l'échange de données entre appareils, tel que le jumelage, en effleurant les appareils l'un contre l'autre. Vérifiez le guide d'utilisation de votre périphérique afin de déterminer si cette fonctionnalité est prise en charge.

Jumelage de l'enceinte Game Day à l'aide de la technologie CCP :

1. Afin d'utiliser la fonctionnalité CCP, le périphérique doit être activé et son écran déverrouillé.
2. Entrez dans le menu **Réglages** de votre périphérique et vérifiez que la fonction **CCP** est activée (à faire uniquement lors du premier jumelage).
3. Mettez l'enceinte Game Day sous tension.
4. Touchez brièvement le logo CCP avec votre périphérique.
5. Suivez les instructions de jumelage qui s'affichent sur votre périphérique. Si votre appareil vous demande d'entrer un mot de passe, entrez « 0000 ».
6. Pour supprimer la connexion, effleurez le périphérique contre le logo CCP situé sur le panneau supérieur de l'enceinte Game Day.

Utilisation de la radio

Sélectionner une station radio :

1. Appuyez sur la touche **Radio** afin de sélectionner la radio FM ou AM.
2. Sélectionnez une station radio à l'aide des touches \pm .

Remarque : Si la réception AM est mauvaise, débranchez l'alimentation secteur afin d'obtenir une réception optimale. Pour maximiser encore plus la réception des signaux AM, déplacez l'appareil.

Programmer un préréglage :

1. Appuyez sur la touche **Radio** afin de choisir la radio FM ou AM, puis sélectionner une station radio que vous souhaitez programmer en utilisant les touches \pm .
2. Maintenez la touche pour **lancer/interrompre la lecture** pendant 3 secondes. Un numéro de préréglage devrait s'afficher.
3. Utilisez les touches \pm afin de sélectionner le préréglage.
4. Appuyez sur la touche pour **lancer/interrompre la lecture** afin de confirmer votre choix. SAVE devrait s'afficher.

Sélectionner un préréglage :

Appuyez sur la touche pour **lancer/interrompre la lecture** afin de parcourir les préréglages.

Dépannage

Lorsqu'il y a de la distorsion : Essayez de diminuer le volume du périphérique audio, de l'instrument de musique ou du microphone. Essayez également de réduire le volume général de l'enceinte Game Day.

Lorsqu'il y a trop de basses fréquences : Essayez de régler le niveau de tonalité et d'égalisation sur le périphérique audio afin de diminuer le niveau des basses fréquences. Cela vous permettra d'augmenter le volume de la musique avant que l'écrêtage se produise.

Lorsqu'il y a un sifflement aigu lors de l'utilisation des microphones : Ceci est probablement causé par la rétroaction (effet Larsen). Pointez le microphone dans la direction opposée de l'enceinte.

Lorsqu'il y a une mauvaise réception AM : Afin d'améliorer la réception des signaux AM, débranchez l'alimentation secteur. Pour maximiser encore plus la réception des signaux AM, réorientez ou déplacez l'appareil.

Lorsque vous ne pouvez entendre le microphone à cause du volume trop élevé de la musique : Diminuez le volume sur le périphérique audio.

Si vous ne parvenez pas à lire le matériel sur la clé USB : Les port USB est uniquement à recharger les périphériques USB.

Spécifications techniques

Dimensions (longueur x largeur x hauteur)	252 x 334 x 338 mm 9,9" x 13,14" x 13,3"		
Poids	6,15 kg 13,5 lbs.		
Profils Bluetooth pris en charge	A2DP, AVRCP		
Portée Bluetooth	Jusqu'à 30,5 m (100 pi)		
Type de microphone	Microphone électrodynamique		
Entrée auxiliaire	Niveau ligne 3,5 mm (1/8 po)		
Réponse en fréquence (±3 dB)	77 Hz – 20 kHz		
Type de batterie	12V 2.8Ah SLA		
Autonomie de la batterie	Jusqu'à 50 heures **		
Dimensions de la batterie (profondeur x largeur x hauteur)	80 mm x 56 mm x 100 mm 3,1 po x 2, po x 3,1 po		
Alimentation	Tension d'entrée : 100–240 V 50/60Hz, 50W		
Port de rechargement	USB ; +5 V, 1 A		
Plage de fréquence radio	États-Unis : AM 520 – 1710 kHz FM 87,5 – 107,9 MHz	Europe : AM 522 – 1629 kHz FM 87,5 – 108 MHz	Japon : AM 522 – 1710 kHz FM 75,5 – 108,0 MHz

Toutes les spécifications sont susceptibles d'être modifiées sans préavis.

* La portée Bluetooth est affectée par les murs, les obstacles et le mouvement. Pour une performance optimale, placez le produit en visibilité directe afin qu'il n'y ait aucune obstruction créée par des murs, des meubles, etc.

** La durée de vie de la batterie peut être affectée par la température, l'âge du produit, ainsi que le niveau du volume d'utilisation.

Guida rapida (Italiano)

Introduzione

Contenuti della confezione

Game Day

Microfono con cavo

Cavo da 3,5mm (1/8") a 3,5mm (1/8")

Cavo di alimentazione (2-pin IEC)

Guida rapida

Istruzioni di sicurezza e garanzia

Assistenza

Per le ultime informazioni in merito a questo prodotto (documentazione, specifiche tecniche, requisiti di sistema, informazioni sulla compatibilità, ecc.) e per effettuarne la registrazione, recarsi alla pagina ionaudio.com.

Per ulteriore assistenza sul prodotto, recarsi alla pagina ionaudio.com/support.

Batterie ricaricabili

Le batterie ricaricabili al piombo-acido sono dello stesso tipo di quelle utilizzate nelle automobili. Come nel caso della batteria dell'automobile, il modo in cui si utilizza la batteria ha un notevole impatto sulla sua durata. Con un utilizzo adeguato, una batteria al piombo-acido può durare per anni. Ecco alcune raccomandazioni per garantire la massima durata dalla batteria interna:

Utilizzo generico	<p>Caricare a fondo il prodotto prima dell'uso.</p> <p>Caricare a fondo il prodotto prima di riportarlo.</p>
Come riportare l'apparecchio	<p>Per la massima longevità del prodotto, evitare di riportarlo a temperature eccessivamente elevate (superiori a 90°F/32°C) o eccessivamente fredde (meno di 32°F/0°C).</p> <p>L'impianto audio può essere lasciato collegato. Così facendo la batteria non si sovraccarica.</p> <p>Se si lascia il livello della batteria basso e non la si ricarica per 6 mesi, potrebbe perdere capacità in via permanente.</p>
Riparazioni	<p>Se la batteria non si carica, verificare le condizioni del fusibile presso l'ingresso del cavo di alimentazione. Se il fusibile non è intatto, sostituirlo.</p> <p>La batteria può a sua volta essere sostituita (maggiori dettagli al paragrafo Specifiche Tecniche).</p> <p>Per informazioni in merito a Garanzia e parti di ricambio, contattare il dipartimento parti di ricambio alla pagina ionaudio.com.</p>
Come eliminare l'apparecchio	<p>Recarsi con l'apparecchio presso un centro di riciclaggio oppure eliminarlo in conformità con le normative locali.</p>

Configurazione rapida

Per iniziare

1. Assicurarsi che tutti gli elementi elencati nel paragrafo "Contenuti della confezione" siano contenuti nella confezione stessa.
2. **LEGGERE ATTENTAMENTE IL LIBRETTO DI SICUREZZA E GARANZIA PRIMA DI UTILIZZARE IL PRODOTTO.**
3. **PER GARANTIRE LA MASSIMA DURATA DELLA BATTERIA, ASSICURARSI DI AVERLA CARICATA COMPLETAMENTE PRIMA DEL PRIMO UTILIZZO.**
4. Studiare lo schema dei collegamenti.
5. Assicurarsi che il Volume Master del Game Day sia su zero.
6. Collegare i dispositivi.
7. Alzare il volume fino al livello desiderato.
8. Una volta finito di utilizzare il Game Day, riportare il Volume Master a zero.

Schema dei collegamenti

Elementi non elencati sotto **Contenuti della confezione** sono venduti separatamente.

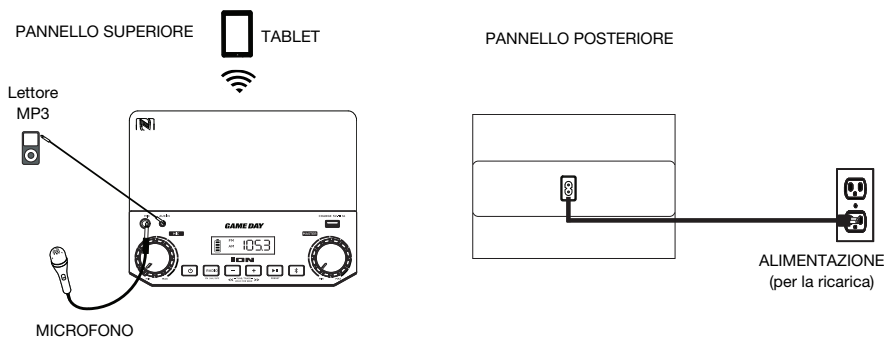

Caratteristiche

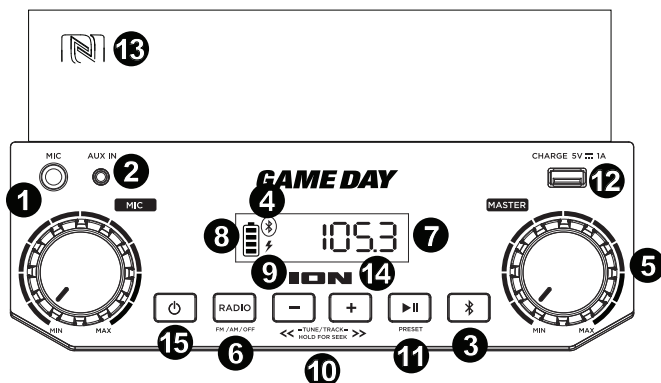

- Ingresso microfono con controllo del volume (1/4"):** questo ingresso mono accetta fonti audio da 1/4" quali un microfono, una chitarra o un altro strumento musicale.
- Ingresso ausiliario(1/8"):** questo ingresso stereo da 3,5mm (1/8") può essere utilizzato per collegare un lettore CD o altre fonti audio.
- Tasto Bluetooth:** Premere il pulsante Bluetooth per scollegare di un dispositivo Bluetooth accoppiato.
- Icona Bluetooth:** Quando un dispositivo è collegato al Game Day, l'icona Bluetooth è illuminata in maniera fissa. In modalità di collegamento, l'icona Bluetooth è spento.
- Comando volume Master:** questo comando regola il volume principale di mix dell'altoparlante, che comprende l'ingresso microfono, l'ingresso ausiliario (aux), il sintonizzatore e l'audio di un dispositivo Bluetooth collegato.
- Selettore radio:** questo interruttore imposta il sintonizzatore su AM o FM o spegne la radio.
- Display:** mostra la stazione radio corrente, lo stato della batteria, e lo stato del Bluetooth.
- Indicatori di batteria:** quando il cavo di alimentazione è collegato, il movimento del segmento superiore della batteria a livello dell'indicatore di mostra che la batteria si sta caricando. Una volta completata la ricarica, tutti i segmenti della batteria saranno accesi senza lampeggiare. Quando il cavo di alimentazione è scollegato, i segmenti della batteria mostrano il livello di carica. Se non viene premuto alcun pulsante sul pannello anteriore entro 60 secondi, l'indicatore di livello della batteria si spegne (per risparmiare energia). L'indicatore di livello della batteria ricompare quando viene premuto un pulsante qualsiasi. L'indicatore si accenderà nuovamente anche quando il livello della batteria raggiunge il segmento più basso della relativa icona.
- Icona a fulmine:** l'icona a fulmine si illumina quando il cavo di alimentazione è collegato a una presa a parete.
- Tasti Tune/Track (sintonia/traccia):** toccare questi tasti per sintonizzare una stazione radio o per passare alla traccia precedente/successiva su un dispositivo Bluetooth collegato. Per effettuare la "scansione" (passare alla stazione disponibile successiva), tenere premuto uno di questi tasti per alcuni secondi fino a quando non inizia a cercare una stazione. L'apparecchio ricorderà l'ultima stazione selezionata e ripartirà da tale stazione in caso di spegnimento e riaccensione.
Nota bene: in alcune app, la pressione del tasto **Track -** o **Track +** può far passare a un'altra playlist o a un altro genere musicale.
- Play/Pause/Preset:** premere questo tasto per riprodurre o mettere in pausa una traccia da un dispositivo Bluetooth collegato. In modalità radio, Premere e rilasciare questo tasto per selezionare una stazione radio predefinita salvata in precedenza. Si veda il paragrafo **Utilizzo della radio** per maggiori dettagli su come salvare e richiamare i preset.
- Porta di carica USB:** collegare a questo livello il cavo di ricarica del dispositivo per ricaricarlo. La carica tramite USB funziona unicamente quando l'apparecchio è acceso.
Nota bene: per caricare smartphone e tablet più in fretta, mettere lo schermo del dispositivo in stand-by.
- NFC (comunicazione in prossimità):** toccare e tenere brevemente premuto il dispositivo abilitato contro il logo NFC (comunicazione in prossimità) del dispositivo.
- Punto decimale:** Questo punto decimale si illumine quando Game Day è acceso. Questo punto decimale non si illumine quando Game Day è spento.
- Interruttore ON/OFF (accensione/spegnimento):** Maintenez cette touche enfoncée pendant 3 secondes afin de mettre l'enceinte Game Day sous et hors tension. Va notato che quando il Game Day è collegato ad una fonte di alimentazione, non deve essere necessariamente acceso per caricare la batteria. Quando l'alimentazione è accesa, a display compare l'icona decimale o la stazione radio corrente.
- Ingresso cavo di alimentazione:** per caricare l'apparecchio, inserire a questo livello il cavo di alimentazione in dotazione. Il Game Day può essere utilizzato con il cavo di alimentazione caricando contemporaneamente le batterie. L'indicatore di carica a fulmine si illumina quando il cavo di alimentazione è collegato.

Allineamento di un dispositivo Bluetooth

1. Accendere il dispositivo Bluetooth.
2. Accendere il Game Day: entrerà automaticamente in modalità di accoppiamento per cercare dispositivi Bluetooth. Siete in modalità di accoppiamento quando il LED è spento.
3. Navigare nella schermata di configurazione del dispositivo Bluetooth, trovare "Game Day" e collegarlo.
Nota bene: se il dispositivo Bluetooth richiede un codice, digitare "0000".
4. Quando un dispositivo è collegato al Game Day, l'icona Bluetooth è illuminata in maniera fissa.
Nota bene: Gli utenti dovrebbero aggiornare il loro sistema operativo in caso di problemi con l'accoppiamento o con la riproduzione di musica.
5. Premere il pulsante Bluetooth per scollegare di un dispositivo Bluetooth accoppiato.
6. Per collegarlo ad un altro dispositivo Bluetooth, ripetere i passaggi 3-4.

Nota bene: la portata massima si ottiene servendosi di dispositivi dotati di Bluetooth 4.0 o superiore.

Accoppiamento di un dispositivo Bluetooth servendosi dell'NFC

L'NFC (comunicazione in prossimità) consente lo scambio di dati tra dispositivi, come nell'accoppiamento, mettendoli delicatamente insieme. Verificare nel manuale del proprio dispositivo se questa funzione è supportata.

Per utilizzare l'NFC per l'accoppiamento con il Game Day:

1. Per utilizzare l'NFC, il dispositivo deve essere acceso e sbloccato.
2. Entrare nel menu **Settings** del dispositivo e verificare che **NFC** sia acceso (**On**) (questo passaggio andrà effettuato una sola volta).
3. Accendere il Game Day.
4. Toccare e mantenere brevemente il dispositivo contro il logo NFC.
5. Seguire le istruzioni di accoppiamento che compaiono sul telefono. Se viene richiesta una password, digitare "0000".
6. Spingere delicatamente il dispositivo contro il logo NFC situato sul pannello superiore del Game Day.

Utilizzo della radio

Scegliere una stazione radio:

1. Premere il tasto **Radio** per scegliere FM/AM.
2. Scegliere una stazione radio servendosi dei tasti $-/+$.

Nota bene: in caso di una cattiva ricezione AM, scollegare l'alimentazione CA per ottenere una ricezione AM ottimale. Per regolare ulteriormente la ricezione AM, spostare l'intero apparecchio.

Salvataggio di un preset:

1. Premere il tasto **Radio** per scegliere FM/AM e selezionare la stazione radio che si desidera salvare su un preset servendosi dei tasti $-/+$.
2. Tenere premuto **Play/Pause** per 3 secondi. Un numero di preset apparirà sullo schermo.
3. Servirsi dei tasti $-/+$ per scegliere il preset che si desidera salvare su tale numero.
4. Premere il tasto **Play/Pause** per confermare. Sullo schermo appare la scritta "SAVE".

Scelta di un preset:

Premere **Play/Pause** per scorrere lungo i preset salvati.

Risoluzione di problemi

Il suono è distorto: provare ad abbassare il volume della propria fonte audio, dello strumento musicale o del microfono. Inoltre, provare a ridurre il volume complessivo del Game Day utilizzando la manopola Volume Master.

Eccessivi bassi: provare a regolare la tonalità o il comando EQ a livello della fonte audio per abbassare il livello dei bassi. Ciò permetterà di suonare la musica più forte prima che salti (che si verifichi distorsione).

Quando si utilizzano i microfoni si verifica un fischio ad alto pitch: si tratta probabilmente di ritorno. Puntare il microfono lontano dall'altoparlante.

In caso di cattiva ricezione AM: per ottenere una ricezione radio AM ottimale, scollegare l'alimentazione CA. Per regolare ulteriormente la ricezione AM, spostare l'intero apparecchio.

Se non si sente il microfono al di sopra della musica: abbassare il volume della musica dalla fonte.

Impossibile riprodurre musica da un drive flash: le porta USB sono intese unicamente per la ricarica di dispositivi USB.

Specifiche tecniche

Dimensioni (lunghezza x larghezza x altezza)	252 x 334 x 338 mm 9,9" x 13,14" x 13,3"		
Peso	6,15 kg 13,5 lbs.		
Profilo Bluetooth supportato	A2DP, AVRCP		
Portata Bluetooth	Fino a 30,5 m / 100' *		
Tipo di microfono	Microfono dinamico		
Ingresso Aux	3,5 mm (1/8") livello di linea		
Risposta di frequenza (± 3 dB)	77 Hz – 20 kHz		
Tipo di batteria	12V 2.8Ah SLA		
Durata della batteria	Fino a 50 ore **		
Dimensioni della batteria (profondità x larghezza x altezza)	80 mm x 56 mm x 100 mm 3,1" x 2,2" x 3,9"		
Alimentazione	Tensione di ingresso: 100–240 V 50/60Hz, 50W		
Porta di ricarica	USB; +5V, 1A		
Gamma di frequenza radio	Stati Uniti: AM 520 – 1710 kHz FM 87,5 – 107,9 MHz	Europa: AM 522 – 1629 kHz FM 87,5 – 108 MHz	Giappone: AM 522 – 1710 kHz FM 75,5 – 108,0 MHz

Le specifiche tecniche possono variare senza preavviso.

* La portata del Bluetooth è influenzata da pareti, ostacoli e movimento. Per ottenere prestazioni ottimali, collocare il prodotto nella stanza con linea d'aria libera in modo che non sia ostacolato da pareti, mobili, ecc.

** La durata della batteria varia a seconda della temperatura, dell'età e del volume di utilizzo del prodotto.

Schnellstart-Anleitung (Deutsch)

Einführung

Lieferumfang

Game Day
 Mikrofon mit Mikrofonkabel
 3,5 mm (1/8") auf 3,5 mm (1/8") Kabel
 Netzkabel (2-pol. IEC)
 Schnellstart-Anleitung
 Sicherheitshinweise und Garantiefinformationen

Kundendienst

Für die neuesten Informationen zu diesem Produkt (Dokumentation, technische Daten, Systemanforderungen, Informationen zur Kompatibilität etc.) und zur Produktregistrierung besuchen Sie bitte: ionaudio.com.

Für zusätzlichen Produkt-Support besuchen Sie ionaudio.com/support.

Aufladbare Akkus

Aufladbare Blei-Säure-Akkus des gleichen Typs werden auch in Automobilen eingesetzt. Ganz wie bei Ihrer Autobatterie hat die Art und Weise wie Sie diesen Akku verwenden eine wesentliche Auswirkung auf seine Lebensdauer. Bei sachgemäßer Verwendung und Behandlung kann ein Blei-Säure-Akku viele Jahre halten. Hier sind einige Empfehlungen, um die maximale Lebensdauer für die interne Batterie zu erzielen.

Allgemeine Verwendung	Laden Sie das Gerät vor der Verwendung vollständig auf. Laden Sie es vollständig auf, bevor Sie es verstauen.
Lagerung	Um eine optimale Langlebigkeit des Produkts zu garantieren, bewahren Sie es nicht in extrem heißen (über 90°F / 32°C) oder extrem kalten (unter 32°F / 0°C) Temperaturen auf. Sie können Ihr Sound-System angesteckt lassen. Der Akku wird dabei nicht überladen. Wenn Ihr Akku einen niedrigen Ladestand hat und Sie ihn 6 Monate lang nicht aufladen, kann er dauerhaft an Kapazität verlieren.
Reparatur	Wenn sich der Akku nicht aufladen lässt, überprüfen Sie die Sicherung in der Nähe des Netzkabelanschlusses. Ist die Sicherung nicht intakt, ersetzen Sie sie bitte. Der Akku kann ersetzt werden (Details in den Technischen Daten). Für Garantie und Ersatzteile besuchen Sie ionaudio.com .
Entsorgung	Bringen Sie das Gerät in ein Recyclingzentrum oder entsorgen Sie es entsprechend lokaler Verordnungen.

Schnelles Einrichten

Erste Schritte

1. Stellen Sie sicher, dass alle im Lieferumfang aufgelisteten Teile in der Verpackung enthalten sind.
2. **LESEN SIE DIE SICHERHEITSHINWEISE & GARANTIEINFORMATIONEN BEVOR SIE DAS PRODUKT VERWENDEN.**
3. **STELLEN SIE SICHER, DASS DER AKKU VOR DER ERSTEN VERWENDUNG VOLLSTÄNDIG AUFGELADEN IST, UM EINE MAXIMALE AKKULEBENSDAUER ZU ERZIELEN.**
4. Werfen Sie einen Blick auf die Anschlussübersicht.
5. Stellen Sie sicher, dass die Gesamtlautstärke des Game Day auf Null steht.
6. Anschluss Ihres Geräts
7. Erhöhen Sie die Lautstärke auf ein angenehmes Niveau.
8. Bringen Sie die Gesamtlautstärke wieder auf Null, wenn Sie den Game Day nicht verwenden.

Anschlussdiagramm

Teile, die nicht im **Lieferumfang** angegeben sind, sind separat erhältlich.

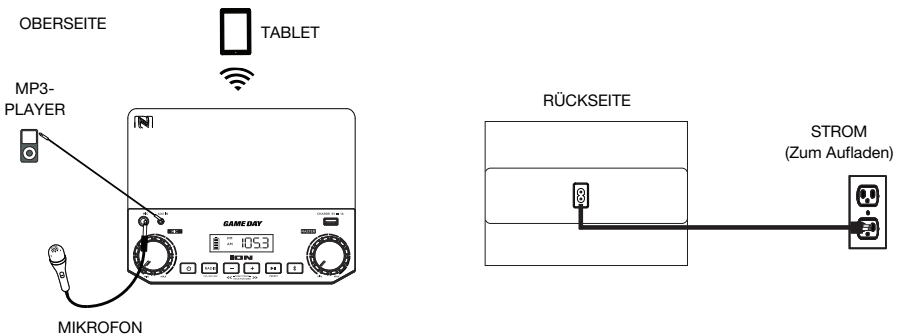

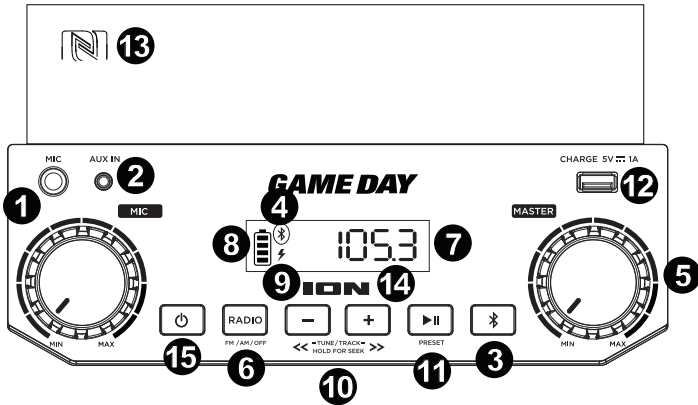

- Mikrofoneingang mit Lautstärkeregler (1/4"): Der Mono-Eingang nimmt einen 1/4"-Audioquelle anzuschließen an, wie zum Beispiel ein Mikrofon, eine Gitarre oder ein anderes Musikinstrument.**
- Aux-Eingang (1/8"): Dieser 3,5mm-Stereoeingang (1/8") kann dazu verwendet werden, einen CD-Player, MP3-Player oder eine andere Audioquelle anzuschließen.**
- Bluetooth-Taste:** Drücken Sie die Taste Bluetooth, um ein angeschlossenes Bluetooth-Gerät zu trennen.
- Bluetooth-Symbol:** Das Bluetooth-Symbol leuchtet, wenn ein Gerät mit dem Game Day gekoppelt ist. Im Koppelmodus wird das Bluetooth-Symbol ist ausgeschaltet.
- Gesamtlautstärkeregler:** Regelt die Gesamtlautstärke des Lautsprechers. Dies inkludiert den Instrument-/Mikrofon-Eingang, den AUX-Eingang, den Radio und das Audiosignal eines gekoppelten Bluetooth-Geräts.
- Radiowahlschalter:** Diese Taste stellt den Radio auf AM oder FM oder schaltet das Radio aus.
- Display:** Zeigt den aktuellen Radiosender, Akkuladestatus, und Bluetooth-Status.
- Akkuladeanzeige:** Wenn das Netzkabel angeschlossen ist, zeigt die Akkuladeanzeige eine Bewegung am oberen Akkusegment an, um darauf hinzuweisen, dass der Akku nun aufgeladen wird. Wenn das Gerät voll aufgeladen ist, werden alle Akkusegmente durchgehend leuchten (ohne zu blinken). Wenn das Netzkabel abgezogen wird, zeigt das Akkusegment den Akkuladestand. Wenn nicht innerhalb von 60 Sekunden eine Taste auf der Frontplatte gedrückt wird, schaltet sich die Batteriestandsanzeige aus (um Energie zu sparen). Sobald eine Taste betätigt wird, erscheint die Batteriestandsanzeige wieder. Die Batteriestandsanzeige schaltet sich auch dann wieder ein, wenn die Batterie das niedrigste Segment des Batteriesymbols erreicht.
- Blitzsymbol:** Das Blitzsymbol leuchtet auf, wenn das Netzkabel an eine Steckdose angesteckt ist.
- Tune/Track-Tasten:** Tippen Sie auf diese Tasten, um einen Radiosender einzustellen oder zum vorherigen/nächsten Track auf einem via Bluetooth angeschlossenen Gerät zu springen. Um zu "suchen" (also zum nächsten verfügbaren Sender zu springen), halten Sie eine dieser Tasten einige Sekunden lang gedrückt, bis die Suche nach einem Sender beginnt. Das Gerät wird sich an den zuletzt gespielten Sender erinnern und die Wiedergabe dieses Senders aufnehmen, wenn Sie das Gerät aus- und wieder einschalten.
Hinweis: Bei einigen Apps kann durch Drücken der Taste **Track -** oder **Track +** zu einer anderen Wiedergabeliste oder zu einem anderen Musikgenre gewechselt werden.
- Wiedergabe/Pause/Presets:** Drücken Sie diese Taste, um einen Track eines angeschlossenen Bluetooth-Geräts zu spielen oder zu pausieren. Im Radio-Modus Drücken Sie kurz diese Taste, um einen zuvor gespeicherten Preset-Sender auszuwählen. Siehe Abschnitt **Verwendung des Radios** für nähere Details zum Speichern und Aufrufen von Presets.
- USB-Anschluss:** Schließen Sie das Ladekabel Ihres Geräts hier an, um es aufzuladen. Das Laden via USB funktioniert nur, wenn das Gerät eingeschaltet ist.
Hinweis: Um Ihre Smartphones und Tablets schneller aufzuladen, bringen Sie den Bildschirm des Geräts in den Ruhemodus.
- NFC (kabellose Nahbereichskommunikation):** Berühren und halten Sie Ihr unterstütztes und NFC-fähiges Gerät kurz an das NFC-Logo, um das Gerät zu koppeln.
- Dezimalpunkt:** Dieser Dezimalpunkt leuchtet, wenn Game Day eingeschaltet ist. Dieser Dezimalpunkt wird nicht leuchtet, wenn Game Day ausgeschaltet ist.
- Ein-/Ausschalter:** Halten Sie diese Taste 3 Sekunden lang gedrückt, um Game Day einzuschalten/auszuschalten. Während der Game Day an eine Stromquelle angeschlossen ist, muss er nicht eingeschaltet sein, um den Akku aufzuladen. Wenn das Gerät eingeschaltet ist, zeigt das Display das dezimal-Symbol oder den aktuellen Radiosender an.
- Stromkabeingang:** Schließen Sie das mitgelieferte Stromkabel hier an, um das Gerät aufzuladen. Beachten Sie, dass der Game Day mit dem Netzkabel verwendet werden kann, während der Akku gleichzeitig aufgeladen wird. Die Blitzladeanzeige leuchtet auf, wenn das Netzkabel angeschlossen ist.



Koppeln eines Bluetooth-Geräts

1. Schalten Sie Ihr Bluetooth-Gerät ein.
2. Schalten Sie Game Day ein und das Gerät wird automatisch in den Koppel-Modus schalten, um nach Bluetooth-Geräten zu suchen. Sie sind im Koppel-Modus, wenn die LED ausgeschaltet ist.
3. Navigieren Sie zum Setup-Bildschirm Ihres Bluetooth-Geräts, wählen Sie "Game Day" und stellen Sie eine Verbindung her.
Hinweis: Wenn Ihr Bluetooth-Gerät die Eingabe eines Koppel-Codes anfordert, geben Sie "0000" ein.
4. Das Bluetooth-Symbol leuchtet, wenn ein Gerät mit dem Game Day gekoppelt ist.
Hinweis: Benutzer sollten die Aktualisierung ihres OS in Betracht ziehen, falls sie Probleme beim Koppeln oder bei der Musikwiedergabe haben.
5. Drücken Sie die Taste Bluetooth, um ein angeschlossenes Bluetooth-Gerät zu trennen.
6. Um ein anderes Bluetooth-Gerät zu verbinden, wiederholen Sie die Schritte 3-4.

Hinweis: Die maximale Reichweite wird erreicht, wenn Sie Geräte mit Bluetooth 4.0 oder höher verwenden.

Koppeln eines Bluetooth-Geräts mit NFC

NFC (kabellose Nahbereichskommunikation) ermöglicht den Datenaustausch von Geräten, wie z. B. die Kopplung durch leichtes Anstoßen. Lesen Sie in der Gebrauchsanleitung Ihres Geräts nach, ob diese Funktion unterstützt wird.

So nutzen Sie NFC, um eine Verbindung mit dem Game Day herzustellen:

1. Um NFC zu nutzen, muss das Gerät eingeschaltet und entsperrt werden.
2. Gehen Sie in das **Einstellungen**-Menü des Geräts und kontrollieren Sie, ob **NFC eingeschaltet** ist (einmaliger Schritt).
3. Schalten Sie den Game Day ein.
4. Berühren und halten Sie Ihr Gerät kurz zum NFC-Logo.
5. Folgen Sie den Anweisungen zum Koppeln, die auf Ihrem Telefon angezeigt werden. Wenn ein Passcode erforderlich ist, geben Sie "0000" ein.
6. Stoßen Sie Ihr Gerät leicht gegen das "N"-Logo am oberen Teil des Game Day, um die Verbindung zu trennen.

Verwendung des Radios

Auswählen eines Radiosenders:

1. Drücken Sie die Taste **Radio**, um FM/AM Radio zu wählen.
2. Wählen Sie einen Radiosender mit den Tasten **-/+** aus.

Hinweis: Bei schlechtem AM-Empfang ziehen Sie das Netzkabel ab, um den optimale AM-Radioempfang zu erzielen. Um den AM-Empfang noch weiter anzupassen, bewegen Sie die gesamte Einheit.

Presets speichern:

1. Drücken Sie die Taste **Radio**, um FM/AM auszuwählen und verwenden die Tasten **-/+**, um einen Radiosender auszuwählen, den Sie auf ein Preset speichern möchten.
2. Halten Sie **Wiedergabe/Pause** 3 Sekunden lang gedrückt. Eine Preset-Nummer wird am Bildschirm angezeigt.
3. Verwenden Sie die Tasten **-/+**, um auszuwählen, auf welches Preset Sie speichern möchten.
4. Drücken Sie **Wiedergabe/Pause**, um zu bestätigen. **SPEICHERN** - wird am Bildschirm angezeigt.

Auswählen von Presets:

Drücken Sie **Wiedergabe/Pause**, um durch die gespeicherten Presets zu blättern.

Fehlerbehebung

Der Ton klingt verzerrt: Drehen Sie den Lautstärkeregler an Ihrer Tonquelle, dem Musikinstrument oder dem Mikrofon zurück. Versuchen Sie auch, die Gesamtlautstärke von Game Day mit dem Gesamtlautstärkeregler zu reduzieren.

Zu viel Bass: Versuchen Sie, den Ton- oder EQ-Regler Ihrer Tonquelle anzupassen, um den Bass zu verringern. Dies ermöglicht Ihnen, die Musik lauter abzuspielen, bevor der Klang verzerrt.

Bei der Verwendung von Mikrofonen tritt ein hoher Pfeifton auf: Hier handelt es sich wahrscheinlich um einen Rückkopplungseffekt. Richten Sie es so ein, dass das Mikrofon vom Lautsprecher wegzeigt.

Schlechter AM-Empfang: Für einen optimalen AM-Radioempfang trennen Sie das Gerät von der Stromversorgung. Um den AM-Empfang noch weiter anzupassen, bewegen Sie die gesamte Einheit.

Wenn das Mikrofon im Vergleich zur Musik zu leise eingestellt ist: Verringern Sie die Musikk Lautstärke Ihrer Quelle.

Wenn Sie keine Musik von einem USB-Stick spielen können: Die USB-Anschluss ist nur dem Aufladen von USB-Geräten.

CE **Allgemein Hinweis zur Konformitätserklärung:** Hiermit erklären wir, daß sich das Gerät Game Day in Übereinstimmung mit den grundlegenden Anforderungen der europäischen Richtlinie 1999/5/EG befindet. Die vollständige EG Konformitätserklärung kann unter folgender Adresse angefordert werden:

inMusic GmbH
Harkortstrasse 12-32
40880 Ratingen
Germany

Technische Daten

Abmessungen (Länge x Breite x Höhe)	252 mm x 334 mm x 338 mm 9,9" x 13,14" x 13,3"		
Gewicht	6,15 kg 13,5 Pfund.		
Supported Bluetooth Profile	A2DP, AVRCP		
Bluetooth-Reichweite	Bis zu 30,5 m / 100' *		
Mikrofontyp	Dynamisches Mikrofon		
Aux-Eingang	3,5 mm (1/8") Line-Level		
Frequenzgang (± 3 dB)	77 Hz – 20 kHz		
Akku-Typ	12V 2.8Ah SLA		
Akkulaufzeit	Bis zu 50 Stunden **		
Abmessungen des Akkus (Tiefe x Breite x Höhe)	80 x 56 x 100 mm 3,1" x 2,2" x 3,9"		
Stromversorgung	Eingangsspannung 100–240 V 50/60Hz, 50W		
Ladebuchse	USB; +5V, 1A		
Funkfrequenzbereich	US: AM 520 – 1710 kHz FM 87,5 – 107,9 MHz	Europa: AM 522 – 1629 kHz FM 87,5 – 108 MHz	Japan: AM 522 – 1710 kHz FM 75,5 – 108,0 MHz

Die Spezifikationen können ohne Ankündigung geändert werden.

* Die Bluetooth-Reichweite wird durch Wände, Hindernisse und Bewegungen beeinflusst. Um die optimale Leistung zu erzielen, platzieren Sie das Produkt in Sichtlinie im Raum, so dass Wände, Möbel etc. nicht stören können.

** Die Akkulaufzeit des Produkts kann aufgrund von Faktoren wie Temperatur, Alter und gespielter Lautstärke variieren.

Snelstartgids (Nederlands)

Inleiding

Inhoud van de doos

Game Day
 Microfoon met microfoonkabel
 Kabel 3,5mm (1/8") - 3,5mm (1/8")
 Stroomkabel (2-pin IEC)
 Snelstartgids
 Handleiding veiligheid en garantie

Ondersteuning

Voor de laatste informatie over dit product (documentatie, technische specificaties, systeem vereisten, informatie over compatibiliteit, enz.) en productregistratie, bezoek ionaudio.com.

Voor aanvullende productondersteuning naar ionaudio.com/support.

Oplaadbare accu

Oplaadbare loodaccu van hetzelfde type als de accu's die in auto's worden gebruikt. Net als met uw autoaccu heeft de manier waarop u met deze accu omgaat een grote invloed op de levensduur. Wanneer een loodaccu naar behoren wordt gebruikt en behandeld, kan hij jarenlang meegaan. Hierna volgen enkele aanbevelingen om de levensduur van uw accu maximaal te verlengen.

- Algemeen gebruik** Volledig opladen voor gebruik.
 Volledig opladen voordat u hem opbergt.
- Opslag** Voor een optimale levensduur mag u de accu niet in een te warme (meer dan 32°C (90°F)) of te koude omgeving (minder dan 0°C (32°F)) bewaren.
 Uw geluidssysteem mag aangesloten blijven op het stroomnet. Dat zal de accu niet overladen.
 Als het accuniveau laag blijft en u 6 maanden lang niet oplaadt, kan zich een permanent capaciteitsverlies voordoen.
- Herstellen** Als de accu niet wil opladen, controleer dan de zekering naast de stroomingang. Vervang een doorgebrande zekering.
 De accu kan worden vervangen (zie details in de Technische Specificaties).
 Neem voor garantie en onderdelen surf naar ionaudio.com.
- Verwijdering** Breng de accu naar een afvaldepot of verwijder hem conform de plaatselijke wetgeving.

Snelle opstelling

Aan de slag

1. Zorg ervoor dat alle artikelen, opgesomd in Inhoud van de doos, zich in de doos bevinden.
2. **LEES DE HANDLEIDING VEILIGHEID EN GARANTIE VOORALEER HET PRODUCT TE GEBRUIKEN.**
3. **ZORG ERVOOR DAT DE ACCU VOOR HET EERSTE GEBRUIK VOLLEDIG IS OPGELADEN, VOOR EEN MAXIMALE LEVENSDUUR.**
4. Bestudeer het aansluitschema.
5. Zorg ervoor dat het hoofdvolume op Game Day op nul staat.
6. Sluit uw apparaten aan.
7. Verhoog het volume tot een aangenaam niveau.
8. Zet het hoofdvolume terug op nul wanneer u Game Day stopt te gebruiken.

Aansluitschema

Artikelen die niet zijn opgesomd in **Inhoud van de doos** worden afzonderlijk verkocht.

BOVENPANEEL

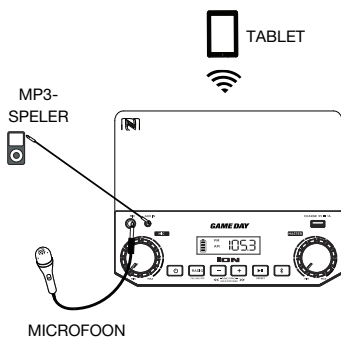

ACHTERPANEEL

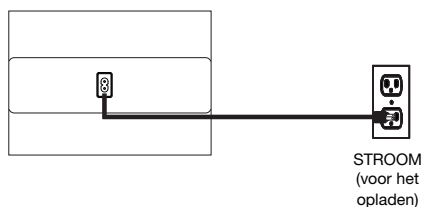

Kenmerken

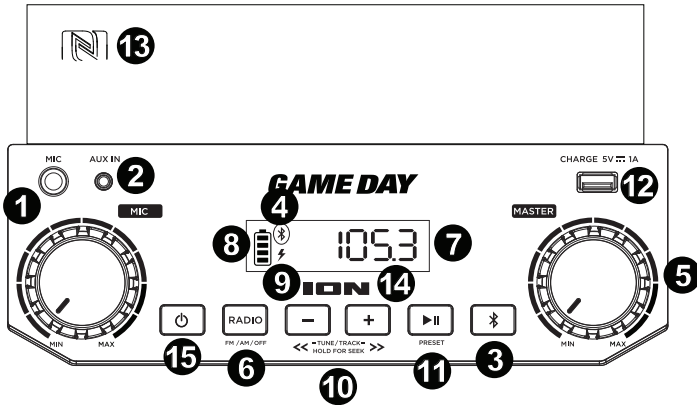

- 1. Microfooningang met volumeknop (1/4"):** Deze mono-ingang accepteert een 1/4"-geluidsbron, zoals van een microfoon, gitaar of ander muziekinstrument.
- 2. Aux-ingang (1/8"):** Deze stereo 3,5mm (1/8")-ingang kan worden gebruikt om een cd-speler, mp3-speler of andere geluidsbron aan te sluiten.
- 3. Bluetooth-knop:** Druk op de knop Bluetooth om een gekoppeld Bluetooth-apparaat.
- 4. Bluetooth-pictogram:** Druk op de knop Bluetooth om een gekoppeld Bluetooth-apparaat. Het Bluetooth-pictogram bij uitschakelen wanneer de Game Day is gekoppeld aan een apparaat.
- 5. Hoofdvolumeregeling:** Hiermee past u het maximale volume van de hoofdmix in de luidspreker aan. Tot de hoofdmix behoren de microfooningang, de aux-ingang, de Radio en het geluidssignaal van een gekoppeld Bluetooth-apparaat.
- 6. Keuzeschakelaar Radio:** Deze knop zet de Radio naar AM of FM of schakelt de radio uit.
- 7. Scherm:** Geeft het huidige radiostation weer, de accu-, Bluetooth- en verbindingstatus.
- 8. Batterij-indicator:** Wanneer de stroomkabel is aangesloten, tonen de bewegende batterijsegmenten bovenaan in de oplaadindicator dat de accu wordt opgeladen. Van zodra hij volledig is opgeladen, gaan alle batterijsegmenten branden, zonder te knippen. Wanneer de stroomkabel wordt losgekoppeld, geven de segmenten het accuniveau weer. Als u binnen de 60 seconden geen knop op het voorpaneel indrukt, dan gaat de batterij-indicator uit (om energie te besparen). De batterij-indicator gaat opnieuw aan wanneer een knop wordt ingedrukt. Wanneer de batterij-indicator het laatste segment van het batterijpictogram bereikt, gaat de batterij-indicator opnieuw aan.
- 9. Bliksempictogram:** Wanneer de stroomkabel op het stopcontact is aangesloten, begint het pictogram met de bliksem te branden.
- 10. Zenderkeuze-/nummerknoppen:** Tik op deze knoppen om af te stemmen op een radiozender of naar het vorige/volgende nummer te gaan op een via Bluetooth aangesloten apparaat. Druk om een zender te zoeken (naar de volgende beschikbare zender gaan) een van beide knoppen enkele seconden in, tot het apparaat op zoek gaat naar een zender. Het apparaat onthoudt bij het uitschakelen de laatste zender die speelde en start die zender weer op wanneer het apparaat opnieuw wordt aangezet.
Opmerking: In sommige apps kunnen de knoppen - of + nummer een andere afspeellijst of muziekgenre oproepen.
- 11. Afspelen/pauzeren/voorkeuzezenders:** Indrukken om een nummer vanaf een verbonden Bluetooth-apparaat af te spelen of te pauzeren. In Radio-modus Deze knop indrukken en loslaten om het vorige opgeslagen radiostation te selecteren. Zie het hoofdstuk **De radio gebruiken** voor meer details over het opslaan en oproepen van voorkeuzezenders.
- 12. USB-poort:** Sluit de oplaadkabel van uw apparaat hierop aan om het op te laden. Opladen met USB werkt alleen als het apparaat is ingeschakeld.
Opmerking: Zet het scherm van uw apparaat in slaapstand om uw smartphone en tablet sneller op te laden.
- 13. NFC (near-field communication):** Houd voor koppeling uw apparaat met actieve NFC-functie naast het NFC-logo.
- 14. Decimale-punt:** Dit decimale-punt zal worden verlicht wanneer Game Day is ingeschakeld. Dit decimale-punt zal niet worden verlicht wanneer Game Day is uitgeschakeld.
- 15. Aan/uit-schakelaar:** Druk en houd deze knop 3 seconden lang ingedrukt om Game Day aan/uit te zetten.
Opmerking: zolang de Game Day is verbonden met een stroombron, hoeft het apparaat niet aan te staan om de accu op te laden. Wanneer het apparaat is ingeschakeld, verschijnt op het scherm het decimale-pictogram of uw huidige radiozender.
- 16. Ingang voor stroomkabel:** Sluit de meegeleverde stroomkabel hier aan om het apparaat op te laden.
Opmerking: als de stroomkabel is aangesloten, kan de Game Day tijdens gebruik ook de accu opladen. Wanneer de stroomkabel is aangesloten, begint het oplaadpictogram met bliksem te branden.



Een Bluetooth-apparaat koppelen

1. Zet uw Bluetooth-apparaat aan.
2. Bij het aanzetten van Game Day zet het zich automatisch in koppelmodus, om te zoeken naar Bluetooth-apparaten. U merkt wanneer u zich in koppelingsmodus bevindt als de LED uitstaat.
3. Navigeer naar het instelscherm van uw Bluetooth-apparaat, zoek naar Game Day en maak verbinding.
Opmerking: Als uw Bluetooth-apparaat om een koppelingcode verzoekt, voer dan "0000" in.
4. Het Bluetooth-pictogram blijft branden wanneer de Game Day is gekoppeld aan een apparaat.
Opmerking: Gebruikers moeten het updaten van hun OS overwegen in geval van problemen met het koppelen of afspelen van muziek.
5. Druk op de knop Bluetooth om een gekoppeld Bluetooth-apparaat.
6. Om verbinding te maken met een ander Bluetooth-apparaat: herhaal stappen 3-4.

Opmerking: Voor een maximumbereik moeten apparaten met Bluetooth 4.0 of hoger worden gebruikt.

Een Bluetooth-apparaat koppelen met NFC

NFC (near-field communication) maakt gegevensuitwisseling, zoals koppeling, mogelijk tussen apparaten door ze zachtjes tegen elkaar te stoten. Raadpleeg de handleiding van uw apparaat om te zien of deze functie wordt ondersteund.

NFC gebruiken om te koppelen met de Game Day:

1. Om NFC te gebruiken, moet uw apparaat zijn ingeschakeld en ontgrendeld.
2. Ga naar het menu **Instellingen** van uw apparaat en controleer of **NFC Aanstaat** (eenmalige handeling).
3. Zet de Game Day aan.
4. Met uw apparaat kort het NFC-logo aanraken en het ertegen houden.
5. Volg de koppelingsinstructies die op uw telefoon verschijnen. Als een wachtwoord wordt gevraagd, voer dan "0000" in.
6. Stoot zachtjes uw apparaat tegen het NFC-logo op het bovenpaneel van de Game Day.

De radio gebruiken

Een radiozender selecteren:

1. Druk op de knop **Radio** om FM of AM te selecteren.
2. Selecteer een radiozender met de **-/+**-toetsen.

Opmerking: Bij slechte AM-ontvangst: haal het apparaat uit het stopcontact voor een optimale AM-ontvangst. Verplaats heel het apparaat voor het verder aanpassen van de AM-ontvangst.

Een voorkeuzezender opslaan:

1. Druk op de knop **Radio** om FM of AM te selecteren en selecteer met de **-/+**-toetsen een radiozender die u onder een voorkeuzenummer wilt opslaan.
2. De toets **Afspelen/Onderbreken** 3 seconden lang indrukken. Op het scherm verschijnt een voorkeuzenummer.
3. Gebruik de **-/+**-toetsen om het nummer te selecteren waaronder u de zender wilt opslaan.
4. Druk op **Afspelen/Onderbreken** om te bevestigen. Op het scherm verschijnt **OPSLAAN**.

Een voorkeuzezender selecteren:

Druk op **Afspelen/Onderbreken** om door de opgeslagen voorkeuzezenders te bladeren.

Probleemoplossing

Het geluid is vervormd: Probeer de volumeknop van uw geluidsbron, muziekinstrument of microfoon te verlagen. Probeer ook om het hoofdvolume van de Game Day met de hoofdvolumeknop te verlagen.

Er zijn teveel bassen: Probeer op de toon- of EQ-bediensknoppen van uw geluidsbron het niveau van de lage tonen te verlagen. Dit stelt u in staat de muziek luider te zetten vooraleer "afgeknipte" (vervormde) klanken optreden.

U hoort een hoge fluitende pieptoon bij het gebruik van microfoons: Dit is waarschijnlijk feedback. Richt de microfoon weg van de luidspreker.

Bij slechte AM-ontvangst: de voeding afkoppelen voor optimale AM-ontvangst. Verplaats heel het apparaat om de AM-ontvangst verder bij te regelen.

Als het geluid van de microfoon niet boven de muziek uitkomt: Verlaag het muziekvolume van uw geluidsbron.

U kunt geen muziek afspelen van een USB-stick: De USB-poort is alleen geschikt om USB-apparaten op te laden.

Technische specificaties

Afmetingen (Lengte x Breedte x Hoogte)	252 mm x 334 mm x 338 mm 9,9" x 13,14" x 13,3"		
Gewicht	13,5 lbs. 6,15 kg		
Ondersteund Bluetooth-profiel	A2DP, AVRCP		
Bereik Bluetooth	Tot 100' / 30,5 m *		
Microfoontype	Dynamische microfoon		
Aux-ingang	3,5 mm (1/8") lijnniveau		
Frequentiebereik (±3 dB)	77 Hz – 20 kHz		
Batterijtype	12V 2,8Ah SLA		
Levensduur van de batterij	Tot 50 uur **		
Batterijafmetingen (Diepte x Breedte x Hoogte)	80 x 56 x 100 mm 3,1" x 2,2" x 3,9"		
Stroom	Ingangsvoltage: 100–240 V 50/60Hz, 50W		
Oplaadpoort	USB; +5V, 1A		
Radiofrequentiebereik	VS: AM 520 – 1710 kHz FM 87,5 – 107,9 MHz	Europa: AM 522 – 1629 kHz FM 87,5 – 108 MHz	Japan: AM 522 – 1710 kHz FM 75,5 – 108,0 MHz

De specificaties kunnen zonder voorafgaande kennisgeving worden gewijzigd.

** Het Bluetooth-bereik wordt beïnvloed door muren, obstakels en beweging. Plaats het product voor optimale prestaties in uw kamer binnen uw gezichtsveld, zodat het niet wordt belemmerd door muren, meubels, enz.*

*** De levensduur van de batterij kan variëren naargelang de temperatuur, ouderdom en het gebruiksvolume van het product.*

ionaudio.com