

# LACK

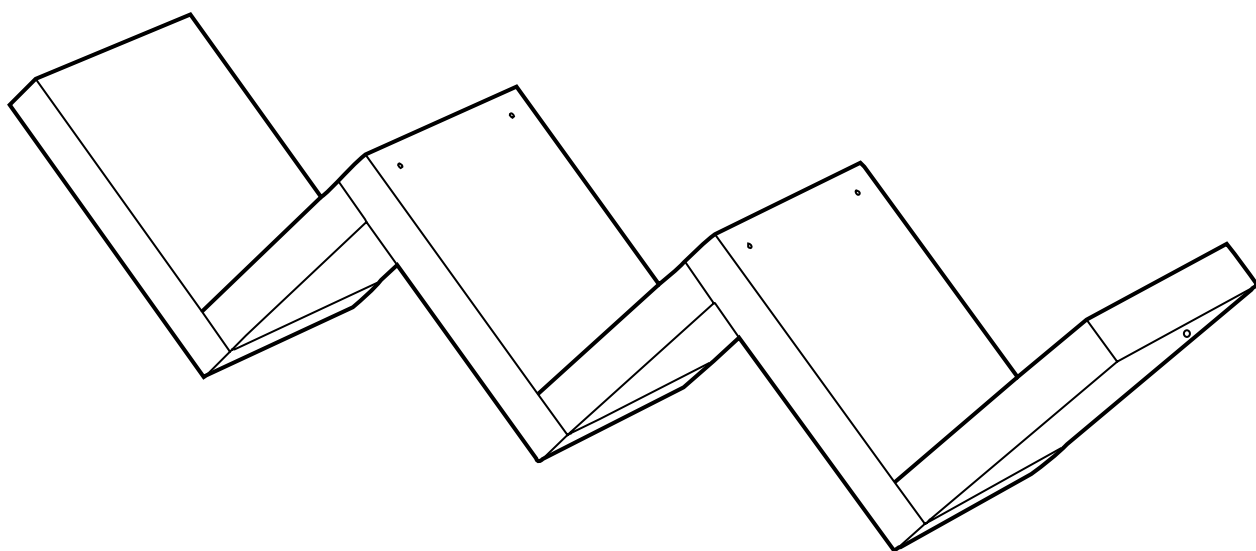

Design and Quality  
IKEA of Sweden

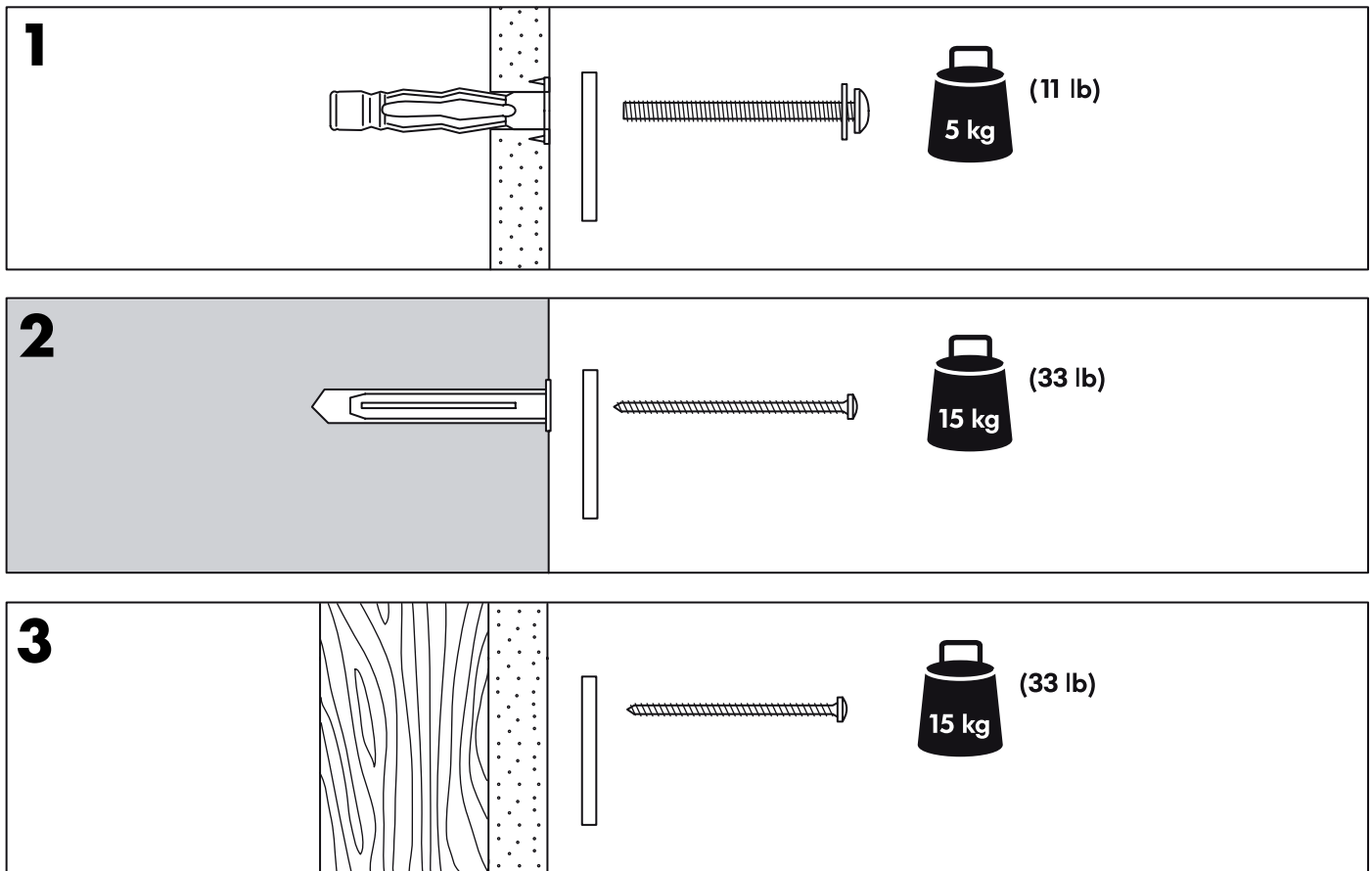

#### ENGLISH

Assembly should be carried out by a qualified person, because wrong assembly may lead to that the furniture/object will tip over or fall and cause injury or damage. Note! Screws or fittings for fixing the furniture/object to the wall are not included. LACK wall shelf requires 5 screws or fittings for wall mounting. Always choose screws or fittings that are specially suited to and have sufficient holding power for the materials in your wall. If you are uncertain, contact your local specialised dealer.

Three common wall types with a description of the respective fittings and the max. load of the shelf are shown to the right:

1. The shelf is fixed to board material on beams. Max. 5 kg (11 lb).
2. The shelf is fixed to concrete, lightweight concrete or brick. Max. 15 kg (33 lb).
3. The shelf is fixed to wooden beams. Max. 15 kg (33 lb).

#### DEUTSCH

Fachkundige Montage erforderlich. Unsachgemäße Montage kann zu Unfällen führen; Möbel/Gegenstand könnte kippen oder umfallen. WICHTIG! Schrauben oder Beschläge zur Wandbefestigung sind nicht beige packt. Das LACK Wandregal muss mit 5 Schrauben oder Beschlägen für Wandbefestigung angebracht werden. Bitte unbedingt Schrauben/Beschläge entsprechend der Wandbeschaffenheit und mit ausreichender Tragfähigkeit verwenden. Gfs. beim Eisenwarenfachhandel nachfragen. Hier neben werden drei häufige Wandtypen mit den entsprechenden Befestigungsbeschlägen und die daraus resultierende Höchstbelastung des Regals gezeigt:

1. Das Regal, befestigt an Ausbauplatten auf Unterkonstruktion. Max. 5 kg (max. 11 lb).
2. Das Regal, befestigt an Beton, Leichtbeton oder Backstein. Max. 15 kg (max. 33 lb).
3. Das Regal, befestigt an Unterkonstruktion aus Holz. Max. 15 kg (max. 33 lb).

#### FRANÇAIS

Pour des raisons de sécurité, l'assemblage de l'élément doit être effectué par une personne qualifiée. En effet, un montage mal réalisé pourrait provoquer la chute du meuble/objet et vous blesser. Attention ! Les vis et fixations ne sont pas incluses. L'étagère LACK doit être fixée au mur à l'aide de 5 vis ou fixations.

Veillez à utiliser des vis ou des fixations adaptées au matériau de votre mur. En cas de doute, n'hésitez pas à contacter votre spécialiste le plus proche.

A droite sont présentés trois types de mur parmi les plus courants, les fixations adaptées à chacun d'entre eux ainsi que la charge maximale que peut supporter l'étagère :

1. L'étagère est fixée à un mur porteur. Max. 5kg
2. L'étagère est fixée à une paroi de ciment (mur en béton léger ou mur en brique). Max. 15kg.
3. L'étagère est fixée à un panneau de bois. Max. 15kg

## NEDERLANDS

De montage dient te worden uitgevoerd door een vakbekwaam iemand. Foutieve montage kan ertoe leiden dat het meubel/voorwerp kantelt of omvalt, waardoor er persoonlijk letsel of schade kan ontstaan. N.B. Schroeven of bevestigingsbeslag om het meubel/voorwerp aan de wand te bevestigen, zit niet inbegrepen. Voor de LACK wandplank heb je 5 schroeven of bevestigingsbeslag voor wandmontage nodig. Zorg dat de schroeven of het bevestigingsbeslag dat je kiest, geschikt is voor de muur en voldoende draagkracht heeft. Neem bij twijfel contact op met de vakhandel. Hiernaast worden drie gebruikelijke wandtypes getoond met de beschrijving van het betreffende bevestigingsbeslag en de maximumbelasting van de plank:

1. Plank bevestigd in board op latjes. Max. 5 kg.
2. Plank bevestigd in beton, licht beton of steen. Max. 15 kg.
3. Plank bevestigd op houten latjes. Max. 15 kg.

## DANSK

Monteringen skal udføres af en kvalificeret person, da fejlmontering kan betyde, at møblet/genstanden vælter og laver skade på mennesker eller ting. **BEMÆRK!** Skruer og rawlplugs til montering af møblet/genstanden på væggen medfølger ikke. Brug fem skruer til vægmontering af LACK væghylde. Vælg skruer og rawlplugs, der er egnet til vægmaterialet og som har tilstrækkelig bærekraft. Hvis du er i tvivl, skal du kontakte en uddannet forhandler. Til højre vises tre almindelige typer vægmateriale med passende skruer og maksimal hyldebelastning:

1. Hylde er monteret på bjælker. Max 5 kg
2. Hylde er monteret på beton, letvægtsbeton eller mursten. Max 15 kg.
3. Hylde er monteret på træbjælker. Max 15 kg.

## NORSK

Monteringen skal utføres av fagfolk. Følg monteringsanvisningen nøye og pass på at de medfølgende skruene strammes ordentlig til, da feilmontering kan føre til at møbelet faller ned og skader noen eller noe. OBS! Skruer og festebeslag til veggen medfølger ikke. LACK vegghylle festes til veggen ved hjelp av 5 stk. skruer eller veggbeslag. Pass på at skruene og festebeslagene du velger egner seg til det materialet de skal festes i, samt at de skal ha tilstrekkelig bæreevne. Er du usikker, bør du kontakte din nærmeste byggvarehandel.

Til høyre vises tre vanlige veggtyper, med en beskrivelse av de beslagene som egner seg til de forskjellige veggene, samt anbefalt maks. vekt på hyllen:

1. Hyllen er festet til trepanel på reisverk. Maks. 5 kg.
2. Hyllen er festet til betong, lettbetong eller murstein. Maks. 15 kg.
3. Hyllen er festet til trebjelker. Maks. 15 kg.

## SUOMI

Kiinnityksen saa suorittaa vain ammattitaitoinen henkilö, sillä väärin kiinnitetty tuote saattaa tippua tai kaatua ja aiheuttaa vammoja tai vaurioita. Huomaa! Tuotteen mukana ei tule ruuveja tuotteen seinään kiinnittämistä varten. LACK-hyllyn kiinnittämistä varten tarvitaan 5 ruuvia tai kiinnikettä. Valitse aina kotisi seinämateriaaliin soveltuvat ruuvit ja kiinnikkeet, joiden kantokyky on riittävä. Jos et ole varma kiinnitystarvikkeiden valinnasta, ota yhteyttä paikalliseen rautakauppaan. Kolme yleisintä seinätyyppiä ja niille sopivat kiinnikkeet sekä enimmäiskuormituksen on lueteltu oikealla:

1. Hyllä kiinnitettynä kevyeen väliseinään, esim. kipsilevyseinään. Enimmäiskuormitus 5 kg.
2. Hyllä kiinnitettynä betoni-, kevytbetoni- tai tiiliseinään. Enimmäiskuormitus 15 kg.
3. Hyllä kiinnitettynä puurankaiseen seinään. Enimmäiskuormitus 15 kg.

## SVENSKA

Monteringen ska utföras av kunnig person, då felmontering kan leda till att möbeln/föremålet tippas eller faller och skadar någon eller något. OBS! Skruvar eller fästbeslag att fästa möbeln/föremålet i väggen medföljer ej. LACK vägghylla kräver 5 skruvar eller fästbeslag för väggmonteringen. Tänk på att skruvarna eller fästbeslagen du väljer ska vara avsedda för väggen de ska fästa i, samt ha tillräcklig bärkraft. Är du osäker kontakta din lokala fackhandel. Här bredvid visas tre vanliga väggtyper samt beskrivning av respektive fästbeslag och hyllans maxbelastning:

1. Hyllan fäst i skivmaterial på reglar. Max 5 kg (Max 11 lb).
2. Hyllan fäst i betong, lättbetong eller tegel. Max 15 kg (Max 33 lb).
3. Hyllan fäst i träreglar. Max 15 kg (Max 33 lb).

## ČESKY

Montáž by měla provést kvalifikovaná osoba – nesprávné provedení může vést k převrnutí nebo pádu nábytku a způsobit úraz nebo škodu. Spojovací materiál pro uchycení nábytku ke stěně není součástí balení. Pro uchycení police LACK ke stěně budete potřebovat 5 šroubů. Vyberte si šrouby, které jsou speciálně určeny pro materiál, z něhož jsou postaveny vaše zdi, a mají dostatečnou nosnost. Pokud si nejste s výběrem jisti, obraťte se na specializovaného prodejce.

Pro přehled uvádíme tři nejčastější typy stěn s popisem vhodného spojovacího materiálu a maximálním možným zatížením:

1. Police je upevněna k tenké desce na trámech. Max. 5 kg.
2. Police je upevněna k betonové stěně, lehkým betonovým tvárnici nebo v cihle. Max. 15 kg.
3. Police je upevněna k dřevěným trámům. Max. 15 kg.

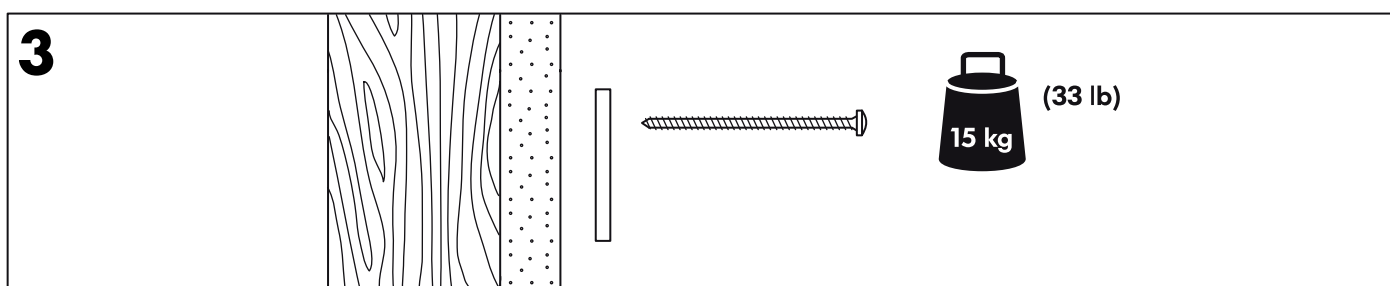
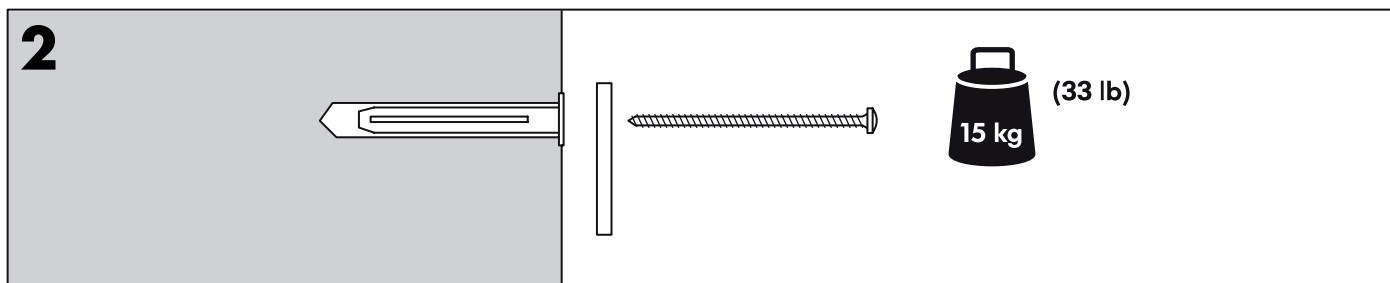
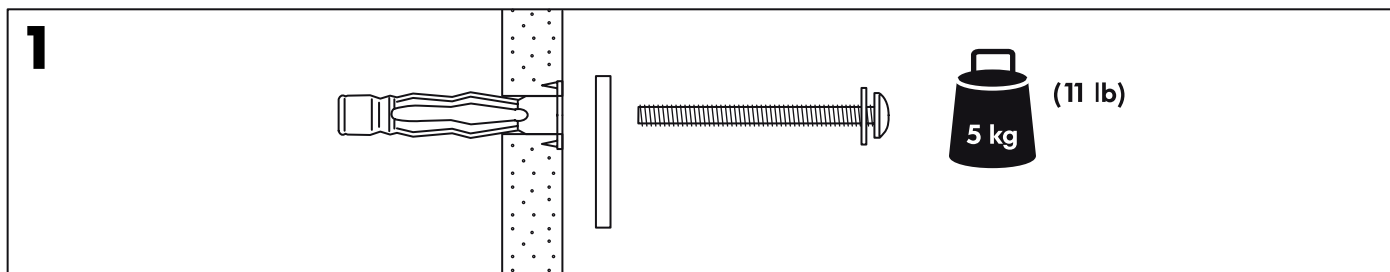

## ESPAÑOL

El montaje debería realizarlo un profesional cualificado. Un montaje incorrecto puede provocar que el mueble/objeto se derrumbe o caiga y cause daños y lesiones. ¡Atención! No se incluyen tornillos ni herrajes para fijar el mueble/objeto a la pared. La balda de pared LACK requiere 5 tornillos para montarse en la pared. Escoge siempre tornillos y herrajes especialmente adecuados y con el suficiente poder de sujeción para los materiales de tus paredes. Si no estás seguro, pregunta en tu ferretería habitual.

Se muestran a la derecha tres tipos comunes de pared con la descripción de sus respectivos herrajes y el peso máximo:

1. La balda va a instalarse en material de tablero con vigas. Máx. 5 kg (11 lb).
2. La balda va a instalarse en cementos, cemento ligero o ladrillo. Máx. 15 kg (33 lb).
3. La balda va a fijarse a vigas de madera. Máx. 15 kg (33 lb).

## ITALIANO

Il montaggio deve essere effettuato da una persona competente. Se non viene eseguito correttamente, il mobile/oggetto può ribaltarsi o cadere, danneggiando persone o cose. N.B. Le viti e gli accessori per fissare il mobile/oggetto alla parete non sono inclusi. La mensola LACK ha bisogno di 5 viti o accessori di fissaggio per essere montata alla parete. Scegli viti e accessori di fissaggio in grado di sostenere il peso del prodotto in questione e adatti al materiale della tua parete. Se hai dei dubbi, rivolgiti a un rivenditore specializzato.

A destra sono elencati tre tipi comuni di pareti con una descrizione dei rispettivi accessori di fissaggio e il carico massimo della mensola:

1. La mensola è fissata su un pannello su travi. Max. kg 5 (11 lb).
2. La mensola è fissata su cemento, calcestruzzo o mattoni. Max. kg 15 (33 lb).
3. La mensola è fissata su travi di legno. Max. kg 15 (33 lb).

## MAGYAR

Az összeszerelést csak szakember végezheti, mivel a helytelen összeszerelés következtében a bútor /tárgy eldőlhethet, leborulhat, és sérülést vagy kárt okozhat. Figyelem! A bútor/tárgy falhoz történő rögzítéséhez a szükséges csavarokat a csomag nem tartalmazza. A LACK fali polc falra történő szereléséhez 5 csavarra vagy rögzítőre van szükség. Mindig olyan csavart vagy rögzítőt válassz, melyet kifejezetten ahhoz terveztek, és fal típusának megfelelően kellő tartóerővel rendelkezik. Ha nem vagy biztos benne, hogy milyen alkatrészeket használj, vedd fel a kapcsolatot szakemberrel. A jobb oldalon három gyakori faltípust sorolunk fel, a szükséges alkatrészekkel, illetve a polc maximális terhelhetőségével:

1. A polcot deszkák tartják. Max. 5 kg. (11 lb).
2. A polcot betonba, könnyű betonba vagy téglába rögzíted, Max. 15 kg (33 lb).
3. A polc fagerendákhoz van erősítve. Max. 15 kg (33 lb).

## POLSKI

Montaż powinien zostać przeprowadzony przez osobę wykwalifikowaną, ponieważ niewłaściwe jego przeprowadzenie może doprowadzić do przewrócenia się mebla/przedmiotu powodując urazy lub szkody. Uwaga! Śruby lub elementy mocujące mebel/przedmiot nie są dołączone do zestawu. Półka ścienna LACK wymaga 5 śrub lub elementów mocujących. Wybieraj zawsze śruby lub elementy mocujące przeznaczone do konkretnego materiału, z którego wykonana została Twoja ściana, posiadające wystarczającą siłę nośną. W razie wątpliwości skontaktuj się ze sklepem specjalistycznym.

Po prawej opisano trzy popularne rodzaje ścian z opisem właściwych mocowań oraz maksymalnym obciążeniem:

1. Półkę przymocowano do płyty na konstrukcji szkieletowej. Maksymalne obciążenie. 5 kg.
2. Półkę przymocowano do betonu, lekkiego betonu lub cegieł. Maksymalne obciążenie 15kg.
3. Półkę przymocowano do drewnianych belek. Maksymalne obciążenie 15kg.

## PORTUGUÊS

A montagem deve ser realizada por um profissional qualificado, pois uma montagem incorrecta pode fazer com que o móvel/objecto tombe ou caia e cause danos e lesões. Atenção! Não se incluem parafusos ou ferragens para fixar o móvel/objecto à parede. A prateleira de parede LACK necessita de 5 parafusos e ferragens para ser montada na parede. Escolha sempre parafusos e ferragens especialmente adequados e com suficiente capacidade de suporte para o material da sua parede. Se não tiver a certeza de que material escolher, contacte um especialista local.

À direita, são mostrados três tipos comuns de parede com a descrição das respectivas ferragens e o peso máximo da prateleira:

1. A prateleira é fixa em material aglomerado com vigas. Máx. 5 kg (11 lb).
2. A prateleira é fixa em cimento, cimento leve ou tijolo. Máx. 15 kg (33 lb).
3. A prateleira é fixa em vigas de madeira. Máx. 15 kg (33 lb).

## ROMÂNIA

Asamblarea trebuie realizată de către o persoană autorizată, pentru că o asamblare greșită poate determina desprinderea și prăbușirea mobilierului. Atenție! Șuruburile și accesoriile pentru fixarea mobilierului pe perete nu sunt incluse. Polița LACK necesită 5 șuruburi sau accesorii de fixare. Alege întotdeauna șuruburi potrivite pentru materialul din care sunt construite pereții și care au suficientă putere de susținere. Dacă ai nelămuriri, contactează magazinul IKEA. În partea dreaptă sunt prezentate trei tipuri de pereți, precum și descrierea accesoriilor de fixare potrivite și sarcina maximă pe care o poate suporta polița:

1. Polița se poate fixa de o suprafață de scândură. Sarcină maximă: 5 kg.
2. Polița se poate fixa pe o suprafață din ciment, ciment ușor sau cărămidă. Sarcină maximă: 15 kg.
3. Polița se poate fixa pe grinzi din lemn. Sarcină maximă 15 kg.

## SLOVENSKY

Montáž by mala previesť kvalifikovaná osoba, pretože chybná montáž môže zapríčiniť prevrátenie a pád nábytku/objektu a spôsobiť zranenie a škody. Pozor! Skrutky a kovania potrebné na namontovanie nie sú súčasťou balenia. Na montáž nástennej poličky LACK treba 5 skrutiek alebo kovaní. Nezabúdajte ani na stavebný materiál vašej steny a vyberte také kovania a skrutky, ktoré sa k vášmu typu steny hodia. Ak máte pochybnosti, spýtajte sa najbližšieho špecializovaného predajcu.

Pre prehľad uvádzame tri typy stien s opisom vhodného kovania a maximálnym možným zaťažením:

1. Polica je primontovaná k tenkej doske na trámoch. Max. 5 kg.
2. Polica je na montovaná v betónovej stene alebo v ľahkých betónových tvárniciach, prípadne v tehle. Max. 15 kg.
3. Polica je namontovaná na drevených trámoch. Max. 15 kg.

## БЪЛГАРСКИ

Монтажът трябва да бъде извършен от специалист, тъй като неправилният монтаж може да доведе до преобръщане или падане и да причини нараняване или повреда. Важно! Винтове и фитинги за прикрепяне към стената не са осигурени. За монтажа на стенния рафт LACK са необходими 5 винта или фитинги. Винаги избирайте винтове и фитинги, специално съобразени с материала на вашите стени и с нужната здравина. Ако имате въпроси, свържете се с местния специализиран доставчик. Отдясно са показани три основни типа стени с описание на съответните фитинги и максималното натоварване на рафта.

- 1/ Рафтът се прикрепя към стенна плоскост с носещи рамене. Макс. 5 кг.
- 2/ Рафтът се прикрепя към бетон, олекотен бетон или тухли. Макс. 15 кг.
- 3/ Рафтът се прикрепя към дървени греди. Макс. 15 кг.

## HRVATSKI

Kvalificirana osoba mora vršiti sastavljanje, jer pogrešno sastavljanje može dovesti do prevrtanja ili pada namještaja/predmeta i može izazvati ozljede i štetu. Zapamtite! Vijci i okovi za pričvršćivanje namještaja/predmeta na strop nisu uključeni. LACK zidna polica zahtijeva 5 vijaka ili okova za zidnu montažu. Odaberite odgovarajuće vijke koji imaju dovoljnu nosivost. Ako niste sigurni, kontaktirajte vašu lokalnu specijaliziranu prodavaonicu. Tri uobičajene vrste zida s opisom odnosnih okova i maks. nosivošću police prikazane su s desne strane:

1. Polica je pričvršćena na ploče na gredama. Maks. 5 kg.
2. Polica je pričvršćena na beton, lagani beton ili cigle. Maks. 15 kg.
3. Polica je pričvršćena na drvene grede. Maks. 15 kg.

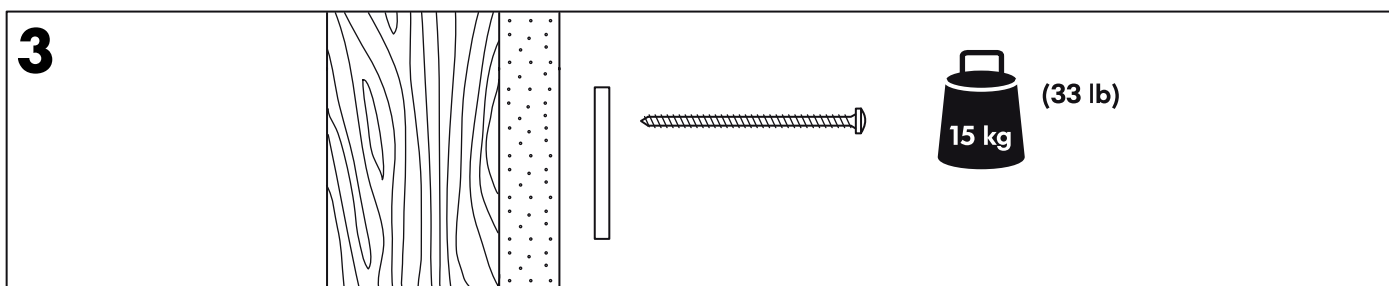
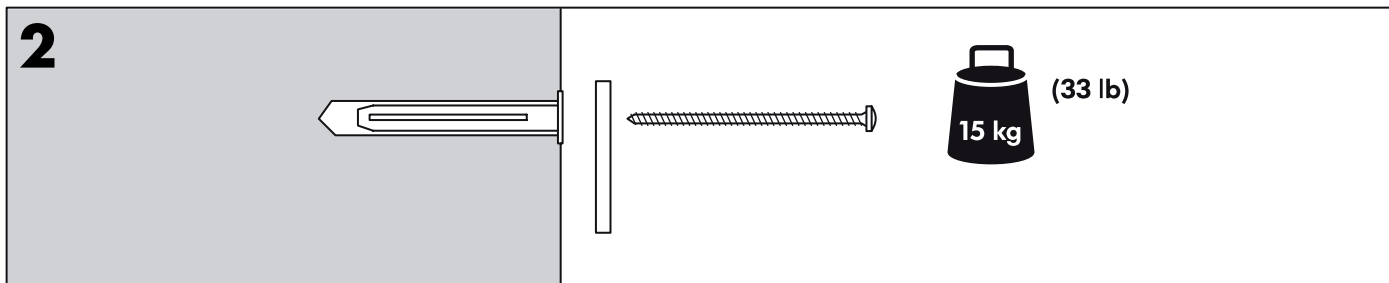
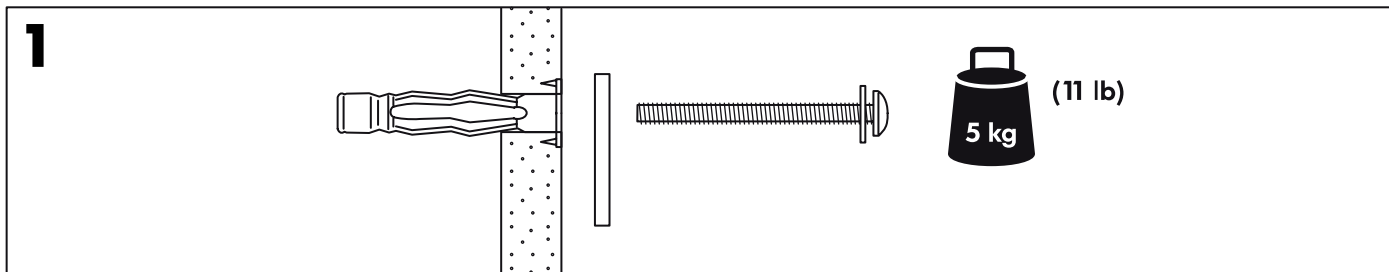

## ΕΛΛΗΝΙΚΑ

Η συναρμολόγηση πρέπει να γίνει από εξειδικευμένο άτομο, γιατί ένα λάθος στη συναρμολόγηση μπορεί να κάνει τό έπιπλο να πέσει ή να αναποδογυρίσει και να δημιουργήσει ζημιά ή τραυματισμό. Προσοχή! Δέν περιλαμβάνονται βίδες και εξαρτήματα για τη στερέωση του επίπλου /αντικειμένου. Το επίτοιχο ράφι LACK χρειάζεται 5 βίδες στηρίγματα για την τοποθέτηση στ'όν τοίχο. Διαλέξτε πάντα βίδες ή στηρίγματα που ταιριάζουν ειδικά στόν τοίχο σας και μπορούν να κρατήσουν τό βάρος του ραφιού, στ'όν τοίχο. Αν έχετε αμφιβολία επικοινωνήστε μέ κάποιον ειδικό.

Τρία είδη τύπων μέ τήν περιγραφή τών αντίστοιχων στηριγμάτων και τό μέγιστο βάρος αντοχής τού ραφιού φαίνονται στά δεξιά:

1. Το ράφι στερεώνεται πάνω σε γυψοσανίδα. Μέγιστο βάρος :5κιλά
2. Το ράφι στερεώνεται πάνω σε τσιμέντο, ή Τούβλο. Μέγιστο βάρος :15 κιλά
3. Το ράφι στερεώνεται πάνω σε ξύλινο δοκάρι. Μέγιστο βάρος :15 κιλά.

## РУССКИЙ

Сборка должна производиться специалистом, так как неправильная сборка может привести к опрокидыванию мебели, что может повлечь за собой ущерб или телесные повреждения. Внимание! Шурупы для фиксации мебели к стене не прилагаются. Для крепления навесной полки ЛАКК к стене требуется 5 шурупов или крепежных элементов. Всегда выбирайте подходящие крепежные средства, которые обладают достаточной несущей способностью. Если Вы не уверены в выборе, обратитесь в специализированный магазин. Три типа стен с описанием подходящих крепежных средств и максимальной нагрузкой на полку показаны справа:

1. Полка крепится на стену из гипсокартона. Макс. нагрузка 5 кг.
2. Полка крепится на бетонную стену. Макс. нагрузка 15 кг.
3. Полка крепится на деревянные балки. Макс. нагрузка 15 кг.

## SRPSKI

Sastavljanje treba poveriti stručnoj osobi, jer se pogrešno sastavljen nameštaj/ predmet može prevrnuti ili pasti i prouzrokovati povredu ili oštećenje. Pažnja! Šrafovi i matice/tiplovi za pričvršćivanje nameštaja/predmeta na zid nisu dati. Policu LACK treba pričvrstiti na zid s 5 tiplova. Uvek odaberite tiplove odgovarajuće nosivosti i prilagođene vrsti zida. Ukoliko ste u nedoumici, obratite se specijalizovanom lokalnom dobavljaču. Desno su dati podaci o tri uobičajene vrste zidova sa deteljima o maksimalnoj nosivosti polica:

1. Polica je pričvršćena na ploču. Maksimalna nosivost: 5kg (11lb).
2. Polica je pričvršćena na čvrsti beton, ciglu ili lakši beton. Maksimalna nosivost: 15kg (33lb).
3. Polica je pričvršćena na drvenu podlogu. Maksimalna nosivost: 15kg (33lb).

## SLOVENŠČINA

Izdelek naj sestavlja za to usposobljena oseba, saj se lahko nepravilno sestavljanje poškoduje/predmet prevrne ali zruši in povzroči telesno poškodbo ali materialno škodo. Pozor! Okovje ali vijaki za pritrdjevanje pohištva na steno niso priloženi. Za stensko polico LACK potrebujete 5 vijakov ali kosov okovja za montažo na zid. Izberite take vijake ali zidne vložke, ki ustrezajo sestavi vašega zidu in imajo primerno nosilno moč. Če niste prepričani, se obrnite na najbližjega specializiranega prodajalca. Na desni so opisi treh najpogostejših vrst zidov s primernim okovjem in največja dovoljena obremenitev police:

1. Polica je pritrjena na ploščo s podporniki. Največ 5 kg.
2. Polica je pritrjena na beton, lahek beton ali zidake. Največ 15 kg.
3. Polica je pritrjena lesene podpornike. Največ 15 kg.

## TÜRKÇE

Montaj işlemi mutlaka yetkili bir kişi tarafından yapılmalıdır, çünkü yanlış yapılan montaj, mobilya/objelerin düşme, devrilme ve bunlardan kaynaklanan yaralanmalara ya da sakatlanmalara sebep olabilir. Not! Mobilya/objenin duvara montajı için gerekli vida veya çiviler ürüne dahil değildir. LACK duvar rafı, duvara monte edilmesi için 5 adet vida ya da bağlantı parçası gerektirir. Her zaman duvar yapı malzemenize uygun, aynı zamanda yeterli tutuş gücüne sahip vida ve bağlantı parçaları seçiniz. Tereddüt ettiğiniz herhangi bir konuda mutlaka en yakın yetkili satıcı ile temasa geçiniz.

Genel olarak üç çeşit duvar tipi ve kendine özgü bağlantı parçalarının açıklaması ve rafların maksimum yük taşıma kapasitesi sağda gösterilmiştir:

1. Tahta materyale profil ile sabitlenmiş raf. Maks. 5 kg (11 lb).
2. Betona sabitlenmiş raf, hafif bir beton ya da tuğlaya. Maks. 15 kg (33 lb).
3. Ahşap profile sabitlenmiş raf. Maks. 15 kg (33 lb).

## Українська

Монтаж має здійснюватись фахівцем. Неправильне складання може спричинити перекидання або падіння меблів/предмету, пошкодження і поранення. УВАГА! Шурупи для кріплення меблів/предмету до стіни не додаються. Для кріплення настінної полиці ЛАК до стіни потрібні п'ять шурупів або кріплень. Завжди вибирайте шурупи та кріплення, які підходять матеріалу Вашої стіни і мають відповідну несучу здатність. Якщо сумніваєтесь, зверніться у найближчу спеціалізовану крамницю. Праворуч наведено три типи стін з описом відповідних шурупів та кріплень, а також максимального навантаження на полицю:

1. Полиця кріпиться на стіну з гіпсокартону. Макс. навантаження - 5 кг.
2. Полиця кріпиться на стіну з бетону, легкого бетону або цегли. Макс. навантаження - 15 кг.
3. Полиця кріпиться на дерев'яні балки. Макс. навантаження - 15 кг.

## ҚАЗАҚ

Жиһазды маманданған адам ғана жинауи тиіс, дұрыс құрастырылмаған жиһаз аударылып кетсе, дене зақымдарына әкелетін түрлі жағдайлар туғызуы мүмкін. Назарыңызға! Төбеге бекітетін бұрама шегелер мен фитингтер қоса берілмейді. ЛАКК ілінбелі сөресін орнату үшін 5 бұрама шеге немесе фитинг қажет. Әрдайым ұстау қасиеті жеткілікті бекіткіштерді қолданыңыз. Егер таңдау барысында күмән туса, жергілікті арнайы дүкен мамандарынан сұрап біліңіз. Қажетті бекіткіштері мен сөренің салмақ көтеру мүмкіншілігі сипатталған қабырғаның үш түрі оң жақта көрсетілген:

1. Сөре тақтай төбеге орнатылған кездегі барынша көтеру салмағы – 5кг.
2. Сөре бетон төбеге немесе кірпішке орнатылған кездегі көтеру салмағы – 15кг.
3. Сөре ағаш бөренеге орнатылған кездегі көтеру салмағы – 15кг.

## 中文

组装工作应由专业人员进行，因为错误的安装会导致家具/物件倾覆或倒塌，造成伤害或损害。注意！不含用来将家具/物件固定在墙壁上的螺钉或固定件。将 LACK 拉克 壁式搁板安装在墙壁上需要 5 个螺钉或固定件。必须选择专门适用于您的墙壁的材料和具有所需固定强度的螺钉和固定件。如果您不确定，请与您所在当地的专业经销商联系。

三种常见的墙壁类型以及与之对应的搁板固定件和最大承重量，见右面：

1. 固定在横梁的木板材料上的搁板。最大承重量 5 公斤（11 磅）。
2. 固定在混凝土、轻质混凝土或砖头上的搁板。最大承重量 15 公斤（33 磅）。
3. 固定在木头横梁上的搁板。最大承重量 15 公斤（33 磅）。

## 繁中

應由專業人員安裝，因為錯誤的安裝可能會導致物件倒塌或掉落，造成傷害。注意！將物件固定於牆面的螺絲或配件不附帶在產品內。需要五個螺絲將 LACK 掛牆式層架固定於牆面上。選擇能適合牆面材質的螺絲或配件。如果不確定的話，請聯絡專業人員。三種一般牆面材質及層架的最大承載量口明如右方所示：

1. 層架固定於樑上的鋪板材質。最重可達 5 公斤(11磅)。
2. 層架固定於樑上的混凝土或磚塊上。最重可達 15 公斤(33磅)。
3. 層架固定於木質橫樑上。最重可達 15 公斤(33磅)。

## 日本語

説明書をよくお読みになり、指示に従って正しく壁に取り付けてください。指示に従わず、誤った方法で取り付けると、傾いたり落下したりして、ケガや家具の破損につながる危険があります。注意！壁や天井に取り付けるためのネジや固定具は含まれていません。LACK/ラックウォールシェルフを壁に取り付けるには、ネジまたは固定具が5つ必要です。壁の材質に合わせ、十分な強度を保てるネジや固定具を選んで使用してください。ご不明な点がございましたら、お近くの専門店にご相談ください。図では、一般的な壁を3種類取り上げ、それぞれに適したネジや固定具と、取り付けた棚の最大荷重を示しています：1. 壁板に取り付けた棚は、最大荷重 5kg (11lb)。2. レンガやコンクリート、軽量コンクリートに取り付けた棚は、最大荷重 15kg (33lb)。3. 木製の梁に取り付けた棚は、最大荷重 15kg (33lb)。

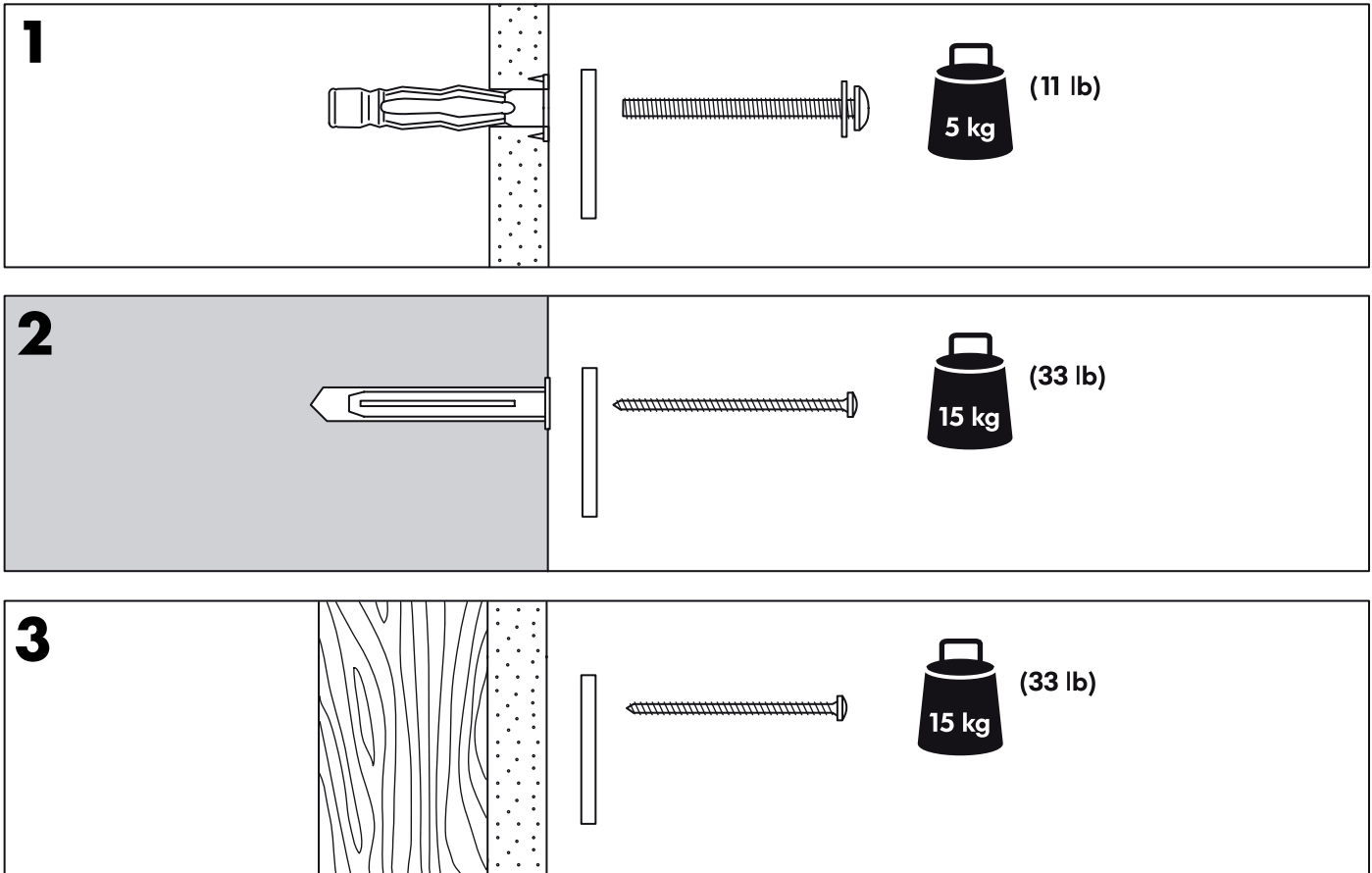

**BAHASA MALAYSIA**

Pemasangan perlu dilakukan oleh orang yang berkelayakan, kerana pemasangan yang salah akan menyebabkan perabot/objek akan rebah atau jatuh dan boleh menyebabkan kecederaan atau kerosakan. Nota! Skru dan kemasan untuk memasang perabot/objek ke dinding tidak disertakan. Para dinding LACK memerlukan 5 skru atau kemasan untuk dipasang di dinding. Sentiasa pilih skru atau kemasan yang paling sesuai dan mempunyai kuasa mengampu bahan binaan dinding anda. Jika anda tidak pasti, hubungi wakil penjual khusus di kawasan anda. Tiga jenis dinding biasa dengan penerangan kemasan dan beban maksimum para masing-masing di tunjukkan di sebelah kanan:

1. Para yang dipasang pada bahan papan di palang. Berat maksimum 5 kg (11 paun).
2. Para yang dipasang pada konkrit, konkrit ringan atau batu bata. Berat maksimum 15 kg (33 paun).
3. Para yang dipasang pada palang kayu. Berat maksimum 15 kg (33 paun).

**عربي**

يجب أن يتم التركيب من قبل شخص مؤهل لأن سوء التجميع يمكن أن يؤدي إلى انقلاب الأثاث والتسبب بالضرر أو الأذى. ملحوظة البراغى أو أدوات تثبيت الأثاث على الحائط غير متضمنة. يتطلب رف الحائط 5 LACK براغى أو أدوات تثبيت على الحائط. اختر دائما براغى أو أدوات تثبيت مخصصة لهذه النوعية من الأثاث ولها متانة كافية لحمل الأثاث على الحائط. إذا لم تكن متأكدًا، اتصل بوكيل المحلي.

هناك ثلاث أنواع سائدة من الحوائط مع شرح لأدوات التركيب المناسبة لها وقوة الحمل الأقصى للرف موضحة على اليمين:

1. تركيب الرف على مواد خشبية فوق دعائم. أقصى حمولة 5 كجم (11 رطل)
2. تركيب الرف على حائط أسمنتي، أسمنت خفيف أو طوب. أقصى حمولة 15 كجم (33 رطل)
3. تركيب الرف على دعائم خشبية. أقصى حمولة 15 كجم (33 رطل)

**ไทย**

การประกอบเฟอร์นิเจอร์ควรทำโดยช่างผู้ชำนาญงาน เพราะการประกอบผิดอาจเป็นเหตุให้เฟอร์นิเจอร์เอียงหรือหล่นลงมา ก่อให้เกิดความเสียหายหรืออาการบาดเจ็บได้ หมายเหตุ! สกรูและอุปกรณ์สำหรับยึดชั้นติดผนัง ไม่ได้ให้มาด้วย

- ชั้นติดผนังรุ่น LACK ใช้สกรูหรืออุปกรณ์ยึดทั้งหมด 5 ตัว ในการยึดชั้นติดผนัง คุณควรเลือกใช้สกรูหรืออุปกรณ์ยึด ที่มีแรงยึดเกาะมากเพียงพอ และเป็นชนิดที่เหมาะสมกับวัสดุนั้นๆ หากคุณไม่แน่ใจในการเลือกซื้อ กรุณาติดต่อสอบถามร้านจำหน่ายอุปกรณ์ใกล้บ้าน
- ข้อมูลทางขวาแสดงวัสดุผนังที่นิยมใช้ทั่วไป 3 ชนิด พร้อมภาพสกรูชนิดที่เหมาะสมกับผนังนั้นๆ รวมทั้งน้ำหนักสูงสุดที่ชั้นวางของสามารถรับได้
1. ชั้นวางของยึดติดวัสดุแผ่นบนคาน รับน้ำหนักได้สูงสุด 5 กก. (11 ปอนด์)
  2. ชั้นวางของยึดติดคอนกรีต คอนกรีตมวลเบา หรืออิฐ รับน้ำหนักได้สูงสุด 15 กก. (33 ปอนด์)
  3. ชั้นวางของยึดติดกับคานไม้ รับน้ำหนักได้สูงสุด 15 กก. (33 ปอนด์)



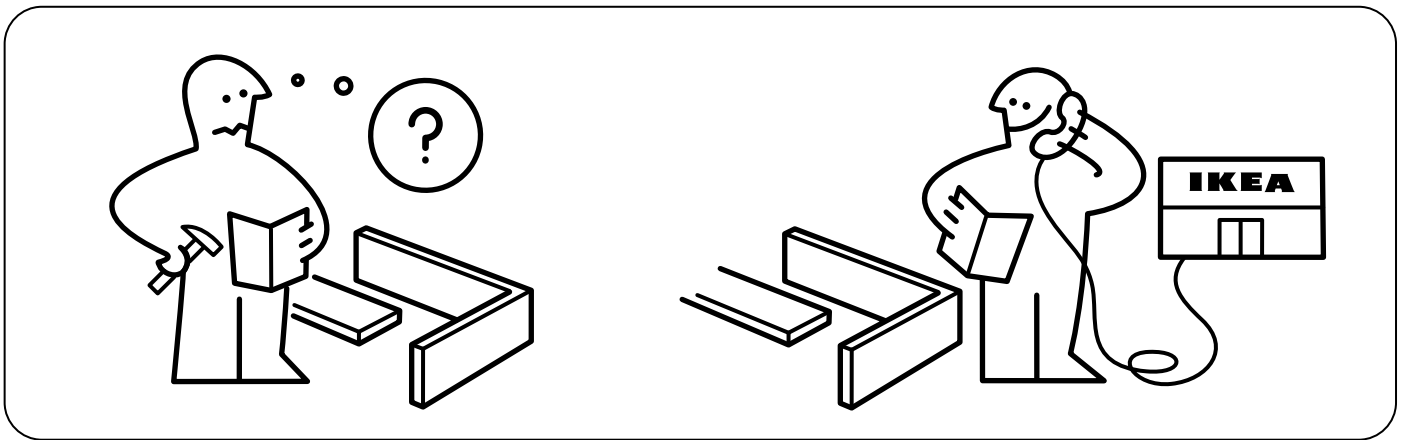
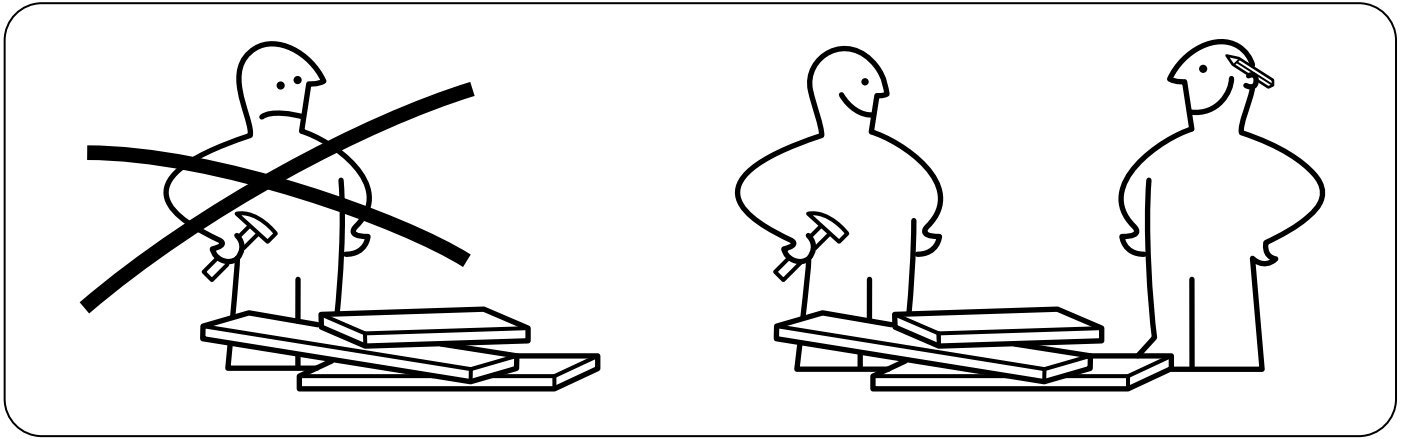
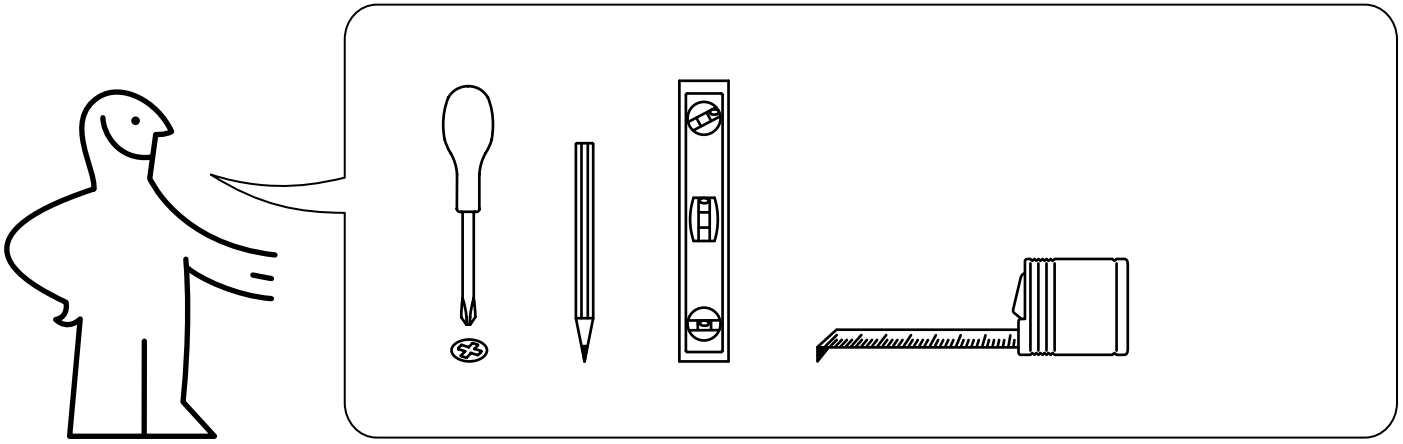

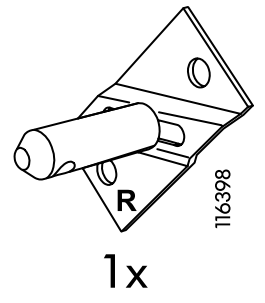
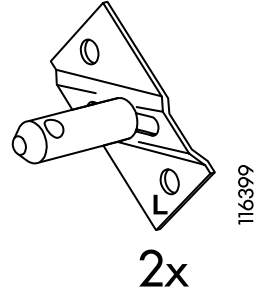
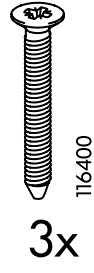
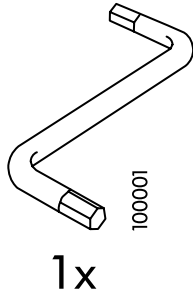
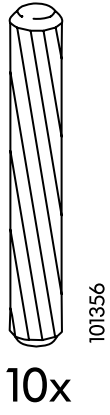
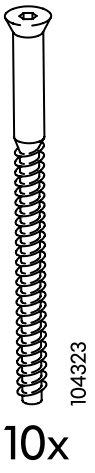

**1**

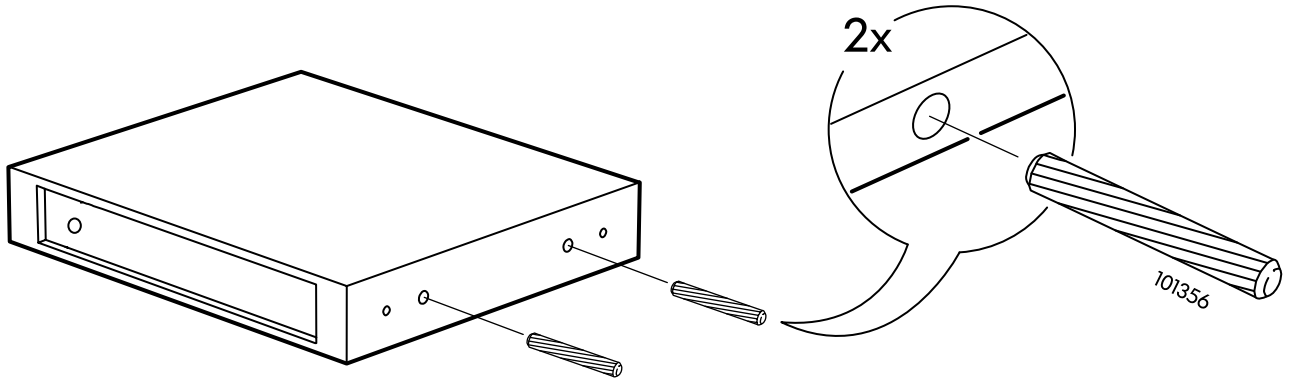

**2**

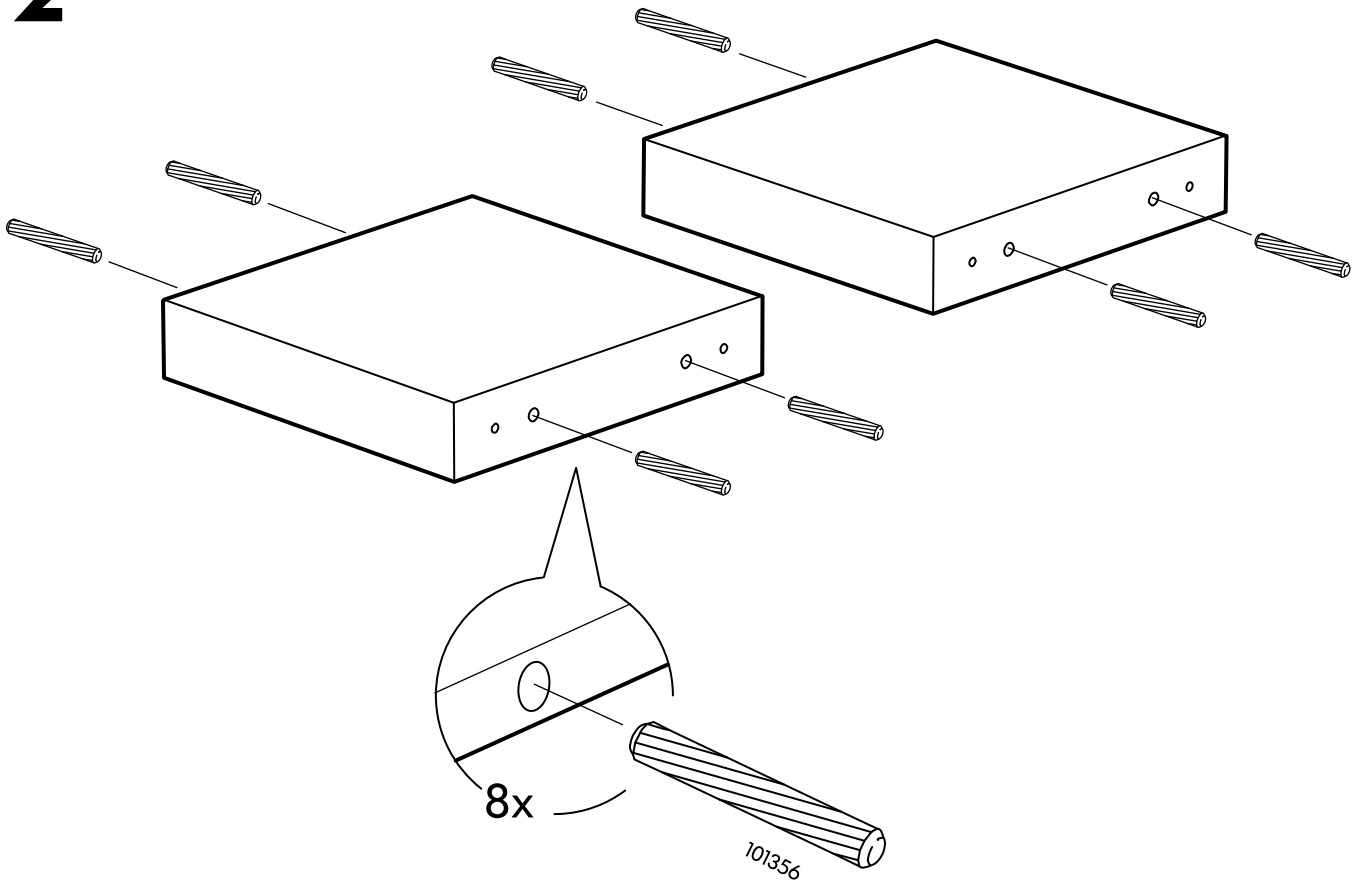

# 3

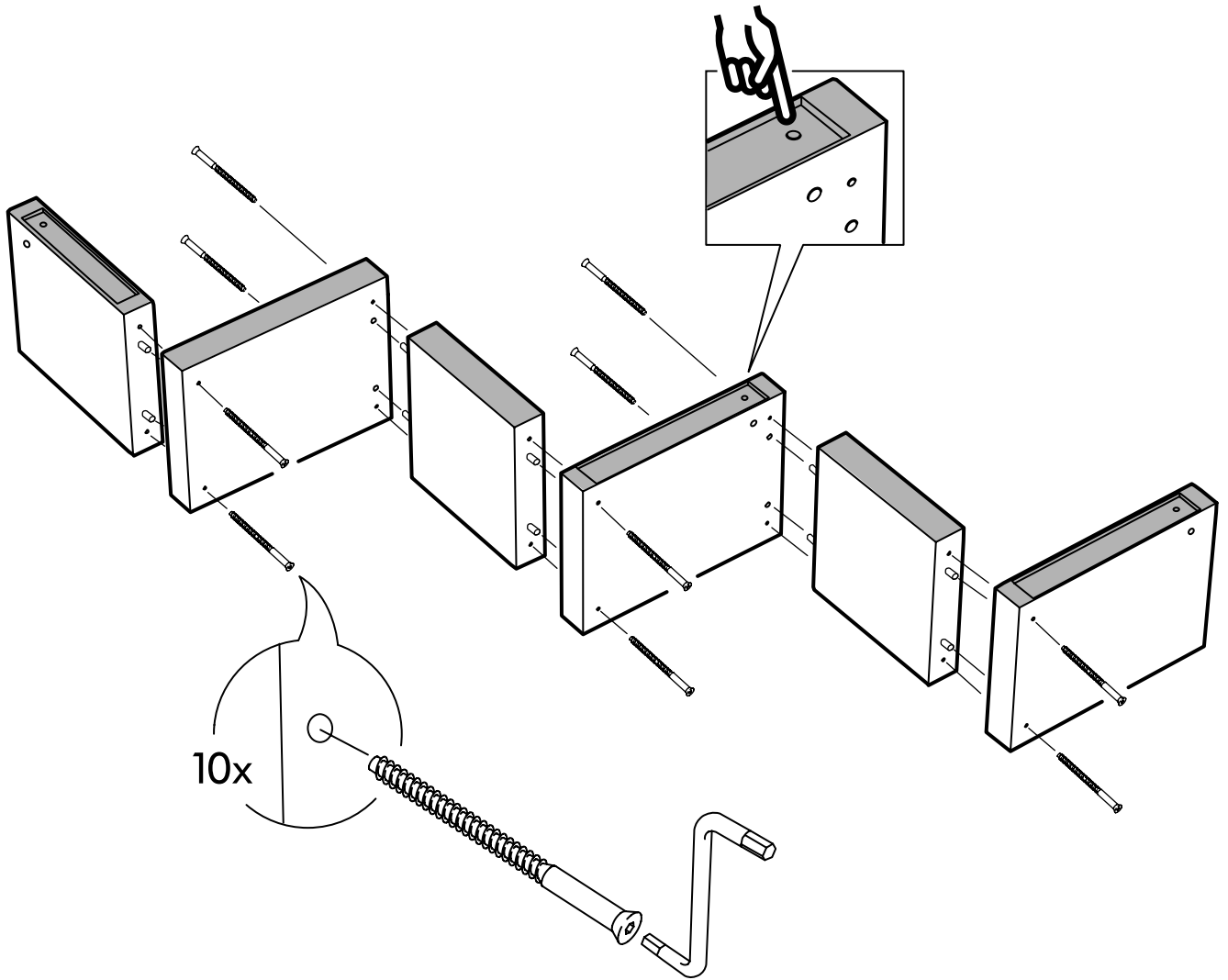

# 4

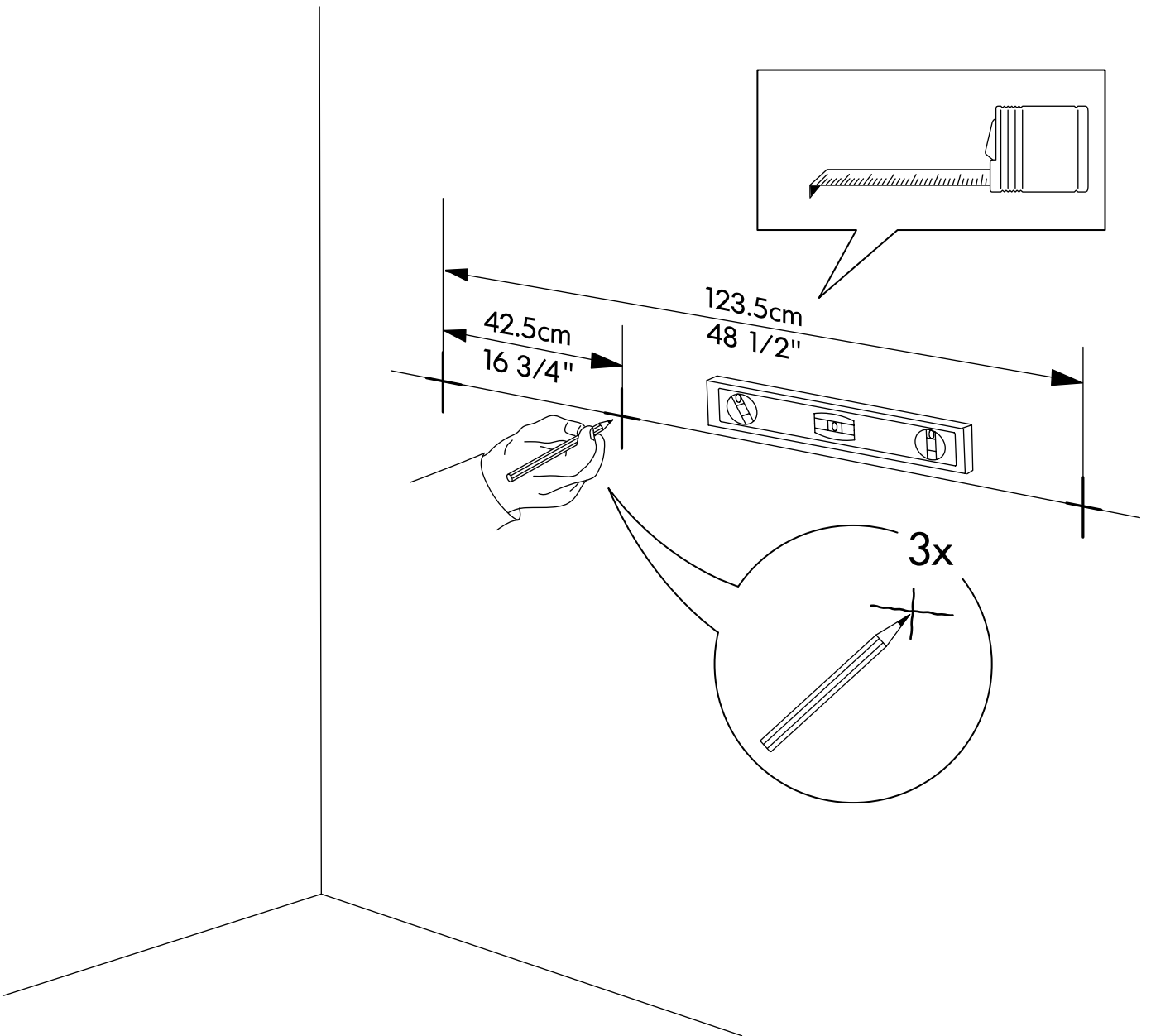

# 5

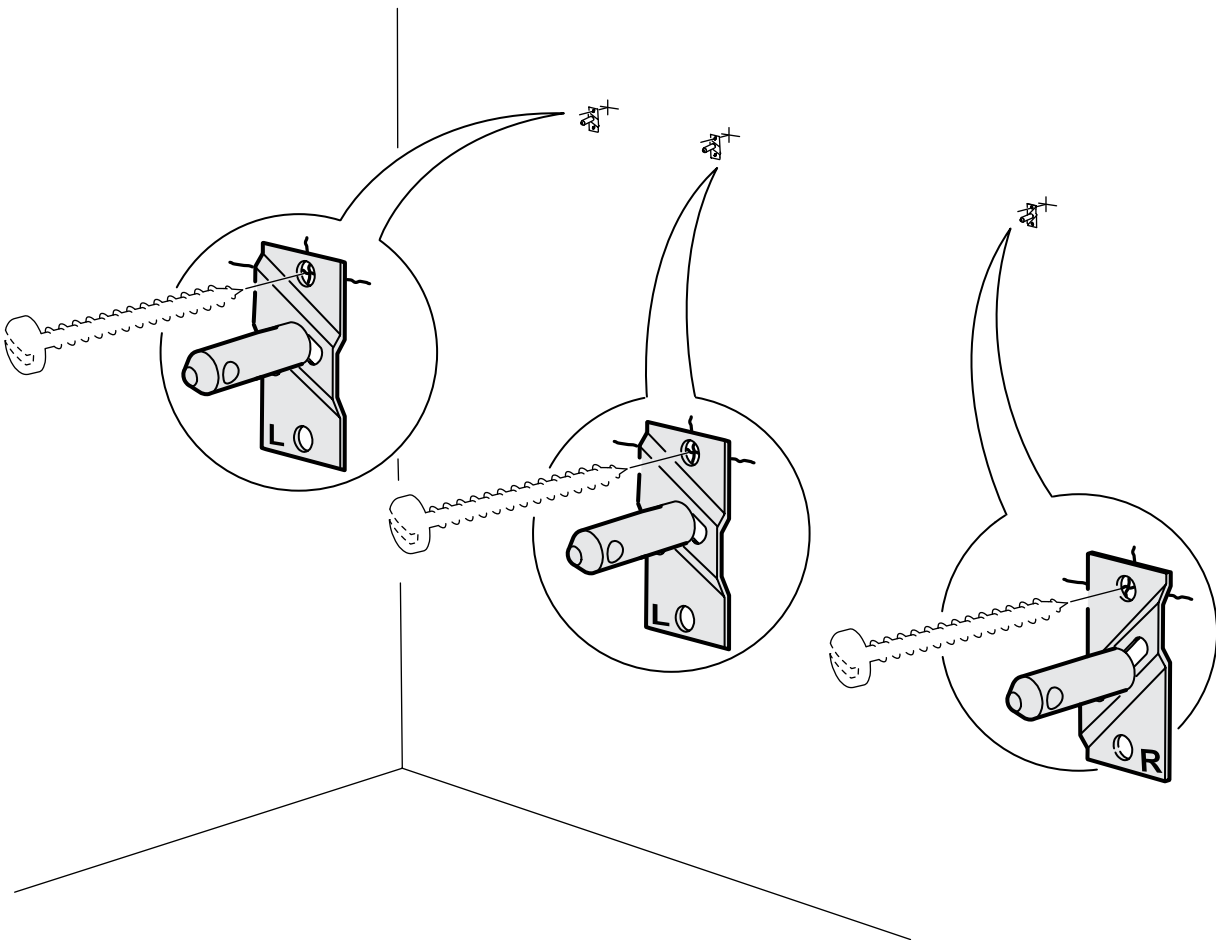
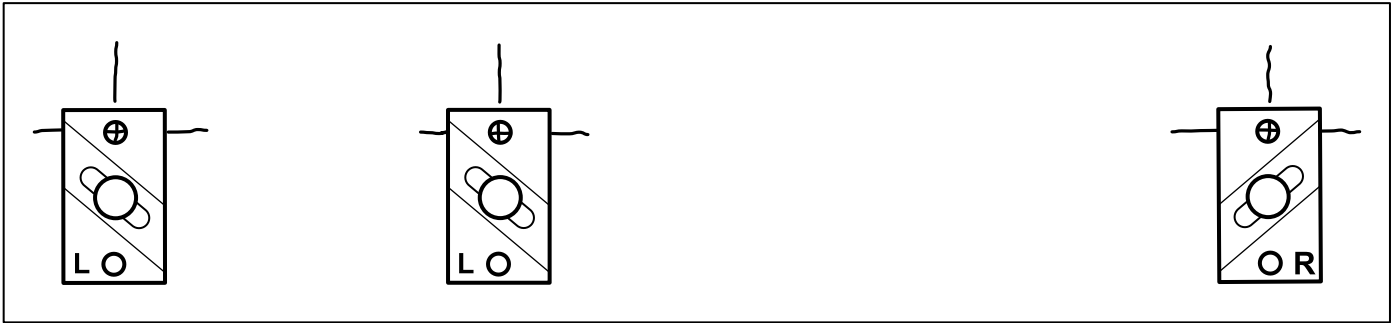

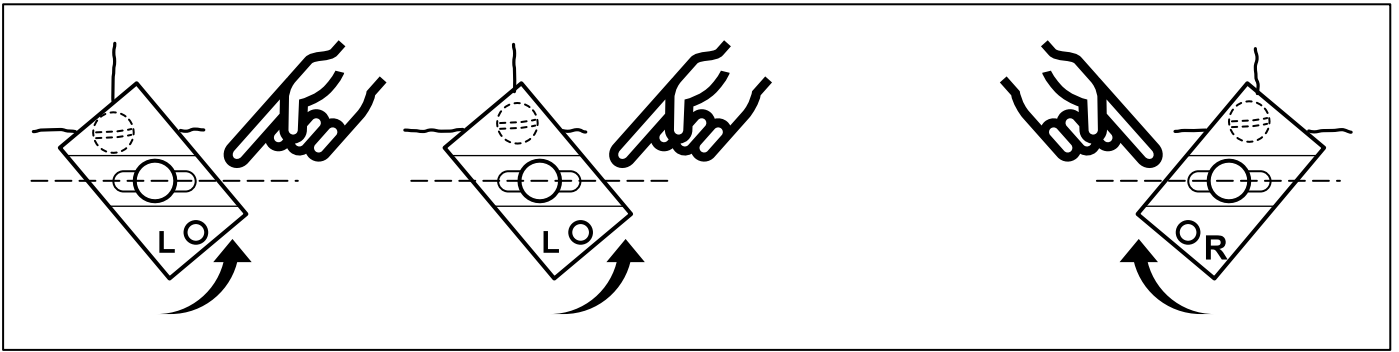

6

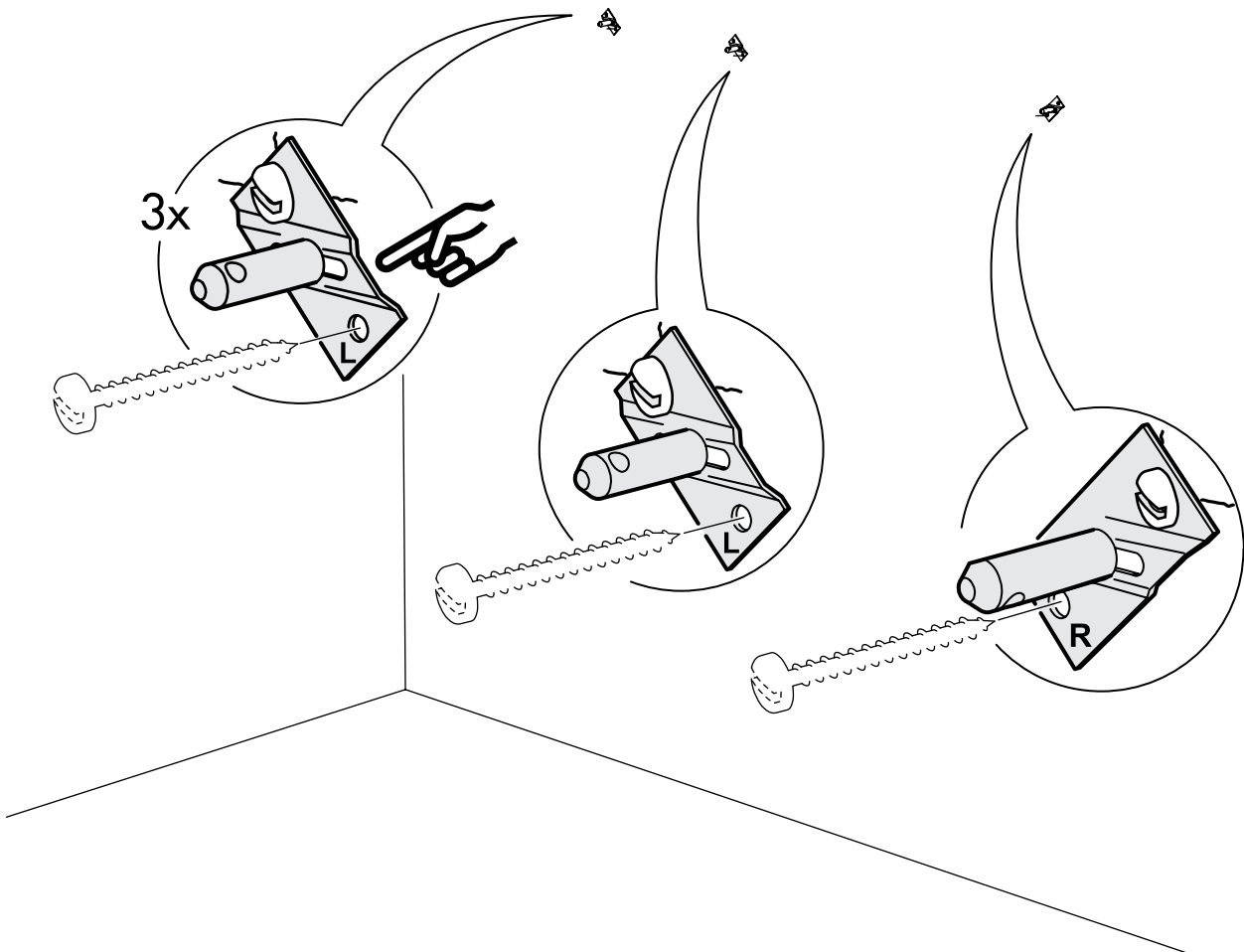
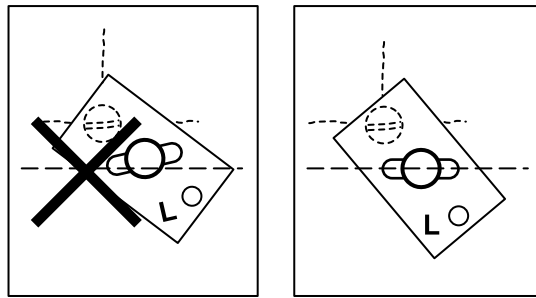

**7**

