

SULTAN ALSARP

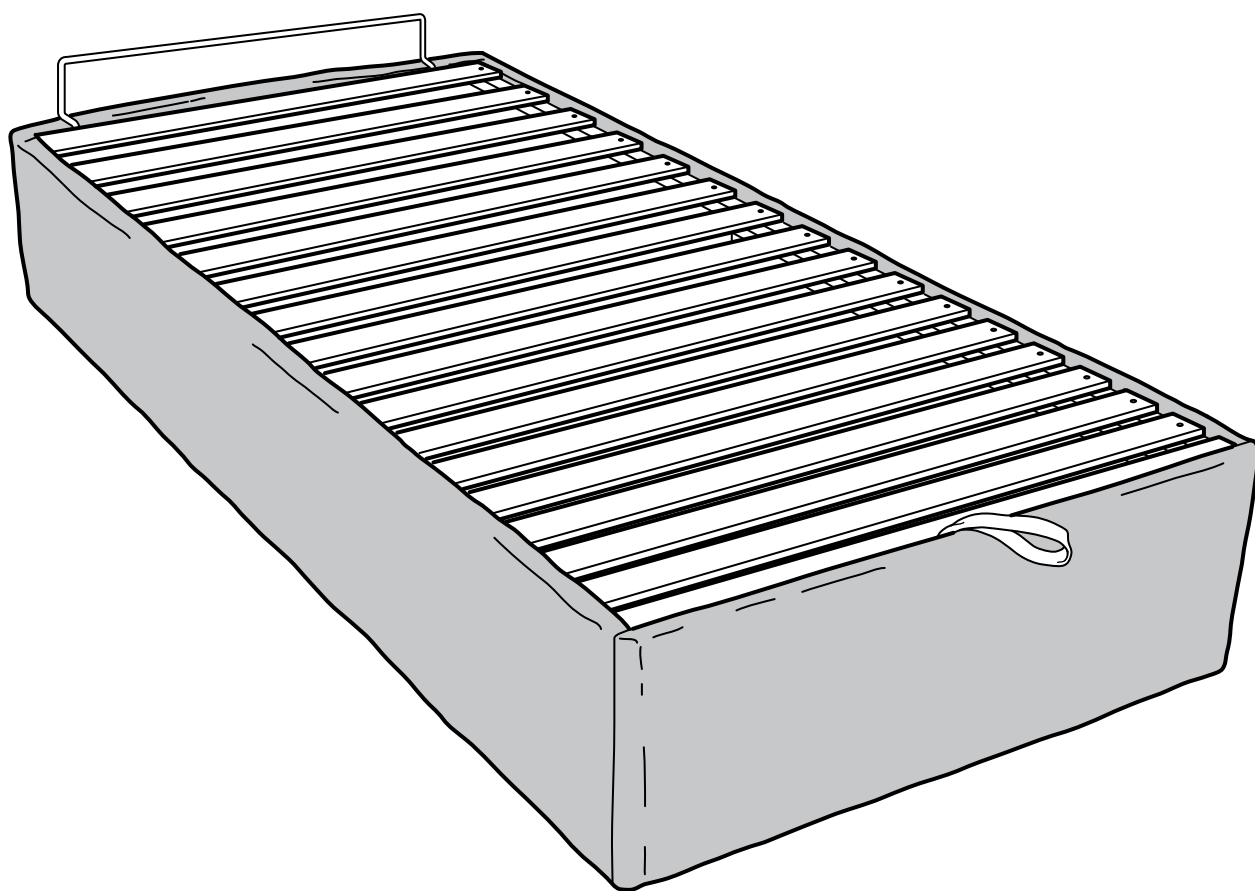

Design and Quality
IKEA of Sweden

ENGLISH

WARNING! With bed base in fully raised position safety lock is disengaged.

DEUTSCH

ACHTUNG! Sobald der Bettboden in die Höchststellung gebracht wird, setzt der Sicherheitsmechanismus aus.

FRANÇAIS

MISE EN GARDE : Avec le sommier en position supérieure, le dispositif de sécurité est désenclenché.

NEDERLANDS

WAARSCHUWING! Wanneer je de bedbodem optilt en deze in de hoogste stand staat, is het veiligheidsslot niet ingeschakeld.

DANSK

ADVARSEL! Når sengebunden er placeret i sit højeste lege slipper sikkerhedslåsen.

NORSK

ADVARSEL! Når sengebunnen er plasert i høyeste stilling, kobles sikkerhetslåsen ut.

SUOMI

VAROITUS! Kun sängyn pohja on yläasennossa, turvalukitus aukeaa.

SVENSKA

VARNING! När sängbotten är placerad i sitt högsta läge släpper säkerhetslåset.

ČESKY

UPOZORNĚNÍ! Je-li rošt postele v nejvyšší poloze, je bezpečnostní pojistka nefunkční.

ESPAÑOL

¡ADVERTENCIA! Cuando el somier se coloca en su posición más alta, se desengancha el cierre de seguridad.

ITALIANO

AVVERTENZA! Quando la base letto è nella posizione più alta, il blocco di sicurezza è sganciato.

MAGYAR

FIGYELEM! A biztonsági zár teljesen megemelt pozícióban nem működik.

POLSKI

UWAGA! Kiedy rama łóżka znajduje się w maksymalnie uniesionej pozycji, zamek zabezpieczający jest otwarty.

PORTUGUÊS

ATENÇÃO! Com o estrado totalmente levantado o fecho de segurança fica solto.

ROMÂNĂ

AVERTISMENT! Când somiera este așezată vertical, încuietoarea de siguranță este dezactivată.

SLOVENSKY

UPOZORNENIE! Ak je rošt postele v najvyššej polohe, bezpečnostná poistka je nefunkčná.

БЪЛГАРСКИ

ВНИМАНИЕ! При крайна изправена позиция на подматрачната рамка, спираният механизъм не е включен.

HRVATSKI

UPOZORENJE! Kada je podnica u najvišem položaju sigurnosna brava se oslobađa.

ΕΛΛΗΝΙΚΑ

ΠΡΟΕΙΔΟΠΟΙΗΣΗ: Με την βάρση του κρεβατιού στην ψηλότερη θέση, η ασφάλεια απομονώνεται.

РУССКИЙ

ВНИМАНИЕ! Когда каркас кровати полностью поднят, замок безопасности открыт.

SRPSKI

UPOZORENJE! Kada je osnova kreveta u potpunosti uspravljenoj poziciji sigurnosna bravica je van funkcije.

SLOVENŠČINA

OPOZORILO! Ko je posteljno dno v najvišjem položaju, je varnostni mehanizem sproščen.

TÜRKÇE

UYARI! Yatak bazası tam olarak yukarı kaldırıldığında emniyet kilidi açılır.

Українська

Увага! Коли каркас ліжка знаходиться у піднятому стані, замок безпеки розімкнений.

ҚАЗАҚ

HAZAPЫҢЫЗFA! Кереуеттің каркасы толық көтерілген жағдайда, қауіпсіздік құлп ашық болады.

中文

警告! 床体在处于完全升起的位置时安全锁会被打开。

繁中

警告! 床舖底座完全升高時, 安全鎖會鬆開。

日本語

警告! ベッドベースを一番上まで持ち上げるとロックが解除され、通常のポジションに戻りません。

BAHASA MALAYSIA

AWAS! Apabila dasar katil dalam kedudukan yang dinaikkan sepenuhnya, kunci keselamatan dibuka.

ไทย

คำเตือน! เมื่อฐานเตียงอยู่ในตำแหน่งยกสูงสุด

ล็อกเพื่อความปลอดภัยจะถูกปลดออก

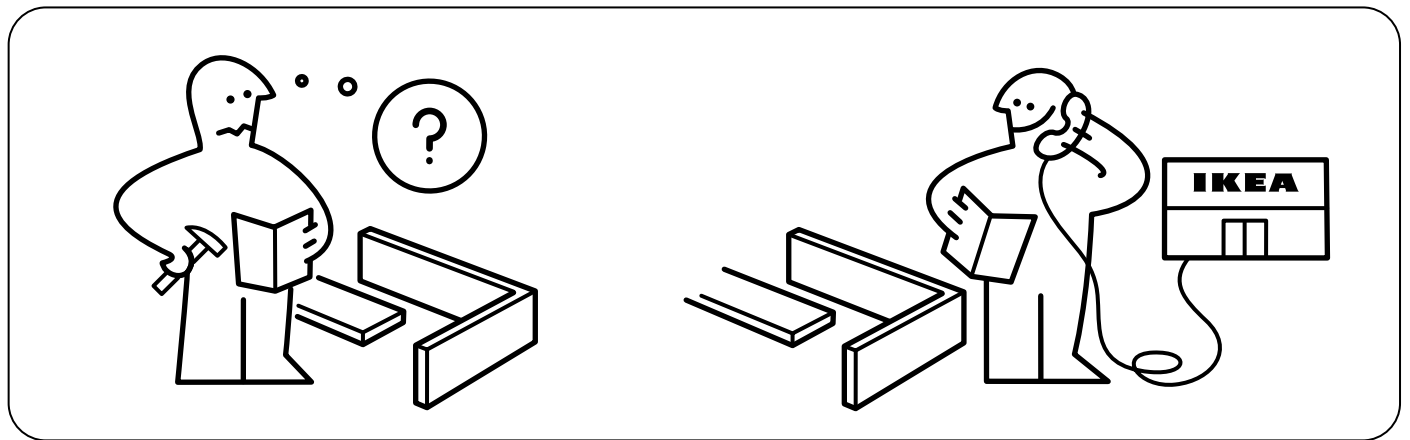
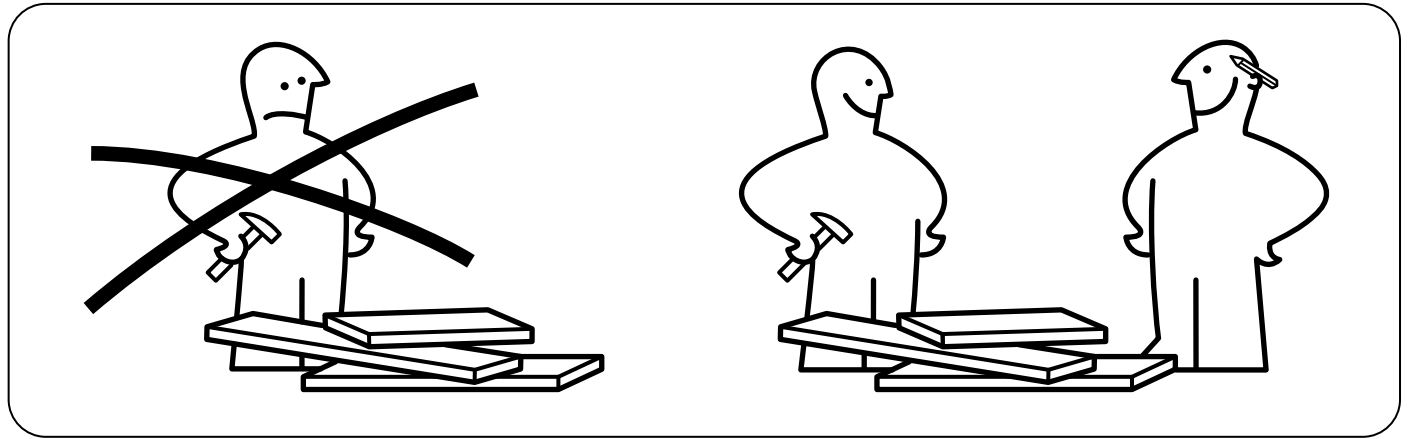
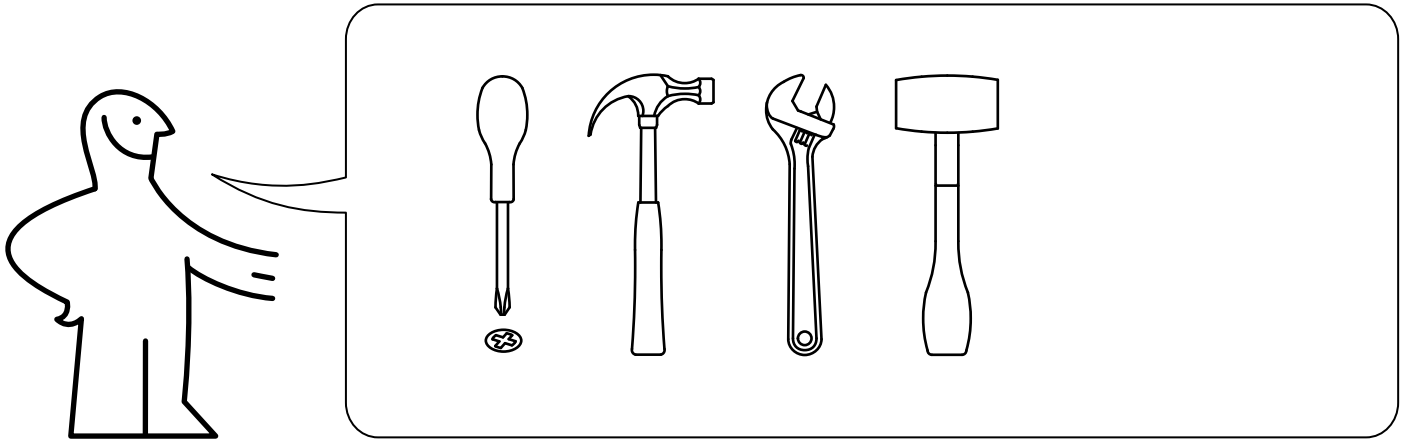

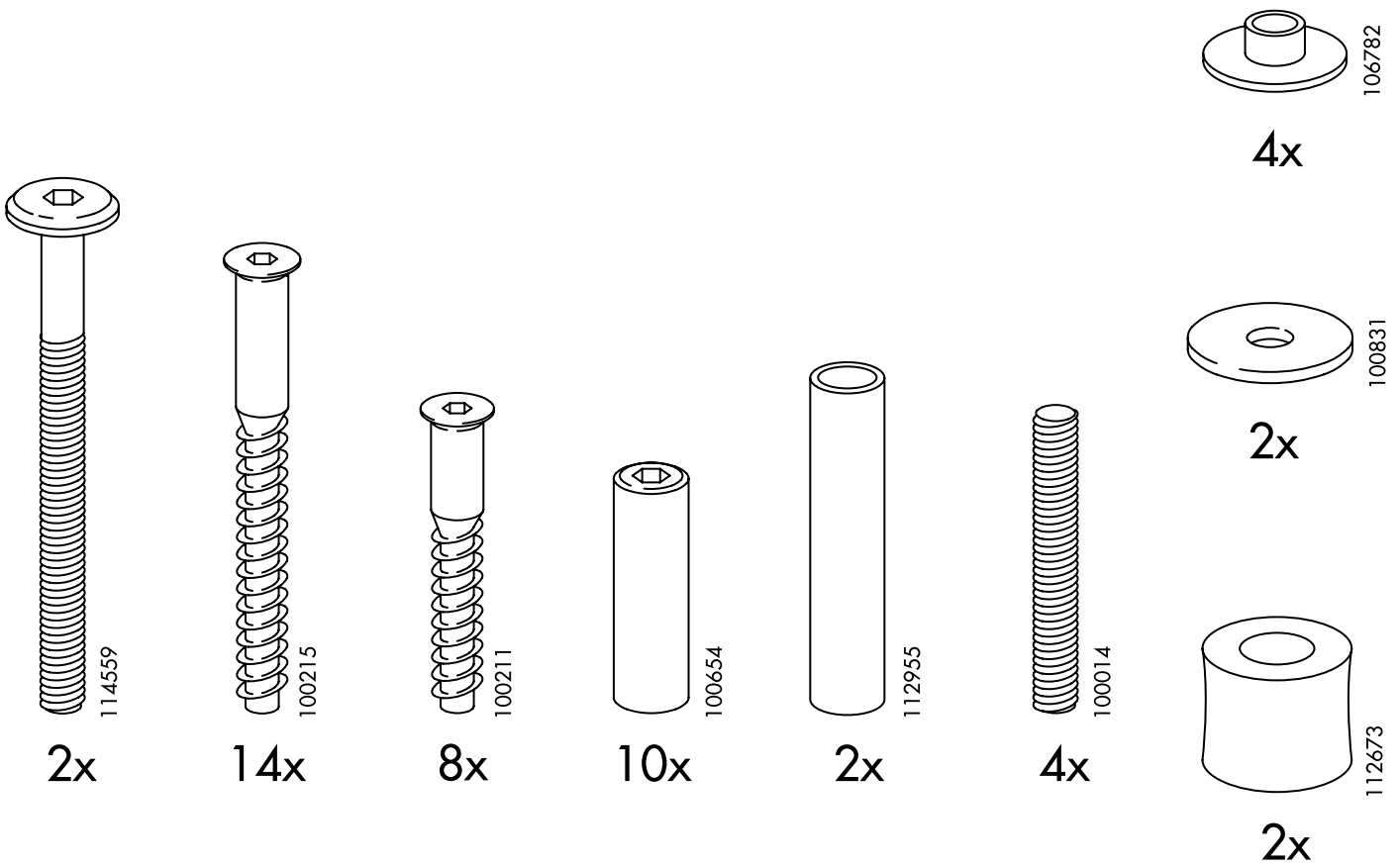
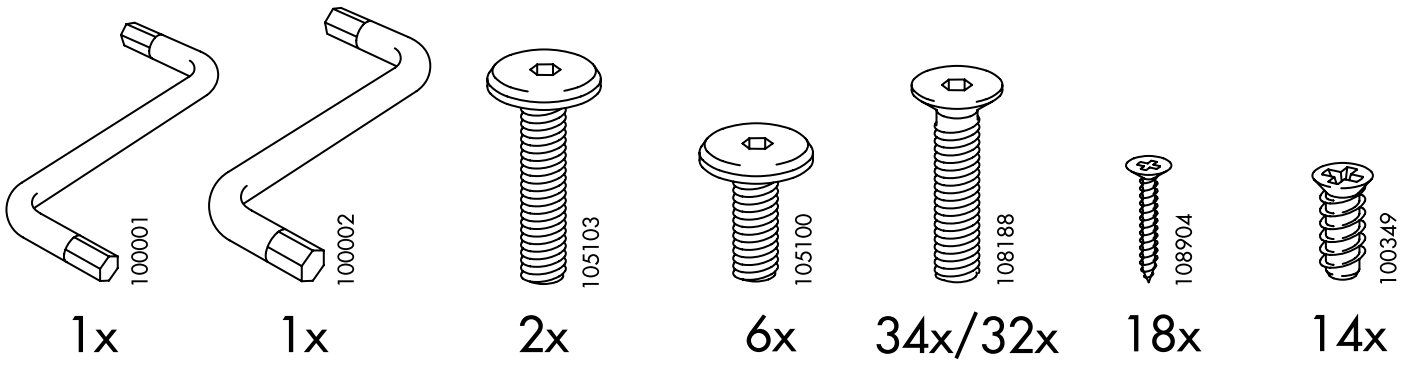

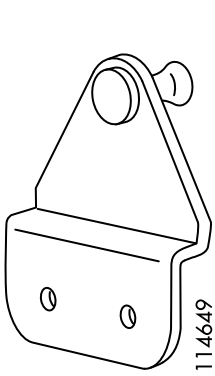

114649

2x

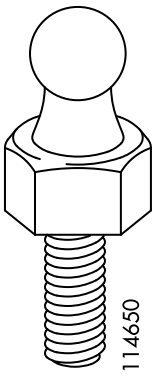

114650

2x

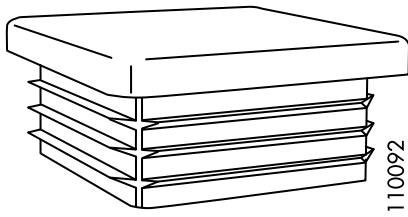

110092

4x

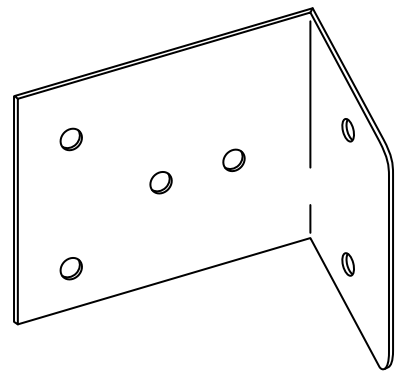

112953

2x

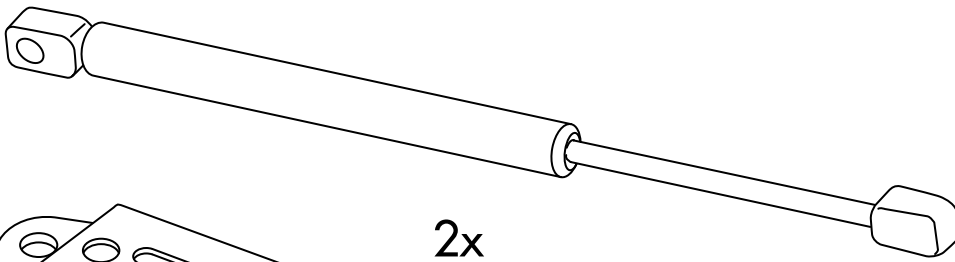

315202

2x

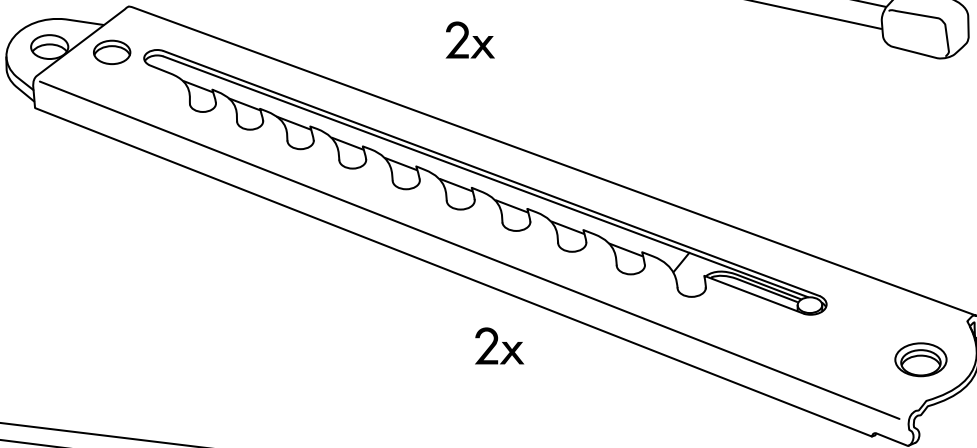

106781

2x

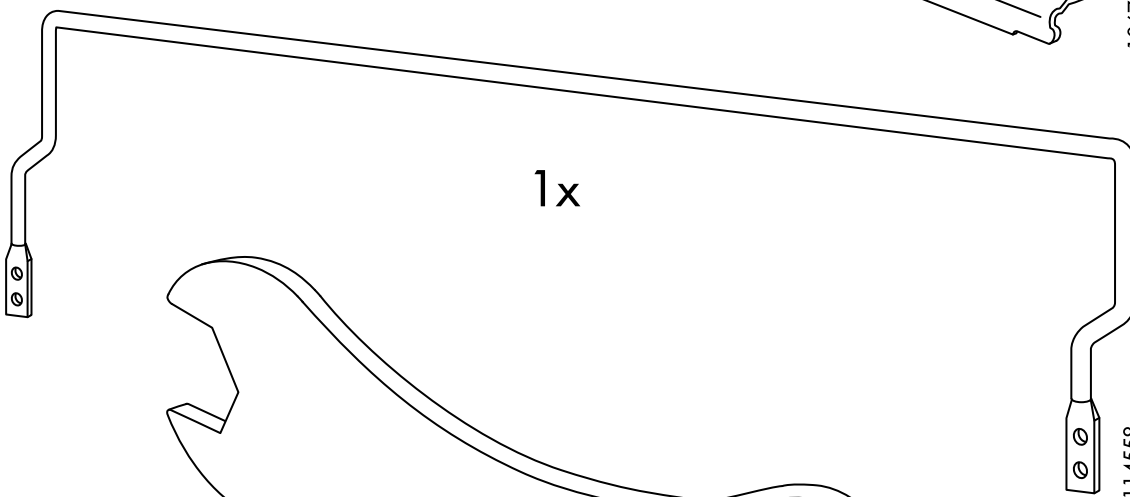

114558

1x

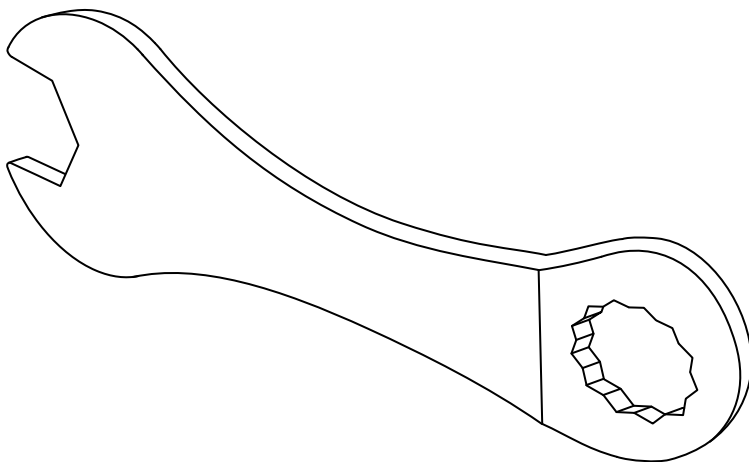

110470

1x

1

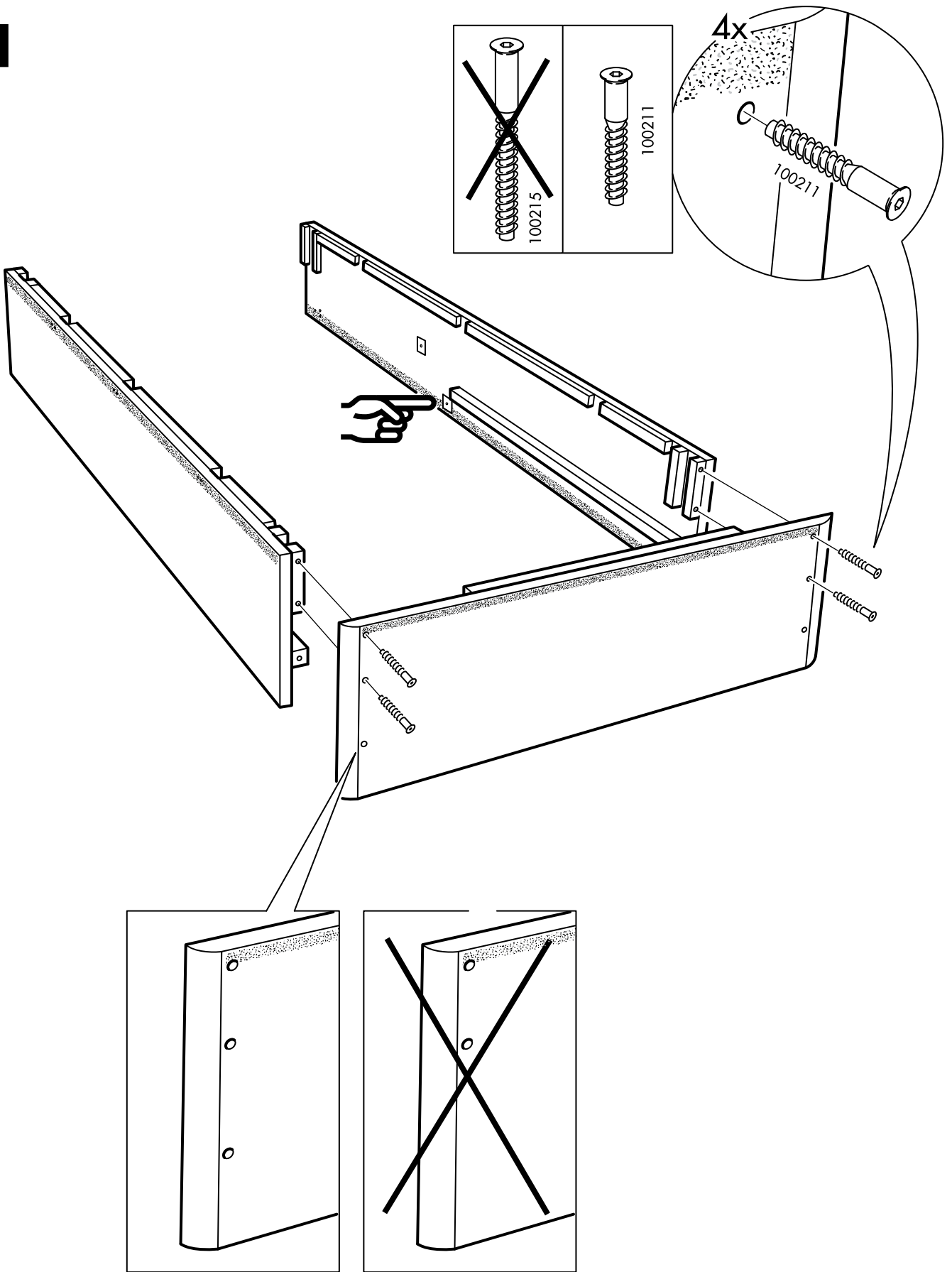

2

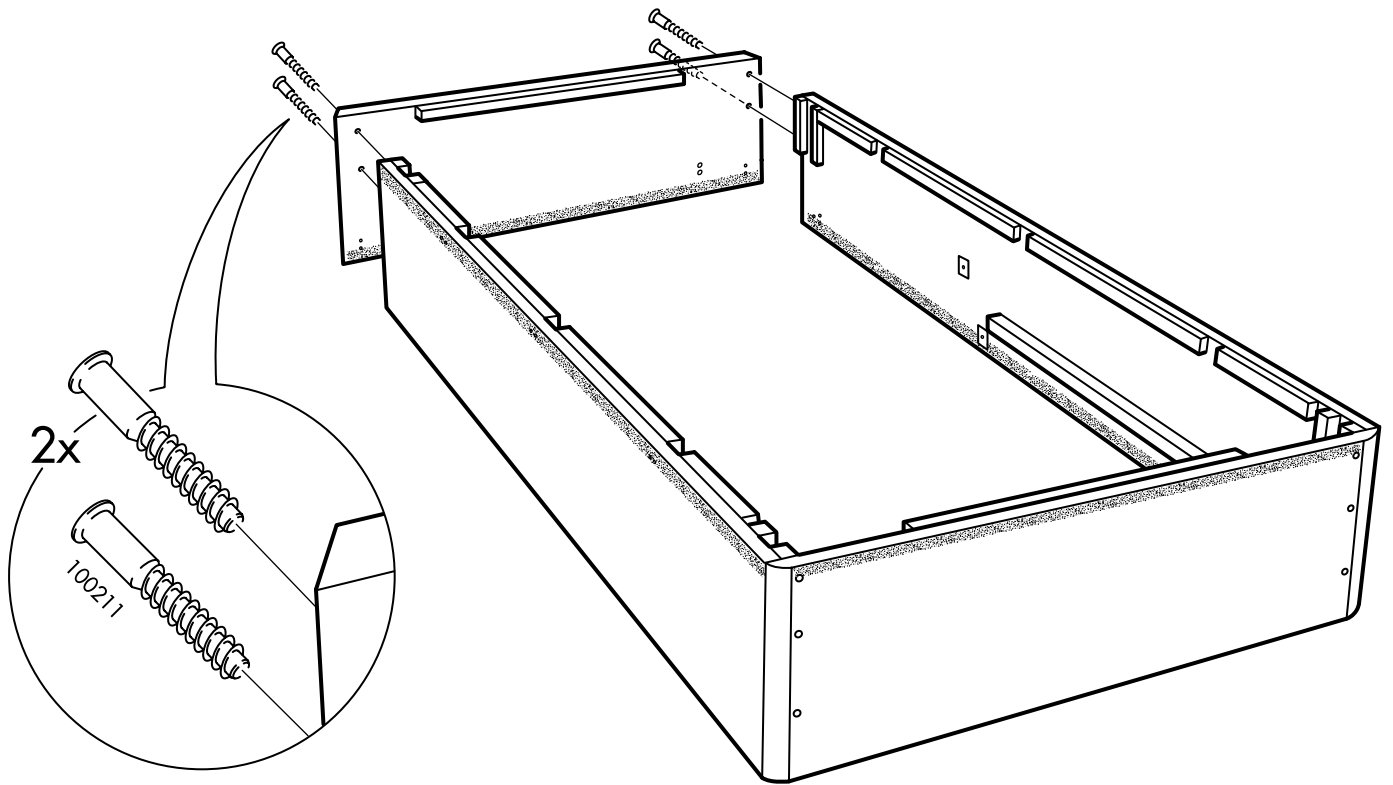

3

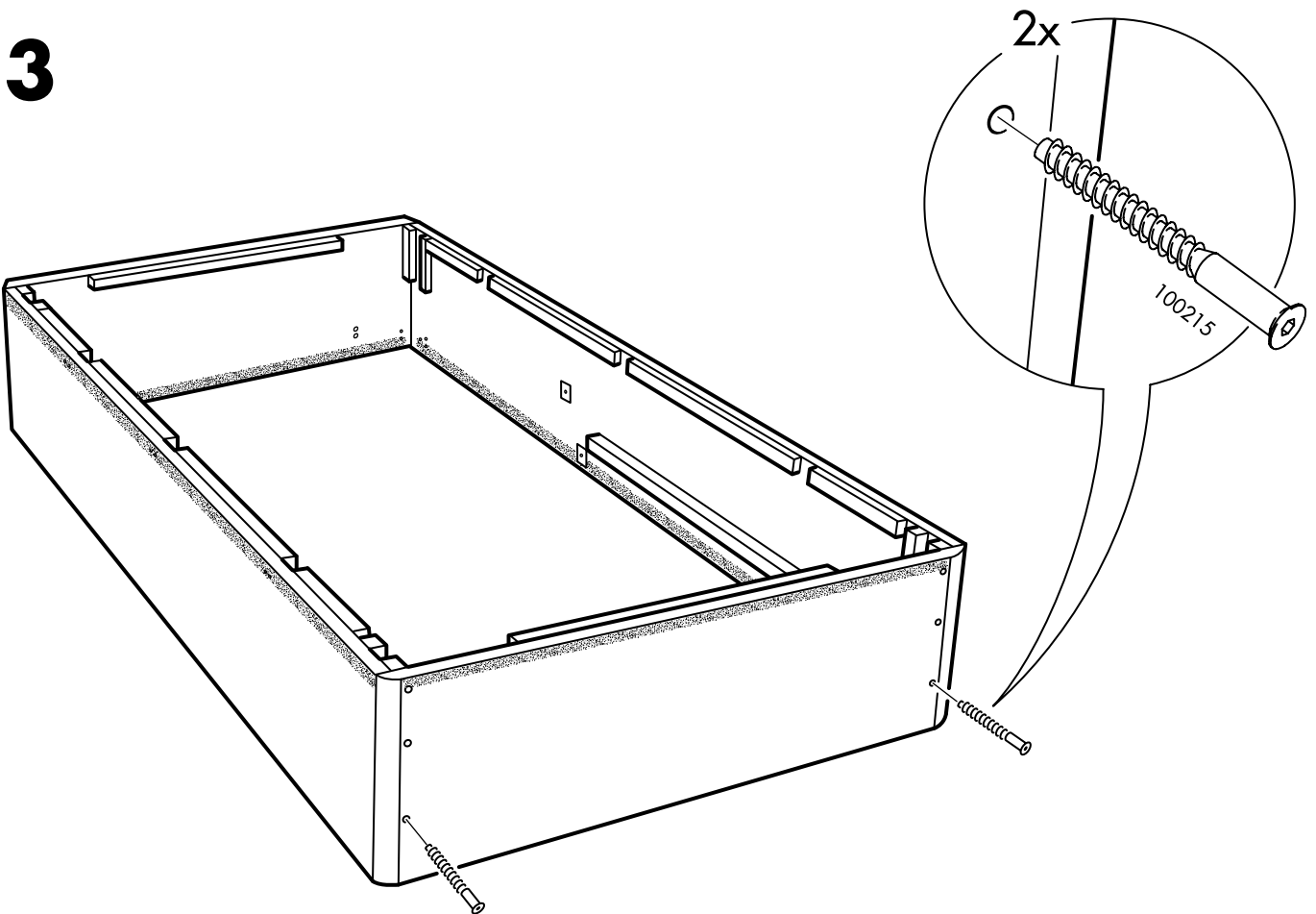

4

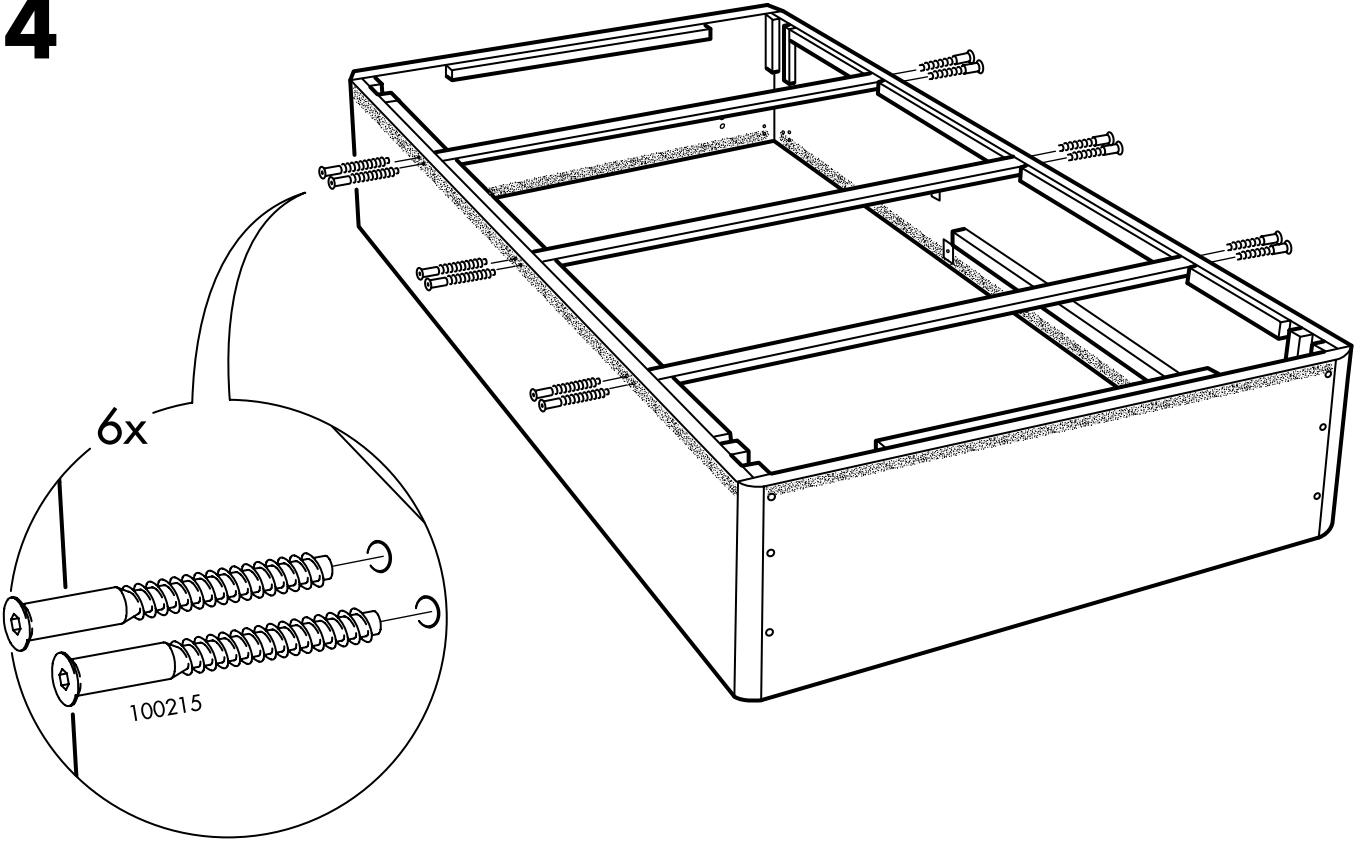

5

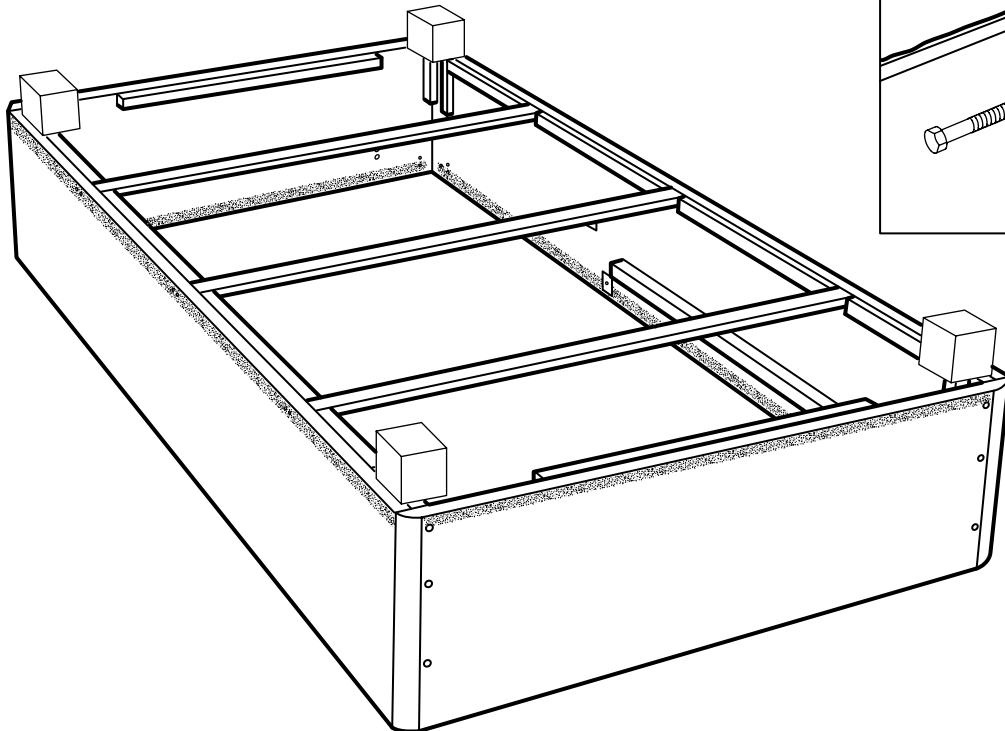

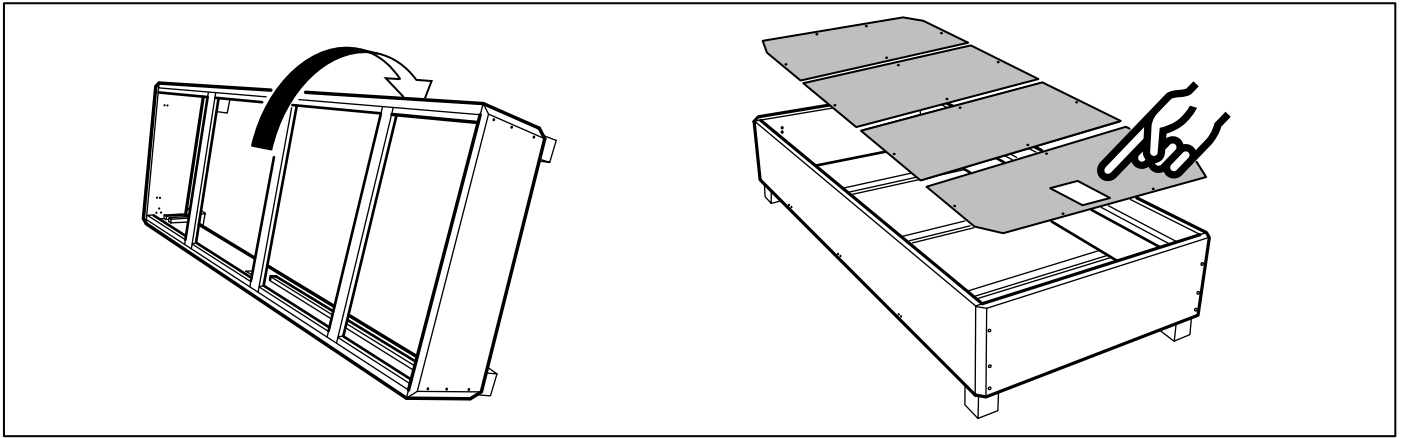

6

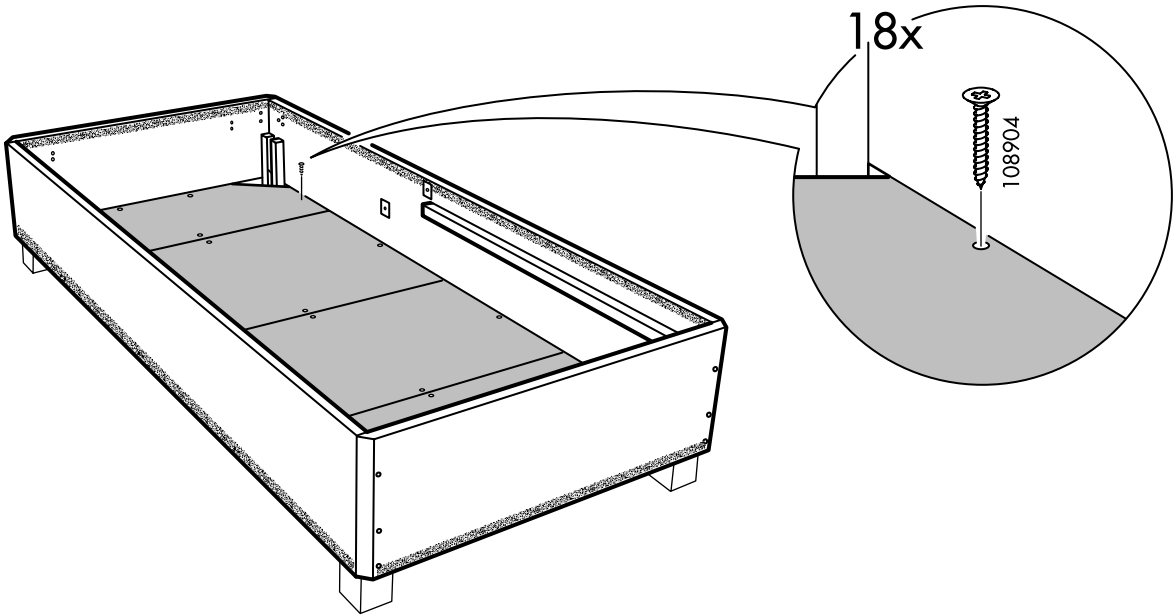

7

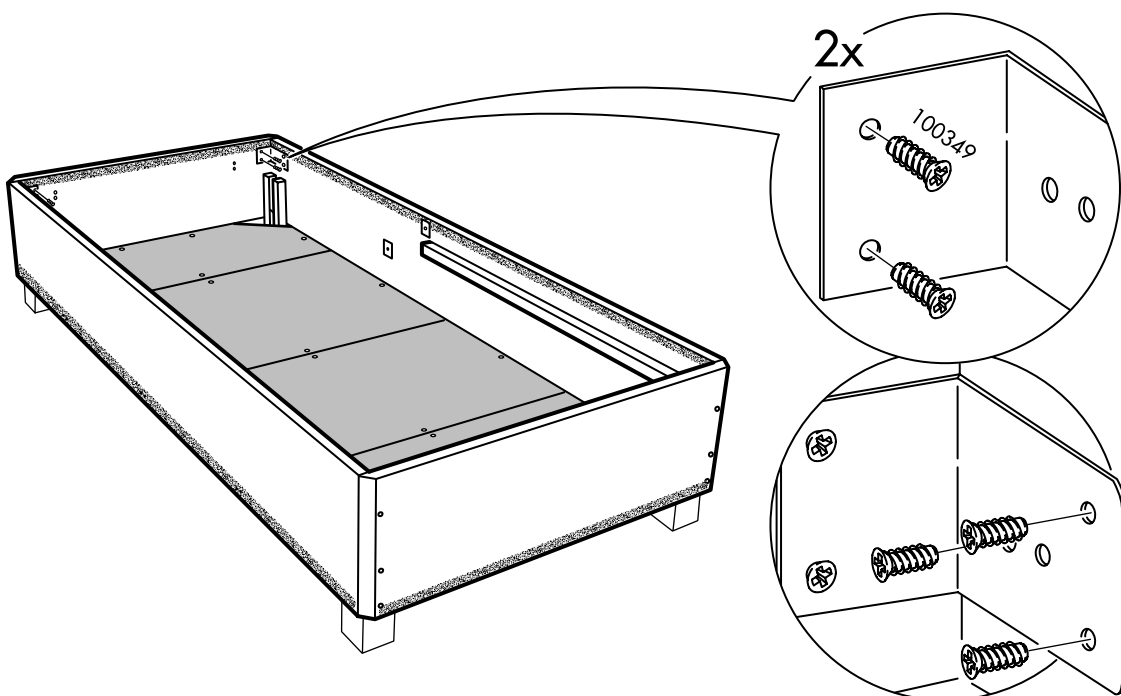

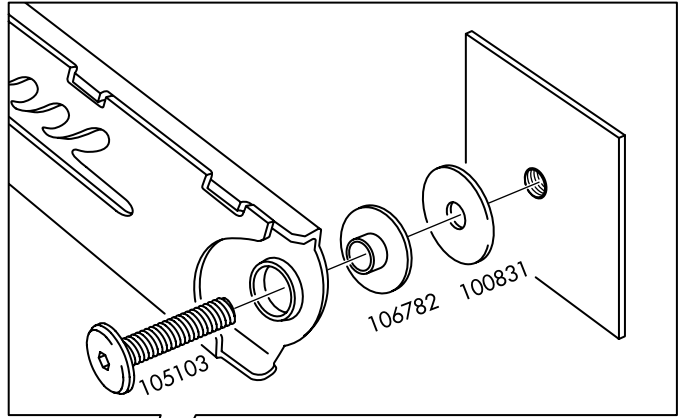
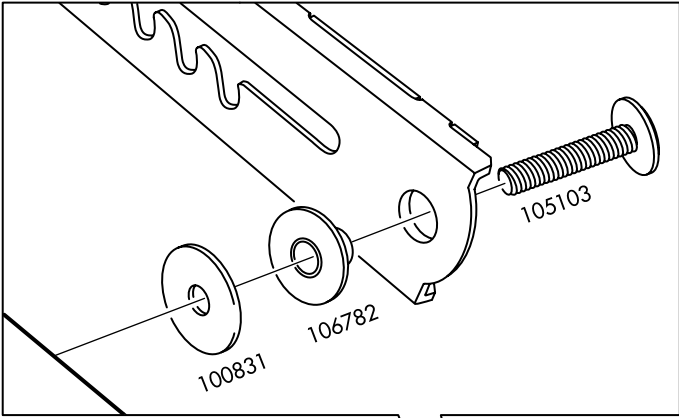

8

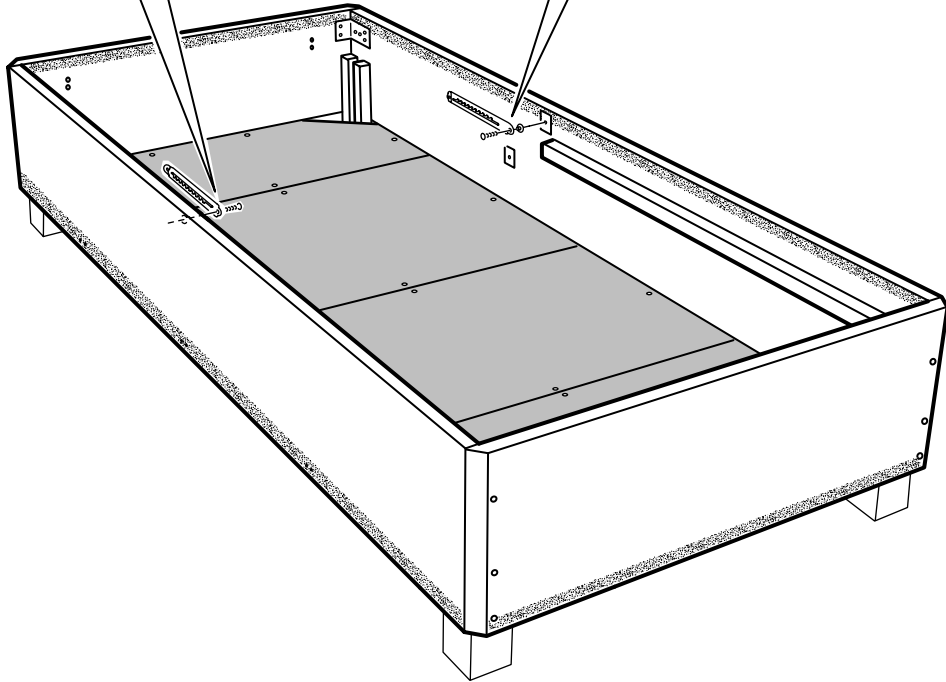

9

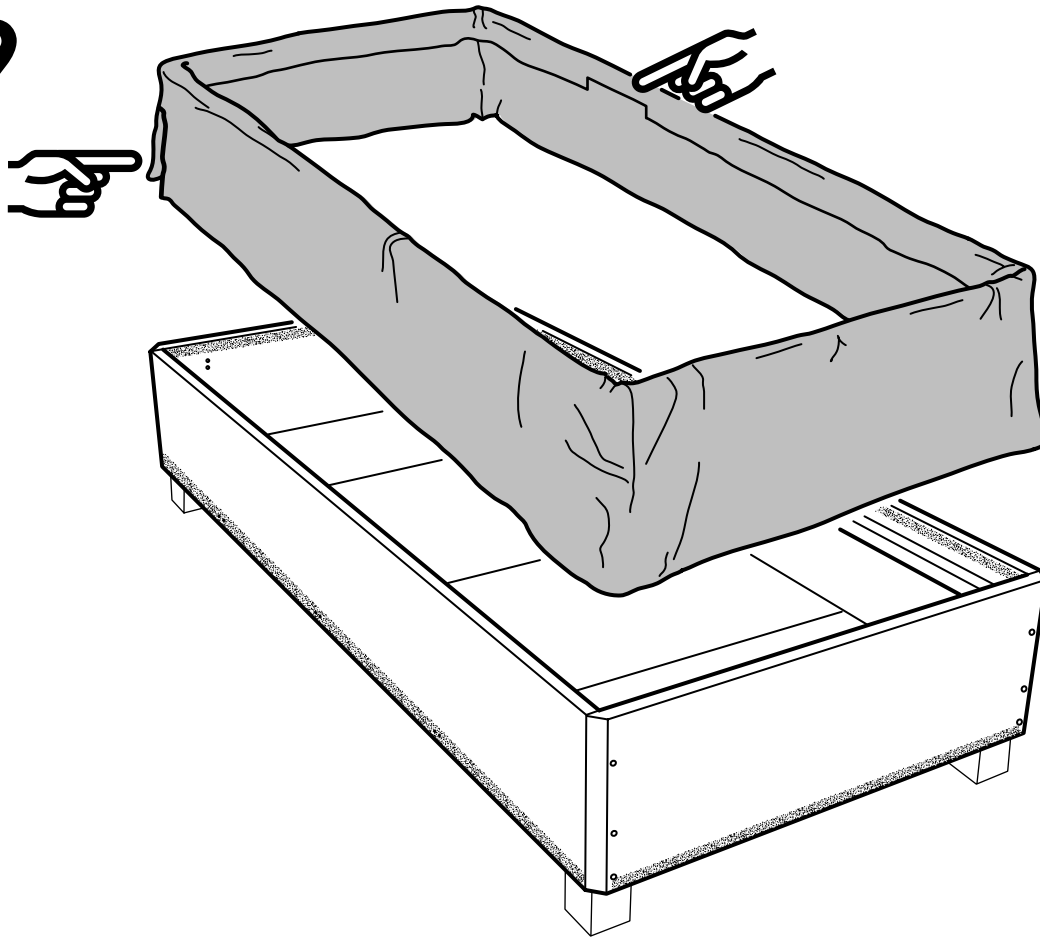

10

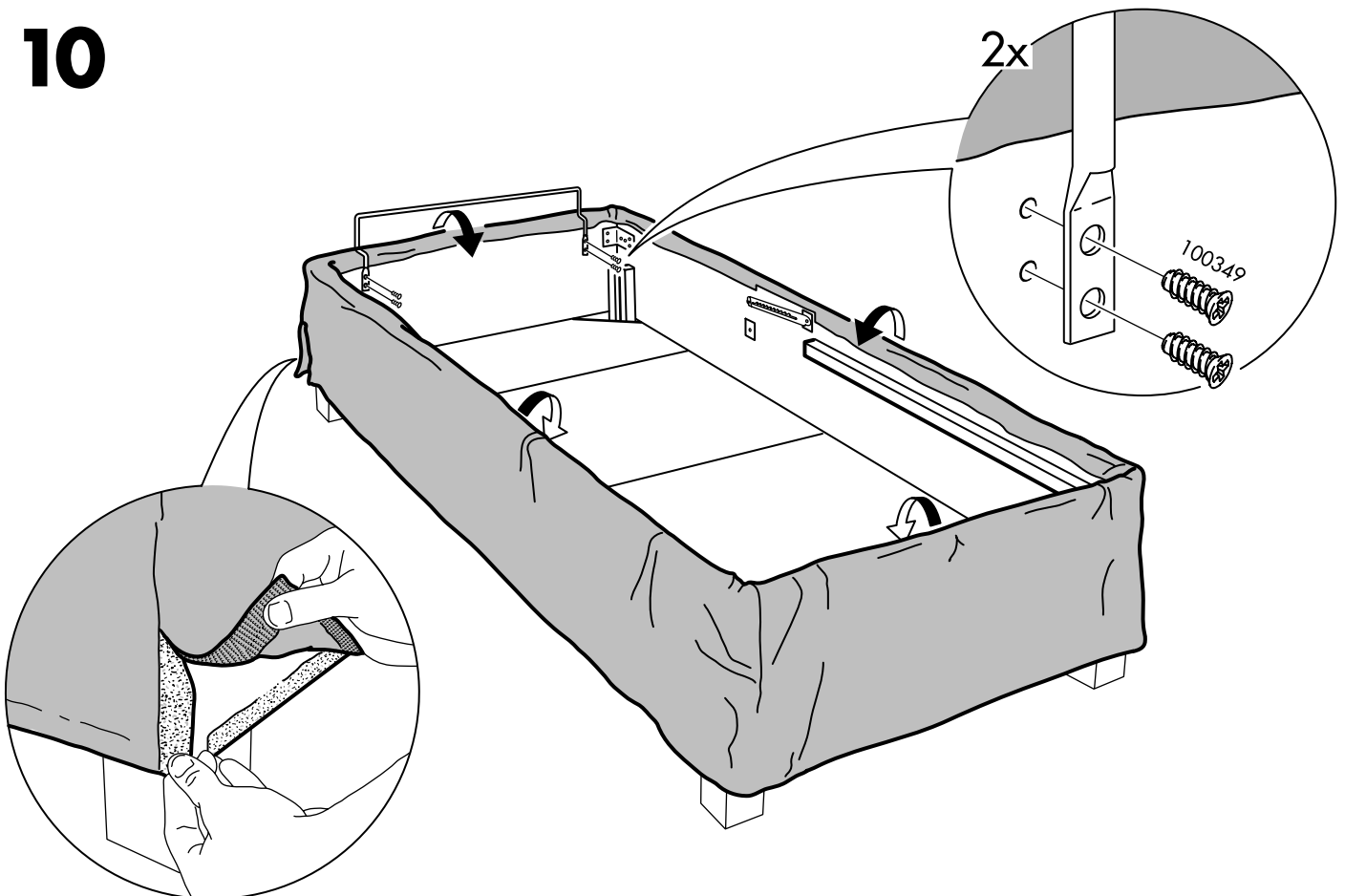

11

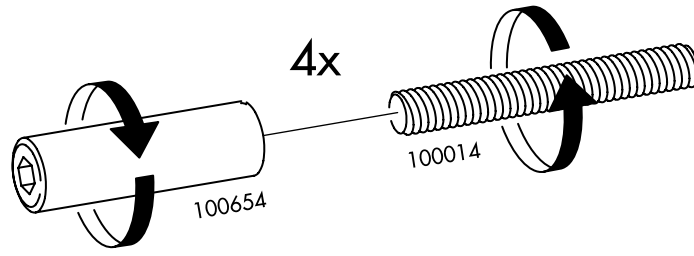

12

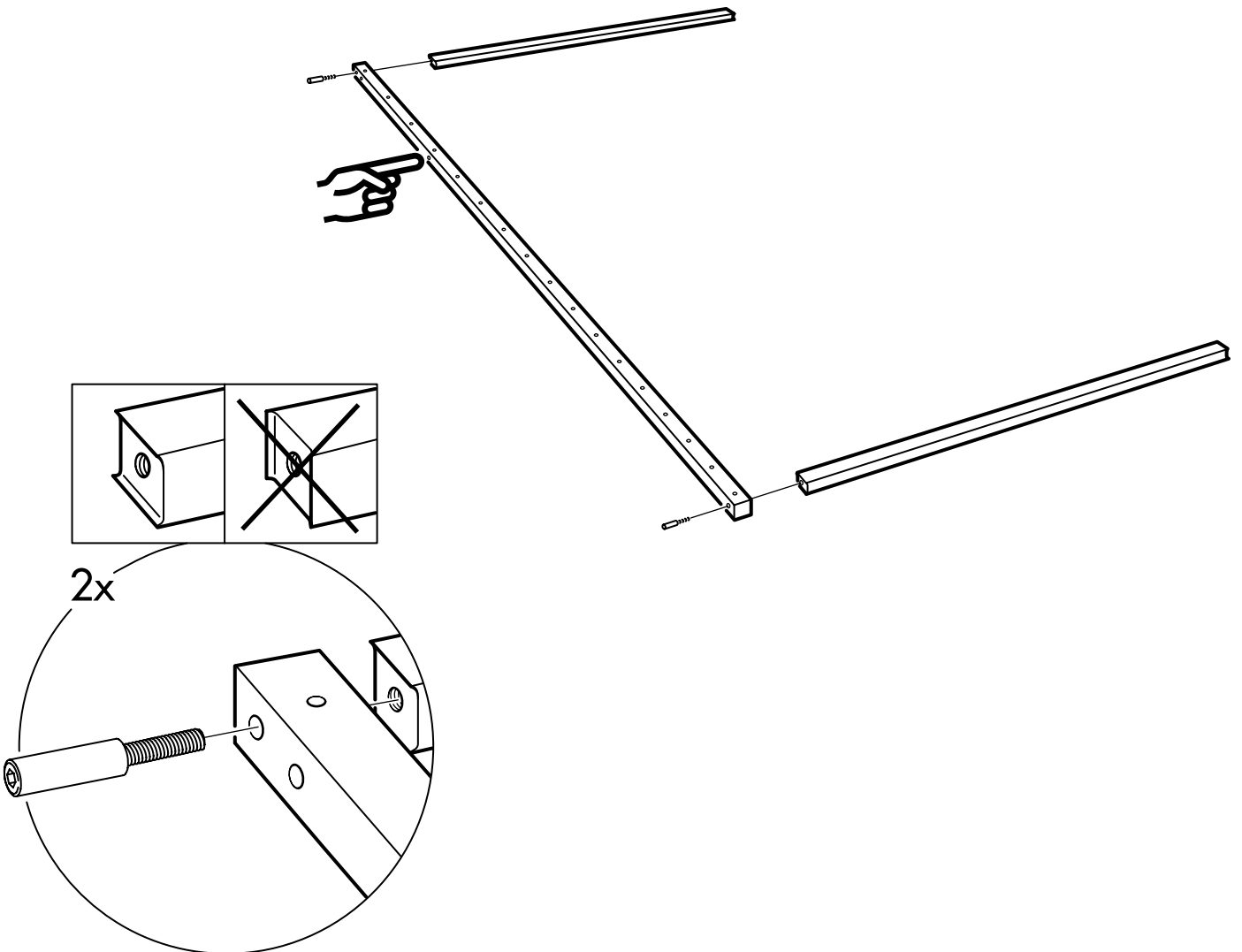

13

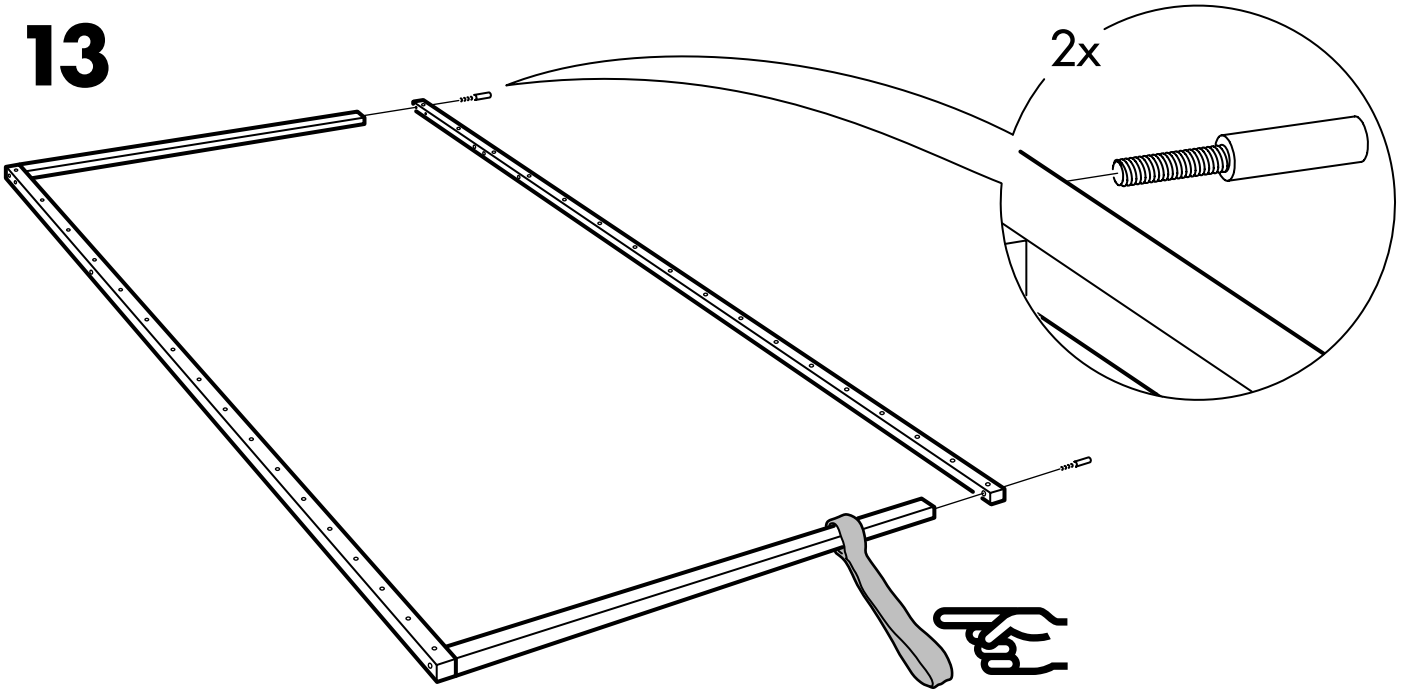

14

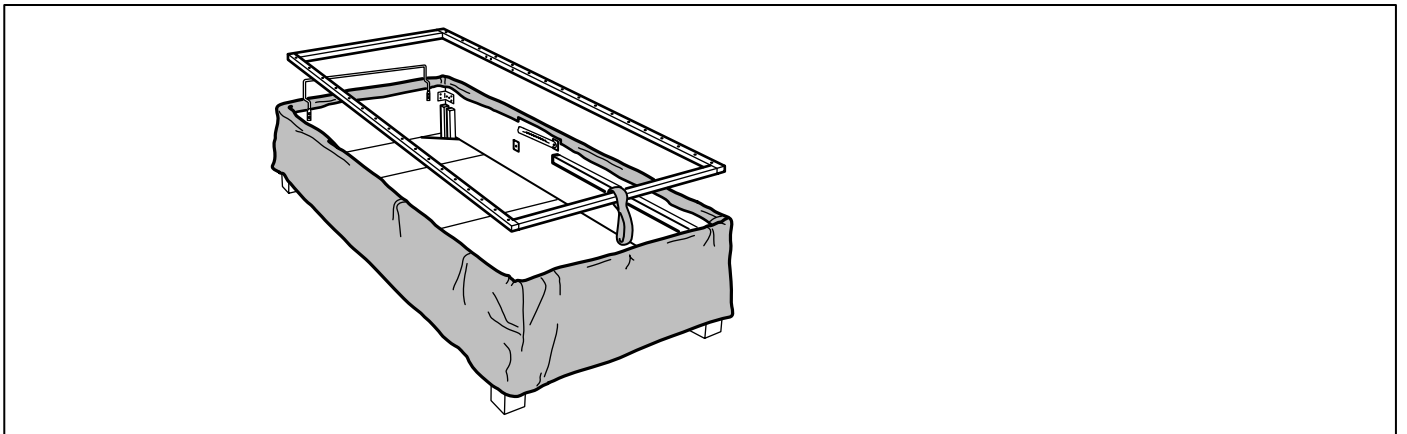
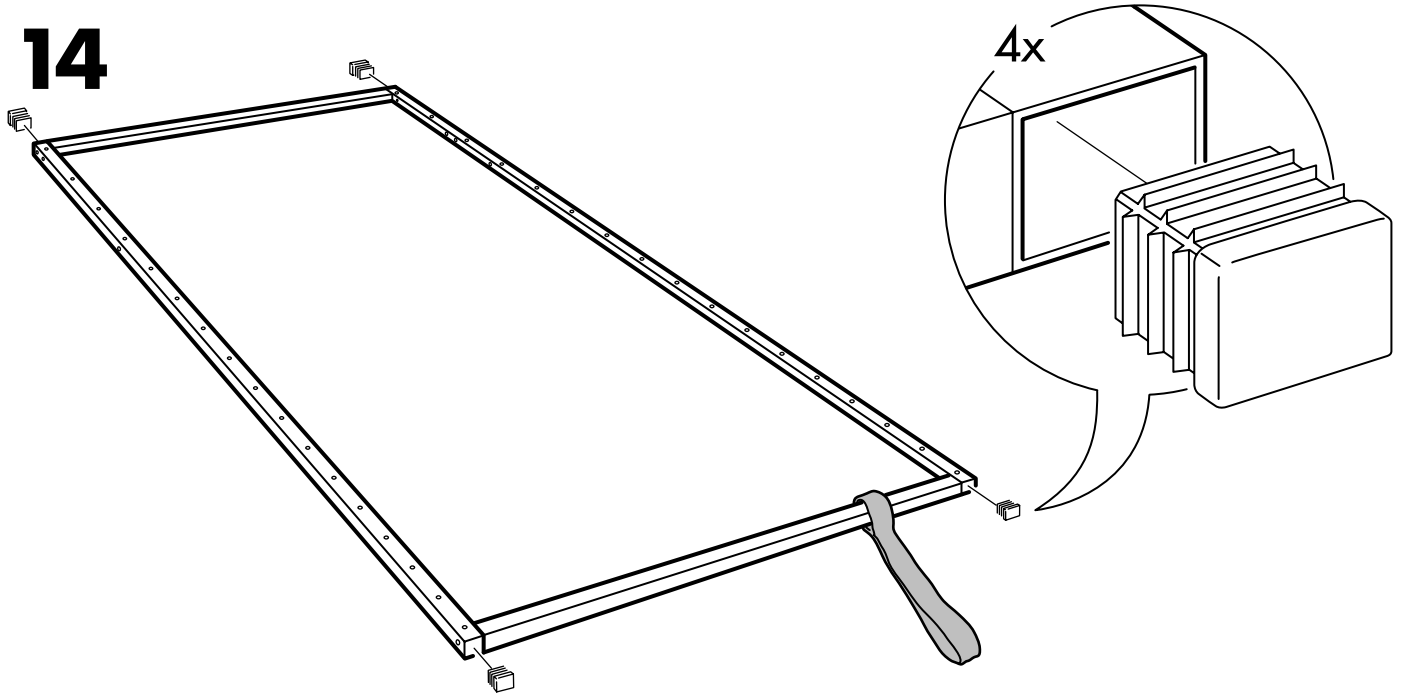

15

2x

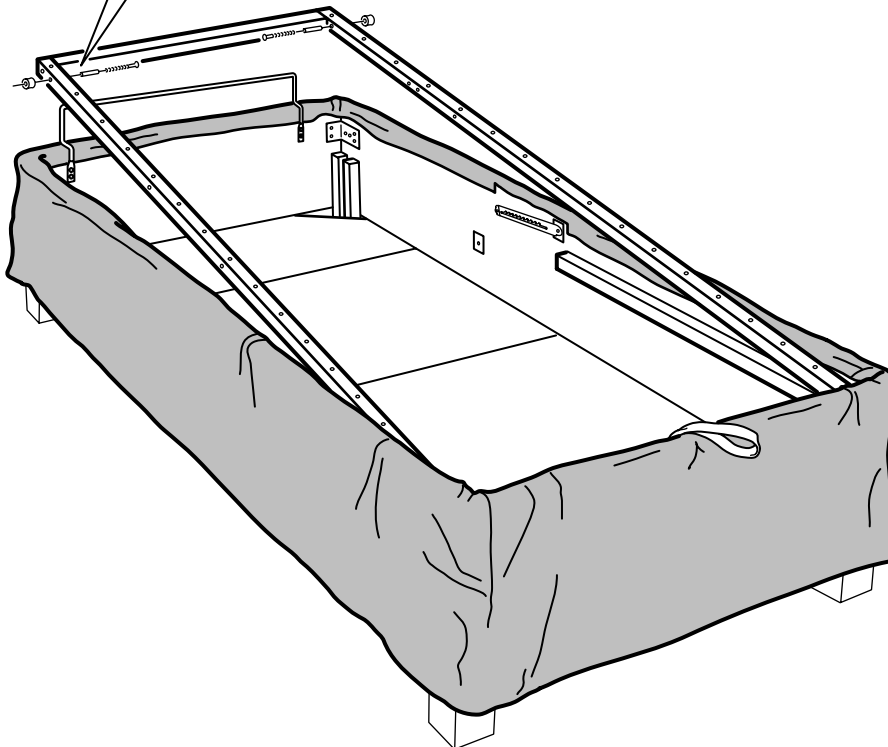
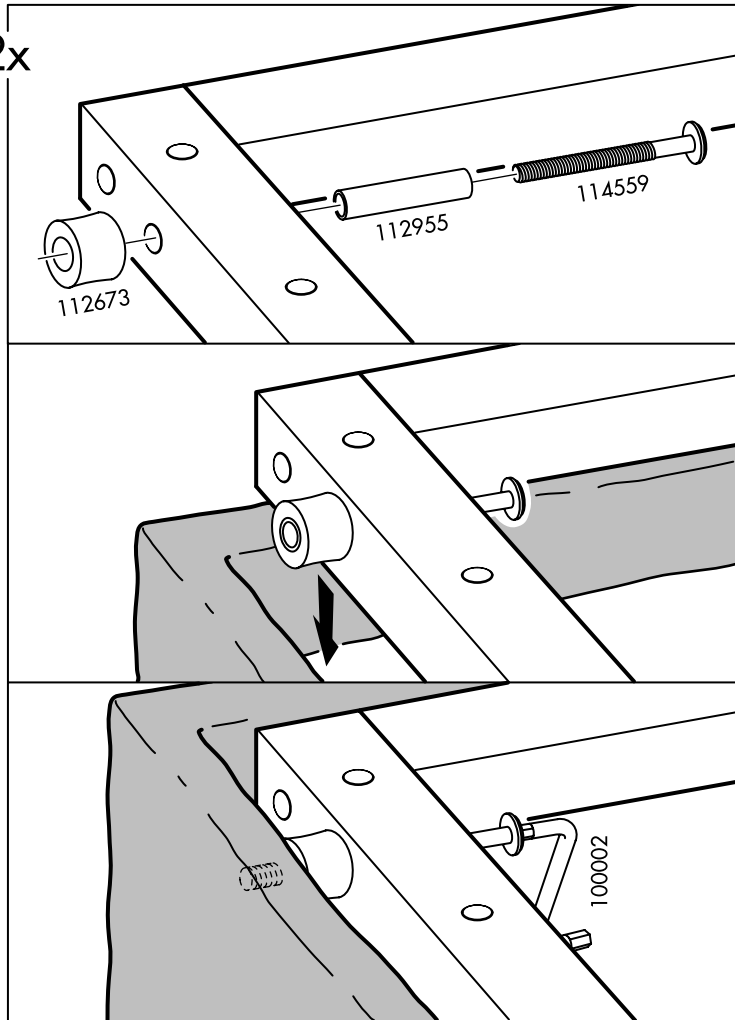

16

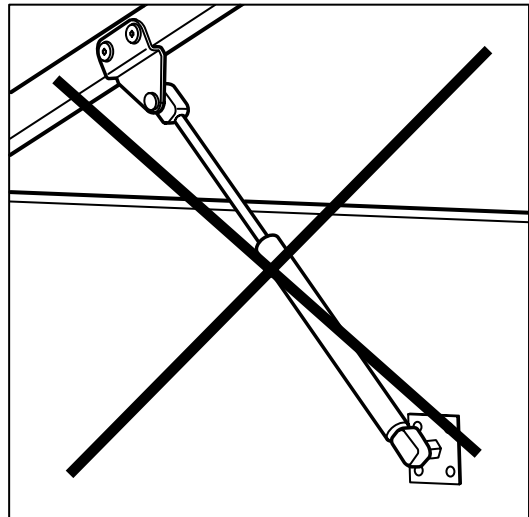
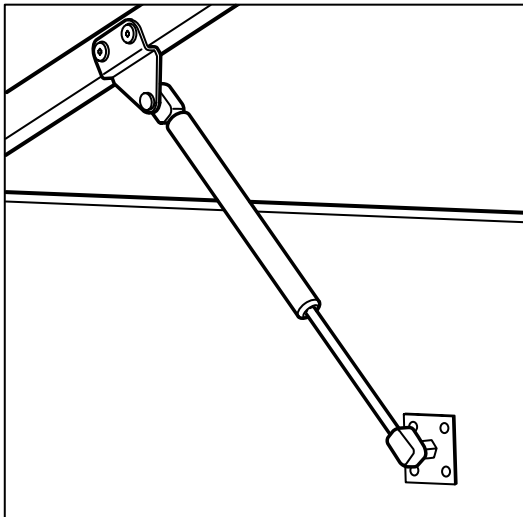
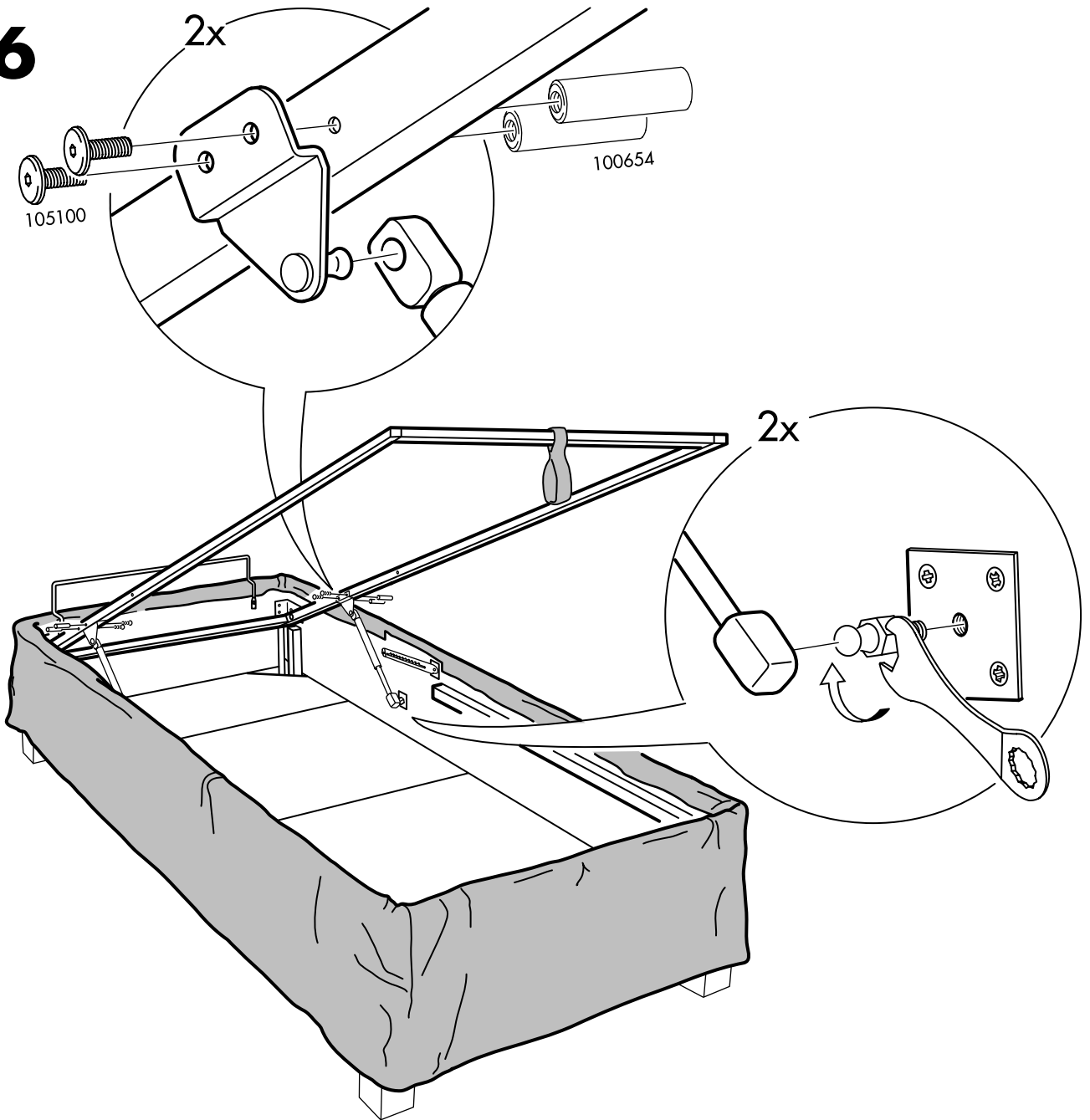

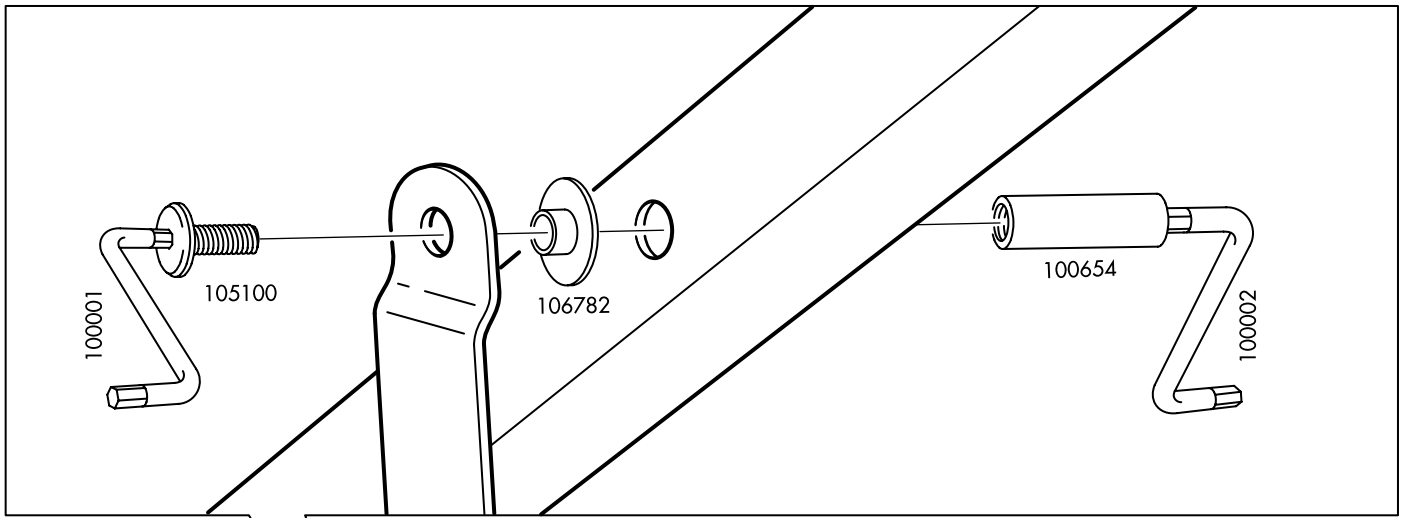

17

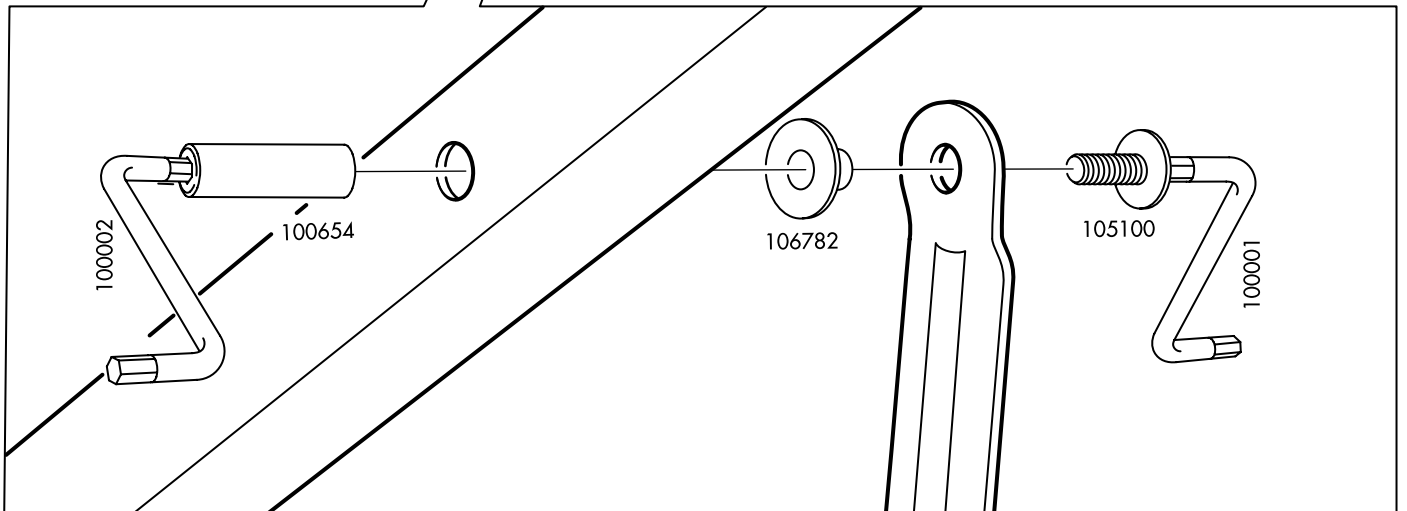
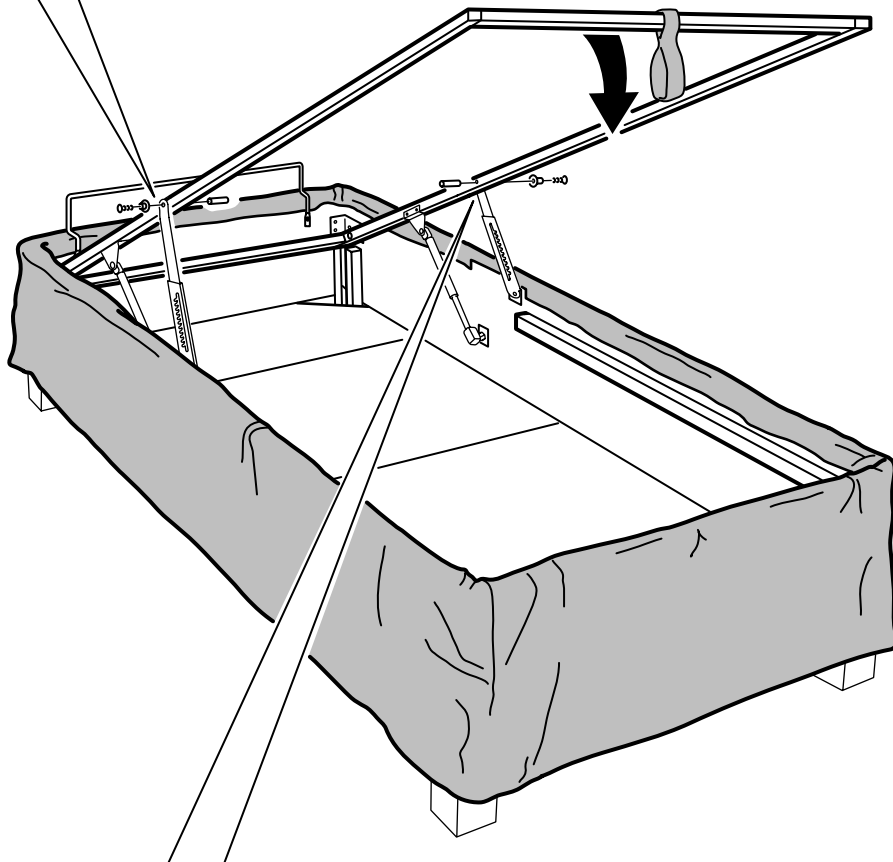

18

