

Présentation

Afficheur à diodes lumineuses

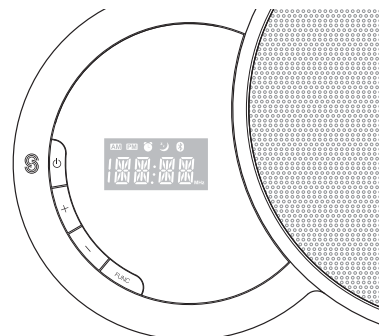
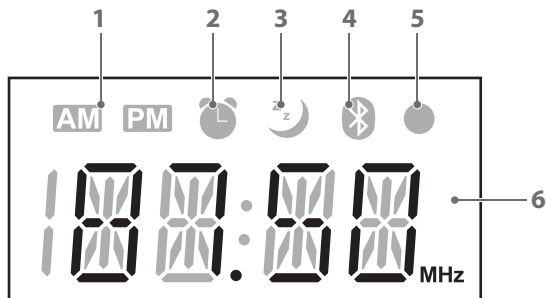

No.	Nom	Description
1	AM/PM	Affiche AM ou PM
2	Réveil (alarm)	Indique l'état du réveil (on/off)
3	Mode veille (sleep)	Indique l'état du mode veille (on/off)
4	Bluetooth	Affiche l'état de l'association par liaison Bluetooth Le symbole clignote quand les dispositifs Bluetooth ne sont pas associés Le symbole est allumé quand les dispositifs Bluetooth sont associés
5	MISE EN VEILLE (Économie d'énergie) (STANDBY)	Affiche l'état de mise en veille (Économie d'énergie)
6	Information système	Affiche des informations pertinentes

Présentation

Application

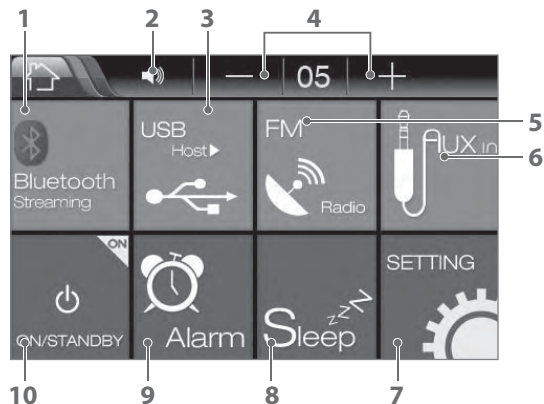

Écran principal (Format paysage)

No.	Nom	Description
1	Bluetooth Diffusion (Streaming)	Lire les fichiers sauvés d'un téléphone intelligent Android™ par liaison Bluetooth
2	Muet (Mute)	Couper le son
3	Hôte (Host) USB	Lire les fichiers sauvés d'un lecteur de mémoire flash USB
4	Volume	Diminuer ou augmenter le volume
5	FM	Allume la radio FM



Écran principal (Format portrait)

No.	Nom	Description
6	Entrée Auxiliaire (AUX in)	Lire les fichiers sauvés d'un lecteur de musique portable
7	RÉGLAGE (SETTING)	Synchroniser l'horloge, régler le réveil, activer l'arrêt automatique et vérifier les informations
8	Veille (Sleep)	Définir la durée du mode veille en minutes (120/90/60/45/30/15/Off)
9	Réveil (Alarm)	Activer/Désactiver le réveil
10	ON/MISE EN VEILLE (STANDBY)	Mettre en mode veille l'unité principale (mode Horloge)

Présentation

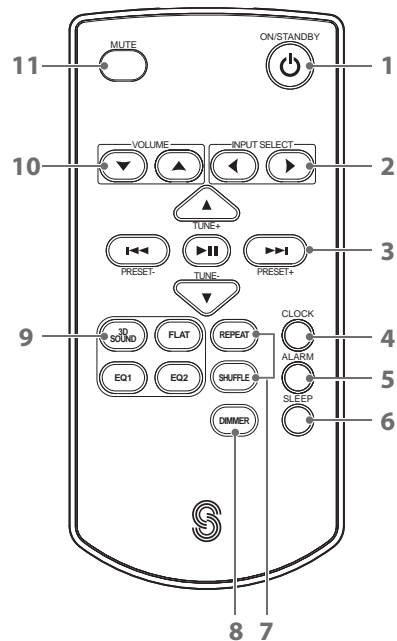

Télécommande



No.	Nom	Description
1	ON/MISE EN VEILLE (STANDBY)	Allumer ou éteindre l'unité principale
2	SÉLECTION D'ENTRÉE (INPUT SELECT)	Sélectionner le dispositif d'entrée
3	SYNTONISER (TUNE) PRÉRÉGLAGE (PRESET)	Rechercher des stations radio FM Choisir des stations radio FM préréglées (radio FM radio) ; avance ou retour rapide du fichier en cours (USB, Bluetooth)
4	HORLOGE (CLOCK)	Afficher l'heure actuelle
5	RÉVEIL (ALARM)	Activer/Désactiver le réveil
6	VEILLE (SLEEP)	Régler le temps de veille (120/90/60/45/30/15/Off)
7	RÉPÉTER (REPEAT), ALÉATOIRE (SHUFFLE)	Répéter ou choisir de façon aléatoire les fichiers de musique
8	VARIATEUR (DIMMER)	Régler la luminosité de l'afficheur à diodes lumineuse sur trois niveaux
9	SON 3D (3D SOUND), ÉGALISATION À PLAT (FLAT), ÉGALISATION 1 (EQ1), ÉGALISATION 2 (EQ2)	Activer/Désactiver l'égalisation sonore préréglée
10	VOLUME	Augmente ou diminue le volume
11	SON COUPE	Couper le son

Opération

Alimenter l'appareil

- 1 Branchez une extrémité de l'adaptateur d'alimentation de 12 V DC à l'arrière de l'unité principale.
- 2 Branchez le cordon d'alimentation à la prise murale électrique.
- 3 Appuyez sur  du système pour allumer l'unité principale. Ou appuyez sur  de la télécommande pour mettre sous tension.

Remarque

Ne pas utiliser d'autre adaptateur AC que celui fourni avec cette unité.

Installer l'antenne

- 1 Branchez l'antenne radio à la prise d'antenne FM.
- 2 Branchez l'autre extrémité de l'antenne radio à l'antenne radio FM externe.
- 3 Positionnez l'antenne radio de façon à recevoir un signal FM fort.

Installer l'application

- 1 Visitez le magasin en ligne Play Store™ sur votre téléphone intelligent Android™.
- 2 Recherchez l'application pour le dispositif DS-N10.
- 3 Téléchargez et installez l'application sur votre téléphone intelligent Android™.

Associer l'application et l'unité principale par liaison Bluetooth

- 1 Allez dans les réglages "Liaison sans fil et Réseaux" (Wireless & networks) de votre téléphone intelligent Android™.
- 2 Allez dans les réglages "Bluetooth".
- 3 Recherchez et sélectionnez le dispositif DS-N10.
- 4 Entrez 0000 pour le code PIN.
- 5 Lancez l'application.

Remarque

L'application peut ne pas fonctionner sur certains téléphones intelligents Android™ selon leurs caractéristiques, par ex. la version du système d'exploitation Android™.

Utiliser le système

Charger des dispositifs

Téléphone intelligent

- 1 Connectez votre téléphone intelligent au connecteur de station d'accueil. Il est conseillé d'utiliser un téléphone intelligent Android™ possédant un port micro-USB. Contrôlez que le port micro-USB est dirigé vers le bas. Sinon, votre téléphone intelligent Android™ ne se chargera pas. Certains dispositifs ne pourront pas être chargés.

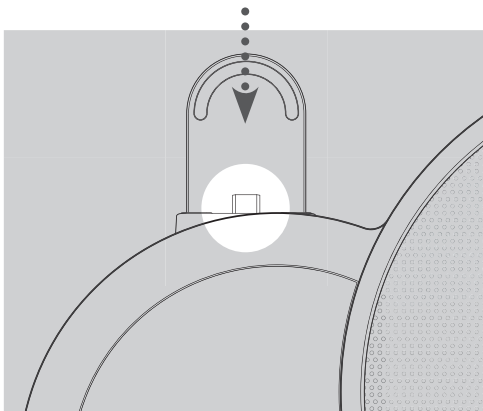

Remarque

La coque de protection du téléphone intelligent peut empêcher à la batterie de se charger.

Utiliser le système

Préparer les fichiers de musique

Téléphone intelligent

- 1 Associez votre téléphone intelligent avec l'unité principale à l'aide de la liaison Bluetooth.
- 2 Exécutez l'application et tapotez sur **Bluetooth Streaming** pour lire vos fichiers de musique préférés.

Lecteur de musique portable

- 1 Branchez une extrémité du câble stéréo de 3,5 mm au port d'Entrée Auxiliaire (AUX IN) de l'unité principale.
- 2 Branchez l'autre extrémité du câble à un système sonore externe.

Lecteur de mémoire flash USB

- 1 Insérez le lecteur de mémoire flash USB dans le port USB.
- 2 Exécutez l'application et tapotez sur **USB Host** pour lire vos fichiers de musique préférés.

☰ Remarque

- Les formats de fichier pris en charge comprennent les fichiers MP3 et WMA.
- À la fin de l'écoute de la musique du lecteur de mémoire flash USB, retirez le lecteur de mémoire flash USB en mode stop ou en mode de mise en veille (standby).

Utiliser le système

Menu principal

Application



- 1 Lancez l'application sur votre téléphone intelligent Android™.
- 2 Tapotez sur **ON/STANDBY** sur l'écran principal.
- 3 Tapotez sur **Bluetooth Streaming**, **USB Host**, **AUX in**, ou **FM**.

Télécommande

- 1 Appuyez sur pour allumer l'unité principale.
- 2 Appuyez sur ou sous INPUT SELECT et sélectionnez Bluetooth streaming, USB, FM ou Aux In.
- 3 Appuyez sur pour lire ou mettre en pause la chanson en cours.
- 4 Appuyez sur ou pour vous déplacer à la chanson précédente ou suivante.



Utiliser le système

Écouter de la musique – Téléphone intelligent, USB









Application



Lecteur de musique pour Diffusion Bluetooth (Bluetooth Streaming) et Hôte USB (USB Host)

- 1 Lancez l'application sur votre téléphone intelligent Android™.
- 2 Tapotez sur **Bluetooth Streaming**, ou **USB Host**.
 - Pour choisir une chanson dans la liste, tapotez sur  et tapotez sur une chanson.
 - Tapotez sur  ou  pour écouter la chanson précédente ou suivante.
 - Tapotez sur l'écran pour mettre en pause la lecture de la chanson. Tapotez à nouveau sur l'écran pour reprendre la lecture de la chanson.

Télécommande

- 1 Appuyez sur  pour allumer l'unité principale.
- 2 Appuyez sur  ou  sous INPUT SELECT et choisissez Bluetooth Streaming ou USB.
- 3 Appuyez sur  pour lire ou mettre en pause la chanson en cours.
- 4 Appuyez sur  ou  pour vous déplacer à la chanson précédente ou suivante.
- 5 Appuyez sur  ou  pour régler le volume.

Unité principale

- 1 Appuyez sur  pour allumer l'unité principale.
- 2 Appuyez le bouton FUNC pour changer la source sonore entre Bluetooth Streaming ou USB. La musique sera jouée quand vous changez la source sonore.
- 3 Appuyez sur + ou - pour régler le volume.
- 4 Appuyez le bouton FUNC pendant trois secondes et appuyez sur - ou + pour vous déplacer à la chanson précédente ou suivante. Après quelques secondes, vous pouvez régler le volume en appuyant sur + ou -.

Utiliser le système

Écouter de la musique – Entrée Auxiliaire (Aux In)

Application

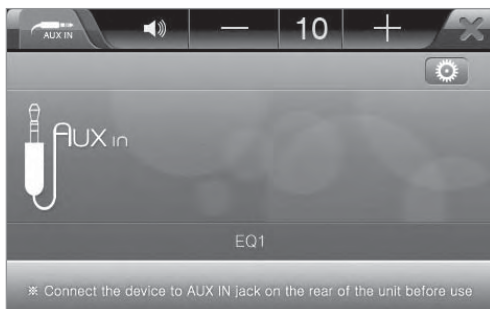





Remarque

Branchez le dispositif à la prise d'Entrée Auxiliaire (Aux In) à l'arrière de l'unité avant l'utilisation.

- 1 Lancez l'application sur votre téléphone intelligent Android™.
- 2 Tapotez sur **AUX In**.
- 3 Tapotez sur  et réglez les effets sonores selon vos préférences.

Télécommande

- 1 Appuyez sur  pour allumer l'unité principale.
- 2 Appuyez sur  ou  sous INPUT SELECT et choisissez AUX in.
- 3 Appuyez le bouton 3D SOUND, FLAT, EQ1 ou EQ2 selon vos préférences.
- 4 Appuyez sur  ou  pour régler le volume.

Unité principale

- 1 Appuyez sur  pour allumer l'unité principale.
- 2 Appuyez le bouton FUNC pour changer la source sonore sur AUX in. La musique sera jouée quand vous changez la source sonore.
- 3 Appuyez sur + ou - pour régler le volume.

Utiliser le système

Écouter de la musique - Radio FM

Application



- 1 Lancez l'application sur votre téléphone intelligent Android™.
- 2 Tapotez sur **FM** sur l'écran principal.
- 3 Tapotez sur **◀** ou **▶** pour syntoniser sur votre fréquence radio préférée. Ou faites glisser **◀** ou **▶** pour rechercher les stations. Quand une station est trouvée, le défilement de la fréquence s'arrête.
- 4 Faites glisser la fréquence vers la barre au bas de l'écran pour assigner la fréquence à votre station préférée. Vous pouvez assigner jusqu'à 18 stations. Tapotez sur **FM1** et choisissez une autre plage pour la station pré-réglée.
- 5 Tapotez sur **ST** pour changer le système de son. Choisissez **ST** pour stereo ou **MONO** pour mono.

Télécommande

- 1 Appuyez sur **⏻** pour allumer l'unité principale.
- 2 Appuyez sur **◀** ou **▶** sous INPUT SELECT et choisissez FM.
- 3 Appuyez sur **⏮** ou **⏭** pour vous déplacer à la station précédente ou suivante.
- 4 Appuyez sur **▲** ou **▼** pour choisir manuellement la station.
- 5 Appuyez sur **⏪** ou **⏩** pour régler le volume.

Unité principale

- 1 Appuyez sur **⏻** pour allumer l'unité principale.
- 2 Appuyez le bouton **FUNC** pour changer la source sonore sur FM.
- 3 Appuyez le bouton **FUNC** pendant trois secondes et appuyez sur **-** ou **+** pour vous déplacer à la station précédente ou suivante. Après quelques secondes, vous pouvez régler le volume en appuyant sur **+** ou **-**.

Utiliser le système

Régler les effets sonores

Application



Effets sonores en Diffusion Bluetooth (Bluetooth Streaming), USB et Entrée Auxiliaire (AUX in)

- 1 Allumez votre téléphone intelligent Android™ et lancez l'application.
- 2 Tapotez sur  en haut à droite de l'écran alors que vous écoutez de la musique par Diffusion Bluetooth (Bluetooth Streaming, Hôte USB (USB host) ou Entrée Auxiliaire (AUX in).

- 3 Tapotez les paramètres de son de votre choix.
 - Tapotez sur **USER EQ** et ajustez les paramètres du son pour EQ1 et EQ2. Pour ajuster les paramètres **EQ1** ou **EQ2**, tapotez sur **EQ1** ou **EQ2**, ajustez les paramètres et tapotez sur **SAVE**. Pour réinitialiser les paramètres actuels, tapotez sur **RESET**.
 - Tapotez sur **EQ1** ou **EQ2** pour écouter la musique avec les paramètres de son prééglés dans USER EQ.
 - Tapotez sur **3D SOUND** pour écouter la musique avec un effet de son 3D.
 - Tapotez sur **FLAT** pour écouter la musique sans aucun changement aux paramètres de son actuels.
 - Tapotez sur **Play** pour changer d'option de lecture. Si la musique est jouée depuis un lecteur de musique portable, la fonction n'est pas disponible.

Télécommande

- 1 Appuyez sur  pour allumer l'unité principale.
- 2 Appuyez le bouton 3D SOUND, FLAT, EQ1 ou EQ2 selon vos préférences.
- 3 Appuyez le bouton Répéter (repeat) ou Aléatoire (shuffle) au choix.

Réglage

Horloge

Application



- 1 Allumez votre téléphone intelligent Android™ et lancez l'application.
- 2 Tapotez sur **SETTING** sur l'écran principal et tapotez sur **Clock**. L'heure synchronisée avec votre téléphone intelligent Android™ est affichée. L'heure est réglée à la même heure que l'unité principale.

Unité principale

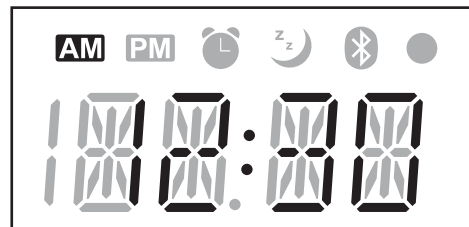

- 1 Appuyez sur  pour allumer l'unité principale.
- 2 Appuyez le bouton CLOCK de la télécommande. L'heure de l'unité principale est affichée pendant quelques secondes.





Réglage

Réveil

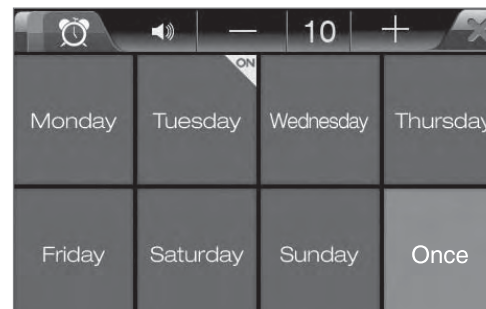
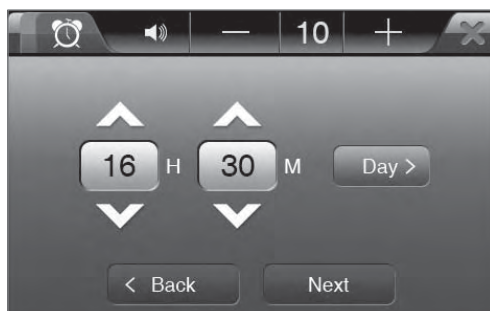
Application

- 1 Allumez votre téléphone intelligent Android™ et lancez l'application.
- 2 Tapotez sur **SETTING** sur l'écran principal et tapotez sur **Alarm**.



- 3 Tapotez sur  ou  pour régler l'heure de réveil et tapotez sur  pour assigner un jour de la semaine ou tapotez sur **Once**.
- 4 Tapotez sur  et tapotez sur **Next**.

Réglage



- 5 Sélectionnez la source sonore pour le réveil et tapotez sur **Next**.

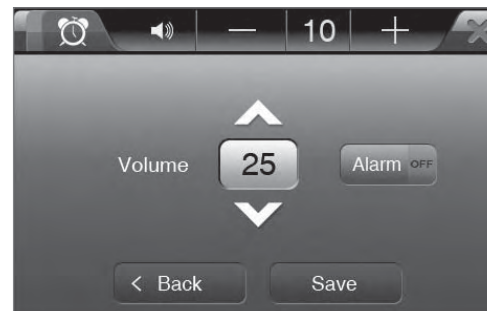

- 6 Réglez le volume du réveil, tapotez sur **ON** ou **OFF** à côté du bouton Réveil (Alarm) et tapotez sur **Save**. Le réveil de l'unité principale fonctionnera comme réglé.



Remarque

Le réveil fonctionne uniquement si vous avez réglé l'unité principale en mode de mise en veille (Standby) (mode Horloge ou Clock).

Réglage

Arrêt automatique (Auto Power Down) (A.P.D)

Application

- 1 Tapotez sur **SETTING** sur l'écran principal et tapotez sur **A.P.D.**
- 2 Tapotez sur  ou  pour choisir l'une des options suivantes pour l'arrêt automatique.
 - Off : L'arrêt automatique n'est pas activé.
 - Mode Horloge (Clock) : Quand aucun dispositif d'entrée n'est actif sur l'unité principale pendant deux heures, l'unité principale passe en mode Horloge (Clock). L'association avec l'application par liaison Bluetooth est maintenue.
 - Mode Économie d'énergie (Power Save) : Quand aucun dispositif d'entrée n'est actif sur l'unité principale pendant deux heures, l'unité principale passe en mode Économie d'énergie (Power Save).

Information

Application

- 1 Tapotez sur **SETTING** sur l'écran principal et tapotez sur **Info**. Le nom du modèle et la version de l'application sont affichés sur l'écran.

Mode Veille (Sleep)

Application

- 1 Tapotez sur **Sleep** sur l'écran principal. La durée de veille varie de 15 minutes à 120 minutes.

Télécommande

- 1 Appuyez le bouton SLEEP de la télécommande. Quand vous appuyez le bouton, la durée varie de 15 à 120.

Guide de dépannage

Si une panne se produit, consultez le tableau ci-dessous avant de porter en réparation votre unité. Si la panne persiste, essayez d'éteindre et de rallumer l'unité pour résoudre le problème. Si cela est sans effet, prenez contact avec votre revendeur. En aucune circonstance, ne tentez jamais de réparer le récepteur par vous-même. Cela entraîne l'annulation de la garantie.

Symptôme	Cause possible	Solution
Aucune alimentation	L'adaptateur d'alimentation est débranché.	Enfoncez fermement le câble d'alimentation.
	Mauvais branchement à la prise électrique murale qui peut être défectueuse ou éteinte.	Vérifiez si la prise fonctionne en utilisant une lampe ou un autre appareil.
Absence de son	Le volume principal est trop bas.	Réglez le volume principal.
	Le bouton MUTE a été appuyé sur "ON".	Appuyez sur la touche MUTE pour rétablir le son.
	Mauvaise sélection de la source d'entrée.	Sélectionnez la source d'entrée qui convient.
La réception FM est mauvaise	Mauvais raccordements entre les composants.	Effectuez les raccordements qui conviennent.
	Pas d'antenne branchée.	Branchez une antenne.
	L'antenne n'est pas orientée pour une réception optimale.	Modifiez la position de l'antenne.
La télécommande ne fonctionne pas.	Les piles n'ont pas été installées ou sont usagées.	Remplacez les piles.
	Le capteur de la télécommande est masqué.	Enlevez l'obstacle.
L'application ne semble pas fonctionnée ou aucun son n'est transmis par la liaison Bluetooth.	L'association a échoué entre le téléphone intelligent et l'unité DS-N10A.	Vérifiez l'état de l'association dans le menu de réglage de votre téléphone intelligent.

Spécifications

SECTION AMPLIFICATEUR

- Puissance de sortie : 6 W + 6 W (1 kHz, 8 Ω , TDH 1%)
- Rapport signal sur bruit : >70 dB (IHF-A pondéré, 20 kHz FPB)
- Sensibilité d'entrée
Auxiliaire (AUX) : 500 mV

SECTION HAUT-PARLEUR

- Enceinte : Type Bass Reflex
- Haut-parleurs : Type coniques
- Impédance : 8 Ω
- Puissance d'entrée maximale : 10 W

SECTION TUNER FM

Plage de réception : 87,5 MHz – 108,0 MHz
S/B (Mono/Stéréo) : >60 dB / >55 dB

Bluetooth

Model name : BTM0605C4NA
Système Bluetooth v2.0 + conformité EDR
Support de classe 2
Puissance de sortie : -6-5 dBm
Plage de fréquence : 2402-2480 MHz

CARACTERISTIQUES GENERALES

- Alimentation électrique : 100-240 V AC, 50/60 Hz (12 V DC)
- Consommation électrique : 13 W AC (11 W DC)
- Consommation électrique en veille : Moins de 0,5 W
- Dimensions max. (L x H x P) : 251 x 216 x 152 mm
- Poids : 1,12 kg (Net)

Remarque

- Sous réserve de modification de la conception et des caractéristiques techniques sans préavis.

Mentions légales

Play Store est une marque déposée de la Société Google
Android™ est une marque déposée de la Société Google
La marque verbale et les logos Bluetooth® sont des marques déposées appartenant à la Société Bluetooth SIG et toute utilisation des marques par Sherwood est sous licence. D'autres marques déposées ou noms de marques sont de la propriété de leurs propriétaires respectifs.

DS-N10A

SYSTÈME DE STATION D'ACCUEIL À DIFFUSION SANS FIL





DS-N10A

SISTEMA DE REPRODUCCIÓN INALÁMBRICA CON PUERTO DE CONEXIÓN

GUIA DEL USUARIO

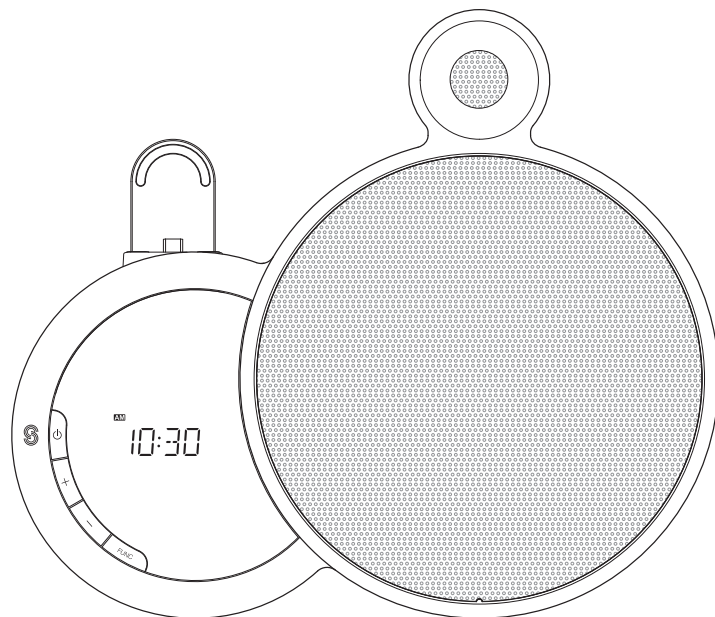

La imagen impresa puede ser diferente de la unidad real.

- Reproducción inalámbrica de música por Bluetooth
- Aplicación gratuita 'Sherwood Smart Audio'
- Diseño exquisito y elegante
- Conexión para Teléfonos Android™
- Potente salida de 6W x 2 Canales
- Sonido estéreo nítido

Índice de contenidos

Precauciones de seguridad	51	Usar el Sistema	59
Características	53	Cargar dispositivos	59
Componentes	53	Preparar archivos de música	60
Generalidades	54	Menú principal	61
Unidad principal	54	Oír música – Smartphone, USB	62
Aplicación	56	Oír música – Entrada Aux	63
Mando a distancia	57	Oír música – Radio FM	64
Funcionamiento	58	Configurar los efectos de sonido	65
Encendido	58	Configuración	66
Instalar la antena	58	Reloj	66
Instalar la aplicación	58	Alarma	67
Emparejar la aplicación y la unidad principal a través del Bluetooth	58	Apagado Automático (A.P.D.)	69
		Info	69
		Modo Apagado auto	69
		Guía de resolución de problemas	70
		Especificaciones	71

Precauciones de seguridad

Información de seguridad

- Conserve estas instrucciones.
- Límpielo solamente con un paño seco.
- No instale el aparato cerca de fuentes de calor como radiadores, registros de calor, estufas, u otros aparatos (incluyendo amplificadores) que generen calor.
- Desenchufe la unidad durante tormentas con relámpagos o cuando no vaya a utilizarla durante largos periodos de tiempo.
- Dirija todas las reparaciones a personal de mantenimiento cualificado. Es necesaria la reparación cuando la unidad ha sufrido daños de alguna forma, en el cable de alimentación, se ha derramado líquido o han caído objetos en el interior de la unidad, ha quedado expuesta a la lluvia o a la humedad, no funciona con normalidad, o se ha caído al suelo.

Información FCC

Este equipo ha sido probado y cumple con los límites de los aparatos digitales de Clase B, de acuerdo con el Apartado 15 de las Normas FCC. Estos límites están pensados para proporcionar una protección razonable ante interferencias perjudiciales en una instalación residencial. Este equipo genera, usa, y puede radiar energía de radiofrecuencia y, si no es instalado y usado de acuerdo con las instrucciones, puede provocar interferencias perjudiciales en las comunicaciones radio. Sin embargo, no hay garantía de que dichas interferencias no ocurrirán en una instalación concreta. Si este equipo causa interferencias perjudiciales para la recepción de radio o televisión, lo que puede determinarse encendiendo y apagando el equipo, se anima al usuario a intentar corregirlas mediante una de las siguientes medidas:

- Cambiar de orientación o de ubicación la antena receptora.
- Aumentar la distancia entre el equipo y el receptor.

- Conectar el equipo en una toma de corriente de un circuito diferente al que está conectado el receptor.
- Consultar al vendedor o un técnico experto en radio y televisión.

Precaución: Cualquier cambio o modificación en la construcción de este dispositivo, que no esté expresamente aprobado por la parte responsable de su cumplimiento, podría invalidar la autoridad del usuario para utilizar el equipo.

Este equipo digital Clase B cumple con la norma canadiense ICES-003. (Cet appareil numérique de la Classe B est conforme à la norme NMB-003 du Canada.)

Este aparato cumple con la Apartado 15 de la Normas FCC. Su uso está sujeto a las dos condiciones siguientes:

- (1) Este aparato no puede provocar interferencias perjudiciales, y
- (2) Este reproductor debe aceptar cualquier interferencia recibida, incluyendo interferencias que puedan provocar funcionamiento no deseado.

Declaración sobre Exposición de Radiación IC

Este equipo cumple con los límites IC RSS-102 de exposición a la radiación, establecidos para un ambiente incontrolado. Este equipo debería estar instalado y utilizarse con una distancia mínima de 20 cm. entre el transmisor y su cuerpo.

Declaración sobre Exposición de Radiación FCC

Este equipo cumple con los límites FCC de exposición a la radiación, establecidos para un ambiente incontrolado. Este equipo debería estar instalado y utilizarse con una distancia mínima de 20 cm. entre el transmisor y su cuerpo.

Este transmisor no debe ser colocado al lado ni utilizado en conjunto con otro transmisor o antena.

Precauciones de seguridad

Nombre del producto: SISTEMA DE REPRODUCCIÓN INALÁMBRICA CON PUERTO DE CONEXIÓN

Número de Modelo: DS-N10A

Nombre de la empresa responsable: Inkel Corporation

Dirección: 3-8, Cheongcheon-Dong, Bupyeong-Gu, Incheon, Corea, 403-853

Teléfono: 82-32-650-6000

URL: <http://www.inkel.co.kr>

- Cuando configure este producto, asegúrese de que la toma de corriente de CA que utilice sea de fácil acceso.
- Desconecte el enchufe de la toma de corriente cuando no use el equipo durante largos periodos de tiempo.

PRECAUCIÓN

- Compruebe que no se impide la ventilación por tapar las ranuras de ventilación con objetos como periódicos, manteles, cortinas, etc.
- No debería colocar sobre el equipo llamas desprotegidas, como velas encendidas.
- El equipo no debería quedar expuesto a goteos ni salpicaduras por motivo de uso.
- No se colocarán objetos llenos de líquido, como jarrones, sobre el aparato.

ADVERTENCIA: PARA EVITAR EL RIESGO DE INCENDIO O DE DESCARGA ELÉCTRICA, NO EXPONGA EL APARATO A LA LLUVIA O LA HUMEDAD.

Notas acerca del cable de alimentación de CA y de la toma de corriente de pared

- La unidad sigue recibiendo alimentación de Corriente Alterna mientras continúe enchufada a la toma de corriente, incluso si está apagada.
- Para desconectar completamente el producto de la corriente eléctrica, desconecte el enchufe de la toma de corriente.

Características

Podrá disfrutar de las siguientes características:

- Reproducción inalámbrica de música por Bluetooth
- Aplicación gratuita 'Sherwood Smart Audio'
- Diseño exquisito y elegante
- Conexión para Teléfonos Android™
- Potente salida de 6W x 2 Canales
- Sonido estéreo nítido

Componentes

Unidad principal

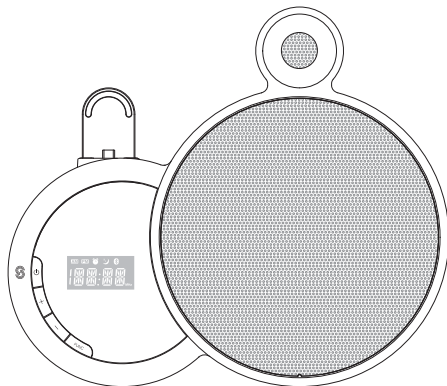

Adaptador eléctrico

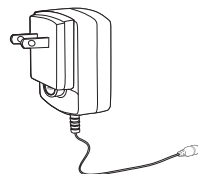

Antena de radio FM

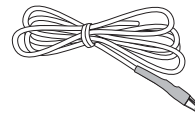

Mando a distancia

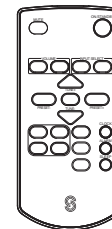

Nota

La forma del adaptador eléctrico podría variar dependiendo de la región en la que viva.

Guía del usuario



Garantía



Nota

- El contenido de la guía del usuario podría cambiar sin aviso alguno.
- Se le podría proporcionar garantía dependiendo de la región en la que viva.

Generalidades

Unidad principal

Vista frontal

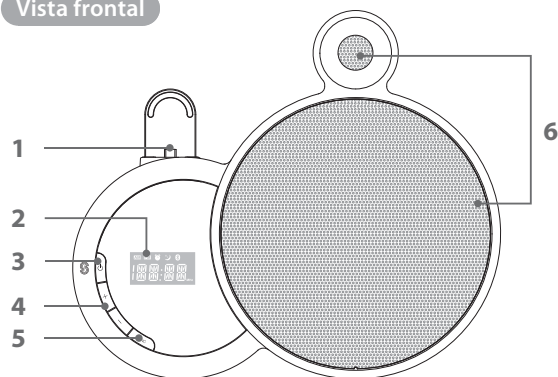

No.	Nombre	Descripción
1	Puerto de conexión	Se conectan Smartphones con Android™; carga la batería del Smartphone conectado
2	Pantalla LED	Muestra la información del sistema
3	Botón Encendido/ En espera	Enciende la unidad principal si lo pulsa, y muestra la hora al pulsarlo con la unidad ya encendida
4	Botón de Volumen	Sube o baja el volumen
5	Botón FUNC	Cambia de función: Reproducción Bluetooth, USB, FM, entrada AUX
6	Altavoz	Unidades de altavoces estéreo integradas

Vista trasera

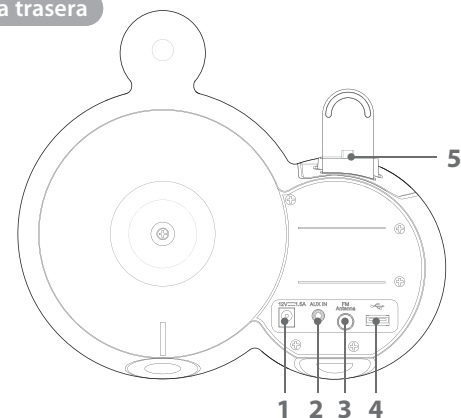

No.	Nombre	Descripción
1	Conector eléctrico	Se conecta el cable del adaptador
2	Mini-conector para clavijas de 3,5 mm	Se conecta el cable AUX
3	ANTENA FM	Se conecta la antena de radio FM
4	Puerto USB	Se conecta el dispositivo de memoria USB
5	Soporte	Aguanta el Smartphone

Generalidades

Pantalla LED

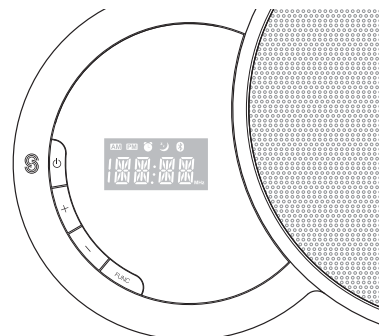
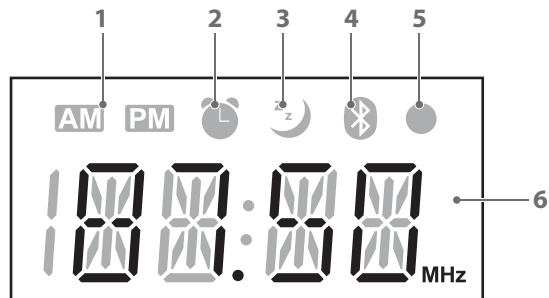

No.	Nombre	Descripción
1	AM/PM	Indica AM o PM
2	Alarma	Indica el estado de la alarma (habilitada/inhabilitada)
3	Modo Apagado auto	Indica el estado del modo de Apagado Auto (activado/desactivado)
4	Bluetooth	Muestra el estado de emparejamiento del Bluetooth La luz parpadea cuando no está emparejado con la aplicación por Bluetooth La luz está encendida si está emparejado con la aplicación por Bluetooth
5	EN ESPERA (Ahorro de energía)	Indica el modo en espera (Ahorro de energía)
6	Información del sistema	Muestra la información relevante

Generalidades

Aplicación

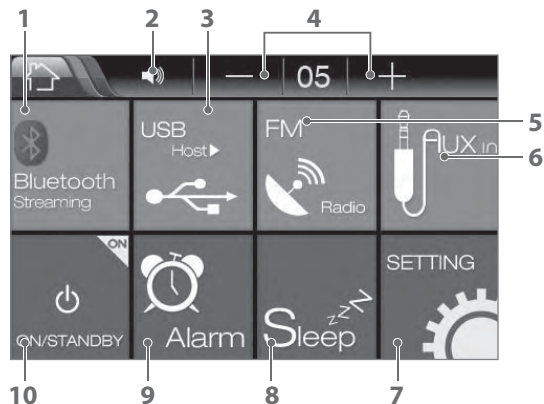

Pantalla principal (Panorámico)

No.	Nombre	Descripción
1	Bluetooth Streaming	Reproduce los archivos almacenados en su Smartphone Android™ a través del Bluetooth
2	Silencio	Desactiva el sonido
3	USB Host	Reproduce los archivos almacenados en el dispositivo de memoria USB
4	Volumen	Sube o baja el volumen
5	FM	Enciende la radio FM



Pantalla principal (Retrato)

No.	Nombre	Descripción
6	AUX in	Reproduce los archivos almacenados en el reproductor de música portátil
7	SETTING	Sincroniza el Reloj, ajusta la Alarma, configura el Apagado Automático y Comprueba la Información
8	Sleep	Ajusta el tiempo de apagado automático (120/90/60/45/30/15/Off)
9	Alarm	Habilita/Inhabilita la alarma
10	ON/STANDBY	Pasa la unidad a modo en espera (modo Reloj)

Generalidades

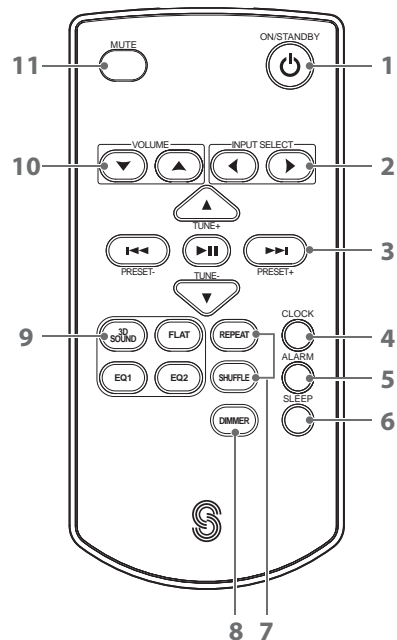

Mando a distancia



No.	Nombre	Descripción
1	ON/STANDBY	Enciende/Apaga la unidad principal
2	INPUT SELECT	Selecciona el dispositivo de entrada
3	TUNE	Sintoniza los canales de radio FM
	PRESET	Selecciona el canal de radio FM presintonizado (Radio FM); avanza o retrocede en el archivo actual (USB, Bluetooth)
4	CLOCK	Muestra la hora actual
5	ALARM	Habilita/Inhabilita la alarma
6	SLEEP	Ajusta el tiempo de apagado automático (120/90/60/45/30/15/Off)
7	REPEAT, SHUFFLE	Repite o desordena los archivos de música
8	DIMMER	Ajusta el brillo de la pantalla LED en tres pasos
9	3D SOUND, FLAT, EQ1, EQ2	Activa/desactiva el efecto de sonido preestablecido
10	VOLUME	Sube o baja el volumen
11	SILENCIO	Desactiva el sonido

Funcionamiento

Encendido

- 1 Conecte la clavija del adaptador eléctrico al conector eléctrico 12V en la parte trasera de la unidad principal.
- 2 Enchufe el adaptador en una toma de corriente.
- 3 Pulse  en el Sistema para encender la unidad principal. O pulse  en el mando a distancia para encenderla.

Nota

No use ningún otro adaptador eléctrico que no sea en que viene con esta unidad.

Instalar la antena

- 1 Conecte la antena de radio en el terminal de antena FM.
- 2 Conecte el otro extremo de la antena de radio a una antena de radio FM de exterior.
- 3 Coloque la antena de radio donde la señal FM sea fuerte.

Instalar la aplicación

- 1 Visite 'Play Store™' en su Smartphone Android™.
- 2 Busque DS-N10.
- 3 Descargue e instale la aplicación en su Smartphone Android™.

Emparejar la aplicación y la unidad principal a través del Bluetooth

- 1 Entre en los Ajustes de Conexiones Inalámbricas y Redes de su Smartphone Android™.
- 2 Vaya a Ajustes Bluetooth.
- 3 Busque dispositivos y seleccione DS-N10.
- 4 Introduzca el PIN 0000.
- 5 Ejecute la aplicación.

Nota

La aplicación podría no funcionar en algunos Smartphones Android™ dependiendo de las especificaciones, p.ej. la versión del SO Android™.

Usar el Sistema

Cargar dispositivos

Smartphone

- 1 Conecte su Smartphone en el Puerto de conexión. Se recomienda que use un Smartphone Android™ con puerto micro USB. Cerciórese de que el puerto micro USB está hacia abajo. De lo contrario, su Smartphone Android™ no se cargará. Puede ser que algunos dispositivos no se carguen.

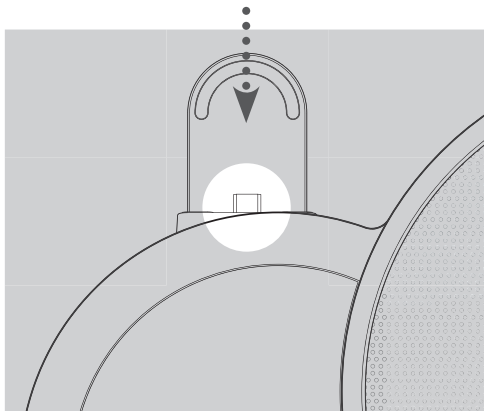

Nota

La funda protectora del Smartphone puede impedir que se cargue la batería.

Usar el Sistema

Preparar archivos de música

Smartphone

- 1 Empareje su Smartphone con la unidad principal por Bluetooth.
- 2 Ejecute la aplicación y toque la opción **Bluetooth Streaming** para reproducir los archivos de música.

Dispositivo de memoria USB

- 1 Introduzca el dispositivo de memoria USB en el puerto USB.
- 2 Ejecute la aplicación y toque la opción **USB Host** para reproducir los archivos de música.

Nota

- Los formatos de archivos soportados incluyen MP3 y WMA.
- Después de reproducir la música del dispositivo de memoria USB, saque el dispositivo de memoria USB con el Sistema parado o en modo en espera.

Reproductor de música portátil

- 1 Conecte una de las clavijas de 3,5 mm del cable estéreo en el puerto AUX IN de la unidad principal.
- 2 Conecte la otra clavija del cable al dispositivo de sonido externo.