

# GUÍA DEL USUARIO

**INSIGNIA™**

HDTV LED 720p de 19 pulg./HDTV LED 1080p de 22 pulg.  
**NS-19E430A10/NS-22E430A10**



## Contents

---

SEGURIDAD INFANTIL .....	1
Instrucciones importantes de seguridad .....	2
Advertencias .....	2
Precauciones .....	3
Instalación de la base o de un soporte para montaje en pared .....	5
Instalación de la base .....	5
Instalación de un soporte para montaje en pared .....	6
Conexión del cable de alimentación .....	6
Componentes del televisor .....	6
Contenido de la caja .....	6
Paño de limpieza .....	7
Vista frontal .....	7
Vista posterior .....	7
Control remoto .....	8
Uso del control remoto .....	9
Instalación de las pilas del control remoto .....	9
Orientación del control remoto .....	10
Programación de un control remoto universal para que funcione con su televisor .....	10
Haciendo las conexiones .....	11
Conexión del cable de alimentación .....	11
Conexión de una antena, TV por cable o satélite .....	11
Conexión de un dispositivo de video estándar .....	12
Conexión de un equipo con S-Video .....	12
Conexión de un equipo con video de componentes .....	13
Conexión de un equipo con HDMI .....	13
Conexión de un equipo con DVI .....	14
Conexión de una computadora usando VGA .....	14
Conexión a una computadora usando HDMI o DVI .....	15
Encendido de su televisor por primera vez .....	15
Funcionamiento básico .....	16
Encendido y apagado de su televisor .....	16
Selección del modo de la entrada de video .....	16
Selección de un canal .....	16
Ajuste del volumen .....	16
Visualización de la información de canal .....	16
Ajuste de la imagen .....	17
Ajuste de la imagen .....	17
Ajuste de la configuración avanzada de la imagen .....	17
Ajuste de la configuración de VGA .....	18
Ajuste de la resolución de video de la PC. ....	18
Ajuste del sonido .....	19
Ajuste del sonido .....	19
Selección del modo de audio .....	20

<b>Cambio de los ajustes de canales</b> .....	20
Búsqueda automática de canales .....	20
Selección de la fuente de señal .....	21
Ocultar canales .....	21
Configuración de la lista de canales favoritos .....	22
Eliminación de un canal de la lista de canales favoritos .....	23
Agregando una etiqueta de canal .....	23
Verificación de la intensidad de un canal digital .....	24
Uso de la guía de programación electrónica .....	24
<b>Ajuste de los controles de los padres</b> .....	24
Activación y desactivación del control de los padres .....	24
Bloqueo de una fuente de entrada de video .....	25
Bloqueo de programas de TV de EE.UU. ....	26
Bloqueo de películas .....	27
Bloqueo de programas de TV canadienses .....	28
Uso de información de clasificaciones descargada .....	30
Cambio de la contraseña .....	30
<b>Uso de subtítulos optativos</b> .....	31
Selección del modo de subtítulos optativos .....	31
Ajuste del estilo de los subtítulos optativos .....	31
<b>Ajuste de la configuración de la hora</b> .....	32
Ajuste manual de la fecha y hora actual .....	33
Ajuste del temporizador de apagado automático .....	33
Ajuste del temporizador de encendido .....	34
<b>Ajuste de la configuración del menú</b> .....	35
Selección del idioma y la transparencia del menú .....	35
Cambio de la etiqueta de las entradas de video .....	35
<b>Mantenimiento</b> .....	36
Limpieza del gabinete .....	36
<b>Localización y corrección de fallas</b> .....	36
<b>Especificaciones</b> .....	36
NS-19E430A10 .....	36
NS-22E430A10 .....	37
<b>Avisos legales</b> .....	37
<b>Garantía limitada de dos años</b> .....	39



# SEGURIDAD INFANTIL

## Cómo y dónde usa su televisor de pantalla plana hace toda la diferencia

### Al mismo tiempo que disfruta de su nuevo producto, recuerde estos consejos de seguridad

#### ¿De qué se trata?

La experiencia de entretenimiento del cine en casa es una tendencia que se desarrolla cada día más, y televisores de tamaños grandes se venden muy bien. Sin embargo, los televisores no siempre están colocados en bases adecuadas o instalados según las recomendaciones del fabricante. Nuestra compañía y la industria de los productos electrónicos de consumo se han comprometido a hacer del entretenimiento en casa algo agradable y seguro.

*Los televisores que se colocan de forma inadecuada en tocadores, libreros, estantes, escritorios, altavoces, baúles o carros pueden voltearse causando lesiones.*

#### La seguridad primera

- Un tamaño de base para televisor **no** puede acomodar todos los modelos. Use solamente una base para televisor recomendada para el peso de su televisor.
- Lea cuidadosamente y entienda las instrucciones que se incluyen para un uso adecuado de este producto.
- No deje que los niños suban o jueguen con sistemas de entretenimiento ni con televisores.
- No deje televisores sobre muebles que pueden usarse con facilidad como escalones como mueble de cajones.
- Recuerde que los niños pueden emocionarse fácilmente viendo programas, especialmente en televisores de grandes dimensiones. Asegúrese de colocar o instalar el televisor en un lugar donde no se pueda empujarlo, jalarlo o hacerlo caer.
- Asegúrese de encaminar todos los cables de manera que niños curiosos no los puedan jalar o agarrar.



#### Montaje en pared

Si decide montar su televisor en la pared, siempre recuerde:

- Un tamaño de soporte de montaje en pared **no** puede acomodar todos los modelos. Use solamente un soporte de montaje en pared adaptado al peso de su televisor y que está recomendado por el fabricante del televisor, este manual, o por un laboratorio independiente como adecuado para su televisor.
- Siga todas las instrucciones suministradas por los fabricantes del televisor y del soporte de pared.
- En caso de duda sobre su habilidad de instalar su televisor en pared, llame a un instalador profesional.
- Asegúrese de que la pared donde se instalará el televisor es la adecuada. Ciertos soportes de montaje en pared no están diseñados para el montaje en una pared adosada a vigas de acero o bloques de hormigón ligero. Si no está seguro, llame a un instalador profesional.
- Los televisores pueden pesar bastante. Se necesita por lo menos dos personas para una instalación en pared segura.



## Instrucciones importantes de seguridad



Este símbolo indica que voltaje peligroso que puede constituir un riesgo de choque eléctrico se encuentra presente dentro de su televisor. Esta etiqueta se encuentra ubicada en la parte posterior de su televisor.



Este símbolo indica que hay instrucciones importantes de operación y mantenimiento en la literatura que acompaña a su televisor.

- 1 Lea estas instrucciones.
- 2 Conserve estas instrucciones.
- 3 Preste atención a todas las advertencias.
- 4 Siga todas las instrucciones.
- 5 No utilice este aparato cerca del agua.
- 6 Limpie únicamente con un paño seco.
- 7 No bloquee ninguna abertura de ventilación. Instale de acuerdo a las instrucciones del fabricante.
- 8 No instale la unidad cerca de fuentes de calor tales como radiadores, estufas u otros aparatos (por ejemplo amplificadores) que produzcan calor.
- 9 No anule el propósito de seguridad del enchufe polarizado o con conexión a tierra. Un enchufe polarizado tiene dos clavijas planas, una más ancha que la otra. Un enchufe del tipo de conexión a tierra tiene dos espigas y una tercera clavija de tierra. La espiga ancha o tercera clavija se proporcionan para su seguridad. Si el enchufe proporcionado no entra en el tomacorriente, consulte con un electricista para reemplazar el tomacorriente obsoleto.
- 10 Evite caminar sobre el cable de alimentación o que éste sea aplastado especialmente en los enchufes, los receptáculos y el punto donde éste sale del aparato.
- 11 Se deben utilizar únicamente los aditamentos y accesorios especificados por el fabricante.
- 12 Usar solamente con carros, trípodes, plataformas, o mesas especificadas por el fabricante o que se vendan con el producto. Cuando se usa un carro, debe tener precaución al mover la combinación del carro y sistema de altavoces para evitar lesionarse si el sistema se da vuelta.
- 13 Desconecte este aparato durante tormentas de rayos o cuando no se utilice por un periodo de tiempo extendido.



S3125A

- 14 Remita todas las reparaciones a personal de servicio calificado. Se requiere reparar el aparato cuando éste ha sido dañado de cualquier manera, como cuando se ha dañado el cable de corriente o el enchufe, o se ha derramado líquido u objetos han caído dentro del aparato, o el aparato ha sido expuesto a la lluvia o humedad, cuando éste no funciona normalmente o cuando se ha caído.
- 15 El *enchufe de corriente alterna* es el dispositivo de desconexión. El enchufe deberá permanecer listo para su uso.
- 16 El aparato con enchufe con conexión a tierra es un aparato de clase I. Aparatos de clase I necesitan ser conectados al cable de tierra para prevenir un posible choque eléctrico. Asegúrese de conectar el aparato de clase I a un tomacorriente con una conexión a tierra de protección.
- 17 Las pilas del control remoto no deben ser expuestas al calor excesivo tal como la luz del sol, el fuego, etc.
- 18 Este aparato no debe exponerse a goteo o salpicaduras y no deben colocarse objetos llenos de líquidos, tal como vasijas, sobre el aparato.

### Advertencias

#### Peligro de choque eléctrico

Para reducir el riesgo de incendio o choque eléctrico, no remueva ninguna cubierta ni exponga el equipo a la lluvia o la humedad. En el interior no hay piezas que requieran mantenimiento por el usuario. Para realizar reparaciones acuda a técnicos de servicio calificado.

#### Rayos

Para protección adicional del receptor del equipo durante una tormenta eléctrica, o cuando se deje sin supervisión o sin usar por largos periodos de tiempo, desconéctelo del tomacorriente y desconecte la antena o el sistema de cable. Esto ayudará a evitar daños a su equipo y lesiones personales debidos a rayos o sobretensiones en las líneas de alimentación.

#### Líneas de alto voltaje

Un sistema de antena externa no debe ubicarse en las inmediaciones de líneas de corriente u otros circuitos de luz eléctrica o de energía, o donde pueda caer sobre dichos circuitos o líneas de corriente. Al instalar un sistema de antena exterior, se debe tener cuidado extremo para no tocar los circuitos o líneas de alimentación ya que el contacto con ellos podría ser fatal.

#### Manejo del panel LCD

- La pantalla de su televisor está hecha de vidrio. No deje caer su televisor ni golpee, sacuda o aplique presión fuerte al panel LCD. Si la pantalla se quiebra, tenga cuidado al recoger el vidrio quebrado.

- Si se quiebra el panel LCD, asegúrese de no tocar el líquido dentro del panel. Esto podría causar inflamación de la piel.
- Si el líquido entra en su boca, haga gárgaras inmediatamente, enjuague y consulte con su doctor. También, si el líquido entra en sus ojos o toca su piel, consulte con su doctor después de enjuagarse por lo menos por 15 minutos o más con agua limpia.

## Piezas de repuesto

Cuando se necesiten repuestos, asegúrese de que el técnico de reparación use repuestos especificados por el fabricante o que tengan las mismas características que la pieza original. Las substituciones no autorizadas pueden resultar en incendio, choque eléctrico, lesiones personales u otros peligros.

## Verificación de seguridad

Después de completar la revisión o reparación de este equipo, pídale al técnico de servicio que realice verificaciones de seguridad rutinarias para determinar que el televisor se encuentra en perfecto estado de funcionamiento.

## Fuente de alimentación

Su televisor debe funcionar únicamente con el tipo de fuente de alimentación indicada en la etiqueta de marca. Si no está seguro del tipo de fuente de alimentación en su casa, consulte con el vendedor del producto o la compañía local de energía.

## Precauciones

### Daños que requieren reparación

- Desconecte este televisor del tomacorriente y encomiende su reparación a personal calificado bajo las siguientes condiciones:
- Cuando el cable de alimentación o el enchufe esté dañado o expuesto.
  - Si se ha derramado líquido u objetos han caído dentro de su televisor.
  - Si el televisor ha sido expuesto a la lluvia o al agua.
  - Si su televisor no funciona normalmente aún siguiendo las instrucciones de operación. Ajuste únicamente los controles que se describen en las instrucciones de operación, ya que el ajuste incorrecto de otros controles puede resultar en daño y frecuentemente requerirá trabajo intensivo de un técnico calificado para restaurar la operación normal del televisor.
  - Si su televisor se ha caído o dañado de cualquier forma.
  - Cuando su televisor exhiba un cambio significativo en el rendimiento.

## Conexión a tierra de la antena exterior

Si una antena externa o un sistema de cable están conectados al televisor, asegúrese de que la antena o el sistema de cable están conectados a tierra, para proveer una protección contra sobre voltajes y la acumulación de cargas estáticas. El artículo 810 del código nacional eléctrico, ANSI/NFPA N.º 70-1984 proporciona información con respecto a la correcta conexión a tierra del poste y de la estructura de soporte, la conexión a tierra del alambre principal de una unidad de descarga de antena, el tamaño de los conductores de la conexión a tierra, la ubicación de la unidad de descarga de antena, la conexión a los electrodos de conexión a tierra y los requisitos para el electrodo de conexión a tierra.

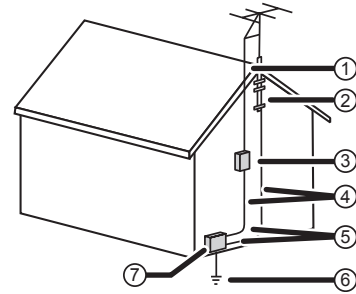

- ① Cable conductor de entrada de antena
- ② Abrazadera de tierra
- ③ Unidad de descarga de antena
- ④ Conductores de conexión a tierra
- ⑤ Abrazaderas de tierra
- ⑥ Sistemas de electrodos de tierra para el servicio de alimentación eléctrica
- ⑦ Equipo de servicio eléctrico

## Nota para el instalador del sistema CATV

El artículo 820 del Código Nacional de Electricidad ANSI/NFPA No. 40 provee pautas para una correcta conexión a tierra. Específicamente, expresa que la conexión a tierra del cable debe estar conectada al sistema de tierra del edificio, tan cerca al punto de entrada del cable como sea práctico.

## Condensación

La humedad se formará en el televisor si se lo mueve de un ambiente fresco a uno cálido o si la temperatura del salón sube repentinamente. Cuando esto sucede, el rendimiento del televisor se verá afectado. Para prevenir esto, deje el televisor en su nuevo ambiente sin usarlo cerca de una hora antes de encenderlo o asegúrese de que la temperatura ambiente suba gradualmente. La condensación también se puede formar durante el verano si el televisor se expone a la brisa de un aire acondicionado. En esos casos, cambie la ubicación del televisor.

## Advertencia sobre teléfonos celulares

Para evitar interferencia con la imagen y el sonido de su televisor, problemas de funcionamiento o incluso de daños, mantenga sus teléfonos inalámbricos y celulares alejados del televisor.

**Instrucciones de fin de vida útil**

Su televisor utiliza soldadura de estaño y plomo y una lámpara fluorescente que contiene una pequeña cantidad de mercurio. El desecho de estos materiales puede ser regulado por razones ambientales. Su televisor contiene también materiales que pueden ser reciclados y reutilizados. Para obtener información sobre el desecho o reciclaje, póngase en contacto con sus autoridades locales o la Alianza de Industrias Electrónicas (EIA, por sus siglas en inglés) para localizar un centro de reciclaje en su área.

**Píxeles inactivos**

El panel de LCD contiene casi 3 millones de transistores de película fina, que proporcionan una calidad de video excepcionalmente nítida. Ocasionalmente unos cuantos píxeles inactivos pueden aparecer en la pantalla como un punto fijo de color azul, verde o rojo. Estos píxeles inactivos no afectan adversamente el rendimiento de su televisor, y no se consideran defectos.

# HDTV LED 720p de 19"/ HDTV LED 1080p de 22"

## Instalación de la base o de un soporte para montaje en pared

### Instalación de la base

Si piensa usar su televisor en una posición vertical sobre una superficie plana, necesitará instalar la base.

#### Para instalar la base:

- 1 Inserta el soporte de la base en el agujero del soporte de montaje, luego fije el soporte con los dos tornillos incluidos.

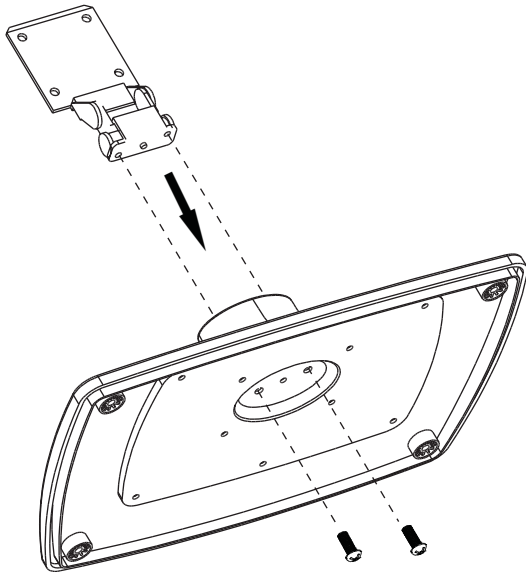

- 2 Coloque la tapa en la parte superior del soporte.

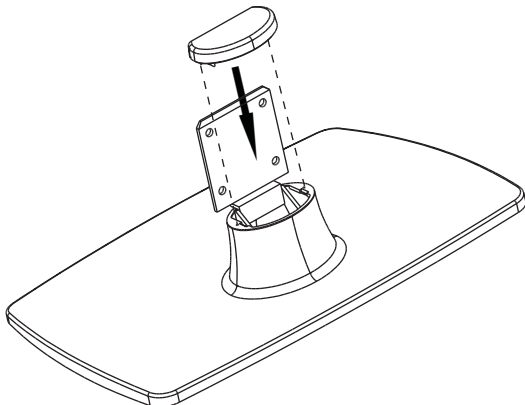

- 3 Coloque una toalla o un cojín sobre una superficie plana y posicione su televisor con la pantalla hacia abajo sobre la toalla o cojín.

- 4 Encuentre la ranura de inserción en la base.

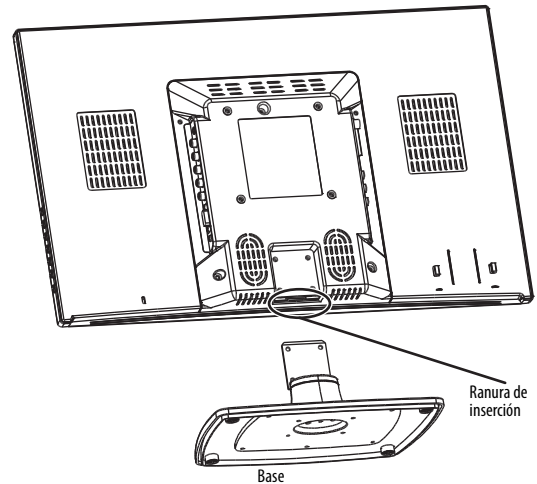

- 5 Deslice la base dentro de la ranura de inserción.

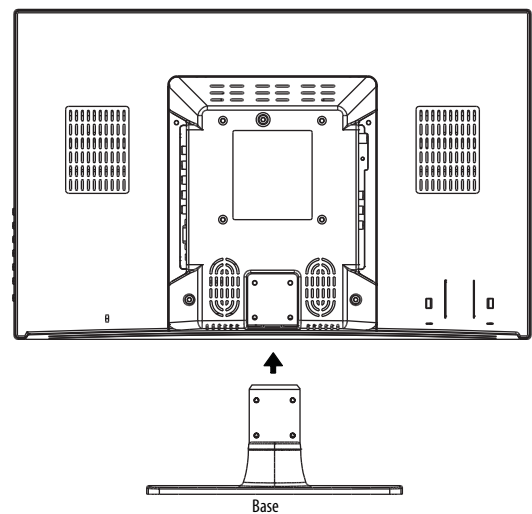

- 6 Fije la base usando los cuatro tornillos suministrados.

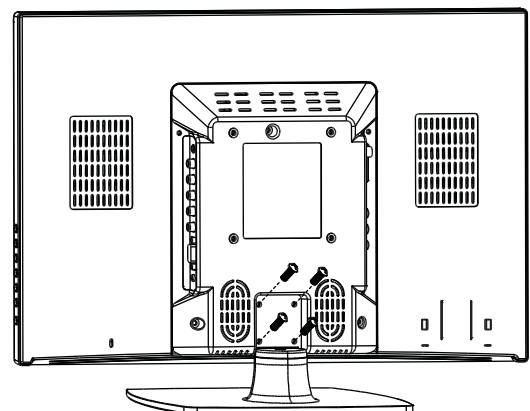

## Instalación de un soporte para montaje en pared

### Advertencia

Estas instrucciones son para uso del personal de servicio calificado solamente. Para reducir el riesgo de daño o lesión, no monte su televisor en pared a menos que esté calificado para hacerlo.

### Para instalar un soporte para montaje en pared:

- 1 Si la base está instalada, remueva los cuatro tornillos que fijan la base al televisor y remueva la base.
- 2 Fije el soporte para montaje en pared (no suministrado) a la parte posterior de su televisor usando los tornillos que fijaban la base a su televisor. Estos son tornillos M4\*16 (tienen un diámetro de 4 mm y una longitud de rosca de tornillo de 12 mm).

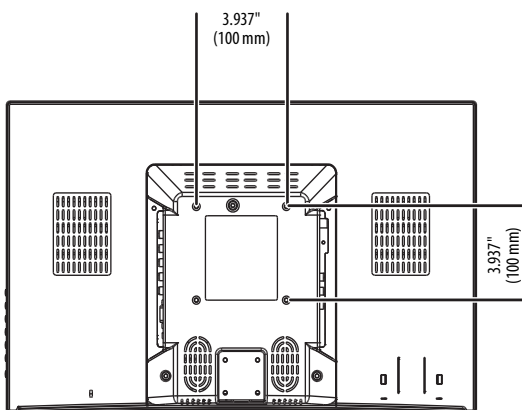

## Conexión del cable de alimentación

### Para conectar el cable de alimentación:

- 1 Coloque el soporte para el adaptador de CA en su espacio de montaje en la parte posterior del televisor.

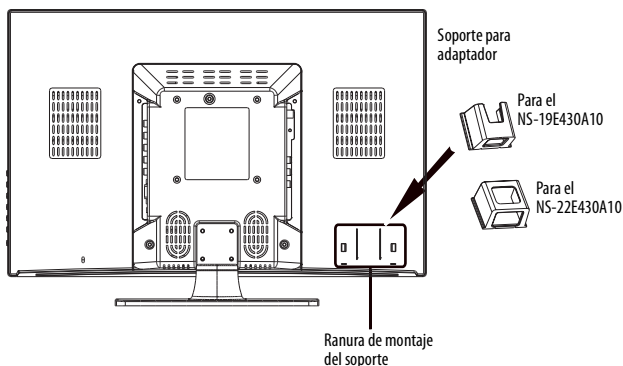

- 2 Coloque el adaptador de alimentación de CA en el soporte.

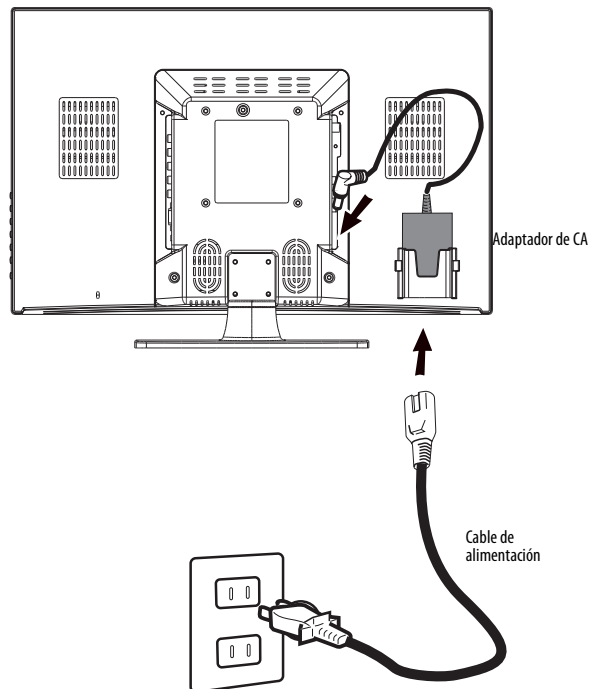

- 3 Enchufe el cable de alimentación en el adaptador de CA, luego enchufe el adaptador de alimentación de CA en la toma de entrada de CC 12 V (DC IN 12V) en la parte posterior de su televisor.
- 4 Enchufe el cable de alimentación en un tomacorriente.

### Advertencia

- Si monte su televisor en la pared, asegúrese de que use el soporte del adaptador de alimentación de CA.
- Si se coloca el televisor en una superficie plana tal como una mesa, no se requiere el uso del soporte del adaptador de alimentación de CA.
- Cuando su televisor está apagado, todavía fluye corriente dentro de la unidad. Para desconectar la corriente completamente, desenchufe el cable de alimentación.

## Componentes del televisor

### Contenido de la caja

- Televisor
- Base
- Control remoto
- Control remoto y pilas (2 AAA)
- Tornillos para la instalación de la base o de un soporte para montaje en pared
- Cable de VGA
- Cable de video de componentes
- Cable de audio
- Adaptador de alimentación de CA y cable de alimentación
- Soporte del adaptador de alimentación de CA
- Paño de limpieza
- Guía del usuario
- Guía de instalación rápida

**Paño de limpieza**

El paño de limpieza es sólo para limpiar la pantalla del televisor. No use el paño de limpieza para limpiar cualquier otra parte de su televisor.

**Vista frontal**

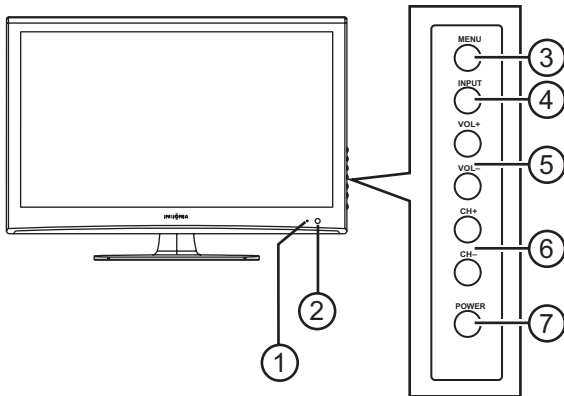

N°	Elemento	Descripción
1	<b>Indicador de encendido/apagado</b>	Se ilumina cuando su televisor está enchufado en un tomacorriente. Cuando su televisor está encendido, el indicador se ilumina color azul. Cuando su televisor se encuentra en el modo de suspensión, el indicador se ilumina color rojo.
2	<b>Sensor infrarrojo</b>	Recibe las señales del control remoto. No se debe obstruir.
3	<b>MENÚ</b>	Permite acceder al menú de pantalla.
4	<b>ENTRADA</b>	Permite seleccionar la fuente de entrada de video. Se puede seleccionar <b>TV, Video, S-Video, Component</b> (Componentes), <b>HDMI, o VGA.</b>
5	<b>VOLUMEN+/VOLUMEN -</b>	Permiten subir o bajar el volumen.
6	<b>CANAL+/CANAL-</b>	Permite ir al siguiente canal o al anterior en la lista de canales.
7	<b>ENCENDIDO</b>	Permite encender o apagar su televisor (modo de suspensión). Cuando su televisor está apagado, todavía fluye corriente dentro de la unidad. Para desconectar la corriente, desenchufe el cable de alimentación.

**Vista posterior**

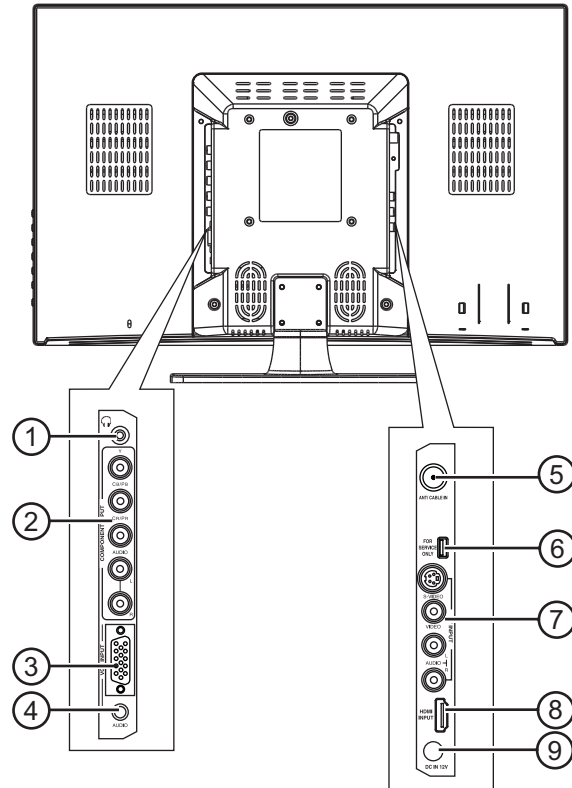

N°	Toma	Descripción
1	🎧 (auriculares)	Conecte los auriculares en esta toma.
2	<b>ENTRADA DE COMPONENTES (Y, CB/PB, CR/PR y AUDIO IZQ./DER.)</b>	Conecte un equipo con video de componentes en estas tomas. Para obtener más información, refiérase a la sección "Conexión de un equipo con video de componentes" en la página 13.
3	<b>ENTRADA VGA</b>	Conecte el video de una computadora en esta toma. Para obtener más información, refiérase a la sección "Conexión de una computadora usando VGA" en la página 14.
4	<b>ENTRADA DE AUDIO DE VGA</b>	Conecte la toma de salida de línea de una computadora en esta toma. Para obtener más información, refiérase a la sección "Conexión de una computadora usando VGA" en la página 14. Para conectar una computadora usando DVI, refiérase a "Conexión a una computadora usando HDMI o DVI" en la página 15.
5	<b>Entrada de ANTENA/CABLE</b>	Conecte una antena, sistema de TV por cable o receptor de satélite en esta toma. Para obtener más información, refiérase a la sección "Conexión de una antena, TV por cable o satélite" en la página 11.
6	<b>SÓLO PARA SERVICIO</b>	Sólo para servicio.
7	<b>ENTRADA de AV (S-VIDEO, VIDEO, y AUDIO Izq./Der.)</b>	Conecte un equipo de AV estándar o de S-Video en estas tomas. Para obtener más información, refiérase a la sección "Conexión de un dispositivo de video estándar" en la página 12 o a la sección "Conexión de un equipo con S-Video" en la página 12.

N°	Toma	Descripción
8	<b>ENTRADA HDMI</b>	Conecte un equipo HDMI o DVI en esta toma. Para obtener más información, refiérase a la sección "Conexión de un equipo con HDMI" en la página 13 o a la sección "Conexión de un equipo con DVI" en la página 14.
9	<b>ENTRADA DE CC de 12 V</b>	Conecte el adaptador de CA a esta toma. Cuando su televisor está apagado, todavía fluye corriente dentro de la unidad. Para desconectar la corriente, desenchufe el cable de alimentación.

## Control remoto

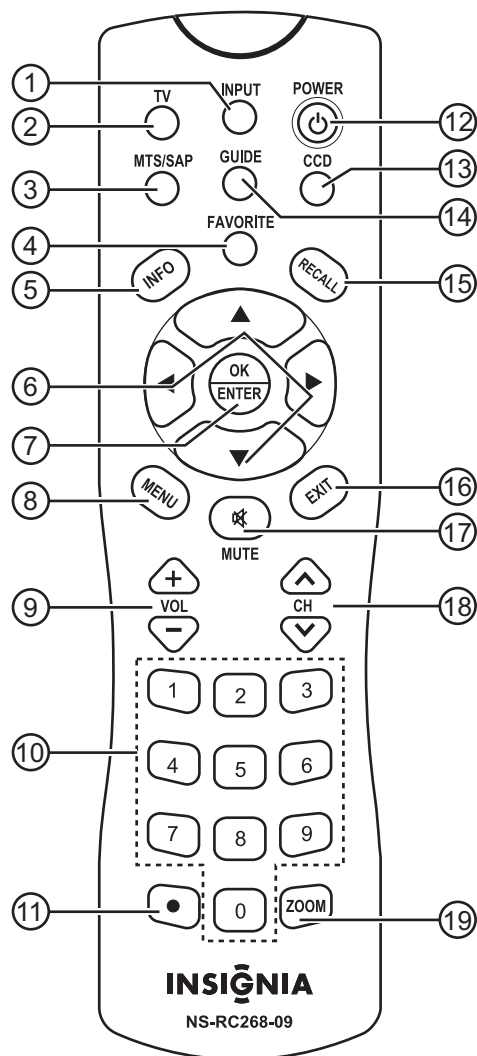

N°	Botón	Descripción
1	<b>ENTRADA</b>	Permite seleccionar el modo de entrada de video. Para obtener más información, refiérase a la sección "Selección del modo de la entrada de video" en la página 16.
2	<b>Televisor</b>	Permite ver TV.
3	<b>MTS/SAP</b>	En el modo de TV analógica, permite seleccionar <b>STEREO</b> (Estéreo), <b>Mono</b> (Monofónico) o <b>SAP</b> . En el modo de TV digital, permite seleccionar el idioma del audio. Para obtener más información, refiérase a la sección "Ajuste del sonido" en la página 19.
4	<b>FAVORITOS</b>	Permite abrir la lista de canales favoritos. Para obtener más información, refiérase a la sección "Configuración de la lista de canales favoritos" en la página 22.
5	<b>INFO</b>	Permite mostrar información sobre la fuente de entrada. Para obtener más información, refiérase a la sección "Visualización de la información de canal" en la página 16.
6	<b>▲ ▼ ◀ ▶</b>	Permite seleccionar opciones y ajustar parámetros en los menús de pantalla.
7	<b>ACEPTAR/ENTRAR</b>	Permite confirmar las selecciones hechas en los menús de pantalla.
8	<b>MENÚ</b>	Permite acceder al menú de pantalla.
9	<b>VOL +/VOL-</b>	Permiten subir o bajar el volumen.

N°	Botón	Descripción
10	<b>Números</b>	Permite ingresar números de canal y la contraseña de control de los padres.
11	● <b>(decimal)</b>	Permite seleccionar sub-canales digitales. Para obtener más información, refiérase a la sección "Selección de un canal" en la página 16.
12	⏻ <b>ENCENDIDO</b>	Permite encender o apagar su televisor (modo de suspensión). Cuando su televisor está apagado, todavía fluye corriente dentro de la unidad. Para desconectar la corriente, desenchufe el cable de alimentación.
13	<b>SUBTÍTULOS OPTATIVOS</b>	Permite activar o desactivar los subtítulos optativos. Para obtener más información sobre los subtítulos optativos, refiérase a la sección "Selección del modo de subtítulos optativos" en la página 31 y "Ajuste del estilo de los subtítulos optativos" en la página 31.
14	<b>GUÍA</b>	Permite mostrar la guía electrónica de programación de DTV. Para obtener más información, refiérase a la sección "Uso de la guía de programación electrónica" en la página 24.
15	<b>REGRESAR</b>	Permite ir al último canal visto.
16	<b>SALIR</b>	Permite cerrar el menú de pantalla.
17	🔇 <b>SILENCIAR</b>	Permite silenciar el sonido. Presione el botón de nuevo para restaurar el sonido.
18	<b>CH</b> ^ / <b>CH</b> v	Permite ir al siguiente canal o al anterior en la lista de canales. Para obtener más información, refiérase a la sección "Selección de un canal" en la página 16.
19	<b>ZOOM</b>	Permite seleccionar la relación de aspecto. Se puede seleccionar <b>Normal</b> , <b>Zoom</b> , <b>Wide</b> (Ancho), <b>Cinema</b> (Cine), <b>Panorama</b> , o <b>Auto Zoom</b> (Zoom automático).

- Inserte dos pilas AAA en el compartimiento de pilas. Verifique que los símbolos + y - en las pilas correspondan con los símbolos + y - en el compartimiento de las pilas.

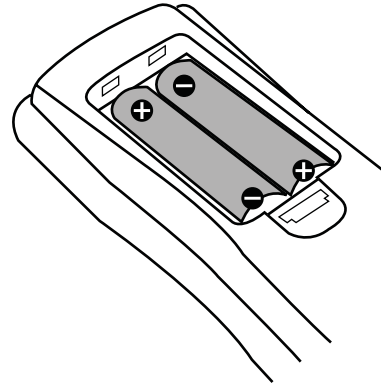

- Presione la puerta del compartimiento de las pilas hasta que encaje en su lugar.

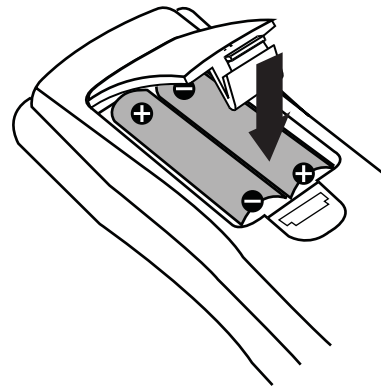

## Uso del control remoto

### Instalación de las pilas del control remoto

Para instalar las pilas del control remoto:

- Presione el seguro de la cubierta de las pilas, y levante la cubierta.

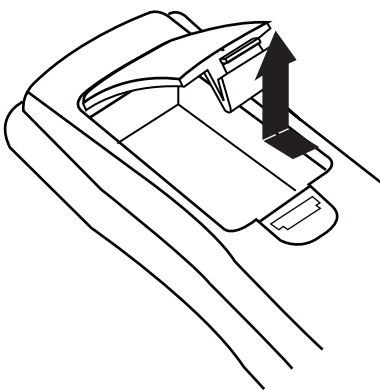

#### Precauciones

- No combine pilas de diferentes tipos.
- No combine pilas gastadas y nuevas.
- Retire las pilas cuando se les acabe la carga.
- Los químicos de las pilas pueden causar sarpullido. Si las pilas se derraman, limpie el compartimiento de las pilas con un paño. Si los químicos tocan su piel, lávese inmediatamente.
- Saque las pilas si el control remoto no se va a usar por un período largo de tiempo.

## Orientación del control remoto

### Para usar el control remoto:

- Apunte el control remoto hacia el sensor de control remoto al frente de su televisor.

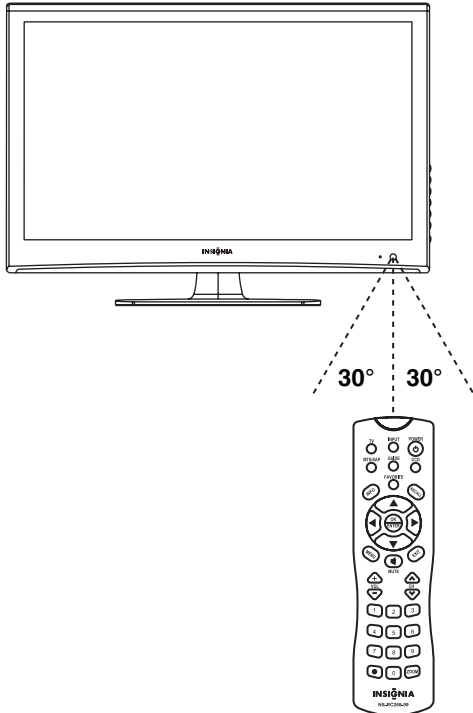

### Nota

- No exponga el control remoto a choques o líquidos.
- No use el control remoto en un área con alta humedad.
- No coloque el control remoto bajo la luz del sol directa.
- No coloque objetos, tales como gabinetes, entre el control remoto y el sensor del control remoto.
- Puede ser que el control remoto no funcione si luz del sol directa o luz fuerte brilla sobre el sensor del control remoto. Mueva su televisor o cambie el ángulo en que usa el control remoto.

## Programación de un control remoto universal para que funcione con su televisor

Se puede operar su televisor Insignia con un control remoto universal nuevo o existente.

### Para programar un control remoto universal:

- 1 Encuentre el código de su control remoto universal al identificar su modelo (o el fabricante y modelo del control remoto de su caja decodificadora) en las tablas a continuación y anote el código numérico que se encuentra debajo. Se usará el código numérico para programar su control remoto para que funcione con su televisor de Insignia.

### Códigos de televisores Insignia para controles remotos universales (para todos los televisores Insignia fabricados después del 1 de enero, 2007)

#### Fabricantes y modelos de controles remotos universales

Philips PHDVD5, PH5DSS, PMDVR8, PDVR8	RCA RCU807	One-For-All URC-6690	Sony RM-VL600
---------------------------------------	------------	----------------------	---------------

<b>115</b>	<b>135</b>	<b>0464</b>	<b>8043</b>
------------	------------	-------------	-------------

#### Fabricantes y modelos de cajas decodificadoras

Comcast M1057	Dish Network VIP508, VIP622	Motorola DRC800	TIVO Series 3, HD	DirectTV RC23
---------------	-----------------------------	-----------------	-------------------	---------------

<b>0463</b>	<b>720</b>	<b>0463</b>	<b>0091</b>	<b>10463</b>
-------------	------------	-------------	-------------	--------------

Los códigos para otros controles remotos se encuentran disponibles en línea en: [www.insigniaproducts.com/universalcontrolco des.aspx](http://www.insigniaproducts.com/universalcontrolco des.aspx)

### Consejos

- La marca normalmente se encuentra visible en la parte frontal del control remoto universal y el número de modelo se encuentra visible en la parte posterior.
- Si su control remoto universal no se encuentra en la tabla, refiérase a las instrucciones de su control remoto e intente los códigos para las marcas Orion, Emerson, Memorex, Sansui, Sylvania o Zenith. Puede ser que necesite intentar con varios códigos antes de encontrar uno que funcione.

- 2 Siga las instrucciones de su control remoto universal para ingresar el código del televisor que encontró en el paso 1.

### Consejos

- Si su control remoto universal cuenta con una función de búsqueda de código, realice una búsqueda para identificar un código que funcione con su televisor. Refiérase a las instrucciones de su control remoto universal para obtener más detalles.
- Si su control remoto universal cuenta con una función de "Aprendizaje", puede programarlo manualmente usando el control remoto del televisor para "enseñar" los comandos uno a la vez. Refiérase a las instrucciones de su control remoto universal para obtener más detalles.

- 3 Si nada funciona, tendrá que usar otro control remoto universal que pueda operar su caja decodificadora y su televisor. Cuatro de dichos controles remotos se listan en la tabla, pero muchos más modelos compatibles se encuentran disponibles en las tiendas.

Para obtener más ayuda, llame al soporte técnico de su control remoto universal o al fabricante de su caja decodificadora, o llame al centro de asistencia al cliente de Insignia al 1-877-467-4289.

## Haciendo las conexiones

### Conexión del cable de alimentación

**Para conectar el cable de alimentación:**

- 1 Coloque el soporte para el adaptador de CA en su espacio de montaje en la parte posterior del televisor.

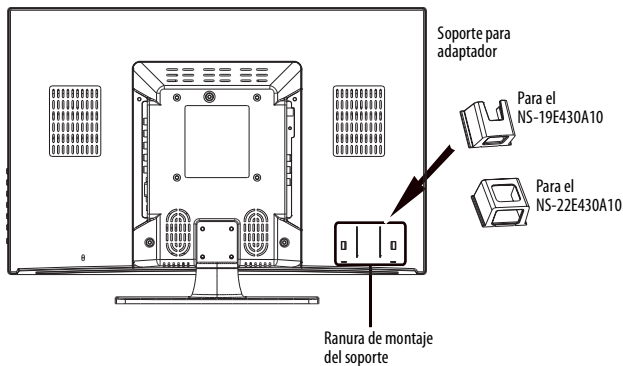

- 2 Coloque el adaptador de alimentación de CA en el soporte.

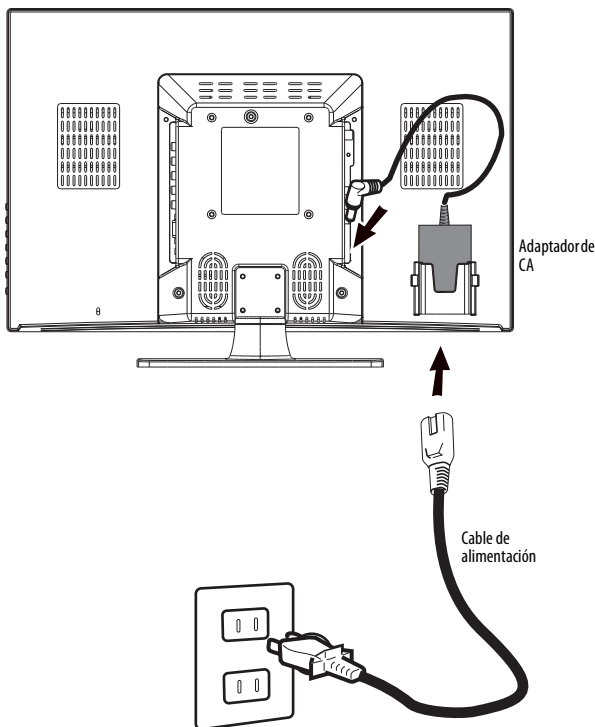

- 3 Enchufe el cable de alimentación en el adaptador de CA, luego enchufe el adaptador de alimentación de CA en la toma de entrada de CC 12 V (**DC IN 12V**) en la parte posterior de su televisor.
- 4 Enchufe el cable de alimentación en un tomacorriente.

#### Advertencia

- Si monte su televisor en la pared, asegúrese de que use el soporte del adaptador de alimentación de CA.
- Si se coloca el televisor en una superficie plana tal como una mesa, no se requiere el uso del soporte del adaptador de alimentación de CA.
- Cuando su televisor está apagado, todavía fluye corriente dentro de la unidad. Para desconectar la corriente completamente, desenchufe el cable de alimentación.

### Conexión de una antena, TV por cable o satélite

**Para conectar una antena, TV por cable o satélite:**

- 1 Asegúrese de que su televisor se encuentre apagado y que el cable de alimentación esté desenchufado.
- 2 Conecte un extremo de un cable coaxial a la toma de entrada de antena/TV por cable (**ANT/CABLE IN**) en la parte posterior de su televisor, luego conecte el otro extremo a la toma de antena, TV por cable o TV por satélite.

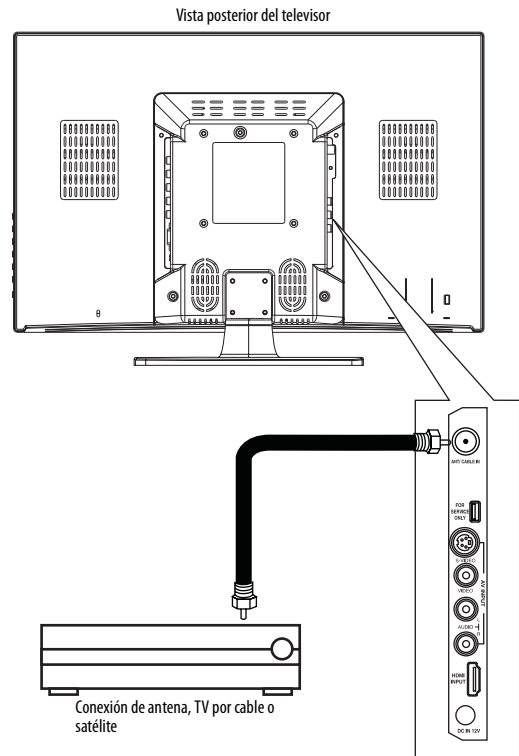

- 3 Encienda su televisor.

- Presione **INPUT** (Entrada) en el control remoto o al lado de su televisor para mostrar el menú de fuente de entrada y presione **INPUT** (Entrada) repetidamente o presione **▲** o **▼** para seleccionar **TV**. Presione **OK/ENTER** (Aceptar/Entrar).

**Nota**

También puede presionar **TV** en el control remoto para seleccionar el televisor.

## Conexión de un dispositivo de video estándar

### Para conectar un dispositivo de video estándar:

- Asegúrese de que su televisor se encuentre apagado y que el cable de alimentación esté desenchufado.
- Conecte un cable de AV a las tomas de la entrada de AV [**AV INPUT**] (**VIDEO** y **L/R AUDIO** [Audio Izq./Der.]) en la parte posterior de su televisor, y conecte el otro extremo del cable a las tomas de la salida de AV (**AV OUTPUT**) en el equipo externo.

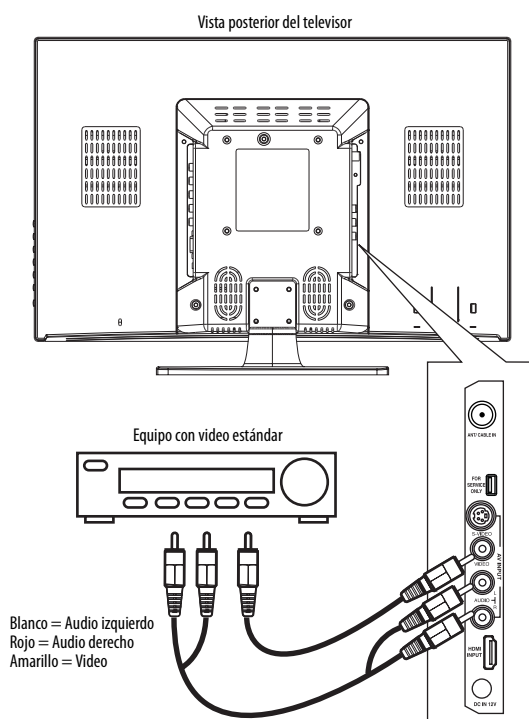

- Encienda su televisor.
- Presione **INPUT** (Entrada) en el control remoto o al lado de su televisor para mostrar el menú de fuente de entrada y presione **INPUT** (Entrada) repetidamente o presione **▲** o **▼** para seleccionar **AV**. Presione **OK/ENTER** (Aceptar/Entrar).

## Conexión de un equipo con S-Video

### Para conectar un equipo con S-Video:

- Asegúrese de que su televisor se encuentre apagado y que el cable de alimentación esté desenchufado.
- Conecte un extremo del cable de S-Video a la toma de la entrada de de AV S-Video (**AV S-VIDEO INPUT**) en la parte posterior de su televisor y conecte el otro extremo del cable a la toma de salida de S-Video (**S-VIDEO OUT**) en el equipo con S-Video.

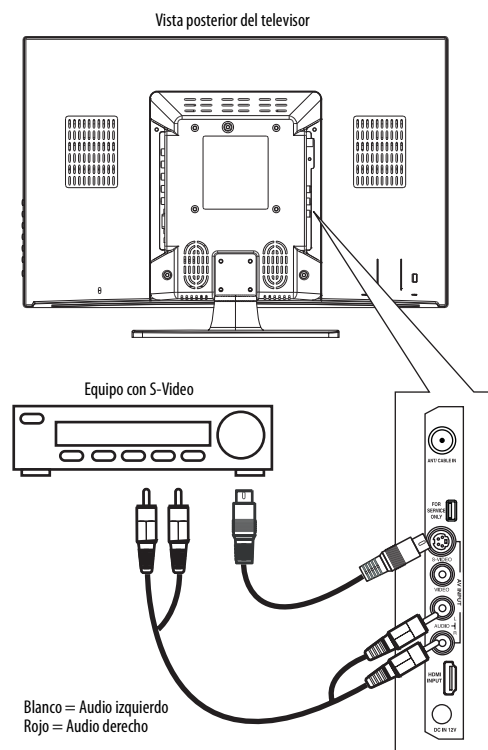

- Conecte un extremo de un cable de audio a las tomas de la entrada de AV [**AV INPUT**] (**L/R AUDIO** [Audio Izq./Der.]) en la parte posterior de su televisor y conecte el otro extremo del cable a las tomas de audio correspondientes en el equipo externo.
- Encienda su televisor.
- Presione **INPUT** (Entrada) en el control remoto o al lado de su televisor para mostrar el menú de fuente de entrada y presione **INPUT** (Entrada) repetidamente o presione **▲** o **▼** para seleccionar **S-Video**. Presione **OK/ENTER** (Aceptar/Entrar).

## Conexión de un equipo con video de componentes

### Para conectar un equipo con video de componentes:

- 1 Asegúrese de que su televisor se encuentre apagado y que el cable de alimentación esté desenchufado.
- 2 Conecte un extremo del cable de video de componentes a las tomas de la entrada de componentes [**COMPONENT INPUT**] (**Y, CB/PB,** y **CR/PR**) en la parte posterior de su TV, luego conecte el otro extremo del cable a las tomas de video de componentes correspondientes en el equipo externo.

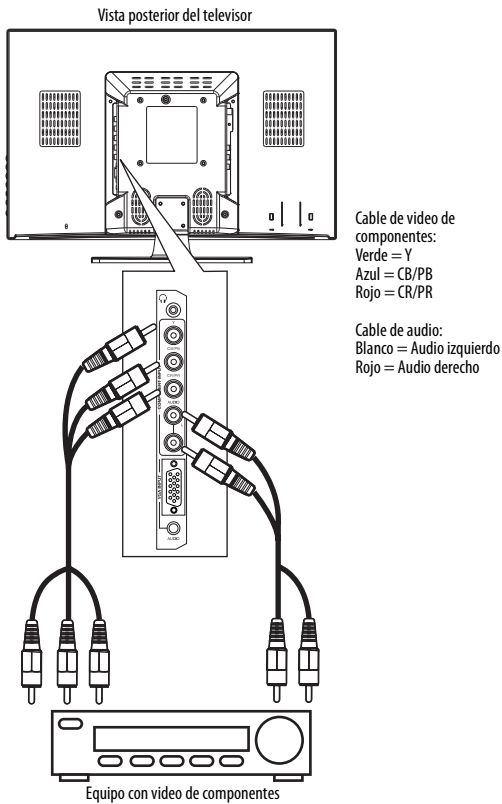

- 3 Conecte un extremo de un cable de audio a las tomas de la entrada de componentes [**COMPONENT INPUT**] (**L/R AUDIO** [Audio Izq./Der.]) en la parte posterior de su televisor, luego conecte el otro extremo del cable a las tomas de audio correspondientes en el equipo externo.
- 4 Encienda su televisor.
- 5 Presione **INPUT** (Entrada) en el control remoto o al lado de su televisor para mostrar el menú de fuente de entrada y presione **INPUT** repetidamente o presione **▲** o **▼** para seleccionar **Component** (Componentes). Presione **OK/ENTER** (Aceptar/Entrar).

## Conexión de un equipo con HDMI

### Para conectar un equipo con HDMI:

- 1 Asegúrese de que su televisor se encuentre apagado y que el cable de alimentación esté desenchufado.
- 2 Conecte un extremo de un cable de HDMI a la toma **HDMI INPUT** (Entrada de HDMI) en la parte posterior del televisor, luego conecte el otro extremo del cable a la toma de salida de HDMI (**HDMI OUT**) en el equipo externo.

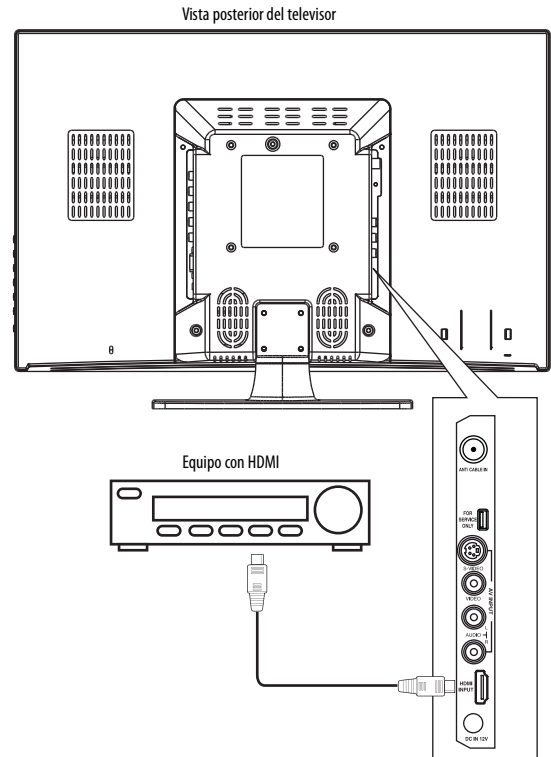

- 3 Encienda su televisor.
- 4 Presione **INPUT** (Entrada) en el control remoto o al lado de su televisor para mostrar el menú de fuente de entrada y presione **INPUT** repetidamente o presione **▲** o **▼** para seleccionar **HDMI**. Presione **OK/ENTER** (Aceptar/Entrar).

## Conexión de un equipo con DVI

### Para conectar un equipo con DVI:

- 1 Asegúrese de que su televisor se encuentre apagado y que el cable de alimentación esté desenchufado.
- 2 Conecte un extremo de un cable de HDMI a DVI a la toma de entrada de HDMI (**HDMI INPUT**) en la parte posterior de su televisor, luego conecte el otro extremo del cable a la toma de salida de DVI (**DVI OUT**) en el equipo externo.

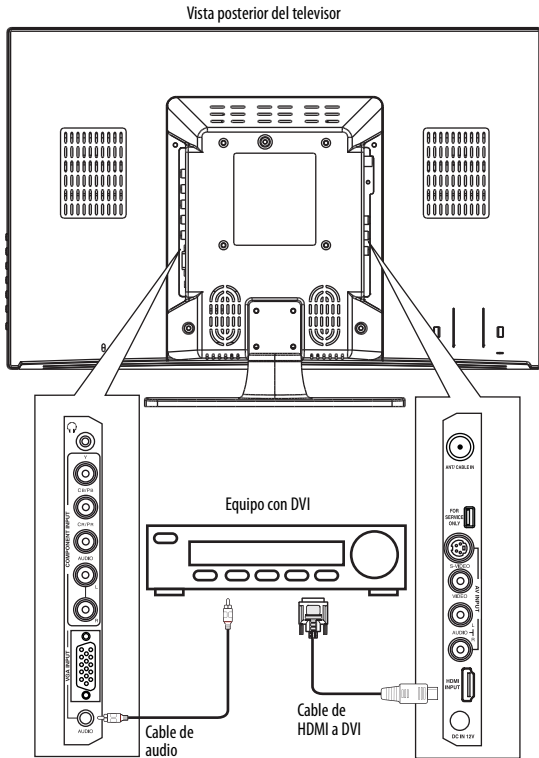

- 3 Conecte un cable de audio a la toma de entrada de audio de VGA (**VGA AUDIO INPUT**) en la parte posterior de su televisor, luego conecte el otro extremo del cable a la toma de salida de audio (**AUDIO OUT**) en el equipo con DVI.

#### Nota

Un cable de HDMI a DVI sólo transfiere video. Se requieren cables de audio analógico separados.

- 4 Encienda su televisor.
- 5 Presione **INPUT** (Entrada) en el control remoto o al lado de su televisor para mostrar el menú de fuente de entrada y presione **INPUT** repetidamente o presione **▲** o **▼** para seleccionar **HDMI**. Presione **OK/ENTER** (Aceptar/Entrar).

## Conexión de una computadora usando VGA

#### Nota

También se puede conectar una computadora usando una conexión HDMI. Para obtener más información, refiérase a la sección "Conexión a una computadora usando HDMI o DVI" en la página 15.

### Para conectar una computadora usando VGA:

- 1 Asegúrese de que su televisor se encuentre apagado y que el cable de alimentación esté desenchufado.
- 2 Conecte un cable de VGA a la toma de entrada de VGA (**VGA INPUT**) en la parte posterior de su televisor, luego conecte el otro extremo del cable a la toma de **VGA** en la computadora.

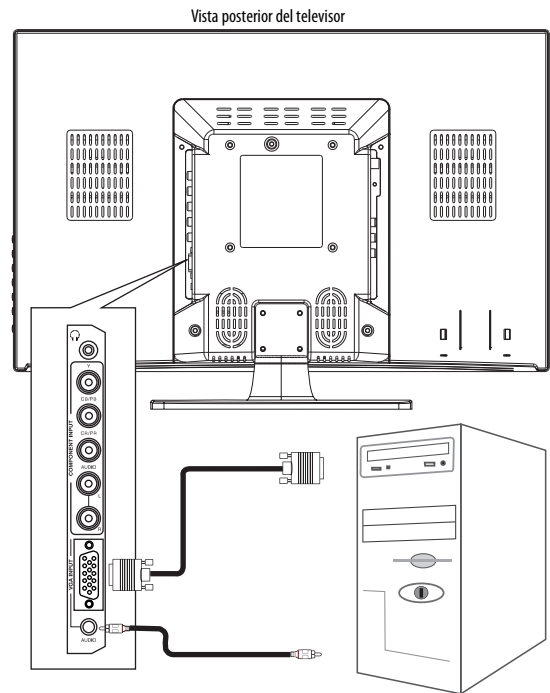

- 3 Conecte un cable de audio a la toma de entrada de audio de VGA (**VGA AUDIO INPUT**) en la parte posterior de su televisor, luego conecte el otro extremo del cable a la toma de salida de línea **LINE OUT** en la computadora.
- 4 Encienda su televisor.
- 5 Presione **INPUT** (Entrada) en el control remoto o al lado de su televisor para mostrar el menú de fuente de entrada y presione **INPUT** repetidamente o presione **▲** o **▼** para seleccionar **VGA**. Presione **OK/ENTER** (Aceptar/Entrar).

## Conexión a una computadora usando HDMI o DVI

**Nota**

- Si se conecta una computadora con una toma HDMI, use un cable HDMI. Un cable de HDMI transfiere el video y el audio. No se requiere el uso de cables de audio adicionales.
- Si se conecta una computadora con una toma DVI, use un cable de HDMI a DVI. Un cable de HDMI a DVI sólo transfiere video. Se requieren cables de audio analógico separados.

### Para conectar una computadora usando HDMI o DVI:

- 1 Asegúrese de que su televisor se encuentre apagado y que el cable de alimentación esté desenchufado.
- 2 Conecte un extremo de un cable de HDMI a la toma **HDMI INPUT** (Entrada de HDMI) en la parte posterior del televisor, luego conecte el otro extremo del cable a la toma de HDMI (**HDMI**) en la computadora.

O,

Conecte un extremo de un cable de HDMI a DVI a la toma de entrada de HDMI (**HDMI INPUT**) en la parte posterior de su televisor, luego conecte el otro extremo del cable a la toma de **DVI** en la computadora.

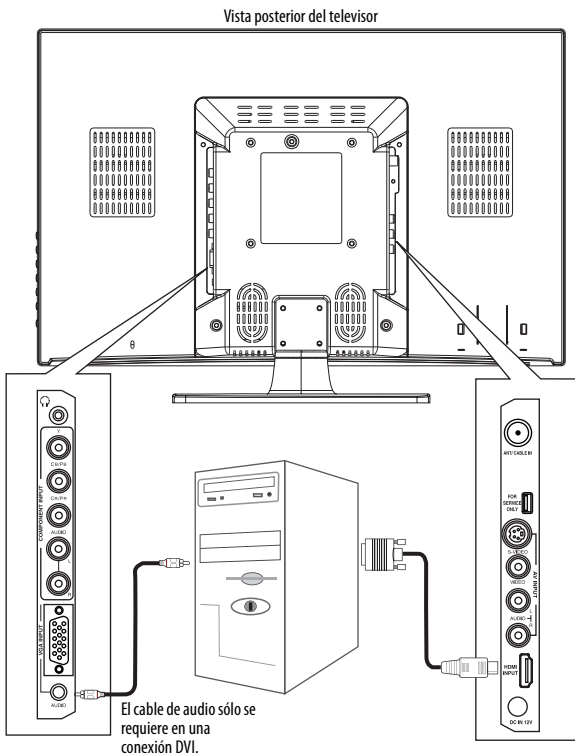

- 3 Si se conecta a una toma DVI en la computadora, conecte el cable de audio a la toma de la entrada de audio de VGA (**VGA AUDIO INPUT**) en la parte posterior de su televisor, luego conecte el otro extremo del cable a la toma de salida de línea (**LINE OUT**) en la computadora.
- 4 Encienda su televisor.

- 5 Presione **INPUT** (Entrada) en el control remoto o al lado de su televisor para mostrar el menú de fuente de entrada y presione **INPUT** repetidamente o presione **▲** o **▼** para seleccionar **HDMI**. Presione **OK/ENTER** (Aceptar/Entrar).

## Encendido de su televisor por primera vez

La primera vez que encienda su televisor, se abrirá el asistente de configuración (Setup Wizard). El asistente de configuración le guía a través de los ajustes básicos incluyendo el idioma del menú, la fuente de la señal de TV y la lista de canales.

### Para preparar su televisor:

- 1 Asegúrese de lo siguiente:
  - Se instalaron las pilas en el control remoto. Para obtener más información, refiérase a la sección "Instalación de las pilas del control remoto" en la página 9.
  - Se conectó la antena, la TV por cable o satélite. Para obtener más información, refiérase a la sección "Conexión de una antena, TV por cable o satélite" en la página 11.
  - Se conectó el cable de alimentación. Para obtener más información, refiérase a la sección "Conexión del cable de alimentación" en la página 11.
- 2 Presione **POWER** (Encendido) para encender su televisor. Se abre la pantalla *Choose your menu Language* (Elija el idioma del menú).

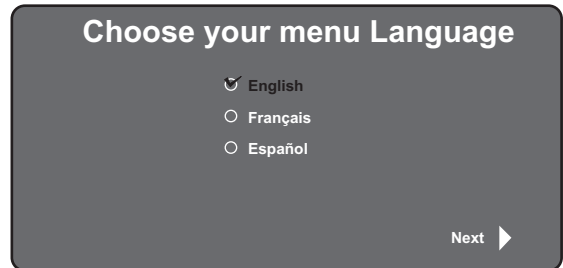

- 3 Presione **▲** o **▼** para seleccionar **English** (inglés), **Français** (francés) o **Español** y presione el botón de aceptar/entrar (**OK/ENTER**). Se abre la pantalla *Choose your TV source* (Elija su fuente de TV).

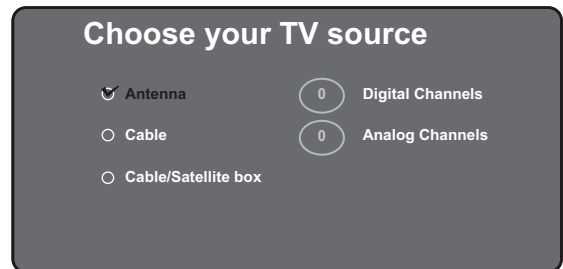

- Presione **▲** o **▼** para resaltar:
  - **Antenna** (Antena): canales de VHF y UHF.
  - **Cable**: canales de TV por cable (sin caja decodificadora de cable).
  - **Cable/Satellite box**: caja decodificadora de TV por satélite o cable. Si está usando una caja, no necesita hacer una búsqueda de canales. Si selecciona esta opción, su televisor no buscará los canales.
- Presione **OK/ENTER** (Aceptar/Entrar). Su televisor buscará los canales si es necesario.

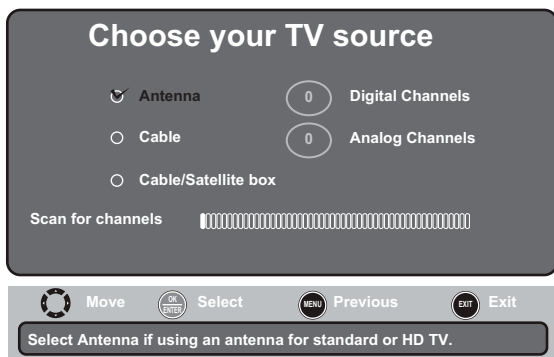

Cuando se completa la búsqueda, su televisor muestra el primer canal de la lista de canales memorizados. Se puede detener la búsqueda al presionar **EXIT** (Salir).

## Funcionamiento básico

### Nota

A menos que se especifique de otra forma, todas las tareas en esta sección asumen el uso del control remoto.

### Encendido y apagado de su televisor

#### Para encender y apagar su televisor:

- Presione **POWER** (Encendido). El indicador de encendido se ilumina color azul y el televisor se enciende.
- Para apagar su televisor, presione nuevamente el botón **POWER** (Encendido). Su televisor se apaga y el indicador de encendido se ilumina color rojo.

### Nota

Cuando su televisor está apagado, todavía fluye corriente dentro de la unidad. Para desconectar la corriente, desenchufe el cable de alimentación.

### Selección del modo de la entrada de video

Su televisor acepta múltiples modos de entrada de video.

#### Para seleccionar el modo de la entrada de video:

- Presione el botón de entrada (**INPUT**) para abrir el menú fuente de entrada y presione repetidamente **INPUT** (Entrada) o presione **▲** o **▼** para seleccionar un modo de entrada de video. Se puede seleccionar:
  - **Televisor**
  - **AV**
  - **S-Video**
  - **Componente**
  - **HDMI**
  - **VGA**
- Presione **OK/ENTER** (Aceptar/Entrar).

### Selección de un canal

#### Para seleccionar un canal:

- Para ir al siguiente canal o al anterior en la lista de canales, presione **CH▲** y **CH▼**. Presionar uno de estos botones omitirá cualquier canal que no se encuentre en la lista. La lista de canales se creó cuando ejecutó el asistente de configuración o cuando se buscaron los canales.
- Para seleccionar un canal analógico o uno digital principal, presione los botones numéricos de ese canal.
- Para seleccionar un subcanal digital, presione los botones numéricos del canal principal, presione **●** y luego el número del subcanal digital.
- Para sintonizar el último canal visto, presione **RECALL** (Regresar).

### Ajuste del volumen

#### Para ajustar el volumen:

- Presione **VOL+** o **VOL-** para subir o bajar el volumen.
- Presione **MUTE** para silenciar el sonido. Presione el botón de nuevo para restaurar el sonido.

### Visualización de la información de canal

#### Para ver la información del canal:

- En el modo de TV digital, seleccione el canal que desea ver.
- Presione **INFO** para ver la información del contenido del programa, si está disponible.

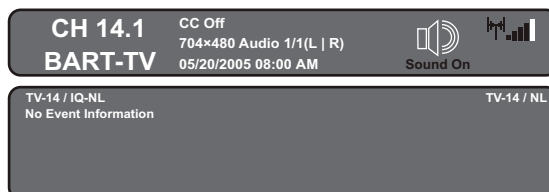

- Presione **INFO** nuevamente para cerrar la visualización.

# Ajuste de la imagen

## Ajuste de la imagen

Para ajustar la imagen:

- 1 Presione **MENU** (Menú) y presione ◀ o ▶ para resaltar el icono **Picture** (Imagen). Aparece el menú de imagen (*Picture*).

### Modo de TV

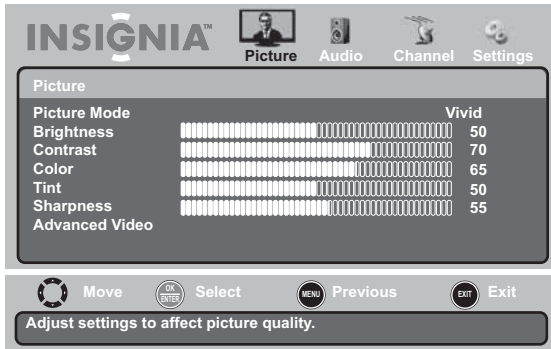

### Modo VGA



- 2 Presione ▼ para acceder al menú de imagen (*Picture*).
- 3 Presione ▲ o ▼ para resaltar un ajuste y presione ◀ o ▶ para modificar el ajuste o para abrir un menú de ajuste. Si se abre otro menú, presione ▲, ▼, ◀, o ▶ para modificar el ajuste. Se puede seleccionar:

- **Picture Mode** (Modo de imagen): selecciona el modo de imagen. Se puede seleccionar **Vivid** (Vivido), **Standard** (Estándar), **Sports** (Deportes), **Theater** (Teatro), **Energy Savings** (Ahorro de energía) o **Custom** (Personalizado).
- **Brightness**: ajusta el brillo.
- **Contrast**: ajusta el contraste.
- **Color**: ajusta la saturación del color.
- **Tint**: ajusta el tono.
- **Sharpness**: ajusta la nitidez.

- **Advanced Video** (Video avanzado): para obtener más información, refiérase a "Ajuste de la configuración avanzada de la imagen" en la página 17.

### Nota

Si ajusta el brillo (**Brightness**), el contraste (**Contrast**), el color (**Color**), el tono (**Tint**) o la nitidez (**Sharpness**), su televisor cambiará automáticamente el modo de imagen (**Picture Mode**) a personalizado (**Custom**).

- 4 Presione **MENU** (Menú) una o más veces para regresar al menú anterior.
- 5 Presione el botón de salir (**EXIT**) para cerrar el menú.

## Ajuste de la configuración avanzada de la imagen

Para ajustar la configuración avanzada de video:

- 1 En el menú de imagen (*Picture*), presione ▲ o ▼ para resaltar **Advanced Video** (Video avanzado) y presione ◀ o ▶ para abrir el menú de video avanzado (**Advanced Video**). Se abre uno de los siguientes menús:



- Presione **▲** o **▼** para resaltar un ajuste y presione **◀** o **▶** para modificar el ajuste o para abrir un menú de ajuste. Si se abre otro menú, presione **▲**, **▼**, **◀**, o **▶** para modificar el ajuste. Se puede seleccionar:

- **Aspect Ratio** (Relación de aspecto): en el modo de TV, se puede seleccionar **Normal**, **Zoom**, **Wide** (Ancho), **Cinema** (Cine), **Panorama** o **Auto Zoom** [Zoom automático] (sólo en el modo de TV). En el modo VGA, se puede seleccionar **Normal** o **Wide** (Ancho).

#### Nota

Si el zoom automático (**Auto Zoom**) está desactivado (**Off**) en el menú de canales (*Channel*), la opción **Auto Zoom** no aparecerá en la lista de relaciones de aspecto (**Aspect Ratio**).

- **Color Mode** (Modo de color): se puede seleccionar **Cool** (Frío), **Normal** o **Warm** (Cálido).
  - **Noise Reduction** (Reducción de ruido): se puede seleccionar **Off** (Desactivada), **Weak** (Débil), **Middle** (Medio), **Strong** (Intenso) o **Auto**. **Auto** sólo está disponible en los modos de TV analógico, AV y S-Video.
  - **Overscan** (Sobrebarrido) : se puede seleccionar **On** (Activado) u **Off** (Desactivado). Se puede usar la función de sobrebarrido (**Overscan**) para ajustar la imagen cuando normalmente no se ve una porción de la imagen.
  - **Contraste adaptable**: se puede seleccionar **On** (Activado) u **Off** (Desactivado).
  - **DCR** (Relación de contraste dinámico): se puede seleccionar **On** (Activada) u **Off** (Desactivada).
- Presione **MENU** (Menú) una o más veces para regresar al menú anterior.
  - Presione el botón de salir (**EXIT**) para cerrar el menú.

#### Nota

Para el modelo NS-22E430A10, el sobrebarrido (**Overscan**) tendrá que estar desactivado (**Off**) cuando se conecta a una computadora usando HDMI o DVI.

## Ajuste de la configuración de VGA

### Para ajustar la configuración de VGA:

- Presione **MENU** (Menú) y presione **◀** o **▶** para resaltar el icono **Settings** (Configuración). Aparece el menú de configuración (*Settings*).



- Presione **▼** para acceder al menú de configuración (*Settings*).
- Presione **▲** o **▼** para resaltar **Computer Settings** (Ajustes de computadora) y presione **◀** o **▶** para abrir el menú de ajustes de computadora (*Computer Settings*).

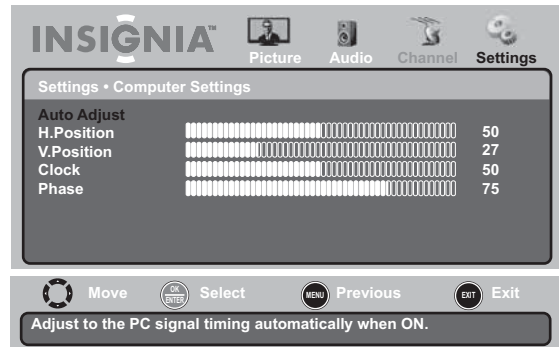

- Presione **▲** o **▼** para resaltar un ajuste y presione **◀** o **▶** para modificar el ajuste o para abrir un menú de ajuste. Si se abre otro menú, presione **▲**, **▼**, **◀**, o **▶** para modificar el ajuste. Se puede seleccionar:
  - **Auto Adjust** (Ajuste automático): ajusta automáticamente la PC con los ajustes óptimos. Con esta opción resaltada, presione **◀**, **▶** u **OK/ENTER** (Aceptar/Entrar) para activar la opción y ajuste automáticamente la configuración de la PC.
  - **H.Position** (Posición horizontal): mueve la imagen hacia la derecha o izquierda
  - **V-Position** (Posición V): mueve la imagen en la pantalla hacia arriba o abajo.
  - **Clock** (Frecuencia): ajusta la frecuencia de muestreo.
  - **Phase** (Fase): ajusta el foco para estabilizar la imagen.
- Presione **MENU** (Menú) una o más veces para regresar al menú anterior.
- Presione el botón de salir (**EXIT**) para cerrar el menú.

## Ajuste de la resolución de video de la PC.

### Para ajustar la resolución de video de la PC:

- Haga clic en **Start** (Inicio), **Control Panel** (Panel de control) y haga doble clic en **Display** (Pantalla). Se abre el cuadro de diálogo *Display Properties* (Propiedades de pantalla).



- Haga clic en la ficha **Settings** (Configuración).

- 3 Cambie el ajuste de la resolución de la pantalla a una resolución soportada. La resolución ideal para su televisor es:
  - 1360 × 768 (NS-19E430A10)
  - 1920 × 1080 (NS-22E430A10)
- 4 Haga clic en **OK** (Aceptar) y luego en **Yes** (Sí) para guardar sus cambios.

**Tabla de la entrada de señal de PC**

La siguiente tabla muestra las resoluciones de pantalla recomendadas.

**NS-19E430A10**

Formato	Resolución	Frecuencia (Hz)
<b>VGA</b>	640 × 480	60
	720 × 400	70
<b>SVGA</b>	800 × 600	60
	800 × 600	72
<b>XGA</b>	1024 × 768	60
<b>WXGA</b>	1280 × 768	60
	1360 × 768	60

**NS-22E430A10**

Formato	Resolución	Frecuencia (Hz)
<b>VGA</b>	640 × 480	60
	720 × 400	70
<b>SVGA</b>	800 × 600	60
<b>XGA</b>	1024 × 768	60
<b>SXGA</b>	1280 × 960	60
<b>WXGA</b>	1360 × 768	60
<b>WUXGA</b>	1920 × 1080	60

Si el mensaje "Unsupported Mode" (modo no soportado) aparece en la pantalla, ajuste los parámetros de la pantalla de la PC para que correspondan con los de la tabla anterior.

# Ajuste del sonido

## Ajuste del sonido

Para ajustar el sonido:

- 1 Presione **MENU** (Menú) y presione ◀ o ▶ para resaltar el icono **Audio**. Aparece el menú **Audio**.

**Modo de TV**



**Modo VGA**

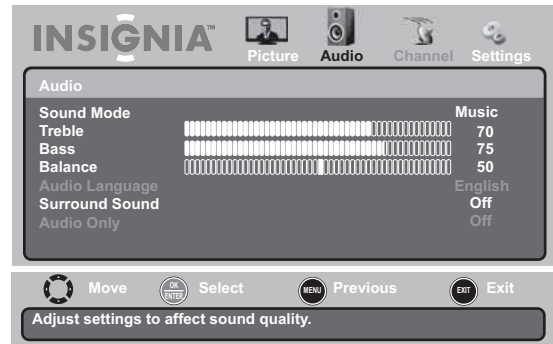

- 2 Presione ▼ para acceder al menú de **Audio**.
- 3 Presione ▲ o ▼ para resaltar un ajuste y presione ◀ o ▶ para modificar el ajuste o para abrir un menú de ajuste. Si se abre otro menú, presione ▲ ▼ ◀ o ▶ para modificar el ajuste. Se puede seleccionar:
  - **Sound Mode** (Modo de sonido): se puede seleccionar **Standard** (Estándar), **Music** (Música), **Theater** (Teatro), **News** (Noticias) o **Custom** (Personalizado).
  - **Treble** (Agudos): ajusta los sonidos agudos.
  - **Bass** (Graves): ajusta los sonidos graves.
  - **Balance**: ajusta el balance entre el canal izquierdo y el derecho.
  - **Audio Language** [Idioma del audio] (sólo en el modo de TV digital): se puede seleccionar **English** (inglés), **French** (francés) o **Spanish** (español).

- **MTS/SAP** (sólo en el modo de TV analógica): se puede seleccionar **Mono** (monofónico), **STEREO** (estéreo) o **SAP**.
  - **Surround Sound** (Sonido envolvente): se puede seleccionar **On** (Activado) u **Off** (Desactivado).
  - **Audio Only** (sólo audio): se puede seleccionar **On** (Activado) u **Off** (Desactivado). Cuando esta función está activada, la imagen desaparece y sólo se reproduce el sonido. Para restaurar la imagen, presione cualquier botón excepto  $\cup$  (Encendido).
- 4 Presione **MENU** (Menú) una o más veces para regresar al menú anterior.
  - 5 Presione el botón de salir (**EXIT**) para cerrar el menú.

#### Nota

- Si ajusta los agudos (**Treble**), los graves (**Bass**) o el **Balance**, su televisor cambiará automáticamente el modo de sonido (**Sound Mode**) a personalizado (**Custom**).
- La función de sólo audio (**Audio Only**) se activará aproximadamente 10 segundos después de cerrar el menú.

## Selección del modo de audio

Se puede seleccionar el modo de audio para canales analógicos.

### Para seleccionar el modo de audio para canales analógicos:

- Presione **MTS/SAP** en el control remoto una o más veces. Se puede seleccionar:
  - **Mono** (monofónico): seleccione esta opción si hay ruido o estática en transmisiones estéreo débiles.
  - **STEREO** (Estéreo): seleccione esta opción para programas transmitidos en estéreo.
  - **SAP**: seleccione esta opción para escuchar un programa de audio secundario, si está disponible.

#### Nota

Mono (Monofónico) se selecciona automáticamente si el programa se transmite con sonido monofónico.

### Para seleccionar una pista de audio para un canal digital:

- Presione **MTS/SAP**. Si una pista de audio está disponible, se reproducirá.

# Cambio de los ajustes de canales

## Búsqueda automática de canales

#### Nota

No necesita realizar una búsqueda de canales a menos que los canales disponibles cambiaron después de ejecutar el asistente de configuración (Setup Wizard). Para obtener más información, refiérase a la sección "Encendido de su televisor por primera vez" en la página 15.

Cuando realice una búsqueda de canales, su televisor buscará los canales disponibles en su área de visión y almacenará la información de los canales en la lista de canales. Cuando presione **CH^** y **CHv**, su televisor sintonizará el siguiente canal en la lista de canales y se saltará los canales que no estén en la lista.

### Para buscar automáticamente los canales:

- 1 Presione **MENU** (Menú) y presione  $\leftarrow$  o  $\rightarrow$  para resaltar el icono **Channel** (Canales). Aparece el menú de canales (*Channel*).

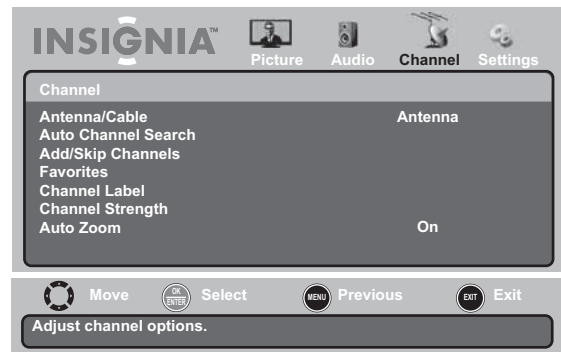

- 2 Presione  $\blacktriangledown$  para acceder al menú de canales (*Channel*).
- 3 Presione  $\blacktriangle$  o  $\blacktriangledown$  para resaltar **Auto Channel Search** (Búsqueda automática de canales) y presione  $\leftarrow$  o  $\rightarrow$ . Se abre el menú de búsqueda automática (*Auto Search*).

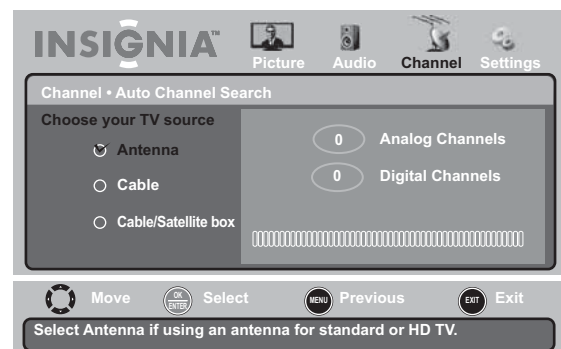

- Presione **▲** o **▼** para seleccionar la fuente de señal de TV que esté usando. Se puede seleccionar:
  - **Antenna** (Antena): canales de VHF y UHF.
  - **Cable**: canales de TV por cable (sin caja decodificadora de cable).
  - **Cable/Satellite box**: caja decodificadora de TV por satélite o cable. Si está usando una caja, no necesita hacer una búsqueda de canales. Si selecciona esta opción, su televisor no buscará los canales.
- Presione **OK/ENTER** (Aceptar/Entrar) para comenzar la búsqueda. Su televisor busca los canales disponibles en su área y guarda la información en la lista de canales. Cuando se completa la búsqueda, su televisor sintoniza el primer canal en la lista de canales.

**Nota**

Se puede presionar **EXIT** (Salir) para detener la búsqueda, pero deberá ejecutar la búsqueda nuevamente par crear una lista de canales completa.

**Selección de la fuente de señal**

**Nota**

No necesita seleccionar la fuente de la señal de TV a menos que se cambie la fuente después de ejecutar el asistente de configuración (Setup Wizard). Para obtener más información, refiérase a la sección "Encendido de su televisor por primera vez" en la página 15.

**Para seleccionar la fuente de señal:**

- Presione **MENU** (Menú) y presione **◀** o **▶** para resaltar el icono **Channel** (Canales). Aparece el menú de canales (*Channel*).

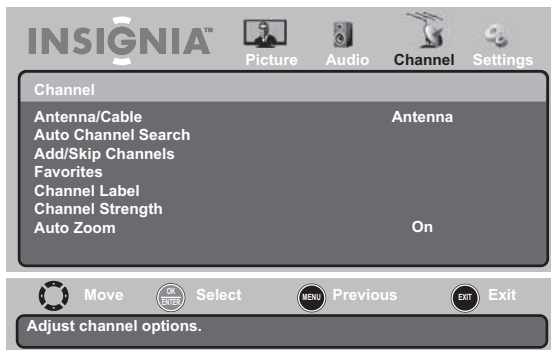

- Presione **▼** para acceder al menú de canales (*Channel*).
- Presione **▲** o **▼** para resaltar **Antenna/Cable** (Antena/Cable) y presione **◀** o **▶**. Se abre el menú *Antenna/Cable* (Antena/Cable).
- Presione **▲** o **▼** para resaltar **Antenna** (Antena) o **Cable**.
- Presione **MENU** (Menú) una o más veces para regresar al menú anterior.
- Presione el botón de salir (**EXIT**) para cerrar el menú.

**Ocultar canales**

**Para ocultar canales:**

- Asegúrese de hacer una búsqueda de canales. Para obtener más información, refiérase a la sección "Búsqueda automática de canales" en la página 20.
- Presione **MENU** (Menú) y presione **◀** o **▶** para resaltar el icono **Channel** (Canales). Aparece el menú de canales (*Channel*).

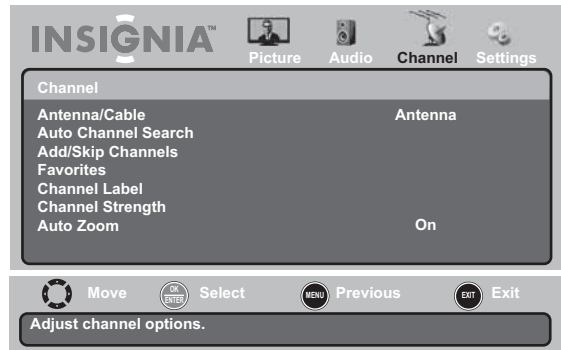

- Presione **▼** para acceder al menú de canales (*Channel*).
- Presione **▲** o **▼** para resaltar **Add/Skip Channels** (Agregar/Omitir canales) y presione **◀** o **▶**. Se abre el menú *Add/Skip Channels* (Agregar/Omitir canales).

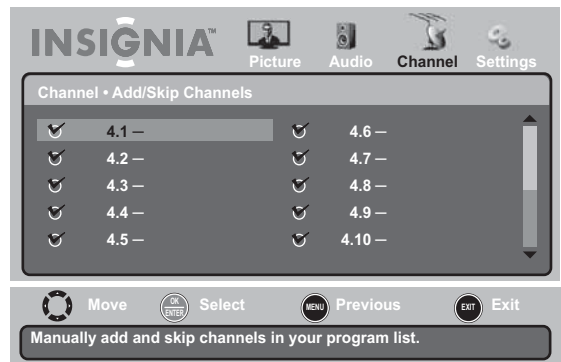

- Presione **▲** **▼** **◀** o **▶** para resaltar el canal que desea ocultar y presione **OK/ENTER** (Aceptar/Entrar). Si el canal tiene una marca de verificación a su lado, el canal se encuentra en la lista de canales. Si borra un canal, desaparecerá la marca de verificación. Si agrega un canal, aparecerá una marca de verificación.
- Presione **MENU** (Menú) una o más veces para regresar al menú anterior.
- Presione el botón de salir (**EXIT**) para cerrar el menú.

## Configuración de la lista de canales favoritos

Puede crear una lista de canales favoritos, para facilitar la sintonización de sus canales favoritos.

### Para configurar la lista de canales favoritos:

- 1 Presione **MENU** (Menú) y presione ◀ o ▶ para resaltar el icono **Channel** (Canales). Aparece el menú de canales (*Channel*).

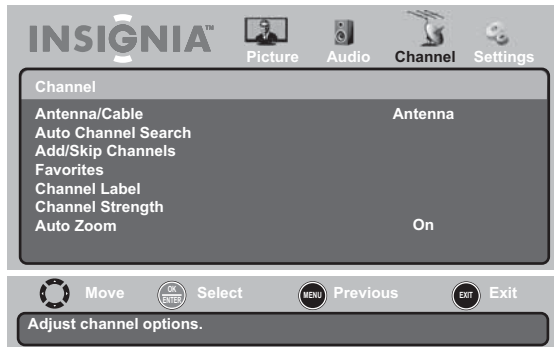

- 2 Presione ▼ para acceder al menú de canales (*Channel*).
- 3 Presione ▲ o ▼ para resaltar **Favorites** (Favoritos) y presione ◀ o ▶. Se abre el menú de favoritos (*Favorite*).

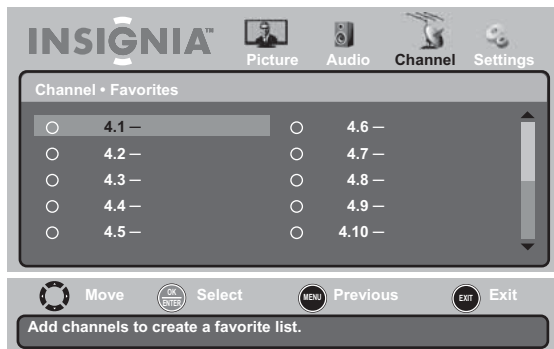

- 4 Presione ▲ ▼ ◀ o ▶ para resaltar el canal que desea agregar a la lista de canales favoritos y presione **OK/ENTER** (Aceptar/Entrar). Aparece una marca de verificación junto al canal y éste se agrega a la lista de canales favoritos.

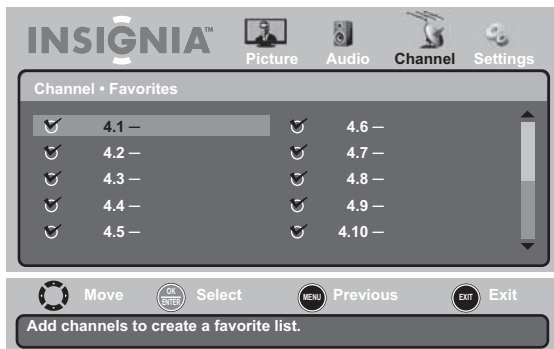

- 5 Repita el paso 4 para agregar más canales a la lista de canales favoritos.

- 6 Presione **MENU** (Menú) una o más veces para regresar al menú anterior.
- 7 Presione el botón de salir (**EXIT**) para cerrar el menú.

#### Nota

Los canales que se omitieron cuando se realizó la búsqueda de canales se muestran color gris en la lista y no se pueden seleccionar.

### Para seleccionar un canal favorito:

- 1 Presione **FAVORITE** (Favoritos) uno o más veces hasta que aparezca la lista de canales favoritos.

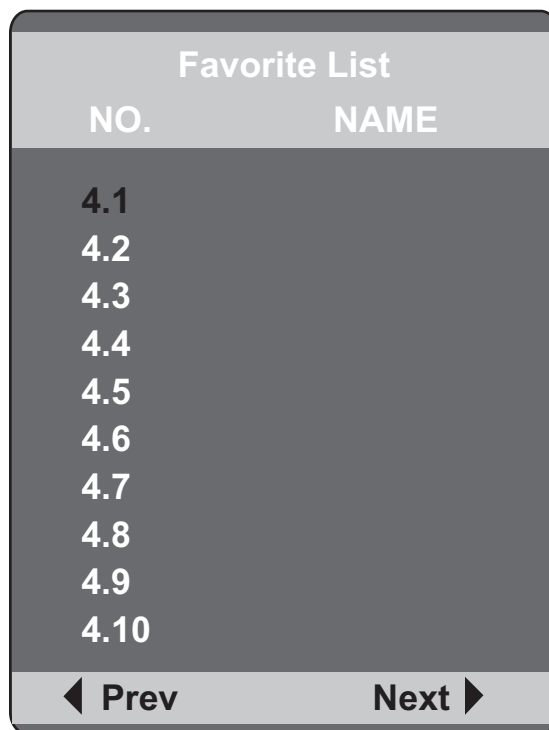

- 2 Presione ▲ o ▼ para seleccionar un canal. Si la lista cuenta con más de una página, presione ◀ o ▶ para desplazarse por las páginas.
- 3 Presione **FAVORITE** (Favoritos) para cerrar la lista y sintonizar el canal seleccionado.

#### Nota

Si se ha agregado una etiqueta a un canal, ésta aparecerá junto al número de canal en la lista de favoritos. Para obtener más información, refiérase a la sección "Agregando una etiqueta de canal" en la página 23.

## Eliminación de un canal de la lista de canales favoritos

Para eliminar un canal de la lista de canales favoritos:

- 1 Presione **MENU** (Menú) y presione ◀ o ▶ para resaltar el icono **Channel** (Canales). Aparece el menú de canales (*Channel*).

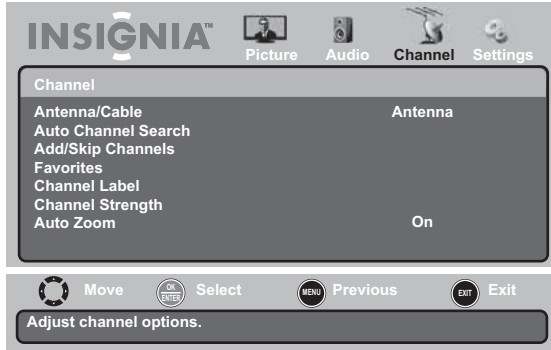

- 2 Presione ▼ para acceder al menú de canales (*Channel*).
- 3 Presione ▲ o ▼ para resaltar **Favorites** (Favoritos) y presione ◀ o ▶. Se abre el menú de favoritos (*Favorite*).

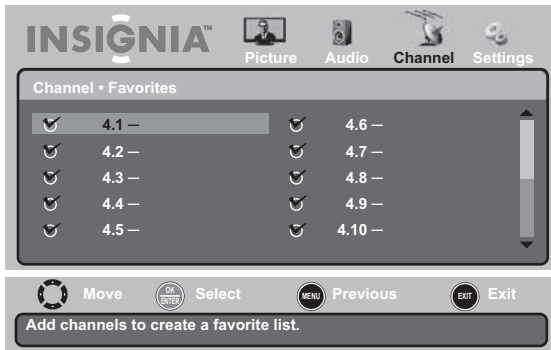

- 4 Presione ▲ ▼ ◀ o ▶ para resaltar el canal que desea eliminar de la lista y presione **OK/ENTER** (Aceptar/Entrar). La marca de verificación junto al canal desaparece y éste se elimina de la lista de canales favoritos.
- 5 Presione **MENU** (Menú) una o más veces para regresar al menú anterior.
- 6 Presione el botón de salir (**EXIT**) para cerrar el menú.

## Agregando una etiqueta de canal

Se puede agregar una etiqueta a un canal para que sea más fácil encontrarlo.

Para agregar una etiqueta de canal:

- 1 Presione **MENU** (Menú) y presione ◀ o ▶ para resaltar el icono **Channel** (Canales). Aparece el menú de canales (*Channel*).



- 2 Presione ▼ para acceder al menú de canales (*Channel*).
- 3 Presione ▲ o ▼ para resaltar **Channel Label** (Etiqueta de canal) y presione ◀ o ▶. Se abre la pantalla para etiquetar canales (*Channel Label*) con la opción **CH** (número de canal) resaltada.

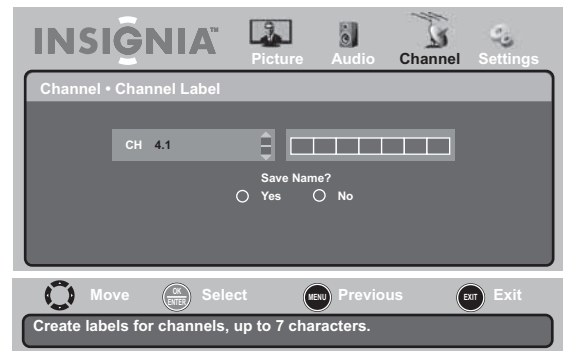

- 4 Presione ▲ o ▼ para seleccionar el canal que desea etiquetar.
- 5 Presione ◀ o ▶ para mover el cursor al primer espacio de carácter de la etiqueta.
- 6 Presione ▲ o ▼ una o más veces para seleccionar el primer carácter de la etiqueta y presione ◀ o ▶ para moverse al espacio del siguiente carácter.
- 7 Repita el paso 6 para ingresar más caracteres.
- 8 Presione ◀ o ▶ para resaltar **Yes** (Sí) y presione **OK/ENTER** (Aceptar/Entrar).
- 9 Presione **MENU** (Menú) una o más veces para regresar al menú anterior.
- 10 Presione el botón de salir (**EXIT**) para cerrar el menú.

## Verificación de la intensidad de un canal digital

**Para verificar la intensidad de un canal digital:**

- 1 Presione **MENU** (Menú) y presione ◀ o ▶ para resaltar el icono **Channel** (Canales). Aparece el menú de canales (*Channel*).

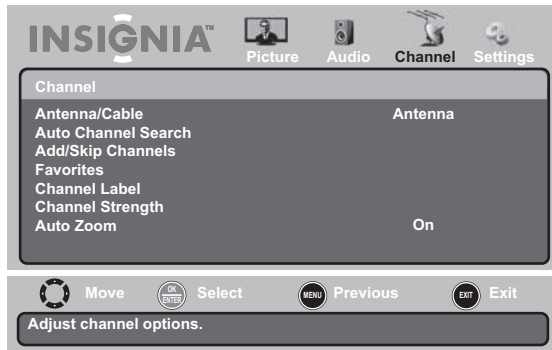

- 2 Presione ▼ para acceder al menú de canales (*Channel*).
- 3 Presione ▲ o ▼ para resaltar **Channel Strength** (Intensidad de canal) y presione ◀ o ▶. Aparece el indicador de intensidad de canal.

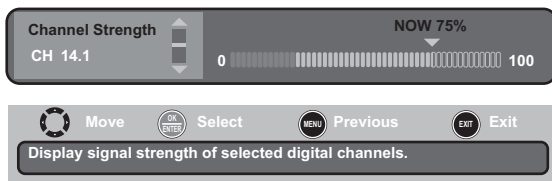

- 4 Presione ▲ o ▼ para seleccionar el canal que guste y para ver la intensidad del canal seleccionado.
- 5 Presione **MENU** (Menú) una o más veces para regresar al menú anterior.
- 6 Presione el botón de salir (**EXIT**) para cerrar el menú.

## Uso de la guía de programación electrónica

Su televisor tiene una guía de programación electrónica (EPG, por sus siglas en inglés) que provee información como listas de programas y los horarios de los programas. Además, en la guía de programación electrónica puede encontrarse con frecuencia información detallada sobre los programas (la disponibilidad y la cantidad de detalles de programas varían dependiendo de la estación transmisora).

**Para usar la EPG:**

- 1 En el modo de TV digital, seleccione el canal que desea ver.
- 2 Presione el botón de guía (**GUIDE**). La EPG permite mostrar información acerca del canal seleccionado.

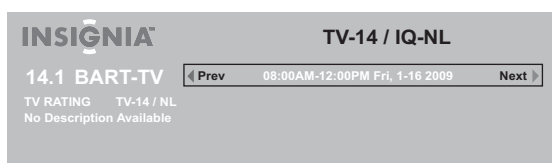

- 3 Presione ◀ o ▶ para ver información sobre programas futuros en el canal seleccionado.
- 4 Presione **GUIDE** (Guía) una o más veces para cerrar la guía.

## Ajuste de los controles de los padres

### Activación y desactivación del control de los padres

**Para activar y desactivar el control de los padres:**

- 1 Presione **MENU** (Menú) y presione ◀ o ▶ para resaltar el icono **Settings** (Configuración). Aparece el menú de configuración (*Settings*).



- 2 Presione ▼ para acceder al menú de configuración (*Settings*).
- 3 Presione ▲ o ▼ para seleccionar **Parental Controls** (Controles de los padres) y presione ◀ o ▶. Se abre la pantalla para ingresar la contraseña (*Enter Password*).

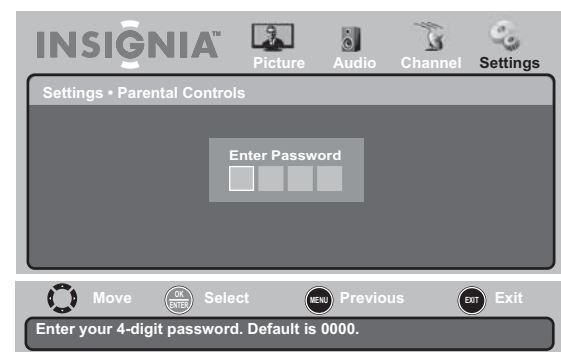

- Presione los botones numéricos para ingresar la contraseña. La contraseña predefinida es **0000**. Se abre el menú de los controles de los padres (*Parental Controls*).



- Presione **▲** o **▼** para seleccionar **Parental Controls** (Controles de los padres) y presione **◀** o **▶**. Se abre la pantalla para ingresar la contraseña (*Enter Password*).



- Presione **▲** o **▼** para seleccionar **System Lock** (Bloqueo de sistema) y presione **◀** o **▶** para seleccionar **On** (Activado) u **Off** (Desactivado). Para cambiar la opción de bloqueo de entradas (**Input Block**), las clasificaciones de EE.UU. (**US Ratings**), las clasificaciones canadienses (**Canadian Ratings**), los ajustes de RRT (**RRT Settings**), o reiniciar RRT (**Reset RRT**), el bloqueo de sistema (**System Lock**) deberá estar activado (**On**).
- Presione **MENU** (Menú) una o más veces para regresar al menú anterior.
- Presione el botón de salir (**EXIT**) para cerrar el menú.

- Presione los botones numéricos para ingresar la contraseña. La contraseña predefinida es **0000**. Se abre el menú de los controles de los padres (*Parental Controls*).



## Bloqueo de una fuente de entrada de video

Se puede evitar que se use un equipo de video externo al bloquear la fuente de entrada de video.

### Para bloquear una fuente de entrada de video:

- Presione **MENU** (Menú) y presione **◀** o **▶** para resaltar el icono **Settings** (Configuración). Aparece el menú de configuración (*Settings*).



- Presione **▼** para acceder al menú de configuración (*Settings*).

- Presione **▲** o **▼** para seleccionar **System Lock** (Bloqueo de sistema) y presione **◀** o **▶** para seleccionar **On** (Activado). Para seleccionar la opción de bloqueo de entrada (Input Block), el bloqueo de sistema (**System Lock**) deberá estar activado (**On**).
- Presione **▲** o **▼** para resaltar **Input Block** (Bloqueo de entradas) y presione **◀** o **▶** para abrir el menú de bloqueo de entradas (*Input Block*).

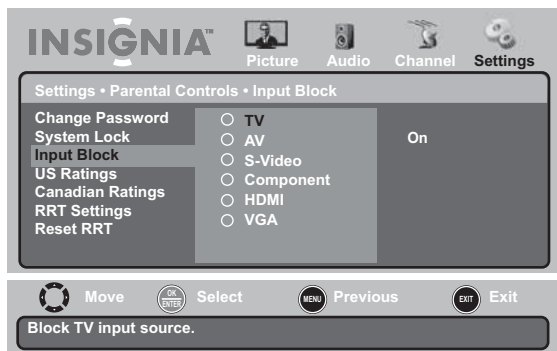

- Presione **▲** o **▼** para resaltar la fuente de entrada de video que quiere bloquear y presione **OK/ENTER** (Aceptar/Entrar). Un ícono de candado aparece junto a la fuente de entrada de video. Cuando presione el botón de entrada de video (**INPUT**) y se selecciona la fuente de entrada de video bloqueada, la pantalla se volverá negra y aparecerá el mensaje "Input is blocked!" (¡La entrada está bloqueada!).

#### Nota

Para desbloquear una fuente de entrada de video, seleccione la fuente de entrada y presione **OK/ENTER** (Aceptar/Entrar) hasta que desaparezca el ícono de candado.

- Presione **MENU** (Menú) una o más veces para regresar al menú anterior.
- Presione el botón de salir (**EXIT**) para cerrar el menú.

## Bloqueo de programas de TV de EE.UU.

### Clasificaciones de programas de TV de EE.UU.

Clasificación	Descripción
TV-Y	Todos los niños
TV-Y7	Niños de mayores de 7 años
TV-G	Audiencia general
TV-PG	Se recomienda guía de los padres
TV-14	Padres seriamente advertidos
TV-MA	Adultos solamente

Algunas de las clasificaciones de pautas de TV basadas en edad también tienen clasificaciones basadas en el contenido.

Clasificación	Descripción
FV	Violencia con fantasía
L	Lenguaje de adultos
S	Situaciones sexuales
V	Violencia
D	Diálogo sexualmente provocativo

### Para bloquear programas de TV de EE.UU.:

- Presione **MENU** (Menú) y presione **◀** o **▶** para resaltar el icono **Settings** (Configuración). Aparece el menú de configuración (*Settings*).



- Presione **▼** para acceder al menú de configuración (*Settings*).

- Presione **▲** o **▼** para seleccionar **Parental Controls** (Controles de los padres) y presione **◀** o **▶**. Se abre la pantalla para ingresar la contraseña (*Enter Password*).

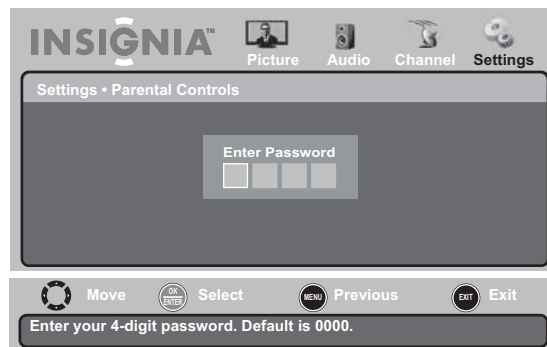

- Presione los botones numéricos para ingresar la contraseña. La contraseña predefinida es **0000**. Se abre el menú de los controles de los padres (*Parental Controls*).

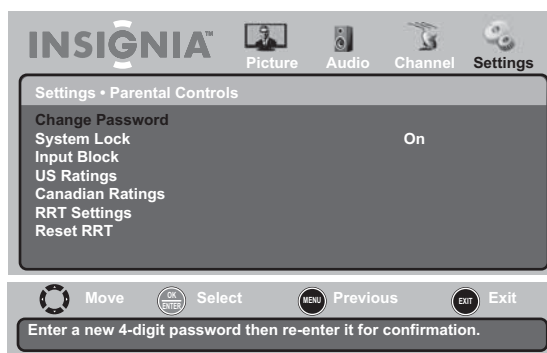

- Presione **▲** o **▼** para seleccionar **System Lock** (Bloqueo de sistema) y presione **◀** o **▶** para seleccionar **On** (Activado). Para seleccionar la opción de clasificaciones de EE.UU. (**US Ratings**), el bloqueo de sistema (**System Lock**) deberá estar activado (**On**).
- Presione **▲** o **▼** para resaltar **US Ratings** (Clasificaciones de EE.UU.) y presione **◀** o **▶** para abrir el menú de clasificaciones de EE.UU. (*US Ratings*).



- 7 Presione **▲** o **▼** para resaltar **TV Ratings** (Clasificaciones de TV) y presione **◀** o **▶** para abrir el menú de clasificaciones de TV (*TV Ratings*).

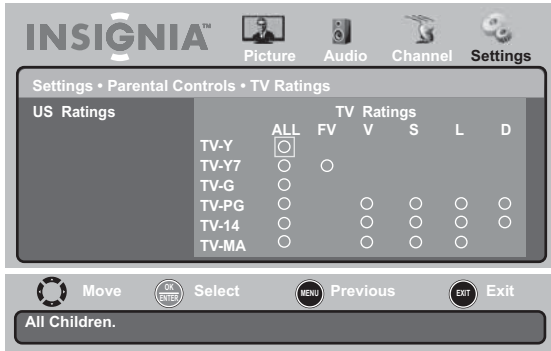

- 8 Presione **▲** **▼** **◀** o **▶** para resaltar la clasificación de TV que desea bloquear y presione **OK/ENTER** (Aceptar/Entrar). Un ícono de candado aparece junto a la clasificación que bloquee. Se bloqueará esa clasificación y todas las superiores.

**Nota**

Para desbloquear una clasificación, selecciónela y presione **OK/ENTER** (Aceptar/Entrar) hasta que desaparezca el ícono de candado.

- 9 Presione **MENU** (Menú) una o más veces para regresar al menú anterior.  
 10 Presione el botón de salir (**EXIT**) para cerrar el menú.

**Nota**

Si el bloqueo del sistema (**System Lock**) no está activado (**On**) las clasificaciones establecidas no funcionarán. Para obtener más información, refiérase a la sección "Activación y desactivación del control de los padres" en la página 24.

Se puede ver los programas bloqueados al ingresar la contraseña. Esto desactiva temporalmente el bloqueo de sistema (**System Lock**). Cambie el canal o la fuente para reactivar el bloqueo del sistema.

**Bloqueo de películas**

*Clasificaciones de películas*

Clasificación	Descripción
G	Público en general.
PG	Se recomienda la orientación de los padres. Contiene material que los padres pueden considerar inadecuado para los niños.
PG-13	Se recomienda fuertemente la supervisión de los padres. Este programa contiene material que los padres pueden considerar inadecuado para niños menores de 13 años.
R	Restringido. No se recomienda para niños menores de 17 años a menos que estén acompañados por un padre o un custodio.
NC-17	No se recomienda para niños menores de 17 años.
X	Sólo para adultos.
Ninguno	Sin clasificación.

**Para bloquear películas:**

- 1 Presione **MENU** (Menú) y presione **◀** o **▶** para resaltar el ícono **Settings** (Configuración). Aparece el menú de configuración (*Settings*).



- 2 Presione **▼** para acceder al menú de configuración (*Settings*).  
 3 Presione **▲** o **▼** para seleccionar **Parental Controls** (Controles de los padres) y presione **◀** o **▶**. Se abre la pantalla para ingresar la contraseña (*Enter Password*).



- 4 Presione los botones numéricos para ingresar la contraseña. La contraseña predefinida es **0000**. Se abre el menú de los controles de los padres (*Parental Controls*).



- 5 Presione **▲** o **▼** para seleccionar **System Lock** (Bloqueo de sistema) y presione **◀** o **▶** para seleccionar **On** (Activado). Para seleccionar la opción de clasificaciones de EE.UU. (**US Ratings**), el bloqueo de sistema (**System Lock**) deberá estar activado (**On**).
- 6 Presione **▲** o **▼** para resaltar **US Ratings** (Clasificaciones de EE.UU.) y presione **◀** o **▶** para abrir el menú de clasificaciones de EE.UU. (*US Ratings*).



- 7 Presione **▲** o **▼** para resaltar **Movie Ratings** (Clasificaciones de películas), luego presione **◀** o **▶** para abrir el menú de clasificaciones de películas (*Movie Ratings*).

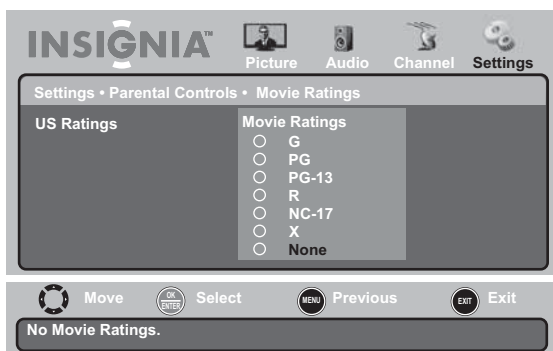

- 8 Presione **▲** o **▼** para resaltar la clasificación de películas que desea bloquear y presione **OK/ENTER** (Aceptar/Entrar). Un ícono de candado aparece junto a la clasificación que bloquee. Se bloqueará esa clasificación y todas las superiores.

**Nota**

Para desbloquear una clasificación, selecciónela y presione **OK/ENTER** (Aceptar/Entrar) hasta que desaparezca el ícono de candado.

- 9 Presione **MENU** (Menú) una o más veces para regresar al menú anterior.
- 10 Presione el botón de salir (**EXIT**) para cerrar el menú.

**Nota**

Si el bloqueo del sistema (**System Lock**) no está activado (**On**) las clasificaciones establecidas no funcionarán. Para obtener más información, refiérase a la sección "Activación y desactivación del control de los padres" en la página 24.

Se puede ver los programas bloqueados al ingresar la contraseña. Esto desactiva temporalmente el bloqueo de sistema. Cambie el canal o la fuente para reactivar el bloqueo del sistema.

## Bloqueo de programas de TV canadienses

### Clasificaciones para el Canadá anglófono

Clasificación	Descripción
C	Niños
C8+	Niños de 8 años y mayores.
G	Audiencia general
PG	Se recomienda guía de los padres
14+	14 años o más
18+	Programación para adultos
E (Exento)	Sin clasificación

### Clasificaciones para el Canadá francófono

Clasificación	Descripción
G	Niños
8ans+	Niños de 8 años y mayores
13ans+	Niños de 13 años y mayores
16ans+	Niños de 16 años y mayores
18ans+	Programación para adultos
E (Exento)	Sin clasificación

**Para bloquear programas de TV canadienses:**

- 1 Presione **MENU** (Menú) y presione ◀ o ▶ para resaltar el icono **Settings** (Configuración). Aparece el menú de configuración (*Settings*).



- 2 Presione ▼ para acceder al menú de configuración (*Settings*).
- 3 Presione ▲ o ▼ para seleccionar **Parental Controls** (Controles de los padres) y presione ◀ o ▶. Se abre la pantalla para ingresar la contraseña (*Enter Password*).

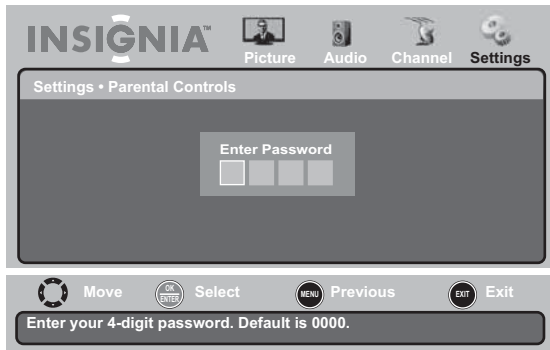

- 4 Presione los botones numéricos para ingresar la contraseña. La contraseña predefinida es **0000**. Se abre el menú de los controles de los padres (*Parental Controls*).



- 5 Presione ▲ o ▼ para seleccionar **System Lock** (Bloqueo de sistema) y presione ◀ o ▶ para seleccionar **On** (Activado). Para seleccionar la opción de clasificaciones canadienses (**Canadian Ratings**), el bloqueo de sistema (**System Lock**) deberá estar activado (**On**).

- 6 Presione ▲ o ▼ para resaltar **Canadian Ratings** (Clasificaciones canadienses) y presione ◀ o ▶ para abrir el menú de clasificaciones canadienses (*Canadian Ratings*).



- 7 Presione ▲ o ▼ para resaltar **Canadian English** (Canadá anglófono) o **Canadian French** (Canadá francófono) y presione ◀ o ▶ para abrir el menú de Canadá anglófono (*Canadian English*) o Canadá francófono (*Canadian French*).

**Canadá anglófono**



**Canadá francófono**

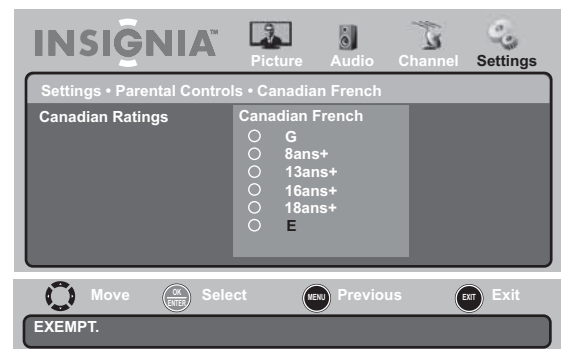

- 8 Presione ▲ o ▼ para resaltar la clasificación que desea bloquear y presione **OK/ENTER** (Aceptar/Entrar). Un ícono de candado aparece junto a la clasificación. Se bloqueará esa clasificación y todas las superiores.

**Nota**

Para desbloquear una clasificación, selecciónela y presione **OK/ENTER** (Aceptar/Entrar) hasta que desaparezca el ícono de candado.

- 9 Presione **MENU** (Menú) una o más veces para regresar al menú anterior.

- 10 Presione el botón de salir (**EXIT**) para cerrar el menú.

**Nota**

Si el bloqueo del sistema (**System Lock**) no está activado (**On**) las clasificaciones establecidas no funcionarán. Para obtener más información, refiérase a la sección "Activación y desactivación del control de los padres" en la página 24.

Se puede ver los programas bloqueados al ingresar la contraseña. Esto desactiva temporalmente el bloqueo de sistema (**System Lock**). Cambie el canal o la fuente para reactivar el bloqueo del sistema.

## Uso de información de clasificaciones descargada

El V-Chip reconoce la tabla regional de clasificación (RRT, por sus siglas en inglés) actual, la cual es comunicada como parte del protocolo de información de programa y sistema (PSIP, por sus siglas en inglés). Ésta depende de las transmisiones que puedan comunicar un nuevo sistema de clasificación a través del PSIP que el chip y el software del televisor puedan comprender. Con el ajuste de RRT, el bloqueo de programas ocurre cuando se recibe una clasificación de programa que cumple con el bloqueo de clasificación predefinido.

## Cambio de la contraseña

### Para cambiar la contraseña:

- 1 Presione **MENU** (Menú) y presione ◀ o ▶ para resaltar el icono **Settings** (Configuración). Aparece el menú de configuración (*Settings*).



- 2 Presione ▼ para acceder al menú de configuración (*Settings*).
- 3 Presione ▲ o ▼ para seleccionar **Parental Controls** (Controles de los padres) y presione ◀ o ▶. Se abre la pantalla para ingresar la contraseña (*Enter Password*).



- 4 Presione los botones numéricos para ingresar la contraseña. La contraseña predefinida es **0000**. Se abre el menú de los controles de los padres (*Parental Controls*).



- 5 Presione ▲ o ▼ para resaltar **Change Password** (Cambiar contraseña) y presione ◀ o ▶ para abrir la pantalla para cambiar la contraseña (*Change Password*).



- 6 Presione los botones numéricos para ingresar la contraseña nueva y vuelva a ingresar la contraseña nueva para confirmar.
- 7 Presione **MENU** (Menú) una o más veces para regresar al menú anterior.
- 8 Presione el botón de salir (**EXIT**) para cerrar el menú.

# Uso de subtítulos optativos

## Selección del modo de subtítulos optativos

Para seleccionar el modo de subtítulos optativos:

- 1 Presione **MENU** (Menú) y presione ◀ o ▶ para resaltar el icono **Settings** (Configuración). Aparece el menú de configuración (*Settings*).



- 2 Presione ▼ para acceder al menú de configuración (*Settings*).
- 3 Presione ▲ o ▼ para resaltar **Closed Caption** (Subtítulos optativos) y presione ◀ o ▶ para abrir el menú de subtítulos optativos (*Closed Caption*).

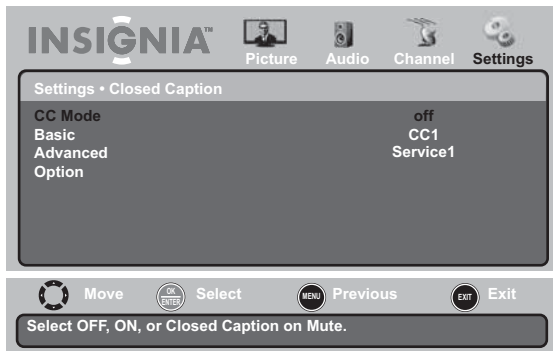

- 4 Presione ▲ o ▼ para resaltar un ajuste y presione ◀ o ▶ para modificar el ajuste o para abrir un menú de ajuste. Si se abre otro menú, presione ▲, ▼, ◀, o ▶ para modificar el ajuste. Se puede seleccionar:
  - **CC Mode** (Modo de subtítulos optativos): se puede seleccionar **Off** (Desactivado), **On** (Activado), **CC On Mute** (Subtítulos cuando en silencio).
  - **Basic** (Básico): se puede seleccionar **Off** (Desactivado), **CC1** a **CC4** o **Text1** a **Text4**.
  - **Advanced** [Avanzado] (sólo para DTV): se puede seleccionar **Off** (Desactivado) o **Service1** a **Service6** (Servicio 1 - 6).
  - **Option** [Opción] (sólo para DTV): permite ajustar el estilo de los subtítulos para DTV. Para obtener más información, refiérase a la sección "Ajuste del estilo de los subtítulos optativos" en la página 31.

- 5 Presione **MENU** (Menú) una o más veces para regresar al menú anterior.
- 6 Presione el botón de salir (**EXIT**) para cerrar el menú.

## Ajuste del estilo de los subtítulos optativos

En el modo de **DTV**, se puede cambiar la apariencia de los subtítulos optativos.

Para configurar el estilo de los subtítulos optativos:

- 1 Presione **MENU** (Menú) y presione ◀ o ▶ para resaltar el icono **Settings** (Configuración). Aparece el menú de configuración (*Settings*).



- 2 Presione ▼ para acceder al menú de configuración (*Settings*).
- 3 Presione ▲ o ▼ para resaltar **Closed Caption** (Subtítulos optativos) y presione ◀ o ▶ para abrir el menú de subtítulos optativos (*Closed Caption*).

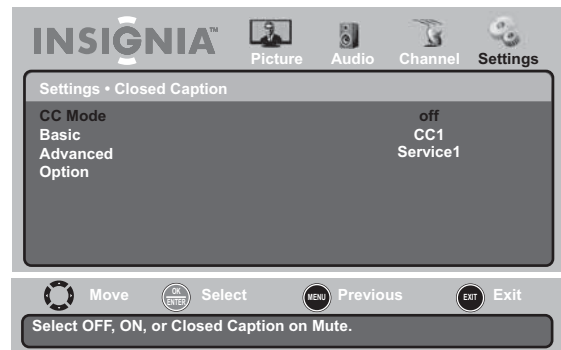

- 4 Presione ▲ o ▼ para resaltar **Option** (Opciones) y presione ◀ o ▶ para abrir el menú de opciones (*Option*).

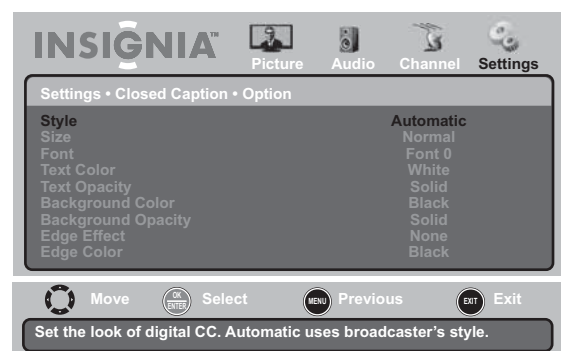

5 Presione **▲** o **▼** para seleccionar un estilo y presione **◀** o **▶** para cambiar el ajuste. Se puede seleccionar:

- **Style** (Estilo): se puede seleccionar **Automatic** (automático) o **Custom** (personalizado). Si selecciona **Automatic** (Automático), los otros ajustes no están disponibles.
- **Size**: selecciona el tamaño de la fuente. Se puede seleccionar **Small** (Pequeño), **Normal** (Default) o **Large** (Grande).
- **Font**: selecciona el estilo de fuente.
- **Text Color** (Color del texto): se puede seleccionar **Black** [Negro], **White** [Blanco] (predefinido), **Red** [Rojo], **Blue** [Azul], **Green** [Verde], **Yellow** [Amarillo], **Magenta** o **Cyan** [Turquesa].
- **Text Opacity** (Opacidad de texto): **Solid** [Sólido] (Predefinido), **Flashing** (Parpadeante), **Translucent** (Translúcido) o **Transparent** (Transparente).
- **Background Color** (Color del texto): se puede seleccionar **Black** [Negro] (Predefinido), **White** [Blanco], **Red** [Rojo], **Blue** [Azul], **Green** [Verde], **Yellow** [Amarillo], **Magenta** o **Cyan** [Turquesa].
- **Background Opacity** (Opacidad de fondo): se puede seleccionar **Solid** [Sólido] (Predefinido), **Flashing** (Parpadeante), **Translucent** (Translúcido) o **Transparent** (Transparente).
- **Edge Effect** (Efecto de borde): se puede seleccionar **None** [Ninguno] (Predefinido), **Raised** (Elevado), **Depressed** (Presionado), **Uniform** (Uniforme), **Left Shadow** (Sombra izquierda) o **Right Shadow** (Sombra derecha).
- **Edge Color** (Color del borde): se puede seleccionar **Black** [Negro] (Predefinido), **White** [Blanco], **Red** [Rojo], **Blue** [Azul], **Green** [Verde], **Yellow** [Amarillo], **Magenta** o **Cyan** [Turquesa].

6 Presione **MENU** (Menú) una o más veces para regresar al menú anterior.

7 Presione el botón de salir (**EXIT**) para cerrar el menú.

2 Presione **▼** para acceder al menú de configuración (*Settings*).

3 Presione **▲** o **▼** para resaltar **Time** (Hora) y presione **◀** o **▶** para abrir el menú de ajustes de hora (*Time Settings*).



4 Presione **▲** o **▼** para resaltar un ajuste y presione **◀** o **▶** para modificar el ajuste. Se puede seleccionar:

- **Mode** (Modo): se puede seleccionar **Auto** (Automático) o **Custom** (Personalizado). Si selecciona **Auto**, la fecha y la hora se ajustan automáticamente usando información de un canal digital que transmite información de hora. Si selecciona **Custom** (Personalizado), se puede cambiar la fecha y la hora. Para obtener más información, refiérase a la sección "Ajuste manual de la fecha y hora actual" en la página 33.
- **Time Zone** (Zona horaria): se puede seleccionar **Atlantic** (del Atlántico), **Eastern** (del Este), **Central**, **Mountain** (de las Montañas Rocosas), **Pacific** (del Pacífico) **Alaska** o **Hawaii** (Hawai).
- **Daylight Savings** (Hora de verano): se puede seleccionar **On** (Activada) u **Off** (Desactivada).
- **Time Format** (Formato de hora): se puede seleccionar **12 hour** (12 horas) o **24 hour** (24 horas).
- **Date/Time**: muestra la fecha y la hora.
- **Sleep Timer** (Temporizador de apagado automático): para obtener más información, refiérase a "Ajuste del temporizador de apagado automático" en la página 33.
- **Wake Timer** (Temporizador de encendido automático): para obtener más información, refiérase a "Ajuste del temporizador de encendido" en la página 34.

5 Presione **MENU** (Menú) una o más veces para regresar al menú anterior.

6 Presione el botón de salir (**EXIT**) para cerrar el menú.

#### Nota

- Si ocurre una falla de energía o se desenchufa el televisor, se restablecerán todos los temporizadores.
- La opción de fecha/hora (**Date/Time**) sólo muestra la hora cuando su televisor se encuentra en un canal digital y la información de hora está disponible.

## Ajuste de la configuración de la hora

### Para ajustar la configuración de la hora:

1 Presione **MENU** (Menú) y presione **◀** o **▶** para resaltar el icono **Settings** (Configuración). Aparece el menú de configuración (*Settings*).



## Ajuste manual de la fecha y hora actual

Se puede ajustar manualmente la fecha y hora actual.

### Para ajustar manualmente la fecha y la hora:

- 1 Presione **MENU** (Menú) y presione ◀ o ▶ para resaltar el icono **Settings** (Configuración). Aparece el menú de configuración (*Settings*).



- 2 Presione ▼ para acceder al menú de configuración (*Settings*).
- 3 Presione ▲ o ▼ para resaltar **Time** (Hora) y presione ◀ o ▶ para abrir el menú de ajustes de hora (*Time Settings*).



- 4 Presione ▲ o ▼ para resaltar **Mode** (Modo) y presione ◀ o ▶ para seleccionar **Custom** (Personalizado).
- 5 Presione ▲ o ▼ para resaltar **Date/Time** (Fecha/Hora) y presione ◀ o ▶ para abrir la pantalla de la fecha y hora (*Date/Time*).

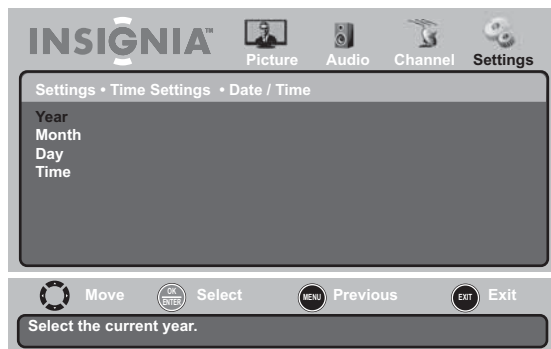

- 6 Presione ▲ o ▼ para resaltar un ajuste y presione ◀ o ▶ para abrir un menú de ajuste. Se puede seleccionar:

- **Year** (Año): presione ▲ o ▼ para ajustar el año actual.
- **Month** (Mes): presione ▲ o ▼ para ajustar el mes actual.
- **Day** (Día): presione ▲ o ▼ para ajustar el día actual.
- **Time** (Hora): presione ◀ o ▶ para mover el cursor de campo a campo y presione ▲ o ▼ para cambiar el valor en el campo.

- 7 Presione **MENU** (Menú) una o más veces para regresar al menú anterior.

- 8 Presione el botón de salir (**EXIT**) para cerrar el menú.

## Ajuste del temporizador de apagado automático

El temporizador de apagado automático le permite seleccionar la cantidad de tiempo que quiere que su televisor espere antes de apagarse automáticamente.

### Para ajustar el temporizador de apagado automático:

- 1 Presione **MENU** (Menú) y presione ◀ o ▶ para resaltar el icono **Settings** (Configuración). Aparece el menú de configuración (*Settings*).



- 2 Presione ▼ para acceder al menú de configuración (*Settings*).
- 3 Presione ▲ o ▼ para resaltar **Time** (Hora) y presione ◀ o ▶ para abrir el menú de ajustes de hora (*Time Settings*).

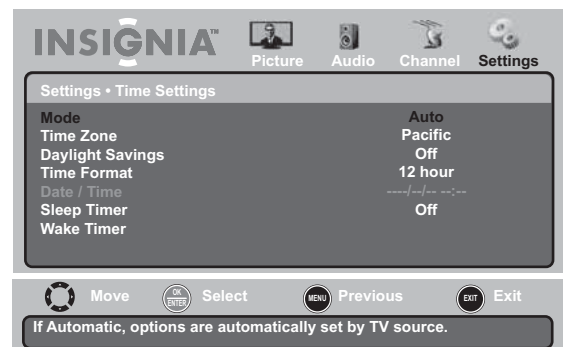

- Presione **▲** o **▼** para resaltar **Sleep Timer** (Temporizador de apagado automático) y presione **◀** o **▶** para abrir el menú del temporizador de apagado automático (*Sleep Timer*).

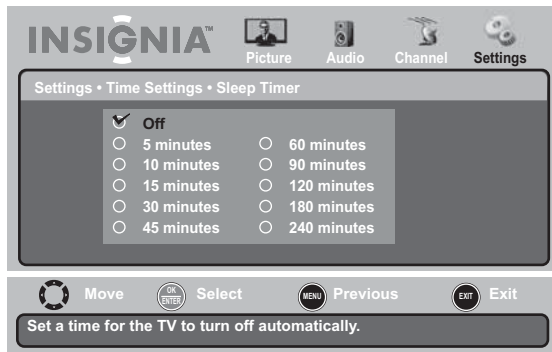

- Presione **▲**, **▼**, **◀** o **▶** para seleccionar la cantidad de tiempo que su televisor esperará antes de apagarse automáticamente.
- Presione **MENU** (Menú) una o más veces para regresar al menú anterior.
- Presione el botón de salir (**EXIT**) para cerrar el menú.

#### Nota

Sesenta (60) segundos antes de que el temporizador de apagado automático apague su televisor, el temporizador contará regresivamente y mostrará los segundos restantes antes de que el temporizador apague el televisor.

## Ajuste del temporizador de encendido

Puede configurar el temporizador de encendido automático para que encienda automáticamente su televisor en una fecha y hora determinada.

### Para ajustar el temporizador de encendido:

- Presione **MENU** (Menú) y presione **◀** o **▶** para resaltar el icono **Settings** (Configuración). Se abrirá el menú de ajustes (*Settings*).



- Presione **▼** para acceder al menú de configuración (*Settings*).

- Presione **▲** o **▼** para resaltar **Time** (Hora) y presione **◀** o **▶** para abrir el menú de ajustes de hora (*Time Settings*).



- Presione **▲** o **▼** para resaltar **Wake Timer** (Temporizador de encendido automático) y presione **◀** o **▶** para abrir la pantalla del temporizador de encendido automático (*Wake Timer*).



- Presione **▲** o **▼** para resaltar un ajuste y presione **◀** o **▶** para abrir un menú de ajuste. Se puede seleccionar:
  - Year** (Año): presione **▲** o **▼** para ajustar el año.
  - Month** (Mes): presione **▲** o **▼** para ajustar el mes.
  - Day** (Día): presione **▲** o **▼** para ajustar el día.
  - Time** (Hora): presione **◀** o **▶** para mover el cursor de campo a campo y presione **▲** o **▼** para cambiar el valor en el campo.
- Presione **MENU** (Menú) una o más veces para regresar al menú anterior.
- Presione el botón de salir (**EXIT**) para cerrar el menú.

# Ajuste de la configuración del menú

## Selección del idioma y la transparencia del menú

Para seleccionar el idioma y la transparencia del menú:

- 1 Presione **MENU** (Menú) y presione ◀ o ▶ para resaltar el icono **Settings** (Configuración). Aparece el menú de configuración (*Settings*).



- 2 Presione ▼ para acceder al menú de configuración (*Settings*).
- 3 Presione ▲ o ▼ para resaltar **Menú Settings** (Ajustes de menú) y presione ◀ o ▶ para abrir el menú de ajustes de menú (*Menu Settings*).
- 4 Presione ▲ o ▼ para resaltar un ajuste y presione ◀ o ▶ para abrir un menú de ajuste y presione ▲ ▼ ◀ o ▶ para modificar el ajuste. Se puede seleccionar:
  - **Transparency** (Transparencia): ajusta de la transparencia del menú.
  - **Language** (Idioma): selecciona el idioma del menú. Puede seleccionar **English** (inglés), **Français** (francés) o **Español**.
- 5 Presione **MENU** (Menú) una o más veces para regresar al menú anterior.
- 6 Presione el botón de salir (**EXIT**) para cerrar el menú.

## Cambio de la etiqueta de las entradas de video

Se pueden cambiar las etiquetas de las entradas de video para facilitar su reconocimiento. Las etiquetas aparecen cuando se presiona **INPUT** (Entrada) para seleccionar la fuente de entrada de video.

Para cambiar las etiquetas de entradas de video:

- 1 Presione **MENU** (Menú) y presione ◀ o ▶ para resaltar el icono **Settings** (Configuración). Aparece el menú de configuración (*Settings*).



- 2 Presione ▼ para acceder al menú de configuración (*Settings*).
- 3 Presione ▲ o ▼ para resaltar **Input Labels** (Etiquetas de entrada) y presione ◀ o ▶ para abrir la pantalla de etiquetas de entrada (*Input Labels*). Cuando se abre la pantalla, se resalta la columna **Input Source** (Fuente de entrada).

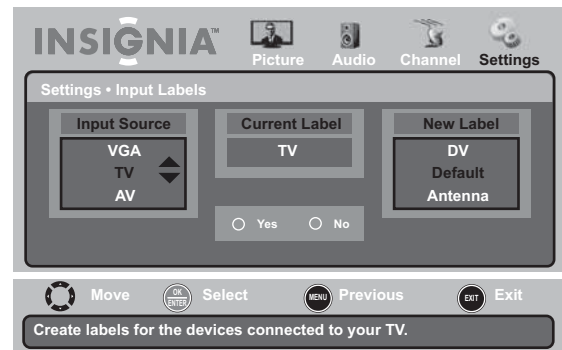

- 4 Presione ▲ o ▼ para seleccionar la fuente de entrada de video que quiere etiquetar.
- 5 Presione ◀ o ▶ para mover el cursor a la columna **New Label** (Nueva etiqueta) y presione ▲ o ▼ para resaltar una etiqueta para la fuente de entrada.
- 6 Presione ◀ o ▶ para resaltar **Yes** (Sí) y presione **OK/ENTER** (Aceptar/Entrar). Se ha cambiado la etiqueta.
- 7 Presione **MENU** (Menú) una o más veces para regresar al menú anterior.
- 8 Presione el botón de salir (**EXIT**) para cerrar el menú.

## Mantenimiento

### Limpieza del gabinete

Limpie el panel frontal y otras superficies exteriores de su televisor con un paño suave ligeramente humedecido con agua templada. Nunca utilice un disolvente o alcohol para limpiar su televisor. No rocíe insecticida cerca de su televisor. Esta clase de productos químicos podría dañar y decolorar las superficies expuestas.

## Localización y corrección de fallas

Problema	Solución
No hay imagen o sonido	<ul style="list-style-type: none"> <li>Verifique todas las conexiones de los cables.</li> <li>Asegúrese de que su televisor esté encendido.</li> </ul>
La imagen está bien pero no hay sonido	<ul style="list-style-type: none"> <li>Verifique el nivel de volumen y la configuración de sonido silenciado.</li> </ul>
El sonido está bien pero no hay color	<ul style="list-style-type: none"> <li>Verifique el control de color y ajústelo.</li> <li>Compruebe las características de color del programa, porque podría ser una película en blanco y negro.</li> </ul>
La pantalla tiene imágenes que se sobreponen	<ul style="list-style-type: none"> <li>Asegúrese de que la antena esté instalada correctamente. Si no es así, ajuste la antena hacia la estación transmisora.</li> </ul>
La imagen tiene nieve	<ul style="list-style-type: none"> <li>Revise la antena y su conexión. Si hay problemas, corríjalos. Si todas las conexiones están apretadas, el problema podría ser una antena o cable defectuoso.</li> <li>Verifique si existe tráfico de autos o señales de neón que puedan distorsionar la imagen.</li> </ul>
Hay franjas en la imagen	<ul style="list-style-type: none"> <li>Compruebe si hay interferencia de otros dispositivos electrónicos, tales como radios o televisores, y mantenga los dispositivos magnéticos o electrónicos alejados de su televisor.</li> </ul>
Sonido estéreo o SAP defectuoso	<ul style="list-style-type: none"> <li>Una gran distancia de transmisión u ondas de radio que interfieren pueden generar una mala recepción de sonido. Intente cambiar el modo a <b>Mono</b> (monofónico).</li> </ul>
El control remoto no funciona	<ul style="list-style-type: none"> <li>Retire los obstáculos entre el control remoto y el sensor del control remoto al frente de su televisor.</li> <li>Apunte el control remoto al sensor infrarrojo de su televisor.</li> <li>Instale pilas nuevas.</li> </ul>
El mensaje "Unsupported Mode" (Modo no soportado) aparece en la pantalla.	<ul style="list-style-type: none"> <li>Compruebe la resolución y frecuencia en su computadora, y ajústela a la resolución óptima para este televisor: 1360 x 768 a 60 Hz (NS-19E430A10) o 1920 x 1080 a 60 Hz (NS-22E430A10).</li> </ul>
El mensaje "No Signal" (No hay señal) aparece en la pantalla	<ul style="list-style-type: none"> <li>Asegúrese de que el cable esté firmemente conectado a la computadora y al televisor.</li> </ul>
La imagen no es clara	<ul style="list-style-type: none"> <li>Ajuste el control de fase.</li> </ul>
La imagen no está centrada	<ul style="list-style-type: none"> <li>Ajuste el control horizontal.</li> </ul>
La imagen tiene unos puntos brillantes u oscuros	<ul style="list-style-type: none"> <li>Unos cuantos puntos brillantes u oscuros en una pantalla LCD son algo normal. Esto no afecta el funcionamiento de su televisor.</li> </ul>

## Especificaciones

- El diseño y las especificaciones están sujetos a cambio sin aviso previo.
- El peso y las dimensiones mostradas son sólo aproximaciones.

### NS-19E430A10

Pantalla LCD	Panel	LCD ancho tipo TFT de 19"
	Resolución	1366 x 768
	Ángulo de visualización (H/V)	170°/160°
	Relación de contraste	700:1 (típico)
Dimensiones	Brillo (cd/m <sup>2</sup> )	200
	Con base	17.9 x 13.2 x 6.6 pulg. (455 x 336 x 167 mm)
	Sin base	17.9 x 11.6 x 1.5 pulg. (455 x 295 x 38 mm)
Peso		10.14 lb. (4.6 kg.)
Televisor	Estándar de TV	ATSC/NTSC
	Sistema de sintonización	Sistema de sintonización electrónica
	Rango de frecuencia	VHF/UHF
	Estéreo	BTSC
Encendido	CATV	135 canales, canales QAM
	Entrada	12 V CC
Sonido	Consumo (máx.)	35 W
	Salida	3 W x 2
Terminales	Entrada de AV	Video, S-Video, Audio Izq./Der.
	ENTRADA DE COMPONENTES	Y, Pb (Cb), Pr (Cr), audio Izq./Der.
	HDMI	ENTRADA HDMI
	VGA	Entrada VGA, audio (mini conector)
	AURICULARES	Mini conector
Condiciones de operación	Entrada de antena	Tipo F
	Temperatura	41 °F ~ 95 °F (5 °C ~ 35 °C)
	Humedad	20% ~ 80% HR
	Presión atmosférica	86 kPa ~ 106 kPa

## NS-22E430A10

Pantalla LCD	Panel	LCD ancho tipo TFT de 22"
	Resolución	1920 × 1080
	Ángulo de visualización (H/V)	170°/160°
	Relación de contraste	800:1 (típico)
	Brillo (cd/m <sup>2</sup> )	200
Dimensiones	Con base	20.6 × 14.7 × 6.6 pulg. (523 × 373 × 167 mm)
	Sin base	20.6 × 13.1 × 1.5 pulg. (523 × 334 × 38 mm)
Peso		12.35 lb. (5.6 kg.)
Televisor	Estándar de TV	ATSC/NTSC
	Sistema de sintonización	Sistema de sintonización electrónica
	Rango de frecuencia	VHF/UHF
	Estéreo	BTSC
	CATV	135 canales, canales QAM
Encendido	Entrada	12 V CC
	Consumo (máx.)	40 W
Sonido	Salida	3 W × 2
Terminales	Entrada de AV	Video, S-Video, Audio Izq./Der.
	ENTRADA DE COMPONENTES	Y, Pb (Cb), Pr (Cr), audio Izq./Der.
	HDMI	ENTRADA HDMI
	VGA	Entrada VGA, audio (mini conector)
	AURICULARES	Mini conector
	Entrada de antena	Tipo F
Condiciones de operación	Temperatura	41 °F ~ 95 °F (5 °C ~ 35 °C)
	Humedad	20% ~ 80% HR
	Presión atmosférica	86 kPa ~ 106 kPa

## Avisos legales

### FCC Parte 15

Este dispositivo satisface la parte 15 del reglamento FCC. La operación de este producto está sujeta a las dos condiciones siguientes: (1) este dispositivo no puede causar interferencia dañina, y (2) este dispositivo debe aceptar cualquier interferencia recibida incluyendo interferencias que puedan causar una operación no deseada.

Este equipo ha sido sometido a prueba y se ha determinado que satisface los límites establecidos para ser clasificado como dispositivo digital de la Clase B de acuerdo con la Parte 15 del reglamento FCC. Estos límites están diseñados para proporcionar una protección razonable contra interferencias dañinas en un ambiente residencial. Este equipo genera, usa y puede emitir energía de radiofrecuencia, y si no se instala y usa de acuerdo con las instrucciones, puede causar interferencias perjudiciales a las comunicaciones de radio. Sin embargo, no se garantiza que no ocurrirá interferencia en una instalación particular. Si este equipo causa interferencias perjudiciales en la recepción de la señal de radio o televisión, lo cual puede comprobarse encendiendo y apagando el reproductor alternativamente, se recomienda al usuario corregir la interferencia mediante uno de los siguientes procedimientos:

- Cambie la orientación o la ubicación de la antena receptora.
- Aumente la distancia entre el equipo y el receptor.
- Conecte el equipo a un tomacorriente de un circuito distinto de aquel al que está conectado el receptor.
- Solicite consejo al distribuidor o a un técnico calificado para obtener ayuda.

### Advertencia de la FCC

Cualquier cambio o modificación que no esté aprobado expresamente por la parte responsable por el cumplimiento con el reglamento de FCC puede anular la autoridad del usuario para operar este equipo.

**Certificación de seguridad de DHHS y FDA**

Este producto está fabricado y verificado para cumplir con los estándares de seguridad de los requisitos de FCC y con el rendimiento de seguridad del Departamento Estadounidense de Salud y Servicios Humanos y también con los estándares de rendimiento de radiación de la FDA 21 CFR, subcapítulo J.

**Declaración de RSS 310**

Para reducir el potencial de interferencia de radio a otros usuarios, el tipo de antena y su ganancia deben ser elegidos de tal forma que la potencia radiada equivalente (EIRP) no sea más que la permitida para una comunicación exitosa.

**Declaración de Macrovision**

Este producto incorpora tecnología de protección de derechos de reproducción que está protegida por demandas de método de ciertas patentes de los Estados Unidos y otros derechos de propiedad intelectual poseídos por Macrovision Corporation y otros dueños de los derechos. El uso de esta tecnología con protección de derechos de autor debe ser autorizada por Macrovision Corporation, y está destinada únicamente para visualización en casa y otros usos limitados de visualización a menos que sea autorizada por Macrovision Corporation. Se prohíbe la ingeniería inversa y el desmontaje.

**Declaraciones de ICES/BETS-7**

Standard Television Receiving Apparatus — Appareil de réception télévision ordinaire, Canada BETS-7/NTMR-7

**Declaración del ICES-003 de Canadá**

Este aparato digital de Clase B cumple con el ICES-003 canadiense.

Standard Television Receiving Apparatus — Appareil de réception télévision ordinaire, Canada BETS-7/NTMR-7

## Garantía limitada de dos años

Insignia Products ("Insignia") le garantiza a usted, el comprador original de este **NS-19E430A10/NS-22E430A10** nuevo ("Producto"), que éste se encontrará libre de defectos de material o de mano de obra en su fabricación original por un periodo de dos (2) años a partir de la fecha de compra del Producto ("Período de Garantía"). Este Producto debe ser comprado en un distribuidor autorizado de productos Insignia y empacado con esta declaración de garantía. Esta garantía no cubre Productos reconstruidos. Si notifica a Insignia durante el Período de Garantía sobre un defecto cubierto por esta garantía que requiere reparación, los términos de esta garantía se aplican.

### ¿Cuánto dura la garantía?

El Período de Garantía dura por 2 años (730 días) a partir de la fecha en que compró el Producto. La fecha de compra se encuentra impresa en el recibo que recibió con el Producto.

### ¿Qué es lo que cubre esta garantía?

Durante el Período de Garantía, si un centro de reparación autorizado de Insignia concluye que la fabricación original del material o la mano de obra del Producto se encuentran defectuosos Insignia (cómo su opción exclusiva): (1) reparará el Producto con repuestos nuevos o reconstruidos; o (2) reemplazará el Producto sin costo alguno por un producto nuevo o reconstruido con características similares. Los Productos y repuestos reemplazados bajo esta garantía se volverán propiedad de Insignia y no se le regresarán a usted. Si se requiere la reparación de Productos o partes después de que se vence el Período de Garantía, usted deberá pagar todos los costos de mano de obra y de repuestos. Esta garantía estará vigente con tal que usted sea el dueño de su producto Insignia durante el periodo de garantía. La cobertura de la garantía se anula si usted vende o transfiere el Producto.

### ¿Cómo se obtiene el servicio de garantía?

Si ha comprado el Producto en una tienda de ventas, lleve su recibo original y el Producto a la tienda en donde lo compró. Asegúrese de volver a colocar el Producto en su empaque original o en un empaque que provea la misma protección que el original. Si compró el Producto en un sitio Web, envíe por correo su recibo original y el Producto a la dirección postal especificada en el sitio Web. Asegúrese de colocar el Producto en su empaque original o en un empaque que provea la misma protección que el original.

Para obtener servicio de garantía a domicilio para un televisor con una pantalla de 30 pulgadas o más, por favor comuníquese al teléfono: 1-888-BESTBUY. El soporte técnico diagnosticará y corregirá el problema por teléfono o enviará un técnico certificado por Insignia a su casa. Si el técnico certificado por Insignia no puede corregir el problema durante la primera llamada, se le prestará un televisor Insignia (con el tamaño y las características determinadas por Insignia) sin costo alguno, hasta que su televisor sea reparado y regresado. Esta posibilidad se ofrece únicamente a los compradores de un televisor Insignia con residencia en los Estados Unidos.

### ¿En dónde es válida la garantía?

Esta garantía sólo es válida al comprador original del Producto en los Estados Unidos, en Canadá y en México.

### ¿Qué es lo que no cubre la garantía?

Esta garantía no cubre:

- Capacitación del cliente
- Instalación
- Ajustes de configuración
- Daños cosméticos
- Daños debidos a causas de fuerza mayor, tal como rayos
- Accidentes
- Uso inapropiado
- Abuso
- Negligencia
- Uso comercial
- Modificación de alguna parte del Producto, incluyendo la antena
- Un panel de pantalla de plasma dañado por la persistencia de imágenes estáticas (sin movimiento), mostradas por periodos de tiempo extendido (efecto "burn-in").

Esta garantía tampoco cubre:

- Daño debido al uso o mantenimiento inapropiado
- Conexión a una fuente de voltaje incorrecta
- El intento de reparación por alguien que no sea una compañía autorizada por Insignia para reparar el Producto
- Productos vendidos tal cual (en el estado en que se encuentran) o con todas sus fallas
- Consumibles, tales como fusibles o baterías
- Productos en los cuales el número de serie asignado en la fábrica ha sido alterado o removido

EL REEMPLAZO O LA REPARACIÓN ESTIPULADOS BAJO ESTA GARANTÍA SON SU RECURSO EXCLUSIVO. INSIGNIA NO SERÁ RESPONSABLE POR DAÑOS INCIDENTALES O CONSECUENTES DEBIDO AL INCUMPLIMIENTO DE CUALQUIER GARANTÍA EXPRESA O IMPLÍCITA RELACIONADA CON ESTE PRODUCTO, INCLUYENDO PERO SIN LIMITARSE A LA PÉRDIDA DE INFORMACIÓN, LA PÉRDIDA DE NEGOCIOS O DE GANANCIAS. INSIGNIA PRODUCTS NO HACE NINGUNA OTRA GARANTÍA EXPRESA E IMPLÍCITA RELACIONADA A ESTE PRODUCTO, INCLUYENDO PERO SIN LIMITARSE A, CUALQUIER GARANTÍA IMPLÍCITA Y CONDICIONES DE COMERCIALIZACIÓN Y IDONEIDAD PARA UN USO PARTICULAR, ESTÁN LIMITADAS EN DURACIÓN AL PERÍODO DE GARANTÍA DECLARADO ANTERIORMENTE Y NINGUNA GARANTÍA YA SEA EXPRESA O IMPLÍCITA SE APLICARÁ DESPUÉS DEL PERÍODO DE GARANTÍA. ALGUNOS ESTADOS, PROVINCIAS Y JURISDICIONES NO PERMITEN RESTRICCIONES EN CUANTO A LA DURACIÓN DE UNA GARANTÍA IMPLÍCITA, ASÍ QUE LA RESTRICCIÓN ANTERIOR PUEDE NO APLICARSE EN SU CASO. ESTA GARANTÍA LE DA DERECHOS LEGALES ESPECÍFICOS, Y USTED PUEDE POSEER OTROS DERECHOS QUE VARIAN DE ESTADO A ESTADO, O DE PROVINCIA A PROVINCIA.

Comuníquese con Insignia:

Para servicio al cliente favor llamar al 1-877-467-4289

[www.insigniaproducts.com](http://www.insigniaproducts.com)

Distribuido por Best Buy Purchasing, LLC

7601 Penn Avenue South, Richfield, Minnesota, 55423-3645 E.U.A.

© 2009 Best Buy Enterprise Services, Inc.

Todos los derechos reservados. INSIGNIA es una marca comercial de Best Buy Enterprise Services, Inc. registrada en ciertos países. Todos los otros productos y los nombres de marca son marcas comerciales de sus respectivos dueños.

# INSIGNIA™

[www.insigniaproducts.com](http://www.insigniaproducts.com) (877) 467-4289

Distribuido por Best Buy Purchasing, LLC  
7601 Penn Avenue South, Richfield, MN 55423-3645 E.U.A.  
© 2009 Best Buy Enterprise Services, Inc.

Todos los derechos reservados. INSIGNIA es una marca comercial de Best Buy Enterprise Services, Inc. registrada en algunos países.  
Todos los otros productos y los nombres de marca son marcas comerciales de sus respectivos dueños.



ESPAÑOL  
09-1082