



# **DISCOVER KARAOKE**

**QUICKSTART GUIDE**  
ENGLISH ( 2 – 4 )

**GUÍA DE INICIO RÁPIDO**  
ESPAÑOL ( 5 – 7 )

**GUIDE D'UTILISATION SIMPLIFIÉ**  
FRANÇAIS ( 8 – 10 )

**GUIDA RAPIDA**  
ITALIANO ( 11 –13 )

**KURZANLEITUNG**  
DEUTSCH ( 14 – 16 )

**SNELSTARTGIDS**  
NEDERLANDS ( 17 – 19 )

## BOX CONTENTS

- DISCOVER KARAOKE
- 2 microphones
- 1/8" TRS cable
- Power adapter
- USB cable
- iPad stand
- Quickstart Guide
- Safety Instructions & Warranty Information Booklet

## CONNECTION DIAGRAM

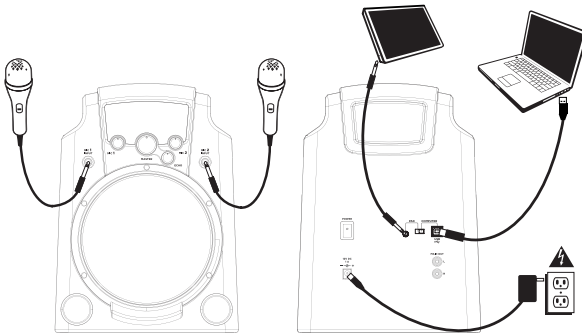

iPad\* or Computer

\* iPad is a trademark of Apple, Inc., registered in the U.S.A. and other countries.

iPad and computer not included.

## FEATURES

- POWER IN** – Connect the included power adapter to this input, then connect the adapter to a power source.
- POWER SWITCH** – Turns DISCOVER KARAOKE on or off.
- USB PORT** – Use the included USB cable to connect this port to a free USB port on your computer. Be sure to set the INPUT SELECTOR to "USB."
- iPad JACK** – Use the included 1/8" TRS cable to connect this jack to an iPad. Be sure to set the INPUT SELECTOR to "PAD."
- INPUT SELECTOR** – Set this switch to the device you want to use – "PAD" for an iPad, or "USB" for a computer.
- MAIN OUT** – If you have other speakers you would like to use instead of DISCOVER KARAOKE's built-in speaker, use a standard stereo RCA cable (not included) to connect this output to your speaker(s).
- SPEAKER** – This is DISCOVER KARAOKE's built-in speaker.
- MIC INPUT** – Connect the included microphone to this input. You can use up to two microphones at a time. Adjust the volume with the MIC VOLUME knobs and MASTER VOLUME knob. If no microphone is connected to an input, turn its corresponding MIC VOLUME knob all the way down.
- MIC VOLUME** – Use this knob to control the volume of its corresponding MIC INPUT. If no microphone is connected to a corresponding input, turn its volume all the way down.
- MASTER VOLUME** – Use this knob to control the volume of the entire mix (the song plus both microphones).
- ECHO** – Use this knob to add or remove an echo effect to the mix. Echo can give your mix a bigger sound (simulating the reverb heard in a large concert).

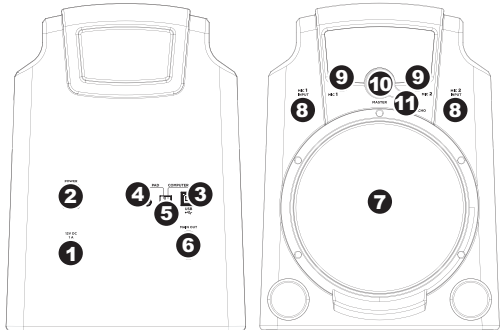

THIS DEVICE COMPLIES WITH PART 15 OF THE FCC RULES. OPERATION IS SUBJECT TO THE FOLLOWING TWO CONDITIONS: (1) THIS DEVICE MAY NOT CAUSE HARMFUL INTERFERENCE, AND (2) THIS DEVICE MUST ACCEPT ANY INTERFERENCE RECEIVED, INCLUDING INTERFERENCE THAT MAY CAUSE UNDESIRABLE OPERATION.

## SYSTEM REQUIREMENTS

**Before beginning, make sure your computer meets these system requirements:**

- Computer with Microsoft Windows XP, Vista, Windows 7 or Mac OS X
- Internet connection
- Web browser with Adobe Flash Player
- USB port
- Sound card

*Note to Mac users:*

When you first connect the DISCOVER KARAOKE to your USB port, you need to select this as your USB device. Go to System Preferences > Sound > Output tab > select USB Sound Device.

*Note to Windows users:*

When you first connect the DISCOVER KARAOKE to your USB port, verify that this is selected as the default USB device. Go to Windows Control Panel > Sounds > Playback tab > select Speakers- USB Sound Device.

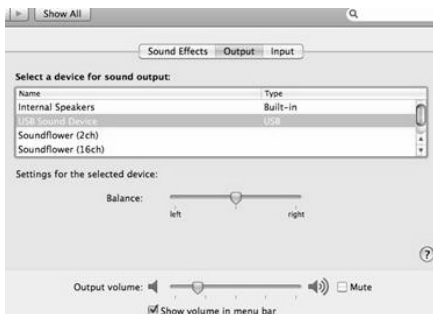

## USING THE SOFTWARE

1. Use the CONNECTION DIAGRAM to set up DISCOVER KARAOKE:
  - a. Connect the included microphones to DISCOVER KARAOKE's MIC INPUTS.
  - b. Use the included USB cable to connect DISCOVER KARAOKE'S USB port on the rear panel of your computer. Set the INPUT SELECTOR's switch to "USB."
  - c. Use the included power adapter to connect DISCOVER KARAOKE's POWER INPUT to a power source like a wall outlet.
2. Turn DISCOVER KARAOKE's POWER SWITCH to the "on" position.
3. DISCOVER KARAOKE is compatible with virtually all karaoke software. We recommend The KARAOKE Channel Online. Visit [www.ionaudio.com/discoverkaraoke](http://www.ionaudio.com/discoverkaraoke)



## USING THE APP

1. Use the CONNECTION DIAGRAM to set up DISCOVER KARAOKE:
  - a. Connect the included microphones to DISCOVER KARAOKE's MIC INPUTS.
  - b. Use the included 1/8" TRS cable to connect DISCOVER KARAOKE'S iPad JACK to your iPad. Set the INPUT SELECTOR's switch to "PAD."
  - c. Use the included power adapter to connect DISCOVER KARAOKE's POWER INPUT to a power source like a wall outlet.
2. Turn DISCOVER KARAOKE's POWER SWITCH to the "on" position.
3. DISCOVER KARAOKE is compatible with virtually all karaoke apps. We recommend The KARAOKE Channel Mobile App (for iPhone/iPod touch/iPad). Visit [www.thekaraokechannel.com/mobile/](http://www.thekaraokechannel.com/mobile/) to download it.



## TROUBLESHOOTING

PROBLEM	CAUSE	SOLUTION	
I cannot hear any sound coming out of the speaker.	The speaker's volume is too low.	Turn up the MASTER VOLUME knob on DISCOVER KARAOKE.	
	Your computer's volume is too low.	Double-click the "speaker" icon in your System Tray (next to the date and time in your Taskbar). Make sure the "Volume" sliders for "Speaker" and "Wave" are not set too low and that the "Mute" boxes are not checked.	
	Your iPad's volume is too low.	Turn up your iPad's volume.	
	DISCOVER KARAOKE is not selected as your computer's sound card. (This may be because you have other USB audio devices connected to your computer.)	Disconnect any other USB audio devices that are connected to your computer (e.g., USB speakers, mixers, etc.).	Select DISCOVER KARAOKE as your default playback/output device for your computer: <b>Windows XP:</b> Click the "Start" menu in the Taskbar, click "Control Panel," and double-click "Sounds and Audio Devices." Click the "Audio" tab, then under "Sound playback," select "USB Sound Device" from the "Default device" drop-down menu. <b>Windows Vista:</b> Click the "Start" menu in the Taskbar, click "Control Panel," and double-click "Sound." Click the "Audio" tab, then under "Sound playback," select "USB Sound Device" from the "Default device" drop-down menu. <b>Windows 7:</b> Click the "Start" menu in the Taskbar, click "Control Panel," double-click "Hardware and Sound," then double-click "Sound." Click the "Playback" tab, then select "USB Sound Device" as your default device.
		Another audio player may be using the sound card.	Close the software and disconnect DISCOVER KARAOKE from your computer. Close any other audio player programs that are operating (e.g., iTunes, Windows Media Player, QuickTime, etc.) Reopen the software and reconnect DISCOVER KARAOKE to your computer.
I cannot hear my voice when I sing into the mic, but I can hear the music.	DISCOVER KARAOKE's microphone volume is too low.	Turn up the MIC VOLUME knob (1 or 2) on DISCOVER KARAOKE for your microphone (1 or 2). Also, make sure your microphone's on/off switch is set to "on."	
The song does not play properly in the software.	Possible software bug or connection issues between software and DISCOVER KARAOKE.	Close the software and disconnect DISCOVER KARAOKE from your computer. Close any other audio player programs that are operating (e.g., iTunes, Windows Media Player, QuickTime, etc.) Reopen the software and reconnect DISCOVER KARAOKE to your computer.	
The sound coming out of the speaker is distorted, fuzzy, or "clipped."	The volume is too loud.	Double-click the "speaker" icon in your System Tray (next to the date and time in your Taskbar). Make sure the "Volume" sliders for "Speaker" and "Wave" are not set too high.	
		Turn down the MASTER VOLUME knob on DISCOVER KARAOKE.	

[www.ionaudio.com/supporthome](http://www.ionaudio.com/supporthome)  
[www.ionaudio.com/discoverkaraoke](http://www.ionaudio.com/discoverkaraoke)

## CONTENIDO DE CAJA

- Altavoz DISCOVER KARAOKE
- 2 micrófonos
- Cable 1/8" TRS
- Adaptador de alimentación
- Cable USB
- Soporte de iPad
- Guía de inicio rápido
- Folleto de instrucciones de seguridad e información sobre la garantía

## DIAGRAMA DE CONEXIÓN

iPad o Computadora

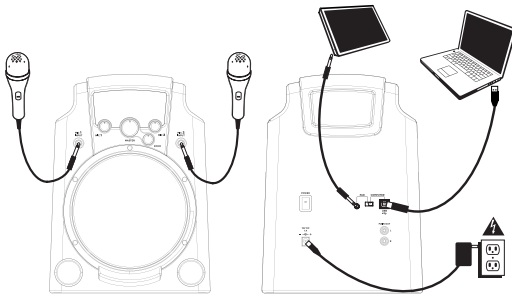

*iPad y computer no incluidos.*

## CARACTERÍSTICAS

- ENTRADA DE ALIMENTACIÓN** – Conecte a esta entrada el adaptador de alimentación incluido y luego conecte el adaptador al suministro eléctrico.
- INTERRUPTOR DE ENCENDIDO** – Enciende y apaga el DISCOVER KARAOKE.
- PUERTO USB** – Use el cable USB incluido para conectar este puerto a un puerto USB libre de su computadora. Asegúrese de colocar el SELECTOR DE ENTRADA en "USB".
- CONECTOR PARA iPad** – Use el cable TRS de 1/8" incluido para conectar este conector a un iPad. Asegúrese de colocar el SELECTOR DE ENTRADA en "PAD".
- SELECTOR DE ENTRADA** – Ajuste este conmutador al dispositivo que desea usar —"PAD" para iPad o "USB" para la computadora.
- SALIDA PRINCIPAL** – Si tiene otros altavoces que desearía usar en lugar del altavoz incorporado de DISCOVER KARAOKE, use un cable RCA estéreo estándar (no incluido) para conectar esta salida a sus altavoces.
- ALTAVOZ** – Éste es el altavoz incorporado de DISCOVER KARAOKE.
- ENTRADA DE MICRÓFONO** – Conecte a esta entrada el micrófono incluido. Puede usar hasta dos micrófonos a la vez. Ajuste el volumen con las perillas de VOLUMEN DE MICRÓFONO y VOLUMEN MAESTRO. Si no hay un micrófono conectado a una entrada, gire la perilla de VOLUMEN DE MICRÓFONO correspondiente al valor mínimo.
- VOLUMEN DE MICRÓFONO** – Use esta perilla para controlar el volumen de su ENTRADA DE MICRÓFONO correspondiente. Si no hay un micrófono conectado a una entrada, gire su perilla de volumen correspondiente al valor mínimo.
- VOLUMEN MAESTRO** – Use esta perilla para controlar el volumen de la mezcla completa (la música más ambos micrófonos).
- ECO** – Use esta perilla para agregar o eliminar un efecto de eco de la mezcla. El eco puede darle a su mezcla un sonido más potente (que simula la reverberación de una sala de conciertos).

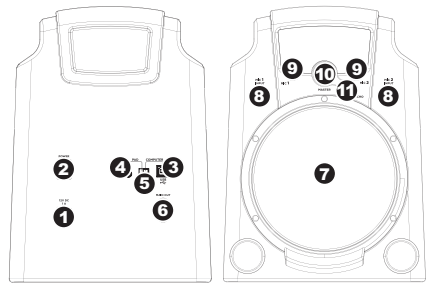

## EXIGENCIAS (REQUISITOS) DE SISTEMA

Antes del principio, asegúrese que su ordenador encuentra estas exigencias(requisitos) de sistema:

- Ordenador con de Microsoft Windows XP, Vista, Windows 7, Mac OS X
- Conexión a Internet
- Navegador web con Adobe Flash Player
- USB Puerto
- Tarjeta de sonido

*Notez aux utilisateurs de Mac:*

Quand vous connectez d'abord le KARAOKE SE DÉCOUVRANT à votre port USB, vous devez le choisir comme votre dispositif USB. Allez aux Préférences de Système > le Son > l'étiquette de Production > choisit le Dispositif de Son d'USB.

*Note a usuarios de Windows:*

Cuando usted primero une(conecta) DISCOVER KARAOKE a su puerto de USB, verifica que esto es seleccionado como la falta USB el dispositivo. Vaya al Panel de control de Ventanas> Sonidos> la etiqueta de Repetición> selecciona a Altavoces(Oradores) - USB el Dispositivo resonante.

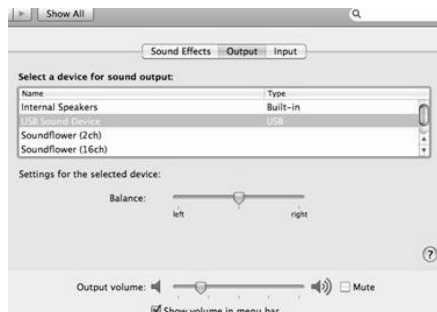

## CÓMO USAR LA SOFTWARE

1. Use el DIAGRAMA DE CONEXIÓN para conectar el DISCOVER KARAOKE:
  - a. Conecte los micrófonos incluidos a las MIC INPUT (Entradas de micrófono) de DISCOVER KARAOKE.
  - b. Use el cable de USB incluido para unirse DESCUBREN el puerto de
  - c. USB DEL KARAOKE sobre el panel de reverso de su ordenador. Ponga el interruptor del SELECTOR DE ENTRADA A "USB". Use el adaptador de alimentación incluido para conectar la ENTRADA DE ALIMENTACIÓN del DISCOVER KARAOKE a un suministro eléctrico, tal como un tomacorriente de pared.
2. Coloque el INTERRUPTOR DE ENCENDIDO del DISCOVER KARAOKE en la posición "ON".
3. DESCUBRIR QUE KARAOKE es compatible con todo el software karaoke. Recomendamos el Canal de KARAOKE En línea. Visite [www.ionaudio.com/discoverkaraoke](http://www.ionaudio.com/discoverkaraoke).



## CÓMO USAR LA APLICACIÓN

1. Use el DIAGRAMA DE CONEXIÓN para conectar el DISCOVER KARAOKE:
  - a. Conecte los micrófonos incluidos a las MIC INPUT (Entradas de micrófono) de DISCOVER KARAOKE.
  - b. Use el cable TRS de 1/8" incluido para conectar el CONECTOR para iPad de DISCOVER KARAOKE a su iPad. Coloque el conmutador del SELECTOR DE ENTRADA en "PAD".
  - c. Use el adaptador de alimentación incluido para conectar la ENTRADA DE ALIMENTACIÓN del DISCOVER KARAOKE a un suministro eléctrico, tal como un tomacorriente de pared.
2. Coloque el INTERRUPTOR DE ENCENDIDO del DISCOVER KARAOKE en la posición "ON".
3. DISCOVER KARAOKE es compatible con prácticamente todas las aplicaciones de karaoke. Se recomienda la aplicación The KARAOKE Channel Mobile App (para iPhone/iPod touch/iPad). Puede visitar [www.thekaraokechannel.com/mobile/](http://www.thekaraokechannel.com/mobile/) para descargarlo.



## SOLUCIÓN DE PROBLEMAS

PROBLEMA	CAUSA	SOLUCIÓN
No sale ningún sonido por el altavoz.	El volumen del altavoz está demasiado bajo.	Aumente el volumen con la perilla de VOLUMEN MAESTRO de DISCOVER KARAOKE.
	El volumen de la computadora está demasiado bajo.	Haga doble clic en el icono del "altavoz" de la bandeja del sistema (junto a la fecha y la hora en la barra de tareas). Asegúrese de que los cursores " <b>Volume</b> " de " <b>Speaker</b> " y " <b>Wave</b> " no estén ajustados demasiado bajos y que las casillas "Mute" (Silenciamiento) no estén seleccionadas.
	El volumen del iPad está demasiado bajo.	Aumente el volumen del iPad.
	No está seleccionado DISCOVER KARAOKE como tarjeta de sonido de la computadora. (Esto puede deberse a que usted tiene otros dispositivos de audio USB conectados a la computadora.)	Desconecte los demás dispositivos USB que están conectados a la computadora (por ej., altavoces, mezcladores USB, etc.).
		Seleccione DISCOVER KARAOKE como dispositivo de reproducción/salida preseleccionado en la computadora. <b>Windows XP:</b> Haga clic en el menú " <b>Start</b> " (Inicio) de la barra de tareas, haga clic en " <b>Control Panel</b> " (Panel de control) y doble clic en " <b>Sounds and Audio Devices</b> " (Dispositivos de sonido y audio). Haga clic en la pestaña " <b>Audio</b> " y luego bajo " <b>Sound playback</b> " (Reproducción de sonido) seleccione " <b>USB Sound Device</b> " en el menú desplegable " <b>Default device</b> " (Dispositivo predeterminado). <b>Windows Vista:</b> Haga clic en el menú " <b>Start</b> " (Inicio) de la barra de tareas, haga clic en " <b>Control Panel</b> " (Panel de control) y doble clic en " <b>Sound</b> " (Sonido). Haga clic en la pestaña " <b>Audio</b> " y luego bajo " <b>Sound playback</b> " (Reproducción de sonido) seleccione " <b>USB Sound Device</b> " en el menú desplegable " <b>Default device</b> " (Dispositivo predeterminado). <b>Windows 7:</b> Haga clic en el menú " <b>Start</b> " (Inicio) de la barra de tareas, haga clic en " <b>Control Panel</b> " (Panel de control) y doble clic en " <b>Hardware and Sound</b> " (Hardware y sonido) y luego doble clic en " <b>Sound</b> " (Sonido). Haga clic en la pestaña " <b>Playback</b> " (Reproducción) y seleccione " <b>USB Sound Device*</b> " (Código de audio USB) como dispositivo predeterminado.
Es posible que otro reproductor de audio esté usando la tarjeta de sonido.	Cierre el software y desconecte DISCOVER KARAOKE de la computadora. Cierre todos los programas de reproductores de audio que puedan estar funcionando (por ejemplo, iTunes, Windows Media Player, QuickTime, etc.). Reabra el software y vuelva a conectar DISCOVER KARAOKE a la computadora.	
No puedo oír mi voz cuando canto en el micrófono, pero puedo oír la música.	El volumen del micrófono de DISCOVER KARAOKE está demasiado bajo.	Aumente el volumen con la perilla de VOLUMEN DE MICRÓFONO (1 ó 2) de DISCOVER KARAOKE correspondiente a su micrófono (1 ó 2). Asimismo, asegúrese de que el interruptor de encendido del micrófono esté en "ON".
La música no se reproduce correctamente en el software.	Posible problema de error de software o de conexión entre el software y DISCOVER KARAOKE.	Cierre el software y desconecte DISCOVER KARAOKE de la computadora. Cierre todos los programas de reproductores de audio que puedan estar funcionando (por ejemplo, iTunes, Windows Media Player, QuickTime, etc.). Reabra el software y vuelva a conectar DISCOVER KARAOKE a la computadora.
El sonido del altavoz está distorsionado, confuso o "recortado."	El volumen está demasiado alto.	Haga doble clic en el icono del "altavoz" de la bandeja del sistema (junto a la fecha y la hora en la barra de tareas). Asegúrese de que los cursores " <b>Volume</b> " de " <b>Speaker</b> " y " <b>Wave</b> " no estén ajustados en un valor demasiado alto.
		Disminuya el volumen con la perilla de VOLUMEN MAESTRO de DISCOVER KARAOKE.

[www.ionaudio.com/supporthome](http://www.ionaudio.com/supporthome)  
[www.ionaudio.com/discoverkaraoke](http://www.ionaudio.com/discoverkaraoke)

## CONTENU DE BOÎTE

- Haut-parleur DISCOVER KARAOKE
- 2 microphones
- Câble TRS de 1/8 po
- Bloc d'alimentation
- Câble USB
- Stand pour iPad
- Guide d'utilisation simplifié
- Consignes de sécurité et informations concernant la garantie

## SCHÉMA DE CONNEXION

iPad ou Computer

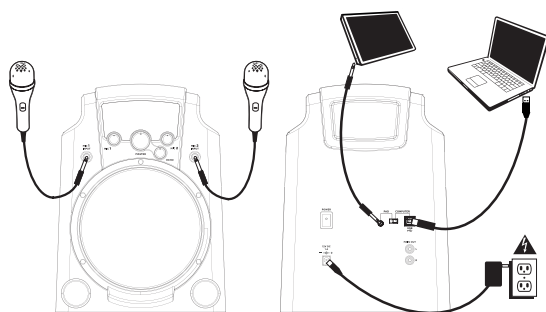

*iPad et computer non inclus.*

## CARACTÉRISTIQUES

- ENTRÉE D'ALIMENTATION** – Branchez le bloc d'alimentation à cette entrée, puis l'autre extrémité à la prise électrique.
- L'INTERRUPTEUR D'ALIMENTATION (POWER)** – Appuyez sur cet interrupteur afin de mettre le DISCOVER KARAOKE sous et hors tension.
- PORT USB** – Utilisez le câble USB inclus pour relier ce port au port USB d'un ordinateur. Assurez-vous de régler le sélecteur d'entrée à « USB ».
- ENTRÉE iPad** – Utilisez le câble TRS de 1/8 po inclus pour brancher un iPad à cette entrée. Assurez-vous de régler le sélecteur d'entrée à « PAD ».
- SÉLECTEUR D'ENTRÉE** – Ce sélecteur permet de commuter l'entrée sur l'appareil que vous désirez utiliser – « PAD » pour un iPad et « USB » pour un ordinateur.
- MAIN OUT** – Si vous désirez utiliser d'autres haut-parleurs au lieu du haut-parleur intégré du DISCOVER KARAOKE, utilisez un câble RCA stéréo standard (non inclus) afin de brancher cette sortie à votre ou vos haut-parleurs.
- SPEAKER** – Haut-parleur intégré du DISCOVER KARAOKE.
- ENTRÉE MIC** – Branchez le microphone inclus à cette entrée. Il est possible d'utiliser deux microphones à la fois. Vous pouvez ajuster le volume à l'aide des boutons MIC VOLUME et MASTER VOLUME. Si aucun microphone n'est branché à une entrée, baissez le bouton MIC VOLUME correspondant au niveau le plus bas.
- MIC VOLUME** – Ce bouton permet de régler le volume de l'entrée microphone correspondante. Si aucun microphone n'est branché à une entrée, baissez le bouton MIC VOLUME correspondant au niveau le plus bas.
- MASTER VOLUME** – Ce bouton permet de régler le volume de la mixe générale (celui de la chanson et cel des microphones).
- ECHO** – Ce bouton permet d'ajouter un effet de réverbération au mixe. Un effet d'écho permet d'ajouter de la profondeur au son (simulant la réverbe d'une salle de concert).

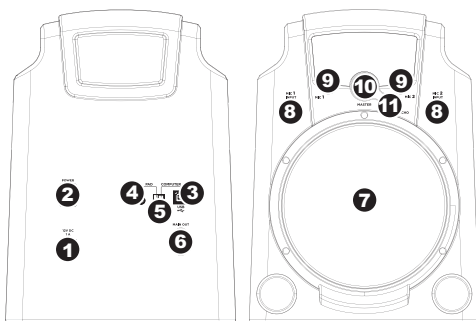



## PRÉ-REQUIS TECHNIQUES

**Avant le commencement, assurez-vous que votre ordinateur rencontre(respecte) ces pré-requis techniques:**

- Ordinateur avec Microsoft Windows XP, Vista, Windows 7 or Mac OS X
- Connexion à Internet
- Navigateur Internet avec Adobe Flash Player
- USB port
- Carte son

*Notez aux utilisateurs de Windows :*

*Quand vous connectez d'abord le KARAOKÉ SE DÉCOUVRANT à votre port USB, vérifiez que c'est choisi comme le défaut USB le dispositif. Allez au Panneau de configuration de Windows > des Sons > l'étiquette de Lecture > choisissez des Orateurs(Locuteurs) - USB Sonnent le Dispositif.*

Noti agli utenti di Windows: Quando Lei prima connette lo Scopra KARAOKE al Suo USB viri, verifichi che questo è selezionato come l'apparecchiatura di USB predefinita. Vada a Pannello di controllo di Windows > i Suoni > tabulazione di Playback > Oratori scelti - USB Suono Apparecchiatura.

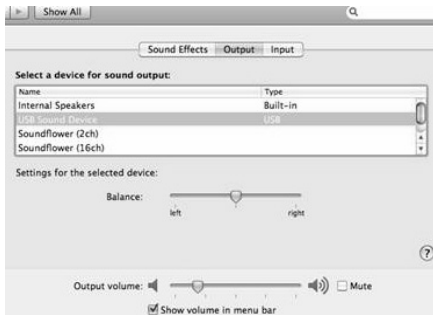

## UTILISATION DE LOGICIEL

1. Installez le DISCOVER KARAOKE en suivant le SCHÉMA DE CONNEXION.
  - a. Branchez les microphones inclus dans les entrées microphone du DISCOVER KARAOKE.
  - b. Utilisez le câble d'USB inclus pour unir(connecter) DÉCOUVRENT le port USB DU KARAOKÉ sur le panneau(jury) arrière de votre ordinateur. Mettez l'échange(le commutateur) du SÉLECTEUR D'APPORT(DE SAISIE) À "USB". Branchez le bloc d'alimentation inclus afin de brancher le DISCOVER KARAOKE dans une prise d'alimentation.
2. Mettez le DISCOVER KARAOKE sous tension, en déplaçant l'interrupteur marche/arrêt à la position en marche (ON).
3. DÉCOUVREZ QUE LE KARAOKÉ est compatible avec pratiquement tout le logiciel de karaoké. Nous recommandons au KARAOKÉ la Manche(le Canal) En ligne. Visitez [www.ionaudio.com/discoverkaraoke](http://www.ionaudio.com/discoverkaraoke)



## UTILISATION DE L'APPLICATION

1. Installez le DISCOVER KARAOKE en suivant le SCHÉMA DE CONNEXION.
  - a. Branchez les microphones inclus dans les entrées microphone du DISCOVER KARAOKE.
  - b. Branchez le câble TRS de 1/8 po inclus pour brancher l'entrée iPad du DISCOVER KARAOKE au iPad. Réglez le sélecteur d'entrée à « PAD ».
  - c. Branchez le bloc d'alimentation inclus afin de brancher le DISCOVER KARAOKE dans une prise d'alimentation.
2. Mettez le DISCOVER KARAOKE sous tension, en déplaçant l'interrupteur marche/arrêt à la position en marche (ON).
3. DISCOVER KARAOKE est compatible avec pratiquement toutes les applications karaoké. Nous recommandons l'app The KARAOKE Channel Mobile App (pour iPhone/iPod touch/iPad). Visitez le site [www.thekaraokechannel.com/mobile/](http://www.thekaraokechannel.com/mobile/) pour le télécharger.



## GUIDE DE DÉPANNAGE

PROBLÈME	CAUSE	SOLUTION	
Je n'entends aucun son provenant du haut-parleur.	Le volume du haut-parleur est trop faible.	Augmentez les niveaux du bouton MASTER VOLUME du DISCOVER KARAOKE.	
	Le volume de l'ordinateur est trop faible.	Double-cliquez sur l'icône haut-parleur dans la barre d'état système (dans le coin inférieur droit de l'écran à côté de l'heure et la date). Assurez-vous que les potentiomètres « Volume » pour « Speaker » et « Wave » ne soient pas réglés trop bas et que les cases « Mute » ne soient pas cochées.	
	Le volume du iPad est trop faible.	Augmentez le volume du iPad.	
	Le DISCOVER KARAOKE n'est pas sélectionné comme la carte son de votre ordinateur. (Ceci pourrait être causé par les autres périphériques audio USB branchés à votre ordinateur.)	Débranchez tous les autres périphériques audio USB branchés à votre ordinateur (haut-parleurs USB, consoles USB, etc.).	Sélectionnez DISCOVER KARAOKE comme la carte son par défaut de votre ordinateur. <b>Windows XP :</b> Cliquez sur « Démarrer » dans la barre d'outils puis double-cliquez « Son et périphériques audio » dans le Panneau de configuration. Cliquez sur l'onglet « Audio », puis sous « Lecture audio », sélectionnez « USB Sound Device » comme l'appareil par défaut. <b>Windows Vista :</b> Cliquez sur « Démarrer » dans la barre d'outils puis double-cliquez « Son et périphériques audio » dans le Panneau de configuration. Cliquez sur l'onglet « Audio », puis sous « Lecture audio », sélectionnez « USB Sound Device » comme l'appareil par défaut. <b>Windows 7 :</b> Cliquez sur « Démarrer » dans la barre d'outils, ensuite sur « Panneau de configuration », puis double-cliquez sur « Matériel et audio » et en fin sur « Son ». Cliquez sur l'onglet « Lecture » et sélectionnez « USB Sound Device » comme l'appareil par défaut.
		Un autre lecteur utilise peut-être la carte son.	Fermez le logiciel et débranchez le DISCOVER KARAOKE de l'ordinateur. Fermez tous les lecteurs audio qui sont ouverts (p. ex., iTunes, Windows Media Player, QuickTime, etc.) Relancez le logiciel et rebranchez le DISCOVER KARAOKE de l'ordinateur.
Je n'entends pas ma voix lorsque je chante dans le microphone, mais j'entends la musique.	Le volume microphone du DISCOVER KARAOKE est trop faible.	Augmentez les niveaux du ou des boutons MIC VOLUME (1 ou 2) du DISCOVER KARAOKE. Assurez-vous également que l'interrupteur du microphone est réglé sur « On ».	
La chanson ne joue pas correctement dans le logiciel.	Cela peut être dû soit à un bogue logiciel ou à un problème de connexion entre le logiciel et le DISCOVER KARAOKE.	Fermez le logiciel et débranchez le DISCOVER KARAOKE de l'ordinateur. Fermez tous les lecteurs audio qui sont ouverts (p. ex., iTunes, Windows Media Player, QuickTime, etc.) Relancez le logiciel et rebranchez le DISCOVER KARAOKE de l'ordinateur.	
Il y a des problèmes de son, de la distorsion ou de l'écrêtage provenant du haut-parleur.	Le volume du haut-parleur est trop élevé.	Double-cliquez sur l'icône haut-parleur dans la barre d'état système (dans le coin inférieur droit de l'écran à côté de l'heure et la date). Assurez-vous que les potentiomètres « Volume » pour « Speaker » et « Wave » ne soient pas réglés trop haut.	
		Diminuez les niveaux du bouton MASTER VOLUME du DISCOVER KARAOKE.	

[www.ionaudio.com/supporthome](http://www.ionaudio.com/supporthome)  
[www.ionaudio.com/discoverkaraoke](http://www.ionaudio.com/discoverkaraoke)

## CONTENUTI DELLA CONFEZIONE

- Altoparlante DISCOVER KARAOKE
- 2 microfoni
- Cavo TRS da 1/8"
- Adattatore di alimentazione
- Cavo USB
- Posizione dell'iPad
- Guida rapida
- Istruzioni di sicurezza e garanzia

## SCHEMA DEI COLLEGAMENTI

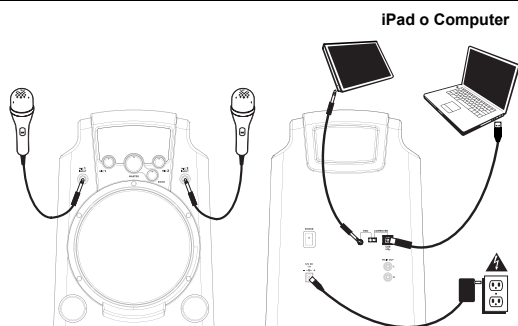

*iPad e computer non sono inclusi.*

## CARATTERISTICHE

- INGRESSO DI ALIMENTAZIONE** – Collegare l'adattatore di alimentazione in dotazione a questo ingresso, quindi collegare l'adattatore ad una sorgente di alimentazione.
- INTERRUTTORE DI ALIMENTAZIONE (POWER)** – Accende e spegne il DISCOVER KARAOKE.
- PORTA USB** – Servirsi del cavo USB in dotazione per collegare questa porta ad una porta USB libera del computer. Assicurarsi di aver posizionato il SELETTORE DI INGRESSI su "USB".
- JACK per iPad** – Servirsi del cavo TRS da 1/8" in dotazione per collegare questo jack ad un iPad. Assicurarsi di aver posizionato il SELETTORE DI INGRESSI su "PAD".
- SELETTORE DI INGRESSI** – Impostare questo interruttore sul dispositivo che si desidera utilizzare: "PAD" per un iPad, o "USB" per un computer.
- USCITA MAIN** – Se si desidera utilizzare altoparlanti diversi da quelli incorporati del DISCOVER KARAOKE servirsi di un cavo RCA stereo standard (non in dotazione) per collegare questa uscita alle casse.
- SPEAKER** – Questo è l'altoparlante incorporato del DISCOVER KARAOKE.
- INGRESSO MIC** – Collegare il microfono in dotazione a questo ingresso. Si possono utilizzare fino a un massimo di due microfoni alla volta. Regolare il volume servendosi delle manopole VOLUME MIC e MASTER. Se ad un ingresso non viene collegato alcun microfono, abbassare totalmente la manopola VOLUME MIC corrispondente.
- VOLUME MIC** – Servirsi di questa manopola per regolare il volume del corrispondente INGRESSO MIC. Se ad un ingresso non viene collegato alcun microfono, abbassare totalmente il volume corrispondente.
- VOLUME MASTER** – Servirsi di questa manopola per regolare il volume dell'intero mix (la canzone ed entrambi i microfoni).
- ECHO** – Servirsi di questa manopola per aggiungere o rimuovere un effetto eco al mix. L'eco può conferire al mix un suono maggiore (simulando il riverbero che si sente in occasione di un concerto).

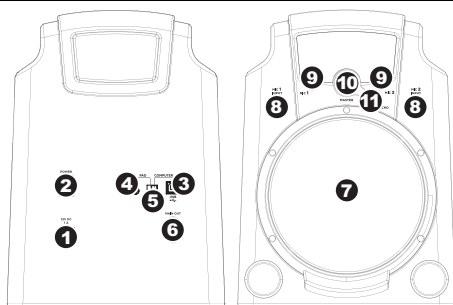

## REQUISITI DI SISTEMA

**Prima di cominciare, si assicuri che il Suo computer incontra questi requisiti di sistema:**

- Computer con Microsoft Windows XP, Vista, Windows 7 or Mac OS X
- Collegamento di Internet
- Browser di Web with Adobe Flash Player
- USB vira
- Scheda di suono

*Noti agli utenti di Mac:* Quando Lei prima connette lo Scopra KARAOKE al Suo USB viri, Lei ha bisogno di selezionare questo come la Sua apparecchiatura di USB. Vada a Preferenze di Sistema > il Suono > tabulazione di Produzione > USB Suono Apparecchiatura scelta.

Noti agli utenti di Windows: Quando Lei prima connette lo Scopra KARAOKE al Suo USB viri, verifichi che questo è selezionato come l'apparecchiatura di USB predefinita. Vada a Pannello di controllo di Windows > i Suoni > tabulazione di Playback > Oratori scelti - USB Suono Apparecchiatura.

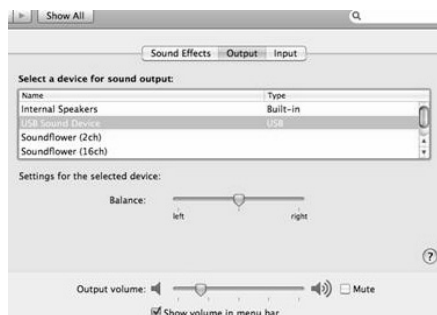

## UTILIZZO DELL SOFTWARE

1. Servirsi dello SCHEMA DEI COLLEGAMENTI per configurare il DISCOVER KARAOKE:
  - a. Collegare i microfoni in dotazione agli INGRESSI MIC del DISCOVER KARAOKE.
  - b. Usi gli USB inclusi cablano connettere Scopra gli USB di KARAOKE virano sul pannello di retro del Suo computer. Metta l'interruttore del Selettore di Contributo a "USB."
  - c. Servirsi dell'adattatore di alimentazione in dotazione per collegare l'INGRESSO DI ALIMENTAZIONE del DISCOVER KARAOKE ad una fonte di alimentazione quale una presa elettrica a parete.
2. Girare l'INTERRUTTORE DI ALIMENTAZIONE del DISCOVER KARAOKE su "on".
3. Scopra KARAOKE è compatibile con virtualmente ogni software di karaoke. Noi raccomandiamo Il KARAOKE Channel On-line. Visiti [www.ionaudio.com/discoverkaraoke](http://www.ionaudio.com/discoverkaraoke)



## UTILIZZO DELL'APPLICAZIONE

1. Servirsi dello SCHEMA DEI COLLEGAMENTI per configurare il DISCOVER KARAOKE:
  - a. Collegare i microfoni in dotazione agli INGRESSI MIC del DISCOVER KARAOKE.
  - b. Servirsi del cavo TRS da 1/8" in dotazione per collegare il jack iPad del DISCOVER KARAOKE al iPad. Impostare il SELETTORE DI INGRESSI su "PAD".
  - c. Servirsi dell'adattatore di alimentazione in dotazione per collegare l'INGRESSO DI ALIMENTAZIONE del DISCOVER KARAOKE ad una fonte di alimentazione quale una presa elettrica a parete.
2. Girare l'INTERRUTTORE DI ALIMENTAZIONE del DISCOVER KARAOKE su "on".
3. DISCOVER KARAOKE è compatibile con virtualmente tutte le applicazioni karaoke. Si consiglia di utilizzare The KARAOKE Channel Mobile App (per iPhone/iPod touch/iPad). Recarsi alla pagina [www.thekaraokechannel.com/mobile/](http://www.thekaraokechannel.com/mobile/) per scaricarlo.



## RISOLUZIONE DI PROBLEMI

PROBLEMA	CAUSA	SOLUZIONE	
Non sento alcun suono provenire dall'altoparlante.	Il volume dell'altoparlante è troppo basso.	Alzare la manopola VOLUME MASTER sul DISCOVER KARAOKE.	
	Il volume del computer è troppo basso.	Fare doppio clic sull'icona dell' "altoparlante" sulla barra di sistema (accanto a ora e data sulla barra delle applicazioni). Assicurarsi che i cursori di "Volume" per "Speaker" e "Wave" non siano troppo bassi e che le caselle "Muto" non siano spuntate.	
	Il volume dell'iPad è troppo basso.	Alzare il volume dell'iPad.	
	Il DISCOVER KARAOKE non è selezionato come scheda audio del computer. (Ciò potrebbe dipendere dal fatto che altri dispositivi audio USB sono collegati al computer.)	Scollegare qualsiasi altro dispositivo audio USB collegato al computer (ad es. casse USB, mixer, ecc.).	Selezionare il DISCOVER KARAOKE come dispositivo di riproduzione / uscita predefinito del computer: <b>Windows XP:</b> cliccare sul menu "Start" nella barra delle applicazioni, quindi su "Pannello di controllo" e fare doppio clic su "Suoni e periferiche audio". Cliccare sulla linguetta "Suoni", quindi in "Riproduzione suoni", selezionare "USB Sound Device" dal menu a discesa "Periferiche predefinite". <b>Windows Vista:</b> cliccare sul menu "Start" nella barra delle applicazioni, quindi su "Pannello di controllo" e fare doppio clic su "Suoni". Cliccare sulla linguetta "Suoni", quindi in "Riproduzione suoni", selezionare "USB Sound Device" dal menu a discesa "Periferiche predefinite". <b>Windows 7:</b> cliccare sul menu "Start" nella barra delle applicazioni, quindi su "Pannello di controllo", fare doppio clic su "Hardware e suoni" e quindi fare doppio clic su "Audio". Cliccare sulla linguetta Riproduzione e selezionare "USB Sound Device" come periferica predefinita.
		La scheda audio potrebbe essere in uso da parte di un altro lettore.	Chiudere il software e scollegare il DISCOVER KARAOKE dal computer. Chiudere qualsiasi programma di riproduzione audio in funzione (ad es. iTunes, Windows Media Player, QuickTime, ecc.). Aprire nuovamente il software e ricollegare il DISCOVER KARAOKE al computer.
Non sento la mia voce quando canto nel mic, ma sento la musica.	Il volume del microfono del DISCOVER KARAOKE è troppo basso.	Alzare il VOLUME MIC girando la manopola (1 o 2) sul DISCOVER KARAOKE per il microfono (1 o 2). Assicurarsi inoltre che l'interruttore on/off del microfono sia su "on".	
La canzone non suona correttamente nel software.	Possibile bug del software o problemi di collegamento tra il software ed il DISCOVER KARAOKE.	Chiudere il software e scollegare il DISCOVER KARAOKE dal computer. Chiudere qualsiasi altro lettore audio in funzione (ad es. iTunes, Windows Media Player, QuickTime, ecc.). Riaprire il software e ricollegare il DISCOVER KARAOKE al computer.	
Il suono che esce dall'altoparlante è distorto o salta.	Il volume è troppo alto.	Fare doppio clic sull'icona dell' "altoparlante" sulla barra di sistema (accanto a ora e data sulla barra delle applicazioni). Assicurarsi che i cursori "Volume" per "Speaker" e "Wave" non siano troppo elevati.	
		Abbassare la manopola VOLUME MASTER sul DISCOVER KARAOKE.	

[www.ionaudio.com/supporthome](http://www.ionaudio.com/supporthome)  
[www.ionaudio.com/discoverkaraoke](http://www.ionaudio.com/discoverkaraoke)

## LIEFERUMFANG

- DISCOVER KARAOKE Lautsprecher
- 2 Mikrofone
- 1/8"-TRS-Kabel
- Netzteil
- USB-Kabel
- iPad-Gestellbauteile
- Schnellstart-Anleitung
- Sicherheitshinweise und Garantieinformationen

## ANSCHLUSSÜBERSICHT

### iPad oder Computer

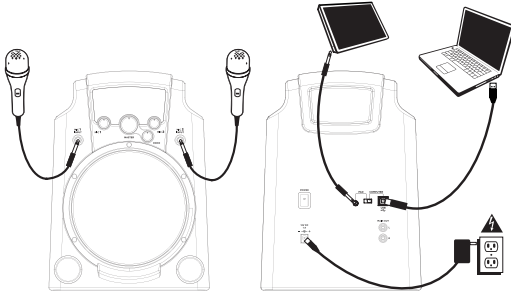

*iPad und computer nicht enthalten.*

## FUNKTIONEN

1. **POWER IN** - Verbinden Sie das mitgelieferte Netzteil mit diesem Eingang und anschließend mit Ihrer Stromquelle.
2. **NETZSCHALTER** - Schaltet DISCOVER KARAOKE ein oder aus.
3. **USB-PORT** - Verwenden Sie das mitgelieferte USB-Kabel, um diesen Port mit einem freien USB-Port Ihres Computers zu verbinden. Achten Sie darauf, den EINGANGSWAHLSCHALTER auf "USB" zu setzen.
4. **iPad-BUCHSE** - Verwenden Sie das mitgelieferte 1/8"-TRS-Kabel, um diese Buchse mit einem iPad zu verbinden. Achten Sie darauf, den EINGANGSWAHLSCHALTER auf "PAD" zu setzen.
5. **EINGANGSWAHLSCHALTER** - Stellen Sie diesen Schalter auf das Gerät, das Sie verwenden möchten - "PAD" für ein iPad oder "USB" für einen Computer.
6. **HAUPTAUSGANG** - Wenn Sie andere Lautsprecher haben, die Sie anstelle der eingebauten Lautsprecher von DISCOVER KARAOKE verwenden möchten, verwenden Sie ein Standard-Stereo-Cinch-Kabel (nicht im Lieferumfang enthalten), um diesen Ausgang mit Ihren Lautsprecher(n) zu verbinden.
7. **LAUTSPRECHER** - Dies ist der eingebaute Lautsprecher von DISCOVER KARAOKE.
8. **MIC INPUT** - Schließen Sie das mitgelieferte Mikrofon an diesen Eingang an. Sie können bis zu zwei Mikrofone gleichzeitig verwenden. Stellen Sie die Lautstärke mit dem Regler für MIC VOLUME und MASTER VOLUME ein. Wenn kein Mikrofon an einen Eingang angeschlossen ist, drehen Sie den entsprechenden MIC VOLUME-Regler ganz zurück.
9. **MIC VOLUME** - Mit diesem Regler können Sie die Lautstärke des entsprechenden MIC INPUT anpassen. Wenn kein Mikrofon an den entsprechenden Eingang angeschlossen ist, drehen Sie den zugehörigen Lautstärkereglern ganz zurück.
10. **MASTER VOLUME** - Mit diesem Regler können Sie die Lautstärke des gesamten Mixes (Song mit beiden Mikrofonen) einstellen.
11. **ECHO** - Mit diesem Regler können Sie dem Mix einen Echo-Effekt hinzufügen oder den Effekt wieder entfernen. Echo kann Ihrem Mix eine größere Resonanz verleihen (und simuliert einen Reverb-Effekt einer großen Konzerthalle).

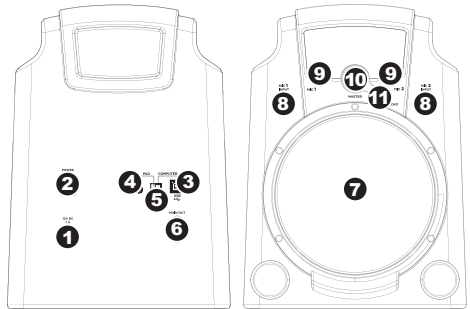

## REQUISITI DI KADER

**Vóór het begin, ervoor zorgen dat uw computer beantwoordt aan deze regeling eisen:**

- Computer met Microsoft Windows XP, Vista, Windows 7 or Mac OS X
- Internet-aansluiting
- Web browser met Adobe Flash Player
- Aansluitingen haven
- Gezonde kaart

*Bemerken Sie(Nehmen Sie zur Kenntnis) Mac Benutzern:  
Wenn Sie zuerst(erstens) das ENTDECKEN KARAOKE zu Ihrem USB-Hafen verbinden, müssen Sie das als Ihr USB Einfall auswählen. Gehen Sie zu System-Bevorzungen> Ton> Produktionsschlaufe> wählt USB-Ton-Einfall aus.*

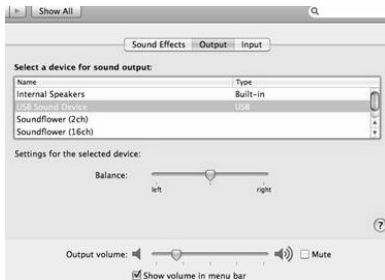

*Bemerken Sie(Nehmen Sie zur Kenntnis) Windows-Benutzern:  
Wenn Sie zuerst(erstens) das ENTDECKEN KARAOKE zu Ihrem USB-Hafen verbinden, nachprüfen, dass das als die Unterlassung USB Einfall ausgewählt wird. Gehen Sie zu Windows-Bedienungsfeld> Töne> Playback-Schlaufe> wählt Sprecher - USB aus Lassen Einfall Erklingen.*



## VERWENDEN DER SOFTWARE

1. Verwenden Sie die ANSCHLUSSÜBERSICHT, um DISCOVER KARAOKE einzurichten:
  - a. Verbinden Sie die mitgelieferten Mikrofone mit den Mikrofoneingängen (MIC INPUTS) von DISCOVER KARAOKE.
  - b. Gebruik bevat de Pas inclus USB-kabel op AAN Ontdek karaoke de USB-poort van de computer op UW Het achterpaneel. INPUT SELECTOR de positie van de interruptore op "USB".
  - c. Verwenden Sie das mitgelieferte Netzteil, um DISCOVER KARAOKE am NETZEINGANG mit einer Stromquelle, wie z.B. einer Steckdose, zu verbinden.
2. Schalten Sie den Netzschalter am DISCOVER KARAOKE auf die Position "Ein".
3. ONTDEK Karaoke is compatibel met vrijwel alle karaoke-software. Wij raden de Karaoke Channel Online. Bezoeken [www.ionaudio.com/discoverkaraoke](http://www.ionaudio.com/discoverkaraoke)



## VERWENDEN DER APP

1. Verwenden Sie die ANSCHLUSSÜBERSICHT, um DISCOVER KARAOKE einzurichten:
  - a. Verbinden Sie die mitgelieferten Mikrofone mit den Mikrofoneingängen (MIC INPUTS) von DISCOVER KARAOKE.
  - b. Verwenden Sie das mitgelieferte 1/8"-TRS-Kabel, um die DISCOVER KARAOKE iPad-BUCHSE auf der iPad zu verbinden. Setzen Sie den EINGANGSWAHLSCHALTER auf "PAD".
  - c. Verwenden Sie das mitgelieferte Netzteil, um DISCOVER KARAOKE am NETZEINGANG mit einer Stromquelle, wie z.B. einer Steckdose, zu verbinden.
2. Schalten Sie den Netzschalter am DISCOVER KARAOKE auf die Position "Ein".
3. DISCOVER KARAOKE ist kompatibel mit vrijwel allen Karaoke-Anwendungen. Wir empfehlen die Verwendung KARAOKE Channel Mobile App (für iPhone/iPod touch/iPad). Besuchen Sie [www.thekaraokechannel.com/mobile/](http://www.thekaraokechannel.com/mobile/) zum Download.



## FEHLERBEHEBUNG

PROBLEM	URSACHE	LÖSUNG
Ich höre keinen Ton aus dem Lautsprecher.	Der Lautstärke des Lautsprechers ist zu gering.	Drehen Sie den MASTER VOLUME-Regler des DISCOVER KARAOKE auf.
	Die Lautstärke Ihres Computers ist zu gering.	Doppelklicken Sie auf das "Lautsprecher"-Symbol im Infobereich (auf der Taskleiste neben Datum und Uhrzeit). Achten Sie darauf, das die "Lautstärke"-Regler für "Lautsprecher" und "Wave" nicht zu niedrig eingestellt sind und dass die "Stummschalten"-Kontrollkästchen nicht angehakt sind.
	Die Lautstärke Ihres iPad ist zu niedrig.	Drehen Sie die Lautstärke Ihres iPad auf.
	DISCOVER KARAOKE ist auf Ihrem Computer nicht als Soundkarte ausgewählt. (Dies kann daran liegen, dass Sie andere USB-Audiogeräte an Ihren Computer angeschlossen haben.)	Entfernen Sie alle anderen USB-Audio-Geräte, die mit Ihrem Computer verbunden sind (z.B. USB-Lautsprecher, Mixer etc.). Wählen Sie DISCOVER KARAOKE als Standard-Wiedergabe-/Ausgabegerät für Ihren Computer aus: <b>Windows XP:</b> Klicken Sie auf das "Start"-Menü in der Taskleiste, klicken Sie "Systemsteuerung" und doppelklicken Sie "Sounds und Audiogeräte". Klicken Sie auf die Registerkarte "Audio" und wählen dann unter "Soundwiedergabe" die Option "USB Sound Device" aus dem Auswahlménü "Standardgerät". <b>Windows Vista:</b> Klicken Sie auf das "Start"-Menü in der Taskleiste, klicken Sie anschließend "Systemsteuerung" und doppelklicken Sie "Sound". Klicken Sie auf die Registerkarte "Audio" und wählen dann unter "Soundwiedergabe" die Option "USB Sound Device" aus dem Auswahlménü "Standardgerät". <b>Windows 7:</b> Klicken Sie auf das "Start"-Menü in der Taskleiste, klicken Sie anschließend "Systemsteuerung", doppelklicken Sie „Hardware und Sound“ und doppelklicken Sie danach "Sound". Klicken Sie auf die Registerkarte "Wiedergabe" und wählen Sie "USB Sound Device" als Standard-Gerät aus.
Es kann sein, dass ein anderer Audio-Player die Soundkarte verwendet.	Schließen Sie die Software und trennen DISCOVER KARAOKE von Ihrem Computer. Schließen Sie alle anderen Audio-Player- Programme, die verwendet werden (z.B. iTunes, Windows Media Player, QuickTime etc.) Öffnen Sie die Software und verbinden Sie DISCOVER KARAOKE wieder mit Ihrem Computer.	
Ich kann meine Stimme nicht hören, wenn ich in das Mikrofon singe. Ich kann jedoch die Musik hören.	Die Mikrofon-Lautstärke von DISCOVER KARAOKE ist zu gering.	Drehen Sie den MIC VOLUME-Regler (1 oder 2) des DISCOVER KARAOKE für Ihr Mikrofon (1 oder 2) auf. Stellen Sie außerdem sicher, dass der Ein-/Ausschalter Ihres Mikrofons auf "Ein" steht.
Die Software spielt den Song nicht richtig ab.	Möglicher Software-Fehler oder Verbindungsproblem zwischen Software und DISCOVER KARAOKE.	Schließen Sie die Software und trennen DISCOVER KARAOKE von Ihrem Computer. Schließen Sie alle anderen Audio-Player- Programme, die verwendet werden (z.B. iTunes, Windows Media Player, QuickTime etc.) Öffnen Sie die Software und verbinden Sie DISCOVER KARAOKE wieder mit Ihrem Computer.
Der Ton aus dem Lautsprecher ist verzerrt, undeutlich oder übersteuert.	Die Lautstärke ist zu hoch.	Doppelklicken Sie auf das "Lautsprecher"-Symbol im Infobereich (auf der Taskleiste neben Datum und Uhrzeit). Achten Sie darauf, dass die "Lautstärke"-Regler für "Lautsprecher" und "Wave" nicht zu hoch eingestellt sind.
		Drehen Sie den MASTER VOLUME-Regler des DISCOVER KARAOKE zurück.

[www.ionaudio.com/supporthome](http://www.ionaudio.com/supporthome)  
[www.ionaudio.com/discoverkaraoke](http://www.ionaudio.com/discoverkaraoke)



## BOX INHOLD

- DISCOVER KARAOKE luidspreker
- 2 microfoons
- 1/8" TRS-kabel
- Stroomadapter
- USB-kabel
- iPad statief
- Snelstartgids
- Veiligheidsvoorschriften & boekje met informatie over de garantie

## VERBINDINGSDIAGRAM

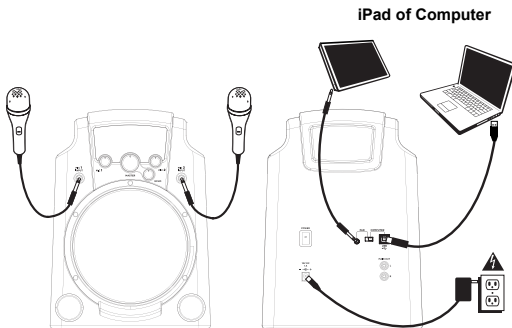

*iPad en computer niet inbegrepen.*

## KENMERKEN

1. **STROOMINGANG:** sluit de stroomadapter aan op deze ingang en verbind de adapter daarna met een stroombron.
2. **AAN/UIT-SCHAKELAAR:** zet de DISCOVER KARAOKE aan of uit.
3. **USB-POORT:** gebruik de meegeleverde USB-kabel om deze poort aan te sluiten op een vrije USB-poort op uw computer. Zorg ervoor dat u de schakelaar INPUT SELECTOR op "USB" zet.
4. **iPad AANSLUITING:** gebruik de meegeleverde 1/8" TRS-kabel om uw iPad hierop aan te sluiten. Zorg ervoor dat u de schakelaar INPUT SELECTOR op "PAD" zet.
5. **INPUT SELECTOR:** zet deze schakelaar op het apparaat dat u wilt gebruiken: "PAD" voor een iPad of "USB" voor een computer.
6. **LUIDSPREKERUITGANG:** als u andere luidsprekers wilt gebruiken dan de ingebouwde luidsprekers van de DISCOVER KARAOKE, gebruik dan een standaard stereokabel met RCA-plug (niet meegeleverd) om deze uitgang te verbinden met uw luidspreker(s).
7. **LUIDSPREKER:** dit is de ingebouwde luidspreker van DISCOVER KARAOKE.
8. **MICROFOONINGANG:** verbind de meegeleverde microfoon met deze ingang. U kunt tot twee microfoons tegelijk gebruiken. Pas het volume aan met de knoppen MIC VOLUME en MASTER VOLUME. Als er geen microfoon op de ingang is aangesloten, draai dan de MIC VOLUME-knop helemaal uit.
9. **MICROFOONVOLUME:** gebruik deze knop om het volume te controleren van de overeenkomstige MICROFOONINGANG. Als er geen microfoon op de overeenkomstige ingang is aangesloten, draai dan het volume ervan helemaal uit.
10. **MASTER VOLUME:** gebruik deze knop om het volume van de hele geluidsmix te controleren (het lied plus beide microfoons).
11. **ECHO:** gebruik deze knop om een galmefect aan de geluidsmix toe te voegen of ervan te verwijderen. Echo bezorgt uw geluidsmix een ruimer geluid (het bootst de galm van een groot concert na).

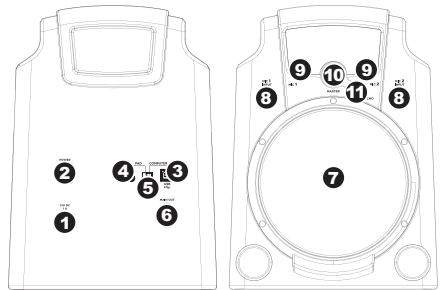

## SYSTEMFORDERUNGEN

Bevor Sie beginnen, das Ihr Computer erfüllt diese:

- Computer mit Microsoft Windows XP, Vista, Windows 7 or Mac OS X
- Internet-Verbindung
- Web browser mit Adobe Flash Player
- USB-Anschluss
- Soundkarte

*Aantekening bij MAC gebruikers: wanneer u eerste Verbind de ontdekken karaoke met uw aansluitingen haven, dan moet je kiezen dit als uw aansluitingen inrichting. ga naar systeem voorkeuren > gezonde > output TAB > selecteren aansluitingen goed hulpmiddel.*

*Nota van Windows gebruikers: wanneer u eerste Verbind de ontdekken karaoke naar uw aansluitingen haven, controleert of deze is gekozen als de moratoire aansluitingen hulpmiddel. ga naar WINDOWS controlepaneel > klinkt > terugspeelsnelheden TAB > selecteren sprekers-aansluitingen goed hulpmiddel.*

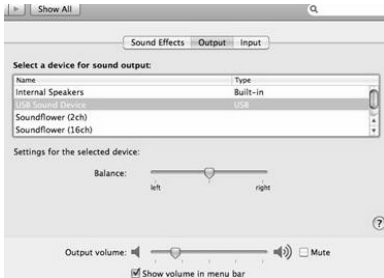

## DE SOFTWARE GEBRUIKEN

1. Gebruik het VERBINDINGSDIAGRAM om DISCOVER KARAOKE te installeren:
  - a. Sluit de meegeleverde microfoons aan op de MICROFOONINGANGEN van de DISCOVER KARAOKE.
  - b. Verwenden Sie das mitgelieferte USB-Kabel an ENTDECKEN KARAOKE den USB-Port an der Rückseite des Computers verbinden. Stellen Sie den Eingang der Schalter auf "USB".
  - c. Gebruik de meegeleverde stroomadapter om de stroomingang van de DISCOVER KARAOKE te verbinden met een stroombron, bijvoorbeeld een stopcontact.
2. Draai de stroomschakelaar van de DISCOVER KARAOKE in "on"-positie.
3. ENTDECKEN Karaoke is compatibel met eigenlijk allen Karaoke-Software. Wir empfehlen die Karaoke Channel Online. Besuchen [www.ionaudio.com/discoverkaraoke](http://www.ionaudio.com/discoverkaraoke)



## DE APP GEBRUIKEN

1. Gebruik het VERBINDINGSDIAGRAM om DISCOVER KARAOKE te installeren:
  - a. Sluit de meegeleverde microfoons aan op de MICROFOONINGANGEN van de DISCOVER KARAOKE.
  - b. Gebruik de meegeleverde 1/8" TRS-kabel om de aansluiting op de iPad te verbinden met de iPad-aansluiting van de DISCOVER KARAOKE. Zet de schakelaar INPUT SELECTOR op "PAD".
  - c. Gebruik de meegeleverde stroomadapter om de stroomingang van de DISCOVER KARAOKE te verbinden met een stroombron, bijvoorbeeld een stopcontact.
2. Draai de stroomschakelaar van de DISCOVER KARAOKE in "on"-positie.
3. DISCOVER KARAOKE is compatibel met eigenlijk alle karaoke apps. Wij raden de app The KARAOKE Channel Mobile App (voor de iPhone/iPod touch/iPad). Surf dan naar [www.thekaraokechannel.com/mobile/](http://www.thekaraokechannel.com/mobile/) om het te downloaden.



## PROBLEMEN OPLOSSEN

PROBLEEM	OORZAAK	OPLOSSING
Er komt geen geluid uit de luidspreker.	Het luidsprekervolume is te laag.	Draai de MASTER VOLUME-knop op de DISCOVER KARAOKE luider.
	Het geluidsvolume van uw computer is te laag.	Dubbelklik het "luidspreker"-pictogram in uw Systeemlade (naast datum en tijd in uw Taakbalk). Controleer of de schuifregelaars "Volume" en "Wave" niet te laag zijn ingesteld en dat de "Mute (Dempen)"-vakjes niet zijn aangevinkt.
	Het volume van uw iPad is te laag.	Verhoog het volume van uw iPad.
	DISCOVER KARAOKE werd niet geselecteerd als de geluidskaart van uw computer. (Dit kan zijn omdat er andere USB audioapparaten zijn aangesloten op uw computer.)	Ontkoppel alle andere USB-audioapparaten die zijn aangesloten op uw computer (bijv. USB-luidsprekers, mixers, enz.).
		Selecteer DISCOVER KARAOKE als het standaard afspeel/geluidsuitvoerapparaat van uw computer: <b>Windows XP:</b> Klik op het "Start"-menu in de Taakbalk, klik vervolgens op "Bedieningspaneel" en dubbelklik "Geluiden en Audio-apparaten". Klik op het tabblad "Geluid" en selecteer onder "Geluid afspelen" "USB Sound Device" in de vervolgkeuzelijst "Standaardapparaat". <b>Windows Vista:</b> Klik op het "Start"-menu in de Taakbalk, klik vervolgens op "Bedieningspaneel" en dubbelklik "Geluid". Klik op het tabblad "Geluid" en selecteer onder "Geluid afspelen" "USB Sound Device" in de vervolgkeuzelijst "Standaardapparaat". <b>Windows 7:</b> Klik op het "Start"-menu in de Taakbalk, klik vervolgens op "Bedieningspaneel", dubbelklik "Hardware en Geluid" en dubbelklik vervolgens "Geluid". Klik op het tabblad "Afspelen" en selecteer "USB Sound Device" standaardapparaat.
Mogelijk gebruikt een andere muziekspeler de geluidskaart.	Sluit de software af en ontkoppel DISCOVER KARAOKE van uw computer. Sluit alle andere werkende muziekspelers af (bijv. iTunes, Windows Media Player, QuickTime, enz.) Heropen de software en verbind DISCOVER KARAOKE opnieuw met de computer.	
Ik hoor mijn stem niet wanneer ik in de microfoon zing, maar de muziek hoor ik wel.	Het microfoonvolume van DISCOVER KARAOKE is te laag.	Draai op DISCOVER KARAOKE de MIC VOLUME-knop hoger (1 of 2) voor uw microfoon (1 of 2). Zorg er ook voor dat de aan/uitschakelaar van uw microfoon op "aan" staat.
De software speelt het lied niet naar behoren af.	Er is een mogelijke softwarefout opgetreden of er zijn verbindingproblemen tussen de software en DISCOVER KARAOKE.	Sluit de software af en ontkoppel DISCOVER KARAOKE van uw computer. Sluit alle andere werkende muziekspelers af (bijv. iTunes, Windows Media Player, QuickTime, enz.) Heropen de software en verbind DISCOVER KARAOKE opnieuw met de computer.
Het geluid uit de luidspreker is vervormd, kraakt, of klinkt "afgeknipt".	Het volume staat te luid.	Dubbelklik het "luidspreker"-pictogram in uw Systeemlade (naast datum en tijd in uw Taakbalk). Controleer of de schuifregelaars "Volume" en "Wave" niet te hoog zijn ingesteld.
		Zet de MASTER VOLUME-knop op de DISCOVER KARAOKE lager.

[www.ionaudio.com/supporthome](http://www.ionaudio.com/supporthome)  
[www.ionaudio.com/discoverkaraoke](http://www.ionaudio.com/discoverkaraoke)

**[www.ionaudio.com](http://www.ionaudio.com)**