

JVC

CW-DRA8

ACTIVE SUBWOOFER SYSTEM

INSTRUCTION MANUAL

English

SYSTÈME DE CAISSON DE GRAVE ACTIF

MODE D'EMPLOI

Français

AKTIVES SUBWOOFER-SYSTEM

BEDIENUNGSANLEITUNG

Deutsch

ACTIEVE SUBWOOFER SYSTEEM

GEBRUIKSAANWIJZING

Nederlands

SISTEMA SUBWOOFER ATTIVO

ISTRUZIONI PER L'USO

Italiano

SISTEMA DE SUBWOOFER ACTIVO

MANUAL DE INSTRUCCIONES

Español

SISTEMA DE SUBWOOFER ATIVO

MANUAL DE INSTRUÇÕES

Português

АКТИВНАЯ САБВУФЕРНАЯ СИСТЕМА

ИНСТРУКЦИЯ ПО ЭКСПЛУАТАЦИИ

Русский

АКТИВНА НИЗЬКОЧАСТОТНА АКУСТИЧНА СИСТЕМА

ІНСТРУКЦІЯ З ЕКСПЛУАТАЦІЇ

Українська

JVCKENWOOD Corporation

© B5A-2451-00/00 (W)

IMPORTANT SAFETY INSTRUCTIONS

⚠ Caution: Read this page carefully to ensure safe operation.

⚠ WARNING

- Before mounting or wiring etc., be sure to remove the wire from the battery minus terminal. (Not doing so can cause shorts or fires.)
 - When extending the ignition, battery, or ground wires, make sure to use automotive-grade wires or other wires with a 0.75 mm² (AWG 18) or more to prevent wire deterioration and damage to the wire coating.
 - To prevent a short circuit, never put or leave any metallic objects (such as coins or metal tools) inside the speaker.
 - In the event the unit generates smoke or abnormal smell, immediately switch the power OFF. After this, please contact your dealer or nearest service station as soon as possible.
- POWER OFF!**
- Connect the speaker to DC 12 V, negative ground.
 - Do not attempt to open or modify the unit, for this could cause fire hazard or malfunction.
 - After taking the unit out of the polyethylene bag, be sure to dispose of the polyethylene bag out of the reach of children. Otherwise, they may play with the bag, which could cause hazard of suffocation.

⚠ CAUTION

- Installation and wiring of the product requires expert skill and experience. To ensure safety, be sure to have your dealer or specialist perform the installation and wiring.
 - Do not install the speaker in a spot exposed to direct sunlight or excessive heat or humidity.
 - Do not install the speakers in locations which may be subject to water or moisture.
 - Do not install the speakers in unstable locations or locations subject to dust.
 - If the fuse blows, after checking to see if the wiring cord has shorted, be sure to replace with the stipulated size (ampereage) fuse as displayed on the fuse box. (Using fuses other than the stipulated size can cause fires.)
- Check the display!**

- To replace the fuse, refer to the vehicle instruction manual.
- To prevent a short circuit when replacing a fuse, disconnect the wiring harness at first.
- Do not use gasoline, naphtha, or any type of solvent to clean the speaker. Clean by wiping with a soft, dry cloth.
- Connect the speaker wires to appropriate speaker connectors separately. Sharing the negative wire of the speaker or grounding speaker wires to the metal body of the car can cause this unit to fail.
- When making a hole under a seat, inside the trunk, or somewhere else in the vehicle, check that there is nothing hazardous on the opposite side such as a gasoline tank, brake pipe; or wiring harness, and be careful not to cause scratches or other damage.
- For ground wire mounting, do not fasten the wire to an airbag, steering or brake line system or other critical safety unit bolts or nut. (Can cause accidents.)
- When mounting, be sure to mount in a place that will not interfere with driving or be dangerous to passengers during sudden braking etc. (Cause of injury or accidents.)
- After installing the unit, check to make sure that electrical equipment such as the brake lamps, turn signal lamps and windshield wipers operate normally.
- The driver should always stop the vehicle in a safe place

before performing the following action.

- Remote control operation
- Do not use the product for purposes other than on-board mounting.
- Keep the volume of sound at an optimum level. Not being able to hear sounds from outside of your car can lead to traffic accidents.



Declaration of Conformity with regard to the EMC Directive 2014/30/EU
Declaration of Conformity with regard to the RoHS Directive 2011/65/EU

Manufacturer:

JVC KENWOOD Corporation
3-12 Moriya-cho, Kanagawa-ku, Yokohama-shi,
Kanagawa, 221-0022, JAPAN

EU Representative:

JVCKENWOOD Deutschland GmbH
Konrad-Adenauer-Allee 1-11, 61118 Bad Vilbel,
GERMANY

Information on Disposal of Old Electrical and Electronic Equipment (applicable for countries that have adopted separate waste collection systems)



Products with the symbol (crossed-out wheeled bin) cannot be disposed as household waste. Old electrical and electronic equipment should be recycled at a facility capable of handling these items and their waste by products.

Contact your local authority for details in locating a recycle facility nearest to you. Proper recycling and waste disposal will help conserve resources whilst preventing detrimental effects on our health and the environment.

For U.S.A.

FCC WARNING









This equipment may generate or use radio frequency energy. Changes or modifications to this equipment may cause harmful interference unless the modifications are expressly approved in the instruction manual. The user could lose the authority to operate this equipment if an unauthorized change or modification is made.

FCC NOTE

This equipment has been tested and found to comply with the limits for a Class B digital device, pursuant to Part 15 of the FCC Rules. These limits are designed to provide reasonable protection against harmful interference in a residential installation. This equipment may cause harmful interference to radio communications, if it is not installed and used in accordance with the instructions. However, there is no guarantee that interference will not occur in a particular installation. If this equipment does cause harmful interference to radio or television reception, which can be determined by turning the equipment off and on, the user is encouraged to try to correct the interference by one or more of the following measures:

- Reorient or relocate the receiving antenna.
- Increase the separation between the equipment and receiver.
- Connect the equipment into an outlet on a circuit different from that to which the receiver is connected.
- Consult the dealer or an experienced radio/TV technician for help.

Parts

| No. | Part Name | Outside Shape | Quantity | No. | Part Name | Outside Shape | Quantity |
|-----|--|---|----------|-----|---|---|----------|
| ① | Remote control (5 m / 16 ft) |  | 1 | ⑥ | Tapping screw ($\varnothing 5 \times 16$ mm (5/8")) |  | 4 |
| ② | 10-pin connector cord (5 m / 16 ft) |  | 1 | ⑦ | Machine screw (M4 \times 16 mm (5/8")) |  | 4 |
| ③ | Speaker cord (4.3 m / 14 ft) |  | 1 | ⑧ | Tapping screw ($\varnothing 3 \times 10$ mm (3/8")) |  | 2 |
| ④ | Fixture A |  | 2 | ⑨ | Hook-and-loop fastener (Double-side adhesive/ for Remote control) |  | 1 |
| ⑤ | Fixture B |  | 1 | | | | |

Connections

⚠ Caution:

Before wiring, be sure to remove the wire from the negative terminal of the battery. After completing all wiring, check the correct wirings again. After checking, connect the wire from the negative terminal of the battery.

■ Terminals of Subwoofer

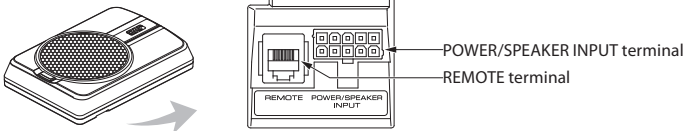

■ Connecting the remote control unit

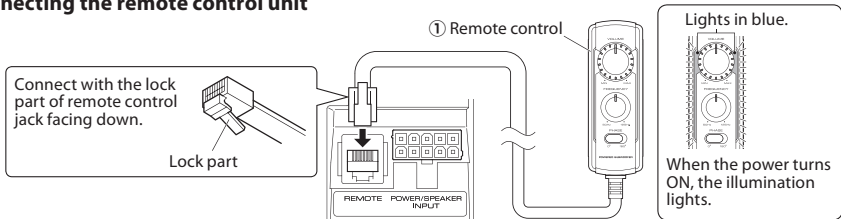

Notes:

- Be sure to connect the supplied remote control unit.
- If the cord is not connected properly, the illumination on the remote control unit do not light up.
- Do not insert the remote control connector upside down or forcibly. Otherwise, malfunction may result.

Connections

Speaker input connection

Connect the subwoofer to the front speaker or rear speaker output cords of the audio components.

Notes:

- Read the instruction manuals for the connected components such as the audio components as well as this instruction manual.
- In a computer-equipped vehicle, when you remove the \ominus terminal of the battery, the memory may disappear, or a defect may occur in the electrical system of the vehicle. Consult your dealer for further details.
- When the audio components incorporates a DSP, do not connect to the rear output, as the low-frequency reproduction effect may be attenuated due to the DSP effect.

■ Example

The following shows a typical connection for effective car stereo enjoyment. Connect your system by referring to the example.

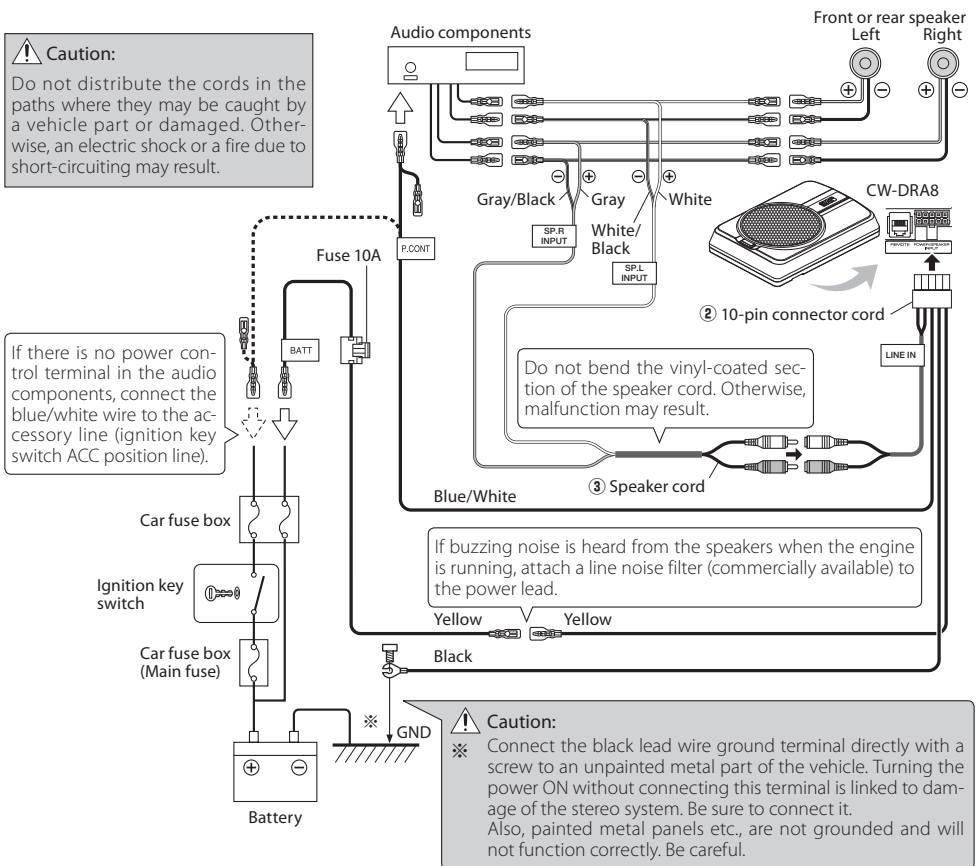

RCA input connection

Connect the subwoofer to the subwoofer output (non-fader output) or the RCA jacks for the front output of the audio components.

Notes:

- Read the instruction manuals for the connected components such as the audio components as well as this instruction manual.
- In a computer-equipped vehicle, when you remove the \ominus terminal of the battery, the memory may disappear, or a defect may occur in the electrical system of the vehicle. Consult your dealer for further details.
- Please purchase an RCA cord that is commercially available separately.
- When the audio components incorporates a DSP, connect the subwoofer to the subwoofer output (non-fader output) or to the RCA jacks for the front output. Do not connect to the RCA jacks for the rear output, as the low-frequency reproduction effect may be attenuated due to the DSP effect.

■ Example

The following shows a typical connection for effective car stereo enjoyment. Connect your system by referring to the example.

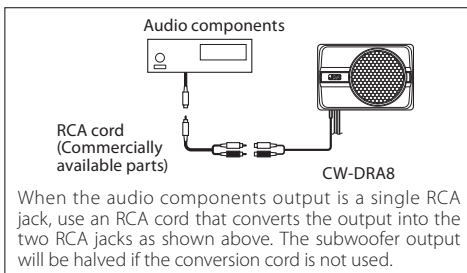
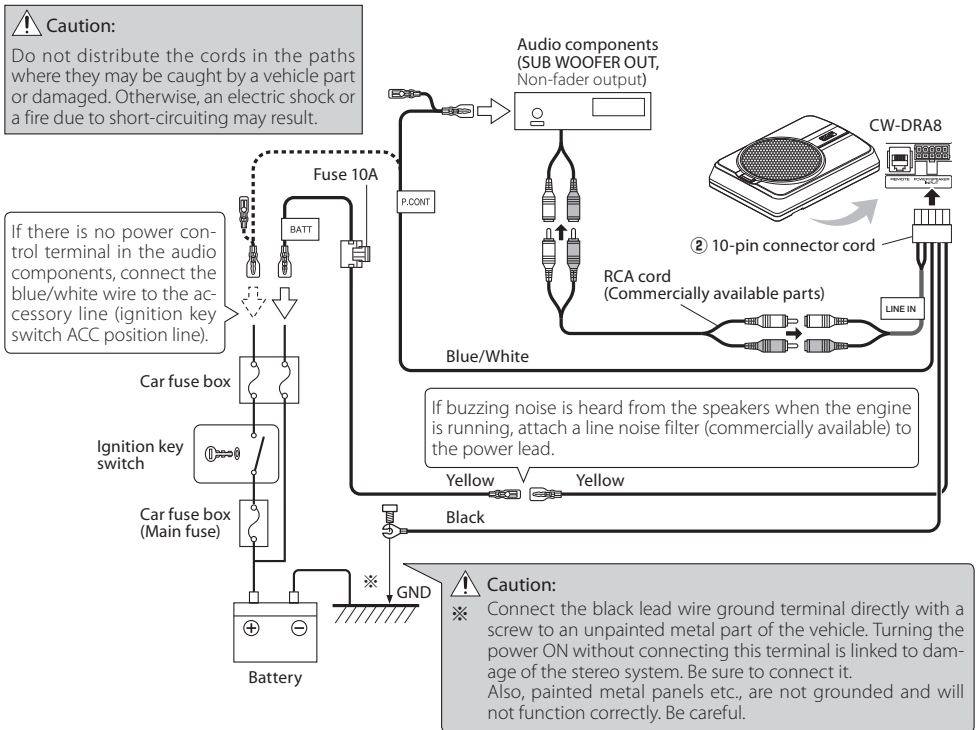

Installation

Before fixing the speaker in its position, be sure to check the sound while it is connected preliminary.

⚠ Caution:

- When making a hole under a seat, inside the trunk, or somewhere else in the vehicle, check that there is nothing hazardous on the opposite side such as a gasoline tank, brake pipe; or wiring harness, and be careful not to cause scratches or other damage.
- Install in a location that does not come in the way of driving, getting in or out of the vehicle and movement inside the vehicle compartment.
- Fix the product firmly so that it will not be moved by vibrations or impacts during driving.

■ Fixing the cord in place

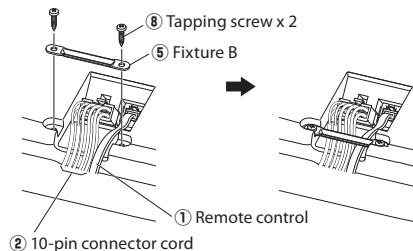

① Connect the 10-pin connector cord ② and remote control ① to the speaker unit.

② Fix the cords to the speaker unit with fixture B ⑤ and fix in place with the tapping screws ⑧.

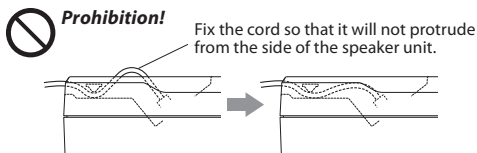

■ Fixing the subwoofer

① Remove 4 screws (marked ← →) at the bottom of the speaker unit.

Removed screws can not be reused.

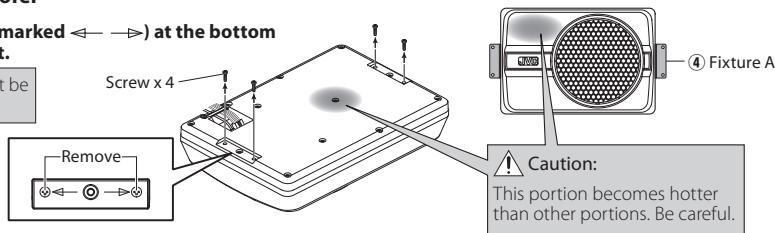

② Attach the fixtures A ④ to the speaker unit securely using the machine screws ⑦. Be careful so that the connected cords do not get in between the speaker unit and fixtures A ④.

⑦ Machine screw x 4
④ Fixture A x 2

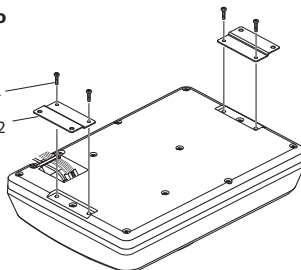

③ Drill the pilot holes for $\varnothing 3.6$ mm (1/8") screws on the sheet metal section of the vehicle, and attach the speaker unit to the vehicle using the tapping screws ⑥.

⑥ Tapping screw x 4

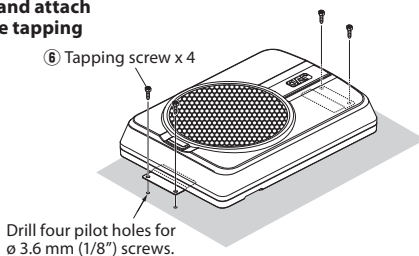

■ Installing the remote control unit

Install the remote control unit on the vehicle by the provided hook-and-loop fastener.

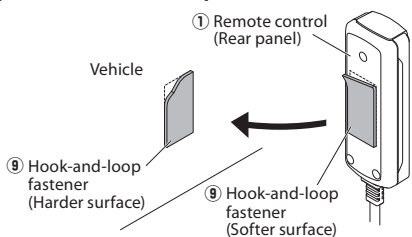

⚠ Caution:

Install the remote control unit in a position that does not come in the way of driving operations. Avoid installing it in a place subject to direct sunlight or direct hot wind from the heater. Otherwise, the product may be degraded and a fire hazard may result. Remove dirt from the installation position before attaching the hook-and-loop fastener.

Fuse exchange

Exchange with the specified capacity fuse.

⚠ Caution: Be sure to replace with same capacity (amperage) as displayed on the fuse. This product is 10A.

■ Removal

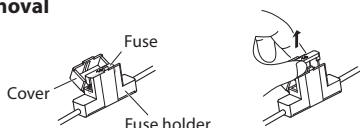

- 1 Open the cover.
- 2 Grasp the fuse and pull up.

■ Insertion

Replacement fuse 10 A

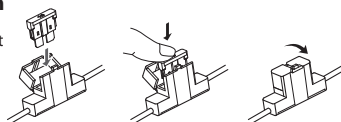

- 1 Insert the fuse gently into the fuse holder and push in all the way with your finger.
- 2 Close the cover.

Operation

■ Name of each part (Remote control)

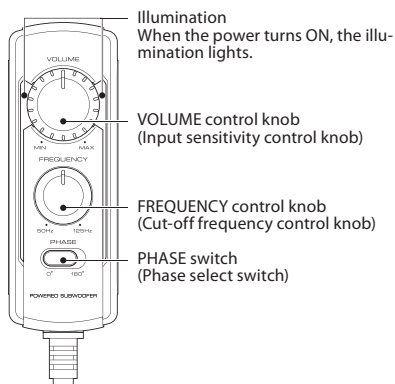

Note:
Large power input will cause the protection circuit for this unit to operate, which will decrease output level. In this case, turn the volume to "MIN" for a while, then eventually this unit will automatically start working again.

The sound is output even when the remote control unit is not connected, but the operations described in this section are not available. In this case, the volume, cut-off frequency and phase are set to the predetermined default conditions, with which the cut-off frequency is 125 Hz and the phase is 0° (positive).

■ Adjusting the sound (Remote control operation)

- 1 Turn the FREQUENCY control knob to adjust the cut-off frequency (frequencies higher than this frequency are cut off).

Turn the FREQUENCY control knob to adjust the balance between the bass from the rear speakers and the bass from this unit as desired.

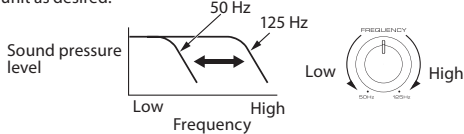

- 2 Adjust the low frequency phase.

The low frequency tone may be variable depending on the position of the unit, its orientation or the turn-over frequency. This can be adjusted by changing the position of the PHASE switch. Set this switch to either position according to your liking. [0°] indicates the normal phase and [180°] means the reverse phase.

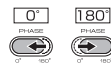

- 3 Turn the VOLUME control knob to adjust the low frequencies to the desired level.

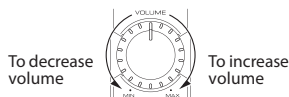

Troubleshooting

Often, what appears to be a malfunction is due to user error. Before calling for service, please consult the following table.

| Problem | Cause | Remedy |
|---|--|--|
| Power cannot be turned on (illumination does not light). | • The fuse is blown. | • Check the \oplus/\ominus polarity of the power cord and that the cords are not shorted, then replace with a fuse with the rated capacity. • Re-connect the cords correctly by referring to the connection example (on page 4, 5). |
| | • The power supply pin (yellow) of the 10-pin connection cord is not connected. | • Connect the cord correctly by referring to the connection example (on page 4, 5). |
| | • The power control pin (blue/white) of the 10-pin connection cord is not connected. | • Attach the grounding terminal to the metallic section of the vehicle (not a coated surface) by tightly screwing it. |
| | • The grounding pin (black) of the 10-pin connection cord is not connected. | • Insert the connector all the way in. |
| | • The 10-pin connector is not plugged in completely. | • Check the connections of all cords, then connect the \ominus cable to the battery. |
| | • The negative \ominus cable of the car battery is disconnected. | • Check the connections of all cords, then connect the \ominus cable to the battery. |
| No sound | • The attenuator of the audio components is set to ON. | • Switch the attenuator OFF. |
| | • The VOLUME control is set to the MIN position. | • Increase the volume to an optimum level (on page 7). |
| | • The speaker cords are connected improperly. | • Connect the cords correctly by referring to the connection example (on page 4). |
| | • Connection terminals are connected improperly. | • Insert the connectors or jacks all the way in to the terminals. |
| Sound is small. | • The input level is set to low. | • Turn the VOLUME control knob and set the input level to an optimum level. |
| | • Connection terminals are connected improperly. | • Plug the cord into the REMOTE terminal. • Check that the RCA cord is connected properly. |
| | • Large power input causes the protection circuit for this unit to operate. | • Turn the volume to MIN for a while. |
| Sound quality is bad (sound is distorted). | • The input level is set to high. | • Turn the VOLUME control knob and set the input level to an optimum level. |
| Sound is unnatural. | • The speaker cords are connected with incorrect positive \oplus /negative \ominus polarity. | • Connect the cords correctly by referring to the connection example (on page 4, 5). |
| | • The grounding pin (black) of the 10-pin connection cord is poorly contacted. | • Attach the grounding terminal to the metallic section of the vehicle (not a coated surface) by tightly screwing it. |
| Remote control does not work. | • The remote control cord is unplugged. | • Plug the cord into the REMOTE terminal. • Insert the connector all the way in. |
| The illuminations on the remote control unit do not light. | | |

Specifications

Design and specifications are subject to change without notice.

Maximum output 250 W
 Frequency response 35 Hz - 150 Hz
 Cut-off frequency 50 Hz - 125 Hz
 Phase 0°, 180°
 Input sensitivity / impedance
 LINE IN 125 mV / 22 k Ω

Power DC 14.4 V (Operating voltage 11 V - 16 V)
 Current consumption 10 A
 Sensitivity 81 dB
 Dimensions Width : 350 mm (13-3/4")
 Height : 75 mm (2-15/16")
 Depth : 240 mm (9-7/16")
 Weight 4.2 kg (9.3 lb)

IMPORTANTES CONSIGNES DE SÉCURITÉ

⚠ Attention : Lire attentivement cette page pour garantir une exploitation sans danger.

⚠ AVERTISSEMENT

- Avant d'effectuer le montage ou le câblage, etc., assurez-vous de débrancher la borne négative de la batterie. (Dans le cas contraire, vous risquez de déclencher un court-circuit ou un incendie)
- Si vous devez rallonger les câbles d'allumage, de batterie et de masse, utilisez des câbles pour véhicules automobiles ou des câbles ayant au moins une section de 0,75 mm² (AWG 18) de façon à éviter un endommagement du câble ou de son isolant.
- Pour éviter tout court-circuit, n'introduisez jamais un objet métallique (pièces de monnaie, outils) dans un haut-parleur.
- Dans le cas où l'appareil produit de la fumée ou une odeur anormale, couper immédiatement l'alimentation. Contacter ensuite votre concessionnaire ou centre de service plus proche le plus rapidement possible.

COUPER L'ALIMENTATION!

- Raccordez le haut-parleur à 12 V CC, mise à la terre négative.
- Ne pas essayer de démonter ni de modifier l'appareil car ceci risque de provoquer un risque d'incendie ou un fonctionnement incorrect.
- Après avoir rentré l'appareil du sac de polyéthylène, bien placer ce dernier hors de la portée des enfants. S'ils jouent avec ce sac, un risque d'étouffement est possible.

⚠ ATTENTION

- L'installation et le câblage de ce produit exigent des connaissances et une expérience professionnelles. Pour des raisons de sécurité, l'installation et le câblage doivent être effectués par le revendeur de ce produit ou par un spécialiste.
- N'installez pas le haut-parleur dans un endroit directement exposé au soleil ou à une humidité ou chaleur excessives.
- Ne pas installer les haut-parleurs dans des endroits où ils peuvent être exposés à de l'eau ou à l'humidité.
- Ne pas installer les haut-parleurs dans des endroits instables ou exposés à de la poussière.
- Si le fusible grille, assurez-vous de le remplacer, après avoir vérifié que le câblage n'est pas en court-circuit, par un fusible du calibre spécifié (ampérage) sur le boîtier. (L'utilisation de fusible de calibre supérieur peut causer un incendie)

Vérifiez l'affichage!

Pour le remplacement de fusible, consultez le manuel d'utilisation du véhicule.

- Avant de remplacer le fusible et pour éviter tout court-circuit, débranchez le faisceau.
- N'utilisez ni essence, ni pétrole ni aucun solvant pour nettoyer le haut parleur. Utilisez un chiffon doux et sec.
- Reliez séparément les cordons de liaison des haut-parleurs aux bornes convenables. Une liaison commune du cordon relié à la borne négative, ou la mise à la masse de la carrosserie de ces cordons peuvent entraîner une anomalie de fonctionnement.

- Avant de percer un trou sous un siège, dans le coffre et, d'une manière générale, en n'importe quel point du véhicule, assurez-vous que vous pouvez le faire sans danger et que votre intervention ne conduira pas à l'endommagement du réservoir de carburant, d'une canalisation de frein ou d'un faisceau électrique; veillez également à ne pas effectuer de rayures ou d'autres dommages inutiles.
- Pour le raccordement à la masse, ne pas fixer le fil à un airbag, au système de direction, à une ligne du système de freinage ou à tout autre boulon ou écrou critique en terme de sécurité. (Risque d'accident).
- Pour l'installation, choisissez un emplacement qui ne présente aucune gêne pour la conduite du véhicule ou un danger pour les passagers lors de freinages soudains, etc. (Risque de blessure ou d'accident)
- Après installation assurez-vous que les équipements électriques tels que les feux stop, les feux clignotants et les essuie glace fonctionnent toujours normalement.
- Le conducteur devrait toujours arrêter le véhicule en lieu sûr avant d'effectuer l'opération suivante.
 - Utiliser la télécommande
- Ce produit ne doit être utilisé que dans une installation embarquée.
- Maintenez le son à un volume optimal. Vous risquez de provoquer des accidents de la route si vous ne pouvez pas entendre les sons provenant de l'extérieur de votre voiture.



Déclaration de conformité se rapportant à la directive EMC 2014/30/UE
Déclaration de conformité se rapportant à la directive RoHS 2011/65/UE

Fabricant:

JVC KENWOOD Corporation
3-12 Moriya-cho, Kanagawa-ku, Yokohama-shi,
Kanagawa, 221-0022, JAPON

Représentant dans l'UE:

JVCKENWOOD Deutschland GmbH
Konrad-Adenauer-Allee 1-11, 61118 Bad Vilbel,
GERMANY









Information sur l'élimination des anciens équipements électriques et électroniques (applicable dans les pays qui ont adopté des systèmes de collecte sélective)



Les produits sur lesquels le pictogramme (poubelle barrée) est apposé ne peuvent pas être éliminés comme ordures ménagères. Les anciens équipements électriques et électroniques doivent être recyclés sur des sites capables de traiter ces produits et leurs déchets.

Contactez vos autorités locales pour connaître le site de recyclage le plus proche. Un recyclage adapté et l'élimination des déchets aideront à conserver les ressources et à nous préserver des leurs effets nocifs sur notre santé et sur l'environnement.

Pièces

| N° | Désignation des pièces | Forme extérieure | Quantité | N° | Désignation des pièces | Forme extérieure | Quantité |
|----|---|---|----------|----|--|---|----------|
| ① | Télécommande (5 m) |  | 1 | ⑥ | Vis auto taraudeuse (ø 5 × 16 mm) |  | 4 |
| ② | Cordon de connection à 10 broches (5 m) |  | 1 | ⑦ | Vis à métaux (M4 × 16 mm) |  | 4 |
| ③ | Cordon d'enceinte (4,3 m) |  | 1 | ⑧ | Vis auto taraudeuse (ø 3 × 10 mm) |  | 2 |
| ④ | Support A |  | 2 | ⑨ | Bandes autoagrippantes (Ruban adhésif double face/Pour Télécommande) |  | 1 |
| ⑤ | Support B |  | 1 | | | | |

Raccordements

⚠ Attention:

Avant d'effectuer le câblage, détachez le câble de la borne négative de la batterie. Lorsque le câblage est terminé, vérifiez si les câbles sont tous bien raccordés. À ce moment seulement, rebranchez le câble sur la borne négative de la batterie.

■ Bornes du caisson d'extrême grave

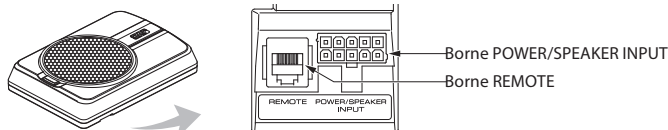

■ Raccordement de la télécommande

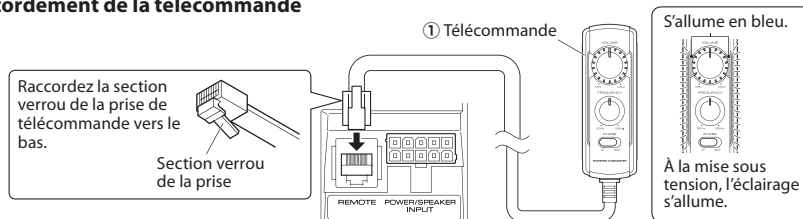

Remarques:

- Veillez à raccorder la télécommande fournie.
- Si le cordon n'est pas raccordé correctement, l'éclairage de la télécommande ne s'allume pas.
- N'insérez pas le connecteur de télécommande à l'envers et ne forcez pas lorsque vous l'insérez. Cela peut provoquer une panne.

Raccordement aux entrées des haut-parleurs

Raccordez le caisson d'extrême grave aux cordons de sortie de haut-parleur avant ou de haut-parleur arrière des composants audio.

Remarques:

- Lisez les modes d'emploi des composants raccordés, par exemple des composants audio ainsi que ce mode d'emploi.
- Dans un véhicule équipé d'un ordinateur, lorsque vous retirez la borne \ominus de la batterie, la mémoire peut disparaître ou un défaut peut se produire dans le système électrique du véhicule. Consultez votre revendeur pour de plus amples détails.
- Lorsque les composants audio comprennent un DSP, ne raccordez pas la sortie arrière, car l'effet de restitution des basses fréquences peut être atténué par l'effet DSP.

■ Exemple

L'exemple suivant montre le type de raccordement usuellement effectué pour un appareil stéréo embarqué. Suivez cet exemple pour raccorder votre propre appareil.

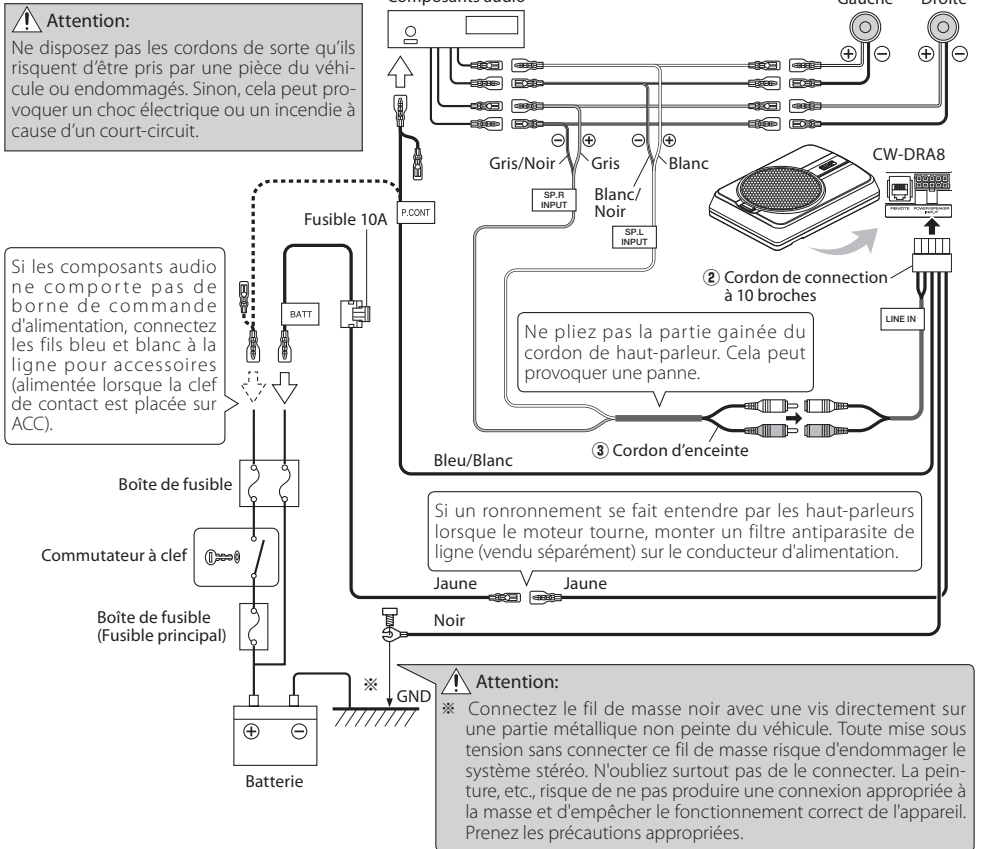

Raccordements

Raccordement aux entrées RCA

Raccordez le caisson d'extrême grave à la sortie d'extrême grave (sortie non atténuée) ou aux prises RCA pour la sortie avant des composants audio.

Remarques:

- Lisez les modes d'emploi des composants raccordés, par exemple des composants audio, ainsi que ce mode d'emploi.
- Dans un véhicule équipé d'un ordinateur, lorsque vous retirez la borne \ominus de la batterie, la mémoire peut disparaître ou un défaut peut se produire dans le système électrique du véhicule. Consultez votre revendeur pour de plus amples détails.
- Veuillez vous procurer un cordon RCA en vente dans le commerce.
- Si les composants audio contiennent un DSP, raccordez le caisson d'extrême grave à la sortie d'extrême grave (sortie non atténuée) ou aux prises RCA de la sortie avant. Ne raccordez pas les prises RCA de la sortie arrière, parce que l'effet basse fréquence peut être atténué par l'effet DSP.

■ Exemple

L'exemple suivant montre le type de raccordement usuellement effectué pour un appareil stéréo embarqué. Suivez cet exemple pour raccorder votre propre appareil.

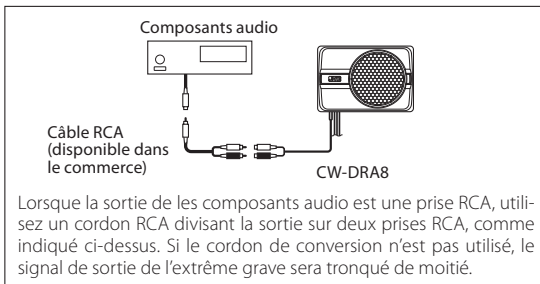
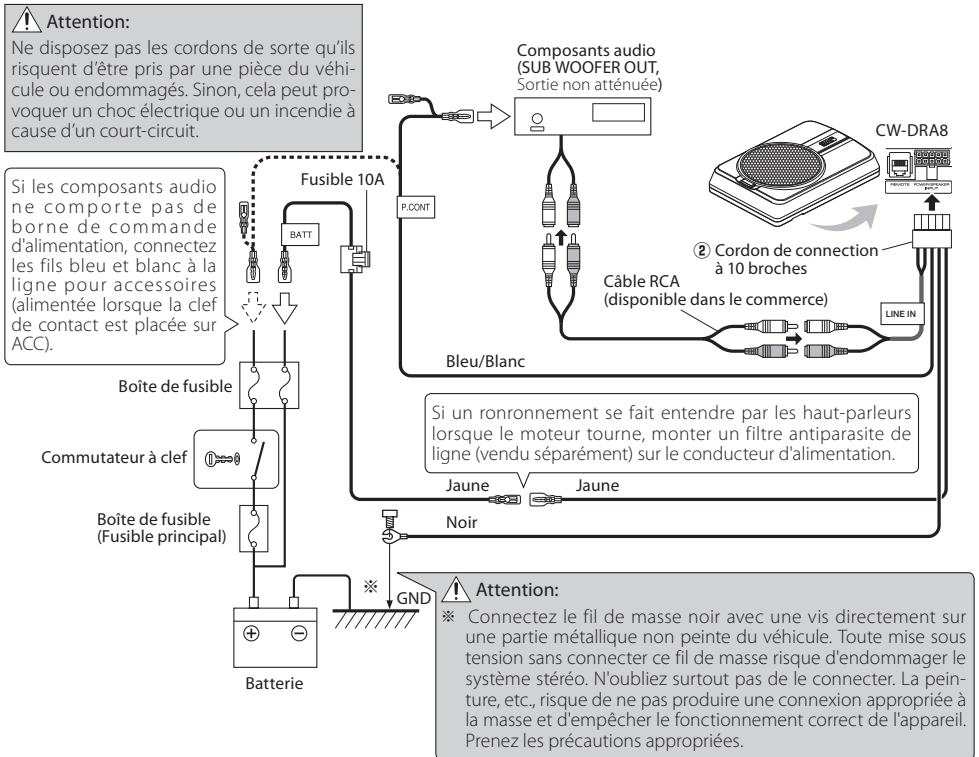

Installation

Avant de fixer le haut-parleur à endroit donné, faire une essai de raccordement pour contrôler le son.

⚠ Attention:

- Avant de percer un trou sous un siège, dans le coffre et, d'une manière générale, en n'importe quel point du véhicule, assurez-vous que vous pouvez le faire sans danger et que votre intervention ne conduira pas à l'endommagement du réservoir de carburant, d'une canalisation de frein ou d'un faisceau électrique; veillez également à ne pas effectuer de rayures ou d'autres dommages inutiles.
- Choisissez un emplacement qui ne risque pas de gêner la conduite, l'entrée ou la sortie du véhicule et les mouvements à l'intérieur du véhicule.
- Fixez bien le produit de sorte que les vibrations ou les chocs dus à la conduite ne risquent pas de le déplacer.

■ Fixation du cordon

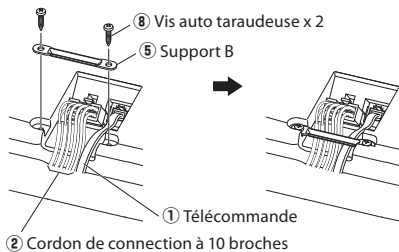

1 Raccordez le cordon de connection à 10 broches 2 et la télécommande 1 au haut-parleur.

2 Fixez les câbles au haut-parleur avec le support B 5 et immobilisez-les avec les vis auto taraudeuse 8.

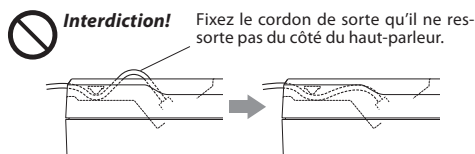

■ Fixation du caisson d'extrême grave

1 Retirez les 4 vis (possédant le marquage ← →) au niveau de la partie inférieure de l'unité de haut-parleur.

Les vis retirées ne peuvent pas être réutilisées.

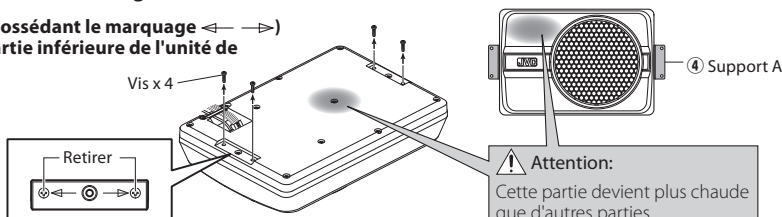

2 Accrochez les supports A 4 à l'enceinte fermement à l'aide des vis à métaux 7. Faites attention de ne pas coincer les câbles raccordés entre le haut-parleur et les supports A 4.

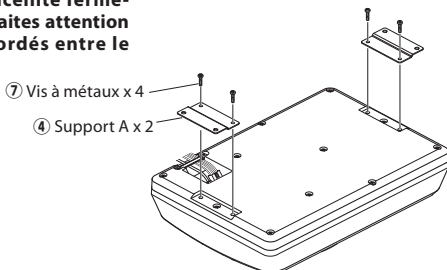

3 Percez des trous de 3,6 mm de diamètre dans le métal de la voiture et fixez le caisson au véhicule à l'aide de vis auto taraudeuses 6.

6 Vis auto taraudeuse x 4

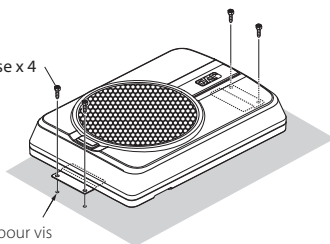

Installation

■ Installation du boîtier de télécommande

Installez le boîtier de télécommande sur le véhicule avec les bandes autoagrippantes fournies.

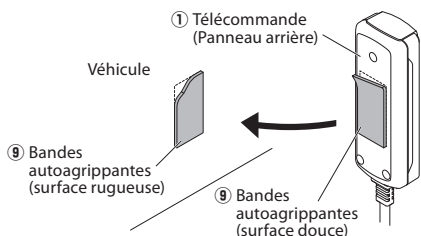

⚠ Attention:

Installez le boîtier de télécommande dans un endroit tel qu'il ne gêne en rien la conduite. Evitez d'installer le boîtier de télécommande dans un endroit où il serait exposé à la lumière du soleil ou à l'air chaud du radiateur. Sinon le produit risque de se détériorer et provoquer un incendie. Nettoyez la surface avant de poser la bande autoagrippante.

Remplacement de fusible

Remplacez le fusible défectueux par un autre du calibre spécifié.

⚠ Attention: Ne remplacer le fusible que par un autre du même calibre (ampérage) marqué dessus. 10A dans ce cas.

■ Retrait

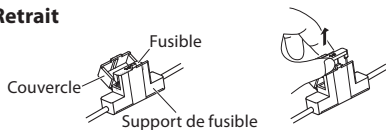

- 1 Ouvrez le couvercle.
- 2 Prenez le fusible et tirez.

■ Insertion

Fusible de rechange de 10A

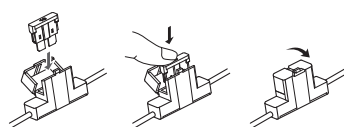

- 1 Insérez avec précautions le fusible dans son support et appuyez avec le doigt pour qu'il soit introduit à fond.
- 2 Fermez le couvercle.

Fonctionnement

■ Désignation de chaque pièce (Télécommande)

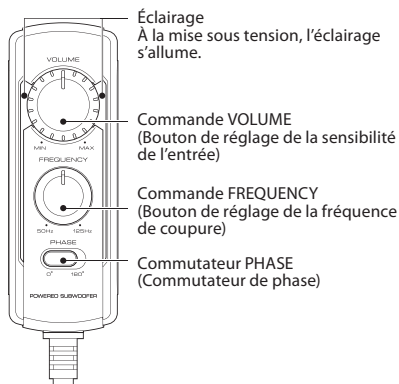

Remarque:

Une puissance d'entrée importante peut déclencher la protection du circuit pour le fonctionnement de cette unité. Cette protection réduira le niveau de sortie. Dans ce cas, mettre le volume sur «MIN» pendant un moment puis cette unité recommencera automatiquement à fonctionner.

Le son est audible même lorsque la télécommande n'est pas raccordée, mais les opérations décrites dans cette section ne sont pas disponibles. Dans ce cas, le volume, la fréquence de coupure et la phase sont tels que définis par défaut, avec une fréquence de coupure de 125 Hz et une phase de 0° (positive).

■ Réglage du son (par la télécommande)

- 1 Tournez le bouton de réglage FREQUENCY pour régler la fréquence de coupure (les fréquences supérieures à cette fréquence sont coupées).

Tourner le bouton de réglage FREQUENCY pour régler à volonté la balance entre les basses de haut-parleurs arrière et les basses de cet appareil.

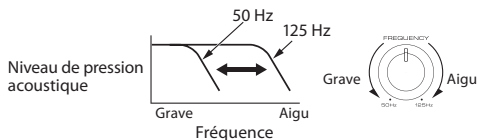

- 2 Mettre les basses fréquences en phase.

La tonalité des basses fréquences varie en fonction de la position de l'appareil, de son orientation et de la fréquence de transition. Elle est réglable par la position du commutateur PHASE. Choisir le position de ce commutateur selon son goût. [0°] indique la phase normale et [180°] indique la phase inversée.



- 3 Tournez le bouton de réglage VOLUME pour régler les fréquences inférieures au niveau souhaité.



Dépannage

Bien souvent, ce qui semble un mauvais fonctionnement de l'appareil est dû à une manipulation erronée de l'utilisateur. Avant de faire appel au réparateur, passer la tableau suivant en revue.

| Problème | Cause | Remède |
|--|---|--|
| L'appareil ne peut pas être mis sous tension (l'éclairage ne s'allume pas). | • Le fusible est grillé. | • Contrôlez les polarités ⊕ et ⊖ des cordons et assurez-vous que les cordons ne sont pas en court-circuit, puis remplacez le fusible par un fusible du même calibre. |
| | • La broche d'alimentation (jaune) du câble à 10 broches n'est pas raccordée. | • Rebranchez les cordons comme il convient en vous reportant à l'exemple de connexion (page 11, 12). |
| | • La broche de commande d'alimentation (bleu/blanc) du câble à 10 broches n'est pas raccordée. | • Branchez le cordon comme il convient en vous reportant à l'exemple de connexion (page 11, 12). |
| | • La broche de masse (noire) du câble à 10 broches n'est pas raccordée. | • Fixez la borne de masse à une partie métallique du véhicule (une partie non peinte) par un serrage soigneux. |
| | • Le connecteur à 10 broches n'est pas complètement connecté. | • Introduisez à fond le connecteur. |
| | • Le câble négatif ⊖ de la batterie est débranché. | • Vérifiez les raccordements de tous les cordons puis reliez le câble ⊖ à la batterie. |
| Pas de son | • L'atténuateur de l'appareil central est sur ON. | • Mettez hors service l'atténuateur. |
| | • La commande VOLUME est sur la position MIN. | • Augmentez le niveau de sortie jusqu'à la valeur optimale (page 14). |
| | • Les cordons de liaison aux haut-parleurs ne sont pas convenablement raccordés. | • Branchez les cordons comme il convient en vous reportant à l'exemple de connexion (page 11). |
| | • Les bornes ne sont pas convenablement raccordées. | • Introduisez à fond les connecteurs et les prises. |
| Le son est faible. | • Le niveau d'entrée est réglé trop bas. | • Tournez le bouton de réglage VOLUME et réglez le niveau d'entrée à un niveau optimal. |
| | • Les bornes ne sont pas convenablement raccordées. | • Branchez le cordon sur la borne REMOTE. |
| | • Une puissance d'entrée importante peut déclencher la protection du circuit pour le fonctionnement de cette unité. | • Assurez-vous que le cordon RCA est raccordé correctement. |
| La qualité sonore est insuffisante (le son est déformé). | • Le niveau d'entrée est réglé trop haut. | • Mettre le volume sur MIN pendant un moment. |
| | • Les cordons de liaison aux haut-parleurs sont incorrectement reliés du point de vue des polarités positive ⊕ et négative ⊖. | • Tournez le bouton de réglage VOLUME et réglez le niveau d'entrée à un niveau optimal. |
| Les sons ne sont pas naturels. | • La broche de masse (noire) du câble à 10 broches n'établit pas un bon contact. | • Branchez les cordons comme il convient en vous reportant à l'exemple de connexion (page 11, 12). |
| | • Le câble de la télécommande est débranché. | • Fixez la borne de masse à une partie métallique du véhicule (une partie non peinte) par un serrage soigneux. |
| La télécommande ne fonctionne pas. | | • Branchez le cordon sur la borne REMOTE. |
| L'éclairage sur la télécommande ne s'allume pas. | | • Introduisez à fond le connecteur. |

Spécifications

La conception et les spécifications sont sujettes à changement sans notification.

Puissance maximum 250 W
 Réponse en fréquence 35 Hz - 150 Hz
 Coupure de fréquence 50 Hz - 125 Hz
 Phase 0°, 180°
 Sensibilité / impédance d'entrée
 LINE IN 125 mV / 22 kΩ

Alimentation CC 14,4 V
 (Tension de fonctionnement 11 V à 16 V)
 Courant absorbé 10 A
 Sensibilité 81 dB
 Dimensions Largeur : 350 mm
 Hauteur : 75 mm
 Profondeur : 240 mm
 Poids 4,2 kg

WICHTIGE SICHERHEITSHINWEISE

⚠ Achtung: Lesen Sie diese Seite sorgfältig durch, um einen sicheren Betrieb zu gewährleisten.

⚠ WARNUNG

- Trennen Sie vor der Installation oder Verdrahtung etc. unbedingt den Draht von der Minus-Klemme der Batterie ab. (Andernfalls könnte ein elektrischer Schlag oder Brand die Folge sein.)
- Beim Verlängern der Zündschalter-, Batterie- oder Massekabel unbedingt ein für Fahrzeuge vorgesehene Kabel oder Leitungen gleichwertiger Qualität verwenden, die einen Mindestquerschnitt von 0,75 mm² (AWG 18) aufweisen; dies verhindert einen vorzeitigen Verschleiß und eine Beschädigung der Schutzhüllen.
- Um einen Kurzschluß zu vermeiden, niemals Metallgegenstände (wie zum Beispiel Münzen oder Werkzeuge aus Metall) im Innern des Lautsprechers liegenlassen.
- Bei Brandgeruch oder Rauch muß die Spannungsversorgung sofort ausgeschaltet werden, Wenden Sie sich dann so bald wie möglich an Ihren Fachhändler oder eine Kundendienststelle.

AUSSCHALTEN!

- Schließen Sie den Lautsprecher an Gleichstrom 12 V, negative Masse, an.
- Niemals versuchen, die Lautsprecher zu öffnen oder zu verändern, weil dadurch Feuergefahr und Fehlfunktionen hervorgerufen werden können.
- Nach der Entnahme der Lautsprecher aus dem Polyäthylenbeutel muß dieser für Kinder unerschwingbar endzorgt werden. Wenn Kinder mit dem Bauteil spielen, besteht Erstickungsgefahr.

⚠ ACHTUNG

- Installation und Verdrahtung des Produkts erfordern fachmännische Fähigkeiten und Erfahrung. Um Sicherheit zu gewährleisten, lassen Sie Installation und Verdrahtung immer von Ihrem Fachhändler oder einem Spezialisten ausführen.
- Der Lautsprecher darf nicht an Stellen montiert werden, die einer direkten Sonnenbestrahlung, übermäßiger Wärme oder starker Luftfeuchtigkeit ausgesetzt sind.
- Die Lautsprecher nicht an Stellen einbauen, wo sie Wasser oder Feuchtigkeit ausgesetzt werden.
- Die Lautsprecher nicht an instabilen Stellen oder Stellen, wo sie Staub ausgesetzt sind, einbauen.
- Wenn die Sicherung herausgesprungen ist, überprüfen Sie zunächst, ob ein Kurzschluss vorliegt. Tauschen Sie die Sicherung dann gegen eine Sicherung mit der auf dem Sicherungskasten aufgeführten vorgeschriebenen Kapazität (Amperezahl) aus. (Die Benutzung anderer als der vorgeschriebenen Sicherungen kann einen Brand verursachen.)

Überprüfen Sie das Display!

- Beziehen Sie sich bezüglich des Sicherungsaustausches auf die Betriebsanleitung Ihres Fahrzeuges.
- Um einen Kurzschluß beim Auswechseln der Sicherung zu vermeiden, ist vor Beginn der Arbeiten das Zuleitungskabel abzuziehen.
 - Zur Reinigung des Lautsprechers niemals Benzin, Kerosin oder ein anderes Lösungsmittel verwenden. Zum Säubern stets einen weichen, trockenen Lappen benutzen.
 - Die Lautsprecherkabel nacheinander mit dem entsprechenden Lautsprecherstecker verbinden. Wenn das Minuskabel des Lautsprechers mit einem anderen Kabel

in Kontakt kommt, oder das Lautsprecherkabel an einem Metallteil der Fahrzeugkarosserie geerdet wird, hat dies eine Funktionsstörung des Lautsprechers zur Folge.

- Wenn unter der Sitzbank, im Innern des Kofferraums oder an einer anderen Stelle des Fahrzeugs eine Kabelöffnung angebracht werden muß, ist es unbedingt erforderlich, vorher den umliegenden Bereich zu überprüfen, damit andere Komponenten, wie zum Beispiel Kraftstofftank, Bremsleitungen oder Kabelbäume, nicht im Wege sind; ebenso darauf achten, daß andere Teile nicht verkratzt oder anderweitig beschädigt werden.
- Der Erdungsdraht darf weder am Airbag, an der Lenkung, am Bremsleitungssystem noch an einem anderen für die Sicherheit wichtigen Ort befestigt werden. (Dies könnte Unfälle verursachen.)
- Wählen Sie einen Installationsort, der weder das Fahren des Fahrzeuges beeinträchtigt noch bei plötzlichem Bremsen etc. eine Gefahr für die Mitfahrer darstellt. (Dies könnte sowohl Verletzungen als auch Unfälle verursachen.)
- Nach dem Einbau der Einheit sich vergewissern, daß alle Komponenten der elektrischen Anlage, wie zum Beispiel Bremsleuchten, Blinkleuchten und die Scheibenwischer, einwandfrei funktionieren.
- Der Fahrer muss das Fahrzeug immer an einer sicheren Stelle anhalten, bevor die folgenden Arbeiten ausgeführt werden. – Betätigung der Fernbedienung
- Verwenden Sie das Produkt nicht für andere Zwecke als für Montage im Fahrzeug.
- Stellen Sie die Lautstärke auf ein optimales Niveau ein. Eine beeinträchtigte Wahrnehmung von Umgebungsgereuschen kann zu Verkehrsunfällen führen.



**Konformitätserklärung in Bezug auf die EMV-Richtlinie 2014/30/EU
Konformitätserklärung in Bezug auf die RoHS-Richtlinie 2011/65/EU**

Hersteller:

JVC KENWOOD Corporation
3-12 Moriya-cho, Kanagawa-ku, Yokohama-shi,
Kanagawa, 221-0022, JAPAN

EU-Vertreter:

JVCKENWOOD Deutschland GmbH
Konrad-Adenauer-Allee 1-11, 61118 Bad Vilbel,
DEUTSCHLAND









Entsorgung von gebrauchten elektrischen und elektronischen Geräten (anzuwenden in Ländern mit einem separaten Sammelsystem für solche Geräte)



Das Symbol (durchgestrichene Mülltonne) auf dem Produkt oder seiner Verpackung weist darauf hin, dass dieses Produkt nicht als normaler Haushaltsabfall behandelt werden darf, sondern an einer Annahmestelle für das Recycling von elektrischen und elektronischen Geräten abgegeben werden muss.

Durch Ihren Beitrag zur korrekten Entsorgung dieses Produktes schützen Sie die Umwelt und die Gesundheit Ihrer Mitmenschen. Unsachgemäße oder falsche Entsorgung gefährden Umwelt und Gesundheit. Weitere Informationen über das Recycling dieses Produktes erhalten Sie von Ihrer Gemeinde oder den kommunalen Entsorgungsbetrieben.

Teile

| Nr. | Bezeichnung der Teile | Außenform | Menge | Nr. | Bezeichnung der Teile | Außenform | Menge |
|-----|------------------------------------|---|-------|-----|--|---|-------|
| ① | Fernbedienungsgeber (5 m) |  | 1 | ⑥ | Blechschrabe (ø 5 × 16 mm) |  | 4 |
| ② | 10-pin-Steckverbindungskabel (5 m) |  | 1 | ⑦ | Maschinenschraube (M4 × 16 mm) |  | 4 |
| ③ | Lautsprecherkabel (4,3 m) |  | 1 | ⑧ | Blechschrabe (ø 3 × 10 mm) |  | 2 |
| ④ | Halterung A |  | 2 | ⑨ | Klettenbandbefestiger (Doppelseitiges Klebeband/Für Fernbedienungsgeber) |  | 1 |
| ⑤ | Halterung B |  | 1 | | | | |

Anschlüsse

⚠ Achtung:

Vor der Verdrahtung entfernen Sie das Kabel von der Minusklemme der Batterie. Nach dem Fertigstellen der Verdrahtung prüfen Sie die korrekte Verdrahtung erneut. Nach dem Prüfen schließen Sie das Kabel von der Minusklemme der Batterie an.

■ Klemmen am Subwoofer

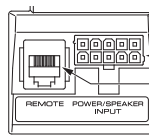
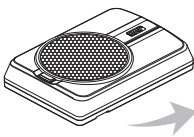

POWER/SPEAKER INPUT-Klemme

REMOTE-Klemme

■ Anschließen der Fernbedienungseinheit

Mit dem Verschluss-
teil der Fernbedienungs-
buchse nach unten
weisend anschließen.

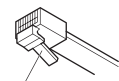

Verschluss-
teil

① Fernbedienungsgeber

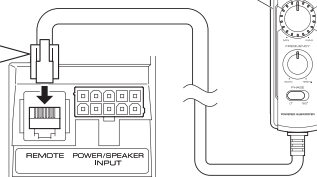

Leuchtet blau.



Wenn die
Stromversorgung
einschaltet, leuchtet
die Beleuchtung auf.

Hinweise:

- Schließen Sie immer die mitgelieferte Fernbedienungseinheit an.
- Wenn das Kabel nicht richtig angeschlossen ist, leuchtet die Beleuchtung an der Fernbedienungseinheit nicht auf.
- Setzen Sie nicht den Stecker von der Fernbedienung umgekehrt oder gewaltsam ein. Andernfalls besteht die Gefahr von Fehlfunktionen.

Lautsprechereingangsanschluss

Schließen Sie den Subwoofer an den Ausgangskabeln der Audio-Komponenten für die vorderen oder hinteren Lautsprecher an.

Hinweise:

- Lesen Sie die Bedienungsanleitung für die angeschlossenen Komponenten wie die Audio-Komponenten ebenso wie die Bedienungsanleitung.
- Bei einem mit einem Computer ausgestatteten Fahrzeug kann beim Abtrennen des \ominus -Anschlusses der Batterie der Speicher gelöscht werden oder ein Fehler im elektrischen System des Fahrzeugs auftreten. Wenden Sie sich für weitere Informationen an Ihren Händler.
- Wenn die Audio-Komponenten ein DSP enthält, nehmen Sie keinen Anschluss am hinteren Ausgang her, da der Niederfrequenz-Reproduktionsseffekt durch den DSP-Effekt gedämpft werden kann.

■ Beispiel

Im Folgenden wird ein typischer Anschluss für effektiven Autostereo-Genuss gezeigt. Schließen Sie Ihr System unter Bezugnahme auf das Beispiel an.

⚠ Achtung:
Verlegen Sie die Kabel nicht in den Pfaden, wo sie sich in Fahrzeugteilen verfangen oder beschädigt werden können. Andernfalls können elektrische Schläge oder Brände durch Kurzschluss verursacht werden.

Wenn das Hauptgerät nicht mit einer Leistungsregelungsbuchse ausgestattet ist, schließen Sie bitte den blauen und den weißen Draht an die Zusatzleitung an (ACC-Zündschalter-Positionsleitung).

Fahrzeug-Sicherungs-kasten

Zündschalter

Fahrzeug-Sicherungs-kasten (Haut-sicherung)

Batterie

Audio-Komponenten

Vorderen oder Hinteren Lautsprecher Links Rechts

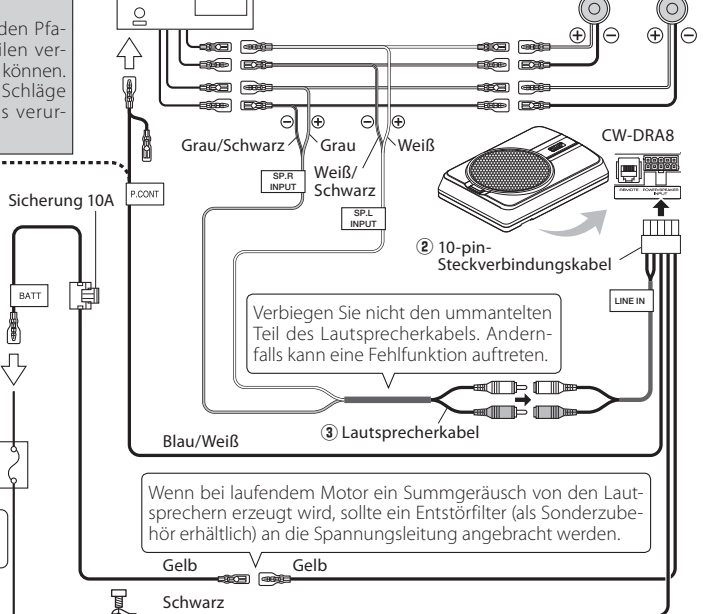

⚠ Achtung:

- ※ Schließen Sie die Erdungsbuchse mit dem schwarzen Leitungsdraht direkt mit einer Schraube an ein unlackiertes Metallteil des Fahrzeuges an. Wenn Sie das Gerät ohne vorheriges Anschließen dieser Buchse einschalten (ON), kann das Stereosystem beschädigt werden. Schließen Sie sie daher unbedingt an. Auch lackierte Metallteile etc. sind nicht geerdet und funktionieren nicht ordnungsgemäß. Gehen Sie vorsichtig vor!

RCA-Eingangsanschluss

Schließen Sie den Subwoofer an den Subwoofer-Ausgang (ohne Fader) oder die RCA-Buchsen für die vorderen Ausgänge der Audio-Komponenten an.

Hinweise:

- Lesen Sie die Bedienungsanleitung für die angeschlossenen Komponenten wie die Audio-Komponenten ebenso wie die Bedienungsanleitung.
- Bei einem mit einem Computer ausgestatteten Fahrzeug kann beim Abtrennen des \ominus -Anschlusses der Batterie der Speicher gelöscht werden oder ein Fehler im elektrischen System des Fahrzeugs auftreten. Wenden Sie sich für weitere Informationen an Ihren Händler.
- Bitte kaufen Sie ein separat im Fachhandel erhältliches RCA-Kabel.
- Wenn die Mittengerät einen DSP enthält, schließen Sie den Subwoofer an den Subwoofer-Ausgang (ohne Fader) oder die RCA-Buchsen für den vorderen Ausgang an. Schließen Sie nicht die RCA-Buchsen für den hinteren Ausgang an, da die Niederfrequenzwiedergabe durch den DSP-Effekt gedämpft sein kann.

Beispiel

Im Folgenden wird ein typischer Anschluss für effektiven Autostereo-Genuss gezeigt. Schließen Sie Ihr System unter Bezugnahme auf das Beispiel an.

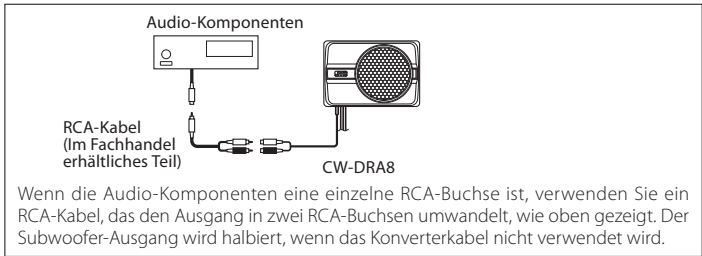
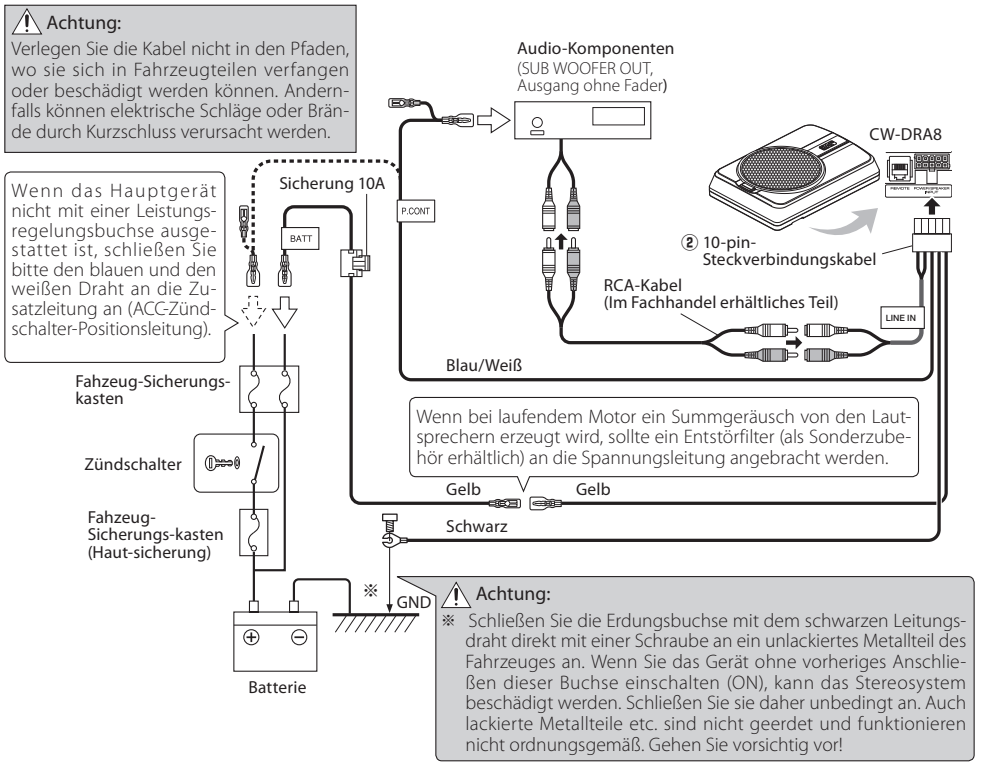

Einbau

Vor dem Einbau des Lautsprechers sollte der Klang mit einem provisorischen Anschluß überprüft werden.

⚠ Achtung:

- Wenn unter der Sitzbank, im Innern des Kofferraums oder an einer anderen Stelle des Fahrzeugs eine Kabelöffnung angebracht werden muß, ist es unbedingt erforderlich, vorher den umliegenden Bereich zu überprüfen, damit andere Komponenten, wie zum Beispiel Kraftstofftank, Bremsleitungen oder Kabelbäume, nicht im Wege sind; ebenso darauf achten, daß andere Teile nicht verkratzt oder anderweitig beschädigt werden.
- Nehmen Sie den Einbau so vor, dass die eingebauten Komponenten nicht beim Fahren, Ein- oder Aussteigen oder Bewegen innerhalb der Fahrgastzelle stören.
- Befestigen Sie das Produkt so, dass es nicht durch Vibrationen oder Erschütterungen beim Fahren bewegt wird.

■ Das Kabel an der richtigen Stelle anbringen

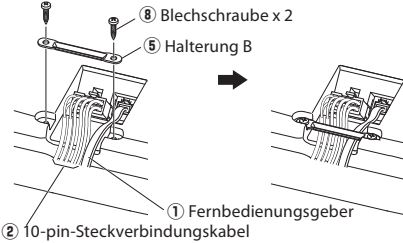

① 10-poligen Steckverbindungskabel ② und Fernbedienungsgeber ① an der Lautsprechereinheit anschließen.

② Die Kabel am Lautsprecher mit der Halterung B ⑤ anbringen und mit den Blechschrauben ⑧ befestigen.



Verbot!

Befestigen Sie das Kabel so, dass es nicht aus der Seite der Lautsprechereinheit herausragt.

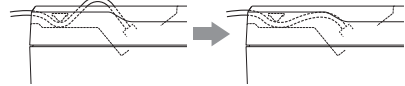

■ Befestigen des Subwoofers

① Entfernen Sie die 4 Schrauben (markiert mit →) an der Unterseite des Lautsprechers.

Entfernte Schrauben können nicht wiederverwendet werden.

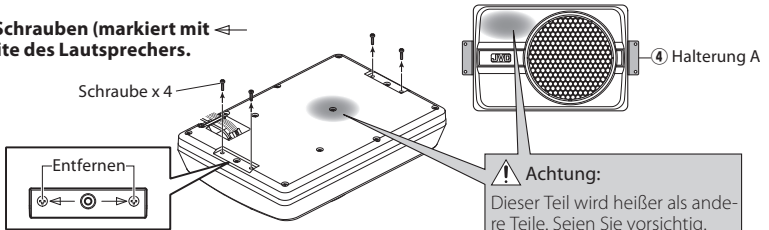

② Befestigen Sie die Halterungen A ④ unter Verwendung der Maschinenschrauben ⑦ sorgfältig an der Lautsprechereinheit. Darauf achten, nicht die angeschlossenen Kabel zwischen Lautsprechereinheit und Halterungen A ④ einzuklemmen.

⑦ Maschinenschraube x 4
④ Halterung A x 2

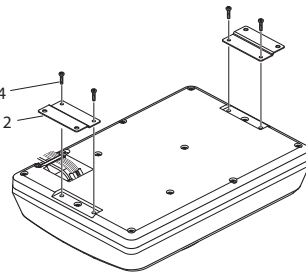

③ Bohren Sie die Führungsbohrungen für die $\varnothing 3,6$ -mm-Schrauben am Blechteil des Fahrzeugs und bringen die Lautsprechereinheit mit den Blechschrauben ⑥ an.

⑥ Blechschraube x 4

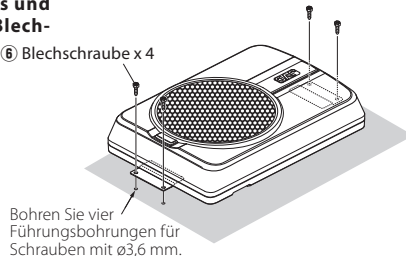

■ Anbringen der Fernbedienungseinheit

Installieren Sie die Fernbedienungseinheit im Fahrzeug mit dem mitgelieferten Klettenbandbefestiger.

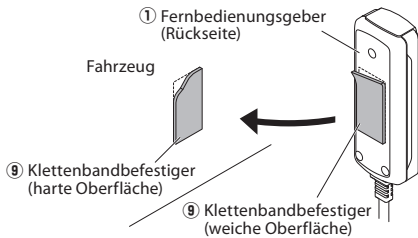

⚠ Achtung:

Die Fernbedienungseinheit so montieren, daß sie beim Fahren keine Behinderung darstellt. Die Fernbedienungseinheit nicht an einer Stelle anbringen, an der sie einer direkten Sonnenbestrahlung oder Warmluft von einer Heizungsdüse ausgesetzt ist. Andernfalls kann das Produkt beeinträchtigt werden und eine Brandgefahr verursacht werden. Entfernen Sie Schmutz von der Einbauposition vor dem Anbringen des doppelseitigen Klettenbandbefestigers.

Austausch der Sicherung

Tauschen Sie die Sicherung gegen eine Sicherung mit der angegebenen Kapazität aus.

⚠ Achtung: Tauschen Sie die Sicherung ausschließlich gegen eine Sicherung mit derselben auf der Sicherung aufgeführten Kapazität (Amperezahl) aus. Benutzen Sie eine Sicherung des Typs 10A.

■ Herausnehmen



- 1 Die Abdeckung öffnen
- 2 Mit den Händen herausziehen.

■ Einsetzen

Austausch-sicherung 10 A

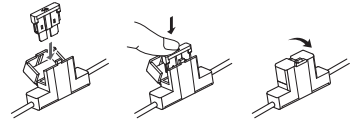

- 1 Setzen Sie die Sicherung vorsichtig in den Sicherungshalter ein und drücken Sie sie soweit wie möglich hinein.
- 2 Die Abdeckung schließen.

Bedienung

■ Bezeichnung der einzelnen Teile (Fernbedienungsgeber)

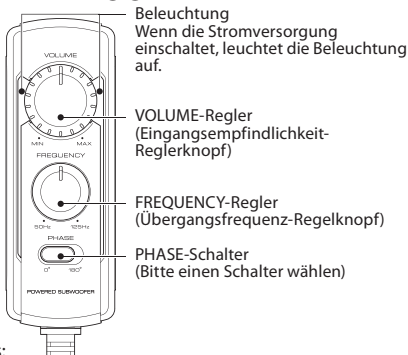

Hinweis:

Ein starker Stromeingang löst die Schutzschaltung des Geräts aus, wodurch der Ausgabepegel gesenkt wird. Drehen Sie in diesem Fall die Lautstärke für eine Weile auf „MIN“ und das Gerät wird nach einiger Zeit wieder normal funktionieren.

Der Ton wird auch ausgegeben, wenn die Fernbedienungseinheit nicht angeschlossen ist, aber die in diesem Abschnitt beschriebenen Bedienungen stehen nicht zur Verfügung. In diesem Fall werden die Lautstärke, die Übergangsfrequenz und die Phase auf die vorgegebenen Standardeinstellungen gestellt, bei denen die Übergangsfrequenz 125 Hz und die Phase 0° (positiv) ist.

■ Einstellen des Klangs

(Bedienung über Fernbedienungseinheit)

- 1 Drehen Sie den FREQUENCY-Reglerknopf zum Einstellen der Übergangsfrequenz (höhere Frequenzen als diese werden abgeschnitten).

Die Balance zwischen den Tiefen von den Hecklautsprechern und den Tiefen von diesem Gerät mit dem FREQUENCY-Regler nach Wunsch einstellen.

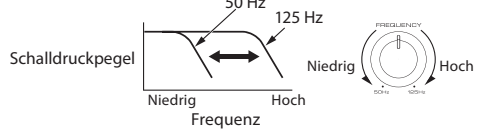

- 2 Die Phase der tiefen Frequenzen einstellen.

Der Klang der tiefen Frequenzen kann sich abhängig von der Position des Gerätes, seiner Ausrichtung oder der Übergangsfrequenz verändern. Dies kann durch Veränderung der Position des PHASE-Schalters eingestellt werden. Diesen Schalter auf die Position einstellen, die dem persönlichen Geschmack entspricht. [0°] zeigt die normale Phase an, und [180°] bedeutet die umgekehrte Phase.



- 3 Drehen Sie den VOLUME-Reglerknopf, um die niedrigen Frequenzen auf den gewünschten Pegel einzustellen.

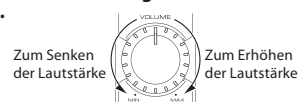

Fehlersuche

Was wie eine Fehlfunktion des Gerätes erscheint, kann möglicherweise auf einen Bedienungsfehler zurückzuführen sein. Bevor Sie das Gerät zur Wartung einreichen, prüfen Sie bitte anhand dieser Tabelle, ob sich das Problem vielleicht ganz leicht beheben läßt.

| Störung | Ursache | Abhilfemaßnahme |
|--|---|---|
| Stromversorgung läßt sich nicht einschalten (Beleuchtung leuchtet nicht). | • Die Sicherung ist durchgebrannt | • Die \oplus/\ominus -Polarität des Netzkabels überprüfen und sich vergewissern, daß die Adern nicht kurzgeschlossen sind; danach eine Sicherung mit dem korrekten Widerstandswert einsetzen. • Die Kabel korrekt anschließen und sich dabei auf das Anschlußbeispiel (auf Seite 18, 19) beziehen. |
| | • Der Stromversorgungsstift (gelb) des 10-pin-Steckverbindungskabel ist nicht angeschlossen. | • Das Kabel korrekt anschließen und sich dabei auf das Anschlußbeispiel (auf Seite 18, 19) beziehen. |
| | • Der Steuerstift (blau/weiß) des 10-pin-Steckverbindungskabel ist nicht angeschlossen. | • Die Masseklemme an einem Metallteil des Fahrzeugs (keine lackierte Fläche) anbringen und gut festziehen. |
| | • Der Erdungsstift (schwarz) des 10-pin-Steckverbindungskabel ist nicht angeschlossen. | • Den Stecker bis zum Anschlag einschieben. |
| | • Der 10-pin-Stecker ist nicht fest eingeschoben. | • Alle Kabel auf korrekten Anschluß überprüfen, dann das Minuskabel \ominus an der Batterie anschließen. |
| Kein Ton | • Der Dämpfungsregler der mittleren Einheit ist nicht auf ON gestellt. | • Den Dämpfungsregler auf OFF stellen. |
| | • Der VOLUME-Regler ist auf die MIN-Position gestellt. | • Die Lautstärke auf den optimalen Wert erhöhen. (auf Seite 21). |
| | • Die Lautsprecherkabel sind inkorrekt angeschlossen. | • Das Kabel korrekt anschließen und sich dabei auf das Anschlußbeispiel (auf Seite 18) beziehen. |
| | • Die Klemmen der Verbindung sind inkorrekt angeschlossen. | • Die Stecker bzw. Anschlußbuchsen bis zum Anschlag auf die Klemmen aufchieben. |
| Der Klang ist klein. | • Der Eingangspegel ist niedrig eingestellt. | • Drehen Sie den VOLUME-Reglerknopf, und stellen Sie den Eingangspegel auf einen optimalen Pegel ein. |
| | • Die Klemmen der Verbindung sind inkorrekt angeschlossen. | • Stecken Sie das Kabel in die REMOTE-Klemme. • Prüfen Sie, ob das RCA-Kabel richtig angeschlossen ist. |
| | • Ein starker Stromeingang löst die Schutzschaltung des Geräts aus. | • Drehen Sie die Lautstärke für eine Weile auf MIN. |
| Schlechte Klangqualität (verzerrt). | • Der Eingangspegel ist hoch eingestellt. | • Drehen Sie den VOLUME-Reglerknopf, und stellen Sie den Eingangspegel auf einen optimalen Pegel ein. |
| Unnatürlicher Klang | • Die Lautsprecherkabel wurden mit umgekehrter Polarität angeschlossen (Plusseite: \oplus ; Minusseite: \ominus) | • Das Kabel korrekt anschließen und sich dabei auf das Anschlußbeispiel (auf Seite 18, 19) beziehen. |
| | • Schlechter Kontakt am Erdungsstift (schwarz) des 10-pin-Steckverbindungskabel. | • Die Masseklemme an einem Metallteil des Fahrzeugs (keine lackierte Fläche) anbringen und gut festziehen. |
| Die Fernbedienung funktioniert nicht. | • Die Anschlußklemmen wurden inkorrekt angeschlossen. | • Stecken Sie das Kabel in die REMOTE-Klemme. • Den Stecker bis zum Anschlag einschieben. |
| Die Beleuchtungen an der Fernbedienungseinheit leuchten nicht auf. | | |

Technische Daten

Änderungen der Konstruktion und technischen Daten ohne Vorankündigung möglich.

Max. Ausgangsleistung..... 250 W
 Übertragungsbereich..... 35 Hz - 150 Hz
 Abschnittsfrequenz..... 50 Hz - 125 Hz
 Phase..... 0°, 180°
 Eingangsempfindlichkeit / Impedanz
 LINE IN..... 125 mV / 22 k Ω

Leistung 14,4 V Gleichstrom
 (Betriebsspannung 11 V - 16 V)
 Stromverbrauch 10 A
 Empfindlichkeit..... 81 dB
 Abmessungen Breite: 350 mm
 Höhe: 75 mm
 Tiefe: 240 mm
 Gewicht 4,2 kg

BELANGRIJKE VEILIGHEIDSAANWIJZINGEN

⚠ Let op : Om veilige bediening te waarborgen, dient deze bladzijde zorgvuldig te worden doorgelezen.

⚠ WAARSCHUWING

- Maak de kabel van de minpool van de accu los alvorens het toestel te monteren of aan te sluiten. (Als u dit niet doet, kan kortsluiting of brand ontstaan.)
 - Wanneer u bedrading van de ontsteking, de accu of aarding verlengt, moet u er op letten dat u draad gebruikt dat geschikt is voor gebruik in auto's met een kern van minstens 0,75 mm² (AWG 18) om te voorkomen dat de draden verslijten en de isolatie beschadigd raakt, met alle gevolgen van dien.
 - Om kortsluiting te voorkomen mag u nooit metalen voorwerpen (zoals muntjes of gereedschappen) in de luidspreker brengen of achterlaten.
 - Wanneer er rook of een vreemde geur uit de luidsprekers komt, moet u direct de spanning uit (OFF) schakelen. Raadpleeg vervolgens spoedig uw handelaar of een erkend onderhoudscentrum.
- SPANNING UIT!**
- Sluit de luidspreker aan op 12 V gelijkstroom, negatieve aarding.
 - Voorkom brand of beschadiging en open derhalve de luidsprekers niet en breng er geen veranderingen in aan.
 - Nadat u de luidsprekers uit de polyethyleen zak heeft verwijderd, moet u deze zak weggooien. Zorg dat de zak uit de buurt van kinderen blijft. Kinderen zouden met de zak kunnen gaan spelen en de zak bijvoorbeeld over hun hoofd trekken met verstikking tot gevolg.

⚠ LET OP

- De installatie en bedrading van dit product vereisen professionele vaardigheden en ervaring. Om veiligheidsredenen moet u uw dealer of een hierin gespecialiseerde installateur de installatie en bedrading laten uitvoeren.
- Installeer de luidspreker niet op een plek die bloot staat aan direct zonlicht of grote hitte of vochtigheid.
- Installeer de luidsprekers niet op plaatsen waar ze mogelijk aan water of vocht bloot worden gesteld.
- Installeer de luidsprekers niet op stoffige plaatsen of instabiele plaatsen onderworpen aan trillingen.
- Als de zekering doorbrandt, moet u eerst controleren of de aansluitdraad niet is kortgesloten en vervolgens de zekering vervangen door een zekering met de op de zekeringkast aangeduide stroomsterkte. (Het gebruik van zekeringen met een andere stroomsterkte dan voorgeschreven kan brand veroorzaken.)

Lees de aanduiding!

Raadpleeg het instructieboekje van het voertuig voor het vervangen van de zekering.

- Om kortsluiting bij het vervangen van zekeringen te voorkomen, dient u eerst de bedradingsbundel los te koppelen.
- Gebruik geen benzine, nafta, of andere oplosmiddelen om de luidspreker schoon te maken. Maak de luidspreker schoon met een zachte, droge doek.
- Bevestig de draden van de luidspreker apart aan de correcte luidspreker-aansluitingen. Delen van de negatieve luidspreker-draad of van de aarding naar metalen onderdelen van de auto kan ertoe leiden dat dit toestel defect raakt.
- Wanneer u een gat maakt onder een stoel, in de bagageruimte of ergens anders in het voertuig, dient u te controleren of er zich aan de andere kant geen gevaarlijke dingen bevinden die u zou kunnen beschadigen, zoals de

benzinetank, remleidingen, of de bedradingsbundel en wees voorzichtig dat u geen krassen of andere beschadigingen maakt.

- De massadraad mag niet worden vastgemaakt aan een airbag, de stuurinrichting of de remleidingen, noch aan bouten of moeren van andere cruciale veiligheidsonderdelen. (Dit kan ongevallen veroorzaken.)
- Monteer het toestel op een plaats waar het de bestuurder niet hindert tijdens het rijden en waar het geen gevaar kan veroorzaken voor de passagiers bij plotse remmanoeuvres, enz. (Dit kan letsels of ongevallen veroorzaken.)
- Nadat u het toestel gemonteerd hebt, dient u te controleren of de elektrische uitrusting van de auto zoals de remlichten, de richtingaanwijzers en de ruitenwissers normaal functioneren.
- De bestuurder moet het voertuig op een veilige en daarvoor geschikte plaats parkeren voor de volgende handelingen wordt uitgevoerd.
 - Gebruiken van de afstandsbediening
- Gebruik het product niet voor andere doeleinden dan waarvoor het bedoeld is, namelijk bevestiging in een voertuig.
- Houd het geluidsvolume op een aangenaam niveau. Het niet kunnen horen van verkeersgeluiden van buiten uw auto kan leiden tot verkeersongevallen.



Conformiteitsverklaring met betrekking tot EMC-richtlijn 2014/30/EU
Conformiteitsverklaring met betrekking tot RoHS-richtlijn 2011/65/EU

Fabrikant:

JVC KENWOOD Corporation
3-12 Moriya-cho, Kanagawa-ku, Yokohama-shi,
Kanagawa, 221-0022, JAPAN

EU-vertegenwoordiger:

JVCKENWOOD Deutschland GmbH
Konrad-Adenauer-Allee 1-11, 61118 Bad Vilbel,
GERMANY

Informatie over het weggooien van elektrische en elektronische apparatuur (van toepassing voor landen met gescheiden afvalinzamelingsystemen)











Dit symbool geeft aan dat gebruikte elektrische en elektronische producten niet bij het normale huishoudelijke afval mogen.

Lever deze producten in bij de aangewezen inzamelingspunten, waar ze gratis worden geaccepteerd en op de juiste manier worden verwerkt, teruggewonnen en hergebruikt.

Voor inleveradressen zie www.nvmp.nl, www.ictmilieu.nl, www.stibat.nl. Wanneer u dit product op de juiste manier als afval inlevert, spaart u waardevolle hulpbronnen en voorkomt u potentiële negatieve gevolgen voor de volksgezondheid en het milieu, die anders kunnen ontstaan door een onjuiste verwerking van afval.

Onderdelen

| nr. | Naam van onderdeel | Buitenprofiel | Aantal | nr. | Naam van onderdeel | Buitenprofiel | Aantal |
|-----|----------------------------|---|--------|-----|--|---|--------|
| ① | Afstandsbediening (5 m) |  | 1 | ⑥ | Zelftappende schroef (ø 5 × 16 mm) |  | 4 |
| ② | 10 pins stekkersnoer (5 m) |  | 1 | ⑦ | Machineschroef (M4 × 16 mm) |  | 4 |
| ③ | Luidsprekerdraad (4,3 m) |  | 1 | ⑧ | Zelftappende schroef (ø 3 × 10 mm) |  | 2 |
| ④ | Bevestigingsdeel A |  | 2 | ⑨ | Lus-en-haaksluiting (Dubbelzijdig plakband/voor afstandsbediening) |  | 1 |
| ⑤ | Bevestigingsdeel B |  | 1 | | | | |

Aansluitingen

⚠ Let op:

Voor u begint met de bedrading, moet u de stroomdraad van de negatieve pool van de accu loskoppelen. Nadat u alle bedrading gelegd heeft, moet u de bedrading nalopen en controleren. Pas nadat u gecontroleerd heeft of alles in orde is, mag u de stroomdraad weer aansluiten op de negatieve pool van de accu.

■ Aansluitingen van de subwoofer

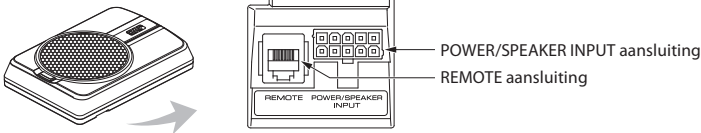

■ Aansluiten van de afstandsbediening

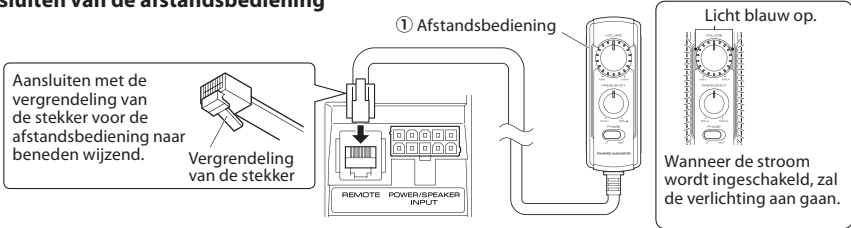

Opmerkingen:

- U moet de meegeleverde afstandsbediening aansluiten.
- Als het snoer niet correct is aangesloten, zal de verlichting van de afstandsbediening niet oplichten.
- Steek de stekker van de afstandsbediening niet ondersteboven in de aansluiting en forceer de aansluiting niet. Dit kan leiden tot storingen.

Luidspreker-ingangsaan sluiting

Sluit de subwoofer aan op de uitgangssnoeren voor de voor- of achtersprekers van de geluid bestanddelen.

Opmerkingen:

- Lees naast deze handleiding ook de handleidingen van de aangesloten apparatuur, zoals die van de geluid bestanddelen of het hoofdtoestel.
- In een met computer uitgerust voertuig kan, wanneer u de \ominus -pool van de accu verwijderd, het geheugen verdwijnen of er kan zich een defect in het elektrische systeem van het voertuig voordoen. Neem contact op met uw dealer voor meer informatie.
- Wanneer de geluid bestanddelen voorzien is van een DSP, kunt u de achter-uitgang niet gebruiken, omdat de reproductie van lage tonen door het effect van de DSP gedempt kan worden.

■ Voorbeeld

Hier volgt een typisch aansluitvoorbeeld voor een effectief auto-stereosysteem. Sluit uw systeem aan op basis van het voorbeeld.

⚠ Let op:
Leid de snoeren niet zo dat ze geraakt of beschadigd kunnen worden door onderdelen van het voertuig. Doet u dit niet, dan kan er kortsluiting optreden met als gevolg elektrische schokken of brand.

Als geen spanningsaansluiting is voorzien op het centrale toestel, moet u de blauw/witte draden aansluiten op het accessoirecircuit (circuit van de ACC-stand van het contactslot).

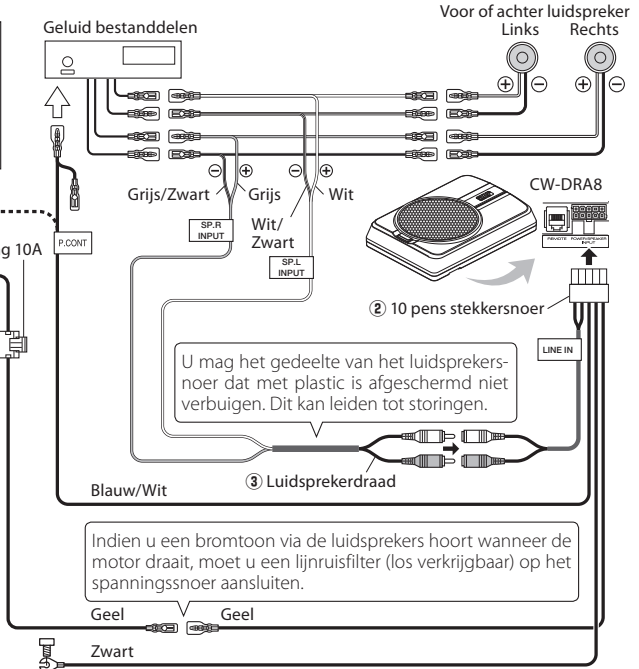
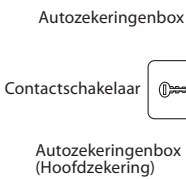

U mag het gedeelte van het luidsprekersnoer dat met plastic is afgeschermd niet verbuigen. Dit kan leiden tot storingen.

Indien u een bromtoon via de luidsprekers hoort wanneer de motor draait, moet u een lijnruisfilter (los verkrijgbaar) op het spanningsnoer aansluiten.

⚠ Let op:
* Verbind de massa-aansluiting van de zwarte voedingskabel rechtstreeks met een schroef op een niet-gelakt metaal deel van het voertuig. Wanneer u de spanning inschakelt voordat deze massaverbinding is gemaakt, kan het stereosysteem beschadigd worden. Vergeet deze verbinding niet te maken. De massaverbinding mag niet tot stand worden gebracht en zal niet werken op gelakte metalen onderdelen. Houd hier rekening mee.

Aansluitingen

RCA (tulpstekker) ingangsaansluiting

Verbind de subwoofer met de subwoofer uitgangsaansluiting (non-fader) of met de RCA (tulpstekker) voor-uitgangsaansluitingen van de geluid bestanddelen.

Opmerkingen:

- Lees naast deze handleiding ook de handleidingen van de aangesloten apparatuur, zoals die van de geluid bestanddelen of het hoofdtoestel.
- In een met computer uitgerust voertuig kan, wanneer u de \ominus -pool van de accu verwijderd, het geheugen verdwijnen of er kan zich een defect in het elektrische systeem van het voertuig voordoen. Neem contact op met uw dealer voor meer informatie.
- Schaf apart een in de handel verkrijgbaar RCA (tulpstekker) snoer aan.
- Wanneer de geluid bestanddelen is uitgerust met een DSP, dient u de subwoofer te verbinden met de subwoofer uitgangsaansluiting (non-fader) of met de RCA (tulpstekker) voor-uitgangsaansluitingen. Maak geen verbinding met de RCA (tulpstekker) achter-uitgangsaansluitingen, want de DSP effecten kunnen dan de weergave van de lage tonen juist dempen.

■ Voorbeeld

Hier volgt een typisch aansluitvoorbeeld voor een effectief auto-stereosysteem. Sluit uw systeem aan op basis van het voorbeeld.

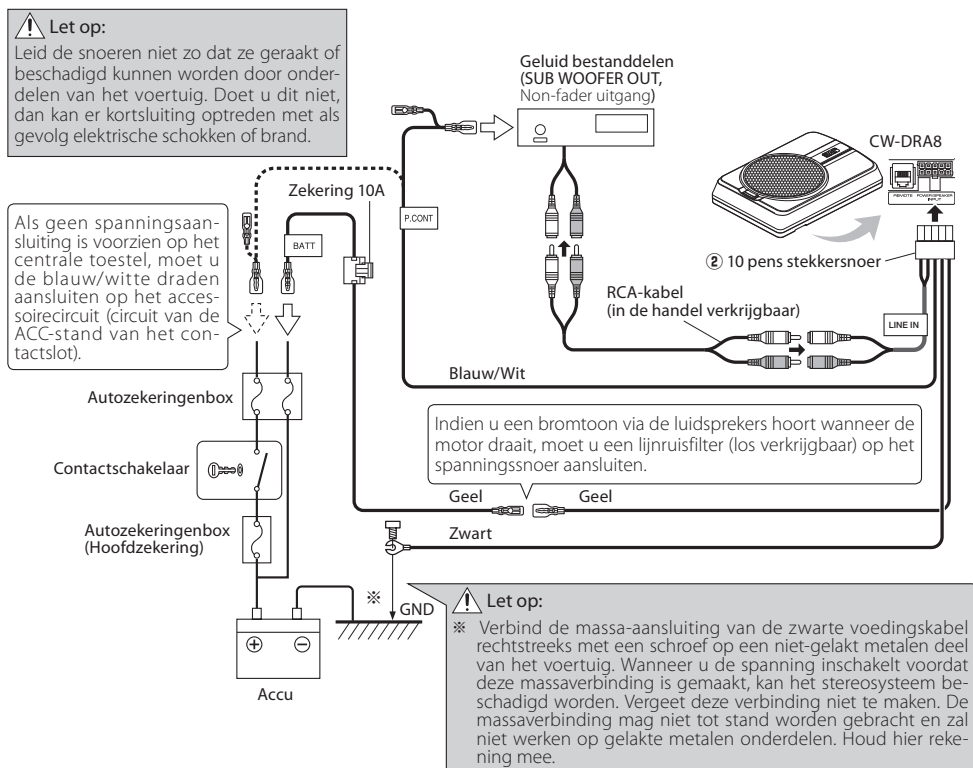

Installatie

Alvorens de luidsprekers definitief op hun plaats te installeren, moet u eerst het geluid controleren.

⚠ Let op:

- Wanneer u een gat maakt onder een stoel, in de bagageruimte of ergens anders in het voertuig, dient u te controleren of er zich aan de andere kant geen gevaarlijke dingen bevinden die u zou kunnen beschadigen, zoals de benzinetank, remleidingen, of de bedradingsbundel en wees voorzichtig dat u geen krassen of andere beschadigingen maakt.
- Installeer het toestel op een plek waar het de besturing van het voertuig, het betreden of verlaten van het voertuig en de beweging in het voertuig niet kan hinderen.
- Zet het product stevig vast zodat het niet kan bewegen als gevolg van de trillingen en stoten tijdens de rit.

■ Vastzetten van de bedrading

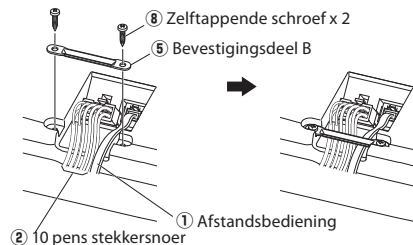

❶ Sluit de 10 pins stekkersnoer ② en de afstandsbediening ① aan op de luidsprekereenheid.

❷ Bevestig de bedrading aan de luidsprekereenheid met bevestigingsdeel B ⑤ en zet deze vast met de zelftappende schroeven ⑧.



■ Vastzetten van de subwoofer

❶ Verwijder 4 schroeven (gemarkeerd ← →) aan de onderkant van de luidspreker eenheid.

Verwijderde schroeven kunnen niet opnieuw worden gebruikt.

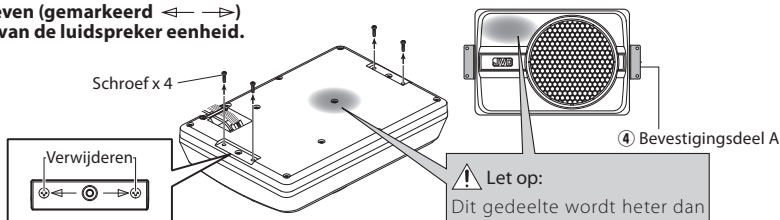

❷ Bevestig de Bevestigingsdeel A ④ aan de luidsprekereenheid veilig gebruik van de machineschroeven ⑦. Wees voorzichtig, zodat de aangesloten kabels niet krijgen in de eenheid tussen de spreker en Bevestigingsdeel A ④.

⑦ Machineschroef x 4
④ Bevestigingsdeel A x 2

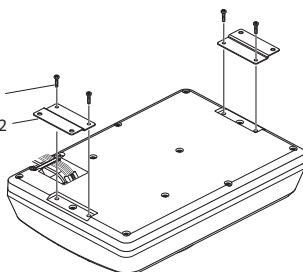

❸ Boor gaatjes voor \varnothing 3,6 mm schroeven in een metalen deel van het voertuig en bevestig de luidsprekereenheid aan het voertuig met de zelftappende schroeven ⑥.

⑥ Zelftappende schroef x 4

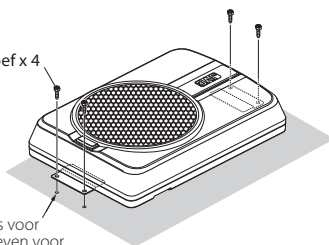

Installatie

■ Installeren van de afstandsbediening

Installeer de afstandsbediening in het voertuig met behulp van het meegeleverde lus-en-haaksluiting.

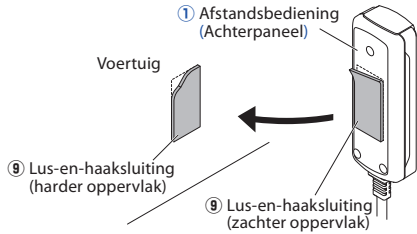

⚠ Let op:

Installeer de afstandsbediening zodat deze niet in de weg zit bij het besturen van de auto. Vermijd plekken waar de afstandsbediening bloot kan staan aan direct zonlicht of de hete luchtstroom van de verwarming. Anders kan het product te lijden krijgen, hetgeen kan resulteren in brandgevaar. Maak de installatieplek netjes schoon voor u het lus-en-haaksluiting aanbrengt.

Vervangen van de zekering

Vervang de zekering door een zekering met dezelfde stroomsterkte.

⚠ Let op:

Vervang de zekering door een zekering met dezelfde capaciteit (stroomsterkte), zoals aangegeven op de zekering. Deze zekering heeft een stroomsterkte van 10A.

■ Verwijderen



- 1 Open de afdekking.
- 2 Neem de zekering vast met uw vingers en trek ze omhoog.

■ Plaatsen

Reservezekering
10 A

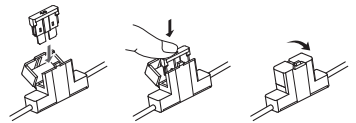

- 1 Plaats de zekering voorzichtig in de zekeringhouder en druk ze volledig in met uw vinger.
- 2 Sluit de afdekking.

Bediening

■ Naam van elk onderdeel (Afstandsbediening)

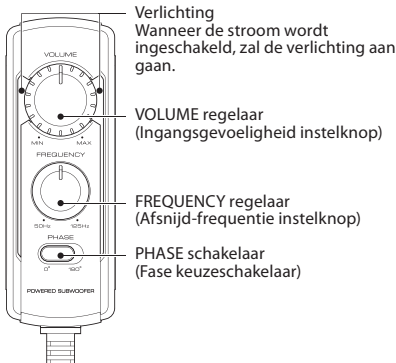

Opmerking:

Grote stroominvoer zorgt ervoor dat het beveiligingscircuit voor dit apparaat werkt waardoor het uitvoerniveau wordt verlaagd. Zet in dergelijke gevallen het volume naar „MIN” waarna dit toestel na verloop van tijd automatisch weer begint te werken.

Ook wanneer de afstandsbediening niet is aangesloten zal er geluid worden weergegeven, maar de bedieningsmethoden zoals beschreven in dit gedeelte zijn dan niet beschikbaar. In dit geval worden het volume, de afsnijdfrequentie en de fase ingesteld op de voorgeprogrammeerde standaardinstellingen, waarbij de afsnijdfrequentie wordt ingesteld op 125 Hz en de fase op 0° (positief).

■ Instellen van de geluidswaegave (afstandsbediening)

- 1 Verdraai de FREQUENCY instelknop om de afsnijdfrequentie in te stellen (frequenties hoger dan de ingestelde frequentie zullen worden afgesneden).

Verdraai de FREQUENCY regelaar om de balans tussen de lage tonen van de achterluidsprekers en de lage tonen van deze luidspreker als gewenst in te stellen.

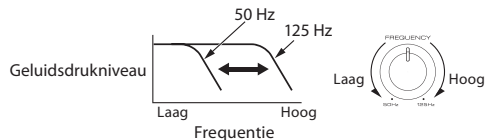

- 2 Stel de lage frequentiefase in.

De lage frequentietoon is mogelijk variabel afhankelijk van de positie van deze luidspreker, de richting of de overgangsfrequentie. U kunt dit indien nodig bijstellen met de PHASE schakelaar. Druk deze schakelaar in de stand waarbij het geluid volgens u het beste is. [0°] geeft de normale fase aan terwijl [180°] de aanduiding is voor de omgekeerde fase.



- 3 Draai aan de VOLUME instelknop om de lage frequenties in te stellen op het gewenste niveau.

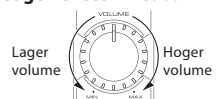

Oplossen van problemen

Problemen worden vaak veroorzaakt door een onjuiste bediening.

Zie daarom de onderstaande tabel alvorens de luidspreker voor reparatie weg te brengen indien er iets mis lijkt te zijn.

| Probleem | Oorzaak | Oplossing |
|--|--|---|
| De stroom kan niet worden ingeschakeld (de verlichting gaat niet aan). | • De zekering is doorgebrand. | • Controleer de \oplus/\ominus polariteit van het stroom snoer en of de bedrading nergens kortgesloten is en vervang vervolgens de zekering door een met het opgegeven vermogen. • Sluit de snoeren op de juiste manier aan door het aansluitingsvoorbeeld op blz. 25, 26 te raadplegen. |
| | • De stroomvoorzieningspen (geel) van de 10-pens snoer-aansluiting is niet doorverbonden. | • Sluit het snoer op de juiste manier aan door het aansluitingsvoorbeeld op blz. 25, 26 te raadplegen. |
| | • De stroombedieningspen (blauw/wit) van de 10-pens snoer-aansluiting is niet doorverbonden. | • Bevestig de aarding aan een metalen gedeelte van het voertuig (niet aan een gelakt deel) door het goed vast te schroeven. • Steek de stekker er goed in. |
| | • De aardingspen (zwart) van de 10-pens snoer-aansluiting is niet doorverbonden. | • Controleer alle verbindingen van alle snoeren en sluit vervolgens de \ominus kabel weer op de accu aan. |
| | • De 10-pens stekker is niet goed aangesloten. | |
| Geen geluid | • De negatieve \ominus kabel van de accu van de auto is losgekoppeld. | • Controleer alle verbindingen van alle snoeren en sluit vervolgens de \ominus kabel weer door de accu aan. |
| | • De demper van de geluid bestanddelen staat aan (ON). | • Schakel de demping uit. |
| | • De VOLUME instelling staat op de laagste (MIN) stand. | • Stel het volume in op het optimale niveau door blz. 28 te raadplegen. |
| | • De luidspreker-snoeren zijn niet op de juiste manier aangesloten. | • Sluit het snoer op de juiste manier aan door het aansluitingsvoorbeeld op blz. 25 te raadplegen. |
| Het geluid klinkt zacht. | • De aansluitingen zijn niet op de juiste manier gemaakt. | • Steek de stekkers helemaal in de aansluitingen. |
| | • Het ingangsniveau staat te laag. | • Verdraai de VOLUME instelknop en stel het ingangsniveau in op een geschikt niveau. |
| | • De aansluitingen zijn niet op de juiste manier gemaakt. | • Verbind het snoer met de REMOTE aansluiting. • Controleer of het RCA (tulpstekker) snoer op de juiste manier is aangesloten. |
| De geluidskwaliteit is slecht (geluid is vervormd). | • Een grote stroomingang zorgt ervoor dat het beschermingscircuit voor dit apparaat werkt. | • Zet het volume op MIN voor enige tijd. |
| | • Het ingangsniveau staat te hoog. | • Verdraai de VOLUME instelknop en stel het ingangsniveau in op een geschikt niveau. |
| Het geluid is onnatuurlijk. | • De luidspreker-snoeren zijn aangesloten met omgekeerde positieve \oplus en negatieve \ominus polariteit. | • Sluit de snoeren op de juiste manier aan door het aansluitingsvoorbeeld op blz. 25, 26 te raadplegen. |
| | • De aardingspen (zwart) van de 10-pens snoer-aansluiting is niet goed doorverbonden. | • Bevestig de aarding aan een metalen gedeelte van het voertuig (niet aan een gelakt deel) door het goed vast te schroeven. |
| De afstandsbediening doet het niet. | • Het snoer van de afstandsbediening is niet aangesloten. | • Verbind het snoer met de REMOTE aansluiting. • Steek de stekker er goed in. |
| De verlichting van de afstandsbediening licht niet op. | | |

Specificaties

Ontwerp en technische gegevens zijn zonder voorafgaande kennisgeving wijzigbaar.

Max. uitgangsvermogen..... 250 W
 Frequentiebereik..... 35 Hz - 150 Hz
 Frequentie afkappen..... 50 Hz - 125 Hz
 Fase..... 0°, 180°
 Ingaansgevoeligheid / impedantie
 LINE IN..... 125 mV / 22 kΩ

Vermogen 14,4 V gelijkstroom
 (11 V - 16 V Bedrijfsspanning)
 Stroomverbruik..... 10 A
 Gevoeligheid..... 81 dB
 Afmetingen..... Breedte : 350 mm
 Hoogte : 75 mm
 Diepte : 240 mm
 Gewicht 4,2 kg

ISTRUZIONI IMPORTANTI PER LA SICUREZZA

⚠ Attenzione: Per un uso sicuro dell'apparecchio, leggete attentamente questa pagina.

⚠ AVVERTENZA

- Prima di effettuare il montaggio o il cablaggio, ecc., assicuratevi di rimuovere il cavo dal terminale negativo della batteria. (Altrimenti si può verificare un corto circuito o un incendio.)
- Nel posare i cavi di accensione, della batteria e di messa a terra, usare cavi per automobile o di altro tipo da 0,75 mm² di sezione (AWG 18) o più per evitare che si deteriorino e che il loro isolamento si consumi eccessivamente.
- Per evitare corto circuiti, non lasciare mai degli oggetti metallici, ad esempio monete ed utensili, all'interno del diffusore.
- Se l'unità generasse odori anormali, spegnere la subito. Entrate quindi immediatamente in contatto con il vostro rivenditore di fiducia.

SPEGNIMENTO!

- Collegare il diffusore ad una sorgente di c.c. a 12 V, terra negativa.
- Non tentate di aprire o modificare l'unità, dato che ciò potrebbe causare incendi o errori di funzionamento.
- Estratta l'unità dal sacchetto in polietilene, gettatelo in modo che non possa cadere in mano a bambini. Essi potrebbero altrimenti rimanere soffocati.

⚠ ATTENZIONE

- L'installazione ed i collegamenti elettrici del prodotto richiedono abilità ed esperienza. Per assicurare la sicurezza, accertarsi di far eseguire l'installazione ed i collegamenti elettrici dal proprio rivenditore o operaio specializzato.
- Non installare il diffusore in luoghi esposti a luce solare diretta o calore eccessivo.
- Non installate i diffusori in posizioni esposte ad acqua ed umidità.
- Non installate i diffusori in posizioni pericolose o instabili o esposte a polvere e sporco.
- Se dovesse saltare il fusibile, controllate innanzitutto se è in corto il cavo, poi sostituite il fusibile con uno del tipo indicato (con l'ampereaggio giusto) sulla scatola del fusibile.

Controllate il display!

Per sostituire il fusibile, fate riferimento al manuale delle istruzioni del veicolo.

- Per prevenire corto circuiti durante la sostituzione di un fusibile, scollegare per prima cosa il fascio fili.
- Non usare benzina, nafta o solventi per pulire il diffusore. Usare solo un panno morbido e pulito.
- Collegare i cavi del diffusore ai connettori appropriati separatamente. Condividendo il filo negativo o la messa a terra dei due diffusori in un punto metallico del telaio della vettura il sistema può non funzionare.
- Quando si apre un foro sotto il sedile, all'interno del bagagliaio o in un altro punto del veicolo, controllare che con vi sia alcun oggetto pericoloso dall'altra parte, ad esempio il serbatoio di benzina, le tubazioni dei freni o un fascio fili, e fare inoltre attenzione a non graffiare o danneggiare parti in vista.
- Per un cablaggio con messa a terra, non dovete fissare il cavo all'airbag, al sistema dello sterzo o a quello frenante né a dei bulloni o dati delle unità di sicurezza. (Altrimenti si possono verificare degli incidenti.)

- Quando effettuate il montaggio, assicuratevi che il luogo di installazione dell'unità non causerà dei fastidi durante la guida né pericoli ai passeggeri per via di una frenata improvvisa, ecc.
(Causa di lesioni personali o incidenti.)
- Installata l'unità, controllare che le varie spie, le frecce, i tergitristallo e le altre parti elettriche funzionino in modo normale.
- Prima di fare quanto segue, il conducente deve sempre fermare il veicolo in un luogo sicuro.
– Uso del telecomando
- Non usare il prodotto per scopi che non siano l'installazione su di un veicolo.
- Mantenere il volume del suono ad un livello ottimale. L'impossibilità di sentire rumori esterni può essere causa di incidenti.



Dichiarazione di conformità relativa alla direttiva EMC 2014/30/UE
Dichiarazione di conformità relativa alla direttiva RoHS 2011/65/UE

Produttore:

JVC KENWOOD Corporation
3-12 Moriya-cho, Kanagawa-ku, Yokohama-shi,
Kanagawa, 221-0022, JAPAN

Rappresentante UE:

JVCKENWOOD Deutschland GmbH
Konrad-Adenauer-Allee 1-11, 61118 Bad Vilbel,
GERMANY









Informazioni sullo smaltimento delle vecchie apparecchiature elettriche ed elettroniche (valido per i paesi che hanno adottato sistemi di raccolta separata)



I prodotti recanti il simbolo di un contenitore di spazzatura su ruote barrato non possono essere smaltiti insieme ai normali rifiuti di casa. I vecchi prodotti elettrici ed elettronici devono essere riciclati presso una apposita struttura in grado di trattare questi prodotti e di smaltirne i loro componenti.

Per conoscere dove e come recapitare tali prodotti nel luogo a voi più vicino, contattare l'apposito ufficio comunale. Un appropriato riciclo e smaltimento aiutano a conservare la natura e a prevenire effetti nocivi alla salute e all'ambiente.

Parti

| No. | Nome della parte | Forma esterna | Quantità | No. | Nome della parte | Forma esterna | Quantità |
|-----|-------------------------------|---|----------|-----|--|---|----------|
| ① | Telecomando (5 m) |  | 1 | ⑥ | Vite filettante (ø 5 × 16 mm) |  | 4 |
| ② | 10-Cavo di collegamento (5 m) |  | 1 | ⑦ | Vite per macchina (M4 × 16 mm) |  | 4 |
| ③ | Cavo del diffusore (4,3 m) |  | 1 | ⑧ | Vite filettante (ø 3 × 10 mm) |  | 2 |
| ④ | Montaggio A |  | 2 | ⑨ | Chiusura a strappo (Adesivo a due lati/ per telecomando) |  | 1 |
| ⑤ | Montaggio B |  | 1 | | | | |

Collegamenti

⚠ Attenzione:

Prima di eseguire i collegamenti elettrici, accertarsi di rimuovere il cavo dal terminale negativo della batteria. Dopo aver terminato tutti i collegamenti, controllare nuovamente che siano corretti. Dopo tale controllo, ricollegare il cavo al terminale negativo della batteria.

■ Terminali del subwoofer

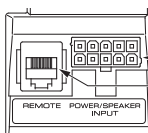
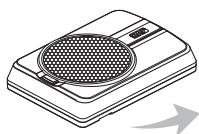

Terminale POWER/SPEAKER INPUT
Terminale REMOTE

■ Collegamento del telecomando

Collegare con la parte da bloccare della presa del telecomando rivolta verso il basso.

Parte da bloccare della presa

① Telecomando

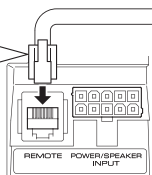

Si illumina di luce blu.

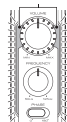

Quando si accende l'unità, si accende l'illuminazione.

Note:

- Non mancare di collegare l'unità di telecomando in dotazione.
- Se il cavo non fosse collegato correttamente, l'illuminazione dell'unità di telecomando in dotazione potrebbe non avvenire.
- Non inserire il connettore dell'unità di telecomando rovescio o con forza. Si potrebbero causare altrimenti delle disfunzioni.

Collegamenti

Collegamenti di ingresso del telecomando

Collegare il subwoofer ai cavi di uscita dei diffusori anteriori o posteriori dei componenti audio.

Note:

- Leggere i manuali di istruzioni dei componenti collegati oltre a questo manuale di istruzioni.
- In un veicolo dotato di computer, quando si rimuove il terminale \ominus della batteria, la memoria potrebbe scomparire o si può verificare un difetto nell'impianto elettrico del veicolo. Consultare il proprio rivenditore per ulteriori dettagli.
- Quando il componenti audio incorpora un DSP, non collegare nulla all'uscita posteriore, dato che l'effetto di riproduzione delle basse frequenze potrebbe venire attenuato dall'effetto DSP.

■ Esempio

Quanto segue mostra un collegamento tipico per un efficace godimento di un impianto stereo per auto. Collegare il proprio impianto facendo riferimento all'esempio.

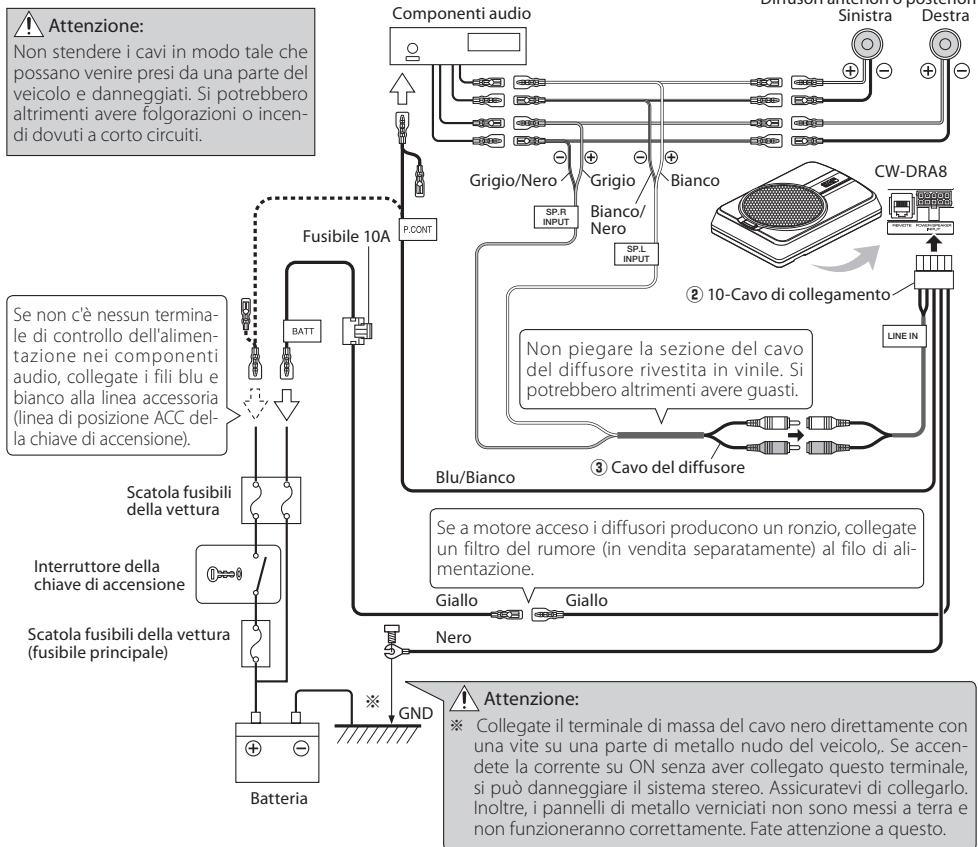

Collegamenti di ingresso RCA

Collegare il subwoofer all'uscita del subwoofer (uscita non-fader) o alle prese RCA per l'uscita anteriore dei componenti audio.

Note:

- Leggere i manuali di istruzioni dei componenti collegati, come i componenti audio, oltre a questo manuale di istruzioni.
- In un veicolo dotato di computer, quando si rimuove il terminale \ominus della batteria, la memoria potrebbe scomparire o si può verificare un difetto nell'impianto elettrico del veicolo. Consultare il proprio rivenditore per ulteriori dettagli.
- Si prega di acquistare separatamente un cavo RCA reperibile in commercio.
- Quando le componenti audio incorpora un DSP, collegare il subwoofer all'uscita del subwoofer (uscita non-fader) o alle prese RCA per l'uscita anteriore. Non collegare le prese RCA per l'uscita posteriore dato che l'effetto di riproduzione delle basse frequenza potrebbe essere attenuato a causa dell'effetto DSP.

■ Esempio

Quanto segue mostra un collegamento tipico per un efficace godimento di un impianto stereo per auto. Collegare il proprio impianto facendo riferimento all'esempio.

⚠ Attenzione:
Non stendere i cavi in modo tale che possano venire presi da una parte del veicolo e danneggiati. Si potrebbero altrimenti avere folgorazioni o incendi dovuti a corto circuiti.

Se non c'è nessun terminale di controllo dell'alimentazione nei componenti audio, collegate i fili blu e bianco alla linea accessoria (linea di posizione ACC della chiave di accensione).

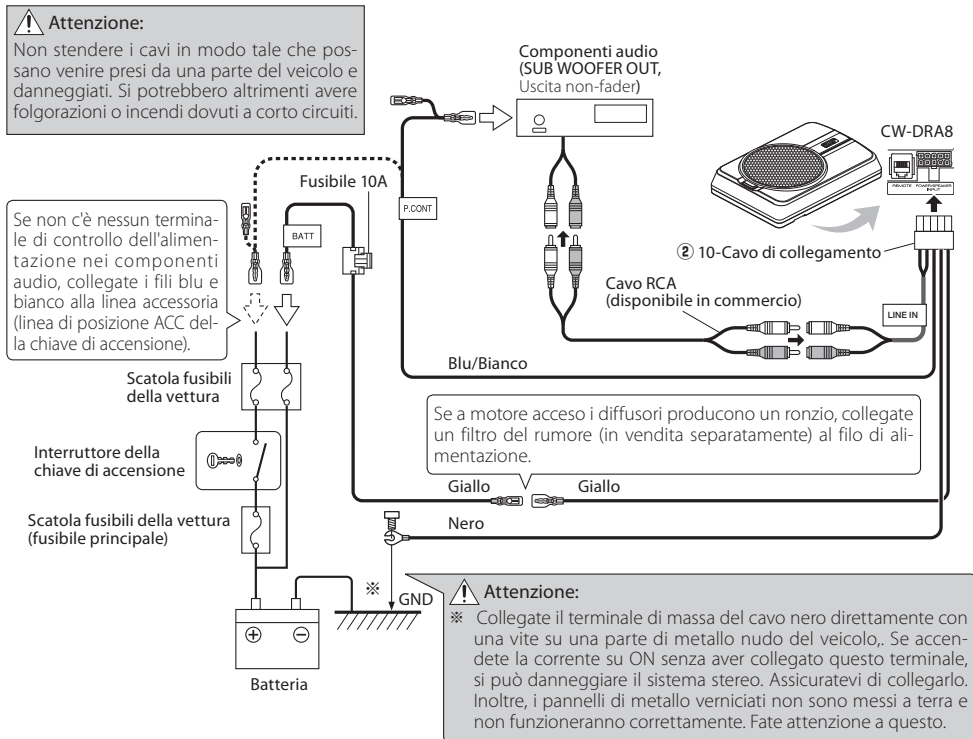

Installazione

Prima di fissare il diffusore in posizione, controllarne il suono.

⚠ Attenzione:

- Quando si apre un foro sotto il sedile, all'interno del bagagliaio o in un altro punto del veicolo, controllare che non vi sia alcun oggetto pericoloso dall'altra parte, ad esempio il serbatoio di benzina, le tubazioni dei freni o un fascio fili, e fare inoltre attenzione a non graffiare o danneggiare parti in vista.
- Installare in una posizione che non disturbi la guida, l'ingresso o l'uscita dal veicolo ed i movimenti all'interno della cabina del veicolo.
- Fissare saldamente il prodotto in modo che non possa muoversi a causa di vibrazioni o urti durante la guida.

■ Fissaggio del cavo in posizione

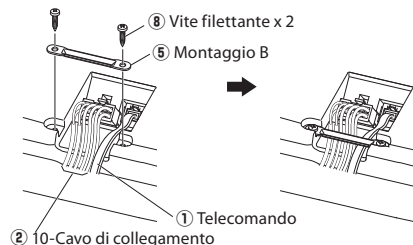

① Collegare il 10-cavo di collegamento ② ed il telecomando ① al diffusore.

② Fissare i cavi del diffusore con il montaggio B ⑤ e fissarlo al suo posto con le viti filettanti ⑧.



Divieto!

Fissare il cavo in modo che non protruda dal lato del diffusore.

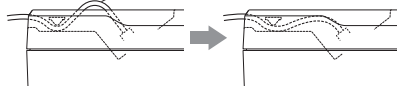

■ Fissaggio del subwoofer

① Rimuovere le 4 viti (contrassegnate ← →) nella parte inferiore dell'unità diffusore.

Le viti rimosse non possono essere riutilizzate.

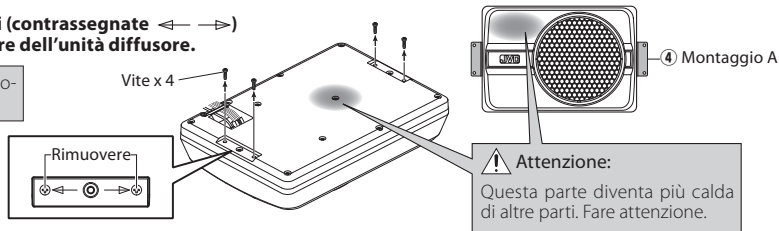

② Attaccate i montaggio A ④ sull'unità altoparlante in modo ben saldo usando le viti per macchina ⑦. Badare a che i cavi collegati non si frappongano fra il diffusore e i montaggio A ④.

⑦ Vite per macchina x 4
④ Montaggio A x 2

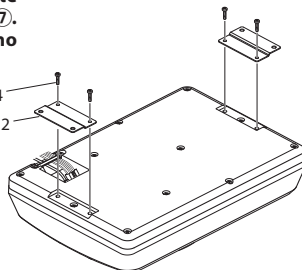

③ Praticare i fori pilota per le viti da $\varnothing 3,6$ mm nella parete metallica del veicolo ed applicare il diffusore al veicolo utilizzando le viti filettanti ⑥.

⑥ Vite filettante x 4

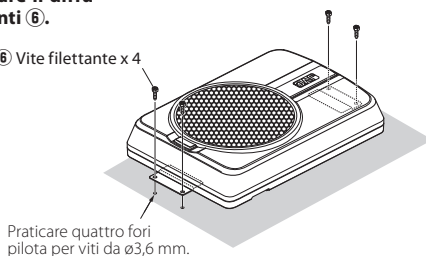

■ Installazione del telecomando

Installare l'unità di telecomando in dotazione sul veicolo facendo uso della chiusura a strappo in dotazione.

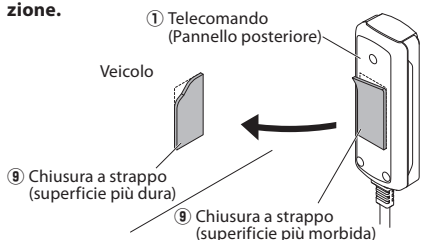

⚠️ Attenzione:

Installare il telecomando in una posizione in cui non intralci la guida. Evitare di installarlo in luoghi soggetti a luce solare diretta o aria calda dall'impianto di riscaldamento. In caso contrario il prodotto potrebbe degradare e si potrebbero avere rischi di fiamme. Prima di applicare la chiusura a strappo, pulire bene la sua posizione di applicazione.

Sostituzione del fusibile

Sostituire il fusibile solo con uno dall'ampere specificato. Sostituire il fusibile solo con uno dall'ampere specificato.

⚠️ Attenzione: Assicuratevi di sostituire il fusibile con uno dallo stesso amperaggio. Questo è un fusibile da 10A.

■ Rimozione

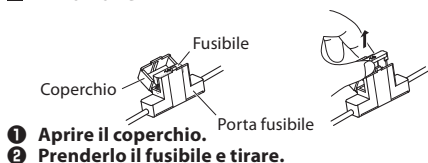

- 1 Aprire il coperchio.
- 2 Prenderlo il fusibile e tirare.

■ Installazione

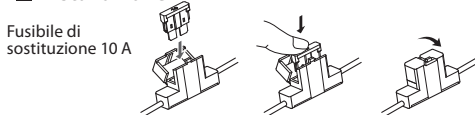

- 1 Installare il fusibile delicatamente nel porta fusibile e premelo completamente verso l'interno con il dito.
- 2 Chiudere il coperchio.

Funzionamento

■ Nomenclatura (Telecomando)

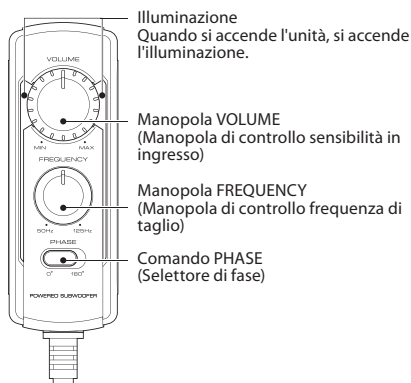

Nota:

Una grande potenza di ingresso farà sì che il circuito di protezione per questa unità sia azionato, riducendo il livello di uscita. In questo caso, portare il volume su "MIN" per un certo tempo, quindi alla fine quest'unità inizierà automaticamente a funzionare nuovamente.

L'audio viene prodotto anche quando l'unità di telecomando in dotazione non è collegata, ma in tal caso le operazioni descritte in questa sezione non sono possibili. In tal caso, il volume, la frequenza di taglio e la fase vengono regolati sui valori predefiniti, con i quali la frequenza di taglio è di 125 Hz e la fase 0° (positiva).

■ Regolazione del suono (Funzionamento telecomando)

- 1 Ruotare la manopola di controllo FREQUENCY per regolare la frequenza di taglio (le frequenze più alte di questa frequenza vengono tagliate).

Ruotare la manopola FREQUENCY per regolare il bilanciamento tra i bassi dei diffusori posteriori ed i bassi di questa unità come desiderato.

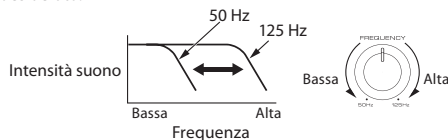

- 2 Regolare la fase delle basse frequenze.

Il tono delle basse frequenze potrebbe variare a seconda della posizione dell'unità, del suo orientamento o della frequenza di turn-over. Ciò può essere regolato cambiando la posizione del comando PHASE. Impostare questo comando su una delle due posizioni a seconda delle proprie preferenze. [0°] indica la fase normale e [180°] indica la fase inversa.



- 3 Ruotare la manopola di controllo VOLUME per regolare le basse frequenze sul livello desiderato.

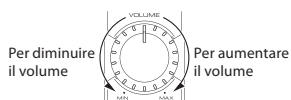

Risoluzione dei problemi

Spesso, apparenti malfunzionamenti sono dovuti a un errore dell'utilizzatore. Prima di richiedere riparazioni, consultare le seguenti tabelle.

| Problema | Causa | Rimedio |
|---|--|--|
| L'unità non si accende (l'illuminazione non si accende). | • Un fusibile è saltato. | • Controllare che le polarità \oplus e \ominus del cavo di alimentazione e degli altri cavi non siano in corto circuito e se necessario sostituire il fusibile installato con un altro del giusto amperaggio. • Ricollegare i cavi correttamente consultando in proposito l'esempio di collegamento a pag 32, 33. |
| | • Il piedino di alimentazione giallo del cavo di collegamento a 10 piedini non è collegato. | • Collegare il cavo correttamente consultando l'esempio a pag 32, 33. |
| | • Il piedino di alimentazione blu/bianco del cavo di collegamento a 10 piedini non è collegato. | • Applicare il cavo di messa a terra ad una sezione metallica del veicolo, e non ad una dipinta fissandolo fermamente con la vite. • Inserire a fondo il connettore. |
| | • Il piedino nero di messa a terra del cavo di collegamento a 10 piedini non è collegato. | • Controllare i collegamenti di tutti i cavi e quindi collegare il cavo \ominus della batteria. |
| | • Il connettore a 10 piedini non è ben collegato. | |
| Nessun suono | • Il cavo negativo \ominus della batteria è scollegato. | • Controllare i collegamenti di tutti i cavi e quindi collegare il cavo \ominus della batteria. |
| | • L'attenuatore dei componenti audio è stato portato su On. | • Disattivare l'attenuatore. |
| | • Il comando VOLUME si trova sulla posizione di minimo. | • Aumentare il volume portandolo ad un livello ottimale a pag 35. |
| | • I cavi dei diffusori non sono collegati correttamente. | • Collegare il cavo correttamente consultando l'esempio a pag 32. |
| Il suono è esile. | • I terminali di collegamento non sono collegati correttamente. | • Inserire i connettori o gli spinotti a fondo nei terminali. |
| | • Il livello in ingresso è impostato troppo basso. | • Ruotare la manopola di controllo VOLUME e impostare il livello in ingresso su un livello ottimale. |
| | • I terminali di collegamento non sono collegati correttamente. | • Collegare il cavo al terminale REMOTE. • Controllare che il cavo RCA sia collegato correttamente. |
| La qualità sonora è cattiva (il suono è distorto). | • Una grande potenza di ingresso causa l'azionamento del circuito di protezione per questa unità. | • Portare il volume a MIN per un certo tempo. |
| Il suono è innaturale. | • Il livello in ingresso è impostato troppo alto. | • Ruotare la manopola di controllo VOLUME e impostare il livello in ingresso su un livello ottimale. |
| | • I cavi dei diffusori sono collegati alla polarità \oplus e \ominus scorretta. • Il piedino nero di messa a terra del cavo di collegamento a 10 piedini non è collegato. | • Collegare il cavo correttamente consultando l'esempio a pag 32, 33. • Applicare il terminale di messa a terra ad una sezione metallica e non dipinta del telaio avvitandone fermamente la vite. |
| Il telecomando non funziona. | • Il cavo di telecomando è scollegato. | • Collegare il cavo al terminale REMOTE. • Inserire a fondo il connettore. |
| L'unità di telecomando in dotazione non si accende. | | |

Specifiche

Design e caratteristiche tecniche soggetti a modifiche senza preavviso.

Uscita massima..... 250 W
 Risposta in frequenza..... 35 Hz - 150 Hz
 Taglio della frequenza..... 50 Hz - 125 Hz
 Fase.....0°, 180°
 Sensibilità / impedenza di ingresso
 LINE IN..... 125 mV / 22 kΩ

Alimentazione
CC 14,4 V (Tensione di alimentazione 11 V - 16 V)
 Consumo di corrente10 A
 Sensibilità 81 dB
 DimensioniLarghezza : 350 mm
 Altezza : 75 mm
 Profondità : 240 mm
 Peso4,2 kg

INSTRUCCIONES DE SEGURIDAD IMPORTANTES

Precaución : Lea cuidadosamente estas páginas para asegurar una operación sin anomalías.

ADVERTENCIA

- Antes de realizar el montaje o el cableado, etc., asegúrese de retirar el cable del terminal negativo de la batería. (De lo contrario pueden producirse cortocircuitos o incendios).
 - Cuando extienda los cables de encendido, batería o masa, asegúrese de utilizar cables para uso en automóviles u otros cables de 0,75 mm² (AWG 18) o más, para impedir que se deterioren los propios cables o se desgaste el revestimiento.
 - Para impedir cortocircuitos, nunca ponga o deje objetos metálicos (tales como monedas o herramientas metálicas) en el interior de un altavoz.
 - En el caso de que la unidad genere humo o un ruido anormal, desconecte inmediatamente la alimentación. Después, consulte con su concesionario o centro de reparaciones más cercano tan pronto como sea posible.
- DESCONECTE LA ALIMENTACION!**
- Conecte el altavoz a una batería de 12 V CC con puesta a masa negativa.
 - No trate de abrir ni modificar la unidad porque podría producirse un peligro de incendio o una avería.
 - Después de cesar la unidad de la bolsa de polietileno, asegúrese de poner la bolsa de polietileno donde no puedan alcanzarla los niños. De otra forma, éstos podrán jugar con la bolsa y se podría producir un peligro de asfixia.

PRECAUCIÓN

- La instalación y cableado del producto requiere la habilidad y la experiencia de los expertos. Para garantizar la seguridad, cerciórese de que sea su concesionario o un especialista quien realice la instalación y el cableado.
 - No instale el altavoz en un lugar expuesto a la luz solar directa o a un calor o humedad excesivo.
 - No instale los altavoces en lugares sometidos al agua o a la humedad.
 - No instale los altavoces en lugares inestables ni en lugares donde haya polvo.
 - Si saltara el fusible, después de comprobar si el cable ha sufrido un cortocircuito, asegúrese de reemplazarlo por un fusible de la capacidad (amperaje) estipulada, tal como se indica en la caja de fusibles. (El uso de fusibles de una capacidad que no sea la estipulada, puede ser motivo de incendios).
- ¡Compruebe las indicaciones!**
- Para cambiar el fusible, remítase al manual de instrucciones del vehículo.
- Para impedir un cortocircuito cuando sustituya un fusible, desconecte primero el conjunto de los cables.
 - No utilice gasolina, naftalina u otro tipo de disolvente para limpiar el altavoz. Limpielo pasando un paño blando y seco.
 - Conecte separadamente los cables de los altavoces a los conectores de altavoces apropiados. Compartir el cable negativo del altavoz o poner a masa los cables del altavoz en la carrocería del automóvil puede ser la causa de que esta unidad no funcione bien.

- Cuando haga un agujero debajo de un asiento, en el portamaletas o en cualquier otro punto del vehículo, compruebe que no haya nada peligroso al otro lado como, por ejemplo, un depósito de gasolina, tubería de frenos o conjuntos de cables, y tenga cuidado para no dejar marcas y hacer otros daños.
- Para el montaje de tierra no sujete el cable a un airbag, la dirección o el sistema de frenado ni a ningún tornillo o tuerca críticos de la unidad de seguridad. (Puede producir accidentes.)
- Durante el montaje, asegúrese de realizar el mismo en un sitio que no interfiera con la conducción o que resulte peligroso para los pasajeros al frenar bruscamente, etc. (Causa de lesiones o accidentes).
- Después de instalar la unidad, asegúrese de que el equipo eléctrico tal como luces de frenos, luces de intermitentes y limpiaparabrisas funcionen normalmente.
- El conductor deberá parar siempre el vehículo en un lugar seguro antes de hacer lo siguiente.
 - Utilizar el mando a distancia
- No utilice el producto con ningún otro propósito que no sea montarlo a bordo.
- Mantenga el volumen de sonido a un nivel óptimo. No escuchar los sonidos del exterior del vehículo podría ocasionar un accidente de tráfico.



Declaración de conformidad con respecto a la Directiva EMC 2014/30/UE
Declaración de conformidad con respecto a la Directiva RoHS 2011/65/UE

Fabricante:

JVC KENWOOD Corporation
3-12 Moriya-cho, Kanagawa-ku, Yokohama-shi,
Kanagawa, 221-0022, JAPAN

Representante en la UE:

JVCKENWOOD Deutschland GmbH
Konrad-Adenauer-Allee 1-11, 61118 Bad Vilbel,
ALEMANIA









Información acerca de la eliminación de equipos eléctricos y electrónicos al final de la vida útil (aplicable a los países que hayan adoptado sistemas independientes de recogida de residuos)



Los productos con el símbolo de un contenedor con ruedas tachado no podrán ser desechados como residuos domésticos. Los equipos eléctricos y electrónicos al final de la vida útil, deberán ser reciclados en instalaciones que puedan dar el tratamiento adecuado a estos productos y a sus subproductos residuales correspondientes.

Póngase en contacto con su administración local para obtener información sobre el punto de recogida más cercano. Un tratamiento correcto del reciclaje y la eliminación de residuos ayuda a conservar los recursos y evita al mismo tiempo efectos perjudiciales en la salud y el medio ambiente.

Piezas

| Nº | Nombre de pieza | Forma externa | Cantidad | Nº | Nombre de pieza | Forma externa | Cantidad |
|----|--------------------------------------|---|----------|----|--|---|----------|
| ① | Mando a distancia (5 m) |  | 1 | ⑥ | Tornillo de cubierta (ø 5 x 16 mm) |  | 4 |
| ② | Cable conector de 10 contactos (5 m) |  | 1 | ⑦ | Tornillo para metales (M4 x 16 mm) |  | 4 |
| ③ | Cable del altvoz (4,3 m) |  | 1 | ⑧ | Tornillo de cubierta (ø 3 x 10 mm) |  | 2 |
| ④ | Soporte A |  | 2 | ⑨ | Fijador de gancho y bucle (Cinta con adhesivo en ambos lados/para mando a distancia) |  | 1 |
| ⑤ | Soporte B |  | 1 | | | | |

Conexiones

⚠ Precaución:

Antes de hacer el cableado, asegúrese de desconectar el cable conectado al terminal negativo de la batería. Después de terminar el cableado, compruébelo de nuevo para asegurarse de que esté bien hecho. Después de terminar la comprobación, conecte el cable al terminal negativo de la batería.

■ Terminales del altvoz de subgraves

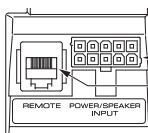
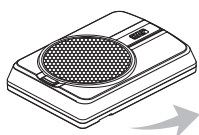

Terminal POWER/SPEAKER INPUT

Terminal REMOTE

■ Conexión de la unidad de mando a distancia

Efectúe la conexión con la parte de bloqueo de la toma de control remoto orientada hacia abajo.

Parte de bloqueo de la toma

① Mando a distancia

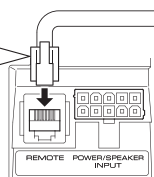

Se enciende en color azul.

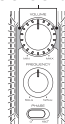

Cuando se conecta la alimentación, la iluminación se enciende.

Notas:

- Asegúrese de conectar la unidad de mando a distancia suministrada.
- Si el cable no se conecta correctamente, la iluminación de la unidad de mando a distancia no se encenderá.
- No introduzca el conector del mando a distancia al revés ni empleando fuerza. De lo contrario podría producirse un fallo en el funcionamiento.

Conexión de entrada de altavoz

Conecte el altavoz de subgraves a los cables de salida del altavoz delantero o del altavoz trasero de los componentes de audio.

Notas:

- Lea los manuales de instrucciones de los componentes conectados como, por ejemplo, los componentes de audio, y también este manual de instrucciones.
- En un vehículo equipado con ordenador, cuando extrae el terminal \ominus de la batería, la memoria puede desaparecer o puede producirse un defecto en el sistema eléctrico del vehículo. Consulte a su proveedor para obtener más detalles.
- Cuando los componentes de audio incorpora un DSP, no conecte a la salida trasera, ya que el efecto de reproducción de baja frecuencia puede ser atenuado debido al efecto DSP.

■ Ejemplo

A continuación se muestra una conexión típica para disfrutar del equipo estéreo de automóvil. Conecte su sistema consultando el ejemplo.

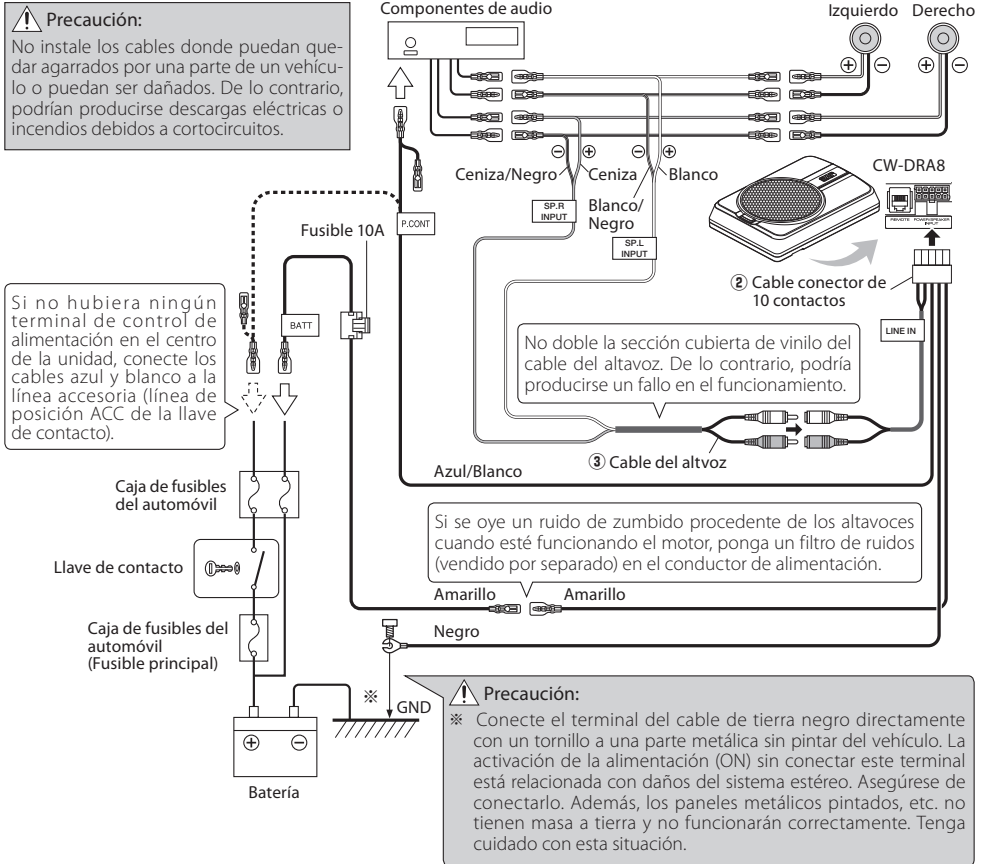

Conexión de entrada RCA

Conecte el altavoz de subgraves a la salida de altavoz de subgraves (salida non-fader) o a las tomas RCA para la salida delantera de los componentes de audio.

Notas:

- Lea los manuales de instrucciones de los componentes conectados como, por ejemplo, los componentes de audio, y también este manual de instrucciones.
- En un vehículo equipado con ordenador, cuando extrae el terminal \ominus de la batería, la memoria puede desaparecer o puede producirse un defecto en el sistema eléctrico del vehículo. Consulte a su proveedor para obtener más detalles.
- Compre un cable RCA opcional en tiendas especializadas.
- Cuando los componentes de audio incorpore un DSP, conecte el altavoz de subgraves a la salida de altavoz de subgraves (salida non-fader) o a las tomas RCA para la salida delantera. No conecte a las tomas RCA para la salida trasera, porque el efecto de la reproducción de baja frecuencia puede atenuarse debido al efecto DSP.

■ Ejemplo

A continuación se muestra una conexión típica para disfrutar del equipo estéreo de automóvil. Conecte su sistema consultando el ejemplo.

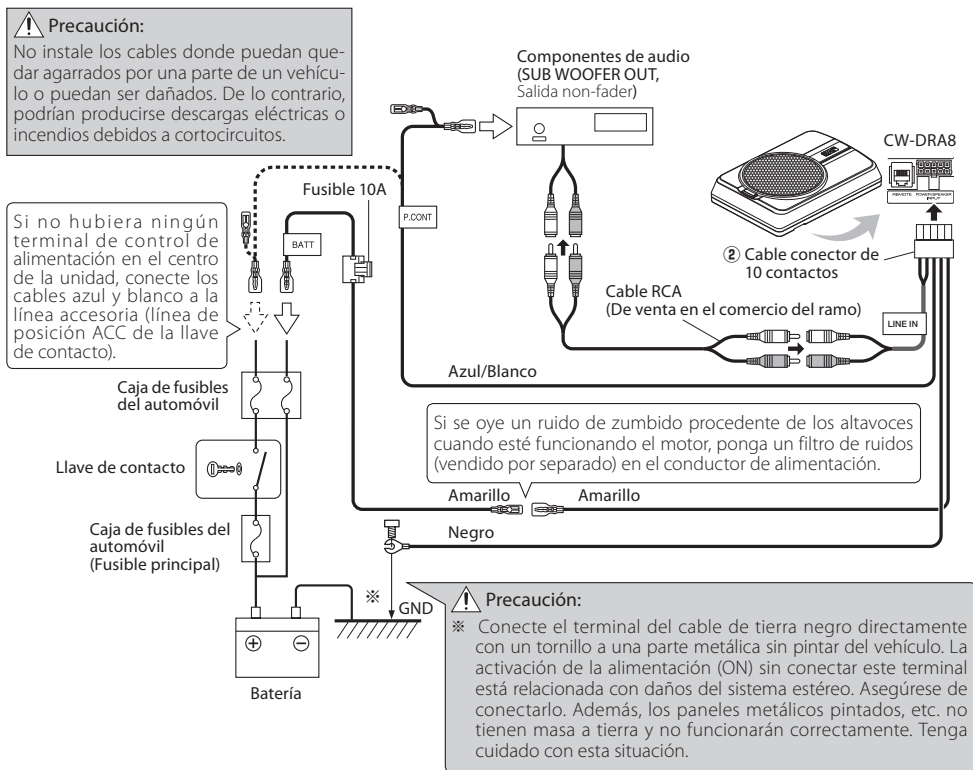

Instalación

Antes de fijar el altavoz en su posición, asegúrese de comprobar el sonido mientras el altavoz se encuentra conectado preliminarmente.

⚠ Precaución:

- Cuando haga un agujero debajo de un asiento, en el portamaletas o en cualquier otro punto del vehículo, compruebe que no haya nada peligroso al otro lado como, por ejemplo, un depósito de gasolina, tubería de frenos o conjuntos de cables, y tenga cuidado para no dejar marcas y hacer otros daños.
- Instale el producto en un lugar donde no interfiera con la conducción, la entrada en el vehículo y la salida del mismo, y el movimiento dentro del vehículo.
- Fije firmemente el producto de forma que no se mueva debido a las vibraciones o impactos producidos durante la conducción.

■ Fijación del cable en su lugar

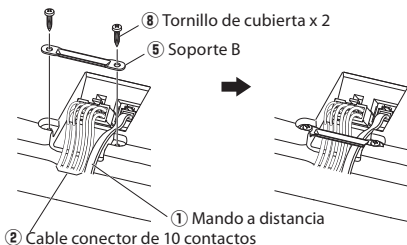

① Conecte el cable conector de 10 contactos ② y el mando a distancia ① a la unidad del altavoz.

② Fije los cables a la unidad de altavoz con la soporte B ⑤ y reténgalos en su lugar con los tornillos de cubiertas ⑧.

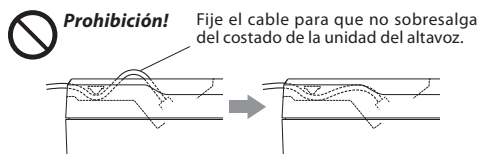

■ Fijación del altavoz de subgraves

① Retire los 4 tornillos (marcados ← →) en la parte inferior de la unidad de altavoz.

Los tornillos retirados no pueden ser reutilizados.

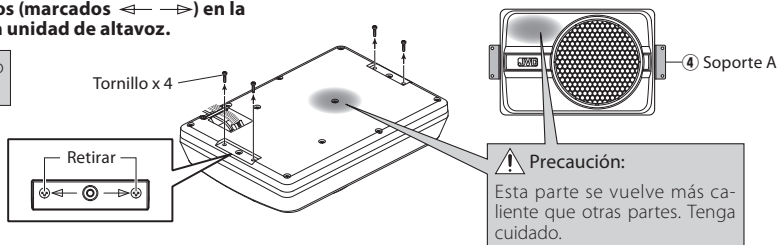

② Fije en forma segura los soportes A ④ a la unidad de altavoces utilizando los tornillos para metales ⑦. Tenga cuidado para que los cables conectados no queden atrapados entre la unidad de altavoz y los soportes A ④.

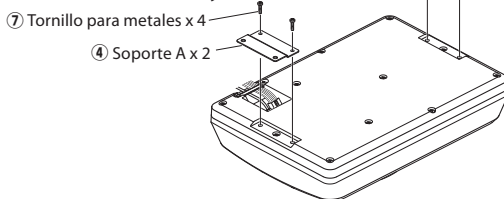

③ Taladre agujeros piloto para los tornillos de $\varnothing 3,6$ mm en la sección de la hoja metálica del vehículo, y coloque el altavoz en el vehículo utilizando los tornillos de cubiertas ⑥.

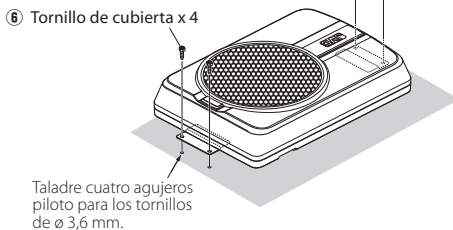

Instalación

■ Instalación de la unidad de mando a distancia

Instale la unidad de mando a distancia en el vehículo mediante el fijador de gancho y bucle provisto.

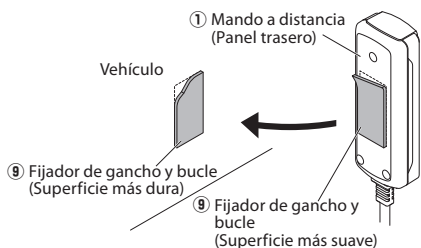

⚠ Precaución:

Instale la unidad de mando a distancia en una posición que no obstruya las operaciones de conducción. Evite instalarla en un lugar sujeto a la luz directa del sol o en lugar por donde salga al aire caliente de la calefacción. De lo contrario, el producto podría degradarse y producirse un peligro de incendio. Quite la suciedad de la posición de instalación antes de colocar el fijador de gancho y bucle.

Cambio de fusibles

Realice el cambio con fusibles de la capacidad especificada.

⚠ Precaución: Asegúrese de realizar el cambio con fusibles de la misma capacidad (amperaje) tal como se indica en el fusible. Este producto es de 10A.

■ Extracción

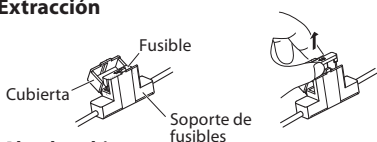

- 1 Abra la cubierta.
- 2 Tómelo el fusible y tire hacia arriba.

■ Inserción

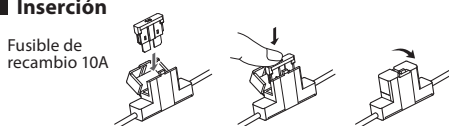

- 1 Inserte el fusible suavemente en el soporte de fusibles y empuje a fondo con el dedo.
- 2 Cierre la cubierta.

Operación

■ Nombre de las partes (Mando a distancia)

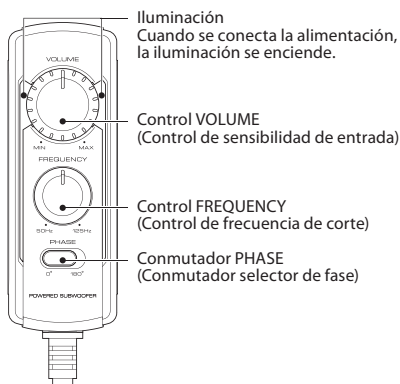

Nota:

Una gran entrada de energía causará el accionamiento del circuito de protección de la unidad, lo cual disminuirá el nivel de salida. En dicho caso, ajuste el volumen en "MIN" durante unos instantes, a continuación, la unidad volverá a funcionar automáticamente.

El sonido sale hasta cuando la unidad de mando a distancia no está conectada, pero las operaciones descritas en esta sección no están disponibles. En este caso, el volumen, la frecuencia de corte y la fase se ajustan en las condiciones predeterminadas, en las que la frecuencia de corte es de 125 Hz y la fase es de 0° (positiva).

■ Ajuste del sonido

(Operación del mando a distancia)

- 1 Gire el control FREQUENCY para ajustar la frecuencia de cruce (las frecuencias superiores a la ajustada se cortan).

Gire el control FREQUENCY para ajustar como usted desee el equilibrio entre los graves de los altavoces traseros y los graves de esta unidad.

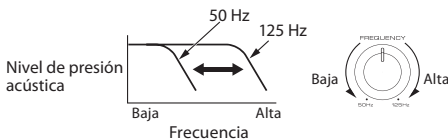

- 2 Ajuste la fase de baja frecuencia.

El tono de baja frecuencia puede variar según la posición de la unidad, su orientación o la frecuencia de transición. La fase se puede ajustar cambiando la posición del conmutador PHASE. Ponga este conmutador en una de las dos posiciones de acuerdo con lo que usted desee. [0°] indica la fase normal y [180°] la fase invertida.



- 3 Gire el control VOLUME para ajustar las frecuencias bajas al nivel deseado.

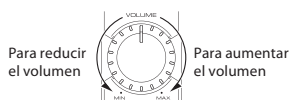

Solución de problemas

A menudo, lo que parece una avería se debe a un error del usuario. Antes de llamar al servicio de reparaciones, consulte la tabla siguiente.

| Problema | Causa | Solución |
|---|---|---|
| La alimentación no puede encenderse (la iluminación no se enciende). | • El fusible está fundido. | • Compruebe que la polaridad \oplus/\ominus del cable de alimentación no esté cortocircuitada, y luego ponga un fusible del amperaje nominal. • Vuelva a conectar correctamente los cables consultando el ejemplo de conexión (en la página 39, 40). |
| | • El contacto de alimentación (amarillo) del cable de conexión de 10 contactos no está conectado. | • Conecte correctamente el cable consultando el ejemplo de conexión (en la página 39, 40). • Coloque el terminal de masa en la sección metálica del vehículo (superficie sin cubrir) apretándolo firmemente. • Introduzca a fondo el conector. • Compruebe las conexiones de todos los cables y luego conecte el cable \ominus a la batería. |
| | • El contacto de control de alimentación (azul/blanco) del cable de conexión de 10 contactos no está conectado. | |
| | • El contacto de masa (negro) del cable de conexión de 10 contactos no está conectado. | |
| | • El conector de 10 contactos no está completamente enchufado. | |
| | • El cable negativo \ominus de la batería del automóvil está desconectado. | |
| No hay sonido | • El atenuador de los componentes de audio está en ON. | • Desconecte el atenuador. |
| | • El control VOLUME está en la posición MIN. | • Aumente el volumen a un nivel óptimo. (en la página 42). |
| | • Los cables del altavoz no están conectados correctamente. | • Conecte correctamente el cable consultando el ejemplo de conexión (en la página 39). |
| | • Los terminales de conexión están mal conectados. | • Inserte a fondo los conectores o las tomas en los terminales. |
| El sonido es bajo. | • El nivel de entrada está ajustado demasiado bajo. | • Gire el control VOLUME y ajuste el nivel de entrada óptimo. |
| | • Los terminales de conexión están mal conectados. | • Enchufe el cable en el terminal REMOTE. • Compruebe que el cable RCA esté conectado correctamente. |
| | • Una gran entrada de energía causará el accionamiento del circuito de protección de la unidad. | • Ajuste el volumen en MIN durante unos instantes. |
| La calidad del sonido es baja (el sonido es distorsionado). | • El nivel de entrada está ajustado demasiado alto. | • Gire el control VOLUME y ajuste el nivel de entrada óptimo. |
| El sonido no es natural. | • Los cables del altavoz están conectados con sus polaridades positiva \oplus y negativa \ominus cambiadas. | • Conecte correctamente el cable consultando el ejemplo de conexión (en la página 39, 40). • Coloque el terminal de masa en la sección metálica del vehículo (superficie sin cubrir) apretándolo firmemente. |
| | • El contacto de tierra (negro) del cable de conexión de 10 contactos hace mal contacto. | |
| El mando a distancia no funciona. | • El cable del mando a distancia está desenchufado. | • Enchufe el cable en el terminal REMOTE. • Introduzca a fondo el conector. |
| La iluminación de la unidad de mando a distancia no se enciende. | | |

Especificaciones

El diseño y las especificaciones se encuentran sujetos a cambios sin previo aviso.

Potencia máxima 250 W
 Respuesta de frecuencia 35 Hz - 150 Hz
 Frecuencia de corte 50 Hz - 125 Hz
 Fase 0°, 180°
 Impedancia / sensibilidad de entrada
 LINE IN 125 mV / 22 kΩ

Potencia CC 14,4 V (Tensión de funcionamiento 11 V - 16 V)
 Consumo 10 A
 Sensibilidad 81 dB
 Dimensiones Ancho : 350 mm
 Alto : 75 mm
 Profundidad : 240 mm
 Peso 4,2 kg

INSTRUÇÕES DE SEGURANÇA IMPORTANTE

⚠️ Precaução: Leia esta página cuidadosamente para garantir um funcionamento seguro.

⚠️ ADVERTÊNCIA

- Antes da montagem ou cablagem, etc., certifique-se de que remove o cabo do terminal menos da bateria. (Caso não o faça, poderá ocorrer um curto-circuito ou incêndio.)
- Ao efectuar um prolongamento dos cabos da ignição, bateria ou massa, certifique-se de que utiliza cabos dedicados para automóveis ou outros cabos com 0,75 mm² (AWG 18) ou mais para evitar a deterioração dos cabos e danificar ou desgastar o revestimento.
- Para evitar um curto-circuito, nunca coloque ou deixe quaisquer objectos metálicos (tais como moedas ou ferramentas de metal) no interior do altifalante.
- Caso a unidade produza fumo ou um odor anormal, desligue imediatamente a alimentação (OFF). Em seguida, entre em contacto com o seu agente ou departamento de assistência técnica mais próximo assim que possível.

SEM ALIMENTAÇÃO!

- Ligue o altifalante a CC de 12 V, massa negativa.
- Não tente abrir ou modificar a unidade, pois poderá provocar um perigo de incêndio ou uma avaria.
- Após retirar a unidade da bolsa de polietileno, certifique-se de que afasta a bolsa de polietileno do alcance das crianças. Caso contrário, poderão brincar com a bolsa, provocando o perigo de sufocação.

⚠️ PRECAUÇÃO

- A instalação e cablagem do produto requer a competência e experiência de peritos. De modo a garantir a segurança, certifique-se de que o seu agente ou um técnico especializado efectua a instalação e cablagem.
- Não instale o altifalante num local exposto à luz solar directa ou calor ou humidade excessivo.
- Não instale os altifalantes em locais que possam estar sujeitos ao contacto com água ou humidade.
- Não instale os altifalantes em localizações instáveis ou sujeitos a poeiras.
- Se o fusível queimar, após verificar se os fios da cablagem estão em curto-circuito, certifique-se de que substituiu o fusível por outro com a dimensão (amperagem) estipulada conforme apresentado na caixa de fusíveis. (A utilização de fusíveis com uma dimensão diferente da estipulada pode provocar incêndios.)

Verifique o esquema!

- Para substituir o fusível, consulte o manual de instruções do veículo.
- Para evitar a ocorrência de um curto-circuito durante a substituição de um fusível, desligue primeiro a cablagem.
- Não utilize gasolina, metanol ou qualquer outro tipo de solvente para limpar o altifalante. Limpe passando um pano suave e seco.
- Ligue os fios dos altifalantes aos respectivos conectores do altifalante em separado. A partilha do fio negativo do altifalante ou ligar os fios de massa do altifalante à carroçaria de metal do automóvel poderá fazer com que a unidade não funcione.
- Ao efectuar um orifício sob o banco, no interior da bagageira ou em qualquer outro ponto do veículo, verifique se não existe qualquer perigo no lado oposto, tal como o depósito de gasolina, tubo dos travões ou cablagem e tenha cuidado para não provocar riscos ou outros danos.

- Para a instalação do cabo de massa, não aperte o cabo a um airbag, sistema de direcção ou da linha dos travões, assim como a parafusos ou porcas essenciais da unidade de segurança. (Pode provocar acidentes.)
- Durante a instalação, certifique-se de que esta é efectuada num local onde não interfere com a condução ou é perigosa para os passageiros durante uma travagem brusca, etc. (Poderá provocar ferimentos ou acidentes.)
- Após instalar a unidade, certifique-se de que o equipamento eléctrico, tal como as luzes dos travões, luzes de indicação de mudança de direcção ou limpa pára-brisas funcionam normalmente.
- O condutor deve para sempre o veículo num local seguro antes de efectuar o seguinte procedimento.
 - Operação com o controlo remoto
- Não utilize o produto para outros fins que não a instalação a bordo.
- Ajuste o volume de escuta para o nível ideal. Se não conseguir escutar o som proveniente do exterior do veículo, pode ocorrer um acidente rodoviário.



Declaração de Conformidade relativa à Diretiva EMC 2014/30/UE
Declaração de conformidade relativa à Diretiva RoHS 2011/65/UE

Fabricante:

JVC KENWOOD Corporation
3-12 Moriya-cho, Kanagawa-ku, Yokohama-shi,
Kanagawa, 221-0022, JAPÃO

Representante na UE:

JVCKENWOOD Deutschland GmbH
Konrad-Adenauer-Allee 1-11, 61118 Bad Vilbel,
ALEMANHA









Informação sobre a forma de deitar fora Equipamento Eléctrico ou Electrónico Velho (aplicável nos países que adoptaram sistemas de recolha de lixos separados)



Produtos com o símbolo (caixote do lixo com um X) não podem ser deitados fora junto com o lixo doméstico. Equipamentos eléctricos ou electrónicos velhos deverão ser reciclados num local capaz de o fazer bem assim como os seus subprodutos.

Contacte as autoridades locais para se informar de um local de reciclagem próximo de si. Reciclagem e tratamento de lixo correctos ajudam a poupar recursos e previnem efeitos prejudiciais na nossa saúde e no ambiente.

Peças

| Não. | Nome de parte | Forma exterior | Quantidade | Não. | Nome de parte | Forma exterior | Quantidade |
|------|--------------------------------|---|------------|------|--|---|------------|
| ① | Controlo remoto (5 m) |  | 1 | ⑥ | Torneira parafusos (ø 5 x 16 mm) |  | 4 |
| ② | 10-pino cabo do conector (5 m) |  | 1 | ⑦ | Parafuso para máquina (M4 x 16 mm) |  | 4 |
| ③ | Cabo do altifalante (4,3 m) |  | 1 | ⑧ | Torneira parafusos (ø 3 x 10 mm) |  | 2 |
| ④ | Suporte A |  | 2 | ⑨ | Fixador de encaixe (Fita adesiva de dupla face para o controlo remoto) |  | 1 |
| ⑤ | Suporte B |  | 1 | | | | |

Conexão

⚠ Precaução:

Antes de efectuar a cablagem, certifique-se de que remove o cabo do terminal negativo da bateria. Após terminar toda a cablagem, verifique novamente se a cablagem está correctamente ligada. Após a verificação, ligue o cabo do terminal negativo da bateria.

■ Terminais do subwoofer

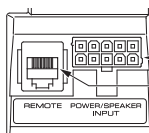
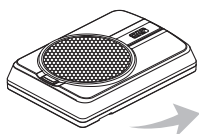

Terminal POWER/SPEAKER INPUT

Terminal REMOTE

■ Ligação da unidade do controlo remoto

Efectue a ligação com a peça de bloqueio da tomada do controlo remoto voltada para baixo.

Peça de bloqueio

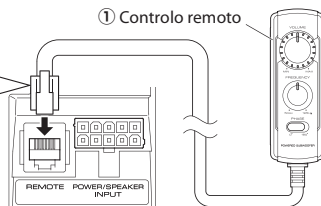
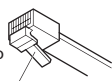

① Controlo remoto

Luzes azuis.

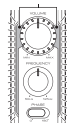

Quando a alimentação está ligada (ON), a luz acende-se.

Notas:

- Certifique-se de que liga a unidade do controlo remoto fornecido.
- Se o cabo não estiver correctamente ligado, a iluminação na unidade do controlo remoto não se acende.
- Não insira o conector do controlo remoto ao controlo remoto ou de forma forçada. Caso contrário, poderão ocorrer avarias.

Ligação de entrada do altifalante

Ligue o subwoofer aos cabos de saída do altifalante frontal ou do altifalante posterior dos componentes de áudio.

Notas:

- Leia os manuais de instruções dos componentes ligados, tais como os componentes de áudio, assim como o presente manual de instruções.
- Num veículo equipado com computador, quando é removido o terminal \ominus da bateria, a memória pode desaparecer, ou pode ocorrer um defeito no sistema elétrico do veículo. Consulte o seu representante para mais detalhes.
- Quando os componentes de áudio possuir um DSP, não ligue à saída posterior, pois o efeito de reprodução de baixa frequência poderá ser atenuado devido ao efeito do DSP.

Exemplo

A seguir é apresentada uma ligação típica para uma reprodução sonora correcta num automóvel. Ligue o sistema seguindo o exemplo.

Precaução:
Não distribua os cabos em padrões nos quais possam ficar presos por uma peça do veículo ou possam ficar danificados. Caso contrário, pode ocorrer um choque eléctrico ou um incêndio devido a curto-circuitos.

Se não existir um terminal de controlo de alimentação nos componentes de áudio, ligue o cabo azul/branco à linha do acessório (linha da posição ACC do interruptor da chave de ignição).

Caixa de fusível de automóvel

Interruptor da chave de ignição

Caixa de fusível de automóvel (Fusível principal)

Bateria

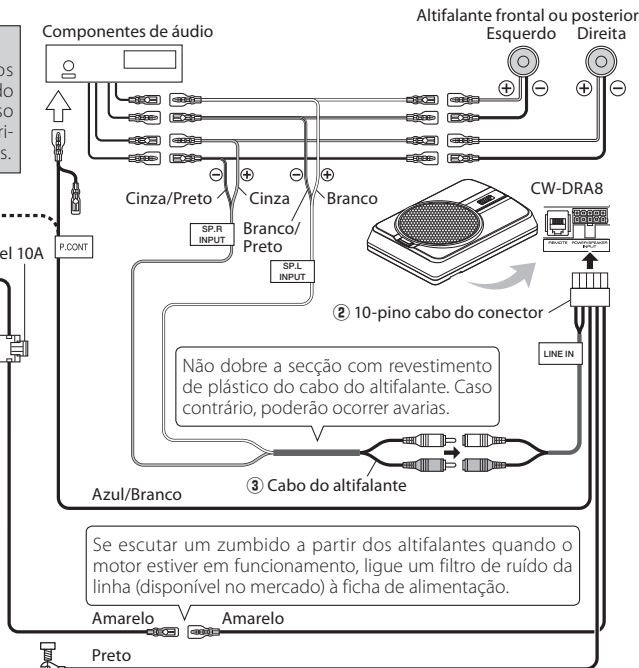

Não dobre a secção com revestimento de plástico do cabo do altifalante. Caso contrário, poderão ocorrer avarias.

Se escutar um zumbido a partir dos altifalantes quando o motor estiver em funcionamento, ligue um filtro de ruído da linha (disponível no mercado) à ficha de alimentação.

Precaução:

- ※ Ligue directamente o terminal de massa do cabo da ficha preta com um parafuso a uma peça de metal não pintada do veículo. Ligar a alimentação (ON) sem ligar este terminal poderá danificar o sistema sonoro. Certifique-se de que o liga. Para além disso, os painéis de metal pintados, etc., não estão ligados à massa e não funcionam correctamente. Tenha cuidado.

Ligação de entrada RCA

Ligue o subwoofer à saída do subwoofer (saída sem atenuador variável) ou às tomadas RCA da saída frontal dos componentes de áudio.

Notas:

- Leia os manuais de instruções dos componentes ligados, tais como os componentes de áudio, assim como o presente manual de instruções.
- Num veículo equipado com computador, quando é removido o terminal \ominus da bateria, a memória pode desaparecer, ou pode ocorrer um defeito no sistema elétrico do veículo. Consulte o seu representante para mais detalhes.
- Adquirir um cabo RCA que esteja disponível no mercado em separado.
- Quando os componentes de áudio possuir um DSP, ligue o subwoofer à saída do subwoofer (saída sem atenuador variável) ou às tomadas RCA da saída frontal. Não ligue às tomadas RCA da saída traseira, pois o efeito de reprodução de baixa frequência poderá ser atenuado devido ao efeito do DSP.

Exemplo

A seguir é apresentada uma ligação típica para uma reprodução sonora correcta num automóvel. Ligue o sistema seguindo o exemplo.

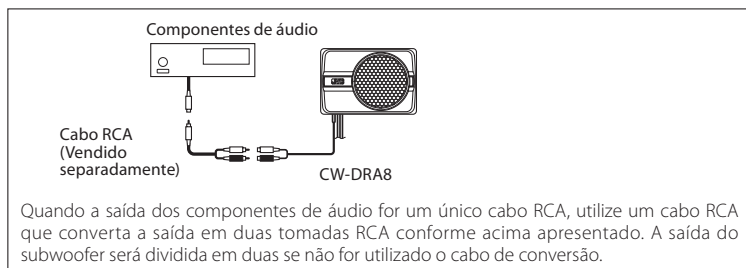
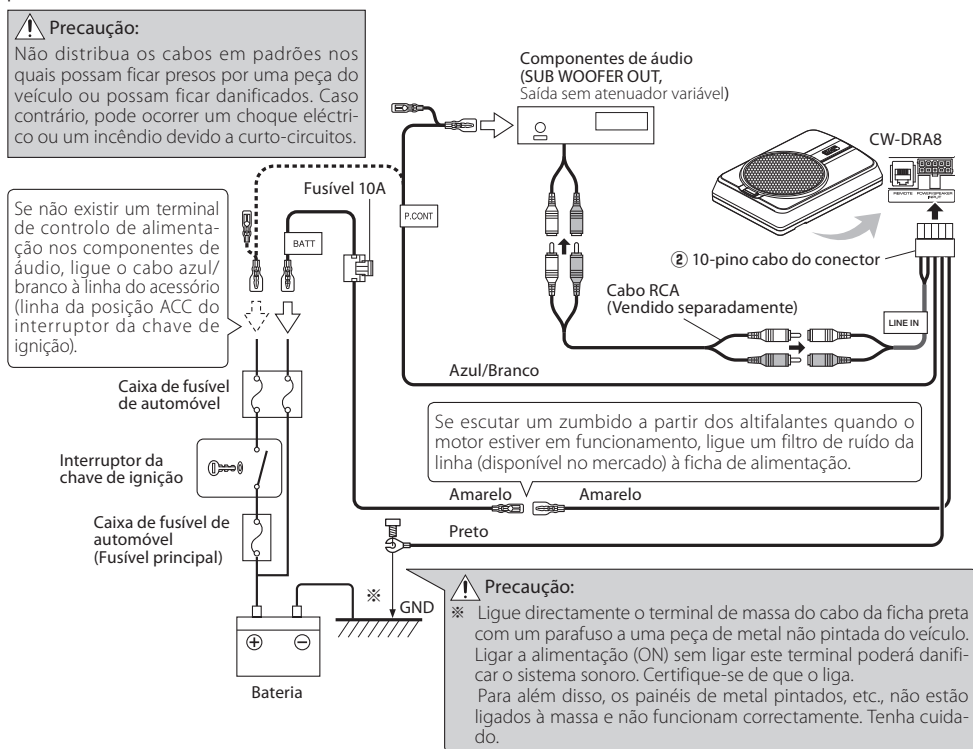

Instalação

Antes de fixar o altifalante na respectiva posição, certifique-se de que verifica o som enquanto está preliminarmente ligado.

⚠ Precaução:

- Ao efectuar um orifício sob o banco, no interior da bagageira ou em qualquer outro ponto do veículo, verifique se não existe qualquer perigo no lado oposto, tal como o depósito de gasolina, tubo dos travões ou cablagem e tenha cuidado para não provocar riscos ou outros danos.
- Instale num local onde não condicione a condução, a saída do veículo e o movimento no interior do habitáculo do veículo.
- Fixe firmemente o produto de modo a que não se mova devido a vibrações ou impactos durante a condução.

■ Fixar o cabo no sítio

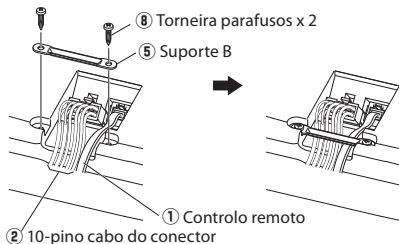

1 Ligue o 10-pino cabo do conector ② e o controlo remoto ① à unidade do altifalante.

2 Fixe os cabos à unidade do altifalante com o suporte B ⑤ e fixe no sítio com os torneira parafusos ⑧.



Proibição!

Fixe o cabo de modo a que não fique projectado a partir da parte lateral da unidade do altifalante.

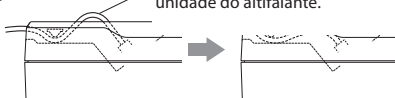

■ Fixação do subwoofer

1 Retire 4 parafusos (marcados ← →) na parte inferior da unidade do altifalante.

Os parafusos removidos não podem ser reutilizados.

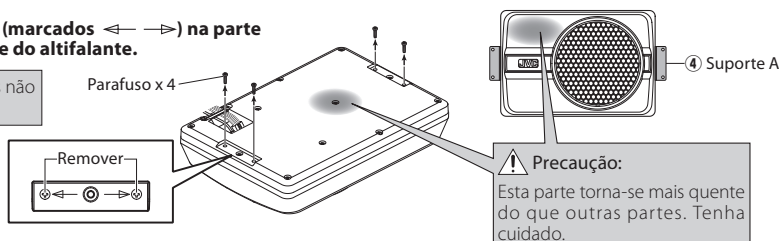

⚠ Precaução:

Esta parte torna-se mais quente do que outras partes. Tenha cuidado.

2 Fixe firmemente os suportes A ④ à unidade do altifalante utilizando os parafusos para máquina ⑦. Tenha cuidado de modo a que os cabos ligados não permaneçam entre a unidade do altifalante e os suportes A ④.

⑦ Parafuso para máquina x 4
④ Suporte A x 2

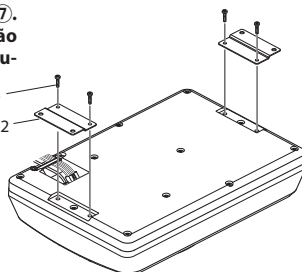

3 Perfure os orifícios guia para parafusos de \varnothing 3,6 mm na secção da placa de metal do veículo e fixe a unidade do altifalante ao veículo utilizando os torneira parafusos ⑥.

⑥ Torneira parafusos x 4

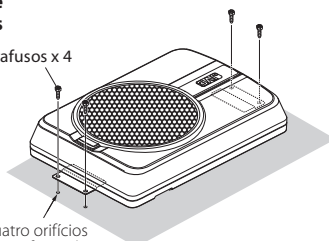

Perfure quatro orifícios guia para parafusos de \varnothing 3,6 mm.

■ Instalação da unidade do controlo remoto

Instale a unidade do controlo remoto no veículo utilizando o fixador de encaixe fornecido.

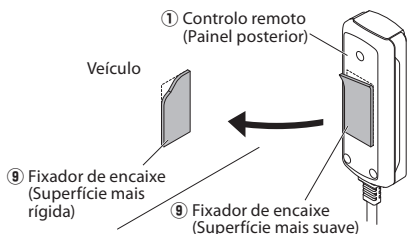

⚠ Precaução:

Instale a unidade do controlo remoto numa posição que não condicione as operações de condução. Evite instalar num local sujeito a luz solar directa ou vento quente directo proveniente do aquecedor. Caso contrário, o produto poderá ficar degradado e poderá ocorrer o perigo de incêndio. Remova a sujidade da posição de instalação antes de instalar o fixador de encaixe.

Substituição do fusível

Substitua por um fusível com a capacidade especificada.

⚠ Precaução: Certifique-se de que o substitui por um com a mesma capacidade (ampérgem) conforme apresentado no fusível. Este produto tem a especificação 10A.

■ Remoção

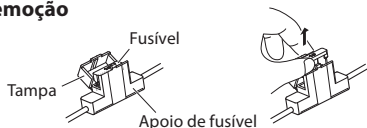

- 1 Abra a tampa.
- 2 Agarra o fusível e puxar para cima.

■ Inserção

Substituição do fusível 10 A

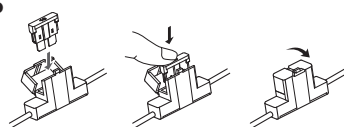

- 1 Introduza cuidadosamente o fusível no suporte de fusíveis e introduza-o por completo utilizando o dedo.
- 2 Feche a tampa.

Operação

■ Nome de cada peça (Controlo remoto)

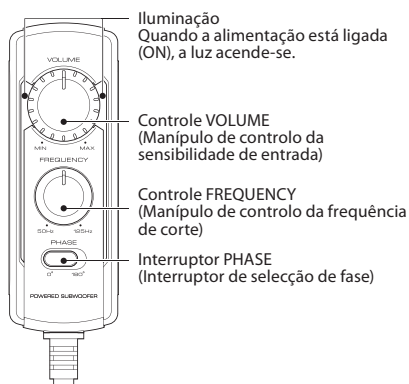

Nota:

Uma entrada de energia muito elevada fará funcionar o circuito de protecção desta unidade, o que diminuirá o nível de saída. Neste caso, regule o volume para "MIN" durante algum tempo, e depois a unidade recomeça automaticamente a funcionar.

O som é emitido mesmo quando a unidade do controlo remoto não está ligada, mas as operações descritas nesta secção não estão disponíveis. Nesse caso, o volume, frequência e corte e fase são definidos de acordos com as condições padrão predeterminadas, com as quais a frequência de corte é de 125 Hz e a fase de 0° (positiva).

■ Ajuste do som

(Operação com o controlo remoto)

- 1 Rode o manípulo de controlo FREQUENCY (Frequência) para ajustar a frequência de corte (as frequências superiores a esta são cortadas).

Rode o manípulo de controlo FREQUENCY (Frequência) para ajustar o equilíbrio entre os graves dos altifalantes traseiros e os graves desta unidade conforme pretendido.

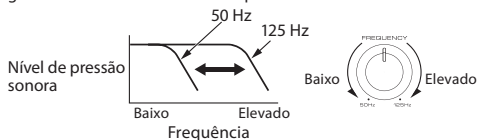

- 2 Ajuste a fase de baixa frequência.

O tom de baixa frequência poderá variar dependendo da posição da unidade, da sua orientação ou da frequência de alternância. Pode ser ajustado alterando a posição do interruptor PHASE (Fase). Coloque este interruptor na posição que corresponda às suas preferências. [0°] indica a fase normal e [180°] indica a fase inversa.



- 3 Rode o manípulo de controlo VOLUME para ajustar as baixas frequências de acordo com o nível pretendido.

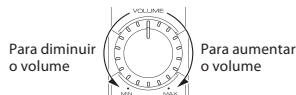

Resolução de problemas

Normalmente o que parece ser uma avaria está relacionado com um erro por parte do utilizador. Antes de solicitar assistência técnica, consulte a seguinte tabela.

| Problema | Causa | Remédio |
|---|---|--|
| A alimentação não consegue ser ligada (a iluminação não acende). | • O fusível está queimado. | • Verifique a polaridade ⊕/⊖ do cabo de alimentação e se os cabos não estão em curto-circuito e, em seguida, substitua o fusível por um com a mesma capacidade nominal. • Volte a ligar correctamente os cabos consultando o exemplo de ligação (na página 46, 47). |
| | • O pino da fonte de alimentação (amarelo) do cabo de ligação de 10 pinos não está ligado. | • Ligue correctamente o cabo consultando o exemplo de ligação (na página 46, 47). • Ligue o terminal de massa à secção metálica do veículo (superfície não revestida) apertando-o firmemente. • Introduza totalmente o conector. • Verifique as ligações de todos os cabos e, em seguida, ligue o cabo ⊖ à bateria. |
| | • O pino de controlo da alimentação (azul/branco) do cabo de ligação de 10 pinos não está ligado. | |
| | • O pino de massa (preto) do cabo de ligação de 10 pinos não está ligado. | |
| | • O conector de 10 pinos não está completamente ligado. | |
| | • O cabo negativo ⊖ da bateria do automóvel está desligado. | |
| Sem som | • O atenuador dos componentes de áudio está definido para ON (Ligado). | • Coloque o atenuador na posição OFF (Desligado). |
| | • O controlo VOLUME está definido para a posição MIN (Mínimo). | • Aumente o volume para um nível adequado (na página 49). |
| | • Os cabos do altifalante estão incorrectamente ligados. | • Ligue correctamente o cabo consultando o exemplo de ligação (na página 46). |
| | • Os terminais de ligação estão incorrectamente ligados. | • Introduza totalmente os conectores ou tomadas nos terminais. |
| O sonoro é baixo. | • O nível de entrada está definido para baixo. | • Rode o manípulo de controlo VOLUME e defina o nível de entrada para um nível adequado. |
| | • Os terminais de ligação estão incorrectamente ligados. | • Ligue o cabo ao terminal REMOTE (Remoto). • Verifique se o cabo RCA está ligado correctamente. |
| | • Uma entrada de energia muito elevada fará funcionar o circuito de protecção desta unidade. | • Regule o volume para MIN durante algum tempo. |
| A qualidade sonora é má (o som é distorcido). | • O nível de entrada está definido para alto. | • Rode o manípulo de controlo VOLUME e defina o nível de entrada para um nível adequado. |
| O som não é natural. | • Os cabos do altifalante estão ligados com a polaridade positiva ⊕/negativa ⊖ errada. | • Ligue correctamente o cabo consultando o exemplo de ligação (na página 46, 47). • Ligue o terminal de massa à secção metálica do veículo (superfície não revestida) apertando-o firmemente. |
| | • O pino de massa (preto) do cabo de ligação de 10 pinos possui um contacto insuficiente. | |
| O controlo remoto não funciona. | • O cabo do controlo remoto está desligado. | • Ligue o cabo ao terminal REMOTE (Remoto). • Introduza totalmente o conector. |
| As iluminações na unidade do controlo remoto não se acendem. | | |

Especificações

O design e as especificações estão sujeitos a alterações sem aviso prévio.

Saida máxima 250 W
 Resposta de frequência..... 35 Hz - 150 Hz
 Frequência de corte..... 50 Hz - 125 Hz
 Fase.....0°, 180°
 Sensibilidade / impedância de entrada
 LINE IN 125 mV / 22 kΩ

PotênciaCC 14,4 V (Tensão operacional 11 V - 16 V)
 Consumo de energia.....10 A
 Sensibilidade..... 81 dB
 Dimensões Largura : 350 mm
 Altura : 75 mm
 Profundidade : 240 mm
 Peso4,2 kg

ВАЖНЫЕ ИНСТРУКЦИИ ПО БЕЗОПАСНОСТИ

⚠ Внимание: Для обеспечения безопасной работы, внимательно изучите данную страницу.

⚠ ПРЕДУПРЕЖДЕНИЕ

- Перед монтажом или соединением проводов, др., обязательно удалите провод от минусового терминала батареи. (В противном случае, это может привести к короткому замыканию или пожару.)
- При удлинении проводов запуска, батареек, или заземления, обязательно используйте провода подвижного типа или другие провода на 0,75 мм² (AWG 18) или более во избежание износа и повреждения покрытия.
- Во избежание короткого замыкания, никогда не кладите или оставляйте любые металлические предметы (например, монеты или металлические инструменты) внутри колонки.
- В случае образования дыма или неестественного запаха от данного аппарата, немедленно прекратите питание на OFF. После этого, пожалуйста, по возможности быстро свяжитесь с дилером или ближайшей станцией техобслуживания.

ОТКЛЮЧИТЕ ПИТАНИЕ!

- Подключите колонку к источнику 12 В постоянного тока, с заземлением отрицательного полюса.
- Не пытайтесь открыть или модифицировать аппарат, так как это может привести к пожару или поломке.
- После извлечения аппарата из полиэтиленового пакета, обязательно выкиньте полиэтиленовый пакет, во избежание попадания в руки детей. В ином случае, они могут начать играть с пакетом, что может привести к удушью.

⚠ ВНИМАНИЕ

- Установка и соединение проводов изделия требует специальных знаний и опыта. Для обеспечения безопасности, установка и соединения должны производиться дилером или специалистом.
- Не устанавливайте колонку в местах, подвергающихся прямому попаданию солнечных лучей или излишнему нагреванию или влажности.
- Не устанавливайте колонки в местах, где они могут подвергнуться попаданию воды или влаги.
- Не устанавливайте колонки в неустойчивых местах, или местах, где легко образуется пыль.
- При сгорании предохранителя, после проверки того, не подвергнулся ли кабель короткому замыканию, обязательно замените на предохранитель указанного размера (амперной нагрузки), как показано в блоке предохранителей. (Использование предохранителей, кроме предохранителей указанного размера, может привести к пожару.)

Проверьте дисплей!

- Для замены предохранителя, смотрите инструкцию по эксплуатации к автомобилю.
- Во избежание короткого замыкания при замене предохранителя, сначала отсоедините жгут проводов.
- При чистке колонки, не используйте бензин, керосин, или любой тип растворителя. При очистке, протирайте мягкой, сухой тканью.
- Подключайте провода колонок к соответствующим разъемам колонок по-отдельности. Общее использование отрицательного провода колонки или заземление проводов колонки на металлический корпус машины может привести к поломке данного аппарата.
- При создании отверстия под сиденьем, внутри багажника, или еще где-либо на автомобиле, проверьте, нет ли ничего опасного на противоположной стороне, как бензобак, тормозной шланг, или жгут проводов, и будьте внимательны во избежание царапин или других повреждений.
- Для монтажа провода заземления, не прикрепляйте провод к подушке безопасности, системе рулевого управления или тормозной магистрали или другим важным болтам или гайкам устройства безопасности. (Может привести к авариям.)
- При монтаже, обязательно устанавливайте в местах, не

мешающих вождению, или где могут быть опасны для пассажиров во время экстренного торможения, др. (Причина травм или аварий.)

- После установки данного аппарата, убедитесь, что электрооборудование, например, тормозные лампы, поворотные сигналы и дворники работают как обычно.
- Водитель должен всегда остановить автомобиль в безопасном месте перед выполнением следующего действия. – Управление пультом ДУ
- Не используйте данное изделие для других целей, кроме как установки на автомобиле.
- Установите громкость на оптимальный уровень. Слишком громкие звуки могут привести к аварии.



Декларация соответствия относительно Директивы EMC 2014/30/EU
Декларация соответствия относительно Директивы RoHS 2011/65/EU

Производитель:

JVC KENWOOD Corporation
3-12 Moriya-cho, Kanagawa-shi, Yokohama-shi,
Kanagawa, 221-0022, JAPONИЯ

Представительство в ЕС:

JVCKENWOOD Deutschland GmbH
Konrad-Adenauer-Allee 1-11, 61118 Bad Vilbel,
GERМАНИЯ

Комплектация

| № | Название детали | Внешняя форма | Количество | № | Название детали | Внешняя форма | Количество |
|---|---|---|------------|---|--|---|------------|
| ① | Пульт ДУ (5 м) |  | 1 | ⑥ | Нарезной винт (ø 5 × 16 мм) |  | 4 |
| ② | 10-контактный соединительный кабель (5 м) |  | 1 | ⑦ | Крепежный винт (M4 × 16 мм) |  | 4 |
| ③ | Шнур колонка (4,3 м) |  | 1 | ⑧ | Нарезной винт (ø 3 × 10 мм) |  | 2 |
| ④ | Крепление А |  | 2 | ⑨ | Крепление-липучка (Двусторонний клей/ для пульта ДУ) |  | 1 |
| ⑤ | Крепление В |  | 1 | | | | |

Подключение

⚠ Внимание:

Перед соединением, обязательно удалите провод с отрицательного терминала батарейки. После завершения всех соединений, снова убедитесь в правильности соединений. После проверки, подключите провод от отрицательного терминала батарейки.

■ Терминалы сабвуфера

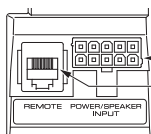
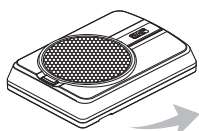

Терминал POWER/SPEAKER INPUT

Терминал REMOTE

■ Подключение пульта ДУ

Подключайте фиксатором гнезда пульта ДУ вниз.

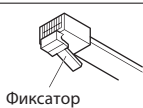

Фиксатор

① Пульт ДУ

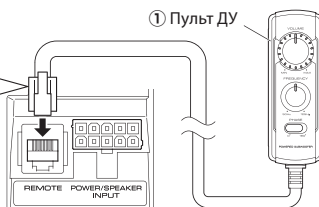

Высвечивается синим.

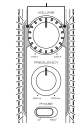

При включении питания высвечивается подсветка.

Примечания:

- Обязательно подключите поставляемый пульт ДУ.
- Если кабель подключен неправильно, подсветка на пульте ДУ не высвечивается.
- Не подключайте соединитель пульта ДУ верхней стороной вниз или с применением силы. В противном случае, это может привести к сбоям.

Подключение входа колонки

Подключите сабвуфер к выходным кабелям фронтальной колонки или задней колонки на центральном блоке.

Примечания:

- Изучите инструкции по эксплуатации к подключенным компонентам, как аудиокомпоненты, а также данную инструкцию по эксплуатации.
- В автомобиле, оборудованном компьютером, снятие отрицательной \ominus клеммы аккумулятора может привести к стиранию памяти или дефекту в электрической системе автомобиля. Для получения дополнительной информации обратитесь к Вашему дилеру.
- Когда аудиокомпоненты оборудован функцией DSP, не подключайте к выходу задней колонки, так как эффект низкочастотного воспроизведения может быть ослаблен эффектом DSP.

■ Пример

На следующей схеме отображено типичное подключение для эффективного прослушивания стереофонической системы автомобиля. Подключите систему с учетом примера.

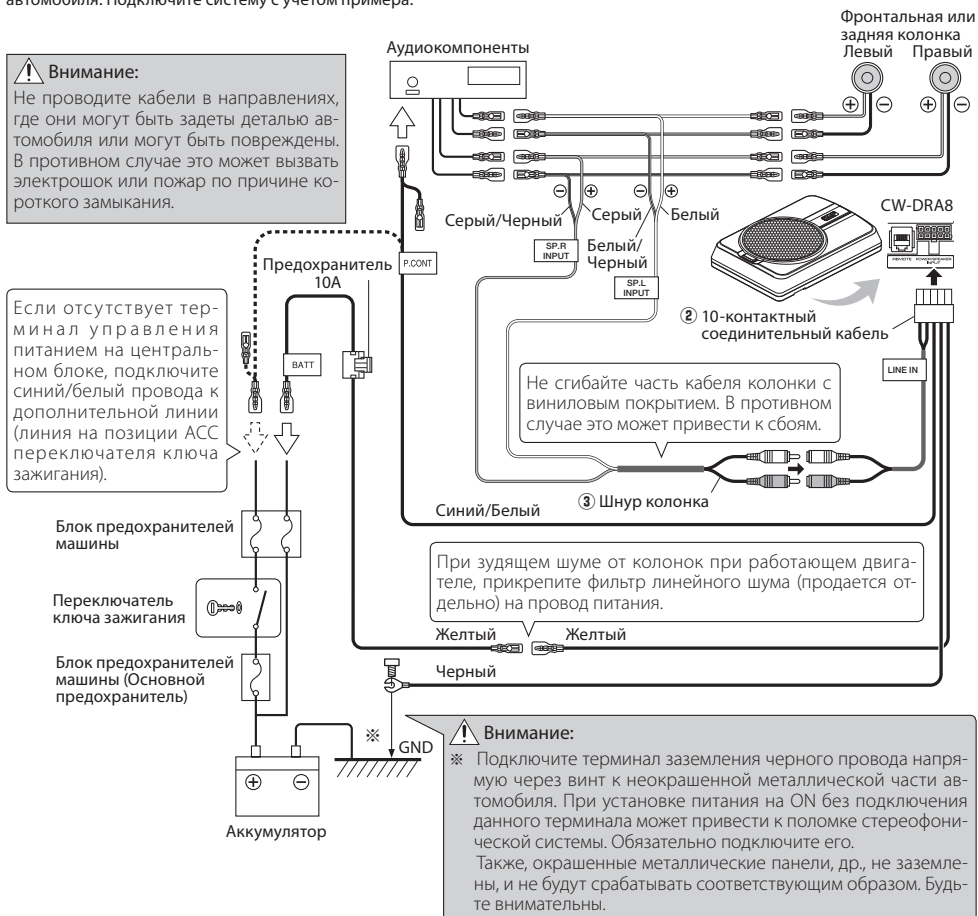

Подключение

Подключение входа RCA

Подключите сабвуфер к выходу сабвуфера (нерегулируемый выход) или гнездам RCA для фронтального выхода от центрального блока.

Примечания:

- Изучите инструкции по эксплуатации к подключенным компонентам, как аудиокомпоненты, а также данную инструкцию по эксплуатации.
- В автомобиле, оборудованном компьютером, снятие отрицательной \ominus клеммы аккумулятора может привести к стиранию памяти или дефекту в электрической системе автомобиля. Для получения дополнительной информации обратитесь к Вашему дилеру.
- Пожалуйста, приобретите отдельно продающийся кабель RCA.
- Когда аудиокомпоненты содержат DSP, подключите сабвуфер к выходу сабвуфера (нерегулируемый выход) или гнездам RCA для фронтального выхода. Не подключайте гнезда RCA для заднего выхода, так как эффект низкочастотного воспроизведения может ослабевать из-за эффекта DSP.

Пример

На следующей схеме отображено типичное подключение для эффективного прослушивания стереофонической системы автомобиля. Подключите систему с учетом примера.

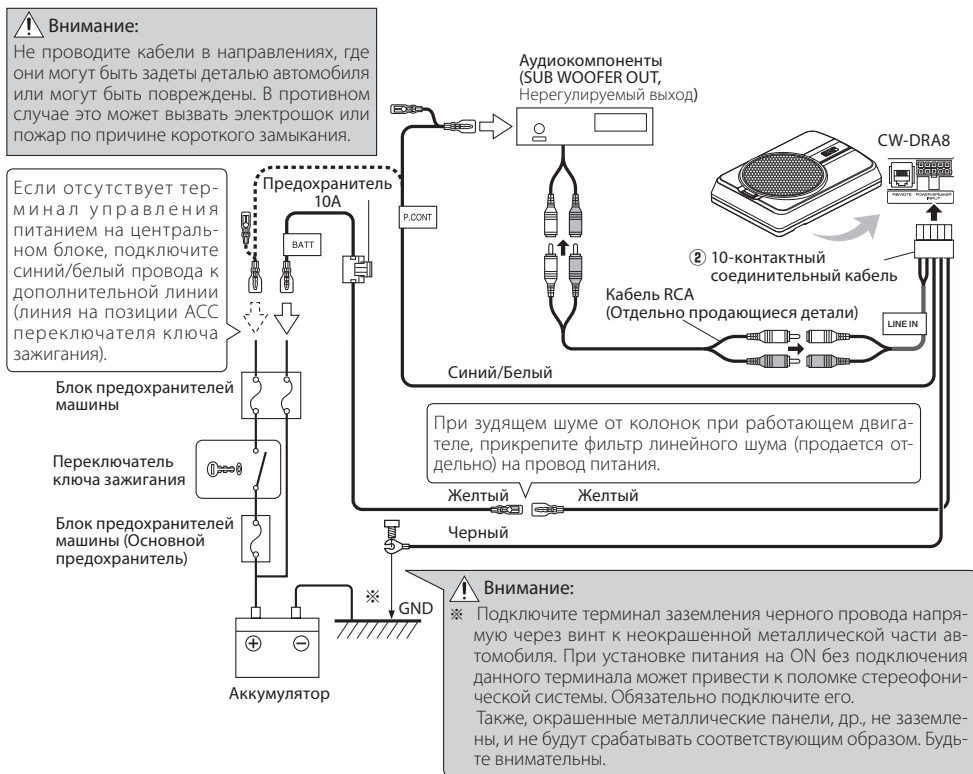

Установка

Перед установкой колонки на месте установки, временно подключив ее, убедитесь, что звучание выводится.

⚠ Внимание:

- При создании отверстия под сиденьем, внутри багажника, или еще где-либо на автомобиле, проверьте, нет ли ничего опасного на противоположной стороне, как бензобак, тормозной шланг, или жгут проводов, и будьте внимательны во избежание царапин или других повреждений.
- Устанавливайте в местах, где не будет создаваться препятствий вождению, входу или выходу из автомобиля, и перемещению внутри салона автомобиля.
- Надежно закрепите изделие, чтобы оно не могло быть сдвинуто из-за вибраций и толчков во время вождения.

■ Закрепление кабеля на месте

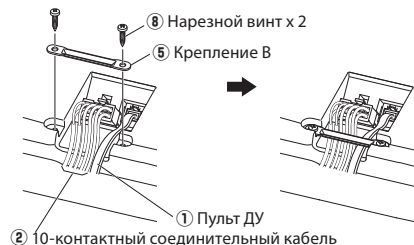

① Подключите 10-контактный соединительный кабель ② и пульт ДУ ① к колонке.

② Прикрепите кабели к колонке с помощью крепления В ⑤ и закрепите с помощью нарезной винт ⑧.



■ Закрепление сабвуфера

① Удалите 4 винта (помечены ← →), находящиеся в нижней части блока для динамиков.

Удаленные винты нельзя использовать повторно.

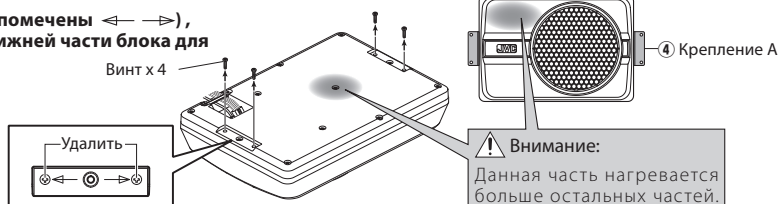

② Надежно прикрепите крепления А ④ к колонке с помощью крепежных винтов ⑦. Соблюдайте предосторожность, и не давайте подключенным кабелям оставаться между колонкой и креплениями А ④.

⑦ Крепежный винт x 4
④ Крепление А x 2

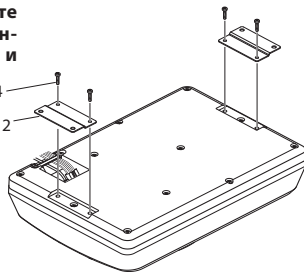

③ Пробурите направляющие отверстия для $\varnothing 3,6$ мм винтов на участке листового металла автомобиля, и с помощью нарезной винт ⑥ прикрепите колонку к автомобилю.

⑥ Нарезной винт x 4



Установка

■ Установка пульта ДУ

Установите пульт ДУ на автомобиле с помощью прилагаемой застежки-липучки.

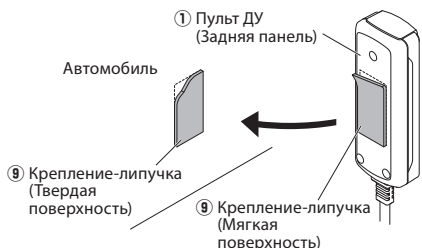

⚠ Внимание:

Устанавливайте пульт ДУ в местах, где он не будет мешать вождению. Избегайте его установки в местах, подвергающихся прямому попаданию солнечных лучей или прямому попаданию горячего воздуха от обогревателя. В ином случае, изделие может ухудшиться, и также представлять риск пожара. Перед наклеиванием крепления-липучки начисто протрите позицию установки.

Замена предохранителя

Заменяйте на предохранитель указанной мощности.

⚠ Внимание: Обязательно замените на предохранитель с одинаковой мощностью (амперной нагрузкой) как отображено на предохранителе. Нагрузка данного изделия - 10А.

■ Извлечение



- 1 Откройте крышку.
- 2 Захватите плоскогубцами и вытяните.

■ Установка

Замена предохранителя на 10 А

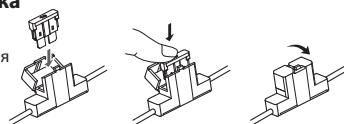

- 1 Аккуратно вставьте предохранитель в патрон предохранителя, и надавите до конца пальцем.
- 2 Закройте крышку.

Управление

■ Название каждого органа управления (Пульт ДУ)

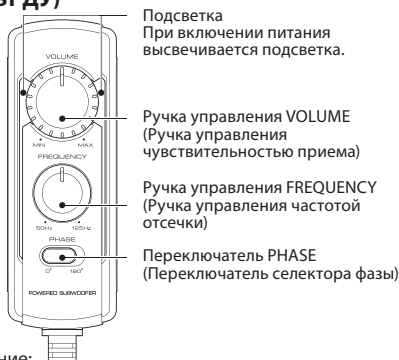

Примечание:

При большой входной мощности срабатывает схема защиты этого устройства и уровень выходного сигнала снижается. В этом случае установите громкость на «MIN» на некоторое время, после чего устройство автоматически запустится снова.

Звучание выводится даже если пульт ДУ не подключен, но тогда описанные в данном разделе операции становятся недоступными. В таком случае уровень громкости, частота отсечки и фаза устанавливаются на предварительно установленные настройки по умолчанию, при которых частота отсечки 125 Гц и фаза 0° (положительная).

■ Регулировка звучания (Управление от пульта ДУ)

- 1 Поворачивая ручку управления FREQUENCY, отрегулируйте частоту отсечки (частоты выше данной частоты будут срезаться).

Поворачивая ручку управления FREQUENCY для регулировки нужного баланса басов задних колонок и басов от данного аппарата.



- 2 Отрегулируйте низкочастотную фазу.

Низкочастотный тональный сигнал может изменяться в зависимости от расположения аппарата, его направления, или частоты оборота. Он может регулироваться путем переключения позиции переключателя PHASE. Установите данный переключатель на любую нужную позицию.

[0°] обозначает обычную фазу и [180°] обозначает обратную фазу.



- 3 Поворачивая ручку управления VOLUME, отрегулируйте низкие частоты до нужного уровня.



Устранение неполадок

Часто ошибка в использовании принимается за неисправность. Перед обращением в мастерскую, пожалуйста, изучите следующую таблицу.

| Неисправность | Причина | Способ устранения |
|--|---|---|
| Невозможно включить питание (подсветка не высвечивается). | • Обгорел предохранитель. | • Проверьте полярность \oplus/\ominus силового кабеля, а также, что кабели не замкнуты коротко, затем замените на предохранитель с установленной мощностью. |
| | • Не подключен контакт (желтый) энергообеспечения на 10-контактном соединительном кабеле. | • Подключите кабель соответствующим образом, используя пример подключения (на стр. 53, 54). |
| | • Не подключен контакт (синий/белый) управления питанием на 10-контактном соединительном кабеле. | • Закрепите терминал заземления на металлической части автомобиля (неокрашенной поверхности) и надежно прикрутите его. |
| | • Не подключен контакт (черный) заземления на 10-контактном соединительном кабеле. | • Полностью вставьте соединитель. |
| | • Неполностью подключен 10-контактный соединитель. | • Проверьте подключения всех кабелей, затем подключите кабель \ominus к аккумулятору. |
| Отсутствует звук. | • Отсоединен отрицательный \ominus кабель аккумулятора автомобиля. | • Проверьте подключения всех кабелей, затем подключите кабель \ominus к аккумулятору. |
| | • Атенуатор центрального блока установлен на ON. | • Переключите аттенуатор на OFF. |
| | • Ручка VOLUME установлена на позицию MIN. | • Поднимите уровень громкости до оптимального уровня (на стр. 56). |
| | • Ненадежно подключены кабели колонок. | • Правильно подключите кабели, используя пример подключения (на стр. 53). |
| Малый уровень громкости. | • Ненадежно подключены терминалы подключения. | • Полностью вставьте соединители или гнезда в терминалы. |
| | • Установлен низкий уровень входа. | • Поворачивайте ручку управления VOLUME и установите оптимальный уровень входа. |
| | • При большой входной мощности срабатывает схема защиты этого устройства. | • Подключите кабель в терминал REMOTE. |
| Плохое качество звучания (звучание искажено). | • Установлен высокий уровень входа. | • Убедитесь, что кабель RCA подключен правильно. |
| | • Кабели колонок подключены с неправильной положительной \oplus /отрицательной \ominus полярностью. | • Установите громкость на MIN на некоторое время. |
| Неестественное звучание. | • Не подключен контакт (черный) заземления на 10-контактном соединительном кабеле. | • Поворачивайте ручку управления VOLUME и установите оптимальный уровень входа. |
| | • Не подключен кабель пульта ДУ. | • Подключите кабель соответствующим образом, используя пример подключения (на стр. 53, 54). |
| Пульт ДУ не работает. | • Не подключен кабель пульта ДУ. | • Закрепите терминал заземления на металлической части автомобиля (неокрашенной поверхности) и надежно прикрутите его. |
| Не высвечиваются подсветки на пульте ДУ. | | • Подключите кабель в терминал REMOTE. |
| | | • Полностью вставьте соединитель. |

Технические характеристики

Конструкция и технические требования могут быть изменены без уведомления.

Максимальный выход 250 Ватт
 Диапазон частот 35 Гц - 150 Гц
 Частота отсечки 50 Гц - 125 Гц
 Фаза 0°, 180°
 Входная чувствительность / импеданса
 LINE IN 125 мВ / 22 кΩ

Питание 14,4 В постоянного тока
 (Рабочее напряжение 11 - 16 В)
 Энергопотребление 10 А
 Чувствительность 81 дБ
 Размеры Ширина : 350 мм
 Высота : 75 мм
 Глубина : 240 мм
 Вес 4,2 кг

ІНСТРУКЦІЇ З ТЕХНІКИ БЕЗПЕКИ

⚠ Увага: Для Вашої безпеки обов'язково уважно прочитайте цю сторінку.

⚠ ПОПЕРЕДЖЕННЯ

- Перш ніж монтувати, робити електропроводку тощо, обов'язково зніміть дріт з мінусової клеми акумулятора. (Невиконання цього може призвести до короткого замикання або пожежі.)
- Під час протягування дротів запалення, акумулятора або заземлення, обов'язково використовуйте дроти автомобільного типу або інші дроти на 0,75 мм² (AWG 18) або більше, щоб уникнути зносу дроту або пошкодження ізоляційного покриття дроту.
- Щоб уникнути короткого замикання, ні в якому разі не кладіть та не залишайте будь-які металеві предмети (наприклад, монети або металічні інструменти) всередині колонок.
- Якщо з пристрою з'явиться дим або дивний запах, негайно вимкніть перемикач живлення. Після цього, будь ласка, зв'яжіться з дилером або з представником найближчого сервісного центру якомого швидше.

ВИМКНІТЬ!

- Підключіть динамік до 12 В постійного струму, негативне заземлення.
- Не намагайтеся відкрити або змінити конструкцію пристрою. Це може призвести до пожежонебезпеки або несправності.
- Після виймання пристрою з поліетиленового пакету обов'язково помістіть даний поліетиленовий пакет у недоступне для дітей місце. В іншому разі, вони можуть гратися з ним, що в свою чергу може призвести до небезпеки душення.

⚠ УВАГА

- Встановлення та монтаж проводки виробу вимагає майстерності та досвіду. Щоб гарантувати безпеку, забезпечте, щоб ваш дилер або спеціаліст виконали встановлення та монтаж проводки.
- Не встановлюйте динамік у місце, що перебуває під прямим сонячним промінням, а також там, де спостерігається підвищена температура або вологість.
- Не встановлюйте динаміки у місцях, які можуть бути піддані впливу дії води або вологи.
- Не встановлюйте динаміки в нестабільних місцях чи місцях, де є пил.
- Якщо запобіжник перегорить, перевірте чи замкнута кабель живлення та обов'язково замініть його запобіжником за заданим розміром (силою струму), як показано на коробці запобіжників. (Використання запобіжників відмінних від визначеного розміру може спричинити пожежу.)

Перевірте дисплей!

- Щоб замінити запобіжник див. керівництво з експлуатації транспортного засобу.
- Щоб запобігти короткому замиканню під час заміни запобіжника, спочатку від'єднайте джгут дротів.
- Не використовуйте бензин, лігроїн або будь-який інший розчинник для чищення динаміка. Очищайте протиранням м'якою сухою тканиною.
- Підключіть кабелі динаміків окремо до відповідних роз'ємів динаміків. Замкнення негативного кабелю динаміка або кабелів заземлення динаміків на металевий корпус автомобіля може спричинити псування цього пристрою.
- При відкритті отвору під сидіннями, всередині багажнику або будь-де в автомобілі переконайтеся у відсут-

- ності небезпечних об'єктів на протилежній стороні, наприклад бензобаку, гальмівних трубок або джгутів дротів. Також слід бути обережним, щоб не виникли подрапини та інші пошкодження.
- При встановленні кабелю заземлення не закріплюйте його болтами та гайками до подушки безпеки, системи керування, гальмівної системи або іншого критичного для безпеки пристрою. (Може призвести до нещасних випадків.)
- Під час монтажу, переконайтеся у встановленні в такому місці, де не заважатиме водінню та не стане небезпечним для пасажирів під час різкого гальмування тощо. (Може призвести до травмування або нещасних випадків.)
- Після встановлення пристрою, перевірте, чи правильно працюють таке електричне обладнання, як гальмівні вогні, лампи сигналу повороту та склоочисники.
- Водій має завжди зупинити автомобіль у безпечному місці перед виконанням наведених нижче дій.
– Операції з пультом дистанційного керування
- Не використовуйте цей продукт для інших цілей, крім бортового встановлення.
- Гучність звуку має бути на необхідному рівні. У разі якщо ви не чуєте звуків поза межами автомобіля, це може призвести до дорожньо-транспортної пригоди.

CE Декларація відповідності вимогам Директиви EMC 2014/30/ЄС
Декларація відповідності вимогам Директиви щодо обмеження вмісту шкідливих речовин 2011/65/ЄС

Виробник:

JVC KENWOOD Corporation
3-12 Moriya-cho, Kanagawa-ku, Yokohama-shi,
Kanagawa, 221-0022, JAPAN (ЯПОНІЯ)

Представники ЄС:

JVC KENWOOD Deutschland GmbH
Konrad-Adenauer-Allee 1-11, 61118 Bad Vilbel,
GERMANY

Компанія Джей Ві Сі КЕНВУД Корпорейшн встановлює термін служби виробів JVC, що дорівнює 5 рокам, за умов дотримання правил експлуатації і забезпечує технічну підтримку і постачання запасних частин на протязі цього терміну. Експлуатацію даного виробу можна продовжувати і після закінчення терміну служби. Але ми радимо Вам звернутись до найближчого уповноваженого сервісного центру JVC для перевірки стану даного виробу.

Джей Ві Сі КЕНВУД Корпорейшн

3-12, Морія-чо, Канагава-ку, Йокосага-ші, Канагава, 221-0022,
Японія.

Комплектація

| № | Назва деталі | Зовнішня форма | Кількість | № | Назва деталі | Зовнішня форма | Кількість |
|---|----------------------------|---|-----------|---|---|---|-----------|
| ① | Пульт ДУ (5 м) |  | 1 | ⑥ | Нарізний гвинт (ø 5 × 16 мм) |  | 4 |
| ② | 10-контактний кабель (5 м) |  | 1 | ⑦ | Кріпильний гвинт (M4 × 16 мм) |  | 4 |
| ③ | Шнур колонка (4,3 м) |  | 1 | ⑧ | Нарізний гвинт (ø 3 × 10 мм) |  | 2 |
| ④ | Кріплення А |  | 2 | ⑨ | Текстильна застібка (Двостороння клейова поверхня для пульта дистанційного керування) |  | 1 |
| ⑤ | Кріплення В |  | 1 | | | | |

Підключення



Увага:

Перед підключенням, обов'язково відключайте кабель від мінусової клеми акумулятора. Після завершення підключення ще раз перевірте правильність підключення кабелів. Після перевірки під'єднайте кабель до мінусової клеми акумулятора.

■ Клеми сабвуфера

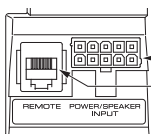
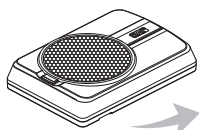

Термінал POWER/SPEAKER INPUT

Термінал REMOTE

■ Підключення пристрою дистанційного керування

З'єднайте зі замковою частиною роз'єму дистанційного управління лицевою частиною донизу.



Замкова частина

① Пульт ДУ

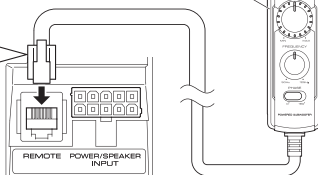

Світяться синім.

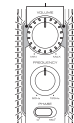

Коли пристрій вмикається, загоряється підсвічування.

Примітки:

- Перевірте, чи під'єднаний пристрій дистанційного керування.
- Якщо кабель під'єднано не належним чином, підсвічування на пристрої дистанційного керування не світатиметься.
- Не вставляйте роз'єм пристрою дистанційного керування догори ногами або із застосуванням сили. В іншому разі, це може призвести до несправності.

Підключення

Під'єднання входу динаміка

Під'єднайте сабвуфер до кабелів виходу переднього або заднього динаміка аудіокомпонентів.

Примітки:

- Прочитайте керівництва з експлуатації для під'єднаних компонентів, таких як аудіокомпоненти, а також дану інструкцію з експлуатації.
- У обладнаному комп'ютером автомобілі, при відключенні \ominus клеми елемента живлення, пам'ять може зникнути, або може виникнути дефект у електричній системі транспортного засобу. За більш докладною інформацією зверніться до вашого дилера.
- Коли аудіокомпоненти включають DSP, не підключайте до заднього виходу, оскільки ефект низькочастотного відтворення може бути ослаблений через ефект DSP.

■ Приклад

Нижче показано типове з'єднання для ефективного використання автомобільної стереосистеми. Підключіть свою систему як показано у прикладі.

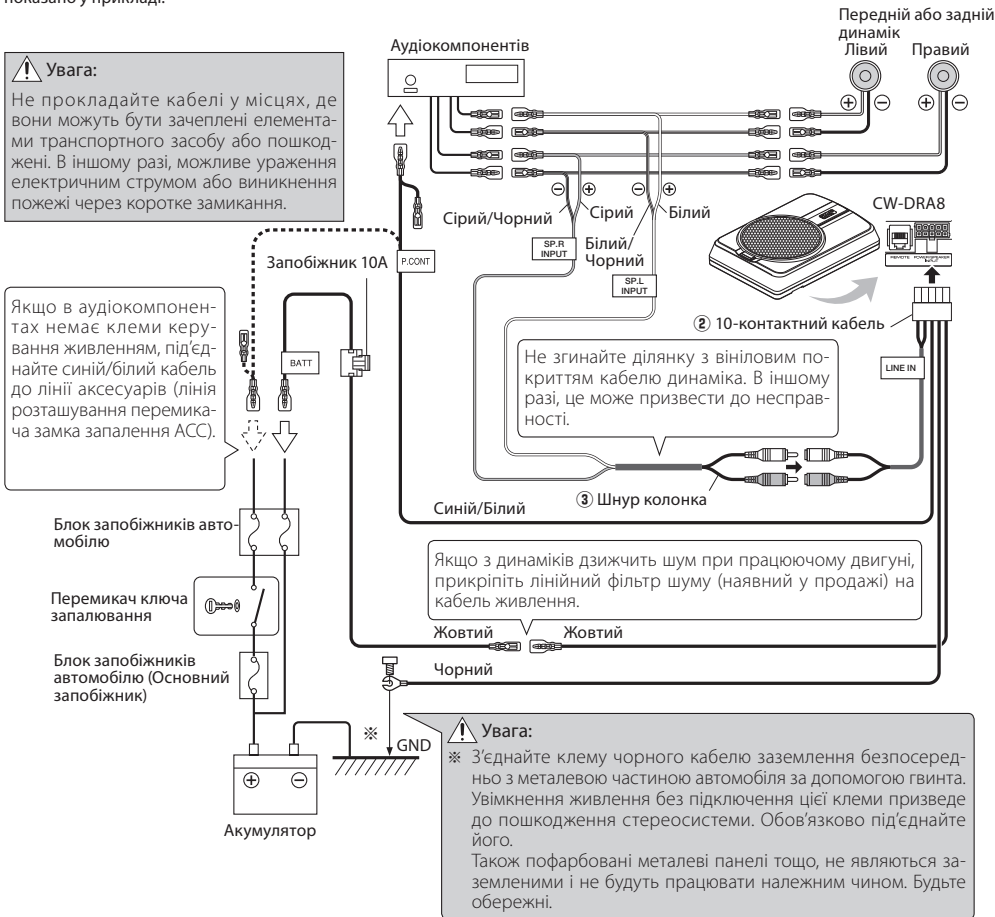

Під'єднання входу RCA

Під'єдняйте сабвуфер до виходу сабвуфера (вихід без фейдера) або до роз'ємів RCA для переднього виходу аудіокомпонентів.

Примітки:

- Прочитайте керівництва з експлуатації для під'єднаних компонентів, таких як аудіокомпоненти, а також дану інструкцію з експлуатації.
- У обладнаному комп'ютером автомобілі, при відключенні \ominus клеми елемента живлення, пам'ять може зникнути, або може виникнути дефект у електричній системі транспортного засобу. За більш докладною інформацією зверніться до вашого дилера.
- Будь ласка, придбайте кабель RCA, який є комерційно доступним окремо.
- Коли аудіокомпоненти включають в себе DSP, під'єдняйте сабвуфер до виходу сабвуфера (нефайдерний вихід) або до роз'ємів RCA фронтального виходу. Не під'єднуйте до роз'ємів RCA для заднього виходу, оскільки ефект низькочастотного відтворення може бути ослаблений через ефект DSP.

Приклад

Нижче показано типове з'єднання для ефективного використання автомобільної стереосистеми. Підключіть свою систему як показано у прикладі.

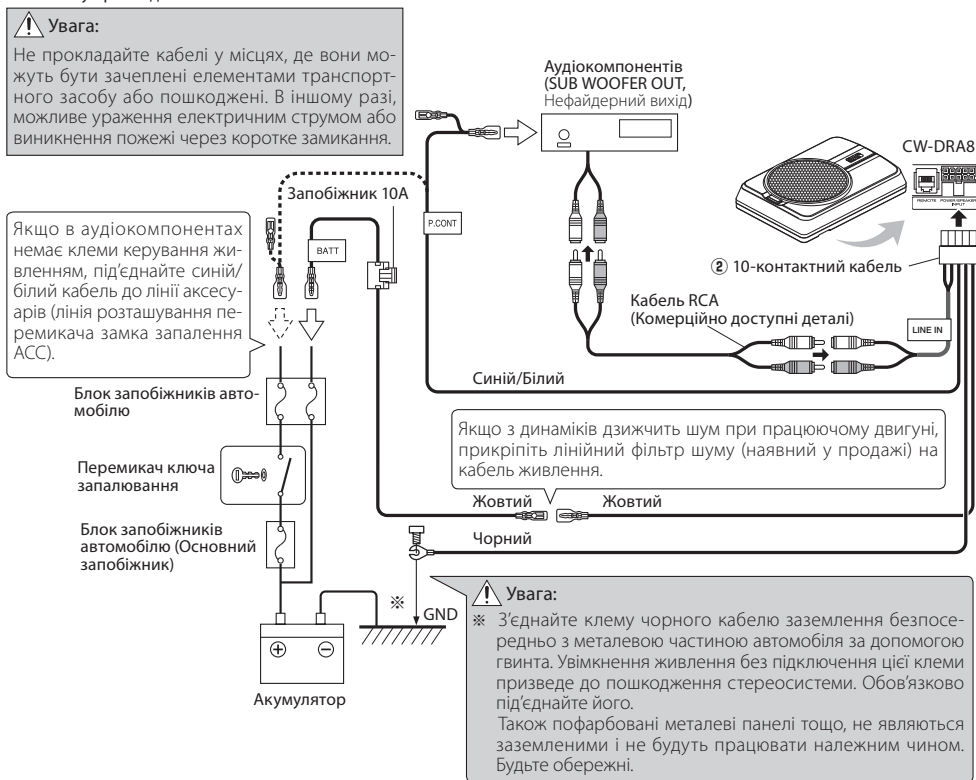

Встановлення

Перш ніж фіксувати динамік у його положенні, обов'язково перевірте звук при його попередньому підключенні.

⚠ Увага:

- При відкритті отвору під сидіннями, всередині багажнику або будь-де в автомобілі переконайтеся у відсутності небезпечних об'єктів на протилежній стороні, наприклад бензобаку, гальмівних трубок або джгутів дротів. Також слід бути обережним, щоб не виникли подряпини та інші пошкодження.
- Встановлюйте в місці, в якому пристрій не заважатиме водінню, посадці або висадці з автомобіля та руху всередині салону автомобіля.
- Міцно зафіксуйте продукт таким чином, щоб він не рухався від вібрацій або ударів під час водіння.

■ Фіксація кабелю на місці

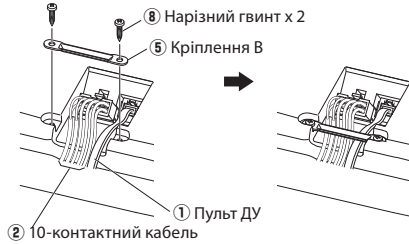

- 1 Під'єднайте кабель з 10-контактний кабель ② та Пульт ДУ ① до динаміка.
- 2 Зафіксуйте кабелі на блоці динаміку кріпленням В ⑤ і зафіксуйте його на місці за допомогою нарізний гвинт ⑧.



■ Кріплення сабвуфера

- 1 Викрутіть 4 гвинти (позначені ← →) у нижній частині динаміка.

Викручені гвинти не можна використовувати повторно.

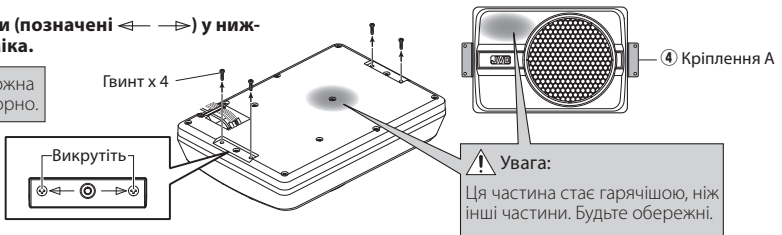

- 2 Під'єднайте кріплення А ④ до динаміка та надійно затягніть за допомогою кріпильних гвинтів ⑦. Будьте обережні, щоб під'єднані кабелі не попадали між динаміком та кріпленнями А ④.

- ⑦ Кріпильний гвинт x 4
④ Кріплення А x 2

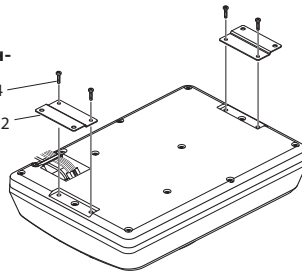

- 3 Висвердліть направляючі отвори для гвинтів $\varnothing 3,6$ мм на ділянці листового металу автомобіля і під'єднайте блок динаміка до автомобіля за допомогою нарізний гвинт ⑥.

- ⑥ Нарізний гвинт x 4



Встановлення пристрою дистанційного керування

Встановіть пристрій дистанційного керування на автомобіль за допомогою текстильної застібки.

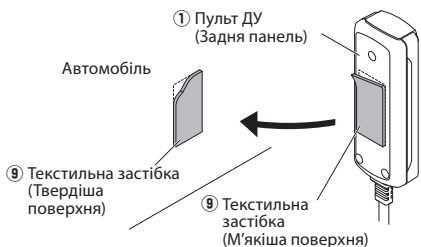

⚠ Увага:

Встановіть пристрій дистанційного керування в положення, яке не заважатиме керуванню.

Не слід встановлювати його в місці, що підлягає прямому сонячному світлу або прямому гарячому повітрю від нагрівача. В іншому випадку, стан продукту може бути погіршений, що може спричинити пожежу.

Видаліть бруд з місця установки перед тим як прикріпити текстильну застібку.

Заміна запобіжника

Заміна запобіжником визначеної ємності.

⚠ Увага: Обов'язково замінійте на ту саму ємність (силу струму), яку показано на запобіжнику. Даний продукт – 10 А.

Видалення



- 1 Відкрийте кришку.
- 2 Візьміться за запобіжник і потягніть вгору.

Установка

Запасний запобіжник 10 А

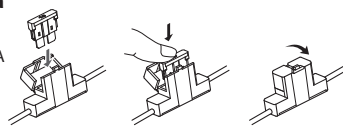

- 1 Обережно вставте запобіжник у тримач запобіжника і натисніть пальцем по всій площині.
- 2 Закрийте кришку.

Управління

Назва кожної частини (Пульт ДУ)

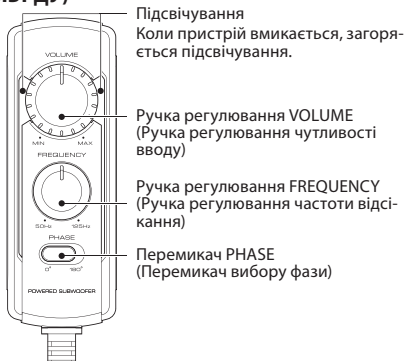

Примітка:

Велика вхідна потужність призведе до спрацювання схеми захисту цього пристрою, що зменшить рівень вихідного сигналу. У такому разі на деякий час установіть гучність у положення «MIN», після чого цей пристрій автоматично почне працювати знову.

Звук виводиться, навіть якщо пристрій дистанційного керування не під'єднано, але операції, описані в цьому розділі, недоступні. У цьому випадку гучність, частота відсікання та фаза встановлюються за замовчуванням, в яких частота відсікання складає 125 Гц, а фаза дорівнює 0° (позитивна).

Регулювання звуку (Операція дистанційного керування)

- 1 Поверніть регулятор FREQUENCY для регулювання частоти відсікання (частоти вище, ніж ця частота відсікаються).

Поверніть регулятор FREQUENCY щоб налаштувати баланс між басом із задніх динаміків та басом з цього пристрою, як бажаєте.



- 2 Налаштуйте низькочастотну фазу.

Низькочастотний тональний сигнал може змінюватися в залежності від положення пристрою, його орієнтації або частоти обертання. Це може бути налаштоване за допомогою зміни положення перемикача ФАЗИ. Встановіть цей перемикач в будь-яку позицію за нашим бажанням. [0°] позначає нормальну фазу, а [180°] означає зворотну фазу.



- 3 Поверніть ручку регулятора VOLUME щоб відрегулювати низькі частоти у потрібне положення.

Щоб зменшити гучність

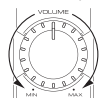

Щоб збільшити гучність

Усунення неполадок

Часто те, що здається несправністю є помилкою користувача. Перед зверненням до сервісного центру, перевірте наступну таблицю.

| Несправності | Причина | Спосіб усунення |
|--|--|---|
| Живлення не може бути ввімкнутим (підсвічування не світить). | • Запобіжник вийшов з ладу. | • Перевірте полярність \oplus/\ominus кабелю живлення, а також відсутність короткого замикання, потім замініть на запобіжник номінальної потужності. • Знову підключіть кабелі належним чином, керуючись прикладом з'єднання (на стор. 60, 61). |
| | • Штекер живлення (жовтий) 10-контактного з'єднувального кабелю не підключений. | • Підключіть кабель належним чином, керуючись прикладом з'єднання (на стор. 60, 61). • Прикріпіть заземлюючу клему до металевої ділянки автомобіля (поверхні без покриття), щільно притиснувши її гвинтом. • Вставте роз'єм повністю. • Перевірте підключення всіх кабелів, потім під'єднайте кабель \ominus до акумулятора. |
| | • Штекер керування живлення (Синій/Білий) 10-контактного з'єднувального кабелю не підключений. | |
| | • Штекер заземлення (чорний) 10-контактного з'єднувального кабелю не підключений. | |
| | • 10-контактний роз'єм підключений не повністю. | |
| • Негативний \ominus кабель автомобільного акумулятора від'єднаний. | • Перевірте підключення всіх кабелів, потім під'єднайте кабель \ominus до акумулятора. | |
| Немає звуку | • Атенуатор аудіокомпоненту встановлено в положення ON. | • Вимкніть аттенуатор. |
| | • Регулятор VOLUME встановлений у положення MIN. | • Збільшіть гучність до оптимального рівня (на стор. 63). |
| | • Кабелі динаміків підключені неправильно. • З'єднувальні клеми підключені неправильно. | • Підключіть кабель належним чином, керуючись прикладом з'єднання (на стор. 60). • Вставте роз'єми або гнізда в клеми повністю. |
| Звук слабкий. | • Встановлений низький рівень вхідного сигналу. | • Поверніть ручку регулятора VOLUME та встановіть рівень вхідного сигналу на оптимальний рівень. |
| | • З'єднувальні клеми підключені неправильно. | • Під'єднайте шнур до REMOTE клеми. • Перевірте, чи під'єднано кабель RCA належним чином. |
| | • Велика вхідна потужність призводить до спрацювання схеми захисту цього пристрою. | • На деякий час установіть гучність у положення MIN. |
| Якість звуку погана (звук деформований). | • Встановлений високий рівень вхідного сигналу. | • Поверніть ручку регулятора VOLUME та встановіть рівень вхідного сигналу на оптимальний рівень. |
| Звук неприродний. | • Кабелі динаміків під'єднані з неправильною позитивною \oplus /негативною \ominus полярністю. | • Підключіть кабель належним чином, керуючись прикладом з'єднання (на стор. 60, 61). • Прикріпіть заземлюючу клему до металевої ділянки автомобіля (поверхні без покриття), щільно притиснувши її гвинтом. |
| | • Штекер заземлення (чорний) 10-контактного з'єднувального кабелю погано з'єднаний. | |
| Пристрій дистанційного керування не працює. | • Кабель пристрою дистанційного керування від'єднано. | • Під'єднайте шнур до REMOTE клеми. • Вставте роз'єм повністю. |
| Підсвічування на пристрої дистанційного керування не світяться. | | |

Технічні характеристики

Конструкція та характеристики можуть змінюватися без попередження.

Максимальна вихідна потужність.....250 Ватт
 Частотна характеристика 35 Гц - 150 Гц
 Частота відсічення..... 50 Гц - 125 Гц
 Фаза0°, 180°
 Вхідна чутливість / імпедансу
 LINE IN 125 мВ / 22 кΩ

Живлення..... 14,4 В постійного струму
 (Робоча напруга 11 - 16 В)
 Енергоспоживання10 А
 Чутливість81 дБ
 Розміри.....Ширина : 350 мм
 Висота : 75 мм
 Глибина : 240 мм
 Вага 4,2 кг

JVC

CW-DRA8

نظام مُضخَم صوت نشط

دليل التعليمات

سیستم سابووفر فعال

دفترچه راهنما

العربية

فارسی

מידע בדבר השלכה לאשפה של ציוד חשמלי ואלקטרוני ישן (רלוונטי למדינות שמשתמשות במערכת איסוף אשפה מופרדת).

לא ניתן להשליך מוצרים עם הסימון (פח אשפה עם X עליו) כאשפה ביתית רגילה. יש למחזר ציוד חשמלי ואלקטרוני ישן במתקן המסוגל לטפל בפרטים כאלה ובתוצרי הליוואי שלהם.



צרו קשר עם הרשות המקומית לקבלת פרטים אודות מתקן המיחזור הקרוב אליכם. מיחזור והשלכה לאשפה נאותים יעזרו לשמר משאבים ולמנוע השפעות שליליות על בריאותנו ועל הסביבה.

For Turkey

Bu ürün 28300 sayılı Resmî Gazete'de yayımlanan Atık Elektrikli ve Elektronik Eşyaların Kontrolü Yönetmeliğe uygun olarak üretilmiştir.

Eski Elektrik ve Elektronik Ekipmanların İmha Edilmesi Hakkında Bilgi (ayrı atık toplama sistemlerini kullanan ülkeleri için uygulanabilir)



Sembollü (üzerinde çarpı işareti olan çöp kutusu) ürünler ev atıkları olarak atılamaz.

Eski elektrik ve elektronik ekipmanlar, bu ürünleri ve ürün atıklarını geri dönüştürebilecek bir tesiste değerlendirilmelidir.

Yaşadığımız bölgeye en yakın geri dönüşüm tesisinin yerini öğrenmek için yerel makamlara müracaat edin. Uygun geri dönüşüm ve atık imha yöntemi sağlığımız ve çevremiz üzerindeki zararlı etkileri önlerken kaynakların korunmasına da yardımcı olacaktır.

إرشادات الأمان المهمة

⚠️ تنبيه: يرجى قراءة هذه الصفحة بعناية لضمان التشغيل الآمن.

⚠️ تحذير

- يجب على السائق أن يحرص دائماً على إيقاف السيارة في مكان آمن قبل تنفيذ الإجراء التالي.
- عملية التحكم عن بعد
- لا تستخدم المنتج لأغراض أخرى بخلاف التركيب داخل المركبة.
- حافظ على شدة الصوت في المستوى المثالي. عدم قدرتك على سماع الأصوات من خارج سيارتك قد يؤدي إلى حوادث مرورية.

- قبل التركيب أو توصيل الأسلاك، الخ، تأكد من فصل السلك من طرف التوصيل الرئيسي للبطارية.
- (عدم القيام بذلك يمكن أن يؤدي إلى تماس كهربائي أو نشوب حريق.)
- عند عمل وصلة تمديد لأسلاك التشغيل أو البطارية أو الطرف الأرضي، تأكد من استخدام أسلاك مخصصة للسيارات أو أسلاك أخرى ذات نطاق يبلغ ٠,٧٥ مم² (وفقاً لمعيار 18 AWG) أو أكثر للوقاية من تلف السلك وعوازل السلك.
- لتجنب حدوث دائرة قصر، لا تضع أو تترك مطلقاً أي أجسام معدنية (مثل عملات أو أدوات معدنية) داخل السماع.
- في حالة تصاعد دخان أو شم رائحة غريبة من الوحدة، اقطع الطاقة فوراً. وبعد ذلك، يرجى الاتصال بالوكيل القريب منك أو أقرب محطة خدمة باس ع ما يكن.
- اقطع الطاقة!**
- قم بتوصيل السماع إلى مصدر تيار مباشر ١٢ فولت، بتأريض سلبى.
- لا تحاول فتح أو تعديل الوحدة، حيث قد يؤدي ذلك إلى نشوب حريق أو حدوث خلل.
- بعد اخراج الو حدة من عبوة البولي إثيلين، تأكد من اخفاء عبوة البولي إثيلين بعيداً عن متناول الأطفال. والا، قد يلعبون بالعبوة التي قد تؤدي إلى الاختناق.

⚠️ تنبيه

- تركيب المنتج وتوصيماً يطلب شخص مؤهل ولديه الخبرة الكافية لتحقيق السلامة، يجب أن يقوم الوكيل أو شخص متخصص بتنفيذ التركيب والتوصيل.
- لا تقم بتركيب السماع في مكان معرض لأشعة الشمس المباشرة أو للحرارة أو للرطوبة الشديدة.
- لا تقم بتركيب السماع في أماكن عرضة للماء والرطوبة.
- لا تقم بتركيب السماع في أماكن غير مستقرة أو في أماكن عرضة للغيار.
- إذا انعطب الفيوز، بعد فحص ما إذا حصل تماس في سلك التوصيل، تأكد من استبداله بفيوز من الحجم المحدد (قوة التيار الكهربائي) كما مبيّن في صندوق الفيوزات.
- (القيام باستعمال فيوزات من غير الحجم المحدد يمكن أن يؤدي إلى نشوب حريق.)
- تحقق من العرض!**
- لاستبدال الفيوز، راجع دليل التعليمات الخاص بالسيارة.
- لتفادي حدوث تاس كهربائي عند استبدال الفيوز، افصل أحزمة الأسلاك أولاً.
- لا تستعمل البنزين أو أي نوع آخر من المحاليل لتنظيف السماع. نظفها بخرق ناعمة جافة.
- قم بتوصيل أسلاك السماع إلى أطراف التوصيل بصورة منفصلة. اشك السلك السالب لسماعة أو أسلاك تاريف السماع بالهيك المعدني للسماعة يمكن أن يتسبب في خلل بهذه الوحدة.
- عند عمل فتحة أسفل أحد المقاعد أو داخل صندوق السيارة أو في أي مكان آخر بالسيارة، تحقق من عدم وجود أي شيء قد يخطو على مخاطر الجانب المقابل، مثل خزان الوقود أو سلك فرامل أو مجموعة أسلاك، واحرص على ألا تحدث أي خدوش أو تلفيات أخرى.
- بخصوص سلك تاريف التركيب، لا تقم بتثبيت السلك على كيس الهواء أو عجلة القيادة أو نظام الفرامل الخلفية أو على براغي أو جوزات أي وحدة أخرى من وحدات السلامة الخطيرة.
- (يمكن أن يؤدي ذلك إلى وقوع حادث.)
- عند التركيب، تأكد من التركيب في مكان لا يتعارض مع القيادة السيارة أو يكون خطيراً على الركاب أثناء الفرملة المفاجئة، الخ.
- (يمكن أن يؤدي ذلك إلى حدوث إصابة أو وقوع حادث.)
- بعد تركيب الوحدة، تأكد من أن الأجهزة الكهربائية مثل مصابيح الفرامل وإشارات الانعطاف ومساحات الزجاج الأمامي تعمل بصورة طبيعية.

| الرقم | اسم القطعة | الشكل الخارجي | الكمية | الرقم | اسم القطعة | الشكل الخارجي | الكمية |
|-------|--------------------------------|---------------|--------|-------|--|---------------|--------|
| ① | وحدة التحكم عن بعد (٥ متر) | | ١ | ⑥ | براغي ملو لب (٥ مع ١٦) | | ٤ |
| ② | سلك توصيل ذو ١٠ دبابيس (٥ متر) | | ١ | ⑦ | براغي ألية (١٦ × M٤) | | ٤ |
| ③ | كبل السماعة (٤,٣ متر) | | ١ | ⑧ | براغي ملو لب (٣ مع ١٠) | | ٢ |
| ④ | مثبت A | | ٢ | ⑨ | لاصق بالأهداب والخطاطيف (اللاصق من الجانبين / لوحدة التحكم عن بعد) | | ١ |
| ⑤ | مثبت B | | ١ | | | | |

التوصيل

⚠ تنبيه:

قبل التوصيل، تأكد من فصل السلك من الطرف السالب للبطارية. بعد اتمام جميع التوصيلات، تأكد من صحة التوصيلات مرة أخرى. بعد التأكد، قم بتوصيل السلك بالطرف السالب للبطارية.

■ أطراف توصيل مجهار الترددات الخفيضة الفرعي

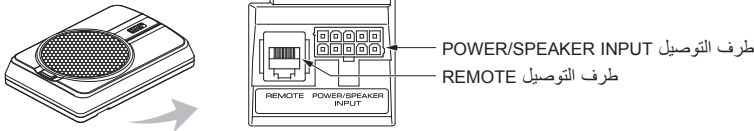

■ توصيل وحدة التحكم عن بعد

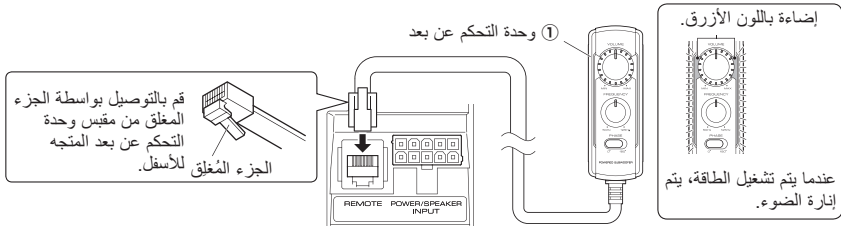

ملاحظات:

- تأكد من توصيل وحدة التحكم عن بعد المرفقة.
- إذا لم يتم توصيل السلك بشكل صحيح، فإن الإضاءة على وحدة التحكم عن بعد لن تضيء.
- لا تقم بإدخال طرف توصيل وحدة التحكم عن بعد بصورة معكوسة رأساً على عقب أو انخاله بقوة. وإلا، قد يحدث خلل.

توصيل مدخل السماعة

قم بتوصيل مجهر الترددات الخفيضة الفرعي إلى أسلاك الخرج الأمامية أو الخلفية للوحدة الوسطى.

ملاحظات:

- يرجى قراءة دلائل التعليمات للمكونات الموصولة مثل الوحدة الوسطى وكذلك دليل التعليمات هذا.
- في المركبة المجهزة بالكمبيوتر، عند إزالة الطرف السالب \ominus لتوصيل البطارية، قد تختفي الذاكرة، أو قد يحدث خلل في النظام الكهربائي للمركبة. استشر الوكيل الخاص بك للحصول على مزيد من التفاصيل.
- عندما يتضمن عنصر الصوت ميزة DSP، لا يتم بالتوصيل إلى المخرج الخلفي، حيث قد يؤدي ذلك إلى خفض تأثير استعادة التردد المنخفض بسبب تأثير ميزة DSP.

مثال

الأمثلة التالية تبين التوصيل القياسي للاستمتاع بصوت ستيريو فعال في السيارة. قم بتوصيل نظامك بالرجوع إلى الأمثلة.

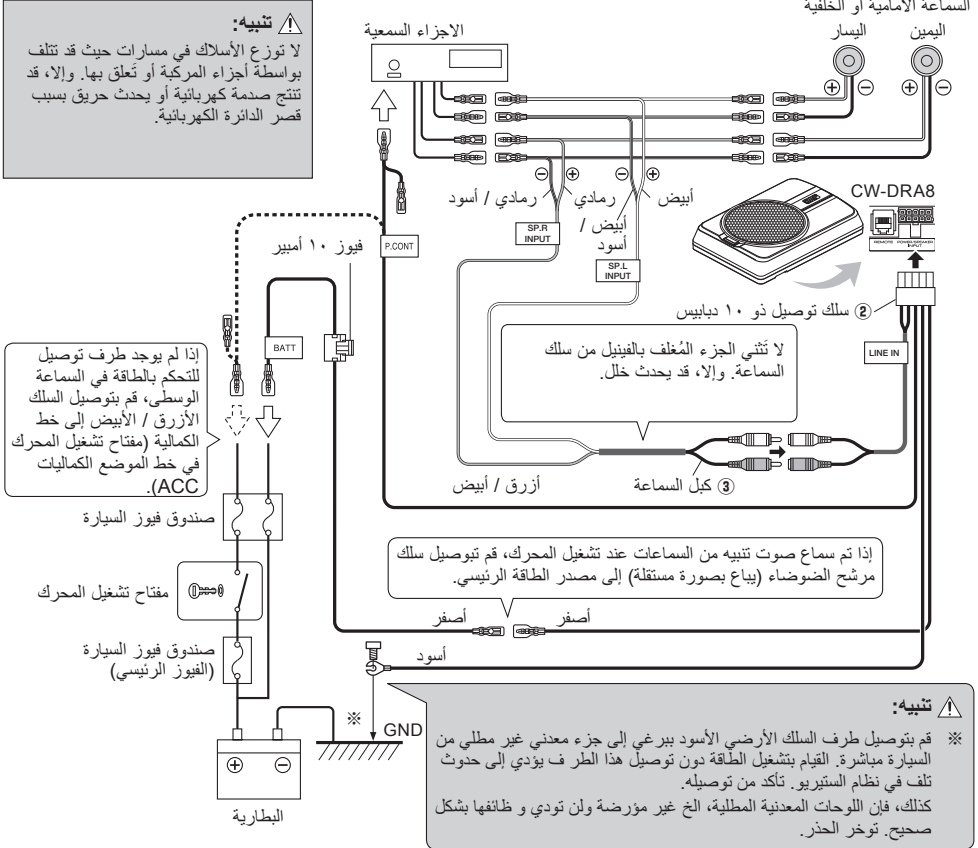

RCA توصيل مدخل

توصيل مجهر الترددات الخفيضة الفرعي إلى خرج توصيل مجهر الترددات الخفيضة الفرعي (خرج غير مضائل) أو مقابس RCA للخرج الأمامي للوحدة الوسطى.

ملاحظات:

- يرجى قراءة دلائل التعليمات للمكونات الموصولة مثل الوحدة الوسطى وكذلك دليل التعليمات هذا.
- في المركبة المجهزة بالكمبيوتر، عند إزالة الطرف السالب (-) لتوصيل البطارية، قد تختفي الذاكرة، أو قد يحدث خلل في النظام الكهربائي للمركبة. استشر الوكيل الخاص بك للحصول على مزيد من التفاصيل.
- يرجى شراء سلك RCA متوفر تجارياً بصورة مستقلة.
- عندما تتعامل الوحدة الوسطى مع ميزة DSP، قم بتوصيل مجهر الترددات الخفيضة الفرعي إلى خرج توصيل مجهر الترددات الخفيضة الفرعي (خرج غير مضائل) أو مقابس RCA للخرج الأمامي للوحدة الوسطى. لا تقم بتوصيل مقابس RCA لطرف الخرج الخلفي، حيث قد يضعف مؤثر إعادة انتاج الترددات المنخفضة بسبب تأثير DSP.

مثال

الأمثلة التالية تبين التوصيل القياسي للاستمتاع بصوت ستيريو فعال في السيارة. قم بتوصيل نظامك بالرجوع إلى الأمثلة.

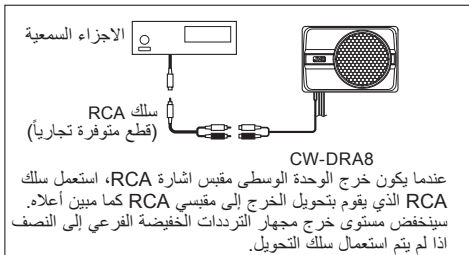
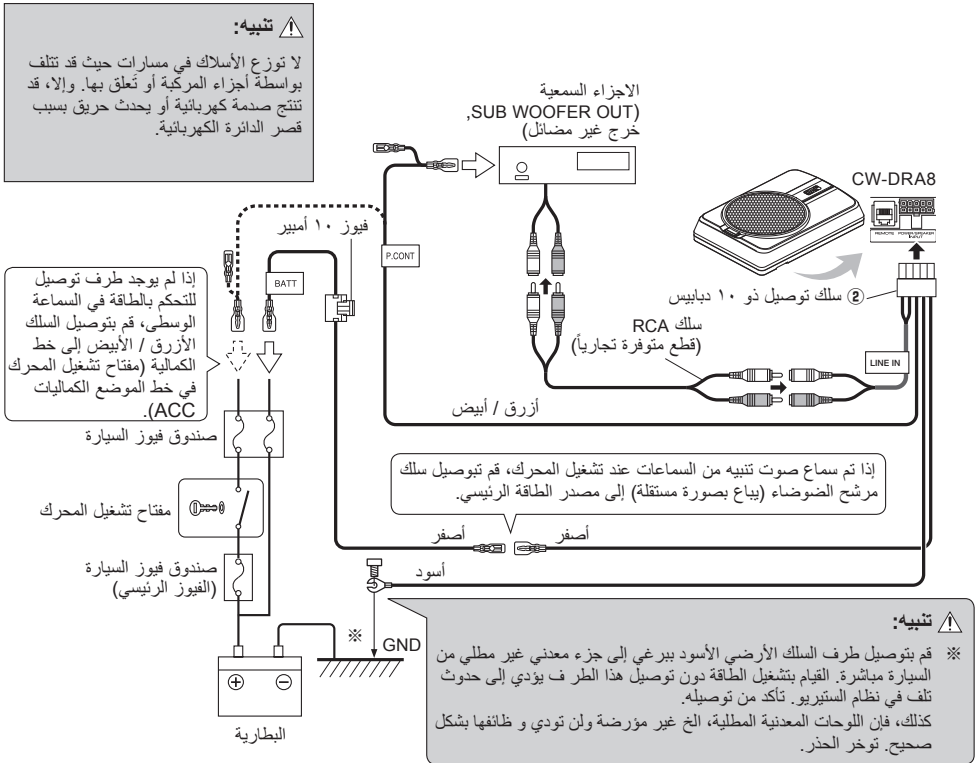

قبل تثبيت السماعة في مكانها، تحقق من الصوت أثناء التوصيل التمهيدي.

⚠ تنبيه:

- عند عمل فتحة أسفل أحد المقاعد أو داخل صندوق السيارة أو في أي مكان آخر بالسيارة، تحقق من عدم وجود أي شيء قد ينطوي على مخاطر بالجانب المقابل، مثل خزان الوقود أو سلك فرامل أو مجموعة أسلاك، واحرص على ألا تحدث أي خدوش أو تلفيات أخرى.
- قم بالترتيب في مكان لا يتعارض مع القيادة أو يكون ناتئاً داخل السيارة أو خارجها و لا يتعارض مع الحركة داخل حجرة السيارة.
- قم بتثبيت المنتج باحكام بحيث لا يتحرك بسبب الاهتزازات أو الصدمات أثناء القيادة.

■ تثبيت السلك في مكانه

- 1 قم بتوصيل سلك توصيل ذو ١٠ دبابيس ② ووحدة التحكم عن بعد ① إلى وحدة السماعة.
- 2 قم بتثبيت الأسلاك بوحدة السماعة بواسطة المثبت B ⑤ وقم بتثبيت المكان بواسطة البراغي ملو لب ⑧.



حظر !

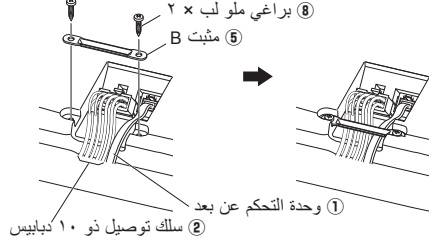
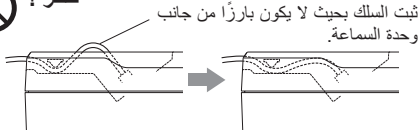

■ تثبيت جهاز الترددات الخفيضة الفرعي

- 1 قم بإزالة الأربعة براغي (المميزة بالسهمين ← →) في الجزء السفلي من وحدة السماعة.

لا يمكن إعادة استخدام البراغي التي أزيلت.

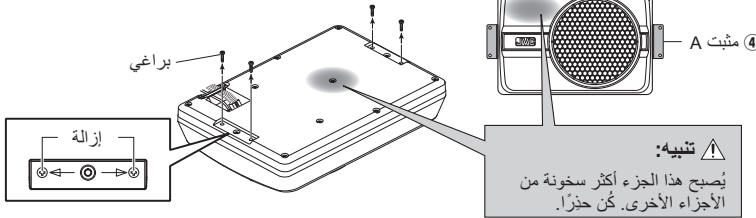

- 2 قم بتثبيت المثبتات A ④ على وحدة السماعة باحكام مستخدماً البراغي الآلية ⑦، توخى الحذر لكي لا تدخل الأسلاك الموصولة بين وحدة السماعة والمثبتات A ④.

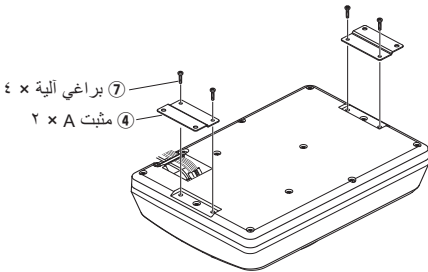

- 3 اتقب الفتحات الدليلية للبراغي بقطر ٣,٦ مع على اللوحة المعدنية للسيارة، وقم بتثبيت وحدة السماعة على السيارة مستخدماً البراغي ملو لب ⑥.

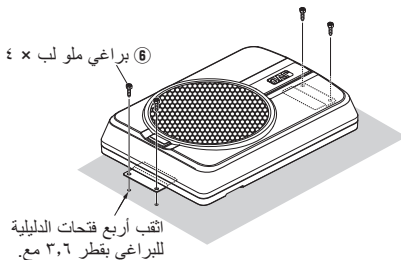

اتقب أربع فتحات الدليلية للبراغي بقطر ٣,٦ مع.

تركيب وحدة التحكم عن بعد

قم بتركيب وحدة التحكم عن بعد على المركبة بواسطة لاصق فيلكرو بالأهداب والخطاطيف.

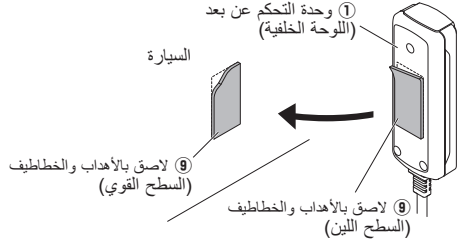

استبدال الفيوز

استبد له بفيوز من السعة المحددة.

تنبيه: تأكد من الاستبدال بنفس السعة (الأمبيرية) المبينة على الفيوز. أمبيرية هذا المنتج هي ١٠ أمبير.

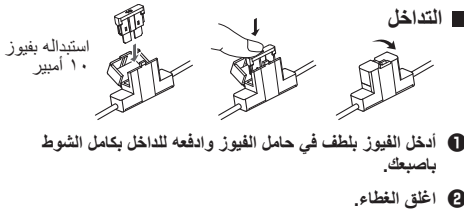

الإخراج



التشغيل

ضبط الصوت (تشغيل وحدة التحكم عن بعد)

1 قم بتدوير قرص التحكم FREQUENCY لقطع التردد (بتم قطع الترددات الإعلانية من هذا التردد).

قم بتدوير قرص التحكم FREQUENCY لضبط التوازن بين الجهير الصادر من السماعات الخلفية والجهير الصادر من هذه الوحدة وفقاً لرغبتك.

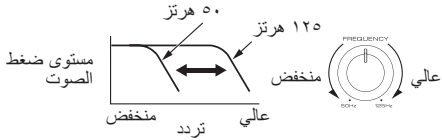

2 قم بضبط نغمة التردد المنخفض.

قد تختلف نغمة التردد المنخفض وفقاً لموضع الوحدة أو اتجاهها أو رفع التردد. يمكن ضبط ذلك بتغيير موضع مفتاح PHASE.

اضبط هذا المفتاح إلى موضع وفقاً لرغبتك. يشير المؤشر [0°] إلى الطور الطبيعي ويشير [180°] إلى الطور المعكوس.



3 قم بتدوير قرص التحكم VOLUME لضبط الترددات المنخفضة إلى المستوى المرغوب.

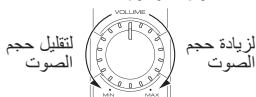

اسماء الأجزاء (وحدة التحكم عن بعد)

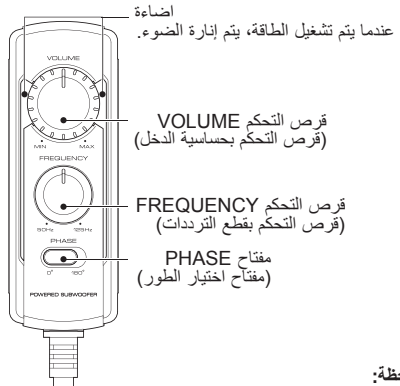

ملاحظة:

سيؤدي دخل الطاقة الكبير إلى تشغيل دائرة الحماية بهذه الوحدة، وهو ما سيخفض من مستوى الخرج. وفي هذه الحالة، اضبط مستوى الصوت إلى "MIN" لبعض الوقت، ومن ثم ستبدأ هذه الوحدة في نهاية الأمر بالعمل تلقائياً مرة أخرى.

يتم إخراج الصوت حتى عندما تكون وحدة التحكم عن بعد غير متصلة، ولكن العمليات الموضحة في هذا القسم غير متوفرة. وفي هذه الحالة، يتم ضبط حجم الصوت وتردد القطع والطور على الأوضاع الافتراضية المحددة مسبقاً والتي يبلغ فيها تردد القطع ١٢٥ هرتز ويكون الطور بزاوية صفر درجة^٥ (موجب).

استكشاف الأخطاء وإصلاحها

غالباً، أي شيء يشير إلى خلل يحدث بسبب خطأ من قبل المستخدم، قبل طلب الخدمة، يرجى مراجعة الجدول التالي.

| المشكلة | السبب | الحل |
|---|---|---|
| لا يمكن تشغيل الطاقة (لا يتم إنارة الإضاءة). | • الفيوز معطوب. | • تحقق من القطبية (+/-) لسلك الطاقة وتأكد من عدم تلامس الأسلاك، ثم استبدل الفيوز بالسعة المقدره. • أعد توصيل الأسلاك بصورة صحيحة عبر ارجعة مثال التوصيل (في صفحة ٥ و ٦). |
| | • دبوس تجهيز الطاقة (أصفر) الخاص بالموصل ذو ١٠ دبابيس غي موصل. • دبوس تجهيز الطاقة (أزرق / أبيض) الخاص بالموصل ذو ١٠ دبابيس غي موصل. • دبوس التأريض (أسود) الخاص بالموصل ذو ١٠ دبابيس غي موصل. • الموصل ذو ١٠ دبابيس غير موصل بصورة كاملة. | • قم بتوصيل السلك صورة صحيحة عبر ارجعة مثال التوصيل (في صفحة ٥ و ٦). • قم بتثبيت طرف التأريض على الجزء المعدني من السيارة (سطح غير مطلي) عن طريق شده ببر غي. • أدخل الموصل بكامل الشوط. • تحقق من توصيلات جميع الأسلاك، ثم قم بتوصيل الكبل ⊖ إلى البطارية. |
| | • الكبل السالب ⊖ الخاص ببطارية السيارة مفصول. | • تحقق من توصيلات جميع الأسلاك، ثم قم بتوصيل الكبل ⊖ إلى البطارية. |
| لا يتم إصدار صوت. | • مضائل صوت الوحدة الوسطى مضبوط على وضع التشغيل. | • حول المضائل إلى وضع الإيقاف. |
| | • مفتاح التحكم مستوى الصوت VOLUME مضبوط إلى وضع .MIN. • أسلاك السماعه موصولة بصورة غير صحيحة. | • قم برفع مستوى الصوت إلى المستوى المثالي (في صفحة ٨). • قم بتوصيل الأسلاك بصورة صحيحة بمراجعة مثال التوصيل (في صفحة ٥). |
| | • اطراف التوصيل موصولة بصورة غير صحيحة. | • قم بإدخال الموصلات أو المقابس بكامل الشوط في طراف التوصيل. |
| الصوت منخفض. | • مستوى الدخل مضبوط إلى المستوى المنخفض. • اطراف التوصيل مولة بصورة غير صحيحة. | • قم بتدوير قرص التحكم VOLUME لضبط مستوى الدخل إلى المستوى المثالي. • اقيس السلك في طرف التوصيل REMOTE. تأكد من توصيل سلك RCA بشكل صحيح. |
| | • يؤدي دخل الطاقة الكبير إلى تشغيل دائرة الحماية الخاصة بهذه الوحدة. • مستوى الدخل مضبوط إلى المستوى العالي. | • اضبط مستوى الصوت إلى MIN لبعض الوقت. |
| جودة الصوت رديئة. (هناك تشويش في الصوت.) الصوت غير طبيعي. | • أسلاك السماعه موصولة بالقطبية الموجبة (+) / السالبة (-) بصورة غير صحيحة. • دبوس التأريض (أسود) الخاص بالموصل ذو ١٠ دبابيس موصل بصورة مر تخصة. | • قم بتوصيل الأسلاك بصورة صحيحة بمراجعة مثال التوصيل (في صفحة ٥ و ٦). • قم بتثبيت طرف التأريض على الجزء المعدني من السيارة (سطح غير مطلي) عن طريق شده ببر غي. |
| جهاز التحكم عن بعد لا يعمل. لا يتم إنارة الإضاءة على وحدة التحكم عن بعد. | • سلك وحدة التحكم عن بعد غير موصل. | • اقيس السلك في طرف التوصيل REMOTE. • أدخل الموصل بكامل الشوط. |

المواصفات

التصميم والمواصفات خاضعة للتغيير دون إ.

| | |
|-----------------------|---|
| الحد الأقصى للخارج | ٢٥٠ واط |
| استجابة الترددات | ٣٥ - ١٥٠ هرتز |
| تردد القطع | ٥٠ - ١٢٥ هرتز |
| الطور | ١٨٠ درجة، ٠ درجة، ١٨٠ درجة |
| حساسية / معاوقة الدخل | ١٢٥ ميلي فولط / ٢٢ كيلو أوم |
| LINE IN | |
| الطاقة | تيار مباشر ١٤,٤ فولت (فولطية التشغيل ١١ - ١٦ فولت) |
| استهلاك التيار | ١٠ أمبير |
| الحساسية | ٨١ ديسيبل |
| الأبعاد | العرض : ٣٥٠ ملم الارتفاع : ٧٥ ملم العمق : ٢٤٠ ملم |
| الوزن | ٤,٢ كجم |

⚠️ احتیاط: برای اطمینان از کارکرد ایمن دستگاه، این صفحه را با دقت مطالعه کنید.

⚠️ هشدار

- پس از نصب دستگاه، برای اطمینان از عملکرد عادی تجهیزات الکتریکی مثل لامپهای ترمز، چراغهای راهنما و برف پاککنها، آنها را بررسی کنید.
- قبل از انجام اقدام زیر، راننده باید همیشه ابتدا خودرو را در محلی امن متوقف کند.
- عملیات کنترل از راه دور
- از محصول برای اهدافی غیر از نصب درون خودرو استفاده نکنید.
- حجم صدا را در سطح مناسب نگه دارید. عدم امکان شنیدن صداهای بیرون از خودرو میتواند باعث بروز حوادث رانندگی گردد.

- قبل از نصب یا سیم کشی و سایر موارد، اطمینان پیدا کنید که سیم از ترمینال منفی باتری جدا شده است.
- (عدم انجام این کار ممکن است باعث ایجاد اتصالی و یا آتشسوزی شود.)
- در زمان افزایش طول سیمهای سوئیچ، باتری یا سیمهای زمینی، برای جلوگیری از خوردگی سیم و از بین رفتن روکش، حتماً از سیمهای مخصوص خودرو یا سایر سیمهای ۰.۷۵ میلیمتر مربع (AWG 18) استفاده کنید.
- برای جلوگیری از ایجاد اتصالی، هرگز اشیای فلزی (مانند سکه یا ابزار فلزی) را داخل بلندگو نگذارید.
- در صورتی که دستگاه دود یا بوی غیر طبیعی تولید میکند، بلافاصله آن را خاموش کنید. سپس، لطفاً در سریعترین زمان ممکن با فروشنده یا نزدیکترین بخش خدمات تماس بگیرید.

خاموش کنید!

- بلندگو را به برق جریان مستقیم ۱۲ ولت، زمین منفی، وصل کنید.
- برای باز کردن یا اصلاح دستگاه تلاش نکنید، این کار ممکن است باعث ایجاد خطر آتشسوزی و اختلال در عملکرد شود.
- پس از خارج کردن دستگاه از کیسه محافظ پلپاتین، حتماً کیسه پلپاتین را دور از دسترس کودکان نگه دارید. در غیر این صورت، ممکن است کودکان با کیسه بازی کنند، که میتواند منجر به خفگی شود.

⚠️ احتیاط

- نصب و راه اندازی این محصول نیازمند مهارت و تجربه متخصص است. برای اطمینان از ایمنی، کار نصب و سیمکشی حتماً توسط فروشنده یا متخصص انجام شود.
- بلندگو را در مکانی که در معرض نور مستقیم خورشید یا گرمای بیش از حد یا رطوبت باشد، نصب نکنید.
- بلندگوها را در مکانهایی که ممکن است در معرض آب و رطوبت قرار داشته باشند، نصب نکنید.
- بلندگوها را در مکانهای ناپایدار یا محلهایی که در معرض گرد و غبار قرار دارند، نصب نکنید.
- اگر فیوز سوخت، بعد از بررسی احتمال وجود اتصالی در کابل، آن را به صورتی که در جعبه فیوز نشان داده شده حتماً با فیوزی که اندازه (آمپر) تعیین شده را دارد، تعویض کنید.
- (استفاده از فیوزهای غیر از اندازه تعیین شده می تواند باعث آتش سوزی شود.)

صفحه نمایش را بررسی کنید!

- برای تعویض فیوز، به دفترچه راهنمای خودرو مراجعه کنید.
- برای جلوگیری از ایجاد اتصالی در زمان تعویض فیوز، ابتدا بست سیمکشی را قطع کنید.
- برای تمیز کردن بلندگو از بزبنزین، نقا یا هر نوع حلال دیگری استفاده نکنید. با یک پارچه نرم و خشک آن را پاک کنید.
- سیمهای بلندگو را به طور جداگانه به اتصالات هندههای بلندگو وصل کنید. به اشتراک گذاشتن سیم منفی بلندگو یا سیمهای اتصال به زمین بلندگو به بدنه فلزی خودرو میتواند باعث خرابی دستگاه شود.
- هنگام ایجاد سوراخ زیر صندلی، داخل صندوق عقب یا هر جای دیگری از وسیله نقلیه، بررسی کنید که در طرف مقابل هیچ چیز خطرناکی مثل باک بنزین، لوله ترمز یا سیم کشی، وجود نداشته باشد و مراقب باشید باعث خراشیدگی یا آسیب قسمتهای دیگر نشوید.
- برای وصل کردن سیم اتصال به زمین، سیم را به کیسه هوا، سیستم فرمان یا ترمز یا دیگر پیچ و مهره‌های ایمنی مهم ننبدید. (ممکن است باعث بروز تصادف شود.)
- در هنگام نصب، مطمئن شوید در مکانی قرار بگیرید که در رانندگی اختلالی ایجاد نمیکند و در زمان ترمزگیری سریع و سایر اتفاقات، مسافران خودرو به خطر نمیافتند.
- (علت ایجاد آسیب یا تصادف.)

| شماره | نام قطعه | شکل خارجی | تعداد | شماره | نام قطعه | شکل خارجی | تعداد |
|-------|---------------------------------|---|-------|-------|---|---|-------|
| ① | کنترل از راه دور (۵ متر) |  | ۱ | ⑥ | پیچ خودکار (۵ × ۱۶ میلی متر) |  | ۴ |
| ② | کابل اتصال‌دهنده ۱۰ پین (۵ متر) |  | ۱ | ⑦ | پیچ ماشین‌آلات (۴ × M۴ میلی متر) |  | ۴ |
| ③ | کابل بلندگو (۳،۳ متر) |  | ۱ | ⑧ | پیچ خودکار (۳ × ۱۰ میلی متر) |  | ۲ |
| ④ | لوازم نصب A |  | ۲ | ⑨ | بست قلاب و حلقه دار (چسب دو طرفه/برای کنترل از راه دور) |  | ۱ |
| ⑤ | لوازم نصب B |  | ۱ | | | | |

اتصالات

⚠ احتیاط:

قبل از سیم‌کشی، حتماً سیم را از ترمینال منفی باتری جدا کنید. پس از اتمام سیم‌کشی، دوباره سیم‌کشی درست را بررسی کنید. پس از بررسی، سیم را از ترمینال منفی باتری وصل کنید.

■ پایانهای سابووفر

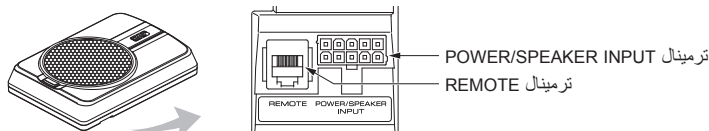

■ اتصال دستگاه کنترل از راه دور

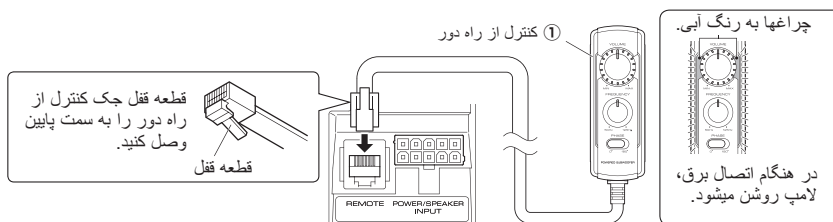

نکات:

- حتماً دستگاه کنترل از راه دور عرضه شده را وصل کنید.
- اگر کابل به درستی وصل نشده باشد، چراغ روی دستگاه کنترل از راه دور روشن نمیشود.
- اتصال‌دهنده کنترل از راه دور را به صورت سر و ته یا با فشار زیاد وارد نکنید. در غیر این صورت، ممکن است مشکلی ایجاد شود.

اتصال ورودی بلندگو

سابووفر را به بلندگوهای جلو و یا کابلهای خروجی بلندگوی قسمتهای صوتی عقب وصل کنید.

نکات:

- دفترچههای راهنمای مربوط به سایر قسمتهای متصل، مثل قطعات صوتی را هم در کنار این دفترچه راهنما مطالعه کنید.
- در یک وسیله نقلیه مجهز به کامپیوتر، ممکن است در زمان جدا کردن ترمینال \ominus باتری، حافظه ناپدید شود یا در سیستم الکتریکی خودرو مشکلی به وجود بیاید. برای کسب اطلاعات بیشتر با فروشنده خود مشورت کنید.
- هنگامی که اجزای صوتی یک DSP دارند، آن را به خروجی عقب وصل نکنید، زیرا تأثیر بازتولید فرکانس پایین ممکن است به دلیل وجود نقص DSP کاهش پیدا کند.

مثال

قسمت زیر یک اتصال معمول برای بهره گیری مؤثر از استریوی خودرو را نشان میدهد. با مراجعه به مثال ارائه شده، خودروی خود را متصل کنید.

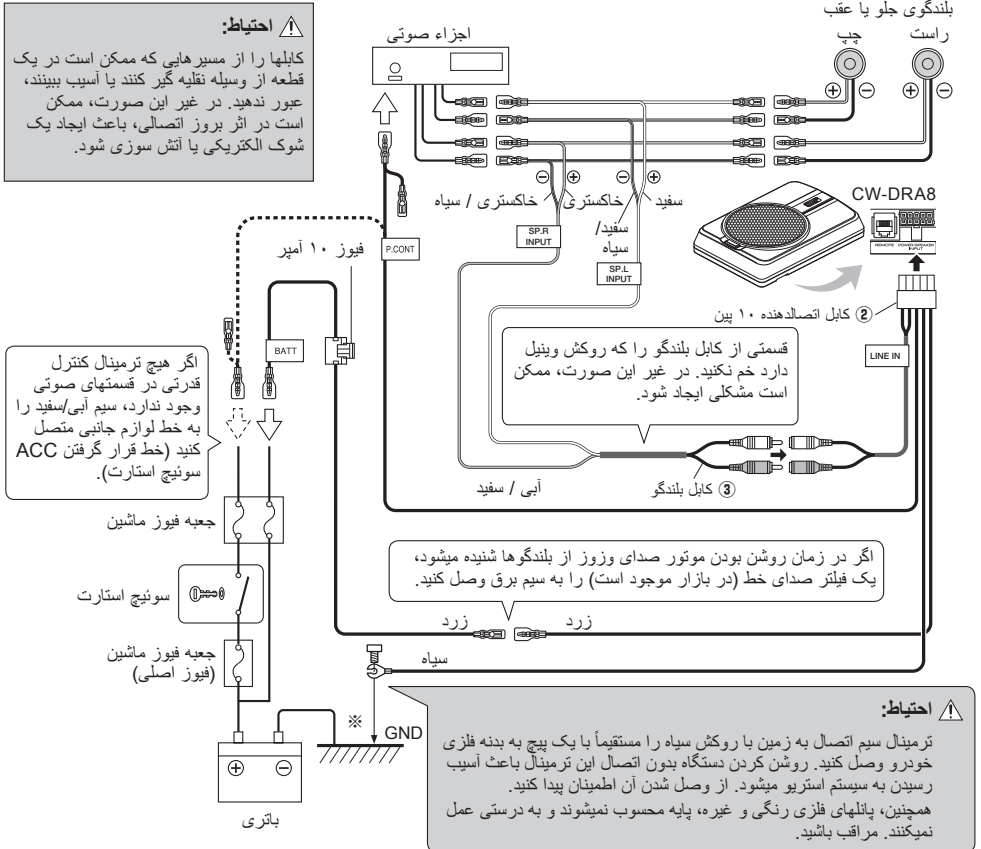

اتصال ورودی RCA

برای خروجی بخش جلوی سیستم صوتی، سابووفر را به خروجی سابووفر (خروجی غیرفیدر) و جکهای RCA متصل کنید.

نکات:

- دفترچه‌های راهنمای مربوط به سایر قسمت‌های متصل، مثل قطعات صوتی را هم در کنار این دفترچه راهنما مطالعه کنید.
- در یک وسیله نقلیه مجهز به کامپیوتر، ممکن است در زمان جدا کردن ترمینال (-) باتری، حافظه ناپدید شود یا در سیستم الکتریکی خودرو مشکلی به وجود بیاید. برای کسب اطلاعات بیشتر با فروشنده خود مشورت کنید.
- لطفاً یک کابل RCA که به طور جداگانه به فروش میرسد، خریداری کنید.
- هنگامی که تجهیزات صوتی شامل یک DSP نیز میشوند، برای خروجی جلو سابووفر را به خروجی سابووفر (خروجی غیرفیدر) و یا به جکهای RCA متصل کنید. برای خروجی عقب، جکهای RCA را متصل نکنید، زیرا ممکن است تأثیر بازتولید فرکانس پایین به دلیل اثرات DSP ضعیف شود.

مثال

قسمت زیر یک اتصال معمول برای بهره‌گیری مؤثر از استریوی خودرو را نشان میدهد. با مراجعه به مثال ارائه شده، خودروی خود را متصل کنید.

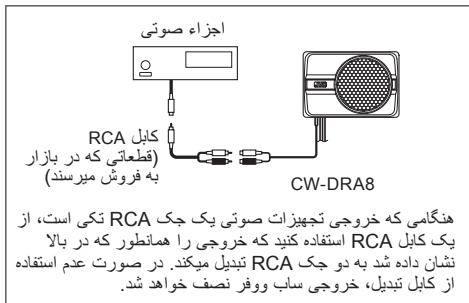
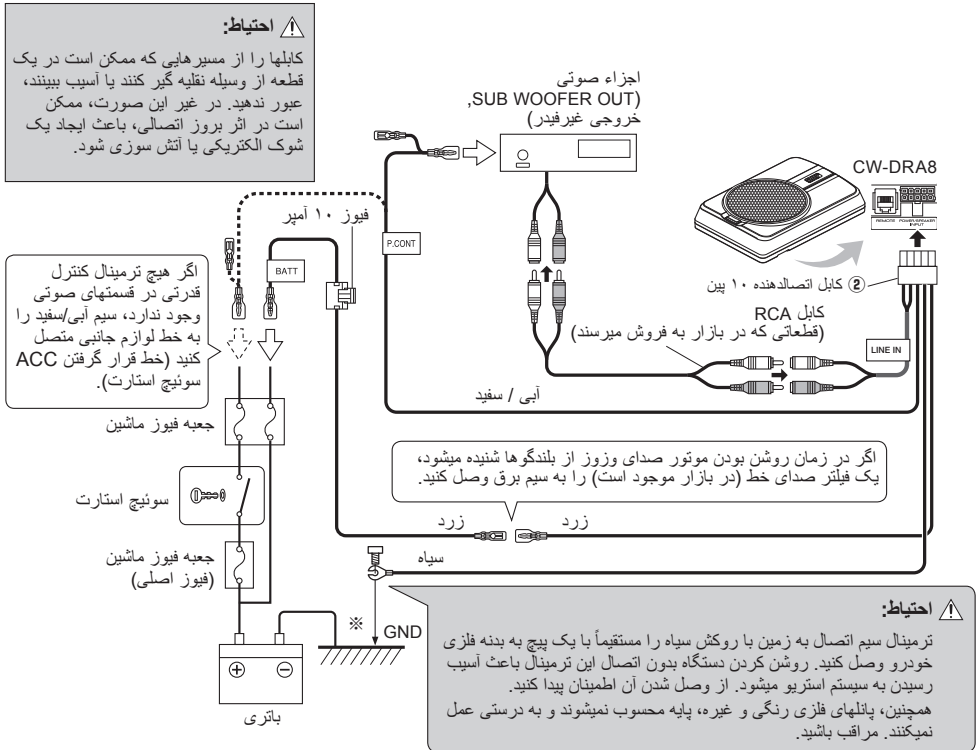

قبل از محکم کردن بلندگو در محل، هنگامی که تازه در جایش قرار گرفته است، حتماً صدای آن را بررسی کنید.

⚠ احتیاط:

- هنگام ایجاد سوراخ زیر صندلی، داخل صندوق عقب یا هر جای دیگری از وسیله نقلیه، بررسی کنید که در طرف مقابل هیچ چیز خطرناکی مثل باک بنزین، لوله ترمز یا سیم کشتی، وجود نداشته باشد و مراقب باشید باعث خراشیدگی یا آسیب قسمتهای دیگر نشوید.
- در محلی نصب کنید که مزاحم رانندگی، سوار یا پیاده شدن از خودرو و حرکت در داخل خودرو نباشد.
- محصول را کاملاً محکم کنید تا به دلیل لرزشها یا در اثر رانندگی حرکت نکند.

■ ثابت کردن کابل در محل

- 1 کابل اتصالاتدهنده ۱۰ پین 2 و کنترل از راه دور 1 را به واحد بلندگو وصل کنید.
- 2 کابلها را با لوازم نصب B 5 در محل ثابت و با استفاده از پیچ خودکار 8 محکم کنید.

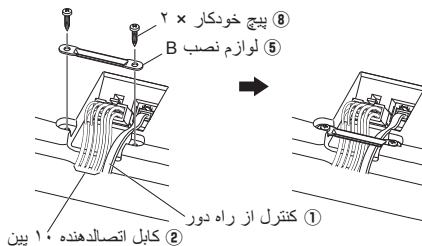
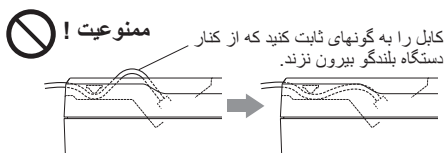

■ ثابت کردن سابووفر

- 1 پیچ (دارای علامت ← →) واقع در پایین دستگاه بلندگو را باز کنید.

پیچهای باز شده را نمیتوان دوباره استفاده کرد.

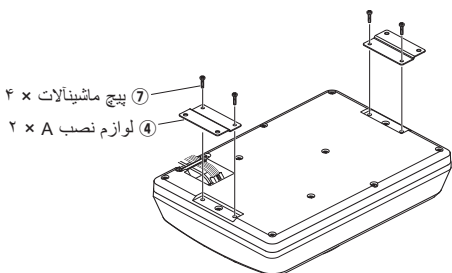
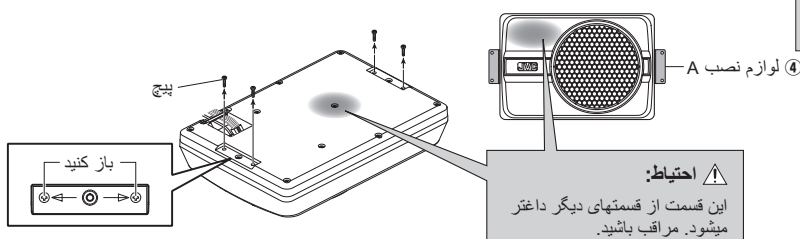

- 2 لوازم نصب A 4 را به شکلی ایمن با استفاده از پیچ ماشینآلات 7 به دستگاه بلندگو متصل کنید. مراقب باشید تا کابلهای متصل شده بین دستگاه بلندگو و لوازم نصب A 4 قرار نگیرند.

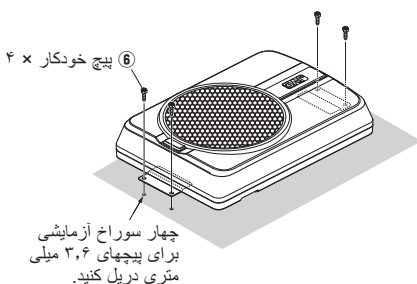

- 3 یک سوراخ آزمایشی برای پیچهای ۳,۶ میلی متری روی ورق فلزی خودرو دریل کنید و با استفاده از پیچ خودکار 8 دستگاه بلندگو را به وسیله نقلیه متصل نمایید.

■ نصب دستگاه کنترل از راه دور

با استفاده از بست قلاب و حلقه‌دار، دستگاه کنترل از راه دور را روی وسیله نقلیه نصب کنید.

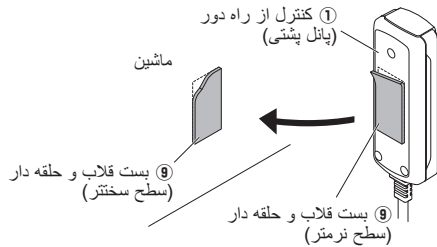

⚠ احتیاط:

دستگاه کنترل از راه دور را در محلی نصب کنید که در رانندگی خللی ایجاد نکند.

از نصب آن در مکانهایی که در معرض تابش مستقیم نور خورشید یا باد مستقیم بخاری قرار دارند، خودداری کنید. در غیر این صورت، ممکن است محصول تغییر شکل دهد و خطر آتشسوزی ایجاد کند.

قبل از اتصال بست قلاب و حلقه‌دار، خاک را از روی محل نصب پاک کنید.

تعویض فیوز

با فیوزی تعویض کنید که ظرفیت تعیین شده را دارد.

⚠ احتیاط: حتماً با همان ظرفیت (آمپر) تعویض کنید که روی فیوز نشان داده شده است. این محصول ۱۰ آمپر است.

■ برداشتن

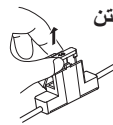

1 درپوش را باز کنید.

2 فیوز را بگیرید و بالا بکشید.

■ وارد کردن

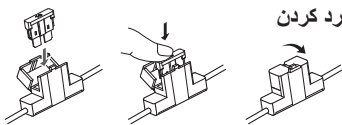

تعویض فیوز ۱۰ آمپر

1 فیوز را به آرامی در نگهدارنده فیوز قرار دهید و انگشت خود را تا انتهای راه روی آن فشار دهید.

2 درپوش را ببندید.

عملکرد

■ نام هر قطعه (کنترل از راه دور)

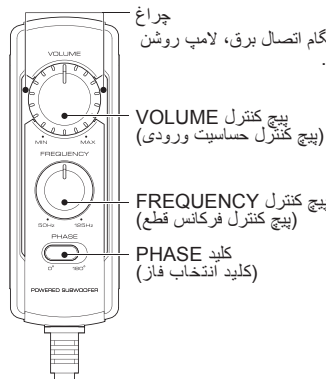

نکته:

وردیهای برق بالا باعث فعال شدن مدار محافظ برای این دستگاه میشود، که سطح خروجی را کاهش خواهد داد. در این حالت، برای یک لحظه صدا را روی "MIN" تنظیم کنید، در نهایت دستگاه به طور خودکار دوباره شروع به کار میکند.

■ تنظیم صدا (عملیات کنترل از راه دور)

1 برای تنظیم فرکانس قطع (فرکانسهای بالاتر از این فرکانس قطع میشوند)، پیچ کنترل فرکانس را بچرخانید.

برای تنظیم تعادل بین باس بلندگوهای عقب و باس این قسمت به صورت دلخواه، پیچ کنترل فرکانس را بچرخانید.

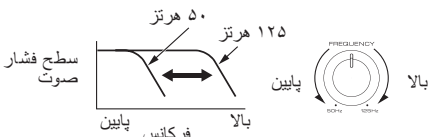

2 فاز فرکانس پایین را تنظیم کنید.

با توجه به موقعیت دستگاه، جهت آن یا فرکانس گردش، ممکن است تن فرکانس پایین متغیر باشد. این مورد را میتوان با تغییر موقعیت کلید فاز تنظیم کرد. هر طور مایل هستید این سونچ را در هر موقعیت قرار دهید.

[0°] فاز عادی را نشان میدهد و [180°] به معنای فاز معکوس است.



3 برای تنظیم فرکانسهای پایین روی میزان دلخواه، پیچ کنترل میزان صدا را بچرخانید.

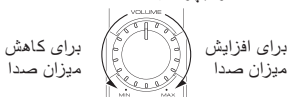

صدا حتی زمانی که دستگاه کنترل از راه دور متصل نیست هم خارج میشود، اما عملیات تشریح شده در این بخش در دسترس نیست. در این حالت، میزان صدا، فرکانس قطع و فاز در شرایط پیشفرض که از پیش تعیین شدهاند تنظیم میشوند، که در آنها فرکانس قطع آن ۱۲۵ هرتز است و فاز ۰ درجه (مثبت) است.

عیب یابی و رفع ایرادات

اغلب آنچه به نظر اختلال در عملکرد دستگاه بوده، در اثر خطای کاربر رخ داده است. قبل از درخواست خدمات، لطفاً به جدول مراجعه کنید.

| مشکل | علت | راه حل |
|--|---|---|
| دستگاه روشن نمیشود (چراغ روشن نیست). | فیوز سوخته است. | <ul style="list-style-type: none"> قطب \oplus/\ominus کابل برق را بررسی کنید و توجه کنید کابلها بیش از اندازه کوتاه نباشند، سپس با یک فیوز که ظرفیت تعیینشده را دارد تعویض کنید. مجدداً با مراجعه به مثال اتصال (در صفحه ۱۲، ۱۳) کابلها را به شکل صحیح وصل کنید. |
| | بین منبع تغذیه (زرد) کابل اتصال ۱۰ پینی متصل نیست. | با توجه به مثال اتصال (در صفحه ۱۲، ۱۳)، کابل را به درستی وصل کنید. |
| | بین کنترل تغذیه (آبی/سفید) کابل اتصال ۱۰ پینی متصل نیست. | ترمینال زمینی را با محکم پیچ کردن، به قسمت فلزی بدنه خودرو (نه یک سطح دارای روکش) وصل کنید. |
| | بین اتصال به زمین (سیاه) کابل اتصال ۱۰ پینی متصل نیست. | اتصالدهنده را به طور کامل وارد کنید. |
| | اتصالدهنده ۱۰ پینی به طور کامل وصل نشده است. | اتصال همه کابلها را بررسی کنید، سپس کابل \ominus را به باتری وصل کنید. |
| | کابل منفی \ominus باتری ماشین قطع شده است. | اتصال همه کابلها را بررسی کنید، سپس کابل \ominus را به باتری وصل کنید. |
| صدا ندارد | کاهنده اجزای صوتی روی حالت روشن تنظیم شده است. | کاهنده را خاموش کنید. |
| | کنترل میزان صدا در وضعیت حداقل تنظیم شده است. | میزان صدا را به سطح مطلوب افزایش دهید (در صفحه ۱۵). |
| | کابلهای بلندگو به درستی وصل نشدهاند. | با توجه به مثال اتصال (در صفحه ۱۲)، کابل را به درستی وصل کنید. |
| | ترمینالهای اتصال به درستی وصل نشدهاند. | اتصالدهندهها یا جکها را کاملاً وارد ترمینالها کنید. |
| صدا ضعیف است. | سطح ورودی روی کم تنظیم شده است. | پیچ کنترل میزان صدا را بچرخانید و سطح ورودی را روی میزان مطلوب تنظیم کنید. |
| | ترمینالهای اتصال به درستی وصل نشدهاند. | کابل را وارد ترمینال راه دور کنید. |
| | ورودی برق بالا باعث فعال شدن مدار حفاظت برای این دستگاه میشود. | بررسی کنید که کابل RCA به درستی متصل شده باشد. |
| | سطح ورودی روی زیاد تنظیم شده است. | میزان صدا را برای مدت کوتاهی روی MIN تنظیم کنید. |
| کیفیت صدا بد است (صدا خش دارد). | کابلهای بلندگو به قطب مثبت \oplus / منفی \ominus نادرست وصل شدهاند. | پیچ کنترل میزان صدا را بچرخانید و سطح ورودی را روی میزان مطلوب تنظیم کنید. |
| | بین اتصال به زمین (سیاه) کابل اتصال ۱۰ پینی به خوبی متصل نیست. | با توجه به مثال اتصال (در صفحه ۱۲، ۱۳)، کابل را به درستی وصل کنید. |
| | سیم کنترل از راه دور وصل نیست. | ترمینال زمینی را با محکم پیچ کردن، به قسمت فلزی بدنه خودرو (نه یک سطح دارای روکش) وصل کنید. |
| کنترل از راه دور کار نمیکند. | | کابل را وارد ترمینال راه دور کنید. |
| چراغهای روی دستگاه کنترل از راه دور روشن نمیشود. | | اتصالدهندهها یا جکها را کاملاً وارد ترمینالها کنید. |

مشخصات

طراحی و مشخصات می توانند بدون اعلام قبلی عوض شوند.

قدرت جریان مستقیم ۱۴.۴ ولت (۱۱ تا ۱۶ ولتاژ کارکرد)
 مصرف جریان ۲۵۰ وات
 حساسیت ۱۲۵ - ۵۰ هرتز
 ابعاد عرض : ۳۵۰ میلی متر
 ارتفاع : ۷۵ میلی متر
 عمق : ۲۴۰ میلی متر
 وزن ۴.۲ کیلو گرم

حداکثر خروجی
 پاسخ فرکانس
 فرکانس قطع
 فاز
 میزان حساسیت / امپدانس
 LINE IN
 ۱۲۵ میلی ولت / ۲۲ کیلو اهم