

JVC

ЦИФРОВАЯ ВИДЕОКАМЕРА

GR-D328E

Относительно принадлежностей:

<http://www.jvc.co.jp/english/accessory/>

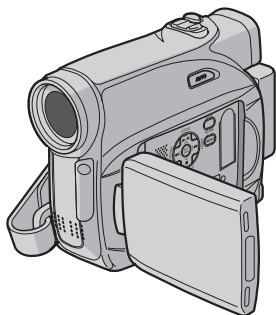

Mini **DV** PAL

Уважаемый покупатель,
Благодарим Вас за покупку этой цифровой видеокамеры. Перед использованием прочитайте, пожалуйста, на страницах 2 – 4 и 6 информацию о безопасности и мерах предосторожности, чтобы обеспечить безопасное использование этого продукта.

РУССКИЙ

**ПОДГОТОВКА К
ЭКСПЛУАТАЦИИ** **8**

**ВИДЕОЗАПИСЬ И
ВОСПРОИЗВЕДЕНИЕ** **17**

**УСОВЕРШЕНСТВОВАННЫЕ
ФУНКЦИИ** **22**

СПРАВОЧНЫЙ РАЗДЕЛ **35**

ТЕРМИНЫ **43**

Чтобы деактивировать демонстрацию, установите пункт "ДЕМОРЕЖИМ" в положение "ВЫКЛ". (☞ стр. 22, 24)

ИНСТРУКЦИЯ ПО ЭКСПЛУАТАЦИИ



LYT1581-001A

RU

ПРОЧТИТЕ ПЕРЕД НАЧАЛОМ ЭКСПЛУАТАЦИИ!

- **Перед записью важного видеосюжета обязательно выполните пробную запись.**

Воспроизведите записанный материал и убедитесь, что звук и видео записаны правильно.

- **Перед эксплуатацией рекомендуется почистить видеоголовки.**

Если вы не пользователь видеокамерой длительное время, головки могут загрязниться.

Рекомендуется периодически чистить видеоголовки с использованием чистящей кассеты (приобретается отдельно).



- **Храните кассеты и видеокамеры в соответствующих условиях.**

Видеоголовки быстрее загрязняются, если кассеты и видеокамера хранятся в пыльном месте. Кассеты следует вынимать из видеокамеры и хранить в футлярах.

Храните видеокамеру в сумке или другом контейнере.

- **Для записи важных видеосюжетов используйте режим SP (стандартный).**

Режим LP (длительное воспроизведение) позволяет записать на 50% больше видео, чем в режиме SP (стандартный), однако во время воспроизведения могут появляться мозаичные помехи в зависимости от характеристик пленки и среды использования.

Поэтому для важных записей рекомендуется использовать режим SP.

- **Для безопасности и надежности.**

Рекомендуется в видеокамере использовать только аккумуляторы и дополнительные принадлежности JVC.

- **Это устройство содержит патентованные и другие собственные технологии и работает только с аккумулятором JVC Data Battery. Используйте батарейные блоки JVC BNVF707U/VF714U/VF733U. Использование обычных аккумуляторов не JVC может привести к повреждению внутренних схем зарядки.**

- **Используйте только кассеты со знаком Mini DV ^{Mini} DV.**

- **Следует помнить, что эта видеокамера предназначена исключительно для личного использования.**

Любое использование в коммерческих целях без соответствующего разрешения запрещено. (Даже в случае съемки такого события, как шоу, концерт или выставка для личного просмотра настоятельно рекомендуется заранее получить разрешение).

- **НЕ оставляйте устройство**

- в месте с температурой выше 50°C (122°F)
- в месте с очень низкой (менее 35%) или очень высокой (80%) влажностью.
- в месте прямого воздействия солнечных лучей.
- в закрытом автомобиле летом.
- рядом с обогревателем.

- **Монитор ЖКД изготовлен по особо точной технологии. Однако на мониторе ЖКД могут появиться черные или яркие точки (красного, зеленого или синего цвета) Эти точки не записываются на пленку. Это не связано с неисправностью устройства. (Эффективное число точек: более 99.99%)**

- **Не оставляйте батарейный блок подключенным, если видеокамера в данное время не используется, и регулярно проверяйте аппарат, независимо от того, включен он или нет.**

МЕРЫ ПРЕДОСТОРОЖНОСТИ

ВНИМАНИЕ: ДЛЯ ПРЕДОТВРАЩЕНИЯ ОПАСНОСТИ ВОСПЛАМЕНЕНИЯ ИЛИ ЭЛЕКТРИЧЕСКОГО УДАРА НЕ ПОДВЕРГАЙТЕ ДАННЫЙ АППАРАТ ВОЗДЕЙСТВИЮ ДОЖДЯ ИЛИ ВЛАГИ.

ПРЕДОСТЕРЕЖЕНИЯ:

- Для предотвращения электрического удара не открывайте корпус. Внутри нет деталей для обслуживания пользователем. Обращайтесь за обслуживанием только к квалифицированному персоналу.
- Если Вы не будете пользоваться сетевым адаптером в течение длительного времени, рекомендуется отсоединить шнур из розетки.

ПРЕДОСТЕРЕЖЕНИЯ:

- Эта видеокамера предназначена для работы с сигналами цветного телевидения системы PAL. Она не может быть использована для воспроизведения с телевизором другого стандарта. Однако, запись изображения и воспроизведение через ЖК монитор/видеоискатель возможны в любом случае.
- Этот продукт содержит запатентованные технологии и другие технологии, защищенные законом о защите собственности, и он будет функционировать только с батареей JVC, поддерживающей функцию данных о батарее. Используйте батарейные блоки JVC BN-VF707U/VF714U/VF733U, и для их подзарядки и для питания видеокамеры через штепсельную розетку, используйте входящий в комплект поставки, рассчитанный на различное напряжение, сетевой адаптер. (При использовании в разных странах Вам могут потребоваться специальные переходники для розетки электросети.)

ПРИМЕЧАНИЯ:

- Табличка с техническими данными (серийный номер) и меры предосторожности расположены на нижней или задней стороне основного аппарата.
- Цифровая информация и предупреждение по безопасности сетевого адаптера находятся на его верхней и нижней панелях.

При установке прибора на стеллаже или полке, убедитесь, что со всех сторон создано достаточное пространство для вентиляции (по 10 сантиметров или более с обеих сторон, сверху и сзади).

Не блокируйте вентиляционные отверстия. (Если вентиляционные отверстия заблокированы газетой, одеждой и т. п., тепло не может отводиться.)

Нельзя ставить на аппаратуру источники открытого пламени, такие как горящие свечи.

При выбрасывании использованных батарей должны учитываться проблемы защиты окружающей среды и необходимо строго соблюдать местные правила и законы, регулирующие утилизацию этих батарей.

Аппаратуру необходимо защищать от капель и попадания брызг.

Не используйте прибор в ванной или в тех местах, где много воды.

Не устанавливайте также на аппаратуре любые сосуды, наполненные водой или любой другой жидкостью (такие, как косметические средства или медикаменты, вазы для цветов, комнатные растения, чашки и т. п.).

(Если внутрь прибора попадет вода или другая жидкость, это может стать причиной возгорания или поражения электрическим током.)

Не направляйте объектив или видоискатель прямо на солнце. Это может вызвать как повреждение глаз, так и выход из строя внутренних схем. Существует также опасность воспламенения или электрического удара.

ПРЕДОСТЕРЕЖЕНИЕ!

Следующие примечания касаются возможного физического повреждения видеокамеры и пользователя.

При переноске следует всегда надежно присоединять и использовать входящий в комплект поставки ремень. Переноска или удерживание видеокамеры за видоискатель и/или ЖК монитор может привести к падению аппарата или неисправности.

Будьте внимательны, чтобы Ваши пальцы не были захвачены крышкой держателя кассеты. Не позволяйте детям эксплуатировать видеокамеру, так как они особенно восприимчивы к такому типу травм. Не используйте штатив на неустойчивой или неровной поверхности. Он может опрокинуться, что вызовет серьезное повреждение видеокамеры.

ПРЕДОСТЕРЕЖЕНИЕ!

Не рекомендуется оставлять видеокамеру с подсоединенными к ней кабелями (АУДИО/ВИДЕО, S-Video и т. п.) сверху на телевизоре, так как при задевании за кабель видеокамера может упасть, что приведет к ее повреждению.

В соответствии с Законом Российской Федерации "О защите прав потребителей" срок службы (годности) данного товара "по истечении которого он может представлять опасность для жизни, здоровья потребителя, причинять вред его имуществу или окружающей среде" составляет 7 (семь) лет со дня производства. Этот срок является временем в течение которого потребитель данного товара может безопасно им пользоваться при условии соблюдения руководства по эксплуатации данного товара, проводя необходимое обслуживание, включающее замену расходных материалов и/или соответствующее ремонтное обеспечение в специализированном сервисном центре JVC. Дополнительные косметические материалы к данному товару, поставляемые вместе с ним, могут храниться в течение 2 (двух) лет со дня его производства. Срок службы (годности), кроме срока хранения дополнительных косметических материалов, упомянутых в предыдущих двух пунктах, не затрагивает никаких других прав потребителя, в частности гарантийного свидетельства JVC, которое он может получить в соответствии с законом о правах потребителя или других законов, связанных с ним.

Сведения для пользователей по утилизации старого оборудования



[Европейский Союз]

Данный знак означает, что электрическое и электронное оборудование в конце срока службы не следует выбрасывать вместе с остальными бытовыми отходами. Устройство следует отнести в соответствующий пункт приема для переработки электрического и электронного оборудования в соответствии с национальным законодательством.

Правильная утилизация этого устройства поможет сохранить природные ресурсы и предотвратить возможное негативное воздействие, которое могло бы иметь место в случае неправильного удаления этого устройства в отходы. Для получения более подробной информации о пункте приема и утилизации данного продукта обратитесь в местное муниципальное представительство, со службой утилизации бытовых отходов или с магазином, в котором Вы приобрели данное устройство.

В случае неправильной утилизации подобных отходов могут налагаться штрафы в соответствии с местным законодательством.

(Пользователи на предприятиях)

Если требуется утилизировать это устройство, посетите веб-страницу www.jvc-europe.com для получения сведений о сдаче устройства на утилизацию.

[Другие страны за пределами Европейского Союза]

Если вы решите утилизировать это устройство, сделайте это в соответствии с действующим национальным законодательством или другими правилами в вашей стране относительно переработки старого электрического и электронного оборудования.

Внимание!

Этот значок действует только в странах Европейского Союза.

Основные функции этой видеокамеры

Эффекты вытеснения/микширования

Вы можете использовать эффекты вытеснения/микширования, чтобы осуществлять переход сцен в профессиональном стиле. (☞ стр. 30)

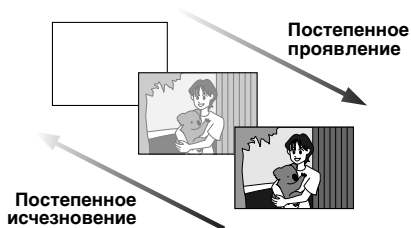

Program AE, эффекты и специальные эффекты

Например, режим "СПОРТ" позволяет снимать быстродвижущиеся объекты по одному кадру за один раз, для ясного стабильного замедленного воспроизведения. (☞ стр. 30)

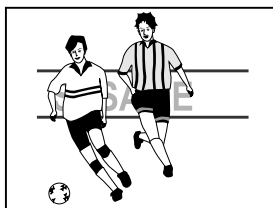

Кнопка Auto

Можно изменять режим записи на видеокамере (ручной или стандартный), нажимая кнопку **AUTO**. (☞ стр. 13)

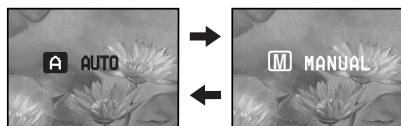

Компенсация задней подсветки

Простое нажатие кнопки **BACKLIGHT** делает более ярким изображение, темное из-за задней подсветки. (☞ стр. 28)

- Вы можете также выбрать область определения экспозиции так, что доступна более точная компенсация экспозиции. (☞ стр. 28, Местная регулировка экспозиции)

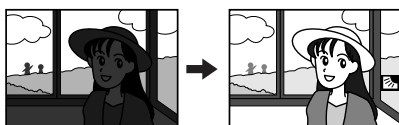

Данные о батарее

Вы можете проверить состояние батареи, просто нажав кнопку **DATA**. (☞ стр. 12)

СОСТОЯНИЕ БАТАРЕИ		
УРОВЕНЬ		МАКС ВРЕМЯ
100%		ДИСПЛЕЙ 80мин
50		
0		ВИДОИСК. 90мин

Перед использованием этой видеокамеры

Проверьте, что Вы используете только кассеты с маркировкой Mini DV формата Mini DV.

Данная видеокамера предназначена исключительно для цифровой видеокассеты. В этой видеокамере могут использоваться только кассеты с меткой "Mini DV".

Помните о том, что эта видеокамера несовместима с другими цифровыми видеоформатами.

Помните о том, что эта видеокамера может использоваться только в личных целях.

Любое коммерческое использование видеокамеры без соответствующего разрешения запрещено. (Даже если Вы записываете такие события, как представление, спектакль или выставку для личного удовольствия, мы настоятельно рекомендуем, чтобы Вы заранее получили разрешение.)

Перед тем, как записывать важный видео материал обязательно выполните пробную запись.

Воспроизведите Вашу пробную запись, чтобы убедиться, что видео и аудио данные были записаны правильно.

Мы рекомендуем Вам почистить видеоголовки перед использованием.

Если Вы некоторое время не использовали видеокамеру, то головки могли загрязниться. Мы рекомендуем периодически чистить видеоголовки с помощью чистящей кассеты (дополнительная).

Обязательно храните Ваши кассетные ленты и видеокамеру в подходящем месте.

Видеоголовки могут легче загрязниться, если Ваши кассетные ленты и видеокамера хранятся в пыльном месте. Кассетные ленты должны быть удалены из видеокамеры и храниться в кассетном футляре. Храните видеокамеру в сумке или в другом контейнере.

Используйте режим SP (Стандартное воспроизведение) для записи важных видео материалов.

В режиме LP (Длительное воспроизведение) Вы можете записать на 50% больше видео материала, чем в режиме SP (Стандартное воспроизведение), но во время воспроизведения Вы можете получить помехи в виде мозаики в зависимости от характеристик ленты и используемого оборудования.

Поэтому для важных записей мы рекомендуем использовать режим SP.

Вам рекомендуется использовать кассетные ленты, произведенные JVC.

Ваша видеокамера совместима со всеми имеющимися в продаже марками кассетных лент, которые удовлетворяют стандарту MiniDV,

однако кассетные ленты, произведенные JVC, разработаны и оптимизированы так, чтобы получить максимальные характеристики Вашей видеокамеры.

Прочитайте также раздел "ПРЕДОСТЕРЕЖЕНИЯ" на стр. 39 – 41.

Прилагаемые принадлежности

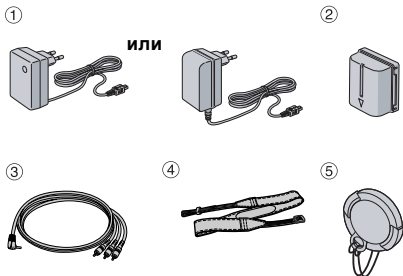

- ① Сетевой адаптер AP-V17E или AP-V19E
- ② Батарейный блок BN-VF707U
- ③ Аудио/видеокабель (мини-разъем $\varnothing 3.5$ и разъем RCA)
- ④ Плечевой ремень (↗ стр. 11 для присоединения)
- ⑤ Крышка объектива (↗ стр. 11 для присоединения)

ПРИМЕЧАНИЯ:

- Для того, чтобы обеспечить оптимальное функционирование видеокамеры, прилагаемые кабели могут быть снабжены одним или несколькими фильтрами с сердечником. Если кабель имеет только один фильтр с сердечником, то конец, более близкий к фильтру, должен быть подсоединен к видеокамере.
- Обязательно используйте прилагаемые кабели для подсоединений. Не используйте никакие другие кабели.

ПОДГОТОВКА К ЭКСПЛУАТАЦИИ	8	УСОВЕРШЕНСТВОВАННЫЕ	22
Указатель	8	ФУНКЦИИ	22
Электропитание	11	МЕНЮ ДЛЯ ТОЧНОЙ РЕГУЛИРОВКИ	22
Режим работы.....	13	Изменение установок меню	22
Автоматический/ручной режим.....	13	Меню записи	23
Операция подсоединения питания	14	Меню воспроизведения	25
Установки языка	14	ФУНКЦИИ ДЛЯ ЗАПИСИ	26
Установки даты и времени	14	Широкоэкранный режим.....	26
Регулировка ручного захвата.....	14	Ночная съемка.....	26
Регулировка видеискателя	15	Моментальный снимок (Запись неподвижных изображений на кассету)	26
Регулировка яркости дисплея	15	Ручная фокусировка	27
Установка на штативе	15	Регулировка экспозиции.....	27
Загрузка/выгрузка кассеты.....	16	Фиксация ирисовой диафрагмы.....	28
ВИДЕОЗАПИСЬ И ВОСПРОИЗВЕДЕНИЕ	17	Компенсация задней подсветки	28
ВИДЕОЗАПИСЬ	17	Местная регулировка экспозиции	28
Основной режим записи	17	Регулировка баланса белого.....	29
Оставшееся время на ленте	17	Ручная регулировка баланса белого	29
ЖК монитор и видеискатель.....	17	Эффекты вытеснения или микширования.....	30
Трансфокация.....	18	Программа АЕ (ПРОГ. АВТОЭК), эффекты и эффектами затвора	30
Журналистская съемка	18	РЕДАКТИРОВАНИЕ	32
Временной код.....	18	Перезапись на ВКМ.....	32
Быстрый просмотр	19	Перезапись на видео аппарата, оборудованного гнездом DV (Цифровая перезапись)	33
Запись с середины ленты	19	Подсоединение к персональному компьютеру	34
ВИДЕОВОСПРОИЗВЕДЕНИЕ	20	СПРАВОЧНЫЙ РАЗДЕЛ	35
Нормальное воспроизведение	20	ПОИСК И УСТРАНЕНИЕ НЕИСПРАВНОСТЕЙ	35
Пауза воспроизведения.....	20	ОБСЛУЖИВАНИЕ	38
Поиск с просмотром	20	ПРЕДОСТЕРЕЖЕНИЯ	39
Поиск пустого промежутка.....	20	ТЕХНИЧЕСКИЕ ХАРАКТЕРИСТИКИ	42
Подсоединение к ТВ или к ВКМ	21	ТЕРМИНЫ	43

Указатель

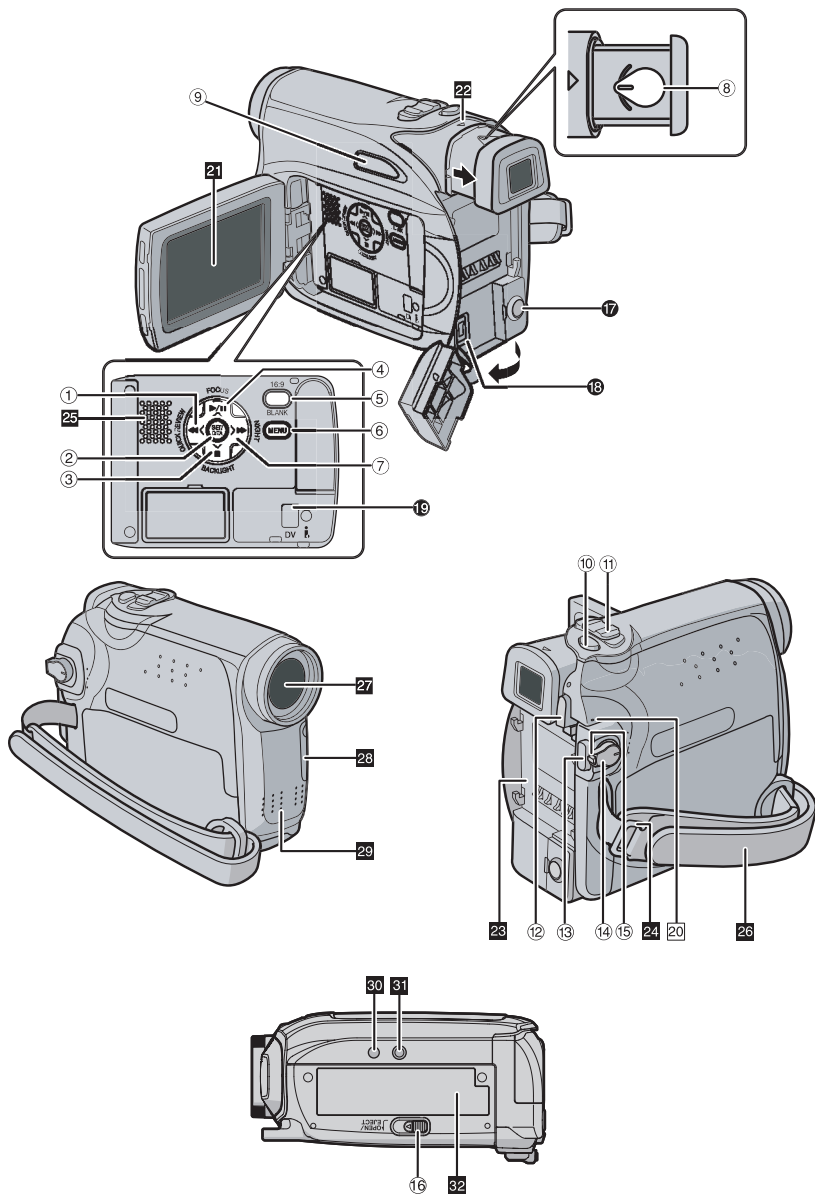

Органы управления

- ① Кнопка быстрой перемотки в обратном направлении [**◀◀**] (☞ стр. 20)
Кнопка влево [**<**] (☞ стр. 14)
Кнопка быстрого просмотра [QUICK REVIEW] (☞ стр. 19)
- ② Кнопка установки [SET] (☞ стр. 14)
Кнопка данных о батарее [DATA] (☞ стр. 12)
- ③ Кнопка остановки [**■**] (☞ стр. 20)
Кнопка компенсации задней подсветки [BACKLIGHT] (☞ стр. 28)
Кнопка вниз [**▼**] (☞ стр. 14)
- ④ Кнопка воспроизведения/паузы [**▶/||**] (☞ стр. 20)
Кнопка ручной фокусировки [FOCUS] (☞ стр. 27)
Кнопка вверх [**▲**] (☞ стр. 14)
- ⑤ Кнопка широкоформатного режима [16:9] (☞ стр. 26)
Кнопка поиска дорожек по интервалам [BLANK] (☞ стр. 20)
- ⑥ Кнопка меню [MENU] (☞ стр. 22)
- ⑦ Кнопка быстрой перемотки в прямом направлении [**▶▶**] (☞ стр. 20)
Кнопка вправо [**>**] (☞ стр. 14)
Кнопка ночной съемки [NIGHT] (☞ стр. 26)
- ⑧ Регулятор диоптра (☞ стр. 15)
- ⑨ Кнопка [AUTO] (☞ стр. 13)
- ⑩ Кнопка моментального снимка [SNAPSHOT] (☞ стр. 26)
- ⑪ Рычажок регулятора трансфокации [T/W] (☞ стр. 18)
Регулятор громкости громкоговорителя [VOL. +, -] (☞ стр. 20)
- ⑫ Кнопка высвобождения батареи [PUSH BATT.] (☞ стр. 11)
- ⑬ Кнопка записи пуск/стоп (☞ стр. 17)
- ⑭ Переключатель питания [REC, OFF, PLAY] (☞ стр. 13)
- ⑮ Кнопка фиксатора (☞ стр. 13)
- ⑯ Переключатель кассеты открыт/вытолкнуть [OPEN/EJECT] (☞ стр. 16)

Гнезда

Гнезда расположены под крышкой.

- ⑰ Разъем выхода аудио/видео [AV] (☞ стр. 21, 32)
- ⑱ Гнездо постоянного тока [DC] (☞ стр. 11)
- ⑲ Гнездо цифрового видео [DV OUT] (i.LINK*) (☞ стр. 33, 34)

* i.LINK относится к промышленному стандарту IEEE1394-1995 и его расширениям. Логотип  используется для продуктов, совместимых со стандартом i.LINK.

Индикаторы

- ⑳ Лампа POWER/CHARGE (☞ стр. 11, 17)

Другие части

- ㉑ ЖК монитор (☞ стр. 17)
- ㉒ Видоискатель (☞ стр. 15)
- ㉓ Держатель батарейного блока (☞ стр. 12)
- ㉔ Ушко плечевого ремня (☞ стр. 11)
- ㉕ Динамик (☞ стр. 20)
- ㉖ Ремень для захвата (☞ стр. 14)
- ㉗ Объективная
- ㉘ Сенсор камеры
(Будьте внимательны, чтобы не закрыть эту область, т.к. здесь находится сенсор, необходимый для съемки.)
- ㉙ Стерео микрофон
- ㉚ Углубление для шпильки (☞ стр. 15)
- ㉛ Гнездо крепления штатива (☞ стр. 15)
- ㉜ Крышка держателя кассеты (☞ стр. 16)

Индикации ЖК монитора/видеоискателя

Во время видеозаписи

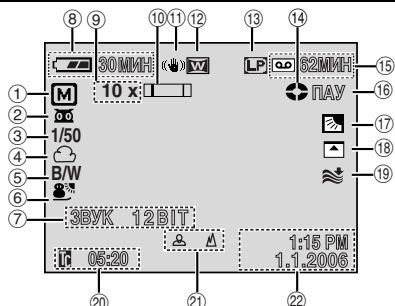

- 1 Индикатор автоматического/ручного режима
M: Автоматический режим
M: Ручной режим
- 2 **1/50**: Индикатор ночной съемки (стр. 26)
- 3 **B/W**: Режим усиления (стр. 24)
- 4 **A**: Скорость затвора (стр. 31)
- 5 **AE**: Индикатор баланса белого (стр. 29)
- 6 **AE**: Индикатор режима эффектов (стр. 30)
- 7 **3BUC 12BIT**: Индикатор режима Program AE (стр. 31)
- 8 **3BUC 12BIT/16BIT**: Индикатор звукового режима (стр. 23)
 (Появляется в течение приблиз. 5 секунд после включения видеокамеры.)
- 9 Индикатор оставшегося уровня электроэнергии (стр. 37)
- 10 Приблизительная кратность трансфокации (стр. 18)
- 11 Индикатор трансформации (стр. 18)
- 12 Стабилизатор цифрового изображения (стр. 23)
- 13 Индикатор широкоформатного режима (16:9) (стр. 26)
- 14 Режим скорости записи (SP/LP) (стр. 23)
 (Отображается только индикатор LP)
- 15 Индикатор передвижения ленты (стр. 17)
 (Вращается, когда лента перемещается.)
- 16 Оставшееся время на ленте (стр. 17)
- 17 **PAV**: (Появляется во время записи.) (стр. 17)
PAV: (Появляется во время режима ожидания записи.) (стр. 17)
PHOTO: (Появляется, когда выполняется моментальный снимок.) (стр. 26)
- 18 **PAV**: Индикатор местного контроля экспозиции (стр. 28)
- 19 **PAV**: Индикатор компенсации задней подсветки (стр. 28)
- 20 **PAV**: Индикатор фиксации ирисовой

диафрагмы (стр. 28)
 ±: Индикатор регулировки экспозиции (стр. 27)



- 18 Индикатор режима стирания/фейдера (стр. 30)
- 19 Индикатор уменьшения шума ветра (стр. 24)
- 20 Временной код (стр. 24)
- 21 Индикатор ручной регулировки фокуса (стр. 27)
- 22 Индикатор регулирования яркости (ЖК монитора/видеоискателя) (стр. 15)



- 22 Дата и время (стр. 14)

Во время видеовоспроизведения



- 1 Индикатор оставшегося уровня электроэнергии (стр. 37)
- 2 Индикатор поиска пустого промежутка (стр. 20)
- 3 Скорость ленты (SP/LP) (стр. 25)
 (Отображается только индикатор LP)
- 4 Индикатор кассеты
- 5 **▶▶**: Воспроизведение
▶▶: Быстрая перемотка/поиск с просмотром в прямом направлении
◀◀: Быстрая перемотка/поиск с просмотром в обратном направлении
||: Пауза
- 6 Дата и время (стр. 14)
- 7 **ГРОМК.**: Индикатор уровня громкости (стр. 20)
ЯРКО: Индикатор регулирования яркости (ЖК монитора/видеоискателя) (стр. 15)
- 8 Временной код (стр. 24)
- 9 Индикатор звукового режима (стр. 25)

Как прикрепить крышку объектива

Чтобы защитить объектив, прикрепите прилагаемую крышку объектива к видеокамере, как показано на рисунке.

ПРИМЕЧАНИЕ:

Чтобы подтвердить, что крышка объектива прикреплена правильно, убедитесь, что крышка расположена вровень с видеокамерой.

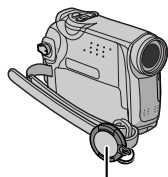

Поместите здесь во время съемки.

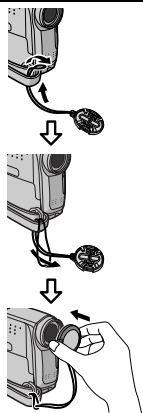

Как прикрепить плечевой ремень

Следуйте рисунку.

- 1** Проденьте ремень сквозь ушко.
- 2** Сверните ремень и проденьте его сквозь штрипку и скобку.
 - Чтобы подрегулировать длину ремня, ослабьте, а затем закрепите ремень в скобке.
- 3** Протяните штрипку до упора в направлении ушка.

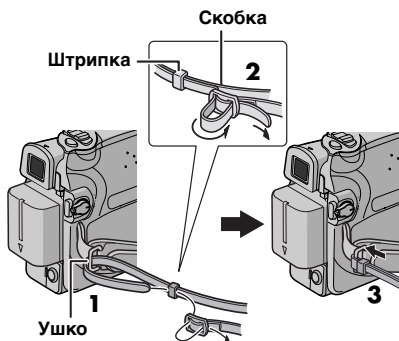

Электроснабжение

Два способа снабжения электроснабжением этой видеокамеры позволяют Вам выбрать наиболее подходящий источник электроснабжения. Не используйте прилагаемые аппараты снабжения электроснабжением с другим оборудованием.

Зарядка батарейного блока

Держатель батарейного блока



Сетевой адаптер

- 1** Установите переключатель питания в положение "OFF".
- 2** Со стрелкой на батарейном блоке, направленной вниз, слегка нажмите батарейный блок против держателя батарейного блока **1**.
- 3** Задвиньте вниз батарейный блок, пока он не зафиксируется на месте **2**.
- 4** Подсоедините сетевой адаптер к видеокамере.
- 5** Вставьте шнур сетевого адаптера в розетку переменного тока. Лампа POWER/CHARGE на видеокамере мигает, чтобы показать, что началась зарядка.
- 6** Когда лампа POWER/CHARGE погаснет, то зарядка завершена. Отключите сетевой адаптер от розетки переменного тока. Отсоедините сетевой адаптер от видеокамеры.

Чтобы отделить батарейный блок

Нажимая кнопку **PUSH BATT.**, сдвиньте батарейный блок вверх, чтобы отделить его.

Батарейный блок	Время зарядки
BN-VF707U*	Приблиз. 1 ч. 30 мин.
BN-VF714U	Приблиз. 2 ч. 40 мин.
BN-VF733U	Приблиз. 5 ч. 40 мин.

* Прилагается

ПРИМЕЧАНИЯ:

- Рекомендуется использовать в этой видеокамере только подлинные батареи, произведенные JVC. Использование батарей, не произведенных JVC, может привести к повреждению внутреннего заряжающего контура.
- Если к батарейному блоку прикреплена защитная крышка, то сначала удалите ее.
- Во время зарядки нельзя управлять видеокамерой.
- Зарядка невозможна, если используется неправильный тип батареи.
- При зарядке батарейного блока в первый раз и после долгого периода хранения, лампа POWER/CHARGE может не гореть. В этом случае отделите батарейный блок от видеокамеры, затем снова попытайтесь зарядить.
- Если время эксплуатации батарей остается чрезвычайно малым, даже после полной зарядки, срок службы батареи подошел к концу, и ее необходимо заменить. Приобретите, пожалуйста, новую.
- Так как внутри сетевого адаптера преобразуется электричество, он нагревается во время использования. Обязательно используйте его только в хорошо вентилируемых местах.
- Используя дополнительное зарядное устройство для батареи AA-VF7, Вы можете зарядить батарейный блок BN-VF707U/VF714U/VF733U без видеокамеры.
- По истечении 5 минут в режиме ожидания записи при вставленной кассете и отсутствии каких-либо операций (индикатор «PAU» может не отобразиться) видеокамера автоматически отключает питание от адаптера переменного тока. В этом случае начинается зарядка аккумулятора, если он подсоединен к камере.

Использование батарейного блока

Выполните действия пунктов 2 – 3 в разделе “Зарядка батарейного блока”.

Максимальное время непрерывной съемки

Батарейный блок	ЖК монитор включен	Видоискатель включен
BN-VF707U*	1 ч.30 мин.	1 ч. 40 мин.
BN-VF714U	3 ч.	3 ч. 25 мин.
BN-VF733U	7 ч.	8 ч.

* Прилагается

ПРИМЕЧАНИЯ:

- Время записи существенно уменьшается при следующих условиях:
 - Трансфокатор или режим ожидания записи часто активизируются.
 - ЖК монитор часто используется.
 - Режим воспроизведения часто активизируется.
- Перед продолжительным использованием Вам рекомендуется подготовить достаточно батарейных блоков, чтобы обеспечить 3-х кратное превышение времени запланированной съемки.

ВНИМАНИЕ:

Перед тем, как отделить источник электропитания, убедитесь в том, что питание видеокамеры отключено. В противном случае это может вызвать неисправность видеокамеры.

Система данных о батарее

Вы можете проверить оставшийся уровень электроэнергии и доступное время для записи.

- 1) Убедитесь, что батарея прикреплена и переключатель питания установлен в положение “OFF”.
- 2) Полностью откройте ЖК монитор.
- 3) Нажмите кнопку **DATA**, и появится экран состояния батареи.
 - Он высвечивается в течение 5 секунд, если кнопка нажимается и быстро высвобождается, и в течение 15 секунд, если кнопка нажимается и удерживается несколько секунд.
 - Если вместо экрана состояния батареи появляется сообщение “ОШИБКА ОБМЕНА ДАННЫМИ”, даже если Вы попытались нажать кнопку **DATA** несколько раз, то возможно имеется проблема с батареей. В таком случае проконсультируйтесь у Вашего ближайшего дилера JVC.

Использование сетевого шнура

Выполните действия пунктов 4 – 5 в разделе “Зарядка батарейного блока”.

ПРИМЕЧАНИЕ:

Прилагаемый сетевой адаптер имеет автоматический выбор напряжения в диапазоне переменного тока от 110 В до 240 В.

О батареях

ОПАСНО! Не пытайтесь разбирать батареи или подвергать их воздействию огня или чрезмерного нагрева, т.к. это может вызвать пожар или взрыв.

ВНИМАНИЕ! Не позволяйте батарее или ее контактам соприкасаться с металлами, т.к. это может вызвать короткое замыкание и возможное начало пожара.

Чтобы восстановить первоначальную функцию правильной индикации мощности батареи

Если индикации мощности батареи отличается от действительного времени функционирования, полностью зарядите батарею, а затем разрядите ее. Однако эта функция может не восстановиться, если батарея использовалась в течение длительного периода времени в условиях очень высокой/низкой температуры или перезарядилась слишком много раз.

Режим работы

Чтобы включить видеочамеру, установите переключатель питания в любой режим работы за исключением “OFF”, одновременно нажимая кнопку фиксатора, расположенную на переключателе.

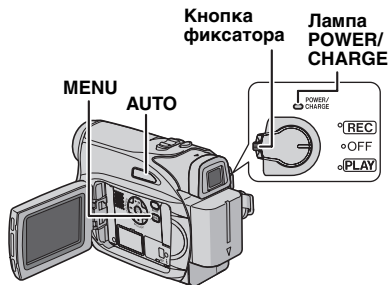

Выберите подходящий режим работы в соответствии с Вашими предпочтениями, используя переключатель питания.

Положение переключателя питания

REC:

- Позволяет осуществлять запись на кассету.
- Позволяет настроить различные функции записи с помощью меню. (→ стр. 22)

OFF:

Позволяет Вам выключить видеочамеру.

PLAY:

- Позволяет Вам воспроизводить запись на ленте.
- Позволяет Вам устанавливать разнообразные функции воспроизведения, используя меню. (→ стр. 22)

Автоматический/ручной режим

Автоматический/ручной режим
Нажимайте кнопку AUTO для переключения между ручным и автоматическим режимами. Если выбран ручной режим, на мониторе ЖКД появляется индикатор “M”.

Автоматический режим: A

можно записывать без специальных эффектов или ручных настроек.

Ручной режим: M

возможная ручная запись с настройкой различных функций.

Операция подсоединения питания

Когда переключатель питания установлен в положение "REC", Вы можете также включить/выключить видеокамеру с помощью открывания/закрывания ЖК монитора или вытягивания/заталкивания видеоискателя.

ИНФОРМАЦИЯ:

Следующие объяснения в этой инструкции подразумевают использование в Ваших операциях ЖК монитора. Если Вы хотите использовать видеоискатель, закройте ЖК монитор и полностью вытяните видеоискатель.

Установки языка

Язык на дисплее может быть изменен. (☞ стр. 22, 24)

1 Установите переключатель питания в положение "REC", одновременно нажимая кнопку фиксатора, расположенную на переключателе.

2 Полностью откройте ЖК монитор. (☞ стр. 17) Установите режим записи "M". (☞ стр. 13)

3 Нажмите кнопку **MENU**. Появляется экран меню.

4 Нажмите кнопку \wedge или \vee , чтобы выбрать "ДИСПЛЕЙКАМЕРЫ", и нажмите кнопку **SET** или $\gt;$. Появится меню ДИСПЛЕЙ.

5 Нажмите кнопку \wedge или \vee , чтобы выбрать "LANGUAGE", и нажмите кнопку **SET** или $\gt;$.

6 Нажмите кнопку \wedge или \vee , чтобы выбрать нужный язык, и нажмите кнопку **SET** или $\gt;$.

7 Нажмите кнопку **MENU**. Экран меню закрывается.

ПРИМЕЧАНИЯ:

- Когда потребуется вернуться в предыдущий экран меню, нажмите $\lt;$.
- Нельзя войти в меню во время записи.

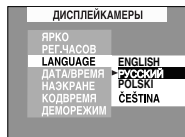
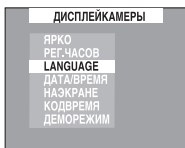

Установки даты и времени

Дата и время постоянно записываются на ленту, но их высвечивание может быть включено или выключено во время воспроизведения. (☞ стр. 22, 24)

1 Выполните действия пунктов **1** – **4** в разделе "Установки языка" (в левой колонке).

2 Нажмите \wedge или \vee и выберите "РЕГ. ЧАСОВ", затем нажмите **SET** или $\gt;$. Будет выделен формат отображения даты.

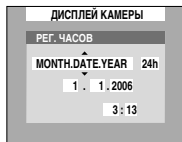

3 Нажмите \wedge или \vee для выбора необходимого формата отображения даты, а затем нажмите кнопку **SET** или $\gt;$. Выберите один из следующих форматов "MONTH.DATE.YEAR", "DATE.MONTH.YEAR" или "YEAR.MONTH.DATE".

4 Нажмите \wedge или \vee для выбора необходимого формата отображения времени, а затем нажмите кнопку **SET** или $\gt;$. Выберите формат "24h" или "12h".

5 Установите год, месяц, день, часы и минуты. Нажмите \wedge или \vee для выбора значения, затем нажмите кнопку **SET** или $\gt;$. Повторите этот шаг до тех пор, пока не будут введены все настройки.

ПРИМЕЧАНИЕ:

Нажмите $\lt;$ для возврата к предыдущей настройке.

6 Нажмите кнопку **MENU**. Экран меню закрывается.

Регулировка ручного захвата

1 Подрегулируйте ручной захват.

2 Проденьте Вашу правую руку сквозь петлю и обхватите ручной захват.

3 Подрегулируйте положение Вашего большого пальца и остальных пальцев в ручном захвате, чтобы легко управлять кнопкой записи пуск/стоп, переключателем питания и рычажком регулятора трансфокации. Обязательно подтяните ручной захват в соответствии с Вашими предпочтениями.

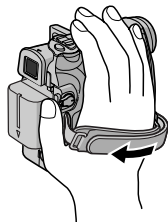

Регулировка видоискателя

- 1 Установите переключатель питания в положение "REC", одновременно нажимая кнопку фиксатора, расположенную на переключателе.
- 2 Убедитесь, что ЖК монитор закрыт и зафиксирован. Полностью вытяните видоискатель и подрегулируйте его вручную для лучшего обзора.
- 3 Поверните регулятор диоптра до тех пор, пока индикация в видоискателе не будет четко сфокусированной.

Пример:

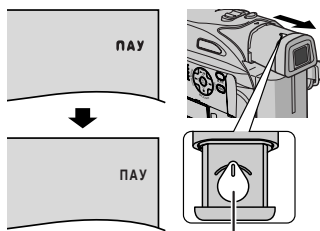

Регулятор диоптра

ПРЕДУПРЕЖДЕНИЕ:

Когда Вы убираете видоискатель, будьте внимательны, чтобы не прищемить Ваши пальцы.

Регулировка яркости дисплея

- 1 Установите переключатель питания в положение "REC" или "PLAY", одновременно нажимая кнопку фиксатора, расположенную на переключателе.
- 2 Полностью откройте ЖК монитор. (☞ стр. 17)
- Чтобы подрегулировать яркость видоискателя, полностью вытяните видоискатель и установите пункт "ПРИОРИТЕТ" в положение "ВИДОИСК." (☞ стр. 22, 24).

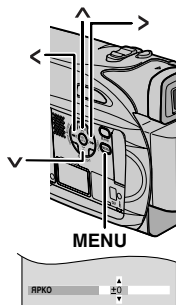

- 3 Нажмите кнопку **MENU**. Появляется экран меню. В режиме воспроизведения перейдите к шагу 5.
- 4 Нажмите \wedge или \vee и выберите "ДИСПЛЕЙ КАМЕРЫ", затем нажмите кнопку **SET** или \blacktriangleright . Появится меню ДИСПЛЕЙ.
- 5 Нажмите \wedge или \vee и выберите "ЯРКО", затем нажмите кнопку **SET** или \blacktriangleright . Экран меню закроется и появится MENU (Меню) для управления яркостью.
- 6 Нажимайте \wedge или \vee до тех пор, пока не будет достигнута соответствующая яркость, а затем нажмите кнопку **SET** или \blacktriangleright .
- 7 Нажмите кнопку **MENU**. Экран меню закрывается.

Установка на штативе

Чтобы прикрепить видеокамеру к штативу, совместите направление шпильки и винта с гнездом крепления штатива и углублением для шпильки на видеокамере. Затем закрутите винт по часовой стрелке.

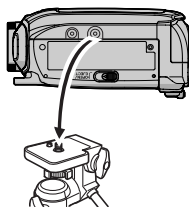

- Некоторые штативы не оборудованы шпильками.

Загрузка/выгрузка кассеты

Видеокамере необходимо электропитание, чтобы загрузить или вытолкнуть кассету.



1 Сдвиньте в направлении стрелки и удерживайте фиксатор **OPEN/EJECT**, затем потяните крышку держателя кассеты, пока она не откроется с щелчком. Крышка держателя кассеты открывается автоматически.

- Не трогайте внутренние компоненты.

2 Вставьте или удалите ленту и нажмите "PUSH", чтобы закрыть держатель кассеты.

- Нажимайте обязательно только на часть, помеченную "PUSH", чтобы закрыть держатель кассеты; прикосновение к другим частям может привести к тому, что Ваш палец попадет в держатель кассеты, вызвав травму или повреждение продукта.

- Как только держатель кассеты закрывается, он задвигается автоматически. Подождите пока он задвинется полностью перед тем, как закрывать крышку держателя кассеты.
- Когда батарейный блок заряжен слабо, возможно Вы не сможете закрыть крышку держателя кассеты. Не прикладывайте силу. Перед тем, как продолжить, замените батарейный блок полностью заряженным или используйте электропитание переменного тока.

3 Плотно закройте крышку держателя кассеты, пока она не защелкнется на месте.

Чтобы защитить ценные записи

Сдвиньте язычок защиты записи от стирания сзади кассеты в направлении "SAVE". Это предохраняет ленту от перезаписывания. Чтобы записать на эту ленту, перед тем, как загрузить ее, сдвиньте язычок обратно в направлении "REC".

ПРИМЕЧАНИЯ:

- Если Вы подождали несколько секунд, а держатель кассеты не открывается, закройте крышку держателя кассеты и попробуйте вновь. Если держатель кассеты все еще не открывается, выключите видеокамеру, а затем вновь включите.
- Если лента не загружается правильно, полностью откройте крышку держателя кассеты и удалите кассету. Через несколько минут снова ее вставьте.
- Когда видеокамера внезапно перемещается из холодного места в теплое окружение, подождите немного перед тем, как открывать крышку держателя кассеты.

Основной режим записи

ПРИМЕЧАНИЕ:

Перед тем, как продолжить, выполните процедуры, перечисленные ниже:

- Электропитание (☞ стр. 11)
- Загрузка кассеты (☞ стр. 16)

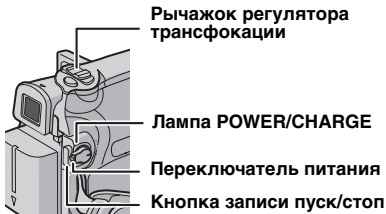

1 Удалите крышку объектива. (☞ стр. 11)

2 Полностью откройте ЖК монитор.

3 Установите переключатель питания в положение “ЗАП”, одновременно нажимая кнопку фиксатора, расположенную на переключателе.

● Загорается лампа POWER/CHARGE и видеокамера входит в режим ожидания записи. Высвечивается индикация “⏻ ПАУ”.

● Чтобы записывать в режиме LP (Длительное воспроизведение), ☞ стр. 23.

4 Чтобы начать запись, нажмите кнопку записи пуск/стоп. На дисплее появляется индикация “⏻ ЗАП”, когда идет запись.

5 Чтобы остановить запись, снова нажмите кнопку записи пуск/стоп. Видеокамера снова входит в режим ожидания записи.

Приблизительное время записи

Лента	Режим записи	
	SP	LP
30 мин.	30 мин.	45 мин.
60 мин.	60 мин.	90 мин.
80 мин.	80 мин.	120 мин.

ПРИМЕЧАНИЯ:

- По истечении 5 минут в режиме ожидания записи и отсутствии каких-либо операций (индикатор “⏻ ПАУ” может не отобразиться), видеокамера автоматически отключается. Чтобы снова включить видеокамеру, задвиньте и снова выдвиньте видеоискатель или закройте и повторно откройте монитор ЖКД.

- Когда пустой участок остается между записанными сценами, временной код прерывается, и могут произойти ошибки при монтаже ленты. Чтобы избежать этого, обращайтесь к разделу “Запись с середины ленты” (☞ стр. 19).
- Для выключения воспроизведения мелодий, ☞ стр. 22, 24.

Оставшееся время на ленте

Приблизительное оставшееся время записи на ленте появляется на дисплее. Индикация “---мин.” означает, что видеокамера вычисляет оставшееся время. Когда оставшееся время достигает 2 минут, индикация начинает мигать.

● Время, необходимое, чтобы рассчитать и высветить оставшуюся длину ленты, и точность расчета, могут отличаться в зависимости от используемого типа ленты.

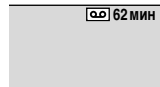

ЖК монитор и видеоискатель

Во время использования ЖК монитора:

Убедитесь, что видеоискатель полностью задвинут. Потяните конец (A) ЖК монитора и полностью откройте ЖК монитор. Он может поворачиваться на 270° (90° вниз, 180° вверх).

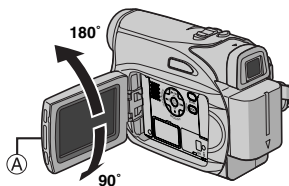

Во время использования видеоискателя:

Убедитесь, что ЖК монитор закрыт и зафиксирован. Полностью вытяните видеоискатель.

ПРИМЕЧАНИЯ:

- Изображение не будет появляться одновременно на ЖК мониторе и в видеоискателе. Когда видеоискатель вытянут в то время, как ЖК монитор открыт, Вы можете выбрать, что из них будет использоваться. Установите пункт “ПРИОРИТЕТ” на нужный режим в меню СИСТЕМА. (☞ стр. 22, 24)
- Цветные яркие пятна могут появляться повсюду на ЖК мониторе или в видеоискателе. Однако, это не является неисправностью. (☞ стр. 36)

Трансфокация

Производит эффект увеличения/уменьшения изображения или мгновенно изменяет увеличение изображения.

Увеличение изображения

Сдвиньте рычажок регулятора трансфокации в направлении "Т".

Уменьшение изображения

Сдвиньте рычажок регулятора трансфокации в направлении "W".

- Чем дальше Вы сдвинете рычажок регулятора трансфокации, тем быстрее действует трансфокактор.

Увеличение изображения (Т: Телеобъектив)

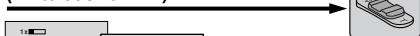

Уменьшение изображения (W: Широкоугольный объектив)

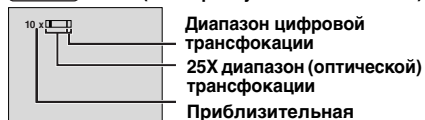

Диапазон цифровой трансфокации

25X диапазон (оптической трансфокации)

Приблизительная кратность трансфокации

ПРИМЕЧАНИЯ:

- Фокусировка может стать нестабильной во время трансфокации. В этом случае установите трансфокацию в режиме ожидания записи, зафиксируйте фокус, используя ручную фокусировку (☞ стр. 27), а затем выполните операцию увеличения/уменьшения изображения в режиме записи.
- Трансфокация возможна максимально до 800X, или она может быть переключена на 25X увеличение, используя оптическую трансфокацию. (☞ стр. 23)
- Увеличение трансфокации свыше 25X осуществляется посредством обработки данных цифрового изображения, и поэтому называется цифровой трансфокацией.
- Во время цифровой трансфокации качество изображения может ухудшиться.
- Макро съемка (приблиз. до 5 см от объекта) возможна, когда рычажок регулятора трансфокации установлен до упора в положение "W". См. также "ТЕЛЕ МАКРО" в меню ФУНКЦИЯ на стр. 23.

- Когда осуществляется съемка близкорасположенного к объективу объекта, сначала уменьшите изображение. Если изображение увеличено в режиме автофокусировки, видеокамера может автоматически уменьшить изображение в зависимости от дистанции между видеокамерой и объектом. Этого не произойдет, если пункт "ТЕЛЕ МАКРО" установлен в положение "ВКЛ.". (☞ стр. 23)

Журналистская съемка

В некоторых ситуациях съемка под различными углами может привести к более впечатляющим результатам.

Удерживайте видеокамеру в нужном положении и наклоните ЖК монитор в наиболее удобное направление.

Он может поворачиваться на 270° (90° вниз, 180° вверх).

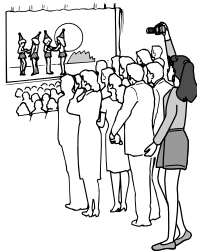

Временной код

Во время съемки временной код записывается на ленту. Этот код предназначен для подтверждения во время воспроизведения положения записанной сцены на ленте.

Дисплей

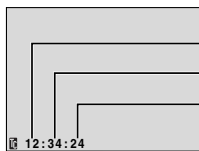

Минуты

Секунды

Кадры*
(25 кадров = 1 секунде)

- * Кадры не высвечиваются во время съемки. Если запись начинается с пустого участка, временной код начинает отсчитываться с "00:00:00" (минута:секунда:кадр). Если запись начинается с конца предварительно записанной сцены, временной код продолжается с последнего номера временного кода. Если во время записи где-то на ленте остается пустой участок, то временной код прерывается. Когда запись возобновляется, временной код снова начинает считаться с "00:00:00". Это означает, что видеокамера может записать те же самые временные коды, что и существующие в предварительно записанных сценах. Чтобы избежать этого, выполните действия раздела Запись с середины ленты (☞ стр. 19) в следующих случаях;

ПРОДОЛЖЕНИЕ НА СЛЕДУЮЩЕЙ СТР.

- Когда снова осуществляется съемка после воспроизведения записанной ленты.
- Когда во время съемки отключается электропитание.
- Когда во время съемки лента удаляется и снова вставляется.
- Когда съемка осуществляется, используя частично записанную ленту.
- Когда съемка осуществляется на пустой участок, расположенный где-то на ленте.
- Когда съемка осуществляется снова после съемки сцены и последующего открытия/закрытия крышки держателя кассеты.

ПРИМЕЧАНИЯ:

- Временной код не может быть сброшен.
- Во время ускоренного поиска в прямом и обратном направлении, временной код движется не плавно.
- Временной код высвечивается только тогда, когда пункт "КОД ВРЕМЯ" установлен в положение "ВКЛ". (☞ стр. 24)

Быстрый просмотр

Позволяет проверить конец последней записи.

1) Нажмите кнопку **QUICK REVIEW** во время режима ожидания записи.

2) Лента перематывается в течение нескольких секунд и автоматически воспроизводится, затем активизируется пауза в режиме ожидания записи для выполнения следующей съемки.

- В начале воспроизведения может произойти искажение. Это нормально.

Запись с середины ленты

1) Воспроизведите ленту или используйте поиск пустого промежутка (☞ стр. 20), чтобы найти участок, на который Вы хотите начать запись, затем иницируйте режим паузы воспроизведения. (☞ стр. 20)

2) Установите переключатель питания в положение "ЗАП", одновременно нажимая кнопку фиксатора, расположенную на переключателе, затем начните запись.

Нормальное воспроизведение

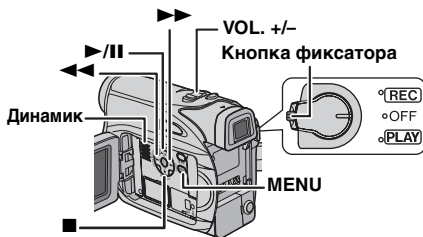

- 1 Загрузите кассету. (☞ стр. 16)
 - 2 Установите переключатель питания в положение "PLAY", одновременно нажимая кнопку фиксатора, расположенную на переключателе.
 - 3 Чтобы начать воспроизведение, нажмите кнопку ►/II.
 - 4 Чтобы остановить воспроизведение, нажмите кнопку ■.
- В режиме остановки нажмите кнопку ◀◀, чтобы осуществить ускоренную перемотку в обратном направлении, или кнопку ►►, чтобы осуществить ускоренную перемотку в прямом направлении.

Чтобы регулировать громкость динамика
Сдвиньте рычажок регулятора трансфокации (VOL. +/-) по направлению к "+", чтобы увеличить громкость, или по направлению к "-", чтобы уменьшить громкость.

ПРИМЕЧАНИЯ:

- Воспроизводимое изображение может просматриваться на ЖК мониторе, в видеоскателе или на подсоединенном телевизоре. (☞ стр. 21)
- Если режим остановки продолжается в течение 5 минут, когда батарея является источником электропитания, видеокамера автоматически отключается. Чтобы снова ее включить, установите переключатель питания в положение "OFF", затем в положение "PLAY".
- Когда к гнезду AV подсоединен кабель, звук из динамика не слышен.

Пауза воспроизведения

Выполняет паузу во время видеовоспроизведения.

- 1) Во время воспроизведения нажмите кнопку ►/II.
 - 2) Чтобы продолжить нормальное воспроизведение, снова нажмите кнопку ►/II.
- Если пауза воспроизведения продолжается более, чем приблизительно 3 минуты, автоматически инициируется режим остановки видеокамеры.

Поиск с просмотром

Позволяет выполнять во время видеовоспроизведения поиск на высокой скорости в любом направлении.

- 1) Во время воспроизведения, нажмите кнопку ►► для поиска в прямом направлении или кнопку ◀◀ для поиска в обратном направлении.
 - 2) Чтобы продолжить нормальное воспроизведение, нажмите кнопку ►/II.
- Во время воспроизведения, нажмите и удерживайте кнопку ►► или ◀◀. Поиск продолжится, пока Вы удерживаете кнопку. Как только Вы высвободите кнопку, продолжится нормальное воспроизведение.
 - Небольшие помехи в виде мозаики появляются на дисплее во время поиска с просмотром. Это не является неисправностью.

ВНИМАНИЕ:

Во время поиска с просмотром части изображения могут быть видны нечетко, особенно на левой стороне экрана.



Поиск пустого промежутка

Помогает Вам найти, где Вы должны начать запись в середине ленты, чтобы избежать прерывания временного кода. (☞ стр. 18)

- 1 Загрузите кассету. (☞ стр. 16)
 - 2 Установите переключатель питания в положение "PLAY", одновременно нажимая кнопку фиксатора, расположенную на переключателе.
 - 3 Нажмите кнопку **BLANK**.
- Появляется индикация "ПОИСК ПУСТЫХ МЕСТ", и видеокамера автоматически начинает поиск в прямом направлении или обратном направлении, а затем останавливается в точке, которая расположена приблизительно на 3 секунды раньше, чем обнаруженный пустой участок.
 - Чтобы отменить поиск пустого промежутка на полпути, нажмите кнопку ■ или **BLANK**.

ПРИМЕЧАНИЯ:

- Перед началом поиска пустого промежутка, если текущим положением является пустой участок, то видеокамера выполняет поиск в обратном направлении. Если текущим положением является записанный участок, то видеокамера выполняет поиск в прямом направлении.
- Если во время поиска пустого промежутка достигается начало или конец ленты, видеокамера автоматически останавливается.

- Пустой участок, который короче, чем 5 секунд ленты, не может быть обнаружен.
- Обнаруженный пустой участок может быть расположен между записанными сценами. Перед тем, как Вы начнете запись, убедитесь, что после пустого участка нет записанных сцен.

Воспроизведение фотоснимка

Эта видеокамера позволяет выполнять фотосъемку во время воспроизведения видео. Нажмите кнопку **SNAPSHOT**.

Подсоединение к ТВ или к ВКМ

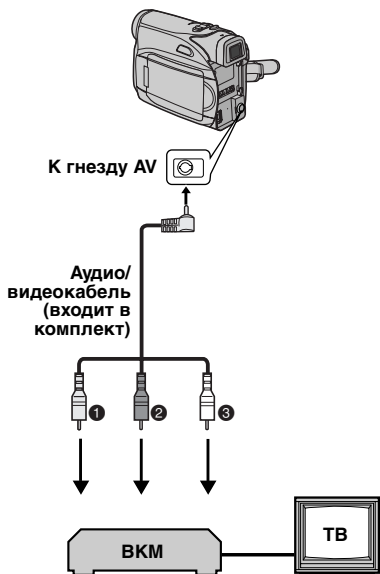

- 1 Желтый к VIDEO IN (Подсоедините, если Ваш ТВ/ВКМ имеет только разъемы входа A/V.)
- 2 Красный к AUDIO R IN*
- 3 Белый к AUDIO L IN*

* Не требуется для просмотра только стопкадров.

- 1 Убедитесь, что все аппараты выключены.
 - 2 Подсоедините видеокамеру к ТВ или к ВКМ, как показано на рисунке.
- Если используется ВКМ**, перейдите к пункту 3.
Если нет, перейдите к пункту 4.

3 Подсоедините выход ВКМ ко входу ТВ, обращаясь к инструкции по эксплуатации Вашего ВКМ.

4 Включите видеокамеру, ВКМ и ТВ.

5 Установите ВКМ в режим входа AUX, и установите ТВ в режим VIDEO.

6 Начните воспроизведение на видеокамере. (☞ стр. 20)

Чтобы выбрать, показывать или нет следующие дисплеи на подсоединенном ТВ

- Дата и время
Установите пункт "ДАТА/ВРЕМЯ" в положение "ВКЛ" или "ВЫКЛ". (☞ стр. 22, 25)
- Временной код
Установите пункт "КОД ВРЕМЯ" в положение "ВКЛ" или "ВЫКЛ". (☞ стр. 22, 25)
- Индикации, отличающиеся от даты/времени и временного кода
Установите пункт "НА ЭКРАНЕ" в положение "ВЫКЛ", "ЖК ДИСПЛЕЙ" или "ДИСПЛЕЙ+ТВ". (☞ стр. 22, 25)

ПРИМЕЧАНИЯ:

- Рекомендуется в качестве источника электроэнергии использовать сетевой адаптер вместо батарейного блока. (☞ стр. 13)
- Чтобы контролировать изображение и звук из видеокамеры, не вставляя ленту, установите переключатель питания в положение "ЗАП", затем установите Ваш ТВ в подходящий входной режим.
- Убедитесь, что Вы подрегулировали уровень звука ТВ до его минимального уровня, чтобы избежать внезапного усиления звука, когда включается видеокамера.

Изменение установок меню

Видеокамера оснащена удобной в управлении системой экранного меню, которая упрощает многие более точные установки видеокамеры. (стр. 22 – 25)

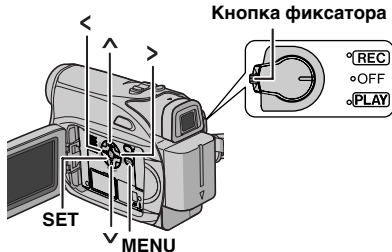

1 Для меню видеозаписи:

- Установите переключатель питания в положение "REC", одновременно нажимая кнопку фиксатора, расположенную на переключателе.
- Установите режим записи "□". (стр. 13)

Для меню видеовоспроизведения:

Установите переключатель питания в положение "PLAY", одновременно нажимая кнопку фиксатора, расположенную на переключателе.

- 2 Полностью откройте ЖК монитор. (стр. 17)

3 Нажмите кнопку MENU. Появляется экран меню.

4 Нажмите кнопку \wedge или \vee , чтобы выбрать нужную функцию, и нажмите кнопку SET или $\gt;$. Появляется меню выбранной функции.

Экран для меню видеозаписи

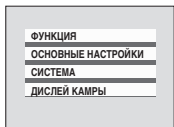

Экран для меню видеовоспроизведения

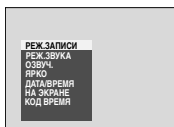

5 Дальнейшая процедура установки зависит от выбранной функции.

ПРИМЕЧАНИЯ:

- Нажмите \leftarrow , когда необходимо отменить операцию или вернуться в предыдущий экран меню.
- Нельзя войти в меню во время записи.

Меню записи видео

ФУНКЦИЯ (стр. 23)
ОСНОВНЫЕ НАСТРОЙКИ (стр. 23)

СИСТЕМА (стр. 24)
ДИСПЛЕЙ КАМЕРЫ (стр. 24)

1) Нажмите \wedge или \vee и выберите необходимый параметр, а затем нажмите кнопку SET или $\gt;$. Появится подменю.

- Пример. Меню ФУНКЦИЯ
- 2) Нажмите \wedge или \vee . Выберите необходимый параметр и нажмите кнопку SET или $\gt;$. Выбор завершен.
- Повторите процедуру, если Вы хотите установить меню других функций.
 - Индикатор " $\gt;$ " отображает параметр, сохраненный в настоящее время в памяти камеры.
- 3) Нажмите кнопку MENU. Экран меню закрывается.



Меню воспроизведения видео

РЕЖ. ЗАПИСИ (стр. 25)

РЕЖ. ЗВУКА (стр. 25)

ОЗВУЧ. (стр. 25)

ЯРКО (стр. 25)

ДАТА/ВРЕМЯ (стр. 25)

НА ЭКРАНЕ (стр. 25)

КОД ВРЕМЯ (стр. 25)

1) Появится подменю.

- Пример. Меню РЕЖ. ЗАПИСИ. Нажмите \wedge или \vee и выберите необходимый параметр, а затем нажмите кнопку SET или $\gt;$. Выбор завершен.
 - Повторите процедуру, если Вы хотите установить меню других функций.
 - Индикатор " $\gt;$ " отображает параметр, сохраненный в настоящее время в памяти камеры.
- 2) Нажмите кнопку MENU. Экран меню закрывается.



Меню записи

ФУНКЦИЯ

Настройки меню можно изменять, только когда выключатель питания находится в положении "REC".

[] = Заводская предварительная установка

ШТОРКА/ФЕЙД

"Эффекты вытеснения или микширования" (☞ стр. 30)

ЭФФЕКТ

"Программа АЕ (ПРОГ. АВТОЭК), эффекты и эффектами затвора" (☞ стр. 30)

ПРОГ. АВТОЭК

"Программа АЕ (ПРОГ. АВТОЭК), эффекты и эффектами затвора" (☞ стр. 31)

ВЫДЕРЖКА

"Программа АЕ (ПРОГ. АВТОЭК), эффекты и эффектами затвора" (☞ стр. 31)

ЭКСПОЗИЦИЯ

"Регулировка экспозиции" (☞ стр. 27)

БАЛАНС БЕЛ.

"Регулировка баланса белого" (☞ стр. 29)

ТЕЛЕ МАКРО

[ВЫКЛ]: Отключает функцию.

ВКЛ: Когда расстояние до объекта меньше, чем 1 м (3.3ft), установите пункт "ТЕЛЕ МАКРО" в положение "ВКЛ". Вы можете снимать объект с максимальным увеличением с расстояния приблиз. 40 см. В зависимости от позиции трансфокатора, объектив может быть не сфокусирован.

ОСНОВНЫЕ НАСТРОЙКА

Настройки меню можно изменять, только когда выключатель питания находится в положении "REC".

[] = Заводская предварительная установка

РЕЖ. ЗАПИСИ

[SP*]: Чтобы записывать в режиме SP (Стандартное воспроизведение)

LP: Длительное воспроизведение — более экономное, обеспечивающее в 1,5 раза большее время записи.

* Индикатор SP не появляется на экране.

ПРИМЕЧАНИЯ:

- Если переключается режим записи, воспроизводимое изображение будет расплывчатым в точке переключения.

- Рекомендуется, чтобы ленты, записанные в режиме LP на этой видеокамере, воспроизводились на этой видеокамере.
- Во время воспроизведения ленты, записанной на другой видеокамере, могут появиться участки с помехами, или могут быть кратковременные паузы в звуке.

РЕЖ. ЗВУКА

[12БИТ]: Позволяет осуществлять видео запись стерео звука на четыре отдельных канала. (Равнозначно режиму 32 КГц предыдущей модели)

16БИТ: Позволяет осуществлять видео запись стерео звука на два отдельных канала. (Равнозначно режиму 48 КГц предыдущей модели)

ЦСИ

ВЫКЛ: Отключает функцию.

[ВКЛ (☞)]: Чтобы скомпенсировать нестабильность изображения, вызванную дрожанием камеры, особенно при большом увеличении.

ПРИМЕЧАНИЯ:

- Правильная стабилизация может быть невозможна, если дрожание рук является чрезмерным, или в зависимости от условий съемки.
- Индикатор "☞" мигает или гаснет, если режим стабилизации не может быть использован.
- Отключите этот режим, когда снимаете видеокамерой на штативе.

МАСШТАБ

[25X]: Когда установлено на "25X" во время использования цифровой трансфокации, увеличение трансфокации будет сброшено на 25X, так как цифровая трансфокация будет деактивирована.

50X: Позволяет Вам использовать цифровую трансфокацию. Посредством цифровой обработки и увеличения изображения, трансфокация возможна с 25X (предел оптической трансфокации) до максимальной цифровой трансфокации 50X.

800X: Позволяет Вам использовать цифровую трансфокацию. Посредством цифровой обработки и увеличения изображения, трансфокация возможна с 25X (предел оптической трансфокации) до максимальной цифровой трансфокации 800X.

УВЕЛ. УСИЛ

ВЫКЛ: Позволяет Вам снимать темные сцены без регулирования яркости изображения.

[АВТОУСИЛ.]: Общий вид может быть зернистым, но изображение является ярким.

АВТО  **A** : Скорость затвора регулируется автоматически. Съемка объекта при малом или плохом освещении с медленной скоростью затвора обеспечивает более яркое изображение, чем в режиме АВТОУСИЛ., но движение объекта не является плавным и естественным. Общий вид может быть зернистым. Когда скорость затвора регулируется автоматически, высвечивается индикация "**А**".

ВЕТЕР

[ВЫКЛ]: Отключает функцию.

ВКЛ  : Помогает уменьшить шум, создаваемый ветром. Появляется индикатор "**В**". Качество звука изменится. Это нормально.

СИСТЕМА

Функции "СИСТЕМА", которые устанавливаются, когда переключатель питания установлен в положение "REC", также применимы, когда переключатель питания установлен в положение "PLAY".

[] = Заводская предварительная установка

МЕЛОДИЯ

ВЫКЛ: Даже если звук затвора не слышен во время съемки, он записывается на пленку

[ВКЛ]: При выполнении операции звучит мелодия. Также включает эффект звука затвора. (☞ стр. 26)

СБРОС

ВЫПОЛНИТЬ: Сбрасывает все установки на заводские предварительно установленные.

[ВОЗВРАТ]: Не сбрасывает все установки на заводские предварительно установленные.

ПРИОРИТЕТ

[ДИСПЛЕЙ]: Изображение появляется на ЖК мониторе, когда вытянут видеоискатель, во время как ЖК монитор открыт.

ВИДОИСК.: Изображение появляется в видеоискателе, когда вытянут видеоискатель, во время как ЖК монитор открыт.

ДИСПЛЕЙ КАМЕРЫ

- Настройки меню можно изменять, только когда выключатель питания находится в положении " REC".
- Настройкой **ДИСПЛЕЙ КАМЕРЫ**, кроме "ЯРКО" и "ЯЗЫК" действуют только во время съемки.

[] = Заводская предварительная установка

ЯРКО

☞ стр. 15, "Регулировка яркости дисплея"

РЕГ. ЧАСОВ

☞ стр. 14, "Установки даты и времени"

LANGUAGE

ENGLISH / [РУССКИЙ] / POLSKI / ČEŠTINA

Установка языка может быть изменена.

(☞ стр. 14)

ДАТА/ВРЕМЯ

[ВЫКЛ]: Дата и время не появляются.

ВКЛ: Дата и время всегда высвечиваются.

НА ЭКРАНЕ

ЖК ДИСПЛЕЙ: Препятствует появлению на экране подсоединенного ТВ дисплея видеокамеры (за исключением даты, времени и временного кода).

[ДИСПЛЕЙ+ТВ]: Способствует появлению дисплея видеокамеры на экране, когда видеокамера подсоединена к ТВ.

КОД ВРЕМЯ

[ВЫКЛ]: Временной код не высвечивается.

ВКЛ: Временной код высвечивается на видеокамере и подсоединенном ТВ. Номера кадров не высвечиваются во время записи. (☞ стр. 18)

ДЕМОРЕЖИМ

ВЫКЛ: Автоматическая демонстрация не будет показываться.

[ВКЛ]: Имеет такие функции как стирание/фейдер, эффекты и т. д. и может быть использован для проверки выполнения этих функций.

Демонстрация запускается в следующих случаях:

- Когда закрывается экран меню после того, как пункт "ДЕМОРЕЖИМ" установлен в положение "ВКЛ".
- Когда пункт "ДЕМОРЕЖИМ" установлен в положение "ВКЛ", если нет операций в течение приблизительно 3 минут после того, как переключатель питания установлен в положение "REC".
- Выполнение любой операции во время демонстрации временно приостанавливает демонстрацию. Если после этого в течение более 3 минут не производится никаких операций, демонстрация возобновляется.

ПРИМЕЧАНИЯ:

- Если в видеокамере находится кассета, демонстрация не может быть включена.
- Пункт "ДЕМОРЕЖИМ" остается в положении "ВКЛ", даже если питание видеокамеры выключается.

- Если пункт “ДЕМОРЕЖИМ” остается в положении “ВКЛ”, некоторые функции будут недоступны. После просмотра демонстрации, установите в положение “ВЫКЛ”.

ЯРКО

☞ стр. 15, “Регулировка яркости дисплея”

ДАТА/ВРЕМЯ [ВЫКЛ] / ВКЛ**[ВЫКЛ]:** Дата и время не появляются.**ВКЛ:** Дата и время всегда высвечиваются.**НА ЭКРАНЕ** ВЫКЛ / [ЖК ДИСПЛЕЙ] / ДИСПЛЕЙ+ТВ

Когда установлено в положение “ВЫКЛ”, дисплей видеокамеры исчезает.

КОД ВРЕМЯ [ВЫКЛ] / ВКЛ

☞ стр. 18, “Временной код” .

Меню воспроизведения

[] = Заводская предварительная установка

РЕЖ. ЗВУКА и ОЗВУЧ.

Во время воспроизведения ленты видеокамера определяет, в каком звуковом режиме была сделана запись, и воспроизводит звук.



Выберите тип звука для сопровождения Вашего воспроизводимого изображения. В соответствии с объяснением меню доступа на стр. 22, выберите пункт “РЕЖ. ЗВУКА” или “ОЗВУЧ.” из экрана меню и установите нужные параметры.

Следующие настройки действуют только для воспроизведения видео, за исключением “ЯРКО” и “РЕЖ. ЗАПИСИ”. Параметры (кроме “ВЫКЛ” в настройках “НА ЭКРАНЕ”, “РЕЖ. ЗВУКА” и “ОЗВУЧ.”) те же, что и в описании. (☞ стр. 23, 24)

РЕЖ. ЗАПИСИ [SP*] / LP

Позволяет Вам установить режим видеозаписи (SP или LP) в зависимости от Ваших предпочтений.

* Индикатор SP не появляется на экране.

РЕЖ. ЗВУКА**[СТЕРЕО  Звук испускается из обоих каналов “L” (левый) и “R” (правый) в стерео режиме.****ЗВУК Л  Звук испускается из канала “L”****ЗВУК R  Звук испускается из канала “R”.****ОЗВУЧ.**

Несмотря на то, что с помощью этой видеокамеры невозможно записать звук, его можно услышать во время воспроизведения кассеты с записанным звуком, используя эту функцию.

[ВЫКЛ]: Оригинальный звук испускается из обоих каналов “L” и “R” в стерео режиме.**ВКЛ:** Звук озвучивания испускается из обоих каналов “L” и “R” в стерео режиме.**МИКШИРОВ.:** Оригинальный звук и звук озвучивания комбинируются и испускаются из обоих каналов “L” и “R” в стерео режиме.

Широкоэкранный режим

Эта видеочамера позволяет выбрать тип выходного формата изображений для записи.

[] = Заводская предварительная установка

1 Установите выключатель питания в положение "REC".

2 Нажимайте кнопку **16:9**, чтобы выбрать необходимый параметр.

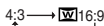

[4:3]: Запись без изменения пропорций экрана. Для воспроизведения на телевизоре с обычным форматным соотношением экрана. При использовании этого режима в телевизоре с обычным форматным соотношением экрана, обратитесь к инструкциям по эксплуатации для этого телевизора

[W] 16:9: Для воспроизведения на ТВ с форматом экрана 16:9. Естественно расширяет изображение, чтобы без искажения заполнить экран. Появляется индикатор **[W]**. При использовании этого режима, обращайтесь к инструкции по эксплуатации Вашего широкоэкранный ТВ. Во время воспроизведения/записи на ТВ формата 4:3/ЖК мониторе/видеоискателе, изображение вертикально удлинится.

Ночная съемка

Делает темные объекты или области даже ярче, чем они были бы при хорошем естественном освещении. Хотя записываемое изображение не является зернистым, оно может выглядеть стробированным из-за маленькой скорости затвора.

1 Установите переключатель питания в положение "REC".

2 Установите режим записи "[M]". (☞ стр. 13)

3 Нажимайте кнопку **NIGHT** так, чтобы появился индикатор ночной съемки "0.0".

- Скорость затвора автоматически регулируется, чтобы чувствительность стала до 30 раз больше.
- Рядом с индикатором "A" появляется индикатор "0.0", когда скорость затвора регулируется автоматически.

Чтобы деактивировать режим ночной съемки. Снова нажмите кнопку **NIGHT** так, чтобы индикатор ночной съемки исчез.

ПРИМЕЧАНИЯ:

- В режиме ночной съемки, параметры "УВЕЛ. УСИЛ" или "ЦСИ" в меню **ОСНОВНЫЕ НАСТРОЙКА** (☞ стр. 23) не могут быть активированы.
- Режим ночной съемки не может быть активирован одновременно с параметрами "СНЕГ" или "СПОРТ" режима "ПРОГ. АВТОЭК", или со всеми параметрами режима "ВЫДЕРЖКА". (☞ стр. 31)
- Во время ночной съемки может быть трудно сфокусировать видеочамеру. Чтобы избежать этого, рекомендуется использовать штатив.

Моментальный снимок (Запись неподвижных изображений на кассету)

Эта функция позволяет Вам записывать стоп-кадры, которые выглядят, как фотографии на ленте.

1 Установите переключатель питания в положение "REC".

2 Нажимайте кнопку **SNAPSHOT**.

- Движение затвора сопровождается звуковым эффектом.
- Появляется индикатор "PHOTO" и стоп-кадр будет записываться в течение приблизительно 5 секунд, затем видеочамера снова войдет в режим ожидания записи.
- Вы также можете выполнить моментальный снимок во время записи. Стоп-кадр будет записываться в течение приблизительно 5 секунд, затем возобновится нормальная запись.
- При выборе широкоэкранный режим 16:9 (индикатор [W] 16:9) режим фотоснимка использовать невозможно.

Режим серии моментальных снимков

Удерживание нажатой кнопки **SNAPSHOT** в пункте **2** обеспечивает эффект подобный последовательной фотографии. (Интервал между стоп-кадрами: приблиз. 1 секунда)

Ручная фокусировка

Система автоматической фокусировки во всем диапазоне видеокамеры позволяет осуществлять съемку в непрерывном диапазоне от крупного плана (на расстоянии приблизительно 5 см до объекта) до бесконечности. Однако правильная фокусировка может быть не получена в зависимости от условий съемки. В этом случае используйте режим ручной фокусировки.

1 Установите переключатель питания в положение "REC".

2 Установите режим записи "M". (☞ стр. 13)

3 Нажмите кнопку **FOCUS**. Появляется индикатор ручной фокусировки.



Индикатор ручной фокусировки

4 Нажимайте кнопку > или <, чтобы сфокусироваться на объекте.

• Когда уровень фокусировки не может быть больше подрегулирован дальше или ближе, будет мигать индикация "▲" или "●".

5 Нажмите кнопку **SET**. Регулировка фокуса завершена.

Чтобы осуществить сброс к автофокусировке
Дважды нажмите кнопку **FOCUS**.

Ручная фокусировка рекомендуется в ситуациях, перечисленных ниже.

- Когда два объекта перекрываются в одной и той же сцене.
- Когда освещение слабое.*
- Когда объект не имеет контраста (разницы между яркими и темными оттенками), например, плоская одноцветная стена или ясное голубое небо и т.д.*
- Когда темный объект едва виден на ЖК мониторе или в видеоскелете.*
- Когда сцена содержит мелкий рисунок или одинаковый рисунок, которые регулярно повторяются.
- Когда сцена подвергается воздействию солнечных лучей или света, отраженного от поверхности тела или воды.
- Когда осуществляется съемка сцены с высококонтрастным фоном.

* Появляются следующие мигающие низко-контрастные предупреждения: ▲, ◀, ▶ и ●.

Регулировка экспозиции

Ручная регулировка экспозиции рекомендуется в следующих ситуациях:

- Когда осуществляется съемка с использованием обратного освещения или когда фон слишком яркий.
- Когда осуществляется съемка на отражающем естественном фоне, например, на пляже или во время катания на лыжах.
- Когда фон излишне темный или объект яркий.

1 Установите переключатель питания в положение "REC".

2 Установите режим записи "M". (☞ стр. 13)

3 Установите значение "РУЧНАЯ" для параметра ЭКСПОЗИЦИЯ в меню ФУНКЦИЯ. (☞ стр. 23)

• Появится меню управления экспонированием.

4 Чтобы сделать изображение ярче, нажмите кнопку ▲. Чтобы сделать изображение темнее, нажмите кнопку ▼. (максимум ±6)

• Экспозиция +3 оказывает такой же эффект, как компенсация задней подсветки. (☞ стр. 28)

• Экспозиция -3 оказывает такой же эффект, как режим, когда пункт "ПРОГ. АВТОЭК" установлен в положение "ПРОЖЕКТОР". (☞ стр. 31)

5 Нажмите кнопку **SET**. Регулировка экспозиции завершена.

Чтобы возвратиться к автоматической регулировке экспозиции

В пункте **3** выберите пункт "АВТО".

ПРИМЕЧАНИЯ:

- Вы не можете использовать ручную регулировку экспозиции в то время, когда пункт "ПРОГ. АВТОЭК" установлен в положение "ПРОЖЕКТОР" или "СНЕГ" (☞ стр. 31), или вместе с компенсацией задней подсветки.
- Если регулировка не вызывает никаких видимых изменений в яркости, установите пункт "УВЕЛ. УСИЛ" в положение "АВТО". (☞ стр. 22, 24)

Фиксация ирисовой диафрагмы

Подобно зрачку человеческого глаза, ирисовая диафрагма сжимается в условиях хорошей освещенности, чтобы не допустить попадания излишнего света, и расширяется в условиях плохой освещенности, чтобы впустить больше света.

Используйте эту функцию в следующих ситуациях:

- Когда осуществляется съемка движущегося объекта.
- Когда дистанция до объекта изменяется (так, что изменяется его размер на ЖК мониторе или в видеоискателе), например, когда объект удаляется.
- Когда осуществляется съемка на отражающем естественном фоне, например, на пляже или во время катания на лыжах.
- Когда осуществляется съемка объекта в свете прожектора.
- При использовании трансфокатора.

1 Установите переключатель питания в положение "REC".

2 Установите режим записи "☒". (☞ стр. 13)

3 Установите значение "РУЧНАЯ" для параметра ЭКСПОЗИЦИЯ в меню ФУНКЦИЯ. (☞ стр. 23)

- Появится меню управления экспонированием.

4 Подрегулируйте увеличение трансфокатора так, чтобы объект заполнял ЖК монитор или видеоискатель, затем нажмите и удерживайте кнопку SET в течение более 2 секунд. Появляются индикатор "☒".

5 Нажмите кнопку SET или . Iris будет заблокирован

6 Нажмите кнопку MENU. Экран меню закроется. Появляется индикатор "☒".

Чтобы вернуться к автоматическому контролю ирисовой диафрагмы

В пункте "АВТО" выберите пункт 3.

- Индикатор регулировки экспозиции и индикация "☒" исчезают.

Чтобы зафиксировать регулировку экспозиции и ирисовую диафрагму

После выполнения действий пункта 3, подрегулируйте экспозицию, нажимая кнопку ^ или v. Затем зафиксируйте ирисовую диафрагму в пункте 4 - 6. Для автоматической фиксации, выберите положение "АВТО" в пункте 3. Регулировка

экспозиции и ирисовая диафрагма становятся автоматическими.

Компенсация задней подсветки

Компенсация задней подсветки быстро делает объект более ярким.

Используя простую операцию, функция компенсации задней подсветки делает объект более ярким с помощью увеличения экспозиции.

1 Установите переключатель питания в положение "REC".

2 Установите режим записи "☒". (☞ стр. 13)

3 Нажмите кнопку BACKLIGHT так, чтобы появился индикатор компенсации задней подсветки "☒".

Чтобы отменить режим компенсации задней подсветки

Нажмите кнопку BACKLIGHT два раза так, чтобы исчез индикатор "☒".

ПРИМЕЧАНИЕ:

Использование компенсации задней подсветки может привести к тому, что освещение вокруг объекта станет слишком ярким, а объект станет белым.

Местная регулировка экспозиции

Выбор области местной фотометрии позволяет выполнять более точную компенсацию экспозиции. Вы можете выбрать одну из трех областей фотометрии на ЖК мониторе/видеоискателе.

1 Установите переключатель питания в положение "REC".

2 Установите режим записи "☒". (☞ стр. 13)

3 Нажмите кнопку BACKLIGHT два раза так, чтобы появился индикатор местной регулировки экспозиции "☒".

- В середине ЖК монитора/видеоискателя появляется рамка области местной фотометрии.

4 Нажмите кнопку > или <, чтобы выбрать нужную рамку области местной фотометрии.

5 Нажмите кнопку SET.

- Активируется режим местной регулировки экспозиции.

- Экспозиция регулируется так, чтобы сделать яркость выбранной области наиболее подходящей.

Чтобы зафиксировать ирисовую диафрагму

После выполнения пункта 4, нажмите и удерживайте кнопку **SET** в течение более 2 секунд. Появляется индикация “**□**” и ирисовая диафрагма фиксируется.

Чтобы отменить режим местной регулировки экспозиции

Нажмите кнопку **BACKLIGHT** один раз так, чтобы исчез индикатор “**□**”.

ПРИМЕЧАНИЯ:

- Вы не можете использовать местную регулировку экспозиции одновременно со следующими функциями:
 - **WV 16:9** в “Широкоэкранный режим” (☞ стр. 26)
 - “СТРОБ” в “ЭФФЕКТ” (☞ стр. 30)
 - Цифровая трансфокация (☞ стр. 18)
- В зависимости от положения и условий съемки оптимальный результат может быть не получен.

Ручная регулировка баланса белого

Подрегулируйте баланс белого вручную при съемке с разнообразными типами освещения.

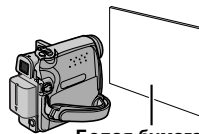

Белая бумага

- 1 Установите переключатель питания в положение “**REC**”.
- 2 Установите режим записи “**WV**”. (☞ стр. 13)
- 3 Удерживайте лист плоской белой бумаги перед объектом. Подрегулируйте увеличение трансфокатора или Вашу собственную позицию так, чтобы белая бумага заполняла экран.
- 4 Выберите меню “**ФУНКЦИЯ**”. (☞ стр. 23)
- 5 Выберите “**РУЧНАЯ**” в меню “**БАЛАНС БЕЛ.**” (☞ стр. 23), затем нажмите и удерживайте кнопку **SET** или **>** до тех пор, **WV** пока не замигает.
 - Когда настройка будет завершена, **WV** перестанет мигать.
- 6 Нажмите **SET** или **>**, чтобы применить параметр.
- 7 Нажмите и удерживайте кнопку **MENU**, пока индикация **WV** не начнет быстро мигать.

ПРИМЕЧАНИЯ:

- В пункте 3 может быть трудно сфокусироваться на белую бумагу. В таком случае подрегулируйте фокус вручную. (☞ стр. 27)
- Съемка объекта может выполняться при различных типах условий освещенности помещения (естественное освещение, флуоресцентное, свет свечей и т.д.). Т.к. цветовая температура отличается в зависимости от источника света, оттенок объекта будет отличаться в зависимости от установок баланса белого. Используйте эту функцию для получения более естественного результата.
- Как только Вы вручную подрегулируйте баланс белого, установка останется в памяти, даже если отключится электропитание или будет удалена батарея.

Регулировка баланса белого

Баланс белого имеет отношение к правильности воспроизведения цвета при различном освещении. Если баланс белого является правильным, все другие цвета будут воспроизведены точно.

Баланс белого обычно регулируется автоматически. Однако, более опытные операторы видеокамер контролируют эту функцию вручную, чтобы получить более профессиональное воспроизведение цвета и оттенков.

Чтобы изменить установку

Установите значение **БАЛАНС БЕЛ.** в меню **ФУНКЦИЯ**. (☞ стр. 23)

- Появляется индикатор выбранного режима, за исключением “**АВТО**”.

[АВТО]: Баланс белого регулируется автоматически.

☑ РУЧНАЯ: Подрегулируйте баланс белого вручную при съемке с разнообразными типами освещения. (☞ “Ручная регулировка баланса белого”)

☀ ТОЧНАЯ: На открытом воздухе в солнечный день.

☁ ОБЛАКА: На открытом воздухе в облачный день.

[] = Заводская предварительная установка

Чтобы вернуться к автоматическому балансу белого

Установите пункт **БАЛАНС БЕЛ.** в положение “**АВТО**”. (☞ стр. 23)

Эффекты вытеснения или микширования

Эти эффекты позволяют Вам осуществлять переход сцен в профессиональном стиле. Используйте их, чтобы оживить переход от одной сцены к следующей.

Вытеснение или микширование работают, когда видеозапись начинается или останавливается.

1 Установите переключатель питания в положение "REC".

2 Установите режим записи "□". (☞ стр. 13)

3 Установите пункт ШТОРКА/ФЕЙД в нужный режим. (☞ стр. 30)

- Меню ШТОРКА/ФЕЙД исчезает и эффект зарезервирован.

- Появляется индикатор выбранного эффекта.

4 Нажмите кнопку записи пуск/стоп, чтобы активизировать эффект постепенного проявления/исчезновения или появления/вытеснения изображения.

Чтобы деактивировать выбранный эффект В пункте **3** выберите пункт "ВЫКЛ".

Индикатор выбранного эффекта исчезает.

ПРИМЕЧАНИЕ:

Вы можете увеличить продолжительность вытеснения или микширования с помощью нажатия и удерживания кнопки записи пуск/стоп.

ШТОРКА/ФЕЙД

ВЫКЛ: Отключает функцию. (Заводская предварительная установка)

ФЕЙД. БЕЛ. [W]: Изображение постепенно проявляется или исчезает на белом экране.

ФЕЙД. ЧЕРН. [B]: Изображение постепенно проявляется или исчезает на черном экране.

ШТОР. СЛАЙД [K]: Изображение появляется справа налево или вытесняется слева направо.

ШТОР. СНИЗУ [A]: Сцена появляется на черный экран снизу вверх или вытесняется сверху вниз, оставляя черный экран.

Программа АЕ (ПРОГ. АВТОЭК), эффекты и эффектами затвора

1 Установите переключатель питания в положение "REC".

2 Установите режим записи "□". (☞ стр. 13)

3 Установите значение "ЭФФЕКТ", "ПРОГ. АВТОЭК" или "ВЫДЕРЖКА" в меню ФУНКЦИЯ. (☞ стр. 23)

- Меню ЭФФЕКТ, ПРОГ. АВТОЭК или ВЫДЕРЖКА исчезнет, и выбранный эффект будет активирован.

- Появляется индикатор выбранного эффекта.

Чтобы деактивировать выбранный эффект

В пункте **3** выберите пункт "ВЫКЛ".

Индикатор выбранного эффекта исчезает.

ПРИМЕЧАНИЯ:

- Программа АЕ, эффекты и эффектами можно изменить в режиме ожидания записи.

- Некоторые режимы Программа АЕ и эффектами не могут быть использованы в режиме ночной съемки.

- Когда объекта слишком яркий или отражает свет, могут появиться вертикальные линии (явление размазывания). Явление размазывания обычно появляется, когда выбран режим "СПОРТ" или любой другой режим "ВЫДЕРЖКА 1/500 – 1/4000".

ЭФФЕКТ

ВЫКЛ: Отключает функцию. (Заводская предварительная установка)

СЕПИЯ [☐]: Записанные сцены имеют коричневатый оттенок подобно старым фотографиям. Используйте это совместно с режимом кино для вида классического фильма.

ОДИН ТОН В/В: Подобно классическим черно-белым фильмам, Ваш отснятый материал будет ч/б. Используемый совместно с режимом кино, это усиливает эффект "классического фильма".

КЛАССИКА [☐]: Придает снятым эффектам стробирующий эффект.

СТРОБ [☐]: Ваша запись выглядит, как серия последовательных моментальных снимков.

ПРОГРАММА АВТОЭКС

ВЫКЛ: Отключает функцию. (Заводская предварительная установка)

СПОРТ 

(Переменная скорость затвора: 1/250 – 1/4000):

Эта установка позволяет снимать быстродвижущиеся объекты по одному кадру за один раз, для ясного стабильного замедленного воспроизведения. Чем выше скорость затвора, тем темнее становится изображение. Используйте функцию затвора в условиях хорошей освещенности.

СНЕГ 

Осуществляется компенсирование для объектов, которые во время съемки с чрезмерно ярким окружением таким, как снег, могут в противном случае выглядеть слишком темными.

ПРОЖЕКТОР 

Осуществляется компенсирование для объектов, которые во время съемки с чрезмерно сильным освещением таким, как свет прожектора, могут в противном случае выглядеть слишком яркими.

СУМЕРКИ *

Делает вечерние сцены более естественными. Баланс белого (☞ стр. 29) автоматически устанавливается на “☉”; но может быть изменен на нужную Вам установку. Когда выбран режим сумерки, видеокамера автоматически регулирует фокус от приблиз. 10 м до бесконечности. Для расстояния меньше 10 м подрегулируйте фокус вручную.

ВЫДЕРЖКА

ВЫКЛ: Отключает функцию. (Заводская предварительная установка)

1/50 ВЫДЕРЖКА 1/50: Скорость затвора фиксирована на уровне 1/50 секунды. Черные полосы, которые появляются обычно при съемке ТВ экрана, становятся меньше.

1/120 ВЫДЕРЖКА 1/120: Скорость затвора фиксирована на уровне 1/120 секунды. Уменьшается мерцание, которое происходит при съемке в свете флуоресцентных или ртутных ламп.

ВЫДЕРЖКА 1/500 / ВЫДЕРЖКА 1/4000:

Эти установки позволяют снимать быстродвижущиеся объекты по одному кадру за один раз, для ясного стабильного замедленного воспроизведения, фиксируя изменения скорости затвора. Используйте эти установки, когда при использовании режима **СПОРТ** автоматическая регулировка работает плохо. Чем выше скорость затвора, тем темнее становится изображение. Используйте функцию затвора в условиях хорошей освещенности.

Перезапись на ВКМ

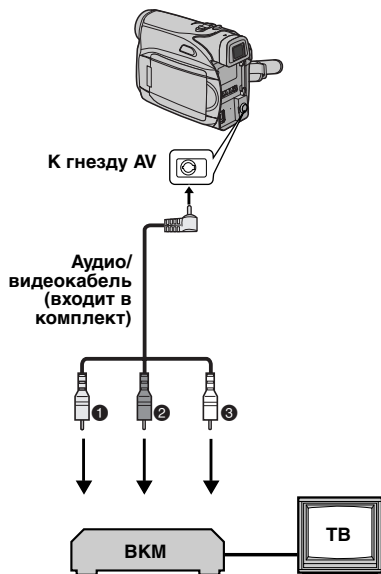

1 Желтый к VIDEO IN (Подсоедините, если Ваш ТВ/ВКМ имеет только разъемы входа A/V.)

2 Красный к AUDIO R IN*

3 Белый к AUDIO L IN*

* Не требуется для просмотра только стопкадров.

1 Следуя рисункам, соедините разъемы входа видеокамеры и ВКМ.

2 Начните воспроизведение на видеокамере. (☞ стр. 20)

3 В точке, где Вы хотите начать перезапись, начните запись на ВКМ. (Обращайтесь к инструкции по эксплуатации ВКМ.)

4 Чтобы остановить перезапись, остановите запись на ВКМ, затем остановите воспроизведение на видеокамере.

ПРИМЕЧАНИЯ:

- Рекомендуется в качестве источника электроэнергии использовать сетевой адаптер вместо батарейного блока. (☞ стр. 13)
- Чтобы выбрать, показывать или нет следующие дисплеи на подсоединенном ТВ
 - Дата и время
 - Установите пункт "ДАТА/ВРЕМЯ" в положение "ВКЛ" или "ВЫКЛ". (☞ стр. 22, 25)
 - Временной код
 - Установите пункт "КОД ВРЕМЯ" в положение "ВЫКЛ" или "ВКЛ". (☞ стр. 22, 25)
 - Индикации, отличающиеся от даты/времени и временного кода
 - Установите пункт "НА ЭКРАНЕ" в положение "ВЫКЛ", "ЖК ДИСПЛЕЙ" или "ДИСПЛЕЙ+ТВ". (☞ стр. 22, 25)

Перезапись на видео аппарата, оборудованного гнездом DV (Цифровая перезапись)

Также возможно копировать записанные сцены с видеокамеры на другой видео аппарат, оборудованный гнездом DV. Так как передается цифровой сигнал, то происходит небольшое искажение изображения или звука, если оно вообще имеется.

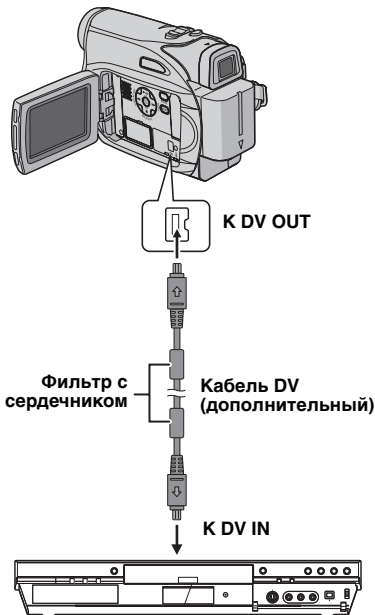

Видео аппарат, оборудованный гнездом DV

- 1** Убедитесь, что все аппараты выключены.
- 2** Подсоедините эту видеокамеру к видео аппарату, оборудованному входным гнездом DV, используя кабель DV, как показано на рисунке.
- 3** Начните воспроизведение на видеокамере. (☞ стр. 20)
- 4** В точке, где Вы хотите начать перезапись, начните запись на видео аппарате. (Обращайтесь к инструкции по эксплуатации видео аппарата.)
- 5** Чтобы остановить перезапись, остановите запись на видео аппарате, затем остановите воспроизведение на этой видеокамере.

ПРИМЕЧАНИЯ:

- Рекомендуется в качестве источника электроэнергии использовать сетевой адаптер вместо батарейного блока. (☞ стр. 13)
- Если во время перезаписи пустой участок или искаженное изображение воспроизводится на проигрывателе, перезапись может остановиться так, чтобы необычное изображение не перезаписывалось.
- Даже если кабель DV подсоединен правильно, иногда изображение может не появляться в пункте 4. Если это случится, выключите электропитание и снова выполните соединения.
- При использовании кабеля DV, обязательно используйте дополнительный кабель DV JVC VC-VDV204U.

Подсоединение к персональному компьютеру

Также возможно передавать стоп-кадры/движущиеся изображения в ПК с гнездом DV, используя программное обеспечение, прилагаемое к ПК, или программное обеспечение, имеющееся в продаже. Если Вы используете Windows® XP, Вы можете использовать Windows® Messenger для проведения видеоконференции через Интернет, используя видеокамеру. Относительно подробностей обращайтесь к разделу Поддержка для Windows® Messenger.



ПРИМЕЧАНИЯ:

- Рекомендуется в качестве источника электроэнергии использовать сетевой адаптер вместо батарейного блока. (☞ стр. 13)
- При использовании кабеля DV, обязательно используйте дополнительный кабель DV JVC VC-VDV206U или VC-VDV204U, в зависимости от типа гнезда DV (4 или 6 штырьков) на ПК.
- Информация о дате и времени не может быть введена в ПК.
- Обращайтесь к инструкциям ПК и программного обеспечения.
- Стоп-кадры могут также быть переданы в ПК с помощью карты захвата, оборудованной гнездом DV.
- Система может работать неправильно в зависимости от ПК или карты захвата, которую Вы используете.

Когда осуществляется подсоединение видеокамеры к ПК с использованием кабеля DV, обязательно следуйте приведенной ниже процедуре.

Неправильное подсоединение кабеля может привести к неправильной работе видеокамеры и/или ПК.

- Сначала подсоедините кабель DV к ПК, а затем к видеокамере.
- Правильно подсоедините кабель DV (разъемы) в соответствии с формой гнезда DV.

Если после выполнения действий, изложенных в нижеприведенной таблице, проблема все еще существует, проконсультируйтесь, пожалуйста, у Вашего ближайшего дилера JVC.

Видеокамера является управляемым микрокомпьютерами устройством. Внешние помехи и воздействие (от ТВ, радио и т.д.) могут препятствовать нормальному функционированию камеры. В таких случаях, сначала отсоедините источник электропитания (батареиный блок, сетевой адаптер и т.д.) и подождите несколько минут, а затем вновь подсоедините его и продолжайте как обычно с начала.

Электропитание

Электропитание не подается.

- Электропитание подсоединено неправильно.
- Надежно подсоедините сетевой адаптер. (☞ стр. 13)
- Батареиный блок прикреплен ненадежно.
- Еще один раз отсоедините батареиный блок и вновь надежно прикрепите его. (☞ стр. 11)
- Батарея разрядилась.
- Замените разрядившуюся батарею полностью заряженной. (☞ стр. 11)

Видеозапись

Запись не может быть выполнена.

- Язычок защиты записи от стирания установлен в положение "SAVE".
- Установите язычок защиты записи от стирания в положение "REC". (☞ стр. 16)
- Появляется индикация "КОНЕЦ КАСЕТЫ!".
- Замените кассету новой. (☞ стр. 16)
- Крышка держателя кассеты открыта.
- Закройте крышку держателя кассеты.

Когда осуществляется съемка объекта, освещенного ярким светом, появляются вертикальные линии.

- Это не является неисправностью.

Когда экран находится под прямыми солнечными лучами во время съемки, экран на мгновение становится красным или черным.

- Это не является неисправностью.

Во время записи дата и время не появляются.

- Пункт "ДАТА/ВРЕМЯ" установлен в положение "ВЫКЛ".
- Установите пункт "ДАТА/ВРЕМЯ" в положение "ВКЛ". (☞ стр. 22, 24)

Индикации ЖК монитора или видеоскалтера мигают.

- Функции эффектов и "ЦСИ", которые не могут использоваться вместе, выбираются одновременно.
- Перечитайте разделы Эффекты и "ЦСИ". 23)23)

Цифровая трансфокация не работает.

- Выбрана оптическая трансфокация 25X.
- Установите пункт "МАСШТАБ" в положение "50X" или "800X". (☞ стр. 23)

Видеовоспроизведение

Лента движется, но изображения нет.

- Ваш ТВ имеет входные гнезда AV, но он сам не установлен в режим ВИДЕО.
- Установите ТВ в режим или на канал, подходящий для видеовоспроизведения. (☞ стр. 21)
- Крышка держателя кассеты открыта.
- Закройте крышку держателя кассеты. (☞ стр. 16)

Участки с помехами появляются во время воспроизведения, или нет воспроизводимого изображения и экран становится синим.

- Очистите видеоголовки с помощью дополнительной чистящей кассеты. (☞ стр. 40)

Усовершенствованные функции

Фокус не регулируется автоматически.

- Фокус установлен в ручной режим.
- Установите фокус в автоматический режим. (☞ стр. 27)
- Объектив грязный или покрыт конденсатом.
- Очистите объектив и снова проверьте фокус. (☞ стр. 38)

Режим моментального снимка не может быть использован.

- Выбран широкоэкранный режим 16:9 (индикатор **W** 16:9).
- Деактивируйте широкоэкранный режим 16:9 (индикатор **W** 16:9). (☞ стр. 26)

Цвета моментального снимка выглядят странно.

- Источник света или объект не содержат белый цвет. Или существуют различные другие источники света позади объекта.
- Найдите белый объект и скомпонуйте Вашу съемку таким образом, чтобы он также появлялся в кадре. (☞ стр. 26)

Изображение, снятое, используя моментальный снимок, является слишком темным.

- Съемка была выполнена в условиях задней подсветки.
- Нажмите кнопку **BACKLIGHT**. (☞ стр. 28)

Изображение, снятое, используя моментальный снимок, является слишком светлым.

- Объект слишком светлый.
- Установите пункт "ПРОГ. АВТОЭК" в положение "ПРОЖЕКТОР". (☞ стр. 31)

Баланс белого не может быть активизирован.

- Активизированы режимы сепия (СЕПИЯ) или монотонный (ОДИН ТОН).
- Перед тем, как устанавливать баланс белого, деактивируйте режимы сепия (СЕПИЯ) и монотонный (ОДИН ТОН). (☞ стр. 30)

Изображение выглядит так, как будто скорость затвора является слишком медленной.

- Когда съемка осуществляется в темноте, аппарат становится очень чувствительным к свету, когда пункт "УВЕЛ. УСИЛ" установлен в положение "АВТО".
- Если Вы хотите, чтобы освещение выглядело более естественно, установите пункт "УВЕЛ. УСИЛ" в положение "АВТОУСИЛ" или "ВЫКЛ". (☞ стр. 22, 24)

Другие проблемы**Лампа POWER/CHARGE на видеокамере не горит во время зарядки.**

- Зарядку трудно осуществить в местах с чрезмерно высокой/низкой температурой.
- Чтобы защитить батарею, рекомендуется заряжать ее в местах с температурой от 10°C до 35°C. (☞ стр. 39)
- Батарейный блок прикреплен ненадежно.
- Еще один раз отсоедините батарейный блок и вновь надежно прикрепите его. (☞ стр. 11)

Появляется индикация "УСТАНОВИТЕ ВРЕМЯ!".

- Дата/время не установлены.
- Установите дату/время. (☞ стр. 14)
- Встроенная батарейка для часов разрядилась, и стерлись предварительно установленные дата/время.

- Проконсультируйтесь относительно замены у Вашего ближайшего дилера JVC.

Когда изображение печатается на принтере, снизу экрана появляются черные полосы.

- Это не является неисправностью.
- Этого можно избежать, отключив "ЦСИ" (☞ стр. 22, 23) перед выполнением записи.

Когда видеокамера подсоединена через разъем DV, видеокамера не функционирует.

- Кабель DV был вставлен/отсоединен при включенном электропитании.
- Выключите электропитание видеокамеры и снова включите, затем управляйте ею.

Изображения на ЖК мониторе выглядят темными или беловатыми.

- В местах с низкой температурой изображения становятся темными из-за характеристик ЖК монитора. Это не является неисправностью.
- Подрегулируйте яркость и угол ЖК монитора. (☞ стр. 15, 17)
- Когда срок службы флуоресцентной подсветки ЖК монитора подходит к концу, изображения на ЖК мониторе становятся темными.
- Проконсультируйтесь у Вашего ближайшего дилера JVC.

Цветные яркие пятна появляются повсюду на ЖК мониторе или в видискателе.

- ЖК монитор и видискатель изготовлены по высокоточной технологии. Однако, черные пятна или яркие пятна света (красного, зеленого или голубого) могут появляться все время на ЖК мониторе или в видискателе. Эти пятна не записываются на ленту. Это происходит не из-за какого-либо дефекта видеокамеры. (Эффективные точки: больше, чем 99,99%)

Кассета не загрузится правильно.

- Заряд батареи маленький.
- Установите полностью заряженную батарею. (☞ стр. 11)

Изображение не появляется на ЖК мониторе.

- Видискатель вытянут, и пункт "ПРИОРИТЕТ" установлен в положение "ВИДОИСК".
- Снова задвиньте видеискатель или установите пункт "ПРИОРИТЕТ" в положение "ДИСПЛЕЙ". (☞ стр. 22, 24)
- Установка яркости ЖК монитора является слишком темной.
- Подрегулируйте яркость ЖК монитора. (☞ стр. 15)
- Если монитор наклонен вверх на 180 градусов, полностью откройте монитор. (☞ стр. 17)

Появляется индикация ошибки (01 – 04 или 06).

- Произошла какая-либо неисправность. В этом случае функции видеокамеры нельзя использовать. ☞ стр. 37

Предупреждающие индикации



Высвечивает оставшуюся электроэнергию батареи. **Оставшийся уровень электроэнергии**

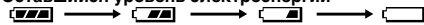

Высокий Батарея разрядилась

Когда электроэнергия батареи подойдет почти к нулевому уровню, индикатор оставшегося уровня электроэнергии будет мигать.
Когда батарея разрядится, электропитание выключится автоматически.



- Появляется, если кассета вставлена. (☞ стр. 16)
- мигает, когда не вставлена кассета. (☞ стр. 16)

ПРОВЕРЬТЕ ЯЗЫЧОК ЗАЩИТЫ ЗАПИСИ

Появляется, когда язычок защиты записи от стирания установлен в положение "SAVE" в то время, как переключатель питания установлен в положение "REC". (☞ стр. 13)

ИСПОЛЬЗУЙТЕ ЧИСТЯЩУЮ КАССЕТУ

Появляется, если во время записи обнаружена грязь на видеоголовках. Используйте дополнительную чистящую кассету. (☞ стр. 40)

КОНДЕНСАЦИЯ, ДЕЙСТ. ПРИОСТАНОВЛЕНО ПОДОЖДИТЕ

Появляется, если произошла конденсация влаги. Когда высвечивается эта индикация, подождите более, чем 1 час, пока конденсат не исчезнет.

КАССЕТА!

Появляется, если лента не загружена, когда нажимается кнопка записи пуск/стоп или кнопка **SNAPSHOT**, в то время, как переключатель питания установлен в положение "REC".

КОНЕЦ КАССЕТЫ

Появляется, когда во время записи или воспроизведения заканчивается лента.

УСТАНОВИТЕ ВРЕМЯ!

- Появляется, когда не установлены дата и время. (☞ стр. 14)
- Встроенная батарейка для часов разрядилась, и стерлись предварительно установленные дата/время. Проконсультируйтесь относительно замены у Вашего ближайшего дилера JVC.

КРЫШКА ОБЪЕКТИВА

Появляется в течение 5 секунд после того, как включается электропитание, если прикреплена крышка объектива, или когда темно.

HDV

Появляется, когда обнаружены изображения, записанные в формате HDV (видео высокого разрешения). Изображения в формате HDV (видео высокого разрешения) не могут воспроизводиться этой видеокамерой.

УСТРОЙСТВО В РЕЖИМЕ ЗАЩИТЫ ВЬНЬТЕ И ВСТАВ. БАТ. ИЛИ ШТЕК. ПИТАНИЯ

Индикации ошибок (01, 02 или 06) показывают, какой тип неисправности случился. Когда появляется индикация ошибки, видеокамера выключается автоматически. Отделите источник электропитания (батарейный блок и т.д.) и подождите несколько минут, чтобы индикация очистилась. Когда это произойдет, Вы сможете продолжить использование видеокамеры. Если индикация остается, проконсультируйтесь у Вашего ближайшего дилера JVC.

УСТРОЙСТВО В РЕЖИМЕ ЗАЩИТЫ ВЫТОЛКНИТЕ И СНОВА УСТАНОВИТЕ КАССЕТУ

Индикации ошибок (03 или 04) показывают, какой тип неисправности случился. Когда появляется индикация ошибки, видеокамера выключается автоматически. Вытолкните кассету и вновь вставьте ее, затем проверьте, не очистилась ли индикация. Когда это произойдет, Вы сможете продолжить использование видеокамеры. Если индикация остается, проконсультируйтесь у Вашего ближайшего дилера JVC.

Очищение видеокамеры

Перед очищением выключите видеокамеру и удалите батарейный блок и сетевой адаптер.

Чтобы очистить внешнюю поверхность

Протрите осторожно мягкой тканью.

Положите ткань в разбавленный мыльный раствор и хорошо выжмите ее, чтобы протереть сильные загрязнения. Затем еще раз протрите сухой тканью.

Чтобы очистить ЖК монитор

Протрите осторожно мягкой тканью. Будьте осторожны, чтобы не повредить монитор. Закройте ЖК монитор.

Чтобы очистить объектив

Обдуйте его с помощью воздуходувки, затем протрите осторожно салфеткой для чистки объектива.

Чистка линзы видеоискателя

Удаляйте пыль с видеоискателя с помощью груши со щеткой.

ПРИМЕЧАНИЯ:

- Избегайте использования сильных чистящих средств таких, как бензин или спирт.
- Очищение должно быть выполнено только после того, как был удален батарейный блок или были отсоединены другие источники электропитания.
- Если объектив оставить грязным, то может образоваться плесень.
- При использовании очистителя или химически обработанной ткани обращайтесь к предостережения для каждого продукта.
- Чтобы очистить видеоискатель, проконсультируйтесь у Вашего ближайшего дилера JVC.

Батарейные блоки

Поставляемый батарейный блок является ионно-литиевой батареей. Перед использованием поставляемого батарейного блока или дополнительного батарейного блока, обязательно прочитайте следующие предостережения:

Клеммы

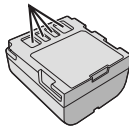

- **Чтобы избежать опасности**
 - ... не сжигайте.
 - ... не закорачивайте клеммы. При транспортировке убедитесь, что прилагаемая батарейная крышка прикреплена к батарее. Если батарейная крышка потерялась, носите батарею в пластиковом пакете.
 - ... не модифицируйте и не разбирайте.
 - ... не подвергайте батарее воздействию температуры, превышающей 60°C, т.к. это может привести к тому, что батарея перегреется, взорвется или загорится.
 - ... используйте только указанные зарядные устройства.
- **Чтобы избежать повреждения и продлить срок службы**
 - ... не подвергайте ненужным ударам.
 - ... заряжайте в среде, где температура находится в пределах, показанных в нижеприведенной таблице. Этот тип батареи использует химическую реакцию — более холодная температура затрудняет химическую реакцию, в то время, как более теплая температура может препятствовать полной зарядке.
 - ... храните в сухом прохладном месте. Продолжительное воздействие высоких температур будет усиливать естественную разрядку и сократить срок службы.
 - ... полностью заряжайте и полностью разряжайте батарею каждые 6 месяцев, когда батарейный блок хранится в течении долгого промежутка времени.
 - ... удаляйте из зарядного устройства или питаемого аппарата, т.к. некоторые устройства потребляют ток, даже когда они отключены.

Преимущества ионно-литиевых батарей

Ионно-литиевый батарейный блок обладает высокой энергетической емкостью при маленьких размерах. Однако во время эксплуатации при низких температурах (ниже 10°C) время его использования становится короче, и это может вызвать прекращение функционирования. Если это случится, поместите батарейный блок в Ваш карман или другое теплое защищенное место на короткий промежуток времени, затем вновь прикрепите его к видеокамере.

ПРИМЕЧАНИЯ:

- Это нормально, если батарейный блок теплый после зарядки или после использования.
- Требования к диапазону температур**
Зарядка: от 10°C до 35°C
Функционирование: от 0°C до 40°C
Хранение: от -20°C до 50°C
- Чем меньше температура, тем дольше длится перезарядка.
- Времена зарядки приведены для полностью разряженного батарейного блока.

Кассеты

Чтобы правильно использовать и хранить Ваши кассеты, обязательно прочитайте следующие предостережения:

- **Во время использования**
 - ... убедитесь, что кассета содержит значок Mini DV.
 - ... осознайте, что запись на предварительно записанную ленту автоматически стирает записанные ранее видео и аудио сигналы.
 - ... убедитесь, что кассета ориентирована правильно при вставлении.
 - ... не загружайте и не выгружайте повторно кассету, не позволяя ленте немного передвинуться. Это ослабляет ленту и может привести к повреждению.
 - ... не открывайте переднюю крышку кассеты. Это подвергает ленту воздействию отпечатков пальцев и пыли.
- **Храните кассеты**
 - ... вдали от обогревателей и других источников тепла.
 - ... вне прямого солнечного света.
 - ... в месте, где они не будут подвергаться ненужным ударам или вибрации.
 - ... в месте, где они не будут подвергаться воздействию сильных магнитных полей (таких, как генерируемых моторами, трансформаторами или магнитами).
 - ... вертикально, в их оригинальных футлярах.

ЖК монитор

- **Чтобы избежать повреждения ЖК монитора, НЕ**
 - ... нажимайте его сильно и не ударяйте.
 - ... помещайте видеокамеру с ЖК монитором снизу.
- **Чтобы продлить срок службы**
 - ... избегайте протирания грубой тканью.
- **Осознайте следующие явления при использовании ЖК монитора. Они не являются неисправностями**
 - ... Во время использования видеокамеры, поверхность вокруг ЖК монитора и/или обратная сторона ЖК монитора могут нагреваться.
 - ... Если Вы оставляете электропитание включенным в течение длительного времени, поверхность вокруг ЖК монитора становится горячей.

Основной аппарат**• Для безопасности, НЕ**

- ... открывайте корпус видеокамеры.
- ... разбирайте и не модифицируйте аппарат.
- ... закорачивайте клеммы батарейного блока. Держите его вдали от металлических объектов, когда он не используется.
- ... позволяйте горючим веществам, воде или металлическим предметам попадать в аппарат.
- ... удалите батарейный блок и не отсоединяйте источник электропитания, когда включено электропитание.
- ... оставляйте батарейный блок присоединенным, когда видеокамера не используется.

• Избегайте использовать аппарат

- ... в местах, подверженных воздействию чрезмерной влажности или пыли.
- ... в местах, подверженных воздействию копоти или пара, например, вблизи кухонной плиты.
- ... в местах, подверженных воздействию чрезмерных ударов или вибрации.
- ... вблизи телевизора.
- ... вблизи бытовой техники, генерирующей сильные магнитные или электрические поля (динамики, антенны телерадиовещания и т.д.).
- ... в местах, подверженных воздействию чрезмерно высокой (свыше 40°C) или чрезмерно низкой (ниже 0°C) температуры.

• НЕ оставляйте аппарат

- ... в местах с температурой свыше 50°C.
- ... в местах, где влажность чрезмерно низкая (менее 35%) или чрезмерно высокая (более 80%).
- ... под прямым солнечным светом.
- ... летом в закрытых автомобилях.
- ... вблизи обогревателей.

• Чтобы защитить аппарат, НЕ

- ... позволяйте ему становиться влажным.
- ... роняйте аппарат и не ударяйте его о твердые предметы.
- ... подвергайте его ударам или чрезмерной вибрации при транспортировке.
- ... держите объектив, направленным на очень яркие объекты в течение длительного времени.
- ... подвергайте объектив видеокамеры и объектив видеоискателя воздействию прямого солнечного света.
- ... переносите его, удерживая за ЖК монитор или видеоискатель.
- ... размахивайте им чрезмерно, когда используете ручной ремень или захват.
- ... размахивайте чрезмерно мягким чехлом для камеры, когда внутри него находится видеокамера.

• Загрязненные видеоголовки могут привести к следующим проблемам:

- ... Нет изображения во время воспроизведения.
 - ... Части с помехами появляются во время воспроизведения.
 - ... Во время записи появляется предупреждающий индикатор загрязнения видеоголовок "⊗".
 - ... Запись не может быть выполнена правильно.
- В таких случаях используйте дополнительную чистящую кассету. Вставьте ее и воспроизведите. Если кассета используется более одного раза подряд, то это может вызвать повреждение видеоголовок. После того, как видеокамера воспроизводит в течение приблизительно 20 секунд, она останавливается автоматически. Обратитесь также к инструкции чистящей кассеты.
- Если после использования чистящей кассеты проблемы все еще существуют, проконсультируйтесь у Вашего ближайшего дилера JVC.
- Механические движущиеся части, используемые для движения видеоголовок и видеоленты, имеют тенденцию со временем загрязняться и изнашиваться. Для того, чтобы все время получать четкое изображение, рекомендуется после использования аппарата в течение приблизительно 1000 часов проводить периодическую проверку. Относительно периодической проверки, пожалуйста, проконсультируйтесь у Вашего ближайшего дилера JVC.

О конденсации влаги

- Вы наблюдали, что наливание в стакан холодной жидкости вызывает образование капелек воды на внешней поверхности стакана. Такое же явление происходит на цилиндрах видеоголовок видеокамеры, когда она приносится из холодного места в теплое место, после нагревания холодной комнаты, в условиях чрезмерной влажности или в месте прямого воздействия холодного воздуха из кондиционера.
- Влага на цилиндрах видеоголовок может вызвать серьезное повреждение видеоленты и может привести к внутреннему повреждению самой видеокамеры.

Серьезная неисправность

Если случится неисправность, немедленно прекратите использование аппарата и проконсультируйтесь у Вашего ближайшего дилера JVC.

Видеокамера является управляемым микрокомпьютерами устройством. Внешние помехи и воздействие (от ТВ, радио и т.д.) могут препятствовать нормальному функционированию камеры. В таких случаях, сначала отсоедините источник электропитания (батарейный блок, сетевой адаптер и т.д.) и подождите несколько минут, а затем вновь подсоедините его и продолжайте как обычно с начала.

Видеокамера**Общие сведения****Источник электропитания**

Постоянный ток 11 В (Используя сетевой адаптер)

Постоянный ток 7,2 В (Используя батарейный блок)

Потребление электроэнергии

Приблиз. 3,0 Вт (ЖК монитор выключен, видеоискатель включен)

Приблиз. 3,4 Вт (ЖК монитор включен, видеоискатель выключен)

Размеры (Ш x В x Г)

59 мм x 94 мм x 114 мм (с закрытым ЖК монитором и задвинутым видеоискателем)

Вес

Приблиз. 400 г (без батареи, кассеты и крышки объектива)

Приблиз. 480 г (включая батарею, кассету и крышку объектива)

Рабочая температура

От 0°C до 40°C

Рабочая влажность

От 35% до 80%

Температура хранения

От -20°C до 50°C

Чувствительный элемент

1/6" ПЗС

Объектив

F 2,0, f = от 2,3 мм до 57,5 мм, мощность трансфокации объектива 25:1

Диаметр фильтра

ø27 мм

ЖК монитор

2,5" измеренный по диагонали, ЖК панель/ система активной матрицы TFT

Видеоискатель

0,33" электронный цветной ЖК видеоискатель

Динамик

Монофонический

Для цифровой видеокамеры**Формат**

Формат DV (режим SD)

Формат сигнала

Стандарт PAL

Формат записи/воспроизведения

Видео: Запись цифровым компонентом

Аудио: Цифровая запись ИКМ, 32 кГц 4-канала (12бит), 48 кГц 2-канала (16бит)

Кассета

Кассета Mini DV

Скорость ленты

SP: 18,8 мм/с, LP: 12,5 мм/с

Максимальное время записи (используя

80 мин. кассету)

SP: 80 мин., LP: 120 мин.

Для гнезд**AV**

Видео выход: 1,0 В (p-p), 75Ω аналоговый

Аудио выход: 300 мВ (rms), 1 кΩ аналоговый, стерео

DV

Выход: 4-штырьковый, совместимый с IEEE1394

Сетевой адаптер**Требования к электропитанию**

Переменный ток от 110 В до 240 В~, 50 Гц/60 Гц

Выход

Постоянный ток 11 В --- , 1 А

Показанные технические характеристики приведены для режима SP, если не указано обратное. E & O.E. Дизайн и технические характеристики могут быть изменены без уведомления.

Р		Широкоэкранный режим	26
Режим эффектов	30	Фиксация ирисовой диафрагмы	28
Режим демонстрации	24	Установка на штативе	15
Режим звука	23, 25	Установки даты и времени	14
Режим серии моментальных снимков	26		
Регулировка экспозиции	27		
Ручная фокусировка	27		
Эффект затвора	31		
Эффекты вытеснения или микширования	30		
Е			
Временной код	18, 24		
Громкость динамика	20		
Баланс белого	29		
Данные о батарее	12		
Батарейный блок	11, 13, 39		
Ж			
ЖК монитор и видеоискатель	15, 17		
Емкость записи			
Лента	17		
Воспроизведение звука	25		
Быстрый просмотр	19		
З			
Зарядка батарейного блока	11		
Загрузка кассеты	16		
Л			
Изменение установок меню	22 – 24		
Компенсация задней подсветки	28		
П			
Предупреждающие индикации	37		
Программа АЕ (ПРОГРАММА АВТОЭКС.), эффекты и эффектами затвора	30		
Перезапись	32, 33		
Макросъемка в телережиме	23		
Определение регулировки экспозиции	28		
Ночная съемка	26		
Операция подсоединения питания	14		
Подсоединение к персональному компьютеру	34		
Подсоединение к ТВ или к ВКМ	21		
Поиск и устранение неисправностей	35		
Поиск пустого промежутка	20		
С			
Сетевой адаптер	13		
Сигнал	24		
Скорость ленты (REC MODE)	23, 25		
Стабилизация цифрового изображения (DIS)	23		
Ш			
Трансфокация	18, 23		
Технические характеристики	42		

RU

GR-D328E

JVC

ВИКТОР КОМПАНИ ОФ ДЖАПАН, ЛИМИТЕД
12,3чомэ, Морийя-чо, Канагава-ку,
Йокохама, Канагава 221-8528, Япония