

РУССКИЙ

Это устройство разработано для эксплуатации на **12 В постоянного напряжения с минусом на массе**. Если Ваш автомобиль не имеет этой системы, требуется инвертор напряжения, который может быть приобретен у дилера автомобильного специалиста JVC.

ПРЕДУПРЕЖДЕНИЯ

- НЕ устанавливайте устройства и не прокладываете провода в местах, где:
 - возникает препятствие для функционирования руля и рычага переключения скоростей, так как это может привести к аварии.
 - возникает препятствие срабатыванию устройств безопасности, например, пневмоподушки, что может привести к несчастному случаю со смертельным исходом; – может ухудшиться обзор.
- НЕ используйте устройство, когда управляете рулем; это может привести к аварии.
- Водителю не следует смотреть на монитор во время вождения. Это может быть опасно и может стать причиной аварии.
- Если данное устройство используется во время поездки на автомобиле, следует, не отвлекаясь, следить за дорогой, иначе может произойти дорожно-транспортное происшествие.
- Если стояночный тормоз не включен, на мониторе появляется следующее предупреждение и изображение воспроизведения отображаться не будет.

CAUTION!!!
IT'S UNLAWFUL TO OPERATE A VEHICLE WHILE VIDEO IS DISPLAYED IN THE DRIVERS VIEWING AREA
ENGAGE EMERGENCY BRAKE TO ENJOY VIDEO

– Это предупреждение появляется только в том случае, если провод стояночного тормоза подключен к стояночной тормозной системе автомобиля.

Примечания по электрическим подключениям:

- Заменяйте предохранитель другим предохранителем указанного класса. Если предохранитель сгорает слишком часто, обратитесь к дилеру автомобильного специалиста JVC.
- Рекомендуется подключать динамики с максимальной мощностью более 50 Вт (к задней и передней панели устройства, с полным сопротивлением от **4 Ω до 8 Ω**).
- Для предотвращения короткого замыкания заклейте НЕИСПОЛЬЗУЕМЫЕ концы изолирующей лентой.
- Радиатор во время использования сильно нагревается. Старайтесь его не трогать во время удаления устройства.

TÜRKÇE

Bu ünite, **12 V DC ve NEGATİF topraklı elektrik sistemleriyle çalışmak üzere tasarlanmıştır**. Aracınızın elektrik sistemi buna uygun değilse, bir voltaj inverteri gerekecektir; sözü edilen aygıt JVC otomobil müzik sistemi bayiinizden satın alınabilir.

UYARI

- Aşağıda belirtilen konuma herhangi bir ünite veya kablo TAKMAYIN:
 - direksiyon simidi ve vites kolunun çalışmasını engelleyebileceği yerler; aksi takdirde trafik kazaları meydana gelebilir.
 - hava yastıkları gibi güvenlik sistemlerinin çalışmasını engelleyebileceği yerler; aksi takdirde ölümlü sonuçlanabilecek kazalar meydana gelebilir.
 - görüş alanını engelleyebileceği yerler.
- Herhangi bir alıcıyı, direksiyon simidini döndürürken çalıştırmayın DENEMEYİN; aksi takdirde bir trafik kazası meydana gelebilir.
- Sürücü, aracı kullanırken monitörü izlememelidir. Bu dikkat kaybına yol açabilir ve kaza yapmanıza neden olabilir.
- Aracı kullanırken bu üniteyi kullanmaya ihtiyaç duyduğunuzda yolu dikkatli bir şekilde takip ettiğinizden emin olun, aksi takdirde bir kazaya sebep olabilirsiniz.
- El freni çekili değilse, monitörde aşağıdaki uyarı görüntülenecek ve herhangi bir resim gösterilmeyecektir.

CAUTION!!!
IT'S UNLAWFUL TO OPERATE A VEHICLE WHILE VIDEO IS DISPLAYED IN THE DRIVERS VIEWING AREA
ENGAGE EMERGENCY BRAKE TO ENJOY VIDEO

– Bu uyarı mesajı yalnızca el freni kablosu, araçtaki dahili el freni sistemine bağlı iken görünür.

Elektrik bağlantıları ile ilgili notlar:

- Sigortayı değiştirmek gerektiğinde, belirtilen sınıftan bir sigortayla değiştirin. Sigorta sık sık atıyorsa, JVC otomobil müzik sistemi bayiinize başvurun.
- Maksimum gücü 50 W'den daha fazla alan hoparlörlere (hem önde hem de arkada, **4 Ω ila 8 Ω empedanslı**) bağlamanız tavsiye edilir.
- Kısa devreleri önlemek için, KULLANILMAYAN tellerin uçlarını izole bantla kaplayın.
- Isı gidericisi, kullanımdan sonra çok ısınır. Üniteyi sökerken ısı gidericisine dokunmamaya dikkat edin.

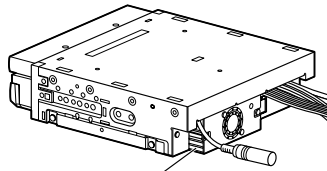

Радиятор / Isı gidericisi / سینک حرارتی

فارسی

این دستگاه برای کار در سیستم های برقی ۱۲ ولت مستقیم دارای نول زمین طراحی شده است. اگر اتومبیل شما این سیستم را ندارد یک مبدل ولتاژ لازم است که میتوانید از فروشگاه های رادیو ضبط اتومبیل JVC خریداری نمایید.

اخطارها

- دستگاه و کابل را در محلی نصب نکنید که:
 - مانع چرخش فرمان و عملکرد دنده شود نصب نکنید چون ممکن است باعث تصادف شود.
 - این عمل ممکن است مانع عملکرد دستگاههای ایمنی مثل کیسه های هوا شود که ممکن است منجر به تصادفهای مرگبار گردد.
 - ممکن است مانع دید راننده شود.
- هیچ دستگاهی را هنگام کار با فرمان به کار نیندازید چرا که این عمل ممکن است راننده نباید در زمان رانندگی به مونیتور نگاه کند. این کار ممکن است حواس راننده را پرت کند و منجر به تصادف شود.
- اگر هنگام رانندگی می خواهید از دستگاه گیرنده استفاده کنید، کاملاً مراقب باشید تا تصادفی رخ ندهد.
- اگر ترمز دستی کشیده نشده باشد، پیام اخطار زیر روی صفحه نمایشگر ظاهر می شود و هیچ گونه تصویر پخش نمایش داده نخواهد شد.

CAUTION!!!
IT'S UNLAWFUL TO OPERATE A VEHICLE WHILE VIDEO IS DISPLAYED IN THE DRIVERS VIEWING AREA
ENGAGE EMERGENCY BRAKE TO ENJOY VIDEO

– این هشدار وقتی ظاهر می شود که سیم ترمز دستی به سیستم ترمز دستی که در اتومبیل نصب شده وصل شود.

نکاتی در مورد اتصالات الکتریکی:

- فیوز را بر روی یکی از درجه های تعیین شده قرار دهید. اگر فیوز دستگاه هر چند گاهی می سوزد، با فروشنده های رادیو ضبط اتومبیل JVC مشورت نمایید.
- توصیه می شود که جریان بیش از ۵۰ W به بلندگوها وصل شود (هم در عقب و هم در جلو، با مقاومت ۴ Ω تا ۸ Ω).
- بمنظور جلوگیری از اتصال کوتاه، ترمینالهای فیش های استفاده نشده را با نوار چسبهای عایق بپوشانید.
- بعد از استفاده، سینک حرارتی بشدت داغ می شود. مواظب باشید که هنگام خارج کردن دستگاه آن را لمس نکنید.

Список деталей для установки и подключения

Следующие детали поставлены в комплекте с устройством. Если какой-либо из указанных элементов отсутствует, обратитесь к агенту по продажам.

Montaj ve bağlantılar için gerekli parçaların listesi

Bu üniteyle birlikte sağlanan parçalar aşağıda gösterilmektedir. Eksik bir öğe varsa gecikmeden bayiinize başvurun.

فهرست اجزاء برای نصب و اتصال

اجزاء زیر همراه این دستگاه عرضه شده اند. اگر چیزی گم شده، فوراً با فروشنده تماس بگیرید.

a) Главное устройство
Ana ünite
دستگاه اصلی

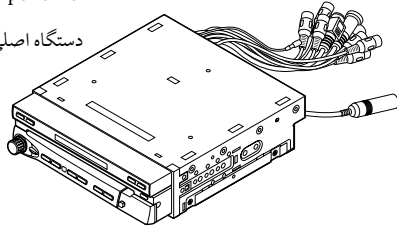

b) Муфта
Yarım kızak
روپوش

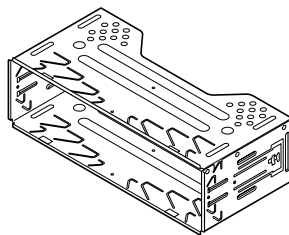

c) Декоративную панель
Çerçeve plakası
روکش تزئیناتی

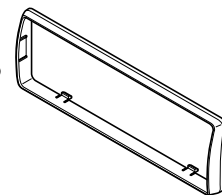

d) Кабель питания
Kıvrımlı konektör
رابط کنگره دار

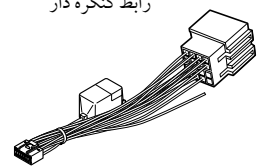

e) Провод стояночного тормоза
El freni kablosu
سیم ترمز پایی

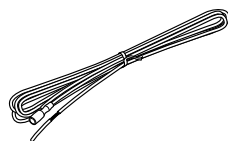

f) Специальный кабель для iPod
iPod için özel kablo
کابل مخصوص iPod

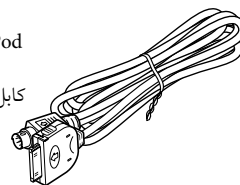

g) Болты с круглой головкой (M5 x 8 мм)
Yuvarlak başlı vidalar (M5 x 8 mm)
پیچ های سرگرد (۸ × M۵ میلی متر)



h) Самонарезающий винт
Taping vidası
پیچ تکه ای



i) Крепежный болт (M5 x 20 мм)
Montaj civatası (M5 x 20 mm)
پیچ نصب (۲۰ × M۵ میلی متر)



k) Рычаги
Kızak anahtarları
دستگیرهها

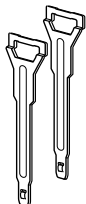

l) Опора
Gergi
بست نگهدارنده



m) Обтирочный материал
Temizleme bezi
پارچه مخصوص نظافت

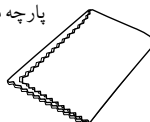

n) Дистанционного управления
Uzaktan Kumanda
دستگاه کنترل از راه دور

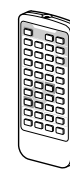

j) Резиновый чехол
Lastik tampon
تشکچه لاستیکی

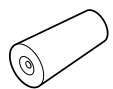

При отгрузке с завода-изготовителя батарея уже установлена в пульт дистанционного управления.
Fabrikadan gönderildiğinde, uzaktan kumandanın pili takılı durumdadır.
باتری دستگاه کنترل از راه دور، هنگام ترخیص دستگاه از کارخانه، روی آن نصب شده است.

УСТАНОВКА (УСТАНОВКА В ПРИБОРНУЮ ПАНЕЛЬ)

На следующих иллюстрациях показана типовая установка. Однако необходимо выполнить настройки, соответствующие конкретному автомобилю. Если у Вас есть какие-либо вопросы, касающиеся установки, обратитесь к Вашему дилеру автомобильных систем JVC или в компанию, поставляющую соответствующие принадлежности.

- Если Вы не знаете точно, как следует устанавливать это устройство, обратитесь к квалифицированному специалисту.

MONTAJ (TABLOYA MONTELEME)

Tipik bir montaj, aşağıdaki şemada gösterilmektedir. Ancak, aracınıza göre ayarlamalar yapmanız gerekebilir. Montaj kitleri hakkında sorularınız varsa, JVC otomobil müzik sistemi bayiinize veya kit tedarik eden bir firmaya başvurun.

- Bu ünitenin gerektiği gibi nasıl monte edileceğinden emin değilseniz, montajı kalifiye bir teknisyene yaptırın.

نصب (نصب داخل داشبورد)

تصویری از یک نصب معمولی را نشان می دهد. شما باید تنظیمات خاصی را در خصوص اتومبیل خود بکار ببرید. اگر درباره کیت های نصب احتیاج به اطلاعات یا سوالی دارید از فروشنده های رادیو ضبط اتومبیل JVC یا کارخانه ارائه دهنده کیت ها بپرسید.

- اگر چگونگی نصب صحیح این دستگاه را نمی دانید، از یک تکنیسین ماهر و باتجربه بخواهید آنرا انجام دهد.

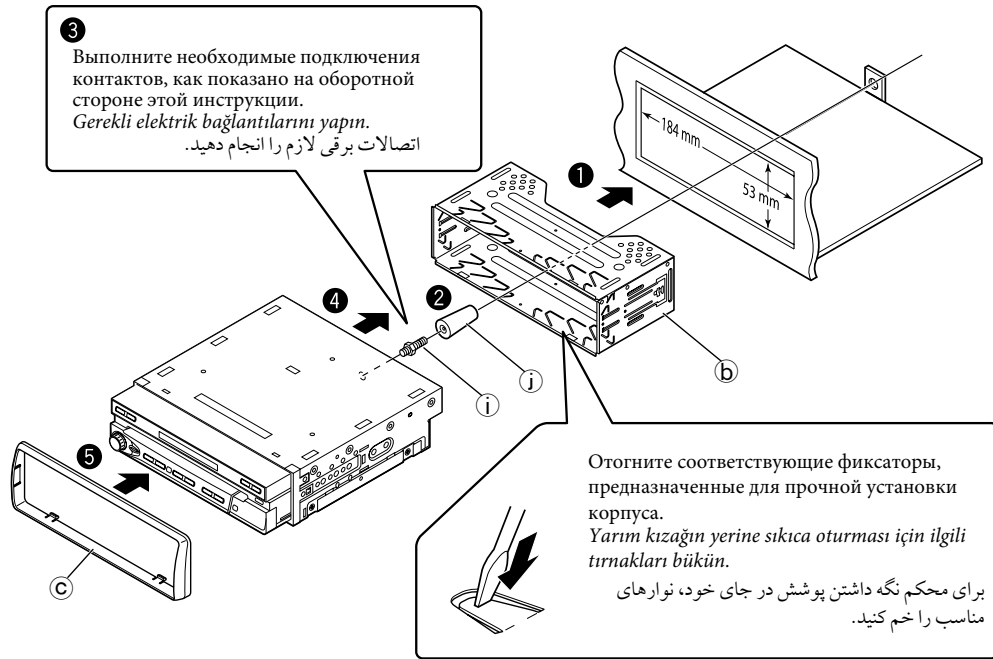

Удаление устройства / Ünitenin sökülmesi / خارج ساختن دستگاه

Перед удалением устройства освободите заднюю часть. Üniteyi sökmeden önce, arka kısmını serbest bırakın. قبل از بیرون آوردن دستگاه بخش عقبی را آزاد نمایید.

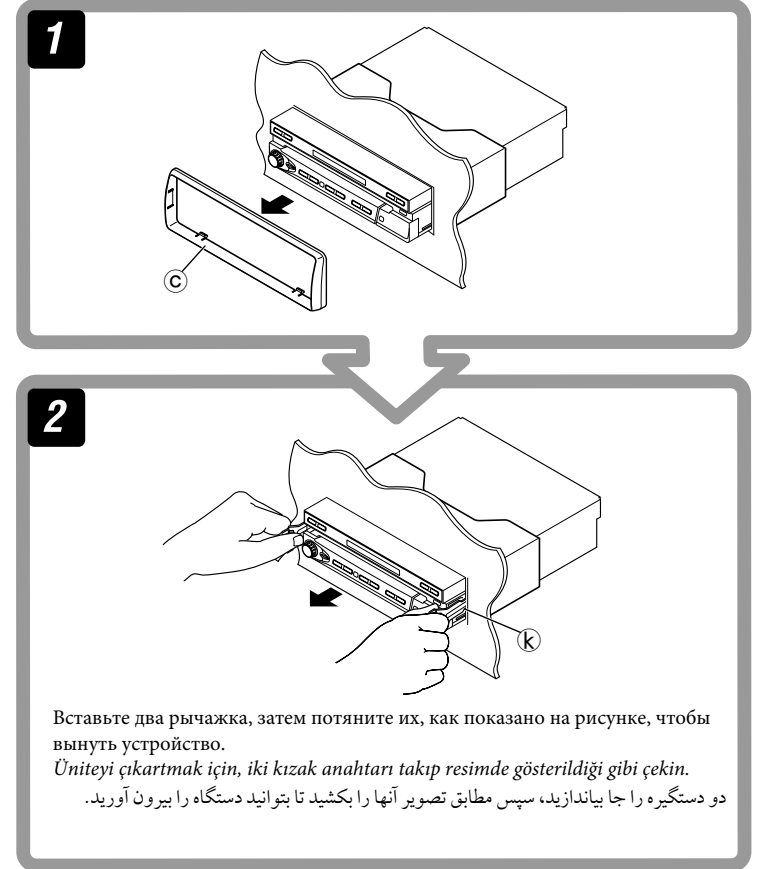

При использовании опоры / Gergiye kullanırken / هنگام استفاده از بست نگهدارنده

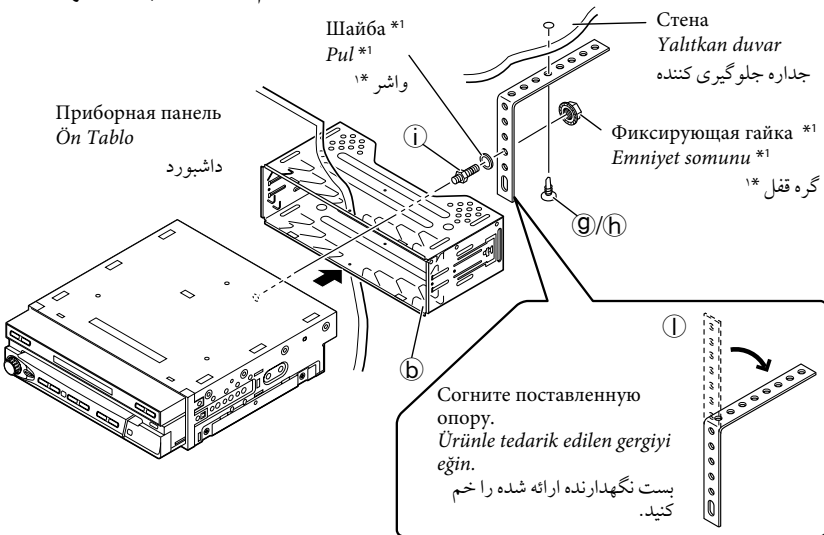

Установите устройство под углом менее 30° с учетом того, что при использовании монитор будет выдвигаться (см. ниже).

Üniteyi, monitörün kullanımında iken çıkarılabileceğini de dikkate alarak 30°den küçük bir açıyla takın (aşağı bakın).

دستگاه را با یک زاویه کمتر از 30° درجه نصب کنید؛ توجه داشته باشید که مانیتور هنگام استفاده بیرون می پرد (تصویر زیر را ملاحظه فرمایید).

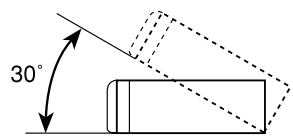

Необходимое пространство для извлечения монитора / Monitörün çıkartılması için gerekli alan

فضای لازم برای بیرون بردن مانیتور

Устройство: мм
Birim: mm
واحد: میلی متر

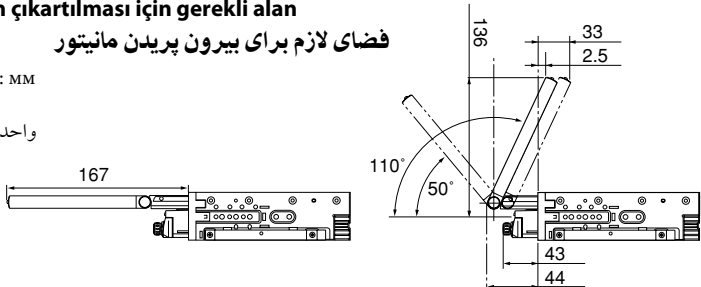

При установке устройства без использования муфты / Ünitenin yarım kızasız monte edilmesi / هنگام نصب دستگاه بدون استفاده از رویوش

В автомобиле Toyota, например, сначала извлеките автомобильный радиоприемник и установите устройство на место. Örneğin, Toyota marka otomobillerde, önce arabanın radyosunu sökün ve üniteyi radyonun yerine monte edin.

به عنوان مثال، در یک خودروی تویوتا، ابتدا رادیو خودرو را بیرون بیاورید و سپس دستگاه را در محل مربوطه نصب کنید.

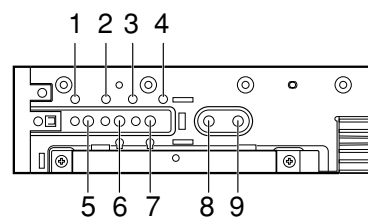
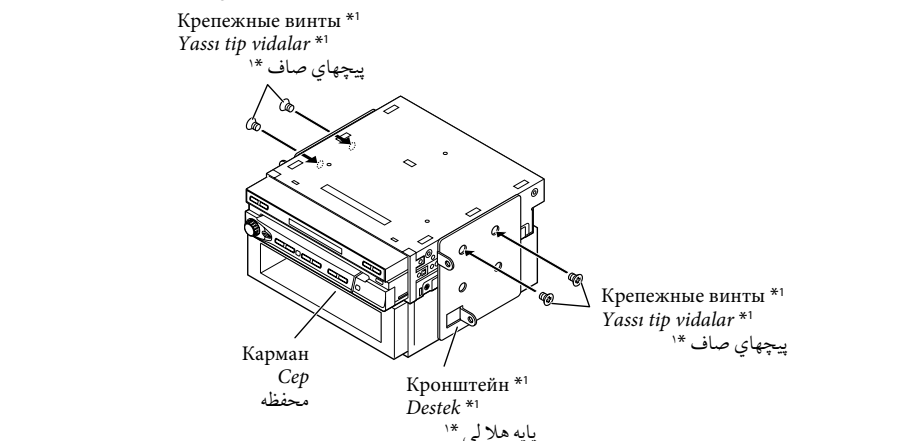

Примечание:

При установке устройства на крепежный кронштейн убедитесь, что используются винты соответствующей длины (см. таблицу выше). При использовании более длинных винтов можно повредить устройство.

Not:

Üniteyi montaj braketine takarken yukarıdaki tabloya bakarak uygun uzunlukta vidalar kullandığımızdan emin olun. Daha uzun vida kullanırsanız üniteye hasar verebilirsiniz.

وجه:

هنگام نصب دستگاه روی پایه نصب، حتماً با مراجعه به جدول فوق از پیچ هایی با طول مناسب استفاده نمایید. اگر از پیچ های بلندتر استفاده کنید، ممکن است به دستگاه آسیب برسد.

*1 Не входят в комплект.

*1 Bu üniteyle birlikte gelmez.

*1 همراه این دستگاه عرضه نشده است.

ЭЛЕКТРИЧЕСКИЕ ПОДКЛЮЧЕНИЯ

Для предотвращения коротких замыканий мы рекомендуем Вам отсоединить отрицательный разъем аккумулятора и осуществить все подключения перед установкой устройства.

- После установки обязательно заземлите данное устройство на шасси автомобиля.

ELEKTRİK BAĞLANTILARI

Kısa devreleri önlemek için, akünün negatif kutup bağlantısını sökmeniz ve tüm elektrik bağlantılarını üniteyi monte etmeden önce yapmanız tavsiye edilir.

- Üniteyi geri taktıktan sonra ünitenin, taşıt şasisine toprak bağlantısını yapmayı unutmayın.

اتصالات برقی

بمنظور جلوگیری از اتصالات کوتاه، توصیه می کنیم، قبل از نصب دستگاه ترمینال منفی باتری را قطع نمایید و کلیه اتصالات برقی را انجام دهید.

- بعد از نصب حتماً اتصال بدنه دستگاه را با شاسی خودرو مجدداً برقرار نمایید.

ПРЕДОСТЕРЕЖЕНИЯ по питанию и подключению громкоговорителей:

- НЕ подключайте провода громкоговорителей к аккумулятору автомобиля, иначе устройство будет повреждено.
- ПЕРЕД подключением проводов громкоговорителей к кабелю питания громкоговорителя проверьте схему соединений громкоговорителей в Вашем автомобиле.

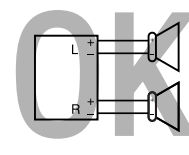
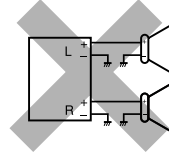
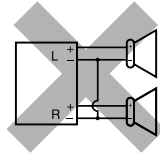

Güç kaynağı ve hoparlör bağlantılarında alınması gereken TEDBİRLER:

- Elektrik kablosunun hoparlör tellerini taşıyan aküsüne BAĞLAMAYIN; aksi takdirde ünite ciddi hasar görecektir.
- Elektrik kablosunun hoparlör tellerini hoparlörlere bağlamadan ÖNCE, taşıtınızın hoparlör bağlantısını kontrol edin.

احتیاطات در باره اتصالات برق و بلندگو:

- سیمهای تغذیه بلندگو را به باتری اتومبیل وصل نکنید، در غیر این صورت دستگاه به شدت صدمه می بیند.
- قبل از وصل فیشهای تغذیه بلندگوها، سیم کشی بلندگوهای داخل اتومبیل تان را بررسی نمایید.

Если автомобиль оснащен разъемом ISO

- Подключите разъемы ISO, как показано на рисунке.

Aracınızda ISO konektörü varsa

- ISO konektörlerini resimde gösterildiği şekilde bağlayın.

شما به ارتباط دهنده ISO اگر اتومبیل مجهز است

- ارتباط دهنده ISO را طبق توضیحات وصل کنید.

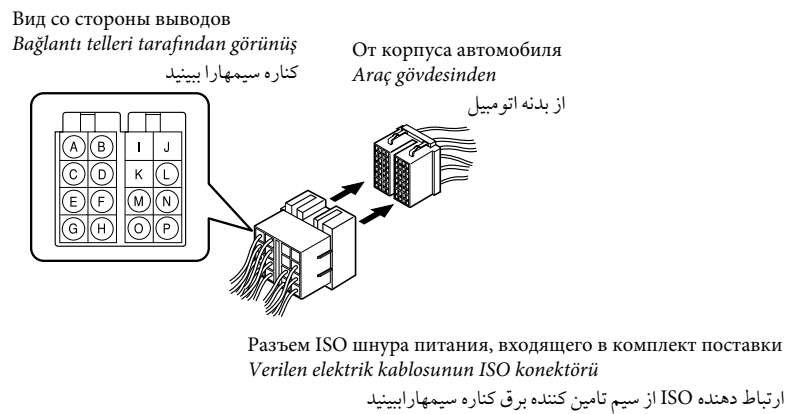

A Подключение провода стояночного тормоза / El freni kablosunun bağlanması / اتصال سیم ترمز پایی

Подключить провод стояночного тормоза к проводке стояночного тормоза автомобиля.

El freni kablosunu araçtaki dahili el freni sistemine bağlayın.

سیستم داخلی ترمز پایی اتومبیل متصل کنید.

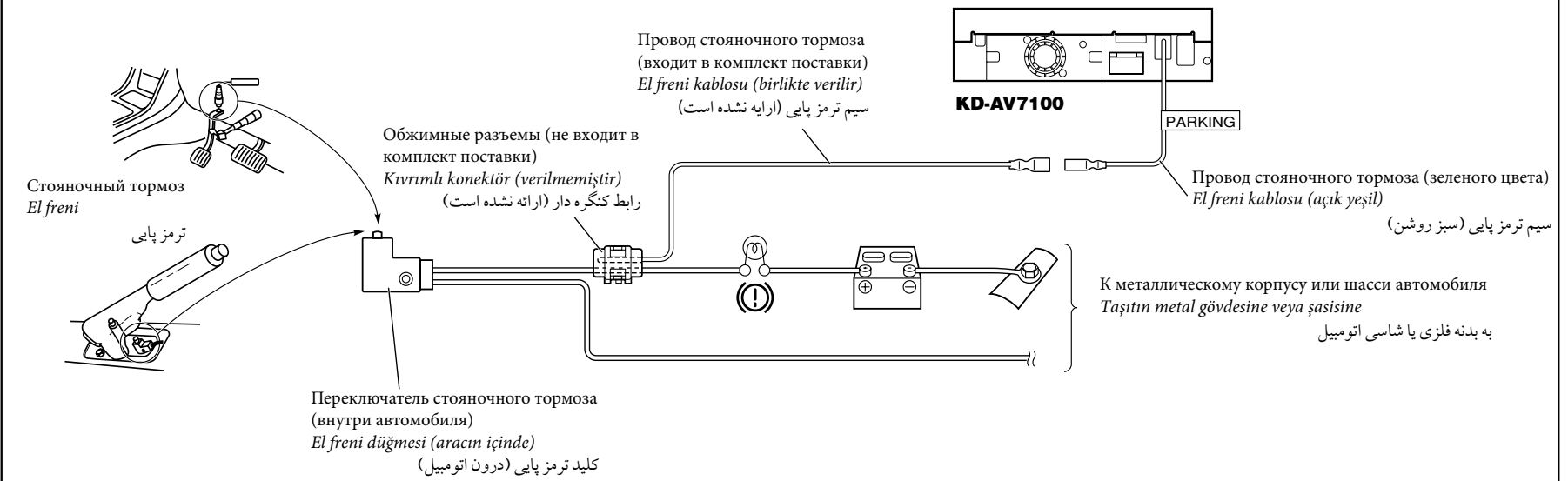

ВЫЯВЛЕНИЕ НЕИСПРАВНОСТЕЙ

- Сработал предохранитель.
* Правильно ли подключены черный и красный провода?
- Питание не включается.
* Подключен ли желтый провод?
- Звук не выводится через громкоговорители.
* Нет ли короткого замыкания на кабеле выхода громкоговорителей?
- Звук искажен.
* Заземлен ли провод выхода громкоговорителей?
* Заземлены ли разъемы "-" правого (R) и левого (L) громкоговорителей?
- Устройство нагревается.
* Заземлен ли провод выхода громкоговорителей?
* Заземлены ли разъемы "-" правого (R) и левого (L) громкоговорителей?
- Приемник не работает.
* Выполнена ли перенастройка приемника?

ARIZA GİDERME

- Sigorta atıyor.
* Kırmızı ve siyah tellerin bağlantısı doğru mu?
- Ünite çalışmıyor.
* Sarı tel bağlı mı?
- Hoparlörlerden ses gelmiyor.
* Hoparlör çıkış telleri kısa devre yapıyor olabilir?
- Seste distorsiyon var.
* Hoparlör çıkış telinin toprak bağlantısı yapıldı mı?
* Sol ve sağ hoparlörlerin "-" uçlarının ortak toprak bağlantısı yapıldı mı?
- Ünite ısınıyor.
* Hoparlör çıkış telinin toprak bağlantısı yapıldı mı?
* Sol ve sağ hoparlörlerin "-" uçlarının ortak toprak bağlantısı yapıldı mı?
- Bu alıcı hiç çalışmıyor.
* Alıcınızı sıfırladınız mı?

عیب یابی و رفع ایرادات

- فیوز سوخته است.
* آیا سیمهای قرمز و مشکی به درستی وصل شده اند؟
- برق وصل نمی شود.
* آیا سیم زرد وصل است؟
- صدای بلندگوها شنیده نمی شود.
* آیا سیم خروجی بلندگو اتصال کوتاه شده است؟
- صدا غیر طبیعی است.
* آیا سیم خروجی بلندگو اتصال زمین دارد؟
* آیا ترمینال های "-" بلنگو های چپ و راست مشترکاً يك اتصال زمین دارند؟
- دستگاه داغ می شود.
* آیا سیم خروجی بلندگو اتصال زمین دارد؟
* آیا ترمینال های "-" بلنگو های چپ و راست مشترکاً يك اتصال زمین دارند؟
- این دستگاه گیرنده ابدأ کار نمی کند.
* دستگاه گیرنده خود را دوباره تنظیم کرده اید؟

A Подключение внешних усилителей / Harici amplifikatörlerin bağlanması / اتصال آمپلیفایرهای خارجی

Можно подключить усилители для обновления автомобильной стереосистемы.

- Подключите усилители к аналоговым дискретным выходным разъемам стандарта 5.1 для прослушивания многоканального звука.
- После подключения центрального динамика не забудьте его включить, иначе звук от центрального динамика будет отсутствовать, см. стр.43 ИНСТРУКЦИИ ПО ЗУСПЛУАТАЦИИ.
- Отсоедините громкоговорители от данного устройства, подключите их к усилителю. Оставьте провода громкоговорителей данного устройства неиспользованными.

Otomobilinizin müzik sistemine amplifikatörler bağlayabilirsiniz.

- Çok kanallı kaynağın keyfini çıkarmak için amplifikatörleri 5.1 kanallı analog ayrık çıkışlarına bağlayın.
- Orta hoparlörü bağladıktan sonra orta hoparlörü devreye soktuğunuzdan emin olun, aksi halde bağlanan orta hoparlörden ses gelmez; (TALİMATLAR'ın 43.sayfasına bakın)
- Hoparlörlerin bu üniteyle olan bağlantısını kesip, amplifikatöre bağlayın. Bu ünitenin hoparlör çıkışlarını kullanmayın.

- می توانید برای ارتقای سیستم استریوی اتومبیل خود آمپلیفایر نصب نمایید.
- برای برخورداری از یک منبع چند کاناله، تقویت کننده ها را به فیش های خروجی چند پارچه آنالوگ ۱، ۵، اینچی وصل کنید.
- بعد از اینکه بلندگوی مرکزی را وصل کردید، مطمئن شوید که بلندگوی مرکزی را فعال کرده اید؛ در غیر این صورت صدای از بلندگوی مرکزی وصل شده خارج نخواهد گردید، دستورالمعمل دینیب ۴۳ همفص اه.
- بلندگوها را از این دستگاه جدا و به آمپلی فایر وصل کنید. سیمهای بلندگوی این دستگاه را بدون استفاده رها نمایید.

Передние
громкоговорители
Ön hoparlörler

بلندگوهای جلو

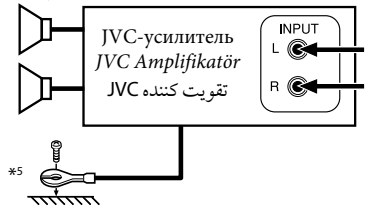

Задние
громкоговорители
Arka hoparlörler

بلندگوهای عقبی

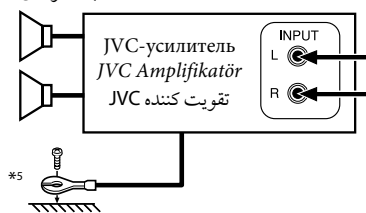

Центральный
динамик
Orta hoparlör

بلندگوی مرکزی

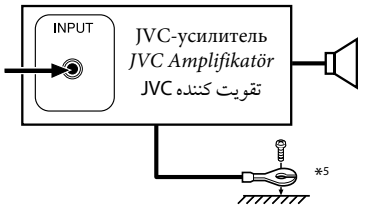

Низкочастотный
динамик
Subwoofer

ساب ووفر

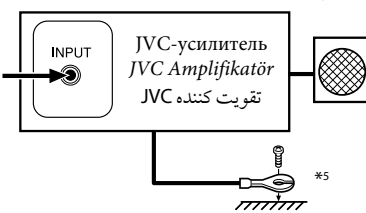

- *5 Плотно прикрепите заземляющий провод к металлическому кузову или шасси автомобиля—в месте, не покрытом краской (если оно покрыто краской, удалите краску перед тем, как прикреплять провод). Невыполнение этого требования может привести к повреждению данного устройства.

- *5 Toprak telini, taşıtın metal gövdesindeki veya şasisindeki boyasız bir yere sağlamca bağlayın (boyalıysa, teli bağlamadan önce boyayı kazıyın). Bunun yapılmaması ünitenin hasar görmesine yol açabilir.

- *5 سیم اتصال زمین را محکم به بدنه فلزی یا شاسی خودرو—جایی که رنگ نداشته باشد—وصل کنید. (اگر محل رنگ شده است، قبل از وصل سیم، رنگ را بتراشید.) عدم رعایت این مورد ممکن است منجر به آسیب رساندن به دستگاه شود.

- Для подачи питания на усилители подключите провода внешнего устройства (синие с белой полосой) к проводам данного устройства и усилителям. (Для подключения нескольких усилителей с помощью проводов внешнего устройства необходимо приобрести Y-образные разъемы.)

- Bu ünitenin ve amplifikatörlerin uzaktan bağlanan elektrik kablolarını (beyaz şeritli mavi kablo) bağlayarak amplifikatörlere güç sağlayabilirsiniz. (Uzaktan bağlanan elektrik kablolarını kullanarak birden fazla amplifikatör bağlamak için, Y-konektörlerinin ayrı olarak satın alınması gerekir.)

- می توانید برق آمپلی فایرها را با وصل کردن سیم های اتصال راه دور (آبی با نوار سفید) این دستگاه به آمپلی فایرها تأمین کنید. (برای وصل کردن سایر تجهیزات با استفاده از سیم های اتصال راه دور، باید رابط های Y را جداگانه خریداری کنید.)

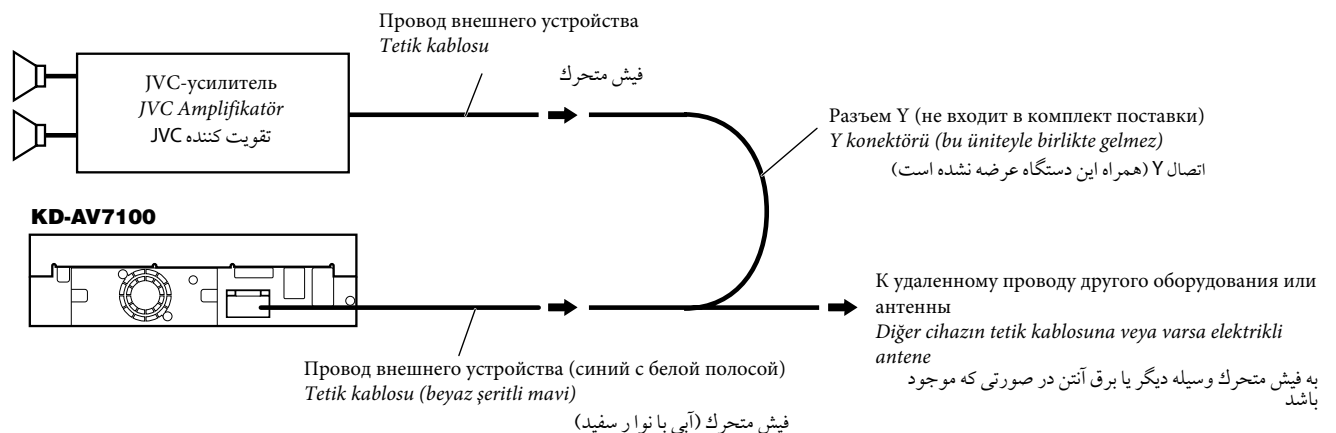

B Подключение аудио- и видеокабелей / Ses/video kablolarının bağlanması / اتصال سیم های صدا/ تصویر

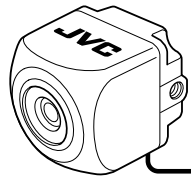

KV-CM1
Камера заднего вида (не поставляется)
Arka görüş kamerası (üniteyle verilmemiştir)
(دوربین دید پشت (ارائه نشده است))

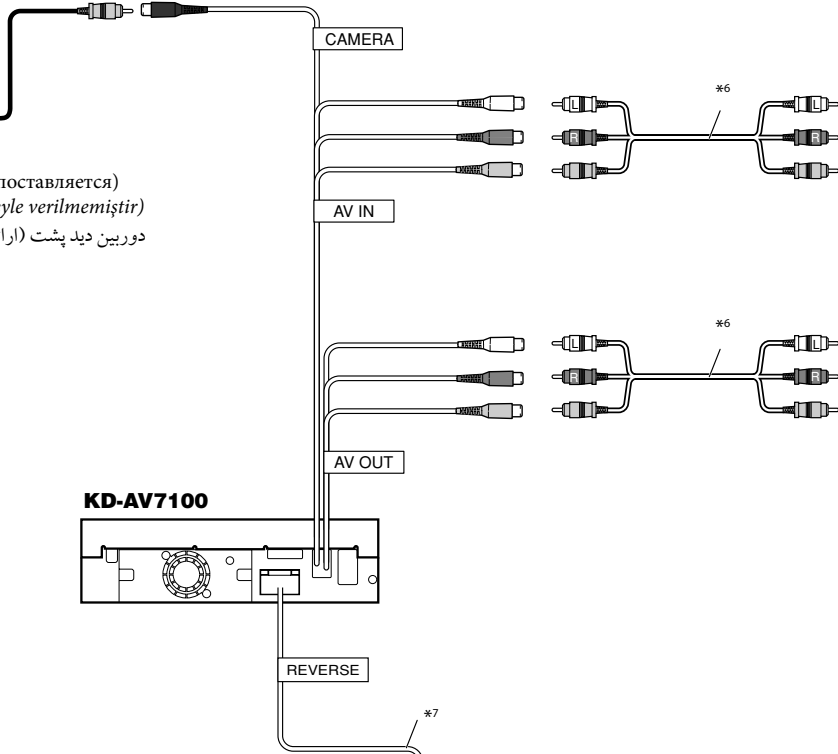

Система навигации или источник воспроизведения
Navigasyon Sistemi ya da yürütme kaynağı
سیستم هدایت یا منبع پخش

KV-MR9010*8
ШИРОКОЭКРАННЫЙ МОНИТОР С ДИАГОНАЛЬЮ 9 ДЮЙМОВ (не поставляется)
9 İNÇLİK GENİŞ EKRAN MONİTÖR (üniteyle verilmemiştir)
(مونیتور صفحه په‌ن ۹ اینچ (ارائه نشده است))

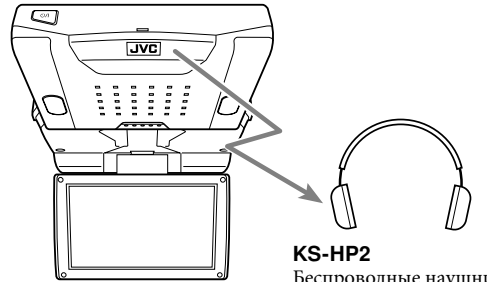

KS-HP2
Беспроводные наушники (не поставляется)
Kablosuz kulaklıklar (üniteyle verilmemiştir)
(هدفون بی سیم (ارائه نشده است))

К аккумулятору автомобиля
Araç aküsüne
به باتری خودرو

К задней фаре
Geri vites ışığına
به چراغ دنده عقب

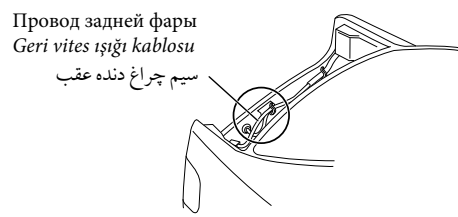

Провод задней фары
Geri vites ışığı kablosu
سیم چراغ دنده عقب

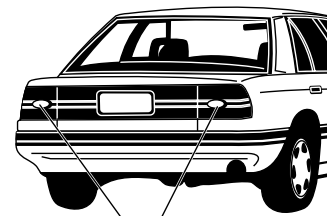

Задние фары
Geri vites ışığı
چراغ دنده عقب

*6 Аудио/видеокабели (не поставляются)

*7 Требуется только при подключении камеры заднего вида к разъему CAMERA.

*8 При использовании монитора, отличного от KV-MR9010, необходимо, чтобы он поддерживал функцию автоматического переключения цветовой системы (NTSC/PAL).

*6 Ses/video kabloları (üniteyle verilmemiştir)

*7 Yalnızca arka görünüm kamerasını CAMERA terminaline bağlarken gereklidir.

*8 KV-MR9010'dan başka bir monitör kullanıldığında, renk sistemini (NTSC/PAL) otomatik olarak değiştiren bir monitör kullanın.

*6 سیم های صدا/ تصویر (ارائه نشده است)

*7 هنگامی که دوربین دید عقب را به ترمینال CAMERA وصل می کنید، مورد نیاز است.

*8 در صورت استفاده از یک مونیتور غیر از KV-MR9010، از مونیتوری استفاده کنید که بتواند سیستم رنگ (NTSC/PAL) را به طور خودکار تغییر دهد.

C Подключение Apple iPod / bir Apple iPod'un bağlanması / اتصال یک Apple iPod

Проигрыватель iPod можно подключить к данному устройству, используя специальный кабель для проигрывателя iPod (входит в комплект поставки).

iPod için verilen özel kabloyu kullanarak bu üniteye bir iPod bağlayabilirsiniz.

می توانید با استفاده از کابل مخصوصی که برای iPod ارائه شده است، یک iPod را به این دستگاه وصل کنید.



KD-AV7100

Специальный кабель для iPod
iPod için özel kablo
کابل مخصوص iPod

Apple iPod
Apple iPod
Apple iPod

- iPod является торговой маркой Apple Inc., зарегистрированной в США и других странах.
- iPod, ABD ve diğer ülkelerde tescilli bir Apple Inc. ticari markasıdır.
- iPod نشان تجاری شرکت Apple می باشد که در ایالات متحده و سایر کشورهای ثبت شده است.