

# JVC KD-G638

## 安装/连接手册

GET0423-002A  
[UF]

1206DTSMDTJEIN  
CS

© 2006 Victor Company of Japan, Limited

本机仅可使用直流 12V、负极接地的电源系统。如果您的车辆没有这一电源系统，则需要一个电压变换器，可以在 JVC 汽车音响分销商处买到。

### 警告

为防止短路，建议在安装本机之前，断开电池的负极，并把所有电路都连接好。  
• 安装完毕后务必将本机的地线重新接至车身。

### 注意：

- 把保险丝更换为额定负荷值的保险丝。如果保险丝经常烧坏，请向 JVC 汽车音响分销商询问。
- 后置和前置扬声器的最大输入功率应大于 50 W，其阻抗为  $4\Omega - 8\Omega$ 。如果最大功率小于 50 W，请调校“AMP GAIN”设定值，以防止扬声器损坏（参阅使用说明书的第 13 页）。
- 为防止电源短路，请用绝缘带包住未使用电线的端子。
- 本机使用后，散热片会很热。因此，在移出本机时，小心不要触摸散热片。

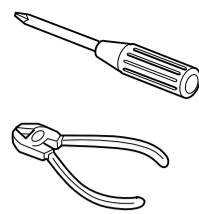
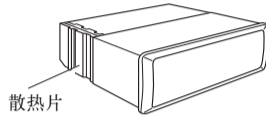

## 安装（装设、固定在仪表板内）

下面的图解表示了典型的安装程序。如果您有问题，或需要有关配套元件的资料，请向 JVC 汽车音响分销商或配套元件供应公司询问。

- 如果您不能确定如何正确地安装本机，应请合格的技术人员来安装。

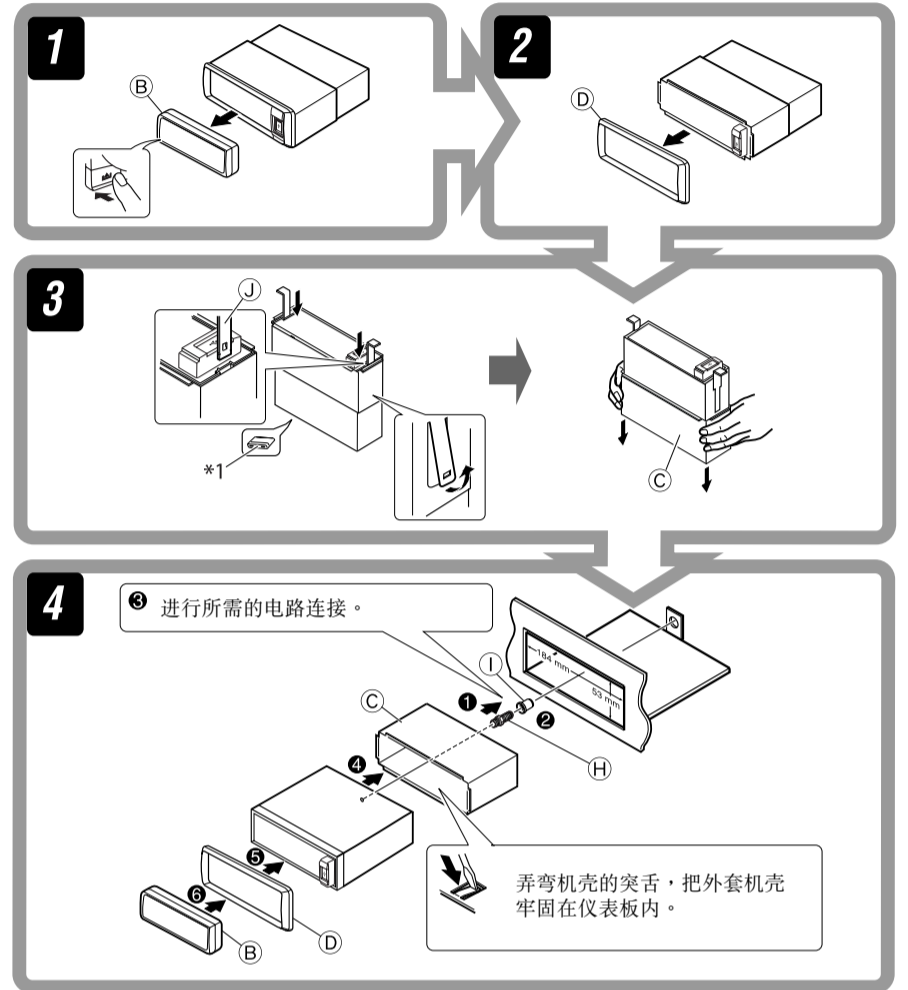

### 拆卸本机

在拆卸本机前，应将本机后部的固定和连接部分松开。

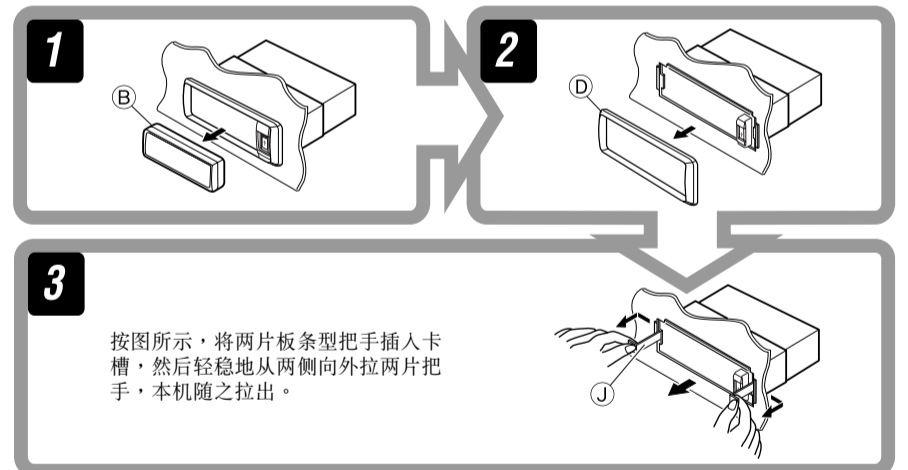

### 电源和扬声器接线注意事项：

- 切勿把扬声器导线接头接至电池，否则本机将会严重损坏。
- 在把扬声器导线接头接至扬声器之前，检查您汽车上的扬声器线路。

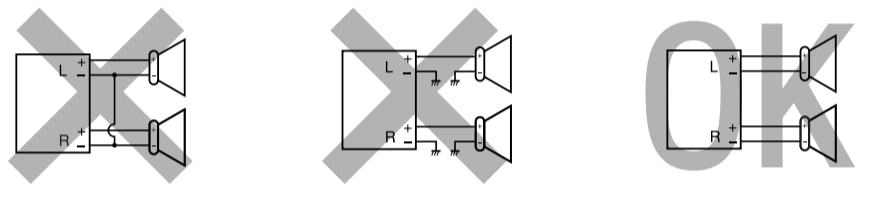

### 用于安装和连接的零件清单

下列零件随本机提供。若有任何遗漏，立刻咨询您的 JVC 汽车音响经销商。

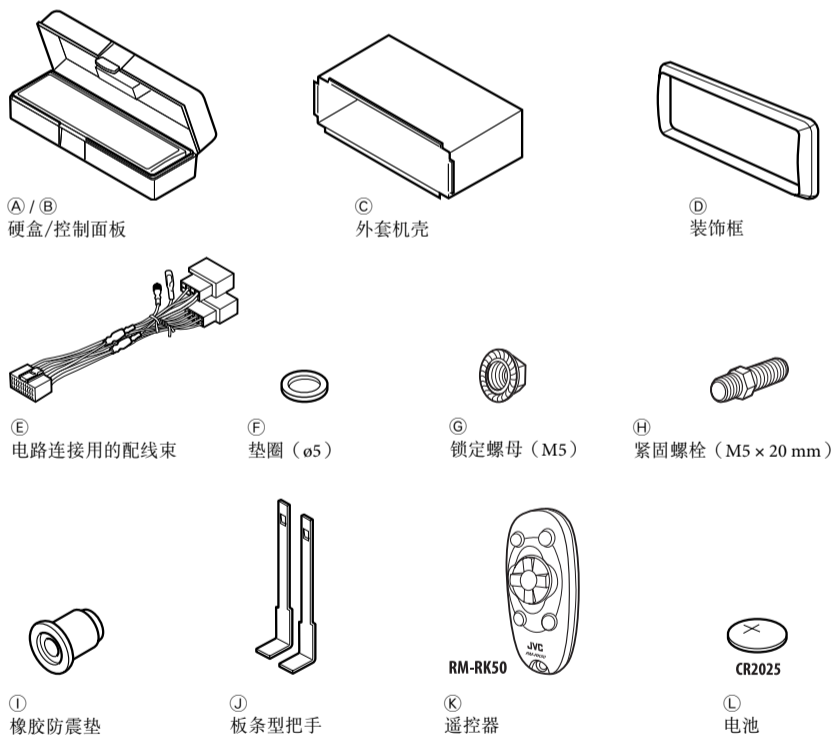

## 故障排除

- 保险丝烧断。  
\* 检查红色导线接头和黑色导线接头是否接触正确？
- 电源不能接通。  
\* 检查黄色导线接头是否接上？
- 扬声器没有声音。  
\* 检查扬声器输出导线接头是否短路？
- 声音失真。  
\* 检查扬声器输出端子是否接地？  
\* 检查扬声器的左 (L)、右 (R) 端子的负极 (-) 是否共同接地？
- 噪音干扰音响。  
\* 后接地端子与车身是否使用较短和较厚的电线连接？
- 本机发热。  
\* 检查扬声器输出端子是否接地？  
\* 检查扬声器的左 (L)、右 (R) 端子的负极 (-) 是否共同接地？
- 本机完全不能操作。  
\* 您是否已经重设您的机组？

### 若选用支撑架

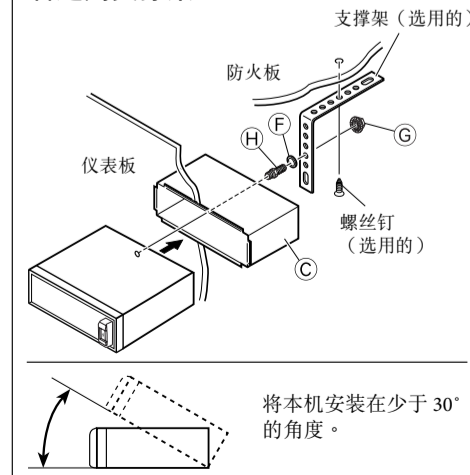

### 若不使用外套机壳安装本机

以丰田牌 (TOYOTA) 汽车为例：首先取出汽车收音机，然后将本机装入其空出的位置。

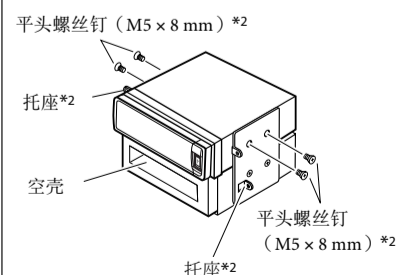

注意：把本机安装在托座上时，务必使用 8 mm 长的螺丝钉。如使用过长的螺丝钉，会损坏本机。

\*1 您竖起本机时，小心不要损坏底部的保险丝。

\*2 不随本机提供。

# 电路连接

## A 若您的汽车配备有 ISO 接头

- 将 ISO 接头如图所示进行连接。

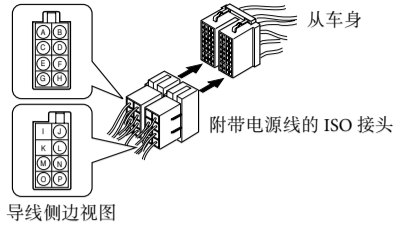

对应某些 VW (大众) / Audi (奥迪) 或 Opel (欧宝) (Vauxhall 沃克斯豪尔) 汽车

您可能需要如图所示修改附带的电源线的线路。  
 您可能需要如图所示修改附带的电源线的线路。  
 • 安装本机之前请与您的汽车经销商联系。

Y: 黄色 R: 红色

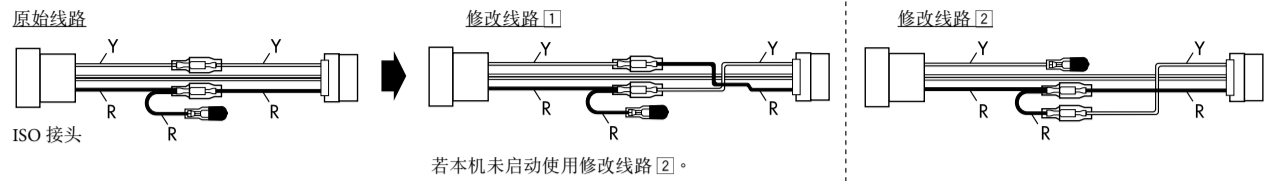

## B 不使用 ISO 接头连接

接线前：仔细检查汽车内的线路。不正确的接线会导致本机严重损坏。  
 电力线的引线和车身的连接器引线在颜色上可能有所不同。

- 1 切断 ISO 接头。
- 2 依照下图所示之次序连接电源线的颜色导线。
- 3 将天线的电线连接起来。
- 4 最后，把配线束的插头插在本机上。

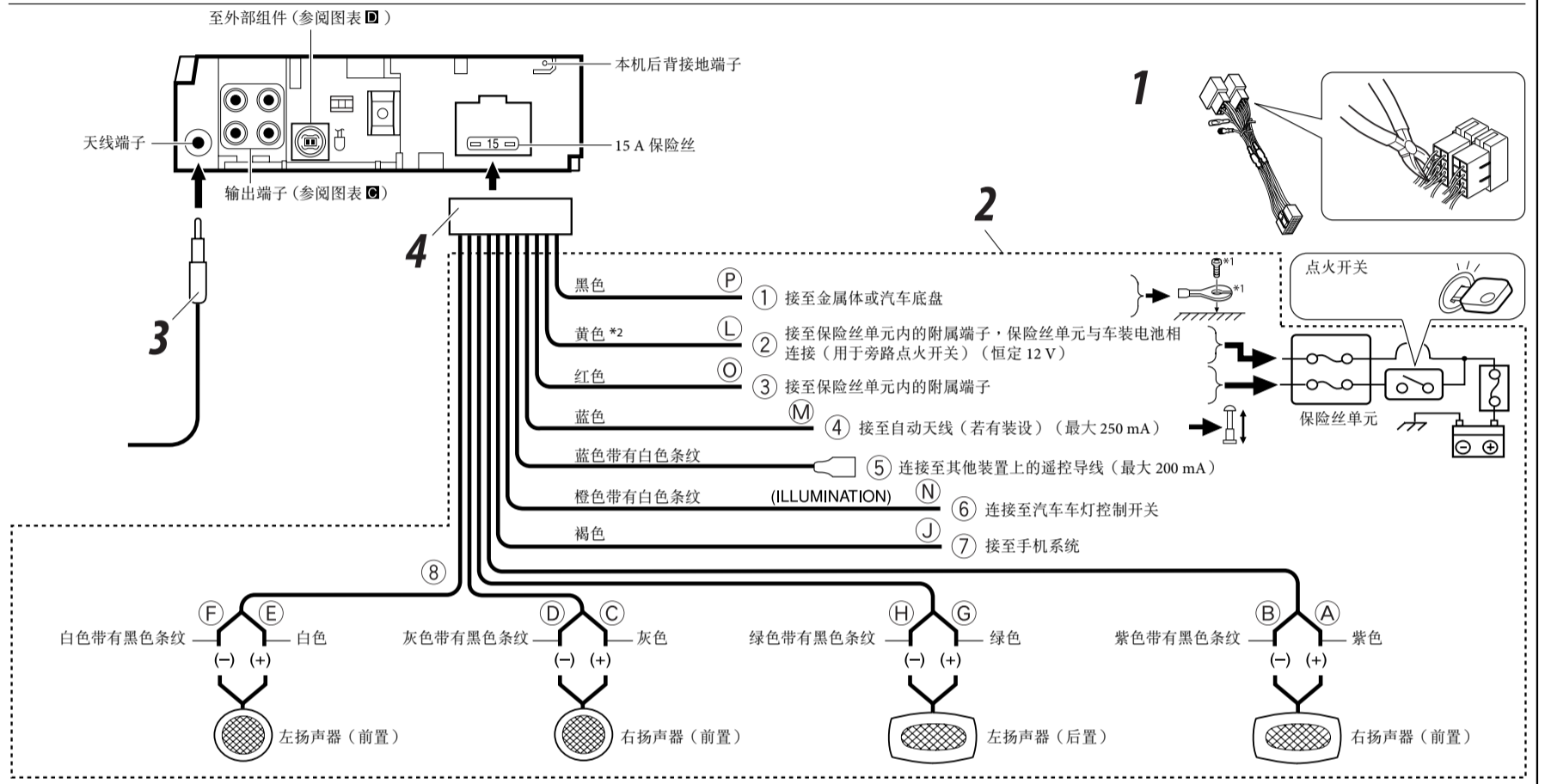

## C 连接至外部功率放大器或超重低音扬声器

您可以连接功率放大器以提升尊车的音响系统。  
 • 将遥控导线 (蓝色带有白色条纹) 和其他装置上的遥控导线连接起来，以便可以通过本机进行遥控。  
 • 将扬声器和本机断开，再接上功率放大器。将本机的扬声器接线放置不用。

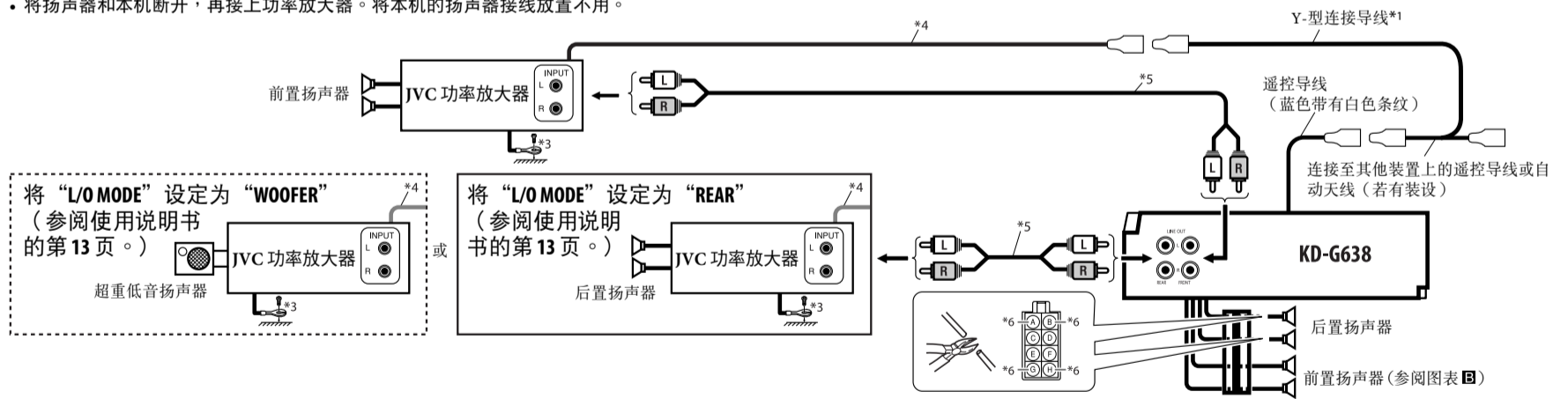

## D 连接其他外部组件

### JVC CD 换碟器、Apple iPod 或 JVC D. player

• 设定设定至“CHANGER” (换碟器) (参阅使用说明书的第 13 页。)  
 您可以从下图所示连接这些组件。  
 您可以使用界面适配器 (不配备) —KS-PD100 (iPod 用) 或 KS-PD500 (D. player 用) 连接 iPod 或 D. player。



### 其他外部组件

• 将外部输入设定至“EXT IN” (外部输入) (参阅使用说明书的第 13 页。)  
 您也可以使用线性输入适配器 KS-U57 (不配备) 或 AUX 输入适配器 KS-U58 (不配备) 通过本机连接至外部组件。

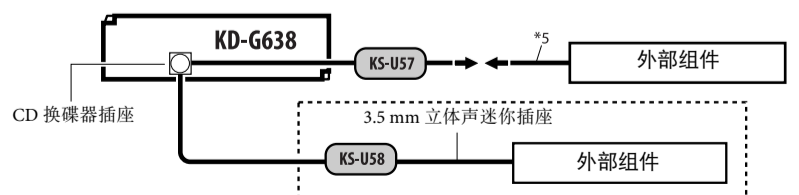

\*1 不随本机提供。

\*2 本机未安装时，进行工作状况检查之前，必须把这导线接上，否则不能开启电源。

\*3 将地线与金属车体或者汽车底盘紧密连接，连接处应该没有被油漆遮盖 (如果已涂上油漆，在连接电线前，将油漆刮去)。如果不这样做，可能会损坏本机。

\*4 遥控导线。

\*5 信号电缆 (不随本机提供)。

\*6 切断专车 ISO 连接器的后置扬声器导线将其连接至功率放大器。

\*7 您的 CD 换碟器配备的连接电缆。