

# JVC KD-R521/KD-R423/KD-R422/ KD-R421/KD-R45 Einbau/Anschlußanleitung

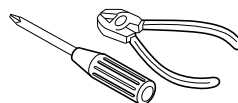

GET0705-008C  
[E/EY]

1010DTSMDTJEIN  
GE

© 2010 Victor Company of Japan, Limited

## WARNUNGEN

- Sie benötigen Sie Einbau-Kits, die Ihrem Fahrzeug entsprechen.
- Bei irgendwelchen Fragen oder wenn Sie Informationen hinsichtlich des Einbausatzes brauchen, wenden Sie sich an ihren JVC Autoradiohändler oder ein Unternehmen das diese Einbausätze vertreibt.
- Das Gerät kann nur in einem Fahrzeug mit 12-V-Anlage mit negativer Masse eingebaut werden.
- Trennen Sie den negativen Batterieanschluss abtrennen und stellen alle elektrischen Anschlüsse her, bevor das Gerät eingebaut wird.
- Schließen Sie Lautsprecher mit einer maximalen Leistung von 50 W an (Impedanz von 4 Ω bis 8 Ω). Andernfalls ändern Sie die Einstellung von <AMP GAIN>. (Siehe Seite 14 der BEDIENUNGSANLEITUNG.)
- Nicht angeschlossene Drähte müssen mit Isolierband o.ä. überklebt werden. Um einen Kurzschluss zu vermeiden, nicht die Kappen an den Enden der nicht angeschlossenen Drähte oder Kontakte abnehmen.
- Wenn die Sicherung durchbrennt, zuerst sicherstellen, dass sich keine Drähte berühren und dadurch einen Kurzschluss verursachen, und dann die alte Sicherung durch eine neue der gleichen Stärke ersetzen.
- Dieses Gerät in der Konsole Ihres Fahrzeugs einbauen.
- Das Gerät so anbringen, dass der Einbauwinkel 30° oder weniger ist.
- Sicherstellen, daß das Gerät nach dem Einbau a Chassis des Fahrzeugs geerdet wird.
- Nach dem Einbau des Geräts prüfen, ob Bremsleuchten, Blinker, Scheibenwischer usw. am Fahrzeug richtig arbeiten.
- Keine Metallteile dieses Geräts bei und kurz nach der Wiedergabe des Geräts berühren. Metallteile wie der Kühlkörper und das Gehäuse erhitzen sich.

### VORSICHTSMASSREGELN beim Anschließen der Stromversorgung und Lautsprecher

- Die Lautsprecherleitungen des Netzkabels NICHT an der Autobatterie anschließen, da sonst das Gerät schwer beschädigt wird.
- VOR dem Anschließen der Lautsprecherleitungen des Spannungsversorgungskabels an die Lautsprecher, die Lautsprecherverdrahtung in Ihrem Auto überprüfen.

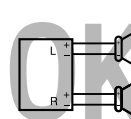
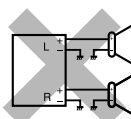
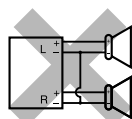

## EINBAU

### Einbau im Armaturenbrett

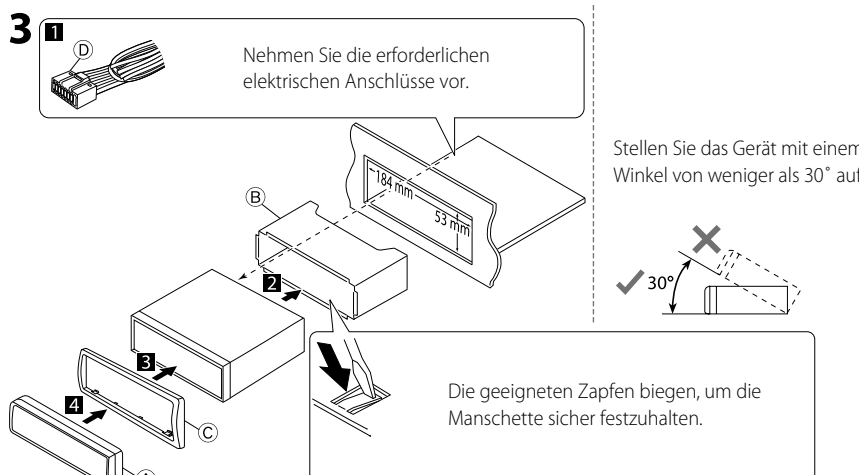
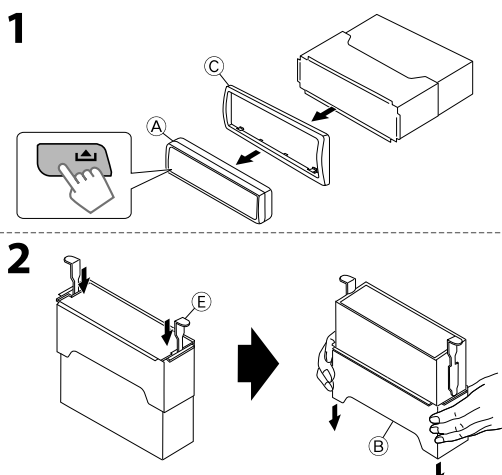

#### Teilliste

- (A) Schalttafel (x1)
- (B) Halterung (x1)
- (C) Frontrahmen (x1)
- (D) Stromkabel (x1)
- (E) Griffe (x2)

### Beim Einbau des Geräts ohne Halterung

Flachkopfschrauben (M5 × 8 mm)\*

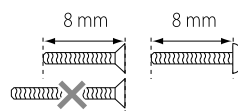
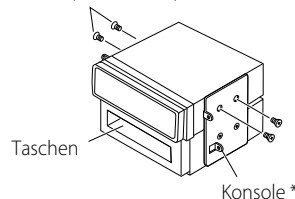

\* Wird nicht mit Gerät mitgeliefert.

### Ausbau des Geräts

Lesen Sie zuerst die Anweisungen auf der Rückseite...

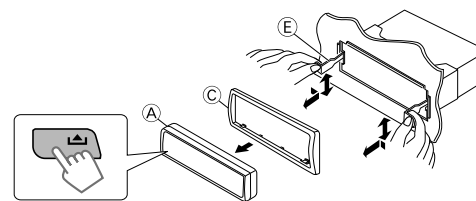

## FEHLERSUCHE

- **Die Sicherung brennt durch.** ⇒ Sind die roten und schwarzen Leitungen richtig angeschlossen?
- **Stromversorgung kann nicht eingeschaltet werden.** ⇒ Ist die gelbe Leitung angeschlossen?
- **Kein Ton aus den Lautsprechern.** ⇒ Ist die Lautsprecherausgangsleitung kurzgeschlossen?
- **„MISWIRING CHK WIRING THEN RESET UNIT“/„WARNING CHK WIRING THEN RESET UNIT“ erscheint im Display, und es können keine Bedienungen vorgenommen werden.** ⇒ Ist die Lautsprecherausgangsleitung kurzgeschlossen oder berührt das Chassis von Fahrzeug/Kopfeinheit?; Haben Sie einen Reset am Receiver vorgenommen?
- **Ton verzerrt.** ⇒ Ist die Lautsprecherausgangsleitung geerdet?; Sind die „-“ Anschlußklemmen der linken und rechten Lautsprecher zusammen geerdet?
- **Störgeräusche im Klang.** ⇒ Ist die hintere Erdungsklemme mit kürzeren und dickeren Kabeln an das Fahrzeugchassis angeschlossen?
- **Gerät wird heiß.** ⇒ Ist die Lautsprecherausgangsleitung geerdet?; Sind die „-“ Anschlußklemmen der linken und rechten Lautsprecher zusammen geerdet?
- **Dieser Receiver funktioniert überhaupt nicht.** ⇒ Haben Sie einen Reset am Receiver vorgenommen?

# ELEKTRISCHE ANSCHLÜSSE

## Anschließen der externen Verstärker und/oder Subwoofer

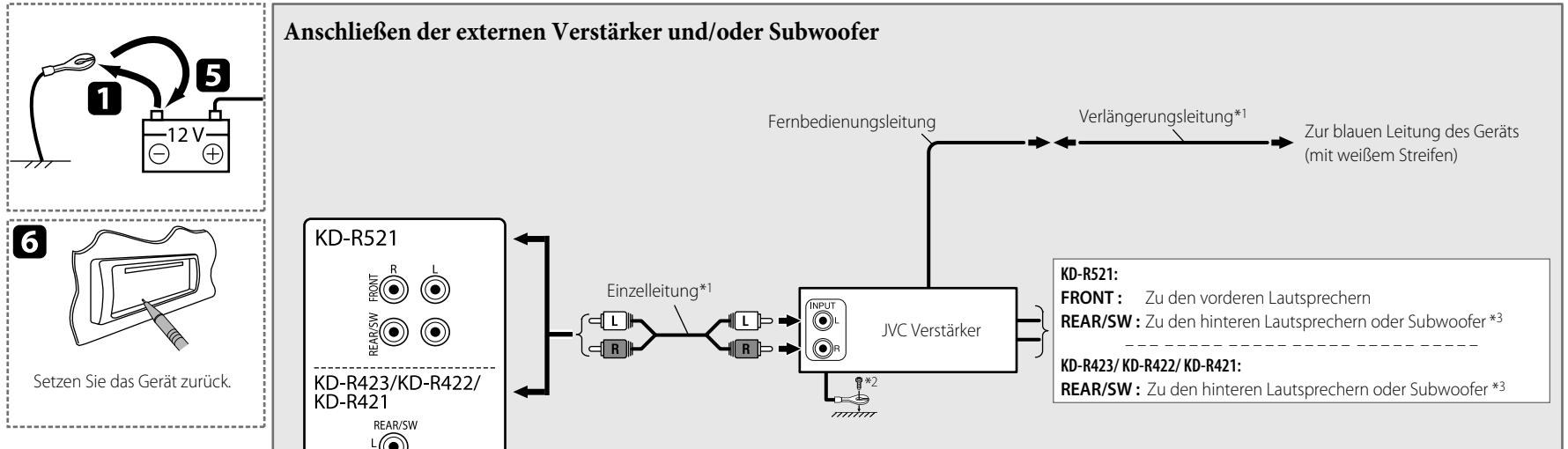

## Anschließen des Bluetooth-Players oder tragbaren Audioplayer

Nehmen Sie die Einstellung von <SRC SELECT> entsprechend vor, siehe Seite 9, 15 und 18 der BEDIENUNGSANLEITUNG.

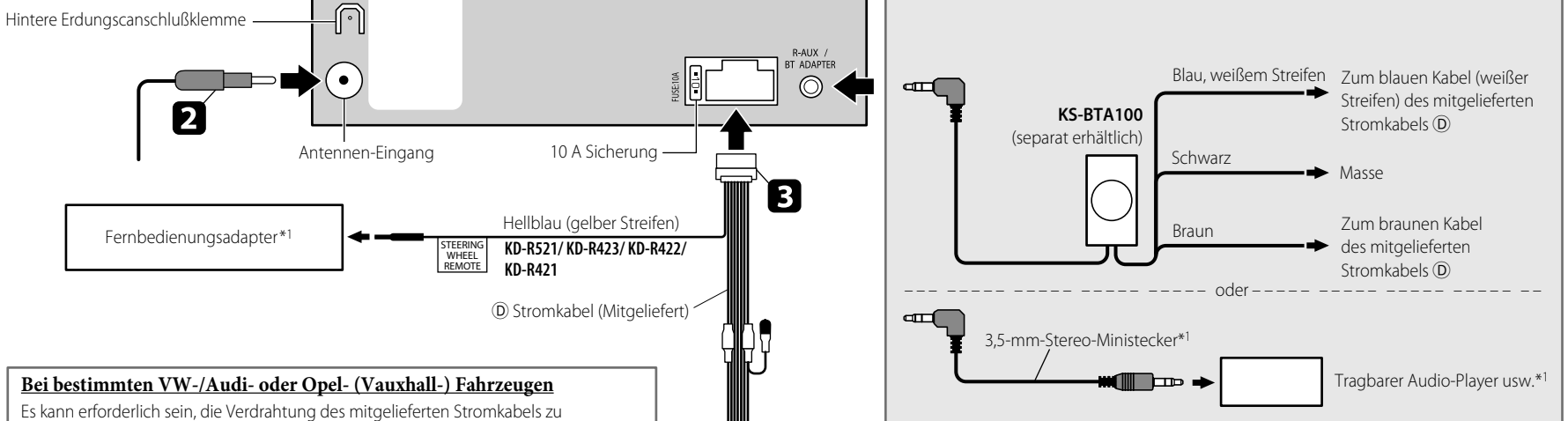

### Bei bestimmten VW-/Audi- oder Opel- (Vauxhall-) Fahrzeugen

Es kann erforderlich sein, die Verdrahtung des mitgelieferten Stromkabels zu modifizieren, wie in der Abbildung gezeigt.

- Wenden Sie sich vor dem Einbau dieses Receivers an Ihre Auto-Fachwerkstatt.

#### Original verdrahtung

ISO-Steckverbinder

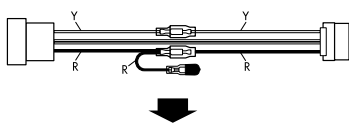

#### Modifizierte verdrahtung 1

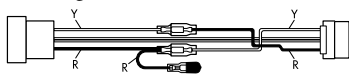

Verwenden Sie die modifizierte Verdrahtung 2 wenn der Receiver nicht einschaltet.

#### Modifizierte verdrahtung 2

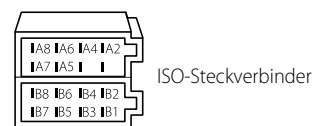
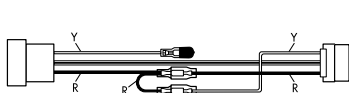

B1/B2	Hinterer Lautsprecher, rechts (Violett/Violett, schwarzer Streifen) (+/-)
B3/B4	Vorderer Lautsprecher, rechts (Grau/Grau, schwarzer Streifen) (+/-)
B5/B6	Vorderer Lautsprecher, links (Weiß/Weiß, schwarzer Streifen) (+/-)
B7/B8	Hinterer Lautsprecher, links (Grün/Grün, schwarzer Streifen) (+/-)
A2	Zum Mobiltelefonsystem (Braun)
A4	Autobatterie 12 V (Gelb)
A5	Fernbedienungsleitung/Motorantenne, max. 200 mA (Blau, weißem Streifen)
A6	Zur Autobeleuchtungssteuerung (Orangefarben, weißer Streifen)
A7	Zubehörschluss (Rot)
A8	Metallkarosserie/Chassis des Autos (Schwarz)

**WICHTIG:** Ein spezieller Kabelbaum (getrennt erhältlich), der für Ihr Fahrzeug geeignet ist, wird zur Verbindung zwischen Gerät und Fahrzeug empfohlen.

#### (A) Wenn Ihr Fahrzeug einen ISO-Anschluss hat

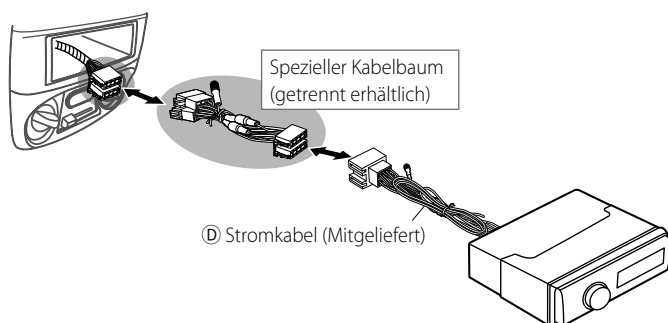

#### (B) Wenn Ihr Fahrzeug KEINEN ISO-Anschluss hat

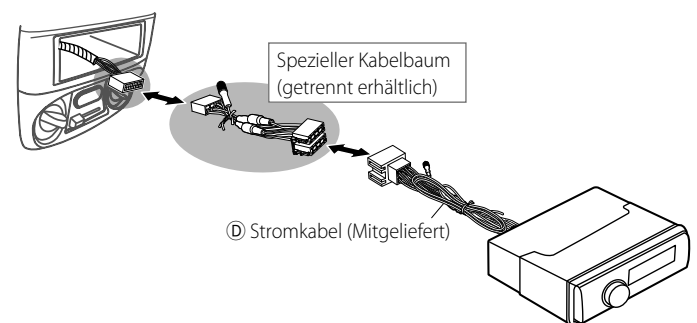

Für weitere Auskünfte zum Anschluss wenden Sie sich an Ihren JVC Autoradiohändler oder eine Firma, die Kits herstellt.

\*1 Wird nicht mit Gerät mitgeliefert.

\*2 Verbinden Sie den Erdungsleiter mit der Karosserie oder dem Rahmen des Fahrzeugs. Die Kontaktstelle darf nicht lackiert sein.

\*3 Nehmen Sie die Einstellung von <L/O MODE> entsprechend vor, siehe Seite 14 der BEDIENUNGSANLEITUNG.