

JVC KD-R511

Manual de instalación/conexión

Руководство по установке/подключению

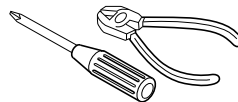

GET0635-012A
[EU]

1209DTSMDTJEIN
SP, RU

© 2009 Victor Company of Japan, Limited

ESPAÑOL / РУССКИЙ

Necesitará los kits de instalación que correspondan con su vehículo. /
Необходим комплект установки, который соответствует Вашему автомобилю.

Verifique el sistema de batería de su
vehículo /
Проверьте систему аккумулятора в
автомобиле

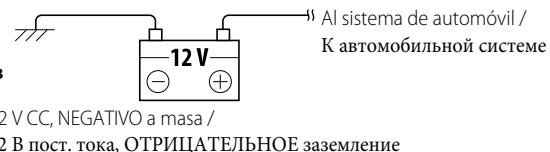

ADVERTENCIAS / ПРЕДУПРЕЖДЕНИЯ

- Para evitar cortocircuitos:
–Desconecte el terminal negativo de la batería y realice todas las conexiones eléctricas antes de instalar la unidad.
- Cubra los terminales de los conductores NO UTILIZADOS con cinta aislante.
- Asegúrese de volver a conectar a masa esta unidad al chasis del automóvil después de la instalación.
- Reemplace el fusible por uno con la corriente especificada.
- Conecte los altavoces con una potencia máxima de más de 50 W (impedancia de 4 Ω a 8 Ω). De lo contrario, cambie el ajuste <AMP GAIN>. (Consulte la página 17 del MANUAL DE INSTRUCCIONES).
- El sumidero térmico estará muy caliente después del uso. Asegúrese de no tocarlo al desmontar esta unidad.

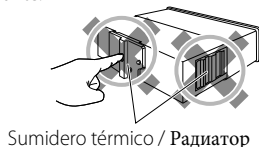

- Предотвращение короткого замыкания:
–Отсоедините отрицательный вывод аккумулятора и установите все электрические соединения перед установкой устройства.
- Обмотайте выводы НЕИСПОЛЬЗУЕМЫХ проводов изоляционной лентой.
- После установки обязательно заземлите данное устройство на шасси автомобиля.
- Замените плавкий предохранитель на предохранитель установленного номинала.
- Подключите динамики с максимальной мощностью более 50 Вт (сопротивление от 4 Ω до 8 Ω). В противном случае измените настройку <AMP GAIN>. (см. ИНСТРУКЦИИ ПО ЭКСПЛУАТАЦИИ на стр. 17).
- Радиатор во время использования сильно нагревается. Старайтесь его не трогать во время удаления устройства.

PRECAUCIONES sobre las conexiones de la fuente de alimentación y de los altavoces

- NO conecte los conductores de altavoz del cable de alimentación a la batería de automóvil, pues podrían producirse graves daños en la unidad.
- ANTES de conectar a los altavoces los conductores de altavoz del cable de alimentación, verifique el conexionado de altavoz de su automóvil.

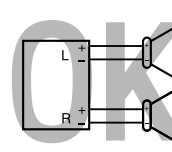
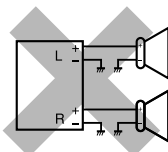
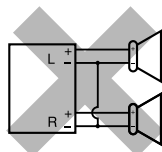

ПРЕДОСТЕРЕЖЕНИЯ по питанию и подключению громкоговорителей

- НЕ подключайте провода громкоговорителей к аккумулятору автомобиля, иначе устройство будет повреждено.
- ПЕРЕД подключением проводов громкоговорителей к кабелю питания громкоговорителя проверьте схему соединений громкоговорителей в Вашем автомобиле.

INSTALACIÓN / УСТАНОВКА

La siguiente ilustración muestra una instalación típica. Si tiene alguna pregunta o necesita información acerca de las herramientas para instalación, consulte con su concesionario de JVC de equipos de audio para automóviles o a una compañía que suministra tales herramientas.

На следующих иллюстрациях показана типовая установка. Если у Вас есть какие-либо вопросы, касающиеся установки, обратитесь к Вашему дилеру автомобильного специалиста JVC или в компанию, поставляющую соответствующие принадлежности.

Montaje en el tablero / Монтаж

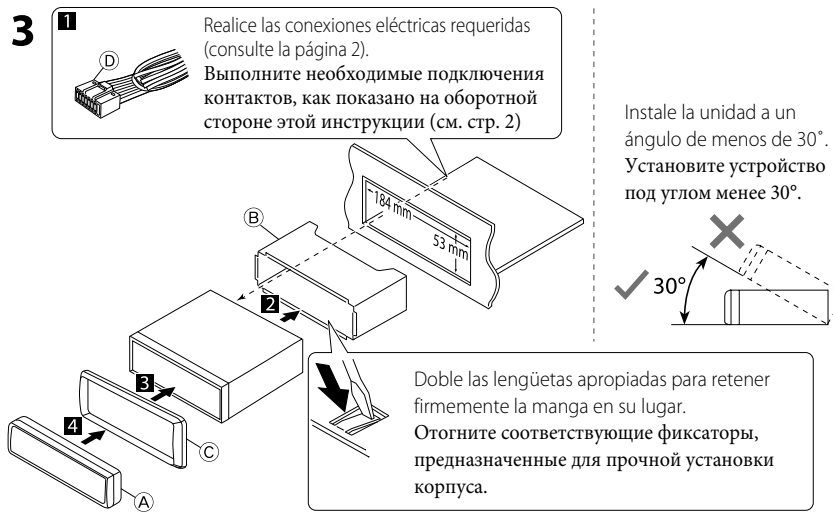
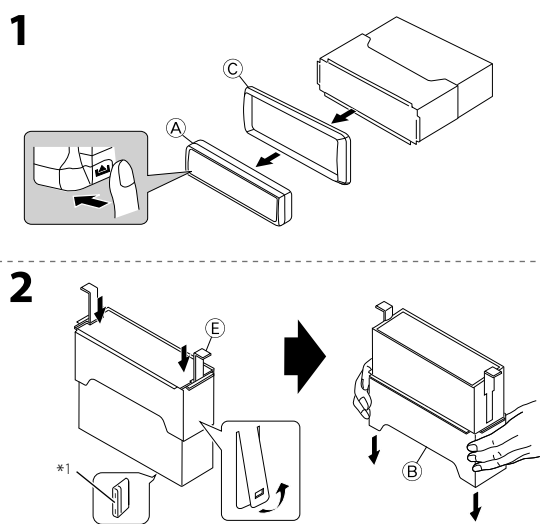

Lista de componentes / Комплект поставки

- Ⓐ Panel de control / Панель управления (×1)
- Ⓑ Cubierta / Муфта (×1)
- Ⓒ Placa de guarnición / Декоративную панель (×1)
- Ⓓ Cordón de alimentación / Кабель питания (×1)
- Ⓔ Manijas / Рычаги (×2)

Instalación de la unidad sin utilizar la cubierta / При установке устройства без использования муфты

Tornillos de cabeza plana (M5 × 8 mm) / Болты с плоской головкой (M5 × 8 мм) *2

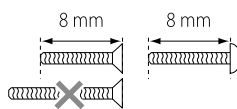
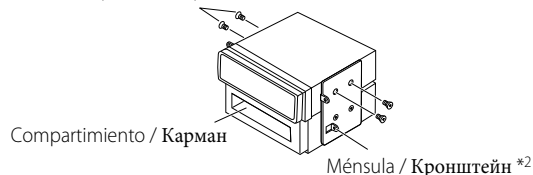

Extracción de la unidad / Удаление устройства

Primero libere la sección trasera... / Сначала отсоедините заднюю часть...

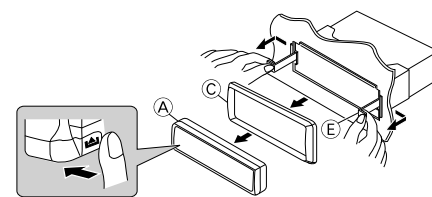

*1 Al poner la unidad vertical, tenga cuidado de no dañar el fusible provisto en la parte posterior.

*2 No suministrado con esta unidad.

*1 Устанавливайте устройство таким образом, чтобы не повредить предохранитель, расположенный сзади.

*2 Не входит в комплект поставки.

CONEXIONES ELECTRICAS / ЭЛЕКТРИЧЕСКИЕ ПОДКЛЮЧЕНИЯ

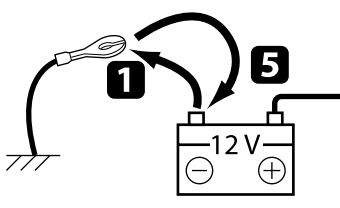

5

Conexión del amplificador o subwoofer externo / Подключение внешнего усилителя или низкочастотного динамика

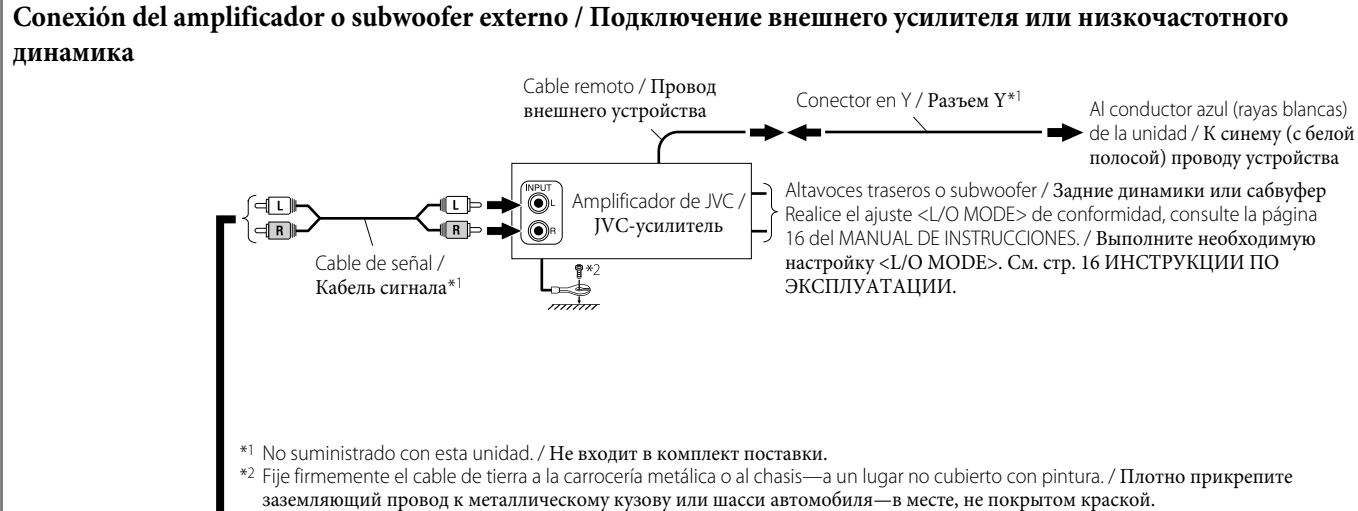

6 Reinicialice la unidad. / Выполните сброс устройства.

1 Cable remoto / Провод внешнего устройства

2 Conector en Y / Разъем Y*1

3 Al conductor azul (rayas blancas) de la unidad / К синему (с белой полосой) проводу устройства

4 Amplificador de JVC / JVC-усилитель

5 Altavoces traseros o subwoofer / Задние динамики или сабвуфер

Realice el ajuste <L/O MODE> de conformidad, consulte la página 16 del MANUAL DE INSTRUCCIONES. / Выполните необходимую настройку <L/O MODE>. См. стр. 16 ИНСТРУКЦИИ ПО ЭКСПЛУАТАЦИИ.

*1 No suministrado con esta unidad. / Не входит в комплект поставки.

*2 Fije firmemente el cable de tierra a la carrocería metálica o al chasis— a un lugar no cubierto con pintura. / Плотно прикрепите заземляющий провод к металлическому кузову или шасси автомобиля— в месте, не покрытом краской.

2 Entrada de antena / Вход Aerial

3 Fusible de 15 A / Предохранитель 15 A

Terminal de tierra posterior / Задний разъем заземления

Entrada del control remoto del volante de dirección / Вход рулевого пульты дистанционного управления

ⓐ Cordon de alimentación (Suministrado) / Кабель питания (Поставляется)

Para algunos automóviles VW/Audi u Opel (Vauxhall) / Для некоторых автомобилей VW/Audi или Opel (Vauxhall)

Podría ser necesario modificar el conexionado del cable de alimentación suministrado, tal como se indica en la ilustración. / Возможно, потребуется изменить схему соединений для прилагаемого шнура питания, как показано на рисунке.

• Antes de instalar esta unidad, consulte a su concesionario de automóviles autorizado. / Перед установкой приемника обратитесь к авторизованному агенту по продажам автомобильных систем.

Conexión original / Исходная схема соединений

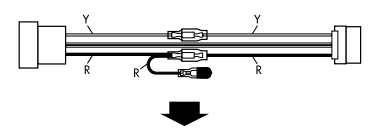

Y: Amarillo / Желтый
R: Rojo / Красный

Conexión modificada 1 / Преобразованная схема соединений 1

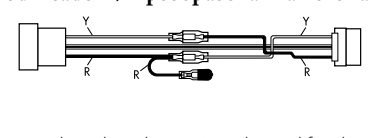

Si la unidad no se enciende, utilice el conexionado modificado 2. / Если приемник не включается, используйте преобразованную схему соединений 2.

Conexión modificada 2 / Преобразованная схема соединений 2

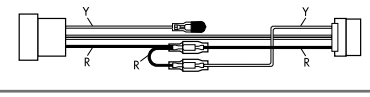

Conector ISO / Разъем ISO

A/B	Altavoz trasero, derecho (Púrpura/Púrpura, rayas negras) (+/-) / Правый задний динамик (фиолетовый/фиолетовый с черной полосой) (+/-)
C/D	Altavoces delanteros, derecho (Gris/Gris, rayas negras) (+/-) / Правый передний динамик (серый/серый с черной полосой) (+/-)
E/F	Altavoces delanteros, izquierdo (Blanco/Blanco, rayas negras) (+/-) / Левый передний динамик (белый/белый с черной полосой) (+/-)
G/H	Altavoz trasero, izquierdo (Verde/Verde, rayas negras) (+/-) / Левый задний динамик (зеленый/зеленый с черной полосой) (+/-)
J	Al sistema de teléfono móvi (Marrón) / К системе сотового телефона (Коричневый)
L	Batería del automóvil de 12 V (Amarillo) / Аккумулятор автомобиля 12 В (Желтый)
M	Conductor remoto/antena motriz, máx. 200 mA (Azul, rayas blancas) / Удаленный провод или антенна, макс. 200 mA (Синему, с белой полосой)
O	Terminal para accesorios (Rojo) / Разъем для дополнительной принадлежности (Красный)
P	Carrocería metálica o chasis del automóvil (Negro) / Металлический корпус/шасси автомобиля (Черный)

IMPORTANTE/ВАЖНО: Para la conexión entre la unidad y su vehículo, se recomienda utilizar un mazo de cables personalizado (vendido separadamente) que sea adecuado para su vehículo. / Для подключения устройства к автомобилю рекомендуется использовать особый жгут проводов, подходящий для конкретного автомобиля (приобретается отдельно).

(A) Si su vehículo tiene un terminal ISO / Если в автомобиле имеется разъем ISO

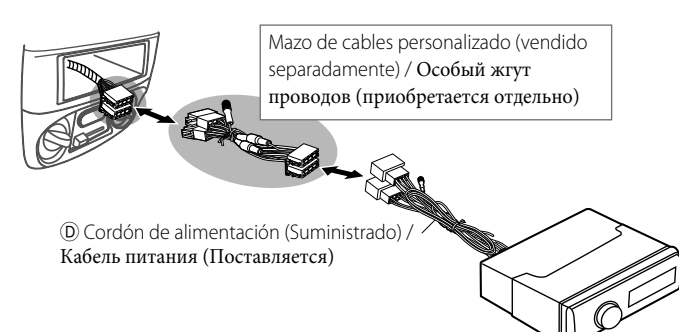

ⓐ Cordon de alimentación (Suministrado) / Кабель питания (Поставляется)

(B) Si su vehículo NO tiene un terminal ISO / Если в автомобиле ОТСУТСТВУЕТ разъем ISO

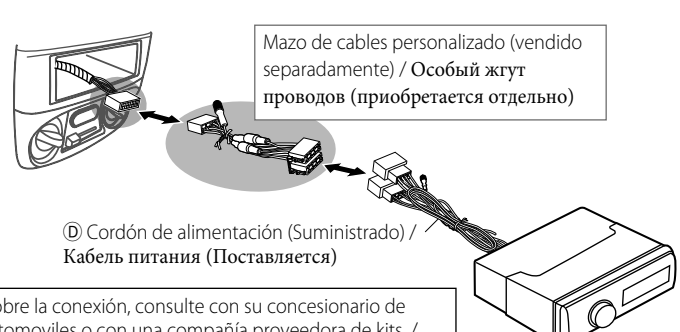

ⓐ Cordon de alimentación (Suministrado) / Кабель питания (Поставляется)

Si desea información detallada sobre la conexión, consulte con su concesionario de JVC de equipos de audio para automóviles o con una compañía proveedora de kits. / Подробную информацию можно получить у дилера автомобильных аудиосистем JVC или в компании, поставляющей комплекты.

LOCALIZACIÓN DE AVERIAS / ВЫЯВЛЕНИЕ НЕИСПРАВНОСТЕЙ

- **El fusible se quema.** ⇒ ¿Están los conductores rojo y negro correctamente conectados?
- **Сработал предохранитель.** ⇒ Правильно ли подключены черный и красный провода?
- **No es posible conectar la alimentación.** ⇒ ¿Está el cable amarillo conectado?
- **Питание не включается.** ⇒ Подключен ли желтый провод?
- **No sale sonido de los altavoces.** ⇒ ¿Está el cable de salida del altavoz cortocircuitado?
- **Звук не выводится через громкоговорители.** ⇒ Нет ли короткого замыкания на кабеле выхода громкоговорителей?
- **Aparece "PROTECT" en la pantalla y no se puede realizar ninguna operación.** ⇒ ¿El conductor de salida de altavoz está en cortocircuito o en contacto con el chasis del automóvil/auriculares? ; ¿Reinicializó el receptor?
- **На дисплее отображается сообщение "PROTECT", и операция не может выполняться.** ⇒ Не замкнут ли накоротко выводной провод динамика или не соприкасается ли с шасси автомобиля/головным устройством? ; Выполнена ли перенастройка приемника?
- **El sonido presenta distorsión.** ⇒ ¿Está el cable de salida del altavoz conectado a masa? ; ¿Están los terminales "-" de los altavoces L y R conectados a una masa común?
- **Звук искажен.** ⇒ Заземлен ли провод выхода громкоговорителей? ; Заземлены ли разъемы "-" правого (R) и левого (L) громкоговорителей?
- **Perturbación de ruido.** ⇒ ¿El terminal de tierra trasero está conectado al chasis del automóvil utilizando los cordones más corto y más grueso?
- **Шум мешает звучанию.** ⇒ Соединен ли находящийся сзади зажим заземления с шасси автомобиля с помощью более короткого и тонкого шнуров?
- **La unidad se calienta.** ⇒ ¿Está el cable de salida del altavoz conectado a masa? ; ¿Están los terminales "-" de los altavoces L y R conectados a una masa común?
- **Устройство нагревается.** ⇒ Заземлен ли провод выхода громкоговорителей? ; Заземлены ли разъемы "-" правого (R) и левого (L) громкоговорителей?
- **Este receptor no funciona en absoluto.** ⇒ ¿Reinicializó el receptor?
- **Приемник не работает.** ⇒ Выполнена ли перенастройка приемника?

KD-R511

Montaj/Bağlantı Elkitabı

دفترچه راهنمای نصب / اتصال

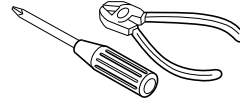

TR, PE

TÜRKÇE / فارسی

Aracınıza uygun montaj kitleri gerekir. / باید کیت نصب مخصوص اتومبیل خود را تهیه کنید.

Aracınızdaki akü sistemini kontrol edin / باتری اتومبیل خود را بررسی کنید

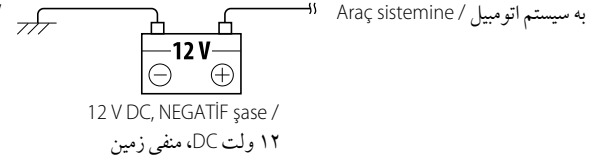

UYARILAR / اخطارها

- Kısa devreleri önlemek için:
–Akünün negatif terminalini sökün ve cihazı takmadan önce tüm elektrik bağlantılarını yapın.
–KULLANILMAYAN kabloların terminallerini bantlayın.
- Üniteyi geri taktıktan sonra ünitenin, taşıt şasisine toprak bağlantısını yapmayı unutmayın.
- Sigortayı değiştirmek gerektiğinde, belirtilen sınıftan bir sigortayla değiştirin.
- Maks. 50 W'tan güçlü hoparlörleri bağlayın (empedans: 4 Ω ila 8 Ω). Aksi durumda, <AMP GAIN> ayarını değiştirin. (TALİMATLAR'ın 17. sayfasına bakın).
- Isı gidericisi, kullanımdan sonra çok ısınır. Üniteyi sökarken ısı gidericisine dokunmamaya dikkat edin.

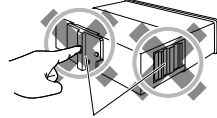

Isı gidericisi / سینک حرارتی

- برای جلوگیری از اتصال کوتاه:
– ترمینال منفی باتری را قطع کنید و کلیه اتصالات برقی را قبل از نصب دستگاه انجام دهید.
– ترمینال های استفاده نشده را با نوار عایق بپوشانید.
- بعد از نصب حتماً اتصال بدنه دستگاه را با شاسی خودرو مجدداً برقرار نمایید.
- فیوز را با یکی از انواع مشخص شده تعویض کنید.
- بلندگوهایی که حداکثر قدرت آنان ۵۰ وات باشد را وصل کنید (امپدانس ۴ اهم تا ۸ اهم). در غیر این صورت، حالت <AMP GAIN> را تغییر دهید. (دستور العمل ها صفحه ۱۷ را ببینید)
- بعد از استفاده، سینک حرارتی بشدت داغ می شود. مواظب باشید که هنگام خارج کردن دستگاه آن را لمس نکنید.

Güç kaynağı ve hoparlör bağlantılarında alınması gereken TEDBİRLER

- Elektrik kablosunun hoparlör tellerini taşıtın aküsüne BAĞLAMAYIN; aksi takdirde ünite ciddi hasar görecektir.
- Elektrik kablosunun hoparlör tellerini hoparlörlere bağlamadan ÖNCE, taşıtınızın hoparlör bağlantısını kontrol edin.

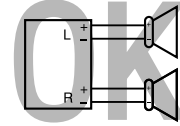
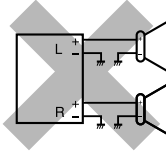
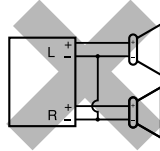

احتیاطات درباره اتصالات برق و بلندگو

- سیمهای تغذیه بلندگو را به باتری اتومبیل وصل نکنید، در غیر این صورت دستگاه به شدت صدمه می بیند.
- قبل از وصل فیسهای تغذیه بلندگوها، سیم کشی بلندگوهای داخل اتومبیل تان را بررسی نمایید.

MONTAJ / نصب

Tipik bir montaj, aşağıdaki şemada gösterilmektedir. Montaj kitleri hakkında sorularınız varsa, JVC otomobil müzik sistemi bayiinize veya kit tedarik eden bir firmaya başvurun.

تصویری بک نصب معمولی را نشان می دهد. اگر درباره کیت های نصب احتیاج به اطلاعات یا سوالی دارید از فروشنده های رادیو ضبط اتومبیل JVC یا کارخانه ارایه دهنده کیت ها بپرسید.

Konsol montajı / نصب کردن در داشبورد

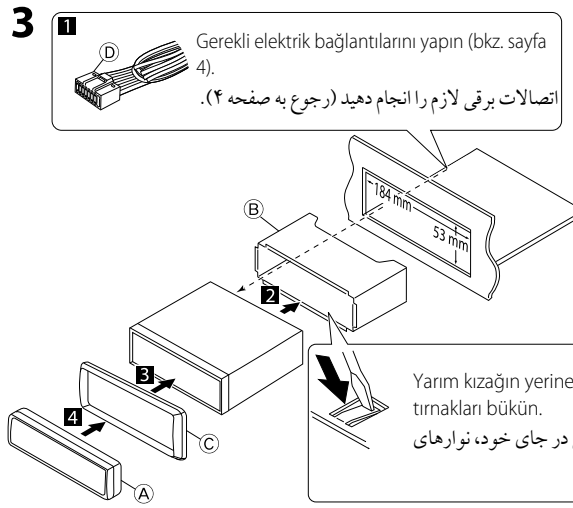
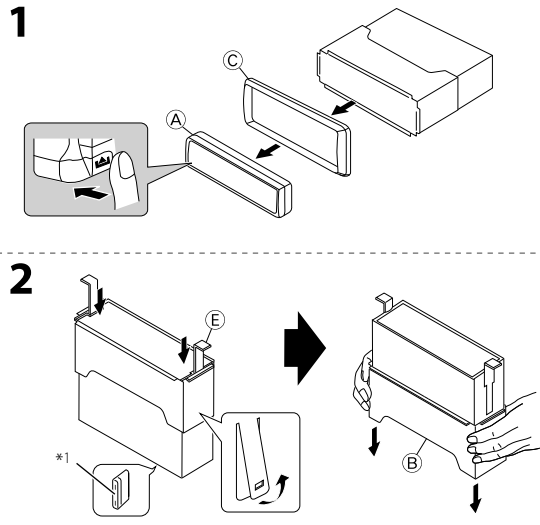

Üniteyi 30°den daha küçük bir açıda monte edin.
دستگاه را با زاویه ای کمتر از ۳۰ درجه نصب نمایید.

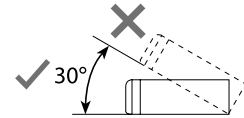

Parça listesi/ لیست قطعات

- (x1) Kontrol panosu / پانل کنترل (A)
- (x1) Yarım kızak / روپوش (B)
- (x1) Çerçeve plakası / روکش تزئیناتی (C)
- (x1) Elektrik kablosu / سیم برق (D)
- (x2) Kızak anahtar / دستگیره ها (E)

Ünitenin yarım kızaksız monte edilmesi / هنگام نصب دستگاه دستگاه بدون استفاده از روپوش

Yassı başlı vidalar (M5 x 8 mm) *2/
پیچهای صاف (M5 x 8 میلی متر) *2

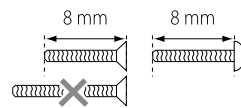
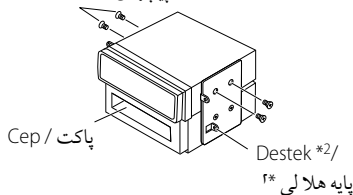

Ünitenin sökülmesi / خارج ساختن دستگاه

Önce arka kısmı ayırın... / اول بخش پشت را آزاد کنید...

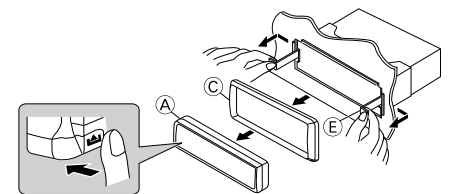

*1 Üniteyi dik duruma getirdiğinizde, arkasındaki sigortaya hasar vermemeye dikkat edin.

*2 Bu üniteyle birlikte gelmez.

*1 وقتی دستگاه را رو به بالا می گیرید، مواظب باشید که فیوز عقب دستگاه آسیب نبیند.
*2 همراه این دستگاه عرضه نشده است.

Harici amplifikatör veya subwoofer'ın bağlanması / وصل کردن آمپلیفایر خارجی

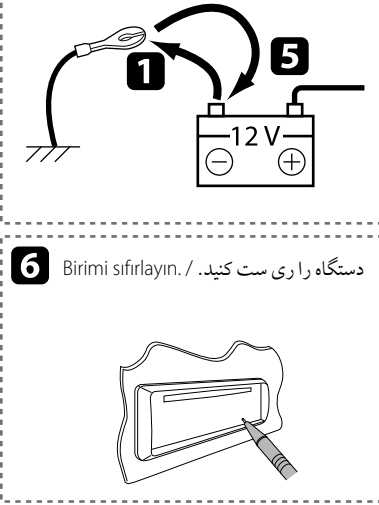

6 Birimi sıfırlayın. / دستگاه راری ست کنید.

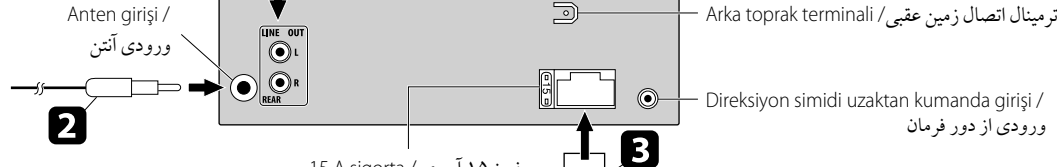
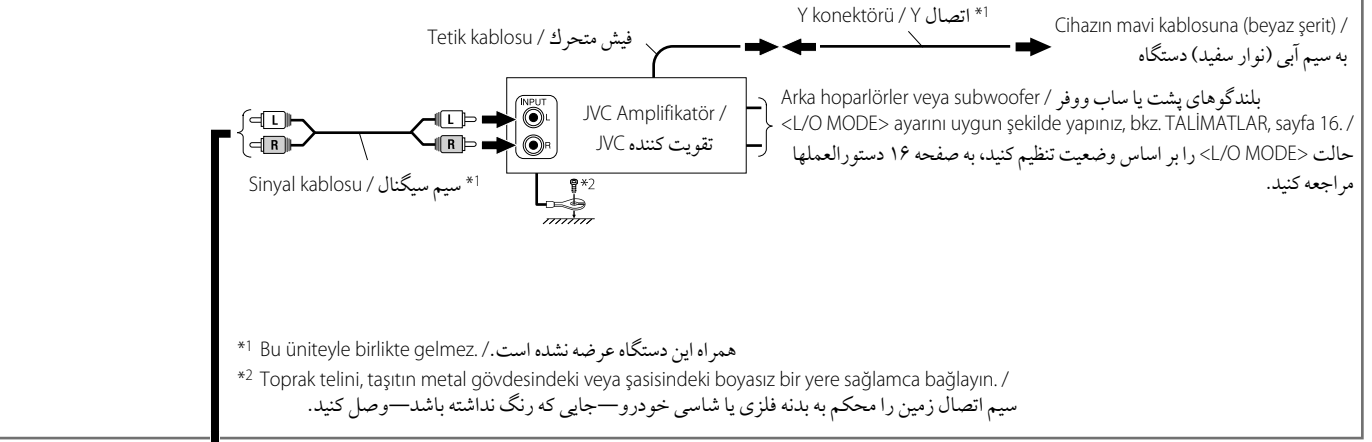
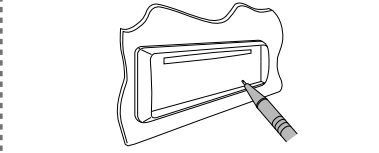

Bazı VW/Audi veya Opel (Vauxhall) marka otomobillerde / برای برخی از خودروهای فولکسواگن/آودی یا ایل (واکسال)

Verilen elektrik kablosunun bağlantısını resimde gösterdiği şekilde değiştirmeniz gerekebilir. / شما ممکن است لازم باشد سیم کشی را از کابل فراهم کننده برق بررسی و بازمی کنید.

Bu alıcıyı takmadan önce yetkili satıcınızla temas kurun. / پیش از نصب این دستگاه با فروشنده رسمی اتومبیل خود تماس بگیرید.

Orijinal bağlantı / سیم کشی اولیه

ISO konektörü / ارتباط دهنده ISO

Y: Sarı / زرد
R: Kırmızı / قرمز

Değiştirilmiş bağlantı 1 / بررسی و بازمی سیم کشی ۱

Alıcı devreye girmezse değiştirilmiş bağlantıyı 2 kullanın. / اگر دستگاه کار نکند از سیم کشی ۲ بررسی شده دوم استفاده کنید.

Değiştirilmiş bağlantı 2 / بررسی و بازمی سیم کشی ۲

ISO konektörü / ISO ارتباط دهنده

A/B	Arka hoparlör, sağ (Mor/Mor, siyah şerit) (+/-) / بلندگوی عقب، راست (بنفش/بنفش، نوار مشکی) (-/+)
C/D	Ön hoparlör, sağ (Gri/Gri, siyah şerit) (+/-) / بلندگوی جلو، راست (خاکستری/خاکستری، نوار مشکی) (-/+)
E/F	Ön hoparlör, sol (Beyaz/Beyaz, siyah şerit) (+/-) / بلندگوی جلو، چپ (سفید/سفید، نوار مشکی) (-/+)
G/H	Arka hoparlör, sol (Yeşil/Yeşil, siyah şerit) (+/-) / بلندگوی عقب، چپ (سبز/سبز، نوار مشکی) (-/+)
J	Mobil telefon sistemine (Kahverengi) / به سیستم تلفن همراه (قهوه ای)
L	Araç aküsü 12 V (Sarı) / باتری ۱۲ ولت اتومبیل (زرد)
M	Uzaktan kumanda ucu/otomatik anten, 200 mA maks. (Mavi, beyaz şerit) / سی / برق آنتن، حداکثر، ۲۰۰ میلی آمپر (آبی، نوار سفید)
O	Aksesuar terminali (Kırmızı) / ترمینال لوازم جانبی (قرمز)
P	Metalik gövde/aracın şasisi (Siyah) / بدنه فلزی / شاسی اتومبیل (مشکی)

ÖNEMLİ/مهم: Sistem ile aracınız arasında bağlantı için aracınıza uygun bir kablo setinin kullanılması (ayrı satılır) önerilir. / یک تسمه سیم کشی سفارشی (جداگانه باید خریداری شود) که برای اتومبیل شما مناسب است برای اتصال دستگاه و اتومبیل شما توصیه می شود.

(A) Aracınızda bir ISO terminali varsa / اگر اتومبیل شما دارای ترمینال ISO باشد

Özel kablo demeti / (ayrı satılır)
تسمه سیم کشی سفارشی (جداگانه باید خریداری شود)

Elektrik kablosu (Tedarik edilir) / سیم برق (ارائه شده)

(B) Aracınızda bir ISO terminali yoksa / اگر اتومبیل شما دارای ترمینال ISO نیست

Özel kablo demeti / (ayrı satılır)
تسمه سیم کشی سفارشی (جداگانه باید خریداری شود)

Elektrik kablosu (Tedarik edilir) / سیم برق (ارائه شده)

Bağlantı hakkında bilgiler için JVC otomobil müzik sistemi bayisine veya kitleri sağlayan şirkete başvurun. / برای آگاهی از جزئیات بیشتر در مورد اتصال، با فروشنده لوازم صوتی و تصویر JVC یا شرکت عرضه کننده کیت مشورت کنید.

ARIZA GİDERME / عیب یابی و رفع ایرادات

- **فیوز سوخته است.** ⇨ آیا سیمهای قرمز و مشکی به درستی وصل شده اند؟
- **برق وصل نمی شود.** ⇨ آیا سیم زرد وصل است؟
- **صدای بلندگوها شنیده نمی شود.** ⇨ آیا سیم خروجی بلندگو اتصال کوتاه شده است؟
- **"PROTECT" روی نمایشگر ظاهر می شود و دیگر عملی را نمی توان انجام داد.** ⇨ آیا سیم خروجی بلندگو اتصال کوتاه دارد یا به شاسی خودرو/ سر دستگاه وصل شده است؟ ؛ دستگاه گیرنده خود را دوباره تنظیم کرده اید؟
- **صدا غیر طبیعی است.** ⇨ آیا سیم خروجی بلندگو اتصال زمین دارد؟ ؛ آیا ترمینال های "–" بلندگو های چپ و راست مشترکاً يك اتصال زمین دارند؟
- **صدا نویز دارد.** ⇨ آیا ترمینالهای عقبی اتصال زمین که به شاسی اتومبیل متصل است، سیم های کوتاه تر دارد؟
- **دستگاه داغ می شود.** ⇨ آیا سیم خروجی بلندگو اتصال به زمین دارد؟ ؛ آیا ترمینال های "–" بلندگو های چپ و راست مشترکاً يك اتصال زمین دارند؟
- **این دستگاه گیرنده ایداً کار نمی کند.** ⇨ دستگاه گیرنده خود را دوباره تنظیم کرده اید؟
- **Sigorta atıyor.** ⇨ Kirmızı ve siyah tellerin bağlantısı doğru mu?
- **Ünite çalışmıyor.** ⇨ Sarı tel bağlı mı?
- **Hoparlörlerden ses gelmiyor.** ⇨ Hoparlör çıkış telleri kısa devre yapıyor olabilir?
- **Ekran "PROTECT" görünür ve hiçbir işlem yapılamaz.** ⇨ Hoparlör çıkış kablosu kısa devremi veya araç/ana cihazın gövdesine mi temas etmekte? ; Alıcınızı sıfırladınız mı?
- **Seste distorsiyon var.** ⇨ Hoparlör çıkış telinin toprak bağlantısı yapıldı mı? ; Sol ve sağ hoparlörlerin "–" uçlarının ortak toprak bağlantısı yapıldı mı?
- **Ses parazit yapıyor.** ⇨ Arka topraklama terminali taşıtın şasisine daha kısa ve daha kalın tellerle bağlanmış mı?
- **Ünite ısınıyor.** ⇨ Hoparlör çıkış telinin toprak bağlantısı yapıldı mı? ; Sol ve sağ hoparlörlerin "–" uçlarının ortak toprak bağlantısı yapıldı mı?
- **Bu alıcı hiç çalışmıyor.** ⇨ Alıcınızı sıfırladınız mı?