

# JVC KD-R811

## Installations/anslutningshandbok

### Brugsanvisning for installation og tilslutning

### Asennus/Liitännäohjekirja

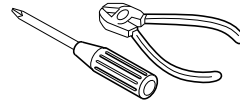

GET0653-011A  
[E]

0110DTSMDTJEIN  
SW, DA, FI

© 2010 Victor Company of Japan, Limited

SVENSKA / DANSK / SUOMI

De monteringsatser som är anpassade för aktuell bilmodell behövs. /  
Du skal bruge de installationssæt, som svarer til din bil. /  
Tarvitset autollesi sopivat asennustarvikkeet.

Kontrollera bilens batterisystem /  
Kontroller batterisystemet i din bil /  
Tarkasta autosi akkujärjestelmä

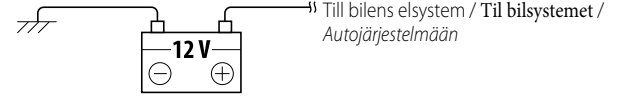

12 V likström, NEGATIV jordning / 12 V DC, NEGATIV jord / 12 V TASAVIRTA, NEGATIVINEN maadoitus

## VARNINGAR / ADVARSLER / VAROITUKSIA

- För att förhindra kortslutningar:
  - Koppla loss batteriets negativa pol och utför alla elektriska anslutningar innan bilstereon monteras.
  - Täck alla anslutningskopplingar till kablar som INTE ANVÄNDS med isoleringstejp.
- Kontrollera att du jordar denna apparat till bilens chassi igen efter monteringen.
- Byt ut säkringen mot en säkring med angivet amperetal.
- Anslut högtalare med en maximal uteffekt på över 50 W (impedans på 4 Ω till 8 Ω). Ändra i annat fall inställningen <Amplifier Gain>. (Se sidan 29 i BRUKSANVISNING.)
- Kyldonet blir mycket varmt efter användning. Var försiktig så att du inte kommer åt det när du tar ut enheten.

- Forhindring af kortslutninger:
  - Tag batteriets negative terminal ud af forbindelse og udfør alle el-tilslutninger, inden du installerer apparatet.
  - Dæk terminalerne på de UBRUGTE ledninger med isolerbånd.
- Husk at jordforbinde denne enhed med bilens karrosseri igen efter installationen.
- Skift sikringen ud med en sikring med den specificerede rating.
- Tilslut højttalere med en maks. kapacitet på mere end 50 W (impedans på 4 Ω til 8 Ω). Ændr i andre tilfælde <Amplifier Gain> indstillingen. (Se side 29 i INSTRUKTIONSBOG.)
- Kolepladen bliver meget varm efter brug. Pas på ikke at røre den, når enheden tages ud.

- Oikosulkujen estäminen:
  - Irrota akun negatiivinen liitin ja tee kaikki sähköliitännät ennen laitteen asentamista.
  - Peitä KÄYTTÄMÄTTÖMINÄ olevien johtojen liitännät eristysteipillä.
- Varmista, että laite on maadoitettu auton runkoon uudelleen asennuksen jälkeen.
- Vaihda sulake teknisissä tiedoissa mainitun arvon omaavaan sulakkeeseen.
- Liitä kaiuttimet, joiden suurin teho on yli 50 W (impedanssi 4 Ω - 8 Ω). Muuta muussa tapauksessa <Amplifier Gain> -asetus. (Lisätietoja on KÄYTTÖOHJE sivulla 29.)
- Jäähdytyslevystä tulee erittäin kuuma käytössä. Älä koske siihen poistaessasi laitetta.

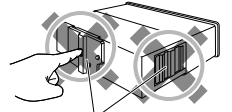

Kyldonet / Koleplade / Jäähdytyslevy

## FÖRSIKTIGHETSANVISNINGAR för ström- och högtalaranslutningar

- Anslut INTE nätsladdens högtalarledare till bilens batteri. Gör du det kommer enheten att skadas allvarligt.
- Kontrollera högtalarledningarna i bilen INNAN nätsladdens högtalarledning ansluts till högtalarna.

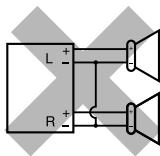

## ADVARSLER vedr. strømforsyning og højttaler tilslutning

- Forbind IKKE højttalerledningerne til strømledningen til bilens batteri, da enheden ellers vil blive alvorligt beskadiget.
- Tjek ledningsforingen til højttalerne i din bil, INDEN du tilslutter højttalerledningerne til højttalerne.

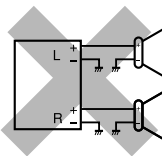

## VAROITUKSIA virtalähteen ja kaiuttimien kytkennästä

- ÄLÄ kytke virtakaapelin kaiuttimen johtoja auton akkuun. Jos teet näin, laite vahingoittuu vakavasti.
- ENNEN kuin kytket virtakaapelin kaiuttimen johdot kaiuttimiin, tarkista autosi kaiuttimien johdotus.

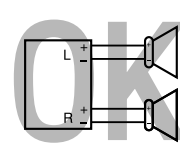

## INSTALLATION / INSTALLATION / ASENNUS

Illustrationen nedan visar en normal installation. Har du frågor, eller behöver information om installationssatser, kontakta JVC-återförsäljaren för bilutrustningar eller ett företag som säljer sådana satser.

Billedet nedenfor viser en typisk montering. Hvis du har spørgsmål eller behöver information vedrørende installationssættene, bedes du henvende dig til din JVC-bilradioforhandler eller et andet firma, der leverer sættene.

Seuraavassa kuvassa esitetään tyypillinen asennus. Jos sinulla on kysyttävää asennussarjasta tai tarvitset siihen liittyvää tietoa, ota yhteys JVC-autostereoiden jälleenmyyjään tai asennussarjoja myyvään liikkeeseen.

### Montering i instrumentbräda / Montering i instrumentbræt / Kojelauta-asennus

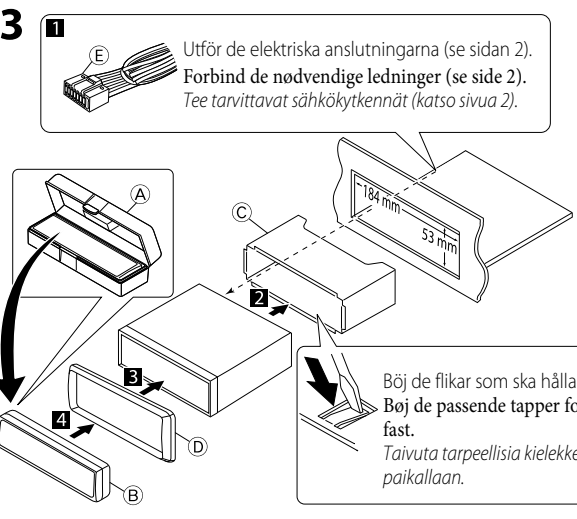
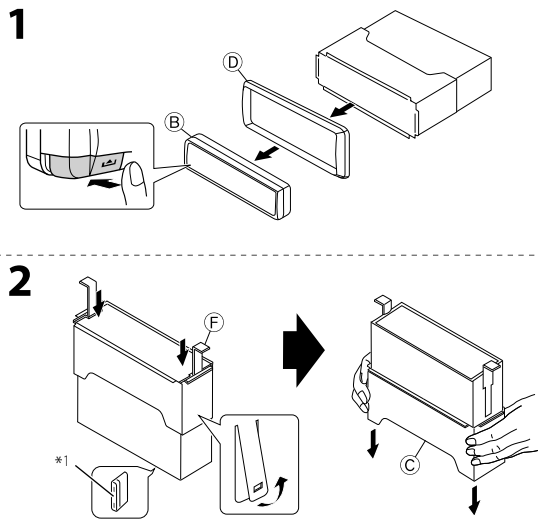

- Installera enheten i en vinkel som är mindre än 30°. Installer enheden i en vinkel på mindre end 30 grader. Asenna laite alle 30 asteen kulmaan.
- Bøj de flikar som ska hålla hylsan ordentligt på plats. Bøj de passende tapper for at holde monteringshuset fast. Taivuta tarpeellisia kielekkeitä pitääksesi asennuskehikon paikallaan.
- Lista över delar / Liste over dele / Osaluettelo**
- A Hård kåpa / Æske / Säilytyskotelo (x1)
  - B Kontrollpanelen / Kontrolpanel / Ohjauspaneeli (x1)
  - C Hylsa / Monteringshus / Kehys (x1)
  - D Kantplåt / Panelholder / Etulevy (x1)
  - E Nätsladd / Netledning / Virtajohto (x1)
  - F Handtag / Greb / Kahvat (x2)
  - G Mikrofon / Mikrofon / Mikrofoni (x1)
  - H Mikrofonklämmor / Mikrofonklemmer / Mikrofonikiinnikkeet (x2)
  - I **KS-UBT1**: USB Bluetooth-adapter / USB-Bluetooth-adapter / USB Bluetooth-sovitin (x1)

### Vid installation av enheten utan att använda hylsan / Når enheden installeres uden brug af monteringshuset / Laitteen asentaminen ilman kehikkoa

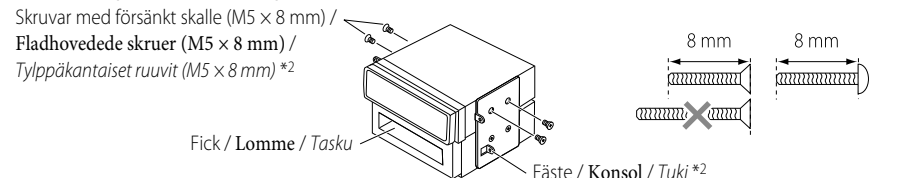

### Ta bort enheten / Udtagning af hele enheden / Laitteen poistaminen



- \*1 Var försiktig så att du inte skadar säkringen på baksidan när du ställer enheten på högkant.
- \*2 Levereras inte med enheten.

- \*1 Pas på ikke at skade sikringen på bagsiden, når du stiller enheden op.
- \*2 Ikke inkluderet med denne enhed.

- \*1 Kun pidät laitetta pystysuorassa, varo vahingoittamasta takana olevaa sulaketta.
- \*2 Ei toimiteta tämän laitteen mukana.

## FELSÖKNING / PROBLEMLØSNING / ONGELMIEN RATKAISEMINEN

- Säkringen går.** ⇒ Är de röda och svarta ledarna korrekt anslutna?
- Strömmen kan inte slås på.** ⇒ Är den gula ledaren ansluten?
- Inget ljud från högtalarna.** ⇒ Är den utgående högtalarladdan kortsluten?
- Ljudet är förvrängt.** ⇒ Är den utgående högtalarladdan jordad? ; Är de vänstra och högra högtalarnas "-"-uttag gemensamt jordade?
- Brus stör ljudet.** ⇒ Är det bakre jorduttaget anslutet till bilens chassi med kortare och tjockare kablar?
- Enheten blir varm.** ⇒ Är den utgående högtalarladdan jordad? ; Är de vänstra och högra högtalarnas "-"-uttag gemensamt jordade?
- Mottagaren fungerar inte alls.** ⇒ Har du återställt mottagaren?
- Sikringen springer.** ⇒ Er de røde og sorte ledninger forbundet korrekt?
- Apparatet kan ikke tændes.** ⇒ Er den gule ledning forbundet?
- Ingen lyd fra højttalerne.** ⇒ Er højttalerledningen kortsluttet?
- Lyden er forvrænget.** ⇒ Er højttalerledningen jordforbundet? ; Er "-" enderne for L og R højttalere jordforbundne sammen?
- Støj blandes med lyden.** ⇒ Er de bageste jordforbindelser forbundet med bilens karrosseri med kortere eller tykkere kabler?
- Apparatet bliver meget varmt.** ⇒ Er højttalerledningen jordforbundet? ; Er "-" enderne for L og R højttalere jordforbundne sammen?
- Receiveren virker slet ikke.** ⇒ Har du nulstillet receiveren?
- Sulake palaa.** ⇒ Onko musta ja punainen johto kytketty oikein?
- Virta ei kytkeydy.** ⇒ Onko keltainen johto kytketty?
- Kaiuttimista ei tule ääntä.** ⇒ Onko kaiuttimien lähtöjohto oikosulussa?
- Äänessä on säröjä.** ⇒ Onko kaiuttimien lähtöjohto maadoitettu? ; Ovatko vasemman ja oikean kanavan "-"-päät samassa maadoituksessa?
- Äänessä on häiriöitä.** ⇒ Onko takaosan maadoitusliitin yhdistetty auton runkoon lyhyillä ja paksuilla johdoilla?
- Laitte lämpenee.** ⇒ Onko kaiuttimien lähtöjohto maadoitettu? ; Ovatko vasemman ja oikean kanavan "-"-päät samassa maadoituksessa?
- Tämä vastaanotin ei toimi ollenkaan.** ⇒ Oletko säätänyt vastaanottimen alkutilaan?

## Ansluta mikrofonenheten / Tilslutning af mikrofon-enhed / Mikrofonin liittäminen

Ⓒ Mikrofon / Mikrofon / Mikrofon

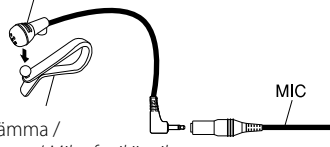

Ⓗ Mikrofonklämma / Mikrofonklämma / Mikrofonikiinnike

Fäst vid behov mikrofonkabeln med hjälp av kabelklämmor \*1 / Fastgör mikrofonkabeln med hjälp af kabelklemmer \*1, hvis det er nødvendigt. / Kiinnitä mikrofonin johto johtokiinnittimillä \*1, jos tarpeen.

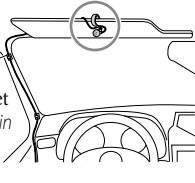

----- eller / eller / tai -----

Ⓗ Mikrofonklämma / Mikrofonklämma / Mikrofonikiinnike



Justera mikrofonvinkeln / Justér mikrofonens vinkel / Säädä mikrofonin kulmaa

## Anslutning av en lågbashögtalare (via ett JVC-slutsteg) / Tilslutning af en subwoofer (via en JVC-forstærker) / Subwooferin liittäminen (JVC-vahvistimen kautta)

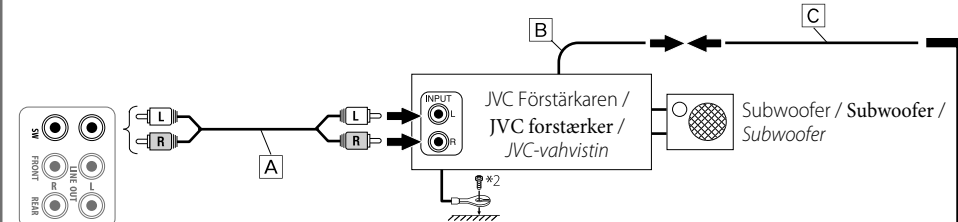

## Anslutning av framhögtalare (via ett JVC-slutsteg) / Tilslutning af fronthøjttalerne (via en JVC-forstærker) / Etukaiuttimien liittäminen (JVC-vahvistimen kautta)

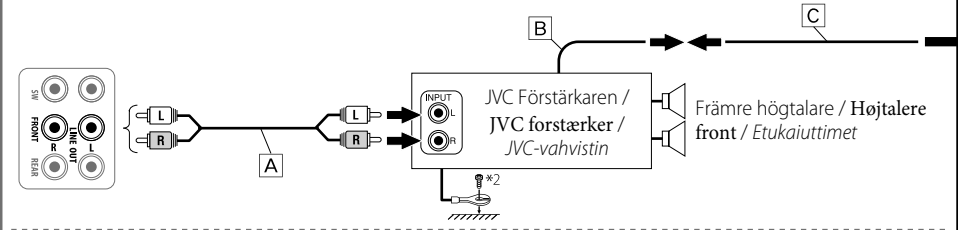

## Anslutning av bakhögtalare (via ett JVC-slutsteg) / Tilslutning af baghøjttalerne (via en JVC-forstærker) / Takakaiuttimien liittäminen (JVC-vahvistimen kautta)

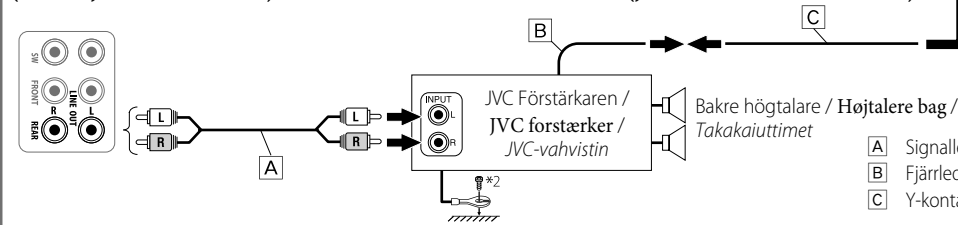

Till bilstereons blåa kabel (med vit rand) / Til den blå (hvid stribe) ledning på apparatet / Laitteen siniseen (valkoinen juova) johtoon

A Signalledning / Signalledning / Signaalijohto\*1  
B Fjärrledare / Fjerntilslutningsledning / Etäjohto  
C Y-kontakt / Y-kabel / Y-liitin\*1

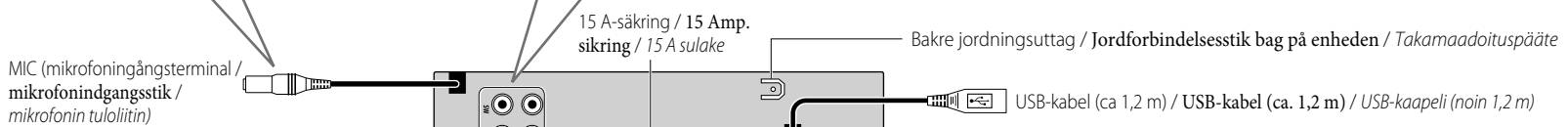

MIC (mikrofoningångsterminal / mikrofonindgangsstik / mikrofonin tuloliitin)

15 A-säkring / 15 Amp. sikring / 15 A sulake

Bakre jordningsuttag / Jordforbindelsesstik bag på enheden / Takamaadoituspääte

USB-kabel (ca. 1,2 m) / USB-kabel (ca. 1,2 m) / USB-kaapeli (noin 1,2 m)

2

Antenningång / Antenneindgang / Antennitulo

3 Rattens fjärrkoppling / Ratbetjeningsinput / Ohjaukspyörän kauko-ohjaimen syöttö

3

E Nätsladd / Netledning / Virtajohto

4

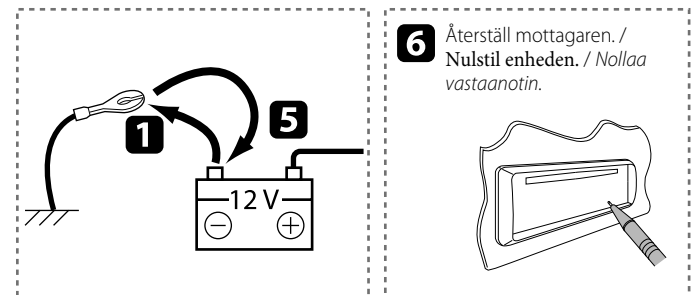

6

Återställ mottagaren. / Nulstil enheden. / Nollaa vastaanotin.

## För vissa bilar av märket VW/Audi eller Opel (Vauxhall) / For nogle VW/Audi eller Opel (Vauxhall) biler / Ioidenkin VW/Audi- tai Opel (Vauxhall)-autojen kohdalla

Du kan behöva ändra ledningarna i den medföljande nätsladden enligt bilden. / Det kan blive nødvendigt at ændre ledningsføringen i den medfølgende netledning som vist. / Mukana tulevaa virtajohtoa on ehkä muutettava kuvan mukaisesti.

• Kontakta din auktoriserade bilhandlare innan du anställer denna mottagare. / Kontakt din autoriserede bilforhandler før du installerer receiveren. / Ota yhteyttä auton valtuutettuun jälleenmyyjään ennen tämän vastaanottimen asennusta.

### Original ledning / Oprindelig ledningsføring / Alkuperäinen johdotus

ISO-koppling / ISO-stik / ISO-liitäntä

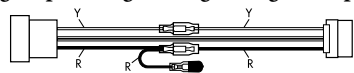

Y: Gul / Gul / Keltainen  
R: Röd / Röd / Punainen

### Modifierad kabel ① / Ændret ledningsføring ① / Muutettu johdotus ①

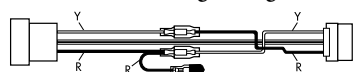

Använd den modifierade kabeln ② om mottagaren inte slås på. / Brug ændret ledningsføring ② hvis receiveren ikke tænder. / Käytä muutettua johdotusta ②, jos vastaanotin ei mene päälle.

### Modifierad kabel ② / Ændret ledningsføring ② / Muutettu johdotus ②

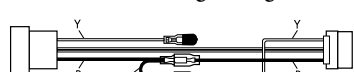

### ISO-koppling / ISO-stik / ISO-liitäntä

A/B	Höger bakhögtalare (lila/lila, svart rand) (+/-) / Baghøjttaler, højre (violet/violet, sort stribe) (+/-) / Takakaiutin, oikea (purppura/purppura, musta juova) (+/-)
C/D	Höger framhögtalare (grå/grå, svart rand) (+/-) / Fronthøjttaler, højre (grå/grå, sort stribe) (+/-) / Etukaiutin, oikea (harmaa/harmaa, musta juova) (+/-)
E/F	Vänster framhögtalare (vit/vit, svart rand) (+/-) / Fronthøjttaler, venstre (hvid/hvid, sort stribe) (+/-) / Etukaiutin, vasen (valkoinen/valkoinen, musta juova) (+/-)
G/H	Vänster bakhögtalare (grön/grön, svart rand) (+/-) / Baghøjttaler, venstre (grön/grön, sort stribe) (+/-) / Takakaiutin, vasen (vihreä/vihreä, musta juova) (+/-)
L	12 V bilbatteri (Gul) / Bilbatteri 12 V (Gul) / Auton akku 12 V (Keltainen)
M	Fjärrstyrningskabel/motorantenn, max 200 mA (Blå, vit rand) / Fjernbetjeningsledning/strøm-antenne, 200 mA max. (Blå, hvid stribe) / Kaukojohto/tehoantenni, maks. 200 mA (Sininen, valkoinen juova)
N	Bilens ljusregleringsomkopplare (orange, vit rand) / Bilygtekontrolkontakt (orangefarvet, hvid stribe) / Ajoneuvon valojen säätökytkin (oranssi, valkoinen juova)
O	Ingång för tillbehör (Röd) / Terminal til tilbehør (Röd) / Lisäosan liitäntä (Punainen)
P	Bilens metallkaross/underrede (Svart) / Bilens metalkrop/chassis (Sort) / Auton metallikori/alusta (Musta)

**VIKTIGT/VIGTIGT/TÄRKEÄÄ:** En anpassad kabelkoppling (separat inköpt) lämplig för aktuell bil rekommenderas för anslutning mellan bilstereon och bilen. / Et brugertilpasset ledningsnet (kan købes separat), som er velegnet til din bil, anbefales til tilslutning mellem enheden og bilen. / Erytinen kaapelinippu (hankittava erikseen), joka sopii autoosi, on suositeltava laitteen ja auton väliin liittäessä.

(A) Om bilen har en ISO-koppling / Hvis din bil har en ISO-terminal / Jos autossa on ISO-liitäntä

(B) Om bilen INTE har någon ISO-koppling / Hvis din bil IKKE har en ISO-terminal / Jos autossa EI ole ISO-liitäntä



E Nätsladd / Netledning / Virtajohto



E Nätsladd / Netledning / Virtajohto

Kontakta en återförsäljare av JVC-bilstereoutrustning eller ett företag som tillhandahåller tillbehör angående detaljer kring anslutning. / Rådfør dig med din JVC-bilradioforhandler af dele i bilen eller en forretning, som sælger sæt, angående detaljer om tilslutningen. / Ota yhteyttä JVC-autostereoiden jälleenmyyjään tai tarvikkeita myyvään liikkeeseen ja kysy tarkemmat tiedot liittäessä.

\*1 Levereras inte med enheten.

\*2 Fäst jordledaren omsorgsfullt vid metallhöljet eller bilens chassi. Väj en omålad fästpunkt (eller avlägsna färgen innan ledaren fästs). Apparaten kan skadas om detta inte görs.

\*1 Ikke inkluderet med denne enhed.

\*2 Ledningen til jordforbindelse skal fæstnes godt til metallemne eller bilens karrosseri på et sted, der ikke er dækket af maling (hvis det er dækket med maling, skrabs det af, før kablet fæstnes). Undladelse af dette kan medføre skade på apparatet.

\*1 Ei toimiteta tämän laitteen mukana.

\*2 Kiinnitä maajohto tukevasti metalliosaan tai auton koriin maalaamattomaan osaan (jos kiinnityskohdassa on maalia, poista maali ennen johdon kiinnittämistä). Jos et tee näin, laite voi vahingoittua.