

# JVC KD-R816

## Installation/Connection Manual

การติดตั้ง/คู่มือการติดตั้ง

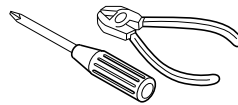

GET0652-006A  
[U/UH]

0110DTSMDTJEIN  
EN, TH

© 2010 Victor Company of Japan, Limited

ENGLISH / ไทย

You need the installation kits which corresponds to your car.  
ต้องใช้ชุดติดตั้งที่เหมาะสมกับรถของท่าน

Check the battery system in your car /  
ตรวจสอบระบบแบตเตอรี่ในรถ

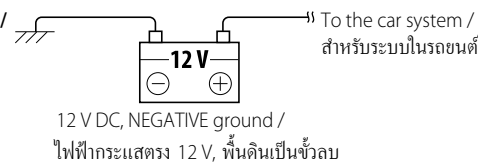

### WARNINGS / คำเตือน

- To prevent short circuits:
  - Disconnect the battery's negative terminal and make all electrical connections before installing the unit.
  - Cover the terminals of the UNUSED leads with insulating tape.
- Be sure to ground this unit to the car's chassis again after installation.
- Replace the fuse with one of the specified rating.
- Connect speakers with a maximum power of more than 50 W (impedance of 4 Ω to 8 Ω). Otherwise, change the <Amplifier Gain> setting. (See page 27 of the INSTRUCTIONS.)
- The heat sink becomes very hot after use. Be careful not to touch it when removing this unit.

- เพื่อป้องกันไฟฟ้าลัดวงจร:
  - ถอดขั้วลบของแบตเตอรี่ออก และเชื่อมต่อไฟฟ้าทั้งหมดก่อนติดตั้งเครื่อง
  - ปิดขั้วต่อของสายที่ไม่ได้ใช้ด้วยเทปป้องกัน
- ตรวจสอบให้แน่ใจว่าติดตั้งเครื่องกับโครงรถก่อนการติดตั้ง
- เปลี่ยนฟิวส์เป็นฟิวส์ตามพิกัดที่ระบุ
- ต่อลำโพงเข้ากับแหล่งจ่ายไฟที่ไม่เกิน 50 W (ค่าความต้านทาน 4 Ω ถึง 8 Ω) หรือเปลี่ยนการตั้งค่า <Amplifier Gain> (ดูหน้า 27 คำแนะนำ)
- แผ่นระบายความร้อนร้อนมากหลังใช้งาน ห้ามสัมผัสเมื่อถอดเครื่องออก

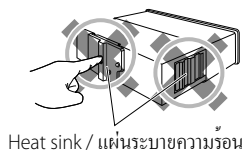

### PRECAUTIONS on power supply and speaker connections

- DO NOT connect the speaker leads of the power cord to the car battery; otherwise, the unit will be seriously damaged.
- BEFORE connecting the speaker leads of the power cord to the speakers, check the speaker wiring in your car.

### ข้อควรระวังเกี่ยวกับการเชื่อมต่อแหล่งจ่ายไฟและลำโพง

- อย่าต่อสายลำโพงที่เป็นสายไฟกับแบตเตอรี่รถยนต์ ไม่เช่นนั้นเครื่องอาจได้รับความเสียหายร้ายแรง
- ก่อนต่อสายลำโพงที่เป็นสายไฟกับลำโพง ควรตรวจสอบการเดินสายลำโพงในรถของท่าน

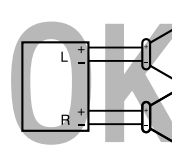
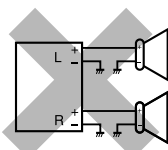
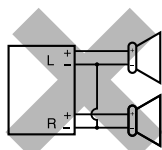

### INSTALLATION / การติดตั้ง

The following illustration shows a typical installation. If you have any questions or require information regarding installation kits, consult your JVC car audio dealer or a company supplying kits.

ภาพประกอบต่อไปนี้แสดงการติดตั้งแบบปกติ หากท่านมีคำถามหรือต้องการข้อมูลเพิ่มเติมเกี่ยวกับชุดติดตั้ง โปรดปรึกษาตัวแทนจำหน่ายเครื่องเสียงติดรถยนต์ JVC ของท่านหรือบริษัทที่จัดหาชุดอุปกรณ์ให้

#### In-dash mounting / การติดตั้งจอแบบ In-dash

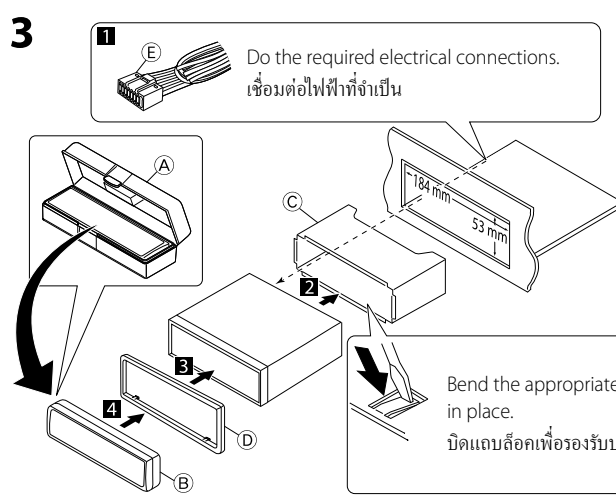
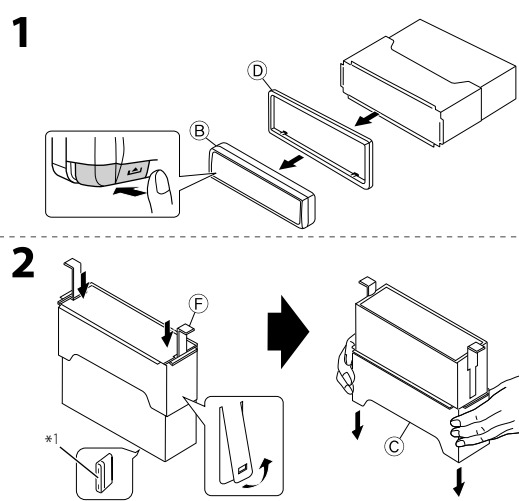

Install the unit at an angle of less than 30°.  
ติดตั้งเครื่องในมุมน้อยกว่า 30°

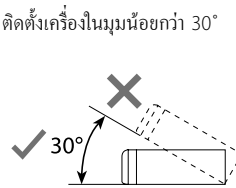

#### Part list / รายการอุปกรณ์

- Ⓐ Hard case / โครงแบบหนา (x1)
- Ⓑ Control panel / แผงควบคุม (x1)
- Ⓒ Sleeve / ปลอกหุ้ม (x1)
- Ⓓ Trim plate / ทรिमเพลท (x1)
- Ⓔ Power cord / สายไฟ (x1)
- Ⓕ Handles / ที่จับ (x2)
- Ⓖ Microphone / ไมโครโฟน (x1)
- Ⓗ Microphone clips / ที่หนีบไมโครโฟน (x2)
- Ⓘ **KS-UBT1**: USB Bluetooth adapter / อุปกรณ์รับสัญญาณบลูทูธแบบ USB (x1)

#### When installing the unit without using the sleeve / เมื่อติดตั้งเครื่องโดยไม่ใช้ปลอกหุ้ม

Flat head screws (M5 x 8 mm) / ตะปูคางหัวแบน (M5 x 8 mm) \*2

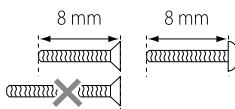
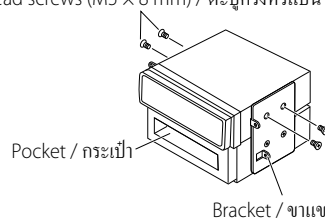

#### Removing the unit / การถอดเครื่อง

Release the rear section first... / ปลอยส่วนหลังก่อน...

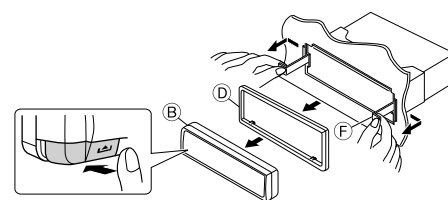

\*1 When you stand the unit, be careful not to damage the fuse on the rear.  
\*2 Not supplied for this unit.

\*1 เมื่อวางเครื่อง ระวังอย่าทำให้ฟิวส์ด้านหลังเสียหาย  
\*2 ไม่ได้จัดส่งให้สำหรับเครื่องนี้

# ELECTRICAL CONNECTIONS / การเชื่อมต่อไฟฟ้า

**IMPORTANT:** A custom wiring harness (separately purchased) which is suitable for your car is recommended for connection between the unit and your car.

• Consult your JVC car audio dealer or a company supplying kits for details.

**ข้อสำคัญ:** ขอแนะนำให้ใช้ชุดสายไฟแบบสำเร็จ (แยกซื้อต่างหาก) ซึ่งเหมาะสมสำหรับรถของคุณ เพื่อใช้เชื่อมต่อระหว่างเครื่องและรถ

• สอบถามตัวแทนจำหน่ายวิทยุ JVC ของคุณหรือบริษัทที่จัดส่งชุดอุปกรณ์เพื่อขอรายละเอียด

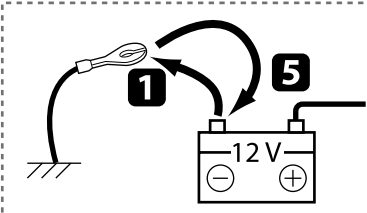

6

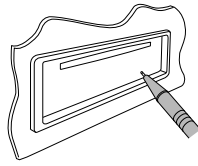

Reset the unit. / ตั้งค่าเครื่องใหม่

## Connecting the microphone unit / การเชื่อมต่อไมโครโฟนของเครื่อง



## Connecting a subwoofer (through a JVC amplifier) / การเชื่อมต่อซับวูเฟอร์ (ผ่านเครื่องขยายเสียง JVC)

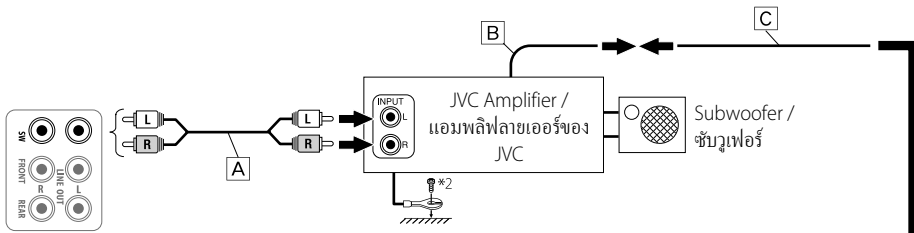

## Connecting the front speakers (through a JVC amplifier) / การเชื่อมต่อลำโพงหน้า (ผ่านเครื่องขยายเสียง JVC)

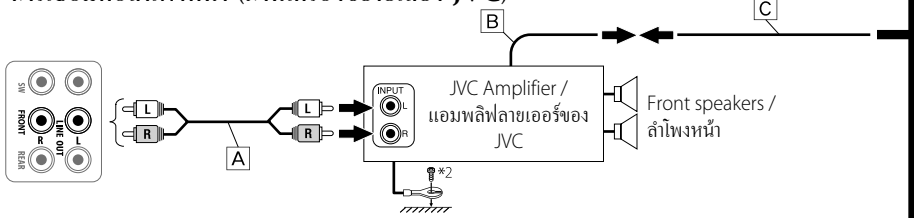

## Connecting the rear speakers (through a JVC amplifier) / การเชื่อมต่อลำโพงหลัง (ผ่านเครื่องขยายเสียง JVC)

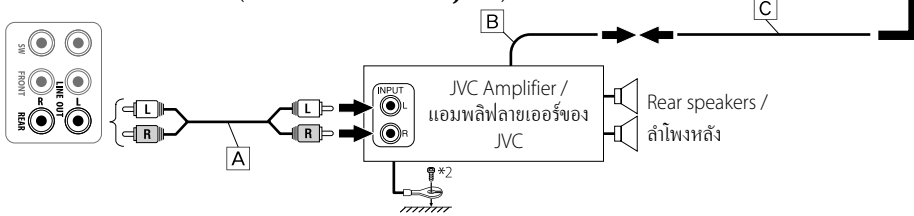

- A Signal cord / สายสัญญาณ\*1
- B Remote lead / สายรีโมท
- C Y-connector / ข้อต่อ Y\*1

To the blue (white stripe) lead of the unit / สำหรับสายสีน้ำเงิน (แถบสีขาว) ของเครื่อง

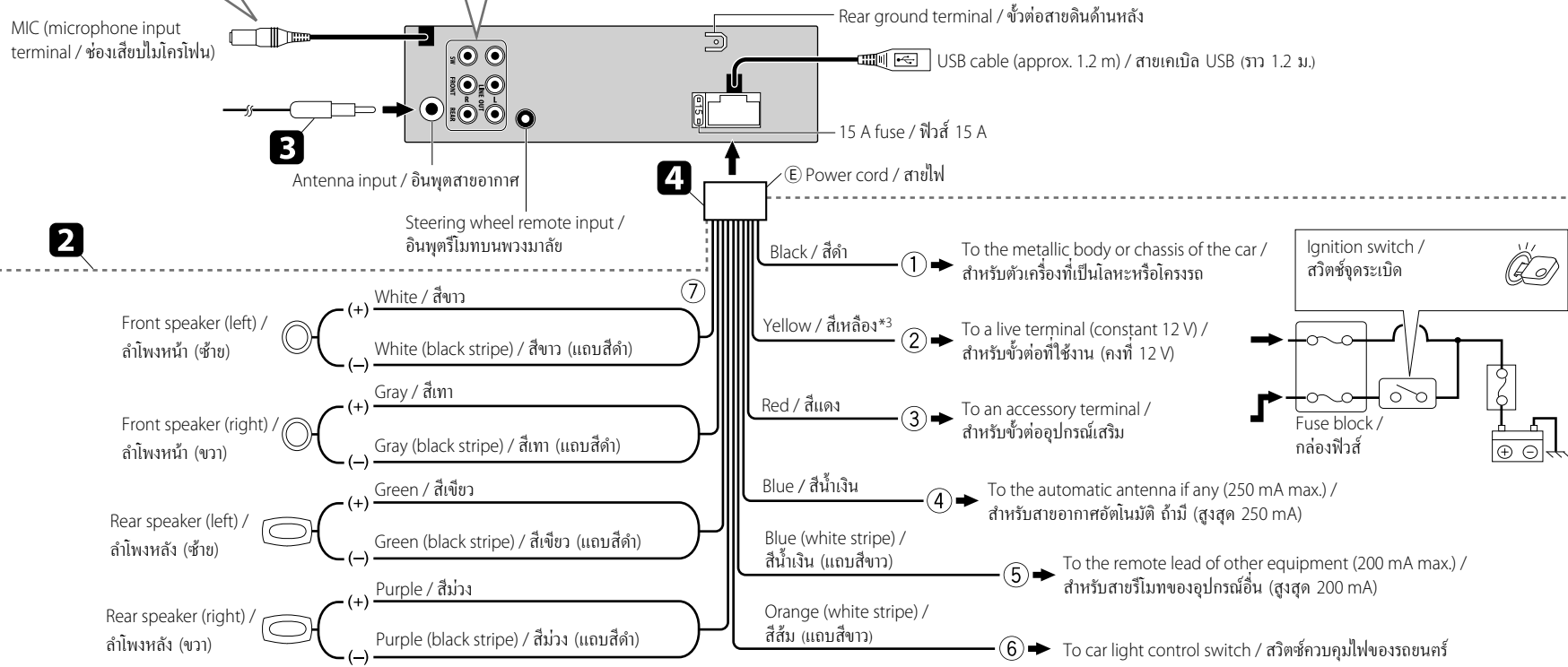

\*1 Not supplied for this unit.

\*2 Firmly attach the ground wire to the metallic body or to the chassis of the car—to the place uncoated with paint.

\*3 Before checking the operation of this unit prior to installation, this lead must be connected; otherwise, the power cannot be turned on.

\*1 ไม่ได้จัดส่งให้สำหรับเครื่องนี้

\*2 ตัดสายดินกับตัวเครื่องที่เป็นโลหะหรือโครงรถให้แน่นหนา—ในสถานที่ที่ไม่ได้พ่นสีทับ

\*3 ก่อนตรวจสอบการทำงานของเครื่องนี้ก่อนการติดตั้ง สายไฟต้องต่อไว้แล้ว ไม่งั้นมันจะไม่สามารถเปิดเครื่องได้

## TROUBLESHOOTING / การแก้ไขปัญหาเบื้องต้น

- **The fuse blows.** ⇒ Are the red and black leads connected correctly?
- **Power cannot be turned on.** ⇒ Is the yellow lead connected?
- **No sound from the speakers.** ⇒ Is the speaker output lead short-circuited?
- **Sound is distorted.** ⇒ Is the speaker output lead grounded?; Are the “-” terminals of L and R speakers grounded in common?
- **Noise interfere with sounds.** ⇒ Is the rear ground terminal connected to the car’s chassis using shorter and thicker cords?
- **This unit becomes hot.** ⇒ Is the speaker output lead grounded?; Are the “-” terminals of L and R speakers grounded in common?
- **This unit does not work at all.** ⇒ Have you reset your unit?

- ฟิวส์ขาด ⇒ ต่อสายสีแดงและสีดำถูกต้องหรือไม่?
- ไม่สามารถเปิดเครื่องได้ ⇒ ต่อสายสีเหลืองแล้วหรือไม่?
- ไม่ได้ยินเสียงจากลำโพง ⇒ สายสัญญาณออกของลำโพงลัดวงจรหรือไม่?
- เสียงผิดเพี้ยน ⇒ สายสัญญาณออกของลำโพงต่อกับสายดินหรือไม่?; ขั้วต่อ “-” ของลำโพง L (ซ้าย) และ R (ขวา) ต่อสายดินไว้ด้วยกันหรือไม่?
- มีเสียงรบกวน ⇒ ขั้วต่อสายดินด้านหลังที่ต่อกับโครงรถใช้สายที่สั้นและหนากว่าหรือไม่?
- เครื่องร้อน ⇒ สายสัญญาณออกของลำโพงต่อกับสายดินหรือไม่?; ขั้วต่อ “-” ของลำโพง L (ซ้าย) และ R (ขวา) ต่อสายดินไว้ด้วยกันหรือไม่?
- เครื่องใช้งานไม่ได้เลย ⇒ ท่านตั้งเครื่องใหม่ไว้หรือไม่?