

### ПРЕДУПРЕЖДЕНИЯ / ПОПЕРЕДЖЕННЯ

- Установка и электромонтаж данного изделия требует определенных навыков и опыта. В целях безопасности этим должен заниматься профессиональный мастер. Если вы столкнетесь с проблемами в процессе установки, обратитесь к своему дилеру автомобильных аудиосистем JVC.
- Устройство можно устанавливать только в автомобиле с источником питания 12 В постоянного тока с отрицательным заземлением.
- Отсоедините отрицательный вывод аккумулятора и установите все электрические соединения перед установкой устройства.
- Подключите динамики с максимальной мощностью более 50 Вт (сопротивление от 4 Ω до 8 Ω). В противном случае измените настройку <AMP GAIN>. (См. ИНСТРУКЦИИ ПО ЭКСПЛУАТАЦИИ на стр. 15.)
- Изолируйте свободные кабели виниловой лентой или подобным материалом. Во избежание короткого замыкания не снимайте колпачки со свободных кабелей или выводов.
- Если предохранитель сгорел, первым делом убедитесь в том, что кабели не касаются друг друга, потому что их качание может привести к короткому замыканию, после чего замените предохранитель на аналогичный новый.
- Данное устройство подлежит установке в консоль автомобиля.
- Установите устройство таким образом, чтобы угол его наклона не превышал 30°.
- После установки обязательно заземлите данное устройство на шасси автомобиля.
- После установки устройства, убедитесь в том, что все осветительные и электронные приборы вашего автомобиля работают в прежнем режиме.
- Не прикасайтесь к металлическим деталям устройства в процессе и на протяжении некоторого времени после завершения эксплуатации устройства. Температура металлических деталей, таких как радиатор охлаждения и кожух, существенно повышается.
- Восстановление та прокладання електричних проводів пристрою потребують професійної підготовки. З метою дотримання безпеки це повинні виконувати спеціалісти. Якщо у вас виникнуть проблеми під час встановлення, зверніться до дилера аудіосистем JVC для автомобілів.
- Автомобільна призначена лише для встановлення в автомобілях з джерелом живлення 12 В постійного струму і підключенням мінусового проводу до маси.
- Відключіть негативну клему батареї та виконайте всі електричні з'єднання перед встановленням пристрою.
- Підключіть динаміки з максимальною потужністю більше 50 Вт (опір від 4 Ω до 8 Ω). Інакше змініть налаштування <AMP GAIN> (Посилення струму). (Див. стор. 15 "ІНСТРУКЦІЇ").
- Ізолюйте непідключені кабелі за допомогою вінілової стрічки або подібного матеріалу. Щоб запобігти короткому замиканню, не знімайте захисних ковпачків з кінців непідключених кабелів та роз'ємів.
- Якщо запобіжник перегорить, спочатку переконайтеся, що кабелі не дотикаються і на спричинять до короткого замикання, а потім замініть старий запобіжник на новий з такими ж характеристиками.
- Цей пристрій призначений для встановлення до консолі автомобіля.
- Встановлюйте прилад під кутом не більше 30°.
- Переконайтеся у тому, що після закінчення встановлення пристрою, виконано його заземлення на шасі авто.
- Після установки приладу слід перевірити справність стоп-сигналів, сигнальних вогнів, двірників тощо.
- Не торкайтеся металевих деталей цього пристрою у процесі та протягом певного часу після завершення експлуатації. Температура металевих деталей, наприклад, радіатора охолодження та кожуху, значно підвищується.

#### ПРЕДОСТЕРЕЖЕНИЯ по питанию и подключению громкоговорителей

- НЕ подключайте провода громкоговорителей к аккумулятору автомобиля, иначе устройство будет повреждено.
- ПЕРЕД подключением проводов громкоговорителей к кабелю питания громкоговорителя проверьте схему соединений громкоговорителей в Вашем автомобиле.

#### ЗАСТЕРЕЖЕННЯ щодо приєднання джерела живлення та гучномовців

- НЕ з'єднуйте провідники живлення гучномовців з аккумулятором автомобіля. Невиконання такої вимоги призведе до важкого ушкодження пристрою.
- ПЕРЕД тим, як з'єднати провідники живлення з гучномовцями, перевірте схему з'єднання гучномовців вашого автомобіля.

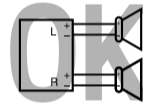
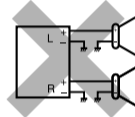
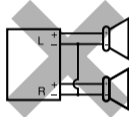

### УСТАНОВКА / ВСТАНОВЛЕННЯ

#### Монтаж / Монтаж на приладовій панелі

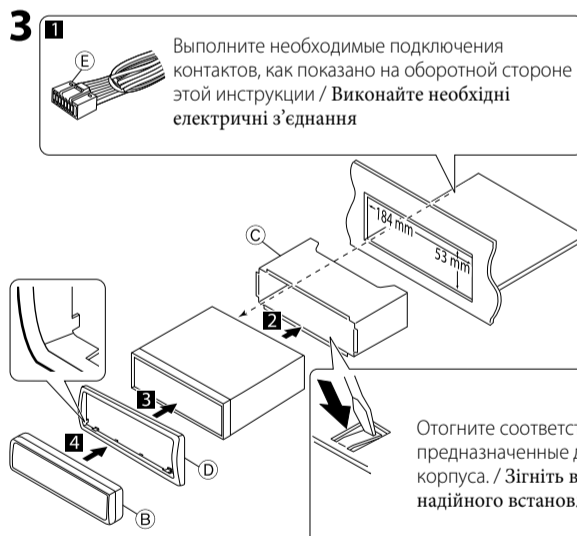
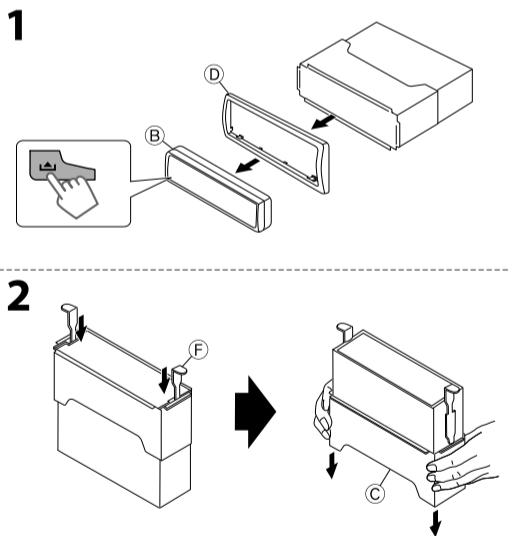

Установите устройство под углом менее 30° / Встановіть пристрій під кутом меншим, ніж 30°.

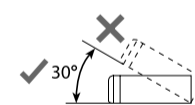

Отогните соответствующие фиксаторы, предназначенные для прочной установки корпуса. / Зігніть відповідні фіксатори для надійного встановлення екрану на його місці.

#### Комплект поставки / Список деталей

- А Жесткий футляр / Жорсткий футляр (x1)
- Б Панель управления / Панель керування (x1)
- В Муфта / Экран (x1)
- Г Декоративную панель / Знімна пластина (x1)
- Е Кабель питания / Шнур живлення (x1)
- Ф Рычаги / Ручки (x2)

#### При установке устройства без использования муфты / Встановлення пристрою без екрану

Болты с плоской головкой (M5 x 8 мм) / Гвинты с плоскими головками (M5 x 8 мм)\*

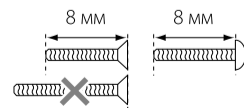
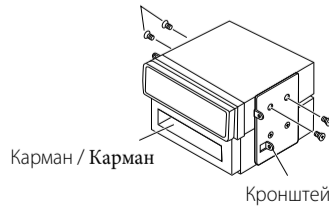

\* Не входит в комплект поставки.  
\* Не входит до комплекту поставки.

#### Удаление устройства / Видалення пристрою

Сначала отсоедините заднюю часть... / Спочатку зніміть задню стінку...

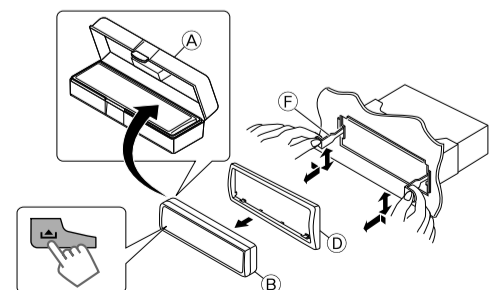

# ЕЛЕКТРИЧЕСКИЕ ПОДКЛЮЧЕНИЯ / ЕЛЕКТРИЧНІ З'ЄДНАННЯ

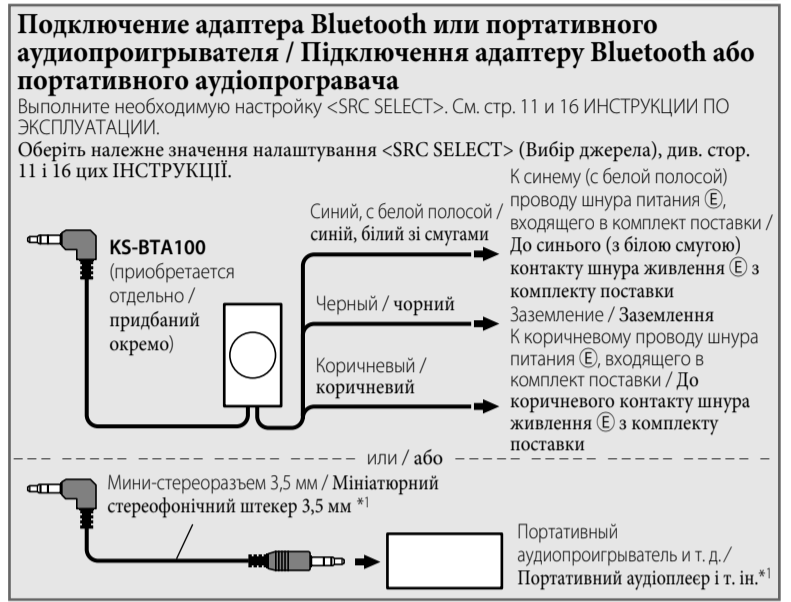
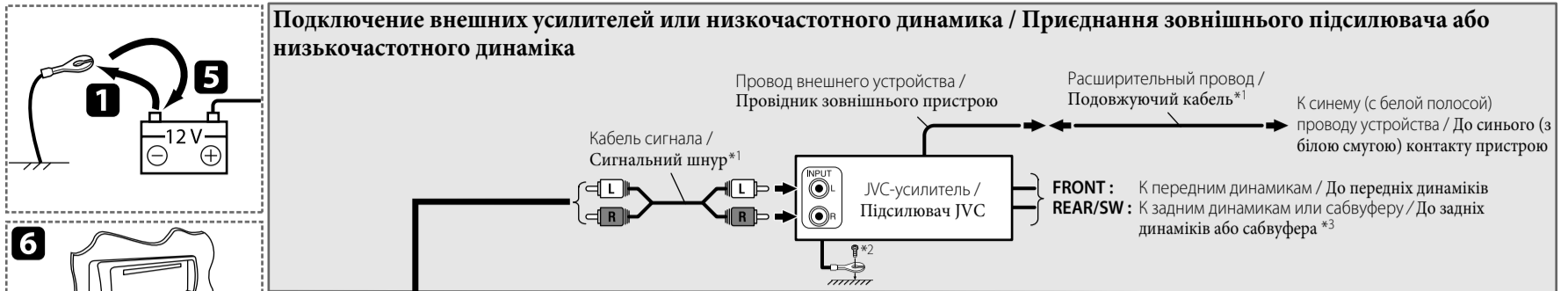

**Для некоторых автомобилей VW/Audi или Opel (Vauxhall) / Для деяких авто марки VW/Audi або Opel (Vauxhall)**

Возможно, потребуется изменить схему соединений для прилагаемого шнура питания, как показано на рисунке. / Вам, можливо, прийдесть внести зміни до з'єднання провідників шнура живлення згідно з ілюстрацією.

• Перед установкой приемника обратитесь к авторизованному агенту по продажам автомобильных систем. / Перед тим, як встановлювати цей пристрій, зв'яжіться з уповноваженим дилером вашого авто.

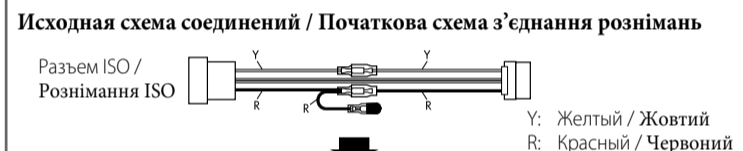

Если приемник не включается, используйте преобразованную схему соединений 2. / Якщо пристрій не включається, скористуйтеся зміненою схемою з'єднання рознімь 2.



Разъем ISO / Рознімь ISO

IA8	IA6	IA4	IA2
IA7	IA5	IA3	IA1
IB8	IB6	IB4	IB2
IB7	IB5	IB3	IB1

B1/B2	Правый задний динамик (фиолетовый/фиолетовый с черной полосой) / Задня колонка, права (Пурпурний/пурпурний, чорний зі смугами) (+/-)
B3/B4	Правый передний динамик (серый/серый с черной полосой) / Передня колонка, права (Сірий/сірий, чорний зі смугами) (+/-)
B5/B6	Левый передний динамик (белый/белый с черной полосой) / Передня колонка, ліва (Білий/білий, чорний зі смугами) (+/-)
B7/B8	Левый задний динамик (зеленый/зеленый с черной полосой) / Задня колонка, ліва (Зелений/зелений, чорний зі смугами) (+/-)
A2	К системе сотового телефона (Коричневый) / К системе мобильного телефона (коричневый)
A4	Аккумулятор автомобиля 12 В (Желтый) / Аккумулятор автомобиля 12 В (жовтий)
A5	Удаленный провод или антенна, макс. 200 мА (Синий, с белой полосой) / Віддалений вивід/живлення антени (200 мА макс.) (синій, білий зі смугами)
A6	К контрольному переключателю освещения автомобиля (Оранжевый, с белой полосой) / До реле управления освещением автомобиля (оранжевый, з білою смугою)
A7	Разъем для дополнительной принадлежности (Красный) / Додатковий вивід (червоний)
A8	Металлический корпус/шасси автомобиля (Черный) / Металевий корпус/шасі автомобіля (чорний)

**ВАЖНО:** Для подключения устройства к автомобилю рекомендуется использовать особый жгут проводов, подходящий для конкретного автомобиля (приобретается отдельно).

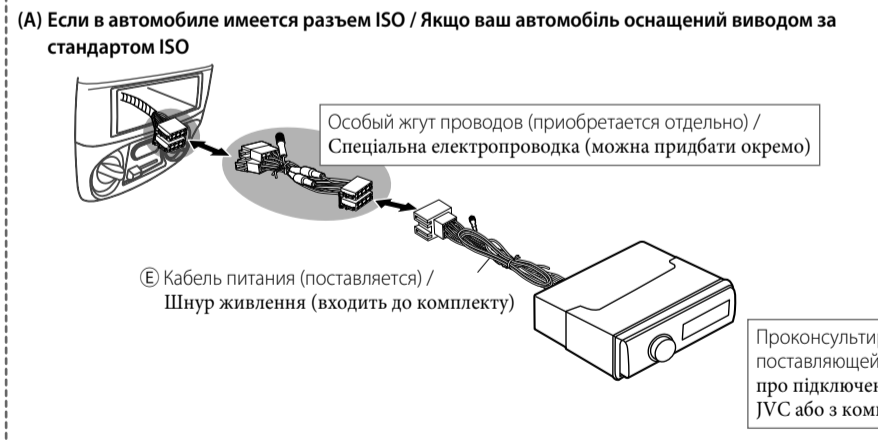

**ВАЖЛИВО:** Специальная электропроводка (можно приобрести отдельно), что подходит для вашего автомобиля, рекомендуется для з'єднання пристрою з вашим автомобілем.

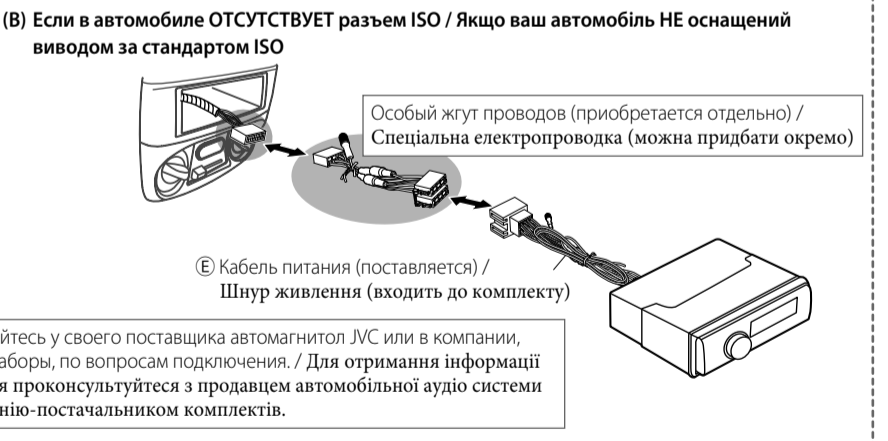

\*1 Не входит в комплект поставки.  
 \*2 Плотно прикрепите заземляющий провод к металлическому кузову или шасси автомобиля—в месте, не покрытом краской.  
 \*3 Выполните необходимую настройку <L/O MODE>. См. стр. 15 ИНСТРУКЦИИ ПО ЭКСПЛУАТАЦИИ.

\*1 Не входит до комплекту поставки.  
 \*2 Надійно прикріпіть провідник заземлення до металічного корпусу або до шасі авто у місці, яке не має фарбового покриття.  
 \*3 Налаштуйте <L/O MODE> (Режим L/O) відповідним чином (див. стор. 15 "ІНСТРУКЦІЙ").

## ВЫЯВЛЕНИЕ НЕИСПРАВНОСТЕЙ / НЕСПРАВНОСТІ

- **Сработал предохранитель.** ⇒ Правильно ли подключены черный и красный провода?
- **Питание не включается.** ⇒ Подключен ли желтый провод?
- **Звук не выводится через громкоговорители.** ⇒ Нет ли короткого замыкания на кабеле выхода громкоговорителей?
- **На дисплее отображается сообщение "MISWIRING CHK WIRING THEN RESET UNIT" / "WARNING CHK WIRING THEN RESET UNIT", и операция не может выполняться.** ⇒ Не замкнут ли накоротко выводной провод динамика или не соприкасается ли с шасси автомобиля/головным устройством? / Выполнена ли перенастройка приемника?
- **Звук искажен.** ⇒ Заземлен ли провод выхода громкоговорителей? / Заземлены ли разъемы "-" правого (R) и левого (L) громкоговорителей?
- **Шум мешает звучанию.** ⇒ Соединен ли находящийся сзади зажим заземления с шасси автомобиля с помощью более короткого и тонкого шнуров?
- **Устройство нагревается.** ⇒ Заземлен ли провод выхода громкоговорителей? / Заземлены ли разъемы "-" правого (R) и левого (L) громкоговорителей?
- **Приемник не работает.** ⇒ Выполнена ли перенастройка приемника?

- **Вийшов з ладу запобіжник.** ⇒ Чи правильно приєднані червоний та чорний провідники?
- **Не можна включити живлення.** ⇒ Чи приєднаний жовтий провідник?
- **Звук з гучномовців відсутній.** ⇒ Чи не замкнено "на коротко" вихідні провідники гучномовця?
- **На дисплеї з'являється надпис "MISWIRING CHK WIRING THEN RESET UNIT" / "WARNING CHK WIRING THEN RESET UNIT", та неможливо виконати жодну операцію.** ⇒ Кабель виходу динаміку є короткозамкненим або торкається рами автомобіля/головного пристрою? / Чи ви переналаштували пристрій?
- **Звук спотворений.** ⇒ Чи не заземлені вихідні провідники гучномовця? / Чи заземлені разом провідники "-" лівого та правого гучномовця?
- **Звук чути з перешкодами.** ⇒ Чи приєднано тильну клему заземлення до шасі авто за допомогою коротших та товстіших шнурів?
- **Пристрій нагрівається.** ⇒ Чи не заземлені вихідні провідники гучномовця? / Чи заземлені разом провідники "-" лівого та правого гучномовця?
- **Цей пристрій не працює взагалі.** ⇒ Чи ви переналаштували пристрій?