

경고

- 본 제품 장착과 배선에는 기술과 경험이 요구됩니다. 안전을 위하여 이런 작업은 전문가에게 맡기십시오. 설치 시 문제가 있으면 제품을 구매한 JVC 카 오디오 대리점에 문의하십시오.
- 이 제품은 12 V DC 전원 공급 장치(음극 접지)가 있는 자동차에만 설치할 수 있습니다.
- 제품을 설치하기 전에 배터리의 음극 단자를 분리한 후에 전기 연결을 할 것을 권장합니다.
- 최대 출력이 50 W 이상(임피던스 범위, 4 Ω - 8 Ω)인 스피커를 연결합니다. 그렇지 않을 경우 <AMP GAIN> 설정을 변경하십시오. (사용 설명서의 13페이지 참조)
- 연결되지 않은 와이어를 비닐 테이프나 기타 유사한 재료로 절연을 하십시오. 회로 단락을 방지하기 위해, 연결되지 않은 와이어 또는 단자의 양끝에 있는 램을 제거하지 마십시오.
- 퓨즈가 파열되면 우선 와이어 접촉으로 인한 회로 단락이 발생하지 않도록 조치한 후 파열된 퓨즈를 같은 정격의 새 퓨즈로 교체하십시오.
- 차량 콘솔에 이 제품을 설치합니다.
- 장착 각도가 30° 이하가 되도록 제품을 장착합니다.
- 장착을 완료한 후 본 리시버를 자동차의 새시에 다시 한번 접지하여 주십시오.
- 제품이 설치되면 자동차의 브레이크등, 비상등, 와이퍼 등이 제대로 작동하는지 확인합니다.
- 제품 사용 도중 및 제품 사용 직후에 이 제품의 금속 부분을 만지지 마십시오. 방열판이나 엔클로저 같은 금속 부분은 매우 뜨거울 수 있습니다.

전원공급 및 스피커 연결시 [주의사항]

- 전원코드의 스피커선을 자동차의 배터리에 연결하지 [마십시오]; 연결할 경우에는, 리시버가 심하게 훼손될 수 있습니다.
- 전원코드의 스피커선을 스피커에 연결하기 [전에], 자동차의 스피커 와이어링을 확인하여 주십시오.

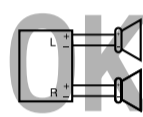
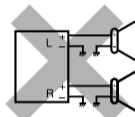
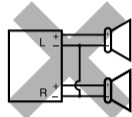

장착하기

대시에 장착하기

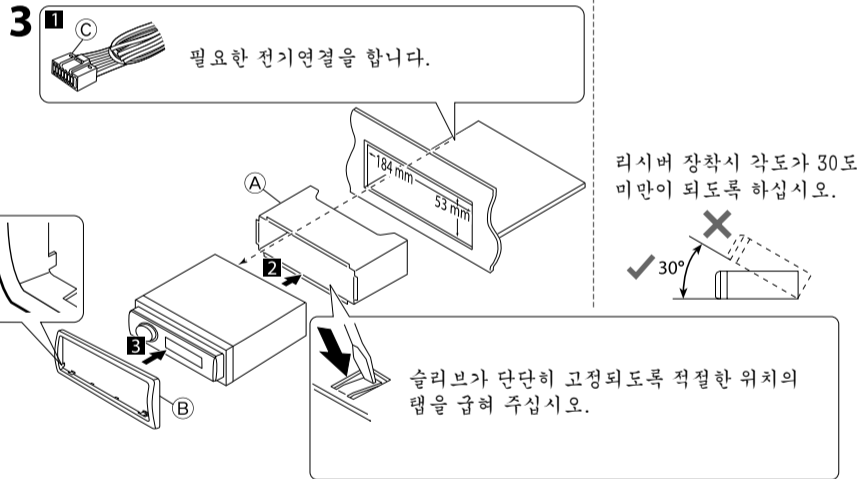
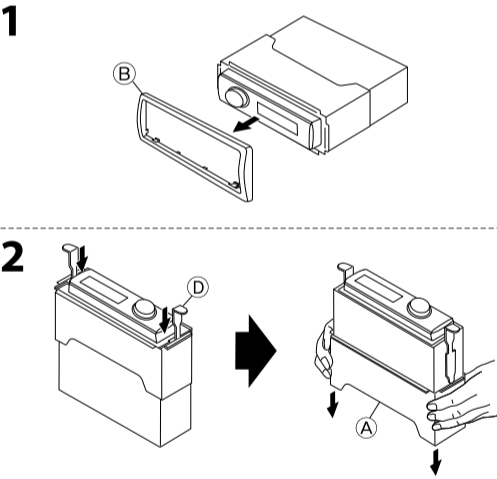

부품 목록

- Ⓐ 슬리브 (×1)
- Ⓑ 트림 플레이트 (×1)
- Ⓒ 전원 코드 (×1)
- Ⓓ 핸들 (×2)

슬리브를 사용하지 않고 리시버를 장착할 경우

머리가 납작한 나사 (M5 × 8 mm) *

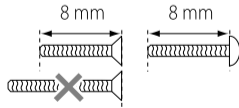
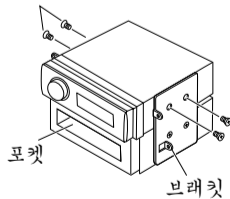

* 본 리시버에 공급되지 않았음.

리시버 제거하기

우선 후면 섹션을 해제합니다...

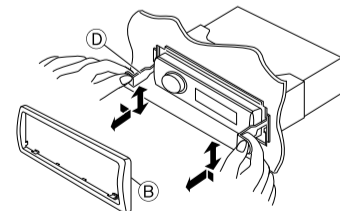

문제 해결

- 퓨즈가 끊어진다. ⇨ 빨간색과 검정색 선이 올바르게 연결되었습니까?
- 전원이 켜지지 않는다. ⇨ 노란색 선이 연결되었습니까?
- 스피커에서 소리가 나오지 않는다. ⇨ 스피커의 출력선이 단락되었습니까?
- 디스플레이에 “MISWIRING CHK WIRING THEN RESET UNIT” / “WARNING CHK WIRING THEN RESET UNIT” 가 나타나고 아무런 작업도 실행되지 않습니다. ⇨ 스피커 출력선이 단락되었거나 자동차/헤드 유닛 새시에 접촉되어 있습니까? ; 리시버를 리셋하하셨습니까?
- 사운드가 왜곡되어 나온다. ⇨ 스피커의 출력선을 접지시켰습니까? ; L 과 R 스피커의 단자가 커문에 접지되었습니까?
- 사운드에 잡음이 생긴다. ⇨ 리어 접지단자를 짧고 두꺼운 코드로 자동차의 새시에 연결하였습니까?
- 리시버가 뜨겁게 달아 오른다. ⇨ 스피커의 출력선을 접지시켰습니까? ; L 과 R 스피커의 단자가 커문에 접지되었습니까?
- 리시버가 전혀 작동하지 않는다. ⇨ 리시버를 리셋하하셨습니까?

전기 연결하기

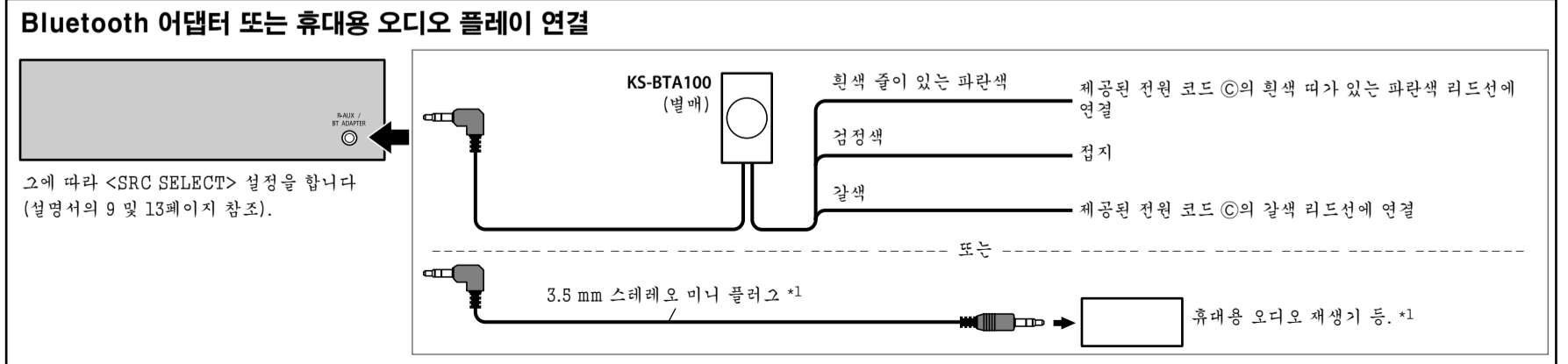
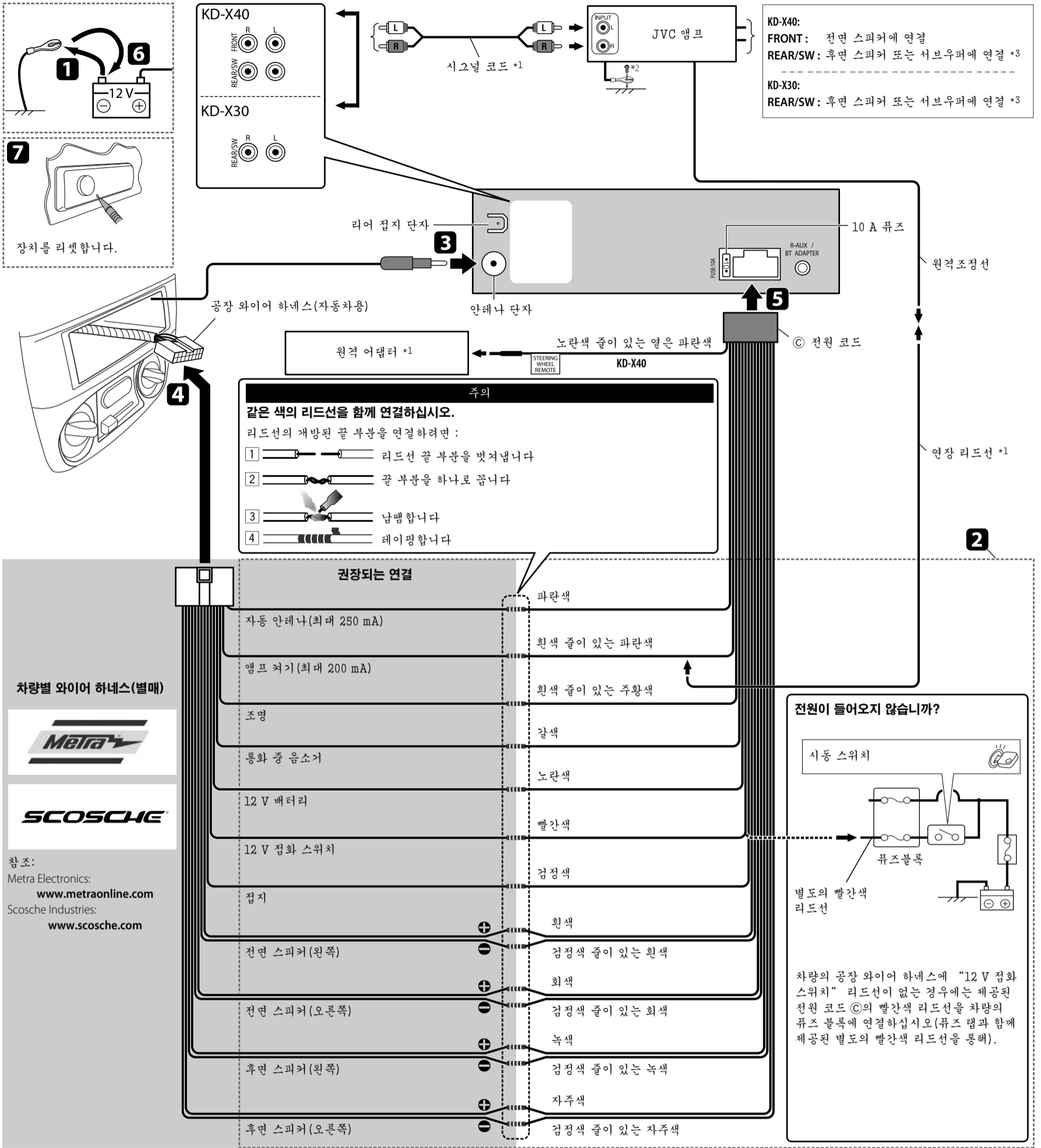

*1 본 리시버에 공급되지 않았음.
*2 접지선을 자동차의 금속부위나 색시의 페인트를 입히지 않은 부위에 단단히 고정을 합니다.
*3 적절하게 <L/O MODE> 설정, 사용 설명서의 12페이지 참조.