

## TÜRKÇE

Bu ünite, **12 V DC ve NEGATİF topraklı elektrik sistemleriyle** çalışmak üzere tasarlanmıştır. Aracınızın elektrik sistemi buna uygun değilse, bir voltaj inverteri gerekecektir; sözü edilen aygıt JVC otomobil müzik sistemi bayiinizden satın alınabilir.

## UYARI

- Aşağıda belirtilen konuma herhangi bir ünite veya kablo TAKMAYIN:
  - direksiyon simidi ve vites kolunun çalışmasını engelleyebileceği yerler; aksi takdirde trafik kazaları meydana gelebilir.
  - hava yastıkları gibi güvenlik sistemlerinin çalışmasını engelleyebileceği yerler; aksi takdirde ölümlü sonuçlanabilecek kazalar meydana gelebilir.
  - görüş alanını engelleyebileceği yerler.
- Herhangi bir alıcıyı, direksiyon simidini döndürürken çalıştırmayı DENEMEYİN; aksi takdirde bir trafik kazası meydana gelebilir.
- Sürücü, aracı kullanırken monitörü izlememelidir. Bu dikkat kaybına yol açabilir ve kaza yapmanıza neden olabilir.
- Aracı kullanırken bu üniteyi kullanmaya ihtiyaç duyduğunuzda yolu dikkatli bir şekilde takip ettiğinizden emin olun, aksi takdirde bir kazaya sebep olabilirsiniz.
- El freni çekili değilse, monitörde “Parking Brake” (El Freni) mesajı görüntülenecek ve herhangi bir resim gösterilmeyecektir.

Kısa devre oluşumlarını önlemek için akünün negatif terminalini sökün ve cihaz kurulumundan önce tüm elektrik bağlantılarını yapın.

- Üniteyi geri taktıktan sonra ünitenin, taşıt şasisine toprak bağlantısını yapmayı unutmayın.**
- Kabloların aracın şasisi veya koltuklarının altında sıkışmadığından emin olun.

### Elektrik bağlantıları ile ilgili notlar:

- Sigortayı değiştirmek gerektiğinde, belirtilen sınıftan bir sigortayla değiştirin. Sigorta sık sık atıyorsa, JVC otomobil müzik sistemi bayiinize başvurun.
- Maksimum gücü 50 W'den daha fazla alan hoparlörlere (hem önde hem de arkada, **4 Ω** ila **8 Ω** empedanslı) bağlamanız tavsiye edilir.
- Kısa devreleri önlemek için, KULLANILMAYAN tellerin uçlarını izole bantla kaplayın.
- Kurulum esnasında, kabloların tümünü (bu birim ve aracın kendisinden gelen kablolar) kabloların birimin arkasındaki ve yan taraftaki ısı yalıtıcıları ile temas etmeyecekleri şekilde tespitlediğinizden emin olunuz.

**DİKKAT:** Bu üniteyi aracınızın konsoluna takın. Ünite kullanımı sırasında ve kullanımın hemen ardından ünitenin metal kısımlarına dokunmayın. Soğutma plakası ve kaplama gibi metal kısımlar sıcak olabilir.

## عربي

لقد صمم هذا الجهاز ليعمل فقط بواسطة تيار كهربائي مباشر 12 DC فولت. **انظمة كهربائية تأريض سالب.** في حالة عدم وجود مثل هذا النظام في سيارتك، يجب استخدام محول فولتاج. ويمكن شراء هذا المحول من وكلاء الاجهزة الصوتية للسيارات ماركة JVC.

## تحذيرات

- لا تركيب أي وحدة أو توصيل أي كبل في الأماكن التي:
  - التي قد تعوق عجلة القيادة وعمليات ذراع تغيير السرعة. حيث من الممكن أن ينتج عن ذلك حوادث مرورية.
  - التي قد تعوق تشغيل أجهزة الأمان مثل الوسائد الهوائية. حيث من الممكن أن ينتج عن ذلك حوادث تؤدي إلى الوفاة.
  - يمكن ان تحجب الرؤيا.
- لا تقم بتشغيل أي وحدة أثناء إدارة عجلة القيادة. حيث من الممكن أن ينتج عن ذلك حوادث مرورية.
- يجب ألا يشاهد السائق الشاشة أثناء القيادة. حيث أن هذا قد يؤدي إلى الإهمال وينسب في وقوع حوادث.
- إذا كنت تريد تشغيل الوحدة أثناء القيادة. تأكد من النظر حولك بانتباه وإلا قد تنتسب في حادث مروري.
- إذا كانت فرامل التوقف غير معشقة. تومض “Parking Brake (مكبح الوقوف)” على الشاشة. ولن تظهر أي صورة عرض.

لمنع حدوث قصر الدوائر الكهربائية. افضل الطرف السلسلي للبطارية وقم بإجراء جميع التوصيلات الكهربائية قبل تركيب الجهاز.

- تأكد من تأريض الجهاز مع هيكل السيارة مرة ثانية بعد التركيب.**
- تأكد من عدم احتجاز أي كبلات في شاسيه السيارة أو تحت المقاعد.

### ملاحظات حول التوصيلات الكهربائية:

- استبدل الفيوز بفيوز آخر يحمل نفس القياسات الموصوفة. اذا تكرر احتراق الفيوز استشر وكيل JVC لاجهزة السيارة الصوتية.
- ينصح التوصيل مع سماعات ذات طاقة قصوى اكثر من 50 واط (على كلا من الخلف والامام. مع ممانعة 4 اوم الي 8 اوم).
- من اجل منع تقصير الدائرة – الكهربائية. ضع شريط لاصق على اطراف الاسلاك **غير المستعملة.**
- في وقت التركيب. تأكد من تركيب كل الاسلاك (الاسلاك من هذه الوحدة ومن السيارة ذاتها) بطريقة تتجنب ملامسة الاسلاك للأحواض الحرارية أو مؤخره أو جانب الوحدة.

**تنبيه:** قم بتركيب هذا الجهاز في وحدة التحكم في سيارتك. ولا تلمس الأجزاء المعدنية من هذا الجهاز أثناء استخدامه أو بعد استخدامه بفترة قصيرة. حيث تصبح الأجزاء المعدنية مثل بالوعة الحرارة وحواشيها ساخنة.

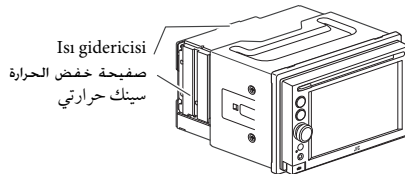

## فارسی

این دستگاه برای کار در سیستم های برقی 12 ولت مستقیم دارای نول زمین طراحی شده است. اگر اتومبیل شما این سیستم را ندارد یک مبدل ولتاژ لازم است که میتوانید از فروشنده های رادیو ضبط اتومبیل JVC خریداری نمایید.

## اخطارها

- دستگاه و کابل را در محلی نصب نکنید که:
  - مانع چرخش فرمان و عملکرد دنده شود نصب نکنید چون ممکن است باعث تصادف شود.
  - این عمل ممکن است مانع عملکرد دستگاههای ایمنی مثل کیسه های هوا شود که ممکن است منجر به تصادفهای مرگبار گردد.
  - ممکن است مانع دید راننده شود.
- هیچ دستگاهی را هنگام کار با فرمان به کار نیندازید چرا که این عمل ممکن است منجر به تصادف گردد.
- راننده نباید در زمان رانندگی به مونیتور نگاه کند. این کار ممکن است حواس راننده را پرت کند و منجر به تصادف شود.
- اگر هنگام رانندگی می خواهید از دستگاه گیرنده استفاده کنید، کاملاً مراقب باشید تا تصادفی رخ ندهد.
- اگر ترمز دستی گرفته نشده باشد، “Parking Brake (ترمز خودرو)” روی مونیتور چشمک زن خواهد شد، و هیچ تصویری پخش نخواهد گردید.

برای جلوگیری از اتصال کوتاه، ترمینال منفی باتری را جدا کرده و تمام اتصالات الکتریکی را قبل از نصب دستگاه انجام دهید.

- بعد از نصب حتماً اتصال بدنه دستگاه را با شاسی خودرو مجدداً برقرار نمایند.**
- مطمئن شوید که کابل در شاسی اتومبیل یا زیر صندلی گیر نکرده باشد.

### نکاتی در مورد اتصالات الکتریکی:

- فیوز را بر روی یکی از درجه های تعیین شده قرار دهید. اگر فیوز دستگاه هر چند گاهی می سوزد، با فروشنده های رادیو ضبط اتومبیل JVC مشورت نمایید.
- توصیه می شود که جریان بیش از 50 W به بلندگوها وصل شود (هم در عقب و هم در جلو، با مقاومت 4 تا 8 Ω).
- بمنظور جلوگیری از اتصال کوتاه، ترمینالهای فیش های استفاده نشده را با نوار چسبهای عایق بپوشانید.
- در هنگام نصب، اطمینان حاصل ید به سیم ها (اعم از سیم های این دستگاه و سیم های اتومبیل) به نحوی وصل و شده باشند با سی های حرارتی پشت و دستگاه تماس پیدا.

**احتیاط:** این دستگاه را در کنسول وسیله خود نصب نمایید. در حین استفاده یا اندکی بعد از استفاده از این دستگاه به قسمت های فلزی آن دست نزنید. قسمت های فلزی مانند حصار و سینک گرمایش گرم می شوند.

## Montaj ve bağlantılar için gerekli parçaların listesi

Ana ünite/Montaj kovani/Çerçeve plakası  
الوحدة الرئيسية/إطار التركيب/لوح الكسوة  
دستگاه اصلی/آستین نصب کردن/روکش تزئیناتی

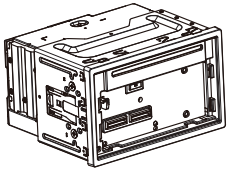

Monitör paneli  
لوحة الشاشة  
پانل مونیتور

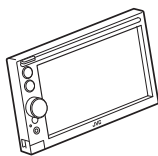

Montaj civatası—M4 × 20 mm  
مسمار ربط—M4 × 20 مم  
پیچ نصب—M4 × 20 میلی متر



Pul (ø5)  
حلقه (ø5)  
واشر (ø5)



Lastik tampon  
وسادة مطاطية  
تشکچه لاستیکی



Emniyet somunu (M5)  
صمولة رنق (M5)  
گره قفل (M5)



Uzatma kablosu  
سلك التمديد  
سیم تلفن فرعی

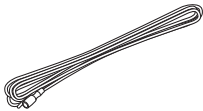

Kablolama seti  
صفيرة الاسلاك  
مهاری سیم کشی

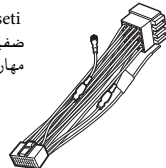

Çıkarma anahtarları  
مفتاحا التنوع  
کلیدهای استخراج

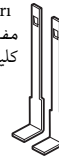

## الموديلي KW-AV61BT فقط / Yalnızca KW-AV61BT için / فقط برای مدل KW-AV61BT

Mikrofon  
الميكروفون  
میکروفن

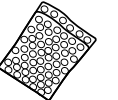

Bluetooth Adaptörü (takılı)  
محول البلوتوث (مدرج)  
آداپتور Bluetooth (جائزده شده است)



Adaptör saklama çantası  
حقيبة لتخزين المهامي  
کیسه نگهداری آداپتور

Yassı başlı vidalar (M5 × 8 mm)  
براغي برؤوس مفلطحة (M5 × 8 مم)  
های سر تخت (M5 × 8 میلی متر)



Yuvarlak başlı vidalar (M5 × 8 mm)  
براغي برؤوس دائرية (M5 × 8 مم)  
پیچ های سرگرد (M5 × 8 میلی متر)



Üniteyi verilen manşonu kullanmadan takarken bu vidaları kullanın. (Bkz. sayfa 2.)  
استخدم هذه البراغي عند تثبيت الجهاز دون الجلبة المصاحبة (انظر الصفحة 2.)  
از این پیچها هنگام نصب دستگاه بدون قاب آرایه شده استفاده کنید. (به صفحه 2 مراجعه)

## MONTAJ (TABLOYA MONTELEME)

Tipik bir montaj, aşağıdaki şemada gösterilmektedir. Ancak, aracınıza göre ayarlamalar yapmanız gerekebilir. Montaj kitleri hakkında sorularınız varsa, JVC otomobil müzik sistemi bayiinize veya kit tedarik eden bir firmaya başvurun.

- Bu ünitenin gerektiği gibi nasıl monte edileceğinden emin değilseniz, montajı kalifiye bir teknisyene yaptırın.

### Birimi monte etmeden önce

- Otomobile takılmış olan ses sistemini ve montaj desteklerini çıkarın. Daha sonra da kullanmak için otomobilinizden çıkardığınız tüm vida ve parçaları saklayın.
- Birimi monte ederken, verilen vidaları talimatlara uygun bir şekilde kullanın. Başka vidalar kullanıldığında parçalar gevşeyebilir ya da hasar görebilir.
- Vida veya civataları sıkıştırırken bağlantı kablolarını sıkıştırmamaya dikkat edin.
- Takılı olduğu zaman doğru havalandırma sağlamak için arka panelin üzerindeki fanı bloke etmemeye dikkat edin.

### Montaj kovani olmadan ünite kurulumu yapılırken

- Kurulum yerine göre yassı başlı veya yuvarlak başlı vidalar kullanın. Cihazı monte etmek için yassı başlı vidalardan yararlandığınızda, aşağıdaki adım 1'de sökülen vidaları kullanın. Verilenlerin dışında vida kullanırken 8 mm uzunluğunda olmalarına dikkat edin. Daha uzun vidalar cihaza zarar verebilir.
- Ünitenin düşmesini önlemek için vidaları iyice sıkın.

## تركيب الجهاز (داخل - تابلو السيارة)

بين الرسم التوضيحي التالي طريقة التركيب المثالية، مع ذلك يجب أن تقوم بإجراء التعديلات المناسبة للسيارتك. إذا كان هناك استفسارات أو حاجة لمعلومات بخصوص أدوات التركيب، يرجى استشارة موزع الأجهزة الصوتية للسيارات ماركة JVC أو الشركة الموزعة لهذه الأدوات.

- في حالة عدم معرفتك بكيفية تركيب الجهاز بشكل صحيح، يرجى ترك عملية تركيب الجهاز لشخص مختص ومؤهل لتركيب مثل هذه الأجهزة.

### قبل تركيب الوحدة

- قم بفك نظام الصوت المثبت في الأصل داخل السيارة، مع حوامل التركيب الخاصة به، تأكد من الاحتفاظ بكافة البراغي والأجزاء المنزوعة من السيارة لاستخدامها لاحقاً.
- عند تركيب الوحدة، تأكد من استخدام البراغي المصاحبة حسب التعليمات. وفي حالة استخدام براغي أخرى، فإنها قد تسبب في عدم إحكام الربط أو تلف الأجزاء.
- عند ربط البراغي أو المسامير، احرص على عدم ثقب أي أسلاك توصيل.
- تأكد من عدم سد المروحة الموجودة باللوح الخلفية للمحافظة على التهوية المناسبة بعد التركيب.

### عند تركيب الوحدة دون استخدام إطار التركيب

- استخدم البراغي ذات الرأس العريض أو البراغي ذات الرأس المستدير. بناءً على مكان التثبيت، عند استخدام البراغي ذات الرأس العريض لتثبيت الجهاز، استخدم البراغي التي تمت إزالتها في الخطوة 1 أدناه. عند استخدام براغي غير تلك المصاحبة للجهاز، استخدم براغي بطول 8 مم. وفي حالة استخدام براغي أطول، فإنها قد تسبب تلف الجهاز.
- اربط المسامير بإحكام لتجنب سقوط الجهاز.

## نصب (داخل داشبورد)

تصويري يريك كيف يجب تركيب الوحدة في داشبوردك. تأكد من أن الوحدة مثبتة بشكل صحيح في داشبوردك. إذا كان هناك استفسارات أو حاجة لمعلومات بخصوص تركيب الوحدة، يرجى استشارة موزع الأجهزة الصوتية للسيارات ماركة JVC أو الشركة الموزعة لهذه الأدوات.

- إذا كنت غير متأكد من كيفية تركيب الوحدة، يرجى استشارة موزع الأجهزة الصوتية للسيارات ماركة JVC أو الشركة الموزعة لهذه الأدوات.

### قبل از نصب دستگاه

- سیستم صوتی که از ابتدا در خودرو نصب شده است را همراه با پایه های نصب باز کنید. دقت کنید که تمامی پیچها و قطعات باز شده از ماشین را نگهدارید تا در آینده بتوانید از آنان استفاده کنید.
- هنگام قرار دادن دستگاه، حتماً از پیچهای همراه با دستگاه استفاده نمایید. اگر از پیچهای دیگری استفاده شود، احتمال دارد که قسمتهای مربوطه شل شده یا صدمه ببینند.
- هنگام سفت کردن پیچها یا گیره ها دقت کنید که سیمهای اتصال صدمه نبینند.
- هنگام نصب کردن دستگاه مطمئن شوید که برای جریان داشتن هوا هرگز پروانه پشت پائل مسدود نشود.

### هنگام نصب دستگاه بدون استفاده از آستین نصب کردن

- از پیچهای تخت یا سر گرد با توجه به محل نصب استفاده کنید. هنگامی که از پیچهای سر تخت برای نصب دستگاه استفاده می کنید، از پیچهایی که در مرحله ۱ در بالا باز کرده اید استفاده کنید. هنگامی که از پیچهایی بجز پیچهای ارائه شده استفاده می کنید، از پیچهایی که طول آن ۸ میلیمتر است باشد، استفاده کنید. اگر از پیچ های بلندتر استفاده کنید، ممکن است به دستگاه آسیب رسانید.
- برای جلوگیری از افتادن دستگاه، پیچ ها را محکم ببندید.

- 1 Çerçeve plakası ayırın ve vidaları sökün.
- 2 Çıkarma anahtarlarını kullanarak montaj kovaniyi ayırın ve ardından dışarı kaydırın.
- 3 Montaj kovaniyi arabanın ön paneline takın.
- 4 Gerekli elektrik bağlantılarını yapın.
  - Bkz. sayfa 3 - 6.
- 5 Trim plakasını ana üniteye takın ve ardından ana üniteyi montaj kovaniye yerleştirin.
- 6 Monitör panelini takın.

- 1 أفضل لوح الكسوة وأزل البراغي.
- 2 أفضل إطار التركيب باستخدام مفتاحا النزع ثم اسحب إطار التركيب للخارج.
- 3 قم بتركيب إطار التركيب في لوحة عدادات السيارة.
- 4 اعمل التوصيلات الكهربائية المطلوبة.
  - انظر الصفحات من 3 إلى 6.
- 5 قم بتركيب لوحة الحافة بالوحدة الرئيسية، ثم قم بتركيب الوحدة الرئيسية في إطار التركيب.
- 6 وصل لوحة الشاشة.

- 1 صفحه تزئینی را جدا کرده و پیچها را باز کنید.
- 2 آستین نصب کردن را با استفاده از کلیدهای استخراج جدا کنید سپس آستین نصب کردن را به خاموش بلغزائید.
- 3 آستین نصب کردن را در داشبورد ماشین نصب کنید.
- 4 اتصالات برقی لازم را انجام دهید.
  - صفحات 3 - 6 را ببینید.
- 5 صفحه برش را به دستگاه اصلی وصل کنید، سپس دستگاه اصلی را بر آستین نصب کردن نصب کنید.
- 6 پائل مونیتور را وصل کنید.

**1**

Montaj kovani  
İçerideki  
Ağır başlı vidaları  
çıkarmak için  
Yassı başlı vidalar (M5 x 8 mm)  
برای برپوش مفلطحه (M5 x 8 مللم)  
پیچ های سر تخت (M5 x 8 میلی متر)  
Çerçeve plakası  
وجه الزینة  
صفحه تزئینی

**2**

Çıkarma anahtarları  
مفتاحا النزع  
کلیدهای استخراج  
استخراج  
Montaj kovani  
إطار التركيب  
آستین نصب کردن

Üniteyi dik duruma getirdiğinizde, arkasındaki sigortaya hasar vermemeğe dikkat edin.  
عند توقيف الجهاز، انبه حتى لا تلحق ضرراً بالفيوز الموجود على الجهة الخلفية. وقتی دستگاه را رو به بالا می گیرید، مواظب باشید که فیوز عقب دستگاه آسیب نبیند.

**3**

Montaj kovani  
İçerideki  
Ağır başlı vidaları  
çıkarmak için  
Montaj kovaniyi yerine sabitlemek için uygun klipsleri kullanın.  
قم بفتني الألسنة المناسبة لتثبيت إطار التركيب بإحكام في مكانه. زایده های مناسب را ببینید تا آستین نصب کردن را محکم در محل نگه دارید.

**4**

Daha sabit aksesuar için  
لمزيد من التثبيت المتوازن  
برای اتصال محکمتر  
Arka panele / باللوحه الخلفية

- Arka panele / باللوحه الخلفية
- A Dirsek (isteğe bağlıdır) / جداره (اختیاری) / دعامة (اختیاری)
  - B Vida (isteğe bağlıdır) / پیچ (اختیاری) / برغی (اختیاری)
  - C Emniyet somunu / صمولة زلق / گروه قفل
  - D Pul / واشر / حلقه
  - E Montaj civatası / مسمار ربط / پیچ نصب

**5**

Montaj kovani  
İçerideki  
Ağır başlı vidaları  
çıkarmak için  
Çerçeve plakası  
وجه الزینة  
صفحه تزئینی  
Fanı bloke etmeyin.  
لا تسد المروحة.  
مانعی بر سر راه فن ایجاد نکنید.  
Klik sesi duyana kadar üniteyi kaydırın.  
حرك الجهاز حتى تسمع صوت طقطقة.  
دستگاه را جا بزنید تا صدای کلیک به گوشتان برسد.

**6**

Monitör paneli  
لوحة الشاشة  
پائل مونیتور

Panoya (resimde gölgeli olarak gösterilmiştir) BASTIRMAYIN.  
لا تضغط على اللوحه (المظلمة في الشكل التوضيحي).  
پائل را فشار ندهید (سایه دار در تصویر).

OK

Üniteyi 30° den daha küçük bir açıda monte edin.  
رکب الجهاز على زاوية اقل من 30 درجة.  
دستگاه را با زاویه ای کمتر از 30 درجه نصب نمایید.

30°

## Ünitenin sökülmesi

Üniteyi sökmeden önce, arka kısmını serbest bırakın.

## نزع الجهاز من تابلو السيارة

قبل إزالة الوحدة، حرر الجزء الخلفي.

## خارج ساختن دستگاه

قبل از بیرون آوردن دستگاه بخش عقبی را آزاد نمایید.

**1** Monitör panelini ayırmak (Bkz. TALİMATLAR bölümü, sayfa 5).  
افصل لوحة الشاشة (انظر صفحة ٥ لمعرفة التعليمات).  
برای جدا کردن پانل مونیتر (به صفحه ٥ در دفترچه دستورالعمل مراجعه کنید).

**2** Çerçeve plakası ayırmak.  
افصل لوح الكسوة.  
صفحة تزئینی را جدا کنید.

Çerçeve plakası  
وحد الزینة  
صفحة تزئینی

**3** İki çıkarma anahtarını takın ve ardından ünitenin çıkarılabilmesi için bunları gösterildiği gibi çekin.  
أدخل مفتاحي النزع، ثم اسحبهما كما هو موضح بحيث يمكن نزع الجهاز.  
دو کلید استخراج را قرار دهید، سپس آن ها را مطابق با شکل بکشید تا بتوان دستگاه را جدا کرد.

Çıkarma anahtarları  
مفتاحا النزع  
کلیدهای استخراج

## ELEKTRİK BAĞLANTILARI

## التوصيلات الكهربائية

## اتصالات برقی

Güç kaynağı ve hoparlör bağlantılarında alınması gereken

### TEDBİRLER:

- Kablolama setindeki hoparlör kablolarını araba aküsüne BAĞLAMAYIN; aksi halde ünite ciddi şekilde hasar görebilir.
- Kablolama setindeki hoparlör kablolarını hoparlörlere bağlamadan ÖNCE, arabanızdaki hoparlör kablosunu kontrol edin.

تنبيهات حول تزويد الطاقة الكهربائية وتوصيل السماعات:

- لا توصل أسلاك السماعات الخاصة بصفيرة الأسلاك بطارية السيارة، وإلا سيتعرض الجهاز لضرر بالغ.
- قبل توصيل أسلاك السماعات الخاصة بصفيرة الأسلاك بالسماعات، افحص شبكة أسلاك السماعات داخل سيارتك.

احتياطات دربارہ اتصالات برق و بلندگو:

- سیم های بلندگو مربوط به مهار سیم کشی را به باتری ماشین وصل نکنید، در غیر این صورت، دستگاه آسیب جدی خواهد دید.
- قبل از اتصال سیم های بلندگو مربوط به مهار سیم کشی به بلندگوها، سیم کشی بلندگو در ماشین خود را چک کنید.

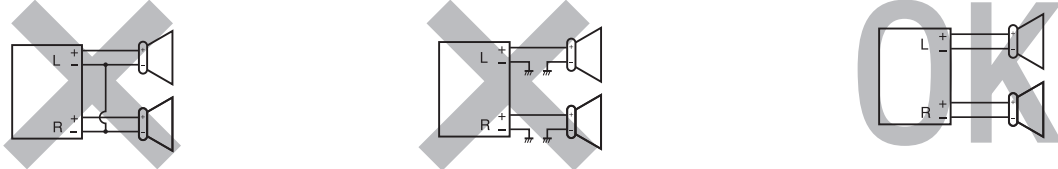

## اتصال سیم ترمز پایی / توصیل سلك فرامل التوقف / El freni kablosunun bağlanması

El freni  
مكبح الايقاف  
ترمز پایی

Uzatma kablosu (verilmiştir)  
سلك التمديد (مرفق)  
سیم تلفن فرعی (ضمیمه)

El freni kablosu (açık yeşil)  
سلك فرامل التوقف (اخضر فاتح)  
سیم ترمز پایی (سبز روشن)

PARKING BRAKE

KW-AV61BT  
KW-AV51

El freni düğmesi (aracın içinde)  
مفتاح مكبح الايقاف (داخل السيارة)  
کلید ترمز پایی (درون اتومبیل)

Taşıtın metal gövdesine veya şasisine  
الى الجسم المعدني او هيكل السيارة  
المعدني  
به بدنه فلزی یا شاسی اتومبیل

## توصیل سلك إشارة ذراع الرجوع إلى الخلف (لكاميرا الرؤية الخلفية) / Geri vites sinyal kablosunun bağlanması (arka görüş kamerası için) / وصل کردن سیم سیگنال دنده عقب (برای دوربین دید عقب)

Gerі vites lambası kablosunu ana hatta yerleştiriniz.

حدد موقع المصباح الخلفي في حقيبة السيارة.

سر سیم دنده عقب را در صندوق پیدا کنید.

Uzatma kablosu (bu üniteyle birlikte gelmez) /  
سلك التمديد (غير مزود مع هذا الجهاز) /  
سیم تلفن فرعی (همراه این دستگاه عرضه نشده است)

Beyaz şeritli mor  
رجواني بشریط ابيض  
بنفش با نوار سفید

REVERSE GEAR SIGNAL

KW-AV61BT  
KW-AV51

Gerі vites ışığı  
بالمصباح الخلفي  
چراغ دنده عقب

Gerі vites ışığına  
بالمصباح الخلفي  
به چراغ دنده عقب

Gerі vites ışığı kablosu  
سلك المصباح الخلفي  
سیم چراغ دنده عقب

## Aracınızda ISO konektörü varsa

إذا كانت السيارة مزودة بموصل ISO  
شما به ارتباط دهنده ISO اگر اتومبیل مجهز است

- ISO konektörlerini resimde gösterildiği şekilde bağlayın.

- قم بتوصيل موصلات ISO كما هو موضح.
- ارتباط دهنده ISO را طبق توضیحات وصل کنید.

Araç gövdesinden  
من جسم السيارة  
از بدنه اتومبیل

Verilen kablolama setinin ISO konektörü  
موصل ISO لضفيرة الأسلاك المرفقة  
اتصال دهنده ISO از مهار سیم کشی ضمیمه

Bağlantı telleri tarafından görünüş  
عرض من جانب السلك  
کناره سیمهارا ببینید

## لبعض سيارات فولكس فاجن/أودي أو أوبل (فوكس هول) / Bazı VW/Audi veya Opel (Vauxhall) araçlar için / برای اتومبیلهای VW/Audi یا Opel (Vauxhall)

Verilen kablolama setinin kablosunu şekilde gösterildiği gibi değiştirmeniz gerekebilir.

- Bu alıcıyı takmadan önce yetkili satıcınızla temas kurun.

قد تحتاج إلى تعديل أسلاك صفيرة الأسلاك المرفقة كما هو موضح.

- تفضل بالاتصال بموزع سيارتك المعتمد قبل تركيب هذه الوحدة.
- ممكن است نیاز باشد که شما سیم کشی مهار سیم کشی ضمیمه را آنطور که نشان داده شده است تغییر دهید.
- پیش از نصب این دستگاه با فروشنده رسمی اتومبیل خود تماس بگیرید.

Orijinal bağlantı  
الأسلاك الأصلية  
سیم کشی اولیه

Değiştirilmiş bağlantı 1  
الأسلاك المعدلة 1  
بررسی و بازبینی سیم کشی 1

Değiştirilmiş bağlantı 2  
الأسلاك المعدلة 2  
بررسی و بازبینی سیم کشی 2

Y: Sarı  
أصفر  
زرد

R: Kırmızı  
أحمر  
قرمز

Alıcı devreye girmeye değiştirilmiş bağlantıyı 2 kullanın.  
استخدم الأسلاك المعدلة 2 في حالة تعذر تشغيل الوحدة.  
اگر دستگاه کار نکند از سیم کشی 2 بررسی شده دوم استفاده کنید.

## اتصالات بدون استفاده از رابط ISO / عملیات التوصيل دون استخدام موصلات ISO / Bağılantıyı yapmadan önce / ISO konektörü kullanılmadan bağlantı

**Bağılantıyı yapmadan önce:** Taşın kablo bağlantısını dikkatle kontrol edin. Yanlış bağlantı yapılması, bu üniteye ciddi hasar oluşmasına yol açabilir. Kablo setinin kabloları ve bunların araba gövdesinde bulunan konektörü farklı renkte olabilir.

- 1 ISO konektörünü kesin.
- 2 Elektrik kablosunun renkli uçlarını aşağıdaki resimde belirtilen düzende bağlayın.
- 3 Anten kablosunun bağlantısını yapın.
- 4 Son olarak, kablo demetini üniteye takın.

**قبل البدء بالتوصيل:** تأكد من شبكة الاسلاك في السيارة بدقة حتى لا يحدث خطأ في عملية توصيل الجهاز. يمكن ان يسبب التوصيل الخاطئ الى حصول عطل حقيقي للجهاز. قد تكون اسلاك ضفيرة الاسلاك وأسلاك الموصل من هيكل السيارة مختلفة في اللون.

- 1 قطع موصل ISO.
- 2 اوصل الاسلاك الملونة لسلك الطاقة الكهربائية بالترتيب الموصوف في الرسم الموجود في الاسفل.
- 3 اوصل سلك الهوائي.
- 4 اخيرا، اوصل حامل الاسلاك مع الجهاز.

**قبل از وصل:** سیم کشی اتومبیل را بدقت بررسی نمایید. اتصال نادرست ممکن است منجر به وارد آمدن صدمات جدی به این دستگاه شود. سیم های مهار سیم کشی و سیم های اتصال بدنه ماشین ممکن است رنگی متفاوت داشته باشند.

- 1 ارتباط دهنده ISO را ببرد.
- 2 فیشهای رنگی سیم برق را به ترتیب مشخص در تصویر زیر وصل نماید.
- 3 سیم آنتن را وصل نماید.
- 4 در انتهای ترمینال سیم ها را وصل نماید.

• Tüm modellerdeki terminaler ve kablolar açıklama amacıyla şekilde gösterilmiştir.

• أطراف التوصيل والكبلات الخاصة بجميع الموديلات الموضحة في الرسم التوضيحية تستخدم لغرض الشرح فقط.

• ترمینالها و کابلهای کلیه مدلها در تصویر زیر به جهت توضیح ارائه شده است.

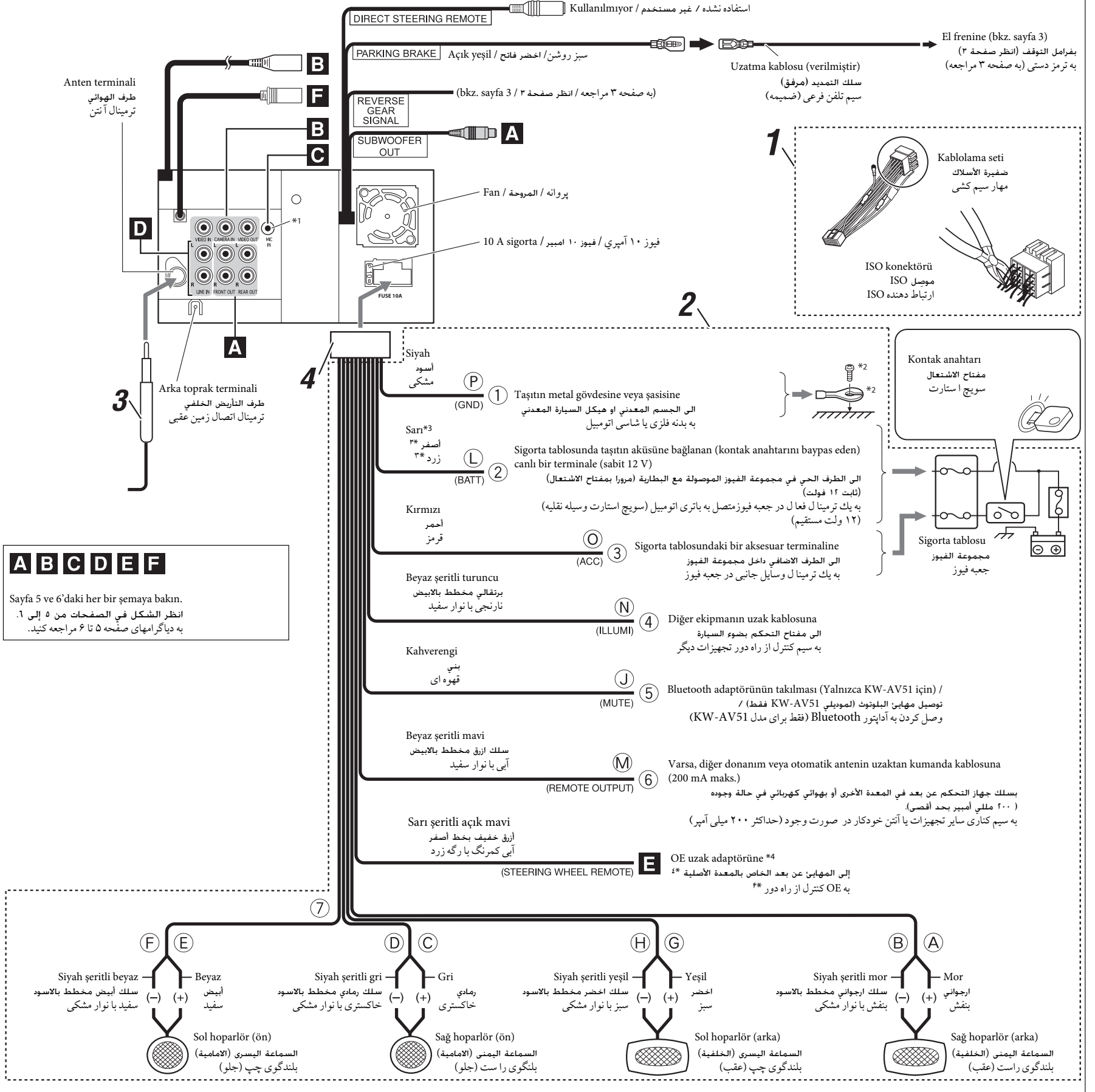

\*1 Yalnızca KW-AV61BT için.

\*2 Bu üniteyle birlikte gelmez.

\*3 Montaj öncesi ünitenin çalışıp çalışmadığını kontrol etmeden önce bu telin bağlanması şart olup, aksi takdirde ünite açılmayacaktır. Kabloyu doğrudan aküye bağlamayın.

\*4 Kablo ucunu, OE uzak adaptörüne haricinde bir cihaza bağlamayın. Aksi halde arıza durumu oluşabilir.

\*1 لمودیلی KW-AV61BT فقط.

\*2 غیر مزود مع هذا الجهاز.

\*3 قبل فحص تشغيل هذا الجهاز قبل التركيب. يجب توصيل هذا السلك. بخلاف ذلك لا يمكن توصيل الطاقة الكهربائية.

\*4 لا توصل الوصلة بأي جهاز آخر غير المهاییں عن بعد الخاص بالمعدة الأصلية. قد يؤدي هذا إلى حدوث عطل.

\*1 فقط برای مدل KW-AV61BT

\*2 همراه این دستگاه عرضه نشده است.

\*3 قبل از آزمایش کار این دستگاه پیش از نصب، این فیض باید وصل شود، در غیر این صورت برق جریان پیدا نمی کند.

\*4 سیم را مستقیماً به باتری وصل نکنید. سیم را به دستگاه به غیر از آداپتور OE کنترل از راه دور وصل نکنید. انجام این کار باعث ایجاد عیب فنی می شود.

## A Harici amplifikatörler ve subwoofer'ın bağlanması / التوصيل بوحدة التحكم عن بعد بعجلة القيادة / نصب أمبلي فاير بيروني و ساب ووفر

Taşıtınızın müzik sistemini bir amplifikatör bağlayarak geliştirebilirsiniz.

- Diğer ekipmanın bu ünite aracılığıyla kumanda edilmesine olanak sağlamak için, tetik kablosunu (beyaz şeritli mavi), ekipmanın tetik kablosuna bağlayın.
- **Hoparlörlerin bu üniteyle olan bağlantısını kesip, amplifikatöre bağlayın. Bu ünitenin hoparlör çıkışlarını kullanmayın.**
- Dahili amplifikatörü kapatılabilir, sesleri net olarak almak ve alıcının içinde dahili ısınmayı önlemek için ses sinyallerini yalnızca harici amplifikatöre/amplifikatörlere gönderebilirsiniz (TALİMATLAR'ın 41 sayfasına bakın).

يمكنك توصيل مضخم لتحديث جهاز ستيريو سيارتك.  
• اوصل سلك التحكم عن بعد (الازرق المخطط بالابيض) مع سلك التحكم عن بعد للجهاز الاخر بحيث يتم التحكم بالجهاز من خلال هذا الجهاز.  
• **افصل السماعات من هذا الجهاز. اوصلهم مع مضخم الصوت. اترك اسلاك سماعات هذا الجهاز بدون استعمال.**  
• يمكنك إغلاق مضخم الصوت المدمج وإرسال إشارات الصوت فقط إلى مضخم الصوت الخارجي للحصول على صوت واضح ومنع تكون الحرارة الداخلية بدخل الوحدة. انظر صفحة ٤١ من دليل التعليمات.

از يك تقويت كننده ميتوانيد برای بهبود سیستم استریوی اتومبیل خود استفاده کنید.  
• فیث متحرک (آبی یا نوار سفید) را به فیث متحرک وسیله دیگر وصل کنید تا از طریق این دستگاه قابل کنترل شود.  
• **بلندگوها را از این دستگاه جدا و به آمپلی فاير وصل کنید. سیمهای بلندگوی این دستگاه را بدون استفاده رها نمایيد.**  
• شما مي توانيد آمپلي فاير داخلي را خاموش کرده و سيگنالهاي صوتي را فقط به آمپلي فاير خارجي ارسال نموده تا صداها را واضح دریافت کنید و از تولید گرماي دروني در داخل دستگاه جلوگیری بعمل آوريد. به صفحه ٤١ دفترچه دستورالعمل ها مراجعه کنید.

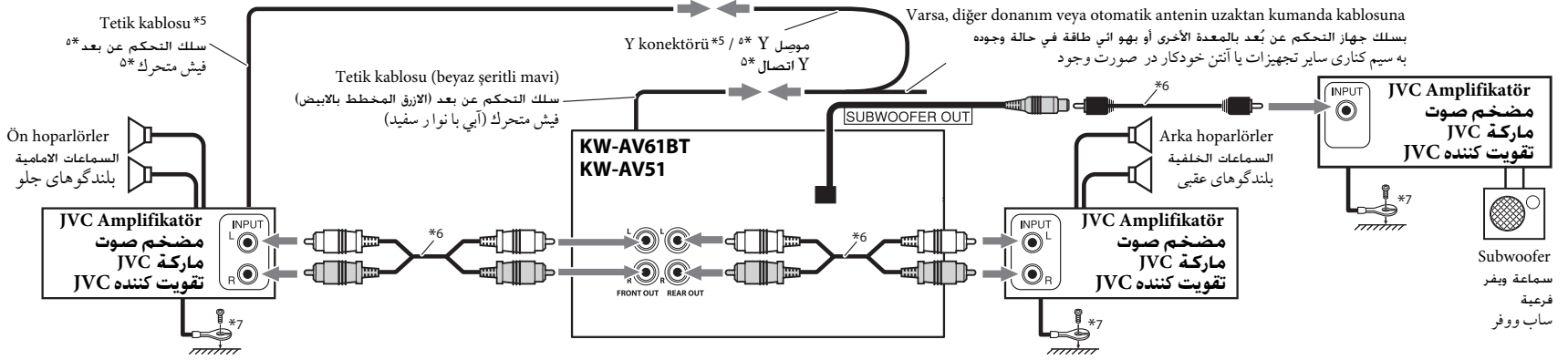

## B Harici parçaların bağlanması / توصيل اجهزة الكمبيوترات الخارجية الاخرى / اتصال وسیله های خارجی

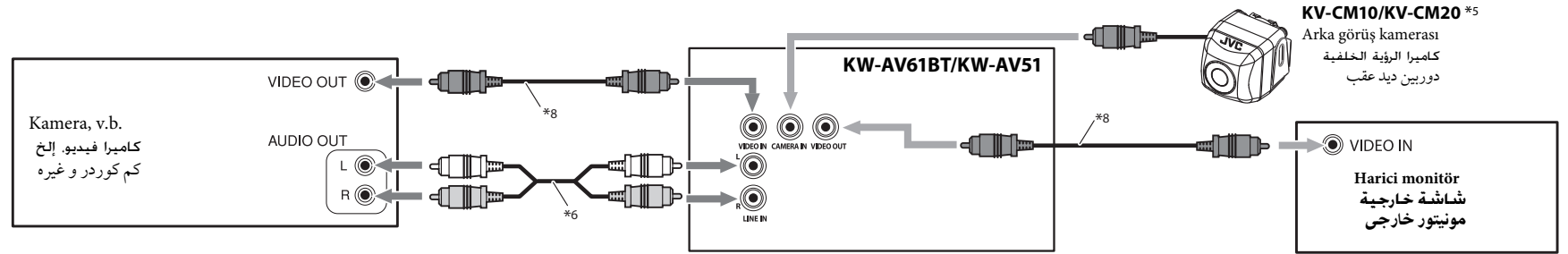

## iPod veya iPhone'u bağlama / توصيل iPod أو iPhone / وصل کردن iPod یا iPhone

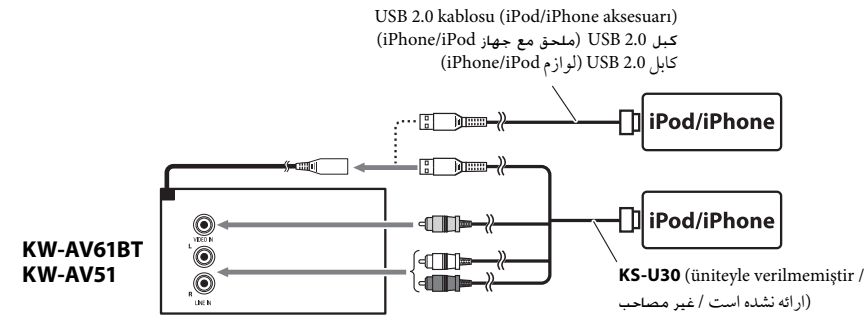

- **Video izlemek için**, iPod/iPhone'u JVC KS-U30 \*9 (ayrıca satın alınır) ile bağlayın, aksi halde video ekranda görüntülenmez.
- **Müzik dinlemek için**, iPod/iPhone'u USB 2.0 kablosu (iPod/iPhone aksesuarı) ile bağlayın.
- **لمشاهدة الفيديو**, قم بتوصيل iPod/iPhone باستخدام JVC KS-U30 \*9 (يشترى منفصلاً). بخلاف ذلك لا يتم عرض الفيديو على الشاشة.
- **لسماع الموسيقى**, قم بتوصيل iPhone/iPod باستخدام كابل USB 2.0 (أحد ملحقات iPhone/iPod).
- **برای مشاهده فیلم**, iPhone/iPod را با استفاده از JVC KS-U30 \*9 (به صورت جداگانه به فروش می رسد)، در غیر اینصورت، فیلم بر روی صفحه نمایش داده نمی شود.
- **برایقی**, iPhone/iPod را با استفاده از سیم USB 2.0 (لوازم جانبی iPhone/iPod).

## USB aygıtları / USB دستگاه / USB دستگاه / USB دستگاه

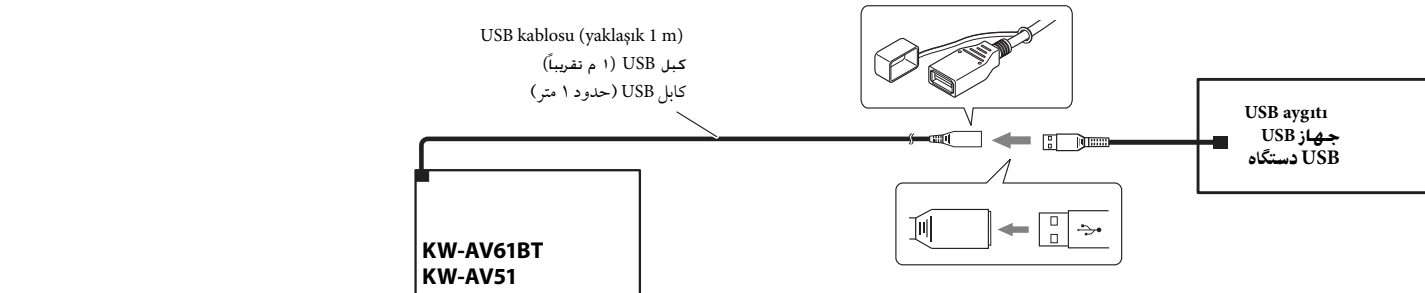

\*5 Bu üniteyle birlikte gelmez.  
\*6 Ses kordonu (bu üniteyle birlikte gelmez).  
\*7 Toprak telini, taşıtın metal gövdesindeki veya şasisindeki boyasız bir yere sağlamca bağlayın (boyalıysa, teli bağlamadan önce boyayı kazıyın). Bunun yapılmaması ünitenin hasar görmesine yol açabilir.  
\*8 Video kabloları (bu üniteyle birlikte gelmez).  
\*9 Kabloyu kullanırken cihazdaki ayarı değiştirmeniz gerekir (Bkz. TALİMATLAR bölümü, sayfa 27).

\*5 غير مزود مع هذا الجهاز.  
\*6 سلك الصوت (غير مزود مع الجهاز).  
\*7 اوصل السلك الارضي بشكل محكم مع هيكل او جسم السيارة المعدني — مع الموضع غير المطلي بالدهان (اذا كان الموضع مطلي بالدهان. ازل الدهان قبل توصيل السلك). في حالة توصيل السلك مع الهيكل دون ازالة الدهان يمكن ان يسبب ذلك ضرر لهذا الجهاز.  
\*8 الفيديو (غير مزود مع الجهاز).  
\*9 عند استخدام الكبل. تحتاج إلى تغيير الضبط في الوحدة (انظر صفحة ٢٧ من التعليمات).

\*5 همراه این دستگاه عرضه نشده است.  
\*6 سیم صدا (همراه این دستگاه عرضه نشده است).  
\*7 سیم اتصال زمین را محکم به بدنه فلزی یا شاسی خودرو — جایی که رنگ نداشته باشد — وصل کنید. (اگر محل رنگ شده است، قبل از وصل سیم، رنگ را بتراشید.) عدم رعایت این مورد ممکن است منجر به آسیب رساندن به دستگاه شود.  
\*8 تصویر (همراه این دستگاه عرضه نشده است).  
\*9 هنگامی که از کابل استفاده می کنید، نیازی به تغییر تنظیمات دستگاه ندارید (به صفحه ٢٧ دفترچه دستورالعملها مراجعه کنید).

## C / توصيل الميكروفون (الموديلي KW-AV61BT فقط) / Mikrofon ünitesinin bağlanması (Yalnızca KW-AV61BT için) / وصل کردن دستگاه میکروفن (فقط برای مدل KW-AV61BT)

1

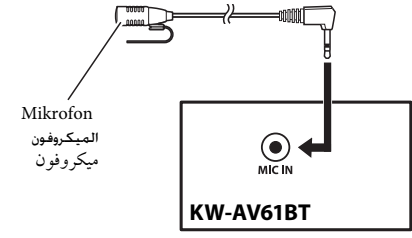

میکروفون  
المیکروفون  
میکروفون

2

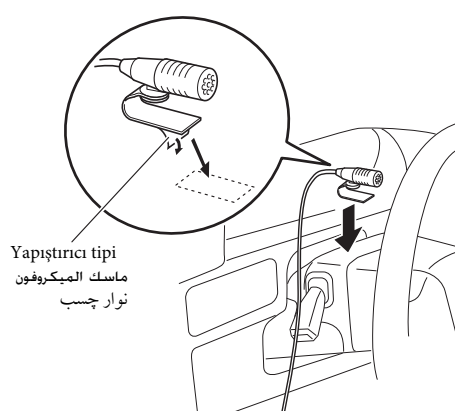

Yapıştırıcı tipi  
ماسک المیکروفون  
نوار چسب

3

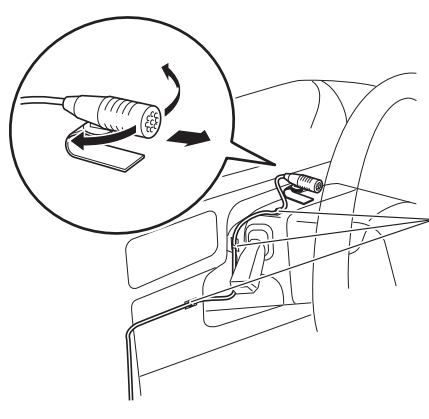

Gerekiyorsa, kablo kelepçelerini (üniteyle verilmemiştir) kullanarak mikrofon kablosunu sabitleyin.

قم بإحكام ربط سلك الميكروفون باستخدام ماسكات السلك (غير مصاحبة) عند الضرورة. در صورت لزوم، میکروفن را با استفاده از بستهای سیم (ارایه نشده است) محکم کنید.

## D / توصيل مهائى البلوتوث (الموديلي KW-AV51 فقط) / Bluetooth adaptörünün takılması (Yalnızca KW-AV51 için) / وصل کردن به آداپتور Bluetooth (فقط برای مدل KW-AV51)

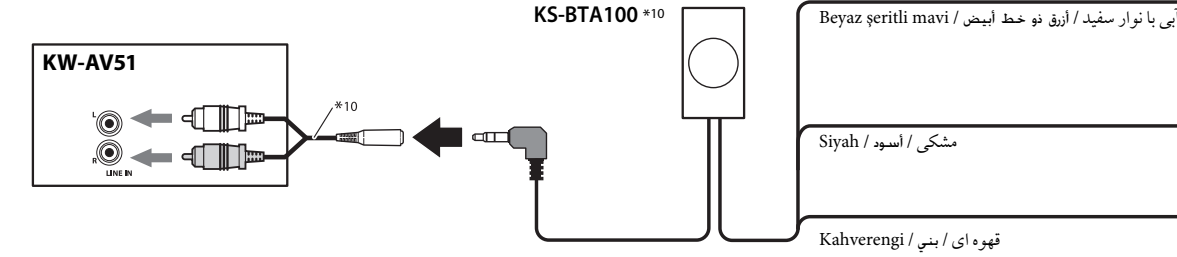

Verilen kablolama setinin (M) beyaz çizgili mavi kablosuna  
إلى السلك الأزرق بخط أبيض في ضفيرة الأسلاك المرفقة (M)  
بسیم آبی با رگه سفید از مهار سیم کشی ضمیمه (M)

Topraklama / السلك الأرضي / زمین

Verilen kablolama setinin (D) kahverengi kablosuna  
إلى السلك البني في ضفيرة الأسلاك المرفقة (D)  
به سیم قهوه ای از مهار سیم کشی ضمیمه (D)

به صفحه ۵۶ دفترچه دستور العمل ها مراجعه کنید. / انظر صفحة ۵۱ من التعليمات. / TALİMATLAR'ın 56 sayfasına bakın.

## E / اتصال به از راه دور تعبیه شده روی فرمان / التوصيل بوحدة التحكم عن بعد بعجلة القيادة / Direksiyon simidi uzaktan kumandasına bağlantı / Direccionamiento de la palanca de cambios a distancia

اگر خودروی شما مجهز به کنترل از راه دور فرمان است، می توانید این گیرنده را با استفاده از کنترلر بکار اندازید. بدین منظور یک مبدل از راه دور JVC OE (ارائه نشده است) از که متناسب با خودرویتان باشد، مورد نیاز است. برای جزئیات با فروشنده های رادیو ضبط اتومبیل JVC مشورت نمایید.

إذا كانت سيارتك مجهزة بوحدة تحكم عن بعد بعجلة القيادة، يمكنك تشغيل هذه الوحدة باستخدام جهاز التحكم. لإجراء التوصيل، سوف تحتاج إلى محول جهاز تحكم عن بُعد للمعدة الأصلية من JVC (غير مصاحب) يتوافق مع سيارتك. استشير موزع JVC IN-CAR ENTERTAINMENT لمعرفة التفاصيل.

اگر خودروی شما مجهز به کنترل از راه دور فرمان است، می توانید این گیرنده را با استفاده از کنترلر بکار اندازید. بدین منظور یک مبدل از راه دور JVC OE (ارائه نشده است) از که متناسب با خودرویتان باشد، مورد نیاز است. برای جزئیات با فروشنده های رادیو ضبط اتومبیل JVC مشورت نمایید.

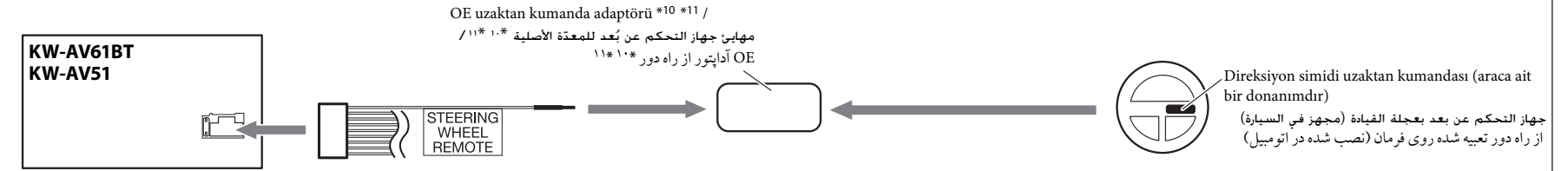

OE uzaktan kumanda adaptörü \*10 \*11 /  
مهائى جهاز التحكم عن بُعد للمعدة الأصلية \*10 \*11 /  
آداپتور از راه دور \*10 \*11

Direksiyon simidi uzaktan kumandası (araca ait bir donanımdır)  
جهاز التحكم عن بعد بعجلة القيادة (مجهز في السيارة)  
از راه دور تعبیه شده روی فرمان (نصب شده در اتومبیل)

## F / وصل کردن یک دستگاه جهت یابی خارجی / توصيل وحدة ملاححة خارجية / Harici bir navigasyon cihazı bağlama / Conexión de un dispositivo de navegación externo

RGB giriş terminaline harici bir navigasyon cihazı bağlayın. Dokunmatik panelde tespit edilen konum bilgisi ve navigasyon cihazından gelen görüntü sinyalleri terminal üzerinden aktarılır. Ayrıntılı bilgi için harici navigasyon cihazının kılavuzuna bakın.

فواصل وحدة ملاححة خارجية بطرف إدخال RGB. يتم نقل المعلومات الموضوعية المكتشفة على اللوحة التي تعمل باللمس وكذلك إشارات الصور الصادرة عن وحدة الملاححة من خلال الطرف. راجع دليل وحدة الملاححة الخارجية لمعرفة التفاصيل.

جعبه پیمایش خارجی را به ترمینال ورودی RGB وصل کنید. اطلاعات موقعیت شناسایی شده در پانل لمسی و سیگنالهای تصویر از جعبه پیمایش از طریق این ترمینال انتقال داده می شوند. برای جزئیات، به دفترچه راهنمای دستگاه جهت یابی مراجعه کنید.

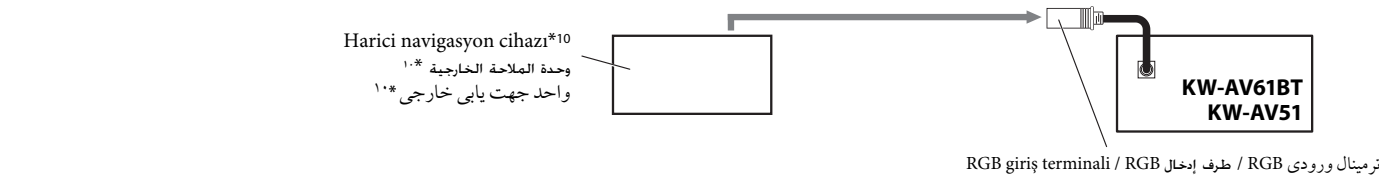

Harici navigasyon cihazı\*10  
وحدة الملاححة الخارجية \*10  
واحد جهت یابی خارجی \*10

RGB giriş terminali / طرف إدخال RGB / ترمینال ورودی RGB

- Uyumlu navigasyon cihazları hakkında bilgi almak için lütfen satıcınıza başvurun.
- JVC, RGB giriş terminaline bağlanan harici cihazların düzgün şekilde çalışacağını garanti edemez.

- يرجى الاتصال بالوكيل الخاص بك للاستفسار عن وحدات الملاححة المتوافقة.
- لا تضمن JVC التشغيل السليم للأجهزة الخارجية الموصلة بطرف إدخال RGB.

- لطفاً با فروشنده خود در مورد واحد های پیمایش سازگار صحبت کنید.
- JVC کارکرد صحیح دستگاههای خارجی وصل شده از طریق ترمینال ورودی RGB را نمی تواند تضمین کند.

\*10 Bu üniteyle birlikte gelmez.

\*11 OE uzak adaptörünün kablosunu direksiyonun uzak ucuna bağlanacak şekilde getirin.

\*10 غير مزود مع هذا الجهاز.  
\*11 بدل سلك المهائى عن بعد الخاص بالمعدة الأصلية للتوصيل بالوصلة البعيدة في عجلة القيادة.

\*10 همراه این دستگاه عرضه نشده است.  
\*11 سیم آداپتور OE کنترل از راه دور را به سیم کنترل از راه دور فرمان وصل کنید.

## ARIZA GİDERME

- **Sigorta atıyor.**
- \* Kırmızı ve siyah tellerin bağlantısı doğru mu?
- **Ünite çalışmıyor.**
- \* Sarı tel bağlı mı?
- **Hoparlörlerden ses gelmiyor.**
- \* Hoparlör çıkış telleri kısa devre yapıyor olabilir?
- **Seste distorsiyon var.**
- \* Hoparlör çıkış telinin toprak bağlantısı yapıldı mı?
- \* Sol ve sağ hoparlörlerin “-” uçlarının ortak toprak bağlantısı yapıldı mı?
- **Ses parazit yapıyor.**
- \* Arka topraklama terminali taşıtın şasisine daha kısa ve daha kalın tellerle bağlanmış mı?
- **Ünite ısınıyor.**
- \* Hoparlör çıkış telinin toprak bağlantısı yapıldı mı?
- \* Sol ve sağ hoparlörlerin “-” uçlarının ortak toprak bağlantısı yapıldı mı?
- **Bu alıcı hiç çalışmıyor.**
- \* Alıcınızı sıfırladınız mı?

## البحث عن الاعطال والاصلاح

- **يحترق الفيوز.**
- \* هل السلك الاحمر والاسود موصول بشكل صحيح؟
- **لا يمكن توصيل الطاقة الكهربائية.**
- \* هل السلك الاصفر موصول؟
- **لا يصدر صوت من السماعات.**
- \* هل هنالك تقصير في دائرة سلك خرج السماعة؟
- **الصوت مشوه.**
- \* هل سلك خرج السماعة موصول بالارض؟
- \* هل الاطراف السالبة “-” للسماعة اليسرى L واليمنى R موصولة بالارض مع بعض؟
- **تداخل ضجيج مع الاصوات.**
- \* هل طرف الارضي الخلفي موصول مع هيكل السيارة باستعمال اسلاك اقصر واسمك؟
- **يسخن الجهاز.**
- \* هل سلك خرج السماعة موصول بالارض؟
- \* هل الاطراف السالبة “-” للسماعة اليسرى L واليمنى R موصولة بالارض مع بعض؟
- **لا تشتغل هذا المستقبل مطلقا.**
- \* هل اعدت ضبط مستقبلك؟

## عیب یابی و رفع ایرادات

- **فیوز سوخته است.**
- \* آیا سیمهای قرمز و مشکی به درستی وصل شده اند؟
- **برق وصل نمی شود.**
- \* آیا سیم زرد وصل است؟
- **صدای بلندگوها شنیده نمی شود.**
- \* آیا سیم خروجی بلندگو اتصال کوتاه شده است؟
- **صدا غیر طبیعی است.**
- \* آیا سیم خروجی بلندگو اتصال زمین دارد؟
- \* آیا ترمینال های “-” بلندگو های چپ و راست مشترکاً یک اتصال زمین دارند؟
- **صدا نویز دارد.**
- \* آیا ترمینالهای عقبی اتصال زمین که به شاسی اتومبیل متصل است، سیم های کوتاهتر دارد؟
- **دستگاه داغ می شود.**
- \* آیا سیم خروجی بلندگو اتصال به زمین دارد؟
- \* آیا ترمینال های “-” بلندگو های چپ و راست مشترکاً یک اتصال زمین دارند؟
- **این دستگاه گیرنده ابدأ کار نمی کند.**
- \* دستگاه گیرنده خود را دوباره تنظیم کرده اید؟