

ENGLISH

This unit is designed to operate on **12 V DC, NEGATIVE ground electrical systems**. If your vehicle does not have this system, a voltage inverter is required, which can be purchased at JVC IN-CAR ENTERTAINMENT dealers.

WARNINGS

- DO NOT install any unit or wire any cable in a location where;
 - it may obstruct the steering wheel and gearshift lever operations, as this may result in a traffic accident.
 - it may obstruct the operation of safety devices such as air bags, as this may result in a fatal accident.
 - it may obstruct visibility.
- DO NOT operate any unit while manipulating the steering wheel, as this may result in a traffic accident.
- The driver must not watch the monitor while driving. It may lead to carelessness and cause an accident.
- If you need to operate the unit while driving, be sure to look around carefully or you may be involved in a traffic accident.
- If the parking brake is not engaged, "Parking Brake" flashes on the monitor, and no playback picture will be shown.
 - This warning appears only when the parking brake lead is connected to the parking brake system built in the car.

Notes on electrical connections:

- Replace the fuse with one of the specified rating. If the fuse blows frequently, consult your JVC IN-CAR ENTERTAINMENT dealer.
- It is recommended to connect speakers with a maximum power of more than 50 W (both at the rear and at the front, with an impedance of **4 Ω to 8 Ω**).
If the maximum power is less than 50 W, change "Amplifier Gain" setting to prevent the speakers from being damaged (see page 56 of the INSTRUCTIONS).
- To prevent short circuits, cover the terminals of the UNUSED leads with insulating tape.
- The heat sink becomes very hot after use. Be careful not to touch it when removing this unit.

РУССКИЙ

Это устройство разработано для эксплуатации на **12 В постоянного напряжения с минусом на массе**. Если Ваш автомобиль не имеет этой системы, требуется инвертор напряжения, который может быть приобретен у дилера автомобильного специалиста JVC.

ПРЕДУПРЕЖДЕНИЯ

- НЕ устанавливайте устройства и не прокладывайте провода в местах, где:
 - возникает препятствие для функционирования руля и рычага переключения скоростей, так как это может привести к аварии;
 - возникает препятствие срабатыванию устройств безопасности, например, пневмоподушки, что может привести к несчастному случаю со смертельным исходом;
 - может ухудшиться обзор.
- НЕ используйте устройство, когда управляете рулем; это может привести к аварии.
- Водителю не следует смотреть на монитор во время вождения. Это может быть опасно и может стать причиной аварии.
- Если данное устройство используется во время поездки на автомобиле, следует, не отвлекаясь, следить за дорогой, иначе может произойти дорожно-транспортное происшествие.
- Если стояночный тормоз не включен, на мониторе мигает сообщение "Parking Brake", и изображение воспроизведения не отображается.
 - Это предупреждение появляется только в том случае, если провод стояночного тормоза подключен к стояночной тормозной системе автомобиля.

Примечания по электрическим подключениям:

- Заменяйте предохранитель другим предохранителем указанного класса. Если предохранитель сгорает слишком часто, обратитесь к дилеру автомобильного специалиста JVC.
- Рекомендуется подключать динамики с максимальной мощностью более 50 Вт (к задней и передней панели устройства, с полным сопротивлением от **4 Ω до 8 Ω**). Если максимальная мощность динамиков менее 50 Вт, перейдите в режим "Amplifier Gain", чтобы предотвратить их повреждение (см. ИНСТРУКЦИИ ПО ЭКСПЛУАТАЦИИ на стр. 56).
- Для предотвращения короткого замыкания заклейте НЕИСПОЛЬЗУЕМЫЕ концы изолирующей лентой.
- Радиатор во время использования сильно нагревается. Старайтесь его не трогать во время удаления устройства.

УКРАЇНА

Цей пристрій призначений для роботи під напругою **12 В постійного струму; з електричними системами, що мають заземлення ВІД'ЄМНОГО ПОЛЮСУ**. Якщо ваше авто не оснащено такою системою, потрібно використовувати інвертор напруги, який можна придбати у дилерів устаткування JVC для автомобілів.

ПОПЕРЕДЖЕННЯ

- НЕ встановлюйте ніяких пристроїв і не приєднуйте жодних кабелів у місцях, де:
 - вони можуть перешкоджати вправлятися з кермом і важелем перемикачів передач, тому що це може призвести до аварії на дорозі;
 - вони можуть перешкоджати роботі таких пристроїв безпеки, як подушки безпеки, тому що це може призвести до смертельного випадку.
 - заглуляти огляд.
- НЕ виконуйте ніяких операцій з пристроєм під час керування, тому що це може призвести до аварії на дорозі.
- Під час руху водій не повинен відволікатися й дивитися на монітор. Це може призвести до необачності та аварії.
- Якщо вам потрібно скористатися пристроєм під час руху, уважно стежте за дорогою, щоб не потрапити в аварію.
- Якщо автомобіль не на ручному гальмі, на екрані монітора мигатиме напис "Parking Brake", зображення виводиться не буде.
 - Це попередження з'являється тільки тоді, коли провід ручного гальма з'єднаний з ручним гальмом автомобіля.

Зуваження щодо електричних з'єднань:

- Замінити запобіжник можна тільки запобіжником із вказаними у специфікації номінальними характеристиками. Якщо запобіжники часто виходять з ладу, проконсультуйтеся з дилером устаткування JVC для автомобілів.
- Рекомендується підключати гучномовці з максимальною потужністю, що перевищує 50 Вт (як для розташованих спереду, так і для тих, що розміщуються позаду). Рекомендований діапазон опору: від **4 до 8 Ом**. У разі, якщо потужність є меншою чим 50 Вт, змініть налаштування "Amplifier Gain" (коефіцієнт підсилення) задля запобігання пошкодженню гучномовців (див. стор. 56 ІНСТРУКЦІЇ).
- Для запобігання короткому замиканню, заізолюйте клеми провідника, ЩО НЕ ВИКОРИСТОВУЄТЬСЯ, ізоляційною стрічкою.
- По закінченні роботи радіатор стає надто гарячим. Будьте обережні, не торкайтесь його при видаленні цього пристрою.

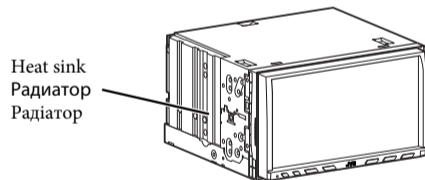

Parts list for installation and connection

The following parts are provided for this unit. If anything is missing, contact your dealer immediately.

*1 Fitted to the main unit when shipped

Main unit
Главное устройство
Головний пристрій

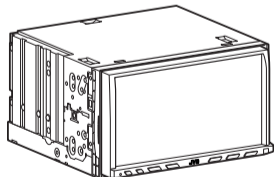

Sleeve*1
Муфта*1
Екран*1

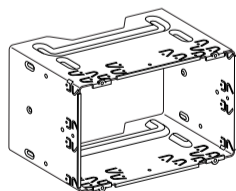

Brackets*1
Декоративную панель*1
Кронштейны*1

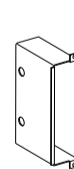

Trim plate
Декоративную панель
Знімна пластина

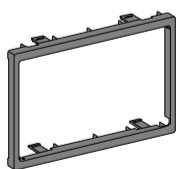

Remote controller
Дистанционного управления
Пульт дистанционного керування

RM-RK252



Power cord
Кабель питания
Шнур живлення



Flat head screws (M5 x 8 mm)*1
Болты с плоской головкой (M5 x 8 мм)*1
Гвинты с плоскими головками (M5 x 8 мм)*1



Round head screws (M2,6 x 3 mm)*1
Болты с круглой головкой (M2,6 x 3 мм)*1
Гвинты с напівкруглими головками (M2,6 x 3 мм)*1



Flat head screws (M5 x 8 mm)
Болты с плоской головкой (M5 x 8 мм)
Гвинты с плоскими головками (M5 x 8 мм)

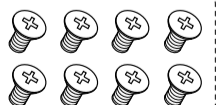

Round head screws (M5 x 8 mm)
Болты с круглой головкой (M5 x 8 мм)
Гвинты с напівкруглими головками (M5 x 8 мм)



Batteries
Батареи
Батареї



Crimp connector
Обжимные разъемы
Обтиснене рознімання

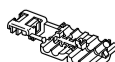

Use these screws when installing the unit without the supplied sleeve. Используйте эти болты при установке устройства без поставляемой муфты. Використовуйте ці гвинти для встановлення пристрою без монтажного короба, що постачається в комплекті.

INSTALLATION (IN-DASH MOUNTING)

The following illustration shows a typical installation. However, you should make adjustments corresponding to your specific car. If you have any questions or require information regarding installation kits, consult your JVC IN-CAR ENTERTAINMENT dealer or a company supplying kits.

- If you are not sure how to install this unit correctly, have it installed by a qualified technician.

Before installing the unit

- When mounting the unit, be sure to use the screws provided, as instructed. If other screws are used, parts could become loose or damaged.
- When tightening screws or bolts, be careful not to pinch any connection cord.
- Make sure not to block the fan on the rear to maintain proper ventilation when installing the unit.

1 Remove the audio system originally installed in the car, together with its mounting brackets.

- Be sure to keep all the screws and parts removed from your car for future use.

2 Install the sleeve in the dashboard of the car.

3 Attach the brackets to the main unit.

- Make sure to use the supplied flat head screws (M5 x 8 mm). If longer screws are used, they could damage the unit.

4 Do the required electrical connections.

- See pages 3 and 4.

5 Install the main unit in the sleeve.

6 Attach the trim plate.

УСТАНОВКА (УСТАНОВКА В ПРИБОРНУЮ ПАНЕЛЬ)

На следующих иллюстрациях показана типовая установка. Однако необходимо выполнить настройки, соответствующие конкретному автомобилю. Если у Вас есть какие-либо вопросы, касающиеся установки, обратитесь к Вашему дилеру автомобильных систем JVC или в компанию, поставляющую соответствующие принадлежности.

- Если Вы не знаете точно, как следует устанавливать это устройство, обратитесь к квалифицированному специалисту.

Предостережение во время установки

- При установке устройства используйте только прилагаемые болты в соответствии с инструкцией. В случае использования других болтов существует вероятность, что детали могут быть ненадежно закреплены или повреждены.
- Аккуратно затягивайте болты, чтобы не пережать соединительные кабели.
- При установке для обеспечения правильной вентиляции не закрывайте вентилятор на задней панели.

1 Извлеките аудиосистему, изначально установленную в автомобиле, вместе с монтажными кронштейнами.

- Не теряйте винты и детали, извлеченные из автомобиля, поскольку они будут использоваться в дальнейшем.

2 Вмонтируйте муфту в приборную панель автомобиля.

- Используйте болты с плоской головкой (M5 x 8 мм), которые входят в комплект поставки. При использовании более длинных болтов можно повредить устройство.

4 Выполните необходимые электрические соединения.

- См. стр. 3 и 4.

5 Установите главное устройство в муфту.

6 Прикрепите декоративную панель.

ВСТАНОВЛЕННЯ (МОНТАЖ НА ПРИБОРНУЮ ПАНЕЛЬ)

Наведена нижче ілюстрація демонструє типовий процес встановлення. Проте необхідно виконати регулювання у відповідності до типу автомобіля. У разі будь яких запитань або потреби у інформації щодо набору інструментів та спорядження, проконсультуйтеся з дилером устаткування JVC для автомобілів або з компанією, що постачає набір інструментів та спорядження.

- Якщо ви не впевнені щодо правильності встановлення цього пристрою, залучіть до його встановлення кваліфікованого спеціаліста.

Перед встановленням пристрою

- При встановленні пристрою, використовуйте тільки гвинти з комплекту постачання, відповідно до інструкції. Якщо використовуються інші гвинти, кріплення окремих частин пристрою може ослабнути або пошкодитися.
- При затягуванні гвинтів чи болтів будьте обережні, щоб не затиснути жоден з'єднувальний шнур.
- При встановленні переконайтеся, що вентилятор задньої панелі не заблокований для забезпечення належної вентиляції.

1 Вийміть аудіосистему, встановлену в автомобілі виробником, разом з монтажними кронштейнами.

- Зберігайте усі гвинти та деталі, видалені з автомобіля, для подальшого використання.

2 Встановіть екран у приладову панель автомобіля.

3 Приєднайте кронштейни до головного пристрою.

- Використовуйте лише гвинти із плоскими голівками (M5 x 8 мм), що входять до комплекту поставки. Якщо гвинти довші, вони можуть пошкодити пристрій.

4 Виконайте необхідні електричні з'єднання.

- Див. стор. 3 та 4.

5 Встановіть головний пристрій всередину екрану.

6 Приєднайте знімну пластину.

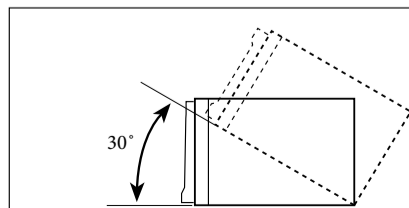
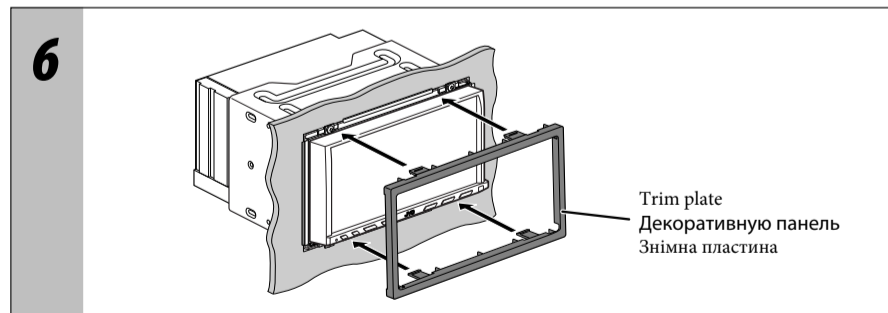
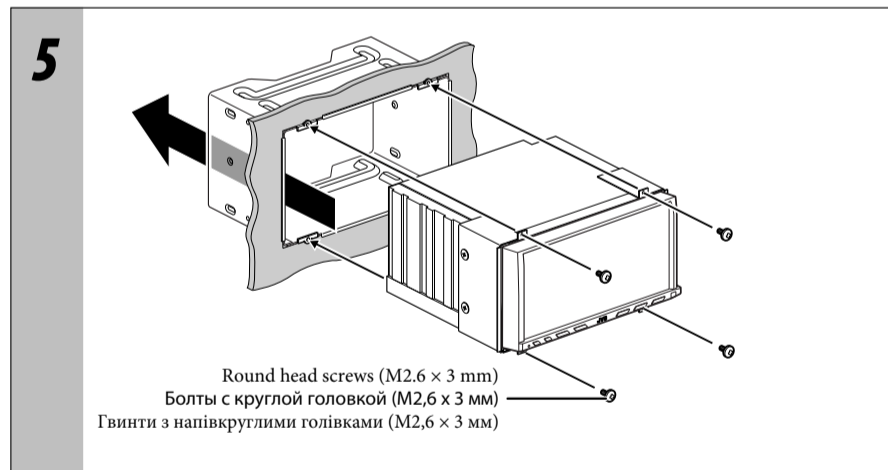
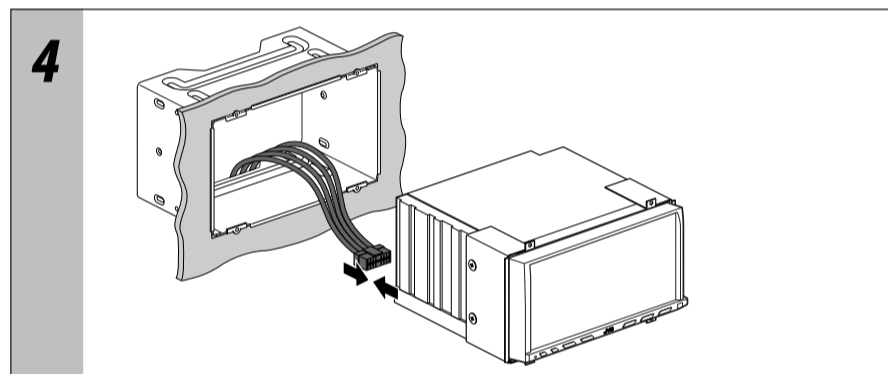
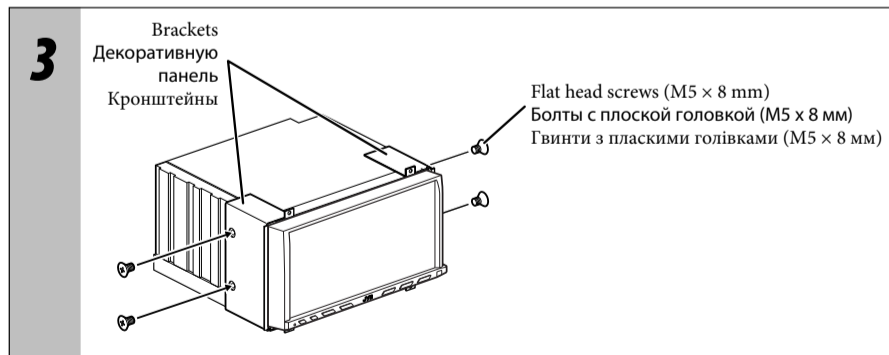
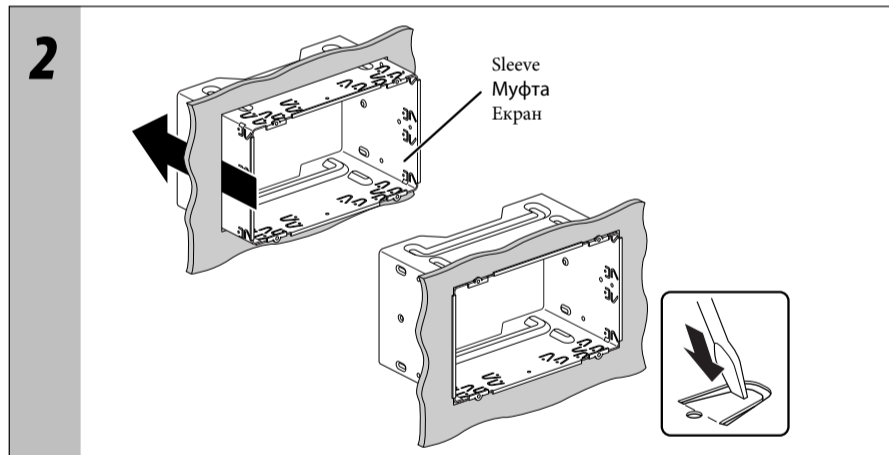
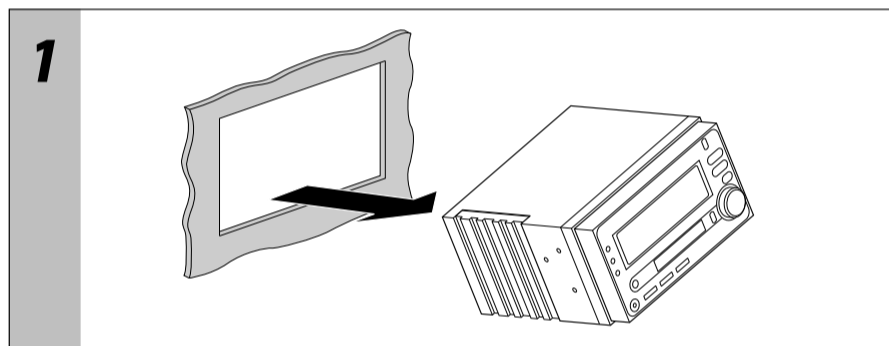

Install the unit at an angle of less than 30°, taking it into account that the monitor would eject when in use. Установите устройство под углом менее 30°, принимая во внимание то, что при использовании монитор будет выдвигаться. Встановіть пристрій під кутом, меншим ніж 30°, зважаючи на те, що монітор під час його використання буде знаходитися у висунутому стані.

Required space for the monitor ejection
Необходимое пространство для извлечения монитора
Необхідна площа для висування монітору

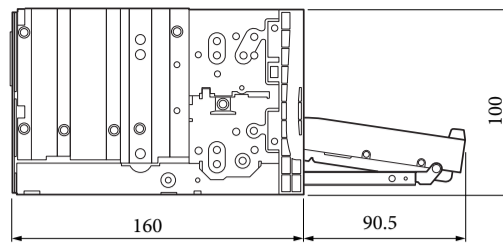

Unit: mm
 Единицы измерения: мм
 Пристрій: мм

ELECTRICAL CONNECTIONS

To prevent short circuits, we recommend that you disconnect the battery's negative terminal and make all electrical connections before installing the unit.

- Be sure to ground this unit to the car's chassis again after installation.

ЭЛЕКТРИЧЕСКИЕ ПОДКЛЮЧЕНИЯ

Для предотвращения коротких замыканий мы рекомендуем Вам отсоединить отрицательный разъем аккумулятора и осуществить все подключения перед установкой устройства.

- После установки обязательно заземлите данное устройство на шасси автомобиля.

ЕЛЕКТРИЧНІ З'ЄДНАННЯ

Для запобігання коротким замиканням рекомендується перед встановленням пристрою відключити від'ємну клему акумулятора та виконати усі електричні з'єднання.

- Переконайтеся у тому, що після закінчення встановлення пристрою, виконано його заземлення на шасі авто.

PRECAUTIONS on power supply and speaker connections:

- DO NOT connect the speaker leads of the power cord to the car battery; otherwise, the unit will be seriously damaged.
- BEFORE connecting the speaker leads of the power cord to the speakers, check the speaker wiring in your car.

ПРЕДОСТЕРЕЖЕНИЯ по питанию и подключению громкоговорителей:

- НЕ подключайте провода громкоговорителей к аккумулятору автомобиля, иначе устройство будет повреждено.
- ПЕРЕД подключением проводов громкоговорителей к кабелю питания громкоговорителя проверьте схему соединений громкоговорителей в Вашем автомобиле.

ЗАСТЕРЕЖЕННЯ щодо приєднання джерела живлення та гучномовців:

- НЕ з'єднуйте провідники живлення гучномовців з акумулятором. Невиконання такої вимоги призведе до тяжкого ушкодження пристрою.
- ПЕРЕД тим, як з'єднати провідники живлення з гучномовцями, перевірте схему з'єднання гучномовців вашого авто.

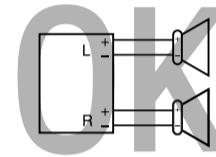
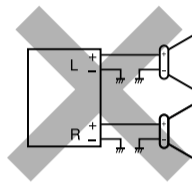
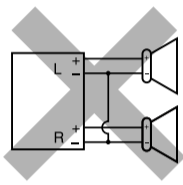

If your car is equipped with the ISO connector
Если автомобиль оснащен разъемом ISO
Якщо ваше авто оснащено розніманням за стандартом ISO

- Connect the ISO connectors as illustrated.
- Подключите разъемы ISO, как показано на рисунке.
- Приєднайте рознімання ISO, як рекомендовано на ілюстрації.

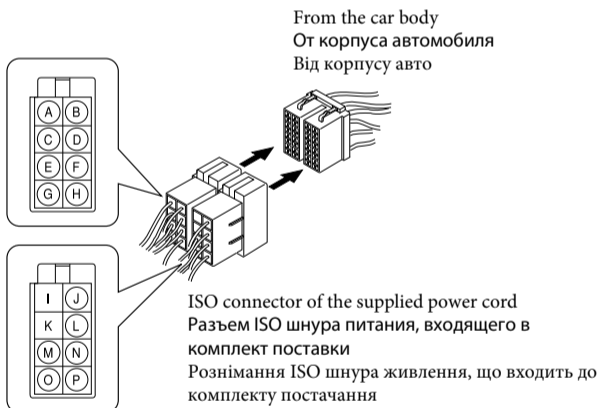

View from the lead side
 Вид со стороны выводов
 Вид зі сторони електричних виводів

For some VW/Audi or Opel (Vauxhall) automobile
Для некоторых автомобилей VW/Audi или Opel (Vauxhall)
Для деяких авто марки VW/Audi або Opel (Vauxhall)

You may need to modify the wiring of the supplied power cord as illustrated.

- Contact your authorized car dealer before installing this unit.

Возможно, потребуется изменить схему соединений для прилагаемого шнура питания, как показано на рисунке.

- Перед установкой приемника обратитесь к авторизованному агенту по продажам автомобильных систем.

Вам, возможно, придется внести зміни до з'єднання провідників шнура живлення згідно з ілюстрацією.

- Перед тим, як встановлювати цей пристрій, зв'яжіться з уповноваженим дилером вашого авто.

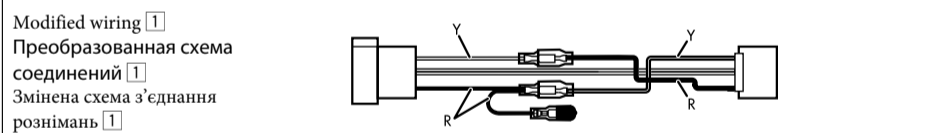
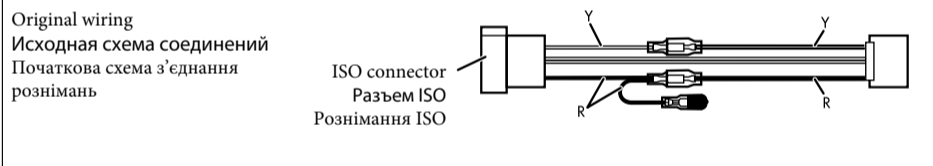

Use modified wiring [2] if the unit does not turn on.
 Если приемник не включается, используйте преобразованную схему соединений [2].
 Якщо пристрій не включається, скористуйтеся зміненою схемою з'єднання рознімання [2].

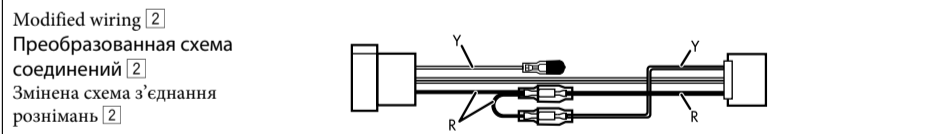

Y: Yellow
 Желтый
 Жовтий

R: Red
 Красный
 Червоный

A Connecting the parking brake lead / Подключение провода стояночного тормоза / З'єднання проводу ручного гальма

Connect the parking brake lead to the parking brake system built in the car.

Подключить провод стояночного тормоза к проводке стояночного тормоза автомобиля.

З'єднайте провід ручного гальма з системою ручного гальма автомобіля.

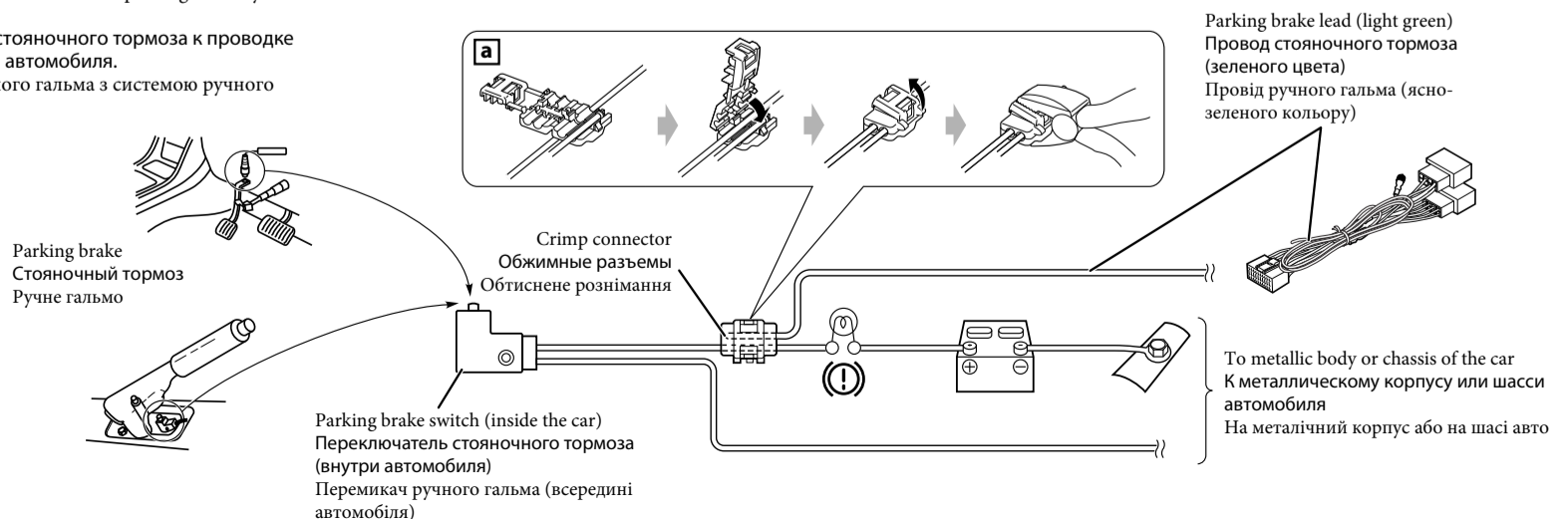

Connections without using the ISO connector / Подключение без использования разъема ISO / З'єднання без допомоги з'єднувача ISO

Before connecting: Check the wiring in the vehicle carefully. Incorrect connection may cause serious damage to this unit. The leads of the power cord and those of the connector from the car body may be different in color.

Перед началом подключений: Тщательно проверьте проводку в автомобиле. Неправильное подключение может привести к серьезному повреждению устройства. Жилы силового кабеля и жилы соединителя от кузова автомобиля могут быть разного цвета.

Перед тим, як з'єднати: Уважно перевірте електричну схему з'єднання вашого авто. Неправильне з'єднання може спричинити тяжке пошкодження вашого пристрою. Контакти шнура живлення та рознімання, яке йде від корпусу авто можуть мати різні кольори.

- 1 Cut the ISO connector.
- 2 Connect the colored leads of the power cord in the order specified in the illustration below.
- 3 Connect the aerial cord.
- 4 Finally connect the wiring harness to the unit.

- 1 Обрежьте разъем ISO.
- 2 Подсоедините цветные провода шнура питания в указанном ниже порядке.
- 3 Подключите кабель антенны.
- 4 В последнюю очередь подключите электропроводку к устройству.

- 1 Від'єднайте рознімання ISO.
- 2 З'єднайте кольорові провідники шнура живлення у порядку, що наведений нижче на ілюстрації.
- 3 Приєднайте провід антени.
- 4 Виконайте кінцеве приєднання джгута провідників до пристрою.

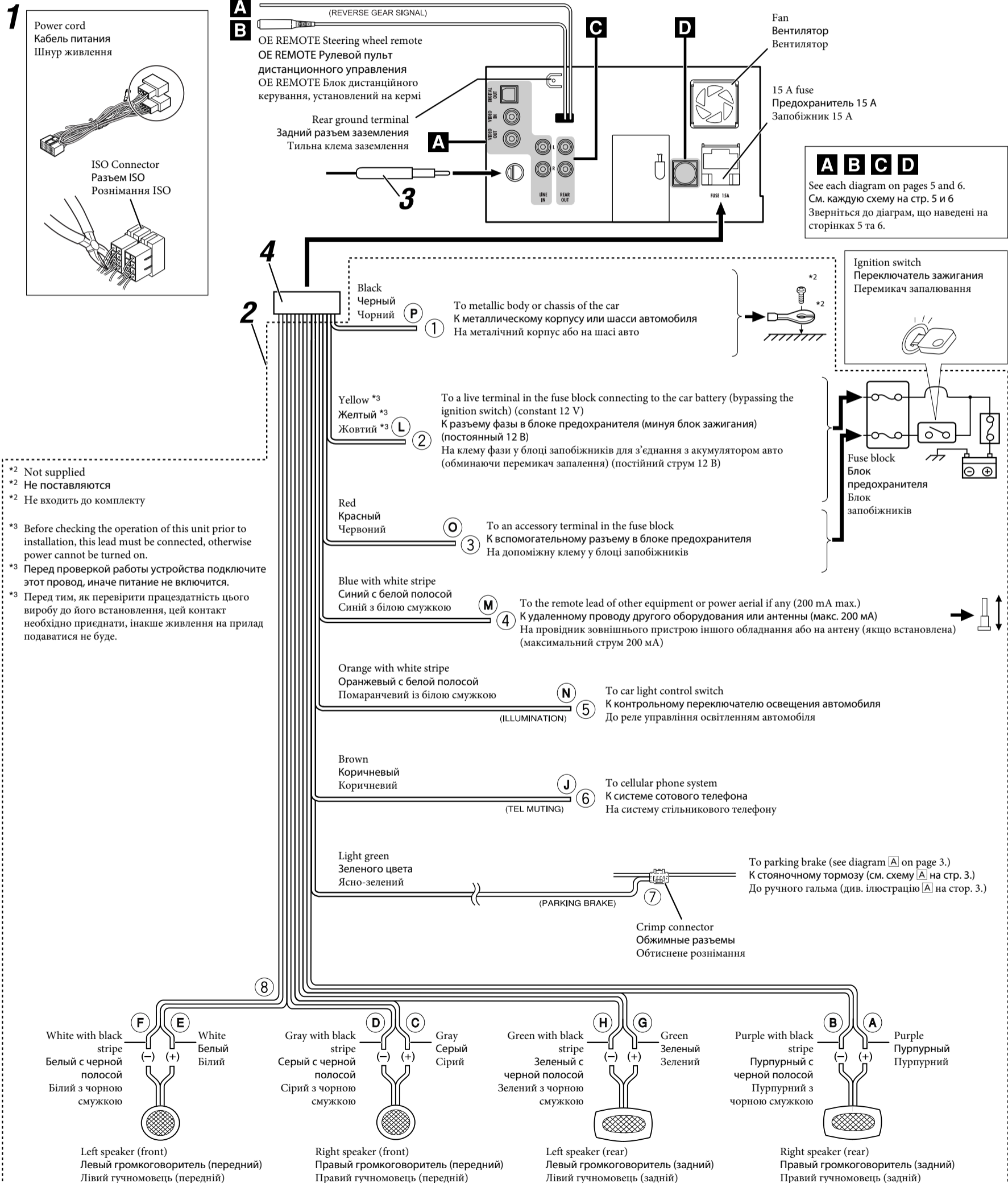

A Connections for external component playback / Подключения для воспроизведения с внешнего устройства / З'єднання для зовнішніх пристроїв відтворення

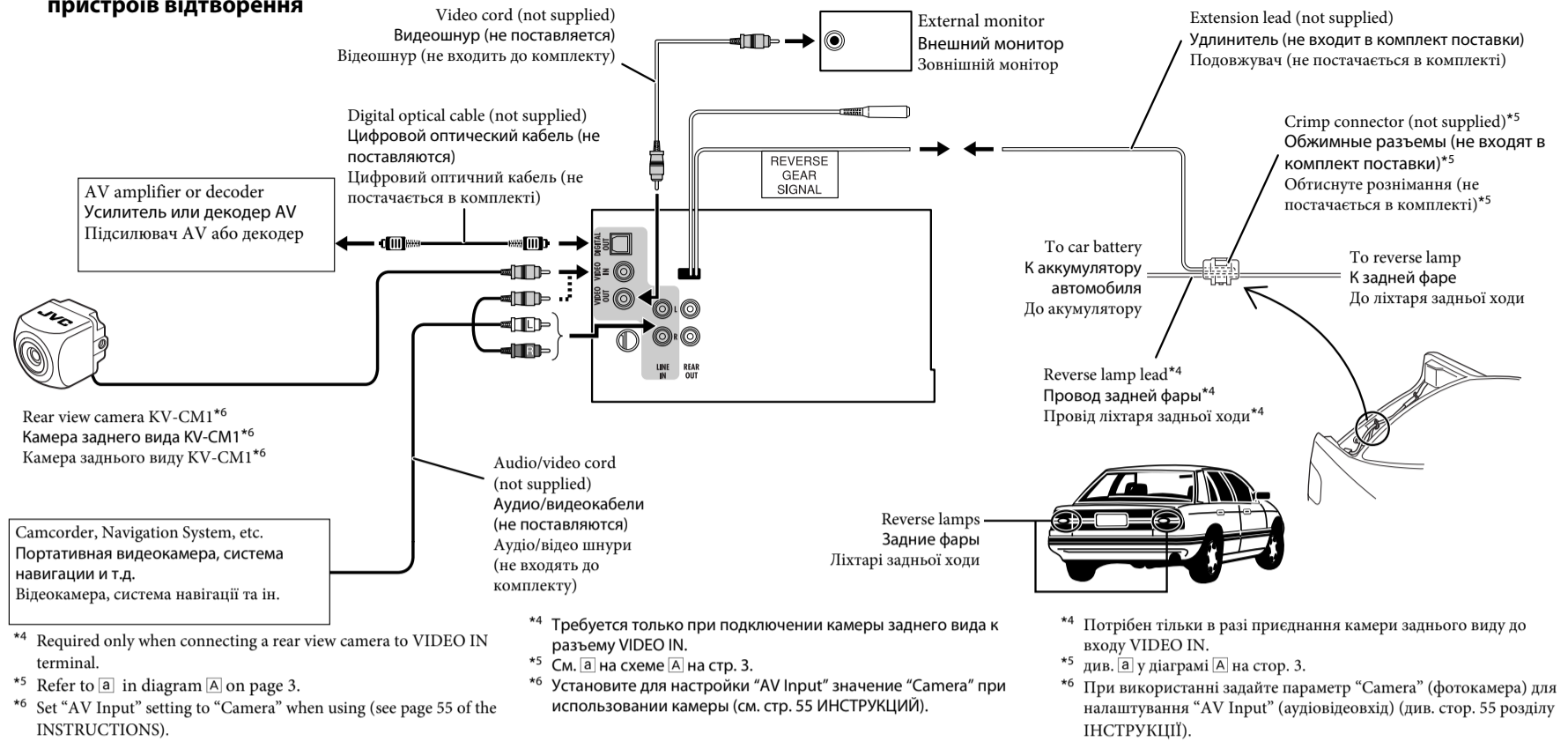

B Connecting to the steering wheel remote controller / Подключение к рулевому пульту дистанционного управления / З'єднання з блоком дистанційного керування, що встановлений на кермі

If your car is equipped with the steering wheel remote controller, you can operate this unit using the controller. To do it, a JVC's OE remote adapter (not supplied) which matches with your car is required. Consult your JVC IN-CAR ENTERTAINMENT dealer for details.

Если автомобиль оборудован рулевым пультом дистанционного управления, его можно использовать для управления данным устройством. Для этого необходим адаптер рулевого пульта дистанционного управления JVC OE (не поставляется), подходящий для Вашего автомобиля. За более подробной информацией обратитесь к поставщику автомобильных аудиосистем компании JVC.

Якщо авто оснащено блоком дистанційного керування, який встановлюється на кермі, можна керувати пристроєм за його допомогою. Щоб зробити це, потрібен адаптер OE блоку дистанційного керування компанії JVC (не входит до комплекта), що підходить до даного типу авто. За додатковою інформацією зверніться до свого регіонального дилера JVC.

OE REMOTE Steering wheel remote
OE REMOTE Рулевой пульт дистанционного управления
OE REMOTE Блок дистанційного керування, встановлений на кермі

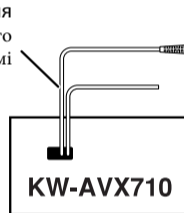

OE remote adapter (not supplied)
Адаптер рулевого пульта дистанционного управления OE (не поставляется)
Адаптер OE блоку дистанційного керування OE (не входит до комплекта)

Steering wheel remote controller (equipped in the car)
Рулевой пульт дистанционного управления (устанавливаемый в автомобиле)
Блок дистанційного керування, встановлений на кермі (оснащення у авто)

C Connecting an external amplifier / Подключение внешнего усилителя / З'єднання з зовнішнім підсилювачем

You can connect an amplifier to upgrade your car stereo system.

- You can supply the power to the amplifier by connecting the remote leads (blue with white stripe) of this unit to the amplifier. (To connect other equipment using the remote leads, Y-connectors need to be separately purchased.)
- Disconnect the speakers from this unit, connect them to the amplifier. Leave the speaker leads of this unit unused.
- You can switch off the built-in amplifier and send the audio signals only to the external amplifier to get clear sound and to prevent internal heat built-up inside the unit. See page 56 of the INSTRUCTIONS.

Для обновления автомобильной стереосистемы можно подключить усилитель.

- Для подачи питания на усилитель подключите провода внешнего устройства (синие с белой полосой) к проводам данного устройства и усилителя. (Для подключения другого оборудования с помощью проводов внешнего устройства необходимо приобрести Y-образные разъемы.)
- Отсоедините громкоговорители от данного устройства, подключите их к усилителю. Оставьте провода громкоговорителей данного устройства неиспользованными.
- Для получения более чистого звука и предотвращения внутреннего перегрева устройства можно отключить встроенный усилитель и использовать для усиления аудиосигнала только внешний усилитель. См. ИНСТРУКЦИИ ПО ЭКСПЛУАТАЦИИ на стр. 56.

Для улучшения характеристик стереосистемы до неё можно подключить усилитель.

- Можно подать живлення на підсилювач, приєднавши до нього провід дистанційного вмикання (синій із білою смужкою). (Для приєднання іншого обладнання за допомогою проводів дистанційного вмикання необхідно додатково придбати Y-рознімання.)
- Відключіть гучномовці від цього пристрою, приєднайте їх до підсилювача. Залиште провідники гучномовців такими, що не використовуються.
- Можна вимкнути вбудований підсилювач і спрямувати звуковий сигнал тільки на зовнішній підсилювач, щоб отримати якісний звук і запобігти збільшенню температури всередині пристрою. Див. ІНСТРУКЦІЙ на стор. 56.

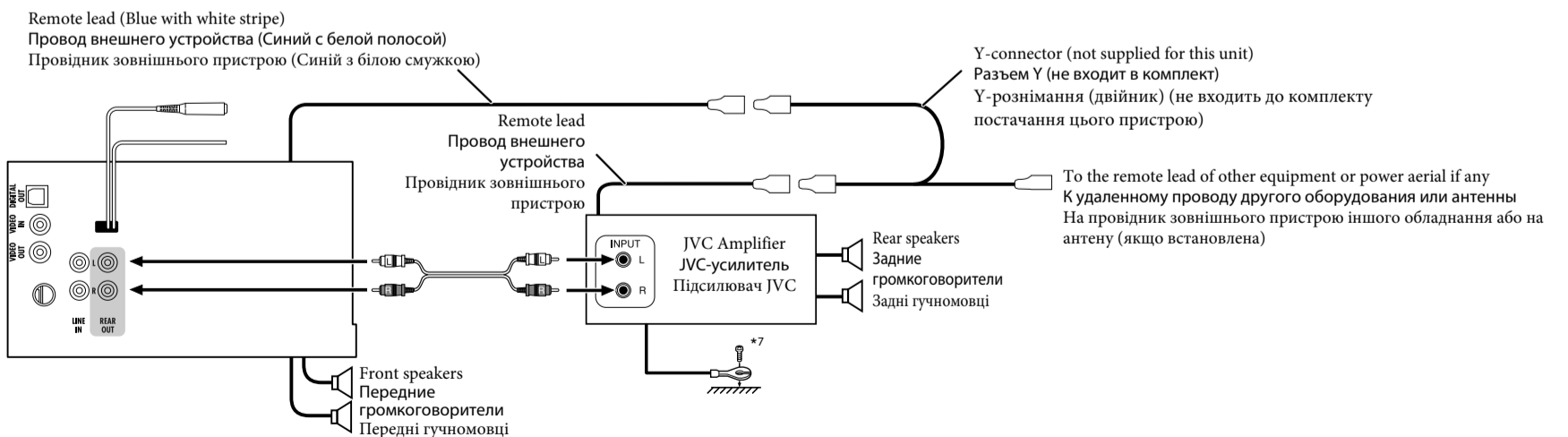

*7 Firmly attach the ground wire to the metallic body or to the chassis of the car—to the place not coated with paint (if coated with paint, remove the paint before attaching the lead). Failure to do so may cause damage to the unit.

*7 Плотно прикрепите заземляющий провод к металлическому кузову или шасси автомобиля—в месте, не покрытом краской (если оно покрыто краской, удалите краску перед тем, как прикреплять провод). Невыполнение этого требования может привести к повреждению данного устройства.

*7 Надійно прикрутіть провідник заземлення до металічного корпусу або до шасі авто у місці, яке не має фарбового покриття (якщо воно є, видаліть фарбу до підключення провідника). Невиконання цієї вимоги може призвести до пошкодження пристрою.

D Connections to the CD changer jack / Соединения с устройством автоматической смены компакт-дисков / З'єднання із гніздом пристрою для змінення компакт-дисків

When connecting the external components, refer also to the manuals supplied for the components and adapter.

При підключенні зовнішніх пристроїв см. також керівництва, поставляемі для пристроїв та адаптера.

У разі приєднання зовнішніх компонентів, також зверніться до посібника, що входить до комплекту постачання вказаних компонентів та адаптера.

CAUTION:

Before connecting the external components, make sure that the unit is turned off.

ПРЕДОСТЕРЕЖЕНИЕ:

Перед подключением внешних компонентов убедитесь в том, что устройство выключено.

УВАГА:

Перед тим як приєднати зовнішній компонент, переконайтеся у тому, що ваш пристрій вимкнений.

You can connect the following JVC components to the CD changer jack.

JVC component	Model name
CD changer (CD-CH)	CH-X1500, etc.
JVC DAB tuner	KT-DB1000

К разъему устройства автоматической смены компакт-дисков можно подключать указанные ниже устройства JVC.

Устройство JVC	Название модели
Устройство автоматической смены компакт-дисков (CD-CH)	CH-X1500 и т. д.
Тюнер DAB JVC	KT-DB1000

Наведені нижче компоненти виробництва компанії JVC можна приєднати через гніздо пристрою для зміни компакт-дисків.

Компонент виробництва JVC	Назва моделі
Пристрій для зміни компакт-дисків (CD-CH)	CH-X1500 та ін.
Тюнер цифрового радіомовлення JVC	KT-DB1000

You can also connect the following components through the various JVC adapters.

- Connection cords may need to be purchased separately.

Указанные ниже устройства можно также подключать с помощью различных адаптеров JVC.

- Кабели подключения могут быть приобретены отдельно.

Component	Adapter Model name
Bluetooth device	Bluetooth adapter KS-BTA200
iPod	Interface adapter for iPod KS-PD100
Portable audio player with line output jacks	Line input adapter KS-U57
Portable audio player with 3.5 mm stereo mini jack	AUX input adapter KS-U58

Компонентный	Адаптер Название модели
Устройство Bluetooth	Адаптер Bluetooth KS-BTA200
iPod	Интерфейсный адаптер для проигрывателя iPod KS-PD100
Портативный аудиопроигрыватель с разъемами линейного выхода	Адаптер линейного входа KS-U57
Портативный аудиопроигрыватель со стерео мини-разъемом 3,5 мм	Адаптер входа AUX KS-U58

За допомогою різних адаптерів виробництва JVC можна також приєднувати такі компоненти.

- Можливо, з'єднувальні кабелі вам доведеться придбати окремо.

Компонент	Адаптер Название модели
Пристрій Bluetooth	Адаптер Bluetooth KS-BTA200
iPod	Інтерфейсний адаптер для iPod KS-PD100
Портативний аудіопрोगравач із гніздами лінійних виходів	Адаптер лінійного входу KS-U57
Портативний аудіопрोगравач зі стереофонічним мініатюрним штекером 3,5 мм	Адаптер вхідного сигналу від зовнішнього пристрою KS-U58

When connecting more than one component (maximum: three), it is recommended that you connect the components in series as explained below.

При подключении нескольких устройств (максимум: трех) рекомендуется подключить устройства последовательно, как описано ниже.

У разі приєднання більш ніж одного компонента (не більше трьох) рекомендується приєднувати їх послідовно, згідно з наведеними нижче поясненнями.

When connecting two components in series

Последовательное подключение двух устройств

У разі послідовного приєднання двох компонентів

KW-AVX710

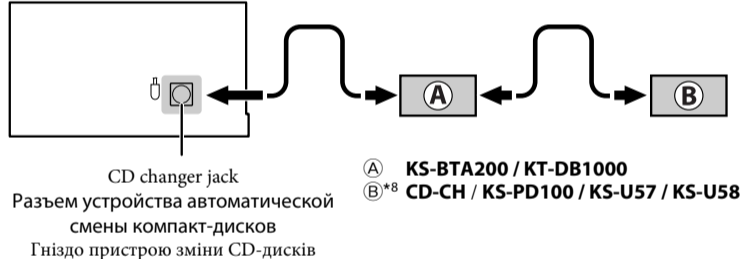

When connecting three components in series

При подключении трех устройств последовательно

У разі послідовного приєднання трьох компонентів

KW-AVX710

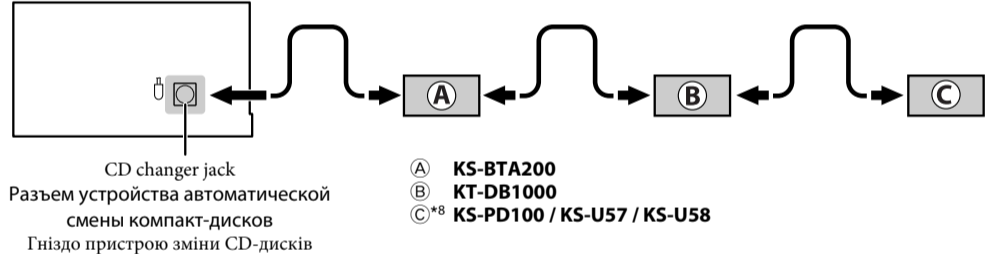

To disconnect the connector / Отключение от разъема / Відключення з'єднувача

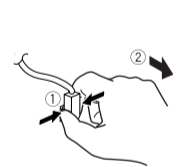

Hold the connector top tightly (1), then pull it out (2).
Крепко возьмитесь за верхнюю часть разъема (1), затем выдерните его (2).
Візьміться за верхню частину (1) з'єднувача, потім витягніть його (2).

*8 To use these components, set the external input setting correctly (see page 55 of the INSTRUCTIONS).

*8 Чтобы использовать данные устройства, необходима правильная настройка внешнего входа (см. ИНСТРУКЦИИ ПО ЭКСПЛУАТАЦИИ на стр. 55).

*8 Для використання цих компонентів, в налаштуваннях зовнішнього входу встановіть "EXT IN" (зовнішній вхід) - (див. стор. 55 розділу ІНСТРУКЦІЇ).

iPod is a trademark of Apple Inc., registered in the U.S. and other countries.
iPod является торговой маркой Apple Inc., зарегистрированной в США и других странах.
iPod є торговою маркою Apple Inc., зареєстрованою у Сполучених Штатах та інших країнах.

TROUBLESHOOTING

• The fuse blows.

- * Are the red and black leads connected correctly?

• Power cannot be turned on.

- * Is the yellow lead connected?

• No sound from the speakers.

- * Is the speaker output lead short-circuited?

• Sound is distorted.

- * Is the speaker output lead grounded?
- * Are the "-" terminals of L and R speakers grounded in common?

• Noise interfere with sounds.

- * Is the rear ground terminal connected to the car's chassis using shorter and thicker cords?

• Unit becomes hot.

- * Is the speaker output lead grounded?
- * Are the "-" terminals of L and R speakers grounded in common?

• This unit does not work at all.

- * Have you reset your unit?

ВЫЯВЛЕНИЕ НЕИСПРАВНОСТЕЙ

• Сработал предохранитель.

- * Правильно ли подключены черный и красный провода?

• Питание не включается.

- * Подключен ли желтый провод?

• Звук не выводится через громкоговорители.

- * Нет ли короткого замыкания на кабеле выхода громкоговорителей?

• Звук искажен.

- * Заземлен ли провод выхода громкоговорителей?
- * Заземлены ли разъемы "-" правого (R) и левого (L) громкоговорителей?

• Шум мешает звучанию.

- * Соединен ли находящийся сзади зажим заземления с шасси автомобиля с помощью более короткого и тонкого шнура?

• Устройство нагревается.

- * Заземлен ли провод выхода громкоговорителей?
- * Заземлены ли разъемы "-" правого (R) и левого (L) громкоговорителей?

• Приемник не работает.

- * Выполнена ли перенастройка приемника?

НЕСПРАВНОСТІ

• Вийшов з ладу запобіжник.

- * Чи правильно приєднані червоний та чорний провідники?

• Не можна включити живлення.

- * Чи приєднаний жовтий провідник?

• Звук з гучномовців відсутній.

- * Чи не замкнено "на коротко" вихідні провідники гучномовця?

• Звук спотворений.

- * Чи не заземлені вихідні провідники гучномовця?
- * Чи заземлені разом провідники "-" лівого та правого гучномовця?

• Звук чути з перешкодами.

- * Чи приєднано тильну клему заземлення до шасі авто за допомогою коротших та товстіших шнурів?

• Пристрій нагрівається.

- * Чи не заземлені вихідні провідники гучномовця?
- * Чи заземлені разом провідники "-" лівого та правого гучномовця?

• Цей пристрій не працює взагалі.

- * Чи ви переналаштували пристрій?