

JVC[®]

LT-17X475

LT-23X475

ENGLISH
FRANÇAIS
CASTELLANO

LCD FLAT TELEVISION

INSTRUCTIONS

TELEVISEUR A ECRAN PLAT – LCD
TELEVISOR PLANO LCD

MANUEL D'INSTRUCTIONS
MANUAL DE INSTRUCCIONES



Important Safety Precautions

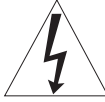

CAUTION
RISK OF ELECTRIC SHOCK
DO NOT OPEN



CAUTION : To reduce the risk of electric shock. Do not remove cover (or back). No user serviceable parts inside. Refer servicing to qualified service personnel

 The lightning flash with arrowhead symbol, within an equilateral triangle is intended to alert the user to the presence of uninsulated "dangerous voltage" within the product's enclosure that may be of sufficient magnitude to constitute a risk of electric shock to persons.

 The exclamation point within an equilateral triangle is intended to alert the user to the presence of important operating and maintenance (servicing) instructions in the literature accompanying the appliance.

WARNING: TO PREVENT FIRE OR SHOCK HAZARDS, DO NOT EXPOSE THIS TV SET TO RAIN OR MOISTURE.

CAUTION: TO INSURE PERSONAL SAFETY, OBSERVE THE FOLLOWING RULES REGARDING THE USE OF THIS UNIT.

1. Operate only from the power source specified on the unit.
2. Avoid damaging the AC plug and power cord.
3. Avoid improper installation and never position the unit where good ventilation is unattainable.
4. Do not allow objects or liquid into the cabinet opening.
5. In the event of trouble, unplug the unit and call a service technician. Do not attempt to repair it yourself or remove the rear cover.

Changes of modifications not approved by JVC could void the warranty.

- * When you don't use the TV set for a long period of time, be sure to disconnect both the power plug from the AC outlet and antenna for your safety.
- * To prevent electric shock do not use this polarized plug with an extension cord, receptacle or other outlet unless the blades can be fully inserted to prevent blade exposure.

IMPORTANT RECYCLING INFORMATION

This product has a fluorescent lamp that contains a small amount of mercury. It also contains lead in some components. Disposal of the materials may be regulated in your community due to environmental considerations. For disposal or recycling information, please contact your local authorities, or the Electronic Industries Alliance:

<http://www.eiae.org>



- As an “ENERGY STAR®” partner, JVC has determined that this product or product model meets the “ENERGY STAR®” guidelines for energy efficiency.

IMPORTANT SAFETY INSTRUCTIONS

1. Read these instructions.
2. Keep these instructions.
3. Heed all warnings.
4. Follow all instructions.
5. Do not use this apparatus near water.
6. Clean only with dry cloth.
7. Do not block any ventilation openings. Install in accordance with the manufacturer’s instructions.
8. Do not install near any heat sources such as radiators, heat registers, stoves, or other apparatus (including amplifiers) that produce heat.
9. Do not defeat the safety purpose of the polarized or grounding-type plug.
A polarized plug has two blades with wider than the other.
A grounding type plug has two blades and a third grounding prong.
The wide blade or the third prong are provided for your safety. If the provided plug does not fit into your outlet, consult an electrician for replacement of the obsolete outlet.
10. Protect the power cord from being walked on or pinched particularly at plugs, convenience receptacles, and the point where they exit from the apparatus.
11. Only use attachments/accessories specified by the manufacturer.
12. Use only with a cart, stand, tripod, bracket, or table specified by the manufacturer, or sold with the apparatus. When a cart is used, use caution when moving the cart/apparatus combination to avoid injury from tip-over.



13. Unplug this apparatus during lightning storms or when unused for long periods of time.
14. Refer all servicing to qualified service personnel. Servicing is required when the apparatus has been damaged in any way, such as power-supply cord or plug is damaged, liquid has been spilled or objects have fallen into the apparatus, the apparatus has been exposed to rain or moisture, does not operate normally, or has been dropped.
15. Apparatus shall not be exposed to dripping or splashing and no objects filled with liquids, such as vases, shall be placed on the apparatus.

Thank you for buying this JVC LCD flat television.
To make sure you understand how to use your new TV, please read this manual thoroughly before you begin.
("LCD" stands for Liquid Crystal Display.)

WARNING: TO PREVENT FIRE OR SHOCK HAZARD, DO NOT EXPOSE THIS APPLIANCE TO RAIN OR MOISTURE.

WARNING

Always use the provided AC adapter and power cord.

WARNING

- Fingers may be trapped under the TV causing injuries. Hold the TV at the bottom in the middle, and do not allow it to tilt up or down.

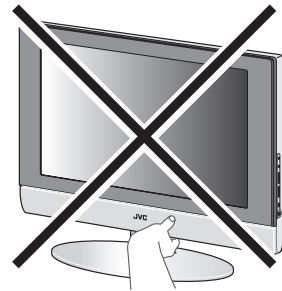

- The TV may fall causing injuries. Hold the bottom of the stand with your hand and tilt the TV up and down.
- Do not allow children to hang from the TV, place their elbows on the TV or lean against the TV. Doing so may cause the TV to fall over and lead to injuries.

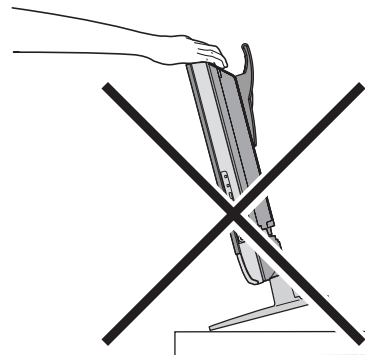

CAUTION:

- To avoid electric shock or damage to the unit, first firmly insert the small end of the power cord into the AC Adapter unit it is no longer wobbly, and then plug the larger end of power cord into an AC outlet.

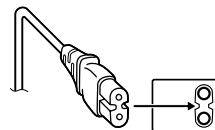

• Illustration of LT-17X475

CAUTION:

- Operate only from the power source (AC 120V, 60 Hz).
- Avoid damaging the AC plug, AC adapter and power cord.
- When you are not using this unit for a long period of time, it is recommended that you disconnect the power cord from the main outlet.

CAUTION ON HEATING OF AC ADAPTER:

- In using, the AC adapter get heat on the surface of case. It is normal, not defective.
- Don't be covered with any material on case of AC adapter while it is in operation.

NOTES:

- The rating plate (serial number plate) and safety caution are on the back of the main unit.
- The rating information and safety caution of the AC Adapter are on its upper and lower sides.

Point defects

LCDs use collections of fine pixels to display images. While there is no problem with more than 99.99% of these pixels, please understand that a very small number of pixels may not light or may light all the time.

Distance recommendations

Avoid improper installation and never position the unit where good ventilation is impossible.
When installing this TV, distance recommendations must be maintained between the set and the wall, as well as inside a tightly enclosed area or piece of furniture.
Keep to the minimum distance guidelines shown for safe operation.

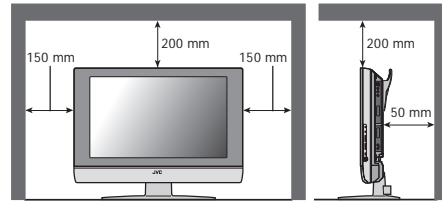

Failure to take the following precautions may cause damage to the television or remote control.

DO NOT block the TV's ventilation openings or holes.

(If the ventilation openings or holes are blocked by a newspaper or cloth, etc., the heat may not be able to get out.)

DO NOT place anything on top of the TV.

(such as cosmetics or medicines, flower vases, potted plants, cups, etc.)

DO NOT allow objects or liquid into the cabinet openings.

(If water or liquid is allowed to enter this equipment, fire or electric shock may be caused.)

DO NOT place any naked flame sources, such as lighted candles, on the TV.

DO NOT subject the TV to direct sunlight.

The surface of the TV screen is easily damaged. Be very careful with it when handling the TV.

Should the TV screen become soiled, wipe it with a soft dry cloth. Never rub it forcefully.

Never use any cleaner or detergent on it.

If there is a fault, unplug the unit and call a service technician. Do not attempt to repair it yourself or remove the rear cover and the AC adapter.

Cleaning the screen

The screen is coated with a special thin film to reduce reflection. If this film is damaged, uneven colors, discoloration, scratches, and other problems that can not be repaired may occur. Pay attention to the following when handling the screen.

- Do not use glue or adhesive tape on the screen.
- Do not write on the screen.
- Do not allow the screen to come in contact with any hard objects.
- Do not allow condensation to form on the screen.
- Do not use alcohol, thinner, benzene or other solvents on the screen.
- Do not rub the screen hard.

CONTENTS

| | | | |
|--|-----------|-------------------------------------|-----------|
| Setting up your TV..... | 6 | INITIAL SETUP..... | 18 |
| Installation | 6 | LANGUAGE | 18 |
| Using the stand | 6 | AUTO TUNER SETUP | 18 |
| Putting the batteries into the Remote control..... | 7 | CHANNEL SUMMARY..... | 18 |
| Remove the terminal cover | 7 | CLOSED CAPTION | 19 |
| Connecting the aerial and video cassette recorder (VCR)..... | 8 | V-CHIP | 19 |
| Connecting the power cord to the AC outlet | 8 | SET LOCK CODE | 20 |
| Initial Setup..... | 8 | PC MENU..... | 21 |
| TV buttons and functions | 9 | PC PICTURE POSITION..... | 21 |
| Turn the TV on from standby mode | 9 | PC PICTURE..... | 21 |
| Choose a TV channel | 9 | SOUND..... | 21 |
| Watch images from external devices | 9 | PC support mode list..... | 22 |
| Adjust the volume | 9 | Additional preparation..... | 23 |
| Using the Menu..... | 9 | Connecting external equipment | 23 |
| Remote control buttons and functions | 10 | Troubleshooting..... | 25 |
| Turn the TV on or off from standby mode | 10 | Specifications..... | 29 |
| Choose a TV channel | 10 | | |
| Adjust the volume | 11 | | |
| Watch images from external equipment | 11 | | |
| MTS (Multi-Channel Television Sound)..... | 11 | | |
| Displaying the source information..... | 11 | | |
| ZOOM function..... | 12 | | |
| Sleep timer function | 12 | | |
| VIDEO STATUS..... | 12 | | |
| C.C. (Closed Caption)..... | 12 | | |
| Using the PC PIP function | 13 | | |
| Operating a JVC brand VCR or DVD player | 13 | | |
| Using the TV's menu..... | 14 | | |
| Basic operation | 14 | | |
| PICTURE SETTING..... | 15 | | |
| VIDEO STATUS | 15 | | |
| Picture Adjustment..... | 15 | | |
| COLOR TEMPERATURE..... | 15 | | |
| RESET..... | 15 | | |
| SOUND SETTING | 16 | | |
| Sound Adjustment..... | 16 | | |
| HYPER SURROUND | 16 | | |
| FEATURES..... | 17 | | |
| NOISE MUTING | 17 | | |
| FRONT PANEL LOCK | 17 | | |
| AUTO SHUT OFF | 17 | | |

Setting up your TV

Installation

Cautions for installation

- Install the TV in a corner on a wall or on the floor so as to keep cords out of the way.
- The TV will generate a slight amount of heat during operation. Ensure that sufficient space is available around the TV to allow satisfactory cooling. See “Distance recommendations” on page 4.

Using the stand

This TV comes with a Table Top Stand already attached.

This stand can be used to adjust the direction of the TV screen 5° up, 10° down, and 20° to the left or right.

Tilt the TV up and down:

While holding the bottom of the stand with one hand, use your other hand to hold the middle of the top of the TV and slowly tilt the TV up and down.

- As a safety measure, the stand is constructed so that it requires a certain amount of force to tilt the TV.

LT-17X475

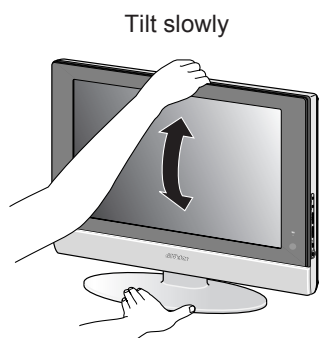

Hold down steadily in front of center on stand

LT-23X475

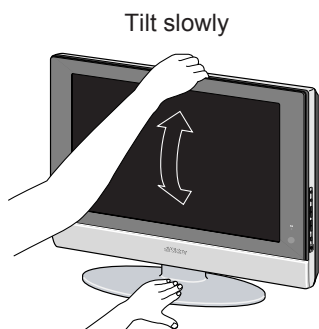

Hold down steadily

Rotate the TV to the left and right:

While holding the bottom of the stand with one hand, use your other hand to hold the edge of the panel and slowly adjust the direction of the TV screen.

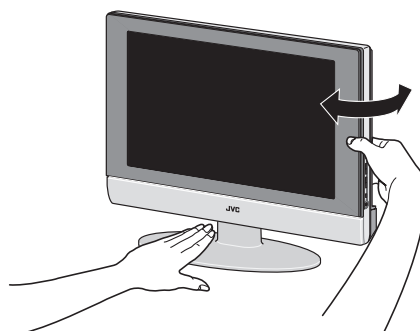

Cable holder

A cable holder which is used to keep the connection cables tidy is attached to the back of the stand.

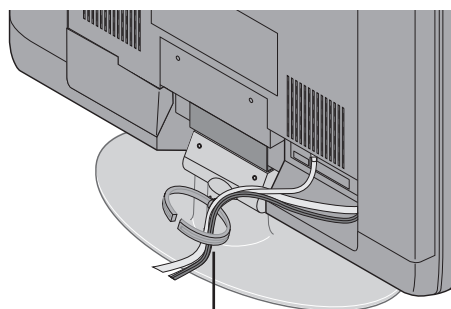

cable holder

Putting the batteries into the Remote control

Use two AA/R6 dry cell batteries.

Insert the batteries from the - end, making sure the + and - polarities are correct.

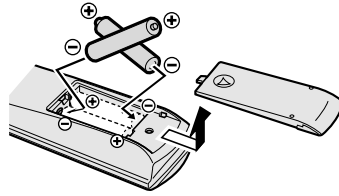

- Follow the warnings printed on the batteries.
- Battery life is about six months to one year, depending on your frequency of use.
- The batteries we supply are only for setting up and testing your TV, please replace them as soon as you need to.
- If the remote control does not work properly, replace the batteries.

Remove the terminal cover

There are connection terminals behind the covers of the rear of the TV. Remove the cover before connecting a DVD or VCR.

The covers can be removed by removing the hook at the top and then pulling out while lifting slightly. To replace the covers, first connect the hook at the bottom of the cover to the TV and then insert the hook at the top.

- Leave the covers off if they do not fit properly. Do not force to replace the covers. Doing so may cause damages of the connection cables and the covers.
- Leave these covers off when mounting the TV on a wall.

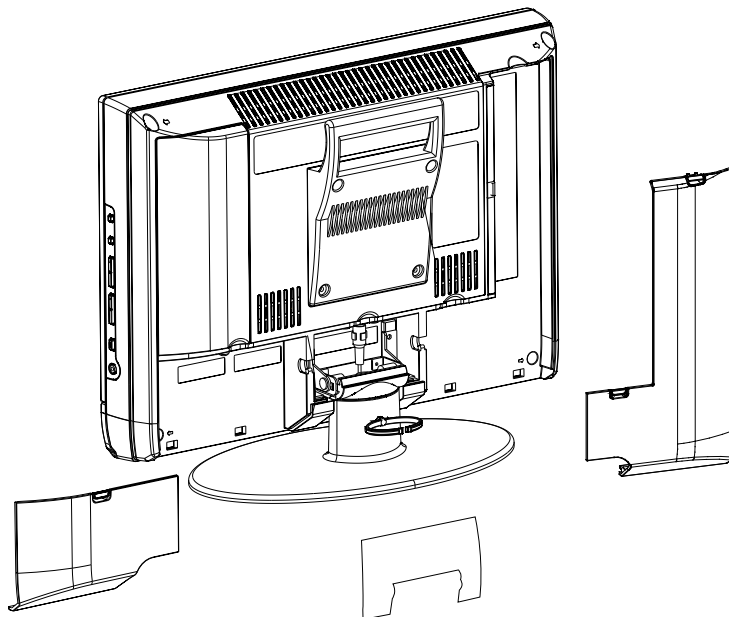

- 100mm mount based on VESA regulation is equipped. As for the wall mounting unit, please consult your dealer. □□
- The handle and the stand can be left by loosening the screws with a screwdriver when mounting the TV on a wall.
- Spread a soft cloth on a flat table and then place the TV on the cloth with the screen facing downwards when you leave the handle and the stand.

Connecting the aerial and video cassette recorder (VCR)

- The connecting cables are not provided.
- For further details, refer to the manuals provided with the devices to be connected.

If you are connecting a VCR, follow ①→②→③ in the diagram below.

If you are not connecting a VCR, follow ①.

- To connect the PC, please see "Connecting the PC" on page 24.
- To connect more equipment, please see "Connecting external equipment" on page 23.
- To connect additional audio equipment, see "Connecting Speakers/Amplifier" on page 24.

Connecting the power cord to the AC outlet

If you are connecting a AC adapter, follow ①→② in the diagram below.

- Connect ① to the TV and ② to the AC outlet.

Caution

- Operate only from the power source (AC 100 V, 60 Hz)
 - Remove the AC plug from the outlet to completely disconnect the TV from the power supply.

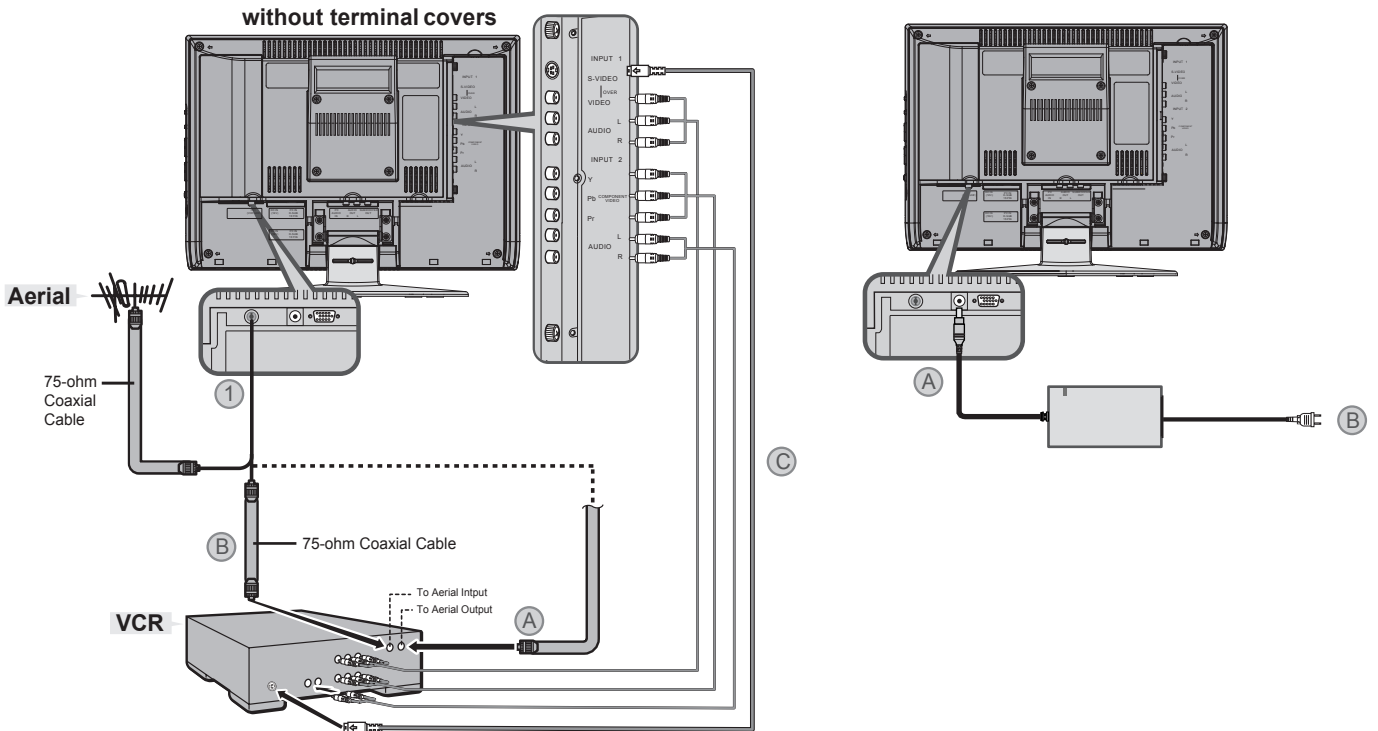

INITIAL SETUP

When the television is first turned on, the INITIAL SETUP menu will appear. First in beginning, please select the LANGUAGE and do AUTO TUNER SETUP.

| INITIAL SETUP | |
|------------------|----------------|
| ▶ LANGUAGE | ENG/FRA/ESP/中文 |
| AUTO TUNER SETUP | ▶ |
| CLOSED CAPTION | ▶ |
| CHANNEL SUMMARY | ▶ |
| V-CHIP | ▶ |
| SET LOCK CODE | ▶ |
| ▼▲ : SELECT | OK : OPERATE |

- As for setting Language and Auto Tuner Setup, see page 18.
- When you do not perform AUTO TUNER SETUP, the INITIAL SETUP menu will appear every time you turn the power on.

TV buttons and functions

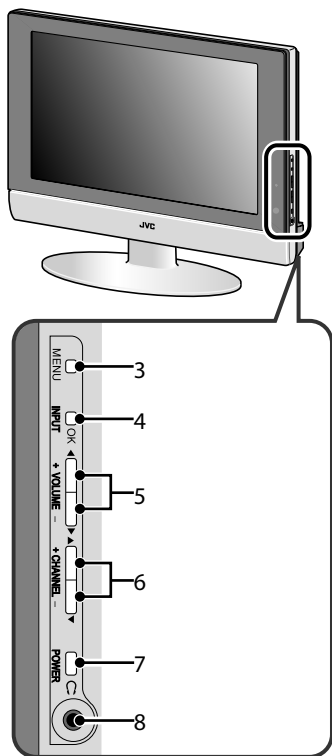
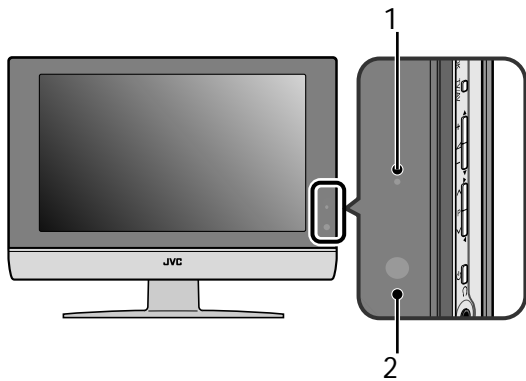

- 1 Power lamp
- 2 Remote control sensor
- 3 MENU button
- 4 INPUT OK button
- 5 VOLUME - / + button
- 6 CHANNEL - / + button
- 7 Standby button
- 8 Headphone jack (mini jack)

Turn the TV on from standby mode

Press the **POWER** button or **CHANNEL - / +** buttons to turn the TV on from standby mode

- Check that the AC plug on the power cord from the TV is connected to correctly AC outlet.

Choose a TV channel

Press the **CHANNEL - / +** buttons to choose a programme number

Watch images from external devices

Press the **INPUT** button to choose a **INPUT** terminal

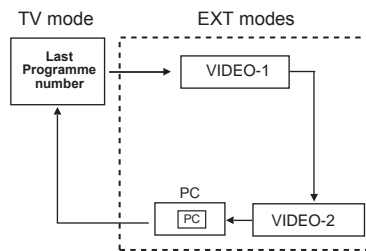

Adjust the volume

Press the **VOLUME - / +** buttons
The volume level indicator appears.

Using the Menu

Use the **MENU** button.

Refer to “Using the TV’s menu” (see page 14) for details of using the menu.

Remote control buttons and functions

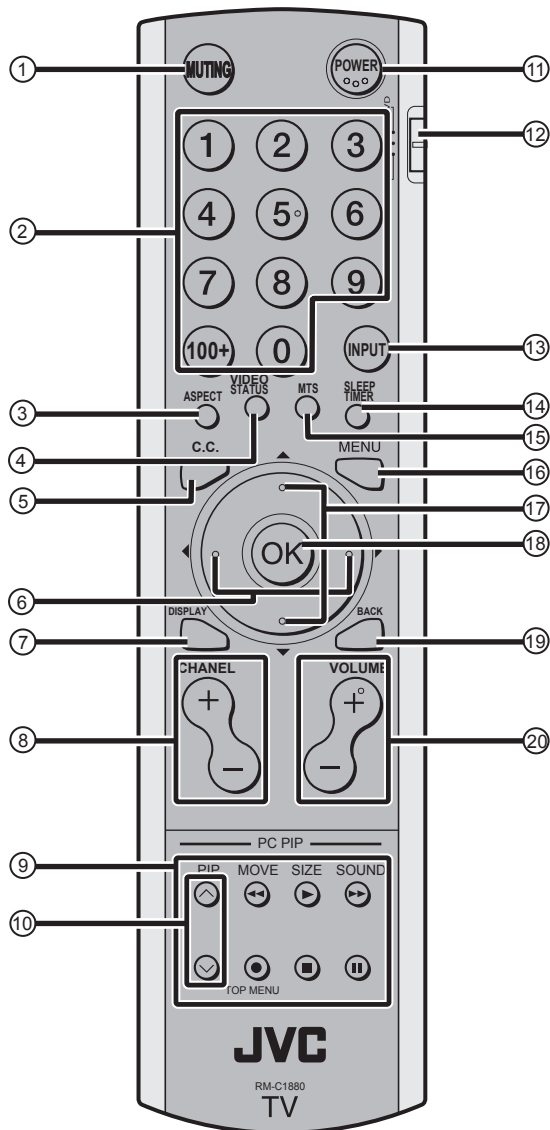

- 1 Muting button
- 2 Number buttons
- 3 ASPECT button
- 4 VIDEO STATUS button
- 5 C.C. button
- 6 ◀/▶ buttons
- 7 DISPLAY button
- 8 CHANNEL -/+ buttons
- 9 VCR/DVD/PIP control buttons
- 10 √/∧ buttons
- 11 POWER button
- 12 VCR/TV/DVD switch
- 13 INPUT button
- 14 SLEEP TIMER button
- 15 MTS button
- 16 MENU button
- 17 ▼/▲ buttons
- 18 OK button
- 19 BACK button
- 20 VOLUME -/+ buttons

Turn the TV on or off from standby mode

1 Make sure to set the VCR/TV/DVD switch to the TV position.

- You cannot turn the TV on or off when the VCR/TV/DVD switch is set to the VCR or DVD position.

2 Press the POWER button to turn on or off.

When the TV is turned on, the power lamp lights.

- The power can be turned on by pressing the TV button, CHANNEL -/+ buttons or number buttons
- Check that the AC plug on the power cord from the TV is connected to AC outlet.

Choose a TV channel

Use the number buttons:

Enter the programme number of the channel using the number buttons.

Example:

- 6 → press 0 and 6
- 12 → press 1 and 2
- 123 → press 100+ and 2 and 3

Use the CHANNEL -/+ buttons:

Press the CHANNEL -/+ buttons to choose the programme number you want.

Adjust the volume

Press the VOLUME -/+ buttons to adjust the volume.

The volume indicator appears and the volume changes as you press the VOLUME -/+ buttons.

Muting the sound

Press the muting button to turn off the sound.

Pressing the muting button again restores the previous volume level.

Watch images from external equipment

Use the INPUT button:

Press the INPUT button to choose an VIDEO terminal.

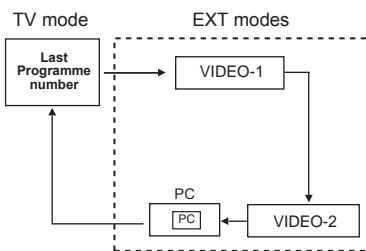

In the PC mode:

If following message appears, the power lamp blinks in amber and the TV goes in to reduced power mode.

- "NO SIGNAL"
- "CABLE NO INSERT"
- "OUT OF RANGE"

See "Troubleshooting" on page 25 for details of this messages.

MTS (Multi-Channel Television Sound)

MTS technology allows several audio signals to be broadcast at once, giving you a choice in what you wish to hear with a TV program. In addition to mono or stereo sound, an MTS broadcast may also include a second audio program(SAP).

Press MTS button to switch STEREO/SAP/MONO.

- Keep the TV in stereo mode to get the best sound quality. The sound will work in stereo mode even if a certain broadcast is in mono sound only.
- Choose the mono setting to reduce excessive noise on a certain channel or broadcast.
- Selecting SAP will allow you to hear an alternative soundtrack, if one is available.
- MTS unavailable if your television's input source is in VIDEO-1, VIDEO-2.

Displaying the source information

You can display the source information on the screen.

Press the DISPLAY button to display the source information.

Pressing the DISPLAY button changes the display as follows:

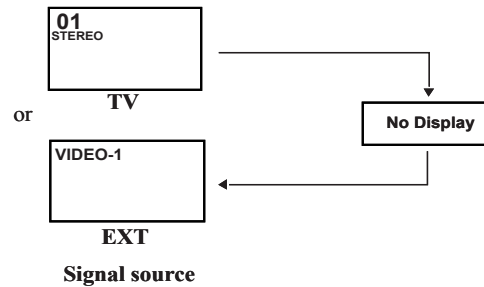

- The source information switched by DISPLAY button.
- The source type :
TV/VIDEO-1/VIDEO-2/PC

ASPECT function

You can change the screen size according to the picture aspect ratio. Choose the optimum one from the following ASPECT modes.

REGULAR:

Use to view a normal picture (4:3 aspect ratio) as this is its original shape.

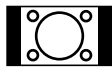

PANORAMA:

This stretches the left and right sides of a normal picture (4:3 aspect ratio) to fill the screen, without making the picture appear unnatural.

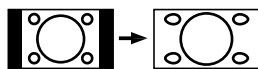

- The top and bottom of the picture are slightly cut off.

CINEMA:

This zooms up the wide picture (16:9 aspect ratio) to the full screen.



FULL:

This uniformly stretches the left and right sides of a normal picture (4:3 aspect ratio) to fill the wide TV screen.

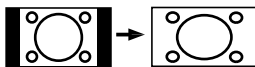

- For 16:9 aspect ratio pictures that have been squeezed into a normal picture (4:3 aspect ratio), use the FULL mode to restore the picture to its original shape.
- When it is in PC mode, you can choose REGULAR and FULL mode only.

Choose the ASPECT mode

1 Press the ASPECT button to display the aspect mode

Adjusting the visible area of the picture

If subtitles or the top (or bottom) of the picture are cut off, you can adjust the visible area of the picture manually.

1 Press the ASPECT button

The ASPECT is displayed in OSD.

◆ PANORAMA

2 While it is displayed, press the ▼/▲ buttons to change the position of the picture

- You cannot adjust the visible area in REGULAR or FULL mode.
- When the PANORAMA and CINEMA mode appears arrows on top and bottom to move the screen.

Sleep timer function

The Sleep Timer can turn the TV off for you after you fall asleep. Program it to work in intervals of 10 minutes, for a total time of up to 120 minutes.

Press the sleep timer button.

VIDEO STATUS

You can choose one of five VIDEO STATUS to adjust the picture settings automatically.

Press the VIDEO STATUS button.

STANDARD:

Standardizes picture adjustment.

DYNAMIC:

Heightens contrast and sharpness.

THEATER:

Softens contrast and sharpness.

GAME:

Normal contrast and sharpness.

CHOICE:

User define.

C.C. (Closed Caption)

Use the C.C. (Closed Caption) button to select the mode of closed caption.

Press the C.C. button to switch OFF/CAPTION/TEXT.

- See page 19 when you set the caption/text mode.

Using the PC PIP function

A PC picture and TV or a video program from an external device can be watched at the same time.

1 Press the PIP button.

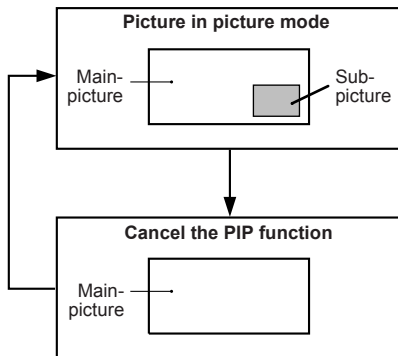

2 Press the MOVE button to change the position of sub-picture

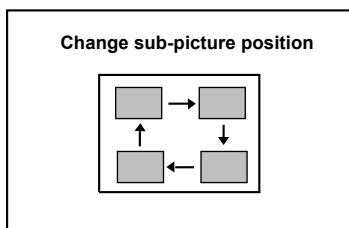

3 Press the SIZE button to change the sub-picture size

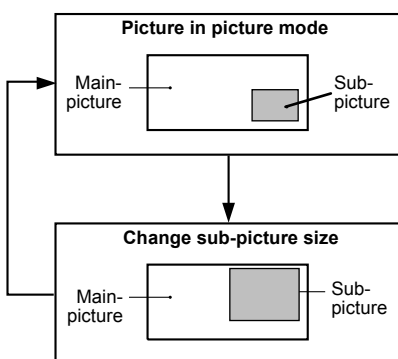

4 Press the SOUND button to choose the sound

MAIN : Main picture

PIP : Sub picture

- PIP does not apply for 525p.

Operating a JVC brand VCR or DVD player

These buttons will operate a JVC brand VCR or DVD player. Pressing a button that looks the same as the device's original remote control button has the same effect as the original remote control.

1 Set the VCR/TV/DVD switch to the VCR or DVD position

VCR:

When you are using a VCR, set the switch to the VCR position. You can turn the VCR on or off with the Standby button.

DVD:

When you are using a DVD player, set the switch to the DVD position. You can turn the DVD player on or off with the Standby button.

2 Press the VCR/DVD Control Button to control your VCR or DVD player

- If your device is not made by JVC, these buttons will not work.
- Even if your device is made by JVC, some of these buttons may not work, depending on the device you are using.
- You can use the CHANNEL-/+ buttons to choose a TV channel the VCR will receive, or choose the chapter the DVD player plays back.
- Some models of DVD player use the CHANNEL-/+ buttons for both operating the fast forward/backward functions and for choosing the chapter.
- Set the VCR/TV/DVD switch to the TV position when you turn the TV on or off.

To use DVD MENU button

Some DVDs allow you to select the disc contents using the menu. When you playback these DVDs, you can select the subtitle language and sound-track language, etc. by using the DVD menu.

1 Press DVD MENU button during play back

The DVD menu appears on the screen.

- Press DVD MENU button again to resume playback at the scene when you pressed the button.

2 Press ∇/\blacktriangle or $\blacktriangleleft/\blacktriangleright$ buttons to select the desired item

3 Press OK button

The menu continues to another screen.

Repeat steps 2 and 3 to set additional items if any.

Using the TV's menu

This TV has a number of functions you can operate using menus. To use all your TV's functions, you need to understand the basic menu operating techniques fully.

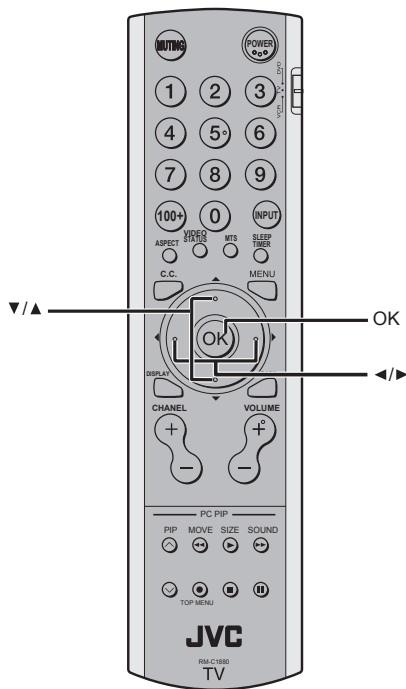

3 Press the ▼/▲ buttons to choose a function

- For details of the functions in the menus, see the following pages.

4 Press the ◀/▶ buttons to choose the setting of that function

- If you want to operate a function which appears only with its name, follow the descriptions of that function on the following pages.
- The display appearing at the bottom of a menu shows you a button on the remote control that you can use when you operate a chosen function.

5 Press the OK button to complete the setting

The menu disappears.

- The menu will disappear if you press the CHANNEL +/- buttons, the AV button or the number buttons while the menu is displayed.

Operation with the buttons on the TV

You can also operate the menus using the buttons on the front panel of the TV.

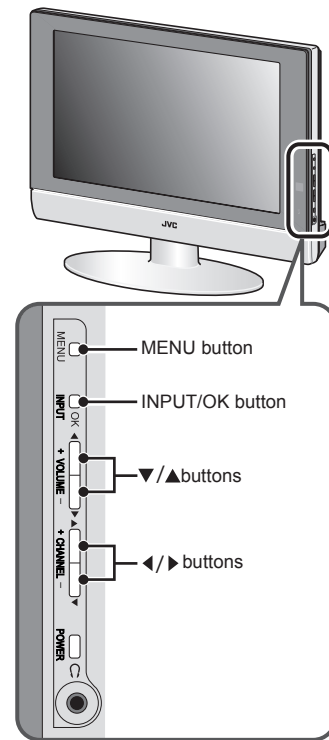

Basic operation

1 Press the MENU button to display the MENU (main menu)

| | |
|---------------|--------------|
| MENU | |
| ▶ PICTURE | ▶ |
| SOUND | ▶ |
| FEATURES | ▶ |
| INITIAL SETUP | ▶ |
| ▼▲ : SELECT | OK : OPERATE |

2 Press the ▼/▲ buttons to choose a menu title, and press the OK button

The menu appears.

To return to the previous menu:

Press the BACK button on the remote control or the MENU button on the TV.

To exit a menu instantly:

Press the MENU button on the remote control or press the MENU button on the TV several times.

The menu will disappear after about two minutes if no operation is performed.

PICTURE SETTING

Refer to “Using the TV’s menu” (see page 14) for details of displaying the menu.

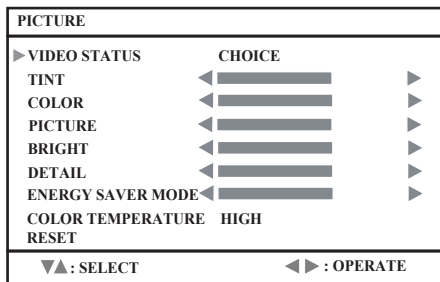

VIDEO STATUS

You can choose one of five VIDEO STATUS to adjust the picture settings automatically.

STANDARD:

Standardizes picture adjustment.

DYNAMIC:

Heightens contrast and sharpness.

THEATER:

Softens contrast and sharpness.

GAME:

Normal contrast and sharpness.

CHOICE:

User define.

- You select CHOICE, you can set the setting you like.

Picture Adjustment

You can change the picture settings of each PICTURE MODE mode as you like.

TINT:

You can adjust the levels of red and green in your TV picture.

- ◀ : reddish
- ▶ : greenish

COLOR:

You can make all the colors in the TV picture appear either more vivid or subtle.

- ◀ : lighter
- ▶ : deeper

PICTURE:

You can adjust the levels of black and white on TV screen, giving you a darker or brighter picture overall.

- ◀ : lower
- ▶ : higher

BRIGHT:

You can adjust the overall brightness of the TV picture with the Bright control.

- ◀ : darker
- ▶ : brighter

DETAIL:

You can adjust the level of fine detail displayed in the picture.

- ◀ : softer
- ▶ : sharper

ENERGY SAVER MODE:

You can adjust the back light.

- ◀ : darker
- ▶ : lighter

- DETAIL do not apply for 525i and 525p.

COLOR TEMPERATURE

You can select one of three COLOR TEMP. modes (three tones of white) to adjust the white balance of the picture. Since white is the color which is used as a reference for all the other colors, changing the COLOR TEMP. mode affects the appearance of all the other colors on the screen.

HIGH:

A bluish white. Using this mode when watching bright pictures allows you to enjoy a more vivid and bright picture.

LOW:

A reddish white. Using this mode when watching films allows you to enjoy colors that are characteristic of films.

RESET

You can reset the picture settings you have chosen to the default settings in case of COLOR TEMPERATURE and CHOICE.

SOUND SETTING

Refer to “Using the TV’s menu” (see page 14) for details of displaying the menu.

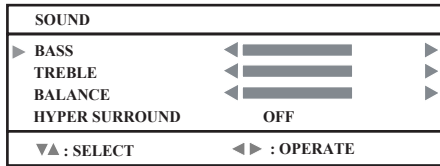

Sound Adjustment

You can adjust the sound to your liking.

BASS:

You can adjust the low tone of the sound.

◀ : weaker

▶ : strong

TREBLE:

You can adjust the high tone of the sound.

◀ : weaker

▶ : strong

BALANCE:

You can adjust the volume balance between the left and right speaker.

◀ : turn the left speaker's volume level up.

▶ : turn the right speaker's volume level up.

HYPER SURROUND:

You can enjoy Surround sound with a “live” effect by using the HYPER SURROUND functions.

ON: HYPER SURROUND function is turned on.

OFF: HYPER SURROUND function is turned off.

- When the bar is in center of **BASS**, **TREBLE** and **BALANCE**, ◀▶ become yellow.

FEATURES

Refer to “Using the TV’s menu” (see page 14) for details of displaying the menu.

| FEATURES | |
|------------------|--------------|
| ▶ NOISE MUTING | OFF |
| FRONT PANEL LOCK | OFF |
| AUTO SHUT OFF | OFF |
| ▼▲ : SELECT | ◀▶ : OPERATE |

NOISE MUTING

You can set the TV to automatically change to a blue screen and mute the sound if the signal is weak or absent, or when there is no input from an external device.

ON:

This function is turned on.

OFF:

This function is turned off.

FRONT PANEL LOCK

This allows you to lock the keys on the front of the TV, so that a child may not accidentally change your viewing preferences.

AUTO SHUT OFF

When the AUTO SHUT OFF mode is on, the TV will shut off when received no signal after 9 minutes.

INITIAL SETUP

Refer to "Using the TV's menu" (see page 14) for details of displaying the menu.

| INITIAL SETUP | |
|------------------|-----------------|
| ▶ LANGUAGE | ENG/FRAN/ESP/中文 |
| AUTO TUNER SETUP | ▶ |
| CLOSED CAPTION | ▶ |
| CHANNEL SUMMARY | ▶ |
| V-CHIP | ▶ |
| SET LOCK CODE | ▶ |
| ▼▲ : SELECT | OK : OPERATE |

LANGUAGE

Select **LANGUAGE** and press the ◀/▶ buttons to choose the language.

ENG/FRAN/ESP/中文

The language in which you want the onscreen menus to appear.

AUTO TUNER SETUP

In auto tuner setup, the TV automatically scans through all available channels.

| AUTO TUNER SETUP | |
|------------------|--------------|
| ▶ TUNER MODE | CABLE |
| START | |
| ▼▲ : SELECT | ◀▶ : OPERATE |

1 Select **TUNER MODE** and press the ◀/▶ buttons to switch **AIR/CABLE**

2 Select **START** and press the ◀/▶ button to start channel programming.

| CHANNEL SUMMARY | | | |
|-----------------|---|--------------|---|
| CHNO. SCAN | 🔒 | CHNO. SCAN | 🔒 |
| 01 | | 11 | ✓ |
| 02 | | 12 | |
| 03 | | 13 | |
| 04 | | 14 | |
| 05 | | 15 | |
| 06 | | 16 | |
| 07 | ✓ | 17 | |
| 08 | | 18 | |
| 09 | ✓ | 19 | |
| 10 | | 20 | |
| ▼▲◀▶ : SELECT | | OK : OPERATE | |

After scanning, the CHANNEL SUMMARY menu appears, and the channel with program signal will be marked by mark ✓.

CHANNEL SUMMARY

1 Press the ▼/▲ buttons to choose the **CHANNEL SUMMARY** and press ◀/▶ to **OPERATE**.

| CHANNEL SUMMARY | | | |
|-----------------|---|--------------|---|
| CHNO. SCAN | 🔒 | CHNO. SCAN | 🔒 |
| 01 | | 11 | ✓ |
| 02 | ✓ | 12 | |
| 03 | | 13 | |
| 04 | | 14 | |
| 05 | | 15 | |
| 06 | | 16 | |
| 07 | ✓ | 17 | |
| 08 | | 18 | |
| 09 | ✓ | 19 | |
| 10 | | 20 | |
| ▼▲◀▶ : SELECT | | OK : OPERATE | |

2 Press the ▼/▲ and ◀/▶ buttons to choose the **CHANNEL** that you want. Then press **OK** button to enable or disable the channel by mark ✓.

| CHANNEL SUMMARY | | | |
|-----------------|---|--------------|---|
| CHNO. SCAN | 🔒 | CHNO. SCAN | 🔒 |
| 01 | | 11 | ✓ |
| 02 | ✓ | 12 | |
| 03 | | 13 | |
| 04 | | 14 | |
| 05 | | 15 | |
| 06 | | 16 | |
| 07 | ✓ | 17 | |
| 08 | | 18 | |
| 09 | ✓ | 19 | |
| 10 | | 20 | |
| ▼▲◀▶ : SELECT | | OK : OPERATE | |

You can delete channels from the scan by removing the "✓". If any channels were missed during auto setup and you wish to add them, you may by placing an "✓" next to the channel number.

3 Press the ▼/▲ and ◀/▶ buttons to choose the **🔒** that you want. Then press **0** button to lock or unlock channel by mark.

Channel Guard Message

When a viewer attempts to watch a blocked channel, this message appears:

| |
|---|
| <p>THIS CHANNEL IS LOCKED BY CHANNEL GUARD. PLEASE ENTER LOCK CODE BY 10 KEY PAD TO UNLOCK IT. NO. ----</p> |
|---|

To watch a channel that you have locked, enter the Lock Code using the 10 key pad. If the wrong code is entered, the message "INVALID LOCK CODE!" will flash on screen.

The channel cannot be accessed until the correct lock code is entered.

NOTE :

- Once a channel has been locked, it will remain unlocked until the television is turned off.
- See also "SET LOCK CODE", page 20.

CLOSED CAPTION

Select **CAPTION** or **TEXT** and press the **◀/▶** buttons to select a caption (**CC1 to CC4**) or text channel (**T1 to T4**).

| | |
|----------------|--------------|
| CLOSED CAPTION | |
| ▶ CAPTION | CC1 |
| TEXT | T1 |
| ▼▲ : SELECT | ◀▶ : OPERATE |

Many broadcasts now include an onscreen display of dialog called closed captions. Some broadcasts may also include displays of additional information in text form. Your TV can access and display this information using the closed caption feature.

V-CHIP

Your TV is equipped with V-Chip technology which enables you to block channels or content that you feel to be inappropriate for children, based on US and Canada rating guidelines.

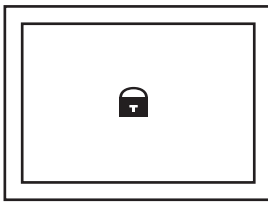

You can customize the V-Chip settings of your television to match your personal tastes.

US V-Chip Ratings :
U.S. PARENTAL RATING SYSTEMS
Programs with the following rating are appropriate for children.

- **TV Y is Appropriate for All Children**
 Programs are created for very young viewers and should be suitable for all ages, including children ages 2 - 6.
- **TV Y7 is Appropriate for Older Children**
 Most parents would find such programs suitable for children 7 and above. These programs may contain some mild fantasy violence or comedic violence, which children should be able to discern from reality.

Programs with the following rating are appropriate for entire audience.

- **TV G stands for General Audience**
 Most parents would find these programs suitable for all age groups. They contain little or no violence, no strong language, and little or no sexual dialog or situations.
- **TV PG Parental Guidance Suggested**
 May contain some, but not much, strong language, limited violence, and some suggestive sexual dialog or situations. It is recommended that parents watch these programs first, or with their children.

• TV 14 Parents Strongly Cautioned

Programs contain some material that may be unsuitable for children under the age of 14 including possible intense violence, sexual situations, strong coarse language, or intensely suggestive dialog. Parents are cautioned against unattended viewing by children under 14.

• TV MA Mature Audiences Only

These programs are specifically for adults and may be unsuitable for anyone under 17 years of age. TV MA programs may have extensive V, S, L, or D.

Viewing Guidelines

In addition to the rating categories explained above, information on specific kinds of content are also supplied with the V-Chip rating. These types of content may also be blocked. The content types are:

- **V/FV** is for VIOLENCE/FANTASY VIOLENCE
- **S** stands for SEXUAL CONTENT
- **L** stands for strong LANGUAGE
- **D** stands for suggestive DIALOG

1 Press 0 to enter the V-Chip setting menu.

| | |
|-------------------|--------------|
| V-CHIP | |
| ▶ V-CHIP | ON |
| SET US TV RATINGS | |
| SET MOVIE RATINGS | |
| ▼▲ : SELECT | ◀▶ : OPERATE |

2 Select V-CHIP and press the ◀/▶ button to turn on or turn off V-CHIP function.

3 Select SET US TV RATINGS and press the ◀/▶ buttons to turn on or turn off the lock.

| | | | | | | |
|-------------------|-------|-------|-------|------|-------|------|
| SET US TV RATINGS | | | | | | |
| | TV-MA | TV-14 | TV-PG | TV-G | TV-Y7 | TV-Y |
| | ■ | - | - | - | - | - |
| V/FV | - | - | - | - | - | - |
| S | - | - | - | - | - | - |
| L | - | - | - | - | - | - |
| D | - | - | - | - | - | - |
| FINISH | | | | | | |

For example. To block viewing of all TV 14 shows, move the cursor to the top row of that column and add a lock icon. Once you've put a lock on the top everything in that column is automatically locked.

| | | | | | | |
|-------------------|-------|-------|-------|------|-------|------|
| SET US TV RATINGS | | | | | | |
| | TV-MA | TV-14 | TV-PG | TV-G | TV-Y7 | TV-Y |
| | - | 🔒 | - | - | - | - |
| V/FV | - | 🔒 | - | - | - | - |
| S | - | 🔒 | - | - | - | - |
| L | - | 🔒 | - | - | - | - |
| D | - | 🔒 | - | - | - | - |
| FINISH | | | | | | |

Note:

If you want to change the setup, move the cursor to the top column and change the lock icon to " - " by pressing ◀ or ▶ again. You may then select individual categories to block.

Movies Ratings :

• **NR - Not Rated**

This is a film which has no rating. In many cases these films were imported from countries which do not use the MPAA ratings system. Other NR films may be from amateur producers who didn't intend to have their film widely released.

NR (Not Rated) Programming may contain all types of programming including children's programming, foreign programs, or adult material.

• **G - General Audience**

In the opinion of the review board, these films contain nothing in the way of sexual content, violence, or language that would be unsuitable for audiences of any age.

• **PG - Parental Guidance**

Parental Guidance means the movie may contain some contents such as mild violence, some brief nudity, and strong language. The contents are not deemed intense.

• **PG -13 - Parents Strongly Cautioned**

Parents with children under 13 are cautioned that the content of movies with this rating may include more explicit sexual, language, and violence content than movies rated PG.

• **R - Restricted**

These films contain material that is explicit in nature and is not recommended for unsupervised children under the age of 17.

• **NC-17 - No One Under 17**

These movies contain content which most parents would feel is too adult for their children to view. Content can consist of strong language, nudity, violence, and suggestive or explicit subject matter.

• **X - No One Under 18**

Inappropriate material for anyone under 18.

1 Select SET MOVIE RATINGS and press the ◀/▶ buttons to turn on or turn off the lock.

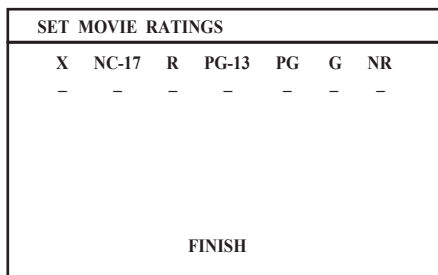

SET LOCK CODE

Channel guard and V-Chip settings are protected by a four-digit lock code. Your TV comes preset with a lock code of "0000". You may change the code to any four-digit number you wish.

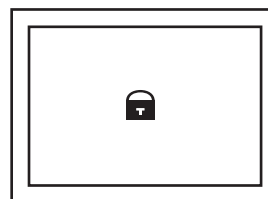

1 Select SET LOCK CODE and press 0 to enter the the SET LOCK CODE setting menu.

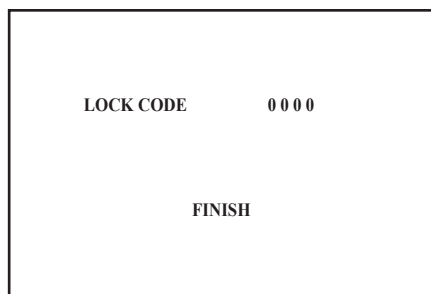

2 Press the ▼/▲ buttons to move to the next digit and press the ◀/▶ to select the number. Then move to FINISH and press OK to save settings and exit.

When a viewer attempts to watch a blocked channel, this message appears:

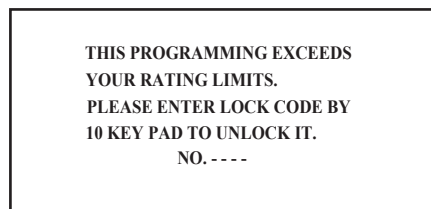

The channel will remain blocked until the correct lock code is entered.

PC MENU (In PC mode only)

This TV also has a number of functions on PC mode, you can operate using pc menus.

| | |
|-------------------------|--------------|
| PC MENU | |
| ▶ PC PICTURE POSITION ▶ | |
| PC PICTURE ▶ | |
| SOUND ▶ | |
| ▼▲ : SELECT | OK : OPERATE |
| 1024 X 768 | |
| H : 48 kHz | V : 60 Hz |

PC PICTURE POSITION

You can adjust the picture settings as following functions. At first, we recommend you complete the AUTO SET UP before you start using your PC.

| | |
|---------------------|--------------------|
| PC PICTURE POSITION | |
| ▶ AUTO SET UP | |
| H POSITION | ◀ [Progress Bar] ▶ |
| V POSITION | ◀ [Progress Bar] ▶ |
| CLOCK | ◀ [Progress Bar] ▶ |
| PHASE | ◀ [Progress Bar] ▶ |
| RESET | |
| ▼▲ : SELECT | ◀▶ : OPERATE |

AUTO SET UP:

You can adjust picture settings automatically for optimized picture position, clock and phase.

H POSITION:

You can adjust picture horizontal position.

- ◀ : left
- ▶ : right

V POSITION:

You can adjust picture vertical position.

- ◀ : down
- ▶ : up

CLOCK:

You can adjust CLOCK to fine tune picture.

PHASE:

You can adjust PHASE to fine tune picture.

RESET:

You can select RESET for default setting.

PC PICTURE

You can change the picture settings of each PICTURE MODE mode as you like.

| | |
|-------------------|--------------------|
| PC PICTURE | |
| ▶ CONTRAST | ◀ [Progress Bar] ▶ |
| BRIGHT | ◀ [Progress Bar] ▶ |
| COLOR TEMPERATURE | HIGH |
| R | ◀ [Progress Bar] ▶ |
| G | ◀ [Progress Bar] ▶ |
| B | ◀ [Progress Bar] ▶ |
| RESET | |
| ▼▲ : SELECT | ◀▶ : OPERATE |

CONTRAST:

You can adjust the picture contrast.

- ◀ : lower
- ▶ : higher

BRIGHT:

You can adjust the brightness.

- ◀ : darker
- ▶ : lighter

COLOR TEMPERATURE:

You can adjust the picture color mode.

HIGH

A bluish white. Using this mode when watching bright pictures allows you to enjoy a more vivid and bright picture.

LOW:

A reddish white. Using this mode when watching films allows you to enjoy colors that are characteristic of films.

MANUAL:

User defined.

R:

You can adjust the Red color component.

- ◀ : To decrease the levels of red
- ▶ : To increase the levels of red

G:

You can adjust the Green color component

- ◀ : To decrease the levels of green
- ▶ : To increase the levels of green

B:

You can adjust the Blue color component.

- ◀ : To decrease the levels of blue
- ▶ : To increase the levels of blue

RESET:

You can select RESET for default setting.

SOUND

You can adjust the sound to your liking.

| | |
|----------------|--------------------|
| SOUND | |
| ▶ BASS | ◀ [Progress Bar] ▶ |
| TREBLE | ◀ [Progress Bar] ▶ |
| BALANCE | ◀ [Progress Bar] ▶ |
| HYPER SURROUND | OFF |
| ▼▲ : SELECT | ◀▶ : OPERATE |

BASS:

You can adjust the low tone of the sound.

- ◀ : weaker
- ▶ : strong

TREBLE:

You can adjust the high tone of the sound.

- ◀ : weaker
- ▶ : strong

BALANCE:

You can adjust the volume balance between the left and right speaker.

- ◀ : turn the left speaker's volume level up.
- ▶ : turn the right speaker's volume level up.

HYPER SURROUND:

You can enjoy Surround sound with a "live" effect by using the HYPER SURROUND functions.

ON: HYPER SURROUND function is turned on.

OFF: HYPER SURROUND function is turned off.

PC support mode list

LT-17X475

| Mode NO. | Mode Name Resolution | H Freq. (kHz) V Freq. (Hz) |
|----------|-------------------------|-------------------------------|
| 1 | VGA 60 Hz 640x480 | 31.469 59.941 |
| 2 | SVGA 56 Hz 800x600 | 35.16 56.25 |
| 3 | SVGA 60 Hz 800x600 | 37.879 60.317 |
| 4 | XGA 60 Hz 1024x768 | 48.363 60.004 |
| 5 | WXGA 1280x768 | 47.73 60 |

LT-23X475

| Mode NO. | Mode Name Resolution | H Freq. (kHz) V Freq. (Hz) |
|----------|-------------------------|-------------------------------|
| 1 | VGA 70 Hz 640x350 | 31.469 70.087 |
| 2 | VGA 60 Hz 640x480 | 31.469 59.941 |
| 3 | SVGA 56 Hz 800x600 | 35.16 56.25 |
| 4 | SVGA 60 Hz 800x600 | 37.879 60.317 |
| 5 | XGA 60 Hz 1024x768 | 48.363 60.004 |
| 6 | XGA 70 Hz 1024x768 | 56.476 70.069 |
| 7 | MAC VGA 640x480 | 35 66.667 |
| 8 | US TEXT 720x400 | 31.469 70.087 |
| 9 | WXGA 1280x768 | 47.73 60 |

The resolution and the frequencies which are displayed on the screen may not exactly same as this list.

Additional preparation

Connecting external equipment

Connect the equipment to the TV, making the correct rear panel and front panel connections.

Before connecting anything:

- Read the manuals that came with the equipment.
Depending on the equipment, the connection method may be different from the diagram. Also, the equipment settings may need to change depending on the connection method.
- Turn off all the equipment including the TV.
- The “Specifications” on page 29 give the details of the EXT terminals. If you are connecting equipment not listed in the following connection diagram, see the table to choose the best EXT terminal.
- Connecting cables are not supplied.

- 1 VCR (composite signal)
- 2 VCR (composite signal/S-VIDEO signal)
- 3 T-V LINK compatible VCR (composite signal/S-VIDEO signal)
- 4 Decoder
- 5 DVD player (composite signal/S-VIDEO signal)
- 6 DVD player (component signal)
- 7 PC
- 8 TV game (component signal)
- 9 TV game (composite signal/S-VIDEO signal)
- 10 Headphones
- 11 Camcorder (composite signal/S-VIDEO signal)
- 12 Video+Audio cable
- 13 Video cable
- 14 Audio cable
- 15 S-VIDEO cable
- 16 Y/Pb/Pr cable(apply for 525i and 525p only)
- 17 PC Audio in
- 18 D-SUB in

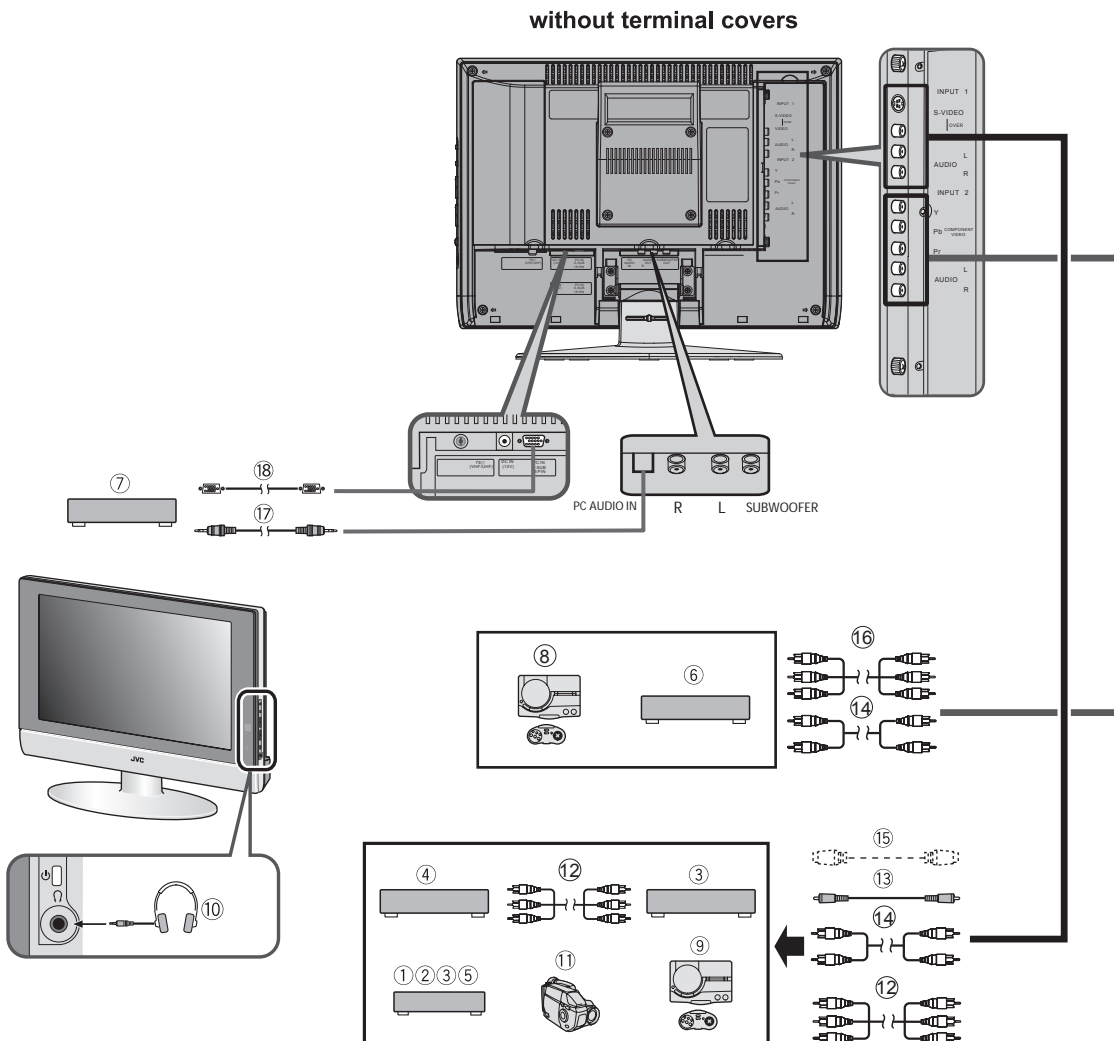

Connecting headphones

Connect the headphones with a stereo mini-jack (3.5 mm diameter) to the headphone socket at the TV.

Connecting the PC

Connect the PC with the D-SUB cable to the D-SUB in at the TV, and connect the sound device of PC with a stereo mini-jack to PC AUDIO IN.

You can adjust the picture by AUTO SET UP function when the PC signal is output correctly, the AUTO SET UP function can optimize the picture position, clock and phase. You can have a fine vision after AUTO SET UP function executed.

Connecting Speakers/Amplifier

See the Audio equipment connection diagram, then connect the audio equipment you desire to the TV.

You can use external front speakers to listen to the TV sound instead of the TV speakers.

Before connecting anything:

- Read the manuals provided with the amplifier and speakers.
- Turn the TV and amplifier off.
- To prevent magnetism from the speakers adversely affecting the TV screen, use magnetically-shielded speakers for the front speakers.
- Note that connecting cables are not supplied.

- Do not connect Subwoofer and Amplifier simultaneously. They cannot use simultaneously.
- According to your using cable cord type, it may be difficult to insert your using cable cord to the Audio output terminal or PC audio terminal. (LT-17X475)

Amplifier note:

- The Audio output terminal is fix.
- The output from the AUDIO OUT terminal is not interrupted by headphone connection to the TV. You cannot cut the sound from the front speaker even if you connect a headphone to the TV.
- When the TV volume level is 0, you can adjust the volume of the external speaker with the amplifier.

Subwoofer note:

- Connect the subwoofer which carried an amplifier.
- The subwoofer is interlocked with the TV volume.

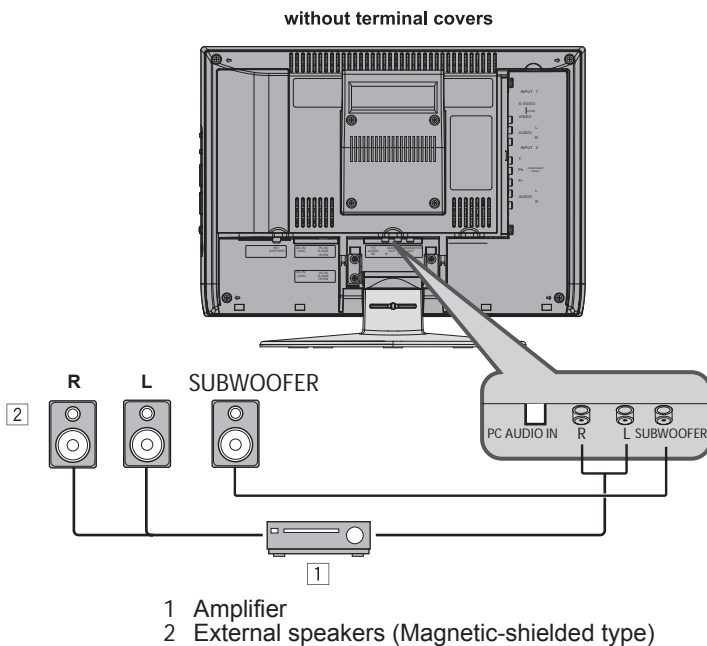

Troubleshooting



If a problem arises while you are using the TV, please read this troubleshooting guide carefully before you ask to have the TV repaired. You may be able to fix it easily by yourself. For example, if the mains plug is disconnected from the mains outlet, or the TV aerial has problems, you may think there is a problem with the TV itself.

Important:

- This troubleshooting guide only covers problems whose causes are not easy to decide. If you have a question when you are operating a function, read the page(s) for that function carefully, not this troubleshooting guide.
- If you follow the advice in this troubleshooting guide without any success, unplug the mains plug and ask for your TV to be repaired. Do not attempt to repair the TV by yourself or to remove the rear cover of the TV.

If you cannot turn on the TV

- Are the AC plug on the power cord from the TV is connected to AC outlet?
- Make sure to set the VCR/TV/DVD switch to the TV position. You cannot turn the TV on when the VCR/TV/DVD switch is set to the VCR or DVD position.

If you cannot turn off the TV

- Make sure to set the VCR/TV/DVD switch to the TV position. You cannot turn the TV off when the VCR/TV/DVD switch is set to the VCR or DVD position.

No picture

- Have you chosen a TV channel with very poor reception? If so, the NOISE MUTING function will be activated: the entire screen becomes blue, and the sound is muted. If you still want to view the TV channel, follow the description “NOISE MUTING” on page 17 to change the NOISE MUTING function setting to OFF.

Poor picture

- If noise (snow) totally blocks out the picture, there may be a problem with the aerial or aerial cable. Check the following to try to solve the problem:
 - Have the TV and aerial been connected properly?
 - Has the aerial cable been damaged?
 - Is the aerial pointing in the right direction?
 - Is the aerial itself faulty?
- If the TV or aerial suffers interference from other equipment, stripes or noise may appear in the picture. Move any equipment such as an amplifier, personal computer, or a hair drier, that can cause interference away from your TV. Or try moving the TV. If the aerial suffers interference from a radio tower or high-voltage wire, please contact your local dealer.
- If the TV suffers interference from signals reflecting from mountains or buildings, double-pictures (ghosting) will occur. Try to change the aerial’s direction or replace it with one with better directionality.
- Have the COLOR and BRIGHT settings been adjusted properly? Follow the description “Picture Adjustment” on page 15 to try to adjust them properly.
- Videotaping teletext is not recommended because it may not record correctly.
- When viewing images from commercially available video software products, or videos from videotapes which have been recorded improperly, the top of the image may be distorted. This is due to the condition of the video signal. There is nothing wrong with the TV.

Poor sound

- Have you adjusted BASS or TREBLE properly? If not, follow the description “Sound Adjustment” on page 16.

If the TV does not respond to the remote control

- Have the batteries of the remote control worn out? Follow the description “Putting the batteries into the Remote control” on page 7 and replace them with new batteries.
- Have you attempted to use the remote control from the sides or rear of the TV or from more than seven metres away from the TV? Use the remote control in the front of your TV or from less than seven metres away.
- If the TV suddenly stops responding, disconnect the power cord of the TV from the AC outlet. Connect them to the AC outlet again to turn on the TV. If the TV returns to a normal state, it is not a failure.

Other concerns

- When the SLEEP TIMER function operates, the TV is automatically turned off. If the TV suddenly turns off, try to press the standby button to turn on the TV once again. If the TV goes back to normal, there is no problem.
- It takes a short period of time from the time an operation such as changing channels is performed until an image is displayed. This is not a malfunction. This is the time required for the image to stabilize before it can be displayed.
- The TV may make a crackling sound due to a sudden change in temperature. The picture or sound may be normal. If you hear crackling sounds frequently while you are viewing the TV, there may be other causes. As a precaution, ask your service technician to inspect it.
- The top of the TV and the screen may become hot during use but this has no affect on the performance of the TV. Ensure that the ventilation holes are not blocked.
- When the picture is unstable, the screen may become white for a moment. This occurs when the signal which drives the liquid crystal is missing. This is not a malfunction.
- When a still image has been displayed for a long period, a faint residual image may remain on the screen for a short time after the power has been turned off or when another image is displayed. This is not a malfunction and the image will eventually disappear.
- When the correct picture has not been displayed on screen, the following error messages will display on screen.
NO SIGNAL - TV recived no signal from PC, you may check your PC is working correctly or not.
CABLE NO INSERT - The cable is not connected correctly. Ensure that the cable is connected correctly.
OUT OF RANGE - The picture resolution is out of limit. Ensure that the PC picture resolution is set correctly.



LIMITED WARRANTY

COLOR TV 1-1

For Canadian model televisions, see separate sheets for Canadian Warranty information.

JVC COMPANY OF AMERICA (JVC) warrants this product and all parts thereof, except as set forth below ONLY TO THE ORIGINAL RETAIL PURCHASER to be FREE FROM DEFECTIVE MATERIALS AND WORKMANSHIP from the date of original purchase for the period shown below. ("The Warranty Period")

| | | | |
|-------|---------------|-------|---------------|
| Parts | 1 YEAR | Labor | 1 YEAR |
|-------|---------------|-------|---------------|

THIS LIMITED WARRANTY IS VALID ONLY IN THE FIFTY (50) UNITED STATES, THE DISTRICT OF COLUMBIA AND IN THE COMMONWEALTH OF PUERTO RICO.

WHAT WE WILL DO:

If this product is found to be defective within the warranty period, JVC will repair or replace defective parts with new or rebuilt equivalents at no charge to the original owner. Such repair and replacement services shall be rendered by JVC during normal business hours at JVC authorized service centers. Parts used for replacement are warranted only for the remainder of the Warranty Period. All products may be brought to a JVC authorized service center on a carry-in basis. Color televisions with a screen size of 27" or greater qualify for in-home service. In such cases, a technician will come to your home and either repair the TV there or remove and return it if it cannot be repaired in your home.

WHAT YOU MUST DO FOR WARRANTY SERVICE:

Please do not return your product to the retailer

Instead, return your product to the JVC authorized service center nearest you. If shipping the product to the service center, please be sure to package it carefully, preferably in the original packaging, and include a brief description of the problem(s). Please call 1-800-252-5722 to locate the nearest JVC authorized service center. Service locations can also be obtained from our website <http://www.jvc.com>. If your product qualifies for in-home service, the service representative will require clear access to the product.

If you have any questions concerning your JVC Product, please contact our Customer Relations Department at 800-252-5722

WHAT IS NOT COVERED:

This limited warranty provided by JVC does not cover:

1. Products which have been subject to abuse, accident, alteration, modification, tampering, negligence, misuse, faulty installation, lack of reasonable care, or if repaired or serviced by anyone other than a service facility authorized by JVC to render such service, or if affixed to any attachment not provided with the products, or if the model or serial number has been altered, tampered with, defaced or removed;
2. Initial installation, installation and removal from cabinets or mounting systems.
3. Operational adjustments covered in the Owner's Manual, normal maintenance, video and audio head cleaning;
4. Damage that occurs in shipment, due to act of God, and cosmetic damage;
5. Signal reception problems and failures due to line power surge;
6. Video Pick-up Tubes/CCD Image Sensors are covered for 90 days from the date of purchase;
7. Accessories;
8. Batteries (except that Rechargeable Batteries are covered for 90 days from the date of purchase);
9. Products used for commercial purposes, including, but not limited to rental.

There are no express warranties except as listed above.

THE DURATION OF ANY IMPLIED WARRANTIES, INCLUDING THE IMPLIED WARRANTY OF MERCHANTABILITY, IS LIMITED TO THE DURATION OF THE EXPRESS WARRANTY HEREIN.

JVC SHALL NOT BE LIABLE FOR ANY LOSS OF USE OF THE PRODUCT, INCONVIENCE, OR ANY OTHER DAMAGES, WHETHER DIRECT, INCIDENTAL OR CONSEQUENTIAL (INCLUDING, WITHOUT LIMITATION, DAMAGE TO TAPES, RECORDS OR DISCS) RESULTING FROM THE USE OF THIS PRODUCT, OR ARISING OUT OF ANY BREACH OF THIS WARRANTY. ALL EXPRESS AND IMPLIED WARRANTIES, INCLUDING THE WARRANTIES OF MERCHANTABILITY AND FITNESS FOR PARTICULAR PURPOSE, ARE LIMITED TO THE WARRANTY PERIOD SET FORTH ABOVE.

Some states do not allow the exclusion of incidental or consequential damages or limitations on how long an implied warranty lasts, so these limitations or exclusions may not apply to you. This warranty gives you specific legal rights and you may also have other rights which vary from state to state.

JVC COMPANY OF AMERICA
 DIVISION OF JVC AMERICAS CORP. <http://www.jvc.com>
 1700 Valley Road
 Wayne, NJ 07470

REFURBISHED PRODUCTS CARRY A SEPARATE WARRANTY, THIS WARRANTY DOES NOT APPLY. FOR DETAIL OF REFURBISHED PRODUCT WARRANTY, PLEASE REFER TO THE REFURBISHED PRODUCT WARRANTY INFORMATION PACKAGED WITH EACH REFURBISHED PRODUCT.

For customer use:

Enter below the Model No. and Serial No. which is located either on the rear, bottom or side of the cabinet. Retain this information for future reference.

Model No. : _____ Serial No. : _____
 Purchase date : _____ Name of dealer : _____

ENGLISH

TO OUR VALUED CUSTOMER ———

THANK YOU FOR PURCHASING THIS JVC PRODUCT.
WE WANT TO HELP YOU ACHIEVE A PERFECT EXPERIENCE.

**NEED HELP ON HOW TO HOOK UP?
NEED ASSISTANCE ON HOW TO OPERATE?
NEED TO LOCATE A JVC SERVICE CENTER?
LIKE TO PURCHASE ACCESSORIES?**

JVC[®] IS HERE TO HELP!
TOLL FREE: 1(800)252-5722
<http://www.jvc.com>

Remember to retain your Bill of Sale for Warranty Service.

————— **Do not attempt to service the product yourself** —————

Caution

To prevent electrical shock, do not open the cabinet.
There are no user serviceable parts inside.
Please refer to qualified service personnel for repairs.

Specifications

| Item | Model | LT-17X475 | LT-23X475 |
|--------------------------|-------|--|---|
| Broadcasting systems | | US M TV system | |
| Color systems | | NTSC | |
| Channels and frequencies | | <ul style="list-style-type: none"> • Channels(on air) VHF 2 to 13, UHF 14 to 69 • Channels(CABLE) 1 to 125 | |
| Sound-multiplex systems | | US system | |
| Power requirements | | TV : 12V DC, Power source : AC 120V 60 Hz | TV : 24V DC, Power source : AC 120V 60 Hz |
| Power consumption | | 60 W, Standby : 3 W | 120W, Standby : 3 W |
| Screen size | | Viewable area 43.5cm(measured diagonally) | Viewable area 58.2cm(measured diagonally) |
| Display resolution | | 1280 X 768 (W-XGA) | |
| Audio output | | Rated Power output: 3 W + 3 W | Rated Power output: 5 W + 5 W |
| Speakers | | 5.4 cm round x 2 | |
| INPUT 1 terminal | | <ul style="list-style-type: none"> • Video input, S-VIDEO (Y/C) input and Audio L/R inputs are available. | |
| INPUT 2 terminal | | <ul style="list-style-type: none"> • Component Video input and Audio L/R inputs are available. | |
| AUDIO OUT terminal | | RCA connectors x 3 <ul style="list-style-type: none"> • Audio L/R outputs and a subwoofer output are available. | |
| PC INPUT terminal | | Analog RGB : D-SUB (15 pins) x 1, PC AUDIO IN x 1 <ul style="list-style-type: none"> • PC signal and audio inputs are available. | |
| Headphone jack | | Stereo mini-jack (3.5 mm in diameter) | |
| Dimensions (W x H x D) | | 465 mm x 325 mm x 78 mm (TV only) 465 mm x 363 mm x 190 mm | 619 mm x 426 mm x 86 mm (TV only) 619 mm x 498 mm x 227 mm |
| Weight | | 6.1 kg (TV only) 7.3 kg | 7.8 kg (TV only) 9.8 kg |
| Accessories | | Remote control unit X 1 (RM-C1880) AA/R6 dry cell battery X 2 AC adapter x 1 (HP-OL060D031) Power cord x 1 | Remote control unit X 1 (RM-C1880) AA/R6 dry cell battery X 2 AC adapter x 1 (HP-OW120A031) Power cord x 1 |

ENGLISH

Design and specifications subject to change without notice.

Pictures displayed on the screen using this TV's ZOOM functions should not be shown for any commercial or demonstration purpose in public places (cafes, hotels, etc.) without the consent of the owners of copyright of the original picture sources, as this constitutes an infringement of copyright.

JVC COMPANY OF AMERICA
 Division of JVC Americas Corp.
 1700 Valley Road
 Wayne, New Jersey, 07470



JVC CANADA, INC.
 21 Finchdene Square
 Scarborough, Ontario
 Canada, M1X 1A7



Consignes de Sécurité Importantes



MISE EN GARDE
RISQUE D'ELECTROCUTION
NE PAS OUVRIR

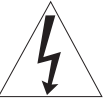

MISE EN GARDE: Pour diminuer les risques d'électrocution. Ne pas enlever le couvercle (ou le capot arrière). Aucune pièce utilisable pour l'utilisateur n'est à l'intérieur. Confiez des opérations de dépannage à un personnel de dépannage qualifié.

Le symbole éclair avec une tête en forme de flèche à l'intérieur d'un triangle équilatéral, est destiné à alerter l'utilisateur de la présence de tensions dangereuses non isolées à l'intérieur du produit. Ces tensions peuvent être d'une puissance suffisante pour constituer un risque d'électrocution pour les individus.

Le point d'exclamation dans un triangle équilatéral a pour but d'alerter l'utilisateur de la présence d'importantes instructions de fonctionnement et de maintenance (entretien) dans les documents accompagnant l'appareil.

AVERTISSEMENT: POUR EVITER UN INCENDIE OU DES ELECTROCUTIONS, NE PAS EXPOSER CE TELEVISEUR A LA PLUIE OU A L'HUMIDITE.

MISE EN GARDE: POUR ASSURER LA SECURITE CORPORELLE, OBSERVEZ DES CONSIGNES RELATIVES A L'UTILISATION DE CET APPAREIL CI-DESSOUS.

1. Utilisez uniquement une source d'alimentation spécifiée sur l'appareil.
2. Evitez d'endommager la prise CA et le cordon d'alimentation.
3. Eviter une installation inadaptée et ne jamais installer cet appareil dans un endroit ne bénéficiant pas d'une bonne aération.
4. Ne laissez aucun objet ou liquide pénétrer dans les ouvertures du boîtier.
5. En cas de problèmes, débranchez l'appareil et contactez un technicien de dépannage. Ne tentez pas de le réparer par vous-même ou d'enlever le capot arrière.

Tous changements ou modifications non approuvés par JVC peuvent annuler la garantie.

* Lorsque vous prévoyez de ne pas utiliser le téléviseur pendant une longue période, assurez-vous de bien débrancher la fiche d'alimentation de la prise murale CA et l'antenne pour raison de sécurité.

* Pour éviter des électrocutions, ne pas utiliser la fiche polarisée avec une rallonge, des multiprises ou d'autres prises murales à moins que les bornes puissent être complètement insérées afin d'éviter leur exposition.

INFORMATIONS DE RECYCLAGE IMPORTANTES

Ce produit est équipé d'une lampe fluorescente qui contient une petite quantité de mercure. Il contient également du plomb dans certains composants. L'élimination de telles substances peut être régularisée dans votre communauté en raison de considérations environnementales. Pour les informations relatives à l'élimination ou au recyclage, veuillez contacter vos autorités régionales ou l'organisation « Electronic Industries Alliance » à l'adresse suivante:

<http://www.eiae.org>



- En tant que partenaire d'ENERGY STAR[®], JVC a déterminé que ce produit ou le modèle du produit est conforme aux directives d'ENERGY STAR[®] pour son efficacité énergétique.

CONSIGNES DE SECURITE IMPORTANTES

1. Lisez ces consignes.
2. Conservez ces consignes.
3. Faites attention à tous les avertissements.
4. Respectez toutes les consignes.
5. Ne pas utiliser cet appareil près de l'eau.
6. Nettoyez uniquement avec un chiffon sec.
7. Ne pas obstruer les ouvertures d'aération. Installez en respectant les instructions du fabricant.
8. Ne pas installer à proximité de sources de chaleur telles que les radiateurs, les bouches de chauffage, les cuisinières ou d'autres appareils (y compris les amplificateurs) produisant de la chaleur.
9. Ne pas neutraliser l'objectif de sécurité de la fiche polarisée ou avec mise à la terre.
Une fiche polarisée a deux lames dont l'une est plus large que l'autre.
Une fiche avec mise à la terre a deux lames et une troisième broche de mise à la terre.
La lame large ou la troisième broche sont fournies pour votre sécurité.
Si la fiche fournie ne s'adapte pas à votre prise murale, consultez un électricien pour la prise obsolète.
10. Protégez le cordon d'alimentation pour éviter qu'il soit piétiné ou pincé, particulièrement au niveau des fiches, des prises de courant et des endroits où ils sortent de l'appareil.
11. Utilisez uniquement les éléments de fixation/accessoires spécifiés par le constructeur.
12. Utilisez uniquement un meuble roulant, un support, un trépied, un équipement de fixation ou une table spécifiés par le constructeur ou vendus avec l'appareil. Lorsqu'un chariot est utilisé, faites preuve de précautions en déplaçant l'ensemble chariot/appareil pour éviter les risques de blessures dues au basculement.



13. Débranchez cet appareil pendant les orages avec de la foudre ou s'il doit rester inutilisé pendant une longue durée.
14. Confiez toutes les opérations de dépannage à un personnel de dépannage qualifié. Un dépannage est nécessaire lorsque l'appareil a été endommagé de quelque façon que ce soit, le cordon d'alimentation ou la fiche sont abîmés, du liquide ou des objets ont été insérés à l'intérieur de l'appareil, l'appareil a été exposé à la pluie ou à l'humidité, il ne fonctionne pas normalement ou il est tombé.
15. L'appareil ne doit pas être exposé à l'humidité ou aux éclaboussures et aucun objet rempli de liquide, comme des vases, ne doit être posé sur l'appareil.

Merci d'avoir acheté ce Téléviseur à Ecran Plat LCD JVC.

Pour vous assurer d'avoir bien compris comment utiliser votre nouveau Téléviseur, veuillez lire entièrement ce manuel avant la première utilisation.

(« LCD » signifie Ecran à Cristaux Liquides.)

AVERTISSEMENT: POUR EVITER UN INCENDIE OU DES ELECTROCUTIONS, NE PAS EXPOSER CET APPAREIL A LA PLUIE OU A L'HUMIDITE.

AVERTISSEMENT

Utilisez toujours l'adaptateur CA et le cordon d'alimentation fournis.

AVERTISSEMENT

- Les doigts risquent d'être coincés sous le Téléviseur et de provoquer ainsi des blessures. Maintenez le Téléviseur en bas au milieu et ne le laissez pas s'incliner ou tomber.
- Le téléviseur risque de tomber et de provoquer des blessures. Maintenez le bas du support avec vos mains pour incliner le Téléviseur vers le haut ou le bas.
- Ne pas laisser de jeunes enfants s'accrocher au Téléviseur, poser leurs coudes sur le Téléviseur ou s'appuyer contre le Téléviseur. Ne pas respecter cette consigne peut provoquer la chute du Téléviseur et causer ainsi des blessures.

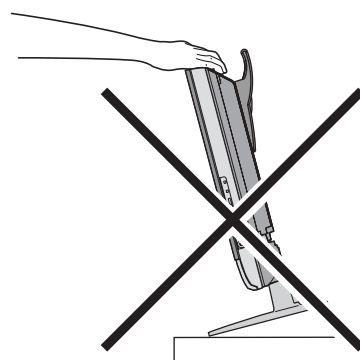
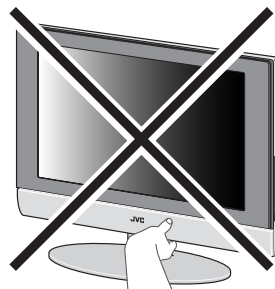

MISE EN GARDE:

- Pour éviter des électrocutions ou des dommages à l'appareil, branchez d'abord fermement la petite extrémité du cordon d'alimentation dans l'Adaptateur CA jusqu'à ce qu'elle soit bien insérée, puis branchez la grande extrémité du cordon d'alimentation dans une prise CA murale.

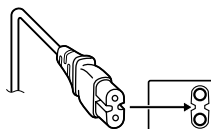

• Illustration de LT-17X475

MISE EN GARDE:

- Utilisez uniquement la source d'alimentation spécifiée (120V CA, 60 Hz).
- Evitez d'endommager la prise CA, l'adaptateur CA et le cordon d'alimentation.
- Lorsque vous prévoyez de ne pas utiliser cet appareil pendant une longue période, il vous est conseillé de déconnecter le cordon d'alimentation de la prise murale principale.

MISE EN GARDE RELATIVE A L'ECHAUFFEMENT DE L'ADAPTATEUR CA

- Lors de l'utilisation, l'adaptateur CA s'échauffe au niveau de la surface du boîtier. Il s'agit d'un phénomène normal et cela ne constitue pas un défaut.
- Ne couvrez le boîtier de l'adaptateur CA avec aucun objet pendant son fonctionnement.

REMARQUES:

- La plaque signalétique (plaque contenant le numéro de série) et les précautions de sécurité se trouvent à l'arrière de l'unité principale.
- Les informations signalétiques et les précautions de sécurité relatives à l'adaptateur CA se trouvent aux parties supérieure et inférieure de son boîtier.

Défauts de Points

Les écrans LCD utilisent des collections de pixels fins pour afficher les images. Alors qu'il n'y a aucun problème avec plus de 99.99% de ces pixels, veuillez comprendre qu'une très faible quantité de pixels peuvent ne pas s'allumer ou rester allumés tout le temps.

Recommandations de Distance

Eviter une installation inadaptée et ne jamais installer cet appareil dans un endroit où une bonne aération n'est pas disponible.

Lors de l'installation de ce Téléviseur, veuillez respecter les recommandations de distance entre l'appareil et le mur, ces recommandations s'appliquent également dans les endroits étroits ou dans un meuble.

Respectez les recommandations de distance minimum indiquées pour obtenir une utilisation sécurisée.

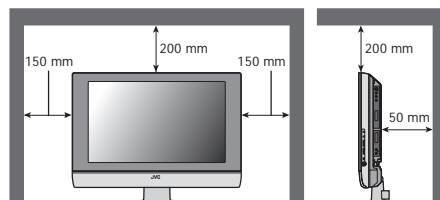

Ne pas respecter les précautions suivantes peut provoquer des dommages au téléviseur ou à la télécommande.

NE PAS obstruer les ouvertures ou les trous d'aération du téléviseur.

(Si les ouvertures ou les trous d'aération sont obstrués par un papier journal ou un tissu, etc., il est possible que la chaleur ne puisse pas s'évacuer.)

NE RIEN placer sur le dessus du téléviseur.

(comme les produits cosmétiques, les médicaments, les vases, les plantes en pot et les tasses, etc.)

NE laissez AUCUN objet ou liquide pénétrer dans les ouvertures du boîtier.

Si de l'eau ou du liquide pénètre dans cet équipement, un incendie ou des électrocutions peuvent se produire.

NE placez AUCUNE source de flamme nue, telle une bougie allumée, sur le téléviseur.

NE PAS exposer le téléviseur à la lumière directe du soleil.

La surface de l'écran de téléviseur peut être facilement endommagée. Accordez une attention particulière à la manipulation du téléviseur.

Si l'écran du téléviseur est sale, essuyez-le avec un chiffon sec doux. Ne jamais le frotter avec force.

N'utilisez aucun nettoyant ou détergent sur l'écran.

En cas de défaut, débranchez l'appareil et contactez un technicien de dépannage. Ne tentez pas de le réparer par vous-même ou d'enlever le capot arrière et l'adaptateur CA.

Nettoyage de l'écran

L'écran est revêtu d'un film fin spécial permettant de réduire les reflets. Si ce film est endommagé, les phénomènes tels les couleurs inégales, une décoloration, les éraflures, et d'autres problèmes impossibles à réparer peuvent se produire. Accordez une attention particulière aux consignes suivantes lorsque vous manipulez l'écran.

- N'utilisez pas de colle ou de ruban adhésif sur l'écran.
- Ne pas écrire sur l'écran.
- Ne laissez l'écran entrer en contact avec aucun objet dur.
- Ne pas laisser la condensation se former sur l'écran.
- N'utilisez pas d'alcool, de diluant, de produits à base de benzène ou d'autres solvants sur l'écran.
- Ne pas frotter l'écran avec force.

TABLE DES MATIERES

| | | | |
|--|-----------|---|-----------|
| Installer votre Téléviseur..... | 6 | OPTIONS | 17 |
| Installation | 6 | BRUIT REDUIT..... | 17 |
| Utiliser le socle | 6 | BLOCAGE PANNEAU AV | 17 |
| Insérer les piles dans la télécommande | 7 | MISE A L'ARRET AUTO | 17 |
| Enlever les couvercles des bornes | 7 | CONFIG.INITIALE..... | 18 |
| Connecter une antenne ou un magnétoscope .. | 8 | LANGUE..... | 18 |
| Connecter le cordon d'alimentation à une prise | | REGLER AUTO | 18 |
| murale CA | 8 | SOMMAIRE CANAUX | 18 |
| CONFIG.INITIALE..... | 8 | SOUS-TITRES | 19 |
| | | V-CHIP..... | 19 |
| | | REGLER CODE VERROUILLER..... | 20 |
| Les Boutons du téléviseur et leur | | MENU INFORMATIQUE..... | 21 |
| fonction | 9 | REGLAGE IMAGE PC..... | 21 |
| Sortir le téléviseur du mode veille..... | 9 | IMAGE INFORMATIQUE..... | 21 |
| Choisir une chaîne de télévision..... | 9 | SON | 21 |
| Regarder les images provenant des | | Liste des Modes PC supportés | 22 |
| périphériques externes | 9 | Préparation Complémentaire | 23 |
| Régler le volume..... | 9 | Connecter des équipements externes..... | 23 |
| Utiliser le Menu | 9 | Dépannage..... | 25 |
| Les Boutons de la Télécommande et | | Spécifications | 29 |
| leur fonction | 10 | | |
| Allumer ou éteindre le téléviseur depuis le | | | |
| mode veille..... | 10 | | |
| Choisir une chaîne de télévision..... | 10 | | |
| Régler le volume..... | 11 | | |
| Regarder les images provenant des | | | |
| périphériques externes | 11 | | |
| Son MTS (Multi-Channel Television Sound) ... | 11 | | |
| Afficher les informations sur la source..... | 11 | | |
| Fonction RAPPORT D'ASPECT..... | 12 | | |
| Fonction d'Arrêt Programmé | 12 | | |
| VIDEO STATUS..... | 12 | | |
| C.C. (SOUS-TITRES) | 12 | | |
| Utiliser la fonction PIP PC | 13 | | |
| Faire fonctionner un magnétoscope ou un | | | |
| lecteur DVD de marque JVC. | 13 | | |
| Utiliser le Menu TV | 14 | | |
| Fonctionnement de Base..... | 14 | | |
| REGLAGE DE L'IMAGE | 15 | | |
| VIDEO STATUS | 15 | | |
| Réglage de l'image..... | 15 | | |
| TEMP. COULEUR..... | 15 | | |
| RETOUR | 15 | | |
| REGLAGE DU SON | 16 | | |
| Réglage du Son | 16 | | |
| HYPER SURROUND..... | 16 | | |

Installer votre Téléviseur

Installation

Mises en garde sur l'installation

- Installez le téléviseur dans un coin d'un mur ou sur le sol de manière à dégager ses câbles des voies de passage.
- Le téléviseur produira une petite quantité de chaleur lors de son fonctionnement. Assurez-vous que l'espace autour du téléviseur est suffisant afin d'obtenir un refroidissement satisfaisant. Voir « Recommandations de Distance » en page 4.

Utiliser le socle

Ce Téléviseur est livré avec un socle déjà fixé.

Ce socle peut être utilisé pour régler l'orientation de l'écran du téléviseur de 5° vers le haut, 10° vers le bas, et 20° vers la gauche ou la droite.

Incliner le Téléviseur vers le haut ou le bas:

En tenant le bas du socle avec une main, utilisez l'autre main pour tenir le milieu de la partie supérieure du téléviseur et inclinez modérément le téléviseur vers le haut ou le bas.

- Par mesure de sécurité, le socle est conçu de manière à nécessiter une certaine quantité de force pour incliner le téléviseur.

LT-17X475

Incliner doucement

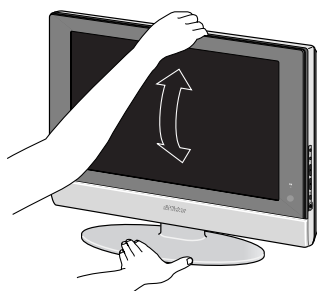

Maintenir fermement par l'avant central du socle

LT-23X475

Incliner doucement

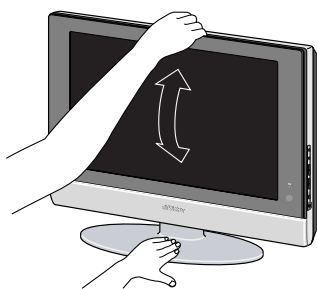

Maintenir fermement

Faire pivoter le téléviseur vers la gauche ou la droite:

En tenant le bas du socle avec une main, utilisez l'autre main pour tenir le bord de l'écran du téléviseur et réglez doucement sa direction.

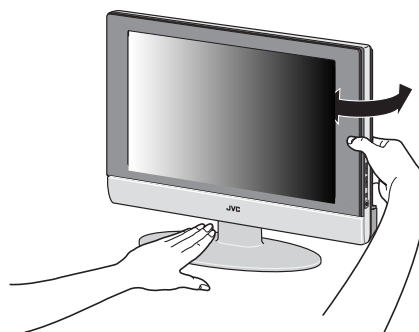

Attache de câbles

Une attache de câbles utilisée pour ranger les câbles de connexion est fixée à l'arrière du socle.

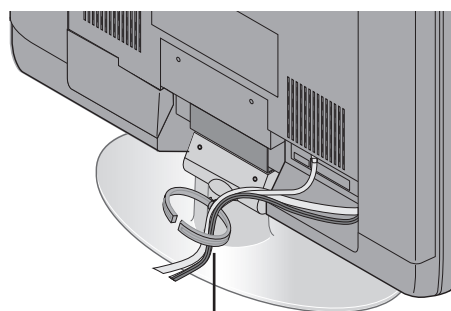

Attache de câbles

Insérer les piles dans la télécommande

Utilisez deux piles AA/R6 à anode sèche.

Insérez les piles par leur extrémité -, en vous assurant du bon sens des polarités + et -.

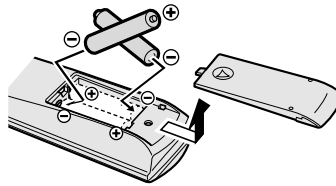

- Respectez les consignes imprimées sur les piles.
- La durée de vie des piles est d'environ 6 mois à un an, en fonction de la fréquence de votre utilisation.
- Les piles livrées sont utilisées uniquement pour installer et tester votre téléviseur, veuillez les changer dès que ce sera nécessaire.
- Si la télécommande ne fonctionne pas correctement, changez les piles.

Enlever les couvercles des bornes

Il y a des ports de connexion situés derrière les couvercles arrière du téléviseur. Enlevez les couvercles avant de connecter un DVD ou un Magnétoscope.

Vous pouvez enlever les couvercles en retirant le crochet situé en haut puis en tirant tout en gardant légèrement soulevé. Pour remettre les couvercles en place, fixez d'abord le crochet en bas du couvercle sur le téléviseur, puis insérez le crochet en haut.

- Laissez les couvercles de côté s'ils ne s'installent pas correctement. Ne forcez pas pour remettre les couvercles en place. Cela pourrait endommager les câbles de connexion ainsi que les couvercles.
- Laissez ces couvercles de côté lorsque vous fixez le téléviseur au mur.

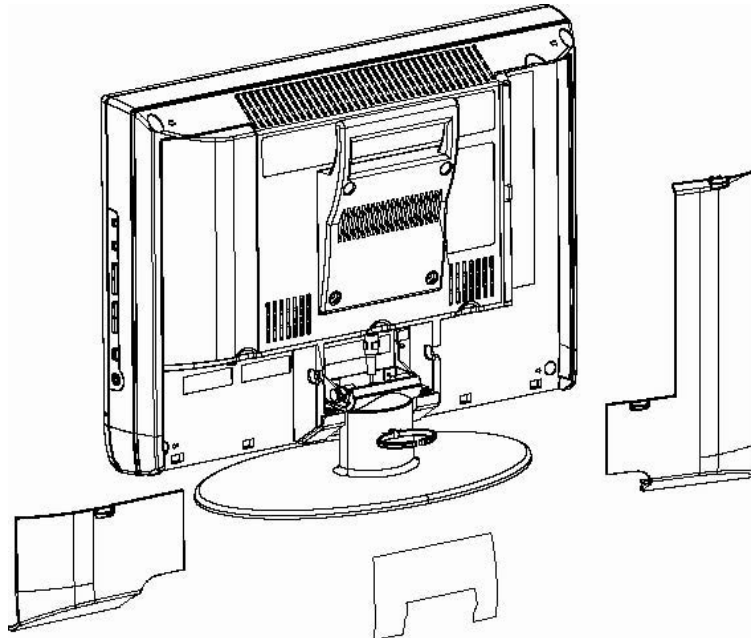

- Un support de 100mm en conformité avec les régulations VESA est fourni. En ce qui concerne l'unité de fixation murale, veuillez consulter votre revendeur.
- La poignée et le socle peuvent être libérés en dévissant les vis avec un tournevis lorsque vous fixez le téléviseur au mur.
- Étalez un chiffon doux sur une table plane puis posez le téléviseur sur le chiffon en plaçant l'écran face vers le bas lorsque vous démontez la poignée et le socle du téléviseur.

Connecter une antenne ou un magnétoscope

- Les câbles de connexion ne sont pas fournis.
- Pour obtenir plus de détails, référez-vous aux manuels livrés respectivement avec les périphériques à connecter.

Si vous connectez un magnétoscope, suivez les étapes (A) → (B) → (C) dans le schéma ci-joint.

Si vous ne connectez pas un magnétoscope, suivez l'étape (1).

- Pour connecter un ordinateur, veuillez voir « Connecter un ordinateur » en page 24.
- Pour connecter plus d'équipements, veuillez voir « Connecter les équipements externes » en page 23.
- Pour connecter les équipements audio additionnels, voir « Connecter les Haut-parleurs/l'Amplificateur » en page 24.

Connecter le cordon d'alimentation à une prise murale CA

Si vous connectez un adaptateur CA, suivez les étapes (A) → (B) dans le schéma ci-joint.

- Connectez (A) au téléviseur et (B) à une prise murale CA.

Mise en garde

- Utilisez uniquement la source d'alimentation spécifiée (120V CA, 60 Hz).
- Débranchez la fiche CA de la prise murale pour couper complètement l'alimentation du téléviseur.

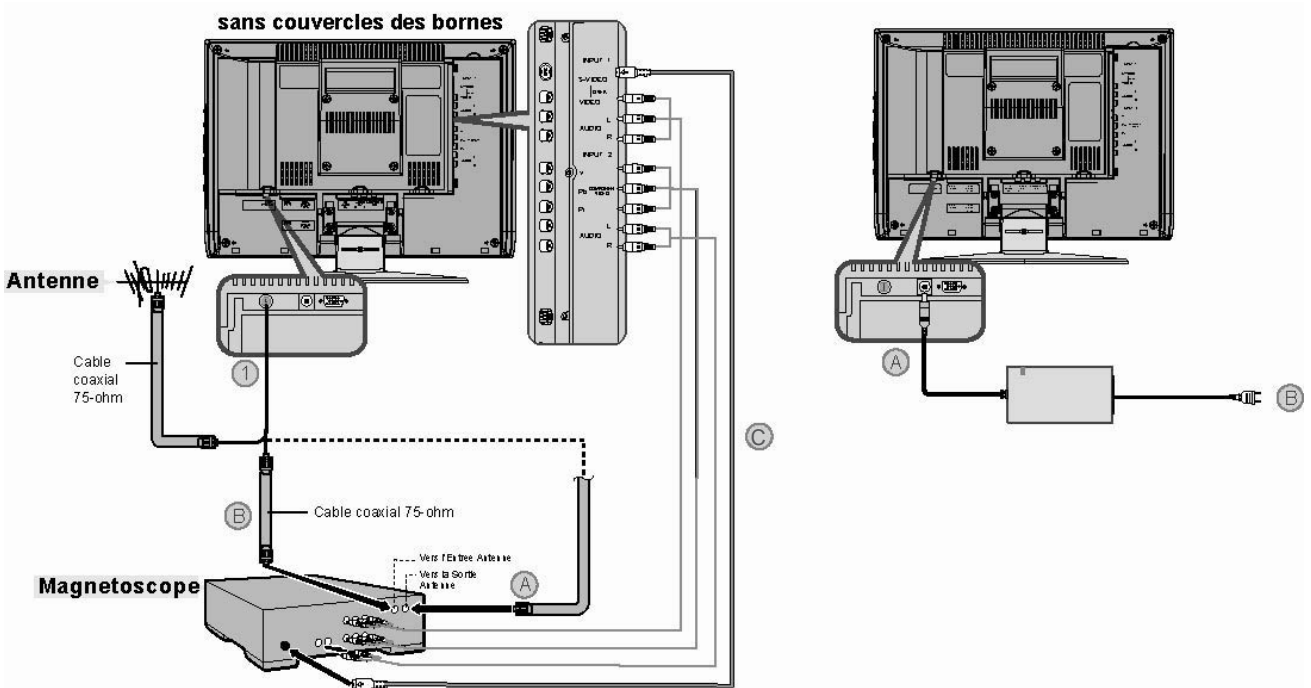

CONFIG.INITIALE

La toute première fois que le téléviseur sera mis sous tension, le menu CONFIG.INITIALE apparaîtra. Tout d'abord, veuillez sélectionner l'option LANGUE et effectuez RÉGLER AUTO.

| CONFIG.INITIALE | |
|---------------------------|-----------------|
| ▶ LANGUE | ENG/FRAN/ESP/中文 |
| ▶ RÉGLER AUTO | ▶ |
| ▶ SOUS-TITRES | ▶ |
| ▶ SOMMAIRE CANAUX | ▶ |
| ▶ V-CHIP | ▶ |
| ▶ RÉGLER CODE VERROUILLER | ▶ |
| ▼▲ : CHOIX | OK : OPÈRE |

- En ce qui concerne le réglage de la Langue et le Réglage Auto du Syntoniseur, voir en page 18.
- Si vous n'effectuez pas le RÉGLER AUTO, le menu CONFIG.INITIALE apparaîtra à chaque fois que vous mettez l'alimentation en marche.

Les Boutons du téléviseur et leur fonction

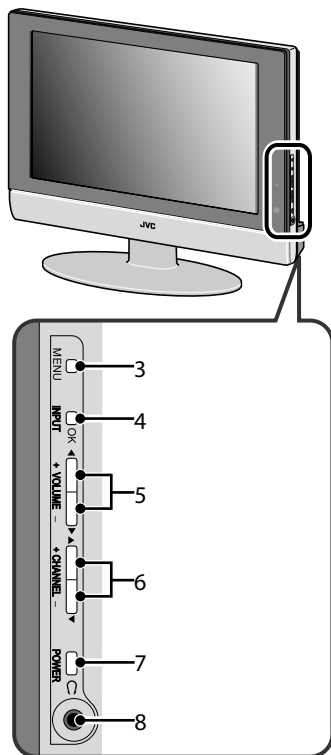
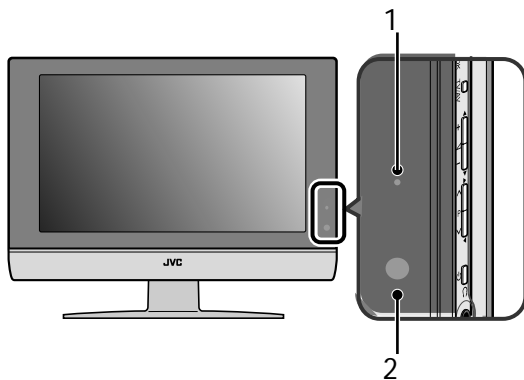

1. Témoin d'alimentation
2. Capteur de la télécommande
3. Bouton MENU
4. Bouton ENTREE OK
5. Boutons VOLUME +/-
6. Boutons CHAINE +/-
7. Bouton Veille
8. Prise pour écouteurs (mini prise)

Sortir le téléviseur du mode veille

Pressez le bouton **ALIMENTATION** ou les boutons **CHAINE +/-** pour sortir le téléviseur du mode veille.

- Vérifiez que la fiche CA du cordon d'alimentation du téléviseur est correctement connectée à une prise murale CA.

Choisir une chaîne de télévision

Pressez les boutons **CHAINE +/-** pour choisir un numéro de programme.

Regarder les images provenant des périphériques externes

Pressez le bouton **ENTREE** pour choisir une borne d'ENTREE.

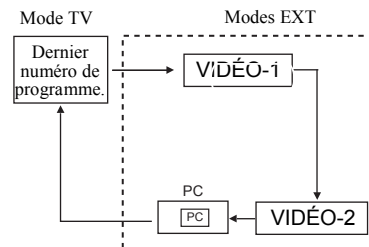

Régler le volume

Pressez les boutons **VOLUME**.

L'indicateur de niveau du volume apparaîtra.

Utiliser le Menu

Pressez le bouton **MENU**.

Référez-vous à la section « Utiliser le Menu du Téléviseur » (voir en page 14) pour connaître les détails sur l'utilisation du menu.

Les Boutons de la Télécommande et leur fonction

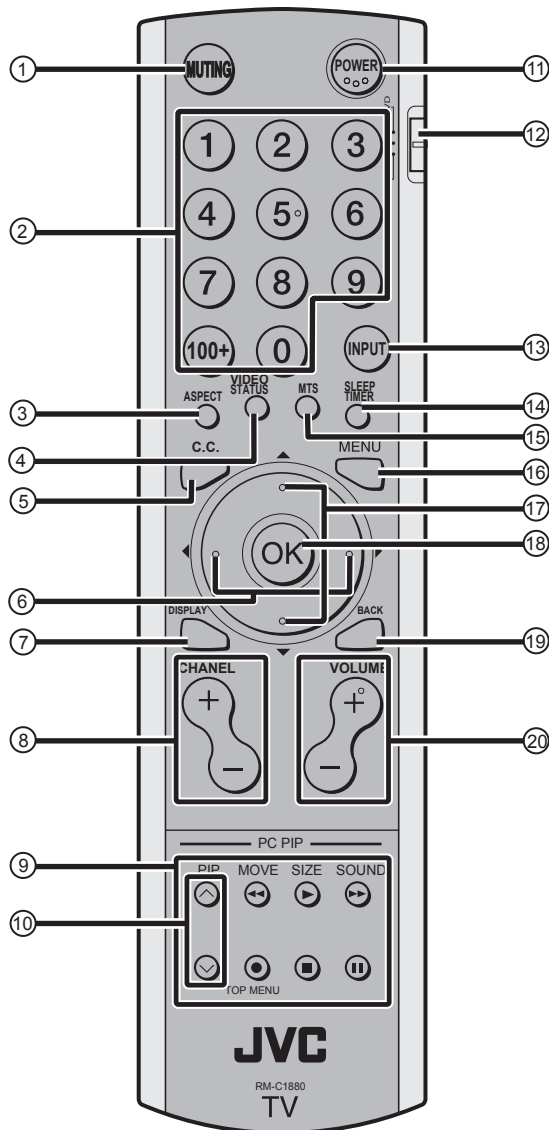

- 1 Bouton Coupure Son
- 2 Boutons Numériques
- 3 Bouton Rapport d'Aspect
- 4 Bouton MODE VIDEO
- 5 Bouton C.C.
- 6 Boutons ◀/▶
- 7 Bouton AFFICHAGE
- 8 Boutons CHAINE -/+
- 9 Boutons de Contrôle Magnétoscope/DVD/PIP
- 10 Boutons ▼/▲
- 11 Bouton ALIMENTATION
- 12 Interrupteur Magnétoscope/TV/DVD
- 13 Bouton ENTREE
- 14 Bouton ARRET PROGRAMME
- 15 Bouton MTS
- 16 Bouton MENU
- 17 Boutons ▼/▲
- 18 Bouton OK
- 19 Bouton RETOUR
- 20 Boutons VOLUME -/+

Allumer ou éteindre le téléviseur depuis le mode veille

- 1 Assurez-vous de régler l'interrupteur Magnétoscope/TV/DVD en position TV.
 - Vous ne pourrez pas allumer ou éteindre le téléviseur lorsque l'interrupteur Magnétoscope/TV/DVD est réglé en position Magnétoscope ou DVD.

- 2 Pressez le bouton ALIMENTATION (POWER) pour allumer ou éteindre le téléviseur.

Lorsque le téléviseur est allumé, le témoin d'alimentation s'allume.

- Vous pouvez mettre l'alimentation en marche en pressant le bouton TV, les boutons CHAINE -/+ ou les boutons numériques.
- Vérifiez que la fiche CA du cordon d'alimentation du téléviseur est connectée à une prise murale CA.

Choisir une chaîne de télévision

Utiliser les boutons numériques :
Entrez le numéro de programme de la chaîne désirée en utilisant les boutons numériques.

Exemple:

- 6 → pressez 0 et 6
- 12 → pressez 1 et 2
- 123 → pressez 100+ et 2 et 3

Utiliser les boutons CHAINE +/-:
Pressez les boutons CHAINE +/- pour choisir le numéro de programme voulu.

Régler le volume

Pressez les boutons **VOLUME** pour régler le volume.

L'indicateur de volume apparaîtra et le volume changera au fur à mesure que vous pressez les boutons **VOLUME**.

Couper le son

Pressez le bouton **Coupure Son** pour couper le son.

Presser de nouveau le bouton **Coupure Son** rétablira le niveau précédent du volume.

Regarder les images provenant des périphériques externes

Utiliser le bouton **ENTREE**:

Pressez le bouton **ENTREE** pour choisir une borne **VIDEO**.

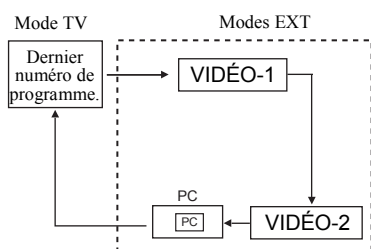

En mode PC:

Si l'un des messages suivants apparaît, le témoin d'alimentation clignotera de couleur orange et le téléviseur passera en mode d'économie d'énergie.

- "ABSENCE DE SIGNAL"
- "PAS DE CONNEXION PC"
- "MAUVAISE RESOLUTION"

Voir la section « Dépannage » en page 25 pour connaître les détails relatifs à ces messages.

Son MTS (Multi-Channel Television Sound)

La technologie Son MTS permet la diffusion simultanée de plusieurs signaux, vous fournissant la possibilité de choisir ce que vous voulez écouter avec un programme TV. En plus du son mono ou stéréo, une diffusion MTS peut également comporter un programme audio secondaire(SAP).

Presser le bouton **MTS** pour choisir entre **STÉRÉO/SAP/MONO**.

- Régler la TV dans le mode stéréo permet d'obtenir un son de meilleure qualité. Le son fonctionnera en mode stéréo même si un programme TV quelconque est diffusé en son mono uniquement.
- Choisir le réglage mono permet de réduire le bruit de fond excessif sur certaines chaînes ou émissions.
- Sélectionner SAP vous permet d'écouter une autre bande sonore, si elle est disponible.
- Le système MTS sera indisponible si la source d'entrée de votre téléviseur est VIDÉO-1, VIDÉO-2.

Afficher les informations sur la source

Vous pouvez faire afficher les informations concernant la source sur l'écran.

Pressez le bouton **DISPLAY** pour faire afficher les informations sur la source.

Presser le bouton **DISPLAY** changera l'affichage en boucle comme indiqué ci-dessous:

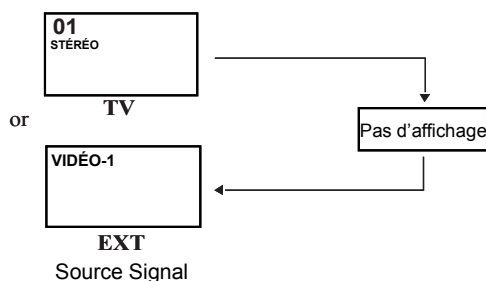

- Les informations sur la source sont activées par le bouton **DISPLAY**.
- Types de source:
TV/VIDÉO-1/ VIDÉO-2/PC

Fonction RAPPORT D'ASPECT

Vous pouvez changer la taille de l'affichage sur l'écran en fonction du rapport d'aspect de l'image. Choisissez le rapport d'aspect optimum parmi les modes RAPPORT D'ASPECT ci-dessous.

RÉGULAR:

Utilisé pour regarder une image normale (rapport d'aspect 4:3) dans son format original.

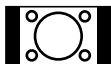

PANORAMA:

Ce mode étend les côtés gauche et droit d'une image normale (rapport d'aspect 4:3) pour remplir l'écran, sans rendre l'image anormale.



- Les parties supérieure et inférieure de l'image sont légèrement découpées.

CINÉMA:

Ce zoom agrandit une image large (rapport d'aspect 16:9) à l'écran entier.



PLEIN:

Ce mode étend uniformément les côtés gauche et droit d'une image normale (rapport d'aspect 4:3) pour remplir la largeur d'écran du téléviseur.



- Pour les images avec un rapport d'aspect 16:9 qui ont été compressées en une image normale (rapport d'aspect 4:3), utilisez le mode PLEIN pour réinitialiser l'image au format original.
- Lorsque le téléviseur est réglé sur le mode PC, vous pouvez seulement choisir entre les modes RÉGULAR et PLEIN

Choisir le mode de RAPPORT d'ASPECT

- 1 **Pressez le bouton RAPPORT D'ASPECT pour afficher le mode rapport d'aspect.**

Régler la zone visible de l'image

Si les sous-titres ou le haut (ou le bas) de l'image sont coupés, vous pouvez régler la zone visible de l'image manuellement.

- 1 **Pressez le bouton RAPPORT D'ASPECT.**
Le RAPPORT D'ASPECT est affiché dans l'OSD.

▲ **PANORAMA**

- 2 Pendant qu'il est affiché, pressez les boutons ▼/▲ pour modifier la position de l'image.
 - Vous ne pouvez pas régler la zone visible en mode RÉGULAR ou en mode PLEIN.
 - Lorsque les modes PANORAMA et CINÉMA apparaissent, utilisez les flèches haut et bas pour déplacer l'écran.

Fonction d'Arrêt Programmé

La fonction d'Arrêt Programmé peut éteindre le téléviseur pour vous une fois que vous vous êtes endormi. Programmez-la pour fonctionner à des intervalles de 10 minutes, pour une durée totale pouvant atteindre 120 minutes.

Pressez le bouton Arrêt Programmé.

VIDEO STATUS

Vous pouvez choisir l'un des cinq VIDEO STATUS pour régler automatiquement les paramètres de l'image.

Pressez le bouton VIDEO STATUS .

STANDARD:

Standardise le réglage de l'image.

DYNAMIQUE:

Intensifie le Contraste et la Netteté.

CINÉMA:

Adoucit le Contraste et la Netteté.

JEU:

Le Contraste et la Netteté habituels.

CHOIX:

Défini par l'utilisateur

C.C. (SOUS-TITRES)

Utilisez le bouton C.C. (SOUS-TITRES) pour sélectionner le mode du sous-titres.

Pressez le bouton C.C. pour choisir entre OFF/ S-TITRES/ TEXTE.

- Voir en page 19 pour régler le mode sous-titre/ texte.

Utiliser la fonction PIP PC

Une image PC et la TV ou un programme vidéo d'une source externe peuvent être consultés simultanément.

1 Appuyez sur le bouton PIP.

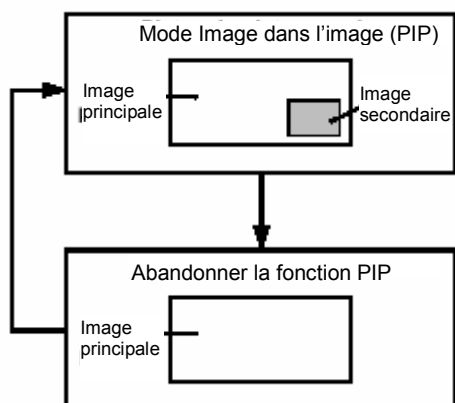

2 Appuyez sur le bouton DEPLACER pour modifier la position de l'image secondaire.

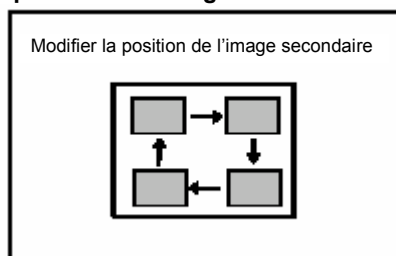

3 Appuyez sur le bouton TAILLE pour modifier la taille.

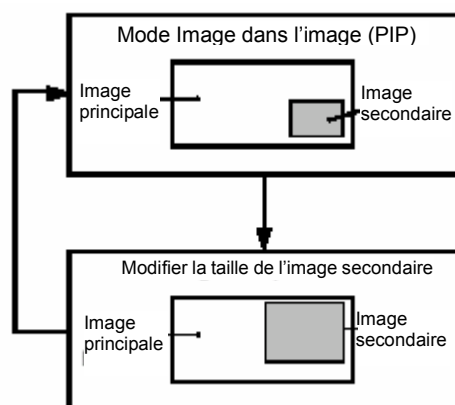

4 Appuyez sur le bouton SON pour choisir le son.

PRINCIPAL: Image principale
PIP: Image secondaire

- Le mode PIP n'est pas disponible pour le modèle 525p.

Faire fonctionner un magnétoscope ou un lecteur DVD de marque JVC.

Ces boutons feront fonctionner un magnétoscope ou un lecteur DVD de marque JVC. Presser un bouton de l'appareil qui ressemble à un bouton original de la télécommande aura le même effet que l'original sur la télécommande.

1 Régler l'interrupteur Magnétoscope/TV/DVD sur la position Magnétoscope ou DVD.

MAGNETOSCOPE:

Lorsque vous utilisez un magnétoscope, réglez l'interrupteur sur la position MAGNETOSCOPE. Vous pouvez allumer ou éteindre le MAGNETOSCOPE avec le bouton Veille.

DVD:

Lorsque vous utilisez un lecteur DVD, réglez l'interrupteur sur la position DVD. Vous pouvez allumer ou éteindre le lecteur DVD avec le bouton Veille.

2 Appuyez sur les Boutons de Contrôle Magnétoscope/DVD pour contrôler votre MAGNETOSCOPE ou votre Lecteur de DVD.

- Si votre périphérique n'est pas construit par JVC, ces boutons ne fonctionneront pas.
- Même si votre appareil est construit par JVC, certains de ces boutons peuvent ne pas fonctionner, en fonction de l'appareil que vous êtes en train d'utiliser.
- Vous pouvez utiliser les boutons CHAINE +/- pour choisir une chaîne TV que le Magnétoscope recevra, ou choisir le chapitre que le lecteur de DVD doit lire.
- Certains modèles de lecteur DVD utilisent les boutons CHAINE +/- pour faire fonctionner à la fois les fonctions d'Avance et de Retour Rapide et pour choisir le Chapitre.
- Réglez l'interrupteur MAGNETOSCOPE/TV/DVD en position TV lorsque vous allumez ou arrêtez le Téléviseur.

Pour utiliser le bouton MENU DVD

Certains DVD vous permettent de choisir le contenu du disque en utilisant le menu. Lors de la lecture de ces DVD, vous pouvez choisir la langue du sous-titre et la langue de la bande son, etc en utilisant le menu DVD.

1 Appuyez sur le bouton MENU DVD pendant la lecture.

Le menu DVD apparaîtra sur l'écran.

- Appuyez de nouveau sur le bouton MENU DVD pour reprendre la lecture sur la scène où vous avez appuyé sur le bouton.

2 Appuyez sur les boutons ▼/▲ ou ◀/▶ pour sélectionner l'élément désiré.

3 Appuyez sur le bouton OK.

Le menu passe à un autre écran.

Répétez les étapes 2 et 3 pour effectuer des paramètres supplémentaires si présents.

Utiliser le Menu TV

Ce téléviseur possède un nombre de fonctions que vous pouvez faire fonctionner en utilisant les menus. Pour utiliser toutes les fonctions de votre téléviseur, vous devez comprendre complètement les techniques de base de fonctionnement du menu.

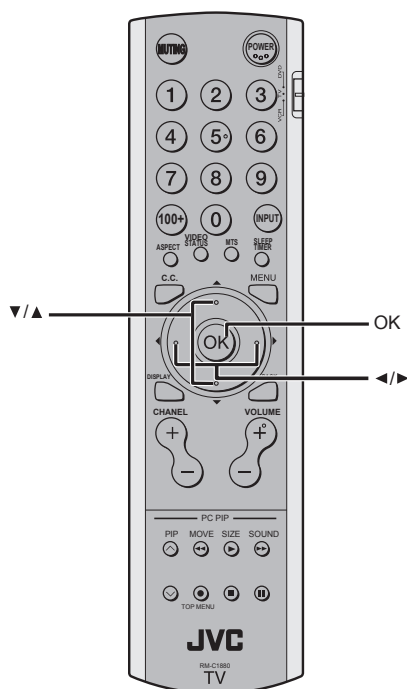

Fonctionnement de Base

1 Pressez le bouton MENU pour afficher le MENU (Menu Principal)

| | |
|-----------------|------------|
| MENU | |
| ▶ IMAGE | ▶ |
| SON | ▶ |
| OPTIONS | ▶ |
| CONFIG.INITIALE | ▶ |
| ▼▲ : CHOIX | OK : OPÈRE |

2 Pressez les boutons ▼/▲ pour choisir un titre de menu, et pressez le bouton OK.

Le menu apparaît.

Pour revenir au menu Précédent:

Pressez le bouton RETOUR sur la télécommande ou le bouton MENU sur la TV.

Pour quitter un menu instantanément:

Pressez le bouton MENU sur la télécommande ou le bouton MENU sur la TV plusieurs fois.

3 Pressez les boutons ▼/▲ pour choisir une fonction.

- Pour les détails des fonctions dans les menus, veuillez consulter les pages suivantes.

4 Pressez les boutons ▼/▲ pour choisir le réglage de cette fonction.

- Si vous voulez utiliser une fonction qui apparaît uniquement avec son nom, suivez les descriptions de cette fonction sur les pages suivantes.
- L'affichage apparaissant en bas d'un menu vous indique un bouton sur la télécommande que vous pouvez utiliser lorsque vous utilisez la fonction choisie.

5 Pressez le bouton OK pour terminer le réglage.

Le menu disparaît.

- Le menu disparaîtra si vous pressez les boutons CHAINE -/+, le bouton AV ou les boutons numériques pendant l'affichage du menu.

Fonctionnement avec les boutons sur le Téléviseur

Vous pouvez également faire fonctionner les menus en utilisant les boutons sur la face avant du téléviseur.

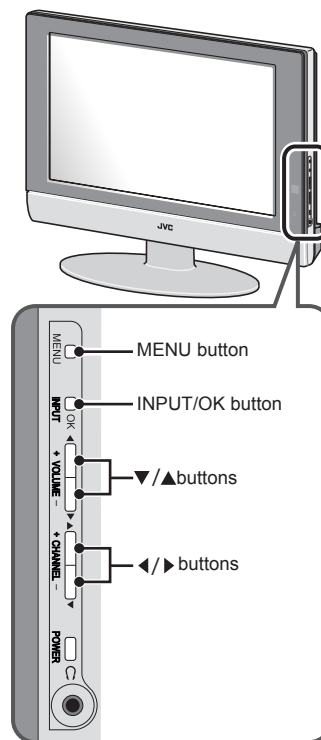

Le menu disparaîtra après environ deux minutes si aucune opération n'est effectuée.

REGLAGE DE L'IMAGE

Référez-vous à la section « Utiliser le Menu du Téléviseur » (voir en page 14) pour connaître les détails sur l'utilisation du menu.

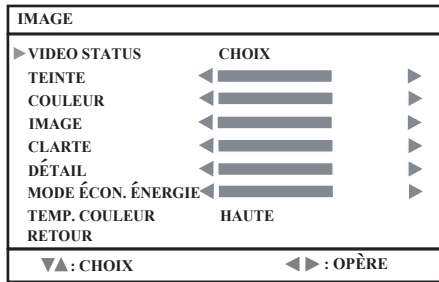

VIDEO STATUS

Vous pouvez choisir l'un des cinq VIDEO STATUS pour régler automatiquement les paramètres de l'image.

STANDARD:

Standardise le réglage de l'image.

DYNAMIQUE:

Intensifie le Contraste et la Netteté.

CINÉMA:

Adoucit le Contraste et la Netteté.

JEU:

Contraste et Netteté habituels

CHOIX:

Défini par l'utilisateur

- Lorsque vous sélectionnez CHOIX, vous pourrez effectuer des paramétrages comme vous le voulez.

Réglage de l'image

Vous pouvez modifier les paramètres de chaque MODE IMAGE comme vous le souhaitez.

TEINTE:

Vous pouvez régler le niveau du rouge et du vert de votre image TV.

◀ : Rougeâtre

▶ : Verdâtre

COULEUR:

Vous pouvez régler toutes les couleurs de l'image TV pour qu'elles apparaissent plus éclatantes ou plus subtiles.

◀ : Plus légères

▶ : Plus profondes

IMAGE:

Vous pouvez régler le niveau du noir et du blanc de l'écran TV, ce qui vous apporte une image plus sombre ou plus brillante.

◀ : Plus faible

▶ : Plus fort

CLARTE:

Vous pouvez régler la luminosité de l'image TV avec le contrôle Lumineux.

◀ : Plus sombre

▶ : Plus lumineux

DETAIL:

Vous pouvez régler le niveau des détails fins affichés sur l'image.

◀ : Plus doux

▶ : Plus net

MODE ÉCON. ÉNERGIE:

Vous pouvez modifier le rétro-éclairage.

◀ : Plus sombre

▶ : Plus lumineux

- Le paramètre DETAIL n'est pas disponible pour les modèles 525i et 525p.

TEMP. COULEUR

Vous pouvez sélectionner l'un des trois modes de TEMP. COULEUR (trois tons de blanc) pour régler la balance des blancs de l'image. Comme le blanc est la couleur qui est utilisée comme référence pour toutes les autres couleurs, modifier le mode de TEMP. COULEUR affectera l'apparence de toutes les autres couleurs à l'écran.

HAUTE:

Un blanc bleuté. Utiliser ce mode lorsque vous regardez des images lumineuses vous permet de profiter d'une image plus vive et lumineuse.

BASSE:

Un blanc rougeâtre. Utiliser ce mode lorsque vous regardez des films vous permet de profiter des couleurs qui sont caractéristiques aux films.

RETOUR

Vous pouvez réinitialiser les paramètres de l'image que vous avez choisis aux valeurs par défaut si vous avez sélectionné TEMP. COULEUR et CHOIX.

REGLAGE DU SON

Référez-vous à la section « Utiliser le Menu du Téléviseur » (voir en page 14) pour connaître les détails sur l'utilisation du menu.

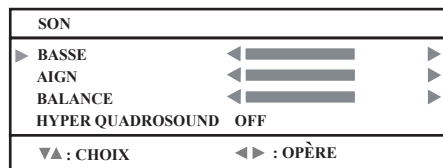

Réglage du Son

Vous pouvez régler le son en fonction de vos préférences.

BASSE:

Vous pouvez régler le ton grave du son.

◀: plus faible

▶: fort

AIGN:

Vous pouvez régler le ton haut du son.

◀: plus faible

▶: fort

BALANCE:

Vous pouvez régler la balance du volume entre le haut-parleur droit et le haut-parleur gauche.

◀: Augmente le volume du haut-parleur gauche.

▶: Augmente le volume du haut-parleur droit.

HYPER QUADROSOUND :

Vous pouvez profiter du son SURROUND avec un effet "live" en utilisant les fonctions HYPER QUADROSOUND.

ON: La fonction **HYPER QUADROSOUND** est activée.

OFF: La fonction **HYPER QUADROSOUND** est désactivée.

- Lorsque le curseur est placé au centre de **BASSE**, **AIGN** et **BALANCE**, ◀▶ deviendra jaune.

OPTIONS

Référez-vous à la section « Utiliser le Menu du Téléviseur » (voir en page 14) pour connaître les détails sur l'utilisation du menu.

| OPTIONS | |
|---------------------|------------|
| ▶ BRUIT RÉDUIT | OFF |
| BLOCAGE PANNEAU AV | OFF |
| MISE À L'ARRÊT AUTO | OFF |
| ▼▲ : CHOIX | ◀▶ : OPÈRE |

BRUIT REDUIT

Vous pouvez régler la TV pour qu'elle passe automatiquement sur un écran bleu et coupe le son si le signal est faible ou absent, ou lorsqu'il n'y a plus d'entrée depuis une source externe.

ON:

Cette fonction est activée.

OFF:

Cette fonction est désactivée.

BLOCAGE PANNEAU AV

Cette fonction vous permet de verrouiller les touches situées sur le panneau frontal, de manière à ce que de jeunes enfants ne puissent pas modifier par hasard vos paramètres des préférences de visualisation.

MISE À L'ARRÊT AUTO

Lorsque le mode MISE À L'ARRÊT AUTO est activé, le téléviseur s'éteindra automatiquement si aucun

CONFIG.INITIALE

Référez-vous à la section « Utiliser le Menu du Téléviseur » (voir en page 14) pour connaître les détails sur l'utilisation du menu.

| CONFIG.INITIALE | |
|---------------------------|-----------------|
| ▶ LANGUE | ENG/FRAN/ESP/中文 |
| ▶ RÉGLER AUTO | ▶ |
| ▶ SOUS-TITRES | ▶ |
| ▶ SOMMAIRE CANAUX | ▶ |
| ▶ V-CHIP | ▶ |
| ▶ RÉGLER CODE VERROUILLER | ▶ |
| ▼▲ : CHOIX | OK : OPÈRE |

LANGUE

Sélectionnez LANGUE et pressez les boutons ◀/▶ pour choisir une langue.

ENG/FRAN/ESP /中文

La langue dans laquelle vous souhaitez que les menus à l'écran s'affichent.

REGLER AUTO

Dans le Réglé Auto du Syntoniseur, le téléviseur effectuera un balayage automatique pour toutes les chaînes disponibles.

| RÉGLER AUTO | |
|--------------|------------|
| ▶ MODE TUNER | CÂBLE |
| ▶ LANCER | |
| ▼▲ : CHOIX | ◀▶ : OPÈRE |

1 Sélectionnez MODE TUNER et pressez les boutons ◀/▶ pour choisir entre HERTZIEN et CÂBLE

2 Sélectionnez LANCER et pressez les boutons ◀/▶ pour débiter la programmation des chaînes.

| SOMMAIRE CANAUX | | | |
|-----------------|---|--------------|---|
| CAN. BALAYA. | 🔒 | CAN. BALAYA. | 🔒 |
| 01 | | 11 | ✓ |
| 02 | ■ | 12 | |
| 03 | | 13 | |
| 04 | | 14 | |
| 05 | | 15 | |
| 06 | | 16 | |
| 07 | ✓ | 17 | |
| 08 | | 18 | |
| 09 | ✓ | 19 | |
| 10 | | 20 | |
| ▼▲◀▶ : CHOIX | | OK : OPÈRE | |

Après le balayage, le menu SOMMAIRE CANAUX apparaîtra, et les chaînes disposant d'un signal de programme seront marquées avec symbole ✓.

SOMMAIRE CANAUX

1 Pressez les boutons ▼/▲ pour choisir SOMMAIRE CANAUX et pressez les boutons ◀/▶ pour OPÈRE.

| SOMMAIRE CANAUX | | | |
|-----------------|---|--------------|---|
| CAN. BALAYA. | 🔒 | CAN. BALAYA. | 🔒 |
| 01 | | 11 | ✓ |
| 02 | ✓ | 12 | |
| 03 | | 13 | |
| 04 | | 14 | |
| 05 | | 15 | |
| 06 | | 16 | |
| 07 | ✓ | 17 | |
| 08 | | 18 | |
| 09 | ✓ | 19 | |
| 10 | | 20 | |
| ▼▲◀▶ : CHOIX | | OK : OPÈRE | |

2 Pressez les boutons ▼/▲ et ◀/▶ pour choisir la chaîne voulue. Ensuite pressez le bouton OK pour activer ou désactiver la chaîne marquée par symbole ✓.

| SOMMAIRE CANAUX | | | |
|-----------------|---|--------------|---|
| CAN. BALAYA. | 🔒 | CAN. BALAYA. | 🔒 |
| 01 | | 11 | ✓ |
| 02 | ✓ | 12 | 🔒 |
| 03 | | 13 | |
| 04 | | 14 | |
| 05 | | 15 | |
| 06 | | 16 | |
| 07 | ✓ | 17 | |
| 08 | | 18 | |
| 09 | ✓ | 19 | |
| 10 | | 20 | |
| ▼▲◀▶ : CHOIX | | OK : OPÈRE | |

Vous pouvez supprimer des chaînes du balayage en retirant le symbole "✓". Si certaines chaînes sont manquantes pendant le balayage automatique alors que vous voulez les ajouter, vous pouvez effectuer l'ajout en plaçant le symbole "✓" juste à côté du numéro de la chaîne voulue.

3 Pressez les boutons ▼/▲ et ◀/▶ pour sélectionner le 🔒 que vous voulez. Ensuite pressez le bouton 0 pour verrouiller ou déverrouiller des chaînes par symbole.

Message de Protection des Chaînes

Lorsque quelqu'un tente de regarder une chaîne verrouillée, le message ci-joint s'affichera :

| |
|--|
| CE CANAL EST VERROUILLÉ PAR CODE ENTREZ CODE DE CONTRÔLE AU CLAVIER DE 10 CHIFFRES POUR LE LIBÉRER NO.---- |
|--|

Pour regarder une chaîne verrouillée, saisissez le Code de Verrouillage en utilisant la télécommande. Si un code erroné est saisi, le message clignotant "CODE D'ACCÈS INVALIDE !" s'affichera à l'écran.

La chaîne ne pourra pas être visualisée jusqu'à ce que le bon code de verrouillage soit saisi.

REMARQUE:

- Une fois une chaîne verrouillée, elle restera déverrouillée jusqu'à ce que le téléviseur soit éteint.
- Voir également « RÉGLER CODE VERROUILLER » en page 20.

SOUS-TITRES

Sélectionnez **S-TITRES** ou **TEXTE** puis appuyez sur les boutons pour sélectionner un sous-titre (CC1 à CC4) ou une chaîne de texte (T1 à T4).

| | |
|-------------|------------|
| SOUS-TITRES | |
| ▶ S-TITRES | CC1 |
| TEXTE | T1 |
| ▼▲ : CHOIX | ◀▶ : OPÈRE |

Beaucoup d'émissions disposent maintenant d'un affichage des dialogues à l'écran appelé sous-titrage codé. Certaines émissions peuvent également disposer d'informations complémentaires sous forme de texte. Votre téléviseur peut accéder et afficher ces informations en utilisant la fonction de sous-titrage codé.

V-CHIP

Votre téléviseur est équipé de la technologie V-Chip vous permettant de verrouiller des chaînes ou des contenus que vous considérez inappropriés pour des enfants, en se basant sur les directives de classification aux Etats-Unis et au Canada.



Vous pouvez personnaliser les paramètres V-Chip de votre téléviseur pour qu'ils s'adaptent à vos préférences personnelles.

Classifications V-Chip aux Etats-Unis: SYSTEMES DE CLASSIFICATION PARENTAUX DES U.S.A

Des programmes appartenant aux classifications suivantes sont appropriés pour les enfants.

- **La classification TV Y est appropriée pour Tous Les Enfants.**
Les programmes sont créés pour de jeunes spectateurs et doivent être adaptés à tous les âges, y compris les enfants âgés de 2 – 6 ans.
- **La classification TV Y7 est appropriée pour Les Enfants plus Agés.**
La plupart des parents trouveront ces programmes adaptés aux enfants âgés de 7 ans et plus. Ces programmes peuvent comporter certaines scènes de violence imaginaire tempérée ou de violence comique, que des enfants doivent pouvoir distinguer de la réalité.

Les programmes appartenant aux classifications suivantes sont appropriés pour tout le public.

- **TV G signifie pour Tous Publics**
La plupart des parents trouveront ces programmes adaptés à tous les âges. Ils comportent très peu ou aucune violence, sans langage vulgaire, et très peu ou aucune dialogue ou scène sexuelle.
- **TV PG signifie Accord Parental Souhaité**
De tels programmes peuvent comporter quelques, mais sans que ce soit excessif, dialogues vulgaires, scènes de violence limitées et certaines dialogues ou scènes sexuelles évocatrices. Il est conseillé que des parents regardent d'abord de tels programmes ou accompagnent leurs enfants pendant la visualisation.

- **TV 14 signifie Accord Parental Obligatoire**
Les programmes comportent des scènes qui peuvent ne pas être adaptées à des enfants âgés de moins de 14 ans, comme de fortes violences, des situations sexuelles, du langage vulgaire ou des dialogues très évocateurs. Les parents sont avertis de ne pas laisser des enfants âgés de moins de 14 ans regarder tels programmes sans surveillance.
- **TV MA - Public Adulte Uniquement**
Ces programmes sont spécialement réservés aux adultes et peuvent ne pas être appropriés pour des personnes de moins de 17 ans. Les programmes TV MA peuvent disposer d'une extension V, S, L, ou D.

Directives de Visualisation

A côté des catégories de classification décrites ci-dessus, les informations sur les sortes de contenu spécifiques sont également fournies avec la classification V-Chip. Ces types de contenu peuvent également être verrouillés. Les types de contenu sont les suivants:

- **V/FV** correspond à VIOLENCE/VIOLENCE IMAGINAIRE
- **S** correspond à CONTENU SEXUEL
- **L** correspond à LANGAGE VULGAIRE
- **D** correspond à DIALOGUE EVOCATEUR

1 Appuyez sur 0 pour entrer dans le Menu des Réglages V-Chip.

| | |
|------------------------|------------|
| V-CHIP | |
| ▶ V-CHIP | ON |
| FIXER COTES TELEVISEUR | |
| FIXER COTES FILM | |
| ▼▲ : CHOIX | ◀▶ : OPÈRE |

2 Sélectionnez V-CHIP puis appuyez sur les boutons ◀/▶ pour activer ou désactiver la fonction V-CHIP.

3 Sélectionnez FIXER COTES TELEVISEUR et appuyez sur les boutons ◀/▶ pour activer ou désactiver le verrouillage.

| | | | | | | |
|------------------------|-------|-------|-------|------|-------|------|
| FIXER COTES TELEVISEUR | | | | | | |
| | TV-MA | TV-14 | TV-PG | TV-G | TV-Y7 | TV-Y |
| | ☐ | - | - | - | - | - |
| V/FV | - | - | - | - | - | - |
| S | - | - | - | - | - | - |
| L | - | - | - | - | - | - |
| D | - | - | - | - | - | - |
| TERMINER | | | | | | |

Par exemple: Pour verrouiller la visualisation de tous les programmes TV 14, déplacez le curseur vers la ligne supérieure de cette colonne et ajoutez une icône de verrouillage. Une fois que vous avez placé un verrouillage en haut, tous les éléments dans cette colonne sont automatiquement verrouillés.

| | | | | | | |
|------------------------|-------|-------|-------|------|-------|------|
| FIXER COTES TELEVISEUR | | | | | | |
| | TV-MA | TV-14 | TV-PG | TV-G | TV-Y7 | TV-Y |
| | - | 🔒 | - | - | - | - |
| V/FV | - | 🔒 | - | - | - | - |
| S | - | 🔒 | - | - | - | - |
| L | - | 🔒 | - | - | - | - |
| D | - | 🔒 | - | - | - | - |
| TERMINER | | | | | | |

Remarque :

Si vous voulez modifier le paramétrage, déplacez le curseur vers la colonne supérieure et passez l'icône de verrouillage à " - " en pressant à nouveau ◀ ou ▶. Vous pouvez alors sélectionner les différentes catégories à verrouiller.

Classifications des Films:

- **NR – Non Classifié**
Il s'agit d'un film sans classification. Dans la plupart des cas, ces films sont importés depuis les pays n'utilisant pas le système de classification MPAA. D'autres films NR peuvent provenir de producteurs amateurs qui ne veulent pas que leur film soit largement diffusé.
La programmation NR (Non Classifié) peut comporter tous les types de programmes, à savoir des programmes pour enfants, des programmes étrangers ou des programmes pour public adulte.
- **G – Tous les publics**
De l'opinion du Conseil de Classification, ces films ne comportent aucune scène sexuelle, violente ou aucun langage inapproprié pour le public de tous âges.
- **PG – Accord Parental**
Accord Parental signifie que les films peuvent comporter des contenus incluant des violences tempérées, de courtes nudités et un langage vulgaire. Le contenu n'est pas considéré comme extrême.
- **PG-13 - Accord Parental Obligatoire**
Les parents ayant des enfants de moins de 13 ans sont avertis que le contenu des films de cette classification peut comprendre plus de scènes sexuelles explicites, de langage vulgaire et de violence que des films classifiés PG.
- **R - Interdit**
Ces films comportent des scènes explicites et ne sont pas conseillés aux enfants de moins de 17 ans sans surveillance.
- **NC-17 – Interdit aux moins de 17 ans**
Ces films comportent des scènes que la plupart des parents considèrent trop adultes pour des enfants. Le contenu peut comporter du langage vulgaire, de la nudité, de la violence et des sujets évocateurs ou explicites.
- **X - Interdit aux moins de 18 ans**
Contenu inapproprié pour des personnes de moins de 18 ans.

- 1 Sélectionnez **FIXER COTES FILM** et pressez les boutons ◀▶ pour activer ou désactiver le verrouillage.

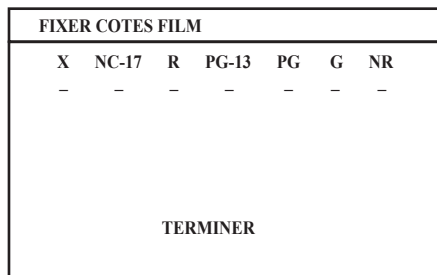

RÉGLER CODE VERROUILLER

La surveillance d'accès aux chaînes et les paramètres V-Chip sont protégés par un code de verrouillage composé de quatre chiffres. Votre téléviseur est livré pré-réglé avec le code de verrouillage "0000". Vous pouvez modifier le code avec n'importe quel numéro composé de quatre chiffres à votre volonté.

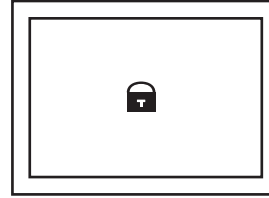

- 1 Sélectionnez **RÉGLER CODE VERROUILLER** et pressez **0** pour accéder au menu de réglages **RÉGLER CODE VERROUILLER**.

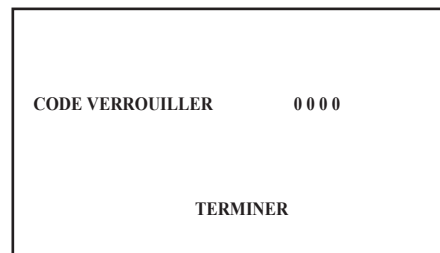

- 2 Pressez les boutons ▼/▲ pour déplacer vers le chiffre suivant et pressez ◀/▶ pour choisir un numéro. Ensuite déplacez vers **TERMINER** et pressez **OK** pour enregistrer les réglages et quitter.

Lorsque quelqu'un tente de regarder une chaîne verrouillée, le message ci-joint s'affichera :

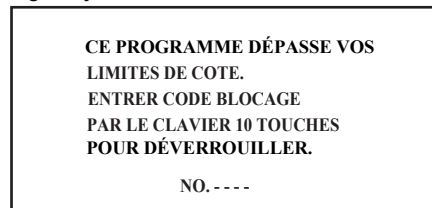

La chaîne restera verrouillée jusqu'à ce que le bon code de verrouillage soit saisi.

MENU INFORMATIQUE

Cette TV possède également de nombreuses fonctions en mode PC, vous pouvez les faire fonctionner en utilisant les menus PC.

| | |
|----------------------|------------|
| MENU INFORMATIQUE | |
| ▶ REGLAGE IMAGE PC ▶ | |
| IMAGE INFORMATIQUE ▶ | |
| SON ▶ | |
| ▼▲ : CHOIX | OK : OPÈRE |
| 1024 X 768 | |
| H : 48 KHZ | V : 60 HZ |

REGLAGE IMAGE PC

Vous pouvez régler les paramètres de l'image à l'aide des fonctions suivantes.

Tout d'abord, nous vous recommandons d'effectuer le MODE AUTOMATIQUE avant d'utiliser votre PC.

| | |
|----------------------|------------|
| REGLAGE IMAGE PC | |
| ▶ MODE AUTOMATIQUE | |
| REGLAGE HORIZONTAL ◀ | ▶ |
| REGLAGE VERTICAL ◀ | ▶ |
| HOROGHE ◀ | ▶ |
| PHASE ◀ | ▶ |
| RETOUR | |
| ▼▲ : CHOIX | ◀▶ : OPÈRE |

MODE AUTOMATIQUE:

Vous pouvez régler les paramètres de l'image automatiquement pour optimiser sa position, son horloge et sa phase.

REGLAGE HORIZONTAL:

Vous pouvez régler la position horizontale de l'image.

◀: gauche

▶: droite

REGLAGE VERTICAL:

Vous pouvez régler la position verticale de l'image.

◀: bas

▶: haut

HOROGHE :

Vous pouvez régler HOROGHE pour affiner l'image.

PHASE:

Vous pouvez régler la PHASE pour affiner l'image.

RETOUR:

Vous pouvez sélectionner RETOUR pour revenir aux paramètres par défaut.

IMAGE INFORMATIQUE

Vous pouvez modifier les paramètres de chaque IMAGE INFORMATIQUE comme vous le souhaitez.

| | |
|--------------------|------------|
| IMAGE INFORMATIQUE | |
| ▶ IMAGE ◀ | ▶ |
| CLARTE ◀ | ▶ |
| TEMP. COULEUR | HAUTE |
| R ◀ | ▶ |
| V ◀ | ▶ |
| B ◀ | ▶ |
| RETOUR | |
| ▼▲ : CHOIX | ◀▶ : OPÈRE |

IMAGE:

Vous pouvez modifier le contraste de l'image.

◀: Plus faible

▶: Plus fort

CLARTE:

Vous pouvez modifier la luminosité de l'image.

◀: Plus sombre

▶: Plus lumineux

TEMP. COULEUR:

Vous pouvez modifier le mode de couleur de l'image.

HAUTE:

Un blanc bleuté. Utiliser ce mode lorsque vous regardez des images lumineuses vous permet de profiter d'une image plus vive et lumineuse.

BASSE:

Un blanc rougeâtre. Utiliser ce mode lorsque vous regardez des films vous permet de profiter des couleurs qui sont caractéristiques aux films.

MANUEL:

Défini par l'utilisateur

R:

Vous pouvez modifier le composant couleur Rouge.

◀: Pour diminuer le niveau du rouge.

▶: Pour augmenter le niveau du rouge.

V:

Vous pouvez modifier le composant couleur Verte.

◀: Pour diminuer le niveau du vert.

▶: Pour augmenter le niveau du vert.

B:

Vous pouvez modifier le composant couleur Bleue.

◀: Pour diminuer le niveau du bleu.

▶: Pour augmenter le niveau du bleu.

RETOUR:

Vous pouvez sélectionner RETOUR pour revenir aux paramètres par défaut.

SON

Vous pouvez régler le son en fonction de vos préférences.

| | |
|-------------------|------------|
| SON | |
| ▶ BASSE ◀ | ▶ |
| AIGN ◀ | ▶ |
| BALANCE ◀ | ▶ |
| HYPER QUADROSOUND | OFF |
| ▼▲ : CHOIX | ◀▶ : OPÈRE |

BASSES:

Vous pouvez régler le ton grave du son.

◀: faible

▶: fort

AIGN:

Vous pouvez régler le ton haut du son.

◀: faible

▶: fort

BALANCE:

Vous pouvez régler la balance du volume entre le haut-parleur droit et le haut-parleur gauche.

◀: Augmente le volume du haut-parleur gauche.

▶: Augmente le volume du haut-parleur droit.

HYPER QUADROSOUND :

Vous pouvez profiter du son SURROUND avec un effet "live" en utilisant les fonctions HYPER QUADROSOUND.

ON: La fonction HYPER QUADROSOUND est activée.

OFF: La fonction HYPER QUADROSOUND est désactivée.

Liste des Modes PC supportés

LT-17X475

| NO. Mode | Nom Mode Résolution | Fréq. H (KHz) Fréq. V (Hz) |
|----------|------------------------|-------------------------------|
| 1 | VGA 60 Hz 640x480 | 31,469 59,941 |
| 2 | SVGA 56 Hz 800x600 | 35,16 56,25 |
| 3 | SVGA 60 Hz 800x600 | 37,879 60,317 |
| 4 | XGA 60 Hz 1024x768 | 48,363 60,004 |
| 5 | WXGA 1280x768 | 47,73 60 |

LT-23X475

| NO. Mode | Nom Mode Résolution | Fréq. H (KHz) Fréq. V (Hz) |
|----------|------------------------|-------------------------------|
| 1 | VGA 70 Hz 640x350 | 31,469 70,087 |
| 2 | VGA 60 Hz 640x480 | 31,469 59,941 |
| 3 | SVGA 56 Hz 800x600 | 35,16 56,25 |
| 4 | SVGA 60 Hz 800x600 | 37,879 60,317 |
| 5 | XGA 60 Hz 1024x768 | 48,363 60,004 |
| 6 | XGA 70 Hz 1024x768 | 56,476 70,069 |
| 7 | MAC VGA 640x480 | 35 66,667 |
| 8 | US TEXT 720x400 | 31,469 70,087 |
| 9 | WXGA 1280x768 | 47,73 60 |

Les résolutions et les fréquences affichées sur l'écran peuvent ne pas correspondre exactement à cette liste.

Préparation Complémentaire

Connecter des équipements externes

Connectez les équipements à la TV, en réalisant les bonnes connexions sur les panneaux arrière et frontal.

Avant de connecter quoi que ce soit :

- Lisez les manuels qui sont livrés avec votre équipement.
En fonction de votre équipement, la méthode de connexion peut différer du schéma. De la même façon, les paramètres de l'équipement peuvent devoir être modifiés en fonction de la méthode de connexion.
- Arrêtez tous les équipements, y compris la TV.
- Les "Spécifications" en page 29 donnent les détails des connexions EXT. Si vous connectez des équipements non listés dans le schéma de connexion suivant, consultez le tableau pour choisir la borne EXT la plus adaptée.
- Merci de noter que les câbles de connexion ne sont pas fournis.

- 1 MAGNETOSCOPE (signal composite)
- 2 MAGNETOSCOPE (signal composite / signal S-VIDEO)
- 3 MAGNETOSCOPE compatible T-V LINK(signal composite / signal S-VIDEO)
- 4 Décodeur
- 5 Lecteur DVD(signal composite / signal S-VIDEO)
- 6 Lecteur DVD(signal composant)
- 7 PC
- 8 Jeux TV (signal composant)
- 9 Jeux TV (signal composite / signal S-VIDEO)
- 10 Ecouteurs
- 11 CAMESCOPE (signal composite / signal S-VIDEO)
- 12 Câble Vidéo+Audio
- 13 Câble Vidéo
- 14 Câble Audio
- 15 Câble S-VIDEO
- 16 Câble Y/Pb/Pr (disponible uniquement pour le 525i et le 525p)
- 17 Entrée Audio PC
- 18 Entrée D-SUB

FRANCAIS

sans couvercles des ports

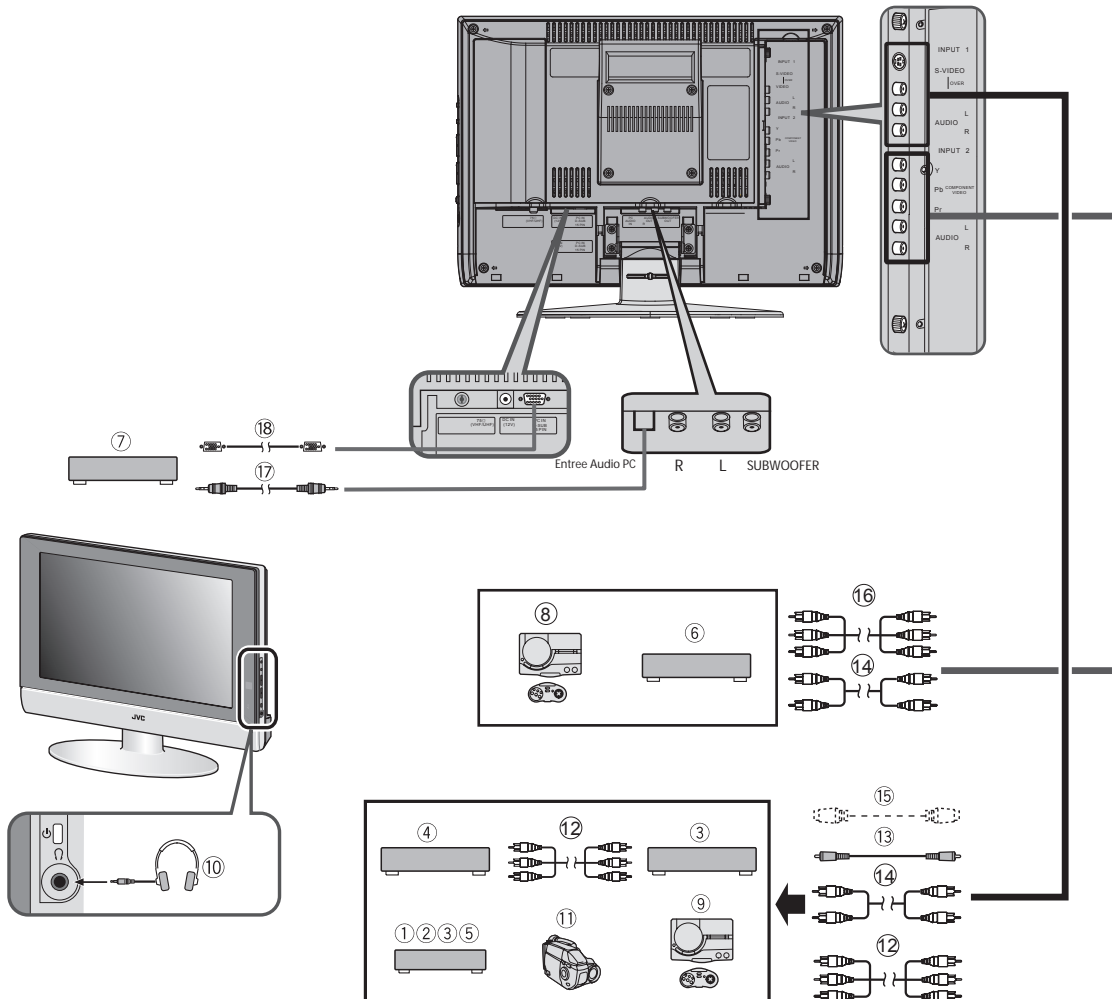

Connecter des Ecouteurs

Connectez les écouteurs avec une fiche stéréo mini-jack sur la prise écouteurs de la TV.

Connecter le PC

Connectez le PC avec le câble D-SUB sur l'entrée D-SUB de la TV, et connectez le périphérique son du PC avec une fiche stéréo mini-jack sur ENTREE AUDIO PC.

Vous pouvez régler l'image avec la fonction MODE AUTOMATIQUE lorsque le signal PC est émis correctement, la fonction MODE AUTOMATIQUE peut optimiser la position de l'image, l'horloge et la phase. Vous pouvez avoir une vision nette une fois la fonction MODE AUTOMATIQUE exécutée.

Connecter Haut-parleurs/Amplificateur

Consultez le schéma de connexion des équipements Audio, ensuite connectez les équipements audio que vous souhaitez à la TV.

Vous pouvez utiliser des haut-parleurs externes pour écouter le son de la TV plutôt que les haut-parleurs de la TV.

Avant de connecter quoi que ce soit :

- Consultez les manuels fournis avec l'amplificateur et les haut-parleurs.
- Eteignez la TV et l'amplificateur.
- Pour éviter que le magnétisme des haut-parleurs affecte défavorablement l'écran de la TV, utilisez des haut-parleurs magnétiquement blindés.
- Merci de Noter que les câbles ne sont pas fournis.

- Ne pas connecter simultanément un Subwoofer et un Amplificateur. Ils ne peuvent pas fonctionner en même temps.
- En fonction du type du câble utilisé, il peut être difficile d'insérer votre câble à la borne de sortie Audio ou au port audio de votre PC. (LT-17X475)

Remarques relatives à l'amplificateur:

- La borne de sortie audio est fixe.
- La sortie de la borne SORTIE AUDIO n'est pas interrompue par la connexion d'écouteurs sur la TV. Vous ne pouvez pas couper le son des haut-parleurs frontaux même si vous connectez des écouteurs à la TV.
- Lorsque le niveau du volume du téléviseur est de 0, vous pouvez régler le volume des haut-parleurs externes avec l'amplificateur.

Remarques relatives au Subwoofer:

- Connectez le subwoofer intégrant un amplificateur.
- Le subwoofer est associé au volume de la TV.

sans couvercles des ports

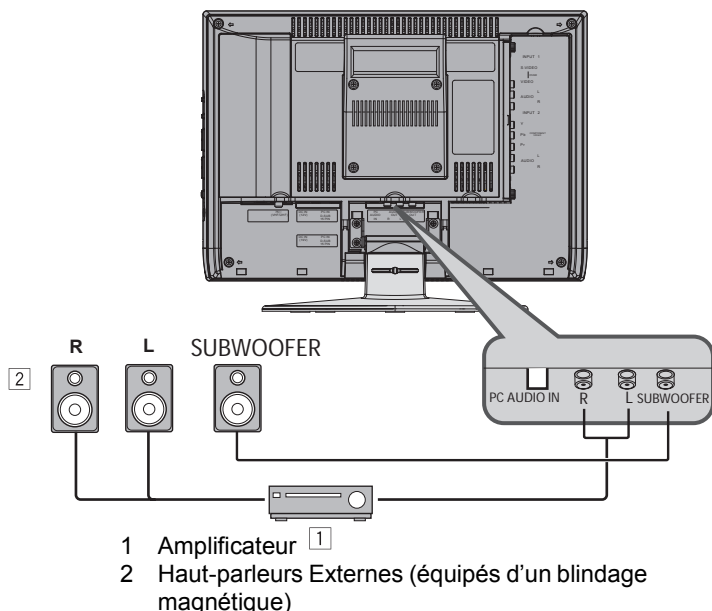

Si un problème se produit lorsque vous regardez la TV, veuillez lire ce Guide de Dépannage avec attention avant de demander à faire réparer la TV. Vous pouvez être capable de la réparer par vous-même très facilement. Par exemple, si la prise principale est déconnectée de la prise murale principale, ou si l'antenne Hertzienne a des problèmes, vous pouvez penser qu'il y a un problème avec la TV.

Important:

- Ce Guide de Dépannage ne couvre que les problèmes dont les origines ne sont pas faciles à identifier. Si vous avez des questions sur l'utilisation des fonctions, consultez la(es) page(s) concernant cette fonction attentivement, pas ce Guide de Dépannage.
- Si vous suivez les conseils de ce Guide de Dépannage sans succès, débranchez les prises d'alimentation principales et demandez à ce que votre TV soit réparée. Ne tentez pas de réparer la TV par vous-même, ne tentez pas de retirer les couvercles arrières de la TV.

Si vous ne pouvez pas allumer la TV

- Vérifiez que la prise CA du cordon d'alimentation du téléviseur est connectée à une prise murale CA.
- Assurez-vous de régler l'interrupteur Magnétoscope/TV/DVD en position TV. Vous ne pourrez pas allumer le téléviseur lorsque l'interrupteur Magnétoscope/TV/DVD est réglé en position Magnétoscope ou DVD.

Si vous ne pouvez pas éteindre la TV

- Assurez-vous de régler l'interrupteur Magnétoscope/TV/DVD en position TV. Vous ne pourrez pas éteindre le téléviseur lorsque l'interrupteur Magnétoscope/TV/DVD est réglé en position Magnétoscope ou DVD.

Aucune image

- Avez-vous choisi une chaîne TV avec une très mauvaise réception ? Si tel est le cas, la fonction BRUIT REDUIT sera activée: L'écran entier deviendra bleu et le son sera coupé. Si vous souhaitez toujours visionner cette chaîne TV, suivez la description "BRUIT REDUIT" en page 17 pour modifier le réglage de la fonction BRUIT REDUIT sur OFF.

Mauvaise image

- Si des parasites (neige) masquent totalement l'image, il peut y avoir un problème avec l'antenne de réception ou son câble. Effectuez les vérifications suivantes pour tenter de résoudre le problème:
 - Est-ce que la TV et l'antenne ont été correctement connectées?
 - Est-ce que le câble de l'antenne a été endommagé?
 - Est-ce que l'antenne pointe dans la bonne direction?
 - Est-ce que l'antenne est défectueuse ?
- Si l'antenne ou la TV souffre d'interférences provenant d'autres équipements, des bandes ou des parasites peuvent apparaître sur l'image. Déplacez tous les équipements, comme les amplificateurs, les ordinateurs, les sèche-cheveux, qui peuvent produire des interférences avec votre TV. Ou essayez de déplacer la TV. Si l'antenne souffre d'interférences provenant d'un pylône Radio ou d'une ligne à haute-tension, veuillez contacter votre revendeur local.

- Si la TV souffre d'interférences de signaux réfléchis par des montagnes ou des immeubles, des dédoublements d'images peuvent se produire. Essayez de modifier la direction de l'antenne, ou remplacez-la par une antenne avec une meilleure directivité.
- Est-ce que vos paramètres de COULEUR et CLARTE sont correctement réglés? Suivez les instructions "Réglage de l'image" en page 15 pour essayer de les régler correctement.
- L'enregistrement sur cassette du Télétexte n'est pas recommandé car il ne peut pas s'enregistrer correctement.
- Lorsque vous visionnez des images issues de logiciels vidéo commerciaux, ou de cassettes vidéo qui n'ont pas été enregistrées correctement, le haut de l'image peut être déformé. Cela est dû aux conditions du signal vidéo. Il n'y a aucun problème avec la TV.

Mauvais Son

- Avez-vous réglé les BASSE et les AIGNE correctement? Dans le cas contraire, suivez les instructions "Réglage du Son" en page 16.

Si la TV ne répond pas à la télécommande

- Est-ce que les piles de la télécommande sont usées? Suivez les instructions "Insérez les piles dans la télécommande" en page 7 et remplacez-les par de nouvelles piles.
- Avez-vous essayé de faire fonctionner la télécommande depuis les côtés ou l'arrière de la TV, ou à plus de 7 mètres de distance de la TV? Utilisez la télécommande en face de votre appareil, et à moins de sept mètres.
- Si la TV cesse de répondre soudainement, déconnectez le cordon d'alimentation de la TV de la prise murale. Reconnectez-le à la prise murale CA pour allumer la TV. Si la TV fonctionne à nouveau normalement, il ne s'agit pas d'un défaut.

Autres Problèmes

- Lorsque la fonction d'ARRET PROGRAMME est activée, la TV est automatiquement éteinte. Si la TV s'éteint soudainement, essayez de presser le bouton Veille pour rallumer la TV. Si la TV repasse en mode normal, il n'y a pas de problèmes.
- Il faut une courte période avant que l'image ne soit affichée pour réaliser les opérations telles qu'un changement de chaîne. Il ne s'agit pas d'un dysfonctionnement. Il s'agit du temps nécessaire pour que l'image se stabilise avant d'être affichée.
- La TV peut émettre un bruit de craquement en cas de brusque changement de température. L'image et le son devraient rester normaux. Si vous entendez des sons de craquement fréquemment lorsque vous êtes en train de regarder la TV, il se peut qu'il y ait d'autres causes. Par précaution, demandez à votre technicien de dépannage d'inspecter votre TV.
- Le dessus de la TV et l'écran peuvent devenir chauds durant l'utilisation, mais cela n'affecte en rien les performances de la TV. Assurez-vous que les trous de ventilation ne sont pas obstrués.
- Lorsque l'image n'est pas stable, l'écran peut devenir blanc pendant un instant. Cela se produit lorsque le signal qui dirige les cristaux liquides est absent. Il ne s'agit pas d'un dysfonctionnement.
- Lorsqu'une image fixe a été affichée pendant une longue période, une légère image résiduelle peut rester sur l'écran pendant une courte durée une fois le courant coupé ou lorsqu'une autre image est affichée. Il ne s'agit pas d'un dysfonctionnement et l'image disparaîtra par la suite.
- Lorsque la bonne image n'a pas pu être affichée sur l'écran, le message d'erreur suivant sera affiché à l'écran.

ABSENCE DE SIGNAL (NO SIGNAL) – La TV ne reçoit pas de signal du PC, vous devez vérifier si votre PC fonctionne correctement ou pas.

PAS DE CONNECTION PC – Le câble n'est pas connecté correctement.

Assurez-vous que le câble est connecté correctement.

MAUVAISE RESOLUTION (OUT OF RANGE) – La résolution de l'image est hors des limites admises.

Assurez-vous que la résolution du PC est réglée correctement.



GARANTIE LIMITÉE

TV COULEUR 1-1

Pour les téléviseurs de modèles canadiens, veuillez vous reporter aux feuillets distincts pour obtenir des informations sur la garantie canadienne.

JVC COMPANY OF AMERICA (JVC) garantit ce produit et toutes ses pièces, sauf comme indiqué ci-après, UNIQUEMENT À L'ACHETEUR DE DÉTAIL INITIAL comme étant EXEMPTS DE VICES DE MATÉRIAUX ET D'EXÉCUTION depuis la date de l'achat initial pendant la période indiquée ci-après (la « période de garantie »).

Pièces 1 AN

Main-d'oeuvre 1 AN

CETTE GARANTIE LIMITÉE N'EST VALABLE QUE DANS LES 50 ÉTATS DES ÉTATS-UNIS, LE DISTRICT DE COLUMBIA ET LE COMMONWEALTH DE PORTO RICO.

ENGAGEMENT DE JVC :

Si ce produit est jugé défectueux durant la période de garantie, JVC réparera ou remplacera les pièces défectueuses par des équivalents neufs ou rebâtis sans qu'il n'en coûte rien au propriétaire initial. Ces services de réparation et de remplacement seront rendus par JVC durant les heures d'affaires régulières aux centres de service agréés JVC. Les pièces utilisées pour le remplacement sont garanties uniquement pendant le temps à courir de la période de garantie. Tous les produits peuvent être apportés par leur propriétaire à un centre de service agréé JVC. Les téléviseurs couleurs avec écran de 27 pouces ou plus se qualifient pour le service à domicile. Dans ces cas, un technicien se rendra à votre domicile et y réparera le téléviseur ou le retirera et le rapportera s'il ne peut pas être réparé à votre domicile.

CE QUE VOUS DEVEZ FAIRE POUR LE SERVICE SOUS COUVERT DE GARANTIE :

Veuillez ne pas rapporter votre produit au détaillant.

Rapportez plutôt votre produit au centre de service agréé JVC le plus proche de vous. Si vous expédiez le produit au centre de service, assurez-vous de l'emballer soigneusement, de préférence dans sa boîte d'origine, et incluez une brève description du ou des problèmes. Pour repérer le centre de service agréé JVC le plus proche, veuillez appeler au 1-800-252-5722. Vous trouverez également les emplacements des centres de service en visitant notre site Internet <http://www.jvc.com>. Si votre produit se qualifie pour le service à domicile, le représentant de service aura besoin d'un accès libre au produit.

Pour toute question concernant votre produit JVC, veuillez contacter notre Service clientèle au 800-252-5722.

CE QUI N'EST PAS COUVERT :

La présente garantie limitée offerte par JVC ne couvre pas :

1. Les produits qui ont fait l'objet d'un usage abusif, accident, altération, modification, manipulation, négligence, utilisation erronée, installation erronée, absence de soins raisonnables, ou si le produit a été réparé ou entretenu par une personne autre qu'un centre de service agréé par JVC pour effectuer ce service, ou si le produit est raccordé à un accessoire quelconque non fourni avec les produits, ou si le modèle ou le numéro de série a été altéré, manipulé, effacé ou enlevé.
2. L'installation initiale, l'installation et le retrait des rangements ou systèmes de montage.
3. Les réglages opérationnels couverts dans le manuel, l'entretien normal, le nettoyage des têtes vidéo et audio.
4. Les dommages qui surviennent en cours d'expédition ou qui sont attribuables à un cas fortuit ou résultent de changements cosmétiques.
5. Les problèmes de réception de signal et les défaillances attribuables à des surtensions.
6. Les tubes de prise de vues/les capteurs d'images CCD sont couverts pendant une période de 90 jours depuis la date d'achat.
7. Les accessoires.
8. Les piles (à l'exception des piles rechargeables qui sont couvertes pendant 90 jours depuis la date d'achat).
9. Les produits utilisés à des fins commerciales, y compris, de manière non limitative, la location.

Il n'existe aucune garantie explicite, sauf celles mentionnées ci-dessus.

LA DURÉE DE TOUTE GARANTIE IMPLICITE, Y COMPRIS LA GARANTIE IMPLICITE DE COMMERCIALISATION, EST LIMITÉE À LA DURÉE DE LA GARANTIE EXPLICITE DONNÉE AUX PRÉSENTES.

JVC NE SERA PAS RESPONSABLE DE LA PERTE D'UTILISATION DE CE PRODUIT, DES ENNUIS, OU DE TOUTS AUTRES DOMMAGES, QU'ILS SOIENT DIRECTS, INDIRECTS OU ACCESSOIRES (Y COMPRIS, DE MANIÈRE NON LIMITATIVE, LES DOMMAGES AUX BANDES, ENREGISTREMENTS OU DISQUES) RÉSULTANT DE L'UTILISATION DE CE PRODUIT, OU DÉCOULANT DE TOUTE RUPTURE DE CETTE GARANTIE. TOUTES LES GARANTIES EXPLICITES ET IMPLICITES, Y COMPRIS LES GARANTIES DE COMMERCIALISATION ET D'APTITUDE À UN USAGE PARTICULIER, SONT LIMITÉES À LA PÉRIODE DE GARANTIE INDIQUÉE CI-DESSUS.

Certains états n'autorisent pas l'exclusion des dommages indirects ou accessoires ni les limitations à la durée d'une garantie implicite ; il se peut donc que ces limitations ou exclusions ne s'appliquent pas à vous. Cette garantie vous donne des droits précis et vous pouvez également avoir d'autres droits qui varient d'un état à l'autre.

JVC COMPANY OF AMERICA 1700 Valley Road
DIVISION OF JVC AMERICAS CORP. Wayne, New Jersey 07470

<http://www.jvc.com>

LES PRODUITS REMIS À NEUF ONT UNE GARANTIE DISTINCTE. LA PRÉSENTE GARANTIE NE S'APPLIQUE PAS. POUR CONNAÎTRE LES DÉTAILS DE LA GARANTIE DES PRODUITS REMIS À NEUF, VEUILLEZ VOUS REPORTER AUX INFORMATIONS SUR LA GARANTIE DU PRODUIT REMIS À NEUF CONTENUES DANS L'EMBALLAGE DE CHAQUE PRODUIT REMIS À NEUF.

Pour l'usage du client :

Inscrivez ci-après le numéro de modèle et le numéro de série qui apparaissent soit à l'arrière, soit sur la partie inférieure ou sur le côté du boîtier. Conservez ces informations pour consultation future.

Numéro de modèle : _____

Numéro de série : _____

Date d'achat : _____

Nom du détaillant : _____

FRANCAIS

À NOTRE PRÉCIEUX CLIENT

MERCI D'AVOIR ACHETÉ CE PRODUIT JVC.

NOUS VOULONS VOUS AIDER À EN RETIRER DES PRESTATIONS OPTIMALES.

VOUS AVEZ BESOIN D'AIDE SUR LA MANIÈRE D'EFFECTUER LES RACCORDEMENTS ?
VOUS AVEZ BESOIN D'ASSISTANCE SUR LE MODE D'UTILISATION ?
VOUS VOULEZ REPÉRER UN CENTRE DE SERVICE JVC ?
VOUS DÉSIREZ ACHETER DES ACCESSOIRES ?

JVC EST ICI POUR VOUS AIDER !
NUMÉRO SANS FRAIS : 1(800)252-5722
<http://www.jvc.com>

N'oubliez pas de conserver votre facture pour vous prévaloir du service sous couvert de garantie.

Ne tentez pas de réparer le produit vous-même.

Mise en garde

Pour prévenir les secousses électriques, n'ouvrez pas le boîtier.

Il n'existe, à l'intérieur, aucune pièce susceptible d'être entretenue par l'utilisateur.

Veuillez confier les réparations à des techniciens de service compétents.

Spécifications

| Item | Modèle | LT-17X475 | LT-23X475 |
|---------------------------|--------|---|---|
| Système de Diffusion | | Système M TV USA | |
| Système de couleurs | | NTSC | |
| Chaînes et Fréquences | | <ul style="list-style-type: none"> • Chaînes (hertziennes) VHF 2 à 13, UHF 14 à 69 • Chaînes (CABLEE) 1 à 125 | |
| Systèmes de Son multiplex | | Système USA | |
| Prérequis d'alimentation | | TV: 24V CC, Source d'alimentation : 120V CA 60Hz | TV: 12V CC, Source d'alimentation : 120V CA 60Hz |
| Consommation électrique | | 60 W, En Veille: 3 W | 120W, En Veille: 3 W |
| Taille écran | | Zone visible 43.5cm (mesure de la diagonale) | Zone visible 58,2cm (mesure de la diagonale) |
| Résolution d'affichage | | 1280 x 768 (W-XGA) | |
| Sortie Audio | | Puissance de Sortie mesurée: 3 W + 3 W | Puissance de Sortie mesurée: 5 W + 5 W |
| Haut-parleurs | | Ronds 5,4 cm x 2 | |
| Borne ENTREE 1 | | • Entrée vidéo, Entrées S-VIDEO (Y/C) et Audio G/D disponibles. | |
| Borne ENTREE 2 | | • Entrées Vidéo Composant et Audio G/D disponibles. | |
| Bornes SORTIE AUDIO | | Connecteurs RCA x 3 • Sorties Audio G/D et une Sortie Subwoofer disponibles. | |
| Borne ENTRÉE PC | | RVB analogique : D-SUB (15 broches) x 1, ENTRÉE AUDIO PC x 1 • Signal PC et entrées audio disponibles. | |
| Ecouteurs | | mini-jack stéréo(3,5 mm de diamètre) | |
| Dimensions (L x H x P) | | 465 mm x 325 mm x 78 mm (TV uniquement) 465 mm x 363 mm x 190 mm | 619 mm x 426 mm x 86 mm (TV uniquement) 619 mm x 498 mm x 227 mm |
| Poids | | Poids net 6,1 kg (TV uniquement) 7,3 kg | Poids net 7,8 kg (TV uniquement) 9,8 kg |
| Accessoires | | Télécommande x 1(RM-C1880) Piles sèches AA/R6 x 2 Adaptateur CA x 1 (HP-OL060D031) Cordon d'alimentation x 1 | Télécommande x 1(RM-C1880) Piles sèches AA/R6 x 2 Adaptateur CA x 1 (HP-OW120A031) Cordon d'alimentation x 1 |

FRANCAIS

Conception et Spécifications sujettes à modifications sans préavis.

Les images affichées sur l'écran en utilisant les fonctions ZOOM de cette TV ne doivent être affichées à aucune fin publicitaire ou commerciale sur des places publiques (café, hôtel, etc....) sans le consentement des détenteurs du Droit d'Auteurs des sources de l'image originale, car cela constitue une infraction au Droit d'Auteurs.

JVC COMPANY OF AMERICA
Division of JVC Americas Corp.
1700 Valley Road
Wayne, New Jersey, 07470



JVC CANADA, INC.
21 Finchdene Square
Scarborough, Ontario
Canada, M1X 1A7

Precauciones de seguridad importantes

| | | |
|---|--|---|
|  | ATENCIÓN RIESGO DE DESCARGA ELÉCTRICA NO ABRIR |  |
| ATENCIÓN: para reducir el riesgo de descargas eléctricas, no quite la tapa (o la carcasa posterior). En el interior no hay ninguna pieza que necesite mantenimiento por parte del usuario. Remita las reparaciones al personal de servicio técnico cualificado. | | |
|  | El símbolo de rayo dentro de un triángulo equilátero pretende alertar al usuario de la existencia de "voltaje peligroso" no aislado en el interior del producto cuya magnitud puede ser lo suficientemente grande como para constituir un riesgo de descarga eléctrica a las personas. | |
|  | El símbolo de exclamación dentro de un triángulo equilátero pretende alertar al usuario de la existencia de importantes instrucciones de funcionamiento y mantenimiento (servicio técnico) en la documentación que acompaña al aparato. | |

ADVERTENCIA: PARA EVITAR RIESGO DE INCENDIO O DESCARGAS ELÉCTRICAS, NO EXPONGA ESTE TELEVISOR A LA LLUVIA NI A LA HUMEDAD.

ATENCIÓN: PARA GARANTIZAR LA SEGURIDAD PERSONAL, TENGA EN CUENTA LAS SIGUIENTES REGLAS RELACIONADAS CON EL USO DE ESTA UNIDAD.

1. Utilice únicamente la fuente de alimentación especificada en la unidad.
2. Evite que el enchufe y el cable de alimentación de CA sufran daños.
3. Evite la instalación inadecuada y nunca coloque la unidad donde no se pueda realizar una correcta ventilación.
4. No deje objetos ni líquidos en las aberturas de la carcasa.
5. Si hay alguna avería, desenchufe la unidad y llame al servicio técnico. No intente repararla usted mismo ni quitar la tapa posterior.

Los cambios o modificaciones no aprobados por JVC podrían anular la garantía.

- * Por su propia seguridad, si no va a utilizar el aparato de televisión durante un prolongado período de tiempo, desconecte tanto el enchufe de alimentación de la toma de corriente de CA como la antena.
- * Para reducir el riesgo de descargas eléctricas, no utilice este enchufe polarizado con un alargador, toma de corriente o similar a menos que las clavijas se puedan insertar completamente para que no se puedan tocar.

INFORMACIÓN DE RECICLAJE IMPORTANTE

Este producto tiene una lámpara fluorescente que contiene una pequeña cantidad de mercurio. También contiene plomo en algunos de sus componentes. Los residuos de los materiales puede regularse en su comunidad por causas medioambientales. Para obtener información sobre residuos o reciclaje, póngase en contacto con las autoridades locales o con Electronic Industries Alliance:

<http://www.eiae.org>



- Como socio de "ENERGY STAR®", JVC ha determinado que este producto o modelo de producto cumple las directrices de "ENERGY STAR®" en lo que al rendimiento de energía se refiere.

INSTRUCCIONES DE SEGURIDAD IMPORTANTES

1. Lea estas instrucciones.
2. Guarde estas instrucciones.
3. Tenga en cuenta todas las advertencias.
4. Siga todas las instrucciones.
5. No utilice este aparato cerca de lugares que contengan agua.
6. Limpie el aparato sólo con un paño seco.
7. No bloquee ninguna abertura de ventilación. Realice la instalación siguiendo las instrucciones del fabricante.
8. No coloque el aparato cerca de fuentes de calor, como por ejemplo, radiadores, fuentes de calor, hornillos u otros aparatos (incluidos amplificadores) que produzcan calor.
9. No ignore el objetivo de seguridad del enchufe con toma de tierra o polarizado.
Un enchufe polarizado tiene dos clavijas, una más ancha que la otra.
Un enchufe con toma de tierra tiene dos clavijas y una tercera clavija de toma de tierra.
La clavija ancha o la tercera clavija se incluyen por su seguridad.
Si el enchufe suministrado no encaja en la toma de corriente, consulte con un electricista para cambiar la toma de corriente obsoleta.
10. Proteja el cable de corriente para que no se ande sobre él ni se pellizque, especialmente en los enchufes, las tomas de corriente y el punto donde salen del aparato.
11. Utilice únicamente accesorios especificados por el fabricante.
12. Utilice el aparato solamente con un carro, base, trípode, soporte o mesa especificado por el fabricante o vendido junto al aparato. Si utiliza un carro, preste atención cuando lo desplace para evitar daños por caída.



13. Desconecte el aparato durante las tormentas eléctricas o cuando no se utilice durante un período prolongado de tiempo.
14. Remita todas las reparaciones al personal de servicio técnico cualificado. Será necesario acudir al servicio técnico siempre que se dañe de forma alguna el aparato, por ejemplo cuando la fuente de alimentación o el enchufe estén dañados, cuando se haya derramado líquido o se hayan caído objetos dentro del aparato, cuando éste se haya expuesto a la lluvia o la humedad, no funcione normalmente o se haya dejado caer.
15. El aparato no debe exponerse a salpicaduras ni colocarse sobre él ningún objeto que contenga líquido, como por ejemplo floreros o jarrones.

Gracias por adquirir este televisor plano LCD de JVC.

Para asegurarse de que sabe cómo utilizar el nuevo televisor, lea completamente este manual antes de empezar. ("LCD" son las siglas del inglés Liquid Crystal Display, es decir, Pantalla de cristal líquido.)

ADVERTENCIA: PARA EVITAR RIESGO DE INCENDIO O DESCARGAS ELÉCTRICAS, NO EXPONGA ESTE APARATO A LA LLUVIA NI A LA HUMEDAD.

ADVERTENCIA

Utilice siempre el adaptador de CA y el cable de alimentación que se incluyen con el televisor.

ADVERTENCIA

- Los dedos se pueden quedar atrapados bajo el televisor y causar daños. Sujete el televisor por la parte central de su parte inferior y evite que se incline hacia delante o hacia atrás.
- El televisor se puede caer y provocar daños. Sujete la parte inferior de la base con una mano e incline el televisor hacia delante y hacia atrás.
- Evite que los niños se cuelguen del televisor, coloquen sus codos en el mismo o se apoyen en el aparato. Si lo hacen, el televisor se puede caer y causar daños.

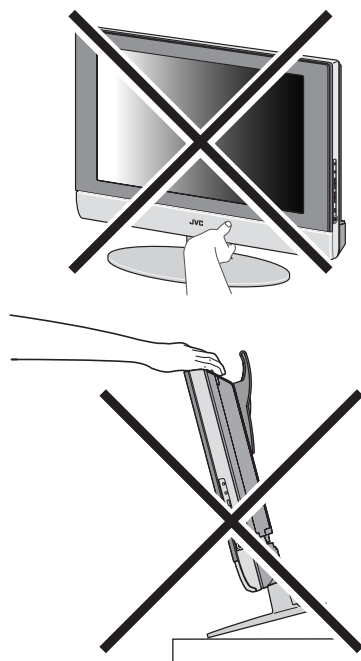

ATENCIÓN:

- Para evitar descargas eléctricas en la unidad o que ésta se dañe, inserte firmemente el extremo pequeño del cable de alimentación en el adaptador de CA de forma que no quede suelto y, a continuación, enchufe el extremo más grande de dicho cable en la toma de corriente de CA.

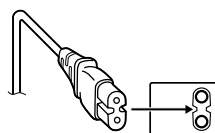

• Ilustración del adaptador LT-17X475

ATENCIÓN:

- Utilice únicamente la toma de corriente (120 V CA, 60 Hz).
- Evite que el enchufe y el adaptador de CA sufran daños.
- Si no va a utilizar el televisor durante un período prolongado de tiempo, es recomendable desenchufar el cable de alimentación de la toma de corriente.

ATENCIÓN AL CALENTAMIENTO DEL ADAPTADOR DE CA:

- Cuando está en uso, la superficie de la carcasa del adaptador de CA se calienta. Es normal, no se trata de un defecto.
- No cubra con ningún material la carcasa del adaptador de CA mientras está en funcionamiento.

NOTAS:

- La placa de características (placa con el número de serie) y la atención de seguridad se encuentran en la parte posterior de la unidad principal.
- La información de características y el aviso de seguridad del adaptador de CA se encuentran en sus caras superior e inferior.

Defectos de los puntos

Las pantallas LCD utilizan conjuntos de píxeles precisos para mostrar imágenes. Aunque más del 99,99% de estos píxeles funciona perfectamente, debe comprender que un pequeño número de ellos puede no iluminarse o permanecer iluminado constantemente.

Recomendaciones sobre la distancia

Evite la instalación inadecuada y nunca coloque la unidad donde no se pueda realizar una correcta ventilación.

Cuando instale este televisor, debe tener en cuenta las recomendaciones de distancia entre la unidad y la pared, así como aquellas existentes dentro de un área cerrada ajustada o en un mueble.

Siga las indicaciones de distancia mínima mostradas para conseguir un funcionamiento seguro.

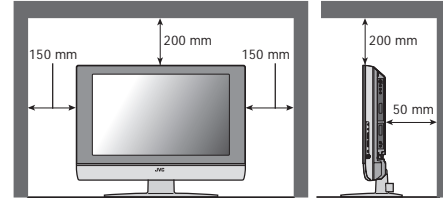

Si no se siguen estas precauciones, el televisor o el mando a distancia pueden sufrir daños.

NO bloquee las aberturas ni los agujeros de ventilación del televisor.

(Si objetos como un periódico, paño, etc., obturan las aberturas o los agujeros de ventilación, es posible que el calor no se pueda disipar.)

NO coloque ningún objeto sobre el televisor.

(Por ejemplo cosméticos o medicamentos, floreros, macetas de plantas, copas, etc.)

NO deje objetos ni líquidos en las aberturas de la carcasa.

(Si entra agua en este equipo, se pueden producir descargas eléctricas o producirse un incendio.)

NO coloque elementos con llamas, como velas, en el televisor TV.

NO someta el televisor a la luz directa del sol.

La superficie de la pantalla del televisor es muy frágil. Tenga cuidado cuando lo manipule.

Si la pantalla del televisor se ensucia, pásela un paño seco. Nunca la frote con fuerza.

Nunca utiliza un limpiador o detergente en ella.

Si hay alguna avería, desenchufe la unidad y llame al servicio técnico. No intente repararla usted mismo ni quitar la tapa posterior o el adaptador de CA.

Limpeza de la pantalla

La pantalla está protegida por una película fina especial para reducir la reflexión. Si esta película sufre algún daño, se pueden producir colores irregulares, decoloración, arañazos y otros problemas que no podrán ser reparados. Preste atención a las siguientes recomendaciones cuando manipule la pantalla.

- No utilice pegamento ni cinta adhesiva en la pantalla.
- No escriba en la pantalla.
- No deje que la pantalla entre en contacto con objetos duros.
- No deje que se forme condensación en la pantalla.
- No utilice alcohol, diluyente, benceno u otros disolventes en la pantalla.
- No frote la pantalla bruscamente.

CONTENIDO

| | | | |
|--|-----------|---------------------------------------|-----------|
| Instalar el televisor | 6 | OTRAS FUNCIONES..... | 17 |
| Instalación..... | 6 | PANTALLA AZUL..... | 17 |
| Usar la base..... | 6 | BLOQ. PANEL FRONTAL..... | 17 |
| Colocar las pilas en el mando a distancia | 7 | AUTO APAGATO..... | 17 |
| Retirar la tapa de terminales | 7 | | |
| Conectar la antena y la grabadora de vídeo (VCR) | 8 | | |
| Conectar el cable de alimentación a la toma de corriente de CA | 8 | SISTEMA INICIAL..... | 18 |
| SISTEMA INICIAL | 8 | IDIOMA | 18 |
| | | AUTO PROGRAMACION..... | 18 |
| Botones y funciones del televisor..... | 9 | LISTA DE CANALES | 18 |
| Encender el televisor desde el modo de espera ... | 9 | SUBTITULOS OCULTOS..... | 19 |
| Elegir un canal de televisión..... | 9 | V-CHIP..... | 19 |
| Ver imágenes procedentes de dispositivos externos | 9 | BLOQUEO DE CANAL..... | 20 |
| Ajustar el volumen | 9 | | |
| Usar el menú | 9 | | |
| | | MENU PC | 21 |
| Botones y funciones del mando a distancia | 10 | POSICION IMAGEN PC..... | 21 |
| Encender o apagar el televisor desde el modo de espera..... | 10 | IMAGEN PC..... | 21 |
| Elegir un canal de televisión..... | 10 | SONIDO..... | 21 |
| Ajustar el volumen | 11 | Lista de modos compatibles de PC..... | 22 |
| Ver imágenes procedentes de dispositivos externos | 11 | | |
| MTS (Muti-Channel Television Sound, es decir, Sonido de televisión multicanal)..... | 11 | Preparativos adicionales..... | 23 |
| Mostrar la información de la fuente | 11 | Conectar equipos externos | 23 |
| Función ASPECTO (ASPECT)..... | 12 | | |
| Función de apagado automático | 12 | Solucionar problemas | 25 |
| VIDEO STATUS..... | 12 | | |
| SUBTITULOS OCULTOS..... | 12 | Especificaciones..... | 29 |
| Usar la función PIP PC | 13 | | |
| Trabajar con un VCR o DVD de la marca JVC.... | 13 | | |
| | | | |
| Usar los menús del televisor | 14 | | |
| Funcionamiento básico..... | 14 | | |
| | | | |
| CONFIGURACIÓN DE LA IMAGEN | 15 | | |
| ESTADO DEL VÍDEO (VIDEO STATUS)..... | 15 | | |
| Ajuste de la imagen | 15 | | |
| CALIDEZ DE COLOR | 15 | | |
| RESET | 15 | | |
| | | | |
| CONFIGURACIÓN DEL SONIDO | 16 | | |
| Ajuste del sonido | 16 | | |
| HYPER SURROUND..... | 16 | | |

Instalar el televisor

Instalación

Avisos de instalación

- Instale el televisor en una esquina, en una pared o en el suelo de forma que los cables no interrumpan el paso.
- El televisor generará una ligera cantidad de calor durante su funcionamiento. Asegúrese de que hay el espacio suficiente alrededor del televisor para permitir el enfriamiento adecuado. Consulte la sección "Recomendaciones sobre la distancia" en la página 4.

Usar la base

Este televisor incluye una base ya montada.

Esta base se puede utilizar para ajustar la dirección de la pantalla del televisor 5° hacia arriba, 10° hacia abajo y 20° hacia la izquierda o hacia la derecha.

Inclinar el televisor hacia arriba y hacia abajo:

A la vez que sujeta la parte inferior de la base con una mano, utilice la otra para agarrar la parte superior del televisor por el medio e inclinar éste despacio hacia arriba y hacia abajo.

- Como medida de seguridad, la base está perfectamente acoplada, de forma que es necesario aplicar cierta fuerza para inclinar el televisor.

LT-17X475

Incline la pantalla suavemente

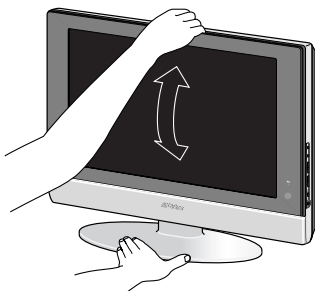

Sujete firmemente la parte central de la base

LT-23X475

Incline la pantalla suavemente

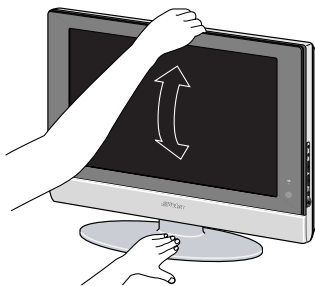

Sujete firmemente la base

Girar el televisor hacia la izquierda y derecha:

A la vez que sujeta la parte inferior de la base con una mano, utilice la otra para agarrar el borde del panel y ajustar despacio la dirección de la pantalla del televisor.

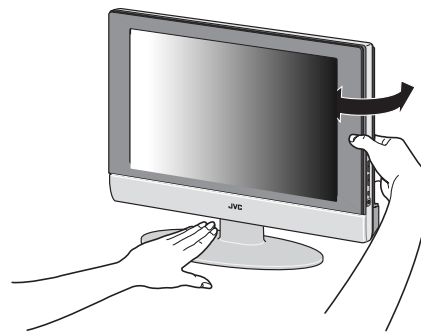

Brida

Una abrazadera, utilizada para mantener los cables de conexión ordenados, se incluye en la parte posterior de la base.

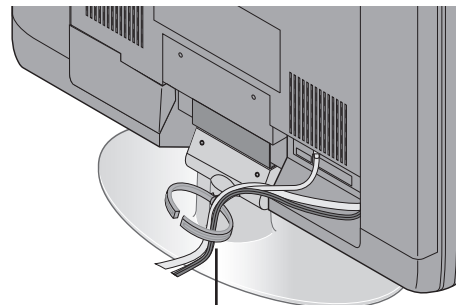

abrazadera

Colocar las pilas en el mando a distancia

Utilice dos pilas AA/R6.

Insértelas desde el terminal negativo (-), asegurándose de que las polaridades + y - son correctas.

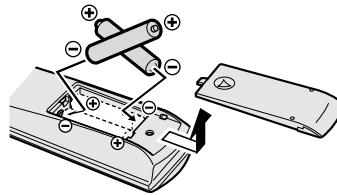

- Siga las advertencias impresas en las pilas
- Las pilas suelen tener una duración aproximada de entre 6 meses y un año, dependiendo de la frecuencia de uso.
- Las pilas incluidas con la compra sólo son válidas para instalar y comprobar el televisor, por lo que debe reemplazarlas tan pronto como pueda.
- Si el mando a distancia no funciona, reemplace las pilas.

Retirar la tapa de terminales

Detrás de las tapas de la parte posterior del televisor se encuentran los terminales de conexión. Quite la tapa antes de conectar un DVD o VCR.

Las tapas se pueden quitar retirando el enganche que se encuentra en la parte superior y, a continuación, tirando de ellas hacia afuera a la vez que se levantan ligeramente. Para volver a colocar las tapas, acople el enganche en la parte inferior de la tapa al televisor y, a continuación, inserte el enganche en la parte superior.

- Deje las tapas sin colocar si no encajan perfectamente. No ejerza mucha presión para colocar las tapas en su lugar. Si lo hace, puede dañar dichas tapas así como los cables de conexión.
- Deje las tapas sin colocar cuando monte el televisor en una pared.

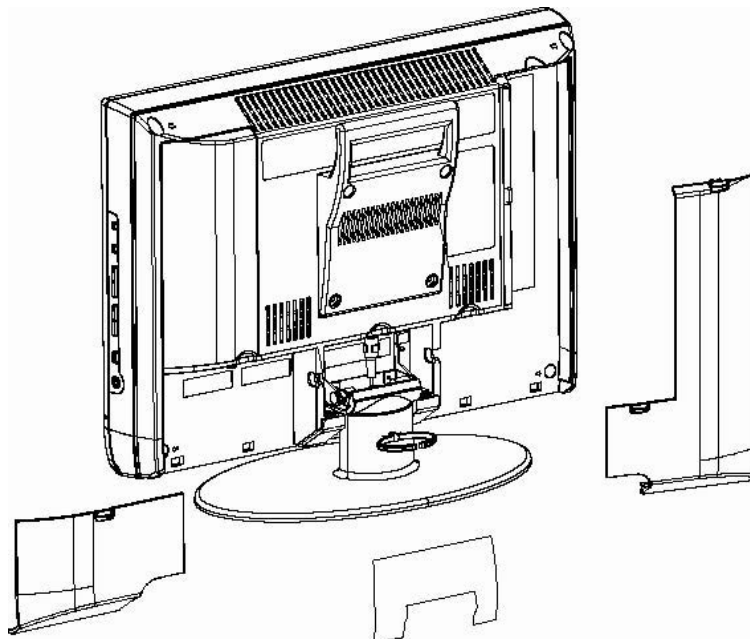

- Se incluye soporte de 100 mm basado en la norma VESA. Respecto al montaje mural de la unidad, consulte a su proveedor.
- El asa y el pie se pueden desmontar aflojando los tornillos con un destornillador si monta el televisor en una pared.
- Extienda un paño suave en una superficie plana y, a continuación, coloque el televisor sobre el paño con la pantalla hacia abajo cuando desmonte el asa y la base.

Conectar la antena y la grabadora de vídeo (VCR)

- Los cables de conexión no se incluyen con el producto.
- Para obtener más información, consulte los manuales proporcionados con los dispositivos que desea conectar.

Si conecta un VCR, siga los pasos ① → ② → ③ en el diagrama siguiente.

Si no conecta un VCR, siga ①.

- Para conectar su PC, consulte la sección "Conectar su PC" en la página 24.
- Para conectar más equipos, consulte la sección "Conectar equipos externos" en la página 23.
- Para conectar un equipo de audio adicional, consulte la sección "Conectar altavoces y un amplificador" en la página 24.

Conectar el cable de alimentación a la toma de corriente de CA

Si conecta un adaptador de CA, siga los pasos ① → ② del diagrama siguiente.

- Conecte ① al televisor y ② a la toma de corriente de CA.

Atención

- Utilice únicamente la toma de corriente (100 V CA, 60 Hz).
- Desconecte el enchufe de CA de la toma de corriente para desconectar por completo el televisor de la fuente de alimentación.

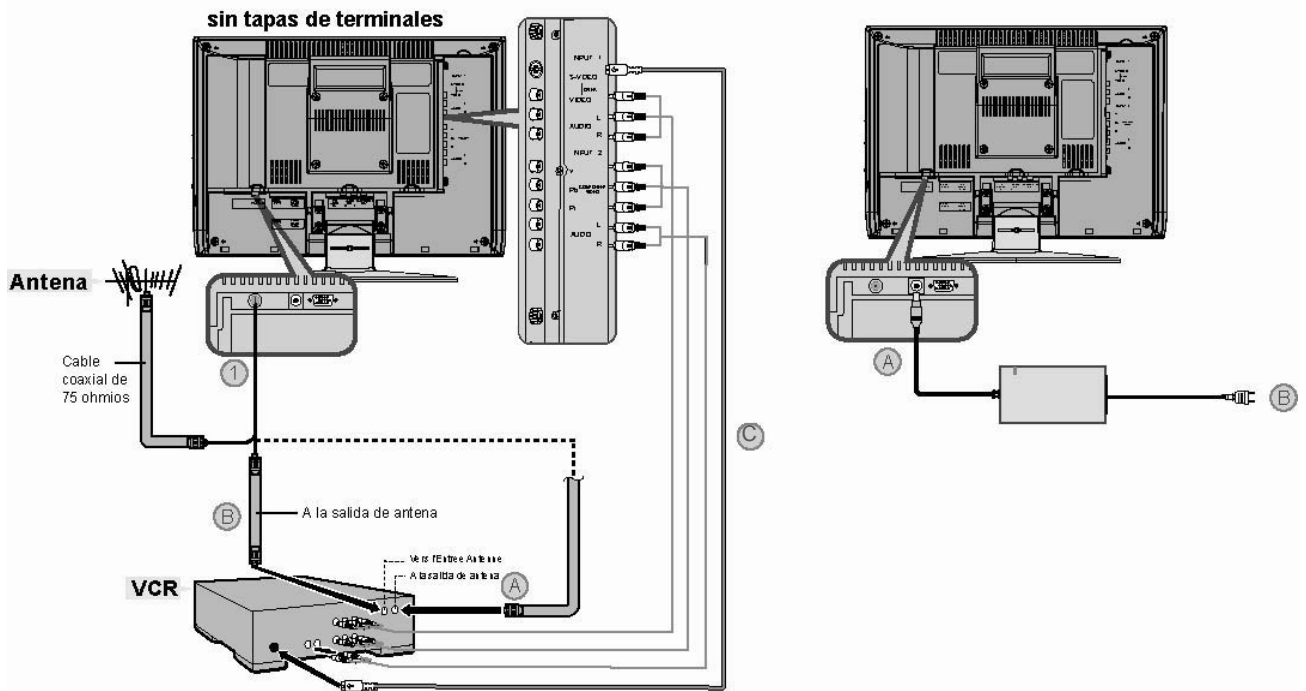

SISTEMA INICIAL

Cuando encienda el televisor por primera vez, aparecerá el menú SISTEMA INICIAL (INITIAL SETUP).

En primer lugar, seleccione la opción IDIOMA (LANGUAGE) y lleve a cabo una AUTO PROGRAMACION (AUTO TUNER SET).

| SISTEMA INICIAL | |
|--------------------|------------------|
| ▶ IDIOMA | ENG/FRAN/ESP/ 中文 |
| AUTO PROGRAMACION | ▶ |
| SUBTITULOS OCULTOS | ▶ |
| LISTA DE CANALES | ▶ |
| V-CHIP | ▶ |
| BLOQUEO DE CANAL | ▶ |
| ▼▲ : ELEGIR | OK : AJUSTAR |

- Para obtener más información sobre las opciones Idioma (Language) y Configuración de AUTO PROGRAMACION (Auto Tuner Setup), consulte la página 18.
- Si no lleva a cabo la AUTO PROGRAMACION (AUTO TUNER SETUP), el menú SISTEMA INICIAL (INITIAL SETUP) aparecerá cada vez que encienda el aparato.

Botones y funciones del televisor

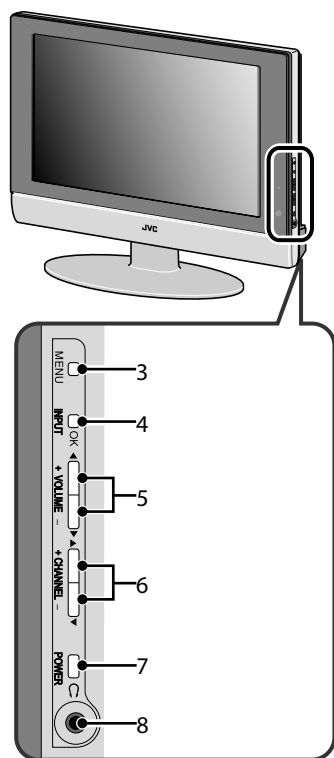
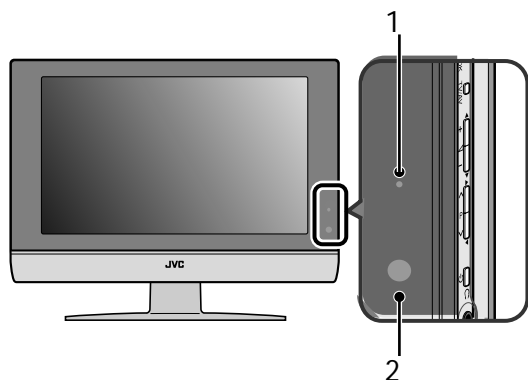

- 1 Indicador luminoso de encendido
- 2 Sensor del mando a distancia
- 3 Botón MENÚ
- 4 Botón ENTRADA/ACEPTAR
- 5 Botón VOLUMEN +/-
- 6 Botón CANAL +/-
- 7 Botón Espera
- 8 Conector para auriculares (miniconector)

Encender el televisor desde el modo de espera

Presione el botón **ALIMENTACIÓN** o los botones **CANAL +/-** para encender el televisor cuando está en el modo de espera

- Compruebe que el enchufe del cable de alimentación del televisor está conectado correctamente a la toma de corriente de CA.

Elegir un canal de televisión

Presione los botones **CANAL +/-** para elegir un número de programa

Ver imágenes procedentes de dispositivos externos

Presione el botón para elegir un terminal **EXT.**

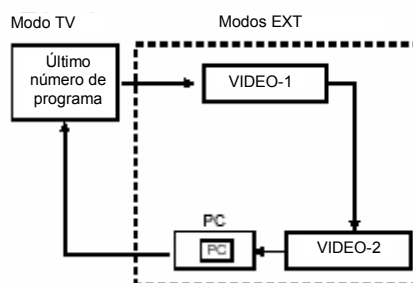

Ajustar el volumen

Presione los botones de **VOLUMEN**
Aparecerá el indicador de nivel de volumen.

Usar el menú

Utilice el botón **MENÚ**
Consulte la sección "Usar los menús del televisor" en la página 14 para obtener más detalles sobre el uso del menú.

Botones y funciones del mando a distancia

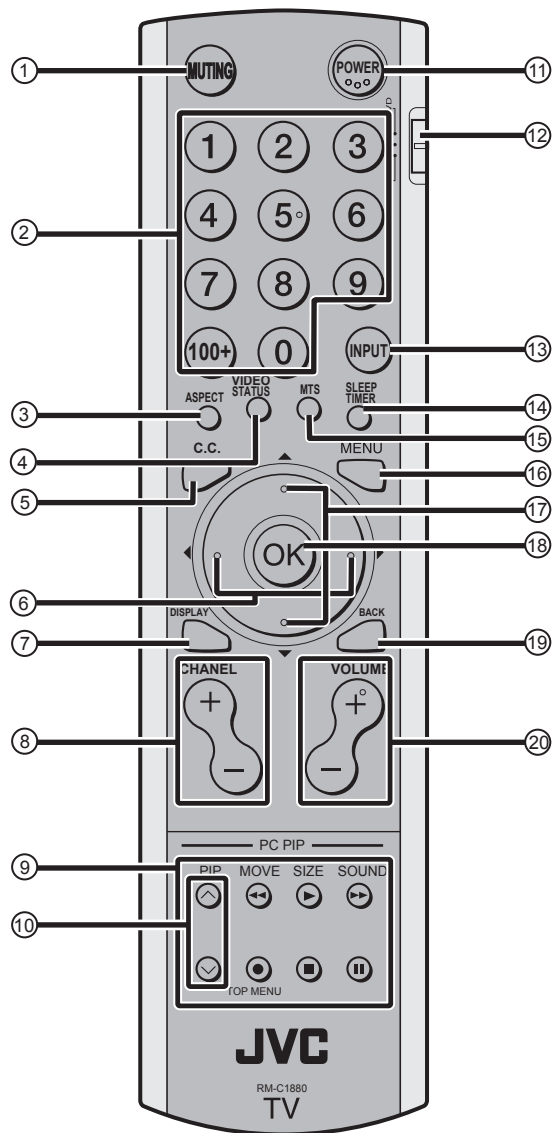

- 1 Botón de silencio
- 2 Botones numéricos
- 3 Botón ASPECTO (ASPECT)
- 4 Botón ESTADO DEL VÍDEO (VIDEO STATUS)
- 5 Botón S. O. (C.C.)
- 6 Botones ◀▶
- 7 Botón PANTALLA (DISPLAY)
- 8 Botones **CANAL** -/+ (**CHANNEL** -/+)
- 9 Botones de control de VCR/DVD/PIP
- 10 Botón **Y/A**
- 11 Botón ENCENDIDO (POWER)
- 12 Conmutador VCR/TV/DVD
- 13 Botón ENTRADA (INPUT)
- 14 Botón APAGADO AUTOMÁTICO (SLEEP TIMER)
- 15 Botón MTS
- 16 Botón MENÚ (MENU)
- 17 Botones ▼/▲
- 18 Botón **ACEPTAR (OK)**
- 19 Botón **ATRÁS (BACK)**
- 20 Botones **VOLUMEN** -/+ (**VOLUME** -/+)

Encender o apagar el televisor desde el modo de espera

- 1 **Asegúrese de establecer el conmutador VCR/TV/DVD en la posición TV.**
 - El televisor no se encenderá ni apagará si el conmutador VCR/TV/DVD está en la posición VCR o DVD.
- 2 **Pulse el botón ENCENDIDO (POWER) para encender o apagar el menú OSD.**

Cuando el televisor está encendido, la lámpara de encendido se ilumina.

 - La alimentación se puede activar presionando el botón **TV**, los botones **CANAL** -/+ (**CHANNEL** -/+) o los botones numéricos
 - Compruebe que el enchufe del cable de alimentación del televisor está conectado a la toma de corriente de CA.

Elegir un canal de televisión

Utilice los botones numéricos:
Especifique el número de programa del canal mediante los botones numéricos.

Ejemplo:

- 6 → presione 0 y 6
- 12 → presione 1 y 2
- 123 → presione 100+ y 2 y 3

Usar el botón **CANAL -/+ (**CHANNEL** -/+):**
Presione los botones **CANAL -/+ (**CHANNEL** -/+) para elegir el número de programa que desea.**

Ajustar el volumen

Presione los botones **VOLUMEN +/- (VOLUME +/-)** para ajustar el volumen.

Aparecerá el indicador de volumen y éste cambiará conforme presiona los botones **VOLUMEN (VOLUME)**.

Anular el sonido

Presione el botón **SILENCIO (MUTING)** para desactivar el sonido.

Presione el botón **SILENCIO (MUTING)** de nuevo para restaurar el nivel de volumen anterior.

Ver imágenes procedentes de dispositivos externos

Usar el botón **ENTRADA (INPUT)**:
Presione el botón **ENTRADA (INPUT)** para elegir un terminal de **VÍDEO**.

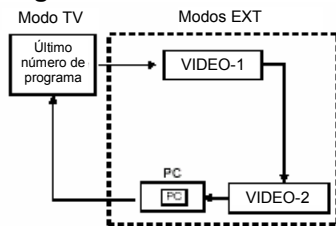

En el modo PC:

Si aparecen los mensajes siguientes, el indicador luminoso de encendido parpadeará en color ámbar y el televisor pasará al modo de ahorro de energía.

- "SIN SEÑAL "
- "CABLE NO CONECTADO"
- "RESOL FUERA DE RANGO"

Consulte la sección "Solución de problemas " en la página 25 para obtener detalles sobre estos mensajes.

MTS (Muti-Channel Television Sound, es decir, Sonido de televisión multicanal)

La tecnología MTS permite que varias señales de audio se transmitan simultáneamente, proporcionándole la posibilidad de elegir aquella que desea escuchar con un programa de televisión. Además del sonido mono o estéreo, una transmisión MTS también puede incluir un segundo programa de audio (SAP).

Presione el botón **MTS** para cambiar entre **ESTEREO/SAP/MONO**.

- Mantenga el modo estéreo en el televisor para obtener la mejor calidad de sonido. El sonido funcionará en el modo estéreo aunque una determinada transmisión sólo se realice en mono.
- Elija la configuración mono para reducir el ruido excesivo en un determinado canal o transmisión.
- Si selecciona SAP, podrá escuchar una banda sonora alternativa en el caso de que estuviera disponible.
- El sistema MTS no está disponible si la fuente de entrada del televisor se encuentra en VIDEO-1, VIDEO-2.

Mostrar la información de la fuente

Puede mostrar la información de la fuente en la pantalla.

Presione el botón **DISPLAY** para mostrar la información de la fuente.

Si presiona el botón **DISPLAY** la visualización en pantalla cambiará de la siguiente manera:

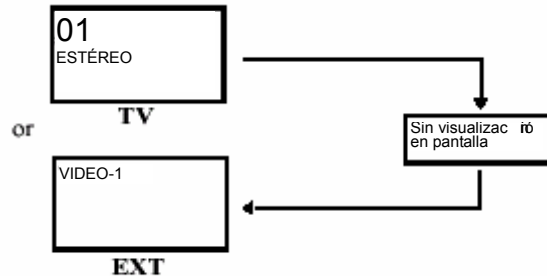

Fuente de señal

- La información de la fuente cambia en función del botón **DISPLAY**.
- El tipo de fuente:
TV/VIDEO-1/VIDEO-2/PC

Función ASPECTO (ASPECT)

Puede cambiar el tamaño de la pantalla en función de la relación de aspecto de la imagen. Elija el tamaño óptimo entre los modos de ASPECTO que se describen a continuación.

REGULAR:

Utilice este modo para ver una imagen normal (relación de aspecto 4:3) tal y como es en su forma original.

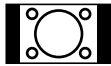

PANORAMA:

Este modo ensancha los lados izquierdo y derecho de una imagen normal (relación de aspecto 4:3) para ocupar la pantalla, sin hacer que la imagen no parezca natural.

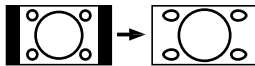

- La parte superior e inferior de la imagen se cortan ligeramente.

CINE (CINEMA):

Este modo de zoom aumenta el ancho de la pantalla (relación de aspecto 16:9) hasta ocupar toda la pantalla.

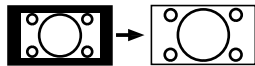

COMPLETO (FULL):

Este modo ensancha uniformemente los lados izquierdo y derecho de una imagen normal (relación de aspecto 4:3) hasta ocupar el ancho de la pantalla del televisor.

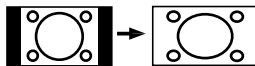

- Para imágenes cuya relación de aspecto sea 16:9 que se hayan ajustado a una imagen normal (relación de aspecto 4:3), utilice el modo COMPLETO (FULL) para restaurar la imagen a su forma original.
- En el modo PC, sólo puede seleccionar las opciones REGULAR y COMPLETO.

Elegir el modo ASPECTO

- 1 Presione el botón **ASPECTO (ASPECT)** para mostrar el modo del mismo nombre

Ajustar el área visible de la imagen

Si los subtítulos o la parte superior (o inferior) de la pantalla se cortan, puede ajustar manualmente el área visible de la pantalla.

- 1 Presione el botón **ASPECTO (ASPECT)**
El ASPECTO se mostrará en el menú OSD.
▲
▼ **PANORAMA**

- 2 Mientras permanezca en pantalla, presione los botones ▼/▲ para cambiar la posición de la imagen

- El área visible de la pantalla no se puede ajustar en los modos REGULAR o COMPLETO (FULL).
- En los modos PANORAMA y CINE (CINEMA) aparecerán flechas en la parte

superior e inferior para mover la pantalla.

Función de apagado automático

La función de apagado automático puede apagar el televisor cuando ya se haya dormido. Programe este temporizador en intervalos de 10 minutos, hasta un máximo de 120 minutos.

Presione el botón **APAGADO AUTOMÁTICO (SLEEP TIMER)**.

VIDEO STATUS

Puede elegir entre cinco VIDEO STATUS para ajustar la configuración de la imagen automáticamente.

Presione el botón **VIDEO STATUS**.

ESTANDAR (STANDARD):

Normaliza el ajuste de la imagen.

DINAMICO (DINAMIC):

Realza el contraste y la nitidez.

CINE (THEATER):

Suaviza el contraste y la nitidez.

JUEGO (GAME):

Contraste y la nitidez normales.

MEMORIA(CHOICE):

Definido por el usuario.

SUBTITULOS OCULTOS

Utilice el botón de subtítulos ocultos C.C. para seleccionar el modo de subtítulos ocultos.

Presione el botón **C.C. para cambiar entre NO/SUBTITULOS/TEXTO**.

- Consulte la página 19 cuando establezca el modo de subtítulos o de texto.

Usar la función PIP PC

Puede ver al mismo tiempo una imagen de PC y un programa de televisión o vídeo procedente de un dispositivo externo.

1 Presione el botón PIP.

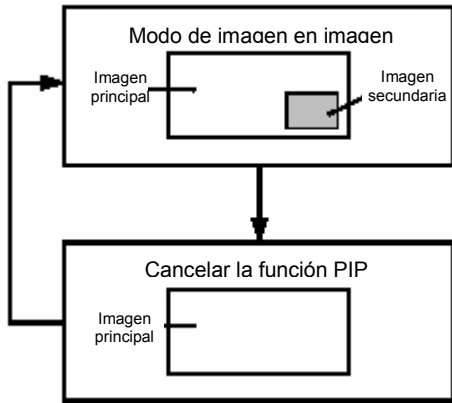

2 Presione el botón MOVER para cambiar la posición de la imagen secundaria.

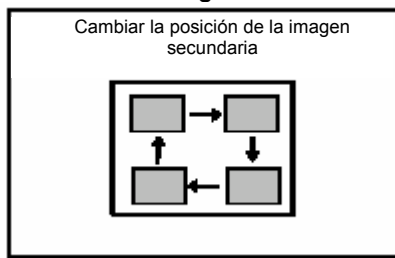

3 Presione el botón TAMAÑO para cambiar el tamaño

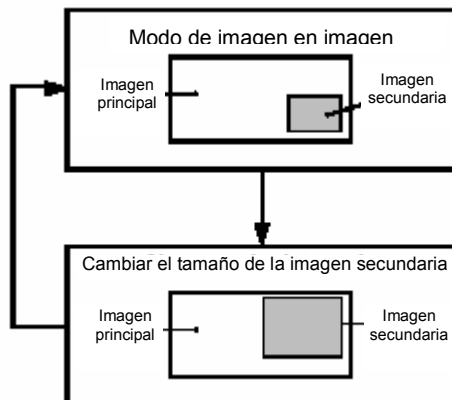

4 Presione el botón SONIDO para elegir el sonido

PRINCIPAL: imagen principal
PIP imagen secundaria

- PIP no se aplica para 525p.

Trabajar con un VCR o DVD de la marca JVC

Estos botones funcionan perfectamente con un VCR o reproductor de DVD de la marca JVC. Presionar un botón de aspecto similar al del mando a distancia original del dispositivo tiene el mismo efecto que el mando a distancia original.

1 Establezca el conmutador VCR/TV/DVD en la posición VCR o DVD

VCR:
Si utiliza un vídeo, establezca el conmutador en la posición VCR. Puede encender o apagar el vídeo con el botón de espera.

DVD:

Si utiliza un reproductor de DVD, establezca el conmutador en la posición DVD. Puede encender o apagar el reproductor de DVD con el botón de espera.

2 Presione el botón de control del VCR/DVD para utilizar el vídeo o el reproductor de DVD

- Si el dispositivo no está fabricado por JVC, estos botones no funcionarán.
- Aunque el dispositivo estuviera fabricado por JVC, algunos de estos botones pueden no funcionar, dependiendo del dispositivo que esté utilizando.
- Puede utilizar los botones CANAL +/- (CHANNEL +/-) para elegir el canal de TV que recibirá el vídeo o seleccionar el capítulo que reproducirá el DVD.
- Algunos modelos de reproductores de DVD utilizan los botones CANAL +/- (CHANNEL +/-) tanto para las funciones de avance y retroceso rápido como para elegir el capítulo.
- Establezca el conmutador VCR/TV/DVD en la posición TV cuando apague o encienda el televisor.

Para utilizar el botón MENÚ DVD (DVD MENU)

Algunos DVD permiten seleccionar el contenido del disco mediante el menú. Cuando reproduzca estos DVD, puede seleccionar el idioma de los subtítulos, de la banda sonora, etc. mediante el menú DVD.

1 Presione el botón MENÚ DVD (DVD MENU) durante la reproducción

Aparecerá el menú DVD en la pantalla.

- Presione el botón MENÚ DVD (DVD MENU) de nuevo para reanudar la reproducción en la escena en la que se encontraba cuando presionó el botón por primera vez.

2 Presione los botones ▼/▲ o ◀/▶ para seleccionar la opción que desee

3 Presione el botón ACEPTAR (OK)

El menú pasará a otra pantalla.

Repita los pasos 2 y 3 para establecer elementos adicionales si existieran.

Usar los menús del televisor

Este televisor tiene una serie de funciones que puede utilizar mediante los menús. Para utilizar todas las funciones del televisor, es necesario comprender las técnicas de funcionamiento básicas de los menús.

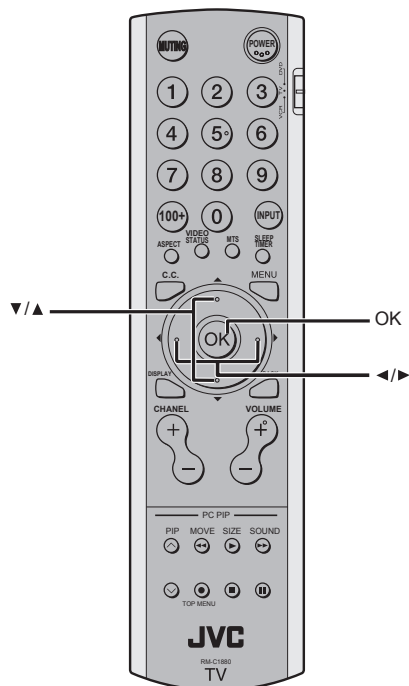

3 Presione los botones ▼/▲ para elegir una función

- Para obtener detalles de las funciones de los menús, consulte las páginas siguientes.

4 Presione los botones ◀/▶ para elegir la configuración de dicha función.

- Si desea utilizar una función que sólo aparece con ese nombre, siga las descripciones de dicha función en las páginas siguientes.
- La información que aparece en la parte inferior de un menú muestra un botón del mando a distancia que puede utilizar cuando trabaje con la función elegida.

5 Presione el botón ACEPTAR (OK) para completar la configuración

El menú desaparecerá.

- El menú desaparecerá al presionar los botones CANAL -/+ (CHANNEL -/+), el botón AV o los botones numéricos mientras el menú está en pantalla.

Utilizar los botones del televisor

También puede obtener acceso a los menús mediante los botones del panel frontal del televisor.

Funcionamiento básico

1 Presione el botón MENÚ (MENU) para hacer aparecer el MENÚ (MENU) en pantalla

| | |
|-----------------|--------------|
| MENU | |
| ▶ IMAGEN | ▶ |
| SONIDO | ▶ |
| OTRAS FUNCIONES | ▶ |
| SISTEMA INICIAL | ▶ |
| ▼▲ : ELEGIR | OK : AJUSTAR |

2 Presione los botones ▼/▲ para elegir un título de menú y presione el botón ACEPTAR (OK) Aparecerá el menú.

Para volver al menú anterior:

Presione el botón ATRÁS (BACK) del mando a distancia o el botón MENÚ (MENU) del televisor.

Para salir de un menú inmediatamente:

Presione el botón MENÚ (MENU) del mando a distancia o del televisor varias veces.

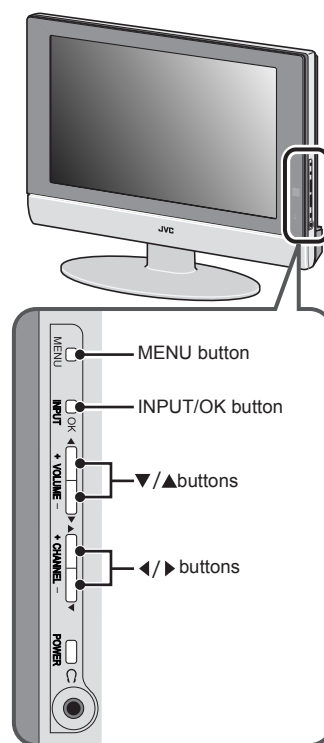

El menú desaparecerá al cabo de dos minutos aproximadamente si no se realiza ninguna acción.

CONFIGURACIÓN DE LA IMAGEN

Consulte la sección "Usar los menús del televisor" en la página 14 para obtener más detalles sobre la visualización del menú.

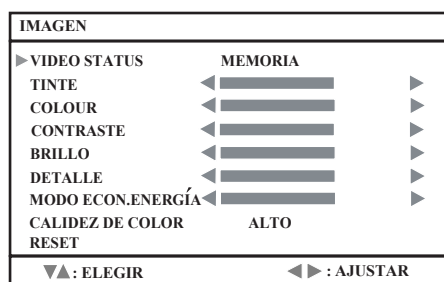

VIDEO STATUS

Puede elegir entre cinco VIDEO STATUS para ajustar la configuración de la imagen automáticamente.

ESTANDAR(STANDARD):

Normaliza el ajuste de la imagen.

DINAMICO (DINAMIC):

Realza el contraste y la nitidez.

CINE (THEATER):

Suaviza el contraste y la nitidez.

JUEGO (GAME):

Contraste y la nitidez normales.

MEMORIA (CHOICE):

Definido por el usuario.

- Si selecciona esta opción, puede establecer la configuración que desee.

Ajuste de la imagen

Puede cambiar la configuración de la imagen para cada MODO DE IMAGEN como desee.

TINTE (TINT):

Puede ajustar los niveles de rojo y verde de la imagen de TV.

◀: rojizo

▶: verdoso

COLOUR:

Puede hacer que todos los colores de la imagen de TV parezcan más intensos o sutiles.

◀: más claro

▶: más intenso

CONTRASTE (PICTURE):

Puede ajustar los niveles de negro y blanco en la pantalla de TV, dando un aspecto general más oscuro o claro general.

◀: más bajo

▶: más alto

BRILLO (BRIGHT):

Puede ajustar la luminosidad general de la imagen de TV con el control de brillo.

◀: más oscura

▶: más clara

DETALLE (DETAIL):

Puede ajustar el nivel de detalle mostrado en la imagen.

◀: más suave

▶: más nítida

MODO ECON. ENERGÍA (ENERGY SAVER MODE):

Puede ajustar la luz de fondo.

◀: más oscura

▶: más clara

- La opción DETALLE (DETAIL) no se aplica para 525i ni 525p.

CALIDEZ DE COLOR (COLOR TEMPERATURE)

Puede seleccionar uno de los tres modos de CALIDEZ DE COLOR (tres tonos de blanco) para ajustar el balance de blancos de la imagen. Dado que el blanco es el color utilizado como referencia para el resto de colores, el cambio del modo de CALIDEZ DE COLOR afecta a la apariencia del resto de colores en la pantalla.

ALTO (HIGH):

Un blanco azulado. Utilice este modo cuando vea imágenes brillantes de forma que pueda disfrutar de una imagen más intensa y brillante.

BAJO (LOW):

Un blanco rojizo. Utilice este modo cuando vea películas para disfrutar de los colores característicos de éstas.

RESET

Puede restablecer los valores de fábrica de la configuración de la imagen elegida para las opciones CALIDEZ DE COLOR (COLOR TEMPERATURE) y MEMORIA (CHOICE).

CONFIGURACIÓN DEL SONIDO

Consulte la sección "Usar los menús del televisor" en la página 14 para obtener más detalles sobre la visualización del menú.

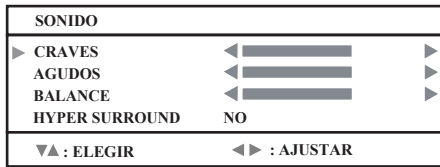

Ajuste del sonido

Puede ajustar el sonido a su gusto.

GRAVES (BASS):

Puede ajustar el tono bajo del sonido.

◀: más débil

▶: fuerte

AGUDOS (TREBLE):

Puede ajustar el tono alto del sonido.

◀: más débil

▶: fuerte

BALANCE:

Puede ajustar el balance entre los altavoces izquierdo y derecho.

◀: sube el nivel de volumen del altavoz izquierdo.

▶: sube el nivel de volumen del altavoz derecho.

HYPER SURROUND:

Puede disfrutar de sonido envolvente con un efecto "en directo" mediante las funciones HYPER SURROUND.

SI(ON): Función **HYPER SURROUND** activada.

NO (OFF): Funcion **HYPER SURROUND** desactivada.

- Cuando la barra de las opciones **GRAVES (BASS)**, **AGUDOS (TREBLE)** y **BALANCE** se encuentran en el centro, los icono ◀▶ adquieren el color amarillo.

OTRAS FUNCIONES (FEATURES)

Consulte la sección "Usar los menús del televisor" en la página 14 para obtener más detalles sobre la visualización del menú.

| OTRAS FUNCIONES | |
|---------------------|--------------|
| ▶ PANTALLA AZUL | NO |
| BLOQ. PANEL FRONTAL | NO |
| AUTO APAGATO | NO |
| ▼▲ : ELEGIR | ◀▶ : AJUSTAR |

PANTALLA AZUL

Puede establecer el televisor para que cambie automáticamente a una pantalla azul y anule el sonido si la señal es débil o no existe, o cuando no hay señal de entrada procedente de ningún dispositivo externo.

SI (ON):

Función activada.

NO (OFF):

Función desactivada.

BLOQ. PANEL FRONTAL (FRONT PANEL LOCK)

Esta función permite bloquear las teclas del panel frontal del televisor de forma que un niño no pueda cambiar accidentalmente las preferencias de visualización.

AUTO APAGATO (AUTO SHUT OFF)

Cuando el modo AUTO APAGATO (AUTO SHUT OFF) está activado, el televisor se apaga si no recibe señal durante 9 minutos.

SISTEMA INICIAL (INITIAL SETUP)

Consulte la sección "Usar los menús del televisor" en la página 14 para obtener más detalles sobre la visualización del menú.

| SISTEMA INICIAL | |
|--------------------|------------------|
| ▶ IDIOMA | ENG/FRAN/ESP/ 中文 |
| AUTO PROGRAMACION | ▶ |
| SUBTITULOS OCULTOS | ▶▶ |
| LISTA DE CANALES | ▶▶▶ |
| V-CHIP | ▶▶▶ |
| BLOQUEO DE CANAL | ▶▶▶▶ |
| ▼▲ : ELEGIR | OK : AJUSTAR |

IDIOMA (LANGUAGE)

Seleccione la opción IDIOMA (LANGUAGE) y presione los botones ◀▶ para elegir el idioma.

ENG/FRAN/ESP /中文

Será el idioma en el que aparezcan las opciones del menú en pantalla OSD.

AUTO PROGRAMACION (AUTO TUNER SETUP)

En el modo de configuración de sintonización automática, el televisor explora automáticamente todos los canales disponibles.

| AUTO PROGRAMACION | |
|-------------------|--------------|
| ▶ MODO | CATV |
| START | |
| ▼▲ : ELEGIR | ◀▶ : AJUSTAR |

1 Seleccione MODO(TUNER MODE) y presione los botones ◀▶ para cambiar entre TV (AIR) / CATV

2 Seleccione START y presione los botones ◀▶ para iniciar la programación de canales.

| LISTA DE CANALES | | | |
|------------------|---|--------------|---|
| CAN MEN | 🔒 | CAN MEN | 🔒 |
| 01 | | 11 | ✓ |
| 02 | ■ | 12 | |
| 03 | | 13 | |
| 04 | | 14 | |
| 05 | | 15 | |
| 06 | | 16 | |
| 07 | ✓ | 17 | |
| 08 | | 18 | |
| 09 | ✓ | 19 | |
| 10 | | 20 | |
| ▼▲ ◀▶ : ELEGIR | | OK : AJUSTAR | |

Después de un barrido, aparecerá el menú LISTA DE CANALES (CHANNEL SUMMARY) y el canal con la señal de programa se identificará con la marca ✓.

LISTA DE CANALES(CHANNEL SUMMARY)

1 Presione los botones ▼/▲ para elegir la opción LISTA DE CANALES (CHANNEL SUMMARY) y presione ◀▶ para poner en funcionamiento la opción.

| LISTA DE CANALES | | | |
|------------------|---|--------------|---|
| CAN MEN | 🔒 | CAN MEN | 🔒 |
| 01 | | 11 | ✓ |
| 02 | ✓ | 12 | |
| 03 | | 13 | |
| 04 | | 14 | |
| 05 | | 15 | |
| 06 | | 16 | |
| 07 | ✓ | 17 | |
| 08 | | 18 | |
| 09 | ✓ | 19 | |
| 10 | | 20 | |
| ▼▲ ◀▶ : ELEGIR | | OK : AJUSTAR | |

2 Presione los botones ▼/▲ y ◀▶ para elegir el canal que desee. A continuación, presione el botón OK para habilitar o deshabilitar el canal mediante la marca ✓.

| LISTA DE CANALES | | | |
|------------------|---|--------------|---|
| CAN MEN | 🔒 | CAN MEN | 🔒 |
| 01 | | 11 | ✓ |
| 02 | ✓ | 12 | 🔒 |
| 03 | | 13 | |
| 04 | | 14 | |
| 05 | | 15 | |
| 06 | | 16 | |
| 07 | ✓ | 17 | |
| 08 | | 18 | |
| 09 | ✓ | 19 | |
| 10 | | 20 | |
| ▼▲ ◀▶ : ELEGIR | | OK : AJUSTAR | |

Para eliminar canales de la exploración resultante, quite la marca "✓". Si algún canal se perdió durante la configuración automática y desea agregarlo, puede colocar la marca "✓" junto al número de canal.

3 Presione los botones ▼/▲ y ◀▶ para elegir el que desee. A continuación, presione el botón 0 para bloquear o desbloquear el canal mediante la marca.

Mensaje de protección de canal

Cuando un telespectador intenta ver un canal bloqueado, aparece el siguiente mensaje:

ESTE CANAL ESTA BLOQUEADO
POR FAVOR DIGITE
EL CODIGO DE ACCESO EN EL
TECLADO NUMERICO
CODIGO: ----

Para ver un canal que esté bloqueado, inserte el código de bloqueo mediante el teclado numérico. Si especifica un código incorrecto, el mensaje "¡CODIGO INCORRECTO! (INVALID LOCK CODE!)" parpadeará en la pantalla.

Para poder ver el canal tendrá que insertar el código de bloqueo correcto.

NOTA:

- cuando el canal se haya desbloqueado, permanecerá en ese estado hasta que se apague el televisor.
- Consulte también la sección "BLOQUEO DE CANAL" ("SET LOCK CODE") en la página 20.

SUBTITULOS OCULTOS (CLOSED CAPTION)

Seleccione SUBTITULOS (CAPTION) o TEXTO

(TEXT) y presione los botones para seleccionar un subtítulo de S1 a S4 o un canal de texto de T1 a T4.

| | |
|--------------------|--------------|
| SUBTITULOS OCULTOS | |
| ▶ SUBTITULOS | S1 |
| TEXTO | T1 |
| ▼▲ : ELEGIR | ◀▶ : AJUSTAR |

Hoy en día, muchas emisiones incluyen una presentación en pantalla de diálogo denominada subtítulos ocultos. Algunas emisiones también pueden incluir presentaciones de información adicionales en formato de texto. Su televisor puede obtener acceso a esta información y mostrarla utilizando la función de subtítulos ocultos.

V-CHIP

El televisor cuenta con la tecnología V-Chip que permite bloquear canales o contenido que considere inapropiado para los niños, basándose en las directrices de clasificación de Estados Unidos y Canadá.



Puede personalizar la configuración V-Chip del televisor en función de sus gustos personales.

Clasificaciones de V-Chip para Estados Unidos: SISTEMAS DE CLASIFICACIÓN PARA LOS PADRES EN ESTADOS UNIDOS

Los programas con la siguiente clasificación son aptos para menores.

- **TV Y significa que el programa es apto para niños de todas las edades**
Los programas se crean para telespectadores muy jóvenes y deben ser aptos para todas las edades, incluidos niños de edades comprendidas entre 2 y 6 años.
- **TV Y7 significa que el programa es apto para niños mayores**
La mayor parte de los padres encontrarán estos programas adecuados para niños mayores de 6 años. Estos programas pueden contener una ligera violencia fantástica o cómica, que los niños deben saber distinguir de la realidad.

Los programas con la siguiente clasificación son aptos para todos los públicos.

- **TV G significa audiencia en general**
La mayor parte de los padres encontrarán estos programas adecuados para grupos de todas las edades. Apenas contienen violencia, lenguaje duro, ni escenas o conversaciones de sexo (o son inexistentes).
- **TV PG Control paterno recomendado (del inglés, Parental Guidance)**
Estos programas pueden contener (pero no mucho), lenguaje duro, violencia limitada y conversaciones o escenas de sexo insinuantes. Se recomienda que los padres vean este tipo de programas previamente o lo hagan con sus hijos.
- **TV 14 Advertencia para los padres**
Estos programas pueden contener material que puede resultar inadecuado para niños menores de 14 años, entre lo que se incluye mucha violencia, escenas de sexo, lenguaje ordinario duro o conversaciones muy

insinuantes. Los padres deben tener cuidado de no dejar que los niños menores de 14 años vean estos programas.

- **TV MA Sólo para adultos (del inglés, Mature Audiences)**

Estos programas son específicamente para adultos y pueden ser inadecuados para personas menores de 17 años. Los programas clasificados como TV MA pueden estar catalogados como V, S, L o D.

Directrices para ver la televisión

Además de las categorías de clasificación explicadas anteriormente, con la clasificación V-Chip también se proporciona información sobre el tipo concreto de contenido. También pueden bloquearse los tres tipos siguientes de contenido. Los tipos de contenido son:

- **V/FV** se refiere a VIOLENCIA/VIOLENCIA FANTÁSTICA (del inglés, VIOLENCE/FANTASY VIOLENCE)
- **S** se refiere a CONTENIDO SEXUAL
- **L** se refiere a LENGUAJE duro
- **D** se refiere a DIÁLOGO provocativo

- 1 Presione **0** para entrar en el menú de configuración V-Chip.

| | |
|-----------------------|--------------|
| V-CHIP | |
| ▶ V-CHIP | NO |
| FIJAR CLASLF TV | |
| FIJAR CLASLF PELICULA | |
| ▼▲ : ELEGIR | ◀▶ : AJUSTAR |

- 2 Seleccione **V-CHIP** y presione el botón ◀▶ para activar o desactivar la función V-CHIP.

- 3 Seleccione **FIJAR CLASLF TV (SET US TV RATINGS)** y presione los botones ◀▶ para activar o desactivar el bloqueo.

| | | | | | | |
|-----------------|-------|-------|-------|------|-------|------|
| FIJAR CLASLF TV | | | | | | |
| | TV-MA | TV-14 | TV-PG | TV-G | TV-Y7 | TV-Y |
| | ■ | - | - | - | - | - |
| V/FV | - | - | - | - | - | - |
| S | - | - | - | - | - | - |
| L | - | - | - | - | - | - |
| D | - | - | - | - | - | - |
| FINISH | | | | | | |

Por ejemplo. Para bloquear la visualización de todos los programas no aptos para menores de 14 años (TV 14), mueva el cursor a la fila superior de la columna y añada un icono de candado. Cuando el icono de candado figure en la parte superior, todo el contenido de la columna se bloqueará automáticamente.

| | | | | | | |
|-----------------|-------|-------|-------|------|-------|------|
| FIJAR CLASLF TV | | | | | | |
| | TV-MA | TV-14 | TV-PG | TV-G | TV-Y7 | TV-Y |
| | - | 🔒 | - | - | - | - |
| V/FV | - | 🔒 | - | - | - | - |
| S | - | 🔒 | - | - | - | - |
| L | - | 🔒 | - | - | - | - |
| D | - | 🔒 | - | - | - | - |
| FINISH | | | | | | |

Nota:

Si desea cambiar la configuración, mueva el cursor a la columna superior y cambie el icono de candado a " - " presionando el botón ◀ o ▶ de nuevo. A continuación puede seleccionar categorías individuales para bloquear.

Clasificación de películas:

- **NR - Sin clasificar (del inglés, Not Rated)**
Se trata de una película que no tiene ninguna clasificación. En muchos casos estas películas se importaron de países que no utilizan el sistema de clasificación MPAA. Otras películas pueden proceder de productores no profesionales que no pretendían que su película se comercializara ampliamente.
La programación NR (Not Rated, es decir, sin clasificar) puede incluir todo tipo de contenido, desde programas para niños, hasta material para adultos, pasando por programas extranjeros.
- **G - Todos los públicos (del inglés, General Audience)**
Según la opinión del consejo de inspección, estas películas no incluyen contenido sexual, violencia ni lenguaje que pudiera ser inadecuado para el público en general independientemente de su edad.
- **PG - Control paterno (del inglés, Parental Guidance)**
Control paterno significa que la película puede contener breves escenas de violencia, desnudos y lenguaje duro.
El contenido no se considera duro.
- **PG -13 Advertencia para los padres**
Se advierte a los padres con niños menores de 13 años que el contenido de las películas con esta clasificación pueden incluir escenas de sexo, lenguaje y violencia más explícitas que las películas clasificadas como PG.
- **R - Restringido**
Estas películas contienen material explícito y no es recomendable que lo vean niños menores de 17 años si no están acompañados.
- **NC-17 - No recomendable para menores de 17**
Estas películas incluyen contenido que la mayor parte de los padres considerarían sólo apto para adultos y, por tanto, inadecuado para que lo vieran sus hijos. Este tipo de películas pueden incluir escenas con lenguaje duro, desnudos, violencia y contenido explícito o provocativo.
- **X - No apto menores de 18 años**
Material no apto para personas menores de 18 años.

- 1 **Seleccione FIJAR CLASLF PELICULA (SET MOVIE RATINGS) y presione los botones ◀▶ para activar o desactivar el bloqueo.**

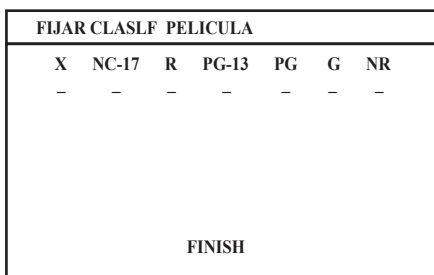

BLOQUEO DE CANAL (SET LOCK CODE)

La configuración V-Chip y de protección de canal está limitada por un código de bloqueo de cuatro dígitos. El televisor se suministra con el código de bloqueo preestablecido de "0000". Puede cambiar el código por cualquier otro de cuatro dígitos que desee.

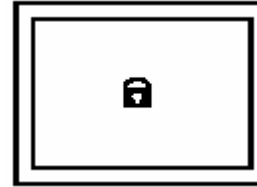

- 1 **Seleccione BLOQUEO DE CANAL (SET LOCK CODE) y presione 0 para entrar en el menú de configuración del mismo nombre.**

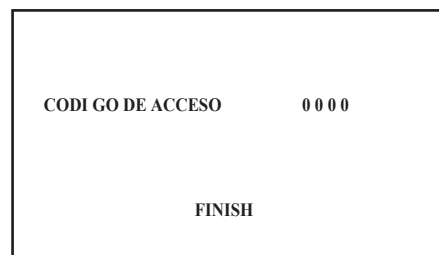

- 2 **Presione los botones ▼/▲ y ◀▶ para pasar al siguiente dígito y para seleccionar el número, respectivamente. A continuación, seleccione FINISH y presione OK para guardar la configuración y salir.**

Cuando un telespectador intenta ver un canal bloqueado, aparece el siguiente mensaje:

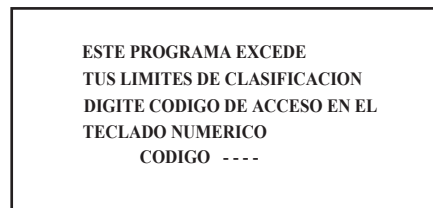

El canal permanecerá bloqueado hasta que inserte el código de bloqueo correcto.

MENU PC (sólo en modo PC)

Este televisor también tiene una serie de funciones en modo PC que puede utilizar mediante los menús PC.

| | |
|----------------------|--------------|
| MENU PC | |
| ► POSICION IMAGEN PC | ► |
| IMAGEN PC | ► |
| SONIDO | ► |
| ▼▲ : ELEGIR | OK : AJUSTAR |
| 1024 X 768 | |
| H : 48 KHZ | V : 60 HZ |

POSICION IMAGEN PC (PC PICTURE POSITION)

Puede ajustar la configuración de la imagen con las siguientes funciones.

Antes de utilizar su PC, es recomendable completar la INSTALACION AUTOMAT(AUTO SET UP).

| | |
|-----------------------|--------------|
| POSICION IMAGEN PC | |
| ► INSTALACION AUTOMAT | |
| POSICION HORIZONTAL | ◀ [Barra] ▶ |
| POSICION VERTICAL | ◀ [Barra] ▶ |
| RELOJ | ◀ [Barra] ▶ |
| FASE | ◀ [Barra] ▶ |
| RESET | |
| ▼▲ : ELEGIR | ◀▶ : AJUSTAR |

INSTALACION AUTOMAT(AUTO SET UP):

Puede ajustar automáticamente la configuración de la imagen para conseguir una posición, reloj y fase óptimos.

POSICION HORIZONTAL (H POSITION):

Puede ajustar la posición horizontal de la imagen.

◀ : izquierda

▶ : derecha

POSICION VERTICAL (V POSITION):

Puede ajustar la posición vertical de la imagen.

◀ : bajar

▶ : subir

RELOJ (CLOCK):

Puede ajustar el reloj para conseguir una sintonización perfecta de la imagen.

FASE (PHASE):

Puede ajustar la fase para conseguir una sintonización perfecta de la imagen.

RESET:

Puede seleccionar RESET para restaurar la configuración predeterminada.

IMAGEN PC (PC PICTURE)

Puede cambiar la configuración de la imagen para cada MODO DE IMAGEN como desee.

| | |
|------------------|--------------|
| IMAGEN PC | |
| ► CONTRASTE | ◀ [Barra] ▶ |
| BRILLO | ◀ [Barra] ▶ |
| CALIDEZ DE COLOR | ALTO |
| ROJO | ◀ [Barra] ▶ |
| VERDE | ◀ [Barra] ▶ |
| AZUL | ◀ [Barra] ▶ |
| RESET | |
| ▼▲ : ELEGIR | ◀▶ : AJUSTAR |

CONTRASTE (CONTRAST):

Puede ajustar el contraste de la imagen.

◀ : más bajo

▶ : más alto

BRILLO (BRIGHT):

Puede ajustar el brillo.

◀ : más oscuro

▶ : más claro

CALIDEZ DE COLOR(COLOR TEMPERATURE)

Puede ajustar el modo de color de la imagen.

ALTO (HIGH):

Un blanco azulado. Utilice este modo cuando vea imágenes brillantes de forma que pueda disfrutar de una imagen más intensa y brillante.

BAJO (LOW):

Un blanco rojizo. Utilice este modo cuando vea películas para disfrutar de los colores característicos de éstas.

MANUAL:

Definida por el usuario.

ROJO:

Puede ajustar la componente del color rojo.

◀ : para reducir los niveles de rojo

▶ : para aumentar los niveles de rojo

VERDE:

Puede ajustar la componente del color verde.

◀ : para reducir los niveles de verde

▶ : para aumentar los niveles de verde

AZUL:

Puede ajustar la componente del color azul.

◀ : para reducir los niveles de azul

▶ : para aumentar los niveles de azul

RESET:

Puede seleccionar RESET para restaurar la configuración predeterminada.

SONIDO (SOUND)

Puede ajustar el sonido a su gusto.

| | |
|----------------|--------------|
| SONIDO | |
| ► GRAVES | ◀ [Barra] ▶ |
| AGUDOS | ◀ [Barra] ▶ |
| BALANCE | ◀ [Barra] ▶ |
| HYPER SURROUND | NO |
| ▼▲ : ELEGIR | ◀▶ : AJUSTAR |

GRAVES (BASS):

Puede ajustar el tono bajo del sonido.

◀ : más débil

▶ : fuerte

AGUDOS (TREBLE):

Puede ajustar el tono alto del sonido.

◀ : más débil

▶ : fuerte

BALANCE:

Puede ajustar el balance entre los altavoces izquierdo y derecho.

◀ : sube el nivel de volumen del altavoz izquierdo.

▶ : sube el nivel de volumen del altavoz derecho.

HYPER SURROUND:

Puede disfrutar de sonido envolvente con un efecto "en directo" mediante las funciones HYPER SURROUND.

S1 (ON): función HYPER SURROUND activada.

NO (OFF): función HYPER SURROUND desactivada.

Lista de modos compatibles de PC**LT-17X475**

| Nº de modo | Nombre de modo Resolución | Frec. h. (kHz) Frec. v. (Hz) |
|------------|------------------------------|---------------------------------|
| 1 | VGA 60 Hz 640x480 | 31,469 59,941 |
| 2 | SVGA 56 Hz 800x600 | 35,16 56,25 |
| 3 | SVGA 60 Hz 800x600 | 37,879 60,317 |
| 4 | XGA 60 Hz 1024x768 | 48,363 60,004 |
| 5 | WXGA 1280x768 | 47,73 60 |

LT-23X475

| Nº de modo | Nombre de modo Resolución | Frec. h. (kHz) Frec. v. (Hz) |
|------------|------------------------------|---------------------------------|
| 1 | VGA 70 Hz 640x350 | 31,469 70,087 |
| 2 | VGA 60 Hz 640x480 | 31,469 59,941 |
| 3 | SVGA 56 Hz 800x600 | 35,16 56,25 |
| 4 | SVGA 60 Hz 800x600 | 37,879 60,317 |
| 5 | XGA 60 Hz 1024x768 | 48,363 60,004 |
| 6 | XGA 70 Hz 1024x768 | 56,476 70,069 |
| 7 | MAC VGA 640x480 | 35 66,667 |
| 8 | TEXTO EE.UU. 720x400 | 31,469 70,087 |
| 9 | WXGA 1280x768 | 47,73 60 |

La resolución y frecuencias mostradas aplicadas a la pantalla pueden no ser exactamente las mismas que las de la lista.

Preparativos adicionales

Conectar equipos externos

Conecte equipos al televisor realizando las conexiones correctas en los paneles posterior o frontal.

Antes de conectar nada:

- Lea los manuales incluidos con los equipos. Dependiendo del equipo, el método de conexión puede ser diferente al representado en el diagrama. Asimismo, puede ser necesario cambiar la configuración de los equipos en función del método de conexión.
- Apague todos los equipos, incluido el televisor.
- La sección "Especificaciones" de la página 27 proporciona información detallada de los terminales EXT. Si va a conectar algún equipo que no figura en el siguiente diagrama de conexión, consulte la tabla para elegir el terminal EXT más adecuado.
- Los cables de conexión no se incluyen con el producto.

- 1 VCR (señal compuesta)
- 2 VCR (señal compuesta /señal S-VIDEO)
- 3 VCR compatible con T-V LINK (señal compuesta /señal S-VIDEO)
- 4 Decodificador
- 5 Reproductor de DVD (señal compuesta /señal S-VIDEO)
- 6 Reproductor de DVD (señal de componente)
- 7 PC
- 8 Juegos de televisión (señal de componente)
- 9 Juegos de televisión (señal compuesta /señal S-VIDEO)
- 10 Auriculares
- 11 Videocámara (señal compuesta /señal S-VIDEO)
- 12 Cable de vídeo+audio
- 13 Cable de vídeo
- 14 Cable de audio
- 15 Cable S-VIDEO
- 16 Cable Y/Pb/Pr (sólo para 525i y 525p)
- 17 Entrada de audio de PC
- 18 Entrada D-SUB

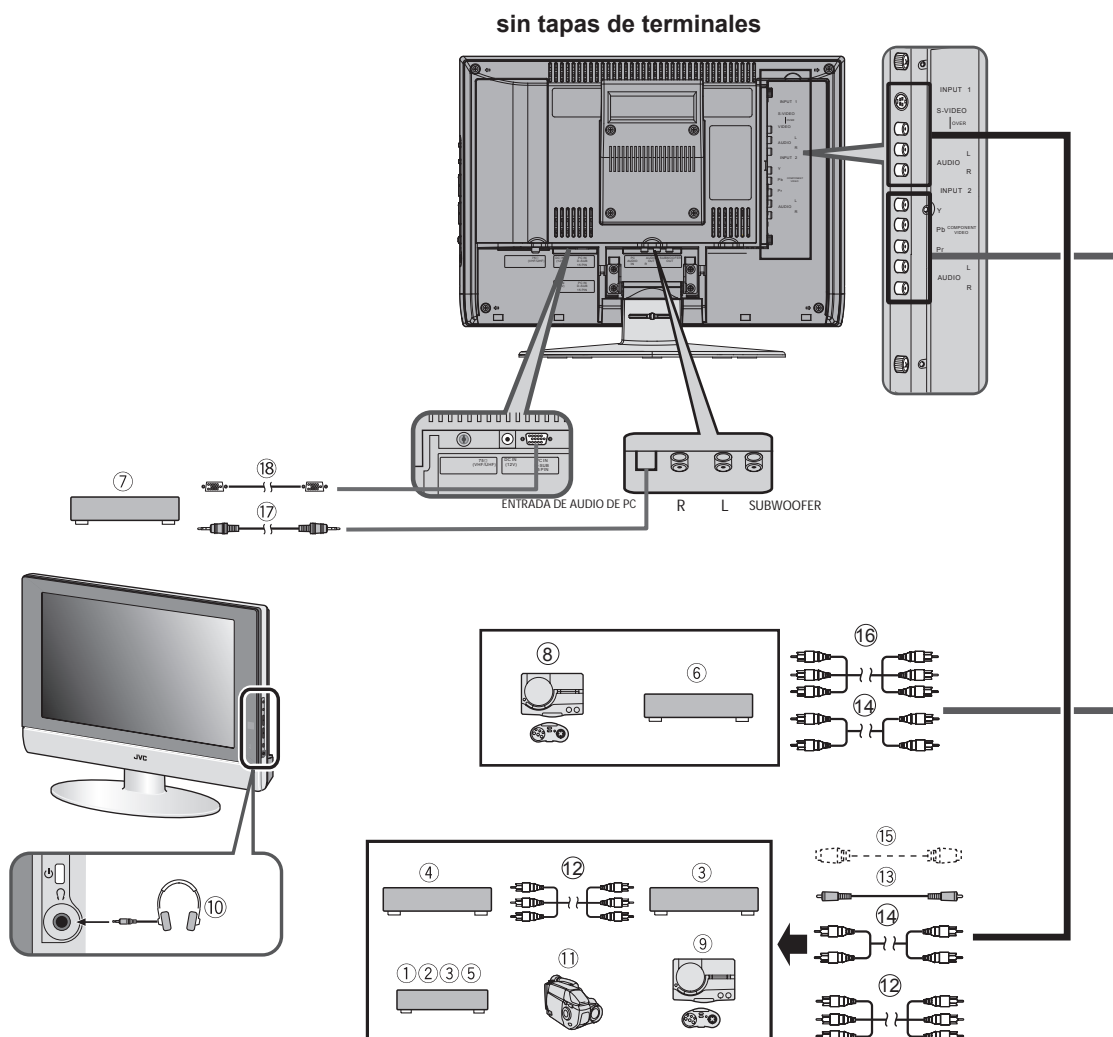

Conectar los auriculares

Conecte los auriculares mediante un miniconector macho (3,5 mm de diámetro) al terminal hembra del televisor.

Conectar su PC

Conecte su PC con el cable D-SUB a la entrada D-SUB del televisor y conecte el dispositivo de sonido de su PC a la entrada de audio (AUDIO IN) de su PC mediante el miniconector macho.

Puede ajustar la imagen mediante la función INSTALACION AUTOMAT (AUTO SET UP) cuando la señal de su PC es correcta, optimizando la posición, reloj y fase de la imagen. Puede conseguir una visión perfecta después de que la función INSTALACION AUTOMAT (AUTO SET UP) se haya ejecutado.

Conectar altavoces y un amplificador

Consulte el diagrama de conexión de equipos y, a continuación, conecte el equipo de audio que desee al televisor.

Puede utilizar altavoces frontales externos para escuchar el televisor en lugar de los propios altavoces de éste.

Antes de conectar nada:

- Lea los manuales que se proporcionan con el amplificador y los altavoces.
- Apague el televisor y los altavoces.
- Para evitar que el magnetismo de los altavoces afecte negativamente a la pantalla del televisor, utilice altavoces con apantallamiento magnético para los altavoces frontales.
- Tenga en cuenta que los cables de conexión no se incluyen con el producto.

- No conecte el altavoz de graves y el amplificador simultáneamente. No se pueden utilizar simultáneamente.
- En función del cable de alimentación utilizado, puede resultar complicado insertar dicho cable en el terminal de salida de Audio o en el terminal de audio de PC. (LT-17X475)

Nota del amplificador:

- El terminal de salida de audio es fijo.
- La salida del terminal SALIDA DE AUDIO (AUDIO OUT) no queda interrumpida por la conexión de auriculares al televisor. No puede anular el sonido de los altavoces frontales aunque conecte auriculares al televisor.
- Cuando el nivel de volumen del televisor es 0, puede ajustar el volumen del altavoz externo con el amplificador.

Nota del altavoz de graves:

- Conecte el altavoz de graves que incorpora un amplificador.
- El altavoz de graves se interbloquea con el volumen del televisor.

sin tapas de terminals

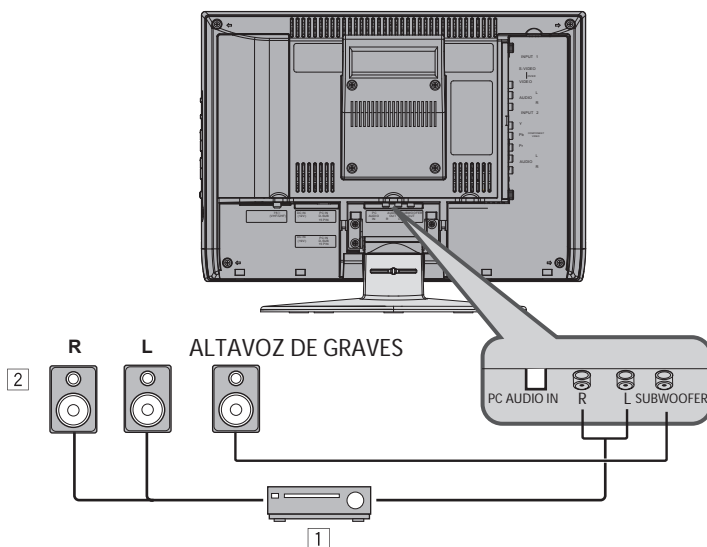

- 1 Amplificador
- 2 Altavoces externos (con apantallamiento magnético)

Solucionar problemas



Si surge algún problema mientras utiliza el televisor, lea atentamente esta guía de solución de problemas antes de solicitar su reparación. Usted mismo puede solucionar el problema fácilmente. Por ejemplo, si el enchufe de alimentación está desconectado de la toma de corriente o la antena del televisor tiene problemas, puede pensar que el problema reside en el propio televisor.

Importante:

- Esta guía de solución de problemas sólo cubre los problemas cuyas causas no son fáciles de decidir. Si tiene alguna pregunta cuando utilice alguna función, lea atentamente las páginas correspondientes a dicha función, no esta guía de solución de problemas.
- Si sigue los consejos de esta guía de solución de problemas y los resultados son infructuosos, desenchufe la alimentación principal y solicite que el televisor sea reparado. No intente reparar el televisor usted mismo ni retirar la tapa posterior del mismo.

Si no puede encender el televisor

- ¿Está el enchufe de CA del cable de alimentación del televisor conectado a la toma de corriente de CA?
- Asegúrese de establecer el conmutador VCR/TV/DVD en la posición TV. El televisor no se encenderá si el conmutador VCR/TV/DVD está en la posición VCR o DVD.

Si no puede apagar el televisor

- Asegúrese de establecer el conmutador VCR/TV/DVD en la posición TV. El televisor no se apagará si el conmutador VCR/TV/DVD está en la posición VCR o DVD.

No hay imagen

- ¿Ha elegido un canal de televisión cuya recepción es muy débil? Si este es el caso, la función PANTALLA AZUI (NOISE MUTING) se activará: toda la pantalla aparecerá en color azul y el sonido se anulará. Si aún así desea ver el canal de televisión, siga la descripción de la sección "PANTALLA AZUI" ("NOISE MUTING") de la página 17 para cambiar el valor de PANTALLA AZUI a NO (OFF).

Imagen de mala calidad

- Si el ruido (nieve) no deja ver absolutamente nada la imagen, puede haber un problema con la antena o con el cable de ésta. Compruebe lo siguiente para intentar resolver el problema:
 - ¿Se han conectado el televisor y la antena correctamente?
 - ¿Presenta algún daño el cable de la antena?
 - ¿Apunta la antena en la dirección correcta?
 - ¿Tiene la propia antena alguna avería?
- Si el televisor o la antena sufren interferencias de otros equipos, pueden aparecer bandas o ruido en la imagen. Aleje del televisor cualquier equipo que pueda causar interferencia, por ejemplo un amplificador, su PC o un secador. También puede cambiar de sitio al televisor. Si la antena sufre interferencias de una torre de radio o de una línea de alto voltaje, póngase en contacto con su distribuidor.
- Si el televisor sufre interferencias de señales reflejadas de montañas o edificios, se producirá el efecto de doble imagen, también conocido como falsa imagen o imagen fantasma. Intente cambiar la dirección de la antena o reemplácela por otra con mejor capacidad de dirección.

- ¿Se han ajustado correctamente parámetros COLOUR Y BRILLO (BRIGHT)? Siga la descripción de la sección "Ajuste de la imagen" en la página 15 para ajustarlos correctamente.
- La grabación del teletexto no es recomendable ya que el resultado puede no ser satisfactorio.
- Cuando vea imágenes procedentes de productos de software de vídeo disponibles en el mercado, o cintas de vídeo grabadas de forma incorrecta, la parte superior de la imagen puede estar distorsionada. Este problema se debe a la condición de la señal de vídeo. Esta anomalía no tiene nada que ver con el televisor.

Sonido de mala calidad

- ¿Ha ajustado los parámetros GRAVES (BASS) o AGUDOS (TREBLE) correctamente? Si no lo ha hecho, siga la descripción de la sección "Ajuste del sonido" en la página 16.

Si el televisor no responde al mando a distancia

- ¿Se han agotado las pilas del mando a distancia? Siga la descripción de la sección "Colocar las pilas en el mando a distancia" en la página 7 y reemplácelas por otras nuevas.
- ¿Ha intentado utilizar el mando a distancia desde los lados o desde la parte trasera del televisor, o desde una distancia superior a siete metros? Utilice el mando a distancia desde la parte frontal del televisor o desde una distancia inferior a siete metros.
- Si el televisor deja de responder repentinamente, desconecte su cable de alimentación de la toma de corriente de CA. Vuelva a conectar el televisor a dicha toma para encenderlo. Si el televisor vuelve a su estado normal, no se trata de una avería.

Otras consideraciones

- Cuando la función APAGADO AUTOMÁTICO (SLEEP TIMER) está activa, el televisor se apagará automáticamente. Si el televisor se apaga repentinamente, presione el botón de espera para volver a encenderlo. Si el televisor funciona con normalidad, no hay ningún problema.
- Suele transcurrir un breve período de tiempo desde el momento en el que una operación de cambio de canal se realiza hasta que se muestra la imagen. No se trata de un mal funcionamiento. Simplemente es el tiempo necesario para que la imagen se estabilice antes de que se muestre en pantalla.
- El televisor TV puede emitir pequeños crujidos debido a un cambio repentino de temperatura. La imagen o sonido pueden ser normales. Si escucha estos crujidos frecuentemente mientras ve el televisor, pueden deberse a otras causas. Como medida de precaución, solicite que el servicio técnico lo inspeccione.
- La parte superior del televisor y de la pantalla pueden calentarse mientras el aparato está en funcionamiento, pero esta circunstancia no afecta al rendimiento del aparato. Asegúrese de que los agujeros de ventilación permanecen despejados.
- Cuando la imagen sea inestable, la pantalla puede ponerse en color blanco momentáneamente. Esta circunstancia se produce cuando se pierde la señal que gobierna el cristal líquido. No se trata de un mal funcionamiento.
- Cuando una imagen estática se ha mostrado durante un período prolongado de tiempo, una imagen tenue residual puede permanecer en la pantalla durante unos instantes después de apagar el televisor o cuando se muestre otra imagen. No se trata de un mal funcionamiento y la imagen terminará desapareciendo.
- Cuando la imagen correcta no se muestra en la pantalla, aparecerán los siguientes mensajes de error:
 - SIN SEÑAL (NO SIGNAL): el televisor no recibe señal de su PC. Compruebe que su PC funciona correctamente.
 - CABLE NO CONECTADO (CABLE NO INSERT): el cable no está correctamente conectado. Asegúrese de que el cable está correctamente conectado.
 - RESOL FUERA DE RANGO (OUT OF RANGE): la resolución de la imagen está fuera del límite. Asegúrese de que la resolución de imagen de su PC está correctamente establecida.

Especificaciones

| Elemento | Modelo | LT-17X475 | LT-23X475 |
|--------------------------------------|--------|--|---|
| Sistema de difusión | | Sistema TV M EE.UU. | |
| Sistemas de color | | NTSC | |
| Canales y frecuencias | | <ul style="list-style-type: none"> • Canales (ondas) VHF 2 a 13, UHF 14 a 69 • Canales (CABLE) 1 a 125 | |
| Sistemas múltiplex de sonido | | Sistema EE.UU. | |
| Requisitos de alimentación | | Televisor: 24 V CC, Fuente de alimentación: 120 V CA 60 Hz | Televisor: 12 V CC, Fuente de alimentación: 120 V CA 60 Hz |
| Consumo eléctrico | | 60 W, Espera: 3 W | 120 W, Espera: 3 W |
| Tamaño de la pantalla | | Área visible de 43,5 cm (medido en diagonal) | Área visible de 58,2 cm (medido en diagonal) |
| Resolución de la pantalla | | 1280 x 768 (W-XGA) | |
| Salida de audio | | Salida de potencia nominal: 3 W + 3 W | Salida de potencia nominal: 5 W +5 W |
| Altavoces | | Redondos de 5,4 cm x 2 | |
| Terminal ENTRADA 1 | | <ul style="list-style-type: none"> • Entrada de vídeo, entrada S-VIDEO (Y/C) y entradas D/I de audio disponibles. | |
| Terminal ENTRADA 2 | | <ul style="list-style-type: none"> • Entrada de vídeo de componente y entradas D/I de audio disponibles. | |
| Terminal SALIDA DE AUDIO (AUDIO OUT) | | Conectores RCA x 3 <ul style="list-style-type: none"> • Salidas I/D de audio y una salida de altavoz de graves disponibles. | |
| Terminal ENTRADA DE PC (PC INPUT) | | RGB analógico: D-SUB (15 contactos) x 1, ENTRADA DE AUDIO DE PC x 1 <ul style="list-style-type: none"> • Entradas de señal de PC y de audio disponibles. | |
| Conector de auriculares | | Miniconector macho estéreo (entrada de 3,5 mm de diámetro) | |
| Dimensiones (l x A x F) | | 465 mm x 325 mm x 78 mm (sólo el televisor) 465 mm x 363 mm x 190 mm | 619 mm x 426 mm x 86 mm (sólo el televisor) 619 mm x 498 mm x 227 mm |
| Peso | | 6,1 kg (sólo el televisor) 7,3 kg | 7,8 kg (sólo el televisor) 9,8 kg |
| Accesorios | | Mando a distancia x 1 (RM-C1880) Pila AA/R6 x 2 Adaptador de CA x 1 (HP-OL060D031) Cable de alimentación x 1 | Mando a distancia x 1 (RM-C1880) Pila AA/R6 x 2 Adaptador de CA x 1 (HP-OW120A031) Cable de alimentación x 1 |

CASTELLANO

El diseño y las especificaciones están sujetos a cambio sin previo aviso.

Las imágenes mostradas en la pantalla cuando se utilizan las funciones de ZOOM del televisor no se deben mostrar para ningún fin comercial ni de demostración en lugares públicos (cafeterías, hoteles, etc.) sin el consentimiento de los propietarios de derechos de autor de las fuentes de imágenes originales, ya que constituye una infracción de dichos derechos.



IMPORTADOR: JVC DE MEXICO, S.A. DE C.V.
 AV. INSURGENTES SUR No. 670 8° PISO
 COL. DEL VALLE, MEXICO, D.F. C.P. 03100
 TEL. 55 36 82 52 FAX. 56 69 09 43



JVC[®]