

JVC



English

Español

CD PORTABLE COMPONENT SYSTEM SISTEMA PORTATIL DE COMPONENTES DE CD

PC-X290

Consists of CA-PCX290 and SP-PCX290
Consta del CA-PCX290 eI SP-PCX290

COMPACT
disc
DIGITAL AUDIO

SP-PCX290

CA-PCX290

SP-PCX290

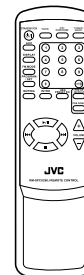
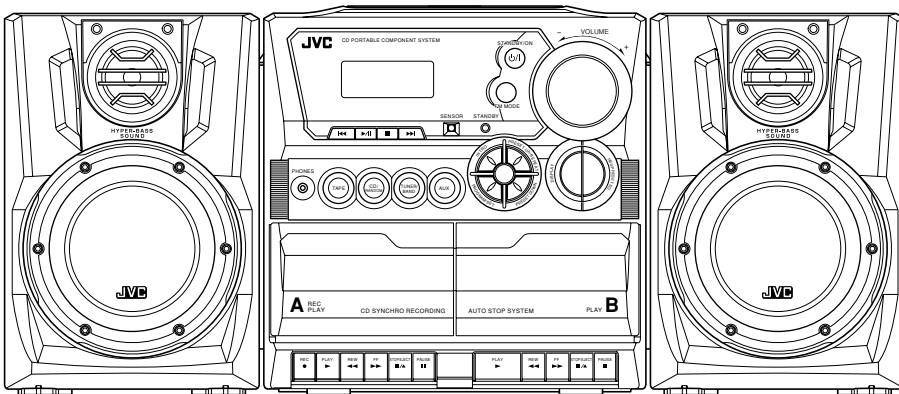

INSTRUCTIONS **MANUAL DE INSTRUCCIONES**

For Customer Use:

Enter below the Model No. and Serial No. which are located either on the rear, bottom or side of the cabinet. Retain this information for future reference.

Model No. _____

Serial No. _____

LVT1189-002B

[J]

Warnings, Cautions and Others

Mises en garde, précautions et indications diverses



The lightning flash with arrowhead symbol, within an equilateral triangle is intended to alert the user to the presence of uninsulated "dangerous voltage" within the product's enclosure that may be of sufficient magnitude to constitute a risk of electric shock to persons.



The exclamation point within an equilateral triangle is intended to alert the user to the presence of important operating and maintenance (servicing) instructions in the literature accompanying the appliance.

For U.S.A.

This equipment has been tested and found to comply with the limits for a Class B digital device, pursuant to part 15 of the FCC Rules. These limits are designed to provide reasonable protection against harmful interference in a residential installation.

This equipment generates, uses and can radiate radio frequency energy and, if not installed and used in accordance with the instructions, may cause harmful interference to radio communications. However, there is no guarantee that interference will not occur in a particular installation. If this equipment does cause harmful interference to radio or television reception, which can be determined by turning the equipment off and on, the user is encouraged to try to correct the interference by one or more of the following measures:

- Reorient or relocate the receiving antenna.
- Increase the separation between the equipment and receiver.
- Connect the equipment into an outlet on a circuit different from that to which the receiver is connected.
- Consult the dealer or an experienced radio/TV technician for help.

WARNING: TO REDUCE THE RISK OF FIRE OR ELECTRIC SHOCK, DO NOT EXPOSE THIS APPLIANCE TO RAIN OR MOISTURE.

For Canada/pour le Canada

CAUTION: TO PREVENT ELECTRIC SHOCK, MATCH WIDE BLADE OF PLUG TO WIDE SLOT, FULLY INSERT.

ATTENTION: POUR EVITER LES CHOCS ELECTRIQUES, INTRODUIRE LA LAME LA PLUS LARGE DE LA FICHE DANS LA BORNE CORRESPONDANTE DE LA PRISE ET POUSSER JUSQU'AU FOND.

CAUTION

To reduce the risk of electrical shocks, fire, etc.:

1. Do not remove screws, covers or cabinet.
2. Do not expose this appliance to rain or moisture.

ATTENTION

Afin d'éviter tout risque d'électrocution, d'incendie, etc.:

1. Ne pas enlever les vis ni les panneaux et ne pas ouvrir le coffret de l'appareil.
2. Ne pas exposer l'appareil à la pluie ni à l'humidité.

Caution — STANDBY/ON ϕ /I switch!

Disconnect the mains plug to shut the power off completely. The STANDBY/ON ϕ /I switch in any position does not disconnect the mains line. The power can be remote controlled.

Attention — Commutateur STANDBY/ON ϕ /I !

Déconnecter la fiche de secteur pour couper complètement le courant. Le commutateur STANDBY/ON ϕ /I ne coupe jamais complètement la ligne de secteur, quelle que soit sa position. Le courant peut être télécommandé.

IMPORTANT FOR LASER PRODUCTS

1. CLASS 1 LASER PRODUCT
2. **ATTENTION:** N'ouvrez pas le couvercle supérieur. Il n'y a aucune
3. **CAUTION:** Visible and invisible laser radiation when open and interlock failed or defeated. Avoid direct exposure to beam.
4. REPRODUCTION OF LABEL: CAUTION LABEL, PLACED INSIDE THE UNIT.

IMPORTANT POUR PRODUITS LASER

1. PRODUIT LASER CLASSE 1
2. **ATTENTION:** N'ouvrez pas le couvercle supérieur. Il n'y a aucune pièce réparable par l'utilisateur à l'intérieur de l'appareil; confiez toute réparation à un personnel qualifié.
3. **ATTENTION:** Risque de radiations laser visible et invisible quand l'appareil est ouvert et que le système de verrouillage ne fonctionne pas ou a été mis hors service. Évitez toute exposition directe au rayon.
4. REPRODUCTION DE L'ÉTIQUETTE: ÉTIQUETTE DE PRÉCAUTION PLACÉE À L'INTERIEUR DE L'APPAREIL.

CAUTION - INVISIBLE LASER RADIATION WHEN OPEN AND INTERLOCKS DEFEATED. AVOID EXPOSURE TO BEAM.
VORSICHT ! UNSICHTBARE LASERSTRAHLUNG TRITT AUS, WENN DECKEL GEÖFFNET UND WENN SICHERHEITSVERRIEGELUNG ÜBERBRÜCKT IST. NICHT DEM STRAHL AUSSETZEN!
WARNING - OSYNLIG LASERSTRÅLNING NÄR DENNA DEL ÄR ÖPPNAD OCH SPÄRR ÄR URKÖPLAD STRÅLEN ÄR FARLIG.
ADVARSEL - OSYNLIG LASERSTRÅLING VED ÅBNING NÄR SIKKERHEDSAFBRYDERE ER UDE AF FUNKTION. UNDGÅ UDSÆTTELSE FOR STRÅLING.

For Canada/pour le Canada

THIS DIGITAL APPARATUS DOES NOT EXCEED THE CLASS B LIMITS FOR RADIO NOISE EMISSIONS FROM DIGITAL APPARATUS AS SET OUT IN THE INTERFERENCE-CAUSING EQUIPMENT STANDARD ENTITLED "DIGITAL APPARATUS," ICES-003 OF THE DEPARTMENT OF COMMUNICATIONS.

CET APPAREIL NUMERIQUE RESPECTE LES LIMITES DE BRUITS RADIOELECTRIQUES APPLICABLES AUX APPAREILS NUMERIQUES DE CLASSE B PRESCRITES DANS LA NORME SUR LE MATERIEL BROUILLEUR: "APPAREILS NUMERIQUES", NMB-003 EDICTEE PAR LE MINISTRE DES COMMUNICATIONS.

Introduction

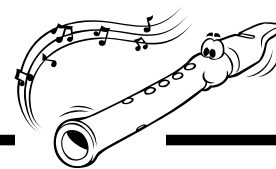

We would like to thank you for purchasing one of our JVC products. Before operating this unit, read this manual carefully and thoroughly to obtain the best possible performance from your unit, and retain this manual for future reference.

About This Manual

This manual is organized as follows:

- **The manual mainly explains operations using the buttons and controls on the unit. You can also use the buttons on the remote control if they have the same or similar names (or marks) as those on the unit. If operation using the remote control is different from that using the unit, it is then explained.**
- Basic and common information that is the same for many functions is grouped in one place, and is not repeated in each procedure. For instance, we do not repeat the information about turning on/off the unit, setting the volume, changing the sound effects, and others, which are explained in the section “Common Operations” on pages 9 to 11.
- The following marks are used in this manual:



Gives you warnings and cautions to prevent damage or risk of fire/electric shock. Also gives you information which is not good for obtaining the best possible performance from the unit.



Gives you information and hints you had better know.

Precautions

Installation

- Install in a place which is level, dry and neither too hot nor too cold—between 5°C (41°F) and 35°C (95°F).
- Install the unit in a location with adequate ventilation to prevent internal heat built-up in the unit.
- Leave sufficient distance between the unit and the TV.
- Keep the speakers away from the TV to avoid interference with TV.



DO NOT install the unit in a location near heat sources, or in a place subject to direct sunlight, excessive dust or vibration.

Power sources

- When unplugging from the wall outlet, always pull the plug, not the AC power cord.



DO NOT handle the AC power cord with wet hands.

Moisture condensation

Moisture may condense on the lens inside the unit in the following cases:

- After starting heating in the room
 - In a damp room
 - If the unit is brought directly from a cold to a warm place
- Should this occur, the unit may malfunction. In this case, leave the unit turned on for a few hours until the moisture evaporates, unplug the AC power cord, and then plug it in again.

Others

- Should any metallic object or liquid fall into the unit, unplug the unit and consult your dealer before operating any further.
- If you are not going to operate the unit for an extended period of time, unplug the AC power cord from the wall outlet.



DO NOT disassemble the unit since there are no user serviceable parts inside.

If anything goes wrong, unplug the AC power cord and consult your dealer.

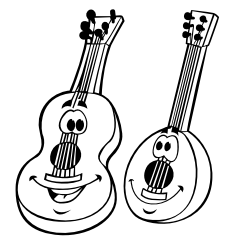

Location of the Buttons and Controls	3
Front Panel	3
Remote Control	5
Getting Started	6
Unpacking	6
Putting the Batteries into the Remote Control	6
Connecting the Speakers	6
Connecting Other Equipment	7
Power Supply	8
Common Operations	9
Turning On or Off the Power	9
Setting the Clock	9
Selecting the Sources	9
Adjusting the Volume	10
Reinforcing the Bass Sound	10
Selecting the Sound Modes	10
Ensuring Good FM and AM Reception	11
Listening to FM and AM Broadcasts	12
Tuning in a Station	12
Presetting Stations	12
Tuning in a Preset Station	12
Playing Back CD	13
Loading CD	13
Playing Back the Entire Disc	13
Basic CD Operations	13
Programming the Playing Order of the Tracks	
—Program Play	14
Playing at Random—Random Play	15
Repeating Tracks or CD—Repeat Play	15
Playing Introductions—Intro Play	15
Playing Back Tapes	16
Playing Back a Tape	16
Recording	17
Recording onto a Tape on Deck A	17
Dubbing Tapes	18
Recording Disc—Disc Synchronized Recording	18
Maintenance	19
Troubleshooting	20
Specifications	20

Location of the Buttons and Controls

Become familiar with the buttons and controls on your unit.

Front Panel

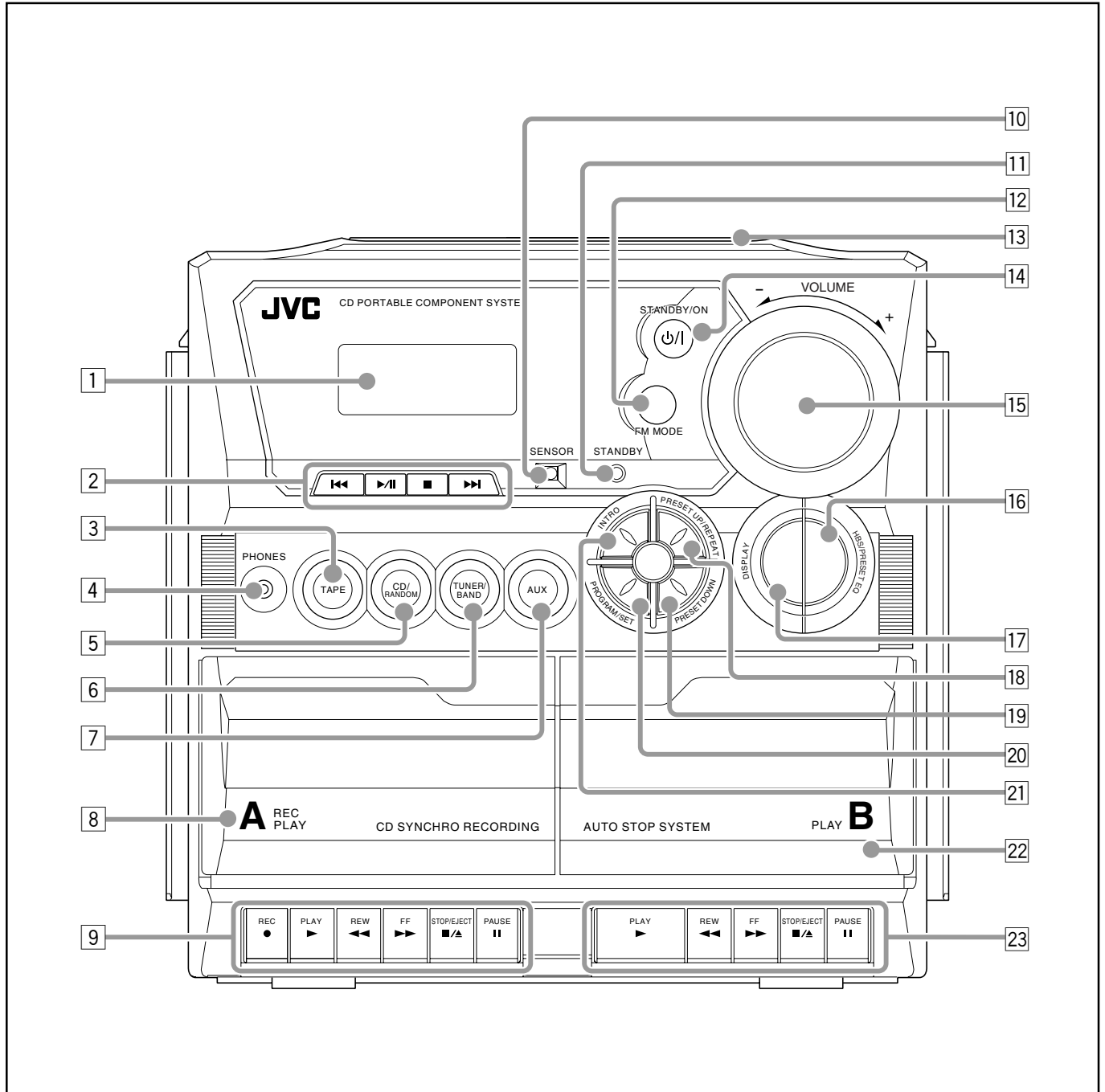

Display Window

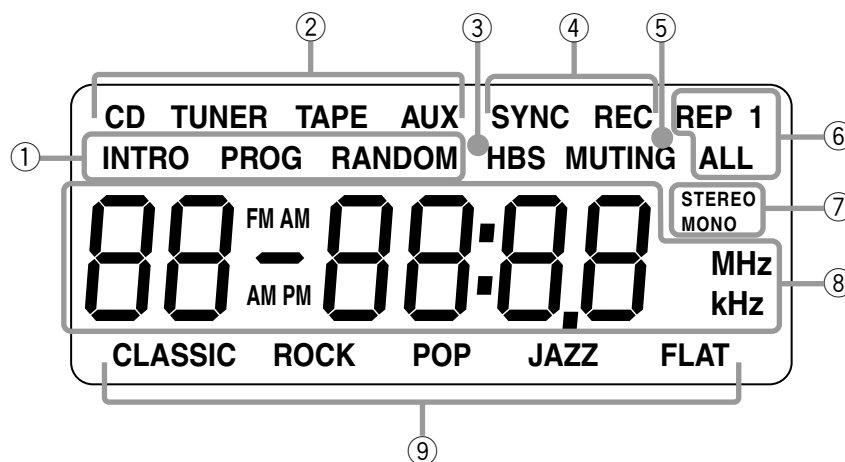

See pages in the parentheses for details.

Front Panel

- 1 Display window
- 2 Operation buttons
 - ◀◀ (9, 12 – 14), ▶/|| (play/pause) (13 – 15), ■ (13 – 15), ▶▶ (9, 12 – 15)
- 3 TAPE button (9, 16, 18)
- 4 PHONES jack (10)
- 5 CD/RANDOM button (9, 13, 15, 18)
- 6 TUNER/BAND button (9, 12)
- 7 AUX button (9)
- 8 Deck A cassette holder (16)
- 9 Operation buttons for deck A (16 – 18)
 - REC ●, PLAY ▶, REW ◀◀, FF ▶▶, STOP/EJECT ■/▲, PAUSE ||
- 10 SENSOR (Remote sensor)
- 11 STANDBY lamp (9)
- 12 FM MODE button (12)
- 13 ▲ OPEN (CD door open/close) (13)
- 14 STANDBY/ON Ⓞ/I button (9)
- 15 VOLUME +/- control (10)
- 16 HBS/PRESET EQ (Equalizer) button (10)
- 17 DISPLAY button (9)
- 18 PRESET UP/REPEAT button (12, 15)
- 19 PRESET DOWN button (12)
- 20 PROGRAM/SET button (9, 12, 14)
- 21 INTRO button (15)
- 22 Deck B cassette holder (16)
- 23 Operation buttons for deck B (16)
 - PLAY ▶, REW ◀◀, FF ▶▶, STOP/EJECT ■/▲, PAUSE ||

Display Window

- 1 CD play mode indicators (14, 15)
 - INTRO, PROG, RANDOM
- 2 Source indicators (9)
 - CD, TUNER, TAPE, AUX
- 3 HBS (Hyper Bass Sound) indicator (10)
- 4 SYNC REC indicator (18)
- 5 MUTING indicator (10)
- 6 Repeat mode indicators (15)
 - REP 1/ALL
- 7 Tuner operation indicators (12)
 - STEREO, MONO
- 8 Main display
- 9 Equalizer pattern indicators (10)
 - CLASSIC, ROCK, POP, JAZZ, FLAT



Remote Control

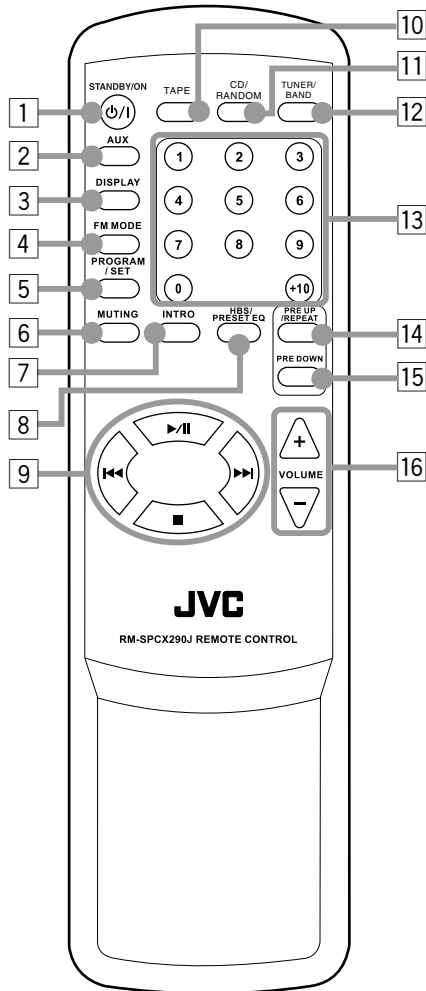

Remote Control

- 1 STANDBY/ON ϕ /I button (9)
- 2 AUX button (9)
- 3 DISPLAY button (9)
- 4 FM MODE button (12)
- 5 PROGRAM/SET button (9, 12, 14)
- 6 MUTING button (10)
- 7 INTRO button (15)
- 8 HBS (Hyper Bass Sound)/PRESET EQ (Equalizer) button (10)
- 9 \lll / \lll / \lll / \lll buttons (12 – 15)
- 10 TAPE button (9, 16, 18)
- 11 CD/RANDOM button (9, 13, 15, 18)
- 12 TUNER/BAND button (9, 12)
- 13 Number buttons (12 – 14)
- 14 PRE UP/REPEAT button (12, 15)
- 15 PRE DOWN button (12)
- 16 VOLUME +/- buttons (10)

Remote sensor

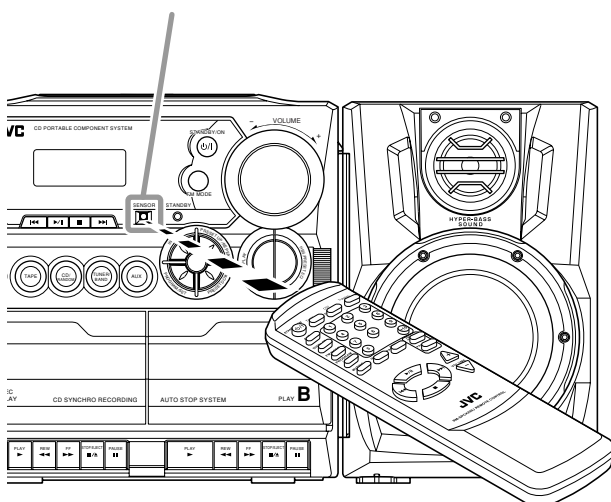

When using the remote control, point it at the remote sensor on the front panel.

Unpacking

After unpacking, check to be sure that you have all the following items.

The number in the parentheses indicates the quantity of the pieces supplied.

- Remote control (1)
- AC power cord (1)

If any is missing, consult your dealer immediately.

Putting the Batteries into the Remote Control

Insert the batteries—R03(UM-4)/AAA(24F)—into the remote control, by matching the polarity (+ and –) on the batteries with the + and – markings on the battery compartment.

When the remote control can no longer operate the unit, replace both batteries at the same time.

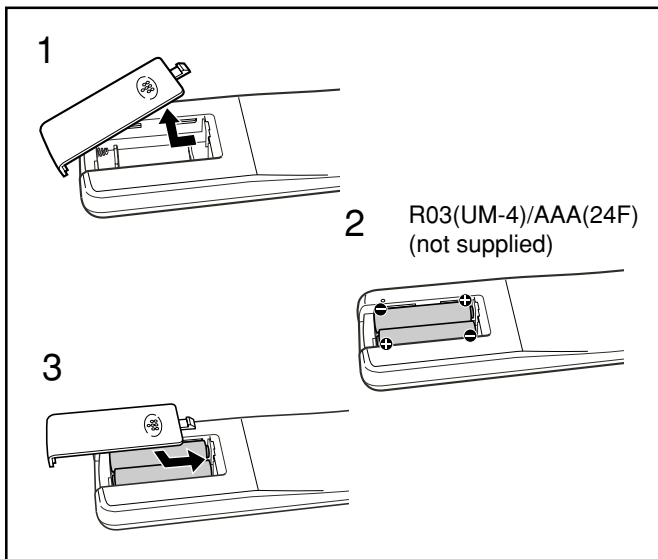

- DO NOT use an old battery together with a new one.
- DO NOT use different types of batteries together.
- DO NOT expose batteries to heat or flame.
- DO NOT leave the batteries in the battery compartment when you are not going to use the remote control for an extended period of time. Otherwise, it will be damaged from battery leakage.

Connecting the Speakers

To connect speakers

You can connect the speakers using the speaker cords.

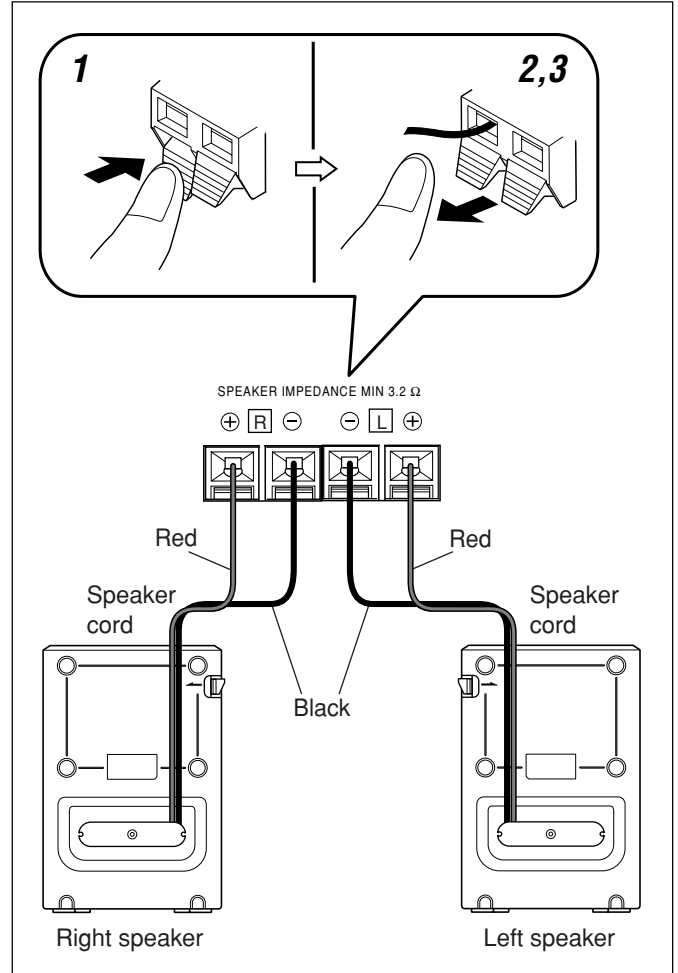

1 Hold the clamp of the speaker terminal.

2 Insert the end of the speaker cord into the terminal.

Match the polarity of the speaker terminals: red (⊕) to red (⊕) and black (⊖) to black (⊖).

3 Release the finger from the clamp.

IMPORTANT:

- Use only speakers with the same speaker impedance as indicated by the speaker terminals on the rear of the unit.
- DO NOT connect more than one speaker to one speaker terminal.

Attaching the speaker system to the main unit

Fit the speaker into the grooves on the main unit (①) and slide down the speaker vertically (②) as the illustration shows.

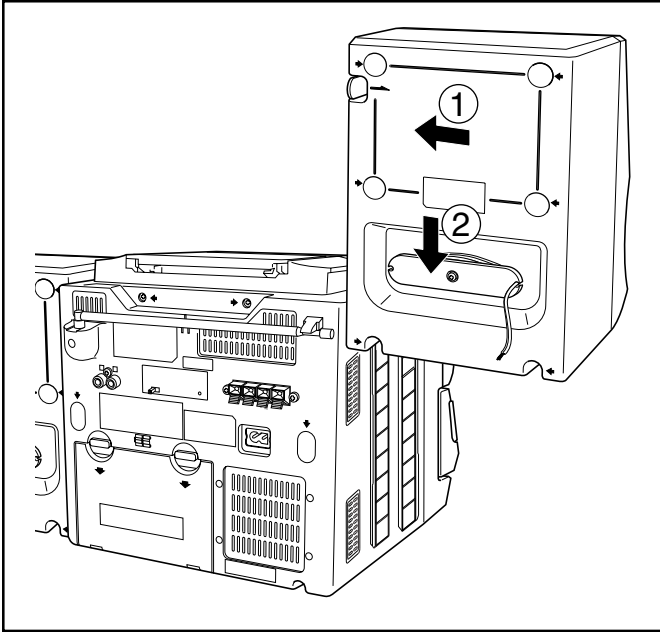

Detaching the speaker system from the main unit

With the lever on the back of the unit pushed in the direction of the arrow (①), lift up the speaker vertically (②) as the illustration shows.

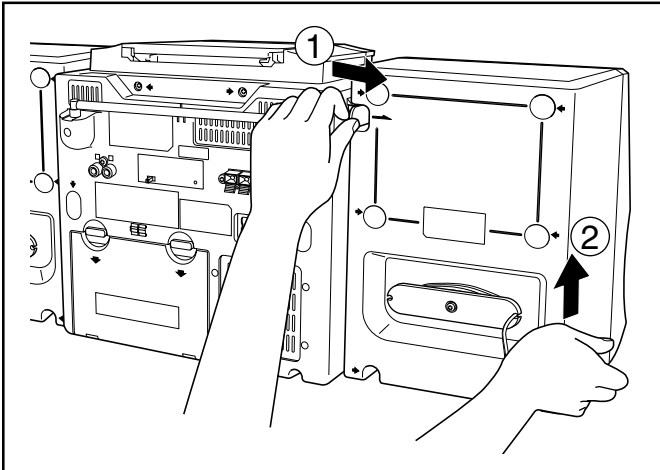

Connecting Other Equipment

You can connect an audio equipment as a playback device. When you connect and use this equipment, refer also to its manual.



- DO NOT connect any equipment while the power is on.
- DO NOT plug in any equipment until all connections are complete.

Be sure that the plugs of the audio cords are color coded: White plugs and jacks are for left audio signals, and red ones for right audio signals.

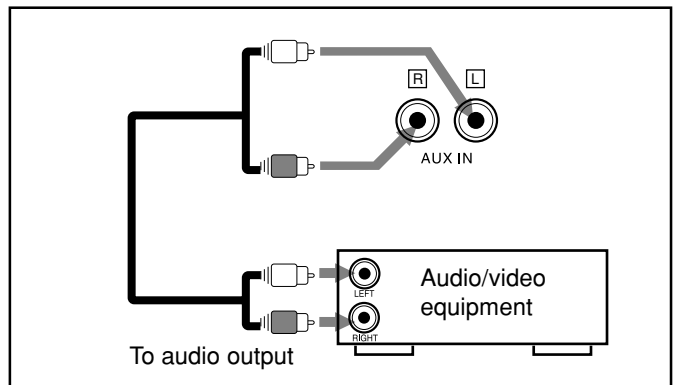

For playing the other equipment through this unit, connect between the audio output jacks on the other equipment and AUX IN jacks by using audio cords (not supplied).



Power Supply

Use AC power or dry batteries (not supplied) to operate the unit.

- As long as the AC power cord is connected to a power source, the unit operates on AC power rather than on the batteries in it.

To connect the AC power cord

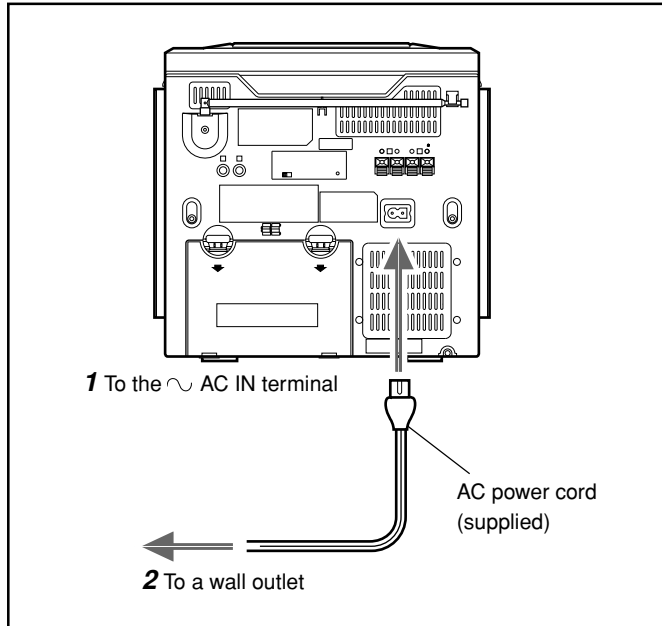

To insert the batteries

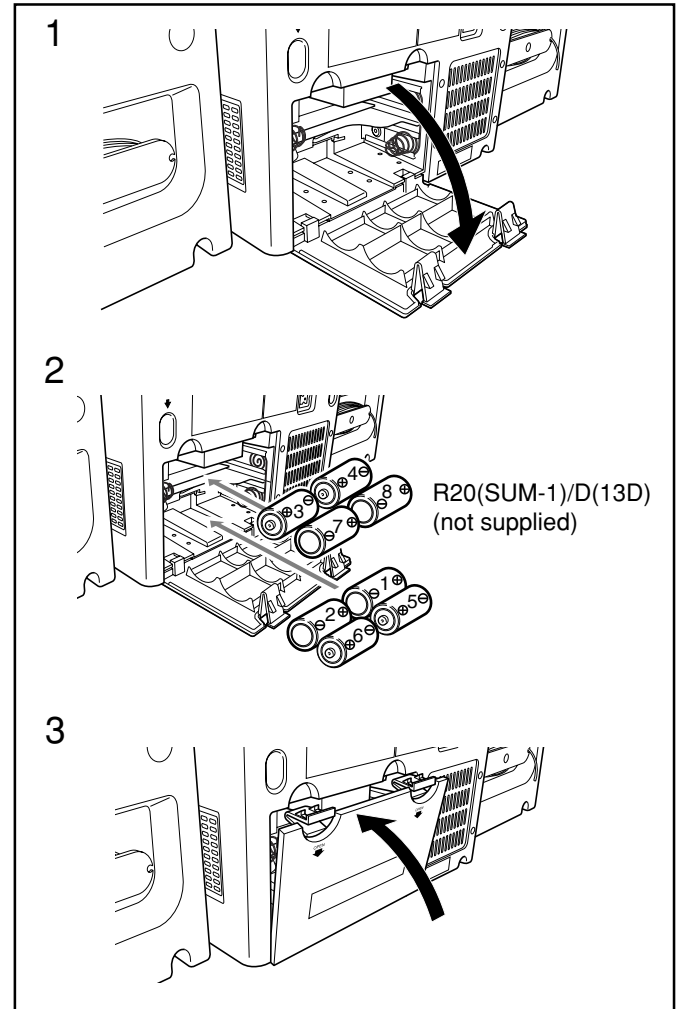

- DO NOT use an old battery together with a new one.
- DO NOT use different types of batteries together.
- DO NOT expose batteries to heat or flame.
- DO NOT leave the batteries in the battery compartment when you are not going to use the unit for an extended period of time. Otherwise, it will be damaged from battery leakage.



Remove batteries when storing this unit over one month.

Common Operations

Turning On or Off the Power

To turn on the unit, press STANDBY/ON .

- When you use the batteries for power supply, the backlight of the display dims to save power consumption.



To turn off the unit (on standby), press STANDBY/ON  again.

The STANDBY lamp on the unit lights red.

A little power is always consumed even while the unit is on standby.

To switch off the power supply completely, unplug the AC power cord from the AC outlet. If the batteries are inserted in the unit, take them out.



When you unplug the AC power cord or if a power failure occurs

The clock is reset to "AM 12:00" right away, while the tuner preset stations (see page 12) will be erased in a few days. If the batteries are inserted in the unit, this has no effect on the memory.

Setting the Clock

Before operating the unit any further, first set the clock built in this unit.

- When the unit is turned on with CD or tuner selected, press DISPLAY first to show the clock indication.

1 Press and hold PROGRAM/SET for more than 2 seconds.

The hour digits start flashing on the display.



2 Press or to adjust the hour, then press PROGRAM/SET.

The minute digits start flashing on the display.

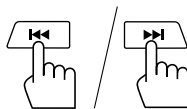

3 Press or to adjust the minute, then press PROGRAM/SET.

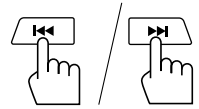

If there is a power failure

The clock loses the setting and is reset to "AM 12:00." You need to set the clock again. If the batteries are inserted in the unit, this has no effect on the memory.



To show the clock when CD or tuner is selected

Press DISPLAY.

- Each time you press the button, the display changes the clock indication and the normal indication alternately. (Operating the unit while clock indication is displayed change the display to the normal indication.)

Selecting the Sources

To select the FM/AM broadcasts, press TUNER/BAND.

To select CD, press CD/RANDOM then press /II. (See pages 13 – 15.)

To select tapes, press TAPE then press PLAY  for the deck you want. (See page 16.)

To select the external equipment as the source, press AUX.

The source indicator for the selected source appears on the display.

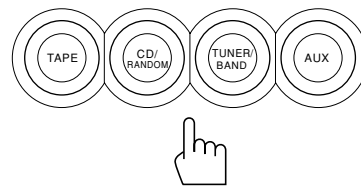

Adjusting the Volume

You can adjust the volume level only while the unit is turned on.

Turn the **VOLUME +/-** clockwise to increase the volume or counterclockwise to decrease it.

- The volume level can be adjusted in 31 steps (00 VOL to 30 VOL).

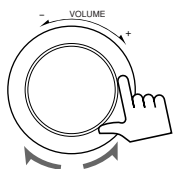

15 VOL

When using the remote control, press **VOLUME +** to increase the volume or press **VOLUME -** to decrease it.

To turn off the sound temporarily

On the remote control ONLY:

Press **MUTING**.

The sound is turned off and the **MUTING** indicator appears on the display.

To restore the sound, press **MUTING** again.

The **MUTING** indicator goes off.

- Adjusting the volume level also cancels the muting.



For private listening

Connect a pair of headphones to the **PHONES** jack. No sound comes out of the speakers. Be sure to turn down the volume before connecting or putting on headphones.



DO NOT turn off (on standby) the unit with the volume set to an extremely high level; otherwise, a sudden blast of sound can damage your hearing, speakers and/or headphones when you turn on the unit or start playing any source next time. REMEMBER you cannot adjust the volume level while the unit is on standby.

Reinforcing the Bass Sound

The Hyper Bass Sound function provided for this unit can enhance the bass sound while listening to any source at low volume.

- You can use this function only for playback.

To turn on the function, press and hold **HBS/PRESET EQ** for more than 1 second so that the **HBS** indicator appears on the display.

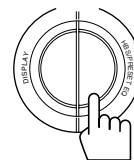

01 00:03

To turn off the function, press and hold the button for more than 1 second again so that the **HBS** indicator goes off from the display.

Selecting the Sound Modes

You can select one of the 5 preset sound modes.

SEA (Sound Effect Amplifier) modes:

CLASSIC: Good for classical music.

ROCK: Boosts low and high frequency. Good for acoustic music.

POP: Good for vocal music.

JAZZ: Good for jazz music.

FLAT: Normal sound.

- This function only affects the playback sound, but does not affect your recording.

To select the sound modes, press **HBS/PRESET EQ** repeatedly until the indicator for the sound mode you want appears on the display.

- Each time you press the button, the sound modes change as follows:

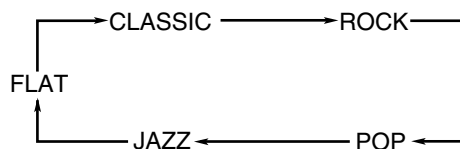
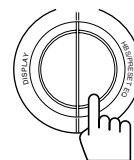

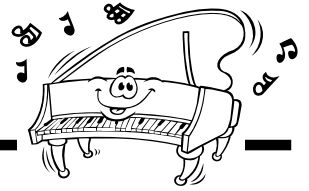

Ensuring Good FM and AM Reception

FM reception: Pull out the antenna and reorient it for better reception.

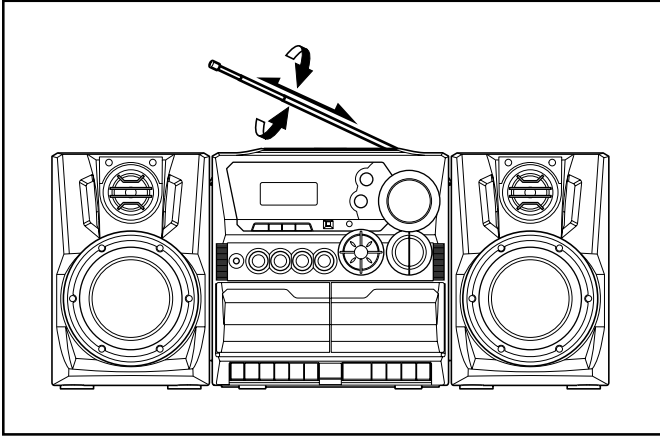

AM reception: Reorient the main unit for better reception.

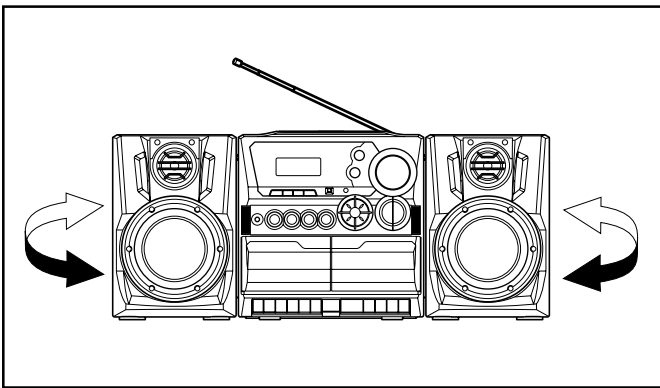

For better reception of both FM and AM

- Make sure the antenna conductors do not touch any other terminals and connecting cords.
- Keep the antennas away from metallic parts of the unit, connecting cords, and the AC power cord.

Listening to FM and AM Broadcasts



Tuning in a Station

1 Press TUNER/BAND.

The unit automatically tunes in the previously tuned station (either FM or AM).

- Each time you press the button, the band alternates between FM and AM.



2 Press and hold ◀◀ or ▶▶ for more than 1 second.

The unit starts searching for stations and stops when a station of sufficient signal strength is tuned in. If a program is broadcast in stereo, you can hear stereo sounds (the STEREO indicator appears).

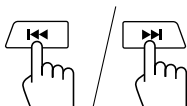

3 Press PRESET UP/REPEAT or PRESET DOWN to select a preset number.

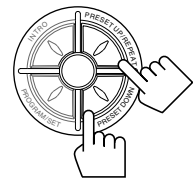

4 Press PROGRAM/SET again.



The tuned station in step 1 is stored in the preset number selected in step 3.

- Storing a new station on a used number erases the previously stored one.

To stop during searching, press ◀◀ or ▶▶.



When you press ◀◀ or ▶▶ briefly and repeatedly

The frequency changes step by step.



When you unplug the AC power cord or if a power failure occurs

The preset stations will be erased in a few days. If this happens, preset the stations again. If the batteries are inserted in the unit, this has no effect on the memory.

To change the FM reception mode

When an FM stereo broadcast is hard to receive or noisy, press FM MODE so that the MONO indicator appears on the display. Reception improves.



To restore the stereo effect, press FM MODE again so that the MONO indicator goes off.

- The stereo effect is also restored when you tune in another station.

Presetting Stations

You can preset 10 FM and 10 AM stations.

In some cases, test frequencies have been already memorized for the tuner since the factory examined the tuner preset function before shipment. This is not a malfunction. You can preset the stations you want into memory by following the presetting method.

- There is a time limit in doing the following steps. If the setting is canceled before you finish, start from step 2 again.

1 Tune in the station you want to preset.

- See "Tuning in a Station" above.



2 Press PROGRAM/SET.



Tuning in a Preset Station

1 Press TUNER/BAND.

The unit automatically tunes in the previously tuned station (either FM or AM).

- Each time you press the button, the band alternates between FM and AM.



2 Select a preset number. Press PRESET UP/REPEAT or PRESET DOWN.

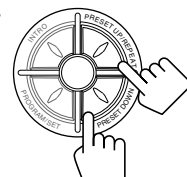

On the remote control ONLY:
Press the number buttons.

For preset number 5, press 5.

For preset number 10, press +10, then 0.

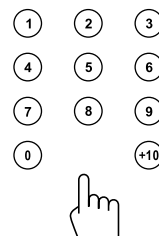

Playing Back CD

This unit has been designed to play back the following CDs: Audio CD, CD-R, and CD-RW.

Continued use of irregular shape CDs (heart-shape, octagonal, etc.) can damage the unit.

When playing a CD-R or CD-RW

User-edited CD-Rs (Recordable) and CD-RWs (Rewritable) can be played back only if they are already “finalized.”

- You can play back your original CD-Rs or CD-RWs recorded in music CD format. (However, they may not be played back depending on their characteristics or recording conditions.)
- Before playing back CD-Rs or CD-RWs, read their instructions or cautions carefully.
- Some CD-Rs or CD-RWs may not be played back on this unit because of their disc characteristics, damage or stain on them, or if the player’s lens is dirty.
- CD-RWs may require a longer readout time. (This is caused by the fact that the reflectance of CD-RWs is lower than for regular CDs.)

Loading CD

On the unit ONLY:

1 Press **▲ OPEN** on the disc door to open the disc door.

2 Place a disc correctly with its label side up as shown below.

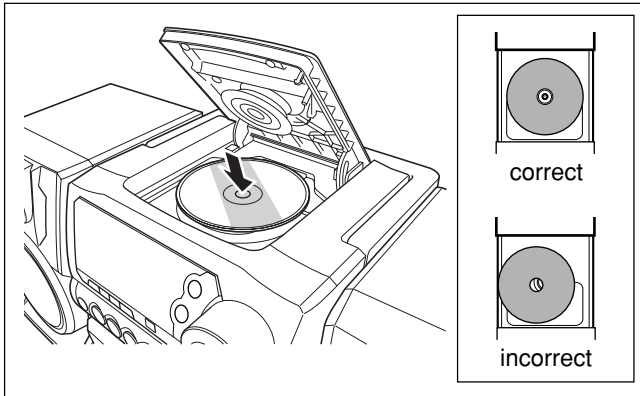

3 Press **▲ OPEN** again to close the disc door.

Playing Back the Entire Disc

You can play CD continuously.

1 Load CD.

2 Press **CD/RANDOM**, then **▶/||**.

CD play starts from the first track.

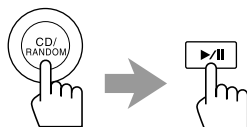

- Pressing CD/RANDOM while the source is CD starts Random play (see page 15). In this case, press just **▶/||** to start playback.

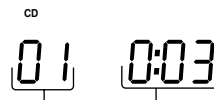

Track number Elapsed playing time

To stop during play, press **■**.

To remove the disc, press **▲ OPEN**.

Basic CD Operations

While playing a CD, you can do the following operations.

To stop play for a moment

Press **▶/||**.

While pausing, the elapsed playing time flashes on the display.



To resume play, press **▶/||** again.

To locate a particular point in a track

During play, press and hold **◀◀** or **▶▶**.

- **◀◀** : Fast reverses the disc.
- **▶▶** : Fast forwards the disc.

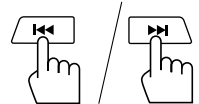

To go to another track

Press **◀◀** or **▶▶** repeatedly before or during playback.

- **◀◀** : Goes back to the beginning of the current or previous tracks.
- **▶▶** : Skips to the beginning of the next or succeeding tracks.

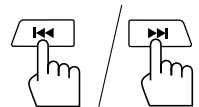

If you press and hold **◀◀** or **▶▶** before playing you can change the tracks continuously.

To go to another track directly using the number buttons

On the remote control ONLY:

Pressing the number button(s) before or during play allows you to start playing the track number you want.

Ex.: For track number 5, press 5.

For track number 10, press +10, then 0.

For track number 15, press +10, then 5.

For track number 20, press +10, +10, then 0.

For track number 32, press +10, +10, +10, then 2.

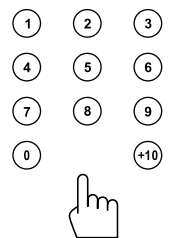

Programming the Playing Order of the Tracks —Program Play

You can arrange the order in which the tracks play before you start playing. **You can program up to 20 tracks.**

- To use Repeat play (see page 15) for Program play, press PRESET UP/REPEAT after starting Program play.
- There is a time limit in doing the following steps. If the setting is canceled before you finish, start from step 2 again.

1 Load CD.

- If the current playing source is not the CD player, press CD/RANDOM before going to the next step.

2 Press PROGRAM/SET.

The PROG indicator flashes on the display.



- If a program has been stored in memory, the program is called up.

3 Select a track from the CD. Press ◀◀ or ▶▶ to select the track number.

On the remote control ONLY:
Press the number buttons.

- For how to use the number buttons, see “To go to another track directly using the number buttons” on page 13.

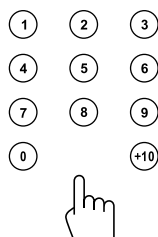
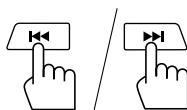
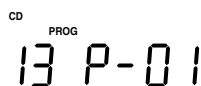

4 Press PROGRAM/SET.



5 Repeat steps 3 and 4 to program other tracks if you want.

6 Press ▶/II while the PROG indicator flashes.

The tracks are played in the order you have programmed.

- If the PROG indicator goes off before you press ▶/II, press PROGRAM/SET, then press ▶/II to start playback.



To stop during play, press ■.

The PROG indicator goes off from the display and the unit exits from Program play. (The program you have made is stored in memory until you erase the program.)

To check the program contents

Before playing, you can check the program contents by pressing PROGRAM/SET.

- Each time you press the button, the programmed tracks are shown on the display.



To add tracks in the program

- 1 Press PROGRAM/SET repeatedly to show the last programmed track.
- 2 Press PROGRAM/SET repeatedly until “00” appears as the track number.
- 3 Enter the track number(s) you want to add by repeating steps 3 and 4 on the left.

To edit the program

- 1 Press PROGRAM/SET repeatedly to show the program number you want to edit.
- 2 Enter the track number you want by following steps 3 and 4 on the left.

To erase the entire program before or after play

- 1 Press PROGRAM/SET.
The PROG indicator flashes on the display.

- 2 Press ■.

- Ejecting a CD will also erase the entire program.



If you cannot enter a track number

You are trying to program a track number that does not exist on the CD (for example, selecting track 14 on a CD that only has 12 tracks).



After you have programmed 20 tracks

The program number returns to “P-01.” Programming more tracks overwrite the tracks already programmed to those numbers.



Playing at Random—Random Play

The tracks of loaded CD will play at random.

- To use Repeat play for Random play, press PRESET UP/REPEAT so that REP ALL indicator lights up on the display after starting Random play (Random play will be canceled when you select REP 1).

1 Load CD.

- If the current playing source is not the CD player, press CD/RANDOM before going to the next step.

2 Press CD/RANDOM so that the RANDOM indicator appears on the display.

Random play starts.

- If you press CD/RANDOM during CD playback, the Random play starts after the current track ends.



CD RANDOM
05 0:03

The tracks are played at random.

Random play ends when all the tracks are played once.

To skip the currently playing track, press ►►.

To stop during play, press ■.

The RANDOM indicator goes off from the display and the unit exits from Random play.

- To cancel Random play without stopping playback, press CD/RANDOM so that the RANDOM indicator goes off.

Repeating Tracks or CD—Repeat Play

You can have the CD, the program or the individual track currently playing repeat as many times as you like.

To repeat play, press PRESET UP/REPEAT during or before playing. To use Repeat play for Program play, Random play and Intro play, press the button before or after starting playback.

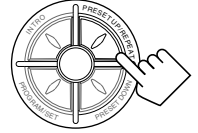

- Each time you press the button, Repeat play mode changes as follows, and the REP ALL or REP 1 indicator appears on the display:

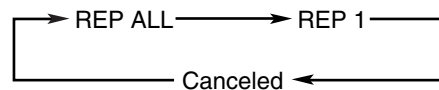

REP ALL : Repeats all the tracks (continuously or at random), or all the tracks in the program.

REP 1 : Repeats one track (except for Random play).



When you select Random play REP 1 is canceled.

To stop during play, press ■.

The REP indicator goes off from the display and the unit exits from Repeat play.

- To cancel Repeat play without stopping playback, press PRESET UP/REPEAT repeatedly until the REP indicator goes off.

Playing Introductions—Intro Play

Every track or every programmed track of a CD can be played for the beginning ten seconds.

To use Intro play, press INTRO.

Intro play starts and the INTRO indicator appears. To use Intro play for Program play and Random play, press the button after starting playback.



To stop during play, press ■.

The INTRO indicator goes off from the display and the unit exits from Intro play.

- To cancel Intro play without stopping playback, press INTRO again until the INTRO indicator goes off.



If you press INTRO while playing a track after ten seconds from the beginning

The introduction of the next track begins to play.

Playing Back Tapes



You can play back only type I (Normal) tapes.

Playing Back a Tape

1 Press **STOP/EJECT** ■/▲ for the deck you want to use.

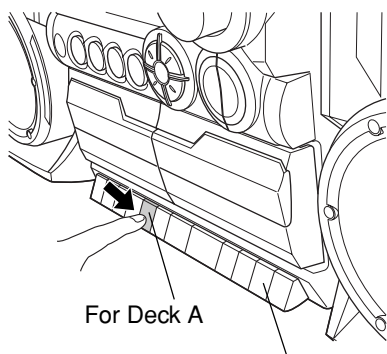

For Deck A

For Deck B

2 Put a cassette in, with the exposed part of the tape down.

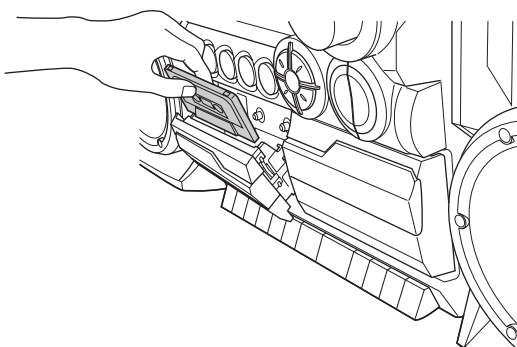

3 Close the cassette holder gently.

4 Press **TAPE**.



5 Press **PLAY** ►.

The tape play starts.

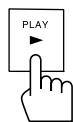

When the tape plays to the end, the deck automatically stops.

To stop during play, press **STOP/EJECT** ■/▲.

To operate the other deck, press **STOP/EJECT** ■/▲, then **PLAY** ► on the other deck.

To fast wind to the left or to the right, press **REW** ◀◀/ **FF** ▶▶ while the tape is not running.

To remove the cassette, press **STOP/EJECT** ■/▲.

To play the tapes in the decks B and A continuously

1 Set the cassette tapes in the decks A and B.
• If the tape direction is set wrong, replace the cassette.

2 Press **PLAY** ► for the deck B.

The tape in the deck B begins to play.



3 Press **PAUSE** ||, then press **PLAY** ► for the deck A.

When the tape in the deck B ends, the tape in the deck A automatically begins to play.

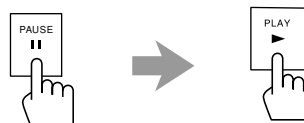

The use of the C-120 or thinner tape is not recommended, since characteristic deterioration may occur and this tape easily jams in the pinch-rollers and the capstans.

Recording

IMPORTANT:

- It should be noted that it may be unlawful to re-record pre-recorded tapes, records, or discs without the consent of the owner of copyright in the sound or video recording, broadcast or cable program and in any literary, dramatic, musical, or artistic embodied therein.
- The recording level is automatically set correctly, so it is not affected by the VOLUME +/- . Thus, during recording you can adjust the sound you are actually listening to without affecting the recording level.
- While recording, you can hear sound modes through the speakers or headphones (see page 10). However, the sound is recorded without these effects.
- If recordings you have made have excessive noise or static, the unit may be too close to a TV. Increase the distance between the TV and the unit.
- You can use only type I (Normal) tapes for recording.

To protect your recording

Cassettes have two small tabs on the back to protect unexpected erasure or re-recording.

To protect your recording, remove these tabs.

To re-record on a protected tape, cover the holes with adhesive tape.

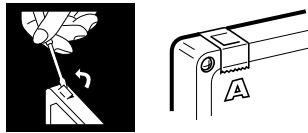

To keep the best recording and playback sound quality

If the heads, capstans, and pinch rollers of the cassette decks become dirty, the following will occur:

- Impaired sound quality
- Discontinuous sound
- Fading
- Incomplete erasure
- Difficulty in recording

To clean the heads, capstans, and pinch rollers

Use a cotton swab moistened with alcohol.

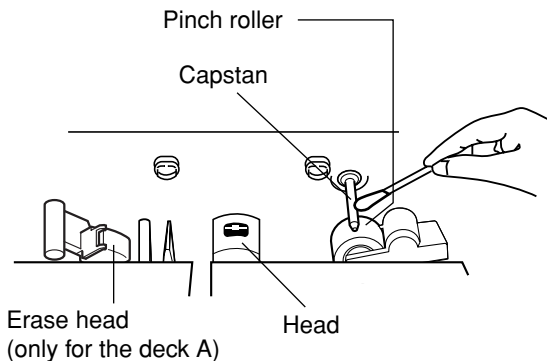

To demagnetize the heads

Turn off the unit, and use a head demagnetizer (available at electronics and record shops).

Recording onto a Tape on Deck A

On the unit ONLY:

1 Put a recordable cassette into the deck A with the exposed part of the tape down.

- See also page 16.

2 Close the cassette holder gently.

3 Start playing the source—FM, AM*, CD player, deck B, or auxiliary equipment connected to AUX IN jacks.

- When the source is CD, you can also use Disc Synchronized Recording (see page 18).
- When the source is the deck B, you can also use the dubbing method. (See “Dubbing Tapes” on page 18.)

* See “To record an AM station—Beat Cut” on page 18.

4 Press REC ● for the deck A.

The recording starts.

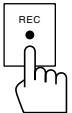

To stop during recording, press STOP/EJECT ■/▲ for the deck A.

To remove the cassette, press STOP/EJECT ■/▲ for the deck A.



You cannot press REC ● in the following cases:

- If no cassette is inserted.
- If a protected tape is inserted.

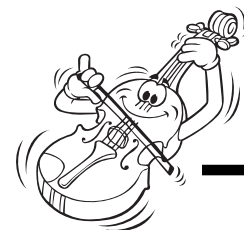

To record an AM station—Beat Cut

While recording an AM broadcast, beats may be heard (which are never heard when listening to the broadcast without recording it).

If this occurs, set the BEAT CUT switch on the back of the unit to 1 or 2 to reduce the beating sound.

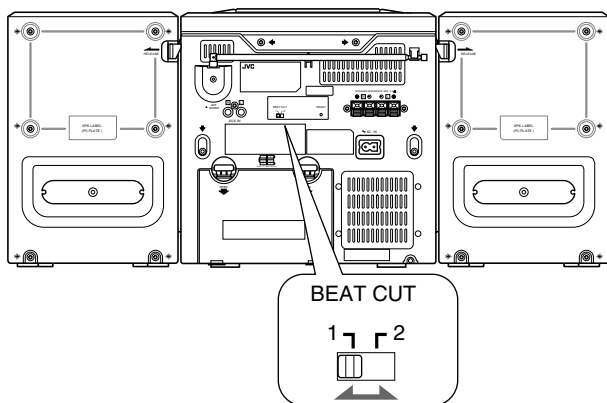

Dubbing Tapes

1 Press **TAPE**.



2 Put the source cassette into the deck B, and a recordable cassette into the deck A.

3 Press **PAUSE** **||**, then press **REC** **●** for the deck A.

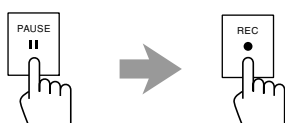

4 Press **PLAY** **▶** for the deck B.

Dubbing starts.

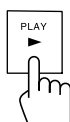

To stop during dubbing, press **STOP/EJECT** **■/▲** for the deck A.

Recording Disc

—Disc Synchronized Recording

You can start disc play and recording at the same time.

1 Put a recordable cassette into the deck A with the exposed part of the tape down.

- See also page 16.

2 Close the cassette holder gently.

3 Press **CD/RANDOM** select the **CD** player as the source.

- If you want to record tracks in the desired order, program the playing order (see page 14).



4 Press **REC** **●**.

The CD playback and recording start automatically. The SYNC REC indicator appears on the display.

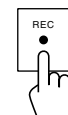

- When the end of the tape is reached, recording stops and the CD playback is paused. When CD playback ends, press **STOP/EJECT** **■/▲** to stop the recording.

- If you press **REC** **●** while playing back the CD, the CD player returns to the beginning of that track and the recording starts from that track.



You cannot press REC ● in the following cases:

- If no cassette is inserted.
- If a protected tape is inserted.

To stop recording for a moment, press **PAUSE** **||**.

The recording is paused, but the CD playback does not stop.

To resume recording, press **PAUSE** **||** again.

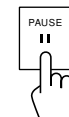

To stop recording, press **STOP/EJECT** **■/▲**.

The recording stops and the CD playback is paused.



To remove the cassette, press **STOP/EJECT** **■/▲** while recording is stopped.



Maintenance



To get the best performance of the unit, keep your discs, tapes, and mechanism clean.

Handling discs



- Remove the disc from its case by holding it at the edge while pressing the center hole lightly.
- Do not touch the shiny surface of the disc, or bend the disc.
- Put the disc back in its case after use to prevent warping.

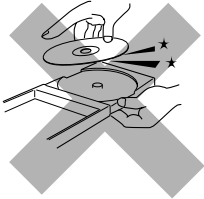

- Be careful not to scratch the surface of the disc when placing it back in its case.
- Avoid exposure to direct sunlight, temperature extremes, and moisture.



To clean the disc

Wipe the disc with a soft cloth in a straight line from center to edge.

Handling cassette tapes

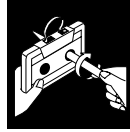

- If the tape is loose in its cassette, take up the slack by inserting a pencil in one of the reels and rotating.
- If the tape is loose, it may get stretched, cut, or caught in the cassette.



- Be careful not to touch the tape surface.



- Avoid the following places to store the tape:
 - In dusty places
 - In direct sunlight or heat
 - In moist areas
 - Near a magnet



DO NOT use any solvent—such as conventional record cleaner, spray, thinner, or benzine—to clean the disc.

Troubleshooting

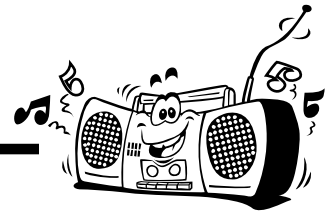

If you are having a problem with your unit, check this list for a possible solution before calling for service. If you cannot solve the problem from the hints given here, or the unit has been physically damaged, call a qualified person, such as your dealer, for service.

Symptom	Cause	Action
No sound is heard.	<ul style="list-style-type: none"> • Connections are incorrect or loose. • Muting is activated. 	<ul style="list-style-type: none"> • Check all connections and make corrections. (See pages 6 – 8.) • Press MUTING to cancel the mute. (See page 10.)
The disc sound is discontinuous.	The disc is scratched or dirty.	Clean or replace the disc. (See page 19.)
The disc does not play.	The disc is placed upside down.	Place the disc with the label side up.
Impossible to record.	Small tabs on the back of the cassette are removed.	Cover the holes with adhesive tape.
Operations are disabled.	The built-in microprocessor may malfunction due to external electrical interference.	Unplug the AC power cord after removing the batteries from the unit, and then plug it back in.
Unable to operate the unit from the remote control.	<ul style="list-style-type: none"> • The path between the remote control and the remote sensor on the unit is blocked. • The batteries are exhausted. 	<ul style="list-style-type: none"> • Remove the obstruction. • Replace the batteries.

Resetting the unit

If “Troubleshooting” (see above) does not eliminate malfunctioning (failure to operate or display properly etc.), press the reset switch on the back of the unit with something having a sharp point while the unit is turned on.



If you reset the unit

Resetting causes the unit to restore its factory default settings and results in all the settings made by the user being deleted.

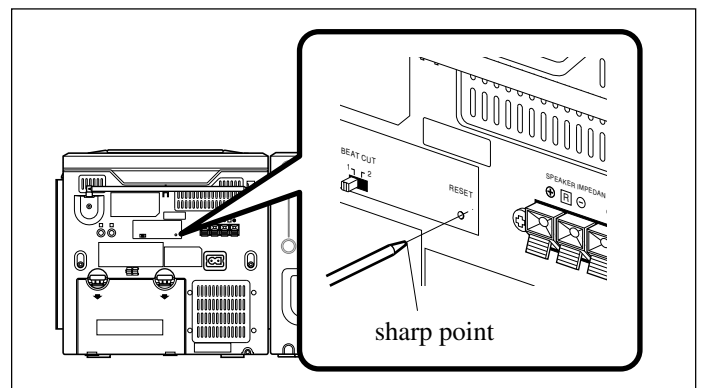

Specifications

Design and specifications are subject to change without notice.

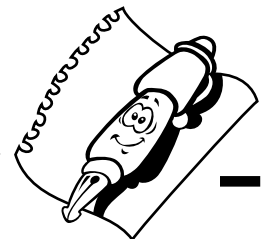

Amplifier section—CA-PCX290

Output Power:

5 W per channel, min. RMS, driven into 3.2 Ω at 1 kHz with no more than 10% total harmonic distortion.

Audio input sensitivity/Impedance (at 1 kHz)

AUX: 1 000 mV/47 kΩ

Speakers/Impedance: 3.2 Ω – 8 Ω

Tuner

FM tuning range: 87.5 MHz – 108.0 MHz

AM tuning range: 530 kHz – 1 710 kHz

CD player

CD Capacity: 1 CD

Dynamic range: 60 dB

Signal-to-noise ratio: 75 dB

Cassette deck

Frequency response

Normal (type I): 50 Hz — 10 000 Hz

Wow and flutter: 0.15% (WRMS)

General

Power requirements: AC 120 V \sim , 60 Hz
DC 12 V (“R20(SUM-1)/D(13D)” batteries (8))

Power consumption: 20 W (at operation)
3 W (on standby)

Dimensions (approx.): 270 mm x 274 mm x 298 mm (W/H/D)
(10 ¹¹/₁₆ in. x 10 ³/₄ in. x 11 ³/₄ in.)

Mass (approx.): 4.1 kg (9.1 lbs)

Supplied accessories

See page 6.

Speaker section—SP-PCX290

Type: 2-way bass-reflex type

Speaker units: Woofer: 10 cm (4 in.) cone x1

Tweeter: 5 cm (2 in.) cone x1

Power handling capacity: 5 W

Impedance: 3.2 Ω

Frequency range: 50 Hz — 18 000 Hz

Dimensions (approx.): 180 mm x 270 mm x 228 mm (W/H/D)
(7 ¹/₈ in. x 10 ³/₄ in. x 9 in.)

Mass (approx.): 1.7 kg (3.8 lbs) each

Introducción

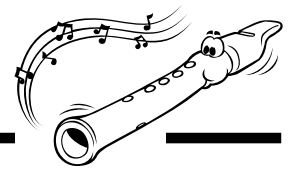

Muchas gracias por adquirir uno de nuestros productos JVC. Antes de operar esta unidad, lea detenidamente este manual para comprender a fondo todas las instrucciones y obtener un máximo disfrute de esta unidad. Guarde este manual para futuras consultas.

Acerca de este manual

Este manual está organizado de la siguiente manera:

- **Básicamente, este manual explica las operaciones utilizando los botones y los controles de la unidad. También podrá usar los botones del control remoto si llevan nombres (o marcas) iguales o similares a los de la unidad. Si la operación con el control remoto es diferente de la realizada con la unidad, será explicado en cada caso.**
- La información básica y común para las diversas funciones está agrupada en un lugar, y se evita su repetición en cada procedimiento. Por ejemplo, la información sobre el encendido/apagado de la unidad, el ajuste de volumen, el cambio de los efectos de sonido y otros no se repite, por haberse explicado en la sección “Operaciones comunes” en las páginas 9 – 11.
- En este manual se utilizan las siguientes marcas:



Proporciona advertencias y precauciones para evitar daños o riesgos de incendio/descargas eléctricas. También proporciona información útil para obtener el mejor rendimiento posible de la unidad.



Proporciona información y sugerencias útiles.

Precauciones

Instalación

- Instale la unidad en un sitio nivelado, seco, que no sea ni muy frío ni muy caluroso—entre 5°C (41°F) y 35°C (95°F).
- Instale la unidad en un sitio bien ventilado para evitar que se genere calor dentro de la misma.
- Deje un espacio suficiente entre la unidad y el televisor.
- Para evitar interferencias de TV, mantenga los altavoces alejados del televisor.



NO instale la unidad cerca de fuentes de calor, en ambientes polvorientos, o en sitios expuestos a la luz directa del sol o a las vibraciones.

Fuentes de alimentación

- Para desenchufar el cable de alimentación de CA del tomacorriente mural, siempre tire del enchufe, no del cable.



NO TOQUE el cable de alimentación de CA con las manos mojadas.

Condensación de humedad

Podría condensarse humedad en el lente del interior de la unidad, en los siguientes casos:

- Después de encender la calefacción de la habitación
- En una habitación húmeda
- Si lleva la unidad directamente desde un lugar frío a otro cálido

Si se produce condensación, la unidad podría no funcionar correctamente. En tal caso, deje la unidad encendida durante algunas horas hasta que se evapore la humedad, luego desenchufe el cable de alimentación de CA y vuélvalo a enchufar.

Otros

- Si llegara a entrar líquido o algún objeto metálico dentro de la unidad, desenchúfela y consulte con su proveedor antes de intentar su uso otra vez.
- Cuando la unidad no va a ser utilizada por un tiempo prolongado, desenchufe el cable de alimentación del tomacorriente de CA.



NO desarme la unidad; en el interior no hay piezas que pueda reparar el usuario.

Si hay alguna condición anormal, desenchufe el cable de alimentación de CA y consulte con su proveedor.

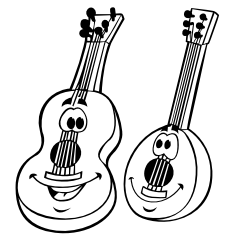

Ubicación de los botones y controles	3
Panel frontal	3
Control remoto	5
Primeros pasos	6
Desembalaje	6
Colocación de las pilas en el control remoto	6
Conexión de los altavoces	6
Conexión de otro equipo	7
Fuentes de alimentación	8
Operaciones comunes	9
Conexión y desconexión de la alimentación	9
Ajuste del reloj	9
Selección de las fuentes	9
Ajuste del volumen	10
Refuerzo de los sonidos graves	10
Selección de los modos de sonido	10
Cómo asegurar una buena recepción en FM y AM ..	11
Escuchando radiodifusiones en FM y AM	12
Cómo sintonizar una emisora	12
Cómo preajustar las emisoras	12
Cómo sintonizar una emisora preajustada	12
Reproducción de CD	13
Cómo cargar el CD	13
Para reproducir los discos enteros	13
Operaciones básicas de CD	13
Programando el orden de reproducción de las pistas	
—Reproducción programada	14
Reproducción al azar—Reproducción aleatoria	15
Repetición de pistas o de CD	
—Reproducción repetida	15
Reproducción de introducciones—Intro Play	15
Reproducción de las cintas	16
Reproducción de una cinta	16
Grabación	17
Grabación de una cinta en la platina A	17
Duplicación de cintas	18
Grabación de discos	
—Grabación sincronizada de discos	18
Mantenimiento	19
Localización de averías	20
Especificaciones	20

Ubicación de los botones y controles

Familiarícese con los botones y controles de su unidad.

Panel frontal

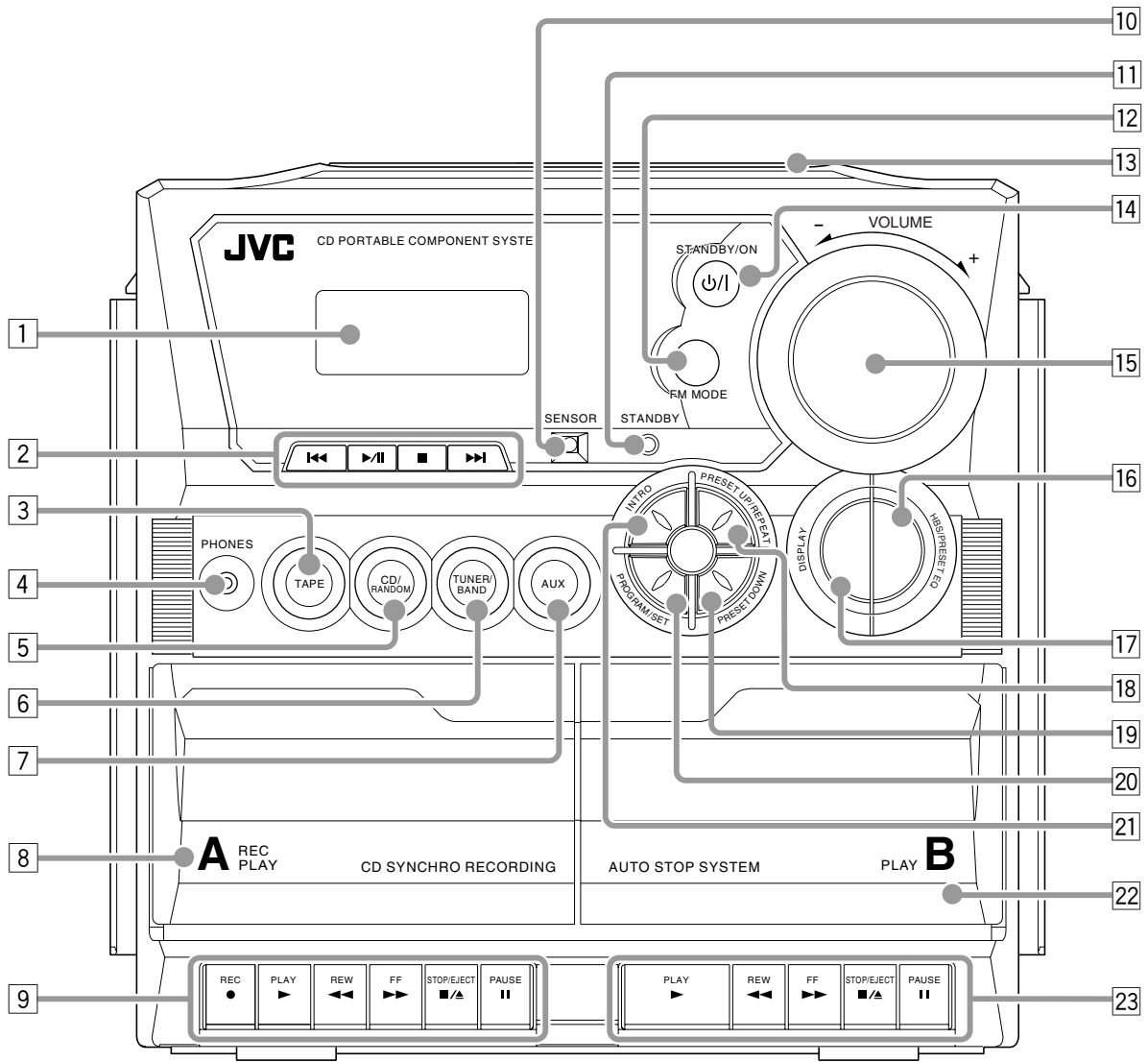

Ventanilla de visualización

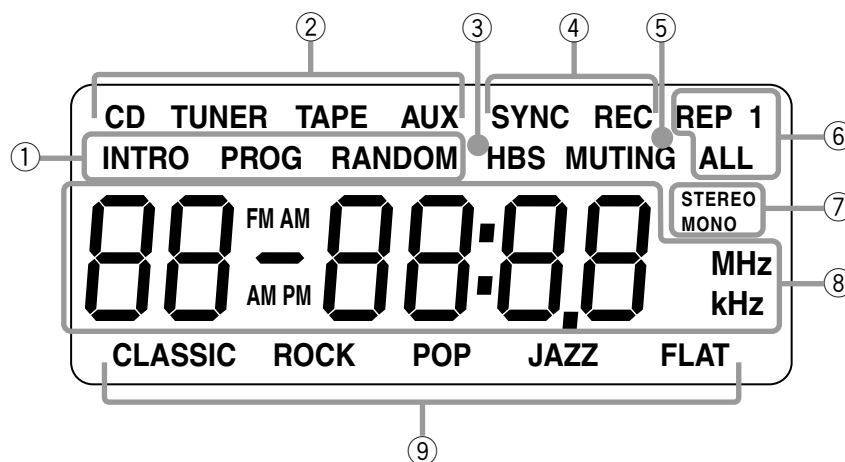

Para los detalles, consulte las páginas entre paréntesis.

Panel frontal

- 1 Ventanilla de visualización
- 2 Botones de operación
 - ◀◀ (9, 12 – 14), ▶/|| (reproducción/pausa) (13 – 15), ■ (13 – 15), ▶▶ (9, 12 – 15)
- 3 Botón TAPE (cinta) (9, 16, 18)
- 4 Jack PHONES (10)
- 5 Botón CD/RANDOM (9, 13, 15, 18)
- 6 Botón TUNER/BAND (9, 12)
- 7 Botón AUX (9)
- 8 Portacassette de la platina A (16)
- 9 Botones de operación para la platina A (16 – 18)
 - REC ●, PLAY ▶, REW ◀◀, FF ▶▶, STOP/EJECT ■/▲, PAUSE ||
- 10 SENSOR (El sensor remoto)
- 11 Lámpara STANDBY (9)
- 12 Botón FM MODE (12)
- 13 ▲ OPEN (apertura/cierre de la puerta del CD) (13)
- 14 Botón STANDBY/ON ◊/I (9)
- 15 Control VOLUME +/- (10)
- 16 Botón HBS/PRESET EQ (ecualizador) (10)
- 17 Botón DISPLAY (9)
- 18 Botón PRESET UP/REPEAT (12, 15)
- 19 Botón PRESET DOWN (12)
- 20 Botón PROGRAM/SET (9, 12, 14)
- 21 Botón INTRO (15)
- 22 Portacassette de la platina B (16)
- 23 Botones de operación para la platina B (16)
 - PLAY ▶, REW ◀◀, FF ▶▶, STOP/EJECT ■/▲, PAUSE ||

Ventanilla de visualización

- 1 Indicadores del modo de reproducción de CD (14, 15)
 - INTRO, PROG, RANDOM
- 2 Indicadores de fuente (9)
 - CD, TUNER, TAPE, AUX
- 3 Indicador HBS (Hyper Bass Sound) (10)
- 4 Indicador SYNC REC (18)
- 5 Indicador MUTING (10)
- 6 Indicadores del modo de repetición (15)
 - REP 1/ALL
- 7 Indicadores de operación del sintonizador (12)
 - STEREO, MONO
- 8 Pantalla principal
- 9 Indicadores del patrón del ecualizador (10)
 - CLASSIC, ROCK, POP, JAZZ, FLAT



Control remoto

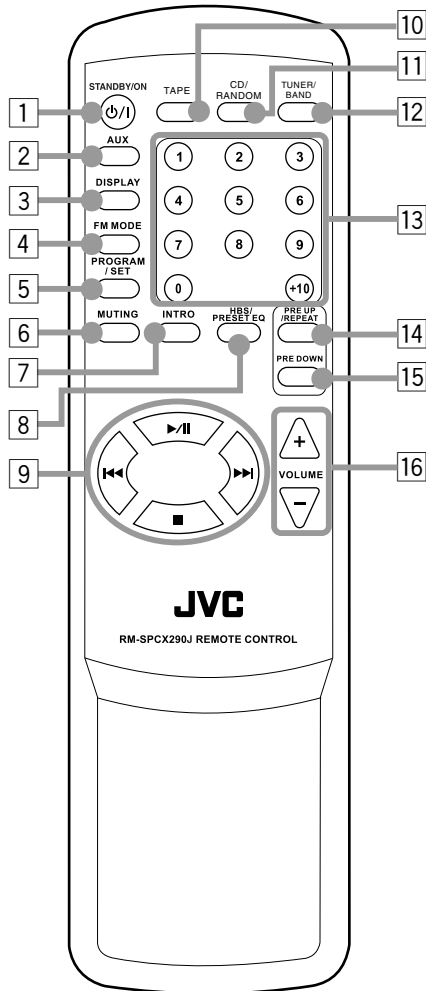

Control remoto

- 1 Botón STANDBY/ON $\phi/1$ (9)
- 2 Botón AUX (9)
- 3 Botón DISPLAY (9)
- 4 Botón FM MODE (12)
- 5 Botón PROGRAM/SET (9, 12, 14)
- 6 Botón MUTING (10)
- 7 Botón INTRO (15)
- 8 Botón HBS (Hyper Bass Sound)/PRESET EQ (ecualizador) (10)
- 9 Botones $\llcorner/\triangleright/\parallel/\blacksquare/\blacktriangleright$ (12 – 15)
- 10 Botón TAPE (9, 16, 18)
- 11 Botón CD/RANDOM (9, 13, 15, 18)
- 12 Botón TUNER/BAND (9, 12)
- 13 Botones numéricos (12 – 14)
- 14 Botón PRE UP/REPEAT (12, 15)
- 15 Botón PRE DOWN (12)
- 16 Botones VOLUME +/- (10)

El sensor remoto

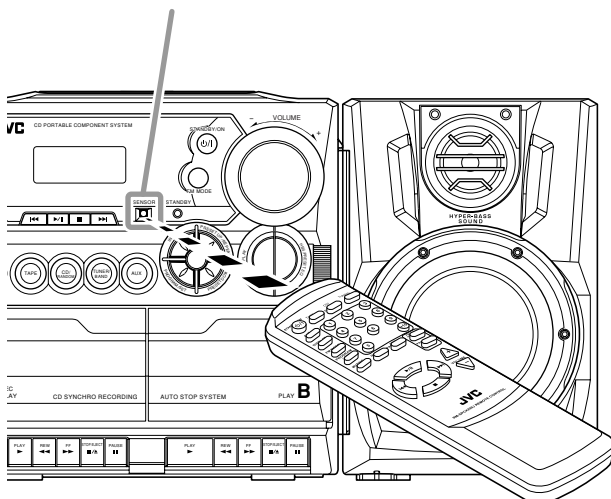

Utilice el control remoto apuntándolo hacia el sensor remoto del panel frontal.

Desembalaje

Después de abrir el paquete, asegúrese de que dispone de todos los elementos siguientes.

El número entre paréntesis indica la cantidad de piezas suministradas.

- Control remoto (1)
- Cable de alimentación de CA (1)

Si hay alguna pieza faltante, consulte inmediatamente con su distribuidor.

Colocación de las pilas en el control remoto

Coloque las pilas—R03(UM-4)/AAA(24F)—dentro del control remoto, haciendo coincidir sus polaridades (+ y -) de las pilas con las marcas + y - del compartimiento de las pilas.

Cuando la unidad deje de responder al control remoto, cambie ambas pilas al mismo tiempo.

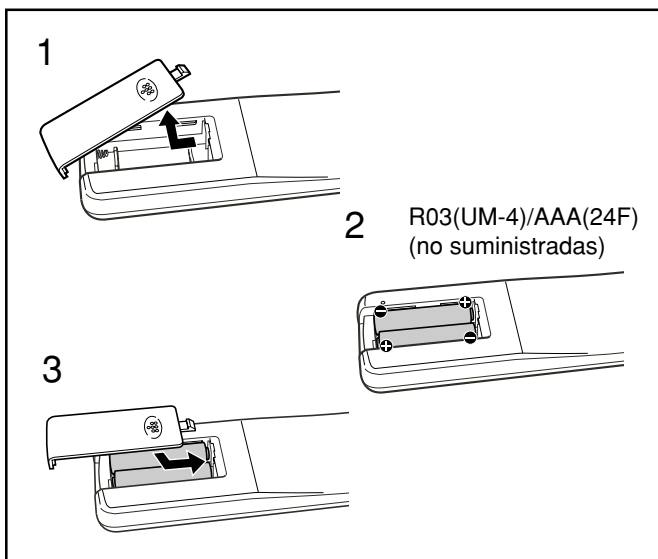

- NO combine una pila usada con otra nueva.
- NO utilice conjuntamente pilas de diferentes tipos.
- NO exponga las pilas al calor o a las llamas.
- NO deje las pilas dentro del compartimiento de las pilas si no va a usar la unidad por un tiempo prolongado. De lo contrario, se producirían daños debido al ácido de las pilas.

Conexión de los altavoces

Para conectar los altavoces

Podrá conectar los altavoces utilizando los cables de altavoz.

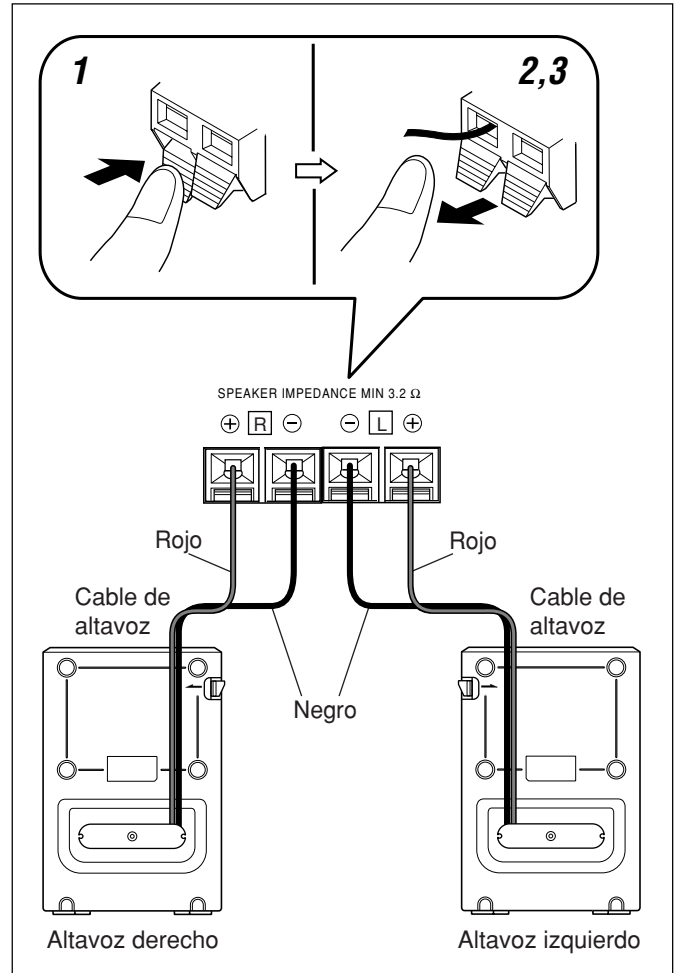

1 Sostenga la abrazadera del terminal de altavoz.

2 Inserte el extremo del cable del altavoz en el terminal.

Haga coincidir la polaridad de los terminales de altavoces: rojo (⊕) con rojo (⊕) y negro (⊖) con negro (⊖).

3 Saque su dedo de la abrazadera.

IMPORTANTE:

- Utilice únicamente altavoces de la misma impedancia de altavoz que la indicada por los terminales de altavoz en la parte trasera de la unidad.
- NO conecte más de un altavoz a cada terminal de altavoz.

Fijación del sistema de altavoz a la unidad principal

Fije el altavoz en las ranuras de la unidad principal (①) y deslícelo hacia abajo verticalmente (②), tal como se muestra en la ilustración.

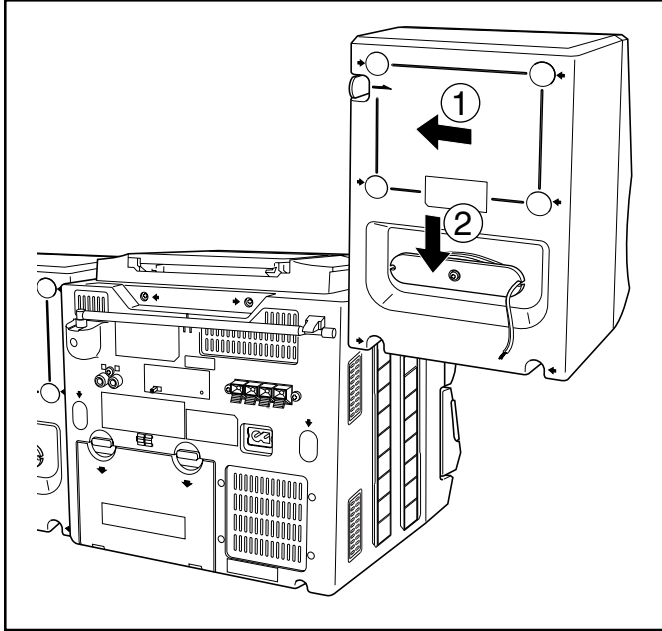

Desmontaje del sistema de altavoz de la unidad principal

Presionando la palanca RELEASE en la parte trasera de la unidad en la dirección de la flecha (①), levante el altavoz verticalmente (②), tal como se muestra en la ilustración.

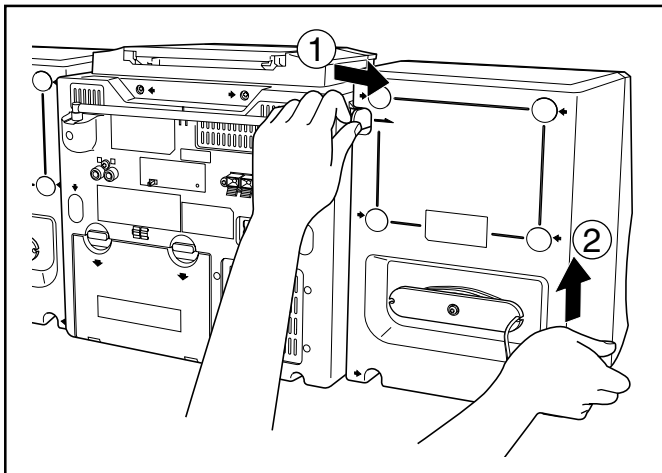

Conexión de otro equipo

Podrá conectar un equipo de audio como dispositivo de reproducción.

Para conectar y utilizar este equipo, consulte también el manual entregado con el mismo.



- NO conecte ningún otro equipo mientras la alimentación está conectada.
- NO enchufe ningún equipo antes de finalizar todas las conexiones.

Asegúrese de que los cables de audio se encuentren codificados por color:

Las clavijas y los jacks blancos son para las señales de audio del lado izquierdo, y los rojos son para las señales de audio del lado derecho.

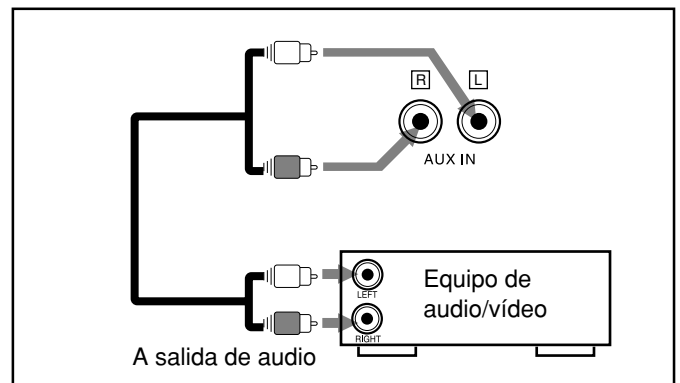

Para reproducir en el otro equipo a través de esta unidad, utilice cables de audio (no suministradas) para efectuar la conexión entre los jacks de salida de audio del otro equipo y los jacks AUX IN.



Fuentes de alimentación

Utilice energía de CA o pilas secas (no suministradas) para operar la unidad.

- Mientras el cable de alimentación de CA se encuentre conectado a una fuente de alimentación, la unidad será alimentada mediante energía de CA, y no mediante las pilas instaladas en la misma.

Para conectar el cable de alimentación de CA

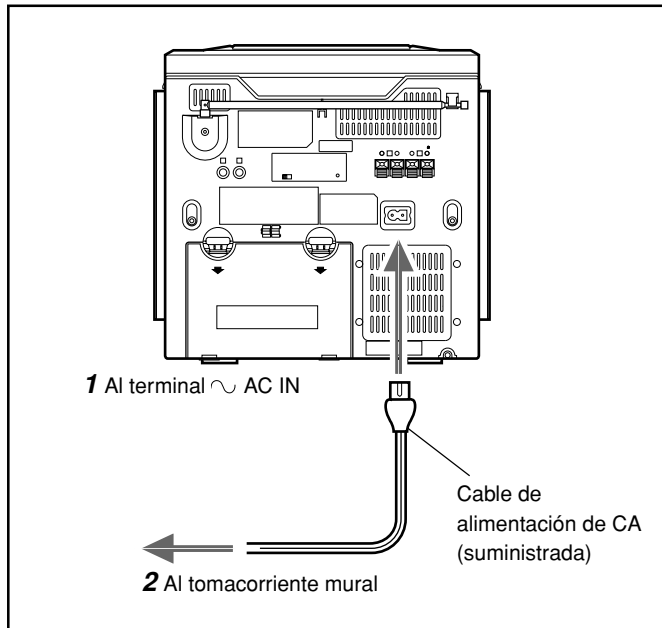

Para insertar las pilas

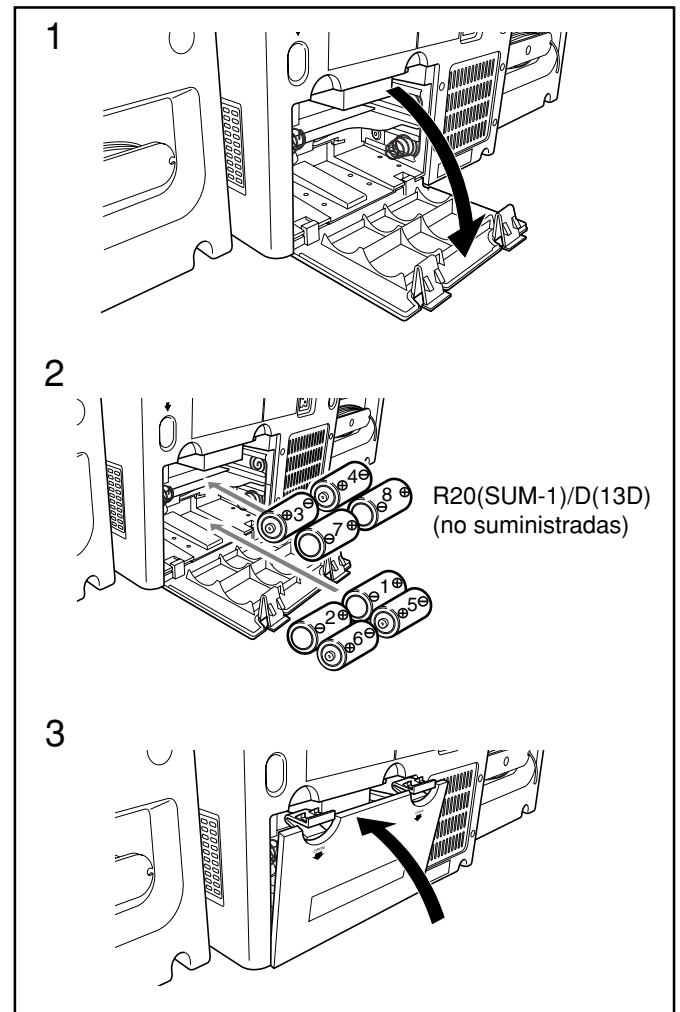

- NO combine una pila usada con otra nueva.
- NO utilice conjuntamente pilas de diferentes tipos.
- NO exponga las pilas al calor o a las llamas.
- NO deje las pilas dentro del compartimiento de las pilas si no va a usar la unidad por un tiempo prolongado. De lo contrario, se producirían daños debido al ácido de las pilas.



Saque las pilas antes de guardar esta unidad durante más de 1 mes.

Operaciones comunes

Conexión y desconexión de la alimentación

Para encender la unidad, pulse STANDBY/ON .

STANDBY/ON

- Cuando se usan pilas como fuente de alimentación, la luz de fondo de la pantalla se oscurece para ahorrar energía.



Para apagar la unidad (en espera), pulse de nuevo STANDBY/ON .

La lámpara STANDBY de la unidad se enciende en rojo.

Se consume siempre una pequeña cantidad de energía aún cuando la unidad esté en el modo de espera.

Para desconectar completamente la alimentación, desenchufe el cable de alimentación de CA de la toma de CA. Si las pilas están insertadas en la unidad, extráígalas.



Cuando desenchufe el cable de alimentación de CA o se produzca una falla de alimentación eléctrica

El reloj se reposicionará inmediatamente a "AM 12:00", mientras que las emisoras preajustadas (véase página 12) en el sintonizador se borrarán al cabo de unos días. Si las pilas están insertadas en la unidad, la memoria no será afectada.

Ajuste del reloj

Antes de continuar operando la unidad, primero ajuste el reloj incorporado a la misma.

- Al encender la unidad estando seleccionado CD o sintonizador, pulse primero DISPLAY para que aparezca la indicación del reloj.

1 Pulse y mantenga pulsado PROGRAM/SET durante más de 2 segundos.

Los dígitos de la hora comienzan a parpadear en la pantalla.



2 Pulse o para ajustar la hora, luego pulse PROGRAM/SET.

Los dígitos de los minutos comienzan a parpadear en la pantalla.

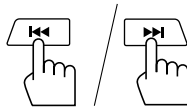

3 Pulse o para ajustar los minutos, y luego pulse PROGRAM/SET.

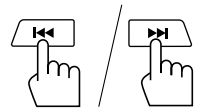

Si se produce una falla de alimentación

El reloj pierde su ajuste y se reposiciona a "AM 12:00". Deberá volverlo a poner en hora. Si las pilas están insertadas en la unidad, la memoria no será afectada.



Para que se visualice el reloj cuando se selecciona CD o sintonizador

Pulse DISPLAY.

- Cada vez que pulsa el botón, la pantalla cambia alternativamente entre indicación del reloj e indicación normal. (Si opera la unidad con la indicación del reloj visualizada, la pantalla cambia a indicación normal).

Selección de las fuentes

Para escuchar radiodifusiones FM/AM, pulse TUNER/BAND. (Véase página 12).

Para seleccionar CD, pulse CD/RANDOM y luego pulse /II. (Véase las páginas 13 – 15).

Para seleccionar cintas, pulse TAPE y luego pulse PLAY  de la platina deseada. (Véase página 16).

Para seleccionar un equipo exterior como fuente, pulse AUX.

En la pantalla aparece el indicador de fuente para la fuente seleccionada.

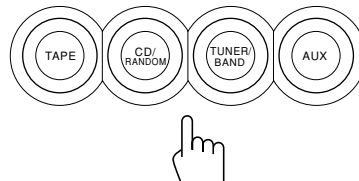

Ajuste del volumen

El nivel de volumen sólo se podrá ajustar mientras la unidad está encendida.

Gire **VOLUME +/-** en el sentido de las agujas del reloj para aumentar el volumen o en sentido contrario para disminuirlo.

- El nivel de volumen se puede ajustar en 31 pasos (00 VOL — 30 VOL).

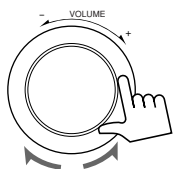

15 VOL

Cuando utilice el control remoto, pulse **VOLUME +** para aumentar el volumen o **VOLUME -** para disminuirlo.

Para desactivar temporalmente el sonido

En el control remoto SOLAMENTE:

Pulse **MUTING**.

El sonido se apaga y el indicador **MUTING** aparece en la pantalla.

Para restablecer el sonido, pulse de nuevo **MUTING**.

El indicador **MUTING** se apaga.

- Ajustando el nivel de volumen también se cancela el silenciamiento.



Para una audición privada

Conecte un par de auriculares al jack **PHONES**. El sonido no será escuchado a través de los altavoces. Asegúrese de disminuir el volumen antes de conectar o de ponerse los auriculares.



NO apague la unidad (en espera) con el volumen ajustado a un nivel extremadamente alto; de lo contrario, la sobrecarga acústica repentina podrá dañar su oído, los altavoces y/o auriculares cuando vuelva a encender la unidad o la próxima vez que empiece a reproducir alguna fuente. **RECUERDE** que no podrá ajustar el nivel de volumen mientras la unidad está en el modo de espera.

Refuerzo de los sonidos graves

La función **Hyper Bass Sound** de esta unidad puede resaltar los sonidos graves mientras escucha cualquier fuente a un volumen bajo.

- Esta función sólo se podrá utilizar para reproducción.

Para activar la función, pulse y mantenga pulsado **HBS/PRESET EQ** durante más de 1 segundo para que el indicador **HBS** aparezca en la pantalla.

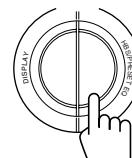

HBS
01 00:03

Para desactivar la función, pulse y mantenga pulsado el botón otra vez para que el indicador **HBS** desaparezca de la pantalla.

Selección de los modos de sonido

Podrá seleccionar uno de los 5 modos de sonido preajustados.

Modos SEA (Amplificador de efecto de sonido):

- CLASSIC:** Conveniente para la música clásica.
- ROCK:** Refuerza las frecuencias altas y bajas. Conveniente para la música acústica.
- POP:** Conveniente para la música vocal.
- JAZZ:** Conveniente para la música jazz.
- FLAT:** Sonido normal.

- Esta función afecta solamente al sonido de reproducción, pero no al de su grabación.

Para seleccionar los modos de sonido, pulse repetidamente **HBS/PRESET EQ** hasta que el indicador del modo de sonido deseado aparezca en la pantalla.

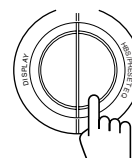

- Cada vez que usted pulsa el botón, los modos de sonido cambian de la manera siguiente:

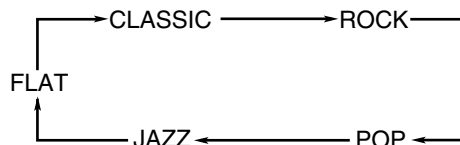

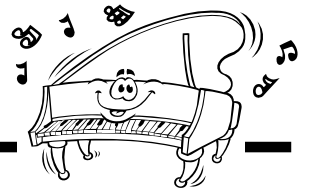

Cómo asegurar una buena recepción en FM y AM

Recepción en FM: Extraiga la antena y cambie su orientación para una mejor recepción.

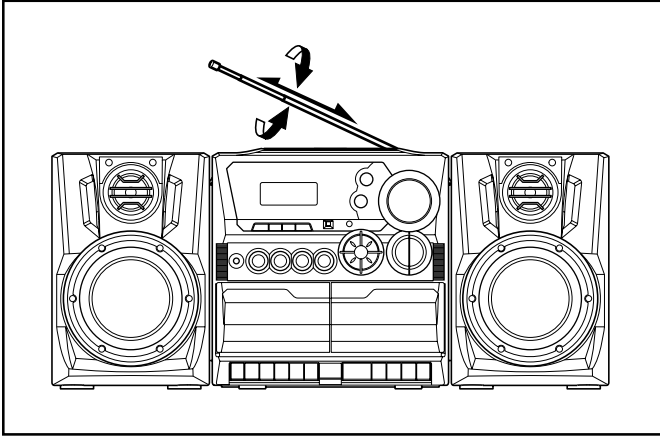

Recepción en AM: Cambie la orientación de la unidad principal para obtener una mejor recepción.

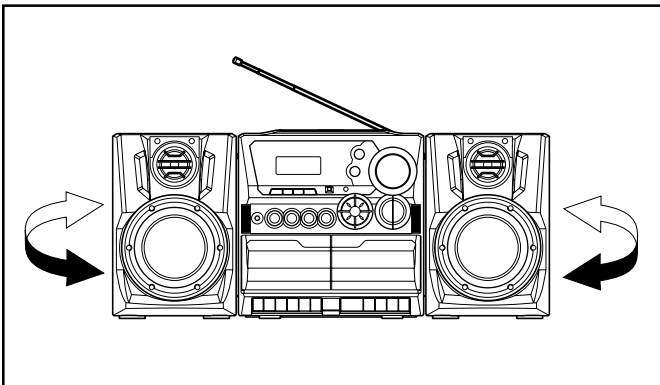

Para una mejor recepción en FM y AM

- Asegúrese de que los conductores de antena no hagan contacto con otros terminales y cordones de conexión.
- Mantenga las antenas alejadas de las partes metálicas de la unidad, de los cordones de conexión y del cable de alimentación de CA.

Escuchando radiodifusiones en FM y AM



Cómo sintonizar una emisora

1 Pulse TUNER/BAND.

La unidad sintoniza automáticamente la emisora sintonizada previamente (ya sea FM o AM).

- Cada vez que pulsa el botón, la banda alterna entre FM y AM.



2 Pulse y mantenga pulsado ◀◀ o ▶▶ durante más de 1 segundo.

La unidad comienza a efectuar la búsqueda de las emisoras y se detiene cuando logra sintonizar una emisora con una intensidad de señal suficiente. Si un programa se emite en estéreo, podrá escuchar sonidos estereofónicos (aparece el indicador STEREO).

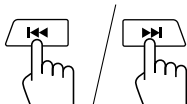

Para interrumpir la búsqueda, pulse ◀◀ o ▶▶.



Cuando pulsa ◀◀ o ▶▶ momentáneamente y de forma repetida

La frecuencia cambia paso por paso.

Para cambiar el modo de recepción en FM

Cuando la transmisión en FM estéreo sea difícil de recibir o hayan ruidos, pulse FM MODE de manera que el indicador MONO se encienda en la pantalla. La recepción será mejor.

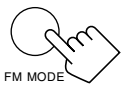

Para restablecer el efecto estereofónico, pulse FM MODE otra vez de forma que el indicador MONO se apague.

- El efecto estéreo también se restablece cuando se sintoniza otra emisora.

Cómo preajustar las emisoras

Usted podrá preajustar 10 emisoras FM y 10 emisoras AM.

En algunos casos, pueden haber frecuencias de prueba memorizadas en el sintonizador ya que la fábrica ha examinado la función de preajuste del sintonizador antes de la entrega. Esto no es una anomalía. Usted podrá preajustar las emisoras que desee en la memoria siguiendo el método de preajuste.

- Hay un límite de tiempo para realizar los siguientes pasos. Si se cancelan los ajustes antes de haber terminado, comience otra vez desde el paso 2.

1 Sintonice la emisora que desea preajustar.

- Consulte “Cómo sintonizar una emisora” más arriba.



2 Pulse PROGRAM/SET.



3 Pulse PRESET UP/REPEAT o PRESET DOWN para seleccionar un número de preajuste.

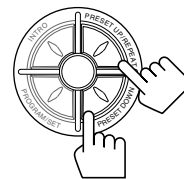

4 Pulse PROGRAM/SET otra vez.



La emisora sintonizada en el paso 1 se almacena en el número de preajuste seleccionado en el paso 3.

- Cuando almacene una emisora nueva en un número usado, se borrará la emisora almacenada previamente.



Cuando desenchufe el cable de alimentación de CA o se produzca una falla de alimentación eléctrica

Las emisoras preajustadas se borrarán al cabo de unos días. En tal caso, vuelva a preajustar las emisoras. Si las pilas están insertadas en la unidad, la memoria no será afectada.

Cómo sintonizar una emisora preajustada

1 Pulse TUNER/BAND.

La unidad sintoniza automáticamente la emisora sintonizada previamente (ya sea FM o AM).

- Cada vez que usted pulsa el botón, la banda alterna entre FM y AM.

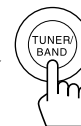

2 Seleccione un número de preajuste. Pulse PRESET UP/REPEAT o PRESET DOWN.

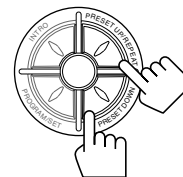

En el control remoto:

Pulse los botones numéricos.

Para el número de preajuste 5, pulse 5. Para el número de preajuste 10, pulse +10 y luego 0.

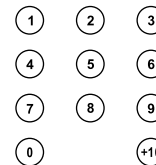

Reproducción de CD

Esta unidad ha sido diseñada para reproducir los discos CD siguientes: CD de audio, CD-R y CD-RW. El uso continuo de discos CD de forma irregular (forma de corazón, octogonal, etc.) puede dañar la unidad.

Cuando se reproduce un CD-R o CD-RW

Los discos CD-R (regrabables) y los CD-RW (reescribibles) editados por el usuario sólo se pueden reproducir si ya están "finalizados".

- Usted puede reproducir sus discos CD-R o CD-RW originales grabados en formato CD musical. (No obstante, dependiendo de sus características o de sus condiciones de grabación, puede suceder que no se puedan reproducir).
- Antes de reproducir los discos CD-R o CD-RW, lea atentamente sus correspondientes instrucciones o precauciones.
- Es posible que algunos discos CD-R o CD-RW no se puedan reproducir en esta unidad debido a las características de los discos, a daños o manchas en los mismos, o a suciedad en el lente del reproductor.
- Los discos CD-RW pueden requerir más tiempo para su lectura. (Esto se debe a que la reflexión de los discos CD-RW es menor que los discos CD comunes).

Cómo cargar el CD

En la unidad SOLAMENTE:

- 1** Pulse **▲ OPEN** en la puerta del disco para abrirla.
- 2** Coloque correctamente el disco, con su etiqueta hacia arriba, tal como se muestra abajo.

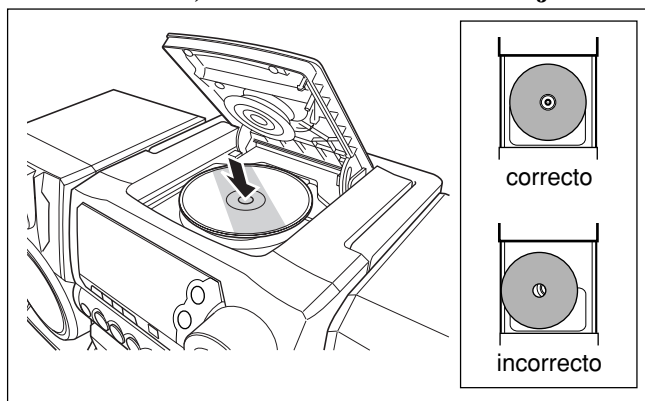

- 3** Pulse de nuevo **▲ OPEN** para cerrar la puerta del disco.

Para reproducir los discos enteros

Podrá reproducir el CD de manera continua.

- 1** Cargue el CD.
- 2** Pulse **CD/RANDOM**, y luego **▶/II**.

El CD se empieza a reproducir desde la primera pista.

- Si pulsa **CD/RANDOM** mientras la fuente es **CD**, se iniciará la reproducción aleatoria (véase página 15). En este caso, simplemente pulse **▶/II** para iniciar la reproducción.

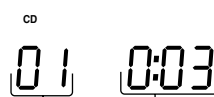
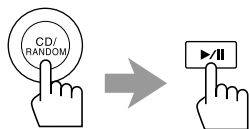

Número de pista

Tiempo de reproducción transcurrido

Para detener la reproducción, pulse **■**.

Para sacar el disco, pulse **▲ OPEN**.

Operaciones básicas de CD

Mientras reproduce un CD, podrá realizar las operaciones siguientes.

Para detener la reproducción momentáneamente

Pulse **▶/II**.

Mientras está en pausa, el tiempo de reproducción transcurrido parpadea en la pantalla.



Para continuar con la reproducción, pulse **▶/II** otra vez.

Para localizar un punto determinado en una pista

Durante la reproducción, pulse y mantenga pulsado **◀◀** o **▶▶**.

- **◀◀**: Búsqueda hacia atrás a alta velocidad.
- **▶▶**: Búsqueda hacia adelante a alta velocidad.

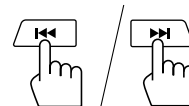

Para desplazarse a otra pista

Pulse **◀◀** o **▶▶** repetidas veces antes o durante la reproducción.

- **◀◀**: Retrocede al comienzo de la pista actual o anteriores.
- **▶▶**: Salta al comienzo de la pista siguiente o posteriores.

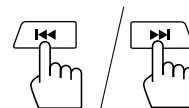

Si pulsa y mantiene pulsado **◀◀** o **▶▶** antes de la reproducción

Podrá cambiar las pistas continuamente.

Para ir directamente a otra pista usando los botones numéricos

En el control remoto SOLAMENTE:

Pulsando el(los) botón(es) numérico(s) antes o durante la reproducción, podrá iniciar la reproducción del número de pista deseado.

- Ej.: Para el número de pista 5, pulse 5.
Para el número de pista 10, pulse +10 y luego 0.
Para el número de pista 15, pulse +10, y luego 5.
Para el número de pista 20, pulse +10, +10 y luego 0.
Para el número de pista 32, pulse +10, +10, +10, y luego 2.

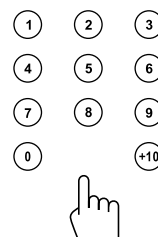

Programando el orden de reproducción de las pistas—Reproducción programada

Antes de comenzar la reproducción, podrá programar el orden de reproducción de las pistas. **Es posible programar hasta 20 pistas.**

- Para utilizar la reproducción repetida (véase página 15) en la reproducción programada, pulse PRESET UP/REPEAT después de iniciar la reproducción programada.
- Hay un límite de tiempo para realizar los siguientes pasos. Si el ajuste se cancela antes de terminar, comience de nuevo desde el paso 2.

1 Cargue el CD.

- Si la fuente de reproducción actual no es el reproductor de CD, pulse CD/RANDOM antes de avanzar al paso siguiente.

2 Pulse PROGRAM/SET.

El indicador PROG parpadea en la pantalla.



- Si se ha almacenado un programa en la memoria, el programa será llamado.

3 Seleccione una pista del CD. Pulse ◀◀ o ▶▶ para seleccionar el número de pista.

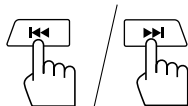

En el control remoto

SOLAMENTE:

Pulse los botones numéricos.

- Con respecto al uso de los botones numéricos, consulte “Para ir directamente a otra pista usando los botones numéricos” en la página 13.

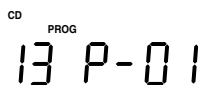
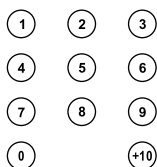

4 Pulse PROGRAM/SET.



5 Repita los pasos 3 y 4 para programar otras pistas, si así lo desea.

6 Pulse ▶/II mientras el indicador PROG parpadea.

Las pistas se reproducen en el orden programado por usted.

- Si el indicador PROG se apaga antes de pulsar ▶/II, pulse PROGRAM/SET y luego pulse ▶/II para iniciar la reproducción.



Para detener la reproducción, pulse ■.

El indicador PROG se apaga en la pantalla y la unidad sale de la reproducción programada. (La programación realizada por usted se retiene en la memoria hasta que la borre).

Para verificar los detalles de la programación

Antes de la reproducción, podrá verificar los detalles de la programación pulsando PROGRAM/SET.



- Cada vez que usted pulsa el botón, la pista programada se muestra en la pantalla.

Para añadir pistas a la programación

- 1 Pulse repetidamente PROGRAM/SET para que se visualice la última pista programada.
- 2 Pulse repetidamente PROGRAM/SET hasta que aparezca “00” como número de pista.
- 3 Introduzca el(los) número(s) de pista(s) que desea añadir repitiendo los pasos 3 y 4 de la izquierda.

Para editar la programación

- 1 Pulse repetidamente PROGRAM/SET para que se visualice el número de programación que desea editar.
- 2 Introduzca el número de pista deseado siguiendo los pasos 3 y 4 de la izquierda.

Para borrar la programación entera antes o después de la reproducción

- 1 Pulse PROGRAM/SET. El indicador PROG parpadea en la pantalla.
 - 2 Pulse ■.
- Expulsando el CD también se borrará toda la programación.



Si no puede introducir un número de pista

Está intentado programar un número de pista que no existe en el CD (por ejemplo, seleccionar la pista 14 en un CD que tiene solamente 12 pistas).



Después de haber programado 20 pistas

El número de la programación vuelve a “P-01”. Si continúa programando más pistas, las mismas serán sobrescritas sobre las programadas en los números correspondientes.



Reproducción al azar—Reproducción aleatoria

Las pistas del CD cargado se reproducen de forma aleatoria.

- Para usar la reproducción repetida para la reproducción aleatoria, pulse PRESET UP/REPEAT de manera que el indicador REP ALL se encienda en la pantalla después que se inicie la reproducción aleatoria (la reproducción aleatoria se cancela al seleccionar REP 1).

1 Cargue el CD.

- Si la fuente de reproducción actual no es el reproductor de CD, pulse CD/RANDOM antes de avanzar al paso siguiente.

2 Pulse CD/RANDOM de manera que el indicador RANDOM aparezca en la pantalla.

Se inicia la reproducción aleatoria.

- Si pulsa CD/RANDOM durante la reproducción del CD, se iniciará la reproducción aleatoria después de finalizar la pista actual.



Las pistas se reproducen de forma aleatoria. La reproducción aleatoria finaliza cuando se reproducen todas las pistas una vez.

Para saltar la pista que se está reproduciendo actualmente, pulse ►►.

Para detener la reproducción, pulse ■.

El indicador RANDOM se apaga en la pantalla y la unidad sale de la reproducción aleatoria.

- Para cancelar la reproducción aleatoria sin detener la reproducción, pulse CD/RANDOM de manera que se apague el indicador RANDOM.

Repetición de pistas o de CD—Reproducción repetida

Usted podrá hacer que el CD, la programación o la pista individual que se está reproduciendo en ese momento se repita tantas veces como se desee.

Para la reproducción repetida, pulse PRESET UP/REPEAT durante o antes de la reproducción. Para usar la reproducción repetida para la reproducción programada, la reproducción aleatoria y la reproducción de introducciones, pulse el botón antes o después de iniciar la reproducción.

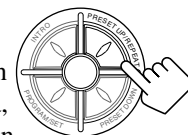

- Cada vez que pulsa el botón, el modo de reproducción repetida cambia de la siguiente manera, y el indicador REP ALL o REP 1 aparece en la pantalla.

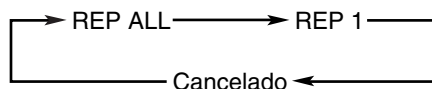

REP ALL : Se repiten todas las pistas (continuamente o al azar), o todas las pistas de la programación.

REP 1 : Se repite una pista (excepto para reproducción aleatoria).



Cuando se selecciona reproducción aleatoria Se cancela REP 1.

Para detener la reproducción, pulse ■.

El indicador REP desaparece de la pantalla y la unidad sale de la reproducción repetida.

- Para cancelar la reproducción repetida sin detener la reproducción, pulse repetidamente PRESET UP/REPEAT hasta que el indicador REP se apague.

Reproducción de introducciones—Intro Play

Es posible reproducir el comienzo de cada pista o de cada pista programada de un CD durante diez segundos.

Para usar la reproducción de introducciones, pulse INTRO.

La reproducción de introducciones se inicia y aparece el indicador INTRO. Para usar la reproducción de introducciones para reproducción programada y reproducción aleatoria, pulse el botón después que se inicie la reproducción.



Para detener la reproducción, pulse ■.

El indicador INTRO desaparece de la pantalla y la unidad sale de la reproducción de introducciones.

- Para cancelar la reproducción de introducciones sin detener la reproducción, pulse de nuevo INTRO hasta que el indicador INTRO se apague.



Si usted pulsa INTRO mientras se está reproduciendo una pista después de los diez segundos iniciales Se empezará a reproducir la pista siguiente.

Reproducción de las cintas



Usted podrá reproducir solamente cintas tipo I (Normal).

Reproducción de una cinta

1 Pulse **STOP/EJECT** ■/▲ de la platina que desea usar.

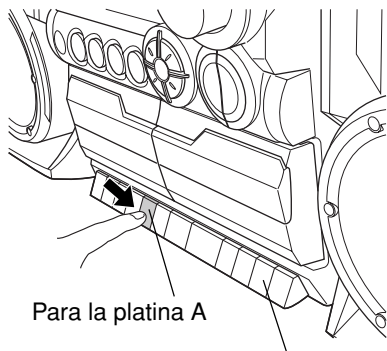

2 Introduzca un cassette, con la parte expuesta de la cinta hacia abajo.

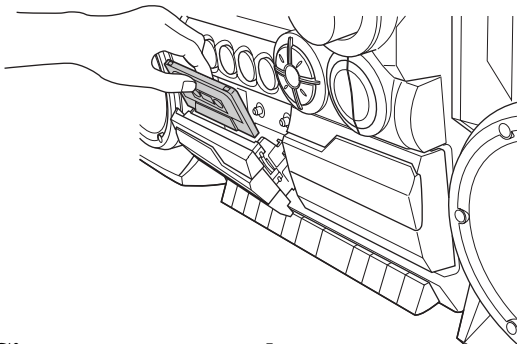

3 Cierre suavemente el portacassette.

4 Pulse **TAPE**.



5 Pulse **PLAY** ►.

La cinta se empieza a reproducir.

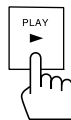

Cuando la cinta se reproduce hasta el final, la platina se detiene automáticamente.

Para detener la reproducción, pulse **STOP/EJECT** ■/▲.

Para operar la otra platina, pulse **STOP/EJECT** ■/▲ y luego **PLAY** ► en la otra platina.

Para rebobinar rápidamente hacia la izquierda o la derecha, pulse **REW** ◀◀/FF ▶▶ mientras la cinta está detenida.

Para sacar el cassette, pulse **STOP/EJECT** ■/▲.

Para reproducir continuamente las cintas de las platinas B y A

1 Coloque las cintas cassette en las platinas A y B.

- Si la dirección de la cinta no es la correcta, saque el cassette.

2 Pulse **PLAY** ► de la platina B.

La cinta de la platina B comenzará a reproducirse.

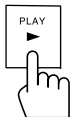

3 Pulse **PAUSE** ||, y luego pulse **PLAY** ► para la platina A.

Cuando termine la cinta de la platina B, la cinta de la platina A comienza a reproducirse automáticamente.

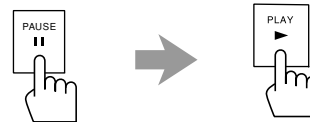

No se recomienda usar cintas C-120 ni otras más delgadas, dado que podrían deteriorarse sus características. Además, estas cintas tienden a enredarse en los rodillos de presión y en los cabrestantes.

Grabación

IMPORTANTE:

- Tenga en cuenta que la regrabación de cintas pregrabadas, grabaciones o discos sin el consentimiento de los titulares del copyright podría resultar ilegal en cuanto a grabación de sonido o de vídeo, radiodifusión o transmisión por cable, y en cualquier forma literaria, dramática, musical o artística expresada en cada caso.
- El nivel de grabación se ajusta automáticamente al nivel correcto, y por lo tanto no es afectado por el control JOG VOLUME +/- . De esta manera, durante la grabación, podrá ajustar el sonido que está escuchando sin que el nivel de grabación resulte afectado.
- Cuando está grabando, podrá escuchar los modos de sonido a través de los altavoces o de los auriculares (véase página 10). No obstante, el sonido será grabado sin estos efectos.
- Si las grabaciones realizadas por usted contienen demasiado ruido o perturbaciones estáticas, podría ser que la unidad se encuentre demasiado cerca de un televisor. Aumente la distancia entre el televisor y la unidad.
- Sólo podrá usar cintas tipo I (Normal) para la grabación.

Para proteger sus grabaciones

Los cassettes tienen dos lengüetas pequeñas en la parte posterior para protección contra el borrado accidental y la regrabación.

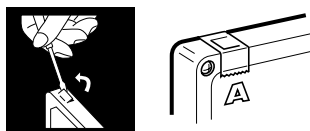

Para proteger sus grabaciones, quite estas lengüetas.

Para volver a grabar una cinta protegida, tape los orificios con cinta adhesiva.

Para mantener la mejor calidad de sonido de grabación y reproducción

Si los cabezales, cabrestantes, y rodillos de presión de las platinas de cassette estuvieran sucios, podría producirse lo siguiente:

- Pérdida de la calidad del sonido
- Sonido discontinuo
- Desvanecimiento
- Borrado incompleto
- Dificultades en la grabación

Para limpiar los cabezales, cabrestantes y rodillos de presión

Limpie con un palillo de algodón humedecido con alcohol.

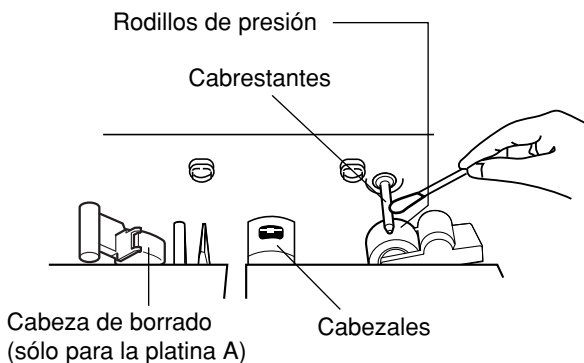

Para desmagnetizar los cabezales

Apague la unidad, y utilice un desmagnetizador de cabezales (disponible en las tiendas que venden productos electrónicos y discos).

Grabación de una cinta en la platina A

En la unidad SOLAMENTE:

1 Ponga un cassette grabable en la platina A con la parte expuesta de la cinta hacia abajo.

- Véase también la página 16.

2 Cierre suavemente el portacassette.

3 Empiece a reproducir la fuente—FM, AM*, reproductor de CD, platina B, o el equipo auxiliar conectado a los jacks AUX IN.

- Cuando la fuente es CD, también podrá usar la grabación sincronizada del disco (véase la página 18).
- Cuando la fuente es la platina B, también podrá usar el método de duplicación. (Véase “Duplicación de cintas” en la página 18).

* Véase “Para grabar una emisora AM—Corte de batido” en la página 18.

4 Pulse REC ● para la platina A.

La grabación se inicia.

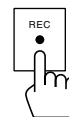

Para detener la grabación, pulse STOP/EJECT ■/▲ para la platina A.

Para sacar el cassette, pulse STOP/EJECT ■/▲ para la platina A.



No podrá pulsar REC ● en los siguiente casos:

- Si no hay ningún cassette insertado.
- Si se ha insertado una cinta protegida.

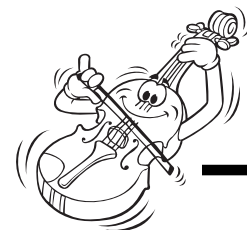

Para grabar una emisora AM—Corte de batido

Mientras graba un radiodifusión en AM, se podrán escuchar batidos (que no se escucharían durante la audición del programa si no lo grabara).

En tal caso, ajuste el interruptor BEAT CUT en la parte trasera de la unidad a 1 ó 2 para reducir el sonido batiente.

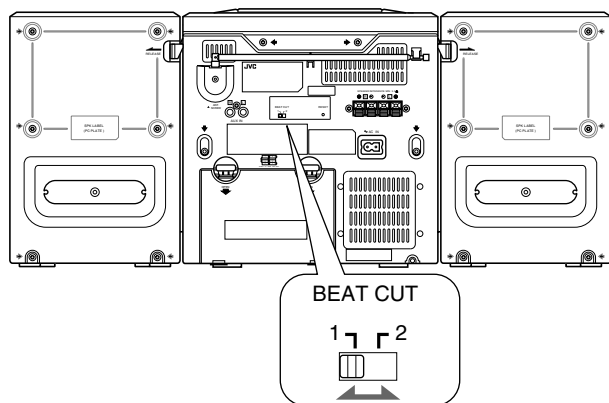

Duplicación de cintas

1 Pulse TAPE.



2 Ponga el cassette fuente en la platina B, y un cassette grabable en la platina A.

3 Pulse PAUSE II, y luego pulse REC ● de la platina A.

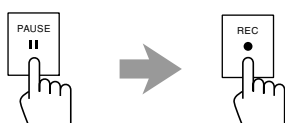

4 Pulse PLAY ► de la platina B.

La duplicación se inicia.



Para detener la duplicación, pulse STOP/EJECT ■/▲ de la platina A.

Grabación de discos

—Grabación sincronizada de discos

Podrá iniciar simultáneamente la reproducción y la grabación del disco.

1 Ponga un cassette grabable en la platina A con la parte expuesta de la cinta hacia abajo.

- Véase también la página 16.

2 Cierre suavemente el portacassette.

3 Pulse CD/RANDOM para seleccionar el reproductor de CD como fuente.

- Si desea grabar pistas en el orden deseado, programe el orden de reproducción (véase página 14).



4 Pulse REC ●.

La reproducción y la grabación del CD se inician automáticamente.

El indicador SYNC REC aparece en la pantalla.

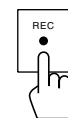

CD SYNC REC
01 0:03

- Cuando se llega al final de la cinta, la grabación se detiene y la reproducción del CD entra en pausa. Cuando finaliza la reproducción del CD, pulse STOP/EJECT ■/▲ para detener la grabación.

- Si pulsa REC ● mientras se reproduce el CD, el reproductor de CD vuelve al comienzo de la pista y la grabación se inicia desde esa pista.



No podrá pulsar REC ● en los siguiente casos:

- Si no hay ningún cassette insertado.
- Si se ha insertado una cinta protegida.

Para detener la grabación durante un momento, pulse PAUSE II.

La grabación entra en pausa, pero la reproducción del CD no se detiene.

Para reanudar la grabación, pulse de nuevo PAUSE II.

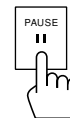

Para detener la grabación, pulse STOP/EJECT ■/▲.

La grabación se detiene y la reproducción del CD entra en pausa.

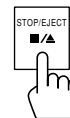

Para sacar el cassette, pulse STOP/EJECT ■/▲ con la grabación detenida.

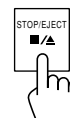

Mantenimiento



Para obtener el máximo rendimiento de la unidad, mantenga limpios los discos, las cintas, y el mecanismo.

Español

Manejo de los discos



- Saque el disco de su estuche sujetándolo por los bordes, mientras presiona ligeramente el orificio central.
- No toque la superficie brillante del disco, ni doble el disco.
- Ponga el disco en su estuche después del uso para que no se deforme.

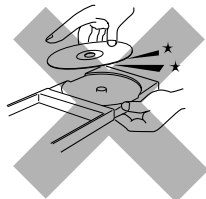

- Tenga cuidado de no rayar la superficie del CD cuando vuelva a colocarlo en su estuche.
- Evite la exposición directa a la luz del sol, a temperaturas extremas, y a la humedad.



Para limpiar el disco

Usando un lienzo suave, limpie el disco con movimientos rectos desde el centro hacia el borde.



NO utilice ningún tipo de solvente—como limpiador de discos convencional, pulverizadores, diluyente, o bencina—para limpiar el CD.

Manejo de las cintas cassette

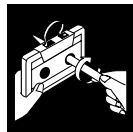

- Si la cinta está floja en su cassette, elimine la flojedad haciendo girar uno de los carretes con un lápiz.
- Si la cinta está floja, podría quedar estirada, cortada o enredada en el cassette.



- Tenga cuidado de no tocar la superficie de la cinta.



- No almacene las cintas en:
 - Lugares polvorientos
 - Expuestos directamente a la luz del sol o de otras fuentes de calor
 - Lugares de mucha humedad
 - Cerca de un imán

Localización de averías

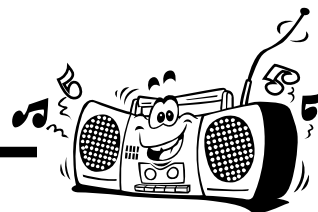

Si experimenta algún problema con su unidad, verifique la siguiente lista para ver si consigue resolver el problema antes de acudir al centro de servicio.

Si el problema persiste a pesar de las indicaciones contenidas en esta lista, o si la unidad está físicamente dañada, solicite el servicio a personal cualificado, como por ejemplo, su proveedor.

Síntom	Causa	Solución
No se escucha el sonido.	<ul style="list-style-type: none"> • Conexiones flojas o incorrectas. • Silenciamiento activado. 	<ul style="list-style-type: none"> • Verifique todas las conexiones y realice las correcciones. (Véase páginas 6 – 8). • Pulse MUTING para cancelar el silenciamiento. (Véase página 10).
El sonido del disco se interrumpe.	El disco está rayado o sucio.	Limpie o reemplace el disco. (Véase página 19).
El disco no se reproduce.	El disco está colocado boca abajo.	Coloque el disco con el lado de la etiqueta hacia arriba.
Grabación imposible.	Se han removido las lengüetas pequeñas del dorso del cassette.	Tape los orificios con cinta adhesiva.
No se pueden realizar las operaciones.	Puede suceder que el microprocesador incorporado no esté funcionando correctamente debido a interferencias eléctricas exteriores.	Desenchufe el cable de alimentación de CA después retirar las pilas de la unidad, y luego vuélvalo a conectar.
No es posible operar la unidad desde el control remoto.	<ul style="list-style-type: none"> • Hay un obstáculo en la trayectoria entre el control remoto y el sensor remoto de la unidad. • Las pilas están descargadas. 	<ul style="list-style-type: none"> • Saque el obstáculo. • Cambie las pilas.

Reinicialización de la unidad

Si con “Localización de averías” (véase arriba) no se consigue eliminar el problema (fallo de funcionamiento, visualización incorrecta, etc.), presione el interruptor de reinicialización en la parte trasera de la unidad con un objeto puntiagudo, mientras la unidad está encendida.



Si reinicializa la unidad

La reinicialización hará que la unidad se repositone a sus ajustes de fábrica y todos los ajustes realizados por el usuario serán borrados.

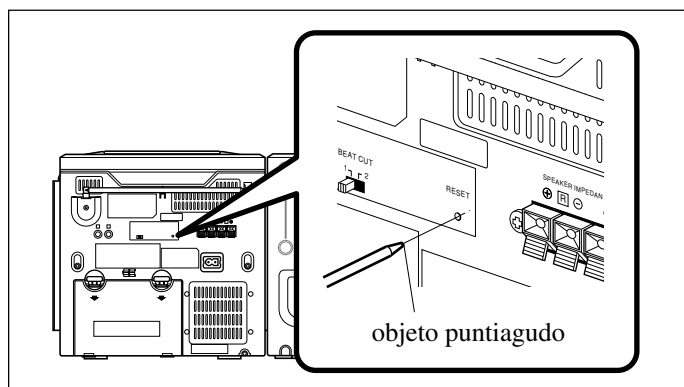

Especificaciones

El diseño y las especificaciones se encuentran sujetos a cambios sin previo aviso.

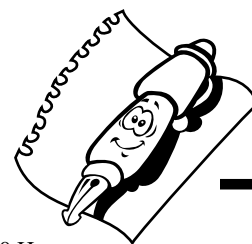

Sección del amplificador—CA-PCX290

Potencia de salida:

5 W por canal, RMS mín, accionado en 3,2 Ω a 1 kHz con una distorsión armónica total no mayor que 10%.

Sensibilidad/impedancia de entrada de audio (a 1 kHz)

AUX: 1 000 mV/47 kΩ

Altavoces/Impedancia: 3,2 Ω – 8 Ω

Sintonizador

Margen de sintonización de FM: 87,5 MHz – 108,0 MHz

Margen de sintonización de AM: 530 kHz – 1 710 kHz

Reproductor de CD

Capacidad de CD: 1 CD

Margen dinámico: 60 dB

Relación señal a ruido: 75 dB

Platina de cassette

Respuesta de frecuencia

Normal (tipo I): 50 Hz — 10 000 Hz

Lloro y fluctuación: 0,15% (WRMS)

Generalidades

Requisitos de potencia: CA 120 V \sim , 60 Hz

CC 12 V (pilas (8) “R20(SUM-1)/D(13D)”))

Consumo de energía: 20 W (en operación)

3 W (en espera)

Dimensiones (aprox.): 270 mm x 274 mm x 298 mm (An/Al/Pr)

(10 ¹¹/₁₆ pulg. x 10 ³/₄ pulg. x 11 ³/₄ pulg.)

Peso (aprox.): 4,1 kg (9,1 libras)

Accesorios suministrados

Véase página 6.

Sección del altavoz—SP-PCX290

Tipo: tipo reflector de bajos de 2 vías

Unidades de altavoces: Woofer: cono de 10 cm (4 pulg.) x 1

Tweeter: cono de 5 cm (2 pulg.) x 1

Capacidad de potencia: 5 W

Impedancia: 3,2 Ω

Gama de frecuencias: 50 Hz — 18 000 Hz

Dimensiones (aprox.): 180 mm x 270 mm x 228 mm (An/Al/Pr)

(7 ¹/₈ pulg. x 10 ³/₄ pulg. x 9 pulg.)

Peso (aprox.): 1,7 kg (3,8 libras) c/u

Authorized Service Centers

QUALITY **JVC**[®] SERVICE

HOW TO LOCATE YOUR JVC SERVICE CENTER

TOLL FREE: 1 (800) 537-5722

<http://www.jvc.com>

Dear Customer,

In order to receive the most satisfaction from your purchase, please read the instruction booklet before operating the unit. In the event that repairs are necessary, please call 1 (800)537-5722 for your nearest authorized servicer or visit our website at **www.JVC.com**

Remember to retain your Bill of Sale for Warranty Service.

Do not service the television yourself

Caution

To prevent electrical shock, do not open the cabinet. There are no user serviceable parts inside. Please refer to qualified service personnel for repairs.

Accessories

To purchase accessories for your JVC product, please call toll free: 1 (800)882-2345 or on the web at **www.JVC.com**

