

INSTRUCTIONS

0705NYMCREM5 LVT1448-001A[U, UX] 601-W30500-010

Thank you for purchasing this JVC product.

Please read these instructions carefully before starting operation to be sure to obtain optimum performance and a longer service life from the unit.

PRECAUTIONS:

- **Never open the cabinet under any circumstances.** Never operate this product with the cabinet removed. Any repairs or internal adjustments should be made only by a trained service technician.
- **Do not touch the recorder with wet hands.** If any liquid enters the recorder cabinet, take the recorder to a trained service technician for inspection.

To disconnect power from the mains, pull out the mains plug. When installing the product, ensure that the plug is easily accessible.

WARNING:
TO REDUCE THE RISK OF FIRE OR ELECTRIC SHOCK, DO NOT EXPOSE THIS APPLIANCE TO RAIN OR MOISTURE.

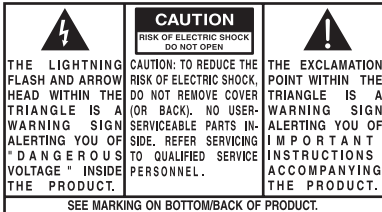

PREPARATION FOR USE

Please keep all information for future reference.

AC POWER OPERATION

Setting the Voltage selector

Before inserting the plug into the AC outlet, make sure to set the voltage selector (AC 110 V-127 V/220 V-240 V) to the voltage that is appropriate for your area.

Connection of power

Connect one end of the supplied AC power cord to the AC IN jack, and the other end, to household AC outlet.

- Notes:**
- Only use JVC power cord provided with this unit to avoid malfunction or damage to the unit. Remove batteries when using the power cord.
 - When you do not use the unit for long period of time, be sure to unplug the unit from the AC outlet.
 - Even if the batteries are loaded, the unit switches over to AC power whenever you plug it into an AC power source.

DC POWER OPERATION

Open the battery compartment and install six SUM-1 ("D" size, HP2, R20) with + and - poles facing in the correct directions as indicated on the rear cabinet.

- Notes:**
- Incorrectly using the batteries can cause them to leak or burst, and may damage the unit. Note the following:
 - Do not mix new batteries with old ones.
 - Remove the batteries when you do not plan to use the unit for a month or more.

RADIO OPERATION

1. Set the FUNCTION selector to RADIO.
2. Set the BAND selector to the desired band.
3. Tune to the desired station by turning the TUNING control.
4. Adjust the VOLUME control to your comfortable listening level.
5. To turn the radio off, the FUNCTION selector to TAP.

- Notes:**
- For FM, SW1 and SW2 reception, extend the telescopic antenna and turn its direction at which the reception becomes optimal.
 - For MW reception, a ferrite-bar antenna is built-in. Since this antenna is direction oriented, turn the entire unit to a direction at which the reception becomes optimal.
 - When the unit receives FM stereo signal, the FM STEREO indicator lights up.

FINE TUNING control

When tuning SW broadcast, use the FINE TUNING control for precise tuning.

- Notes:**
- The recording level is adjusted automatically. The VOLUME level does not affect the recording level.
 - If the sound on playback is distorted, the microphone may have been placed too near the recording source. Re-position the unit and run through the above procedure again.

NAMES OF PARTS

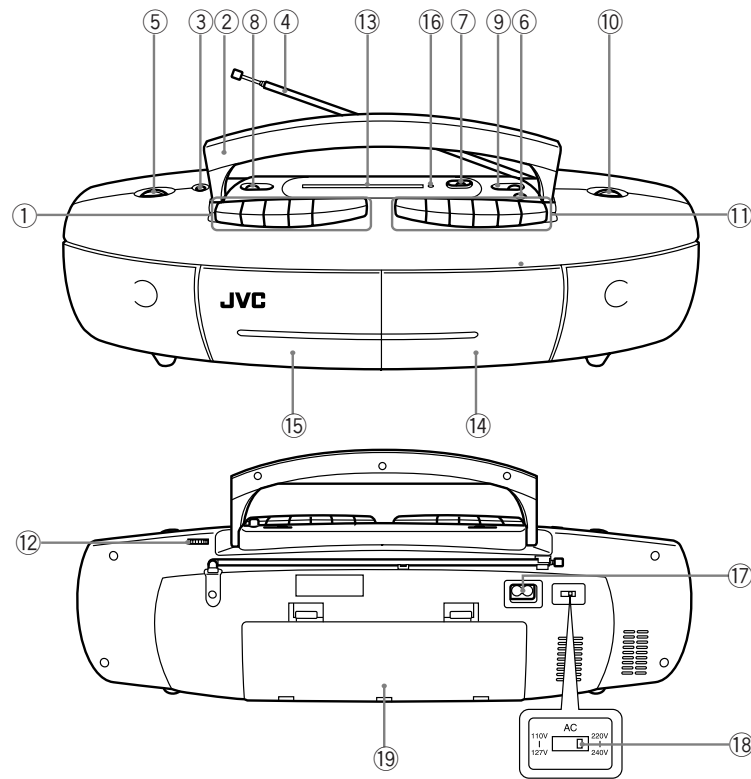

- | | | |
|-------------------------------------------------------------------------------------------------------------------------------------------------------|----------------------------------------------------------------------------------------------------------------------------------------------------------------------------------------------------------------------------------------------------------------------------|----------------------------------------------------------------------------------------------------------------------------------------------------------------------------------------------------------------------------------------------|
| ① Cassette control buttons (Deck A)
■ PAUSE button
■ STOP/EJECT button
◀ FF (Fast Forward) button
▶▶ REV (Rewind) button
▶ PLAY button | ⑧ FUNCTION selector (TAP E/RADIO)
⑨ BAND selector (MW/SW1/SW2/FM)
⑩ TUNING control
⑪ Cassette control buttons (Deck B)
■ PAUSE button
■ STOP/EJECT button
◀ FF (Fast Forward) button
▶▶ REV (Rewind) button
▶ PLAY button
● REC (Record) button | ⑫ FINE TUNING control
⑬ Tuning scale
⑭ Cassette compartment door (Deck B)
⑮ Cassette compartment door (Deck A)
⑯ FM STEREO indicator
⑰ AC IN jack
⑱ Voltage selector (AC 110 V-127 V/220 V-240 V)
⑲ Battery compartment |
|-------------------------------------------------------------------------------------------------------------------------------------------------------|----------------------------------------------------------------------------------------------------------------------------------------------------------------------------------------------------------------------------------------------------------------------------|----------------------------------------------------------------------------------------------------------------------------------------------------------------------------------------------------------------------------------------------|

CARE AND MAINTENANCE

- Check that there are no loose layers of tape. "Take up" these loose layers using a pencil before inserting the cassette into the unit.
- Do not use the C-120 (or longer) cassettes.
- Do not expose the unit to extremes of temperature.
- Clean the tape handling parts (Play/record head, pinch roller and capstans) after every 40 hours of operation with a cotton swab moistened with denatured alcohol.
- Wipe away tough dirt with a soft cloth soaked in a neutral detergent.
- Clean the body with a soft cloth. Do not use chemicals.

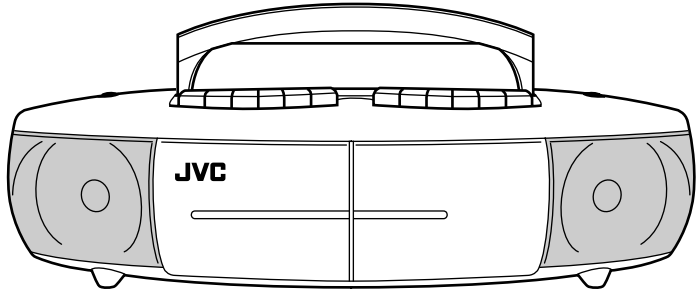

ИНСТРУКЦИЯ

LVT1448-001A[U, UX] 601-W30500-010

Спасибо за покупку данного изделия JVC.

В целях обеспечения оптимальных характеристик и длительного срока службы изделия рекомендуем ознакомиться с данной инструкцией перед началом эксплуатации.

МЕРЫ ПРЕДОСТОРОЖИВАНИЯ:

- При любых обстоятельствах никогда не открывайте корпус. Никогда не используйте данную продукцию без корпуса. Любой ремонт внутренних частей должен производиться только опытным специалистом технического обслуживания.
- Не прикасайтесь к плейеру влажными руками. В случае попадания какой-либо жидкости в корпус плейера, отнесите его опытному техническому специалисту для проверки.

Для отключения из сети питания необходимо отсоединить вилку из сети питания. При установке изделия обеспечить удобный доступ к вилке шнура питания.

ВНИМАНИЕ:

ВО ИЗБЕЖАНИЕ ВОСПЛАМЕНЕНИЯ, А ТАК ЖЕ ДЛЯ ПРЕДОТВРАЩЕНИЯ УДАРА ТОКОМ НЕ ВЫСТАВЛЯЙТЕ ДАННОЕ УСТРОЙСТВО ПОД ДОЖДЬ ИЛИ ЖЕ В МЕСТА ПОВЫШЕННОЙ ВЛАЖНОСТИ.

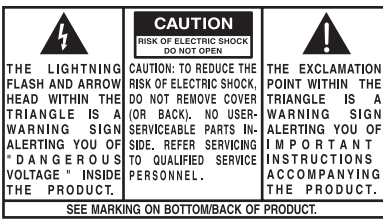

ПОДГОТОВКА К ЭКСПЛУАТАЦИИ

Пожалуйста, сохраните всю информацию для дальнейшего использования.

РАБОТА ОТ ПЕРЕМЕННОГО ТОКА

Выбор напряжения
Перед тем, как вставлять вилку в розетку, убедитесь, что переключатель напряжения (110V-127V/220V-240V) установлен в тех пределах, которые соответствуют напряжению в вашей местности.

Подсоединение к сети
Вставьте один конец входящего в комплект шнура в соответствующее гнездо на корпусе, а другой - в розетку AC IN (переменного тока).

- Примечания:**
- Во избежание неисправности или выхода из строя изделия использовать входящий в комплект шнур питания JVC. При использовании шнура питания удалите батарейки.
 - Если на протяжении долгого времени вы не используете устройство, отключайте его из сети.
 - Даже при наличии батарей в батарейном отсеке устройство будет переключаться на режим работы от сети, как только будет произведено подключение к сети.

РАБОТА ОТ ПОСТОЯННОГО ТОКА

Откройте отсек для батареек и установите 6 батареек SUM-1 (размером "D", HP2, R20), соблюдая полярность, как показано на задней части корпуса.

- Примечания:**
- При неправильном расположении батареи могут потечь или взорваться и тем самым повредить данное устройство. Помните:
 - Нельзя использовать новые и старые батареи одновременно.
 - Вынимайте батареи, если вы не планируете использовать устройство в течение месяца или более.

РАБОТА РАДИО

1. Установите переключатель FUNCTION (ВЫБОР ФУНКЦИИ) в позицию RADIO (РАДИО).
2. Выберите желаемый BAND (РАДИО-ДИАПАЗОН).
3. Настройтесь на желаемую радиостанцию при помощи ручки TUNING (НАСТРОЙКА).
4. Отрегулируйте уровень VOLUME (ГРОМКОСТИ) при помощи регулятора громкости.
5. Для того, чтобы выключить ради, поместите переключатель FUNCTION (ВЫБОР ФУНКЦИИ) в позицию TAP E (МАГНИТОФОН).

- Примечания:**
- Для настройки на FM, SW1 и SW2 диапазоны используйте выдвижную антенну, установленную в позицию, при которой достигается наиболее оптимальный прием.
 - Для настройки на MW диапазон используется встроенная ферритовая антенна. Поскольку это направленная антенна, установите данное устройство в такое положение, при котором достигается наиболее оптимальный прием.
 - При приеме FM стерео сигнала загорается индикатор FM STEREO.

Регулировка FINE TUNING (УЛУЧШЕННАЯ НАСТРОЙКА)

При настройке на SW трансляцию используйте регулятор FINE TUNING (УЛУЧШЕННАЯ НАСТРОЙКА) для более точной настройки.

ОБРАЩЕНИЕ С КАССЕТАМИ

ВОСПРОИЗВЕДЕНИЕ (Дека А или Дека В)

1. Нажмите кнопку ■ STOP/EJECT (ОСТАНОВКА ЛЕНТЫ/ОТКРЫВАНИЕ КАСЕТОДЕРЖАТЕЛЯ) для того, чтобы открыть крышку кассетодержателя. Вставьте кассету магнитной лентой вверх.
2. Закройте крышку кассетодержателя рукой.
3. Установите переключатель выбор FUNCTION (ФУНКЦИИ) в позицию TAP E (МАГНИТОФОН).
4. Нажмите кнопку ◀ PLAY (ВОСПРОИЗВЕДЕНИЕ) (Дека А или Дека В).
5. Настройте уровень громкости при помощи регулятора VOLUME (ГРОМКОСТЬ).
6. Для приостановки воспроизведения нажмите кнопку ■ PAUSE (ПАУЗА) на Дека В.
7. Для изъятия кассеты нажмите кнопку ■ STOP/EJECT (ОСТАНОВКА ЛЕНТЫ/ОТКРЫВАНИЕ КАСЕТОДЕРЖАТЕЛЯ).

ПРОДОЛЖИТЕЛЬНОЕ ВОСПРОИЗВЕДЕНИЕ (Дека А или Дека В)

1. Установите переключатель выбор FUNCTION (ФУНКЦИИ) в позицию TAP E (МАГНИТОФОН).
2. Нажмите кнопку ◀ PLAY (ВОСПРОИЗВЕДЕНИЕ) на Дека А.
3. Начнется воспроизведение на Дека А.
4. Нажмите кнопку ■ PAUSE (ПАУЗА) на Дека В.
5. Нажмите кнопку ◀ PLAY (ВОСПРОИЗВЕДЕНИЕ) на Дека В.
6. Дека В находится в выключенном режиме.
7. Как только завершится воспроизведение на Дека А, оно продолжится на Дека В. При завершении воспроизведения на Дека В лента останавливается.

ПЕРЕМОТКА ВПЕРЕД И НАЗАД (Дека А или Дека В)

1. Нажмите ◀◀ кнопку FF для быстрой перемотки ленты вперед.
2. Нажмите ▶▶ кнопку REV для быстрой перемотки ленты назад.

АВТОМАТИЧЕСКАЯ ПРИОСТАНОВКА

В момент, когда заканчивается воспроизведение или запись, данное устройство автоматически отключается, при этом нажатые кнопки возвращаются в исходную позицию.

ЗАПИСЬ С РАДИО (Дека В)

1. Установите переключатель FUNCTION (ВЫБОР ФУНКЦИИ) в позицию RADIO (РАДИО) и выберите нужную волну радиостанции.
2. Нажмите кнопку ■ STOP/EJECT (ОСТАНОВКА ЛЕНТЫ/ОТКРЫВАНИЕ КАСЕТОДЕРЖАТЕЛЯ) для того, чтобы открыть крышку кассетодержателя.
3. Вставьте кассету магнитной лентой вверх.
4. Закройте крышку кассетодержателя рукой.
5. Нажмите кнопку ■ PAUSE (ПАУЗА), а затем кнопку ● REC (ЗАПИСЬ) (кнопка ◀ PLAY (ВОСПРОИЗВЕДЕНИЕ) будет задействована одновременно).
6. Для начала записи отожмите кнопку ■ PAUSE (ПАУЗА).
7. Для приостановки записи нажмите кнопку ■ STOP/EJECT (ОСТАНОВКА ЛЕНТЫ/ОТКРЫВАНИЕ КАСЕТОДЕРЖАТЕЛЯ). Для изъятия кассеты нажмите эту кнопку еще раз.

Когда слышны боковые шумы

Иногда при записи радиотрансляции слышны так называемые помехи. В этом случае нажмите переключатель DUBBING/BEAT CUT (МИКШЕРОВАНИЕ/ПОДАВЛЕНИЕ ШУМОВ) в позицию, при которой уровень помех будет наименьшим.

ЗАПИСЬ ПРИ ПОМОЩИ ВСТРОЕННОГО МИКРОФОНА (Дека В)

1. Установите переключатель FUNCTION (ВЫБОР ФУНКЦИИ) в позицию TAP E (МАГНИТОФОН).
2. Нажмите кнопку ■ STOP/EJECT (ОСТАНОВКА ЛЕНТЫ/ОТКРЫВАНИЕ КАСЕТОДЕРЖАТЕЛЯ) для того, чтобы открыть крышку кассетодержателя.
3. Вставьте кассету магнитной лентой вверх.
4. Закройте крышку кассетодержателя рукой.
5. Нажмите кнопку ■ PAUSE (ПАУЗА), а затем кнопку ● REC (ЗАПИСЬ) (кнопка ◀ PLAY (ВОСПРОИЗВЕДЕНИЕ) будет задействована одновременно).
6. Для начала записи отожмите кнопку ■ PAUSE (ПАУЗА).
7. Для приостановки записи нажмите кнопку ■ STOP/EJECT (ОСТАНОВКА ЛЕНТЫ/ОТКРЫВАНИЕ КАСЕТОДЕРЖАТЕЛЯ). Для изъятия кассеты нажмите эту кнопку еще раз.

- Примечания:**
- Уровень записи настраивается автоматически. Уровень громкости не влияет на уровень записи.
 - Плохой звук во время воспроизведения сделанной записи может быть вызван тем, что микрофон был расположен слишком близко от записываемого объекта. Поместите данное устройство в другое место и повторите вышеописанные операции еще раз.

НАЗВАНИЯ ДЕТАЛЕЙ

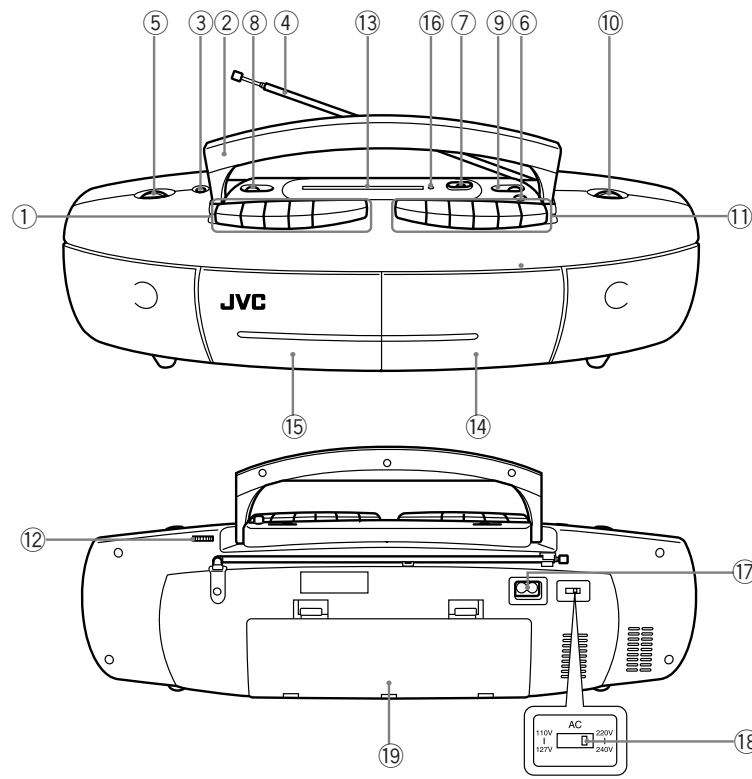

- | | | |
|-----------------------------------------------------------------------------------------------------------------------------------------------------------------------------------------------------------------------------------------------------------------------------------------------------------------------------------------------------------------------------|-----------------------------------------------------------------------------------------------------------------------------------------------------------------------------------------------------------------------------------------------------------------------------------------------------------------------------------------------------------------------------------------------------------------------------------------------------------------------------------------------------------------------------------------------------------------------------------------------------------------------------|-----------------------------------------------------------------------------------------------------------------------------------------------------------------------------------------------------------------------------------------------------------------------------------------------------------------------------------------------------------------------------------------------------------|
| ① Кнопки управления кассетным отделением (Дека А)
Кнопка ■ PAUSE (ПАУЗА)
Кнопка ■ STOP/EJECT (ОСТАНОВКА ЛЕНТЫ/ОТКРЫВАНИЕ КАСЕТОДЕРЖАТЕЛЯ)
Кнопка ◀ FF (ПЕРЕМОТКА ВПЕРЕД)
Кнопка ▶▶ REV (ПЕРЕМОТКА НАЗАД)
Кнопка ◀ PLAY (ВОСПРОИЗВЕДЕНИЕ)
② Ручка для переноса
③ Гнездо для PHONES (НАУШНИКОВ)
④ Выдвижная антенна
⑤ Регулятор VOLUME (ГРОМКОСТЬ) | ⑥ Встроенный микрофон (MIC)
⑦ Переключатель DUBBING/BEAT CUT (МИКШЕРОВАНИЕ/ПОДАВЛЕНИЕ ПОМЕХ)
⑧ FUNCTION (ВЫБОР ФУНКЦИИ) (TAP E/RADIO) (МАГНИТОФОН)
Выбор BAND (РАДИОДИАПАЗОН)
⑨ TUNING (НАСТРОЙКА)
⑩ Кнопки управления кассетным отделением (Дека В)
Кнопка ■ PAUSE (ПАУЗА)
Кнопка ■ STOP/EJECT (ОСТАНОВКА ЛЕНТЫ/ОТКРЫВАНИЕ КАСЕТОДЕРЖАТЕЛЯ)
Кнопка ◀ FF (ПЕРЕМОТКА ВПЕРЕД)
Кнопка ▶▶ REV (ПЕРЕМОТКА НАЗАД)
Кнопка ◀ PLAY (ВОСПРОИЗВЕДЕНИЕ)
⑪ Гнездо для AC IN (ПОДКЛЮЧЕНИЕ К СЕТИ ПЕРЕМЕННОГО ТОКА)
⑫ Выбор напряжения (ПЕРЕМЕННЫЙ ТОК 110V-127V/220V-240V)
⑬ Отделение для батарей | НАЗАД
Кнопка ◀ PLAY (ВОСПРОИЗВЕДЕНИЕ)
Кнопка ● REC (ЗАПИСЬ)
⑫ Регулятор FINE TUNING (УЛУЧШЕННАЯ НАСТРОЙКА)
⑬ Шкала настройки
⑭ Крышка кассетодержателя (Дека В)
⑮ Крышка кассетодержателя отделения (Дека В)
⑯ Индикатор FM STEREO
⑰ Гнездо для AC IN (ПОДКЛЮЧЕНИЕ К СЕТИ ПЕРЕМЕННОГО ТОКА)
⑱ Выбор напряжения (ПЕРЕМЕННЫЙ ТОК 110V-127V/220V-240V)
⑲ Отделение для батарей |
|-----------------------------------------------------------------------------------------------------------------------------------------------------------------------------------------------------------------------------------------------------------------------------------------------------------------------------------------------------------------------------|-----------------------------------------------------------------------------------------------------------------------------------------------------------------------------------------------------------------------------------------------------------------------------------------------------------------------------------------------------------------------------------------------------------------------------------------------------------------------------------------------------------------------------------------------------------------------------------------------------------------------------|-----------------------------------------------------------------------------------------------------------------------------------------------------------------------------------------------------------------------------------------------------------------------------------------------------------------------------------------------------------------------------------------------------------|

УХОД И ЭКСПЛУАТАЦИЯ

- Проверьте, хорошо ли смотана магнитная лента. «Подмотайте» вылезшие участки магнитной ленты с помощью карандаша перед тем, как вставлять кассету.
- Не используйте кассеты с продолжительностью звучания 120 мин. (или дольше).
- Не подвергайте данное устройство переохлаждению или перегреву.
- Очищайте детали, с которыми контактирует магнитная лента (воспроизводящая/записывающая головка, прижимной ролик и ведущий валки), после каждых 40 часов эксплуатации с помощью хлопчатобумажной материи, пропитанной денатурированным спиртом.
- Частицы сильных загрязнений протрите мягкой тканью, смоченной нейтральным моющим средством.
- Протирайте корпус мягкой тканью, не используя при этом химические вещества.

КОПИРОВАНИЕ (деки А на деку В)

КОПИРОВАНИЕ:
Копирование записи с кассеты, находящейся в Дека А, на кассету, находящуюся в Дека В.

1. Вставьте кассету с произведенной предварительно записью в кассетодержатель Дека А.
2. Перемотайте ленту в то место, с которого вы хотите произвести перепись, или же перемотайте в начало, если вы хотите скопировать всю запись на данной стороне.
3. Вставьте кассету для записи на кассетодержатель Дека В.
4. Установите переключатель DUBBING/BEAT CUT (КОПИРОВАНИЕ/ПОДАВЛЕНИЕ ПОМЕХ) на желаемую скорость записи:
НОРМАЛЬНЫЙ (NORMAL): Режим переписи с нормальной скоростью с параллельным прослушиванием записи.
УСКОРЕННЫЙ (HIGN): Режим переписи с повышенной (примерно вдвое) скоростью. Поверните регулятор ГРОМКОСТИ до минимального значения.
5. Установите переключатель FUNCTION (ВЫБОР ФУНКЦИИ) в позицию TAP E (МАГНИТОФОН).
6. Нажмите кнопку ■ PAUSE (ПАУЗА) на Дека В.
7. Нажмите кнопку ● REC (ЗАПИСЬ).
На Дека В будет установлен режим паузы.
8. Нажмите кнопку ◀ PLAY (ВОСПРОИЗВЕДЕНИЕ) на Дека А.
Запись начнется.
9. Для приостановки переписи нажмите кнопку ■ STOP/EJECT (ОСТАНОВКА ЛЕНТЫ/ОТКРЫВАНИЕ КАСЕТОДЕРЖАТЕЛЯ) на двух Деках.

- Примечания:**
- Не меняйте режим переписи во время производства переписи.
 - Автоматическая остановка при проведении операции **копирования:**
1. Кассета, вставленная в деку А, была длиннее, чем кассета вставленная в деку В: после остановки деки В, воспроизведение кассеты в деки А продолжится на нормальной скорости.
 - 2. Кассета из деки В длиннее, чем кассета из деки А: после остановки кассеты в деке А, немедленно нажмите на кнопку STOP/EJECT.

ЗАЩИТА ОТ СТИРАНИЯ

Во время записи автоматически стирается запись, сделанная на данной кассете ранее. Для защиты от случайного стирания удалите защитные пластинки, расположенные на верхнем ребре кассеты. Если вы удалите ушко со стороны А, то запись на этой стороне будет невозможна. Если же вы захотите произвести запись на такой кассете, заклейте магнитной лентой образовавшиеся окошки.

ГНЕЗДО ДЛЯ PHONES (НАУШНИКОВ)

Для индивидуального прослушивания вставьте вилку наушников в гнездо для PHONES (наушников), расположенное на корпусе данного устройства. При этом динамики будут автоматически отключены.

ТЕХНИЧЕСКИЕ ХАРАКТЕРИСТИКИ

РАДИО	ПОСТОЯННЫЙ ТОК (DC)
MW 530-1600 kHz	9V, 6 SUM-1 (размером "D", HP2, R20)
SW1 6,0-15,0 MHz	
SW2 15,0-22,0 MHz	
FM 88-108 MHz	
АНТЕННА	ОБЩИЕ ПОКАЗАТЕЛИ
MW Ферритовая антенна	Динамики 9 см, 2 шт. (8 Ом)
FM/SW1/SW2 Выдвижная антенна	Выходная мощность 0,7 W + 0,7 W (10 % THD)
	Потребляемая мощность 10W (в рабочем режиме)
МАГНИТНАЯ ЛЕНТА	Размеры
Скорость ленты: 4,75 см/сек	490 x 140 x 151мм (Ш x В x Г)
Дорожки 4 дорожки,	Вес Прибл. 2,2 кг (без с батарейми)
2-канальное стерео	Принадлежность Шнур для подключения к сети Адаптер (за исключением Саудовской Аравии)
МОЩНОСТЬ ПЕРЕМЕННЫЙ ТОК (AC)	ПОДКЛЮЧЕНИЕ К СЕТИ
110V-127V/220V-240V/50Hz/60Hz	10W (в рабочем режиме)
	* Спецификация может быть изменена.

Возможны ситуации, когда переписывание или воспроизведение материалов, охраняемых авторским правом без разрешения владельца права, будет считаться незаконным.

JVC 中国语

立体声收录音机 RC-W305

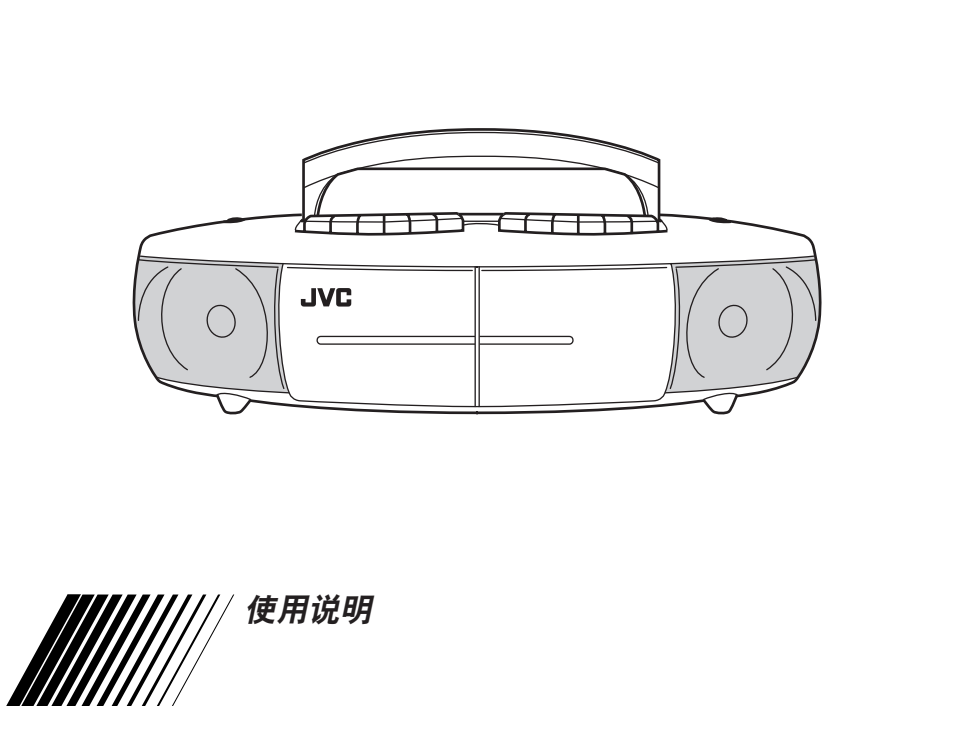

感谢您购买JVC本产品。
LVT1448-001A[U, UX]
601-W30500-010

请在开始操作之前仔细阅读本使用说明，以确保本机获得最佳性能和更长的寿命。

预防措施：

- 在任何情况下请勿打开机箱。请勿卸下机箱对本产品进行任何操作。任何内部调整维修都应该让熟练的技术服务人员来进行。
- 请勿以湿手接触本录音机。万一有液体流入机箱内，请将本机带到熟练的技术服务人员那儿进行检查。

若要主电源上断开，将主电源插头拔下。安装本产品时，请确保可以很容易的接近插头。

警告：
为避免火灾和电击的危险，切勿让本机淋雨或受潮。

	CAUTION RISK OF ELECTRIC SHOCK DO NOT REMOVE COVER (OR BACK). NO USER-SERVICEABLE PARTS INSIDE. REFER SERVICE TO QUALIFIED PERSONNEL.	
THE LIGHTNING FLASH AND ARROW WITHIN THE TRIANGLE IS A WARNING SIGN ALERTING YOU OF DANGEROUS VOLTAGE INSIDE THE PRODUCT.	SEE MARKING ON BOTTOMBACK OF PRODUCT.	THE EXCLAMATION POINT WITHIN THE TRIANGLE IS A WARNING SIGN ALERTING YOU OF IMPORTANT INSTRUCTIONS ACCOMPANYING THE PRODUCT.

使用准备

请保存下列所有咨询以备将来参考。

交流电源操作

设定电压选择开关

在将插头插入交流电输出插座之前，务必将电压选择开关(AC 110伏~127伏/220伏~240伏)设定到您所在的当地标准电压上。

连接电源

将附送的交流电源线的一端接于交流电输入 (AC IN) 插孔，将另一端插入家庭交流电输出插座。

- 注意：**
 - 仅可使用本机附带的JVC电源线，避免本机产生故障或造成损坏。使用电源线时请取下电池。
 - 长期不用本机时，务必将本机电源插头从交流电源输出插座上拔下。
 - 即使装上电池，每当您把本机电源插头插入交流电源插座时，本机也会切换到交流电。

直流电源操作

打开电池室门，按照电池室门所示+和-标记，对准正负极方向，将6节SUM-1电池（“D” 型，HP2，R20）装入后面的电池盒。

- 注意：**
 - 电池使用不当会导致漏液或爆炸，也会损坏本机。请注意下列事项：
 - 切勿混合使用新旧电池。
 - 一个月以上不使用本机时，请取出电池。

收音操作

- 将 FUNCTION 功能选择开关调到收音机 (RADIO) 位置。
- 将 BAND 波段选择开关调到所需的波段位置。
- 转动调谐 (TUNING) 控制器调到想要收听的电台。
- 将音量 (VOLUME) 控制器调到您需要的声级。
- 要关掉收音机，将 FUNCTION 功能选择开关调到磁带 ◊ TAPE 位置即可。

- 注意：**
 - 要收听调频、短波1和短波2时，将伸缩天线拉长，改变其方向，以便得到最佳收听效果。
 - 要收听中波时，本机内部装有铁氧体磁棒天线。因为天线是定向的，要将整体转动到收听效果最佳的方向。
 - 当本机收到调频立体声信号时，调频立体声指示器即点亮。

微调控制器（FINE TUNING）

在进行短波广播调谐时，请使用微调控制器进行微调调谐。

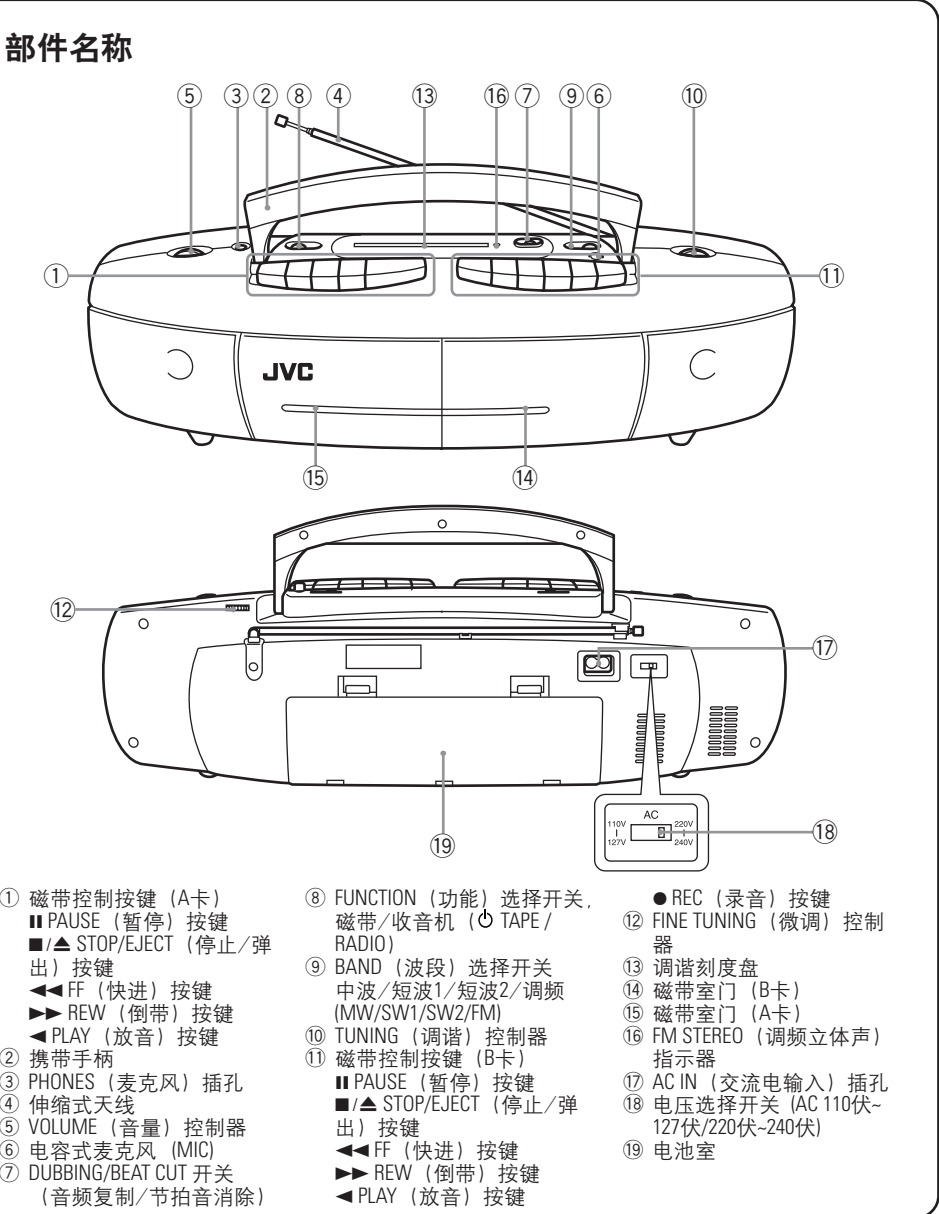

① 磁带控制按键（A卡）
② 携带手柄
③ PHONES（麦克风）插孔
④ 伸缩式天线
⑤ VOLUME（音量）控制器
⑥ 电容式麦克风（MIC）
⑦ DUBBING/BEAT CUT 开关（音频复制/节拍音消除）

⑧ FUNCTION（功能）选择开关。磁带/收音机（TAPE/RADIO）
⑨ BAND（波段）选择开关中波/短波1/短波2/调频（MW/SW1/SW2/FM）
⑩ TUNING（调谐）控制器
⑪ 磁带控制按键（B卡）
⑫ PAUSE（暂停）按键
⑬ STOP/EJECT（停止/弹出）按键
⑭ FF（快进）按键
⑮ REW（倒带）按键
⑯ PLAY（放音）按键

⑰ REC（录音）按键
⑱ FINE TUNING（微调）控制器
⑲ 调谐刻度盘
⑳ 磁带室门（B卡）
㉑ FM STEREO（调频立体声）指示器
㉒ AC IN（交流电输入）插孔
㉓ 电压选择开关（AC 110伏~127伏/220伏~240伏）
㉔ 电池室

维护和保养

- 检视磁带是否松弛。如果松弛，在把磁带装入本机之前，要先用铅笔把松弛的磁带卷紧。
- 避免使用 C-120（或更长的）卡式磁带。
- 切勿将本机放置在温度极高或极低的地方。
- 每使用40小时之后，就要用棉棒蘸湿性酒精擦拭与磁带接触部分（录放音磁头、主动轮和压带轮）。
- 用沾有中性洗涤剂的非布擦拭较顽固的污渍。
- 用软布擦拭机体。不要使用化学药品来擦拭。

音频复制（从A卡到B卡）

音频复制：

从A卡的磁带复制录音到B卡的磁带。

- 在A卡磁带室里装入预先录音的磁带。
- 选定A卡的磁带复制的位置。如果整面都复制就选择到磁带起点。
- 在B卡磁带室里装入待录音的磁带。
- 设定 DUBBING/BEAT CUT（音频复制/节拍音消除）开关到想要的复制速度。
- 将 FUNCTION 功能选择开关调到磁带 ◊ TAPE 位置。
- 按下B卡的 ◻ PAUSE（暂停）按键。
- 按下 ● REC（录音）按键。
- 按下A卡的 ◀ PLAY（放音）按键。
- 同时按下 ◻ STOP/EJECT（停止/弹出）按键，停止音频复制。

注意：

- 在音频复制操作过程中，请勿改变音频复制速度。

音频复制操作过程中的自动停止：

- 当A卡磁带比B卡磁带长时：B卡磁带停止后，A卡磁带仍以正常速度继续放音。
- 当B卡磁带比A卡磁带长时：在A卡磁带停止后，立即按下B卡的 STOP/EJECT（停止/弹出）按键。

防止抹音

录音时，上次在磁带上所录的声音将会自动抹掉。要避免因疏忽而抹掉，将卡式磁带背侧的防误抹片去掉。如果折断A面的防误抹片，A面就无法录音。如果要在该磁带上录音，就要用胶贴型胶把把防误抹片孔封住。

规格	
收音机	电源
中波 530-1600千赫	交流 AC 110伏~127伏 /220伏~240伏/50赫/60赫
短波1 6.0-15.0兆赫	直流 9伏、6 x SUM-1电池（“D” 型、HP2、R20）
短波2 15.0-22.0兆赫	
调频 88-108兆赫	
天线	扬声器
中波 铁氧体磁棒天线	9公厘 x 2、（8欧姆）
调频/短波1 /短波2	0.7W + 0.7W（10% THD）
伸缩式天线	功率消耗
	10W
磁带	外形尺寸
走带速度 4.75公厘/秒	490 x 140 x 151公厘
音轨系统 4轨道双频道立体声	（宽x高x深）
	重量
	约2.2公斤（不包括电池）
附属品	交流电源线
	交流电适配器
	（沙特阿拉伯除外）
	* 规格变更恕不另行通知。

在未征得版权所有人同意的情况下，私自复制或播放享有版权的内容，属于违法行为。

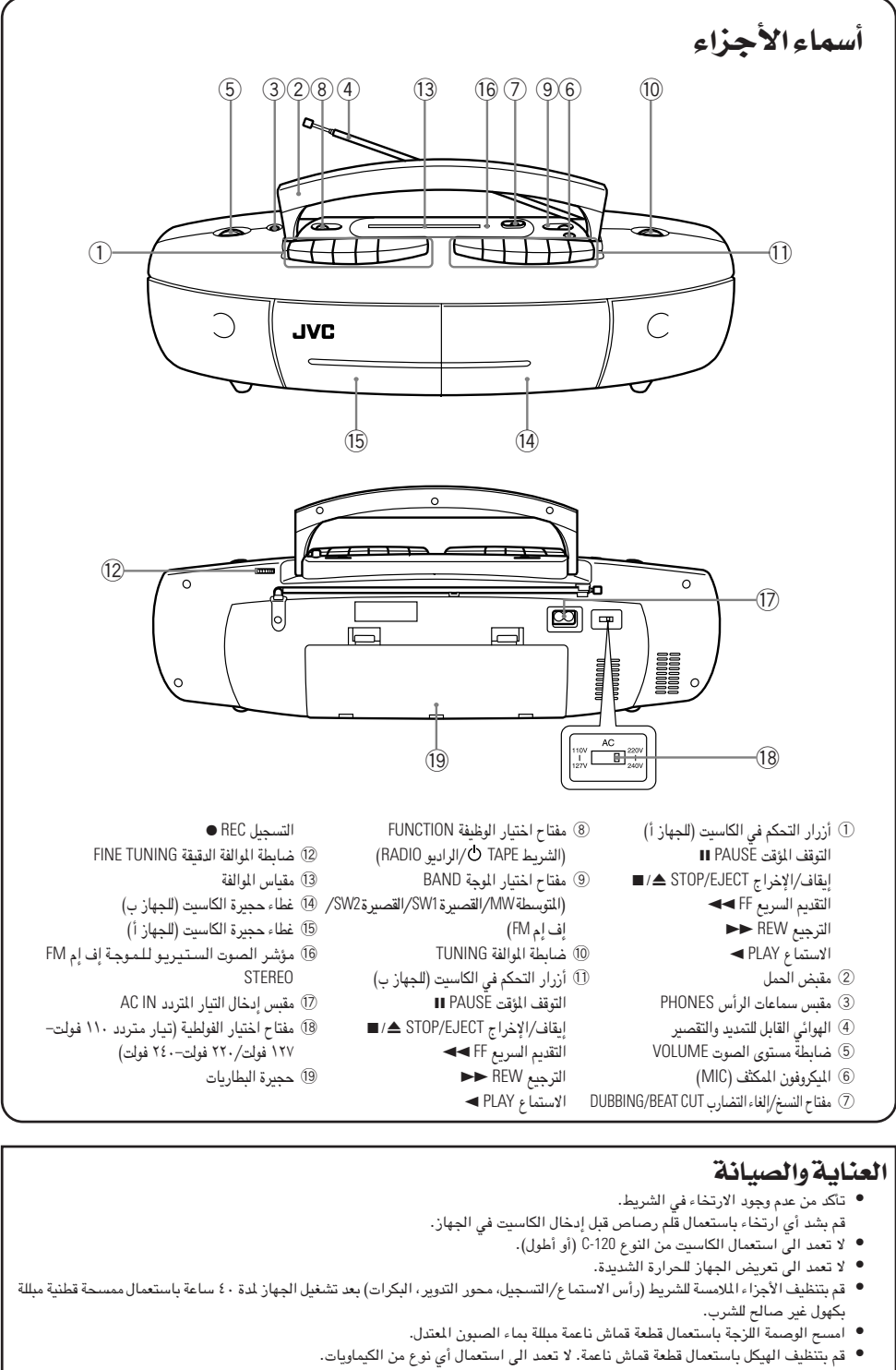

العناية والصيانة

- تذكر من عدم وجود الرتقاء في الشريط.
- قم بشد أي ارتقاء باستعمال قلم رصاص قبل إدخال الكاسيت في الجهاز.
- لا تمد إلى استعمال الكاسيت من النوع C-120 (أو أطول).
- لا تمد إلى تعريض الجهاز لحرارة الشمس.
- قم بتنظيف الأجزاء اللاصقة للشريط (رأس الاستماع/التسجيل، محور التوير، الكيرات) بعد تشغيل الجهاز لمدة ٤٠ ساعة باستعمال مسحة قطنية مبللة بكيولر غير صالح للشرب.
- امسح الوصمة الرتجة باستعمال قطعة قماش ناعمة. لا تمد إلى استعمال أي نوع من الكيماويات.
- قم بتنظيف الهيكل باستعمال قطعة قماش ناعمة. لا تمد إلى استعمال أي نوع من الكيماويات.

النسخ (من الشريط المركب في الجهاز إلى الشريط المركب في الجهاز) (النسخ من الشريط المركب في الجهاز إلى الجهاز أو هي الجهاز) (النسخ من الشريط المركب في الجهاز إلى الشريط المركب في الجهاز) (النسخ من الشريط المركب في الجهاز إلى الشريط المركب في الجهاز)

- اضغط الزر ◻ STOP/EJECT (توقف مؤقت) ◻ PAUSE (توقف مؤقت) ◻ STOP/EJECT (توقف/إخراج التقييد السريع ◻ FF (الترجيع السريع) ◻ REW (الرجوع السريع) ◻ PLAY (الاستماع) ◻ FM (إم إف إم)
① ضبط مفتاح اختيار الوظيفة FUNCTION (الشريط TAPE/الراديو) BAND
② ضبط مفتاح اختيار الموجة BAND (الترتيسة)MW/القصيرة/SW1/القصيرة/SW2/ (إم إف إم)
③ ضبط مفتاح الموجة TUNING (تuning)
④ مؤشر الصوت الستيريو للموجة إم إف إم STEREO
⑤ مؤشر إبدال التيار المتردد AC IN
⑥ مفتاح اختيار الفولطية (إم إف إم) فولت-1٢٧ فولت/٢٢٠ فولت-٢٤٠ فولت
⑦ حجرة البطاريات
- اضغط مفتاح اختيار الوظيفة FUNCTION (توقف مؤقت) ◻ PAUSE (توقف مؤقت) ◻ STOP/EJECT (توقف/إخراج التقييد السريع ◻ FF (الترجيع السريع) ◻ REW (الرجوع السريع) ◻ PLAY (الاستماع)
① ضبط مفتاح اختيار الوظيفة FUNCTION (توقف مؤقت) ◻ PAUSE (توقف مؤقت) ◻ STOP/EJECT (توقف/إخراج التقييد السريع ◻ FF (الترجيع السريع) ◻ REW (الرجوع السريع) ◻ PLAY (الاستماع)
② ضبط مفتاح اختيار الوظيفة FUNCTION (توقف مؤقت) ◻ PAUSE (توقف مؤقت) ◻ STOP/EJECT (توقف/إخراج التقييد السريع ◻ FF (الترجيع السريع) ◻ REW (الرجوع السريع) ◻ PLAY (الاستماع)
③ ضبط مفتاح اختيار الوظيفة FUNCTION (توقف مؤقت) ◻ PAUSE (توقف مؤقت) ◻ STOP/EJECT (توقف/إخراج التقييد السريع ◻ FF (الترجيع السريع) ◻ REW (الرجوع السريع) ◻ PLAY (الاستماع)
④ ضبط مفتاح اختيار الوظيفة FUNCTION (توقف مؤقت) ◻ PAUSE (توقف مؤقت) ◻ STOP/EJECT (توقف/إخراج التقييد السريع ◻ FF (الترجيع السريع) ◻ REW (الرجوع السريع) ◻ PLAY (الاستماع)
⑤ ضبط مفتاح اختيار الوظيفة FUNCTION (توقف مؤقت) ◻ PAUSE (توقف مؤقت) ◻ STOP/EJECT (توقف/إخراج التقييد السريع ◻ FF (الترجيع السريع) ◻ REW (الرجوع السريع) ◻ PLAY (الاستماع)
⑥ ضبط مفتاح اختيار الوظيفة FUNCTION (توقف مؤقت) ◻ PAUSE (توقف مؤقت) ◻ STOP/EJECT (توقف/إخراج التقييد السريع ◻ FF (الترجيع السريع) ◻ REW (الرجوع السريع) ◻ PLAY (الاستماع)
⑦ ضبط مفتاح اختيار الوظيفة FUNCTION (توقف مؤقت) ◻ PAUSE (توقف مؤقت) ◻ STOP/EJECT (توقف/إخراج التقييد السريع ◻ FF (الترجيع السريع) ◻ REW (الرجوع السريع) ◻ PLAY (الاستماع)
⑧ ضبط مفتاح اختيار الوظيفة FUNCTION (توقف مؤقت) ◻ PAUSE (توقف مؤقت) ◻ STOP/EJECT (توقف/إخراج التقييد السريع ◻ FF (الترجيع السريع) ◻ REW (الرجوع السريع) ◻ PLAY (الاستماع)
⑨ ضبط مفتاح اختيار الوظيفة FUNCTION (توقف مؤقت) ◻ PAUSE (توقف مؤقت) ◻ STOP/EJECT (توقف/إخراج التقييد السريع ◻ FF (الترجيع السريع) ◻ REW (الرجوع السريع) ◻ PLAY (الاستماع)
⑩ ضبط مفتاح اختيار الوظيفة FUNCTION (توقف مؤقت) ◻ PAUSE (توقف مؤقت) ◻ STOP/EJECT (توقف/إخراج التقييد السريع ◻ FF (الترجيع السريع) ◻ REW (الرجوع السريع) ◻ PLAY (الاستماع)
⑪ ضبط مفتاح اختيار الوظيفة FUNCTION (توقف مؤقت) ◻ PAUSE (توقف مؤقت) ◻ STOP/EJECT (توقف/إخراج التقييد السريع ◻ FF (الترجيع السريع) ◻ REW (الرجوع السريع) ◻ PLAY (الاستماع)
⑫ ضبط مفتاح اختيار الوظيفة FUNCTION (توقف مؤقت) ◻ PAUSE (توقف مؤقت) ◻ STOP/EJECT (توقف/إخراج التقييد السريع ◻ FF (الترجيع السريع) ◻ REW (الرجوع السريع) ◻ PLAY (الاستماع)
⑬ ضبط مفتاح اختيار الوظيفة FUNCTION (توقف مؤقت) ◻ PAUSE (توقف مؤقت) ◻ STOP/EJECT (توقف/إخراج التقييد السريع ◻ FF (الترجيع السريع) ◻ REW (الرجوع السريع) ◻ PLAY (الاستماع)
⑭ ضبط مفتاح اختيار الوظيفة FUNCTION (توقف مؤقت) ◻ PAUSE (توقف مؤقت) ◻ STOP/EJECT (توقف/إخراج التقييد السريع ◻ FF (الترجيع السريع) ◻ REW (الرجوع السريع) ◻ PLAY (الاستماع)
⑮ ضبط مفتاح اختيار الوظيفة FUNCTION (توقف مؤقت) ◻ PAUSE (توقف مؤقت) ◻ STOP/EJECT (توقف/إخراج التقييد السريع ◻ FF (الترجيع السريع) ◻ REW (الرجوع السريع) ◻ PLAY (الاستماع)
⑯ ضبط مفتاح اختيار الوظيفة FUNCTION (توقف مؤقت) ◻ PAUSE (توقف مؤقت) ◻ STOP/EJECT (توقف/إخراج التقييد السريع ◻ FF (الترجيع السريع) ◻ REW (الرجوع السريع) ◻ PLAY (الاستماع)
⑰ ضبط مفتاح اختيار الوظيفة FUNCTION (توقف مؤقت) ◻ PAUSE (توقف مؤقت) ◻ STOP/EJECT (توقف/إخراج التقييد السريع ◻ FF (الترجيع السريع) ◻ REW (الرجوع السريع) ◻ PLAY (الاستماع)
⑱ ضبط مفتاح اختيار الوظيفة FUNCTION (توقف مؤقت) ◻ PAUSE (توقف مؤقت) ◻ STOP/EJECT (توقف/إخراج التقييد السريع ◻ FF (الترجيع السريع) ◻ REW (الرجوع السريع) ◻ PLAY (الاستماع)
⑲ ضبط مفتاح اختيار الوظيفة FUNCTION (توقف مؤقت) ◻ PAUSE (توقف مؤقت) ◻ STOP/EJECT (توقف/إخراج التقييد السريع ◻ FF (الترجيع السريع) ◻ REW (الرجوع السريع) ◻ PLAY (الاستماع)
⑳ ضبط مفتاح اختيار الوظيفة FUNCTION (توقف مؤقت) ◻ PAUSE (توقف مؤقت) ◻ STOP/EJECT (توقف/إخراج التقييد السريع ◻ FF (الترجيع السريع) ◻ REW (الرجوع السريع) ◻ PLAY (الاستماع)
㉑ ضبط مفتاح اختيار الوظيفة FUNCTION (توقف مؤقت) ◻ PAUSE (توقف مؤقت) ◻ STOP/EJECT (توقف/إخراج التقييد السريع ◻ FF (الترجيع السريع) ◻ REW (الرجوع السريع) ◻ PLAY (الاستماع)
㉒ ضبط مفتاح اختيار الوظيفة FUNCTION (توقف مؤقت) ◻ PAUSE (توقف مؤقت) ◻ STOP/EJECT (توقف/إخراج التقييد السريع ◻ FF (الترجيع السريع) ◻ REW (الرجوع السريع) ◻ PLAY (الاستماع)
㉓ ضبط مفتاح اختيار الوظيفة FUNCTION (توقف مؤقت) ◻ PAUSE (توقف مؤقت) ◻ STOP/EJECT (توقف/إخراج التقييد السريع ◻ FF (الترجيع السريع) ◻ REW (الرجوع السريع) ◻ PLAY (الاستماع)
㉔ ضبط مفتاح اختيار الوظيفة FUNCTION (توقف مؤقت) ◻ PAUSE (توقف مؤقت) ◻ STOP/EJECT (توقف/إخراج التقييد السريع ◻ FF (الترجيع السريع) ◻ REW (الرجوع السريع) ◻ PLAY (الاستماع)
㉕ ضبط مفتاح اختيار الوظيفة FUNCTION (توقف مؤقت) ◻ PAUSE (توقف مؤقت) ◻ STOP/EJECT (توقف/إخراج التقييد السريع ◻ FF (الترجيع السريع) ◻ REW (الرجوع السريع) ◻ PLAY (الاستماع)
㉖ ضبط مفتاح اختيار الوظيفة FUNCTION (توقف مؤقت) ◻ PAUSE (توقف مؤقت) ◻ STOP/EJECT (توقف/إخراج التقييد السريع ◻ FF (الترجيع السريع) ◻ REW (الرجوع السريع) ◻ PLAY (الاستماع)
㉗ ضبط مفتاح اختيار الوظيفة FUNCTION (توقف مؤقت) ◻ PAUSE (توقف مؤقت) ◻ STOP/EJECT (توقف/إخراج التقييد السريع ◻ FF (الترجيع السريع) ◻ REW (الرجوع السريع) ◻ PLAY (الاستماع)
㉘ ضبط مفتاح اختيار الوظيفة FUNCTION (توقف مؤقت) ◻ PAUSE (توقف مؤقت) ◻ STOP/EJECT (توقف/إخراج التقييد السريع ◻ FF (الترجيع السريع) ◻ REW (الرجوع السريع) ◻ PLAY (الاستماع)
㉙ ضبط مفتاح اختيار الوظيفة FUNCTION (توقف مؤقت) ◻ PAUSE (توقف مؤقت) ◻ STOP/EJECT (توقف/إخراج التقييد السريع ◻ FF (الترجيع السريع) ◻ REW (الرجوع السريع) ◻ PLAY (الاستماع)
㉚ ضبط مفتاح اختيار الوظيفة FUNCTION (توقف مؤقت) ◻ PAUSE (توقف مؤقت) ◻ STOP/EJECT (توقف/إخراج التقييد السريع ◻ FF (الترجيع السريع) ◻ REW (الرجوع السريع) ◻ PLAY (الاستماع)
㉛ ضبط مفتاح اختيار الوظيفة FUNCTION (توقف مؤقت) ◻ PAUSE (توقف مؤقت) ◻ STOP/EJECT (توقف/إخراج التقييد السريع ◻ FF (الترجيع السريع) ◻ REW (الرجوع السريع) ◻ PLAY (الاستماع)
㉜ ضبط مفتاح اختيار الوظيفة FUNCTION (توقف مؤقت) ◻ PAUSE (توقف مؤقت) ◻ STOP/EJECT (توقف/إخراج التقييد السريع ◻ FF (الترجيع السريع) ◻ REW (الرجوع السريع) ◻ PLAY (الاستماع)
㉝ ضبط مفتاح اختيار الوظيفة FUNCTION (توقف مؤقت) ◻ PAUSE (توقف مؤقت) ◻ STOP/EJECT (توقف/إخراج التقييد السريع ◻ FF (الترجيع السريع) ◻ REW (الرجوع السريع) ◻ PLAY (الاستماع)
㉞ ضبط مفتاح اختيار الوظيفة FUNCTION (توقف مؤقت) ◻ PAUSE (توقف مؤقت) ◻ STOP/EJECT (توقف/إخراج التقييد السريع ◻ FF (الترجيع السريع) ◻ REW (الرجوع السريع) ◻ PLAY (الاستماع)
㉟ ضبط مفتاح اختيار الوظيفة FUNCTION (توقف مؤقت) ◻ PAUSE (توقف مؤقت) ◻ STOP/EJECT (توقف/إخراج التقييد السريع ◻ FF (الترجيع السريع) ◻ REW (الرجوع السريع) ◻ PLAY (الاستماع)
㊱ ضبط مفتاح اختيار الوظيفة FUNCTION (توقف مؤقت) ◻ PAUSE (توقف مؤقت) ◻ STOP/EJECT (توقف/إخراج التقييد السريع ◻ FF (الترجيع السريع) ◻ REW (الرجوع السريع) ◻ PLAY (الاستماع)
㊲ ضبط مفتاح اختيار الوظيفة FUNCTION (توقف مؤقت) ◻ PAUSE (توقف مؤقت) ◻ STOP/EJECT (توقف/إخراج التقييد السريع ◻ FF (الترجيع السريع) ◻ REW (الرجوع السريع) ◻ PLAY (الاستماع)
㊳ ضبط مفتاح اختيار الوظيفة FUNCTION (توقف مؤقت) ◻ PAUSE (توقف مؤقت) ◻ STOP/EJECT (توقف/إخراج التقييد السريع ◻ FF (الترجيع السريع) ◻ REW (الرجوع السريع) ◻ PLAY (الاستماع)
㊴ ضبط مفتاح اختيار الوظيفة FUNCTION (توقف مؤقت) ◻ PAUSE (توقف مؤقت) ◻ STOP/EJECT (توقف/إخراج التقييد السريع ◻ FF (الترجيع السريع) ◻ REW (الرجوع السريع) ◻ PLAY (الاستماع)
㊵ ضبط مفتاح اختيار الوظيفة FUNCTION (توقف مؤقت) ◻ PAUSE (توقف مؤقت) ◻ STOP/EJECT (توقف/إخراج التقييد السريع ◻ FF (الترجيع السريع) ◻ REW (الرجوع السريع) ◻ PLAY (الاستماع)
㊶ ضبط مفتاح اختيار الوظيفة FUNCTION (توقف مؤقت) ◻ PAUSE (توقف مؤقت) ◻ STOP/EJECT (توقف/إخراج التقييد السريع ◻ FF (الترجيع السريع) ◻ REW (الرجوع السريع) ◻ PLAY (الاستماع)
㊷ ضبط مفتاح اختيار الوظيفة FUNCTION (توقف مؤقت) ◻ PAUSE (توقف مؤقت) ◻ STOP/EJECT (توقف/إخراج التقييد السريع ◻ FF (الترجيع السريع) ◻ REW (الرجوع السريع) ◻ PLAY (الاستماع)
㊸ ضبط مفتاح اختيار الوظيفة FUNCTION (توقف مؤقت) ◻ PAUSE (توقف مؤقت) ◻ STOP/EJECT (توقف/إخراج التقييد السريع ◻ FF (الترجيع السريع) ◻ REW (الرجوع السريع) ◻ PLAY (الاستماع)
㊹ ضبط مفتاح اختيار الوظيفة FUNCTION (توقف مؤقت) ◻ PAUSE (توقف مؤقت) ◻ STOP/EJECT (توقف/إخراج التقييد السريع ◻ FF (الترجيع السريع) ◻ REW (الرجوع السريع) ◻ PLAY (الاستماع)
㊺ ضبط مفتاح اختيار الوظيفة FUNCTION (توقف مؤقت) ◻ PAUSE (توقف مؤقت) ◻ STOP/EJECT (توقف/إخراج التقييد السريع ◻ FF (الترجيع السريع) ◻ REW (الرجوع السريع) ◻ PLAY (الاستماع)
㊻ ضبط مفتاح اختيار الوظيفة FUNCTION (توقف مؤقت) ◻ PAUSE (توقف مؤقت) ◻ STOP/EJECT (توقف/إخراج التقييد السريع ◻ FF (الترجيع السريع) ◻ REW (الرجوع السريع) ◻ PLAY (الاستماع)
㊼ ضبط مفتاح اختيار الوظيفة FUNCTION (توقف مؤقت) ◻ PAUSE (توقف مؤقت) ◻ STOP/EJECT (توقف/إخراج التقييد السريع ◻ FF (الترجيع السريع) ◻ REW (الرجوع السريع) ◻ PLAY (الاستماع)
㊽ ضبط مفتاح اختيار الوظيفة FUNCTION (توقف مؤقت) ◻ PAUSE (توقف مؤقت) ◻ STOP/EJECT (توقف/إخراج التقييد السريع ◻ FF (الترجيع السريع) ◻ REW (الرجوع السريع) ◻ PLAY (الاستماع)
㊾ ضبط مفتاح اختيار الوظيفة FUNCTION (توقف مؤقت) ◻ PAUSE (توقف مؤقت) ◻ STOP/EJECT (توقف/إخراج التقييد السريع ◻ FF (الترجيع السريع) ◻ REW (الرجوع السريع) ◻ PLAY (الاستماع)
㊿ ضبط مفتاح اختيار الوظيفة FUNCTION (توقف مؤقت) ◻ PAUSE (توقف مؤقت) ◻ STOP/EJECT (توقف/إخراج التقييد السريع ◻ FF (الترجيع السريع) ◻ REW (الرجوع السريع) ◻ PLAY (الاستماع)

التقديم السريع والترجيع (لشريطين الموجودين في الجهاز والجهاز) (التقديم السريع والترجيع (لشريطين الموجودين في الجهاز والجهاز) (التقديم السريع والترجيع (لشريطين الموجودين في الجهاز والجهاز) (التقديم السريع والترجيع (لشريطين الموجودين في الجهاز والجهاز)

عند وصول الشريط الموجود في الجهاز ألى نهايته، يتوقف الشريط ويبدأ الاستماع للشريط

عند وصول الشريط إلى نهايته أثناء الاستماع أو التسجيل، يتوقف الجهاز عن العمل تلقائياً وتعود الأزرار إلى مواضعها الإيقاف.

التسجيل من الراديو (على الشريط الموجود في الجهاز) (التسجيل من الراديو (على الشريط الموجود في الجهاز) (التسجيل من الراديو (على الشريط الموجود في الجهاز) (التسجيل من الراديو (على الشريط الموجود في الجهاز)

- اضبط مفتاح اختيار الوظيفة FUNCTION (توقف مؤقت) ◻ PAUSE (توقف مؤقت) ◻ STOP/EJECT (توقف/إخراج التقييد السريع ◻ FF (الترجيع السريع) ◻ REW (الرجوع السريع) ◻ PLAY (الاستماع) ◻ FM (إم إف إم)
① ضبط مفتاح اختيار الوظيفة FUNCTION (توقف مؤقت) ◻ PAUSE (توقف مؤقت) ◻ STOP/EJECT (توقف/إخراج التقييد السريع ◻ FF (الترجيع السريع) ◻ REW (الرجوع السريع) ◻ PLAY (الاستماع) ◻ FM (إم إف إم)
② ضبط مفتاح اختيار الوظيفة FUNCTION (توقف مؤقت) ◻ PAUSE (توقف مؤقت) ◻ STOP/EJECT (توقف/إخراج التقييد السريع ◻ FF (الترجيع السريع) ◻ REW (الرجوع السريع) ◻ PLAY (الاستماع) ◻ FM (إم إف إم)
③ ضبط مفتاح اختيار الوظيفة FUNCTION (توقف مؤقت) ◻ PAUSE (توقف مؤقت) ◻ STOP/EJECT (توقف/إخراج التقييد السريع ◻ FF (الترجيع السريع) ◻ REW (الرجوع السريع) ◻ PLAY (الاستماع) ◻ FM (إم إف إم)
④ ضبط مفتاح اختيار الوظيفة FUNCTION (توقف مؤقت) ◻ PAUSE (توقف مؤقت) ◻ STOP/EJECT (توقف/إخراج التقييد السريع ◻ FF (الترجيع السريع) ◻ REW (الرجوع السريع) ◻ PLAY (الاستماع) ◻ FM (إم إف إم)
⑤ ضبط مفتاح اختيار الوظيفة FUNCTION (توقف مؤقت) ◻ PAUSE (توقف مؤقت) ◻ STOP/EJECT (توقف/إخراج التقييد السريع ◻ FF (الترجيع السريع) ◻ REW (الرجوع السريع) ◻ PLAY (الاستماع) ◻ FM (إم إف إم)
⑥ ضبط مفتاح اختيار الوظيفة FUNCTION (توقف مؤقت) ◻ PAUSE (توقف مؤقت) ◻ STOP/EJECT (توقف/إخراج التقييد السريع ◻ FF (الترجيع السريع) ◻ REW (الرجوع السريع) ◻ PLAY (الاستماع) ◻ FM (إم إف إم)
⑦ ضبط مفتاح اختيار الوظيفة FUNCTION (توقف مؤقت) ◻ PAUSE (توقف مؤقت) ◻ STOP/EJECT (توقف/إخراج التقييد السريع ◻ FF (الترجيع السريع) ◻ REW (الرجوع السريع) ◻ PLAY (الاستماع) ◻ FM (إم إف إم)
⑧ ضبط مفتاح اختيار الوظيفة FUNCTION (توقف مؤقت) ◻ PAUSE (توقف مؤقت) ◻ STOP/EJECT (توقف/إخراج التقييد السريع ◻ FF (الترجيع السريع) ◻ REW (الرجوع السريع) ◻ PLAY (الاستماع) ◻ FM (إم إف إم)
⑨ ضبط مفتاح اختيار الوظيفة FUNCTION (توقف مؤقت) ◻ PAUSE (توقف مؤقت) ◻ STOP/EJECT (توقف/إخراج التقييد السريع ◻ FF (الترجيع السريع) ◻ REW (الرجوع السريع) ◻ PLAY (الاستماع) ◻ FM (إم إف إم)
⑩ ضبط مفتاح اختيار الوظيفة FUNCTION (توقف مؤقت) ◻ PAUSE (توقف مؤقت) ◻ STOP/EJECT (توقف/إخراج التقييد السريع ◻ FF (الترجيع السريع) ◻ REW (الرجوع السريع) ◻ PLAY (الاستماع) ◻ FM (إم إف إم)
⑪ ضبط مفتاح اختيار الوظيفة FUNCTION (توقف مؤقت) ◻ PAUSE (توقف مؤقت) ◻ STOP/EJECT (توقف/إخراج التقييد السريع ◻ FF (الترجيع السريع) ◻ REW (الرجوع السريع) ◻ PLAY (الاستماع) ◻ FM (إم إف إم)
⑫ ضبط مفتاح اختيار الوظيفة FUNCTION (توقف مؤقت) ◻ PAUSE (توقف مؤقت) ◻ STOP/EJECT (توقف/إخراج التقييد السريع ◻ FF (الترجيع السريع) ◻ REW (الرجوع السريع) ◻ PLAY (الاستماع) ◻ FM (إم إف إم)
⑬ ضبط مفتاح اختيار الوظيفة FUNCTION (توقف مؤقت) ◻ PAUSE (توقف مؤقت) ◻ STOP/EJECT (توقف/إخراج التقييد السريع ◻ FF (الترجيع السريع) ◻ REW (الرجوع السريع) ◻ PLAY (الاستماع) ◻ FM (إم إف إم)
⑭ ضبط مفتاح اختيار الوظيفة FUNCTION (توقف مؤقت) ◻ PAUSE (توقف مؤقت) ◻ STOP/EJECT (توقف/إخراج التقييد السريع ◻ FF (الترجيع السريع) ◻ REW (الرجوع السريع) ◻ PLAY (الاستماع) ◻ FM (إم إف إم)
⑮ ضبط مفتاح اختيار الوظيفة FUNCTION (توقف مؤقت) ◻ PAUSE (توقف مؤقت) ◻ STOP/EJECT (توقف/إخراج التقييد السريع ◻ FF (الترجيع السريع) ◻ REW (الرجوع السريع) ◻ PLAY (الاستماع) ◻ FM (إم إف إم)
⑯ ضبط مفتاح اختيار الوظيفة FUNCTION (توقف مؤقت) ◻ PAUSE (توقف مؤقت) ◻ STOP/EJECT (توقف/إخراج التقييد السريع ◻ FF (الترجيع السريع) ◻ REW (الرجوع السريع) ◻ PLAY (الاستماع) ◻ FM (إم إف إم)
⑰ ضبط مفتاح اختيار الوظيفة FUNCTION (توقف مؤقت) ◻ PAUSE (توقف مؤقت) ◻ STOP/EJECT (توقف/إخراج التقييد السريع ◻ FF (الترجيع السريع) ◻ REW (الرجوع السريع) ◻ PLAY (الاستماع) ◻ FM (إم إف إم)
⑱ ضبط مفتاح اختيار الوظيفة FUNCTION (توقف مؤقت) ◻ PAUSE (توقف مؤقت) ◻ STOP/EJECT (توقف/إخراج التقييد السريع ◻ FF (الترجيع السريع) ◻ REW (الرجوع السريع) ◻ PLAY (الاستماع) ◻ FM (إم إف إم)
⑲ ضبط مفتاح اختيار الوظيفة FUNCTION (توقف مؤقت) ◻ PAUSE (توقف مؤقت) ◻ STOP/EJECT (توقف/إخراج التقييد السريع ◻ FF (الترجيع السريع) ◻ REW (الرجوع السريع) ◻ PLAY (الاستماع) ◻ FM (إم إف إم)
⑳ ضبط مفتاح اختيار الوظيفة FUNCTION (توقف مؤقت) ◻ PAUSE (توقف مؤقت) ◻ STOP/EJECT (توقف/إخراج التقييد السريع ◻ FF (الترجيع السريع) ◻ REW (الرجوع السريع) ◻ PLAY (الاستماع) ◻ FM (إم إف إم)
㉑ ضبط مفتاح اختيار الوظيفة FUNCTION (توقف مؤقت) ◻ PAUSE (توقف مؤقت) ◻ STOP/EJECT (توقف/إخراج التقييد السريع ◻ FF (الترجيع السريع) ◻ REW (الرجوع السريع) ◻ PLAY (الاستماع) ◻ FM (إم إف إم)
㉒ ضبط مفتاح اختيار الوظيفة FUNCTION (توقف مؤقت) ◻ PAUSE (توقف مؤقت) ◻ STOP/EJECT (توقف/إخراج التقييد السريع ◻ FF (الترجيع السريع) ◻ REW (الرجوع السريع) ◻ PLAY (الاستماع) ◻ FM (إم إف إم)
㉓ ضبط مفتاح اختيار الوظيفة FUNCTION (توقف مؤقت) ◻ PAUSE (توقف مؤقت) ◻ STOP/EJECT (توقف/إخراج التقييد السريع ◻ FF (الترجيع السريع) ◻ REW (الرجوع السريع) ◻ PLAY (الاستماع) ◻ FM (إم إف إم)
㉔ ضبط مفتاح اختيار الوظيفة FUNCTION (توقف مؤقت) ◻ PAUSE (توقف مؤقت) ◻ STOP/EJECT (توقف/إخراج التقييد السريع ◻ FF (الترجيع السريع) ◻ REW (الرجوع السريع) ◻ PLAY (الاستماع) ◻ FM (إم إف إم)
㉕ ضبط مفتاح اختيار الوظيفة FUNCTION (توقف مؤقت) ◻ PAUSE (توقف مؤقت) ◻ STOP/EJECT (توقف/إخراج التقييد السريع ◻ FF (الترجيع السريع) ◻ REW (الرجوع السريع) ◻ PLAY (الاستماع) ◻ FM (إم إف إم)
㉖ ضبط مفتاح اختيار الوظيفة FUNCTION (توقف مؤقت) ◻ PAUSE (توقف مؤقت) ◻ STOP/EJECT (توقف/إخراج التقييد السريع ◻ FF (الترجيع السريع) ◻ REW (الرجوع السريع) ◻ PLAY (الاستماع) ◻ FM (إم إف إم)
㉗ ضبط مفتاح اختيار الوظيفة FUNCTION (توقف مؤقت) ◻ PAUSE (توقف مؤقت) ◻ STOP/EJECT (توقف/إخراج التقييد السريع ◻ FF (الترجيع السريع) ◻ REW (الرجوع السريع) ◻ PLAY (الاستماع) ◻ FM (إم إف إم)
㉘ ضبط مفتاح اختيار الوظيفة FUNCTION (توقف مؤقت) ◻ PAUSE (توقف مؤقت) ◻ STOP/EJECT (توقف/إخراج التقييد السريع ◻ FF (الترجيع السريع) ◻ REW (الرجوع السريع) ◻ PLAY (الاستماع) ◻ FM (إم إف إم)
㉙ ضبط مفتاح اختيار الوظيفة FUNCTION (توقف مؤقت) ◻ PAUSE (توقف مؤقت) ◻ STOP/EJECT (توقف/إخراج التقييد السريع ◻ FF (الترجيع السريع) ◻ REW (الرجوع السريع) ◻ PLAY (الاستماع) ◻ FM (إم إف إم)
㉚ ضبط مفتاح اختيار الوظيفة FUNCTION (توقف مؤقت) ◻ PAUSE (توقف مؤقت) ◻ STOP/EJECT (توقف/إخراج التقييد السريع ◻ FF (الترجيع السريع) ◻ REW (الرجوع السريع) ◻ PLAY (الاستماع) ◻ FM (إم إف إم)
㉛ ضبط مفتاح اختيار الوظيفة FUNCTION (توقف مؤقت) ◻ PAUSE (توقف مؤقت) ◻ STOP/EJECT (توقف/إخراج التقييد السريع ◻ FF (الترجيع السريع) ◻ REW (الرجوع السريع) ◻ PLAY (الاستماع) ◻ FM (إم إف إم)
㉜ ضبط مفتاح اختيار الوظيفة FUNCTION (توقف مؤقت) ◻ PAUSE (توقف مؤقت) ◻ STOP/EJECT (توقف/إخراج التقييد السريع ◻ FF (الترجيع السريع) ◻ REW (الرجوع السريع) ◻ PLAY (الاستماع) ◻ FM (إم إف إم)
㉝ ضبط مفتاح اختيار الوظيفة FUNCTION (توقف مؤقت) ◻ PAUSE (توقف مؤقت) ◻ STOP/EJECT (توقف/إخراج التقييد السريع ◻ FF (الترجيع السريع) ◻ REW (الرجوع السريع) ◻ PLAY (الاستماع) ◻ FM (إم إف إم)
㉞ ضبط مفتاح اختيار الوظيفة FUNCTION (توقف مؤقت) ◻ PAUSE (توقف مؤقت) ◻ STOP/EJECT (توقف/إخراج التقييد السريع ◻ FF (الترجيع السريع) ◻ REW (الرجوع السريع) ◻ PLAY (الاستماع) ◻ FM (إم إف إم)
㉟ ضبط مفتاح اختيار الوظيفة FUNCTION (توقف مؤقت) ◻ PAUSE (توقف مؤقت) ◻ STOP/EJECT (توقف/إخراج التقييد السريع ◻ FF (الترجيع السريع) ◻ REW (الرجوع السريع) ◻ PLAY (الاستماع) ◻ FM (إم إف إم)
㊱ ضبط مفتاح اختيار الوظيفة FUNCTION (توقف مؤقت) ◻ PAUSE (توقف مؤقت) ◻ STOP/EJECT (توقف/إخراج التقييد السريع ◻ FF (الترجيع السريع) ◻ REW (الرجوع السريع) ◻ PLAY (الاستماع) ◻ FM (إم إف إم)
㊲ ضبط مفتاح اختيار الوظيفة FUNCTION (توقف مؤقت) ◻ PAUSE (توقف مؤقت) ◻ STOP/EJECT (توقف/إخراج التقييد السريع ◻ FF (الترجيع السريع) ◻ REW (الرجوع السريع) ◻ PLAY (الاستماع) ◻ FM (إم إف إم)
㊳ ضبط مفتاح اختيار الوظيفة FUNCTION (توقف مؤقت) ◻ PAUSE (توقف مؤقت) ◻ STOP/EJECT (توقف/إخراج التقييد السريع ◻ FF (الترجيع السريع) ◻ REW (الرجوع السريع) ◻ PLAY (الاستماع) ◻ FM (إم إف إم)
㊴ ضبط مفتاح اختيار الوظيفة FUNCTION (توقف مؤقت) ◻ PAUSE (توقف مؤقت) ◻ STOP/EJECT (توقف/إخراج التقييد السريع ◻ FF (الترجيع السريع) ◻ REW (الرجوع السريع) ◻ PLAY (الاستماع) ◻ FM (إم إف إم)
㊵ ضبط مفتاح اختيار الوظيفة FUNCTION (توقف مؤقت) ◻ PAUSE (توقف مؤقت) ◻ STOP/EJECT (توقف/إخراج التقييد السريع ◻ FF (الترجيع السريع) ◻ REW (الرجوع السريع) ◻ PLAY (الاستماع) ◻ FM (إم إف إم)
㊶ ضبط مفتاح اختيار الوظيفة FUNCTION (توقف مؤقت) ◻ PAUSE (توقف مؤقت) ◻ STOP/EJECT (توقف/إخراج التقييد السريع ◻ FF (الترجيع السريع) ◻ REW (الرجوع السريع) ◻ PLAY (الاستماع) ◻ FM (إم إف إم)
㊷ ضبط مفتاح اختيار الوظيفة FUNCTION (توقف مؤقت) ◻ PAUSE (توقف مؤقت) ◻ STOP/EJECT (توقف/إخراج التقييد السريع ◻ FF (الترجيع السريع) ◻ REW (الرجوع السريع) ◻ PLAY (الاستماع) ◻ FM (إم إف إم)
㊸ ضبط مفتاح اختيار الوظيفة FUNCTION (توقف مؤقت) ◻ PAUSE (توقف مؤقت) ◻ STOP/EJECT (توقف/إخراج التقييد السريع ◻ FF (الترجيع السريع) ◻ REW (الرجوع السريع) ◻ PLAY (الاستماع) ◻ FM (إم إف إم)
㊹ ضبط مفتاح اختيار الوظيفة FUNCTION (توقف مؤقت) ◻ PAUSE (توقف مؤقت) ◻ STOP/EJECT (توقف/إخراج التقييد السريع ◻ FF (الترجيع السريع) ◻ REW (الرجوع السريع) ◻ PLAY (الاستماع) ◻ FM (إم إف إم)
㊺ ضبط مفتاح اختيار الوظيفة FUNCTION (توقف مؤقت) ◻ PAUSE (توقف مؤقت) ◻ STOP/EJECT (توقف/إخراج التقييد السريع ◻ FF (الترجيع السريع) ◻ REW (الرجوع السريع) ◻ PLAY (الاستماع) ◻ FM (إم إف إم)
㊻ ضبط مفتاح اختيار الوظيفة FUNCTION (توقف مؤقت) ◻ PAUSE (توقف مؤقت) ◻ STOP/EJECT (توقف/إخراج التقييد السريع ◻ FF (الترجيع السريع) ◻ REW (الرجوع السريع) ◻ PLAY (الاستماع) ◻ FM (إم إف إم)
㊼ ضبط مفتاح اختيار الوظيفة FUNCTION (توقف مؤقت) ◻ PAUSE (توقف مؤقت) ◻ STOP/EJECT (توقف/إخراج التقييد السريع ◻ FF (الترجيع السريع) ◻ REW (الرجوع السريع) ◻ PLAY (الاستماع) ◻ FM (إم إف إم)
㊽ ضبط مفتاح اختيار الوظيفة FUNCTION (توقف مؤقت) ◻ PAUSE (توقف مؤقت) ◻ STOP/EJECT (توقف/إخراج التقييد السريع ◻ FF (الترجيع السريع) ◻ REW (الرجوع السريع) ◻ PLAY (الاستماع) ◻ FM (إم إف إم)
㊾ ضبط مفتاح اختيار الوظيفة FUNCTION (توقف مؤقت) ◻ PAUSE (توقف مؤقت) ◻ STOP/EJECT (توقف/إخراج التقييد السريع ◻ FF (الترجيع السريع) ◻ REW (الرجوع السريع) ◻ PLAY (الاستماع) ◻ FM (إم إف إم)
㊿ ضبط مفتاح اختيار الوظيفة FUNCTION (توقف مؤقت) ◻ PAUSE (توقف مؤقت) ◻ STOP/EJECT (توقف/إخراج التقييد السريع ◻ FF (الترجيع السريع) ◻ REW (الرجوع السريع) ◻ PLAY (الاستماع) ◻ FM (إم إف إم)

المواصفات

عند سماع تداخل الضجراب
يتم إصدار الوضوضاء العالية الترددات السميعة بالتضارب، أحياناً أثناء تسجيل محطة الراديو، في مثل هذه الحالة، اضبط المفتاح ◻ DUBBING/BEAT CUT على