

JVC

MICRO COMPONENT SYSTEM
MIKROKOMponentsYSTEM
MIKROKOMponentTIJÄRJESTELMÄ
MICROKOMponent SYSTEM
MIKRO-KOMponentEN-SYSTEM
SYSTEME DE MICROCOMPOSANTS
SISTEMAS DE MICROCOMPONENTES
SISTEMA A MICROCOMPONENTI

Svenska

Suomi

Dansk

Deutsch

Français

Español

Italiano

UX-J60— Consists of CA-UXJ60 and SP-UXJ60

UX-J50— Consists of CA-UXJ50 and SP-UXJ50

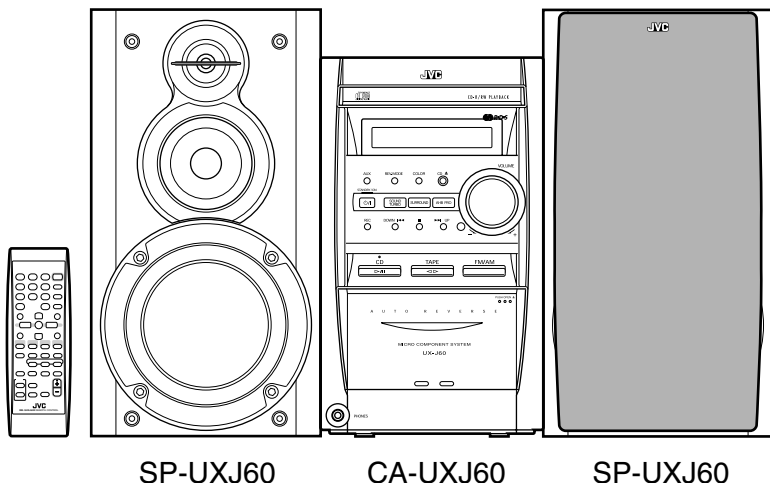

SP-UXJ60

CA-UXJ60

SP-UXJ60

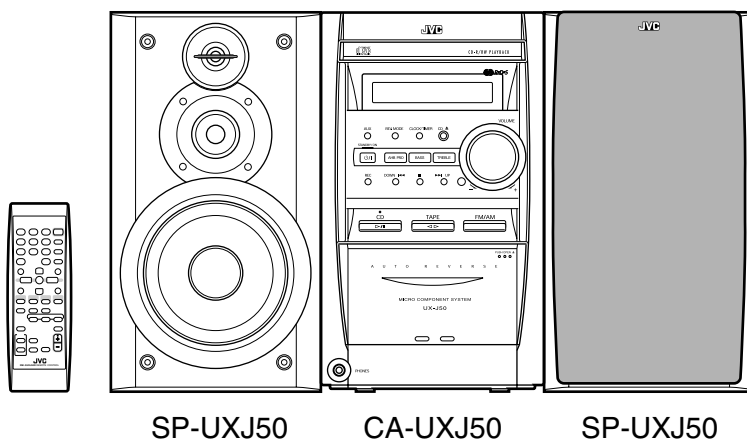

SP-UXJ50

CA-UXJ50

SP-UXJ50

COMPACT
disc
DIGITAL AUDIO

CD-R-D-S

INSTRUCTIONS
BRUKSANVISNING
KÄYTTÖOHJE
INSTRUKTIONSBOG
BEDIENUNGSANLEITUNG
MANUEL D'INSTRUCTIONS
MANUAL DE INSTRUCCIONES
ISTRUZIONI

For Customer Use:

Enter below the Model No. and Serial No. which are located either on the rear, bottom or side of the cabinet. Retain this information for future reference.

Model No. _____

Serial No. _____

GVT0102-007B
[EN]

Varningar, att observera och övrigt / Varoitukset, huomautukset, yms Advarsler, forsigtighedsregler og andet / Warnung, Achtung und sonstige Hinweise Mises en garde, précautions et indications diverses / Avisos, precauciones y otras notas Avvertenze e precauzioni da osservare

VIKTIGT—STANDBY/ON ϕ /I-brytare!

Dra ut kontakten ur vägguttaget för att koppla bort all ström (lampan STANDBY/ON slocknar).

STANDBY/ON ϕ /I-brytaren kopplar inte bort all ström i något av lägena.

- När enheten står i STANDBY-läget lyser STANDBY/ON-lampan med rött sken.
- När enheten är påslagen lyser STANDBY/ON-lampan med grönt sken.

Strömmen kan fjärrstyras.

VAROITUS—STANDBY/ON ϕ /I kytkin!

Irrota pistoke pistorasiasta sammuttaaksesi laitteen kokonaan (STANDBY/ON-merkkivalo sammuu).

Missä tahansa asennossa oleva STANDBY/ON ϕ /I kytkin ei katkaise verkkovirtaa.

- Kun laite on valmiustilassa, STANDBY/ON-merkkivalo palaa punaisena.
- Kun laitteeseen on kytketty virta, STANDBY/ON-merkkivalo palaa vihreänä.

Virta voidaan kytkeä/katkaista kaukosäätimellä.

ADVARSEL—(STANDBY/ON ϕ /I) kontakten!

For at slukke fuldstændigt for strømmen skal netstikket tages ud (STANDBY/ON lampen slukkes).

Strømforsyningen kan ikke afbrydes ved brug af STANDBY/ON ϕ /I kontakten.

- Når anlægget er i standby, lyser STANDBY/ON lampen rødt.
- Når der er tændt for anlægget, lyser STANDBY/ON lampen grønt.

Der kan tændes og slukkes for strømmen med fjernbetjeningen.

ACHTUNG—Netzschalter STANDBY/ON ϕ /I!

Ziehen Sie den Netzstecker ab, um die Stromversorgung vollständig auszuschalten (die Leuchte STANDBY/ON schaltet sich aus).

Die Stromversorgung wird unabhängig davon, in welcher Stellung sich der Netzschalter STANDBY/ON ϕ /I befindet, nicht unterbrochen.

- Wenn sich die Anlage im Bereitschaftsbetrieb befindet, leuchtet die Anzeigeleuchte STANDBY/ON rot.
- Wenn die Anlage eingeschaltet ist, leuchtet die Anzeigeleuchte STANDBY/ON grün.

Die Stromversorgung kann per Fernsteuerung ein- und ausgeschaltet werden.

ATTENTION—Commutateur STANDBY/ON ϕ /I!

Déconnectez la prise d'alimentation secteur pour mettre l'appareil complètement hors tension (le témoin STANDBY/ON s'éteint).

L'interrupteur STANDBY/ON ϕ /I, sur n'importe quelle position, ne peut pas déconnecter l'appareil du secteur.

- Quand l'appareil est en mode de veille, le témoin STANDBY/ON est allumé en rouge.
- Quand l'appareil est sous tension, le témoin STANDBY/ON est allumé en vert.

L'alimentation peut être télécommandée.

PRECAUCIÓN—Interruptor STANDBY/ON ϕ /I!

Desconecte el enchufe de la red para desconectar la alimentación por completo (la lámpara STANDBY/ON se apaga).

El interruptor STANDBY/ON ϕ /I no desconectará completamente la alimentación principal, cualquiera que sea su posición.

- Cuando la unidad está en espera, la lámpara STANDBY/ON se enciende en rojo.
- Cuando conecta la unidad, la lámpara STANDBY/ON se enciende en verde.

La alimentación puede ser controlada a distancia.

ATTENZIONE—Interruttore STANDBY/ON ϕ /I!

Disinserire la spina di rete per disattivare completamente l'alimentazione (la spia STANDBY/ON si spegne).

L'interruttore STANDBY/ON ϕ /I, in qualsiasi posizione, non disattiva la linea di rete.

- Quando l'impianto è in standby, la spia STANDBY/ON è rossa.
- Quando l'impianto viene attivato, la spia STANDBY/ON è verde.

L'alimentazione può essere comandata a distanza.

VIKTIGT

För att minska riskerna för elektriska stötar, brand, etc.:

1. Lossa into på skruvar, lock eller hölje.
2. Utsätt inte enheten för regn eller fukt.

VAROITUS

Vältä sähköiskun ja tulipalon vaara:

1. Älä avaa ruuveja tai koteloä.
2. Älä jätä laitetta sateeseen tai kosteaan paikkaan.

ADVARSEL

For at reducere faren for elektrisk stød, brand, etc.:

1. Fjern ikke skruer, dæksler eller kabinet.
2. Udsæt ikke dette apparat for regn eller fugt.

ACHTUNG

Zur Verhinderung von elektrischen Schlägen, Brandgefahr, usw:

1. Keine Schrauben lösen oder Abdeckungen entfernen und das Gehäuse nicht öffnen.
2. Dieses Gerät weder Regen noch Feuchtigkeit aussetzen.

ATTENTION

Afin d'éviter tout risque d'électrocution, d'incendie, etc.:

1. Ne pas enlever les vis ni les panneaux et ne pas ouvrir le coffret de l'appareil.
2. Ne pas exposer l'appareil à la pluie ni à l'humidité.

PRECAUCIÓN

Para reducir riesgos de choques eléctricos, incendio, etc.:

1. No extraiga los tornillos, los cubiertas ni la caja.
2. No exponga este aparato a la lluvia o a la humedad.

ATTENZIONE

Per ridurre il rischio di shock elettrici, incendi, ecc.:

1. Non toglieate viti, coperchi o la scatola.
2. Non esponete l'apparecchio alla pioggia e all'umidità.

VIKTIGT

- Blockera inte ventilationsöppningarna på apparaten. (Om ventilationsöppningarna blockeras av en tidning, en duk eller liknande kan värme i apparaten eventuellt inte komma ut.)
- Placera ingenting med öppen låga, exempelvis ett tänd ljus, på apparaten.
- Använda batterier måste handhas på ett miljömässigt korrekt sätt och de lagar och förordningar som gäller på platsen för begagnade batterier måste följas noga.
- Undvik att utsätta denna apparat för regn, fukt, droppand eller stänkande vätskor, och ställ ingenting med vatten i på den, exempelvis en vas.

VAROITUS

- Tuuletusrakoja tai -aukkoja ei saa tukkia. (Jos tuuletusraot tai -aukot tukitaan sanomalehdellä tai vaatteella yms., lämpö ei mahdollisesti pääse ulos.)
- Laitteen päälle ei saa asettaa avotulen lähteitä, kuten palavia kynttilöitä.
- Paristoja hävitettäessä on huomioitava ympäristöongelmat. Näiden paristojen hävitystä koskevia paikallisia määräyksiä ja lakeja on noudatettava ehdottomasti.
- Tätä laitetta ei saa altistaa sateelle, kosteudelle, veden tippumiselle tai roiskumiselle eikä laitteen päälle saa asettaa nesteellä täytettyjä esineitä, kuten kukkamaljakoita.

ADVARSEL

- Undgå at tilstoppe ventilationsåbningerne. (Hvis de tilstoppes af avispapir, en klud el.lign., vil varmen muligvis ikke kunne komme ud).
- Undlad at anbringe åben ild (f.eks. tændte stearinlys) oven på apparatet.
- Ved bortskaffelse af batterier bør de miljømæssige konsekvenser tages i betragtning, ligesom de relevante lokale bestemmelser nøje skal overholdes.
- Apparatet må ikke udsættes for regn, fugtighed, dryp eller stænk, ligesom der ikke bør anbringes beholdere med væske, f.eks. vaser, oven på apparatet.

ACHTUNG

- Blockieren Sie keine Belüftungsschlitze oder -bohrungen. (Wenn die Belüftungsöffnungen oder -löcher durch eine Zeitung oder ein Tuch etc. blockiert werden, kann die entstehende Hitze nicht abgeführt werden.)
- Stellen Sie keine offenen Flammen, beispielsweise angezündete Kerzen, auf das Gerät.
- Wenn Sie Batterien entsorgen, denken Sie an den Umweltschutz. Batterien müssen entsprechend den geltenden örtlichen Vorschriften oder Gesetzen entsorgt werden.
- Setzen Sie dieses Gerät auf keinen Fall Regen, Feuchtigkeit oder Flüssigkeitsspritzern aus. Es dürfen auch keine mit Flüssigkeit gefüllten Objekte, z. B. Vasen, auf das Gerät gestellt werden.

ATTENTION

- Ne bloquez pas les orifices ou les trous de ventilation. (Si les orifices ou les trous de ventilation sont bloqués par un journal un tissu, etc., la chaleur peut ne pas être évacuée correctement de l'appareil.)
- Ne placez aucune source de flamme nue, telle qu'une bougie, sur l'appareil.
- Lors de la mise au rebut des piles, veuillez prendre en considération les problèmes de l'environnement et suivre strictement les règles et les lois locales sur la mise au rebut des piles.
- N'exposez pas cet appareil à la pluie, à l'humidité, à un égouttement ou à des éclaboussures et ne placez pas des objets remplis de liquide, tels qu'un vase, sur l'appareil.

PRECAUCIÓN

- No obstruya las rendijas o los orificios de ventilación. (Si las rendijas o los orificios de ventilación quedan tapados con un periódico, un trozo de tela, etc., no se podrá disipar el calor).
- No ponga sobre el aparato ninguna llama al descubierto, como velas encendidas.
- Cuando tenga que descartar las pilas, tenga en cuenta los problemas ambientales y observe estrictamente los reglamentos o las leyes locales sobre disposición de las pilas.
- No exponga este aparato a la lluvia, humedad, goteos o salpicaduras. Tampoco ponga recipientes conteniendo líquidos, como floreros, encima del aparato.

ATTENZIONE

- Evitare di ostruire le aperture o i fori di ventilazione con giornali, indumenti etc., in quanto s'impedirebbe al calore di fuoriuscire.
- Non collocare fiamme libere (es. candele accese) sull'apparecchio.
- Le batterie devono essere smaltite nel rispetto dell'ambiente, attenendosi ai regolamenti locali in materia.
- Non esporre l'apparecchio a pioggia, umidità, gocciolamenti e spruzzi d'acqua ed evitare di sovrapporvi oggetti contenenti liquidi (vasi etc.).

Per l'Italia:

“Si dichiara che il questo prodotto di marca JVC è conforme alle prescrizioni del Decreto Ministeriale n.548 del 28/08/95 pubblicato sulla Gazzetta Ufficiale della Repubblica Italiana n.301 del 28/12/95.”

VIKTIGT: Korrekt ventilering

För att undvika risker för elektriska stötar, brand och skador bör utrustningen placeras på följande sätt:

- 1 Framsida:
Inga hinder och fritt utrymme.
- 2 Sidor/Översida/Baksida:
Inga hinder bör finnas i de områden som dimensionerna nedan anger.
- 3 Undersida:
Placera apparaten på en plan yta. Se till ett tillräcklig ventilering finns för ventilering genom ett placera apparaten på ett bord med höja på 10 cm eller mer.

MUISTA: Huolehdi ilmanvaihdosta!

Voit välttää sähköiskun ja tulipalon vaaran sekä estää vahingot, kun sijoitat laitteiston seuraavien ohjeiden mukaan:

- 1 Edessä:
Jätä eteen esteetön, avonainen tila.
- 2 Sivulla/päällä/takana:
Laitteiston ympärillä on oltava vapaata tilaa alla olevien mittojen mukaisesti.
- 3 Alusta:
Sijoita laitteisto tasaiselle vaakasuoralle alustalle. Ilmanvaihdon kannalta riittävä tila saadaan, kun laitteisto on vähintään 10 cm korkealla tasolla.

OBS: Korrekt ventilation

For at undgå elektisk stød, brand eller anden skade, skal man ved placering af anlægget sørge for følgende:

- 1 Forside:
Ingen forhindringer, god åben plads.
- 2 Sider/top/bagside:
Ingen forhindringer må placeres i de områder, der er vist på nedenstående dimensioner.
- 3 Bund:
Stil på plan overflade. Sørg for tilstrækkelig adgang for luft til ventilation ved at stille apparatet på et bord, der er mindst 10 cm højt.

WICHTIG: Ausreichende Belüftung

Zur Vermeidung von elektrischen Schlägen, Feuer und sonstigen Beschädigungen gilt für die Geräteseiten folgendes:

- 1 davor:
Hindernisfrei und gut zugänglich.
- 2 daneben/darüber/dahinter:
Hindernisfrei in allen angegebenen Abständen (s. Abbildung).
- 3 darunter:
Absolut ebene Stellfläche; ausreichende Belüftung durch Aufstellen auf einem Tischchen von mindestens 10 cm Höhe.

ATTENTION: Aération correcte

Pour prévenir tout risque électrique ou d'incendie et éviter toute détérioration, placez l'appareil de la manière suivante:

- 1 Avant:
Bien dégagé de tout objet.
- 2 Côtés/dessus/dos:
Ne laissez rien aux endroits indiqués dans les figures ci-dessous.
- 3 Dessous:
Posez l'appareil sur une surface plane et horizontale. Veillez à ce que sa ventilation correcte puisse se faire en le plaçant sur une table d'au moins dix centimètres de hauteur.

PRECAUCIÓN: ventilación correcta

Para evitar el riesgo de descargas eléctricas e incendio y prevenir posibles daños, instale el equipo en un lugar que cumpla los siguientes requisitos:

- 1 Parte frontal:
Sin obstrucciones, espacio abierto.
- 2 Lados/parte superior/parte posterior:
No debe haber ninguna obstrucción en las áreas mostradas por las dimensiones de la siguiente figura.
- 3 Parte inferior:
Sitúe el equipo sobre una superficie nivelada. Mantenga un espacio adecuado para permitir el paso del aire y una correcta ventilación, situando el equipo sobre un soporte de 10 o más cm de altura.

ATTENZIONE: Per una corretta ventilazione

Per prevenire il rischio di scosse elettriche e di incendio ed evitare possibili danni, collocare le apparecchiature nel modo seguente:

- 1 Parte anteriore:
Nessun ostacolo e spazio libero.
- 2 Lati/Parte superiore/Retro:
Lasciare libere le zone indicate dalle dimensioni di seguito.
- 3 Base:
Collocare su una superficie piana. Consentire un'adeguata ventilazione dell'impianto appoggiandolo su un tavolino alto almeno 10 cm.

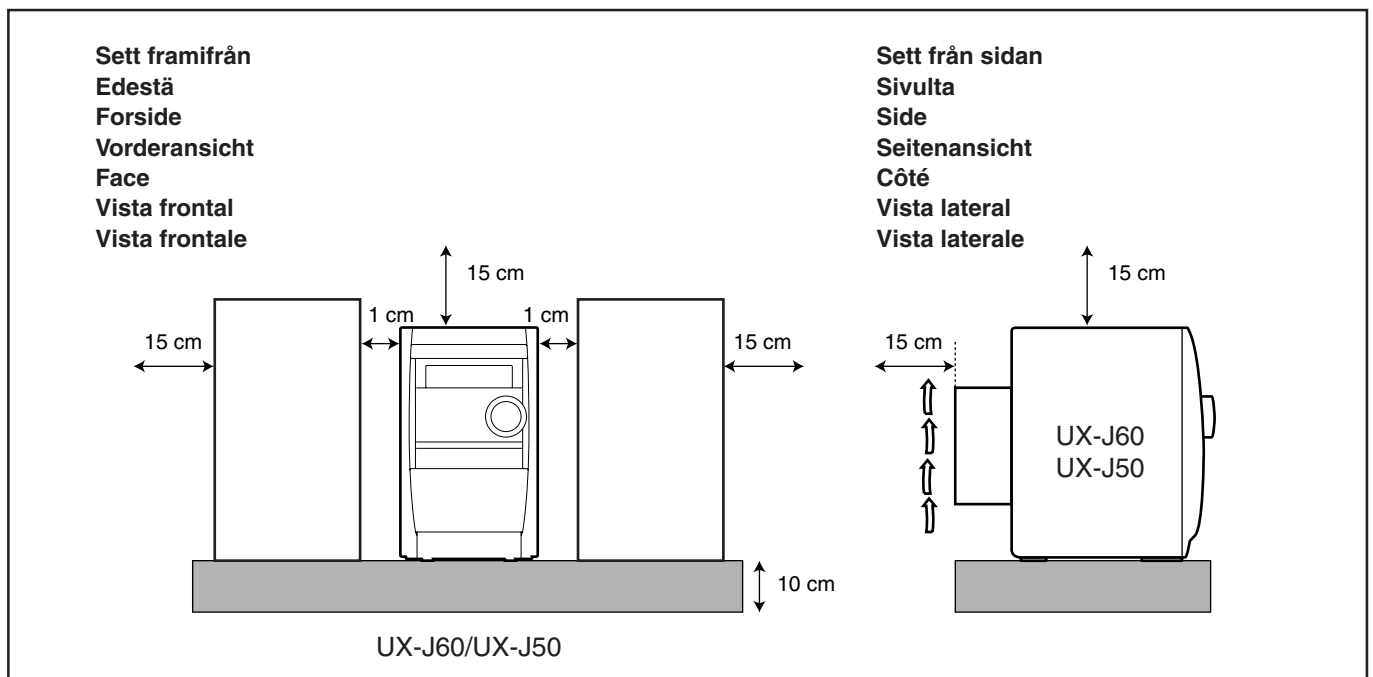

**VIKTIGT BETRÄFFANDE LASERPRODUKTER / TÄRKEITÄ TIETOJA LASERLAITTEISTA
VIKTIGT FOR LASERPRODUKTER / WICHTIGER HINWEIS FÜR LASER-PRODUKTE
IMPORTANT POUR LES PRODUITS LASER / IMPORTANTE PARA LOS PRODUCTOS LÁSER
IMPORTANTE PER I PRODOTTI LASER**

**REPRODUKTION AV ETIKETTER / TURVAMERKINNÄT JA NIIDEN SIJAINTI
REPRODUKTION AF MÆRKATER / ANBRINGUNGSORTE FÜR ETIKETTEN
REPRODUCTION DES ÉTIQUETTES / REPRODUCCIÓN DE ETIQUETAS
RIPRODUZIONE DELLE ETICHETTE**

- ① INDELNINGSETIKETT PÅ YTTERSIDAN
- ① LUOKITUSMERKINTÄ ULKOPINNALLA
- ① KLASSIFICERINGSMÆRKAT PÅ DEN UDVENDIGE OVERFLADE
- ① KLASSIFIZIERUNGSHINWEIS BEFINDET SICH AUF DER AUSSENSEITE
- ① ÉTIQUETTE DE CLASSIFICATION SUR LA SURFACE EXTÉRIEURE
- ① ETIQUETA DE CLASIFICACION SOBRE LA SUPERFICIE EXTERIOR
- ① INFORMAZIONI DI CLASSIFICAZIONE SULLA SUPERFICIE ESTERNA
- ② VARNINGSETIKETT INUTI ENHETEN
- ② VAROITUSMERKINTÄ LAITTEEN SISÄLLÄ
- ② ADVARSELSMÆRKAT INDE I ENHEDEN
- ② WARNETIKETT IM GERÄTEINNEREN
- ② ÉTIQUETTE D'AVERTISSEMENT À L'INTERIEUR DE L'APPAREIL
- ② ETIQUETA DE ADVERTENCIA DEL INTERIOR DE LA UNIDAD
- ② AVVERTENZE ALL'INTERNO DELL'APPARECCHIO

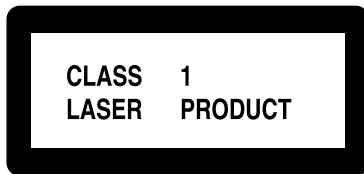

CAUTION: Invisible laser radiation when open and interlock failed or defeated. AVOID DIRECT EXPOSURE TO BEAM. (e)	ADVARSEL: Usynlig laserstråling ved åbning, når sikkerhedsafbrydere er ude af funktion. Undgå udsættelse for stråling. (d)	WARNING: Osynlig laserstråling når denna del är öppen och spärren är urkopplad. Beträkta ej strålen. (s)	VARO: Avattaessa ja suojälukitus ohitettaessa olet alttiina näkymättömälle lasersäteilylle. Älä katso säteeseen. (f)
--	---	---	---

KLASS 1 LASER APPARAT

WARNING: Om apparaten används på annat sätt än i denna bruksanvisning specificerats, kan användaren utsättas för osynlig laserstråling, som överskrider gränsen för laserklass 1.

LUOKAN 1 LASERLAITE

VAROITUS: Laitteen käyttäminen muulla kuin tässä käyttöohjeessa mainitulla tavalla saattaa altistaa käyttäjän turvallisuusluokan 1 ylittävälle näkymättömälle lasersäteilylle.

VARO: CD-soittimessa on laserdiodi jonka aallonpituus on 760-800nm ja jonka tyypillinen optinen antotehe on diodin dohdalla mitattuna 3mW.

ADVARSEL: Usynlig laserstråling ved åbning, når sikkerhedsafbrydere er ude af funktion, Undgå udsættelse for stråling.

ADVERSEL: Usynlig laserstråling ved åpning, når sikkerhetsbryteren er avslott. Unngå utsettelse for stråling.

1. KLASS 1 LASERPRODUKT
2. **VIKTIGT:** Osynlig laserstråling när denna del ä öppen och spärren urkopplad. Utsätt dig ej för strålen.
3. **VIKTIGT:** Öppna inte höljet. Die finns ingening du kan åtgärda inne i enheten. Överlåt all service till kvalificerad servicepersonal.

1. LUOKAN 1 LASERLAITE
2. **VARO:** Näkymättömän lasersäteilyn vaara, jos turvalukitus ei toimi tai ohitetaan.
3. **VARO:** Älä avaa laitteen kantta. Sisällä ei ole käyttäjän huollettavia osia. Teetä kaikki huoltotyöt valtuutetussa huollossa.

1. KLASSE 1 LASER PRODUKT
2. **ADVARSEL:** Usynlig laserstråling ved åbning, når sikkerhedsafbryderen er ude af funktion. Undgå udsættelse for stråling.
3. **ADVARSEL:** Åbn ikke dækslet. Der findes ingen dele indeni apparat som brugeren kan reparere. Overlad al service till kvalificeret servicepersonale.

1. LASER-PRODUKT DER KLASSE 1
2. **ACHTUNG:** Unsichtbare Laserstrahlung bei Öffnung und fehlerhafter oder beschädigter Spre. Direkten Kontakt mit dem Strahl vermeiden!
3. **ACHTUNG:** Das Gehäuse nicht öffnen. Das Gerät enthält keinerlei Teile, die vom Benutzer gewartet werden können. Überlassen Sie Wartungsarbeiten bitte qualifizierten Kundendienst-Fachleuten.

1. PRODUIT LASER CLASSE 1
2. **ATTENTION:** Radiation laser invisible quand l'appareil est ouvert ou que le verrouillage est en panne ou désactivé. Eviter une exposition directe au rayon.
3. **ATTENTION:** Ne pas ouvrir le couvercle du dessus. Il n'y a aucune pièce utilisable à l'intérieur. Laisser à un personnel qualifié le soin de réparer votre appareil.

1. PRODUCTO LASER CLASE 1
2. **PRECAUCIÓN:** En el interior hay radiación láser invisible. Evite el contacto directo con el haz.
3. **PRECAUCIÓN:** No abra la tapa superior. En el interior de la unidad no existen piezas reparables por el usuario; deje todo servicio técnico en manos de personal calificado.

1. PRODOTTO LASER CLASSE 1
2. **ATTENZIONE:** Radiazione laser invisibile quando l'apparecchio è aperto ed il dispositivo di sicurezza è guasto o disattivato. Evitare l'esposizione diretta ai raggi.
3. **ATTENZIONE:** Non aprire il coperchio superiore. Non vi sono parti adoperabili dall'utente all'interno di questo apparecchio; lasciare tutti i controlli a personale qualificato.

Inledning

Tack för ditt köp av en av våra JVC-produkter.

Läs denna bruksanvisning noga innan du använder enheten, så att du kan utnyttja den på bästa möjliga sätt. Spar bruksanvisningen för framtida bruk.

Om denna bruksanvisning

Bruksanvisningen är upplagd på följande sätt:

- Bruksanvisningen redogör huvudsakligen för operationer som utförs med knapparna på fjärrkontrollen.

Du kan använda såväl knapparna på fjärrkontrollen som på enheten, om de har samma eller liknande benämningar (eller markeringar), om inte annat sägs. Illustrationerna i denna bruksanvisningen är av UX-J60 om inget annat anges.

- Grundläggande och gemensam information som är densamma för flera olika funktioner lämnas bara på ett enda ställe, och upprepas inte för varje enskild rutin. Vi upprepar exempelvis inte information om hur enheten slås på/av, hur ljudvolymen ställs in, hur ljudeffekter och annat ändras, vilket förklaras i avsnittet "Gemensamma operationer" på sidorna 9 till 11.
- Följande symboler används i bruksanvisningen:



Varningsmeddelanden avsedda att förhindra skador eller risk för brand/elektriska stötar. Lämnar också information om hur du får ut så mycket som möjligt av enheten.



Lämnar information och tips som det är bra att känna till.

Säkerhetsanvisningar

Installation

- Ställ enheten på en plan yta, på en plats där det är torrt och vare sig för varmt eller för kallt—mellan 5°C och 35°C.
- Installera enheten på en plats med tillräcklig ventilation för att förhindra värmeuppbbyggnad inuti den.
- Se till att det blir tillräckligt långt mellan anläggningen och TV:n.
- Placera inte högtalarna nära TV:n för att förhindra stöming av TV-mottagningen.



INSTALLERA INTE enheten på en plats nära värmekällor, eller på en plats med direkt solljus, mycket damm eller omfattande vibrationer.

Strömförsörjning

- Dra alltid i stickproppen, och inte i själva nätsladden, när du ska dra ut sladden ur vagguttaget.



TA INTE i nätsladden med våta händer.

Fuktkondensation

Fukt kan kondensera på linsen inuti enheten under följande förhållanden:

- När värmen i rummet har slagits på
 - Om det är fuktigt i rummet
 - Om enheten flyttas direkt från en kall plats till en varm
- Om detta sker kanske enheten inte fungerar som den ska. Lämna den i så fall påslagen i några timmar tills fukten har avdunstat, och dra sedan ut nätsladden och sätt tillbaka den igen.

Övrigt

- Om ett metallföremål eller någon vätska kommer in i enheten ska nätsladden dras ut varefter du kontaktar din återförsäljare innan du använder enheten på nytt.
- Om du inte ska använda enheten på en längre tid ska du dra ut nätsladden ur vagguttaget.



TA INTE ISÄR enheten eftersom det inte finns några delar i den som du själv kan utföra service på.

Om ett fel uppkommer ska du dra ut nätsladden och kontakta återförsäljaren.

Knapparnas och kontrollernas placering	3
Främre panelen	3
Fjärrkontrollen	5
Komma igång	6
Tillbehör som ingår	6
Hur du sätter i batterier i fjärrkontrollen	6
Ansluta antennerna	6
Ansluta högtalarna	7
Ansluta en annan utrustning	8
Gemensamma operationer	9
Ställa in klockan	9
Koppla på strömmen	9
Ställa in ljudvolymen	10
Ljudeffekter	10
Ställa in displayens ljusstyrka	11
Välja teckenfönstrets färg (ENDAST FÖR UX-J60)	11
Lyssna på FM- och AM (MV) -utsändningar	12
Ställa in en station	12
Förinställning av stationer	12
Välja en förinställd station	13
Ta emot FM-stationer med RDS	13
Ändra RDS-informationen	14
Söka efter program med hjälp av PTY-koderna (PTY-sökning)	14
Gå tillfälligt till en viss programtyp	15
Spela skivor	16
Avspelning av en hel skivan—normal avspelning	16
Grundläggande skivan funktioner	17
Programmera in avspelningsordningen för spåren —programmerad avspelning	17
Spela av i slumpmässig ordning—slumpmässig avspelning	18
Repetera spår—repetitionsavspelning	18
Förhindra skivutmatning—låsning av fack	18
Spela kassetband	19
Spela av ett band	19
Inspelning	20
Spela in på ett band	20
Direkt skivinspelning	21
Inspelning av ett spår	21
Timeranvändning	22
Använda den dagliga timern och inspelningstimern	22
Använda insomningstimern	23
Underhåll	24
Felsökning	24
Ytterligare information	25
Specifikationer	26

Knapparnas och kontrollernas placering

Känna igen knapparna och kontrollerna på din apparat.

Främre panelen

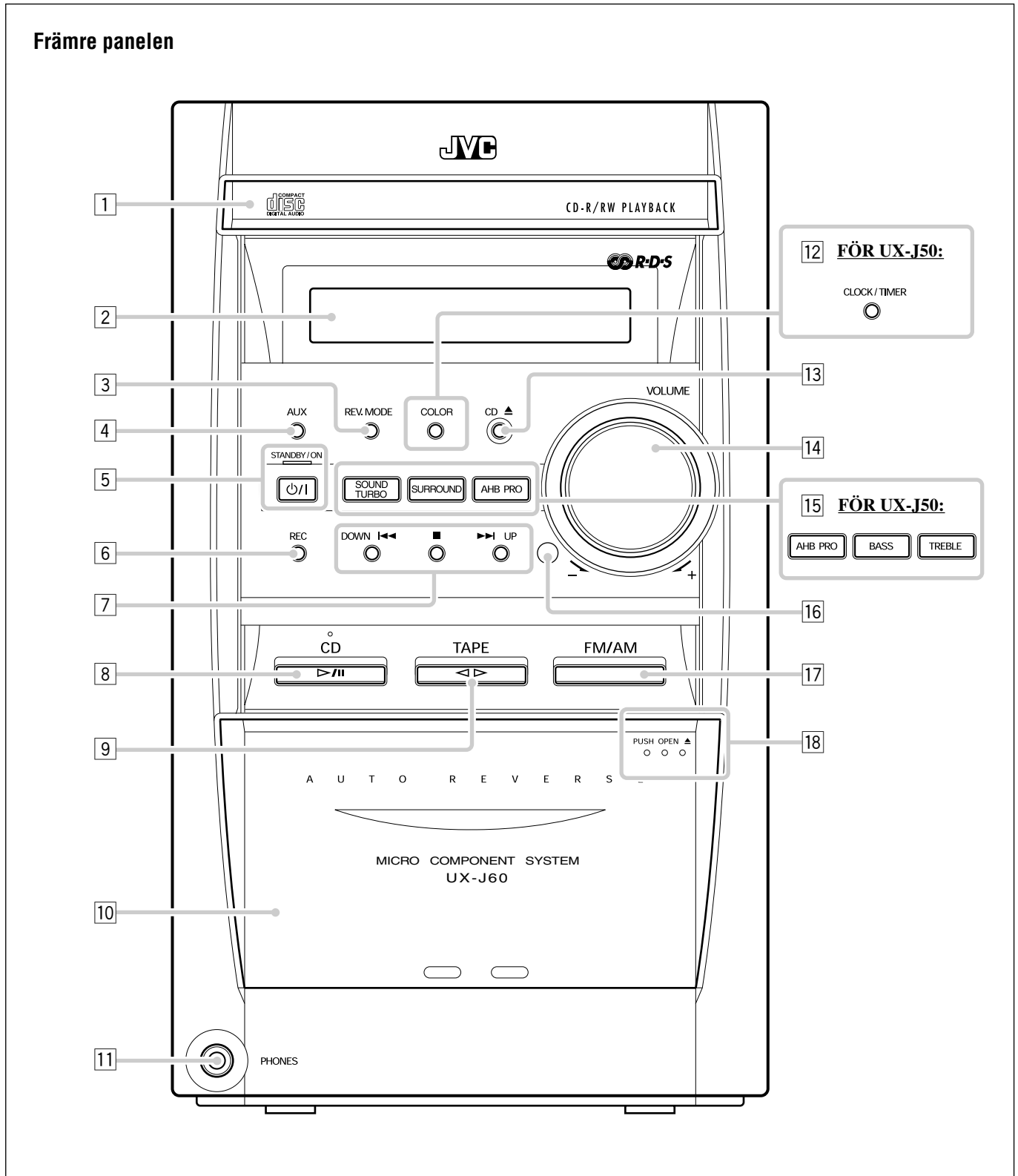

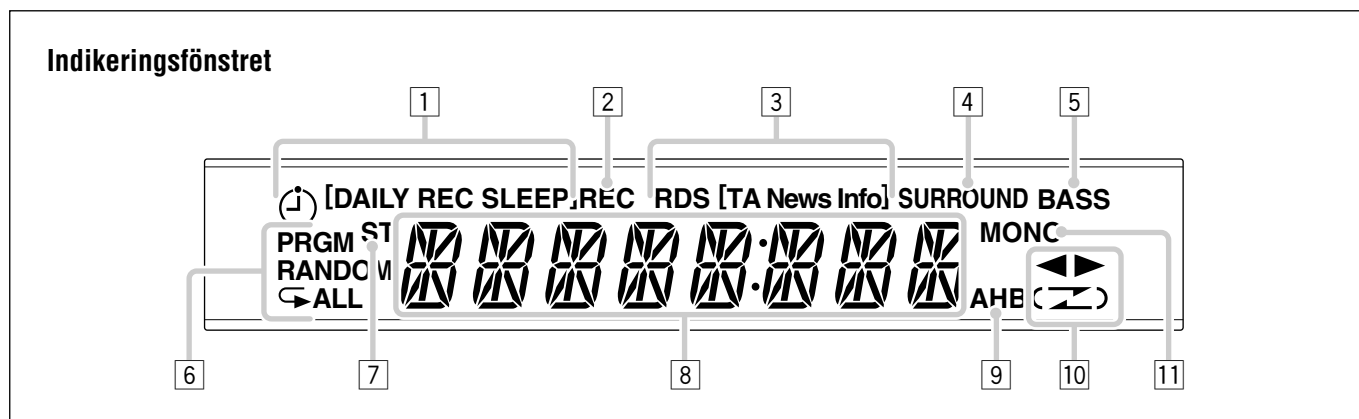

Mer information finns på de sidor som anges inom parentes.

Främre panelen

- 1 Skivfacket
- 2 Indikeringsfönstret
- 3 REV.MODE (vändläget)-knapp (19 – 21)
- 4 AUX-knapp (9)
Enheten slås också på när du trycker på denna knapp.
- 5 STANDBY/ON \odot /I-knapp och STANDBY/ON-lampa (9, 23)
- 6 REC (inspelning)-knapp (20, 21)
- 7 Fleroperationsknappar
 - DOWN/◀◀ (hoppa bakåt), ■ (stopp) och ▶▶ (hoppa framåt)/UP
- 8 CD ▷/|| (spela/pausa)-knapp (9, 16 – 18)
Enheten slås också på när du trycker på denna knapp.
- 9 TAPE ◀ ▷-knapp (9, 19)
Enheten slås också på när du trycker på denna knapp.
- 10 Kassettfacket
- 11 PHONES-uttag (10)
- 12 FÖR UX-J60:
COLOR-knapp (11)
- FÖR UX-J50:
CLOCK/TIMER-knapp (9, 22, 23)
- 13 CD ▲ (öppna/stäng skivfacket)-knapp (16)
Enheten slås också på när du trycker på denna knapp.
- 14 VOLUME + / - -reglage (10)
- 15 FÖR UX-J60:
SOUND TURBO-knapp (11)
SURROUND-knapp (11)
AHB (Active Hyper Bass) PRO-knapp (10)
- FÖR UX-J50:
AHB (Active Hyper Bass) PRO-knapp (10)
BASS-knapp (10)
TREBLE-knapp (10)
- 16 Fjärrkontrollsensor
- 17 FM/AM-knapp (9, 12, 13)
Enheten slås också på när du trycker på denna knapp.
- 18 PUSH OPEN ▲ (kassettluckan öppnas) (19 – 21)

Indikeringsfönstret

- 1 Timerindikeringar
 - \odot (timer), DAILY, REC (inspelningstimer) och SLEEP
- 2 REC (inspelning)-indikator
- 3 RDS-funktionsindikeringar
 - RDS och TA/News/Info
- 4 ENDAST FÖR UX-J60: SURROUND-indikator
- 5 ENDAST FÖR UX-J60: BASS-indikator
- 6 Indikatorer för skivornas spelningsläge
 - PRGM (programmering), RANDOM och \curvearrowright ALL (upprepa)
- 7 ST (stereo)-indikator
- 8 Huvudindikering
 - Visar namnet på källan, frekvensen, etc.
- 9 AHB (Active Hyper Bass pro)-indikator
- 10 Bandfunktionsindikeringar
 - ◀▶ (bandriktning) och \curvearrowright (vändläget)
- 11 MONO-indikator



Fjärrkontrollen

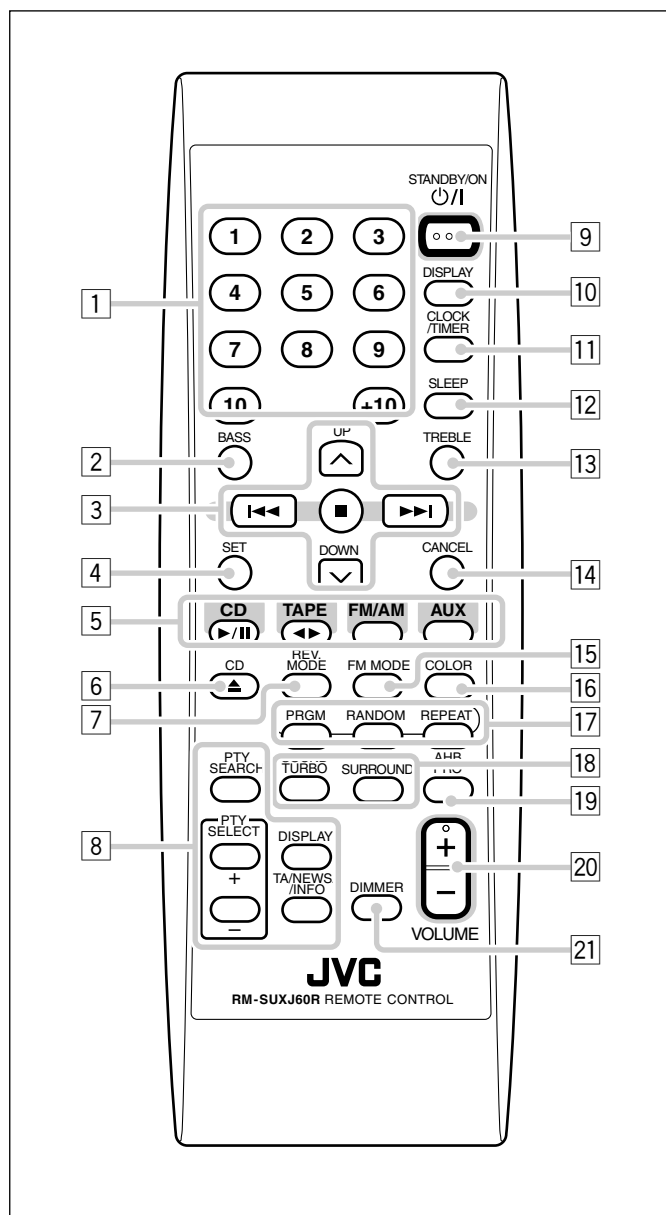

Mer information finns på de sidor som anges inom parentes.

- 1 Sifferknappar
- 2 BASS-knapp (10)
- 3 Fleroperationsknappar
 - UP, ◀◀ (hoppa bakåt), ■ (stopp), ▶▶ (hoppa framåt) och DOWN
- 4 SET-knapp (17)
- 5 Medieknappar
 - CD ▶/||, TAPE ◀▶, FM/AM och AUX

Enheten slås också på när du trycker på någon av dessa knappar.
- 6 CD ▲ (öppna/stäng skivfacket)-knapp (16)

Enheten slås också på när du trycker på denna knapp.
- 7 REV.MODE (vändläget)-knapp (19 – 21)
- 8 RDS-funktionsknappar (14, 15)
 - PTY SEARCH, PTY SELECT + / -, DISPLAY och TA/NEWS/INFO
- 9 STANDBY/ON ◊/I-knapp (9, 23)
- 10 DISPLAY-knapp (9)
- 11 CLOCK/TIMER-knapp (9, 22, 23)
- 12 SLEEP-knapp (23)
- 13 TREBLE-knapp (10)
- 14 CANCEL-knapp (18)
- 15 FM MODE-knapp (12)
- 16 ENDAST FÖR UX-J60: COLOR-knapp (11)
- 17 Knappar för skivornas spelningsläge (17, 18)
 - PRGM (programmering), RANDOM och REPEAT
- 18 ENDAST FÖR UX-J60: SOUND TURBO-knapp (11) SURROUND-knapp (11)
- 19 AHB (Active Hyper Bass) PRO-knapp (10)
- 20 VOLUME + / - -knapp (10)
- 21 DIMMER-knapp (11)

Tillbehör som ingår

När du har packat upp ska du kontrollera att du har alla nedanstående delar.

Siffran inom parentes anger hur många du ska ha av respektive del.

- AM-ramantenn (1)
- FM-antenn (1)
- Fjärrkontroll (1)
- Batterier (2)
- Högtalarsladdar (ENDAST FÖR UX-J60) (4)

Kontakta återförsäljaren omedelbart om någon del saknas.

Hur du sätter i batterier i fjärrkontrollen

Sätt i batterierna—av typ R6(SUM-3)/AA(15F)—i fjärrkontrollen så att polerna på batterierna (+ och -) överensstämmer med + - och - -markeringarna i batterifacket. Byt ut båda batterierna samtidigt när de inte längre kan driva enheten.

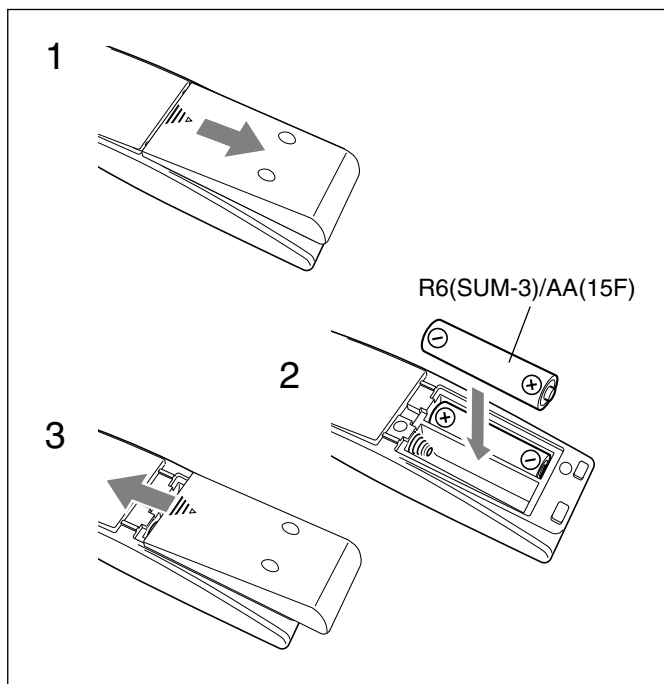

- ANVÄND INTE ett gammalt batteri tillsammans med ett nytt.
- ANVÄND INTE olika typer av batterier tillsammans.
- EXPONERA INTE batterier för värme eller eldslågor.
- LÄMNA INTE kvar batterierna i batterifacket om du inte ska använda fjärrkontrollen under en längre tidsperiod, eftersom den annars kommer att skadas av batteriläckage.

Ansluta antennerna

FM-antenn

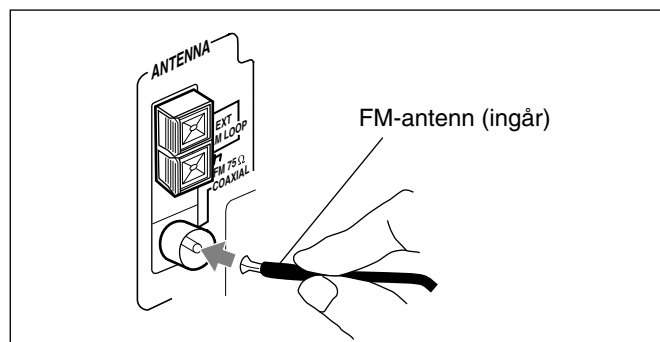

- 1 Anslut FM-antennen till FM 75 Ω COAXIAL-uttaget.
- 2 Lägg ut FM-antennen.
- 3 Fäst den tillfälligt i det läge som ger den bästa mottagningen, och fäst den sedan permanent på väggen eller motsvarande.



Om den FM-antenn som ingår

Den FM-antenn som ingår kan användas som en tillfällig lösning. Du kan ansluta en FM-antenn för utomhusbruk om mottagningen blir dålig.

Så här ansluter du en FM-antenn för utomhusbruk

Koppla bort den FM-antenn som ingår innan du ansluter den andra.

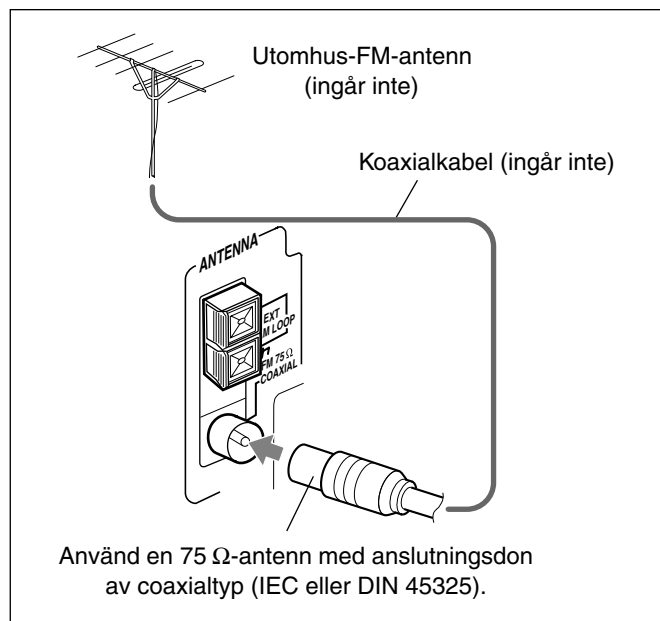

AM (MV)-antenn

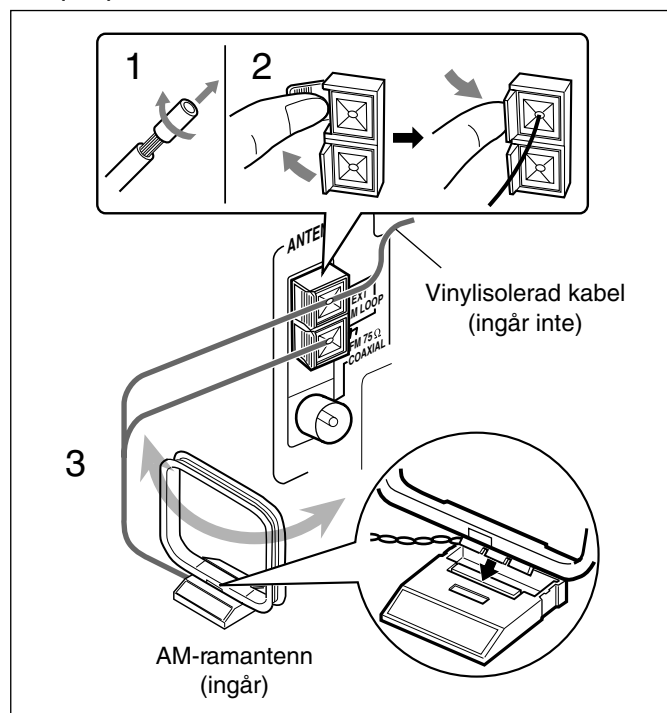

- 1 Om sladdarna levereras med isolering, avlägsna en liten bit isolering i änden på varje kabel genom att vrida och dra av den.
- 2 Anslut AM-ramantennen till AM LOOP-uttagen enligt bilden.
- 3 Vrid på AM-ramantennen tills mottagningen är så bra som möjligt.

Ansluta en AM (MV)-antenn för utomhusbruk

Om mottagningen blir dålig ska du ansluta en enkelledarkabel med vinylisolering till AM EXT-uttaget och lägga ut den horisontellt. AM-ramantennen ska fortfarande vara ansluten.



Så här får du bättre mottagning för såväl FM och AM (MV)

- Se till att antennkablar inte kommer i kontakt med några andra uttag och kablar.
- Håll antennerna borta från enhetens metalldelar, anslutningskablar och nätsladden.

Ansluta högtalarna

FÖR UX-J60:

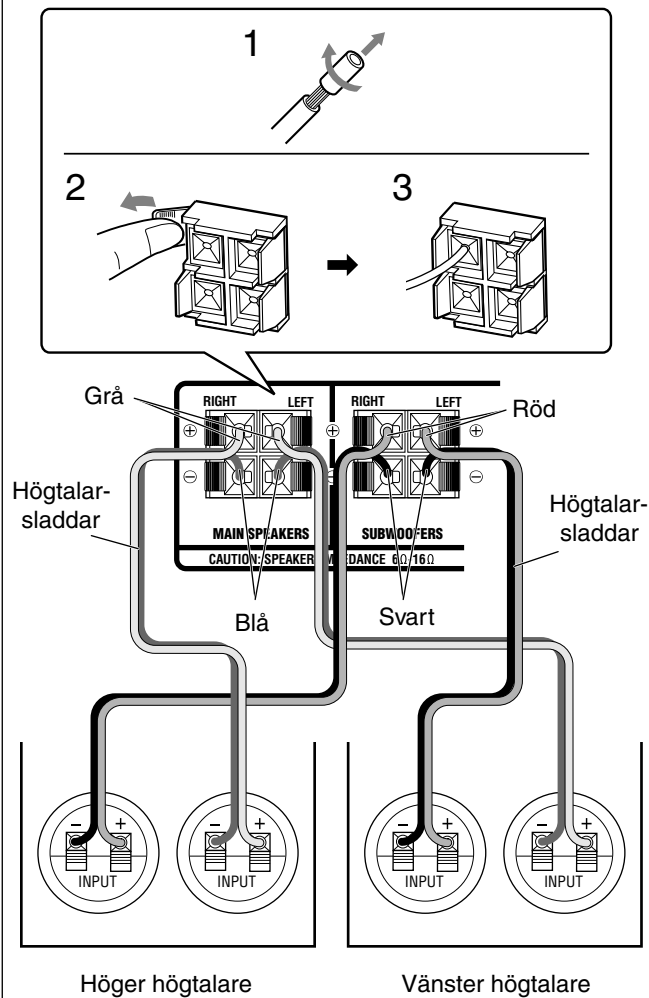

FÖR UX-J50:

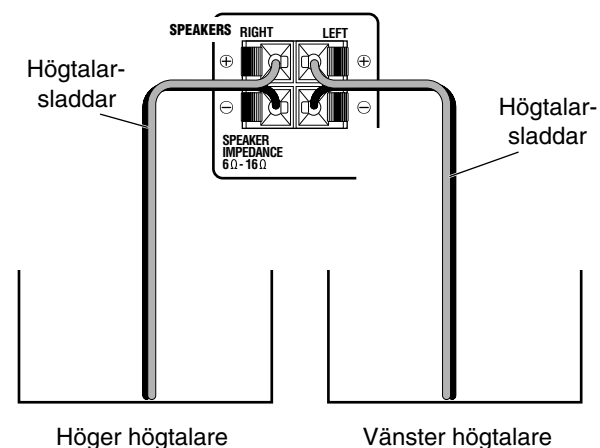

- 1 Om sladdarna levereras med isolering, avlägsna en liten bit isolering i änden på varje kabel genom att vrida och dra av den.
- 2 Tryck och håll nere klämman på högtalarkontakten enligt bilden.
- 3 För in änden på högtalarsladden i uttaget. Se till att polariteten matchar mellan enheten och högtalarpolerna: \oplus till \oplus och \ominus till \ominus .
- 4 Ta bort fingret från klämman.



- ANSLUT INTE högtalarna när strömmen är på.
- ANSLUT INTE mer än en högtalare till varje högtalartugg.

VIKTIGT: Använd endast högtalare med den impedans som anges på högtalartuggen på enhetens baksida.

Ta av högtalargallren

Högtalargallren kan tas bort som framgår.

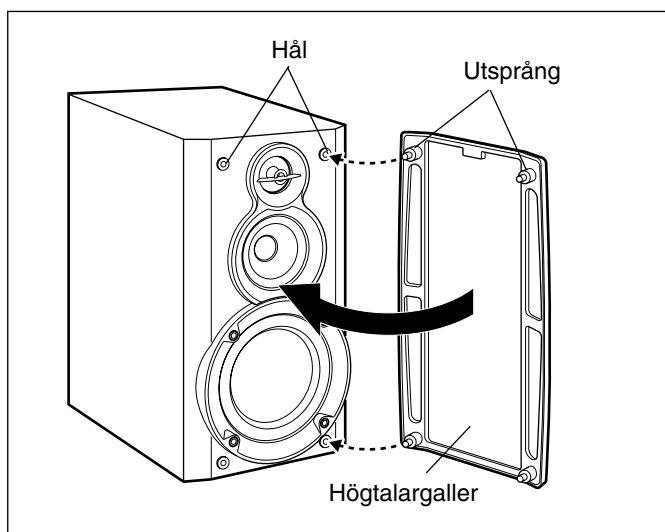

För att ta bort högtalargallret sätter du in fingrarna bakom överkanten på högtalargallret och drar det sedan mot dig. Dra också underdelen mot dig.

För att sätta på högtalargallret trycker du in utsprången på högtalargallret i hålen i högtalaren.

Ansluta en annan utrustning

Ansluta audioutrustning

Ljudutrustning kan inte anslutas-används endast som uppspelningsanordning.



- ANSLUT INTE utrustning med strömmen påslagen.
- ANSLUT INTE någon utrustning förrän alla grundanslutningar är färdiga.

Kontrollera färgkodningen av ljudsladdarnas kontakter: Vita kontakter och uttag är för vänstersidans ljudsignaler och röda är för högersidans ljudsignaler.

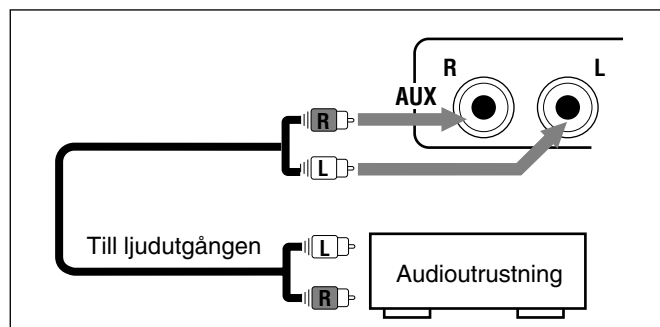

För att spela av den andra utrustningen via den här enheten, ansluter du audiosladdar (ingår inte) mellan audioutgångarna på den andra utrustningen och AUX-uttaget.

Nu kan du koppla in enheten och annan ansluten utrustning.

VIKTIGT: Var noga med att göra klar alla anslutningar innan nätsladden ansluts till ett vägguttag.

Gemensamma operationer

Ställa in klockan

Ställ in den inbyggda klockan innan du börjar använda enheten. När nätsladden ansluts till vägguttaget blinkar "0:00" i indikeringsfönstret.

Du kan ställa in klockan oavsett om enheten är påslaget eller inte.

- Stegen nedan måste utföras inom en viss tid. Om inställningen försvinner innan du är klar får du börja om från steg 1.
- Du kan också använda CLOCK/TIMER på apparaten för denna funktion (endast för UX-J50).

1 Tryck på CLOCK/TIMER.

Timsiffran börjar blinka i indikeringsfönstret.



2 Tryck på UP eller DOWN för att ställa in timsiffrorna och tryck sedan på CLOCK/TIMER.

Minutsiffran börjar blinka.

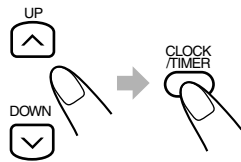

3 Tryck på UP eller DOWN för att ställa in minutsiffrorna och tryck sedan på CLOCK/TIMER.

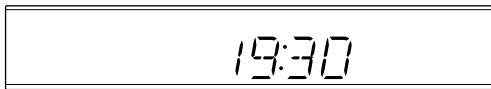

Kontrollera klocktiden under avspelning

ENDAST på fjärrkontrollen:

Tryck på DISPLAY (grå).

- När du trycker på knappen växlar källindikeringen och klocktiden i indikeringsfönstret.

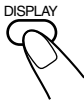

- När du drar ur nätsladden, eller vid strömavbrott, händer följande

Klockan återställs direkt till "0:00". Om det händer får du lägga in dem på nytt.

- Klockan kan gå framåt eller bakåt ca. 2 minuter per månad Om det händer får du lägga in dem på nytt.

Så här ställer du in klockan igen

- 1 **Kontrollera att timern, ☉ (timer) inte lyser på displayen.**
 - Om den lyser håller du ner CLOCK/TIMER tills den släcks.
- 2 **Tryck på CLOCK/TIMER upprepade gånger tills enheten går över i klockställningsläge (timsiffran på displayen börjar blinka).** Första gången du trycker på CLOCK/TIMER går enheten över i timerinställningsläge. (Se sidan 22).
- 3 **Upprepa steg 2 och 3 i avsnittet "Ställa in klockan".**
- 4 **Håll ner CLOCK/TIMER igen tills timern, ☉ (timer) slocknar.**

Koppla på strömmen

För att slå på enheten, tryck på STANDBY/ON ☉/I.

STANDBY/ON-lampan lyser grön och det står "HELLO" i indikeringsfönstret.

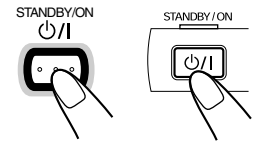

- När du trycker på avspelningsknappen—CD ►/II, TAPE ◀►, FM/AM och AUX, kopplas enheten på automatiskt och börjar spela av om källan är klar.

För att stänga av enheten (till beredskapsläget), tryck på STANDBY/ON ☉/I igen.

STANDBY/ON-lampan lyser röd och det står "GOOD BYE" i indikeringsfönstret.

- "0:00" blinkar i displayen tills den inbyggda klockan har ställts in. När klockan har ställts in visas i stället klocktiden i indikeringsfönstret när enheten står på beredskapsläge.

Belysningen blir starkare i endast 4 sekunder när DIMMER trycks ned.

- Litet ström förbrukas alltid, även när enheten står på beredskapsläge.

För att koppla bort all ström till enheten, måste du dra ur nätsladden ur vägguttaget.



När du drar ur nätsladden, eller vid strömavbrott, händer följande

Klockan återställs direkt till "0:00" och tunerns förinställda stationer (se sidan 12) försvinner efter några dagar.

Ställa in ljudvolymen

Du kan ställa in ljudvolymen med enheten påslagen. Du kan justera volymnivån mellan "VOL MIN" och "VOLUME 1" – "VOLUME 40 (VOL MAX)".

På fjärrkontrollen:

Tryck på VOLUME + för att höja volymen, eller tryck på VOLUME – för att sänka den.



På enheten:

Vrid vredet VOLUME + / – medurs (+) för att höja volymen, eller moturs (–) för att sänka den.

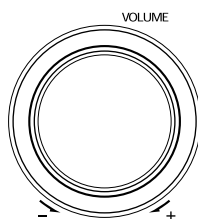

För privat lyssning

Anslut ett par hörlurar till PHONES-uttaget.

Det hörs inget ljud ur högtalarna. Se till att du sänker ljudnivån innan du ansluter eller tar på dig hörlurarna.



STÄNG INTE av enheten (till beredskapsläget) med en mycket hög ljudvolym inställd, eftersom det då finns risk för att det plötsliga ljudet när den åter slås på, eller du spelar av en källa nästa gång, skadar din hörsel, din högtalare och/eller dina hörlurar.
TÄNK PÅ att du inte kan ställa in ljudvolymen när enheten står i beredskapsläget.

Förstärka basljudet

Du kan förstärka basljudet för att bibehålla en rik, full bas på låg volym—Active Hyper Bass Pro.

För UX-J60:

Tryck på AHB PRO.

- När du trycker på knappen sätts Active Hyper Bass Pro på (AHB ON) och stängs av (AHB OFF) växelvis. När den är på, tänds AHB-indikatorn i indikeringsfönstret.

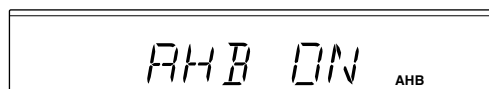

För UX-J50:

Tryck på AHB PRO tills "AHB 1" eller "AHB 2" visas i indikeringsfönstret.

AHB-indikatorn tänds i indikeringsfönstret.

- När du trycker på knappen ändras basljudet i denna ordningsföljd:

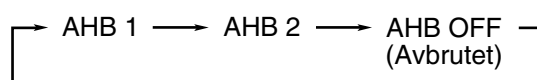

- "AHB 2" ger mycket mer basförstärkning än "AHB 1".

För att koppla bort effekten trycker du på AHB PRO tills det står "AHB OFF" i indikeringsfönstret. AHB-indikatorn slocknar.



Ljudeffekter

Du kan justera ljudet genom att använda olika ljudeffektfunktioner.

- Dessa funktioner påverkar endast spelningsljudet, och inte inspelningen.

Justera tonen (bas/diskant)

Du kan justera basen (det låga frekvensområdet) och diskanten (det höga frekvensområdet) från –5 till +5.

Vid leverans är basen inställd på "BASS +2" och diskanten på "TREBLE +2".

- Stegen nedan måste utföras inom en viss tid. Om inställningen försvinner innan du är klar får du börja om från steg 1.
- Du kan också använda BASS och TREBLE på apparaten för denna funktion (endast för UX-J60).

1 Tryck på BASS för att justera basen och på TREBLE för att justera diskanten.

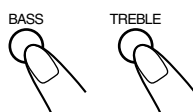

- När du trycker på knappen visas "BASS" och "TREBLE" växelvis i indikeringsfönstret.

2 Tryck på UP för att höja nivån och DOWN för att sänka den.

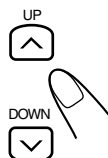

Starkt ljud (ENDAST FÖR UX-J60)

Du kan njuta av starkt ljud. Funktionen förstärker låga och höga frekvensljud—Sound Turbo.

Tryck på SOUND TURBO.

- När du trycker på knappen sätts Sound Turbo på och stängs av växelvis. När den är på, tänds BASS-indikatorn i indikeringsfönstret.



När Sound Turbo är på, ställs basen och diskanten in på +2 (se sidan 10). När Sound Turbo har avaktiverats, återgår dessa nivåer till tidigare inställningar.

Förstärka surround-ljudeffekten (ENDAST FÖR UX-J60)

Du kan förstärka surround-ljudeffekten.

- Denna funktion påverkar inte inspelnings- och uppspelningsljud från monokällor.

För att få effekten genom att trycka SURROUND så att SURROUND-indikatorn tänds i indikeringsfönstret.



Du avaktiverar denna effekt genom att trycka SURROUND så att SURROUND-indikatorn slocknar.

Ställa in displayens ljusstyrka

Du kan endast ändra displayens ljusstyrka med enheten påslagen.

ENDAST på fjärrkontrollen:

Du ändrar ljusstyrkan genom att trycka på DIMMER.

- När du trycker på knappen blir belysningen växelvis starkare (DIM ON) och svagare (DIM OFF).



Välja teckenfönstrets färg (ENDAST FÖR UX-J60)

Du kan välja indikeringsfönstret färg (COLOR 1 – COLOR 5 och AUTO-läge).

- AUTO-läget ändrar färgen (COLOR 1 till COLOR 5) gradvis.

Tryck på COLOR för att välja färg.

- När du trycker på knappen ändras färgen enligt följande:

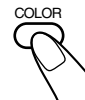

Ställa in en station

1 Tryck på FM/AM för att välja band.

Enheten slås på automatiskt och går till den station som var inställd senast—antingen FM eller AM (MV).

- När du trycker på knappen växlar radiobandet mellan FM och AM (MV).

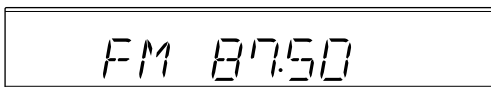

2 Tryck på ►► eller ◀◀ och håll knappen intryckt i mer än 1 sekund.

Enheten börjar söka efter stationer och stannar när en station med tillräcklig signalstyrka hittats.

- Om programmet sänds med stereo så tänds ST (stereo)-indikatorn.

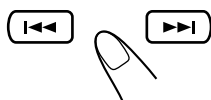

För att avbryta sökandet trycker du på ►► eller ◀◀.



Korta och upprepade tryckningar på ►► eller ◀◀

Ändrar frekvensen steg för steg.

Ändra FM-mottagningsläget

ENDAST på fjärrkontrollen:

När det är svårt att ta emot en FM-stereoutsändning eller det är mycket störningar, så kan du trycka på FM MODE så att MONO-indikatorn tänds i indikeringsfönstret. Mottagningen blir bättre.



För att återgå till stereoeffekten trycker du en gång till på FM MODE så att MONO-indikatorn slocknar. I detta stereoläge kan du höra stereoljud när ett program sänds i stereo.

Förinställning av stationer

Du kan förinställa 30 FM-stationer och 15 AM (MV)-stationer.

I vissa fall har testfrekvenser redan lagts in i minnet, eftersom fabriken har kontrollerat tunerns förinställningsfunktion före leveransen. Detta utgör inte något tekniskt fel.

Du måste lägga in stationer för FM- respektive AM (MV)-bandet var för sig.

- Stegen nedan måste utföras inom en viss tid. Om inställningen försvinner innan du är klar får du börja om från steg 2.

ENDAST på fjärrkontrollen:

1 Gå till den station du vill förinställa.

- Se "Ställa in en station".

2 Tryck på SET.



3 Tryck på UP eller DOWN för att välja ett förinställningsnummer.

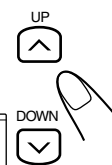

4 Tryck igen på SET.



Den station som valdes i steg 1 läggs in på det förinställningsnummer som valdes i steg 3.

- Om en ny station läggs in på ett nummer som har använts tidigare så försvinner den tidigare inlagda stationen.



När du drar ur nätsladden, eller vid strömavbrott, händer följande

De förinställda stationerna raderas efter några dagar. Om det händer får du lägga in dem på nytt.

Välja en förinställd station

ENDAST på fjärrkontrollen:

1 Tryck på FM/AM för att välja band.

Enheten slås på automatiskt och går till den station som var inställd senast—antingen FM eller AM (MV).

- När du trycker på knappen växlar radiobandet mellan FM och AM (MV).

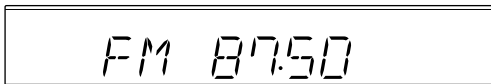

2 Tryck på UP eller DOWN för att välja ett förinställningsnummer.

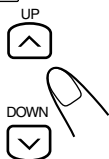

Så här ställer du in en förinställd station med hjälp av sifferknapparna

ENDAST på fjärrkontrollen:

Du väljer ett förinställningsnummer genom att trycka på sifferknapparna.

Ex.: Tryck på 5 för

förinställningsnummer 5.

Tryck på +10 och sedan 5 för
förinställningsnummer 15.

Tryck på +10 och sedan 10 för
förinställningsnummer 20.

Tryck på +10, +10 och sedan 10
för förinställningsnummer 30.

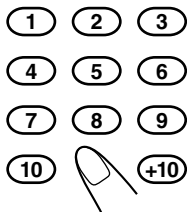

Ta emot FM-stationer med RDS

RDS (Radio Data System) ger FM-stationer möjlighet att skicka med ytterligare signaler tillsammans med de vanliga programsignalerna. Stationerna sänder exempelvis ut sina stationsnamn och information om vilken typ av program de sänder, såsom sport, musik, etc.

När tunern är inställd på en FM-station som sänder RDS-signaler lyser RDS-indikeringen i indikeringsfönstret. Enheten kan ta emot följande typer av RDS-signaler.

PS (Programtjänst):

Identifierar en station med dess namn.

PTY (Programtyp):

Identifierar typen av RDS-program.

RT (Radiotext):

Viser de textmeddelelser der udsendes.

Enhanced Other Networks:

Lämnar information om de typer av program som sänds ut av andra RDS-stationer.



Ytterligare om RDS

- En del FM-stationer har inga RDS-signaler.
- RDS-tjänsterna kan vara olika för olika FM RDS-stationer. Kontakta de lokala radiostationerna för information om RDS-tjänster där du bor.
- RDS kanske inte fungerar ordentligt om den station du har ställt in inte sänder signalerna korrekt, eller om signalerna är svaga.

Ändra RDS-informationen

Du kan se RDS-information i indikeringsfönstret när du lyssnar på en FM-station.

ENDAST på fjärrkontrollen:

Tryck på DISPLAY (orange).

- När du trycker på knappen stegas indikeringsfönstret fram mellan följande information:

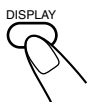
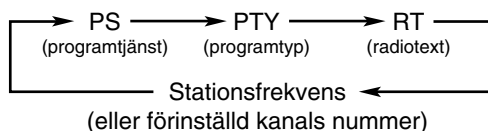

- Om en station inte sänder ut några PS-, PTY- eller RT-signaler**
Så visas "NO PS", "NO PTY" eller "NO RT" i indikeringsfönstret.
- Hur tecken visas**
När PS-, PTY- eller RT-signaler visas i indikeringsfönstret:
 - Endast versaler visas i indikeringsfönstret.
 - Accentuerade tecken kan inte visas i indikeringsfönstret; som exempel, ett "A" kan representera ett accentuerat "A" som "Á, Â, Ã, Ä och Å".

Söka efter program med hjälp av PTY-koderna (PTY-sökning)

En av fördelarna med RDS är att du kan hitta en viss typ av program genom att ange PTY-koden.

- Mer information om PTY-koderna finns i avsnittet "Ytterligare information" på sidan 25.

Sökning efter program med hjälp av PTY-koderna

TÄNK PÅ att du måste förinställa FM RDS-stationer för att kunna använda PTY-koden. Se sidan 12 om du inte redan har gjort det.

- Stegen nedan måste utföras inom en viss tid. Om inställningen försvinner innan du är klar får du börja om från steg 1.

ENDAST på fjärrkontrollen:

1 Tryck på PTY SEARCH.

Visas "PTY" och "SELECT" växelvis i indikeringsfönstret.



2 Tryck på PTY SELECT + eller PTY SELECT – tills önskad PTY-kod visas i indikeringsfönstret.

- När du trycker på knappen ändras PTY-koden i följande ordningsföljd:

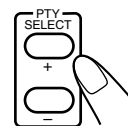

NONE ↔ NEWS ↔ AFFAIRS ↔ INFO ↔
SPORT ↔ EDUCATE ↔ DRAMA ↔
CULTURE ↔ SCIENCE ↔ VARIED ↔
POP M ↔ ROCK M ↔ EASY M ↔
LIGHT M ↔ CLASSICS ↔ OTHER M ↔
WEATHER ↔ FINANCE ↔ CHILDREN ↔
SOCIAL ↔ RELIGION ↔ PHONE IN ↔
TRAVEL ↔ LEISURE ↔ JAZZ ↔
COUNTRY ↔ NATION M ↔ OLDIES ↔
FOLK M ↔ DOCUMENT ↔ TEST ↔
ALARM ↔ (tillbaka till början)

3 Tryck en gång till på PTY SEARCH.

Under sökningen visas "SEARCH" och den valda PTY-koden växelvis i indikeringsfönstret.

Enheten söker igenom 30 förinställda FM-stationer och stannar när den hittar den station du har valt ("FOUND" och vald PTY-kod visas), och ställer in den.

- Om inget program hittas visas "NOTFOUND" växelvis i indikeringsfönstret och enheten återgår till den station som var inställd senast.

Så här kan du avbryta sökprocessen när som helst, tryck på PTY SEARCH under sökningen.



Om du förinställer in en station samtidigt som en PTY-sökning genomförs kan det hända att sökningen inte avbryts

Du kan i så fall avbryta sökningen manuellt genom att trycka på PTY SEARCH.

Gå tillfälligt till en viss programtyp

Enhanced Other Networks-funktionen gör det möjligt för enheten att tillfälligt växla över till radioprogram (TA, NEWS och INFO) från andra stationer.

- Denna funktion fungerar dock endast när du lyssnar på förinställda FM RDS-stationer som tillhandahåller sådana data.

Så här aktiverar du Enhanced Other Networks-funktionen

TÄNK PÅ att du måste förinställa FM RDS-stationer för att kunna använda funktionen. Se sidan 12 om du inte redan har gjort det.

- Stegen nedan måste utföras inom en viss tid. Om inställningen försvinner innan du är klar får du börja om från steg 1.

ENDAST på fjärrkontrollen:

1 Tryck på TA/NEWS/INFO tills önskad datatyp visas i indikeringsfönstret.

- När du trycker på knappen ändras datatyp vusas i indikeringsfönstret:

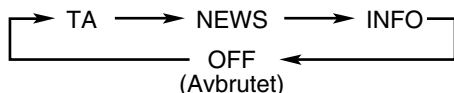

Indikatorn för den valda datatypen (TA, News och Info) blinkar också.

TA: Trafikmeddelande

NEWS: Nyheter

INFO: Program som syftar till att lämna råd i ordets vidaste bemärkelse.

OFF: Funktionen inaktiverad. Indikatorn för datatyp (TA, News och Info) slocknar.

2 Vänta cirka 3 sekunder efter att du har angett datatypen.

Indikatorn för datatypen slutar blinka och lyser istället med fast sken.

Nu har funktionen aktiverats. Se "Så här fungerar Enhanced Other Networks-funktionen".

Så här fungerar Enhanced Other Networks-funktionen:

FALL 1

Om ingen station sänder ut det program du har valt
Enheten stannar kvar på den aktuella stationen.



När en station börjar sända ut det program du har valt går anläggningen automatiskt till stationen i fråga. Indikeringen för den PTY-kod som tas emot börjar blinka.



När programmet slutar, visas enheten går automatiskt till den station du tidigare lyssnade på, men funktionen ligger fortfarande kvar.

FALL 2

Om en station sänder ut det program du har valt
Enheten går till programmet ifråga. Indikeringen för den PTY-kod som tas emot börjar blinka.



När programmet slutar, visas enheten går automatiskt till den station du tidigare lyssnade på, men funktionen ligger fortfarande kvar.

FALL 3

Om den FM-station du lyssnar på sänder det program du har valt

Enheten fortsätter att ta emot stationen men indikatorn för mottagen PTY-kod börjar blinka.



När programmet slutar, visas slutar lyser PTY-koden med fast sken i stället för att blinka, men funktionen ligger fortfarande kvar.



Ytterligare information om Enhanced Other Networks-funktionen

- Det kan hända att denna enhet inte har stöd för data som sänds från vissa stationer. Det finns vidare vissa stationer som inte sänder Enhanced Other Networks-data. I så fall kan det hända att denna funktion inte fungerar korrekt.
- När du lyssnar på ett program som ställts in med funktionen ändras inte stationen om en annan station börjar sända ett program med samma data.
- Funktionen inaktiveras om du ändrar källan till CD, TAPE eller AUX och inaktiveras tillfälligt om du ändrar källan till AM (MV).
- Denna funktion avaktiveras när du stänger av enheten.

Enheten kan spela av följande olika typer av skivor
—CD, CD-R och CD-RW.

Avspelning av en CD-R- eller CD-RW-skiva

Användarredigerade CD-R-skivor (inspelningsbara) och CD-RW-skivor (överskrivningsbara) kan bara spelas av om de är "finaliserade".

- Vanligtvis kan man spela original CD-R- eller CD-RW-skivor inspelade med musik CD-format. Ibland kanske det inte går beroende på skivornas egenskaper eller inspelningsförhållanden.
- Innan du spelar av CD-R- eller CD-RW-skivor ska du läsa deras anvisningar och varningar noga.
- En del CD-R- eller CD-RW-skivor går eventuellt inte att spela av på denna enheten till följd av sina karakteristiska skador eller fläckar på dem, eller för att spelarens lins är smutsig.
- CD-RW-skivor kan behöva längre avläsningstider. Det beror på att CD-RW-skivor har sämre reflektans än vanliga skivor.

Allmänna anmärkningar

Du får bäst prestanda om du håller dina skivor och CD-spelarens mekanism rena.

- Förvara skivor i sina fodral när de inte spelas och ställ dem i CD-skåp eller hyllor.
- Håll systemets skivfacket stängd när CD-spelaren inte används.

Dock kan upprepade användning av oregelbundet formade skivor (hjärtformade, oktagonala, etc.) skada CD-spelaren.

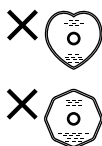

Hantera skivor

- Håll alltid i kanten på skivan när du tar ut den ur sitt fodral samtidigt som du trycker lätt i mitthålet.
- Ta inte på skivans blanka yta och böj den inte.
- Lägg tillbaka skivan i fodralet efter användningen för att förhindra att den blir skev.
- Var försiktig så att du inte repar skivans yta när du lägger tillbaka den i fodralet.
- Undvik att utsätta skivan för direkt solljus, extrema temperaturer och fukt.

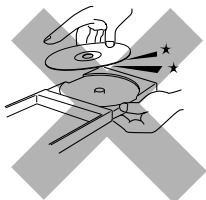

Rengöring av skivan

Torka av skivan med en mjuk trasa. Torka i raka linjer, från mitten och ut mot kanten.



ANVÄND INTE rengöringsmedel av något som helst slag—exempelvis rengöringsmedel för vanliga skivor, sprayrengöringsmedel, tvättbensin eller liknande—för att rengöra skivan.

Avspelning av en hel skivan —normal avspelning

1 Tryck på CD .

Enheten slås på automatiskt och skivfacket öppnas.

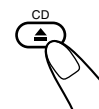

2 Lägg in en skiva i skivfacket, med den tryckta sidan vänd uppåt.

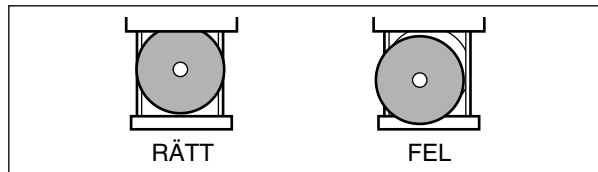

- Om du ska spela en CD-singel (8 cm) så ska du lägga den i skivfacket innercirkel.

3 Tryck på CD .

Skivfacket stängs automatiskt och skivans första spår börjar spelas av.

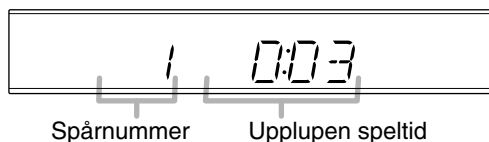
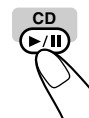

- Skivan stannar automatiskt när det sista spåret har spelats.

För att avbryta en avspelning trycker du på .

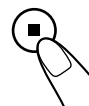
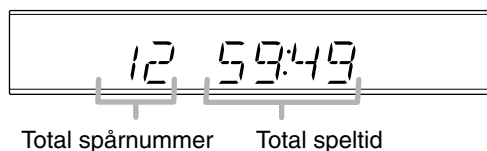

För att ta ut skivan tryck på CD .



- Om det inte går att läsa skivan (t.ex. på grund av att den är repad) eller om du sätter i en oläsbar CD-R eller CD-RW börjar inte uppspelningen.
- Om ingen skiva ligger i "NO DISC" visas i indikeringsfönstret.
- Om skivan har fler än 21 spår och du väljer spår 21 eller högre "----" visas i indikeringsfönstret.



Försök INTE att öppna eller stänga skivfacket med handen, eftersom den kommer att skadas.

Grundläggande skivan funktioner

Du kan göra följande olika saker när du spelar av en skiva.

Avbryta avspelningen tillfälligt

Under spelning, tryck på CD ►/||.

Under pausen blinkar den upplupna speltiden i indikeringsfönstret.



För att återuppta avspelningen trycker du på CD ►/|| igen.

Gå till ett annat spår

Innan och under spelning, tryck på ►►| eller |◄◄ upprepade gånger.

- ►►|: Hoppa till början på nästa eller därpå följande spår.
- |◄◄: Går till början på det aktuella spåret eller tidigare spår.

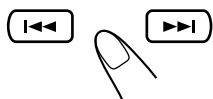

Gå direkt till ett annat spår med sifferknapparna

ENDAST på fjärrkontrollen:

Om du trycker på sifferknapparna innan spelning kan du starta spelningen från det spårnummer du vill.

Ex.: För spår nummer 5 trycker du på 5.

För spår nummer 15 trycker

du först på +10 och sedan på 5.

För spår nummer 20 trycker

du först på +10 och sedan på 10.

För spår nummer 32 trycker du

på +10, +10, +10 och sedan på 2.

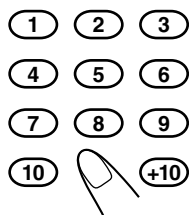

Gå till ett visst ställe på ett spår

Under spelning, tryck och håll nere ►►| eller |◄◄.

- ►►|: Snabbspolar skivan framåt.
- |◄◄: Snabbspolar skivan bakåt.

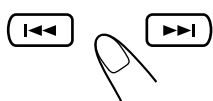

Programmera in avspelningsordningen för spårerna—programmerad avspelning

Du kan bestämma i vilken ordningsföljd spårerna ska spelas av innan du börjar avspelningen. **Du kan programmera in upp till 20 spår.**

ENDAST på fjärrkontrollen:

1 Lägga in en skivan.

- Om den aktuella avspelningskällan inte är CD-spelaren trycker du först på CD ►/|| och sedan på ■ innan du fortsätter med nästa steg.

2 Tryck på PRGM (programmering).

PRGM (programmering)-indikatorn tänds i indikeringsfönstret.

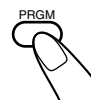

- Om ett program har sparats i minnet så hämtas det fram.

3 Tryck på UP eller DOWN för att välja spårnummer och tryck sedan på SET.

- Du kan också välja låtnummer direkt med hjälp av sifferknapparna. (Se "Gå direkt till ett annat spår med sifferknapparna".)

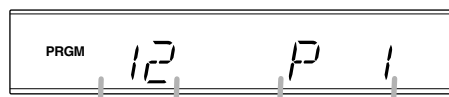
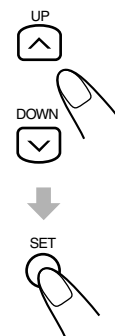

Spårnummer Programstegsnummer

4 Upprepa steg 3 för att programmera in ytterligare spår du vill ha med.

5 Tryck på CD ►/||.

Spårerna spelas av i den inprogrammerade ordningsföljden.



Om du försöker programmera in ett 21:e steg "FULL" visas i indikeringsfönstret.

För att avbryta en avspelning trycker du på ■.



För att gå ur läget för programmerad avspelning trycker du på PRGM (programmering), innan eller efter spelningen.

- PRGM (programmering)-indikatorn slocknar.
- Programmet förblir aktiverat även när ett annat spelläge väljs (normal eller slumpmässig).

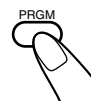

Spellägesinställningen (normal, program och slumpmässig spelning) ändras inte även om du utför följande funktioner;

- Ändrar källan—när CD-spelaren väljs som källa återställs föregående spelningsläge.
- Stänger av enheten—när enheten sätts på återställs föregående spelningsläge.

Kontrollera programmet

Du kan kontrollera programmeringen genom att trycka på ►►| eller |◄◄ innan eller efter spelningen.

- ►►|: Om du vill kontrollera innehållet i den programmerade ordningen.
- |◄◄: Om du vill kontrollera innehållet i omvänd ordning.

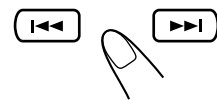

Ändra programmet

ENDAST på fjärrkontrollen:

Innan eller efter spelningen kan du radera det sista programspåret genom att trycka på CANCEL.



- När du trycker på knappen raderas det sista programmerade spåret från programmet.

För att lägga till ett spår till programmet innan spelning väljer du de önskade spårnumren enligt steg 3 i programmeringsrutinen.

Tryck på ■ innan eller efterspelning **för att avbryta programmet.**

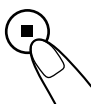

- Programmet raderas även när en skiva matas ut.

Spela av i slumpmässig ordning —slumpmässig avspelning

Låtarna kommer att spelas upp i en slumpvis vald ordning när du använder detta läge.

ENDAST på fjärrkontrollen:

1 Lagg in en skivor.

- Om den aktuella avspelningskällan inte är CD-spelaren trycker du först på CD ►/|| och sedan på ■ binnan du fortsätter med nästa steg.

2 Tryck på RANDOM.

RANDOM-indikatorn tänds i indikeringsfönstret.



3 Tryck på CD ►/||.

Spåren spelas i slumpmässig ordning. Slumpmässig spelningsordning slutar när alla spår har spelats en gång.



Om du vill hoppa över det aktuella spåret, trycker du på ►►|.

- Du kan inte gå tillbaka till föregående spår genom att trycka på |◀◀.



För att avbryta en avspelning trycker du på ■.

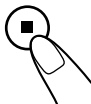

För att gå ut läget för slumpmässig avspelning trycker du på RANDOM innan eller efter spelning.

Läget för slumpmässig avspelning inaktiveras och det normala avspelningsläget blir åter aktivt.

- RANDOM-indikatorn slocknar.

 **Spellägesinställningen (normal, program och slumpmässig spelning) ändras inte även om du utför följande funktioner;**

- Ändrar källan—när CD-spelaren väljs som källa återställs föregående spelningsläge.
- Stänger av enheten—när enheten sätts på återställs föregående spelningsläge.

Repetera spår—repetitionsavspelning

Du kan repetera avspelningen av samtliga CD-skivor, programmet eller enskilda spår hur många gånger du vill.

ENDAST på fjärrkontrollen:

För att repetera avspelningen trycker du på REPEAT innan eller under spelningen.

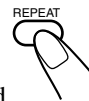

- När du trycker på knappen ändras repetitionsavspelningsläget i följande ordningsföljd, och respektive indikator tänds i följande ordningsföljd:

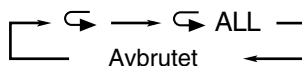

- ↶ : Repetera en låt.
- ↶ ALL : Vid Normal avspelning, repetera alla låtar. Vid Programmerad avspelning, repetera alla låtar i programmet. Vid Slumpmässig avspelning, repetera alla låtar i slumpmässig ordning.

För att gå ur repetitionsavspelningsläget trycker du upprepade gånger på REPEAT tills repetera-indikatorn slocknar.

- Upprepad spelning är igång även när ett annat spelläge väljs (normal, program eller slumpmässig).
- Vid Slumpmässig avspelning kan inte ↶ väljas. Den annulleras (inaktiveras) om ↶ väljs när du trycker på RANDOM.

Förhindra skivutmatning—låsnings av fack

Du kan låsa skivfacket och spärra utmatning av skivan när apparaten är antingen påslagen eller avstängd.

ENDAST på enheten:

För att förhindra utmatning av skivor

trycker du på CD ►/|| samtidigt som du håller ■ intryckt.

- Om något av skivfacken är öppet ska du stänga det först.

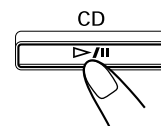
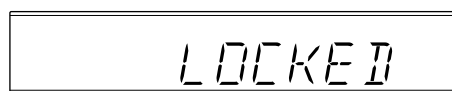

För att upphäva förbudet och låsa upp CD-skivorna

trycker du på CD ►/|| samtidigt som du håller ■ intryckt.

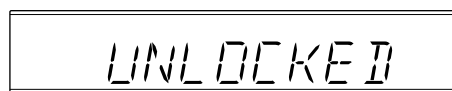

Om du försöker mata ut CD:n med skivlåset aktiverat står det "LOCKED" i indikeringsfönstret vilket indikerar att skivfacket är spärrad.

Spela kassetband

Du kan spela band av typ I.

Spela av ett band

1 Tryck på PUSH OPEN ▲ på enheten.

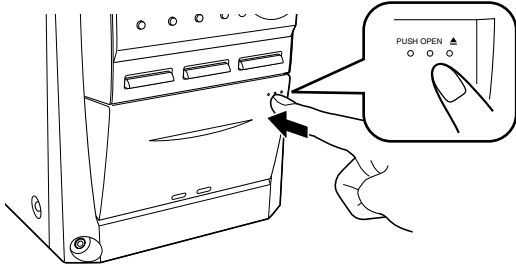

2 Sätt in ett band med det exponerade bandpartiet vänt nedåt.

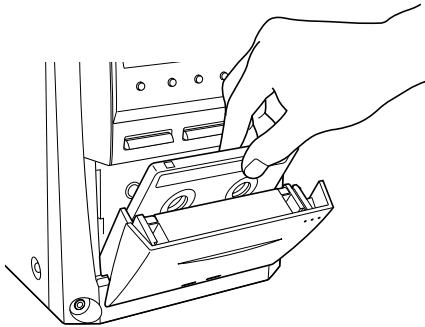

3 Tryck på PUSH OPEN ▲ igen för att stänga kassettfacket.

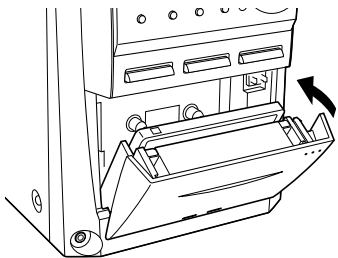

4 Tryck på TAPE ◀▶.

Enheten slås på automatiskt och avspelingen av bandet börjar. Bandriktningsindikatorn (▶ eller ◀) blinkar långsamt i indikeringsfönstret.

- När du trycker på knappen ändras bandriktningen i följande ordningsföljd:
 - ▶ : spelar framsidan.
 - ◀ : spelar baksidan.



Bandet stannar automatiskt när det har kommit till slutet om vändläge har satts till ◀▶ eller ▶◀. (Se "Spela av bägge sidorna upprepade gånger—vändläget").

För att avbryta avspelingen trycker du på ■.

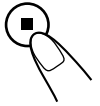

För att snabbspola åt vänster eller höger trycker du på ▶▶| eller |◀◀ när bandet står stilla.

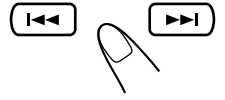

Bandriktningsindikatorn (▶ eller ◀) börjar blinka snabbt i indikeringsfönstret.

Om du vill ta ut kassetten trycker du på PUSH OPEN ▲ på enheten.

- Stanna kassetten först om den håller på att spelas in.

Spela av bägge sidorna upprepade gånger—vändläget

Du kan ställa in däck antingen för avspeling av endast den ena sidan av ett band, för avspeling av bägge sidorna en gång, eller för avspeling av bägge sidorna kontinuerligt.

Tryck på REV.MODE (vändläget).

- När du trycker på knappen ändras vändläget i följande ordningsföljd:

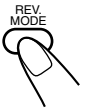

◀▶ : Däck stoppar automatiskt efter att ha spelat upp båda sidorna av bandet. Däcket stannar efter avslutad avspeling i riktning ◀.

◀▶◀▶ : Däck fortsätter att spela upp båda sidorna efter varandra tills du trycker på ■.

▶◀ : Däck stoppar automatiskt efter att ha spelat klart en sida av bandet.



- Öppna INTE kassettfacket när kassetten spelas.
- Vi rekommenderar inte att C-120 eller tunnare band används, eftersom karakteristisk nedbrytning då kan förekomma och dessa band lätt fastnar i matarrullarna eller drivaxlarna.



Om ingen kassett är isatt när du trycker på TAPE ◀▶ "NO TAPE" visas i indikeringsfönstret.

VIKTIGT:

- Det kan vara olagligt att spela in eller spela av material som omfattas av copyright utan copyrightinnehavarens medgivande.
- Inspelningsnivån ställs in rätt automatiskt, vilket innebär att den inte påverkas av andra ljudinställningar. Under pågående inspelning kan du därför anpassa ljudnivån på det ljud du lyssnar på utan att spelningsnivån påverkas.
- Om dina inspelningar får mycket brus eller statiska effekter så kan enheten ha stått för nära en TV. Öka avståndet mellan TV:n och enheten.
- Band av typ I kan användas för inspelning.

Skydda din inspelning

Bandkassetter är försedda med två små flikar på baksidan som skyddar mot oavsiktlig radering eller överspelning.

Ta bort dessa flikar om du vill skydda din inspelning.

För att åter kunna spela in på ett skyddat band täcker du hålen med tejp.

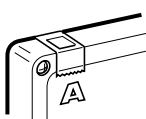

Bästa möjliga ljudkvalitet vid inspelning och avspelning

Om in/avspelningshuvudena, drivaxlarna och matarvalsarna i kassetbanden blir smutsiga kan följande hända:

- Nedsatt ljudkvalitet
- Ljudavbrott
- Partier med svagare ljud
- Ofullständig radering
- Inspelningssvårigheter

Rengöring av in/avspelningshuvudena, drivaxlarna och matarrullarna

Använd en bomullspinne som fuktats med alkohol.

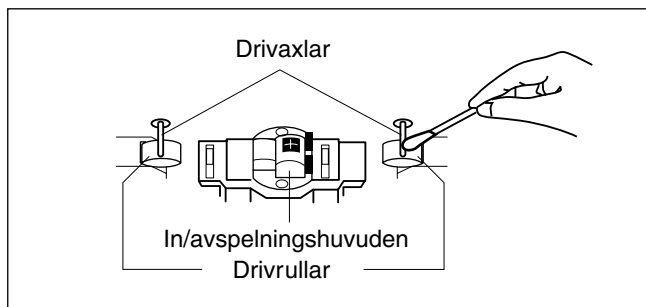

Avmagnetisering av in/avspelningshuvudena

Stäng av enheten och använd en huvudavmagnetiserare (finns i elektronik- och skivaffärer).



Vid början och slutet på kassetter

Det går inte att spela in på ledarbandet. Därför ska du spola förbi ledarbandet så att du inte förlorar någon musik från inspelningen när du spelar in från skivor eller radiosändningar.

Spela in på ett band

ENDAST på enheten:

- 1 Sätt in ett inspelningsbart band med det frilagda bandpartiet vänt nedåt.

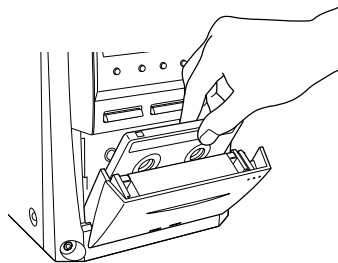

- 2 Stäng kassettfacket försiktigt och kontrollera bandets inspelningsriktning.

- Vid felaktig bandriktning trycker du först två gånger på TAPE ◀▶ och därefter på ■ för att ändra bandriktningen.
- Läs avsnittet "Inspektion på bägge sidor—vändläget" om du vill spela in på bägge sidorna av ett band.

- 3 Starta avspelningen av källan—FM, AM (MV) eller extern utrustning som anslutits till AUX-uttagen.

- Se avsnittet "Direkt skivinspelning" på sidan 21, om källan är CD.

- 4 Tryck på REC (inspelning).

REC (inspelning)-indikatorn tänds i indikeringsfönstret och inspelningen startar.

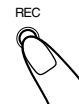

- Om ingen kassett är isatt när du trycker på REC "NO REC" visas i indikeringsfönstret.
- Om en skyddad kassett är isatt när du trycker på REC "NO REC" visas i indikeringsfönstret.

Om du vill avbryta inspelningen trycker du på ■.

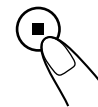

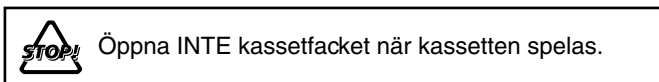
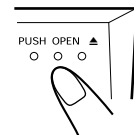

Om du vill ta ut kassetten trycker du på PUSH OPEN ▲ på enheten.

- Stanna kassetten först om den håller på att spelas in.



Inspelning på bägge sidor—vändläget

Tryck på REV.MODE (vändläget) upprepade gånger tills  eller  tänds.

- När vändläget används för inspelning, tänds  och börjar spela in framåt (▶) först. Annars stannar inspelningen när endast en sida (vänd) på kassetten har spelats in.



Direkt skivinspelning

Skivan innehåll spelasin på kassetten i sin korrekta ordning, eller enligt den ordning du har ställt in med programmeringsfunktionen.

ENDAST på enheten:

- Sätt in ett inspelningsbart band med det frilagda bandpartiet vänt nedåt.**
- Lägg in en skivan.**
 - Om den aktuella avspelningskällan inte är CD-spelaren trycker du först på CD ►/|| och sedan på ■ binnan du fortsätter med nästa steg.
 - Om du inte vill att 4 sekunder långa pauser ska läggas in mellan de olika valen ska du trycka två gånger på CD ►/||. Om du inte gör någonting kommer pauser att läggas in mellan dina val automatiskt.
 - Läs avsnittet "Inspelning på bägge sidor—vändläget" om du vill spela in på bägge sidorna av ett band.

- Tryck på REC (inspelning).**

REC (inspelning)-indikatorn tänds i indikeringsfönstret och inspelningen startar. Efter inspelningen stoppas både CD-spelaren och kassettdäcket automatiskt.



Om du vill avbryta inspelningen trycker du på ■. Bandet stoppas efter 4 sekunder.

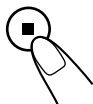

Om du vill ta ut kassetten trycker du på PUSH OPEN ▲ på enheten.

- Stanna kassetten först om den håller på att spelas in.

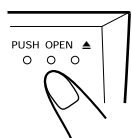

Öppna INTE kassettfacket när kassetten spelas.

Inspelning av ett spår

Denna inspelningsmetod är praktisk när du spelar in spår när du lyssnar på skivan. Du kan spela in bara dina favoritlåtar på kassetten.

ENDAST på enheten:

- Sätt in ett inspelningsbart band med det frilagda bandpartiet vänt nedåt.**
- Spela spåret på skivan som du vill spela in.**
- Tryck på REC (inspelning).** CD-spelaren återgår automatiskt till början av låten och låten spelas in på kassettdäcket. Efter inspelningen stoppas både CD-spelaren och kassettdäcket automatiskt.
- Upprepa stegen 2 och 3 för att spela in ytterligare spår.**

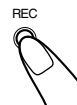

Om du vill avbryta inspelningen trycker du på ■. Bandet stoppas efter 4 sekunder.

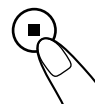

Om du vill ta ut kassetten trycker du på PUSH OPEN ▲ på enheten.

- Stanna kassetten först om den håller på att spelas in.

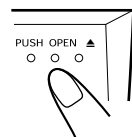

Öppna INTE kassettfacket när kassetten spelas.

Inspelning på bägge sidor—vändläget

Tryck på REV.MODE (vändläget) upprepade gånger tills eller tänds.

- När vändläget används för direkt skivinspelning, tänds och börjar spela in framåt (►) först. När bandet tar slut under inspelning av ett spår i framåtriktningen (►) så kommer det sista spåret i stället att spelas in i början av baksidan (◄). Om du börjar spela in på baksidan (◄) kommer inspelningen att avbrytas när endast den ena sidan (vänd) av bandet har spelats in.



När insomningstimer inställningar görs under direkt skivinspelning

Ställ in tillräckligt med tid så att skivan hinner sluta spela, annars slås strömmen av innan inspelningen har fullbordats.

Det finns tre olika timerfunktioner—daglig timer, inspelningstimer och insomningstimer.

Innan du använder timerfunktionerna måste du ställa klockan (se sidan 9).

Använda den dagliga timern och inspelningstimern

Du kan ställa in timern med enheten antingen på- eller avslagen.

Hur fungerar timern i praktiken?

När timerns starttid inträffar, sätts apparaten automatiskt på (☉ [timer] och indikatorerna för valt timerläge [DAILY eller REC] blinkar precis innan starttiden inträffar, och fortsätter att blinka när timern är igång). Vid avslagningsstidpunkten slås enheten av (till beredskapsläget).

Timerinställningen ligger kvar i minnet tills du ändrar den.

- När DAILY-indikator visas i indikeringsfönstret fungerar timern som daglig timer. När den dagliga timern har ställts in kommer den att aktiveras vid samma tidpunkt varje dag tills den inaktiveras.
- När REC-indikator visas i indikeringsfönstret fungerar timern som inspelningstimer. När inspelningstimern har utfört sin uppgift ligger inställningsparametrarna kvar i minnet, men timern slås av.

Innan du börjar...

Om du använder "TUNER" som avspelningskälla måste du komma ihåg att välja önskad station innan du slår av strömmen.

- Stegen nedan måste utföras inom en viss tid. Om inställningen försvinner innan du är klar får du börja om från steg 1.
- Du kan också använda CLOCK/TIMER på apparaten för denna funktion (endast för UX-J50).

1 Tryck på CLOCK/TIMER.

☉ (timer) tänds och indikatorn för timerläget (DAILY eller REC) och den aktuella påslagningstiden blinkar i indikeringsfönstret.

Enhetsen går till inställningsläget för påslagningstid.



2 Lägg in önskad påslagningstid för enheten.

- 1) Tryck på UP eller DOWN för att ställa in timsiffrorna och tryck sedan på CLOCK/TIMER.
- 2) Tryck på UP eller DOWN för att ställa in minutsiffrorna och tryck sedan på CLOCK/TIMER.

Enhetsen går till inställningsläget för avslagningsstid.

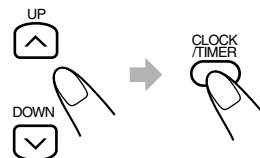

3 Lägg in önskad avslagningsstid för enheten (till beredskapsläget).

- 1) Tryck på UP eller DOWN för att ställa in timsiffrorna och tryck sedan på CLOCK/TIMER.
- 2) Tryck på UP eller DOWN för att ställa in minutsiffrorna och tryck sedan på CLOCK/TIMER.

Enhetsen går in i tidsinställt läge.

4 Tryck på UP eller DOWN för att välja timern (daglig eller inspelning) med källan som ska spelas, och tryck sedan på CLOCK/TIMER.

- Varje gång du trycker på UP eller DOWN, ändras timerläget och källan enligt följande:

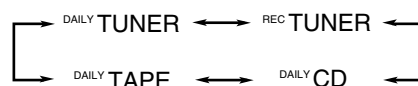

DAILY TUNER: väljer den radiostation du lyssnade på senast. (Daglig timer)

REC TUNER: spelar in den radiostation du lyssnade på senast. (Inspelningstimer)

- Sätt in ett inspelningsbart band i kassettdäcket.

DAILY CD: spelar en skivan. (Daglig timer)

- Lägg in en skivan.

DAILY TAPE: spelar ett band. (Daglig timer)

- Kontrollera att det finns ett kassettband i det kassettdäcket.
- Kontrollera att bandriktningen är rätt.

Enhetsen går in i volyminställningsläget.

5 Tryck på UP eller DOWN för att ställa in volymen och sedan på CLOCK/TIMER.

- Du kan välja önskad ljudvolym ("VOLUME –" och "VOLUME 0" till "VOLUME 40").

Om du väljer "VOLUME –" så ställs enheten in till den sista nivån när den har stängts av.

- För att stänga av volymen när inspelningstimern (REC TUNER) är aktiv vrider du volymreglaget till "VOLUME 0".

Enhetsen går över i klockställningsläge.

6 Justera klockan vid behov.

- Se "Ställa in klockan" på sidan 9.

7 Tryck på STANDBY/ON för att stängs av enheten (till beredskapsläget) om du ställde in den timern med enheten påslagen.

- När timern slås på börjar  (timer) och indikatorn för det valda timerläget (DAILY eller REC) att blinka.



För att avaktivera timern tillfälligt, tryck och håll nere CLOCK/TIMER tills  (timer)-indikatorn släcks i teckenfönstret.



För att aktivera eller ändra timern (med föregående inställning), följ steg 1 till 7 på sidorna 22 och 23.

- Avaktivera timern först om du vill ändra timerinställningen efter den dagliga timern har använts.



- **Om enheten är på vid påslagningstidpunkten**
Fungerar den timern inte.
- **När du drar ur nätsladden, eller vid strömavbrott, händer följande**
Timern inaktiveras. Du måste ställa klockan först, och sedan timern på nytt.

Använda insomningstimern

Med insomningstimern kan du somna till musik. Du kan ställa in insomningstimern när enheten är påslagen.

Hur insomningstimern fungerar

Enhetsen slås av automatiskt när en viss tid har gått.

ENDAST på fjärrkontrollen:

1 Tryck på SLEEP.

Återstående tid till avstängningstidpunkten visas och SLEEP-indikatorn börjar tänds i indikeringsfönstret.



- När du trycker på knappen ändras tidsperioden i följande ordningsföljd:

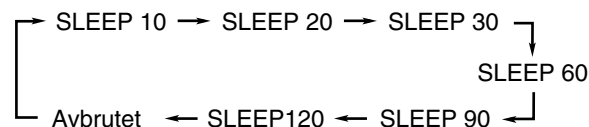

2 Vänta i ungefär 5 sekunder efter att ha lagt in tidsperiodens längd.

Teckenfönstrets ljusstyrka minskar.

För att kontrollera hur lång tid som återstår till avstängningstidpunkten trycker du en gång på SLEEP. Den återstående tiden till avstängningstidpunkten visas då i omkring 5 sekunder.

- Teckenfönstrets ljusstyrka blir starkare under denna tid.

För att ändra avstängningstidpunkten trycker du upprepade gånger på SLEEP tills önskad tidsperiod visas i indikeringsfönstret.

För att ta bort inställningen trycker du upprepade gånger på SLEEP så att SLEEP-indikatorn släcks.

- Insomningstimern inaktiveras också när du stänger av enheten.



- **Om du ställer in insomningstimern efter den dagliga timern börjar spela vald källa**
Den dagliga timern har avaktiverats. När insomningstimerns avslutningstid inträffar, stängs enheten av.
- **Om du ställer in insomningstimern efter det att inspelningstimern har börjat spela in händer följande**
Inspekningsstimern inaktiveras men inspelningen fortsätter till dess att insomningstimern slår på.

Underhåll

Du får alltid det bästa resultatet om du håller dina skivor, band och mekanismerna rena.

Rengöring av enheten

• Fläckar på enheten

Torka av fläckar med en mjuk trasa. Om enheten är mycket fläckig kan den torkas av med en trasa som fuktats i ett vattenutspätt neutralt rengöringsmedel och sedan vridits ur ordentligt. Torka sedan med en torr trasa.

• Var noga med följande eftersom enheten kvalitet annars kan komma att sättas ner eller enheten kan skadas eller färgen nötas av.

- TORKA INTE av den med en hård trasa.
- TORKA INTE av den med ett kraftigt rengöringsmedel.
- TORKA INTE av den med thinner eller tvättbensin.
- Se till att sådana flyktiga ämnen som insektbekämpningsmedel INTE hamnar på den.
- Se till att gummi eller plast INTE är i kontakt med den under längre tid.

Hantera kassetband

- Om bandet inte är ordentligt upprullat i kassetten kan du sätta in en penna i hålet i en av rullarna och vrida på den.
- Om du inte rullar upp bandet ordentligt kan det komma att spännas, gå av eller fastna i kassetten.
- Ta inte på bandets yta.
- Förvara inte bandet:
 - Där det är dammigt
 - I direkt solljus eller på varmt ställe
 - Där det är fuktigt
 - På en TV:n eller högtalare
 - Nära en magnet

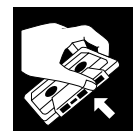
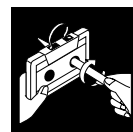

Felsökning

Om du får problem med enheten ska du försöka hitta en lösning i uppställning nedan, innan du beställer service.

Om du inte kan lösa problemet med hjälp av de tips som lämnas här, eller om enheten har skadats rent fysiskt, ska du kontakta en kunnig person, exempelvis din återförsäljare, för att få hjälp med service.

Symptom	Möjlig orsak	Åtgärd
Inget ljud hörs.	<ul style="list-style-type: none"> • Anslutningar felkopplade, eller har lossnat. • Det finns hörlurar anslutna. 	<ul style="list-style-type: none"> • Kontrollera alla anslutningar och korrigera. (Se sidorna 6 till 8). • Drag ut hörlurarnas kontakt.
Det är svårt att lyssna på radio på grund av störningar.	<ul style="list-style-type: none"> • Antennerna är inte anslutna. • AM-ramantennen är placerad för nära enheten. • FM-antennen är inte korrekt utlagd och placerad. 	<ul style="list-style-type: none"> • Anslut antennerna ordentligt. • Ändra AM-ramantennens plats och riktning. • Dra ut FM-antennen till bästa möjliga mottagningsposition.
Skivfacket kan inte öppnas eller stängas.	Nätsladden sitter inte i vägguttaget.	Sätt i nätsladden i uttaget.
Det går inte att spela en skiva.	Skivan är felvänd.	Lägg i skivan med textsidan vänd uppåt.
Avbrott i ljudet från en skiva.	Skivan är repad eller smutsig.	Rengör skivan eller byt ut den. (Se sidan 16).
Det går inte att öppna kassettfacket.	Nätsladden drogs ur när ett band höll på att spelas av.	Koppla in nätsladden, sätt sedan på enheten.
Det går inte att spela in.	De små flikarna på kassetten baksida har tagits bort.	Täck över hålen med tejp.
Vissa funktioner fungerar inte.	Tekniskt fel på den inbyggda mikroprocessorn till följd av externa elektriska störningar.	Dra ur nätsladden och sätt sedan in den igen.
Det går inte att använda enheten med hjälp av fjärrkontrollen.	<ul style="list-style-type: none"> • Det finns något föremål mellan fjärrkontrollen och sensorn på enheten. • Batterierna är urladdade. 	<ul style="list-style-type: none"> • Flytta på det hindrande föremålet. • Byt ut batterierna.

Ytterligare information

Beskrivning av PTY-koderna:

NEWS:	Nyheter.
AFFAIRS:	Aktuella program, som går in mer i detalj på nyheter och sätter in dem i ett större sammanhang—debatter eller analyser.
INFO:	Program som syftar till att lämna råd i ordets vidaste bemärkelse.
SPORT:	Program som på något sätt har med sport att göra.
EDUCATE:	Utbildningsprogram.
DRAMA:	Radioteater och serier.
CULTURE:	Program som på något sätt har att göra med nationell eller regional kultur, inberäknat språk, teater m.m.
SCIENCE:	Program om naturvetenskap och teknik.
VARIED:	Används huvudsakligen för sådana talprogram som frågesport, panelprogram och personliga intervjuer.
POP M:	Kommersiell, aktuell popmusik.
ROCK M:	Rockmusik.
EASY M:	Aktuell musik som betraktas som "lättlyssnad".
LIGHT M:	Instrumentalmusik, vokalmusik och körverk.
CLASSICS:	Uppföranden av stora orkestrar, symfonier, kammarmusik m.m.
OTHER M:	Musik som inte hör till någon av de andra kategorierna.
WEATHER:	Väderleksrapporter och -prognoser.
FINANCE:	Aktienoteringar, handel köpenskap m.m.
CHILDREN:	Program som riktar sig till en ung publik.
SOCIAL:	Program om sociologi, historia, geografi, psykologi och samhälle.
RELIGION:	Religiösa program.
PHONE IN:	Program där allmänheten får uttrycka sina synpunkter genom att ringa in till programmet, eller som publik.
TRAVEL:	Reseinformation.
LEISURE:	Program om fritidsaktiviteter.
JAZZ:	Jazzmusik.
COUNTRY:	Sånger med sitt ursprung i den amerikanska södern, eller som för traditionerna därifrån vidare.
NATION M:	Aktuell populärmusik från nationen eller regionen, på landets eget språk.
OLDIES:	Musik från populärmusikens så kallade "gyllene tider".
FOLK M:	Musik som har sina rötter i en viss nations musikaliska kultur.
DOCUMENT:	Program rörande faktafrågor, som presenteras på ett undersökande sätt.
TEST:	Sändning för att testa nödsändningsutrustning eller mottagare.
ALARM:	Nödmeddelande.

Klassificering av PTY-koderna för vissa FM-stationer kan skilja sig åt från listan på denna sida.

Alarmsfunktion

Om en "ALARM" signal (nödsignal) mottas från en station medan du lyssnar på radion, kopplar enheten automatiskt över till den station som sänder "ALARM" signalen, utom när du lyssnar på ej-RDS stationer—alla AM (MV) och en del FM stationer.

Testfunktion

"TEST" signalen används för att testa "ALARM" signalen.

Enheter fungerar alltså på samma sätt som vid "ALARM" signalen.

Om en "TEST" signal tas emot från en station medan du lyssnar på radion, kopplar enheten automatiskt över till den station som sänder "TEST" signalen, utom när du lyssnar på ej-RDS stationer—alla AM (MV) och en del FM stationer.

UX-J60 (CA-UXJ60 och SP-UXJ60)

Förstärkarsteget

Uteffekt:

SUBWOOFERS:

90 W (45 W + 45 W) vid 6 Ω (10% THD)

MAIN SPEAKERS:

30 W (15 W + 15 W) vid 6 Ω (10% THD)

Audioingångskänslighet/impedans (vid 1 kHz)

AUX: 400 mV/48 kΩ

Högtalare/impedans: 6 Ω – 16 Ω

Tunersteget

FM-inställningsområde: 87,50 MHz – 108,00 MHz

AM-inställningsområde:

MV: 522 kHz – 1 629 kHz

CD-spelarsteget

Dynamikområde: 85 dB

Signalbrusförhållande: 90 dB

Långsamma och snabba svajningar:

Omätbart

Kassettdäcksteget

Frekvensåtergivning:

Normalt band (typ I):

60 Hz – 14 000 Hz

Långsamma och snabba svajningar:

0,15% (WRMS)

Högtalare—SP-UXJ60

Högtalarenheter: Djupbashögtalare: 13,5 cm kontyp x 1

Bashögtalare: 8,0 cm kontyp x 1

Diskanthögtalare: 4,0 cm kontyp x 1

Impedans: Djupbashögtalare: 6 Ω

Huvudhögtalare: 6 Ω

Mått (ungefärliga):

175 mm x 320 mm x 241 mm (B/H/D)

Vikt (ungefärliga): 3,7 kg styck

Tillbehör som ingår

Se sidan 6.

Allmänt

Strömförsörjning: AC 230 V ~, 50 Hz

Effektförbrukning: 130 W (vid användning)

1,4 W (i beredskapsläget)

Mått (ungefärliga):

520 mm x 320 mm x 323,3 mm (B/H/D)

Vikt (ungefärliga): 15,1 kg

UX-J50 (CA-UXJ50 och SP-UXJ50)

Förstärkarsteget

Uteffekt:

120 W (60 W + 60 W) vid 6 Ω (10% THD)

Audioingångskänslighet/impedans (vid 1 kHz)

AUX: 400 mV/48 kΩ

Högtalare/impedans: 6 Ω – 16 Ω

Tunersteget

FM-inställningsområde: 87,50 MHz – 108,00 MHz

AM-inställningsområde:

MV: 522 kHz – 1 629 kHz

CD-spelarsteget

Dynamikområde: 85 dB

Signalbrusförhållande: 90 dB

Långsamma och snabba svajningar:

Omätbart

Kassettdäcksteget

Frekvensåtergivning:

Normalt band (typ I):

60 Hz – 14 000 Hz

Långsamma och snabba svajningar:

0,15% (WRMS)

Högtalare—SP-UXJ50

Högtalarenheter: Bashögtalare: 12,0 cm kontyp x 1

Mellanregister: 4,0 cm kontyp x 1

Diskanthögtalare: 2,0 cm kupol x 1

Impedans: 6 Ω

Mått (ungefärliga):

160 mm x 285 mm x 181,5 mm (B/H/D)

Vikt (ungefärliga): 2,4 kg styck

Tillbehör som ingår

Se sidan 6.

Allmänt

Strömförsörjning: AC 230 V ~, 50 Hz

Effektförbrukning: 120 W (vid användning)

1,3 W (i beredskapsläget)

Mått (ungefärliga):

490 mm x 286 mm x 323,3 mm (B/H/D)

Vikt (ungefärliga): 12,3 kg

Kiitämme tämän JVC-tuotteen ostosta.
Lue tämä ohjekirja kokonaan huolellisesti ennen laitteen käyttöä. Näin saat siitä parhaan mahdollisen hyödyn. Säilytä nämä ohjeet tulevan käytön varalta.

Tämän ohjekirjan käyttö

Tämä ohjekirja on järjestetty seuraavasti:

- Ohjekirjassa selitetään pääasiassa laitteen toiminnot käyttämällä kaukosäätimen näppäimiä. Voit käyttää sekä kaukosäätimen että laitteen näppäimiä samoihin toimintoihin, jos niissä on samat tai samanlaiset nimet (tai merkit), ellei toisin ole mainittu. Tämän käyttöoppaan kuvat koskevat mallia UX-J60, ellei toisin mainita.
- Perus- ja yhteiset tiedot, jotka ovat samat moniin toimintoihin, on ryhmitetty yhteen kohtaan eikä niitä toisteta jokaisen toimintasarjan kohdalla. Esim. emme toista laitteen avausta ja sammutusta, äänenvoimakkuuden säätöä, ääniefektien vaihtoa yms. koskevia tietoja, jotka on selitetty sivuilla 9 – 11 olevassa osassa "Yhteiset toiminnot".
- Tässä ohjekirjassa käytetään seuraavia merkkejä:



Antaa varoituksia ja muistutuksia, jotka estävät vauriolta tai tulipalon/sähköiskun vaaralta. Antaa myöskin tietoja siitä, mikä ei edistä laitteesta saatua parasta mahdollista suoritusta.



Antaa tietoja ja vihjeitä, jotka on hyvä tietää.

Varotoimet

Asennus

- Asenna laite paikkaan, joka on tasainen, kuiva eikä liian kuuma tai kylmä—+5°C:n ja +35°C:n välillä.
- Asenna laite paikkaan, jossa on riittävä ilmanvaihto estääksesi lämmön kehittymisen laitteen sisällä.
- Jätä riittävästi tilaa laitteen ja TV:n välille.
- Pidä kaiuttimet kaukana TV:stä häiriöiden välttämiseksi TV:ssä.



Laitetta EI SAA asentaa lähelle lämmönlähteitä tai paikkaan, joka on alttiina suoralle auringonvalolle, liialliselle pölylle tai tärinälle.

Virtalähteet

- Kun irrotat pistokkeen pistorasiasta, vedä aina pistokkeesta äläkä verkkojohdosta.



Verkkojohtoa EI SAA käsitellä märin käsin.

Kosteuden tiivistyminen

Kosteutta voi tiivistyä laitteen sisällä olevaan linssiin seuraavissa tapauksissa:

- Kun huoneen lämmitys pannaan päälle
 - Kosteassa huoneessa
 - Jos laite tuodaan suoraan kylmästä lämpimään huoneeseen
- Mikäli näin tapahtuu, laitteessa voi esiintyä toimintahäiriö. Jätä laitteeseen tässä tapauksessa virta päälle muutamaksi tunniksi, kunnes kosteus haihtuu, irrota verkkojohto pistorasiasta ja kytke se taas pistorasiaan.

Muita seikkoja

- Jos laitteeseen putoaa metalliesine tai siihen kaatuu nestettä, irrota laitteen pistoke pistorasiasta ja ota yhteys jälleenmyyjään ennen laitteen käyttämistä uudelleen.
- Jos et aio käyttää laitetta vähään aikaan, irrota verkkojohto pistorasiasta.



Laitetta EI SAA purkaa osiin, koska sen sisällä ei ole käyttäjän itsensä huollettavia osia.

Jos jotain menee epäkuuntoon, irrota verkkojohto pistorasiasta ja ota yhteys jälleenmyyjään.

Näppäinten ja säädinten sijainti	3
Etupaneeli	3
Kaukosäädin	5
Aloitukset	6
Mukana toimitetut tarvikkeet	6
Paristojen asennus kaukosäätimeen	6
Antennien kytkentä	6
Kaiuttimien kytkentä	7
Muiden laitteiden kytkentä	8
Yhteiset toiminnot	9
Kellonajan asetus	9
Virran kytkeminen	9
Äänenvoimakkuuden säätö	10
Ääniefektien käyttö	10
Näytön kirkkauden valinta	11
Näytön värin valinta (VAIN UX-J60)	11
FM- ja AM (MW) -lähetysten kuuntelu	12
Aseman viritys	12
Asemien esiasetus	12
Esiasetetun aseman viritys	13
FM-asemien vastaanotto RDS-virittimellä	13
RDS-tietojen muuttaminen	14
Ohjelmien haku PTY-koodeilla (PTY-haku)	14
Haluamallesi ohjelmatyypille vaihtaminen väliaikaisesti	15
Levyn soittaminen	16
Koko levyn soittaminen—Normaali soitto	16
Levyn perustoiminnot	17
Kappaleiden soittajärjestyksen ohjelmointi—Ohjelmoitu soitto	17
Soittaminen sattumanvaraisesti—Satunnaissoitto	18
Kappaleiden toistaminen—Toistosoitto	18
Levyn vapautuksen esto—Levykelkkalukko	18
Kasettien soittaminen	19
Kasetin soittaminen	19
Äänitys	20
Kasetille äänitys	20
Levyn suora äänitys	21
Yhden kappaleen äänitys	21
Ajastinten käyttö	22
Päivittäisen ja äänitysajastimen käyttö	22
Uniajastimen käyttö	23
Kunnossapito	24
Vianetsintä	24
Lisätietoja	25
Tekniset tiedot	26

Näppäinten ja säätinten sijainti

Tutustu laitteen näppäimiin ja säätimiin.

Etupaneeli

Etupaneeli

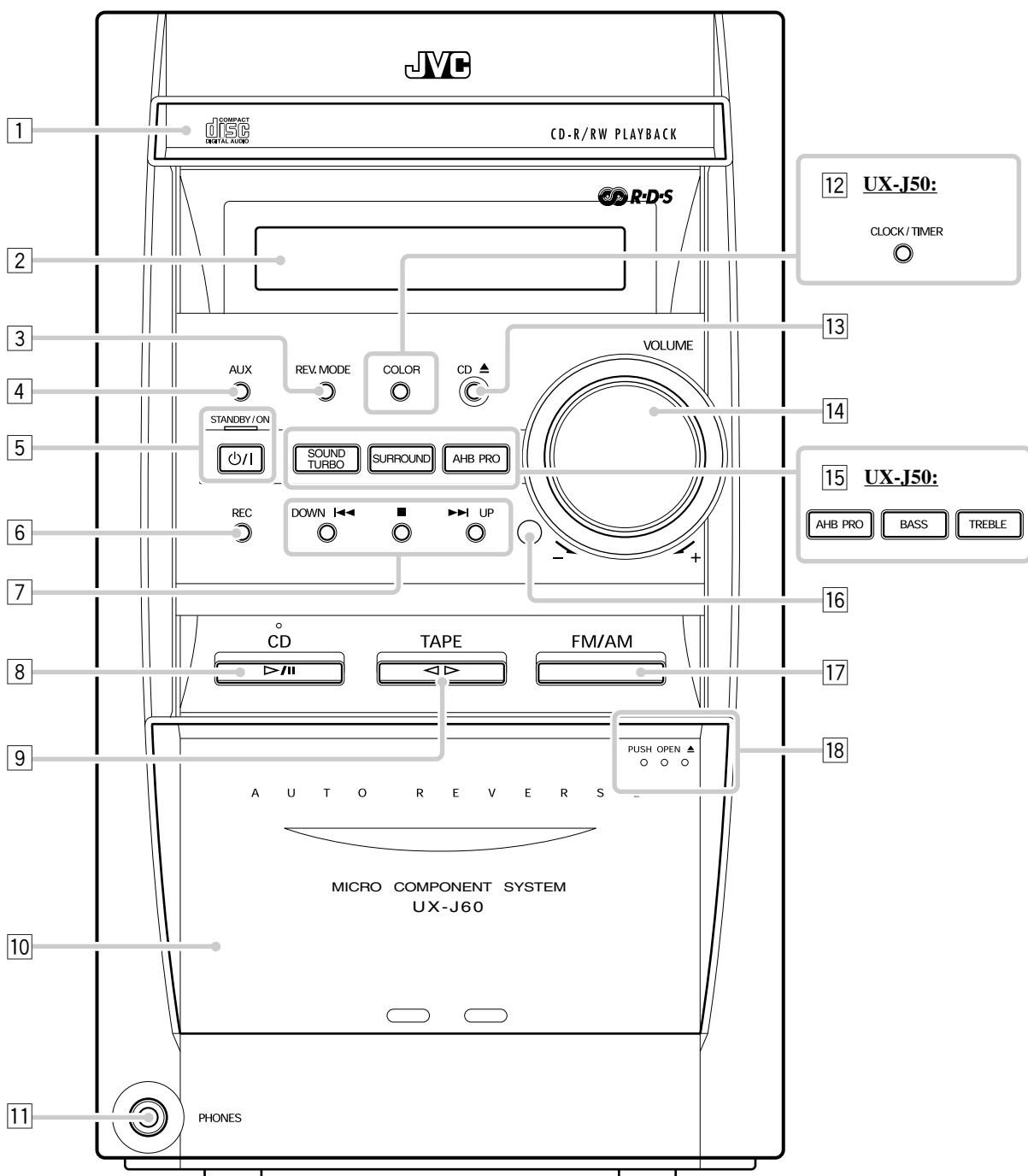

Näyttöikkuna

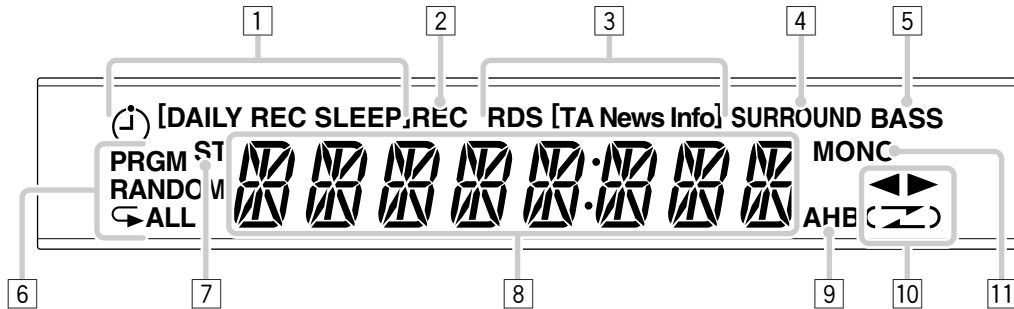

Ks. tarkemmat tiedot suluisissa olevilta sivuilta.

Etupaneeli

- 1 Levykelkat
- 2 Näyttöikkuna
- 3 REV.MODE (suunnanvaihtotila) -näppäin (19 – 21)
- 4 AUX-näppäin (9)
Tämän näppäimen painallus kytkee myös virran laitteeseen.
- 5 STANDBY/ON \odot/I -näppäin ja STANDBY/ON-merkkivalo (9, 23)
- 6 REC (äänitys) -näppäin (20, 21)
- 7 Monikäyttö-näppäimet
 - DOWN/ \blacktriangleleft (hyppy taaksepäin), \blacksquare (pysäytys) ja \blacktriangleright (hyppy eteenpäin)/UP
- 8 CD \triangleright/II (soitto/tauko) -näppäin (9, 16 – 18)
Tämän näppäimen painallus kytkee myös virran laitteeseen.
- 9 TAPE $\triangleleft/\triangleright$ -näppäin (9, 19)
Tämän näppäimen painallus kytkee myös virran laitteeseen.
- 10 Kasettipesä
- 11 PHONES-jakki (10)
- 12 UX-J60:
 - COLOR-näppäin (11)
 - UX-J50:
 - CLOCK/TIMER-näppäin (9, 22, 23)
- 13 CD \blacktriangle (levykelkat auki/kiinni) -näppäin (16)
Tämän näppäimen painallus kytkee myös virran laitteeseen.
- 14 VOLUME + / - -säädin (10)
- 15 UX-J60:
 - SOUND TURBO -näppäin (11)
 - SURROUND-näppäin (11)
 - AHB (Active Hyper Bass) PRO -näppäin (10)
- UX-J50:
 - AHB (Active Hyper Bass) PRO -näppäin (10)
 - BASS-näppäin (10)
 - TREBLE-näppäin (10)
- 16 Kauko-ohjausanturia
- 17 FM/AM-näppäin (9, 12, 13)
Tämän näppäimen painallus kytkee myös virran laitteeseen.
- 18 PUSH OPEN \blacktriangle (kasettipesän avaus) (19 – 21)

Näyttöikkuna

- 1 Ajastimen merkkivalot
 - \odot (ajastin), DAILY, REC (äänitysajastin) ja SLEEP
- 2 REC (äänitys) -merkkivalo
- 3 RDS-toimintojen merkkivalot
 - RDS ja TA/News/Info
- 4 VAIN UX-J60:
 - SURROUND-merkkivalo
- 5 VAIN UX-J60:
 - BASS-merkkivalo
- 6 Levyn soittotilan merkkivalot
 - PRGM (ohjelma), RANDOM ja \mathcal{C} ALL (toisto)
- 7 ST (stereona) -merkkivalo
- 8 Päänäyttö
 - Tästä näkyvät ohjelmälähteen nimi, taajuus yms.
- 9 AHB (Active Hyper Bass pro) -merkkivalo
- 10 Kasettitoimintojen merkkivalot
 - \blacktriangleleft (nauhan suunta) ja \mathcal{C} (suunnanvaihtotila)
- 11 MONO-merkkivalo



Kaukosäädin

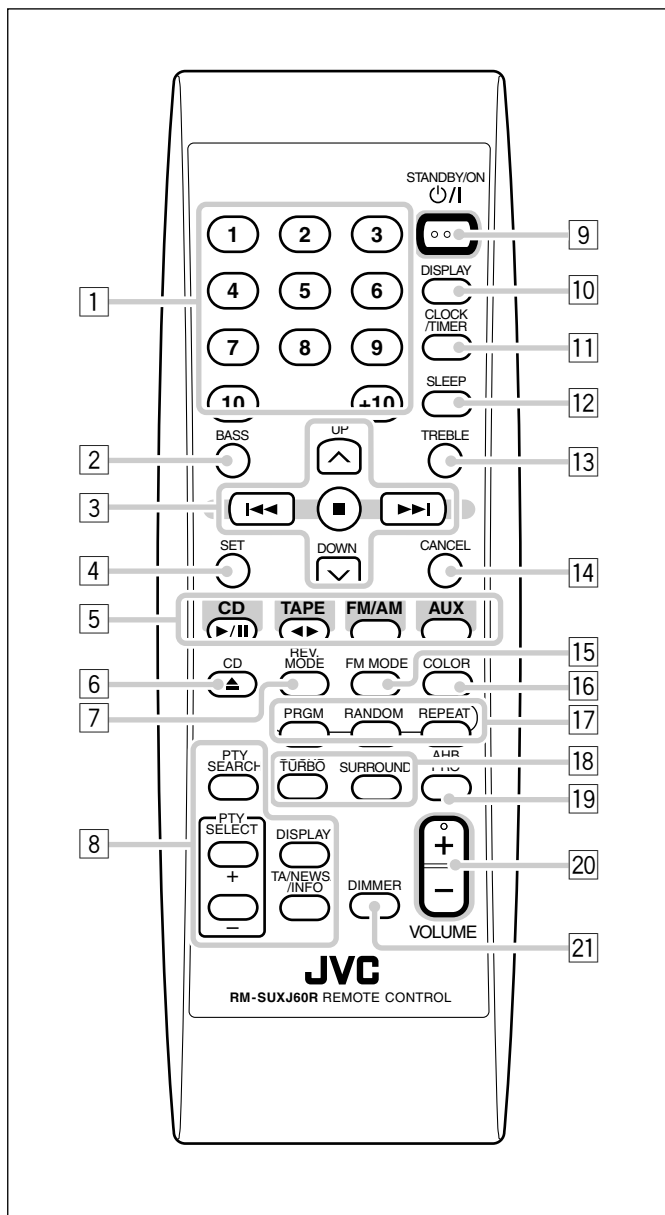

Ks. tarkemmat tiedot suluisissa olevilta sivuilta.

- 1 Numeronäppäimet
- 2 BASS-näppäin (10)
- 3 Monikäyttönäppäimet
 - UP, \lll (hyppy taaksepäin), \blacksquare (pysäytys), \ggg (hyppy eteenpäin) ja DOWN
- 4 SET-näppäin (17)
- 5 Lähde-näppäimet
 - CD \triangleright/II , TAPE \lll , FM/AM ja AUX
 - Yhden yllä olevan näppäimen painallus kytkee myös virran laitteeseen.*
- 6 CD \blacktriangle (levykelkat auki/kiinni) -näppäin (16)
 - Tämän näppäimen painallus kytkee myös virran laitteeseen.*
- 7 REV.MODE (suunnanvaihtotila) -näppäin (19 – 21)
- 8 RDS-toimintojen näppäimet (14, 15)
 - PTY SEARCH, PTY SELECT + / -, DISPLAY ja TA/NEWS/INFO
- 9 STANDBY/ON \odot/I -näppäin (9, 23)
- 10 DISPLAY-näppäin (9)
- 11 CLOCK/TIMER-näppäin (9, 22, 23)
- 12 SLEEP-näppäin (23)
- 13 TREBLE-näppäin (10)
- 14 CANCEL-näppäin (18)
- 15 FM MODE -näppäin (12)
- 16 VAIN UX-J60: COLOR-näppäin (11)
- 17 Levyn soittotilan-näppäimet (17, 18)
 - PRGM (ohjelma), RANDOM ja REPEAT
- 18 VAIN UX-J60: SOUND TURBO -näppäin (11)
 - SURROUND-näppäin (11)
- 19 AHB (Active Hyper Bass) PRO -näppäin (10)
- 20 VOLUME + / - -näppäin (10)
- 21 DIMMER-näppäin (11)

Mukana toimitetut tarvikkeet

Varmista, että sinulla on kaikki alla mainitut tavarat. Suluisissa oleva numero osoittaa toimitetut kappalemäärät.

- AM-kehäantenni (1)
- FM-antenni (1)
- Kaukosäädin (1)
- Paristot (2)
- Kaiutinjohdot (VAIN UX-J60) (4)

Jos jotain puuttuu, ota heti yhteys jälleenmyyjään.

Paristojen asennus kaukosäätimeen

Pane paristot—R6(SUM-3)/AA(15F)—kaukosäätimeen sovitamalla paristojen napamerkinnot (+ ja –) paristokotelon + ja – merkintöjen kanssa. Kun laitteen käyttö kaukosäätimellä ei toimi enää, vaihda molemmat paristot yhtä aikaa.

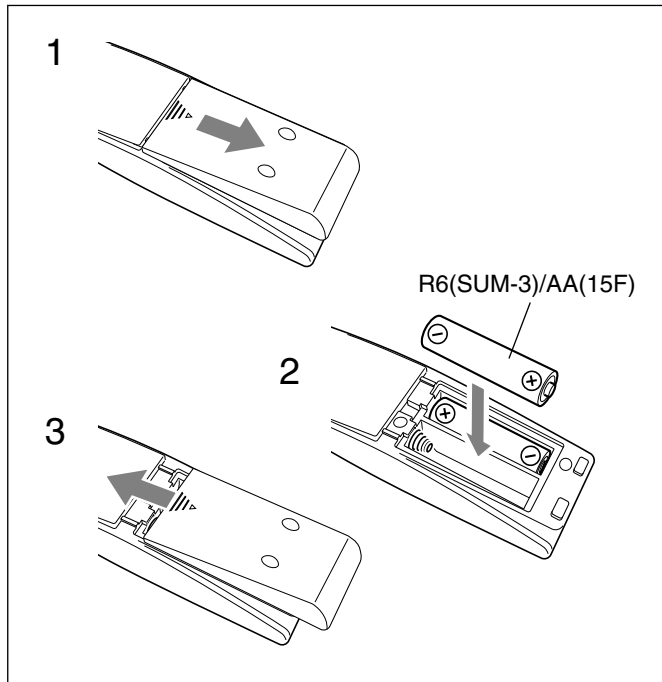

- Vanhaa paristoa EI SAA käyttää uuden kanssa.
- Eri tyyppisiä paristoja EI SAA käyttää yhdessä.
- Paristoja EI SAA altistaa lämmölle tai avotulelle.
- Paristoja EI SAA jättää paristokoteloon, kun kaukosäädintä ei käytetä pitkään aikaan. Muuten se vaurioituu paristojen mahdollisesta vuodosta.

Antennien kytkentä

FM-antenni

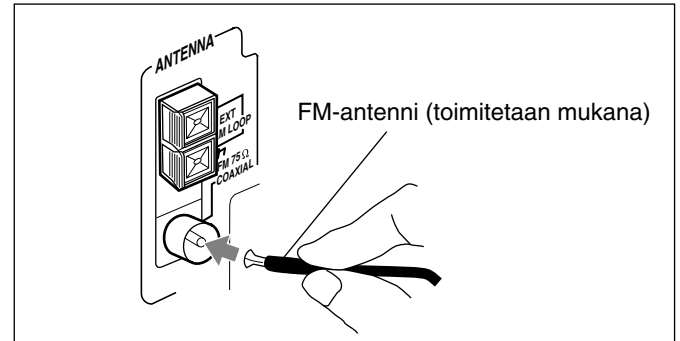

- 1 Kiinnitä FM-antenni FM 75 Ω COAXIAL -liittimeen.
- 2 Suorista FM-antenni.
- 3 Kiinnitä se asentoon, josta saat parhaan kuuluvuuden ja asenna seinään tms.



Joitakin seikkoja mukana toimitetusta FM-antennista

Tämän laitteen mukana toimitettua FM-antennia voidaan käyttää tilapäistoimenpiteenä. Jos kuuluvuus on huono, voit kytkeä FM-ulkoantennin.

Näin kytketään FM-ulkoantenni

Irrota mukana toimitettu FM-antenni ennen ulkoantennin kytkentää.

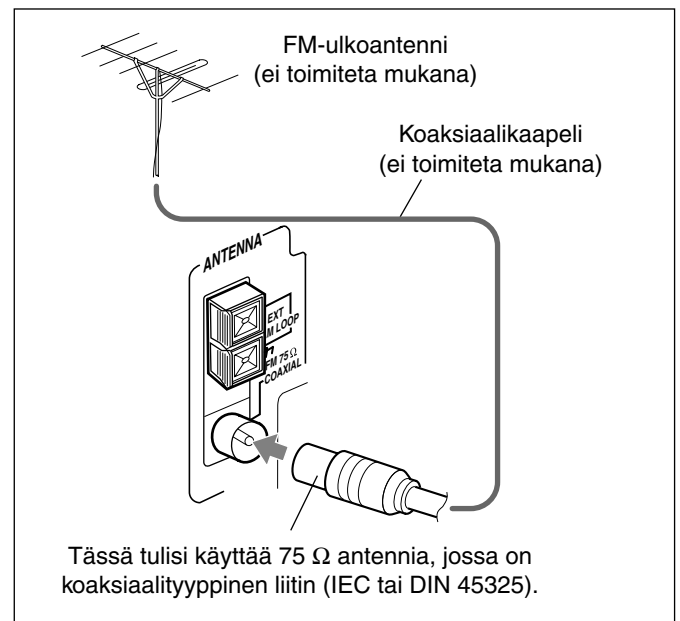

AM (MW) -antenni

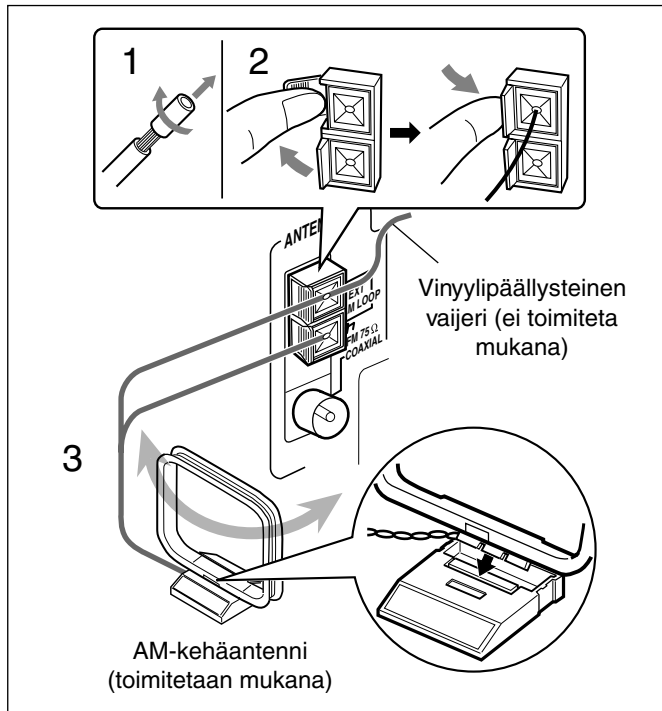

- 1 Jos johdot on peitetty eristeellä, poista lyhyt pätkä eristettä kunkin johdon päästä kiertämällä ja vetämällä.**
- 2 Kytke AM-kehäantenni AM LOOP -liittimiin kuvasta näkyvällä tavalla.**
- 3 Käännä AM-kehäantennia, kunnes saat parhaan kuuluvuuden.**

Näin kytketään AM (MW) -ulkoantenni

Kun kuuluvuus on huono, kytke yksi vinyylipäällysteinen vaijeri AM EXT -liittimeen ja suorista se vaakasuorassa. AM-kehäantennin täytyy olla kytkettynä.



Näin saat paremman kuuluvuuden sekä FM:llä että AM:llä (MW)

- Varmista, etteivät antennin johtimet kosketa muita liittimiä ja liittäntäjohtoja.
- Pidä antennit poissa laitteen metalliosien, virtajohdon ja muiden johtojen läheltä.

Kaiuttimien kytkentä

UX-J60:

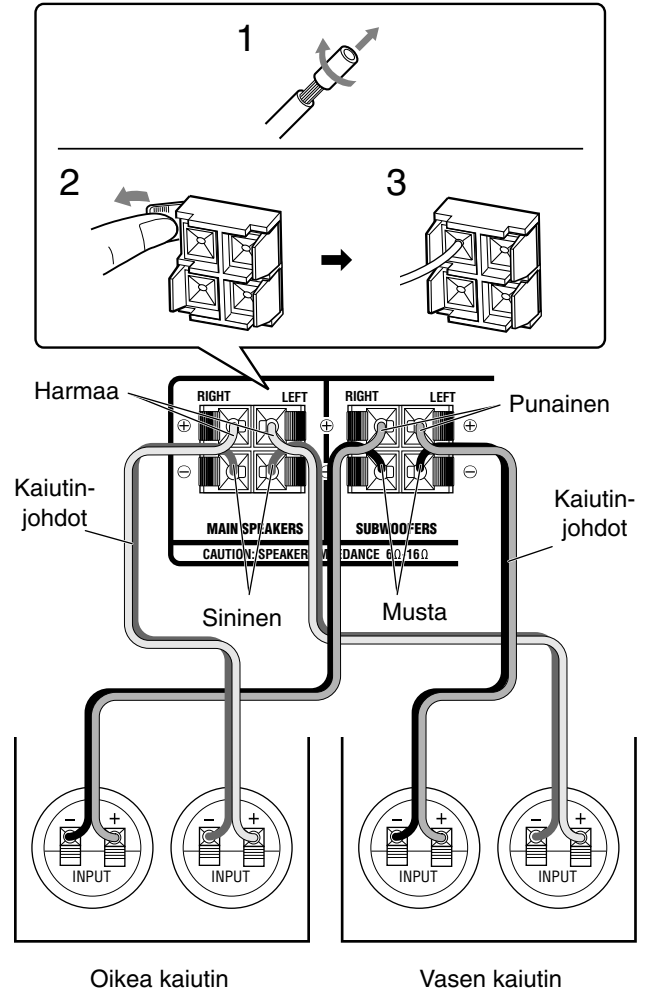

UX-J50:

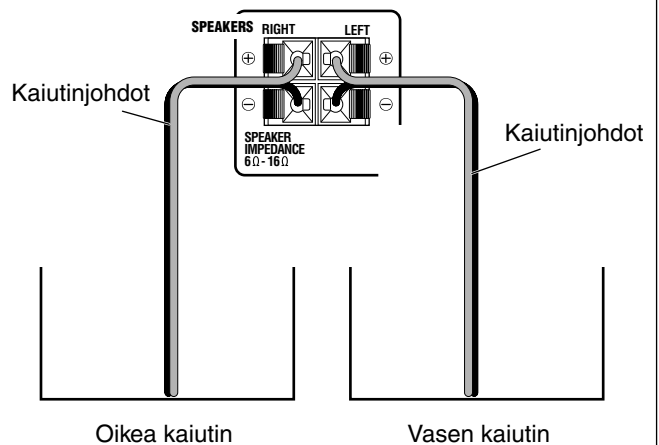

- 1 Jos johdot on peitetty eristeellä, poista lyhyt pätkä eristettä kunkin johdon päästä kiertämällä ja vetämällä.**
- 2 Paina kaiutinliittimen pidintä ja pidä sitä painettuna kuvan mukaisesti.**
- 3 Työnnä kaiutinjohdon pää liittimeen.**
Liitä yksikön ja kaiutinpäätteiden liitäntänavat oikein, ts. ⊕ liittyy ⊕ ja ⊖ liittyy ⊖.
- 4 Vapauta sormi pitimeltä.**

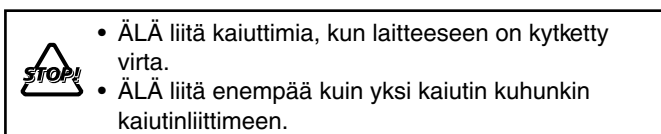

TÄRKEÄÄ! Käytä vain samalla kaiutinimpedanssilla varustettuja kaiuttimia. Tämä näkyy laitteen takana olevista kaiutinliittimistä.

Kaiutinmaskien irrottaminen

Kaiutinmaskit voidaan irrottaa alla olevasta.

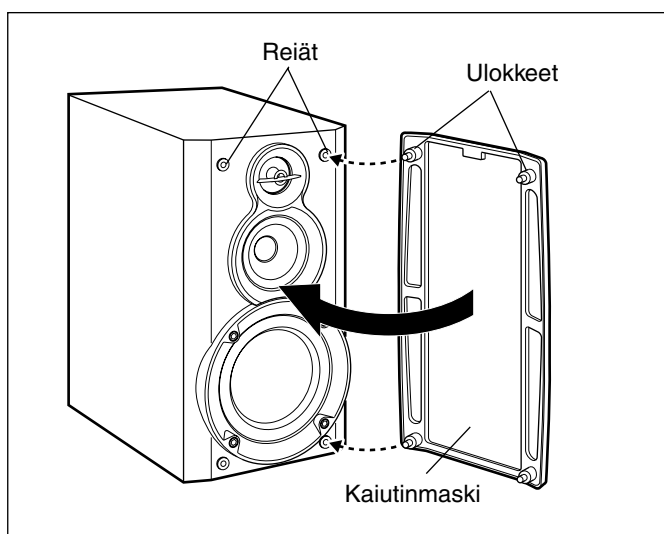

Irrota kaiutinmaski, työntämällä sormet kaiutinmaskin yläosaan ja vetämällä sitä sitten itseesi päin. Vedä myös alaosa itseesi päin.

Kiinnitä kaiutinmaski, työntämällä kaiutinmaskin ulokkeet kaiuttimen reikiin.

Muiden laitteiden kytkentä

Audiolaitteisiin kytkentä

Voit kytkeä laitteeseen toisen audiolaitteen, jota käytetään vain toistolaitteena.



- Muita laitteita EI SAA kytkeä, kun virta on päällä.
- Laitteita EI SAA kytkeä pistorasiaan, ennen kuin kaikki liitännät on suoritettu loppuun.

Varmista, että audiojohtojen pistokkeet on värikoodattu: Valkoiset pistokkeet ja jakit ovat vasempiin audiosignaaleihin ja punaiset oikeisiin audiosignaaleihin.

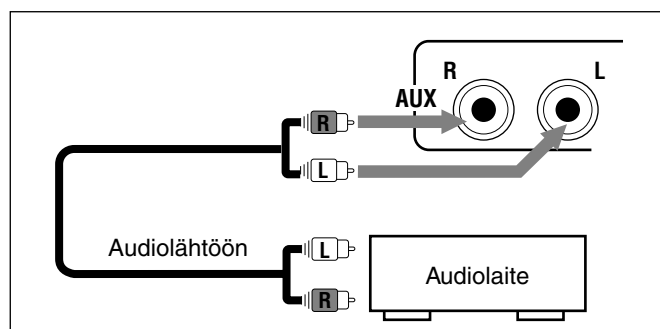

Kun haluat soittaa muita laitteita tämän laitteen välityksellä, kytke toisen laitteen audiolähtöjakit ja AUX-jakit audiojohtoilla (ei toimiteta mukana).

Nyt voit kytkeä laitteen ja muiden mahdollisten laitteiden virtajohdot.

TÄRKEÄÄ! Tarkistathan varmasti kaikki tarvittavat liitännät ennen verkkojohdon kytkemistä pistorasiaan.

Yhteiset toiminnot

Kellonajan asetus

Ennen kuin aloitat tämän laitteen käytön, aseta ensin sen sisään rakennettu kello. Kun verkkojohto kytketään pistorasiaan, näytössä vilkkuu "0:00".

Kellon voi asettaa oikeaan aikaan riippumatta siitä, onko laitteistossa virta päällä vai ei.

- Seuraavien vaiheiden suorituksessa on aikaraja. Jos asetus perutaan, ennen kuin olet saanut sen valmiiksi, aloita uudelleen vaiheesta **1**.
- Vain UX-J50: voit käyttää tähän toimenpiteeseen myös laitteen CLOCK/TIMER-näppäintä.

1 Paina CLOCK/TIMER-näppäintä.

Tuntinumerot alkavat vilkkua näytössä.



2 Säädä tunnit painamalla UP tai DOWN -näppäintä ja paina sitten CLOCK/TIMER -näppäintä.

Minuutinumerot alkavat vilkkua.

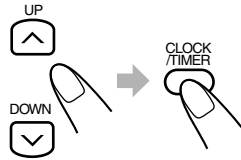

3 Säädä minuutit painamalla UP tai DOWN -näppäintä ja paina sitten CLOCK/TIMER -näppäintä.

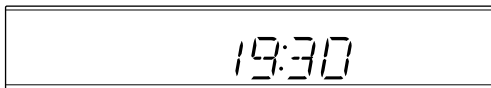

Kellonajan tarkistus aikana soittoa

VAIN kaukosäätimestä:

Paina DISPLAY (harmaa) -näppäintä.

- Joka kerta kun painat näppäintä, ohjelmalähteen tunnusmerkki ja kellonaika vuorottelevat näytössä.

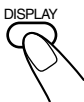

- **Kun irrotat verkkojohdon tai jos sattuu sähkökatko** kello palaa heti aikaan "0:00". Jos näin tapahtuu, asetettava kellonaika uudelleen.
- **Kello voi jättää tai edistää pari minuuttia kuukaudessa** jos näin tapahtuu, asetettava kellonaika uudelleen.

Kellon uudelleen asetus

- 1 Varmista, ettei ☺ (ajastin) -merkkivalo pala näytössä.**
 - Jos valo palaa, paina CLOCK/TIMER-näppäintä, kunnes valo sammuu.
- 2 Paina CLOCK/TIMER-näppäintä niin monta kertaa, että laite siirtyy kellon asetustilaan (tuntinumerot alkavat vilkkua näytössä).**

Kun painat CLOCK/TIMER-näppäintä ensimmäisen kerran, laite siirtyy kellon asetustilaan. (Ks. sivua 22).
- 3 Toista kellonajan asetusohjeiden "Kellonajan asetus" vaiheet 2 ja 3.**
- 4 Paina CLOCK/TIMER-näppäintä uudelleen niin, että ☺ (ajastin) -merkkivalo sammuu.**

Virran kytkeminen

Kun haluat kytkeä virran

laitteesta, paina STANDBY/ON ⏻/I -näppäintä.

STANDBY/ON vihreä merkkivalo palaa ja näytössä on teksti "HELLO".

- Kun tietyn ohjelmalähteen toistonäppäintä—CD ▶/II, TAPE ◀▶, FM/AM ja AUX, laite kytkeytyy päälle automaattisesti ja toisto alkaa, jos ohjelmalähde on valmiina.

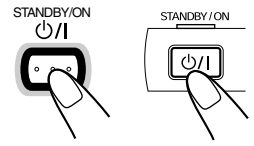

Kun haluat katkaista virran laitteesta (valmiustilaan),

paina STANDBY/ON ⏻/I -näppäintä uudelleen.

STANDBY/ON punainen merkkivalo palaa ja näytössä on teksti "GOOD BYE".

- Näyttöön vilkkuu "0:00", kunnes sisään rakennettu kello asetetaan. Kellon asetuksen jälkeen näyttöön ilmestyy kellonaika, kun laitteen ollessa valmiustilassa.

Valaistus ja näyttö kirkastuvat vain 4 sekunniksi, kun DIMMER-näppäintä painetaan.

- Vähän virtaa kuluu aina jopa laitteen ollessa valmiustilassa.

Kun haluat katkaista virran laitteesta kokonaan, irrota verkkojohto pistorasiasta.



Kun irrotat verkkojohdon tai jos sattuu sähkökatko kello palaa heti aikaan "0:00", ja radion esiasetetut asemat (ks. sivua 12) pyyhitään pois muutaman päivän päästä.



Äänvoimakkuuden säätö

Voit säätää äänvoimakkuuden vain silloin, kun laitteessa on virta päällä. Äänvoimakkuutta voi säätää arvojen “VOL MIN” ja “VOLUME 1” – “VOLUME 40 (VOL MAX)”.

Kaukosäätimestä:

Paina VOLUME + lisätäksesi äänvoimakkuutta tai VOLUME – vähentääksesi sitä.



Laitteesta:

Äänvoimakkuutta suurennetaan kiertämällä VOLUME + / – -säädintä myötäpäivään (+) ja pienennetään vastapäivään (–).

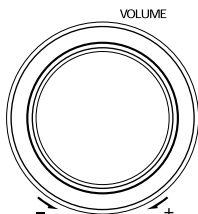

Henkilökohtaiseen kuunteluun

Kytke kuulokepari PHONES-jakkiin. Kaiuttimista ei kuulu ääntä. Pienennähän varmasti äänvoimakkuutta, ennen kuin kytket kuulokkeet tai panet ne korville.



Laitteesta EI SAA katkaista virtaa (valmiustilaan) silloin, kun äänvoimakkuus on asetettu erittäin korkealle tasolle; muussa tapauksessa äkkinäinen äänen törähdys voi vahingoittaa kuuloasi, kaiuttimia ja/tai kuulokkeita, kun kytket taas virran laitteeseen tai aloitat soittamaan jotain ohjelmalähdettä seuraavan kerran. MUISTATHAN, ettet voi säätää äänvoimakkuutta, kun laite on valmiustilassa.

Ääniefektien käyttö

Voit säätää ääntä käyttämällä erilaisia ääniefektejä.

- Nämä toiminnot vaikuttavat vain toistoääneen, eivät äänitykseen.

Äänensävy säätö (basso/diskantti)

Bassoääntä (matalat äänet) ja diskanttia (korkeat äänet) voidaan säätää välillä –5 ja +5.

Tehdasasetuksena bassotasoa on “BASS +2” ja diskanttitasoa “TREBLE +2”.

- Seuraavien vaiheiden suorituksessa on aikaraja. Jos asetukset perutaan, ennen kuin olet saanut sen valmiiksi, aloita uudelleen vaiheesta **1**.
- Vain UX-J50: voit käyttää tähän toimenpiteeseen myös laitteen BASS- ja TREBLE-näppäimiä.

1 Paina BASS-näppäintä säätääksesi bassotasoa tai paina TREBLE-näppäintä säätääksesi diskanttia.

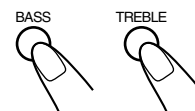

- Joka kerta kun painat näppäintä, näyttöön tulee vuorotellen joko “BASS” tai “TREBLE”.

2 Paina UP-näppäintä nostaaaksesi tasoa tai DOWN-näppäintä laskeaksi sitä.

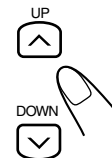

Bassoäänien vahvistus

Voit vahvistaa bassoääntä säilyttääksesi mukavan, täyteläisen basson pienelläkin äänvoimakkuudella—Active Hyper Bass Pro.

UX-J60:

Paina AHB PRO.

- Joka kerta kun painat näppäintä, Active Hyper Bass Pro aktivoituu (AHB ON) tai peruuntuu (AHB OFF) vuorotellen. Kun se on aktivoituna, AHB-merkkivalo syttyy näyttöön.

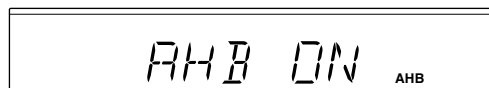

UX-J50:

Paina AHB PRO -näppäintä, kunnes “AHB 1” tai “AHB 2” tulee näyttöön.

Näyttöön syttyy myös AHB-merkkivalo.

- Joka kerta kun painat näppäintä, bassoääni vaihtuu seuraavasti:

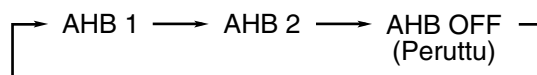

- “AHB 2” sisältää paljon enemmän basson vahvistusefektiä kuin “AHB 1”.

Efekti perutaan, painamalla AHB PRO -näppäintä, kunnes näyttöön ilmestyy “AHB OFF”. AHB-merkkivalo sammuu.



Heavy-äänien käyttö (VAIN UX-J60)

Voit halutessasi nauttia heavy-äänestä. Tämä toiminto korostaa matalia ja korkeita taajuuksia—Sound Turbo.

Paina SOUND TURBO -näppäintä.

- Joka kerta painat näppäintä, Sound Turbo -toiminto aktivoituu tai peruuntuu vuorotellen. Kun se on aktivoituna, BASS-merkkivalo syttyy näyttöön.

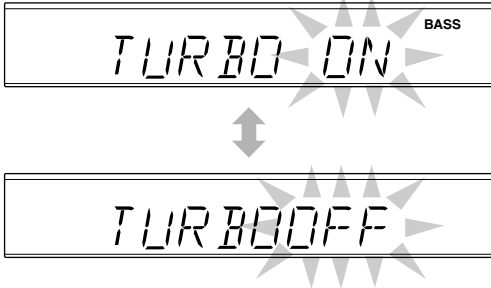

Kun Sound Turbo -toiminto on aktivoituna, basso- ja diskanttiäänitasojen asetus on +2 (ks. sivua 10). Kun Sound Turbo perutaan, äänitasot palautuvat edellisten asetusten mukaisiksi.

Tiläänien tehostus (VAIN UX-J60)

Voit tehostaa tilääntä.

- Tämä toiminto ei vaikuta monoäänilähteestä äänitettävään tai toistettavaan ääneen.

Tehostaaksesi, paina SURROUND-näppäintä kunnes SURROUND-merkkivalo syttyy näyttöön.



Peruaksesi tehostuksen, paina SURROUND-näppäintä uudestaan kunnes SURROUND-merkkivalo sammuu.

Näytön kirkkauden valinta

Voit muuttaa valaistuksen ja näytön kirkkautta vain, kun laite on kytketty päälle.

VAIN kaukosäätimestä:

Kun haluat vaihtaa näytön kirkkauden, paina DIMMER-näppäintä.

- Joka kerta kun painat näppäintä, näyttö himmenee (DIM ON) ja kirkastuu (DIM OFF) vuorotellen.

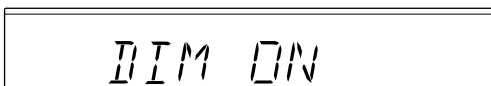

Näytön värin valinta (VAIN UX-J60)

Voit valita näytön värin (COLOR 1 – COLOR 5 ja AUTO-tila).

- AUTO-tilassa väri vaihtuu vähitellen (COLOR 1 -väristä COLOR 5 -väriin).

Kun haluat valita värin, paina COLOR -näppäintä.

- Joka kerta kun painat näppäintä, väri vaihtuu seuraavasti:

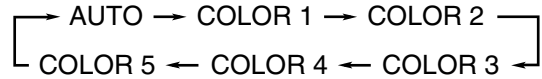
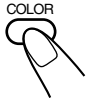

Aseman viritys

1 Valitse kaista painamalla FM/AM -näppäintä.

Laite kytkeytyy päälle automaattisesti ja valitsee aikaisemmin viritetyn aseman—joko FM tai AM (MW).

- Joka kerta kun painat näppäintä, taajuusalue vaihtelee FM:n ja AM:n (MW) välillä.

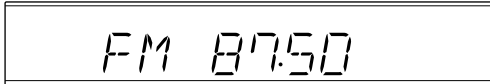

2 Paina >>> tai <<<-näppäintä yli 1 sekunnin ajan.

Laite aloittaa asemien haun ja pysähtyy, kun asema, jonka signaali on kyllin voimakas, viritetään.

- Jos ohjelma lähetetään stereona, ST (stereona) -merkkivalo syttyy myös.

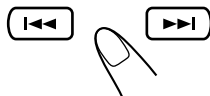

Jos haluat pysähtyä haun aikana, paina >>> tai <<<-näppäintä.



Kun painat >>> tai <<<-näppäintä nopeasti ja toistuvasti

Taajuus vaihtuu vaihteittain.

Näin vaihdetaan FM-vastaanottotila

VAIN kaukosäätimestä:

Kun FM-stereovastaanottoa on vaikea saada tai se kohisee, paina kaukosäätimen FM MODE -näppäintä niin, että näyttöön ilmestyy MONO -merkkivalo. Kuuluvuus paranee.



Kun haluat palauttaa stereoeffektin, paina FM MODE -näppäintä uudelleen niin, että MONO-merkkivalo sammuu. Tässä stereot ilassa voit kuulla stereoäänet silloin, kun ohjelma lähetetään stereona.

Asemien esiasetus

Voit asettaa 30 FM- ja 15 AM (MW) -asemaa etukäteen.

Joissakin tapauksissa testitajuudet on jo tallennettu muistiin viritintä varten, koska tehtaalla on tarkastettu viritin esiasetustoiminto ennen kuljetusta. Tämä ei ole toimintahäiriö.

Asemat on esiasetettava erikseen FM- ja AM (MW) -kaistoja varten.

- Seuraavien vaiheiden suorituksessa on aikaraja. Jos asetus perutaan, ennen kuin olet saanut sen valmiiksi, aloita uudelleen vaiheesta 2.

VAIN kaukosäätimestä:

1 Viritä asema, jonka haluat asettaa etukäteen.

- Katso "Aseman viritys".

2 Paina SET-näppäintä.

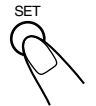

3 Valitse esiasetettu numero painamalla UP tai DOWN -näppäintä.

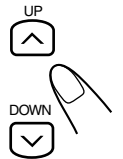

4 Paina SET-näppäintä uudelleen.



Vaiheessa 1 viritetty asema tallennetaan vaiheessa 3 valittuun esiasetettuun numeroon.

- Uuden aseman tallennus käytetyn numeron päälle pyyhkii pois aikaisemman tallennuksen.



Kun irrotat verkkojohdon tai jos sattuu sähkökatko

Esiasetetut asemat pyyhitään pois muutaman päivän päästä. Jos näin tapahtuu, esiaseta asemat uudelleen.

Esiasetetun aseman viritys

VAIN kaukosäätimestä:

1 Valitse kaista painamalla FM/AM -näppäintä.

Laitte kytkeytyy päälle automaattisesti ja valitsee aikaisemmin viritetyn aseman—joko FM tai AM (MW).

- Joka kerta kun painat näppäintä, taajuusalue vaihtelee FM:n ja AM:n (MW) välillä.

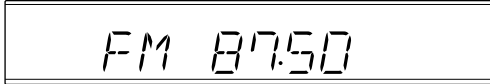

2 Valitse esiasetettu numero painamalla UP tai DOWN -näppäintä.

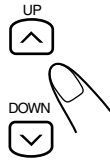

Esiasetetun aseman valinta suoraan numeronäppäimillä

VAIN kaukosäätimestä:

Esiasetettu numero valitaan numeronäppäimillä.

Esim.: Kun esiasetettu numero on 5, paina 5.

Kun esiasetettu numero on 15, paina ensin +10 ja sitten 5.

Kun esiasetettu numero on 20, paina ensin +10 ja sitten 10.

Kun esiasetettu numero on 30, paina ensin +10, +10 ja sitten 10.

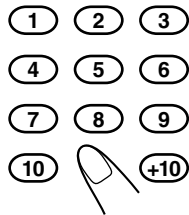

FM-asemien vastaanotto RDS-virittimellä

FM-asetat voivat lähettää lisäsignaalin RDS:n (Radio Data System) avulla niiden normaalien ohjelmasignaalien ohessa. Esim. asemat lähettävät asemansa nimen sekä tietoja lähettämistään ohjelmatyypeistä, kuten urheilusta tai musiikista yms.

Kun vastaanotin on viritetty FM-asetalle, joka tarjoaa RDS-palvelun, RDS-merkkivalo syttyy näyttöön. Voit ottaa vastaan tällä laitteella seuraavantyyppisiä RDS-signaaleita.

PS (Ohjelmapalvelun nimi):

Osoittaa yleisesti tunnettujen asemien nimet.

PTY (Ohjelmatyyppi):

Osoittaa lähetetyt ohjelmatyypit.

RT (Radioteksti):

Osoittaa aseman lähettämät tekstiviestit.

Enhanced Other Networks (Muiden ohjelmaverkkojen tietopalvelu):

Tarjoaa muiden RDS-asettien lähettämiä ohjelmatyyppejä koskevia tietoja.



Lisätietoja RDS:stä

- Jotkut FM-asettaa eivät toimita RDS-signaaleja.
- RDS-palvelut vaihtelevat FM RDS -asettilta toisille. Jos haluat alueellasi toimivaa RDS:ää koskevia lisätietoja, tarkista paikalliselta radioasemalta.
- RDS ei toimi mahdollisesti oikein, jos vastaanotettu asema ei lähetä signaaleja kunnolla tai jos signaalin voimakkuus on heikko.

RDS-tietojen muuttaminen

Voit nähdä RDS-tiedot näytöstä FM-asemaa kuunnellessasi.

VAIN kaukosäätimestä:

Paina DISPLAY (oranssi) -näppäintä.

- Joka kerta kun painat näppäintä, näyttö vaihtuu ja siitä näkyvät seuraavat tiedot:

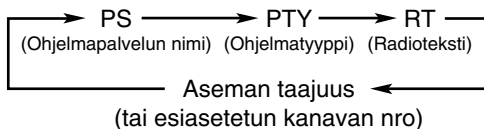
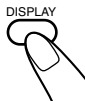

- Jos asema ei lähetä PS-, PTY- tai RT-signaaleita**
Päänäyttöön ilmestyy “NO PS”, “NO PTY” tai “NO RT”.
- Näytön merkeistä**
Kun näytössä näkyy PS-, PTY- tai RT-signaaleja:
 - Kirjaimet näkyvät aina isolla.
 - Erikoismerkit eivät näy; esimerkiksi kirjain “A” voi tarkoittaa mitä tahansa seuraavista merkeistä “Á, Â, Ã, Ä, Å ja Å”.

Ohjelmien haku PTY-koodeilla (PTY-haku)

Eräs RDS:n eduista on se, että voit valita tietynlaisen ohjelman PTY-koodeilla.

- Katso PTY-koodeja koskavat yksityiskohdat sivulla 25 olevasta osasta “Lisätietoja”.

Jos haluat hakea jonkin ohjelman käyttämällä PTY-koodeja MUISTATHAN esiasettaa FM RDS -asemat PTY-koodeja käyttöä varten. Jos et ole vielä suorittanut esiasetusta, ks. sivua 12.

- Seuraavien vaiheiden suorituksessa on aikaraja. Jos asetus perutaan, ennen kuin olet saanut sen valmiiksi, aloita uudelleen vaiheesta **1**.

VAIN kaukosäätimestä:

1 Paina PTY SEARCH -näppäintä.

“PTY” ja “SELECT” ilmestyvät näyttöön vuorotellen.



2 Paina PTY SELECT + tai PTY SELECT – -näppäintä, kunnes näyttöön ilmestyy haluamasi PTY-koodi.

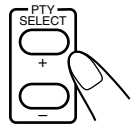

- Joka kerta kun painat näppäintä, PTY-koodit vaihtuvat seuraavasti:

NONE ↔ NEWS ↔ AFFAIRS ↔ INFO ↔
 SPORT ↔ EDUCATE ↔ DRAMA ↔
 CULTURE ↔ SCIENCE ↔ VARIED ↔
 POP M ↔ ROCK M ↔ EASY M ↔
 LIGHT M ↔ CLASSICS ↔ OTHER M ↔
 WEATHER ↔ FINANCE ↔ CHILDREN ↔
 SOCIAL ↔ RELIGION ↔ PHONE IN ↔
 TRAVEL ↔ LEISURE ↔ JAZZ ↔
 COUNTRY ↔ NATION M ↔ OLDIES ↔
 FOLK M ↔ DOCUMENT ↔ TEST ↔
 ALARM ↔ (takaisin alkuun)

3 Paina PTY SEARCH -näppäintä vielä kerran.

“SEARCH” ja valittu PTY-koodi vuorottelevat näytössä hakutoiminnon aikana.

Laite hakee 30 esivalitusta FM-asemasta, pysähtyy löytäessään valitsemasi aseman (“FOUND” ja valittu PTY-koodi tulevat näyttöön) ja virittäytyy sille.

- Jos ohjelmaa ei löydy, näyttöön ilmestyy vuorotellen “NOTFOUND”, ja laite palaa viimeksi vastaanotetulle asemalle.

Kun haluat lopettaa haun milloin tahansa prosessin aikana, paina PTY SEARCH -näppäintä haun aikana.



Jos virität aseman PTY-haku ollessa käynnissä PTY-haku saattaa jäädä päälle. Jos näin käy, pysäytä haku painamalla PTY SEARCH -näppäintä.

Haluamallesi ohjelmatyypille vaihtaminen väliaikaisesti

Muiden ohjelmaverkkojen tietopalvelu—toiminto sallii tilapäisen siirtymisen toisen ohjelmaverkon lähettämään ohjelmaan (TA, NEWS ja INFO).

- Toiminto on käytössä ainoastaan kuunneltaessa esiasetettua FM RDS -asemaa, joka antaa nämä tiedot.

Kun haluat aktivoida muiden ohjelmaverkkojen tietopalvelu-toiminnon

MUISTATHAN esiasettaa FM RDS -asemat toiminnon käyttöä varten. Jos et ole vielä suorittanut esiasetusta, ks. sivua 12.

- Seuraavien vaiheiden suorituksessa on aikaraja. Jos asetus perutaan, ennen kuin olet saanut sen valmiiksi, aloita uudelleen vaiheesta 1.

VAIN kaukosäätimestä:

1 Paina TA/NEWS/INFO-näppäintä, kunnes näyttöön tulee haluamasi datatyyppi.



- Joka kerta kun painat näppäintä, datatyyppin merkkivalo vaihtuvat seuraavasti:

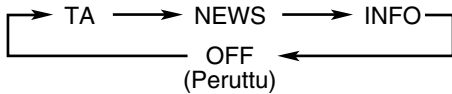

Valitun datatyyppin merkkivalo (TA, News ja Info) vilkkuu myös.

TA: Liikennetiedotus

NEWS: Uutiset

INFO: Ohjelma, jonka tarkoituksena on antaa neuvoja mahdollisimman laajalti.

OFF: Toiminto on peruttu. Datatyyppin merkkivalo (TA, News ja Info) sammuu.

2 Odota noin 3 sekuntia tietotyyppin annettuasi.

Datatyyppin merkkivalo lakkaa vilkkumasta ja jää palamaan.

Nyt toiminto on aktivoitu. Katso osaa "Miten muiden ohjelmaverkkojen tietopalvelu-toimii".

Miten muiden ohjelmaverkkojen tietopalvelu-toimii:

ESIM. 1

Jos mikään asema ei lähetä valitsemaasi ohjelman

Laite on viritetty edelleen tämänhetkisen aseman taajuudelle.



Kun jokin asema aloittaa valitsemasi ohjelman lähetyksen, laite vaihtaa automaattisesti kyseiselle asemalle. Vastaanotetun PTY-koodin merkkivalo alkaa vilkkua.



Kun ohjelma on päättynyt, laite palaa aikaisemmin viritetylle asemalle, vaikka toiminto pysyy edelleen aktivoituna.

ESIM. 2

Jos jokin asema lähettää valitsemasi ohjelman

Laite viritää ohjelman taajuudelle. Vastaanotetun PTY-koodin merkkivalo alkaa vilkkua.



Kun ohjelma on päättynyt, laite palaa aikaisemmin viritetylle asemalle, vaikka toiminto pysyy edelleen aktivoituna.

ESIM. 3

Jos kuuntelemasi FM-asema lähettää valitsemasi ohjelman

Laite jatkaa aseman vastaanottamista, mutta vastaanotetun PTY-koodin merkkivalo alkaa vilkkua.



Kun ohjelma on päättynyt, laite palaa aikaisemmin viritetylle asemalle, vastaanotetun PTY-koodin merkkivalo lakkaa vilkkumasta ja jää palamaan, vaikka toiminto pysyy edelleen aktivoituna.



Lisätietoja muiden ohjelmaverkkojen tietopalvelu-toiminnosta

- Joidenkin asemien lähetykset saattavat olla epäyhteensopivia tai aseman lähetyksistä puuttua muiden ohjelmaverkkojen tietopalvelu-ohjelmatiedot. Tällöin muiden ohjelmaverkkojen tietopalvelu-toiminto ei toimi kunnolla.
- Kuunnellessasi toiminnolla viritettyä ohjelmaa asema ei vaihdu edes silloin, jos jokin toinen verkkoasema alkaa lähettää samaa dataohjelmaa.
- Toiminto on peruttu, kun ohjelmälähteeksi vaihdetaan CD, TAPE tai AUX, mutta se on peruttu vain väliaikaisesti, kun ohjelmälähteeksi vaihdetaan AM (MW).
- Tämäkin toiminto peruuntuu kun laite sammutetaan.

Tässä laitteessa voidaan soittaa seuraavanlaisia levyjä—CD, CD-R ja CD-RW.

Soitettaessa CD-R- tai CD-RW-levyjä

Voidaan käyttäjän editoimia CD-R-levyjä (äänitettäviä) ja CD-RW-levyjä (päällekirjoitettavia) soittaa vain silloin, jos ne on jo “viimeistely”.

- Voit yleensä soittaa omia CD-R- tai CD-RW-levyjäsi, jotka on tallennettu musiikki-CD-muodossa. Niiden soittaminen ei kuitenkaan välttämättä aina onnistu levyjen ominaisuuksien tai äänitysolosuhteiden takia.
- Lue CD-R- tai CD-RW-levyjen ohjeet tai varoitukset huolellisesti ennen niiden soittamista.
- Tällä laitteella ei voi soittaa joitakin CD-R- tai CD-RW-levyjä niiden levyominaisuuksien tai niissä olevien naarmujen tai tahrojen takia tai jos soittimen linssi on likainen.
- CD-RW-levyihin vaadittu lukuaika saattaa olla pitempi. Tämä johtuu siitä, että CD-RW-levyjen heijastumissuhde on alempi kuin tavallisten CD-levyjen.

Yleisohjeita

Kaikki toimii parhaiten, kun pidät levyt ja mekanismit puhtaina.

- Säilytä levyt koteloihinsa ja pidä kotelot kaapissa tai hyllyllä.
- Pidä levykelkat kansi suljettuna, kun soitinta ei käytetä.

Epämuotoisten (sydämenmuotoisten, kahdeksankulmaisten yms.) levyjen jatkuva käyttö voi vahingoittaa laitetta.

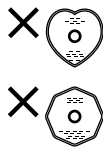

Levyjen käsittely

- Ota levy ulos kotelosta pitämällä kiinni sen reunoista samalla, kun painat keskellä olevaa reikää kevyesti.
- Älä kosketa levyn kiiltävää pintaa äläkä taivuta levyä.
- Pane levy takaisin koteloonsa käytön jälkeen vääntymisen välttämiseksi.
- Varo naarmuttamasta levyn pintaa, kun panet sen takaisin koteloonsa.
- Vältä altistamasta levyä suoralle auringonvalolle, ääriämpötiloille ja kosteudelle.

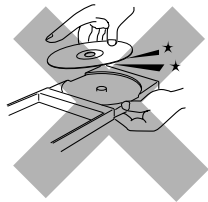
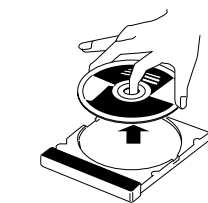

Levyjen puhdistus

Pyyhi levy pehmeällä vaatteella suoraan vedoin keskustasta reunaan kohti.



Levyjen puhdistukseen EI SAA käyttää mitään liuottimia—kuten esim. tavallista äänilevyjen puhdistusainetta, suihkeainetta, tinneriä tai puhdistettua bensiiniä.

Koko levyn soittaminen—Normaali soitto

1 Paina CD ▲ -näppäintä.

Laite kytkeytyy päälle automaattisesti ja levykelkka tulee ulos.

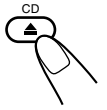

2 Aseta levy oikein levykelkan ympärään tekstipuoli ylöspäin.

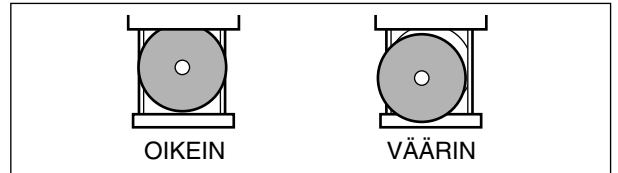

- Kun käytetään CD-singleä (8 cm), aseta se levykelkan sisäympyrään.

3 Paina CD ►/II -näppäintä.

Levykelkka sulkeutuu automaattisesti ja levyn ensimmäinen kappale alkaa soida.

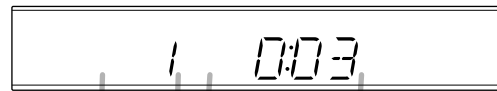
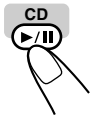

Kappaleen nro Kulunut soittoaika

- Levy pysähtyy automaattisesti, kun viimeisen kappaleen soitto päättyy.

Lopeta kuuntelu, paina ■-näppäintä.

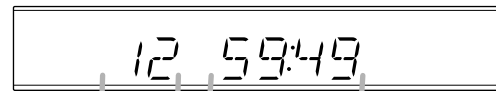

Kappaleiden kokonaislukumäärä Kokonaissoittoaika

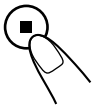

Kun haluat ottaa levyn ulos, paina CD ▲ -näppäintä.



- Jos levyn luku ei onnistu virheitä (esimerkiksi levyssä olevien naarmujen vuoksi) tai laitteeseen asetetaan epäkelpo CD-R- tai CD-RW-levy
Playback ei käynnisty.
- Jos laitteessa ei ole levyä
Näyttöön ilmestyy teksti “NO DISC”.
- Jos levyllä on yli 21 kappaletta ja valitse kappaleen numero 21 tai suurempi
Näytössä näkyy soittoaajan sijasta “- -: - -”.



ÄLÄ avaa tai sulje levykelkat kantta kädellä, sillä se voi vaurioitua.

Levyjen perustoiminnot

Levyjä soittaessa voidaan suorittaa seuraavat toimenpiteet.

Kun haluat keskeyttää soiton hetkeksi

Paina soiton aikana CD ►/|| -näppäintä.

Kulunut soittoaika vilkkuu tauon aikana näytössä.



Kun haluat jatkaa soittoa, paina CD ►/|| -näppäintä uudelleen.

Kun haluat siirtyä johonkin toiseen kappaleeseen

Paina ennen soittoa tai sen aikana

►►| tai |◄◄-näppäintä toistuvasti.

- ►►| : Hyppää seuraavien tai sitä seuraavien kappaleiden alkuun.
- |◄◄ : Siirtyy takaisin tällä hetkellä soivien tai edellisten kappaleiden alkuun.

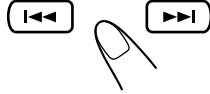

Näin siirrytään suoraan toiseen kappaleeseen käyttämällä numeronäppäimiä

VAIN kaukosäätimestä:

Painamalla numeronäppäimiä ennen soittoa tai soiton aikana voit aloittaa haluamasi kappaleen soiton.

Esim.: Paina 5 kappaleennumeroa 5 varten.

Paina +10, sitten 5

kappaleennumeroa 15 varten.

Paina +10, sitten 10

kappaleennumeroa 20 varten.

Paina +10, +10, +10, sitten 2

kappaleennumeroa 32 varten.

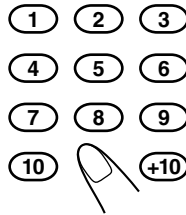

Kun haluat valita tietyn kohdan kappaleesta

Paina ja pidä painettuna ►►| tai |◄◄-näppäintä soiton aikana.

- ►►| : Levyä pikakelaus eteenpäin.
- |◄◄ : Levyä pikakelaus taaksepäin.

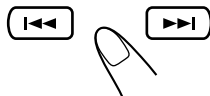

Kappaleiden soittojärjestyksen ohjelmointi —Ohjelmoitu soitto

Voit vaihtaa kappaleiden soittojärjestyksen, ennen kuin aloitat levyjen soiton. Voit ohjelmoida jopa 20 kappaletta.

VAIN kaukosäätimestä:

1 Lataa levy.

- Jos tällä hetkellä soiva ohjelmälähde ei ole CD-soitin, paina CD ►/|| -näppäintä ja sitten ■-näppäintä ennen seuraavaan vaiheeseen siirtymistä.

2 Paina PRGM (ohjelma) -näppäintä.

PRGM (ohjelma) -merkkivalo syttyy näyttöön.



- Jos ohjelma on tallennettu muistiin, se tulee esiin.

3 Paina UP tai DOWN-näppäintä valitaksesi kappaleen ja paina sitten SET-näppäintä.

- Raita voidaan valita suoraan numeronäppäimillä. (Katso osaa "Näin siirrytään suoraan toiseen kappaleeseen käyttämällä numeronäppäimiä").



Kappaleen nro Ohjelmavaiheen numero

4 Ohjelmoi muut haluamasi kappaleet toistamalla vaihe 3.

5 Paina CD ►/|| -näppäintä.

Kappaleet soitetaan ohjelmoimassasi järjestyksessä.



Jos yrität ohjelmoida 21. vaiheen Näyttöön ilmestyy "FULL".

Lopeta kuuntelu, paina ■-näppäintä.

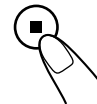

Kun haluat poistua ohjelman soittotilasta, paina PRGM (ohjelma) -näppäintä soiton ennen tai jälkeen soittoa.

- PRGM (ohjelma) -merkkivalo sammuu.
- Ohjelma säilyy muistissa, vaikka valitset toisen soittotilan (normaali tai satunnaissoitto).



Soittotilan asetus (normaali, ohjelmoitu ja satunnaissoitto) ei muutu, vaikka teet seuraavat toimenpiteet:

- Ohjelmälähteen vaihtaminen—CD-soittimen valitseminen lähteeksi palauttaa viimeksi valitun soittotilan.
- Laitteen kytkeminen pois päältä—laitteen kytkeminen päälle palauttaa viimeksi valitun soittotilan.

Näin tarkistetaan ohjelman sisältö

Ohjelman sisällön voi tarkistaa painamalla ►►| tai |◄◄-näppäintä ennen playbackiä tai jälkeen aikana.

- ►►| : Näyttää sisällön ohjelmoidussa järjestyksessä.
- |◄◄ : Näyttää sisällön päinvastaisessa järjestyksessä.

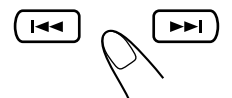

Näin muutetaan ohjelmaa

VAIN kaukosäätimestä:

Viimeksi ohjelmoitu kappale voidaan pyyhkiä pois ennen tai jälkeen soittoa painamalla CANCEL -näppäintä.



- Joka kerta kun painat näppäintä, viimeksi ohjelmoitu kappale pyyhitään pois ohjelmasta.

Jos haluat lisätä kappaleita ohjelmaan, ennen kuin aloitat soiton, valitse vain kappalenumerot, jotka haluat lisätä noudattamalla näkyvän ohjelmointitoimenpiteen vaihetta **3**.

Jos haluat poistaa ohjelman, paina ■-näppäintä ennen soittoa tai sen jälkeen.

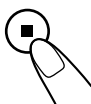

- Levyn vapautus pyyhkii myös ohjelman pois.

Soittaminen sattumanvaraisesti—Satunnaissoitto

Valitsemalla tämän toiminnon kappaleet soivat sattumanvaraisessa järjestyksessä.

VAIN kaukosäätimestä:

1 Lataa levy.

- Jos tällä hetkellä soiva ohjelmalähde ei ole CD-soitin, paina CD ►/|| -näppäintä ja sitten ■-näppäintä ennen seuraavaan vaiheeseen siirtymistä.

2 Paina RANDOM-näppäintä.

RANDOM-merkkivalo syttyy näyttöön.



3 Paina CD ►/|| -näppäintä.

Kappaleet soitetaan satunnaisessa järjestyksessä.

Satunnaissoitto päättyy, kun kaikki kappaleet on soitettu kerran.

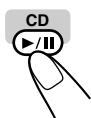

Kun haluat ohittaa tällä hetkellä soivan kappaleen, paina ►►-näppäintä.

- Et voi palata edellisiin kappaleisiin painamalla ◀◀-näppäintä.



Lopeta kuuntelu, paina ■-näppäintä.

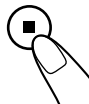

Satunnaissoittotilasta poistutaan, painamalla RANDOM -näppäintä soiton ennen tai jälkeen soittoa.

Satunnaissoittotila perutaan ja soitto jatkuu normaalina.

- RANDOM-merkkivalo sammuu.

Soittotilan asetus (normaali, ohjelmoitu ja satunnaissoitto) ei muutu, vaikka teet seuraavat toimenpiteet:

- Ohjelmälähteen vaihtaminen—CD-soittimen valitseminen lähteeksi palauttaa viimeksi valitun soittotilan.
- Laitteen kytkeminen pois päältä—laitteen kytkeminen päälle palauttaa viimeksi valitun soittotilan.



Kappaleiden toistaminen—Toistosoitto

Voit soittaa kaikkia kappaleita, ohjelmaa tai tällä hetkellä soivaa yksittäistä kappaletta niin monta kertaa kuin haluat.

VAIN kaukosäätimestä:

Kun haluat toistuvan soiton, paina REPEAT -näppäintä ennen soittoa tai soiton aikana.



- Joka kerta kun painat näppäintä, toistosoitto vaihtuu seuraavasti ja näyttöön syttyy seuraava merkkivalo:

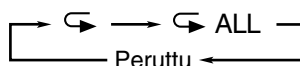

↶ : Yksi kappale kerrataan.

↷ ALL : Normaalisoitossa levyn kaikki kappaleet kerrataan.

Ohjelmoidun soiton aikana levyn kaikki kappaleet kerrataan ohjelman mukaisessa järjestyksessä.

Satunnaissoitossa levyn kaikki kappaleet kerrataan satunnaisjärjestyksessä.

Kun haluat perua toistosoiton, paina REPEAT-näppäintä toistuvasti, kunnes jatkuva soitto merkkivalo sammuu.

- Toistosoitto pysyy aktiivituna, vaikka valitsisit toisen soittotilan (normaali, ohjelmoitu tai satunnaissoitto).
- Satunnaissoitossa ↶ yhden kappaleen kertausta ei tietenkään voi valita. Jos ↷ valitaan RANDOM-näppäintä painettaessa, se perutaan.

Levyn vapautuksen esto—Levykelkkalukko

Voit lukita levykelkan ja estää levyn poistamisen riippumatta siitä, onko laite kytketty päälle vai pois päältä.

VAIN laitteesta:

Kun haluat estää levyn vapautuksen, paina CD ►/|| -näppäintä samalla, kun pidät ■ -näppäintä alhaalla.

- Jos jokin levykelkoista on auki, sulje se ensin.



+

CD

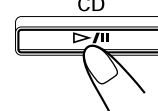
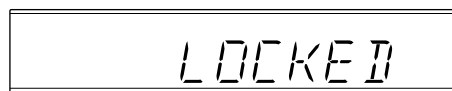

Kun haluat perua eston ja avata levyt lukituksesta, paina CD ►/|| -näppäintä samalla, kun pidät ■-näppäintä alhaalla.

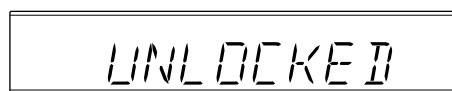

Jos yrität poistaa levyn levykelkan ollessa lukittu, näyttöön ilmestyy "LOCKED" kertomaan, että levykelkka on lukossa.

Kasettien soittaminen

Voit soittaa tyyppin I kasetteja.

Kasetin soittaminen

1 Paina laitteen PUSH OPEN ▲.

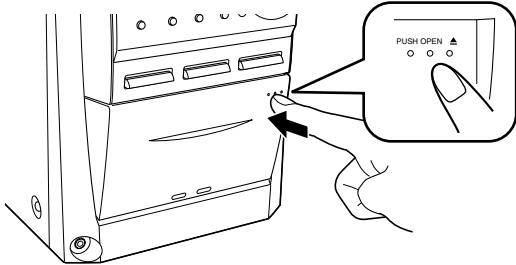

2 Pane kasetti sisään nauhapuoli alaspäin.

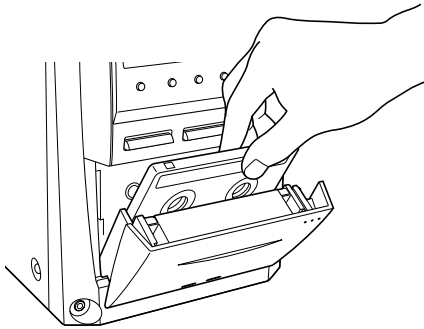

3 Paina PUSH OPEN ▲ uudelleen sulkeaksesi kasettipesän.

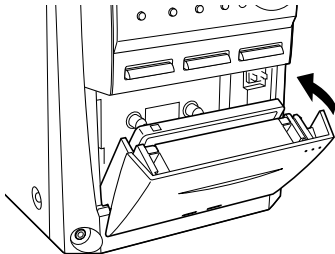



4 Paina TAPE ◀▶ -näppäintä.

Laite kytkeytyy päälle automaattisesti ja kasetin soitto alkaa. Näytössä vilkkuu hitaasti nauhan suunnan merkkivalo (▶ tai ◀).

- Joka kerta kun painat näppäintä, nauhan suunta vaihtuu:
 - ▶ : soittaa etupuolen.
 - ◀ : soittaa kääntöpuolen.



Kun kasetti on soinut loppuun, dekki pysähtyy automaattisesti, jos suunnanvaihtotila on asetettu kohdalle  tai . (Katso osaa "Molempien puolten soito—Suunnanvaihtotila").

Lopeta kuuntelu, paina ■-näppäintä.

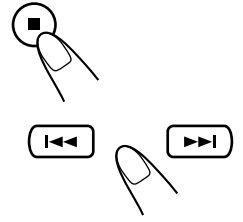

Kun haluat kelata kasetin nopeasti vasemmalle tai oikealle, paina ▶▶ tai ◀◀-näppäintä, kun kasetti ei soi. Nauhan suunnan merkkivalo (▶ tai ◀) alkaa vilkkua nopeasti näytössä.

Poista kasetti painamalla laitteen PUSH OPEN ▲.

- Jos kasettia soitetaan, pysäytä se ensin.

Molempien puolten soito—Suunnanvaihtotila

Dekki voidaan soittamaan vain yhtä puolta kasetista, molempia puolia kerran tai molempia puolia jatkuvasti.

Paina REV.MODE (suunnanvaihtotila) -näppäintä.

- Joka kerta kun painat näppäintä, suunnanvaihtotila vaihtuu seuraavasti:

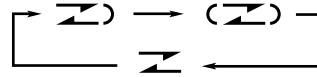

 : Soitin pysähtyy automaattisesti, kun kasetin molemmat puolet on soitettu. Kasettisoitin pysähtyy, kun toisto loppuu ◀-suunnassa.

 : Soitin jatkaa kasetin molempien puolten soittoa, kunnes painetaan ■-näppäintä.

 : Soitin pysähtyy automaattisesti, kun kasetin toinen puoli on soitettu loppuun.



- ÄLÄ avaa kasettipesää kasetin pyöriessä.
- C-120:ta ohuemman nauhan käyttöä ei suositella, koska sen huonontuminen on tunnusomaista ja tämä nauha juuttuu helposti puristus- ja vetorulliin.



Jos laitteessa ei ole kasettia, kun painat TAPE ◀▶ -näppäintä

“NO TAPE” tulee näyttöön.

TÄRKEÄÄ!

- Tekijänoikeuden suojaaman materiaalin äänitys tai toisto voi olla laitonta ilman tekijänoikeuden haltijan lupaa.
- Äänitystaso asettuu oikein automaattisesti, ääniasetukset eivät vaikuta siihen. Näin ollen voit säätää äänityksen aikana tällä hetkellä kuuntelemaasi äänen vaikuttamatta äänitystasoon.
- Jos äänityksissäsi on liikaa kohinaa tai ne ovat staattisia, laite on mahdollisesti liian lähellä TV:tä. Siirrä laite kauemmas TV:stä.
- Äänitykseen voidaan käyttää tyyppin I kasetteja.

Äänityksen suojaaminen

Kasettien takaosassa on kaksi pientä liuskaa, jotka suojaavat vahingossa tapahtuvalta poistolta tai uudelleenäänitykseltä.

Kun haluat suojata äänityksesi, irrota nämä liuskat. Kun haluat äänittää uudelleen suojatulle kasetille, peitä reiät teipillä.

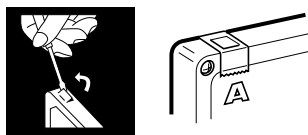

Näin säilytetään äänityksen ja soittoäänen laatu parhaana

Jos kasettidekkien päät sekä puristus- ja vetorullat likaantuvat:

- Äänen laatu kärsii
- Ääni katkeilee
- Ääni häipyä
- Äänityksen poisto on epätäydellinen
- Äänitys vaikeutuu

Päiden sekä puristus- ja vetorullien puhdistus

Puhdista ne alkoholiin kostutetulla vanutupolla.

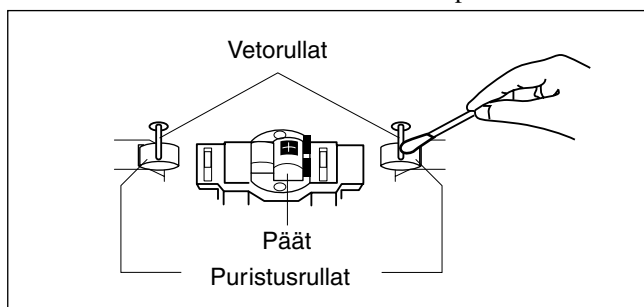

Päiden demagnetointi

Katkaise laitteesta virta ja käytä päiden demagnetointilaitetta (saatavissa elektroniikka- ja äänilevykaupoista).



Kasettien alussa ja lopussa on esinauha

Jolle ei voi nauhoittaa. Niinpä levy jä tai radiolähetyksiä äänitettäessä on alkunauhaa kelattava eteenpäin. Näin varmistetaan, että äänitys tapahtuu menettämättä mitään musiikin osia.

Kasetille äänitys

VAIN laitteesta:

- 1 Pane äänitettävä kasetti sisään nauhapuoli alaspäin.

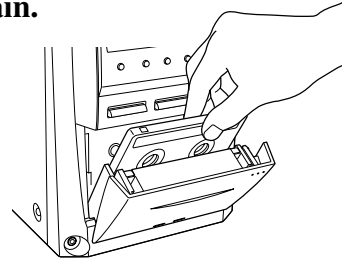

- 2 Sulje kasettipesä varovasti ja tarkista nauhoitus suunta.

- Jos nauhan suunta ei ole oikein, paina TAPE ◀▶ -näppäintä kahdesti ja vaihda sitten nauhan suunta painamalla ■-näppäintä.
- Jos haluat äänittää kasetin molemmille puolille, katso osaa "Äänitys kasetin molemmille puolille —Suunnanvaihtotila".

- 3 Aloita ohjelmälähteen soittaminen—FM, AM (MW) tai AUX-jakkeihin kytketyt oheislaitteet.

- Kun ohjelmälähteenä on CD, katso sivulla 21 olevaa osaa "Levyn suora äänitys".

- 4 Paina REC (äänitys) -näppäintä.

Näyttöön sytty REC (äänitys) -merkkivalo ja äänitys alkaa.

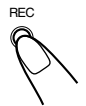

- Jos laitteessa ei ole kasettia, kun painat REC (äänitys) -näppäintä "NO REC" tulee näyttöön.
- Jos laitteessa on äänityssuojattu kasetti, kun painat REC (äänitys) -näppäintä "NO REC" tulee näyttöön.

Kun haluat keskeyttää äänityksen, paina ■-näppäintä.

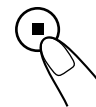

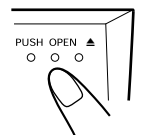

Poista kasetti painamalla laitteen PUSH OPEN ▲.

- Jos kasetille äänitetään, pysäytä se ensin.



ÄLÄ avaa kasettipesää kasetin pyöriessä.

Äänitys kasetin molemmille puolille —Suunnanvaihtotila

Paina REV.MODE (suunnanvaihtotila) -näppäintä toistuvasti, kunnes  tai  sytty.

- Kun käytät suunnanvaihtotilaa äänityksessä,  sytty ja äänitys alkaa ensin myötasuuntaan (▶). Muussa tapauksessa äänitys pysähtyy, kun kasetin ensimmäinen puoli on äänitetty.



Levyn suora äänitys

Levyn koko sisältö äänitetään kasetille levyllä olevassa järjestyksessä tai ohjelmoitussa soittossa asettamassasi järjestyksessä.

VAIN laitteesta:

1 Pane äänitettävä kasetti sisään nauhupuoli alaspäin.

2 Lataa levy.

- Jos tällä hetkellä soiva ohjelmalähde ei ole CD-soitin, paina CD ►/|| -näppäintä ja sitten ■-näppäintä ennen seuraavaan vaiheeseen siirtymistä.
 - Jos et halua noin 4 sekunnin taukoja äänitettäväksi valintojen väliin, paina CD ►/|| -näppäintä kahdesti. Jos et tee näin, äänitetään äänittämätön tauko automaattisesti valintojen väliin.
- Jos haluat äänittää kasetin molemmille puolille, katso osaa "Äänitys kasetin molemmille puolille —Suunnanvaihtotila".

3 Paina REC (äänitys) -näppäintä.

Näyttöön syttyä REC (äänitys) -merkkivalo ja nauhoitus käynnistyy.

Nauhoituksen jälkeen CD-soitin ja kasettisoitin pysähtyvät automaattisesti.



Lopeta nauhoitus painamalla ■-näppäintä. Nauha pysähtyy neljän sekunnin kuluttua.



Poista kasetti painamalla laitteen PUSH OPEN ▲.

- Jos kasetille äänitetään, pysäytä se ensin.

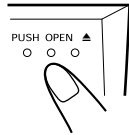

ÄLÄ avaa kasettipesää kasetin pyöriessä.



Kun asetat uniajastimen levyn suoran äänityksen aikana

Varaa riittävästi aikaa, jotta levyn soitto ehtii päättyä. Muutoin virta katkeaa, ennen kuin äänitys on päättynyt.

Yhden kappaleen äänitys

Tämä äänitystapa on kätevä, kun haluat äänittää kappaleita kuunnellessasi levyä. Voit äänittää kasetille vain haluamasi kappaleet.

VAIN laitteesta:

1 Pane äänitettävä kasetti sisään nauhupuoli alaspäin.

2 Soita levyn kappaletta, jonka haluat äänittää.

3 Paina REC (äänitys) -näppäintä.

CD-soitin palaa soittamasi kappaleen alkuun ja se nauhoitetaan kasetille.

Nauhoituksen jälkeen CD-soitin ja kasettisoitin pysähtyvät automaattisesti.



4 Äänitä muut haluamasi kappaleet toistamalla vaiheet 2 ja 3.

Lopeta nauhoitus painamalla ■-näppäintä. Nauha pysähtyy neljän sekunnin kuluttua.



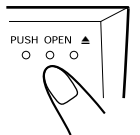

Poista kasetti painamalla laitteen PUSH OPEN ▲.

- Jos kasetille äänitetään, pysäytä se ensin.



ÄLÄ avaa kasettipesää kasetin pyöriessä.

Äänitys kasetin molemmille puolille—Suunnanvaihtotila

Paina REV.MODE (suunnanvaihtotila) -näppäintä toistuvasti, kunnes  tai  sytty.

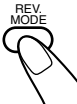

- Kun käytät suunnanvaihtotilaa levyn suorassa äänityksessä,  sytty ja äänitys alkaa ensin myötasuuntaan (►). Kun nauha loppuu äänitettäessä kappaletta myötasuunnassa (►), viimeinen kappale äänitetään kääntöpuolen (◄), äänitys pysähtyy, kun äänitys tapahtuu vain kasetin toiselle puolelle (kääntöpuolelle). Jos aloitat äänityksen kääntöpuolelle (◄), äänitys pysähtyy, kun äänitys tapahtuu vain kasetin toiselle puolelle (kääntöpuolelle).

Käytettävissäsi on kolme ajastinta—päivittäinen ajastin, äänitysajastin ja uniajastin. Ennen ajastimien käyttöä sinun on asetettava laitteen sisään rakennettu kello (ks. sivua 9).

Päivittäisen ja äänitysajastimen käyttö

Ajastin voidaan asettaa, olipa laite päällä tai poissa päältä.

Ajastin toimii näin

Kun päällekytkentäaika on käsillä, laite kytkeytyy automaattisesti päälle (☉ [ajastin] -merkkivalo ja valitun ajastimen merkkivalo [DAILY tai REC] vilkkuvat juuri ennen päällekytkentäaika, ja ne jatkavat vilkkumista ajastimen ollessa toiminnassa). Sitten kun ajastimessa on poiskytkentäaika, laitteesta katkeaa virta automaattisesti (valmiustilaan).

Ajastimen asetukset säilyvät muistissa, kunnes ne vaihdetaan.

- Kun näytössä palaa DAILY-merkkivalo, ajastin toimii päivittäisenä ajastimena. Kun päivittäinen ajastin on asetettu, se aktivoidaan joka päivä samaan aikaan, kunnes ajastin kytketään pois päältä.
- Kun näytössä palaa REC-merkkivalo, ajastin toimii äänitysajastimena. Kun äänitysajastin on toiminut, asetuksen tiedot säilyvät muistissa, mutta ajastin kytketään pois päältä.

Ennen aloitusta...

Kun toiston ohjelmalähteenä on "TUNER", valitse haluamasi asema ennen virran katkaisua.

- Seuraavien vaiheiden suorituksessa on aikaraja. Jos asetus perutaan, ennen kuin olet saanut sen valmiiksi, aloita uudelleen vaiheesta 1.
- Vain UX-J50: voit käyttää tähän toimenpiteeseen myös laitteen CLOCK/TIMER-näppäintä.

1 Paina CLOCK/TIMER-näppäintä.

☉ (ajastin)-merkkivalo syttyy, ja valitun ajastimen merkkivalo (DAILY tai REC) vilkkuu näytössä.

Laite siirtyy päällekytkentäajan asetustilaan.



2 Aseta aika, jolloin haluat laitteen kytkeytyvän päälle.

- 1) Aseta tunnit painamalla UP tai DOWN-näppäintä ja paina sitten CLOCK/TIMER-näppäintä.
- 2) Aseta minuutit painamalla UP tai DOWN-näppäintä ja paina sitten CLOCK/TIMER-näppäintä.

Laite siirtyy poiskytkennän asetustilaan.

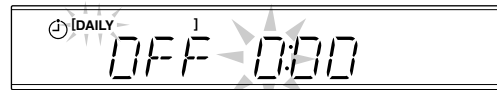
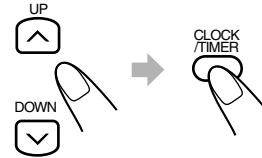

3 Aseta aika, jolloin haluat laitteen kytkeytyvän pois päältä (valmiustilaan).

- 1) Aseta tunnit painamalla UP tai DOWN-näppäintä ja paina sitten CLOCK/TIMER-näppäintä.
- 2) Aseta minuutit painamalla UP tai DOWN-näppäintä ja paina sitten CLOCK/TIMER-näppäintä.

Laite siirtyy ajastimen valintatilaan.

4 Paina UP tai DOWN-näppäintä valitaksesi haluamasi ajastimen (päivittäinen ajastin tai äänitysajastin) ja haluamasi ohjelmalähteen, ja paina sitten CLOCK/TIMER-näppäintä.

- Aina kun painat UP tai DOWN-näppäintä, valittu ajastin ja ohjelmalähde muuttuvat seuraavasti:

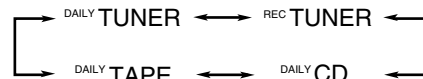

DAILY TUNER: viritty viimeksi kuuntelemasi aseman taajuudelle. (Päivittäinen ajastin)

REC TUNER: äänittää viimeksi kuuntelemasi aseman. (Äänitysajastin)

- Pane äänitettävä kasetti dekkiin.

DAILY CD: soittaa levyä. (Päivittäinen ajastin)

- Lataa levy.

DAILY TAPE: soittaa kasettia. (Päivittäinen ajastin)

- Varmista, että kasetti on kasettidekissä.
- Varmista, että nauhan suunta on oikein.

Laite siirtyy äänenvoimakkuuden asetustilaan.

5 Paina UP tai DOWN-näppäintä asettaaksesi äänenvoimakkuuden tason ja paina sitten CLOCK/TIMER-näppäintä.

- Voit valita äänenvoimakkuuden tason (välillä "VOLUME --" ja "VOLUME 0" sekä "VOLUME 40").
Jos valitset "VOLUME --", äänenvoimakkuus asetetaan tasolle, jolla se oli viimeksi, kun laitteesta katkaistiin virta.
- Jos haluat sulkea äänenvoimakkuuden äänitysajastimen (REC TUNER) toimiessa, aseta äänenvoimakkuus tasolle "VOLUME 0".

Laite siirtyy kellon asetustilaan.

6 Säädä kellonaikaa tarvittaessa.

- Katso sivulla 9 olevasta osasta "Kellonajan asetus".

7 Katkaise virta laitteesta (valmiustilaan) painamalla STANDBY/ON -näppäintä, jos olet asettanut ajastimen laitteen ollessa päällä.

- Kun ajastin kytkeytyy päälle,  (ajastin) -merkkivalo ja valitun ajastintilan (DAILY tai REC) merkkivalo alkavat vilkkua.

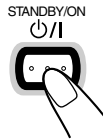

Kun haluat poistaa ajastimen käytöstä väliaikaisesti, paina CLOCK/TIMER ja pidä painettuna, kunnes  (ajastin)-merkkivalo sammuu näytöstä.



Kun haluat aktivoida ajastimen tai vaihtaa ajastinta (edellinen asetus voimassa), noudata vaiheita 1 – 7 sivuilla 22 ja 23.

- Jos haluat vaihtaa ajastinasetusta päivittäisen ajastimen toiminnan jälkeen, poista ensin ajastin käytöstä.



- **Jos laitteeseen kytketään virta, kun päällekytkentäaika on käsillä**
Ajastin ei toimi.
- **Kun irrotat verkkojohdon tai jos sattuu sähkökatko**
Ajastin perutaan. Sinun on asetettava kello ensin ja sitten ajastin uudelleen.

Uniajastimen käyttö

Käyttämällä uniajastinta voit nukahtaa lempimusiikkiasi kuunnellen. Voit asettaa uniajastimen, kun laitteessa on virta päällä.

Uniajastin toimii näin

Laitteesta katkeaa virta automaattisesti määrätyn ajan kuluttua.

VAIN kaukosäätimestä:

1 Paina SLEEP-näppäintä.

Näkyviin tulee ajan pituus sulkemishetkeen saakka ja näytössä syttyy SLEEP-merkkivalo.

- Joka kerta kun painat näppäintä, ajan pituus vaihtuu seuraavasti:

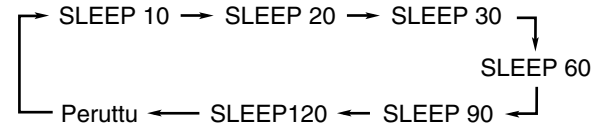

2 Odota n. 5 sekuntia määrättyäsi ajan pituuden.

Valaistus ja näyttö himmenevät.

Jos haluat tarkistaa sulkemishetken jäljellä olevan ajan, paina SLEEP-näppäintä kerran niin, että näkyviin ilmestyy sulkemishetken jäljellä oleva aika n. viideksi sekunniksi.

- Valaistus ja näyttö kirkastuvat täksi ajaksi.

Jos haluat muuttaa sulkemishetken, paina SLEEP-näppäintä toistuvasti, kunnes näyttöön tulee haluttu ajan pituus.

Jos haluat perua asetuksen, paina SLEEP-näppäintä toistuvasti niin, että SLEEP-merkkivalo sammuu.

- Uniajastin voidaan perua myös katkaisemalla virta laitteesta.



- **Jos asetat uniajastimen toimintaan sen jälkeen, kun päivittäinen ajastin on aloittanut valitun lähteen soiton**
Päivittäinen ajastin peruuntuu. Kun uniajastimen poiskytkentäaika on käsillä, laite kytkeytyy pois päältä.
- **Jos uniajastin asetetaan äänitysajastimen aloitettua äänityksen**
Äänitysajastin perutaan, mutta äänitys jatkuu, kunnes uniajastin kytketään pois päältä.

Kunnossapito

Pidä levyt, kasetit ja mekanismit puhtaina saadaksesi parhaan suorituskyvyn laitteestasi.

Laitteen puhdistus

• Laitteessa olevat tahrat

Tulisi pyyhkiä pois pehmeällä vaatteella. Jos laite on erittäin likainen, pyyhi se vedellä laimennettuun neutraaliin pesuaineeseen kostutetulla ja hyvin väännetyllä vaatteella. Pyyhi se sitten puhtaaksi kuivalla vaatteella.

• Koska laite voi turmeltua, vaurioitua tai maali voi irrota siitä, pane merkille seuraavat seikat.

- Sitä EI SAA pyyhkiä kovalla vaatteella.
- Sitä EI SAA pyyhkiä voimakkaasti.
- Sitä EI SAA pyyhkiä tinnerillä tai bensiinillä.
- Siihen EI SAA käyttää haihtuvaa ainetta, kuten hyönteismyrkkyä.
- Kumia tai muovia EI SAA jättää kosketuksiin sen kanssa pitkäksi aikaa.

Kasettien käsittely

- Jos nauha löytyy kasetin sisällä, kiristä se kelaamalla lyijykynällä.
- Jos nauha on löysällä, se voi venyä, katketa tai juuttua kiinni kasettiin.

- Varo koskettamasta nauhan pintaa.

- Vältä säilyttämästä kasetteja alla mainituissa paikoissa:

- Pölyisissä paikoissa
- Suorassa auringonvalossa tai lämmössä
- Kosteissa tiloissa
- Television tai kaiuttimen päällä
- Magneetin lähellä

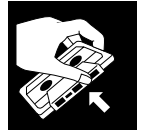
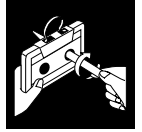

Vianetsintä

Jos laitteessasi esiintyy ongelmia, tarkista mahdollinen ratkaisu oheisesta luettelosta ennen huoltoon soittamista. Jos ongelma ei ratkea tässä annettujen vihjeiden avulla tai jos laite on rikki, ota yhteys huoltohenkilöön, kuten esim. jälleenmyyjään.

Vian merkki	Syy	Toimenpide
Ääntä ei kuulu.	<ul style="list-style-type: none">• Väärät tai irtonaiset liitännät.	<ul style="list-style-type: none">• Tarkista kaikki liitännät ja korjaa ne. (Ks. sivuja 6 – 8).• Irrota kuulokkeet.
Lähetyksiä on vaikea kuunnella kohinan takia.	<ul style="list-style-type: none">• Laitteeseen on kytketty kuulokkeet.• Antennit ovat irti.	<ul style="list-style-type: none">• Kytke antennit uudelleen oikein ja tukevasti.• Vaihda AM-kehäantennin paikka ja suunta.• Suorista FM-antenni parhaaseen mahdolliseen paikkaan.
Levykelkka ei avaudu eikä sulkeudu.	Verkkojohtoa ei ole kytketty pistorasiaan.	Kytke verkkojohto pistorasiaan.
Levy ei soi.	Levy on pantu ylösalaisin.	Pane levy sisään tekstipuoli ylöspäin.
Levyn ääni katkeilee.	Levy on likainen tai naarmuinen.	Puhdista tai vaihda levy. (Ks. sivua 16).
Kasettipesä ei voida avata.	Verkkojohdon virta on katkaistu kasetin pyöriessä.	Kytke verkkovirtajohto kiinni ja kytke laite sitten päälle.
Äänitys ei onnistu.	Kasetissa olevat pienet liuskat on irrotettu.	Peitä reiät teipillä.
Toiminnot epäkunnossa.	Sisäänrakennetussa mikroprosessorissa on mahdollisesti toimintahäiriö ulkopuolisen sähköhäiriön takia.	Irrota verkkojohto pistorasiasta ja kytke se takaisin.
Laitteen käyttö kaukosäätimellä ei onnistu.	<ul style="list-style-type: none">• Kaukosäätimen ja laitteen kauko-ohjausanturin välinen tie on tukossa.• Paristojen varaus on heikko.	<ul style="list-style-type: none">• Poista este.• Vaihda paristot.

PTY-koodien kuvaus:

NEWS:	Uutisia.
AFFAIRS:	Ajankohtaisohjelma, jossa käsitellään laajalti ja selitetään yksityiskohtaisesti uutisia—keskustelua tai analyysia.
INFO:	Ohjelma, jonka tarkoitus on antaa neuvoja laajemmassa mielessä.
SPORT:	Ohjelma, joka käsittelee kaikkia urheilun näkökohtia.
EDUCATE:	Opetusohjelmat.
DRAMA:	Kaikki radio- ja jatkokuunnelmat.
CULTURE:	Valtakunnallisia ja alueellisia kulttuuritapahtumia koskevat ohjelmat, mukaan lukien kieli-, teatteri- yms. ohjelmat.
SCIENCE:	Luonnontieteitä ja teknologiaa koskevat ohjelmat.
VARIED:	Käytetään pääasiassa puhepohjaisiin ohjelmiin kuten tieto- ja paneelikielipailuihin sekä julkisten henkilöiden haastatteluihin.
POP M:	Kaupallinen pop-musiikki.
ROCK M:	Rock-musiikki.
EASY M:	“Kevyt” viihdemusiikki.
LIGHT M:	Soitinmusiikki sekä laulu- tai kuoroteokset.
CLASSICS:	Tärkeimpien orkesteriteosten, sinfonioiden, kamarimusiikin yms. esitykset.
OTHER M:	Musiikki, joka ei sovi mihinkään muuhun ryhmään.
WEATHER:	Säätiedotukset ja -ennusteet.
FINANCE:	Pörssiraportit, liiketoiminta, kaupankäynti yms.
CHILDREN:	Ohjelmat, joilla on nuori kuulijakunta.
SOCIAL:	Sosiologiaa, historiaa, maantiedettä, psykologiaa ja yhteiskuntaa käsittelevät ohjelmat.
RELIGION:	Uskonnolliset ohjelmat.
PHONE IN:	Ohjelmat, joissa yleisön jäsenet voivat ilmaista mielipiteensä joko puhelimitse tai yleisellä keskusteluareenalla.
TRAVEL:	Matkailutietoja.
LEISURE:	Vapaa-ajan toimintaa koskevat ohjelmat.
JAZZ:	Jazz-musiikki.
COUNTRY:	USA:n etelävaltioiden musiikkitraditiota jatkava tai siitä alkunsa saanut musiikki.
NATION M:	Maan omalla kielellä esitetty kansallinen tai alueellinen viihdemusiikki.
OLDIES:	Musiikkia nk. “viihdemusiikin kultaiselta ajalta”.
FOLK M:	Musiikki, jonka juuret ovat tietyn kansan musiikkikulttuurissa.
DOCUMENT:	Tosiasioihin perustuva ohjelma, jonka esitystyyli on tutkiva.
TEST:	Lähetys hätälähetyslaitteen tai -vastaanottimen testausta varten.
ALARM:	Hätäilmoitus.

Jotkut FM-asetat saattavat käyttää PTY-koodeja, jotka poikkeavat tämän sivun luettelosta.

Hälytystoiminto

Jos joltakin asemalta otetaan vastaan “ALARM” (hätälähetys) -signaali radiota kuunneltaessa, laite kytkeytyy automaattisesti “ALARM”-signaalia lähettävän aseman taajuudelle paitsi silloin, kun kuuntelet ei-RDS-asetmia—kaikki AM (MW)- ja jotkut FM-asetmat.

Testitoiminto

“TEST”-signaalia käytetään “ALARM”-signaalin testaukseen.

Näin ollen se saa laitteen toimimaan samalla tavalla kuin “ALARM”-signaali.

Jos joltakin asemalta otetaan vastaan “TEST”-signaali radiota kuunneltaessa, laite kytkeytyy automaattisesti “TEST”-signaalia lähettävän aseman taajuudelle paitsi silloin, kun kuuntelet ei-RDS-asetmia—kaikki AM (MW)- ja jotkut FM-asetmat.

UX-J60 (CA-UXJ60 ja SP-UXJ60)

Vahvistin

Lähtöteho:

SUBWOOFERS:

90 W (45 W + 45 W), 6 Ω (10% THD)

MAIN SPEAKERS:

30 W (15 W + 15 W), 6 Ω (10% THD)

Audiotulon herkkyys/impedanssi (1 kHz:ssä)

AUX: 400 mV/48 kΩ

Kaiuttimet/impedanssi: 6 Ω – 16 Ω

Viritin

FM-viritysalue: 87,50 MHz – 108,00 MHz

AM-viritysalue:

MW: 522 kHz – 1 629 kHz

CD-soitin

Dynaaminen alue: 85 dB

Signaalikohinasuhde: 90 dB

Huojuunta ja värinä: Ei mitattavissa

Kasettidekki

Taajuusvaste:

Normaali (tyyppi I): 60 Hz – 14 000 Hz

Huojuunta ja värinä: 0,15% (WRMS)

Kaiutin—SP-UXJ60

Kaiutinyksiköt: Subwoofer: 13,5 cm kartio x 1

Basso: 8,0 cm kartio x 1

Diskantti: 4,0 cm kartio x 1

Impedanssi: Subwoofer: 6 Ω

Pääkaiutin: 6 Ω

Mitat (suunnilleen):

175 mm x 320 mm x 241 mm (L/K/S)

Paino (suunnilleen): 3,7 kg/kaiutin

Mukana toimitetut tarvikkeet

Ks. sivua 6.

Yleistä

Tehon tarve: AC 230 V ~, 50 Hz

Tehon kulutus: 130 W (käytössä)

1,4 W (valmiustilassa)

Mitat (suunnilleen):

520 mm x 320 mm x 323,3 mm (L/K/S)

Paino (suunnilleen): 15,1 kg

UX-J50 (CA-UXJ50 ja SP-UXJ50)

Vahvistin

Lähtöteho:

120 W (60 W + 60 W), 6 Ω (10% THD)

Audiotulon herkkyys/impedanssi (1 kHz:ssä)

AUX: 400 mV/48 kΩ

Kaiuttimet/impedanssi: 6 Ω – 16 Ω

Viritin

FM-viritysalue: 87,50 MHz – 108,00 MHz

AM-viritysalue:

MW: 522 kHz – 1 629 kHz

CD-soitin

Dynaaminen alue: 85 dB

Signaalikohinasuhde: 90 dB

Huojuunta ja värinä: Ei mitattavissa

Kasettidekki

Taajuusvaste:

Normaali (tyyppi I): 60 Hz – 14 000 Hz

Huojuunta ja värinä: 0,15% (WRMS)

Kaiutin—SP-UXJ50

Kaiutinyksiköt: Basso: 12,0 cm kartio x 1

Keskialue: 4,0 cm kartio x 1

Diskantti: 2,0 cm holvi x 1

Impedanssi: 6 Ω

Mitat (suunnilleen):

160 mm x 285 mm x 181,5 mm (L/K/S)

Paino (suunnilleen): 2,4 kg/kaiutin

Mukana toimitetut tarvikkeet

Ks. sivua 6.

Yleistä

Tehon tarve: AC 230 V ~, 50 Hz

Tehon kulutus: 120 W (käytössä)

1,3 W (valmiustilassa)

Mitat (suunnilleen):

490 mm x 286 mm x 323,3 mm (L/K/S)

Paino (suunnilleen): 12,3 kg

Introduktion

Tak fordi du har købt et af JVC's produkter.
Inden du tager anlægget i brug, bør du omhyggeligt gennemlæse denne vejledning for at få det bedste ud af anlægget. Gem vejledningen til eventuel senere brug.

Vejledningens indretning

Vejledningen er indrettet på følgende måde:

- I vejledningen gennemgås betjeningen med brug af knapperne på fjernbetjeningen. Knapperne og betjeningsorganerne på fjernbetjeningen og anlægget kan benyttes til de samme funktioner hvis de har samme eller lignende betegnelser (eller mærkning), medmindre andet er angivet. Illustrationerne i denne vejledning er til UX-J60 med mindre andet er angivet.
- Elementære oplysninger der er ens for mange funktioner, er samlet på et sted og gentages ikke for hver funktion. For eksempel gentages ikke oplysningerne om tænding/slukning, styrkekontrol, ændring af lydeffekter mv.; alt dette gennemgås i afsnittet "Grundlæggende indstillinger" på side 9 – 11.
- Følgende symboler anvendes i vejledningen:



Advarsler med henblik på at undgå tilskadekomst, brandrisiko og elektrisk stød. Giver endvidere oplysninger til hjælp med at få det bedste mulige ud af anlægget.



Praktiske oplysninger og tips.

Sikkerhedsforanstaltninger

Opstilling

- Anlægget skal anbringes et sted hvor der er plant, tørt og hverken for varmt eller for koldt—mellem 5°C og 35°C.
- Anlægget skal anbringes et sted med god ventilation for at undgå at det bliver for varmt indeni.
- Sørg for tilstrækkelig afstand mellem anlægget og tv'et.
- Højtalerne skal holdes på afstand af tv'et for at undgå forstyrrelser på skærmen.



Anlægget må IKKE opstilles i nærheden af varmeudviklende apparater eller på steder med direkte sollys, meget støv eller vibration.

Strømtilslutning

- Når netstikket tages ud af kontakten, skal der altid trækkes i selve stikket, ikke i netledningen.



Netledningen må IKKE håndteres med våde hænder.

Fugtighedskondensation

I følgende tilfælde kan fugtighed fortættes på linsen inden i anlægget:

- Efter at lokalet er begyndt at blive opvarmet
 - I et fugtigt lokale
 - Hvis anlægget bringes direkte fra et koldt til et varmt sted
- I givet fald risikerer man at anlægget fejlfungerer. Hvis det sker, skal der være tændt for det i nogle timer, indtil fugtigheden fordamper, hvorefter netstikket tages ud og sættes i kontakten igen.

Andet

- Hvis der falder en metalgenstand eller væske ind i anlægget, skal netstikket tages ud og forhandleren spørges til råds inden anlægget bruges igen.
- Hvis anlægget ikke skal bruges i længere tid, bør netstikket tages ud af vægkontakten.



Anlægget må IKKE skilles ad - der er ingen dele indeni som brugeren selv kan servicere.

Hvis der sker en fejl af nogen art, bør netstikket tages ud og forhandleren spørges til råds.

Placering af knapper og betjeningsfunktioner	3
På forsiden af anlægget	3
Fjernbetjening	5
Sådan kommer du i gang	6
Medfølgende tilbehør	6
Isætning af batterier i fjernbetjeningen	6
Tilslutning af antenner	6
Tilslutning af højttalere	7
Tilslutning af andet udstyr	8
Grundliggende indstillinger	9
Indstilling af uret	9
Tænding	9
Regulering af lydstyrken	10
Nyd lydeffekterne	10
Valg af lysstyrke	11
Valg af displayfarve (KUN UX-J60)	11
Modtagelse af FM- og AM (MB)-udsendelser	12
Indstilling på en station	12
Indprogrammering af faste stationer	12
Indstilling på en fast station	13
Modtagelse af FM-stationer med RDS	13
Ændring af RDS-informationerne	14
Søgning efter programmer vha. PTY-koder	14
Midlertidigt skift til en anden programtype	15
Afspilning af disketter	16
Afspilning af en hel diskette—normal afspilning	16
Elementære diskettefunktioner	17
Programmering af afspilningsrækkefølgen—programafspilning	17
Afspilning i tilfældig rækkefølge—tilfældig afspilning	18
Gentagelse af numre—gentagelsesafspilning	18
Pladelåsen	18
Afspilning af bånd	19
Afspilning af et bånd	19
Optagelse	20
Optagelse på et bånd	20
Direkte diskoptagelse	21
Optagelse af et enkelt spor	21
Brug af timerne	22
Brug af den daglige timer og optagelsestimeren	22
Brug af slumretimeren	23
Vedligeholdelse	24
Afhjælpning af fejl	24
Yderligere oplysninger	25
Specifikationer	26

Placering af knapper og betjeningsfunktioner

Bliv fortrolig med knappene på og betjeningen af anlægget.

På forsiden af anlægget

På forsiden af anlægget

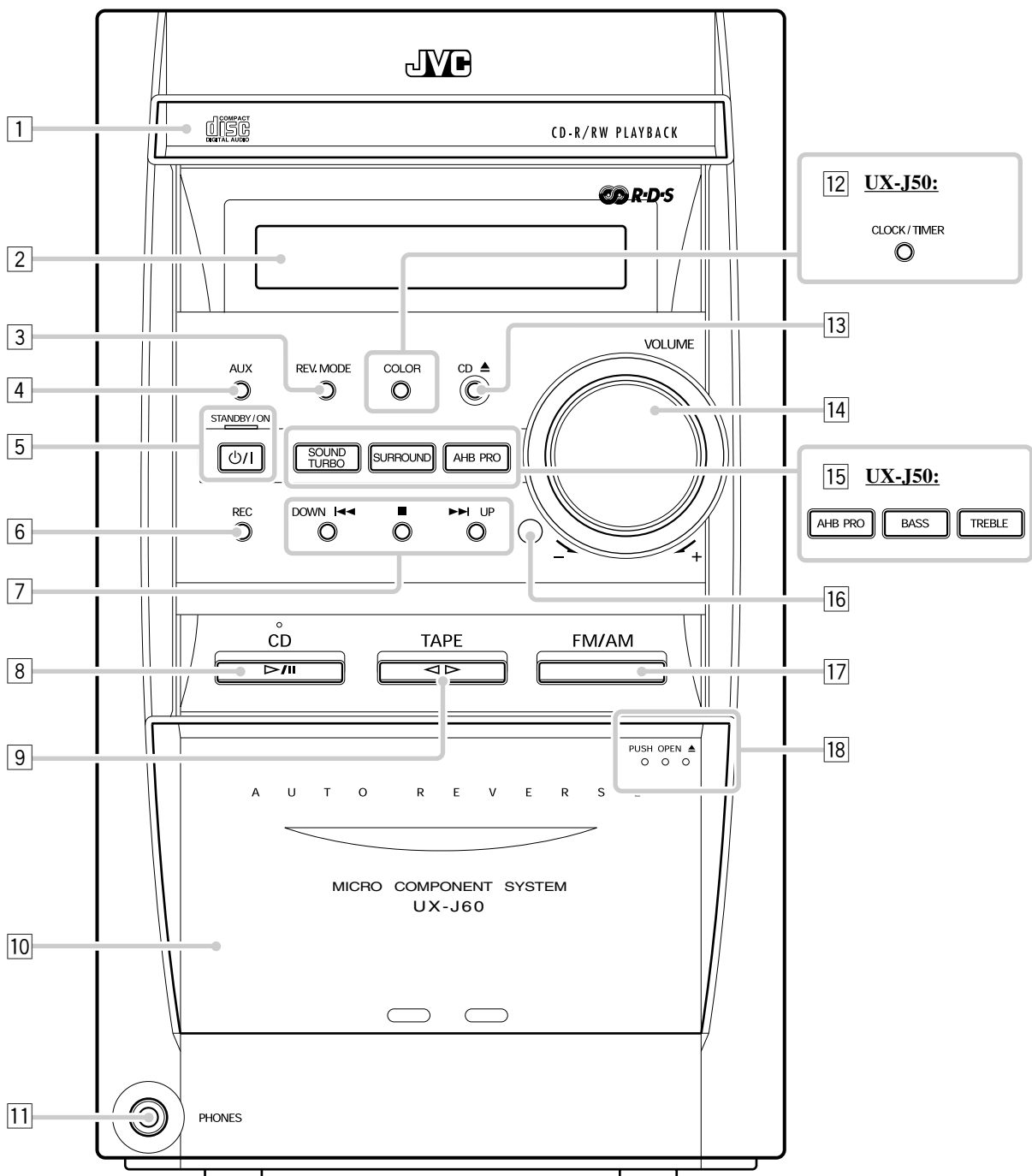

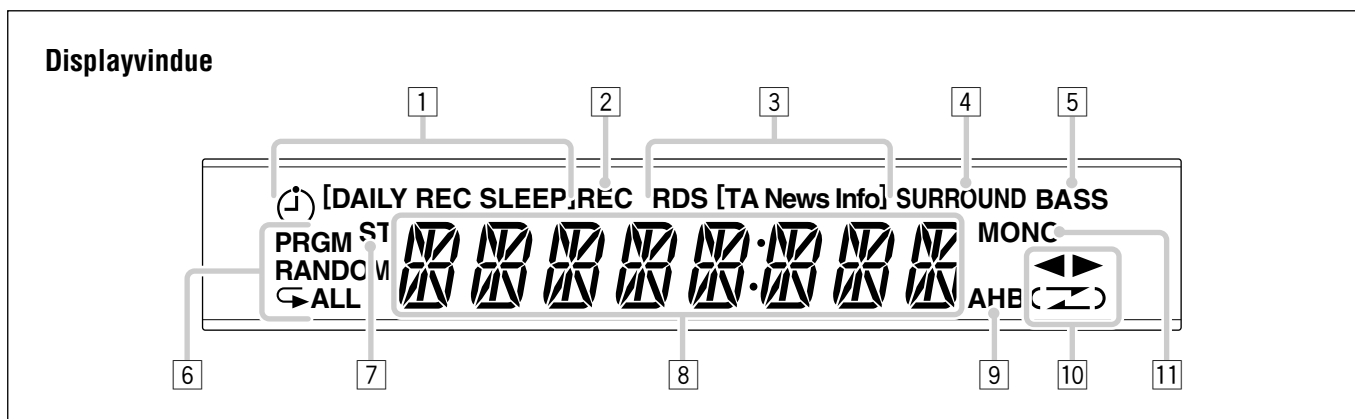

Nærmere enkeltheder fremgår af siderne i parentes.

På forsiden af anlægget

- 1 CD-skuffer
- 2 Displayvindue
- 3 REV.MODE (bagsideafspilning)-knap (19 – 21)
- 4 AUX-knap (9)
Ved tryk på denne knap tændes der også for anlægget.
- 5 STANDBY/ON \odot /I-knap og STANDBY/ON-lampe (9, 23)
- 6 REC (optagelse)-knap (20, 21)
- 7 Flerfunktionsknapper
 - DOWN/◀◀ (forrige nummer), ■ (stop) og ▶▶ (næste nummer)/UP
- 8 CD ▷/|| (start/pause)-knap (9, 16 – 18)
Ved tryk på denne knap tændes der også for anlægget.
- 9 TAPE ◀ ▷-knap (9, 19)
Ved tryk på denne knap tændes der også for anlægget.
- 10 Kassettheolder
- 11 PHONES-bøsning (10)
- 12 UX-J60:
COLOR-knap (11)
- UX-J50:
CLOCK/TIMER-knap (9, 22, 23)
- 13 CD ▲ (åbning/lukning af CD-skuffer)-knap (16)
Ved tryk på denne knap tændes der også for anlægget.
- 14 VOLUME + / - -knap (10)
- 15 UX-J60:
SOUND TURBO-knap (11)
SURROUND-knap (11)
AHB (Active Hyper Bass) PRO-knap (10)
- UX-J50:
AHB (Active Hyper Bass) PRO-knap (10)
BASS-knap (10)
TREBLE-knap (10)
- 16 Fjernbetjeningsføler
- 17 FM/AM-knap (9, 12, 13)
Ved tryk på denne knap tændes der også for anlægget.
- 18 PUSH OPEN ▲ (kassettheolderen åbnes) (19 – 21)

Displayvindue

- 1 Indikatorer for timerfunktioner
 - \odot (timer), DAILY, REC (optagelsestimer) og SLEEP
- 2 REC (optagelse)-indikator
- 3 Indikatorer for RDS-funktioner
 - RDS og TA/News/Info
- 4 KUN UX-J60:
SURROUND-indikator
- 5 KUN UX-J60:
BASS-indikator
- 6 Indikatorer for diskafspilningsfunktionen
 - PRGM (program), RANDOM og \curvearrowright ALL (gentag)
- 7 ST (stereo)-indikator
- 8 Hoveddisplay
 - Viser afspilningskilde, frekvens osv.
- 9 AHB (Active Hyper Bass pro)-indikator
- 10 Indikatorer for båndfunktioner
 - ◀▶ (båndretning) og \curvearrowright (bagsideafspilning)
- 11 MONO-indikator

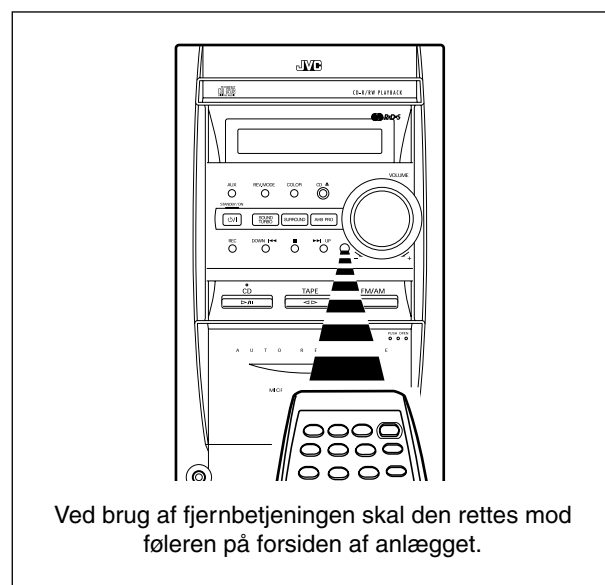

Ved brug af fjernbetjeningen skal den rettes mod føleren på forsiden af anlægget.

Fjernbetjening

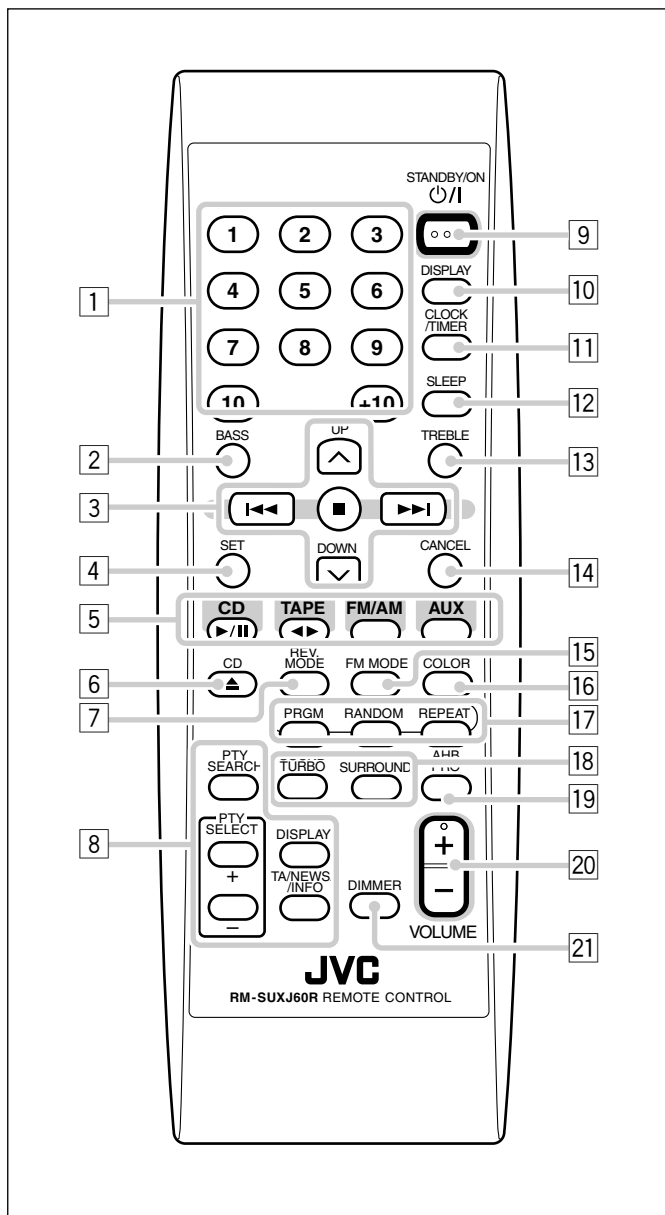

Nærmere enkeltheder fremgår af siderne i parentes.

- 1 Talknapper
- 2 BASS-knap (10)
- 3 Flerfunktionsknapper
 - UP, ◀◀ (forrige nummer), ■ (stop), ▶▶ (næste nummer) og DOWN
- 4 SET-knap (17)
- 5 Lydkildeknapper
 - CD ▶/||, TAPE ◀▶, FM/AM og AUX
 - Ved tryk på en af disse knapper tændes der også for anlægget.*
- 6 CD ▲ (åbning/lukning af CD-skuffer)-knap (16)
 - Ved tryk på denne knap tændes der også for anlægget.*
- 7 REV.MODE (bagsideafspilning)-knap (19 – 21)
- 8 RDS-funktionsknapper (14, 15)
 - PTY SEARCH, PTY SELECT + / -, DISPLAY og TA/NEWS/INFO
- 9 STANDBY/ON ◯/I-knap (9, 23)
- 10 DISPLAY-knap (9)
- 11 CLOCK/TIMER-knap (9, 22, 23)
- 12 SLEEP-knap (23)
- 13 TREBLE-knap (10)
- 14 CANCEL-knap (18)
- 15 FM MODE-knap (12)
- 16 KUN UX-J60:
 - COLOR-knap (11)
- 17 Knapper for diskafspilningsfunktionen (17, 18)
 - PRGM (program), RANDOM og REPEAT
- 18 KUN UX-J60:
 - SOUND TURBO-knap (11)
 - SURROUND-knap (11)
- 19 AHB (Active Hyper Bass) PRO-knap (10)
- 20 VOLUME + / - -knap (10)
- 21 DIMMER-knap (11)

Medfølgende tilbehør

Efter udpakning kontrolleres at alle nedenstående dele er til stede.

Tallet i parentes angiver hvor mange der leveres af hver del.

- AM-rammeantenne (1)
- FM-antenne (1)
- Fjernbetjening (1)
- Batterier (2)
- Højtaler ledninger (KUN UX-J60) (4)

Hvis der mangler noget, bedes du kontakte forhandleren med det samme.

Isætning af batterier i fjernbetjeningen

Batterierne—R6(SUM-3)/AA(15F)—anbringes i fjernbetjeningen med (+ og –) polerne ud for de tilsvarende mærkninger i batterikammeret.

Når fjernbetjeningen ikke længere er i stand til at styre anlægget, skal begge batterier udskiftes på samme tid.

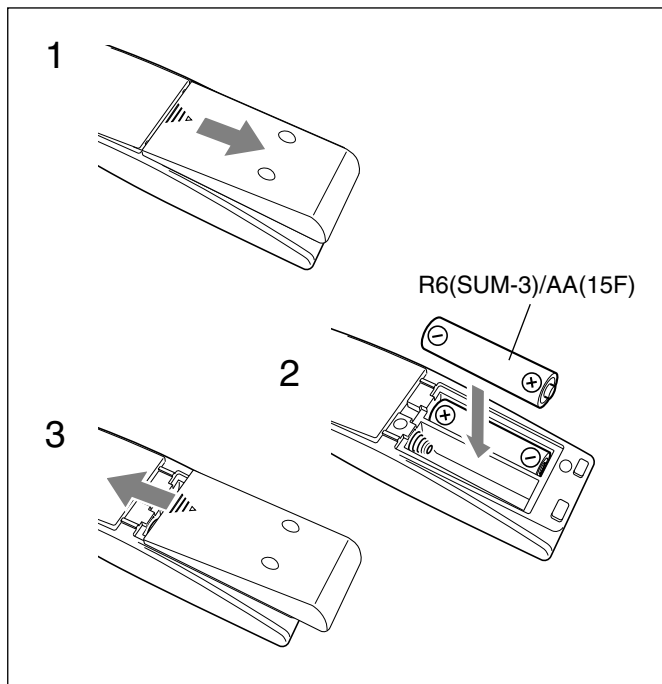

- Et gammelt og et nyt batteri må IKKE bruges sammen.
- Forskellige typer batterier må IKKE bruges sammen.
- Batterier må IKKE udsættes for varme eller åben ild.
- Der bør IKKE være batterier i batterikammeret, når fjernbetjeningen ikke skal bruges i længere tid. Ellers beskadiges den pga. lækkende batterier.

Tilslutning af antenner

FM-antennen

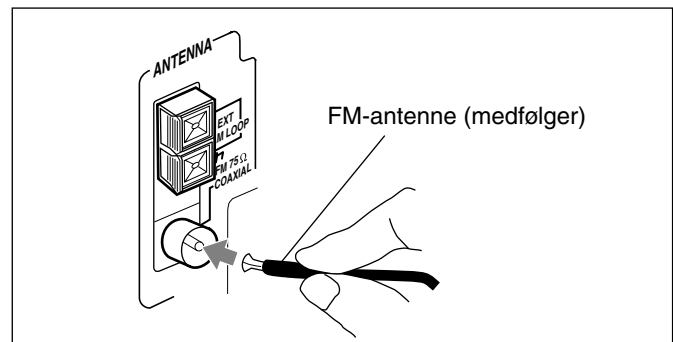

- 1 FM-antennen tilsluttes bøsningen mærket "FM 75 Ω COAXIAL".
- 2 Træk FM-antennen helt ud.
- 3 Anbring den i den stilling der giver den bedste modtagelse, og fastgør den derefter på væggen mv.



Vedrørende den medfølgende FM-antenne

FM-antennen der leveres med anlægget, kan bruges som en midlertidig løsning. Hvis modtagelsen er dårlig, kan der tilsluttes en udendørs FM-antenne.

Tilslutning af en udendørs FM-antenne

Inden den tilsluttes, skal den medfølgende FM-antenne frakobles.

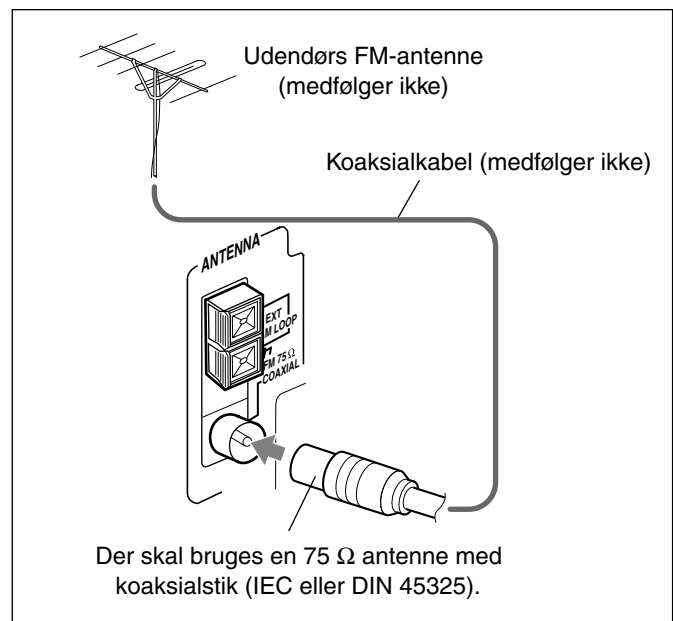

AM (MB)-antennen

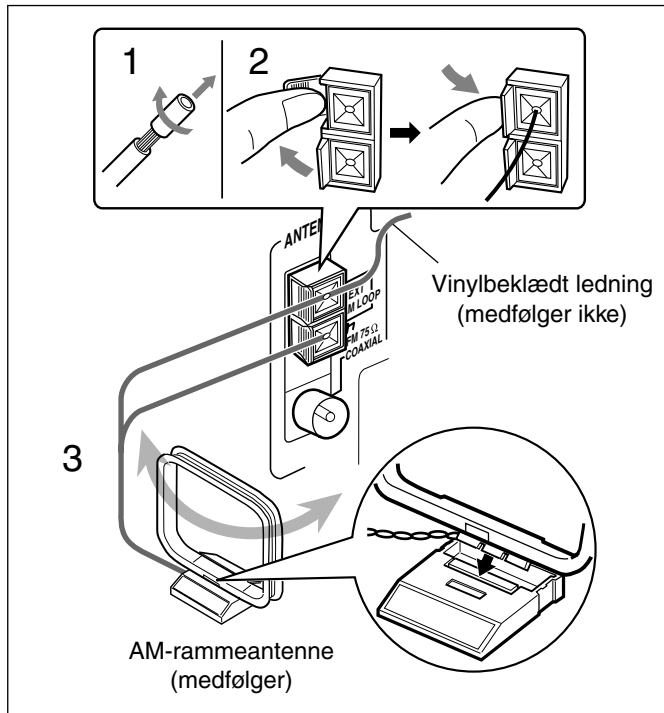

- 1 Hvis kablerne er isolerede, skal en kort del af isoleringen på enden af hvert kabel fjernes ved at vride den og trække den af.
- 2 AM-rammeantennen tilsluttes bøsningerne mærket "AM LOOP", som vist på illustrationen.
- 3 Drej AM-rammeantennen, indtil du opnår den bedste modtagelse.

Tilslutning af en udendørs AM (MB)-antenne

Hvis modtagelsen er dårlig, kan der i bøsningen mærket "AM EXT" tilsluttes en enkelt, vinylbeklædt ledning, der trækkes vandret ud. AM-rammeantennen skal forblive tilsluttet.



Bedre modtagelse af både FM og AM (MB)

- Antennernes ledere må ikke røre ved andre bøsninger eller tilslutningsledninger.
- Antennerne skal holdes på afstand af anlæggets metaldele, tilslutningsledninger og netledningen.

Tilslutning af højttalere

UX-J60:

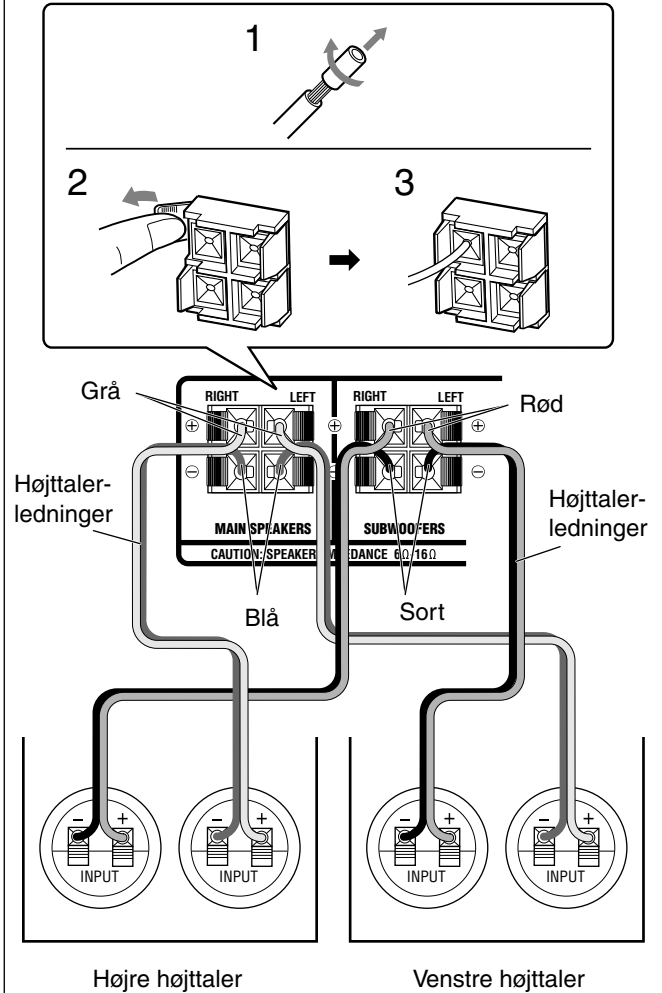

UX-J50:

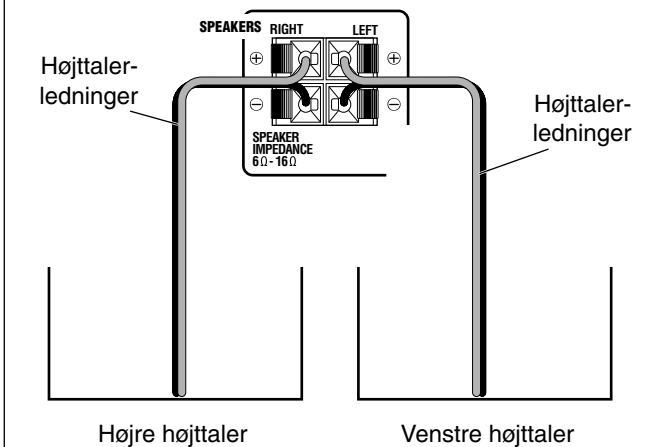

1 Hvis kablerne er isolerede, skal en kort del af isoleringen på enden af hvert kabel fjernes ved at vride den og trække den af.

2 Tryk og hold højttalerterminalens klemme inde som vist.

3 Før enden af højttalerledningen ind i bøsningen.

Sæt ledningerne i, så polariteten er den samme på anlægget og højttalerne: ⊕ til ⊕ og ⊖ til ⊖.

4 Slip klemmen ved højttalerbøsningen.



- Der må IKKE tilsluttes højttalere, mens der er tændt for anlægget.
- Tilslut IKKE mere end én højttaler til hver højttalerbøsning.

OBS!: Der må kun bruges højttalere med den impedans der angives ved højttalerbøsningerne bag på anlægget.

Aftagning af højttalergitter

Højttalergitterne kan tages af.

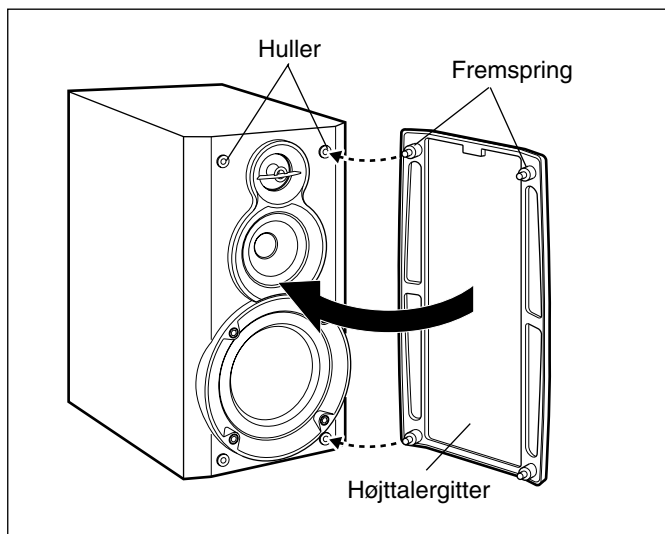

Højttalergitteret fjernes ved at føre fingrene ind i gitteret foroven og trække ind mod en selv. Træk også i den nederste del af gitteret.

Højttalergitteret sættes på ved at anbringe fremspringene på gitteret i hullerne på højttaleren.

Tilslutning af andet udstyr

Tilslutning af lydudstyr

Du kan tilslutte lydudstyr—bruges kun som afspilningsanordning.



- Der må IKKE tilsluttes andet udstyr, mens der er tændt for anlægget.
- Intet udstyr må tilsluttes lysnettet, før alle andre forbindelser er foretaget.

Stikkene på lydkablerne skal have følgende farvekode: hvide stik og bøsninger er til venstre lydsignaler, mens de røde er til højre lydsignaler.

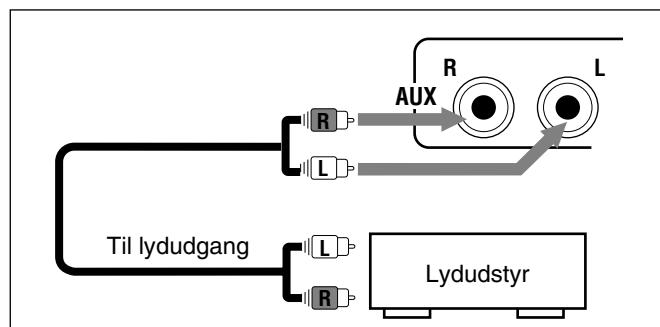

For at kunne afspille andet udstyr gennem dette anlæg skal det andet udstyrs lydudgange forbindes med AUX-bøsningerne ved brug af lydledninger (medfølger ikke).

Nu er du klar til at sætte strøm til anlægget og eventuelt andet tilsluttet udstyr.

OBS!: Inden netledningen sluttes til en stikkontakt, skal samtlige tilslutninger der skal foretages, kontrolleres.

Grundliggende indstillinger

Indstilling af uret

Inden anlægget bruges yderligere, skal det indbyggede ur først indstilles. Når netledningen tilsluttes en stikkontakt, blinker indikatoren "0:00" på displayet.

Du kan indstille uret, hvad enten anlægget er tændt eller slukket.

- Der er tidsbegrænsning på følgende trin. Hvis indstillingen annulleres, inden du er færdig, skal du starte fra trin 1.
- Kun på UX-J50: du kan også bruge CLOCK/TIMER på anlægget til denne funktion.

1 Tryk på CLOCK/TIMER.

Timetallet på displayet begynder at blinke.



2 Tryk på UP eller DOWN for at indstille timetallet og tryk derefter på CLOCK/TIMER.

Minuttallet begynder at blinke.

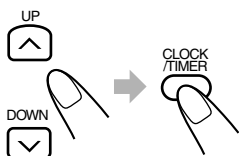
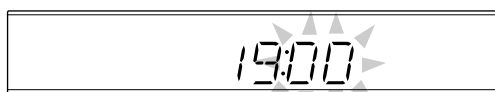

3 Tryk på UP eller DOWN for at indstille minuttallet og tryk derefter på CLOCK/TIMER.

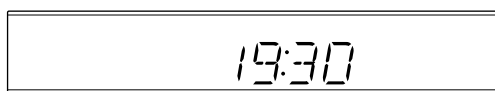

Visning af klokkeslæt under afspilningen

KUN på fjernbetjeningen:

Tryk på DISPLAY (grå).

- Hver gang der trykkes på knappen, veksler visningen af lydkilde og klokkeslæt på displayet.

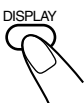

- **Hvis netstikket tages ud, eller strømmen svigter**
Uret går straks tilbage til at vise "0:00". I givet fald skal det indbyggede ur indstilles igen.
- **Uret kan vinde eller tabe 1 til 2 minutter pr. måned**
I givet fald det indbyggede ur indstilles igen.

Sådan justeres uret igen

- 1 **Kontroller at indikatoren ☹ (timer) ikke er synlig på displayet.**
 - Hvis den er, skal du trykke på CLOCK/TIMER indtil den forsvinder.
- 2 **Tryk på CLOCK/TIMER så du kan stille uret. Det kan du når timetallet på displayet begynder at blinke.**
Når du har trykket én gang på CLOCK/TIMER, kan timeren indstilles. (Se side 22.)
- 3 **Gentag trin 2 og 3 proceduren for at stille uret "Indstilling af uret".**
- 4 **Hold CLOCK/TIMER igen så indikatoren ☹ (timer) forsvinder.**

Tænding

Tænding af anlægget: Tryk på STANDBY/ON ⏻/I.

STANDBY/ON-lampen lyser nu grønt, og beskeden "HELLO" vises på displayet.

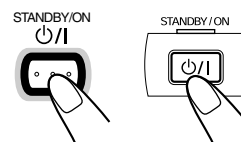

- Når der trykkes på Lydkildeknappen—CD ▶/II, TAPE ◀▶, FM/AM og AUX, tændes der automatisk for anlægget og lydkilden begynder at spille, hvis den er klar.

Slukning af anlægget (til standby): Tryk på STANDBY/ON ⏻/I igen.

STANDBY/ON-lampen lyser nu rød, og beskeden "GOOD BYE" vises på displayet.

- "0:00" blinker på displayet indtil uret stilles. Når uret er blevet stillet, vises klokkeslættet på displayet når anlægget er i standby.

Belysningen og displayet bliver lyser kun op i 4 sekunder, når man trykker på DIMMER.

- Der forbruges altid en lille mængde strøm, selv når anlægget er i standby.

Strømmen til anlægget afbrydes helt ved at tage netstikket ud af stikkontakten.



Hvis netstikket tages ud, eller strømmen svigter

Uret går straks tilbage til at vise "0:00", og de indprogrammerede stationer (se side 12) slettes efter nogle dages forløb.

Regulering af lydstyrken

Lydstyrken kan kun reguleres når der er tændt for anlægget. Du kan justere lydstyrken mellem “VOL MIN” og “VOLUME 1” – “VOLUME 40 (VOL MAX)”.

På fjernbetjeningen:

Tryk på VOLUME + for at skruer op for lyden, eller tryk på VOLUME – for at skruer ned for den.



På anlægget:

Drej VOLUME + / – med uret (+) for at skruer op for lyden eller mod uret (–) for at skruer ned for den.

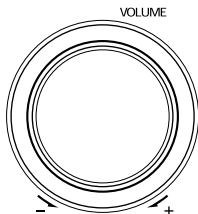

Privat lytning

Slut en hovedtelefon til bøsningen mærket PHONES. Nu kommer der ingen lyd fra højttalerne. Husk at skruer ned for lyden inden hovedtelefonen tilsluttes eller tages på.



Lad være med at slukke for anlægget (til standby) når lydstyrken er meget høj. Når der igen tændes for anlægget, eller du begynder at afspille en lydkilde, kan den pludselige lydexplosion nemlig give høreskader og beskadige højttalerne og/eller hovedtelefonen.
HUSK at lydstyrken ikke kan reguleres mens anlægget er i standby.

For at forstærke baslyden

Du kan forstærke baslyden for at opretholde den klangfulde, fyldige bas ved lav lydstyrke—Active Hyper Bass Pro.

UX-J60:

Tryk på AHB PRO.

- Hver gang du trykker på knappen, tændes (AHB ON) og slukkes (AHB OFF) Active Hyper Bass Pro skiftevis. Når AHB er slået til, lyser dens indikator på displayet.

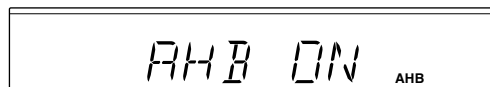

UX-J50:

Tryk på AHB PRO, indtil “AHB 1” eller “AHB 2” kommer frem på displayet.

- AHB-indikatoren på displayet tændes også.
- Hver gang der trykkes på knappen, ændres baslyden som følger:

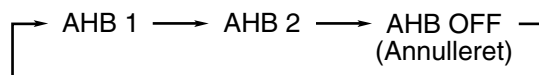

- “AHB 2” giver meget større basforstærkning end “AHB 1”.

Virningen annulleres ved at trykke på AHB PRO indtil “AHB OFF” vises på displayet. Endvidere slukkes AHB-indikatoren.



Nyd lydeffekterne

Du kan justere på lyden ved hjælp af forskellige lydeffektfunktioner.

- Disse funktioner påvirker kun afspilningslyden og ikke nogen optagelser.

For at justere klangen (bas/diskant)

Du kan justere bassen (det lave frekvensområde) og diskanten (det høje frekvensområde) fra –5 til +5.

Ved anlæggets forsendelse er basniveauet indstillet til “BASS +2”, og diskantniveauet er indstillet til “TREBLE +2”.

- Der er tidsbegrænsning på følgende trin. Hvis indstillingen annulleres, inden du er færdig, skal du starte fra trin 1.
- Kun på UX-J50: du kan også bruge BASS og TREBLE på anlægget til denne funktion.

1 Tryk på BASS hvis bassen skal justeres, og på TREBLE hvis du vil justere diskanten.



- Hver gang du trykker på knappen, vises “BASS” og “TREBLE” skiftevis på displayet.

2 Tryk på UP for at øge niveauet, DOWN for at reducere det.

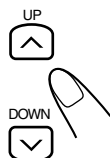

For at nyde den kraftige lyd (KUN UX-J60)

Du kan nyde den kraftige lyd. Funktionen forstærker lave og høje frekvenslyde—Sound Turbo.

Tryk på SOUND TURBO.

- Hver gang du trykker på knappen, tændes og slukkes der for Sound Turbo. Når forstærkningen er slået til, lyser BASS-indikatoren på displayet.



Når Sound Turbo er slået til, er bassen og diskanten indstillet på +2 (se side 10). Når Sound Turbo slås fra, justeres disse niveauer tilbage til de tidligere niveauer.

For at forstærke surround-effekten (KUN UX-J60)

Surround-effekten kan forstærkes.

- Denne funktion påvirker ikke optagelses- og afspilningslyden af monolydkilder.

Effekten aktiveres ved at trykke på SURROUND, så der tændes lys i SURROUND-indikatoren på displayet.



Effekten deaktiveres ved at trykke på SURROUND igen, så SURROUND-indikatoren slukkes.

Valg af lysstyrke

Du kan kun ændre displayets og belysningens lysstyrke, mens anlægget er tændt.

KUN på fjernbetjeningen:

Lysstyrken ændres ved at trykke på DIMMER.

- Hver gang der trykkes på knappen, bliver lyset i displayet skiftevis svagere (DIM ON) og kraftigere (DIM OFF).



Valg af displayfarve (KUN UX-J60)

Du kan vælge displayfarven (COLOR 1 – COLOR 5 og AUTO-tilstanden).

- AUTO-tilstanden ændrer farven (COLOR 1 til COLOR 5) gradvist.

For at vælge en farve skal du trykke på COLOR.

- Hver gang du trykker på knappen, ændrer farven sig på følgende måde:



Indstilling på en station

1 Tryk på FM/AM for at vælge bølgeområdet.

Der tændes automatisk for anlægget og indstilles på den sidst valgte station—hvad enten på FM eller AM (MB).

- Hver gang der trykkes på knappen, skiftes der mellem FM og AM (MB).

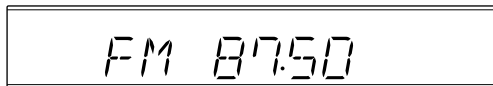



2 Hold eller inde i mindst 1 sekund.

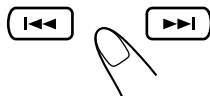

Anlægget begynder at lede efter stationer og standser når der er indstillet på en station med et tilstrækkelig kraftigt signal.

- Hvis programmet udsendes i stereo, tændes ST (stereo)-indikatoren på displayet.



Søgningen bringes til ophør ved at trykke på  eller .



Hvis der trykkes flere gange kortvarigt på  eller 

Frekvensen ændres med ét trin ad gangen.

Ændring af FM-modtagelsesmåden

KUN på fjernbetjeningen:

Hvis en FM-udsending i stereo er vanskelig at høre eller fyldt med støj, tryk da på FM MODE, hvorefter MONO-indikatoren på displayet tændes. Modtagelsen bliver nu bedre.



Stereovirkningen genoprettes ved at trykke på FM MODE igen, hvorefter MONO-indikatoren slukkes. I stereo-funktionsmåde høres stereolyd når et program udsendes i stereo.

Indprogrammering af faste stationer

Der kan gemmes op til 30 faste stationer på FM og 15 på AM (MB).

I visse tilfælde ligger der allerede prøvfrekvenser i hukommelsen, fordi denne funktion er blevet afprøvet på fabrikken. Dette er ikke nogen fejl.

Indprogrammering af faste stationer skal gøres for FM og AM (MB) hver for sig.

- Der er tidsbegrænsning på følgende trin. Hvis indstillingen annulleres, inden du er færdig, skal du starte fra trin 2.

KUN på fjernbetjeningen:

1 Stil ind på den ønskede station.

- Se "Indstilling på en station".

2 Tryk på SET.



3 Tryk på UP eller DOWN for at vælge et kanalnummer.

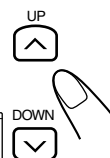
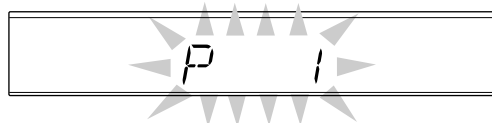

4 Tryk på SET igen.



Den valgte station (se pkt. 1) gemmes nu under det kanalnummer der blev valgt i pkt. 3.

- Hvis der allerede er gemt en station på dette kanalnummer, slettes den og erstattes af den nye station.



Hvis netstikket tages ud, eller strømmen svigter

De faste stationer slettes efter nogle dages forløb. I givet fald skal de indprogrammeres igen.

Indstilling på en fast station

KUN på fjernbetjeningen:

1 Tryk på FM/AM for at vælge bølgeområdet.

Der tændes automatisk for anlægget og indstilles på den sidst valgte station—hvad enten på FM eller AM (MB).

- Hver gang der trykkes på knappen, skiftes der mellem FM og AM (MB).

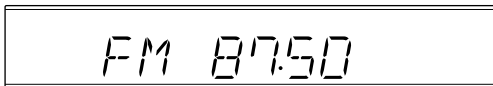

2 Tryk på UP eller DOWN for at vælge et kanalnummer.

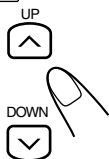

For at stille direkte ind på en fast station med nummertasterne.

KUN på fjernbetjeningen:

Du kan vælge en kanalnummer ved hjælp af talknapperne.

Eks.: For kanalnummer 5 trykkes på 5.

For kanalnummer 15 trykkes på +10 fulgt af 5.

For kanalnummer 20 trykkes på +10 fulgt af 10.

For kanalnummer 30 trykkes på +10, +10 fulgt af 10.

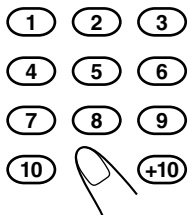

Modtagelse af FM-stationer med RDS

Med RDS (Radio Data System)-systemet kan FM-stationer udsende et yderligere signal sammen med deres normale programsignal. Stationerne sender bl.a. deres stationsnavne plus oplysninger om de programtyper de udsender, f.eks. sport, musik osv.

Når der er stillet ind på en FM-station med RDS, lyser RDS-indikatoren på displayet.

Anlægget kan modtage nedenstående typer RDS-signaler:

PS (Programservice):

Viser almindeligt kendte stationsnavne.

PTY (Programtype):

Viser hvilke programtyper der udsendes.

RT (Radiotekst):

Viser de tekstmeddelelser der udsendes.

Enhanced Other Networks:

Giver oplysninger om de programtyper der udsendes af andre RDS-stationer end den der er indstillet på.



Mere om RDS

- Ikke alle FM-stationer har RDS.
- Ikke alle FM-RDS-stationer byder på de samme funktioner. Hvis du er i tvivl, kan du forhøre dig hos de lokale radiostationer om hvilke RDS-funktioner der er til rådighed i området.
- RDS vil muligvis ikke fungere rigtigt hvis den station der er indstillet på, ikke udsender RDS-signalet på rette måde, eller hvis signalet er svagt.

Ændring af RDS-informationerne

RDS-informationerne vises på displayet mens du lytter til en FM-station.

KUN på fjernbetjeningen:

Tryk på DISPLAY (orange).

- Hver gang der trykkes på knappen, skifter visningen på displayet som følger:

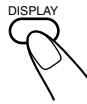
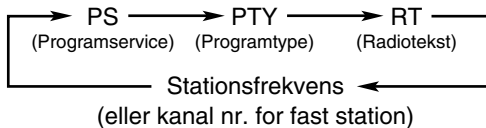

- **Hvis den aktuelle station ikke sender noget PS, PTY eller RT signal**

Der vises henholdsvis “NO PS”, “NO PTY” og “NO RT” på displayet.

- **Om de viste tegn**

Når displayet viser PS, PTY eller RT signaler:

- Displayet viser kun store bogstaver.
- Displayet kan ikke vise specialbogstaver, for eksempel vil “A” repræsentere bogstaverne “Á, Â, Ã, Ä, Å og Ǻ”.

Søgning efter programmer vha. PTY-koder

En af fordelene ved RDS-systemet er at man kan finde en bestemt programtype ved at specificere PTY-koderne.

- Nærmere enkeltheder om PTY-koder fremgår af afsnittet “Yderligere oplysninger” på side 25.

Søgning efter et program vha. PTY-koder

HUSK at FM-stationer med RDS skal være indprogrammeret for at PTY-koder kan anvendes. Hvis dette ikke er gjort, se side 12.

- Der er tidsbegrænsning på følgende trin. Hvis indstillingen annulleres, inden du er færdig, skal du starte fra trin 1.

KUN på fjernbetjeningen:

1 Tryk på PTY SEARCH.

Nu vises “PTY” og “SELECT” skiftevis på displayet.



2 Tryk på PTY SELECT + eller PTY SELECT – indtil den ønskede PTY-kode fremkommer på displayet.

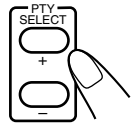

- Hver gang der trykkes på knappen, skifter PTY-koderne som følger:

NONE ↔ NEWS ↔ AFFAIRS ↔ INFO ↔
 SPORT ↔ EDUCATE ↔ DRAMA ↔
 CULTURE ↔ SCIENCE ↔ VARIED ↔
 POP M ↔ ROCK M ↔ EASY M ↔
 LIGHT M ↔ CLASSICS ↔ OTHER M ↔
 WEATHER ↔ FINANCE ↔ CHILDREN ↔
 SOCIAL ↔ RELIGION ↔ PHONE IN ↔
 TRAVEL ↔ LEISURE ↔ JAZZ ↔
 COUNTRY ↔ NATION M ↔ OLDDIES ↔
 FOLK M ↔ DOCUMENT ↔ TEST ↔
 ALARM ↔ (tilbage til begyndelsen)

3 Tryk på PTY SEARCH igen.

Under søgningen veksler “SEARCH” og den valgte PTY-kode på displayet.

Anlægget søger igennem 30 indprogrammerede FM-stationer, standser når den finder den, du har valgt (“FOUND” og den valgte PTY-kode kommer frem), og indstiller på den station.

- Hvis der ikke findes et program af den valgte type, vises “NOTFOUND” skiftevist på displayet, og du kommer tilbage til den station der sidst blev modtaget.

Standstning af søgningen mens den foregår, tryk på PTY SEARCH under søgningen.



Hvis du gemmer en station mens der udføres en PTY-søgning

PTY-søgningen standser muligvis ikke. Hvis det sker, skal du trykke på PTY SEARCH for at standse søgningen manuelt.

Midlertidigt skift til en anden programtype

Funktionen "Enhanced Other Networks" gør det muligt midlertidigt at skifte til et program (TA, NEWS og INFO) på en anden station.

- Funktionen virker kun hvis du lytter til en forprogrammeret FM-RDS-station der stiller informationen til rådighed.

Aktivering af Enhanced Other Networks-funktionen

HUSK at FM-stationer med RDS skal indprogrammeres for at funktionen kan anvendes. Hvis dette ikke er gjort, se side 12.

- Der er tidsbegrænsning på følgende trin. Hvis indstillingen annulleres, inden du er færdig, skal du starte fra trin 1.

KUN på fjernbetjeningen:

1 Tryk på TA/NEWS/INFO indtil den ønskede datatype vises på displayet.

- Hver gang der trykkes på knappen, skifter datatype-indikatoren som følger:



Indikatoren for den valgte datatype (TA, News og Info) blinker også.

TA: Trafikmelding

NEWS: Nyheder

INFO: Programmer der giver råd og vejledning i videste forstand.

OFF: Denne funktion annulleres, og indikatoren (TA, News og Info) slukkes.

2 Vent i cirka 3 sekunder efter at datatypen er specificeret.

Datatype-indikatoren ophører med at blinke og lyser konstant.

Nu er funktionen aktiveret. Se "Så fungerer funktionen Enhanced Other Networks i praksis".

Så fungerer funktionen Enhanced Other Networks i praksis:

ALTERNATIV 1

Hvis der ikke er nogen station der udsender det program du har valgt

Den aktuelle station fortsætter med at spille.



Når en station begynder at udsende det valgte program, stilles der automatisk om til den pågældende station. PTY-indikatoren på displayet begynder at blinke.



Når programmet er slut, du kommer tilbage til den foregående station, men denne funktion er stadig aktiv.

ALTERNATIV 2

Hvis der er en station der udsender det program du har valgt

Der stilles om til den anden station, og PTY-indikatoren på displayet begynder at blinke.



Når programmet er slut, du kommer tilbage til den foregående station, men denne funktion er stadig aktiv.

ALTERNATIV 3

Hvis den FM-station du lytter til, udsender det program du har valgt

Den aktuelle station fortsætter med at spille, men PTY-indikatoren på displayet begynder at blinke.



Når programmet er slut, ophører PTY-indikatoren med at blinke og lyser konstant. Denne funktion er stadig aktiv.



Mere om Enhanced Other Networks-funktionen

- De data der sendes fra visse stationer er muligvis ikke kompatible med denne enhed, og andre stationer transmitterer muligvis ikke Enhanced Other Networks-data. I så fald fungerer funktionen muligvis ikke korrekt.
- Når du lytter til et program valgt med denne funktionen, stilles der ikke om til en anden station, selv hvis en anden station begynder at udsende et program med de samme data.
- Denne funktion annulleres når lydkilden ændres til CD, TAPE eller AUX, og annulleres midlertidigt når lydkilden ændres til AM (MB).
- Denne funktion nulstilles også når der slukkes for anlægget.

Dette anlæg er konstrueret til at afspille følgende disketter
—CD, CD-R og CD-RW.

Afspilning af en CD-R eller CD-RW

En brugerredigeret CD-R (indspillelig én gang) eller CD-RW (indspillelig gentagne gange) kan kun afspilles hvis den allerede er "færdiggjort".

- Du kan normalt afspille originale CD-R'er eller CD-RW'er, som er optaget i musik CD-format. Det kan dog nogle gange hænde, at de ikke kan afspilles, afhængigt af deres karakteristika eller optageforhold.
- Inden en CD-R eller CD-RW afspilles, bør dens vejledning/advarsler nøje gennemlæses.
- Visse CD-R'er eller CD-RW'er kan muligvis ikke afspilles på dette anlæg på grund af deres egenskaber, beskadigelse eller snavs på dem, eller hvis anlægget linse er snavset.
- En CD-RW kræver muligvis længere udlæsningstid. Dette skyldes at CD-RW'ers refleksionskoefficient er lavere end normale disketter.

Generelle bemærkninger

Generelt vil du få den bedste præstation når du holder dine disketter og mekanismen ren.

- Gem disketter i deres hylstre og opbevar dem i kabinetter eller på hylder.
- Hold CD-skuffen lukket når den ikke er i brug.

Brug af uregelmæssigt formede disketter (hjerterformede, ottekantede osv.) kan skade anlægget.

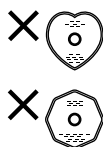

Håndtering af en diskette

- En diskette tages ud af hylstret ved at holde på den ved kanten, samtidig med at du trykker let på hullet i midten.
- Undgå at berøre diskette blanke overflade, og lad være med at bøje den.
- Efter brug bør diskette lægges i hylstret igen for at undgå at den kaster sig.



- Pas på ikke at ridse pladen når den lægges tilbage i hylstret.
- Undgå at udsætte den for direkte sollys, ekstreme temperaturer og fugtighed.

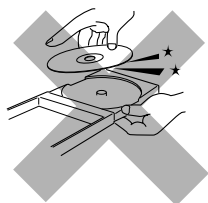

Rengøring af en diskette

Tør diskette af med en blød klud i en lige bevægelse fra midten og ud mod kanten.



Til rengøring af diskette må der IKKE bruges opløsningsmidler, f.eks. konventionelt pladerensemiddel, fortynder, rensbenzin osv.

Afspilning af en hel diskette —normal afspilning

1 Tryk på CD .

Der tændes automatisk for anlægget, og CD-skuffen glider ud.

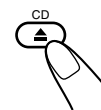

2 Læg en diskette i cirklen i skuffen, med etiketten opad.

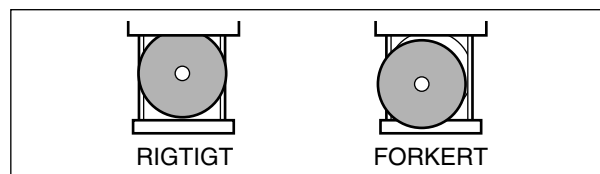

- En 8 cm CD skal placeres i den inderste cirkel i skuffen.

3 Tryk på CD .

CD-skuffen lukkes automatisk, og første nummer på diskette begynder at spille.

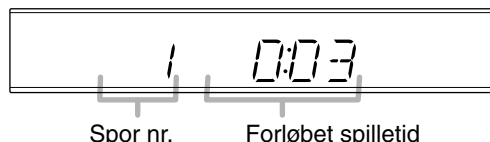

- Disken stopper automatisk, når det sidste spor er spillet færdig.

En pause i afspilningen opnås ved at trykke på .

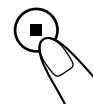
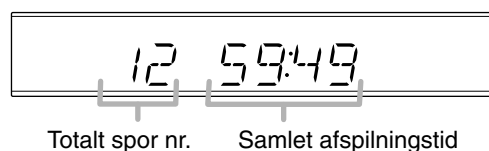

Diskette tages ud tryk på CD .



- Hvis diskette ikke kan læses korrekt (fx fordi den er ridset) eller der er lagt en ikke-læsbar CD-R eller CD-RW i Afspilningen starter ikke.
- Hvis der ikke er ilagt nogen diskette Vises "NO DISC" i displayet.
- Hvis den ilagte diskette rummer mere end 21 spor, og du vælger spor 21 eller derover På displayet ses "--:--" i stedet for spilletiden.



FORSØG IKKE at lukke CD-skuffen manuelt, da dette kan beskadige den.

Elementære diskettefunktioner

Under afspilning af diskette er nedenstående funktioner til rådighed.

Midlertidig standsning af afspilningen

Tryk på CD ►/|| under afspilning. I pausen blinker den forløbne spilletid på displayet.

Afspilningen genoptages ved at trykke på CD ►/|| igen.



Valg af et andet nummer på CD'en

Tryk på ►► eller ◀◀ før eller under afspilning.

- ►►: Frem til starten af næste eller efterfølgende numre.
- ◀◀: Tilbage til starten af det aktuelle eller foregående numre.

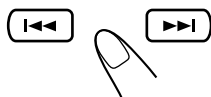

Valg af et andet nummer ved brug af talknapperne

KUN på fjernbetjeningen:

Tryk på nummertasterne inden og under afspilning gør det muligt at spille det spornummer, du ønsker.

Eks.: For spor nr. 5 trykkes på 5.

For spor nr. 15 trykkes på +10 fulgt af 5.

For spor nr. 20 trykkes på +10 fulgt af 10.

For spor nr. 32 trykkes på +10, +10, +10 fulgt af 2.

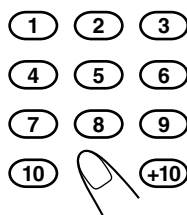

Valg af et bestemt sted i et nummer

Hold ►► eller ◀◀ nede under afspilning.

- ►►: Hurtigt frem.
- ◀◀: Hurtigt tilbage.



Programmering af afspilningsrækkefølgen —programafspilning

Inden afspilningen begynder, kan du bestemme den rækkefølge hvori de enkelte numre skal afspilles. Der kan programmeres op til 20 numre.

KUN på fjernbetjeningen:

1 Læg en diskette i skuffen.

- Hvis CD-afspilleren ikke er den aktuelle lydkilde, tryk da på CD ►/|| og derefter på ■, inden du går videre.

2 Tryk på PRGM (program).

PRGM (program)-indikatoren tændes på displayet.

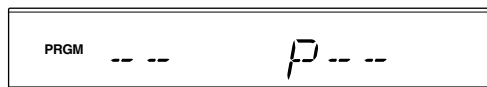
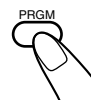

- Hvis der ligger et program i hukommelsen, hentes det frem.

3 Tryk på UP eller DOWN for at vælge spornummeret og tryk derefter på SET.

- Du kan vælge hvilket spor der skal afspilles ved hjælp af talknapperne. (Se "Valg af et andet nummer ved brug af talknapperne").

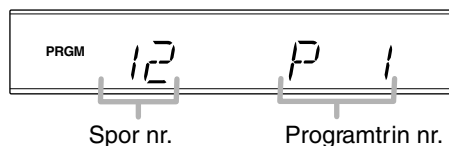
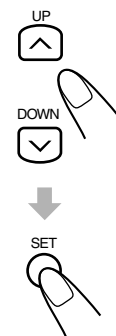

4 Gentag pkt. 3 for at programmere eventuelle andre spor.

5 Tryk på CD ►/||.

Numrene afspilles nu i den programmerede rækkefølge.



Hvis du forsøger at programmere trin nr. 21

I givet fald vises meddelelsen "FULL" på displayet.

En pause i afspilningen opnås ved at trykke på ■.

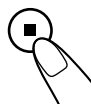

Programafspilnings-funktionen afsluttes ved at trykke på PRGM (program) før eller efter afspilning.

- Endvidere slukkes PRGM (program)-indikatoren.
- Programfunktionen forbliver aktiv, selv når du vælger en anden afspilningsfunktion (normal, eller tilfældig afspilning).

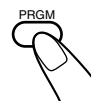

Indstilling af afspilningsfunktion (normal, program og tilfældig afspilning) ændrer sig ikke, selv hvis du foretager følgende handlinger:

- Ændring af kilden—valg af CD-afspilleren som kilde får anlægget til at vende tilbage til den forrige afspilningsfunktion.
- Slukning af anlægget—hvis du tænder for anlægget, vender det tilbage til den forrige afspilningsfunktion.

Kontrol af programmets indhold

Du kan kontrollere hvad der er indprogrammeret ved at trykke på ►► eller ◀◀ før eller efter afspilningen.



- ►►: Hvis du vil tjekke den programmerede rækkefølge.
- ◀◀: Hvis du vil tjekke rækkefølgen bagfra.

Ændring af programmet

KUN på fjernbetjeningen:

Før eller efter afspilning kan det sidste spor i programmet slettes ved at trykke på CANCEL.

- Hver gang der trykkes på knappen, slettes det sidste nummer i programmet.



Inden afspilningen kan der føjes numre til programmet

ved blot at vælge de numre du ønsker at tilføje, som beskrevet i pkt. 3 under programmeringsproceduren.

For at slette programmet skal du trykke på

- før eller efter afspilning.
- Hvis en diskette udløses, slettes programmet ligeledes.

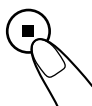

Afspilning i tilfældig rækkefølge —tilfældig afspilning

Sporene vil ikke blive afspillet i nogen bestemt rækkefølge, når du anvender denne funktion.

KUN på fjernbetjeningen:

1 Læg en diskette i skuffen.

- Hvis CD-afspilleren ikke er den aktuelle lydkilde, tryk da på CD ►/|| og derefter på ■, inden du går videre.

2 Tryk på RANDOM.

RANDOM-indikatoren tændes på displayet.



3 Tryk på CD ►/||.

Sporene spilles i tilfældig rækkefølge. Tilfældig afspilning slutter, når alle spor er blevet spillet én gang.



Sporet under afspilning springes over ved at trykke på ►►|.

- Det er ikke muligt at komme tilbage til foregående spor ved at trykke på |◀◀.



En pause i afspilningen opnås ved at trykke på ■.

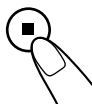

Afspilning i tilfældig rækkefølge afsluttes ved at trykke på RANDOM før eller efter afspilning.

Afspilningsmåden annulleres, og normal afspilningsmåde genoptages.

- Endvidere slukkes RANDOM-indikatoren.

 **Indstilling af afspilningsfunktion (normal, program og tilfældig afspilning) ændrer sig ikke, selv hvis du foretager følgende handlinger:**

- Ændring af kilden—valg af CD-afspilleren som kilde får anlægget til at vende tilbage til den forrige afspilningsfunktion.
- Slukning af anlægget—hvis du tænder for anlægget, vender det tilbage til den forrige afspilningsfunktion.

Gentagelse af numre—gentagelsesafspilning

Det er muligt at gentage alle spor, programmet eller det spor der er under afspilning, så mange gange du har lyst.

KUN på fjernbetjeningen:

Afspilningen gentages ved at trykke på REPEAT før eller under afspilning.

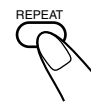

- Hver gang der trykkes på knappen, skifter gentagelsesmåden som følger, ligesom den tilsvarende indikator tændes på displayet:

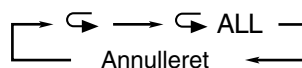

◀ : Gentager et spor.

▶ ALL : Ved Normal afspilning, gentages alle sporene. Ved Programmeret afspilning, gentages alle sporene i programmet. Ved Tilfældig afspilning, gentages alle sporene i tilfældig rækkefølge.

Gentagelsesafspilning afsluttes ved at trykke flere gange på REPEAT, indtil gentagelse indikatoren på displayet slukkes.

- Gentagefunktionen forbliver aktiv, selv når du vælger en anden afspilningsfunktion (normal, program eller tilfældig afspilning).
- Tilfældig afspilning kan ▶ naturligt nok ikke vælges. Hvis ▶ er valgt når du trykker på RANDOM, annulleres (slukkes) den.

Pladelåsen

Du kan låse diskbakken og forhindre diskudskydning, hvad enten anlægget er tændt eller slukket.

KUN på anlægget:

Låsning af pladerne foretages ved at trykke på CD ►/||, samtidig med at ■ holdes inde.

- Hvis der er en skuffe åben, skal den først lukkes.

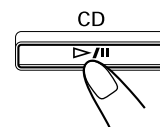
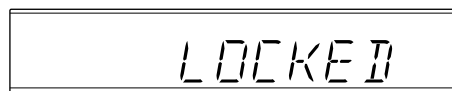

Pladelåsen deaktiveres ved at trykke på CD ►/||, samtidig med at ■ holdes inde.

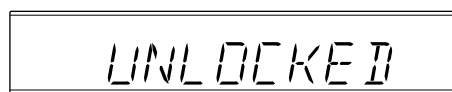

 **Hvis du forsøger at tage CD'en ud mens skuffens lås er aktiveret**

Vises ordet "LOCKED" for at gøre opmærksom på at skuffen er låst.

Afspilning af bånd

Bånd af type I kan afspilles.

Afspilning af et bånd

1 Tryk på PUSH OPEN ▲ på anlægget.

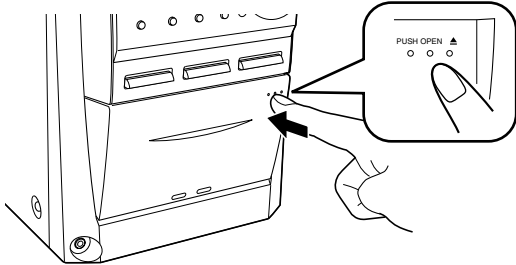

2 Læg en kassette i, med den synlige del af båndet nedad.

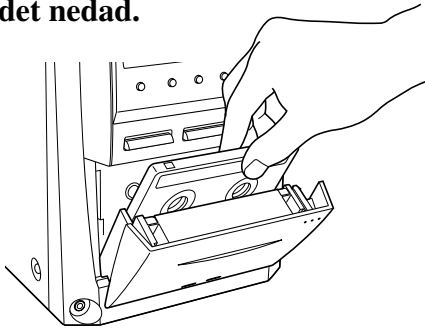

3 Tryk på PUSH OPEN ▲ en gang til for at lukke kassetteholderen.

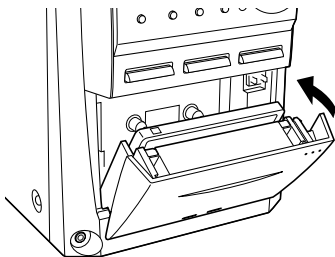



4 Tryk på TAPE ◀▶.

Der tændes automatisk for anlægget, og båndet begynder at spille. Båndretningsindikatoren (▶ eller ◀) på displayet blinker langsomt.

• Hver gang der trykkes på knappen, skifter båndretningen:

▶ : afspilning af forsiden.

◀ : afspilning af bagsiden.

Når båndet er nået til slutningen, standser afspilningen automatisk hvis bagsideafspilning er indstillet til  eller . (Se "Gentagen afspilning af begge sider af båndet—Bagsideafspilning").



En pause i afspilningen opnås ved at trykke på ■.

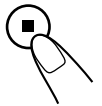

Hurtig spoling mod venstre eller højre:



Tryk på ▶▶I eller I◀◀ mens båndet ikke er i gang.

Båndretningsvisere (▶ eller ◀) begynder at blinke hurtigt på displayet.

Hvis du vil tage kassetten ud, skal du trykke på PUSH OPEN ▲ på anlægget.

• Hvis båndet spiller, skal det først stoppes.

Gentagen afspilning af begge sider af båndet —Bagsideafspilning

Båndoptageren kan indstilles til at afspille blot den ene side af båndet, begge sider én gang eller begge sider kontinuerligt.

Tryk på REV.MODE (bagsideafspilning).

• Hver gang der trykkes på knappen, skifter bagsideafspilning funktionen som følger:

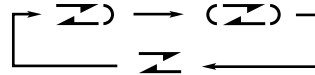

 : Båndoptageren stopper automatisk efter afspilning af begge sider på båndet. Stopper, når afspilningen i ◀-retning er færdig.

 : Båndoptageren fortsætter med at afspille begge sider af båndet, indtil der trykkes på ■.

 : Båndoptageren stopper automatisk efter afspilning af den ene side på båndet.



- Kassettebåndoptageren må IKKE åbnes, mens et bånd er i gang.
- Brug af C-120 eller tyndere bånd frarådes, da der kan forekomme karakteristisk forringelse, ligesom sådanne bånd let kan komme til at sidde fast mellem trykrullerne og kapstanakslerne.



Hvis der ikke sidder noget bånd i, når du trykker på TAPE ◀▶

“NO TAPE” vises i displayet.

OBS!:

- Det er muligvis ulovligt at optage eller afspille ophavsretligt beskyttet materiale uden ophavsretindehaverens samtykke.
- Optageniveauet sættes automatisk og er ikke påvirket af andre lydindstillinger. Under optagelsen kan du således regulere lydstyrken du lytter til, uden at dette har indvirkning på optageniveauet.
- Hvis optagelser du har foretaget, indeholder megen støj eller statisk elektricitet, er anlægget muligvis opstillet for tæt på et tv. I givet fald er du nødt til at øge afstanden mellem tv'et og anlægget.
- Til optagelse kan anvendes bånd af type I.

Beskyttelse af dine optagelser

De to små tappe bag på kassetten er til beskyttelse mod utilsigtet sletning og optagelse. For at beskytte dine optagelser skal disse tappe fjernes.

Hvis du vil optage på et kassettebånd hvis sikringstappe er fjernet, må du først tildække hullerne med klæbestrimmel.

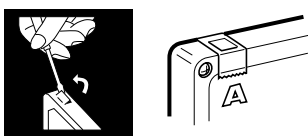

Opretholdelse af god lyd kvalitet ved optagelse og afspilning

Hvis tonehoveder, kapstanaksler eller trykruller bliver snavsede, har det følgende konsekvenser:

- Forringelse af lyd kvaliteten
- Afbrydelser i lyden
- Fading
- Ufuldstændig sletning
- Vanskelighed med at optage

Rensning af tonehoveder, kapstanaksler og trykruller

Brug en vatpind fugtet med sprit.

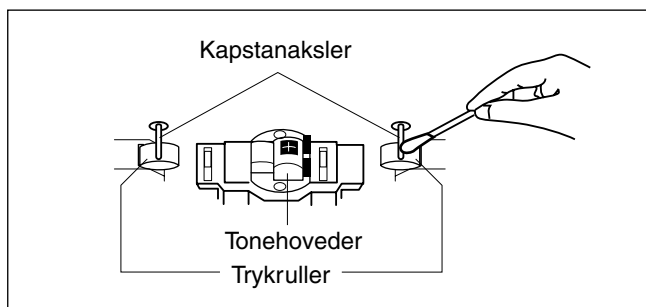

Afmagnetisering af tonehoveder

Sluk for anlægget og brug et hoveddafmagnetiseringsapparat (fås i radio/tv/pladeforretninger).



Ved starten og slutningen af et bånd er der et indledende bånd

hvor der ikke kan optages. Ved optagelse fra disketter eller radio skal der først spoles forbi indløbsbåndet, for at sikre at der ikke går noget af optagelsen tabt.

Optagelse på et bånd

KUN på anlægget:

- 1 Læg et bånd i der kan optages på, med den synlige del af båndet nedad.

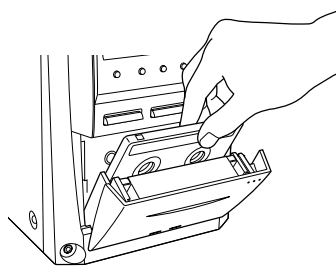

- 2 Luk forsigtigt kassetteholderen og kontroller båndets optageretning.

- Hvis båndretningen er forkert, trykker du to gange på TAPE ◀▶ og derefter på ■ for at ændre båndretningen.
- Vedrørende optagelse på begge sider af båndet, se "Optagelse på begge sider af båndet —Bagsideafspilning".

- 3 Sæt lydkilden i gang—FM, AM (MB) eller udstyr tilsluttet AUX-bøsningerne.

- Hvis lydkilden er CD, se da "Direkte diskoptagelse" på side 21.

- 4 Tryk på REC (optagelse).

REC (optagelse)-indikatoren på displayet tændes, og optagelsen begynder.



- Hvis der ikke sidder noget bånd i, når du trykker på REC "NO REC" vises i displayet.
- Hvis der sidder et beskyttet bånd i, når du trykker på REC "NO REC" vises i displayet.

Hvis du vil afbryde optagelsen, skal du trykke på ■.

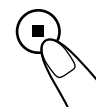

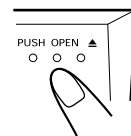

Hvis du vil tage kassetten ud, skal du trykke på PUSH OPEN ▲ på anlægget.

- Hvis båndet optager, skal det først stoppes.



Kassettebåndoptageren må IKKE åbnes, mens et bånd er i gang.

Optagelse på begge sider af båndet—Bagsideafspilning

Tryk på REV.MODE (bagsideafspilning) gentagne gange, indtil  eller  lyser op.

- Når du bruger bagsidefunktionen under en optagelse, lyser  op og starter med at optage i fremad (▶) retningen. Ellers standser optagelsen, når der kun er optaget på den ene side (bagsiden) af båndet.



Direkte diskoptagelse

Alt på diskette optages på båndet i samme rækkefølge som på disken, eller ifølge den rækkefølge, du har valgt i programafspilningen.

KUN på anlægget:

- 1 Læg et bånd i der kan optages på, med den synlige del af båndet nedad.**
- 2 Læg en diskette i skuffen.**
 - Hvis CD-afspilleren ikke er den aktuelle lydkilde, tryk da på CD ►/|| og derefter på ■, inden du går videre.
 - Hvis du ikke ønsker at optage pauser på ca. 4 sekunders længde mellem valgene, tryk da to gange på CD ►/||. Hvis der ikke gøres noget, optages der automatisk en ikke-indspillet pause mellem valgene.
 - Vedrørende optagelse på begge sider af båndet, se "Optagelse på begge sider af båndet —Bagsideafspilning".

- 3 Tryk på REC (optagelse).**

REC (optagelse)-indikatoren på displayet tændes, og optagelsen begynder. Efter optagelsen stopper CD-afspilleren og båndoptageren automatisk.

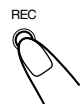

Hvis du vil afbryde optagelsen, skal du trykke på ■. Båndet stopper efter 4 sekunder.

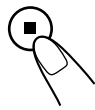

Hvis du vil tage kassetten ud, skal du trykke på PUSH OPEN ▲ på anlægget.

- Hvis båndet optager, skal det først stoppes.

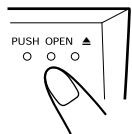

Kassettebåndoptageren må IKKE åbnes, mens et bånd er i gang.

Optagelse af et enkelt spor

Denne optagemetode er hensigtsmæssig, når du optager spor, mens diskette afspilles. Du kan optage dine yndlingsange på båndet.

KUN på anlægget:

- 1 Læg et bånd i der kan optages på, med den synlige del af båndet nedad.**
- 2 Spil det spor på disken, som du ønsker at optage.**
- 3 Tryk på REC (optagelse).**

CD-afspilleren vender tilbage til starten af sporet og sporet optages på båndet. Efter optagelsen stopper CD-afspilleren og båndoptageren automatisk.
- 4 Gentag evt. pkt. 2 og 3 for at optage andre numre.**



Hvis du vil afbryde optagelsen, skal du trykke på ■. Båndet stopper efter 4 sekunder.



Hvis du vil tage kassetten ud, skal du trykke på PUSH OPEN ▲ på anlægget.

- Hvis båndet optager, skal det først stoppes.

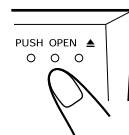

Kassettebåndoptageren må IKKE åbnes, mens et bånd er i gang.

Optagelse på begge sider af båndet—Bagsideafspilning

Tryk på REV.MODE (bagsideafspilning) gentagne gange, indtil eller lyser op.



- Når du bruger bagsidefunktionen til direkte diskoptagelse, lyser op og starter med at optage i fremad (►) retningen. Hvis båndet slutter under optagelse af et nummer i fremadgående (►), retning, optages det sidste nummer i begyndelsen af båndets bagside (◄).
- Hvis du begynder optagelsen på bagsiden (◄), standser optagelsen når der kun er optaget på den ene side (bagsiden) af båndet.



Når du foretager slumretimerens indstillinger under en direkte diskoptagelse

Indstil tiden, så der er nok tid til, at disken kan spille færdig. Eller slukkes der for strømmen, inden optagelsen er færdig.

Der er følgende tre timere til rådighed: daglig timer, optagelsestimer og slumretimer. Inden du tager timerne i brug, skal det indbyggede ur være stillet (se side 9).

Brug af den daglige timer og optagelsestimeren

Timeren kan indstilles hvad enten der er tændt for anlægget eller ej.

Sådan virker timeren

Når starttidspunktet nås, tænder anlægget automatisk (☉ [timer] og den valgte timerfunktion [DAILY eller REC] indikatorer blinker lige inden starttidspunktet og fortsætter med at blinke, mens timeren er i gang). På slukketidspunktet slukkes der automatisk for anlægget (til standby). Timerindstillingen bliver liggende i hukommelsen indtil den ændres.

- Når DAILY-indikatoren lyser på displayet, er den daglige timer indstillet. Når den er blevet indstillet, træder den i funktion på samme tid hver dag, indtil den slås fra.
- Når REC-indikatoren lyser på displayet, er optagelsestimeren indstillet. Når den har været i funktion, bliver indstillingen gemt i hukommelsen, men timeren er slået fra.

Inden du begynder...

Ved brug af "TUNER" som lydkilde skal den ønskede station vælges inden der slukkes for strømmen.

- Der er tidsbegrænsning på følgende trin. Hvis indstillingen annulleres, inden du er færdig, skal du starte fra trin 1.
- Kun på UX-J50: du kan også bruge CLOCK/TIMER på anlægget til denne funktion.

1 Tryk på CLOCK/TIMER.

☉ (timer)-indikatoren lyser op, og timerfunktionens (DAILY eller REC) indikator blinker på displayet.

Nu kan tændingstidspunktet indstilles.



2 Vælg det tidspunkt du ønsker at anlægget skal tænde.

- 1) Tryk på UP eller DOWN for at indstille timetallet og tryk derefter på CLOCK/TIMER.
- 2) Tryk på UP eller DOWN for at indstille minuttallet og tryk derefter på CLOCK/TIMER.

På at slukketidspunktet kan indstilles.

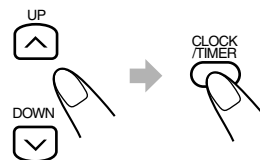

3 Vælg det tidspunkt du ønsker at anlægget skal slukke (til standby).

- 1) Tryk på UP eller DOWN for at indstille timetallet og tryk derefter på CLOCK/TIMER.
- 2) Tryk på UP eller DOWN for at indstille minuttallet og tryk derefter på CLOCK/TIMER.

Anlægget går over i timervalgtilstanden.

4 Tryk på UP eller DOWN for at vælge timeren (daglig timer eller optagelsestimer) med den kilde, der skal afspilles, og tryk derefter på CLOCK/TIMER.

- Hver gang du trykker på UP eller DOWN, ændrer timerfunktionen og kilden sig på følgende måde:

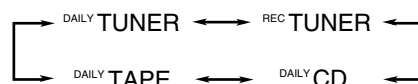

DAILY TUNER: indstilling på den sidste station der blev lyttet til. (Daglig timer)

REC TUNER: optagelse fra den sidste station der blev lyttet til. (Optagelsestimer)

- Læg et indspilleligt bånd i båndoptageren.

DAILY CD: afspilning af en diskette. (Daglig timer)

- Læg en diskette i skuffen.

DAILY TAPE: afspilning af et bånd. (Daglig timer)

- Kontroller at der er et bånd i kassettedecket.
- Kontroller at båndretningen er korrekt.

Anlægget går over i indstillingstilstanden for lydstyrken.

5 Tryk på UP eller DOWN for at ændre lydstyrken og tryk derefter på CLOCK/TIMER.

- Der kan vælges en lydstyrke fra ("VOLUME –" og "VOLUME 0" til "VOLUME 40").
Hvis du vælger "VOLUME –", indstilles styrken til det den var da der sidst blev slukket for anlægget.
- Der kan slukkes for lyden mens optagelsestimeren (REC TUNER) er i gang, ved at indstille lydstyrken til "VOLUME 0".

Nu kan uret stilles.

6 Juster uret, hvis det er nødvendigt.

- Se "Indstilling af uret" på side 9.

7 Hvis indstillingerne er foretaget mens der er tændt for anlægget, skal der nu slukkes for det (til standby) ved at trykke på STANDBY/ON .

- Når der tændes for anlægget, begynder  (timer)-indikatoren og for den valgte timertype (DAILY eller REC) indikatoren at blinke på displayet.

For at slå timeren midlertidigt fra skal du holde CLOCK/TIMER nede, indtil  (timer)-indikatoren slukkes på displayet.



For at aktivere eller ændre timeren (med den tidligere indstilling) skal du følge trin 1 til 7 på side 22 og 23.

- Hvis du ønsker at ændre timerens indstilling, efter den daglige timer har været brugt, skal timeren først deaktiveres.



- **Hvis der allerede er tændt for anlægget på tændingstidspunktet**
Den timer vil ikke fungere.
- **Hvis netstikket tages ud, eller strømmen svigter**
Timeren annulleres. Du skal nu først indstille uret og derefter timeren igen.

Brug af slumretimeren

Ved brug af slumretimeren kan du falde i søvn til musik. Denne timer kan kun indstilles når der er tændt for anlægget.

Sådan fungerer slumretimeren

Der slukkes automatisk for anlægget når det specificerede tidsrum er forløbet.

KUN på fjernbetjeningen:

1 Tryk på SLEEP.

Antallet af minutter til slukketidspunktet vises på displayet, og SLEEP-indikatoren på displayet tændes.



- Hver gang der trykkes på knappen, ændres det viste minuttal som følger:

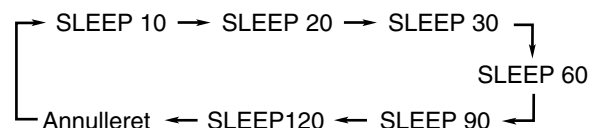

2 Vent i ca. 5 sekunder efter at have valgt tidsrummet.

Belysningen og displayet dæmpes.

Den tilbageværende tid til slukketidspunktet vises ved at trykke én gang på SLEEP, hvorefter det resterende antal minutter vises i ca. 5 sekunder.

- Belysningen og displayet bliver lysere under dette.

Indstillingen ændres ved at trykke flere gange på SLEEP, indtil det ønskede antal minutter vises på displayet.

Indstillingen annulleres ved at trykke flere gange på SLEEP, indtil SLEEP-indikatoren slukkes.

- Slumretimeren annulleres ligeledes når der slukkes for anlægget.



- **Hvis du indstiller slumretimeren, efter den daglige timer begynder at spille den valgte kilde**
Den daglige timer annulleres. Når slumretimerens slukketidspunkt kommer, slukker anlægget.
- **Hvis slumretimeren indstilles efter at optagelsestimeren har sat optagelsen i gang**
Optagelsestimeren annulleres, men optagelsen fortsætter indtil slumretimeren slås til.

Vedligeholdelse

Du får mest ud af anlægget ved at holde dine disketter, kassettebånd og mekanismerne rene.

Rengøring af anlægget

• Skjolder på anlægget

Tørres af med en blød klud. Hvis anlægget er kraftigt skjoldet, tørres det af med en klud der er dyppet i neutralt vaskemiddel fortyndet med vand og vredet op. Tør det derefter rent med en tør klud.

• Da anlægget kan tage skade eller malingen skalle af, må man være forsigtig med følgende:

- Det må IKKE tørres af med en hård klud.
- Det må IKKE tørres kraftigt af.
- Det må IKKE tørres af med fortynder eller rensbenzin.
- Det må IKKE påføres en flygtig substans eller insektmidler.
- Det må IKKE være i kontakt med gummi eller plastic i længere tid.

Håndtering af kassettebånd

- Hvis båndet sidder løst i kassetten, strammes det ved at føre en blyant ind i en af spolerne og dreje den.
- Hvis båndet er løst, kan det strække sig, gå i stykker eller sætte sig fast i kassetten.
- Undgå at røre ved båndet.
- Bånd bør ikke opbevares på følgende steder:
 - Hvor der er støvet
 - I direkte sollys eller varme
 - Hvor der er fugtigt
 - På et TV-apparat eller højttaler
 - I nærheden af en magnet

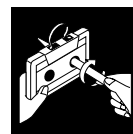

Afhjælpning af fejl

Hvis der opstår et problem med anlægget, vil listen nedenfor muligvis kunne bidrage til at finde løsningen på problemet. Hvis disse råd og vink ikke hjælper, eller hvis anlægget er blevet beskadiget, bedes du kontakte en fagkyndig tekniker, f.eks. din forhandler.

Symptom	Mulig årsag	Løsning
Ingen lyd.	<ul style="list-style-type: none">• Forkerte eller løse forbindelser.• Hovedtelefoner er tilsluttet.	<ul style="list-style-type: none">• Undersøg alle tilslutninger og ret eventuelle fejl. (Se side 6 – 8).• Udtag hovedtelefonerne.
Radiostøj.	<ul style="list-style-type: none">• Antennerne er ikke ordentligt tilsluttet.• AM-rammeantennen er for tæt på anlægget.• FM-antennen er ikke trukket helt ud eller er forkert placeret.	<ul style="list-style-type: none">• Tilslut antennen forsvarligt.• Flyt AM-rammeantennen og placér den i den rigtige retning.• Træk FM-antennen helt ud og sørg for at den har den bedst mulige placering.
CD-skufferne kan ikke åbnes eller lukkes.	Netledningen er ikke tilsluttet.	Tilslut netledningen.
Diskette spiller ikke.	Diskette vender den forkerte side opad.	Anbring diskette med etiketsiden opad.
Afbrydelser i lyden fra en diskette.	Diskette er snavset eller skrammet.	Rens eller udskift diskette. (Se side 16).
Kassetteholdeme kan ikke åbnes.	Strømforsyningen er blevet afbrudt under afspilning af et bånd.	Sæt netledningen i kontakten og tænd for anlægget.
Der kan ikke optages på et bånd.	Spærretappene bag på kassetten er fjernet.	Tildæk hullerne med klæbestrimmel.
Visse funktioner virker ikke.	Den indbyggede mikroprocessor fungerer ikke rigtigt pga. elektriske forstyrrelser udefra.	Tag anlæggets netstik ud af stikkontakten og sæt det i igen.
Fjernbetjeningen fungerer ikke.	<ul style="list-style-type: none">• En forhindring mellem fjernbetjeningen og føleren på anlægget.• Batterierne er afladet.	<ul style="list-style-type: none">• Fjern forhindringen.• Udskift batterierne.

Yderligere oplysninger

Beskrivelse af PTY-koderne:

NEWS:	Nyheder.
AFFAIRS:	Aktuelle programmer der uddyber nyhederne, debat og analyse.
INFO:	Programmer der har til formål at give råd og vejledning i videste forstand.
SPORT:	Programmer om alt vedrørende sport.
EDUCATE:	Undervisningsprogrammer.
DRAMA:	Radiospil og -serier.
CULTURE:	Programmer der behandler alle aspekter af national/regional kultur, herunder sprog, teater osv.
SCIENCE:	Programmer om naturvidenskab og teknik.
VARIED:	Hovedsagelig taleprogrammer, f.eks. quizzer, underholdning og interviews.
POP M:	Populær musik.
ROCK M:	Rockmusik.
EASY M:	Let musik.
LIGHT M:	Instrumental- og vokalmusik; korsang.
CLASSICS:	Opførelser af større orkesterværker, symfonier, kammermusik osv.
OTHER M:	Musik der ikke passer ind i nogen af de øvrige kategorier.
WEATHER:	Vejrmeldinger og -udsigter.
FINANCE:	Børsberetninger, handel, erhverv osv.
CHILDREN:	Programmer henvendt til børn.
SOCIAL:	Programmer om sociologi, historie, geografi, psykologi og samfund.
RELIGION:	Religiøse programmer.
PHONE IN:	Programmer hvor publikum fremsætter synspunkter, enten pr. telefon eller i åbent forum.
TRAVEL:	Rejseinformationer.
LEISURE:	Programmer om fritidsaktiviteter.
JAZZ:	Jazzmusik.
COUNTRY:	Sange fra de amerikanske sydstater eller i fortsættelse af denne tradition.
NATION M:	Populær musik fra hjemlandet/regionen på landets sprog.
OLDIES:	Musik fra den såkaldte "guldalder" for populær musik.
FOLK M:	Musik med rod i en bestemt nations musikkultur.
DOCUMENT:	Saglige programmer med opsøgende journalistik.
TEST:	Udsendes for at afprøve nødsendeudstyr eller -modtager.
ALARM:	Nødmelding.

For nogle FM-stationer kan klassificeringen af PTY-koderne afvige fra listen ovenfor.

ALARM-funktionen

Når der udsendes en nødmeddelelse (et "ALARM"-signal) fra en radiostation mens du lytter til radioen, stilles der automatisk om til den pågældende station. Dette sker dog ikke når du lytter til en station uden RDS—alle AM (MB)- og visse FM-stationer.

TEST-funktionen

Prøvesignalet ("TEST") anvendes til afprøvning af "ALARM"-signalet. Prøvesignalet får anlægget til at fungere på samme måde som "ALARM"-signalet. Hvis der modtages et prøvesignal fra en station mens du lytter til radioen, stilles der automatisk om til den pågældende station. Dette sker dog ikke når du lytter til en station uden RDS—alle AM (MB)- og visse FM-stationer.

UX-J60 (CA-UXJ60 og SP-UXJ60)

Forstærkeren

Udgangseffekt:

SUBWOOFERS:

90 W (45 W + 45 W) ved 6 Ω (10% THD)

MAIN SPEAKERS:

30 W (15 W + 15 W) ved 6 Ω (10% THD)

Indgangsfølsomhed/impedans (ved 1 kHz)

AUX: 400 mV/48 kΩ

Højttalerimpedans: 6 Ω – 16 Ω

Tuneren

FM-skalaområde: 87,50 MHz – 108,00 MHz

AM-skalaområde:

MB: 522 kHz – 1 629 kHz

CD-afspilleren

Dynamisk område: 85 dB

Signal/støjforhold: 90 dB

Wow og flutter: Kan ikke måles

Kassettebåndoptageren

Frekvensområde:

Normal (type I): 60 Hz – 14 000 Hz

Wow og flutter: 0,15% (WRMS)

Højttalere—SP-UXJ60

Højttaler enheder: Bashøjtager: 13,5 cm konus x 1

Dybtonehøjttaler: 8,0 cm konus x 1

Diskanthøjttaler: 4,0 cm konus x 1

Impedans: Bashøjtager: 6 Ω

Hovedhøjttaler: 6 Ω

Vægt (ca.):

175 mm x 320 mm x 241 mm (B/H/D)

Mass (ca.): 3,7 kg hver

Medfølgende tilbehør

Se side 6.

Generelt

Forsyningsspænding: AC 230 V ~, 50 Hz

Effektforbrug: 130 W (i brug)

1,4 W (i standby)

Vægt (ca.):

520 mm x 320 mm x 323,3 mm (B/H/D)

Mass (ca.): 15,1 kg

UX-J50 (CA-UXJ50 og SP-UXJ50)

Forstærkeren

Udgangseffekt:

120 W (60 W + 60 W) ved 6 Ω (10% THD)

Indgangsfølsomhed/impedans (ved 1 kHz)

AUX: 400 mV/48 kΩ

Højttalerimpedans: 6 Ω – 16 Ω

Tuneren

FM-skalaområde: 87,50 MHz – 108,00 MHz

AM-skalaområde:

MB: 522 kHz – 1 629 kHz

CD-afspilleren

Dynamisk område: 85 dB

Signal/støjforhold: 90 dB

Wow og flutter: Kan ikke måles

Kassettebåndoptageren

Frekvensområde:

Normal (type I): 60 Hz – 14 000 Hz

Wow og flutter: 0,15% (WRMS)

Højttalere—SP-UXJ50

Højttaler enheder: Dybtonehøjttaler: 12,0 cm konus x 1

Middelområde: 4,0 cm konus x 1

Diskanthøjttaler: 2,0 cm kuppel x 1

Impedans: 6 Ω

Vægt (ca.):

160 mm x 285 mm x 181,5 mm (B/H/D)

Mass (ca.): 2,4 kg hver

Medfølgende tilbehør

Se side 6.

Generelt

Forsyningsspænding: AC 230 V ~, 50 Hz

Effektforbrug: 120 W (i brug)

1,3 W (i standby)

Vægt (ca.):

490 mm x 286 mm x 323,3 mm (B/H/D)

Mass (ca.): 12,3 kg

Einführung

Wir möchten Ihnen danken, daß Sie sich für den Kauf eines unserer JVC-Produkte entschieden haben.

Ehe Sie dieses Gerät an die Stromversorgung anschließen, lesen Sie bitte diese Bedienungsanleitung sorgfältig und gründlich, um eine optimale Leistung des Geräts zu erzielen, und heben Sie diese Bedienungsanleitung auf, damit Sie in Zukunft darin nachlesen können.

Informationen über diese Bedienungsanleitung

Diese Bedienungsanleitung ist wie folgt strukturiert:

- In der Bedienungsanleitung wird die Bedienung anhand der Tasten auf der Fernbedienung erläutert. Sie können die Tasten der Fernbedienung und des Geräts, wenn diese in derselben oder in ähnlicher Weise beschriftet (oder gekennzeichnet) sind, zum Durchführen ein und denselben Bedienungsvorgangs verwenden, sofern in der Bedienungsanleitung nichts anderes angegeben ist. Die Abbildungen in dieser Bedienungsanleitung beziehen sich, soweit nicht anders angegeben, auf das Modell UX-J60.
- Grundlegende und allgemeine Informationen, die für viele Funktionen identisch sind, werden an einer Stelle zusammengefaßt und nicht für jedes Verfahren wiederholt. Beispielsweise werden die Informationen darüber, wie das Gerät ein- und ausgeschaltet wird, wie die Lautstärke eingestellt wird und wie die Klangeffekte und anderes eingestellt werden, nicht wiederholt. Diese Bedienungsvorgänge werden im Kapitel „Allgemeiner Betrieb“ auf Seiten 9 – 11 erläutert.
- Folgende Symbole werden in dieser Bedienungsanleitung verwendet:



Neben diesem Symbol finden Sie Warnungen und Vorsichtshinweise, wie Beschädigungen sowie Brandrisiken oder elektrische Schläge vermieden werden können. Darüber hinaus werden Sie informiert, was Sie vermeiden müssen, um die optimale Geräteleistung zu erzielen.



Neben diesem Symbol finden Sie Informationen und Hinweise, mit denen Sie vertraut sein sollten.

Vorsichtsmaßnahmen

Aufstellung

- Stellen Sie das Gerät an einem ebenen, trockenen Ort auf, der weder zu heiß noch zu kalt ist: zwischen 5°C und 35°C.
- Stellen Sie das Gerät an einem Ort mit ausreichender Belüftung auf, um einen internen Wärmestau im Gerät zu verhindern.
- Lassen Sie ausreichend Abstand zwischen dieses Gerät und einem Fernsehgerät.
- Stellen Sie die Lautsprecher nicht in der Nähe des Fernsehgeräts auf, um den Betrieb des Fernsehgeräts nicht zu stören.



Stellen Sie das Gerät NICHT in der Nähe von Wärmequellen oder an einem Ort auf, an dem es direktem Sonnenlicht, übermäßigem Staubentwicklung oder Schwingungen ausgesetzt ist.

Stromquellen

- Wenn Sie den Netzstecker aus der Netzsteckdose abziehen, ziehen Sie stets am Stecker und nicht am Netzkabel.



Fassen Sie das Netzkabel NICHT mit nassen Händen an.

Feuchtigkeitskondensation

Feuchtigkeit kann in folgenden Fällen auf der Linse im Innern des Geräts kondensieren:

- Die Heizung wird in einem Zimmer eingeschaltet.
- Das Gerät steht in einem feuchten Zimmer.
- Das Gerät wird von einem kalten an einen warmen Ort gebracht.

Sollte Feuchtigkeit kondensieren, können möglicherweise Fehlfunktionen des Geräts auftreten. Lassen Sie das Gerät in diesem Fall einige Stunden eingeschaltet, bis die Feuchtigkeit verdunstet ist. Ziehen Sie anschließend den Netzstecker ab, und schließen Sie das Gerät anschließend wieder an das Netz an.

Sonstiges

- Sollte ein metallisches Objekt oder Flüssigkeit in das Gerät gelangen, ziehen Sie den Netzstecker des Geräts ab, und fragen Sie Ihren Fachhändler um Rat, ehe Sie das Gerät wieder in Betrieb nehmen.
- Wenn Sie das Gerät über einen längeren Zeitraum nicht betreiben, ziehen Sie das Netzkabel aus der Netzsteckdose ab.



Das Gerät darf NICHT geöffnet werden, da sich keine Teile im Geräteinnern befinden, die vom Benutzer gewartet werden müßten.

Sollten Fehlfunktionen auftreten, ziehen Sie das Netzkabel ab, und fragen Sie Ihren Fachhändler um Rat.

Anordnung der Tasten und Regler	3
Frontplatte	3
Fernbedienung	5
Erste Schritte	6
Zubehör	6
Einlegen der Batterien in die Fernbedienung	6
Anschließen von Antennen	6
Anschließen von Lautsprechern	7
Anschließen weiterer Komponenten	8
Allgemeiner Betrieb	9
Einstellen der Uhrzeit	9
Einschalten der Stromversorgung	9
Einstellen der Lautstärke	10
Klangeffekte	10
Bestimmen der Helligkeit der Anzeige	11
Auswahl der Displayfarbe (NUR FÜR DAS MODELL UX-J60)	11
Wiedergeben von UKW- und AM (MW)-Sendungen	12
Einstellen eines Senders	12
Speichern von Sendern	12
Einstellen eines gespeicherten Senders	13
Empfangen von UKW-Sendern mit RDS	13
Ändern der RDS-Informationen	14
Suchen von Sendungen mit PTY-Codes (PTY-Suche)	14
Vorübergehendes Umschalten auf eine gewünschte Sendung	15
Wiedergeben von CDs	16
Wiedergeben der gesamten CD—normale Wiedergabe	16
Grundbetrieb	17
Programmieren der Wiedergabereihenfolge der Titel —Programmierbetrieb	17
Wiedergeben in zufälliger Reihenfolge —Zufallswiedergabetrieb	18
Wiederholen von Titeln—wiederholte Wiedergabe	18
Verhindern des CD-Auswurfs—Verriegelung der CD-Laden	18
Wiedergeben von Kassetten.....	19
Wiedergeben einer Kassette	19
Aufnehmen	20
Bespielen einer Kassette	20
CD-Direktaufnahmen	21
Einzeltitel-Aufnahme	21
Verwenden der Schaltuhren	22
Verwenden der Weck- und Aufnahmeschaltuhr	22
Verwenden der Einschlafschaltuhr	23
Wartung.....	24
Fehlerbeseitigung	24
Zusätzliche Informationen	25
Technische Daten	26

Anordnung der Tasten und Regler

Machen Sie sich mit den Tasten und Reglern des Geräts vertraut.

Frontplatte

Deutsch

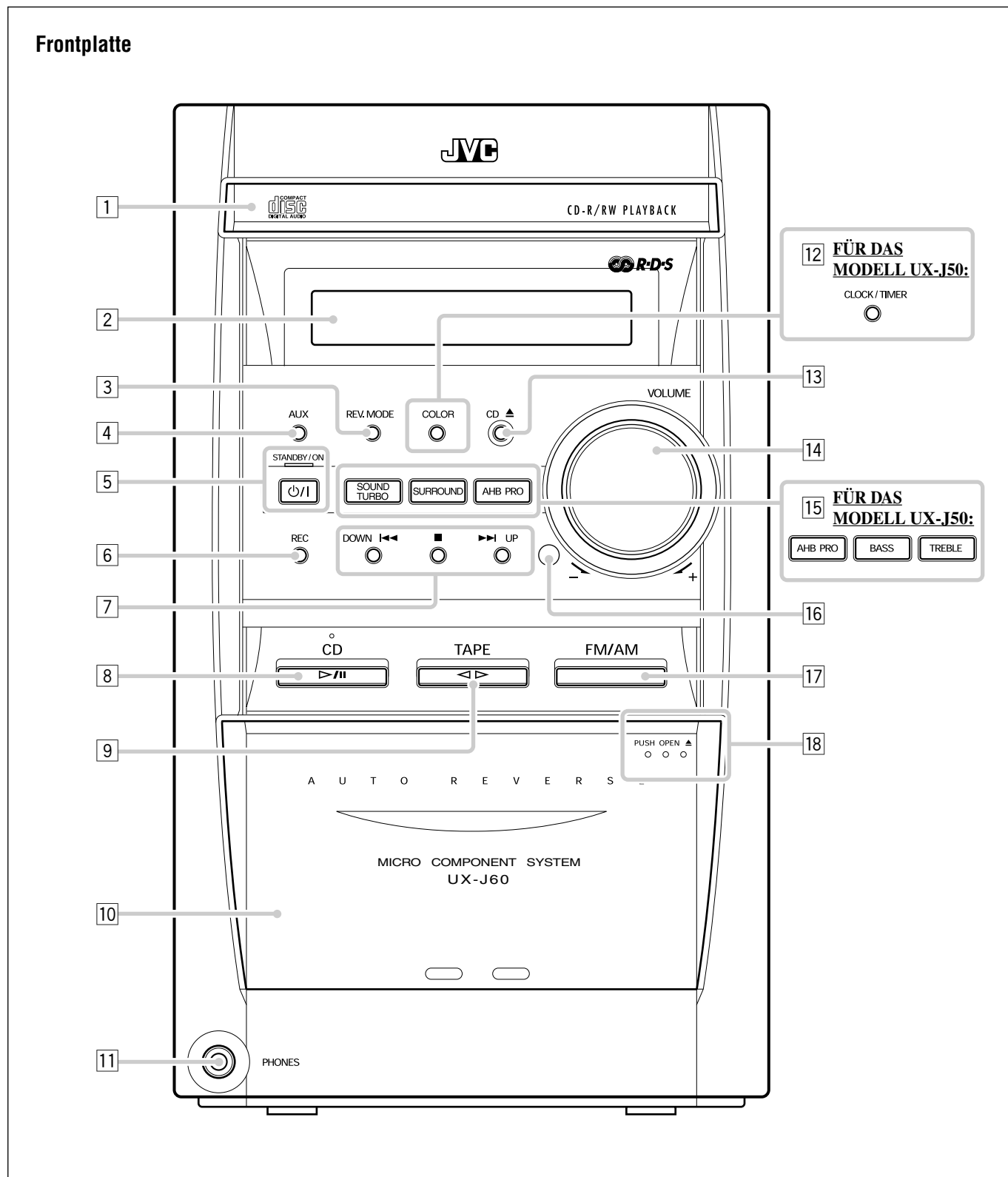

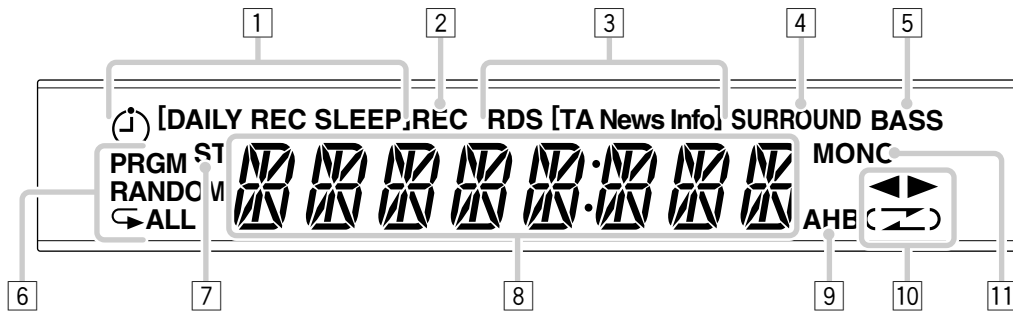



Displayfenster

Weitere Einzelheiten finden Sie auf den in Klammern genannten Seiten.

Frontplatte

- 1 CD-Lade
- 2 Displayfenster
- 3 Taste REV.MODE (Reverse-Betrieb) (19 – 21)
- 4 Taste AUX (9)
Wenn Sie diese Taste drücken, wird das Gerät auch eingeschaltet.
- 5 Taste STANDBY/ON /I und Leuchte STANDBY/ON (9, 23)
- 6 Taste REC (Aufnahme) (20, 21)
- 7 Multifunktionsstasten
 - DOWN/◀◀ (vorheriger Titel), ■ (Stopp) und ▶▶/I (nächster Titel)/UP
- 8 Taste CD ▷/|| (Wiedergabe/Pause) (9, 16 – 18)
Wenn Sie diese Taste drücken, wird das Gerät auch eingeschaltet.
- 9 Taste TAPE ◀ ▷ (9, 19)
Wenn Sie diese Taste drücken, wird das Gerät auch eingeschaltet.
- 10 Kassettenfach
- 11 Buchse PHONES (10)
- 12 FÜR DAS MODELL UX-J60: Taste COLOR(11)
FÜR DAS MODELL UX-J50: Taste CLOCK/TIMER (9, 22, 23)
- 13 Taste CD ▲ (zum Öffnen/Schließen der jeweiligen CD-Lade) (16)
Wenn Sie diese Taste drücken, wird das Gerät auch eingeschaltet.
- 14 Regler VOLUME + / - (10)
- 15 FÜR DAS MODELL UX-J60:
 - Taste SOUND TURBO (11)
 - Taste SURROUND (11)
 - Taste AHB (Active Hyper Bass) PRO (10)FÜR DAS MODELL UX-J50:
 - Taste AHB (Active Hyper Bass) PRO (10)
 - Taste BASS (10)
 - Taste TREBLE (10)
- 16 Fernbedienungssensor
- 17 Taste FM/AM (9, 12, 13)
Wenn Sie diese Taste drücken, wird das Gerät auch eingeschaltet.
- 18 PUSH OPEN ▲ (zum Öffnen des Kassettenfachs) (19 – 21)

Displayfenster

- 1 Schaltuhranzeigen
 -  (Schaltuhr), DAILY, REC (Aufnahmeschaltuhr) und SLEEP
- 2 Anzeige REC (Aufnahme)
- 3 RDS-Betriebsanzeigen
 - RDS und TA/News/Info
- 4 NUR FÜR DAS MODELL UX-J60:
Anzeige SURROUND
- 5 NUR FÜR DAS MODELL UX-J60:
Anzeige BASS
- 6 Anzeigen für Wiedergabemodus
 - PRGM (Programm), RANDOM und  ALL (Wiederholen)
- 7 Anzeige ST (Stereo)
- 8 Hauptdisplay
 - Hier werden die Signalquelle, Frequenz usw. angezeigt.
- 9 Anzeige AHB (Active Hyper Bass pro)
- 10 Kassettenbetriebsanzeigen
 -   (Kassettenlaufrichtung) und  (Reverse-Betrieb)
- 11 Anzeige MONO



Fernbedienung

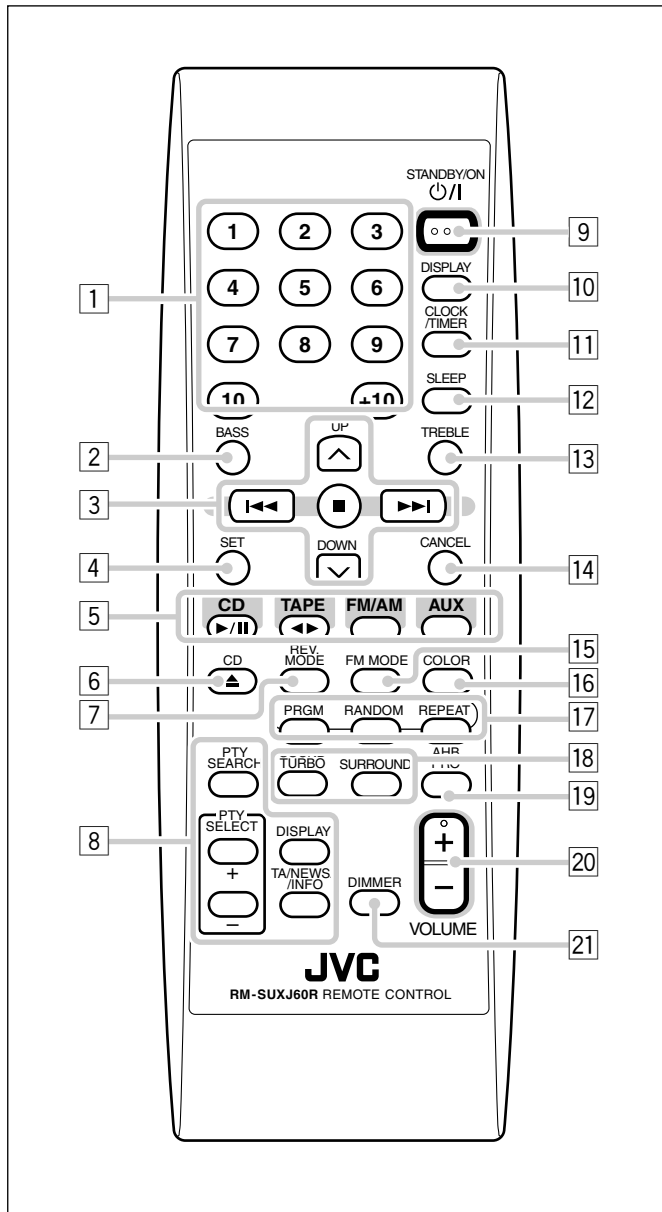

Weitere Einzelheiten finden Sie auf den in Klammern genannten Seiten.

- 1 Zifferntasten
- 2 Taste BASS (10)
- 3 Multifunktionstasten
 - UP, \lll (vorheriger Titel), \blacksquare (Stopp), \ggg (nächster Titel) und DOWN
- 4 Taste SET (17)
- 5 Source-Tasten
 - CD $\blacktriangleright/\text{II}$, TAPE $\blacktriangleleft/\blacktriangleright$, FM/AM und AUX

Wenn Sie eine dieser Tasten drücken, wird das Gerät auch eingeschaltet.
- 6 Taste CD \blacktriangle (zum Öffnen/Schließen der jeweiligen CD-Lade) (16)
- 7 Taste REV.MODE (Reverse-Betrieb) (19 - 21)
- 8 RDS -Betriebstasten (14, 15)
 - PTY SEARCH, PTY SELECT + / -, DISPLAY und TA/NEWS/INFO
- 9 Taste STANDBY/ON \odot/I (9, 23)
- 10 Taste DISPLAY (9)
- 11 Taste CLOCK/TIMER (9, 22, 23)
- 12 Taste SLEEP (23)
- 13 Taste TREBLE (10)
- 14 Taste CANCEL (18)
- 15 Taste FM MODE (12)
- 16 NUR FÜR DAS MODELL UX-J60: Taste COLOR (11)
- 17 Tasten für Wiedergabemodus (17, 18)
 - PRGM (Programm), RANDOM und REPEAT
- 18 NUR FÜR DAS MODELL UX-J60: Taste SOUND TURBO (11) and Taste SURROUND (11)
- 19 Taste AHB (Active Hyper Bass) PRO (10)
- 20 Taste VOLUME + / - (10)
- 21 Taste DIMMER (11)

Zubehör

Vergewissern Sie sich, daß alle folgenden Teile in der Verpackung enthalten waren.

Die Zahl in Klammern gibt die Menge der gelieferten Teile an.

- MW-Rahmenantenne (1)
- UKW-Zimmerantenne (1)
- Fernbedienung (1)
- Batterien (2)
- Lautsprecherkabel (NUR FÜR DAS MODELL UX-J60) (4)

Sollte etwas fehlen, setzen Sie sich sofort mit Ihrem Fachhändler in Verbindung.

Einlegen der Batterien in die Fernbedienung

Legen Sie die Batterien des Typs R6(SUM-3)/AA(15F) in die Fernbedienung ein, und achten Sie darauf, daß die Batteriepole (+ und -) mit den Markierungen + und - im Batteriefach übereinstimmen.

Wenn Sie das Gerät nicht mehr mit der Fernbedienung betätigen können, wechseln Sie beide Batterien zusammen aus.

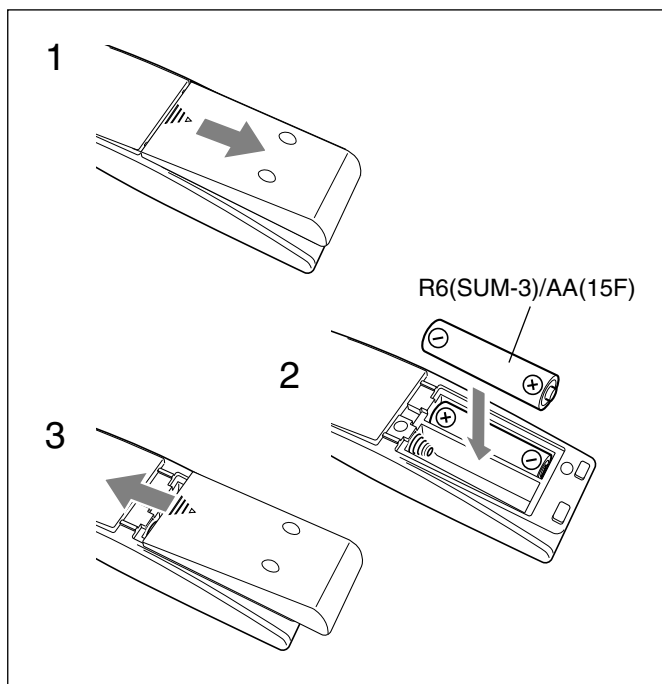

- Verwenden Sie KEINE alte und neue Batterie zusammen.
- Verwenden Sie KEINE unterschiedlichen Batterietypen.
- Setzen Sie Batterien WEDER Hitze NOCH offenem Feuer aus.
- Lassen Sie die Batterien NICHT im Batteriefach, wenn Sie die Fernbedienung über einen längeren Zeitraum nicht benutzen. Anderenfalls wird die Fernbedienung durch auslaufende Batterien beschädigt.

Anschließen von Antennen

UKW-Antenne

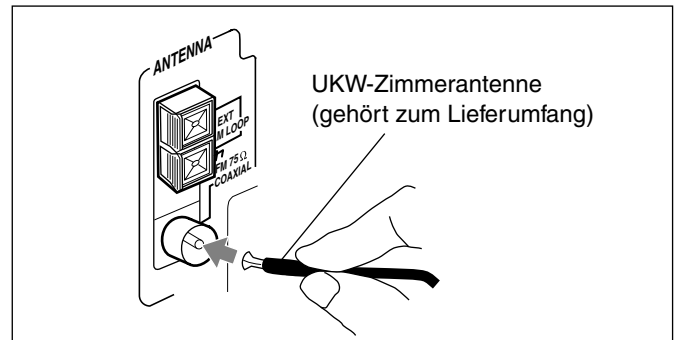

- 1 Schließen Sie die UKW-Zimmerantenne an die Buchse FM 75 Ω COAXIAL an.
- 2 Verlegen Sie die UKW-Zimmerantenne.
- 3 Suchen Sie die Position, in der der Empfang am besten ist, und befestigen Sie die Antenne anschließend an der Wand oder an einem anderen Ort.



Informationen zur mitgelieferten UKW-Zimmerantenne

Die zum Lieferumfang des Gerät gehörende UKW-Zimmerantenne kann temporär verwendet werden. Bei schlechtem Empfang können Sie eine UKW-Außenantenne anschließen.

So schließen Sie eine UKW-Außenantenne an

Bevor Sie eine UKW-Außenantenne anschließen, trennen Sie die mitgelieferte UKW-Zimmerantenne ab.

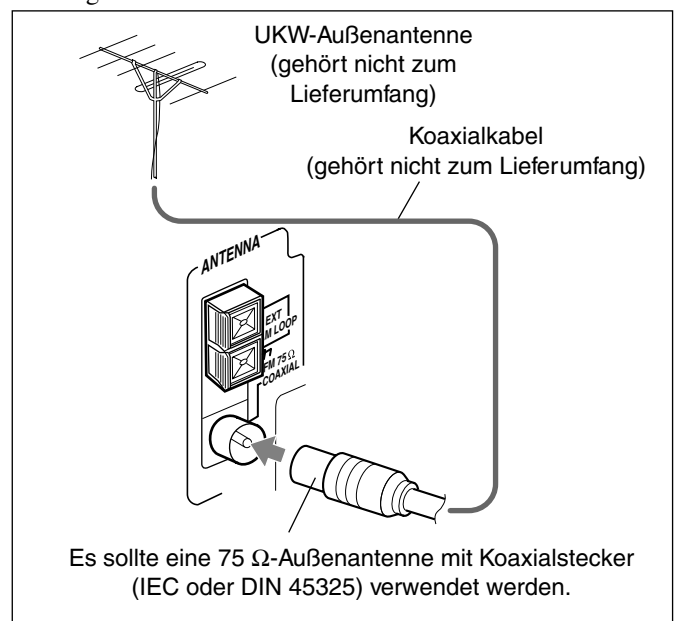

MW-Antenne

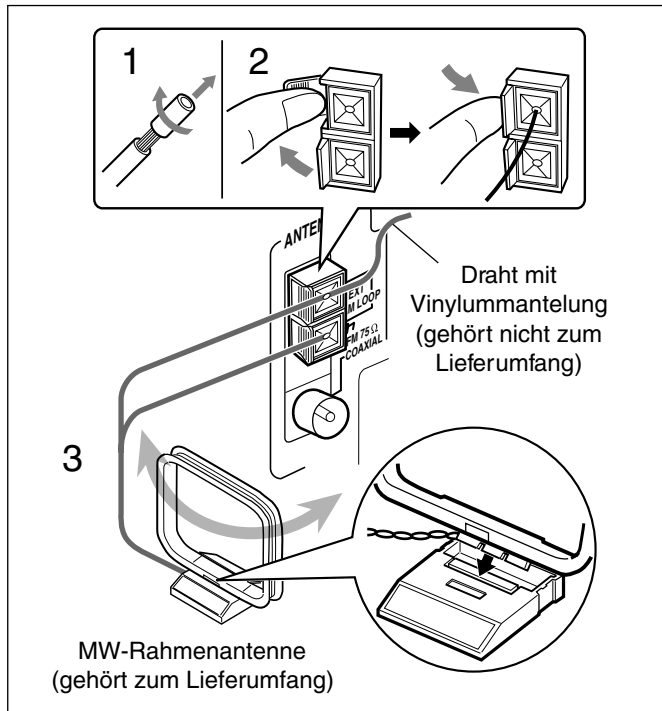

- 1 Wenn die Kabel isoliert sind, ein kurzes Stück der Isolierung am Ende jedes Kabels durch Drehen und Ziehen entfernen.
- 2 Schließen Sie die MW-Rahmenantenne gemäß Darstellung in der Abbildung an die Anschlüsse AM LOOP an.
- 3 Drehen Sie die MW-Rahmenantenne, bis Sie den besten Empfang erzielen.

So schließen Sie eine MW-Außenantenne an

Schließen Sie bei schlechtem Empfang einen Einzeldraht mit Vinylummantelung an die Buchse AM EXT an, und verlegen Sie ihn horizontal. Die MW-Rahmenantenne muß weiterhin angeschlossen bleiben.



So erzielen Sie einen besseren UKW- und MW-Empfang

- Achten Sie darauf, daß die Antennenleiter keine anderen Anschlüsse oder Anschlußkabel berühren.
- Die Antennen dürfen metallische Geräteteile, Anschlußkabel und das Netzkabel nicht berühren.

Anschließen von Lautsprechern

FÜR DAS MODELL UX-J60:

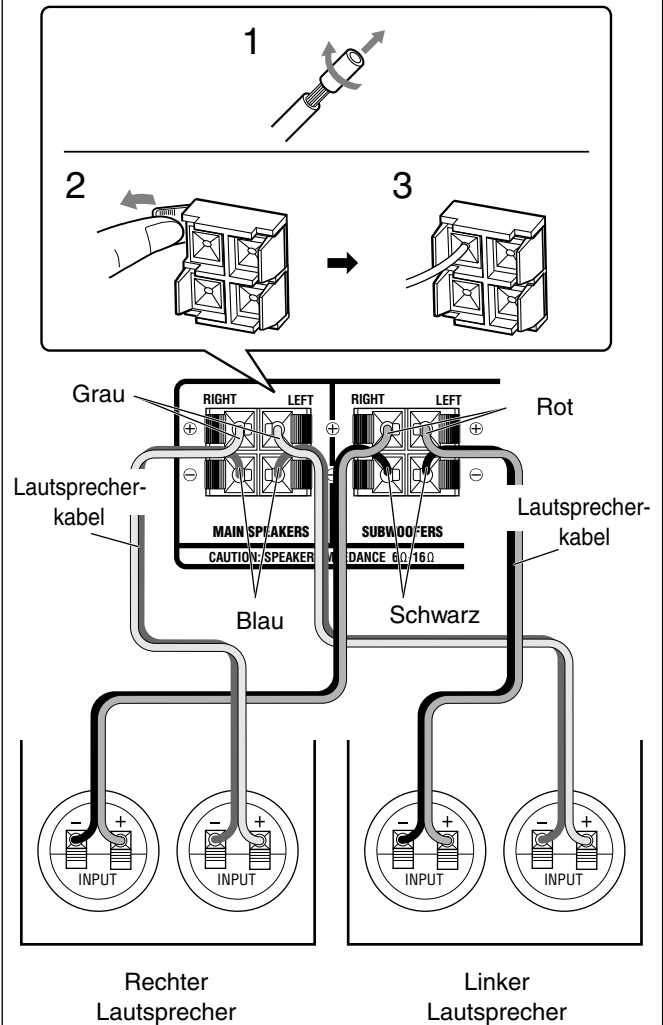

FÜR DAS MODELL UX-J50:

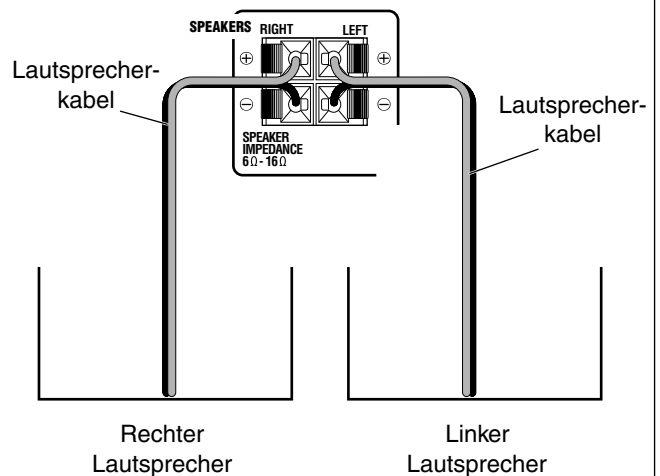

1 Wenn die Kabel isoliert sind, ein kurzes Stück der Isolierung am Ende jedes Kabels durch Drehen und Ziehen entfernen.

2 Halten Sie die Klemme des Lautsprecheranschlusses gedrückt (siehe Abbildung).

3 Führen Sie das Ende des Lautsprecherkabels in den Anschluß ein.

Achten Sie beim Anschließen der Lautsprecherkabel auf die richtige Polung: \oplus an \oplus und \ominus an \ominus .

4 Schließen Sie den Lautsprecheranschluß auf der Geräterückseite.

 • Schließen Sie die Lautsprecher NICHT an, wenn das Gerät eingeschaltet ist.
• Schließen Sie NICHT mehr als einen Lautsprecher an einer Lautsprecherklemme an.

WICHTIG: Verwenden Sie ausschließlich Lautsprecher mit der Impedanz, die an den Lautsprecheranschlüssen auf der Geräterückseite angegeben ist.

So nehmen Sie die Lautsprecherbespannung ab

Die Lautsprecherbespannung kann entsprechend.

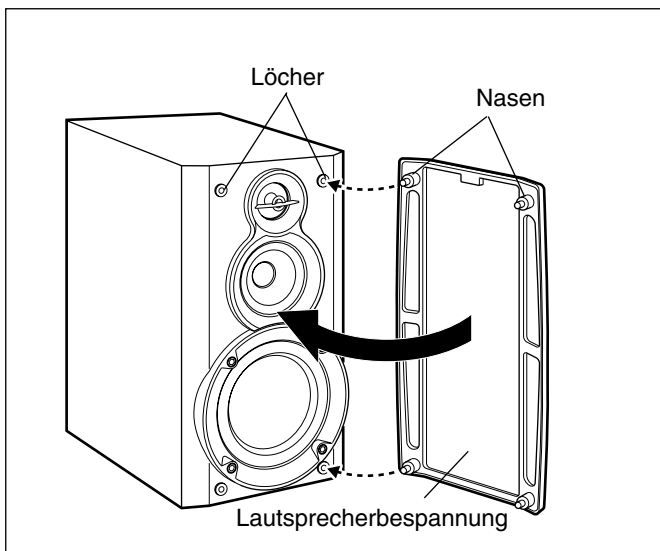

Wenn Sie die Lautsprecherbespannung abnehmen möchten, stecken Sie Ihre Finger in den oberen Bereich der Lautsprecherbespannung, und ziehen Sie die Bespannung nach außen ab. Ziehen Sie den unteren Teil ebenfalls nach außen ab.

Wenn Sie die Lautsprecherbespannung wieder anbringen möchten, führen Sie die Nasen der Lautsprecherbespannung in die entsprechenden Löcher des Lautsprechers.

Anschließen weiterer Komponenten

So schließen Sie eine Audiokomponente an

Sie können ein Audiogerät anschließen, das nur als Wiedergabequelle verwendet wird.



- Schließen Sie KEINE anderen Komponenten an, solange die Stromversorgung eingeschaltet ist.
- Schließen Sie andere Komponenten ERST DANN an, nachdem alle Anschlüsse vorgenommen worden sind.

Achten Sie darauf, daß die Stecker der Audiokabel farblich codiert sind: Weiße Stecker und Buchsen sind für die Audiosignale des linken Kanals gedacht, und rote Stecker und Buchsen sind für die Audiosignale des rechten Kanals gedacht.

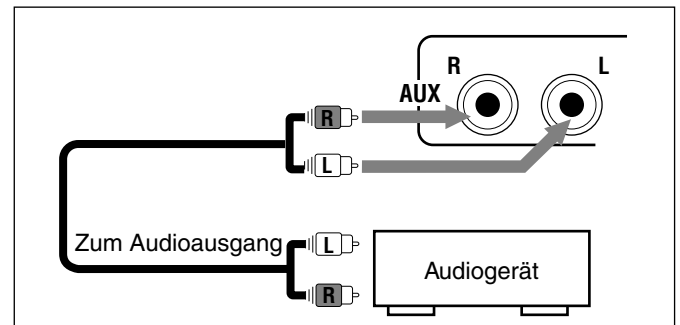

Wenn Sie die andere Komponente über dieses Gerät wiedergeben möchten,

verbinden Sie die Audioausgangsbuchsen der anderen Komponente und die Buchsen AUX mit Hilfe von Audiokabeln (gehören nicht zum Lieferumfang).

Jetzt können Sie das Anlage und ggf. andere Geräte an die Stromversorgung anschließen.

WICHTIG: Vergewissern Sie sich, daß alle Anschlüsse vorgenommen wurden, bevor Sie das Netzkabel an das Netz anschließen.

Allgemeiner Betrieb

Einstellen der Uhrzeit

Stellen Sie zunächst die Uhr, die in dieses Gerät eingebaut ist, bevor Sie es bedienen. Wenn Sie das Netzkabel in die Wandsteckdose stecken, blinkt die „0:00“ im Display. Sie können die Uhr einstellen, gleichgültig, ob das Gerät ein- oder ausgeschaltet ist.

- Es besteht ein Zeitlimit für die Ausführung der folgenden Schritte. Sollte der Einstellungsvorgang abgebrochen werden, bevor Sie ihn abgeschlossen haben, beginnen Sie erneut mit Schritt 1.
- Für diese Funktion können Sie außerdem (nur für das Modell UX-J50) die Taste CLOCK/TIMER verwenden.

1 Drücken Sie die Taste CLOCK/TIMER.

Die Stunden beginnen zu blinken.



2 Drücken Sie die Taste UP oder DOWN um die Stunden einzustellen, und drücken Sie anschließend die Taste CLOCK/TIMER.

Die Minuten beginnen zu blinken.

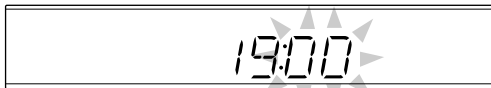
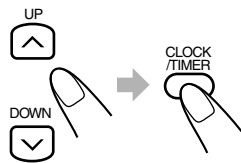

3 Drücken Sie die Taste UP oder DOWN um die Minuten einzustellen, und drücken Sie anschließend die Taste CLOCK/TIMER.

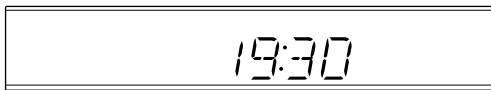

So prüfen Sie die Uhrzeit während der Wiedergabe NUR auf der Fernbedienung:

Drücken Sie die Taste DISPLAY (grau).

- Wenn Sie diese Taste mehrfach hintereinander drücken, werden die Signalquelle und die Uhrzeit abwechselnd im Display angezeigt.

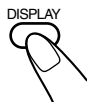

- **Das Netzkabel wird gezogen, oder der Strom fällt aus**
Nach einem Stromausfall wird die Uhr sofort auf „0:00“ zurückgesetzt. Sollte dieser Fall eintreten, speichern Sie die Uhr erneut.
- **Es kann sein, daß die Uhr ein bis zwei Minuten pro Monat vor- oder nachgeht**
Sollte dieser Fall eintreten, speichern Sie die Uhr erneut.

So stellen Sie die Uhr ein

- 1 **Vergewissern Sie sich, dass die Anzeige ☺ (Schaltuhr) im Display nicht leuchtet.**
 - Falls sie leuchtet, halten Sie die Taste CLOCK/TIMER so lange gedrückt, bis sie erlischt.
- 2 **Drücken Sie mehrmals hintereinander auf die Taste CLOCK/TIMER, bis der Modus zum Einstellen der Uhrzeit aktiviert wird (die Stunden beginnen zu blinken im Display).**
Wenn Sie die Taste CLOCK/TIMER das erste Mal drücken, wird der Modus zum Einstellen des Timers aktiviert. (Siehe Seite 22).
- 3 **Wiederholen Sie die Schritte 2 und 3 unter „Einstellen der Uhrzeit“.**
- 4 **Halten Sie die Taste CLOCK/TIMER erneut gedrückt, bis die Anzeige ☺ (Schaltuhr).**

Einschalten der Stromversorgung

Wenn Sie das Gerät einschalten möchten, drücken Sie die Taste STANDBY/ON \odot/I .

Die Leuchte STANDBY/ON leuchtet grün und im Display erscheint „HELLO“.

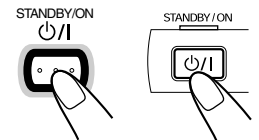

- Wenn Sie die Wiedergabetaste—CD \blacktriangleright/II , TAPE \blacktriangleleft , FM/AM und AUX, wird das Gerät automatisch eingeschaltet und die Wiedergabe wird gestartet, sofern die Signalquelle bereit ist.

Wenn Sie das Gerät ausschalten möchten

(Bereitschaftsbetrieb), drücken Sie die Taste STANDBY/ON \odot/I erneut.

Die Leuchte STANDBY/ON leuchtet rot und im Display erscheint „GOOD BYE“.

- Die „0:00“ im Display blinkt wenn Sie die integrierte Uhr noch nicht gestellt haben. Nachdem Sie die Uhr gestellt haben, wird die Uhrzeit im Display angezeigt, wenn sich das Gerät im Bereitschaftsbetrieb befindet.

Die Beleuchtung und das Display leuchten nur für 4 Sekunden auf, wenn Sie die Taste DIMMER drücken.

- Ein wenig Strom wird stets verbraucht, auch wenn sich das Gerät im Bereitschaftsbetrieb befindet.

Um die Stromversorgung vollständig auszuschalten, ziehen Sie das Netzkabel aus der Netzsteckdose ab.



Das Netzkabel wird gezogen, oder der Strom fällt aus
Nach einem Stromausfall wird die Uhr sofort auf „0:00“ zurückgesetzt, während die gespeicherten Sender des Tuners (siehe Seite 12) erst nach ein paar Tagen gelöscht werden.

Einstellen der Lautstärke

Sie können den Lautstärkepegel nur einstellen, wenn das Gerät eingeschaltet ist. Die Lautstärke zwischen „VOL MIN“ und „VOLUME 1“ – „VOLUME 40 (VOL MAX)“.

Auf der Fernbedienung:

Drücken Sie die Taste VOLUME +, um die Lautstärke zu erhöhen, oder drücken Sie die Taste VOLUME –, um sie zu verringern.



Am Gerät:

Drehen Sie VOLUME + / – im Uhrzeigersinn (+), um die Lautstärke zu erhöhen, oder gegen den Uhrzeigersinn (-), um sie zu vermindern.

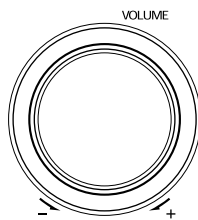

Ungestörter Hörgenuß

Schließen Sie einen Kopfhörer an die Buchse PHONES an. Die Wiedergabe über die Lautsprecher wird in diesem Fall deaktiviert. Drehen Sie die Lautstärke herunter, bevor Sie den Kopfhörer anschließen oder aufsetzen.



Schalten Sie das Gerät NICHT aus (Bereitschaftsbetrieb), solange die Lautstärke auf einen extrem hohen Pegel eingestellt ist. Anderenfalls können Ihr Hörvermögen, Ihre Lautsprecher und/oder Kopfhörer beschädigt werden, wenn Sie das Gerät erneut einschalten oder eine Signalquelle wiedergeben. DENKEN SIE DARAN, daß Sie den Lautstärkepegel NICHT verändern können, solange sich das Gerät im Bereitschaftsbetrieb befindet.

Zur Verstärkung der Bässe

Sie können die Bässe verstärken, um stärkere, vollere Bässe bei geringer Lautstärke zu genießen—Active Hyper Bass Pro.

Für das Modell UX-J60:

Drücken Sie die Taste AHB PRO.

- Wenn Sie diese Taste mehrfach hintereinander drücken, daß „Active Hyper Bass Pro“ abwechselnd ein- (AHB ON) bzw. ausgeschaltet (AHB OFF) wird. Bei der Aktivierung leuchtet die Anzeige AHB im Display auf.

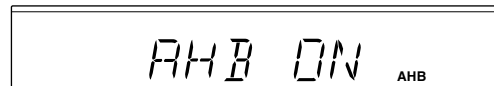

Für das Modell UX-J50:

Drücken Sie die Taste AHB PRO, bis „AHB 1“ oder „AHB 2“ im Display erscheint.

Das Gerät AHB des Displays schaltet sich ebenfalls ein.

- Wenn Sie diese Taste mehrfach hintereinander drücken, ändert sich die Baßeinstellung wie folgt:

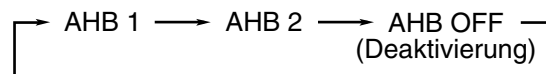

- „AHB 2“ bewirkt eine kräftigere Baßwiedergabe als „AHB 1“.



Wenn Sie den Effekt deaktivieren möchten, drücken Sie die Taste AHB PRO, bis „AHB OFF“ im Display angezeigt wird. Die Anzeige AHB erlischt.

Klangeffekte

Sie können den Klang mit Hilfe von verschiedenen Klingeffekt-Tasten einstellen.

- Diese Funktionen beeinflussen nur den Wiedergabeton und nicht die Aufnahme.

Zur Einstellung des Klangpegels (Tiefen/Höhen)

Sie können die Tiefen (niedriger Frequenzbereich) und die Höhen (hoher Frequenzbereich) zwischen -5 und +5 einstellen. Die werkseitige Einstellung des Baßpegels liegt bei „BASS +2“ und der Höhen bei „TREBLE +2“.

- Es besteht ein Zeitlimit für die Ausführung der folgenden Schritte. Sollte der Einstellungsvorgang abgebrochen werden, bevor Sie ihn abgeschlossen haben, beginnen Sie erneut mit Schritt 1.
- Für diese Funktion können Sie außerdem (nur für das Modell UX-J50) die Tasten BASS und TREBLE verwenden.

1 Drücken Sie zum Einstellen der Tiefen die Taste BASS bzw. zum Einstellen der Höhen die Taste TREBLE.

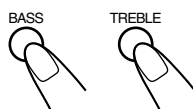

- Wenn Sie diese Taste mehrfach hintereinander drücken, erscheint abwechselnd „BASS“ und „TREBLE“ auf dem Display.

2 Drücken Sie zum Verstärken des Signals die Taste UP bzw. zum Verringern die Taste DOWN.

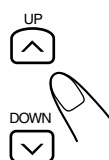

Vollklang (NUR FÜR DAS MODELL UX-J60)

Sie können den Vollklangmodus nutzen. Diese Funktion verstärkt hohe und niedrige Klangfrequenzen—Sound Turbo.

Drücken Sie SOUND TURBO.

- Wenn Sie diese Taste mehrfach hintereinander drücken, schaltet „Sound Turbo“ bzw. aus. Bei der Aktivierung leuchtet die Anzeige BASS auf dem Display auf.

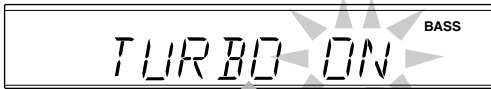

Wenn „Sound Turbo“ aktiviert ist, werden die Bass- und Höhenfrequenzen auf +2 eingestellt (siehe Seite 10). Nach dem Deaktivieren von „Sound Turbo“ werden diese Frequenzen auf ihre vorherigen Einstellungen zurückgesetzt.

Zur Verstärkung des Surround-Effekts (NUR FÜR DAS MODELL UX-J60)

Sie können den Surround-Effekt verstärken.

- Diese Funktion hat keinen Einfluß auf die Aufnahme und Wiedergabe von Mono-Signalquellen.

Drücken Sie zum **Aktivieren des Effekts** die Taste SURROUND. Im Display leuchtet die Anzeige SURROUND auf.



Drücken Sie zum **Deaktivieren des Effekts** erneut die Taste SURROUND. Die Anzeige SURROUND erlischt.

Bestimmen der Helligkeit der Anzeige

Sie können die Beleuchtung und Helligkeit des Displays nur ändern, wenn das Gerät eingeschaltet ist.

NUR auf der Fernbedienung:

Drücken Sie zum **Ändern der Helligkeit** die Taste DIMMER.

- Wenn Sie diese Taste mehrfach hintereinander drücken, wird die Helligkeit abwechselnd verringert (DIM ON) und wieder erhöht (DIM OFF).

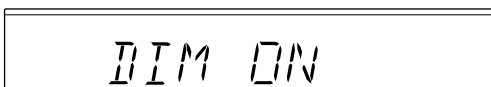

Auswahl der Displayfarbe (NUR FÜR DAS MODELL UX-J60)

Sie können die Displayfarbe auswählen (Modus COLOR 1 – COLOR 5 und AUTO).

- Beim Modus AUTO wird die Farbe (COLOR 1 nach COLOR 5) stufenweise geändert.

Drücken Sie die Taste COLOR, **um die Farbe auszuwählen.**



- Wenn Sie diese Taste mehrfach hintereinander drücken, ändert die Farbe wie folgt:

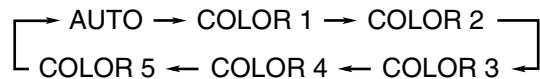

Einstellen eines Senders

1 Drücken Sie die Taste FM/AM, um das Frequenzband zu wählen.

Das Gerät wird automatisch eingeschaltet und der zuletzt wiedergegebene Sender eingestellt—FM (UKW) oder AM (MW)-Sender.

- Wenn Sie diese Taste mehrfach hintereinander drücken, wird das Frequenzband abwechselnd zwischen FM (UKW) und AM (MW) umgeschaltet.

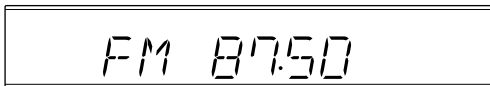

2 Drücken Sie die Taste >>> oder <<< und halten Sie sie länger als 1 Sekunde gedrückt.

Das Gerät beginnt mit der Sendersuche und stoppt, wenn es auf einen Sender mit ausreichender Signalstärke stößt.

- Wenn die Sendung stereophon übertragen wird, leuchtet die Anzeige ST (Stereo) auf.

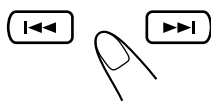

Drücken Sie die Taste >>> oder <<<, um den Suchvorgang abzubrechen.



Die Tasten >>> oder <<< wird kurz und wiederholt gedrückt

Die Frequenz ändert sich schrittweise.

So ändern Sie den UKW-Empfangsbetrieb

NUR auf der Fernbedienung:

Wenn eine UKW-Stereosendung nur mit Schwierigkeiten zu empfangen ist oder rauscht, drücken Sie die Taste FM MODE, so daß sich die Anzeige MONO im Display einschaltet. Der Empfang läßt sich dadurch verbessern.



Um den Stereoeffekt wiederherzustellen, drücken Sie erneut die Taste FM MODE, so daß die Anzeige MONO ausgeschaltet wird. Im Stereobetrieb werden ausgestrahlte Stereosendungen stereophon wiedergegeben.

Speichern von Sendern

Sie können 30 UKW- und 15 MW-Sender speichern.

In einigen Fällen wurden bereits Testfrequenzen für den Tuner gespeichert, da die Programmierfunktion vor dem Versand im Werk überprüft wurde. Hierbei handelt es sich nicht um eine Fehlfunktion.

Sie müssen Sender im UKW- und MW-Frequenzband getrennt speichern.

- Es besteht ein Zeitlimit für die Ausführung der folgenden Schritte. Sollte der Einstellungsvorgang abgebrochen werden, bevor Sie ihn abgeschlossen haben, beginnen Sie erneut mit Schritt 2.

NUR auf der Fernbedienung:

1 Stellen Sie den Sender ein, den Sie speichern wollen.

- Informationen hierzu finden Sie weiter „Einstellen eines Senders“.

2 Drücken Sie die Taste SET.



3 Drücken Sie die Taste UP oder DOWN um einen Speicherplatznummer zu wählen.

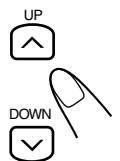
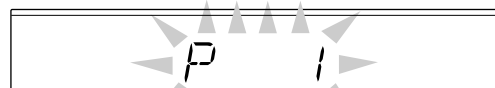

4 Drücken Sie erneut die Taste SET.



Der Sender, der in Schritt 1 eingestellt wurde, wird unter der Speicherplatznummer gespeichert, die in Schritt 3 gewählt wurde.

- Wenn ein neuer Sender unter einer bereits belegten Speicherplatznummer gespeichert wird, wird der bereits gespeicherte Sender gelöscht.



Das Netzkabel wird gezogen, oder der Strom fällt aus
Die gespeicherten Sender werden nach einigen Tagen gelöscht. Sollte dieser Fall eintreten, speichern Sie die Sender erneut.

Einstellen eines gespeicherten Senders

NUR auf der Fernbedienung:

1 Drücken Sie die Taste FM/AM, um das Frequenzband zu wählen.

Das Gerät wird automatisch eingeschaltet und der zuletzt wiedergegebene Sender eingestellt—FM (UKW) oder AM (MW)-Sender.

- Wenn Sie diese Taste mehrfach hintereinander drücken, wird das Frequenzband abwechselnd zwischen FM (UKW) und AM (MW) umgeschaltet.

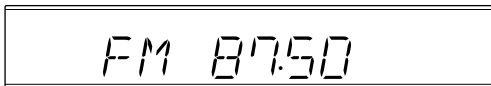

2 Drücken Sie die Taste UP oder DOWN um einen Speicherplatznummer zu wählen.

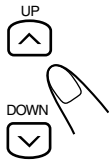

So rufen Sie direkt mit den Zifferntasten einen gespeicherten Sender auf

NUR auf der Fernbedienung:

Wenn Sie die Zifferntasten drücken, können Sie den gewünschten Speicherplatznummer auswählen.

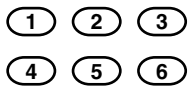
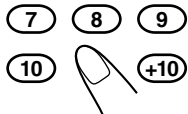
- Bsp.: Drücken Sie die Zifferntaste 5, um Speicherplatznummer 5 zu wählen. 
- Drücken Sie die Zifferntaste +10 und anschließend 5, um Speicherplatznummer 15 zu wählen. 
- Drücken Sie die Zifferntaste +10 und anschließend 10, um Speicherplatznummer 20 zu wählen.
- Drücken Sie die Zifferntaste +10, +10 und anschließend 10, um Speicherplatznummer 30 zu wählen.

Empfangen von UKW-Sendern mit RDS

Das Radiodatensystem (RDS) ermöglicht es UKW-Sendern, zusammen mit den regulären Sendesignalen ein zusätzliches Signal zu übertragen. Beispielsweise können Sender ihren Stationsnamen sowie Informationen über die aktuelle Sendung übermitteln, wie z. B. Sport oder Musik usw. Wenn Sie einen UKW-Sender hören, der den RDS-Dienst bietet, schaltet sich die Anzeige RDS im Display ein. Mit diesem Gerät können Sie folgende RDS-Signale empfangen:

PS (Sendername):

Allgemein bekannte Sendernamen werden angezeigt.

PTY (Sendungstyp):

Der Sendungstyp wird angezeigt.

RT (Radiotext):

Es werden Textmeldungen angezeigt, die der Sender überträgt.

Enhanced Other Networks (Vorübergehendes Umschalten auf eine gewünschte Sendung):

Bietet Informationen über Sendungstypen, die andere RDS-Sender ausstrahlen.



Weitere Informationen über RDS

- Einige UKW-Sender bieten keine RDS-Signale an.
- Nicht alle UKW-RDS-Dienste bieten dieselben RDS-Dienste an. Falls Sie nähere Informationen über die RDS-Dienste in Ihrem Empfangsbereich wünschen, setzen Sie sich mit den lokalen Sendern in Verbindung.
- RDS funktioniert möglicherweise nicht richtig, wenn der Sender, den Sie eingestellt haben, die Signale nicht richtig überträgt oder die Signalstärke nicht ausreicht.

Ändern der RDS-Informationen

RDS-Informationen werden im Display angezeigt, während Sie einen UKW-Sender hören.

NUR auf der Fernbedienung:

Drücken Sie die Taste DISPLAY (orange).

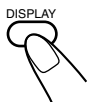

- Wenn Sie diese Taste mehrfach hintereinander drücken, werden im Display nacheinander folgende Informationen angezeigt:

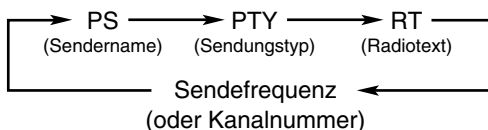

- **Es werden keine PS-, PTY- oder RT-Signale vom eingestellten Sender übertragen**
Im Display wird „NO PS“, „NO PTY“ oder „NO RT“ angezeigt.
- **Anzeige von Buchstaben**
PS, PTY oder RT-Signale werden im Display wie folgt angezeigt:
 - Im Display können nur Großbuchstaben dargestellt werden.
 - Im Display können keine akzentuierten Buchstaben dargestellt werden; der Buchstabe „A“ kann also auch für ein akzentuiertes „A“ stehen wie z.B. „Á, Â, Ã, Ä, Å und Ă“.

Suchen von Sendungen mit PTY-Codes (PTY-Suche)

Einer der Vorteile des RDS-Dienstes besteht darin, daß Sie bestimmte Sendungen suchen können, indem Sie den entsprechenden PTY-Code eingeben.

- Weitere Hinweise zu den PTY-Codes finden Sie unter „Zusätzliche Informationen“ auf Seite 25.

So suchen Sie eine Sendung mit Hilfe der PTY-Codes
DENKEN SIE DARAN, daß Sie UKW-RDS-Sender zunächst speichern müssen, bevor Sie die PTY-Codes verwenden können. Haben Sie bislang noch keine Sender gespeichert, finden Sie auf Seite 12.

- Es besteht ein Zeitlimit für die Ausführung der folgenden Schritte. Sollte der Einstellungsvorgang abgebrochen werden, bevor Sie ihn abgeschlossen haben, beginnen Sie erneut mit Schritt 1.

NUR auf der Fernbedienung:

1 Drücken Sie die Taste PTY SEARCH.
Im Display erscheint abwechselnd „PTY“ und „SELECT“.



2 Drücken Sie die Taste PTY SELECT + oder PTY SELECT -, bis der gewünschte PTY-Code im Display angezeigt wird.

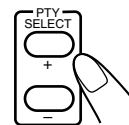

- Wenn Sie diese Taste mehrfach hintereinander drücken, ändert sich PTY-Codes wie folgt:

NONE ↔ NEWS ↔ AFFAIRS ↔ INFO ↔
 SPORT ↔ EDUCATE ↔ DRAMA ↔
 CULTURE ↔ SCIENCE ↔ VARIED ↔
 POP M ↔ ROCK M ↔ EASY M ↔
 LIGHT M ↔ CLASSICS ↔ OTHER M ↔
 WEATHER ↔ FINANCE ↔ CHILDREN ↔
 SOCIAL ↔ RELIGION ↔ PHONE IN ↔
 TRAVEL ↔ LEISURE ↔ JAZZ ↔
 COUNTRY ↔ NATION M ↔ OLDIES ↔
 FOLK M ↔ DOCUMENT ↔ TEST ↔
 ALARM ↔ (zurück zum Anfang)

3 Drücken Sie erneut die Taste PTY SEARCH.

Während der Suche werden „SEARCH“ und der gewählte PTY-Code abwechselnd im Display angezeigt. Das Gerät durchsucht 30 gespeicherte UKW-Sender, beendet den Suchlauf, wenn die gewünschte Sendung gefunden wird (es erscheint „FOUND“ und der gewählte PTY-Code) und stellt diesen Sender dann ein.

- Wenn keine Sendung gefunden wurde, werden „NOTFOUND“ im Display angezeigt, und das Gerät stellt den zuletzt wiedergegebenen Sender ein.

So brechen Sie den Suchvorgang während des Prozesses ab, drücken Sie die Taste PTY SEARCH während der Suche.



Wenn Sie bei laufender PTY-Suche einen Sender speichern, wird die Suche evtl. nicht angehalten

Drücken Sie in diesem Fall die Taste PTY SEARCH, um die Suche anzuhalten.

Vorübergehendes Umschalten auf eine gewünschte Sendung

Mit der Funktion „Enhanced Other Networks“ kann das Gerät vorübergehend auf Programme eines anderen Senders umschalten (z.B. TA, NEWS und INFO).

- Dies funktioniert nur, wenn Sie einen voreingestellten UKW-RDS-Sender hören, der die entsprechenden Signale anbietet.

So aktivieren Sie die „Enhanced Other Networks“

DENKEN SIE DARAN, daß Sie UKW-RDS-Sender zunächst speichern müssen, bevor Sie die Funktion verwenden können. Haben Sie bislang noch keine Sender gespeichert, finden Sie auf Seite 12 Informationen darüber, wie Sender gespeichert werden.

- Es besteht ein Zeitlimit für die Ausführung der folgenden Schritte. Sollte der Einstellungsvorgang abgebrochen werden, bevor Sie ihn abgeschlossen haben, beginnen Sie erneut mit Schritt 1.

NUR auf der Fernbedienung:

1 Drücken Sie die Taste TA/NEWS/INFO bis der gewünschte Datentyp im Display angezeigt wird.



- Wenn Sie diese Taste mehrfach hintereinander drücken, ändert sich der Datentyp wie folgt:



Die Anzeige des gewählten Datentyps (TA, News und Info) blinkt.

TA: Verkehrsdurchsagen

NEWS: Nachrichten

INFO: Sendung mit dem Zweck, Informationen im weitesten Sinn zu vermitteln.

OFF: Die Funktion wird deaktiviert. Die Anzeige des Datentyp (TA, News und Info) wird ausgeschaltet.

2 Warten Sie ca. 3 Sekunden, nachdem Sie den Datentyp angegeben haben.

Die Anzeige des Datentyps blinkt nicht mehr, sondern leuchtet kontinuierlich.

Die Funktion wurde damit aktiviert. Weitere Informationen finden Sie unter „So funktioniert „Enhanced Other Networks““.

So funktioniert „Enhanced Other Networks“:

FALL 1

Kein Sender überträgt zur Zeit eine Sendung des von Ihnen gewünschten Typs

Das Gerät setzt die Wiedergabe des aktuellen Senders fort.



Wenn ein Sender eine Sendung überträgt, die dem von Ihnen gewünschten Typ entspricht, schaltet das Gerät automatisch auf diesen Sender um. Die Anzeige des empfangenen PTY-Codes beginnt zu blinken.



Wenn die Sendung beendet ist, das Gerät schaltet auf den zuvor eingestellten Sender zurück, aber die Funktion bleibt weiterhin aktiviert.

FALL 2

Ein Sender überträgt zur Zeit eine Sendung des von Ihnen gewünschten Typs

Das Gerät stellt den Sender ein. Die Anzeige des empfangenen PTY-Codes beginnt zu blinken.



Wenn die Sendung beendet ist, das Gerät schaltet auf den zuvor eingestellten Sender zurück, aber die Funktion bleibt weiterhin aktiviert.

FALL 3

Der UKW-Sender, den Sie gerade hören, sendet die von Ihnen gewünschte Sendung

Das Gerät empfängt weiterhin den Sender, aber die Anzeige des empfangenen PTY-Codes beginnt zu blinken.



Wenn die Sendung beendet ist, blinkt die Anzeige des empfangenen PTY-Codes nicht mehr, sondern leuchtet kontinuierlich, aber die Funktion bleibt weiterhin aktiviert.



Weitere Informationen über die „Enhanced Other Networks“

- Die von einigen Sendern ausgestrahlten Daten sind evtl. nicht mit diesem Gerät kompatibel bzw. strahlen manche Sender keine „Enhanced Other Networks“-Signale aus. In einem solchen Fall arbeitet die Funktion evtl. nicht ordnungsgemäß.
- Während Sie eine Sendung hören, die durch die Funktion eingestellt wurde, wird der Sender nicht gewechselt, selbst wenn ein anderer Sender des Netzes eine Sendung mit denselben Daten ausstrahlt.
- Die Funktion wird deaktiviert, wenn Sie CD, TAPE oder AUX, als Signalquelle wählen, während die Funktion vorübergehend deaktiviert wird, wenn Sie AM (MW)- als Signalquelle wählen.
- Diese Funktion wird auch beim Ausschalten des Geräts deaktiviert.

Mit dieses Gerät können die folgenden CDs-Typen wiedergegeben werden—CD, CD-R und CD-RW.

Wiedergeben einer CD-R oder CD-RW

Selbstgebrannte CD-Rs (einmal beschreibbar CD-Rohlinge) und CD-RWs (wiederbeschreibbare CD-Rohlinge) können nur dann wiedergegeben werden, wenn sie „abgeschlossen“ sind.

- Gewöhnlich können Sie Ihre originalen CD-Rs oder CD-RWs wiedergeben, die im CD-Musikformat aufgezeichnet wurden. Einige Discs können jedoch manchmal durch bestimmte Merkmale oder Aufnahmebedingungen nicht wiedergegeben werden.
- Bevor Sie CD-Rs oder CD-RWs wiedergeben, lesen Sie sorgfältig die zugehörigen Anweisungen oder Warnhinweise.
- Einige CD-Rs oder CD-RWs werden unter Umständen von diesem Gerät nicht wiedergegeben, wenn bestimmte CD-Merkmale vorliegen, die CDs beschädigt oder verschmutzt sind oder die Linse des CD-Spielers verschmutzt ist.
- Für CD-RWs ist möglicherweise eine längere Lesezeit erforderlich. Dies ist darauf zurückzuführen, daß das Reflexionsvermögen der CD-RWs geringer als bei normalen CDs ist.

Allgemeine Hinweise

Im allgemeinen haben Sie die beste Wiedergabequalität, wenn Sie Ihre CDs und den Mechanismus sauber halten.

- Legen Sie Ihre CDs stets in ihre Boxen zurück und bewahren Sie diese in einem geschlossenen Schrank oder in einem Regal auf.
- Halten Sie das CD-Lade stets geschlossen, wenn es nicht benutzt wird.

Wenn Sie CDs von besonderer Form spielen (herzförmige, achteckige, usw.) kann das Gerät Schaden nehmen.

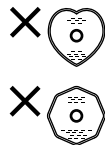

Umgang mit CDs

- Nehmen Sie die CD aus ihrer Box, indem Sie sie am Rand festhalten, während Sie vorsichtig gegen das Loch in der Mitte drücken.
- Berühren Sie nicht die glänzende Fläche der CD, und biegen Sie die CD auch nicht.
- Legen Sie die CD in ihre Box zurück, wenn Sie sie nicht mehr benötigen, damit sich die CD nicht verziehen kann.



- Achten Sie darauf, daß Sie die Oberfläche der CD nicht zerkratzen, wenn Sie sie wieder in die Box legen.
- Setzen Sie die CD nicht direkter Sonneneinstrahlung, extremen Temperaturen und Feuchtigkeit aus.

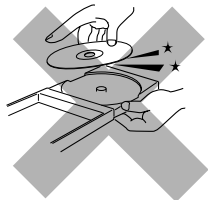

So reinigen Sie eine CD

Wischen Sie die CD mit einem weichen Tuch in geraden Linien ab, wobei Ihre Bewegungen vom Mittelpunkt nach außen geführt werden sollten.



Verwenden Sie KEINE Lösungsmittel, wie beispielsweise konventionellen Schallplattenreiniger, Spray, Verdüner oder Benzin, um die CD zu reinigen.

Wiedergeben der gesamten CD —normale Wiedergabe

1 Drücken Sie die Taste CD ▲.

Das Gerät wird automatisch eingeschaltet, und die CD-Lade wird ausgefahren.

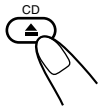

2 Legen Sie die CD richtig in die kreisförmige Vertiefung der CD-Lade, so daß die Labelseite nach oben weist.

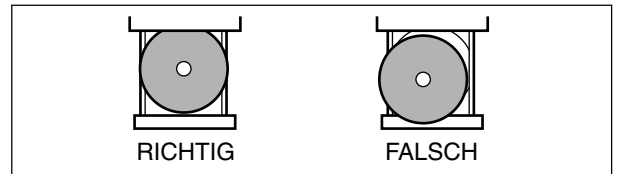

- Wenn Sie eine CD-Single (8 cm) verwenden, legen Sie sie in die innere kreisförmige Vertiefung der CD-Lade.

3 Drücken Sie die Taste CD ▶/II.

Die CD-Lade wird automatisch geschlossen, und die Wiedergabe des ersten Titels der Disc beginnt.

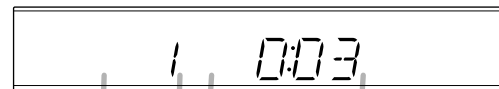

Titelnummer Verstrichene Spielzeit

- Die Disc-Wiedergabe wird beendet, sobald der letzte Titel wiedergegeben wurde.

Wenn Sie die Wiedergabe beenden wollen, drücken Sie die Taste ■.

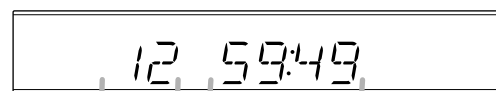

Gesamtzahl der Titel Gesamtspielzeit

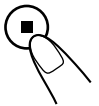

Wenn Sie die CD entnehmen wollen, drücken Sie die Taste CD ▲.



- Wenn die Disc nicht gelesen werden kann (z.B. weil sie zerkratzt ist) oder eine nicht lesbare CD-R oder CD-RW eingelegt wird, wird die Wiedergabe nicht gestartet.
- Falls keine Disc eingelegt ist
Erscheint im Display „NO DISC“.
- Wenn die Disc mehr als 21 Titel enthält und Sie den 21. oder einen späteren Titel wählen,
Erscheint im Display „- -: -“, nicht die Laufzeit.



Versuchen Sie NICHT, die CD-Lade von Hand zu schließen; dadurch würde es beschädigt.

Grundbetrieb

Wenn Sie eine Disc wiedergeben, können Sie folgendes ausführen.

So unterbrechen Sie die Wiedergabe kurzfristig

Drücken Sie die Taste CD ►/|| während der Wiedergabe.

Während der Wiedergabepause blinkt die verstrichene Spielzeit im Display.



Um die Wiedergabe wiederaufzunehmen, drücken Sie erneut die Taste CD ►/||.

So springen Sie zu einem anderen Titel

Drücken Sie die Taste ►►| oder |◄◄ wiederholt vor oder während der Wiedergabe.

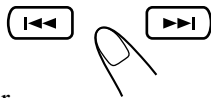

- ►►|: Der Anfang des nächsten oder der folgenden Titel wird angesprungen.
- |◄◄: Der Anfang des aktuellen Titels oder der vorherigen Titel wird angesprungen.

So springen Sie mit Hilfe der Zifferntasten direkt zu einem anderen Titel

NUR auf der Fernbedienung:

Durch Drücken der Zifferntasten vor oder während der Wiedergabe können Sie die Wiedergabe mit einer von Ihnen gewählten Titelnummer beginnen.

Bsp.: Drücken Sie die Zifferntaste 5, um Titel 5 zu wählen.



Drücken Sie die Zifferntaste +10 und anschließend 5, um Titel 15 zu wählen.



Drücken Sie die Zifferntaste +10 und anschließend 10, um Titel 20 zu wählen.

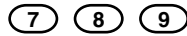

Drücken Sie die Zifferntaste +10, +10, +10 und anschließend 2, um Titel 32 zu wählen.

So suchen Sie eine bestimmte Stelle eines Titels

Drücken und halten Sie die Taste ►►| oder |◄◄ während der Wiedergabe gedrückt.



- ►►|: Die CD wird im Schnellauf wiedergegeben.
- |◄◄: Die CD wird im Schnellauf rückwärts wiedergegeben.

Programmieren der Wiedergabereihenfolge der Titel—Programmierbetrieb

Sie können die Reihenfolge festlegen, in der die Titel wiedergegeben werden sollen, bevor Sie die Wiedergabe starten.

Es können maximal 20 Titel programmiert werden.

NUR auf der Fernbedienung:

1 Legen Sie eine CD ein.

- Wenn die aktuelle Signalquelle nicht der CD-Spieler ist, drücken Sie die Taste CD ►/||, und anschließend die Taste ■, bevor Sie mit dem nächsten Schritt fortfahren.

2 Drücken Sie die Taste PRGM (programm).

Die Anzeige PRGM (Programm) leuchtet im Display.

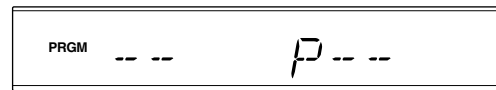

- Wenn sich bereits ein Programm im Speicher befindet, wird dieses Programm aufgerufen.

3 Drücken Sie die Taste UP oder DOWN um die Titelnummer zu wählen, und drücken Sie anschließend die Taste SET.

- Sie können die Titelnummer direkt mit den Zifferntasten auswählen. (Weitere Informationen finden Sie unter „So springen Sie mit Hilfe der Zifferntasten direkt zu einem anderen Titel“).

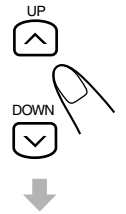

Titelnummer Schrittnummer des Programms



4 Wiederholen Sie Schritt 3, um weitere gewünschte Titel zu programmieren.

5 Drücken Sie die Taste CD ►/||. Die Titel werden in der programmierten Reihenfolge wiedergegeben.



Es wird ein 21. Titel ignoriert
Im Display wird „FULL“ angezeigt.

Wenn Sie die Wiedergabe beenden wollen, drücken Sie die Taste ■.

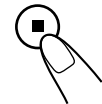

Wenn Sie die programmiert Wiedergabe beenden wollen, drücken Sie vor oder nach der Wiedergabe die Taste PRGM (Programm).

- Die Anzeige PRGM (Programm) erlischt.
- Der Sender bleibt auch aktiviert, wenn ein anderer Wiedergabebetrieb (Normal oder Zufallswiedergabe) gewählt wird.

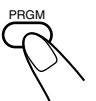

Die Einstellung des Wiedergabebetrieb (Normal, Program und Zufallswiedergabe) ändert sich nicht, selbst wenn Sie folgendes tun;

- Änderung der Signalquelle—Die Auswahl des CD-Spielers als Signalquelle stellt den vorherigen Wiedergabebetrieb wieder her.
- Geräteabschaltung—Beim Einschalten des Geräts wird der vorherige Wiedergabebetrieb wieder hergestellt.

So überprüfen Sie den Programminhalt

Sie können den Inhalt des Programms prüfen, indem Sie vor oder nach der Wiedergabe die Taste ►►| oder |◄◄ drücken.

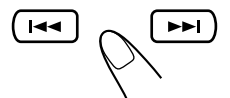

- ►►|: Zum Prüfen des Inhalts der programmierten Reihenfolge.
- |◄◄: Zum Prüfen des Inhalts in umgekehrter Reihenfolge.

So ändern Sie das Programm

NUR auf der Fernbedienung:

Vor oder nach der Wiedergabe können Sie den zuletzt programmierten Titel löschen, indem Sie die Taste CANCEL drücken.



- Wenn Sie diese Taste mehrfach hintereinander drücken, wird der jeweils zuletzt programmierte Titel des Programms gelöscht.

Um dem Programm weitere Titel hinzuzufügen, bevor die Wiedergabe gestartet wird, brauchen Sie lediglich die gewünschten Titelnummern zu wählen. Befolgen Sie hierzu Schritt **3** des Programmierverfahrens.

Drücken Sie die Taste ■ vor oder während der Wiedergabe, **um das Programm zu löschen.**

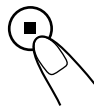

- Wenn die CD ausgeworfen wird, wird das Programm ebenfalls gelöscht.

Wiedergeben in zufälliger Reihenfolge —Zufallswiedergabetrieb

In diesem Modus werden die Titel in keiner speziellen Reihenfolge abgespielt.

NUR auf der Fernbedienung:

1 Legen Sie eine CD ein.

- Wenn die aktuelle Signalquelle nicht der CD-Spieler ist, drücken Sie die Taste CD ►/||, und anschließend die Taste ■, bevor Sie mit dem nächsten Schritt fortfahren.

2 Drücken Sie die Taste RANDOM.

Die Anzeige RANDOM leuchtet auf im Display.



3 Drücken Sie die Taste CD ►/||.

Die Titel werden in zufälliger Reihenfolge wiedergegeben.

Die Zufallswiedergabe wird beendet, wenn alle Titel einmal wiedergegeben wurden.

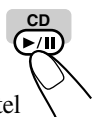

Wenn Sie den aktuellen Titel überspringen möchten, drücken Sie die Taste ►►|.



- Sie können nicht zu den vorherigen Titeln zurückspringen, wenn Sie die Taste ◀◀| drücken.

Wenn Sie die Wiedergabe beenden wollen, drücken Sie die Taste ■.

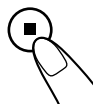

Wenn Sie die Wiedergabe in zufälliger Reihenfolge beenden möchten, drücken Sie vor oder nach der Wiedergabe die Taste RANDOM.

Die Wiedergabe in zufälliger Reihenfolge wird deaktiviert und die normale Wiedergabe aktiviert.

- Die Anzeige RANDOM erlischt.



Die Einstellung des Wiedergabebetriebs (Normal, Program und Zufallswiedergabe) ändert sich nicht, selbst wenn Sie folgendes tun;

- Änderung der Signalquelle—Die Auswahl des CD-Spielers als Signalquelle stellt den vorherigen Wiedergabebetriebs wieder her.
- Geräteabschaltung—Beim Einschalten des Geräts wird der vorherige Wiedergabebetriebs wieder hergestellt.

Wiederholen von Titeln—wiederholte Wiedergabe

Sie können die Wiedergabe aller Titel, der programmierten Titel oder eines einzelnen Titels, der gerade wiedergegeben wird, beliebig oft wiederholen.

NUR auf der Fernbedienung:

Um die wiederholte Wiedergabe zu aktivieren, drücken Sie die Taste REPEAT während oder vor der Wiedergabe.



- Wenn Sie diese Taste mehrfach hintereinander drücken, ändert sich der Wiederholbetrieb und dessen Anzeige im Display wie folgt:

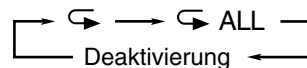

↶ : Ein Titel wird wiederholt.

↶ ALL : Bei normalem Wiedergabemodus werden alle Titel wiederholt.

Bei programmiertem Wiedergabemodus werden alle Titel des Programms wiederholt.

Bei der Zufallswiedergabe werden alle Titel in zufälliger Reihenfolge wiederholt.

Um die wiederholte Wiedergabe abzubrechen, drücken Sie die Taste REPEAT mehrfach hintereinander, bis im Display keine Repeat-Funktion mehr angezeigt wird.

- Der Wiederholbetrieb bleibt auch aktiviert, wenn ein anderer Wiedergabebetriebs (Normal, Program oder Zufallswiedergabe) gewählt wird.
- Bei der Zufallswiedergabe kann ↶ selbstverständlich nicht gewählt werden. Ist die Einstellung ↶ aktiviert, wenn Sie die Taste RANDOM drücken, wird sie anschließend deaktiviert.

Verhindern des CD-Auswurfs —Verriegelung der CD-Laden

Sie können den Disc-Ladeschacht verriegeln und den Auswurf einer Disc verhindern, egal, ob das Gerät eingeschaltet ist oder nicht.

NUR am Gerät:

Um den Auswurf von CDs zu sperren, drücken Sie die Taste CD ►/||, während Sie die Taste ■ gedrückt halten.

- Wenn eine CD-Lade geöffnet ist, schließen Sie sie zunächst.



CD

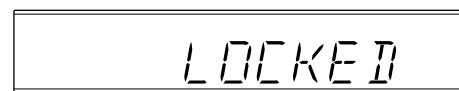
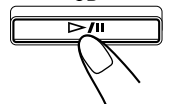

Um die Sperrung aufzuheben und die Disc zu entriegeln, drücken Sie die Taste CD ►/||, während Sie gleichzeitig die Taste ■ gedrückt halten.

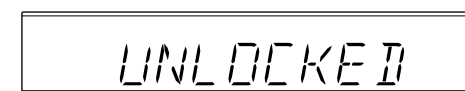

Wenn Sie versuchen, die Disc bei aktiviertem „Verriegelung der CD-Laden“ auszuwerfen erscheint die Anzeige „LOCKED“, um anzuzeigen, dass das CD-Fach gesperrt ist.

Wiedergeben von Kassetten

Sie können Cassetten des Typs I wiedergeben.

Wiedergeben einer Kassette

1 Drücken Sie PUSH OPEN ▲ an des Gerät.

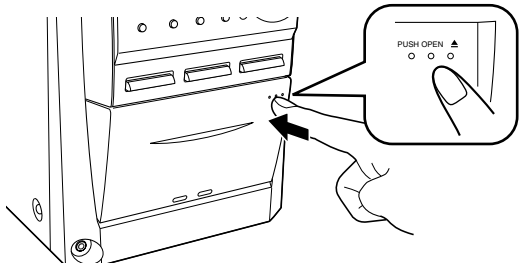

2 Legen Sie eine Kassette ein, so daß der freiliegende Bandteil nach unten weist.

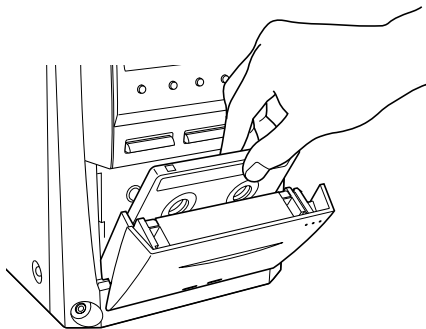

3 Drücken Sie PUSH OPEN ▲ erneut, um den Cassettenladeschacht zu schließen.

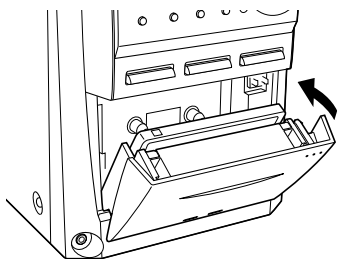

4 Drücken Sie die Taste TAPE ◀▶.

Das Gerät wird automatisch eingeschaltet, und die Kassette wird wiedergegeben. Die Kassettenrichtungsanzeige (▶ oder ◀) blinkt langsam im Display.

- Wenn Sie diese Taste mehrfach hintereinander drücken, ändert sich abwechselnd die Kassettenlaufrichtung:
 - ▶ : Die Vorderseite wird wiedergegeben.
 - ◀ : Die Rückseite wird wiedergegeben.

Sobald die Kassette das Ende erreicht hat, wird Kassettendeck automatisch gestoppt, wenn der Reverse-Betrieb auf oder gestellt ist. (Weitere Informationen finden Sie unter „So geben Sie beide Kassettenseiten wieder—Reverse-Betrieb“).

Wenn Sie die Wiedergabe beenden wollen, drücken Sie die Taste ■.

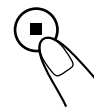

Wenn Sie eine Kassette schnell nach links oder nach rechts spulen möchten, drücken Sie die Taste oder während die Kassette nicht wiedergegeben wird. Die Kassettenrichtungsanzeige (▶ oder ◀) blinkt schnell im Display.



Drücken Sie zum Entnehmen der Kassette am Gerät auf PUSH OPEN ▲.

- Stoppen Sie die Wiedergabe, wenn die Kassette abgespielt wird.

So geben Sie beide Kassettenseiten wieder—Reverse-Betrieb

Sie können das Deck so einstellen, daß nur eine Kassettenseite wiedergegeben wird, beide Kassettenseiten einmal wiedergegeben werden oder beide Kassettenseiten kontinuierlich wiederholt werden.

Drücken Sie die Taste REV.MODE (Reverse-Betrieb).

- Wenn Sie diese Taste mehrfach hintereinander drücken, ändert sich der Reverse-Betrieb wie folgt:

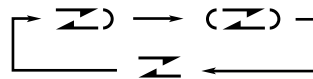

: Das deck stoppt automatisch, wenn beide Seiten der Kassette zuende gespielt worden sind und stoppt, wenn die Wiedergabe in die ◀ Richtung beendet ist.

: Das deck spielt beide Seiten weiter, bis die Taste ■ gedrückt wird.

: Das deck stoppt automatisch, wenn eine Seite der Kassette am Ende angelangt ist.

• Öffnen Sie den Cassettenladeschacht NICHT, wenn eine Kassette wiedergegeben wird.

• Es wird nicht empfohlen, Kassetten des Typs C-120 oder mit noch dünnerem Band zu verwenden, da sich die Aufnahmeeigenschaften verschlechtern können und sich das Band leicht in den Andruckrollen und Antriebsrollen verfangen kann.

notes Wenn keine Kassette eingelegt ist und Sie die Taste TAPE ◀▶ drücken, wird „NO TAPE“ im Display angezeigt.

WICHTIG:

- Die Aufnahmelautstärke wird automatisch richtig eingestellt und wird daher nicht von den anderen Einstellungen beeinflusst. Sie können daher die Lautstärke während der Aufnahme wunschgemäß einstellen, ohne daß der Aufnahmepegel beeinflusst wird.
- Wenn Ihre Aufnahmen übermäßiges Rauschen oder Knacken enthalten, steht das Gerät möglicherweise zu dicht an einem Fernsehgerät. Vergrößern Sie den Abstand zwischen dem Fernsehgerät und dem Gerät.
- Es können Cassetten des Typs I zur Aufnahme verwendet werden.

So schützen Sie Ihre Aufnahmen

Zwei kleine Löschsutzungen befinden sich auf der Rückseite der Kassette, um zu verhindern, daß Aufnahmen unabsichtlich gelöscht oder überspielt werden.

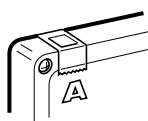

Brechen Sie diese Löschsutzungen heraus, um Ihre Aufnahmen zu schützen. Löschsutzungen herausgebrochen wurden, müssen Sie diese Löcher mit Klebeband überkleben.

So bewahren Sie die beste Aufnahme- und Wiedergabequalität

Wenn die Köpfe, Antriebs- und Andruckrollen des Kassettendecks verschmutzt sein sollten, kann folgendes eintreten:

- Die Klangqualität verschlechtert sich.
- Die Wiedergabe setzt an manchen Punkten aus.
- Der Ton wird leiser.
- Kassetten können nicht vollständig gelöscht werden.
- Es wird schwierig, Aufnahmen durchzuführen.

So reinigen Sie die Köpfe, Antriebsrollen und Andruckrollen

Reinigen Sie Köpfe, Antriebs- und Andruckrollen mit einem weichen Wattestäbchen, das mit Alkohol befeuchtet ist.

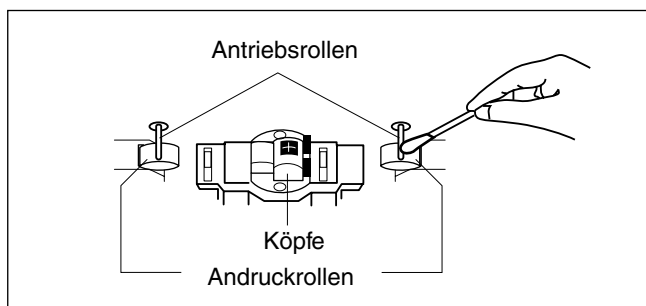

So entmagnetisieren Sie die Köpfe

Schalten Sie das Gerät aus, und verwenden Sie eine Entmagnetisierungsdrossel für Köpfe (diese Drossel erhalten Sie in Elektronik- und CD-Geschäften).



Anfang und Ende von Kassetten

Das Vorspannband am Anfang und Ende von Kassetten kann nicht zur Aufnahme verwendet werden. Es ist deshalb bei der Aufnahme von Discs und Radiosendungen ratsam, die Kassette ein wenig vorzuspulen, damit keine Aufnahme auf dem Vorspannband gemacht wird und somit Teile des aufzunehmenden Materials verlorengehen.

Bespielen einer Kassette

NUR am Gerät:

1 Legen Sie eine Kassette ein, so daß der freiliegende Bandteil nach unten weist.

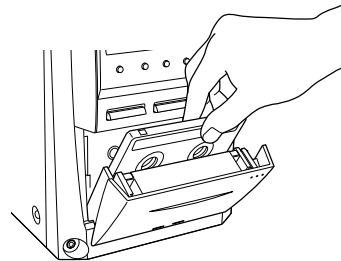

2 Schließen Sie das Kassettenschacht sanft und prüfen Sie die Richtung, in der die Kassette bespielt wird.

- Wenn die Wiedergaberichtung nicht richtig ist, drücken Sie zweimal die Taste TAPE ◀▶ und anschließend die Taste ■, um die Kassettewiedergaberichtung zu ändern.
- Wenn Sie beide Seiten einer Kassette bespielen möchten, finden Sie hierzu weitere Informationen im Abschnitt „So bespielen Sie beide Kassettenseiten—Reverse-Betrieb“.

3 Geben Sie die Signalquelle wieder: UKW, AM (MW) oder eine Zusatzkomponente, die an die Buchsen AUX angeschlossen wurde.

- Wenn CD als Signalquelle ausgewählt wurde, lesen Sie den Abschnitt „CD-Direktaufnahmen“ auf Seite 21.

4 Drücken Sie die Taste REC (Aufnahme).

Die Anzeige REC (Aufnahme) schaltet sich im Display ein, und die Aufnahme beginnt.

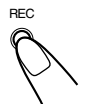

- Wenn keine Kassette eingelegt ist und Sie die Taste REC drücken, wird „NO REC“ im Display angezeigt.
- Wenn eine geschützte Kassette eingelegt ist und Sie die Taste REC drücken, wird „NO REC“ im Display angezeigt.

Wenn Sie die Aufnahme beenden wollen, drücken Sie die Taste ■.

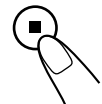

Drücken Sie zum Entnehmen der Kassette am Gerät auf PUSH OPEN ▲.

- Stoppen Sie die Aufnahme, wenn die cassette aufgenommen wird.

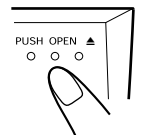

Öffnen Sie den Kassettenschacht NICHT, wenn eine Kassette wiedergegeben wird.

So bespielen Sie beide Kassettenseiten—Reverse-Betrieb

Drücken Sie wiederholt die Taste REV.MODE (Reverse-Betrieb), bis  oder  angezeigt wird.

- Wenn der Reverse-Betrieb für die Aufnahme verwendet wird, leuchtet  auf und es wird zuerst in Vorwärtsrichtung (▶) aufgenommen. Andernfalls wird die Aufnahme beendet, wenn nur auf einer Kassettenseite (Reverse) aufgenommen wurde.



CD-Direktaufnahmen

Alle Titel der CD werden in der Reihenfolge auf die Kassette überspielt, die auf der CD besteht, oder entsprechend der Reihenfolge, die im Programmbetrieb festgelegt wurde.

NUR am Gerät:

1 Legen Sie eine Kassette ein, so daß der freiliegende Bandteil nach unten weist.

2 Legen Sie eine CD ein.

- Wenn die aktuelle Signalquelle nicht der CD-Spieler ist, drücken Sie die Taste CD ►/||, und anschließend die Taste ■, bevor Sie mit dem nächsten Schritt fortfahren. — Wenn keine Pausen von etwa 4 Sekunden zwischen den Titeln aufgezeichnet werden sollen, drücken Sie die Taste CD ►/|| zweimal. Wenn Sie keine Taste drücken, wird zwischen den Titeln automatisch eine Pause eingefügt.
- Wenn Sie beide Seiten einer Kassette bespielen möchten, finden Sie hierzu weitere Informationen im Abschnitt „So bespielen Sie beide Kassettenseiten—Reverse-Betrieb“.

3 Drücken Sie die Taste REC (Aufnahme).

Die Anzeige REC (Aufnahme) schaltet sich im Display ein, und die Aufnahme beginnt. Nach der Aufnahme stoppen der CD-Spieler und das Kassettendeck automatisch.



Drücken Sie die Taste ■ **zum Anhalten der Aufnahme.** Das Band wird nach 4 Sekunden angehalten.



Drücken Sie **zum Entnehmen der Kassette** am Gerät auf PUSH OPEN ▲.

- Stoppen Sie die Aufnahme, wenn die cassette aufgenommen wird.

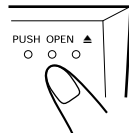

Öffnen Sie den Cassettenladeschacht **NICHT**, wenn eine Cassette wiedergegeben wird.

Einzeltitle-Aufnahme

Diese Aufnahmemethode ist praktisch, wenn Sie Titel während der Wiedergabe einer CD aufnehmen möchten. So können Sie nur Ihre Lieblingstitel auf Kassette aufnehmen.

NUR am Gerät:

1 Legen Sie eine Kassette ein, so daß der freiliegende Bandteil nach unten weist.

2 Geben Sie den Titel wieder, den Sie aufnehmen möchten.

3 Drücken Sie die Taste REC (Aufnahme).

Der CD-Spieler geht zum Anfang dieses Titels zurück und der Titel wird von Anfang an auf Band aufgenommen.

Nach der Aufnahme stoppen der CD-Spieler und das Kassettendeck automatisch.

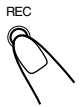

4 Wiederholen Sie Schritt 2 und 3, um weitere gewünschte Titel aufzuzeichnen.

Drücken Sie die Taste ■ **zum Anhalten der Aufnahme.**

Das Band wird nach 4 Sekunden angehalten.

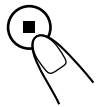

Drücken Sie **zum Entnehmen der Kassette** am Gerät auf PUSH OPEN ▲.

- Stoppen Sie die Aufnahme, wenn die cassette aufgenommen wird.

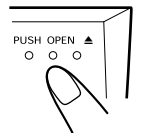

Öffnen Sie den Cassettenladeschacht **NICHT**, wenn eine Cassette wiedergegeben wird.

So bespielen Sie beide Kassettenseiten—Reverse-Betrieb

Drücken Sie wiederholt die Taste REV.MODE (Reverse-Betrieb), bis oder angezeigt wird.



- Wenn der Reverse-Betrieb für die CD-Direktaufnahme verwendet wird, leuchtet auf und es wird zuerst in Vorwärtsrichtung (►) aufgenommen. Wenn die Kassette das Bandende erreicht, während ein Titel in der Vorwärtsrichtung (►) aufgenommen wird, wird dieser Titel am Anfang der Rückseite (◄) aufgezeichnet. Wenn Sie die Aufnahme auf der Rückseite (◄) beginnen, wird die Aufnahme gestoppt, wenn die Aufnahme nur auf einer Seite (Rückseite) der Kassette erfolgt.



Wenn Sie die Einschlafschaltuhr während einer CD-Direktaufnahme einstellen

Stellen Sie die Schaltuhr so ein, daß noch ausreichend Zeit bleibt, um die CD vollständig wiederzugeben. Andernfalls schaltet sich das Gerät aus, bevor die Aufnahme beendet werden kann.

Es stehen Ihnen drei Schaltuhren zur Verfügung: Weckschaltuhr, Aufnahmeschaltuhr und Einschlafschaltuhr. Bevor Sie die Schaltuhren verwenden, müssen Sie die Uhr stellen, die in das Gerät integriert ist (siehe Seite 9).

Verwenden der Weck- und Aufnahmeschaltuhr

Sie können die Schaltuhr unabhängig davon stellen, ob das Gerät ein- oder ausgeschaltet ist.

Funktionsweise der Schaltuhr

Beim Erreichen der Einschaltzeit wird das Gerät automatisch eingeschaltet. Es blinken (☉ [Schaltuhr] und der gewählte Schaltuhrmodus [DAILY oder REC] kurz bevor die Einschaltzeit erreicht wird und während des Schaltuhrbetriebs). Wenn die Ausschaltzeit erreicht ist, schaltet sich das Gerät automatisch aus (Bereitschaftsbetrieb). Die Einstellungen der Schaltuhr bleiben so lange im Speicher, bis sie geändert werden.

- Wenn die Anzeige DAILY im Display leuchtet, dient die Schaltuhr als Weckschaltuhr. Sobald die Weckschaltuhr gestellt wurde, wird sie jeden Tag zur selben Zeit aktiviert, bis die Schaltuhr ausgeschaltet wird.
- Wenn die Anzeige REC im Display leuchtet, dient die Schaltuhr als Aufnahmeschaltuhr. Wenn eine Aufnahme mit der Aufnahmeschaltuhr durchgeführt wurde, bleiben die Einstellungen weiterhin gespeichert, aber die Schaltuhr ist ausgeschaltet.

Bevor Sie beginnen...

Wenn „TUNER“ als wiederzugebende Signalquelle ausgewählt wurde, vergewissern Sie sich, daß der gewünschte Sender eingestellt wurde, bevor Sie das Gerät ausschalten.

- Es besteht ein Zeitlimit für die Ausführung der folgenden Schritte. Sollte der Einstellungsvorgang abgebrochen werden, bevor Sie ihn abgeschlossen haben, beginnen Sie erneut mit Schritt 1.
- Für diese Funktion können Sie außerdem (nur für das Modell UX-J50) die Taste CLOCK/TIMER verwenden.

1 Drücken Sie die Taste CLOCK/TIMER.

Es erscheint ☉ (Schaltuhr) und es blinkt die Schaltuhranzeige (DAILY oder REC) im Display.

Das Gerät wechselt jetzt in den Einstellmodus für die Einschaltzeit.



2 Geben Sie den Zeitpunkt ein, an dem das Gerät eingeschaltet werden soll.

- 1) Drücken Sie die Taste UP oder DOWN um die Stunden einzustellen, und drücken Sie anschließend die Taste CLOCK/TIMER.
- 2) Drücken Sie die Taste UP oder DOWN um die Minuten einzustellen, und drücken Sie anschließend die Taste CLOCK/TIMER.

Das Gerät wechselt jetzt in den Einstellmodus für die Ausschaltzeit.

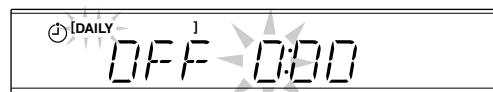
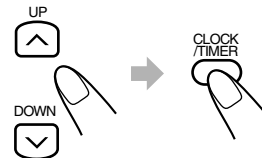

3 Geben Sie den Zeitpunkt an, an dem das Gerät ausgeschaltet werden soll (Bereitschaftsbetrieb).

- 1) Drücken Sie die Taste UP oder DOWN um die Stunden einzustellen, und drücken Sie anschließend die Taste CLOCK/TIMER.
- 2) Drücken Sie die Taste UP oder DOWN um die Minuten einzustellen, und drücken Sie anschließend die Taste CLOCK/TIMER.

Das Gerät verzweigt in den Schaltuhrenauswahlmodus.

4 Drücken Sie die Taste UP oder DOWN, um die Schaltuhr (Weckschaltuhr oder Aufnahmeschaltuhr) mit der Signalquelle, die wiedergegeben werden soll, auszuwählen, und drücken Sie danach die Taste CLOCK/TIMER.

- Jedes Mal, wenn Sie die Taste UP oder DOWN drücken, ändern sich Schaltuhrmodus und Signalquelle wie folgt:

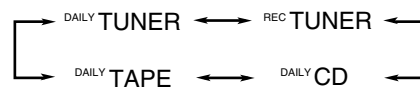

DAILY TUNER: Der zuletzt wiedergegebene Sender wird eingestellt. (Weckschaltuhr)

REC TUNER: Der zuletzt wiedergegebene Sender wird aufgenommen. (Aufnahmeschaltuhr)

- Legen Sie eine beispielbare Kassette in das Kassettendeck ein.

DAILY CD: Es wird eine CD wiedergegeben. (Weckschaltuhr)

- Legen Sie eine CD ein.

DAILY TAPE: Es wird eine Kassette wiedergegeben. (Weckschaltuhr)

- Vergewissern Sie sich, daß sich eine Cassette in dem Cassettendeck befindet.
- Vergewissern Sie sich, daß die richtige Bandrichtung ausgewählt ist.

Das Gerät verzweigt in den Lautstärke-Einstellmodus.

5 Drücken Sie die Taste UP oder DOWN zum Einstellen der Lautstärke und anschließend die Taste CLOCK/TIMER.

- Sie können den Lautstärkepegel auswählen („VOLUME –“ und „VOLUME 0“ sowie „VOLUME 40“).
Wenn Sie „VOLUME –“, wird die Lautstärke gewählt, die vor dem letzten Abschalten des Geräts eingestellt war.
 - Wenn Sie keine Wiedergabe wünschen, während die Aufnahmeschaltuhr (REC TUNER) in Betrieb ist, stellen Sie den Lautstärkepegel auf „VOLUME 0“.
- Der Modus zum Einstellen der Uhrzeit wird aktiviert.

6 Stellen Sie ggf. die Uhrzeit ein.

- Siehe „Einstellen der Uhrzeit“ auf Seite 9.

7 Drücken Sie die Taste STANDBY/ON um das Gerät auszuschalten (Bereitschaftsbetrieb), sofern Sie die Schaltuhr bei eingeschaltetem Gerät eingestellt haben.

- Wenn die Schaltuhr eingeschaltet wird, blinken die Anzeige  (Schaltuhr) und der ausgewählte Schaltuhrmodus (DAILY oder REC).

Drücken und halten Sie die Taste CLOCK/TIMER, bis die Anzeige  (Schaltuhr) auf dem Display erlischt, **um die Schaltuhr vorübergehend auszuschalten.**



Folgen Sie auf den Seiten 22 und 23 den Schritten **1 bis 7, um die Schaltuhr (mit der vorigen Einstellung) zu aktivieren oder zu ändern.**

- Deaktivieren Sie zuerst die Schaltuhr, wenn Sie nach der Verwendung der Tagesschaltuhr die Einstellung der Schaltuhr ändern möchten.



- **Das Gerät wird eingeschaltet, wenn die Einschaltzeit erreicht ist**
Die Schaltuhr arbeitet nicht.
- **Das Netzkabel wird gezogen, oder der Strom fällt aus**
Die Schaltuhr wird deaktiviert. Sie müssen zuerst die Uhr und dann die Schaltuhr erneut stellen.

Verwenden der Einschlafschaltuhr

Sie können die Einschlafschaltuhr verwenden, um bei Musik einzuschlafen. Sie können die Einschlafschaltuhr einstellen, wenn das Gerät eingeschaltet ist.

Funktionsweise der Einschlafschaltuhr

Das Gerät wird nach dem eingegebenen Zeitintervall automatisch ausgeschaltet.

NUR auf der Fernbedienung:

1 Drücken Sie die Taste SLEEP.

Das Zeitintervall bis zum Ausschalten des Geräts wird angezeigt, und die Anzeige SLEEP schaltet sich im Display.



- Wenn Sie diese Taste mehrfach hintereinander drücken, ändert sich das Zeitintervall wie folgt:

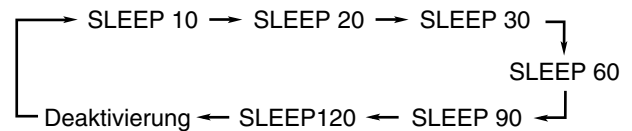

2 Warten Sie etwa 5 Sekunden ab, nachdem Sie das Zeitintervall festgelegt haben.

Die Beleuchtung und das Display werden abgedunkelt.

Um die Restzeit bis zum Ausschalten des Geräts zu prüfen, drücken Sie einmal die Taste SLEEP, so daß die Restzeit bis zum Ausschalten des Geräts etwa 5 Sekunden lang angezeigt wird.

- Die Beleuchtung und das Display werden während dieser Zeit heller.

Um die Ausschaltzeit zu ändern, drücken Sie die Taste SLEEP mehrfach hintereinander, bis das gewünschte Zeitintervall im Display angezeigt wird.

Um die Einstellung abubrechen, drücken Sie die Taste SLEEP mehrfach hintereinander, bis die Anzeige SLEEP im Display erlischt.

- Die Einschlafschaltuhr wird auch deaktiviert, wenn Sie das Gerät ausschalten.



- **Wenn Sie die Einschlafschaltuhr einstellen, nachdem die Weckschaltuhr mit der Wiedergabe der ausgewählten Signalquelle begonnen hat**
Die Weckschaltuhr wird deaktiviert. Wenn die Ausschaltzeit der Einschlafschaltuhr erreicht wird, schaltet sich das Gerät aus.
- **Die Einschlafschaltuhr wird gestellt, während die Aufnahmeschaltuhr die Aufnahme durchführt**
Die Aufnahmeschaltuhr wird deaktiviert, aber die Aufnahme wird fortgesetzt, bis die Einschlafschaltuhr eingeschaltet wird.

Wartung

Die beste Leistung des Geräts erzielen Sie, wenn Sie CDs, Kassetten und den entsprechenden Mechanismus sauberhalten.

Reinigen des Gerät

- **Flecken an des Gerät**
Sollten mit einem weichen Tuch abgewischt werden. Wenn das Gerät stark verschmutzt ist, wischen Sie es mit einem Tuch ab, das mit einem neutralen, in Wasser verdünnten Reinigungsmittel getränkt und anschließend gut ausgewrungen wurde. Wischen Sie das Gerät dann mit einem trockenen Tuch trocken.
- **Beachten Sie die folgenden Hinweise, da sich anderenfalls die Qualität des Gerät verschlechtern kann, sie beschädigt werden kann oder sich der Lack abschälen kann.**
 - Wischen Sie sie NICHT mit einem harten Tuch ab.
 - Üben Sie KEINEN starken Druck beim Wischen aus.
 - Wischen Sie sie NICHT mit Verdünner oder Benzol ab.
 - Wischen Sie sie NICHT mit flüchtigen Substanzen (beispielsweise Insektiziden) ab.
 - Bringen Sie sie NICHT über einen längeren Zeitraum mit Gummi oder Kunststoff in Kontakt.

Umgang mit Kassetten

- Wenn das Band in der Kassette nicht gespannt ist, spannen Sie es, indem Sie einen Bleistift in eine der Spulen stecken und drehen.
- Wenn das Band nicht gespannt ist, kann es sich dehnen, zerschnitten werden oder sich in der Kassette verfangen.
- Berühren Sie nicht die Bandoberfläche.
- Lagern Sie Kassetten nicht:
 - an staubigen Orten.
 - in direktem Sonnenlicht oder in direkter Hitze.
 - an feuchten Orten.
 - Auf einem Fernseher oder Lautsprecher
 - in der Nähe eines Magneten.

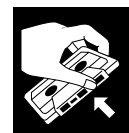
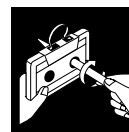

Fehlerbeseitigung

Wenn Sie ein Problem mit dem Gerät haben, überprüfen Sie, ob in dieser Liste eine mögliche Lösung beschrieben wird, bevor Sie sich mit dem Kundendienst in Verbindung setzen.

Wenn Sie das Problem nicht mit Hilfe der an dieser Stelle angeführten Hinweise lösen können oder das Gerät beschädigt worden ist, beauftragen Sie einen qualifizierten Fachmann, wie z. B. Ihren Fachhändler, mit dem Kundendienst.

Symptom	Mögliche Ursache	Abhilfe
Es ist kein Ton zu hören.	<ul style="list-style-type: none"> • Die Anschlüsse sind falsch oder locker. • Die Kopfhörer sind angeschlossen. 	<ul style="list-style-type: none"> • Überprüfen Sie alle Anschlüsse, und führen Sie die Anschlüsse richtig durch. (Siehe Seiten 6 – 8). • Den Kopfhörerstecker herausziehen.
Der Radioempfang ist verrauscht.	<ul style="list-style-type: none"> • Die Antennen sind abgetrennt. • Die MW-Rahmenantenne ist zu nahe an des Gerät aufgestellt. • Die UKW-Antenne ist nicht richtig ausgelegt und angeordnet. 	<ul style="list-style-type: none"> • Schließen Sie die Antennen richtig an. • Ändern Sie die Position und Ausrichtung der MW-Rahmenantenne. • Richten Sie die UKW-Antenne so aus, daß der Empfang am besten ist.
Die CD-Lade läßt sich nicht öffnen oder schließen.	Das Netzkabel ist nicht angeschlossen.	Stecken Sie den Netzstecker in eine Netzsteckdose.
Die CD wird nicht wiedergegeben.	Die CD wurde falsch herum eingelegt.	Legen Sie die CD so ein, daß die Labelseite nach oben zeigt.
Bei der CD-Wiedergabe entstehen Aussetzer.	Die CD ist schmutzig oder zerkratzt.	Reinigen Sie die CD, oder tauschen Sie sie aus. (Siehe Seite 16).
Die Kassettenfächer lassen sich nicht öffnen.	Während der Wiedergabe einer Kassette wurde die Stromversorgung über das Netzkabel unterbrochen.	Schließen Sie das Stromkabel an und schalten Sie das Gerät ein.
Es lassen Sie keine Aufnahmen durchführen.	Die Löschsutzungen der Kassette wurden herausgebrochen.	Bedecken Sie die Löcher auf der schmalen Rückseite der Kassette mit Kleband.
Das Gerät läßt sich nicht bedienen.	Der eingebaute Mikroprozessor hat aufgrund externer elektrischer Störungen eine Fehlfunktion.	Ziehen Sie das Netzkabel ab, und schließen Sie es anschließend wieder an das Netz an.
Das Gerät kann mit der Fernbedienung nicht bedient werden.	<ul style="list-style-type: none"> • Der Weg zwischen Fernbedienung und Sensor der Anlage ist blockiert. • Die Batterien sind verbraucht. 	<ul style="list-style-type: none"> • Beseitigen Sie das Hindernis. • Tauschen Sie die Batterien aus.

Zusätzliche Informationen

Beschreibung der PTY-Codes:

NEWS:	Nachrichten.
AFFAIRS:	Themensendung, in der aktuelle Nachrichten ausführlicher behandelt werden—Debatte oder Analyse.
INFO:	Sendung mit dem Zweck, Informationen im weitesten Sinn zu vermitteln.
SPORT:	Sendung über sportliche Ereignisse.
EDUCATE:	Bildungssendungen.
DRAMA:	Hörspiele und Hörspielserien.
CULTURE:	Sendungen, die sich mit nationaler oder regionaler Kultur einschließlich Sprache, Theater usw. beschäftigen.
SCIENCE:	Sendungen über Naturwissenschaften und Technik.
VARIED:	Dieser Code wird hauptsächlich für Wortsendungen verwendet, wie z.B. Quizsendungen, Ratespiele und Interviews.
POP M:	Kommerzielle Musik, die aktuell Anklang findet.
ROCK M:	Rockmusik.
EASY M:	Zeitgenössische Unterhaltungsmusik der Kategorie „Easy Listening“.
LIGHT M:	Instrumentalmusik und Vokal- oder Chormusik.
CLASSICS:	Darbietung von Orchestermusik, Symphonien, Kammermusik usw.
OTHER M:	Musik, die in keine der anderen Kategorien paßt.
WEATHER:	Wetterberichte und Wettervorhersagen.
FINANCE:	Börsen-, Handels- und Wirtschaftsberichte usw.
CHILDREN:	Sendungen für ein junges Zielpublikum.
SOCIAL:	Sendungen über Soziologie, Geschichte, Geographie, Psychologie und Gesellschaft.
RELIGION:	Sendungen mit religiösem Inhalt.
PHONE IN:	Sendungen, an der Zuhörer entweder per Telefon oder im Rahmen eines öffentlichen Forums teilnehmen können.
TRAVEL:	Reiseberichte.
LEISURE:	Sendungen über Freizeitaktivitäten.
JAZZ:	Jazzmusik.
COUNTRY:	Musik, die aus den Südstaaten Nordamerikas stammt oder die diese Tradition fortsetzt.
NATION M:	Aktuelle Volksmusik des Landes oder der Region in der Sprache dieses Landes.
OLDIES:	Musik aus dem sogenannten „goldenen Zeitalter“ der Popmusik.
FOLK M:	Musik, die ihre Wurzeln in der Musikkultur eines bestimmten Landes hat.
DOCUMENT:	Tatsachenberichte, die in ermittelndem Stil vermittelt werden.
TEST:	Sendung zum Testen, ob Geräte oder Receiver bei Notrufdurchsagen funktionieren.
ALARM:	Notrufdurchsagen.

Bei einigen UKW-Sendern werden die PTY-Codes möglicherweise anders als in der oben aufgeführten Liste auf dieser Seite eingestuft.

Alarmfunktion

Wenn ein „ALARM“ signal (Notfallsignal) von einem Sender empfangen wird, während eine Radiosendung wiedergegeben wird, schaltet das Gerät automatisch auf den Sender um, von dem dieses „ALARM“ signal stammt. Diese Umschaltung erfolgt nicht, wenn Sie einen Sender hören, der keinen RDS-Betrieb unterstützt (alle MW- und einige UKW-Sender).

Testfunktion

Das „TEST“ signal wird zum Testen des „ALARM“ signals verwendet. Bei einem Testsignal arbeitet der Receiver wie bei einem „ALARM“ signal. Wird ein „TEST“ signal empfangen, während eine Radiosendung wiedergegeben wird, schaltet das Gerät automatisch auf den Sender um, der das „TEST“ signal sendet. Diese Umschaltung erfolgt nicht, wenn Sie einen Sender hören, der keinen RDS-Betrieb unterstützt (alle MW- und einige UKW-Sender).

UX-J60 (CA-UXJ60 und SP-UXJ60)

Verstärker

Ausgangsleistung:
SUBWOOFERS:
90 W (45 W + 45 W) an 6 Ω (10% THD)
MAIN SPEAKERS:
30 W (15 W + 15 W) an 6 Ω (10% THD)
Eingangsempfindlichkeit/Impedanz (bei 1 kHz)
AUX: 400 mV/48 kΩ
Lautsprecheranschlüsse: 6 Ω – 16 Ω

Tuner

UKW-Abstimmbereich: 87,50 MHz – 108,00 MHz
MW-Abstimmbereich:
MW: 522 kHz – 1 629 kHz

CD-Spieler

Dynamikbereich: 85 dB
Rauschabstand: 90 dB
Tonhöenschwankungen: nicht meßbar

Kassettendeck

Frequenzgang:
Normalkassetten (Typ I):
60 Hz – 14 000 Hz
Tonhöenschwankungen: 0,15% (WRMS)

Lautsprecher—SP-UXJ60

Lautsprecherchassis:
Subwoofer: 13,5 cm Membran x 1
Woofer: 8,0 cm Membran x 1
Hochtöner: 4,0 cm Membran x 1
Impedanz: Subwoofer: 6 Ω
Hauptlautsprecher: 6 Ω
Abmessungen (ca.):
175 mm x 320 mm x 241 mm (B/H/T)
Gewicht (ca.): 3,7 kg je Lautsprecher

Zubehör

Siehe Seite 6.

Allgemeines

Anschlußwerte: AC 230 V ~, 50 Hz
Leistungsaufnahme: 130 W (im Betrieb)
1,4 W (Bereitschaftsbetrieb)
Abmessungen (ca.):
520 mm x 320 mm x 323,3 mm (B/H/T)
Gewicht (ca.): 15,1 kg

UX-J50 (CA-UXJ50 und SP-UXJ50)

Verstärker

Ausgangsleistung:
120 W (60 W + 60 W) an 6 Ω (10% THD)
Eingangsempfindlichkeit/Impedanz (bei 1 kHz)
AUX: 400 mV/48 kΩ
Lautsprecheranschlüsse: 6 Ω – 16 Ω

Tuner

UKW-Abstimmbereich: 87,50 MHz – 108,00 MHz
MW-Abstimmbereich:
MW: 522 kHz – 1 629 kHz

CD-Spieler

Dynamikbereich: 85 dB
Rauschabstand: 90 dB
Tonhöenschwankungen: nicht meßbar

Kassettendeck

Frequenzgang:
Normalkassetten (Typ I):
60 Hz – 14 000 Hz
Tonhöenschwankungen: 0,15% (WRMS)

Lautsprecher—SP-UXJ50

Lautsprecherchassis:
Woofer: 12,0 cm Membran x 1
Mittellautsprecher:
4,0 cm Membran x 1
Hochtöner: 2,0 cm Kuppel x 1
Impedanz: 6 Ω
Abmessungen (ca.):
160 mm x 285 mm x 181,5 mm (B/H/T)
Gewicht (ca.): 2,4 kg je Lautsprecher

Zubehör

Siehe Seite 6.

Allgemeines

Anschlußwerte: AC 230 V ~, 50 Hz
Leistungsaufnahme: 120 W (im Betrieb)
1,3 W (Bereitschaftsbetrieb)
Abmessungen (ca.):
490 mm x 286 mm x 323,3 mm (B/H/T)
Gewicht (ca.): 12,3 kg

Introduction

Nous vous remercions pour avoir acheté un de nos produits JVC. Avant d'utiliser cet appareil, lisez attentivement ce mode d'emploi afin d'obtenir les meilleures performances de l'appareil, et conservez-le à titre d'information.

À propos de ce mode d'emploi

Ce mode d'emploi est organisé de la façon suivante:

- **Ce mode d'emploi explique principalement le fonctionnement de l'appareil en utilisant les touches de la télécommande.**

Vous pouvez utiliser les touches de la télécommande et de l'appareil de la même façon si porte le même nom ou un nom similaire (ou une marque), sauf mentionné autrement.

Les illustrations utilisées dans ce mode d'emploi sont, sauf mention contraire, du UX-J60.

- Les informations de base et communes, qui sont les mêmes pour beaucoup de fonctions, sont regroupées en un seul endroit et ne sont pas répétées dans chaque procédure. Par exemple, nous ne répétons pas les informations sur la mise sous/hors tension de l'appareil, le réglage du volume, la modification des effets sonores, etc. qui sont expliqués dans la section "Fonctionnement commun" aux pages 9 à 11.
- Les marques suivantes sont utilisées dans ce mode d'emploi:



Vous donne des avertissements et des précautions pour éviter tout dommage, risque d'incendie ou d'électrocution.

Vous donne aussi des informations qui ne vous permettent pas d'obtenir les meilleures performances de l'appareil.



Vous donne des informations et des conseils que vous devriez connaître.

Précautions

Installation

- Installez l'appareil dans un endroit plat, sec et ni trop chaud, ni trop froid—entre 5°C et 35°C.
- Installez l'appareil dans un endroit suffisamment ventilé pour éviter tout échauffement interne de l'appareil.
- Laissez suffisamment d'espace entre l'appareil et le téléviseur.
- Ne placez pas les enceintes trop près du téléviseur pour éviter toute interférence.



N'INSTALLEZ PAS l'appareil près de sources de chaleur, ou dans un endroit exposé à la lumière directe du soleil, à une poussière excessive ou aux vibrations.

Sources d'alimentation

- Pour débrancher l'appareil de la prise secteur murale, tirez toujours sur la fiche et non sur le cordon d'alimentation.



NE MANIPULEZ PAS le cordon d'alimentation avec les mains mouillées.

Condensation d'humidité

De l'humidité peut se condenser sur la lentille à l'intérieur de l'appareil dans les cas suivants:

- Après le démarrage d'un chauffage dans la pièce
- Dans une pièce humide
- Si l'appareil est amené directement d'une pièce froide dans une pièce chaude

Si cela se produit, l'appareil risque de ne pas fonctionner correctement. Dans ce cas, laissez l'appareil sous tension pendant quelques heures jusqu'à ce que l'humidité se soit évaporée, débranchez le cordon d'alimentation secteur puis rebranchez-le de nouveau.

Autres

- Si un objet métallique ou un liquide tombait à l'intérieur de l'appareil, débranchez l'appareil et consultez votre revendeur avant de faire quoi que ce soit.
- Si vous n'avez pas l'intention d'utiliser votre appareil pendant une période prolongée, débranchez le cordon d'alimentation secteur de la prise murale.



NE DÉMONTÉZ PAS l'appareil. Il n'y a aucune pièce réparable par l'utilisateur à l'intérieur.

En cas de problèmes, débranchez le cordon d'alimentation secteur et consultez votre revendeur.

Table des matières

Emplacement des touches et des commandes	3
Panneau avant	3
Télécommande	5
Pour commencer	6
Accessoires fournis	6
Mise en place des piles dans la télécommande	6
Connexion des antennes	6
Connexion des enceintes	7
Connexion d'un autre appareil	8
Fonctionnement commun	9
Réglage de l'horloge	9
Mise sous tension	9
Ajustement du volume	10
Utilisation des effets sonores	10
Sélection de la luminosité de l'affichage	11
Sélection de la couleur de l'affichage (POUR LE UX-J60 UNIQUEMENT)	11
Écoute d'émissions FM et AM (PO)	12
Accord d'une station	12
Préréglage des stations	12
Accord d'une station préréglée	13
Réception d'une station FM avec RDS	13
Changement de l'information RDS	14
Recherche de programmes par code PTY (Recherche PTY)	14
Commutation temporaire sur le type de programme de votre choix ...	15
Lecture de Disques	16
Lecture d'un Disque en entier—Lecture normale	16
Fonctionnement de base de la platine disque	17
Programmation de l'ordre de lecture des plages —Lecture programmée	17
Lecture dans un ordre aléatoire—Lecture aléatoire	18
Répétition des plages—Lecture répétée	18
Interdiction de l'éjection des disques—Verrouillage des plateaux	18
Lecture de cassettes	19
Lecture d'une cassette	19
Enregistrement	20
Enregistrement sur une cassette	20
Enregistrement direct de disque	21
Enregistrement d'une plage	21
Utilisation des minuteries	22
Utilisation de la minuterie quotidienne et d'enregistrement	22
Utilisation de la minuterie d'arrêt	23
Entretien	24
Guide de dépannage	24
Informations complémentaires.....	25
Spécifications	26

Emplacement des touches et des commandes

Familiarisez-vous avec les touches et les commandes de votre appareil.

Panneau avant

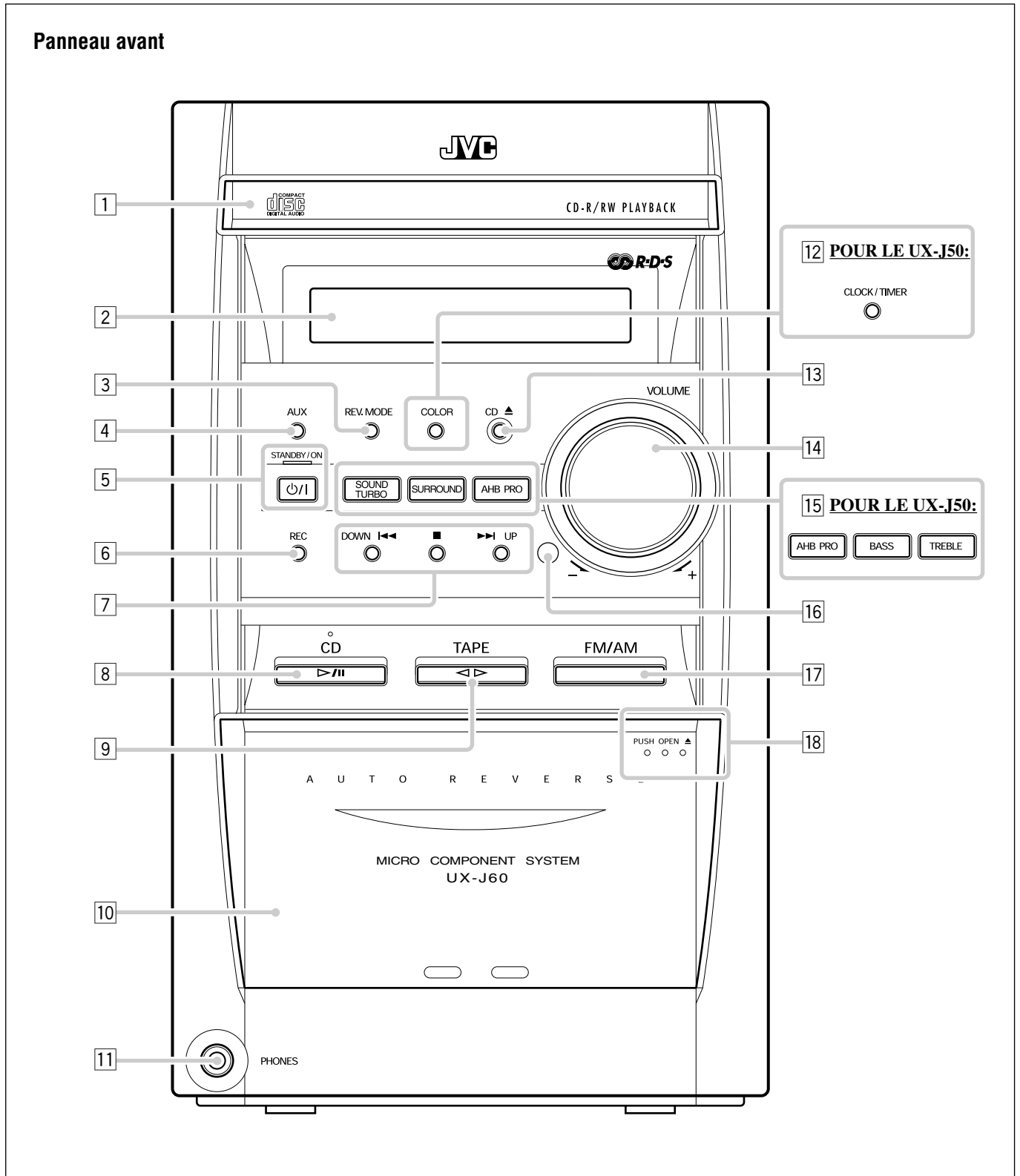

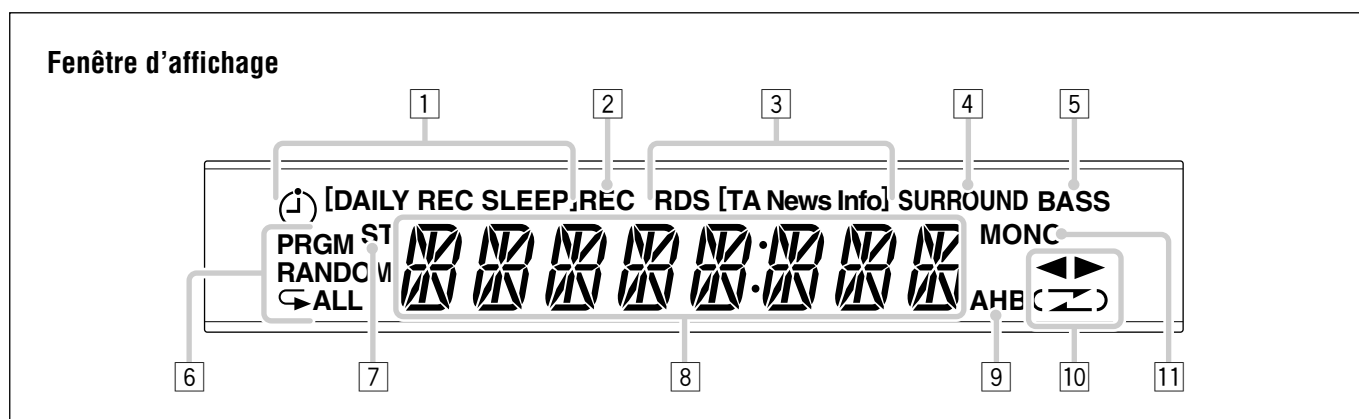





Référez-vous aux pages entre parenthèses pour plus de détails.

Panneau avant

- 1 Plateau à disque
- 2 Fenêtre d'affichage
- 3 Touche REV.MODE (mode autoreverse) (19 – 21)
- 4 Touche AUX (9)
Appuyez sur cette touche met aussi l'appareil sous tension.
- 5 Touche STANDBY/ON /I et témoin STANDBY/ON (9, 23)
- 6 Touche REC (enregistrement) (20, 21)
- 7 Touches multifonctions
 - DOWN/◀◀ (saut vers l'arrière), ■ (arrêt) et ▶▶/UP (saut vers l'avant)
- 8 Touche CD ▷/|| (lecture/pause) (9, 16 – 18)
Appuyez sur cette touche met aussi l'appareil sous tension.
- 9 Touche TAPE ◀ ▷ (9, 19)
Appuyez sur cette touche met aussi l'appareil sous tension.
- 10 Porte-cassettes
- 11 Prise PHONES (10)
- 12 POUR LE UJ60:
Touche COLOR (11)
- POUR LE UX-J50:
Touche CLOCK/TIMER (9, 22, 23)
- 13 Touche CD ▲ (ouverture/fermeture du plateau à disque) (16)
Appuyez sur cette touche met aussi l'appareil sous tension.
- 14 Réglage VOLUME + / - (10)
- 15 POUR LE UX-J60:
Touche SOUND TURBO (11)
Touche SURROUND (11)
Touche AHB (Active Hyper Bass) PRO (10)
- POUR LE UX-J50:
Touche AHB (Active Hyper Bass) PRO (10)
Touche BASS (10)
Touche TREBLE (10)
- 16 Capteur de télécommande
- 17 Touche FM/AM (9, 12, 13)
Appuyez sur cette touche met aussi l'appareil sous tension.
- 18 Portion PUSH OPEN ▲ (ouverture du compartiment à cassette) (19 – 21)

Fenêtre d'affichage

- 1 Indicateurs de minuterie
 -  (minuterie), DAILY, REC (minuterie d'enregistrement) et SLEEP
- 2 Indicateur REC (enregistrement)
- 3 Indicateurs de fonctionnement RDS
 - RDS et TA/News/Info
- 4 POUR LE UX-J60 UNIQUEMENT:
Indicateur SURROUND
- 5 POUR LE UX-J60 UNIQUEMENT:
Indicateur BASS
- 6 Indicateur de mode de lecture de disque
 - PRGM (programme), RANDOM et  ALL (répétition)
- 7 Indicateur ST (stereo)
- 8 Affichage principal
 - Indique le nom de la source, la fréquence, etc.
- 9 Indicateur AHB (Active Hyper Bass pro)
- 10 Indicateurs de fonctionnement de la platine cassette
 -  (direction de la bande) et  (mode autoreverse)
- 11 Indicateur MONO

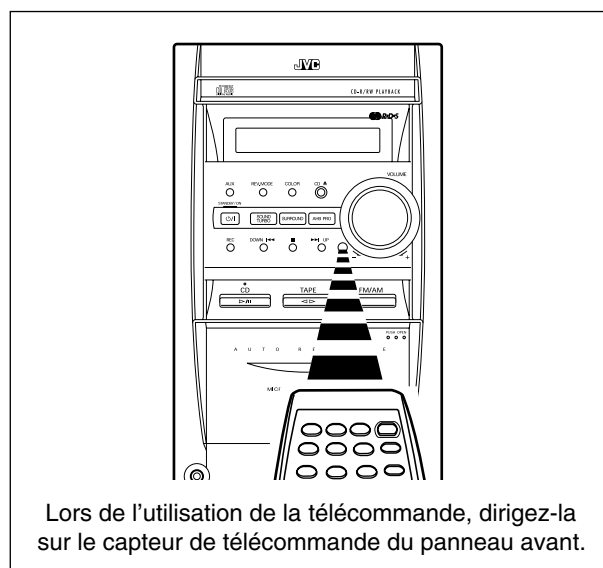

Télécommande

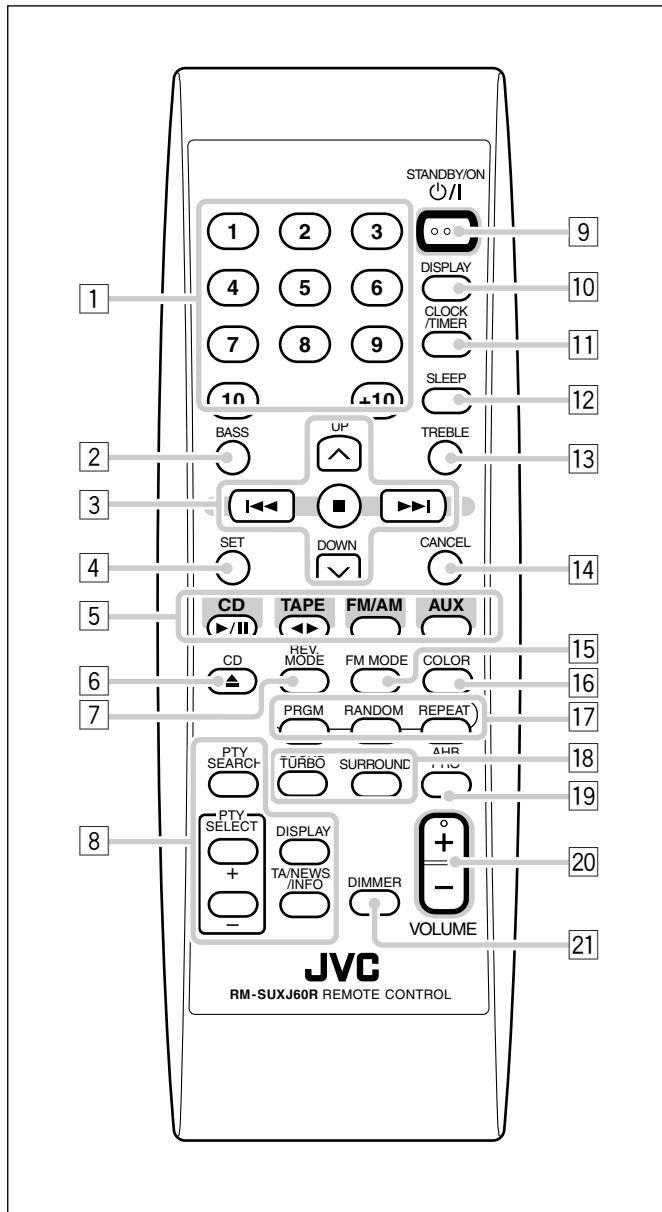

Référez-vous aux pages entre parenthèses pour plus de détails.

- 1 Touches numériques
- 2 Touche BASS (10)
- 3 Touches multifonctions
 - UP, ◀◀ (saut vers l'arrière), ■ (arrêt), ▶▶ (saut vers l'avant) et DOWN
- 4 Touche SET (17)
- 5 Touches de source
 - CD ▶/||, TAPE ◀▶, FM/AM et AUX

Appuyer sur l'une de ces touches met aussi l'appareil sous tension.
- 6 Touche CD ▲ (ouverture/fermeture du plateau à disque) (16)

Appuyez sur cette touche met aussi l'appareil sous tension.
- 7 Touche REV.MODE (mode autoreverse) (19 – 21)
- 8 Touches de fonctionnement RDS (14, 15)
 - PTY SEARCH, PTY SELECT + / -, DISPLAY et TA/NEWS/INFO
- 9 Touche STANDBY/ON ◻/I (9, 23)
- 10 Touche DISPLAY (9)
- 11 Touche CLOCK/TIMER (9, 22, 23)
- 12 Touche SLEEP (23)
- 13 Touche TREBLE (10)
- 14 Touche CANCEL (18)
- 15 Touche FM MODE (12)
- 16 POUR LE UX-J60 UNIQUEMENT:
 - Touche COLOR (11)
- 17 Touches de mode de lecture de disc (17, 18)
 - PRGM (programme), RANDOM et REPEAT
- 18 POUR LE UX-J60 UNIQUEMENT:
 - Touche SOUND TURBO (11)
 - Touche SURROUND (11)
- 19 Touche AHB (Active Hyper Bass) PRO (10)
- 20 Touche VOLUME + / - (10)
- 21 Touche DIMMER (11)

Accessoires fournis

Vérifiez que vous avez bien tous les accessoires suivants. Le nombre entre parenthèses indique le nombre de pièces fournies.

- Antenne cadre AM (1)
- Antenne FM (1)
- Télécommande (1)
- Piles (2)
- Cordons d'enceinte (POUR LE UX-J60 UNIQUEMENT) (4)

Si quelque chose manquait, consultez immédiatement votre revendeur.

Mise en place des piles dans la télécommande

Insérez les piles—R6(SUM-3)/AA(15F)—dans la télécommande, en faisant correspondre les polarités (+ et -) des piles avec les marques + et - dans le compartiment à piles.

Quand la télécommande ne peut plus commander l'appareil, remplacez les deux piles en même temps.

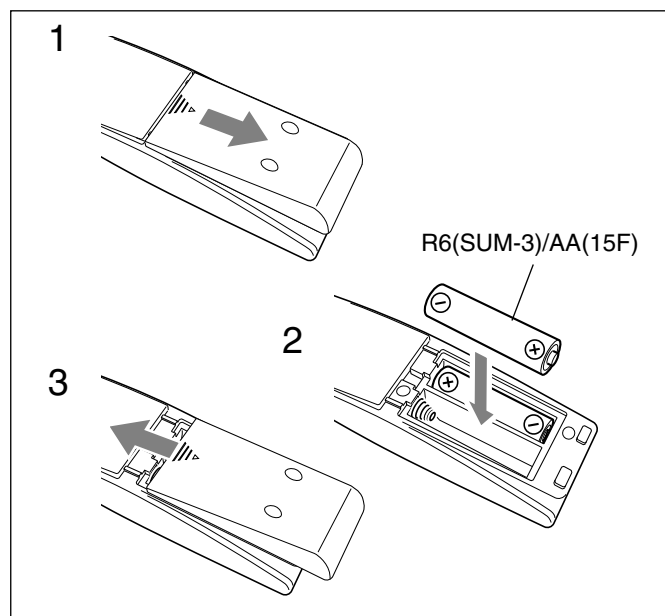

- N'UTILISEZ PAS une vieille pile avec une pile neuve.
- N'UTILISEZ PAS différents types de pile en même temps.
- N'EXPOSEZ PAS les piles au feu ou à une flamme.
- NE LAISSEZ PAS les piles dans le compartiment à piles si vous n'avez pas l'intention d'utiliser la télécommande pendant une période prolongée. Sinon, elles risqueraient de fuir et d'endommager la télécommande.

Connexion des antennes

Antenne FM

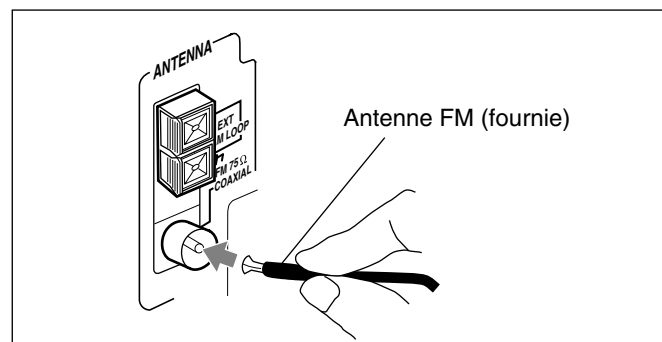

- 1 Connectez l'antenne FM à la prise FM 75 Ω COAXIAL.
- 2 Étendez l'antenne FM.
- 3 Fixez-la dans la position qui offre la meilleure réception possible, puis fixez-la au mur, etc.



A propos de l'antenne FM fournie

L'antenne FM fournie avec cet appareil peut être utilisée temporairement. Si la réception est mauvaise, connectez une antenne FM extérieure.

Pour connecter une antenne FM extérieure

Avant de la connecter, déconnectez l'antenne FM fournie.

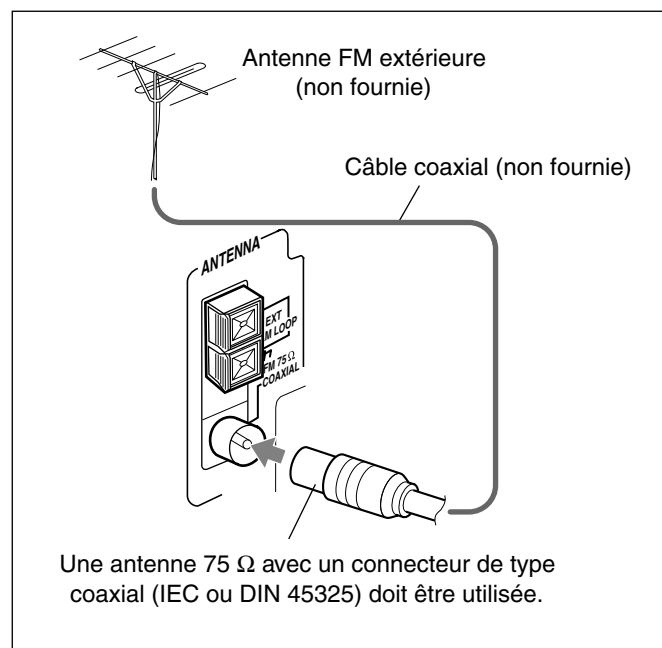

Antenne AM (PO)

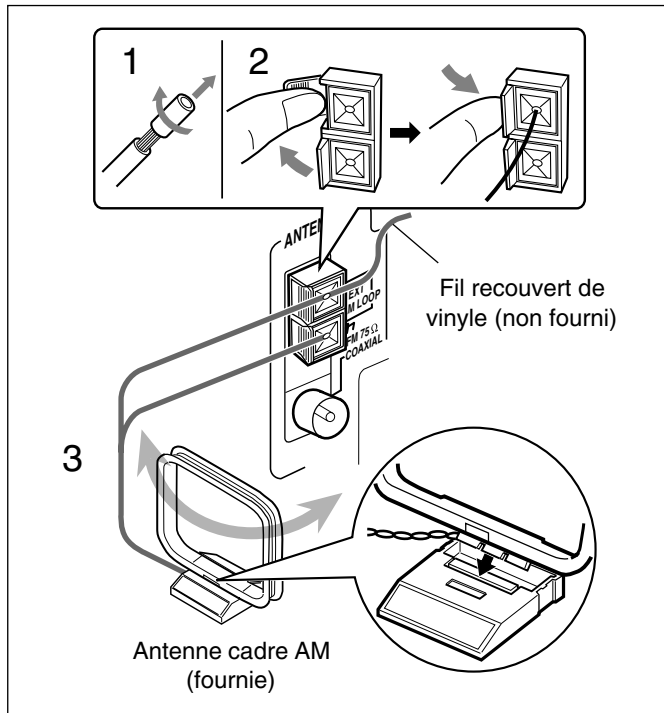

- 1 Si les cordons sont recouverts par un isolant, retirez la petite partie de l'isolant à l'extrémité de chaque cordon en tordant et en tirant l'isolant.
- 2 Connectez l'antenne cadre AM aux prises AM LOOP comme montré sur l'illustration.
- 3 Tournez l'antenne cadre AM jusqu'à l'obtention de la meilleure réception possible.

Pour connecter une antenne AM (PO) extérieure

Si la réception est mauvaise, connectez un fil recouvert de vinyle à la prise AM EXT et étendez-le horizontalement. L'antenne cadre AM doit rester connectée.



Pour une meilleure réception FM et AM (PO)

- Assurez-vous que les conducteurs de l'antenne ne touchent pas d'autres prises et cordons de connexion.
- Gardez les antennes à l'écart des parties métalliques de l'appareil, des cordons de connexion et du cordon d'alimentation.

Connexion des enceintes

POUR LE UX-J60:

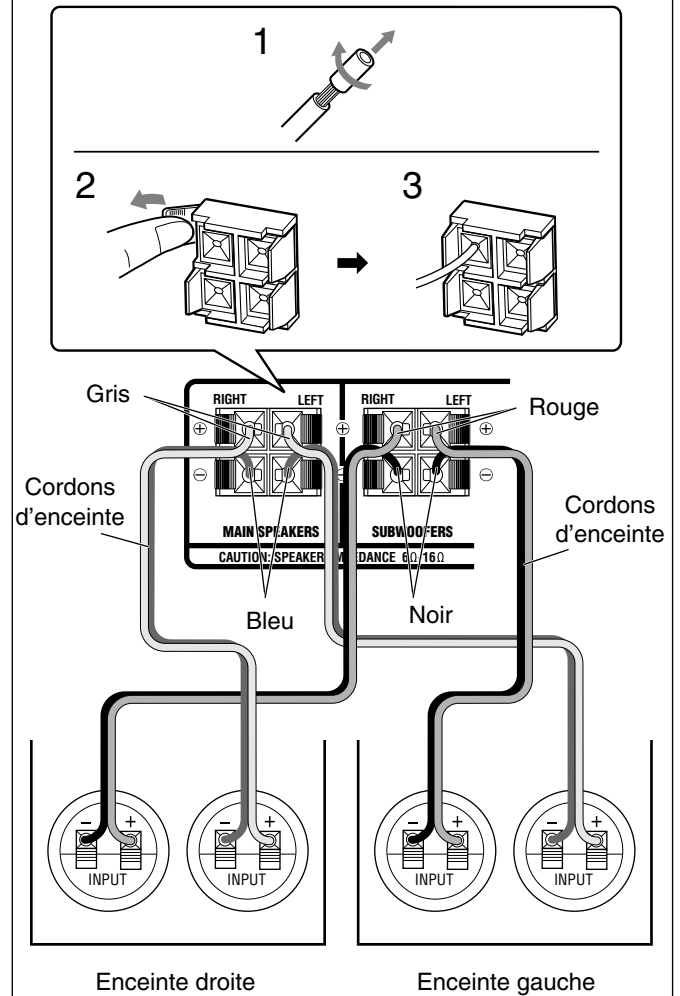

POUR LE UX-J50:

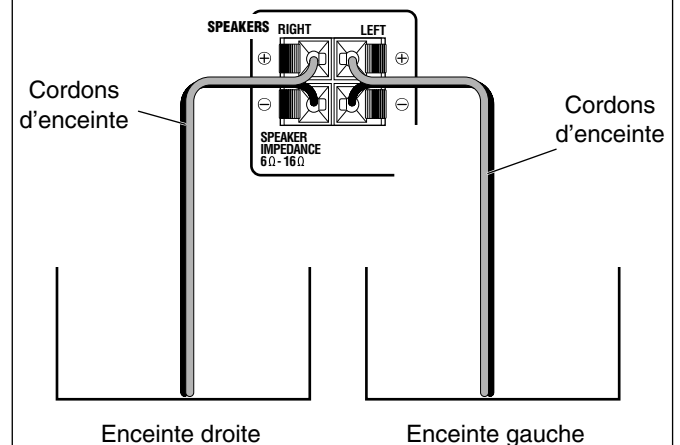

1 Si les cordons sont recouverts par un isolant, retirez la petite partie de l'isolant à l'extrémité de chaque cordon en tordant et en tirant l'isolant.

2 Maintenez pressé le serre-câble de la prise d'enceinte comme montré sur l'illustration.

3 Insérez une extrémité du cordon d'enceinte dans la prise.

Faire correspondre les polarités entre l'appareil et les prises d'enceinte: ⊕ à ⊕ et ⊖ à ⊖.

4 Relâchez les serre-fils.



- NE CONNECTEZ PAS les enceintes quand l'appareil est sous tension.
- NE CONNECTEZ PAS plus d'une enceinte à chaque prise d'enceinte.

IMPORTANT: Utilisez uniquement des enceintes possédant la même impédance que celle indiquée à côté des prises d'enceinte à l'arrière de l'appareil.

Retrait des grilles des enceintes

Les grilles des enceintes peuvent être retirées.

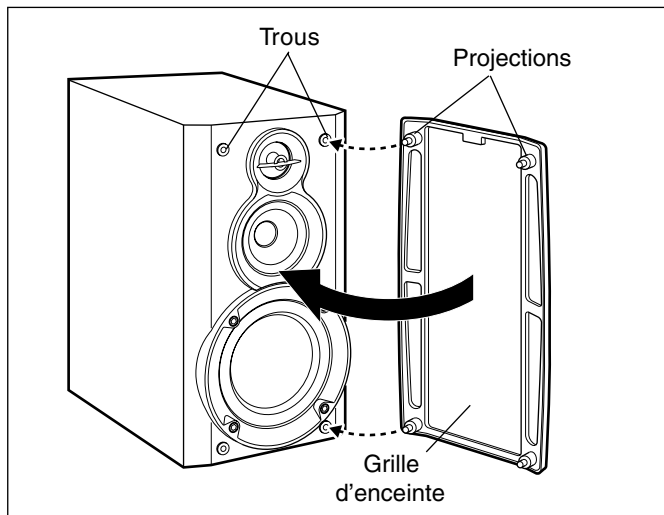

Pour retirer la grille d'enceinte, insérez vos doigts en haut de la grille d'enceinte, puis tirez vers vous. Faites de même avec le bas de la grille.

Pour fixer la grille d'enceinte, insérez les projections de la grille d'enceinte dans les trous de l'enceinte.

Connexion d'un autre appareil

Pour connecter un appareil audio

Vous pouvez connecter un appareil audio—utilisé uniquement comme appareil de lecture.



- NE CONNECTEZ PAS les appareils quand ils sont sous tension.
- NE BRANCHEZ PAS les appareils sur le secteur avant que toutes les connexions ne soient terminées.

Assurez-vous que les fiches des cordons audio sont codées par couleur: Les fiches et les prises blanches sont pour les signaux audio gauches et les rouges pour les signaux audio droits.

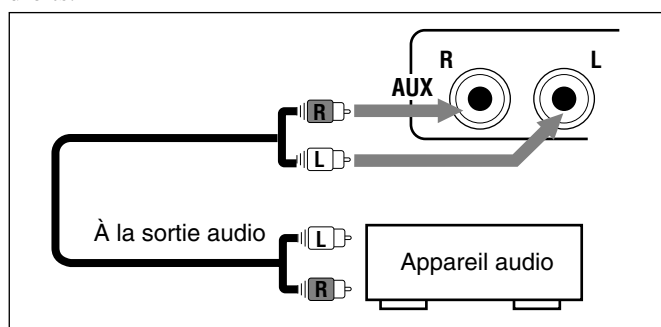

Pour reproduire un autre appareil à travers cet appareil, connectez les prises de sortie audio de l'autre appareil aux prises AUX en utilisant un cordon audio (non fourni).

Maintenant, vous pouvez brancher cet appareil et les appareils connectés au secteur.

IMPORTANT: Assurez-vous que toutes les connexions ont été réalisées avant de brancher le cordon d'alimentation secteur dans une prise murale.

Fonctionnement commun

Réglage de l'horloge

Avant de continuer à utiliser l'appareil, réglez d'abord l'horloge intégrée à cet appareil. Quand vous branchez le cordon d'alimentation secteur sur une prise murale, "0:00" clignote sur l'affichage.

Vous pouvez régler l'horloge quand l'appareil est allumé ou éteint.

- Il y a une durée limite pour réaliser les étapes suivantes. Si le réglage est annulé avant la fin, recommencez à partir de l'étape 1.
- Pour le UX-J50 uniquement, vous pouvez aussi utiliser CLOCK/TIMER sur l'appareil pour cette opération.

1 Appuyez sur CLOCK/TIMER.

Le chiffre des heures commence à clignoter sur l'affichage.



2 Appuyez sur UP ou DOWN pour ajuster l'heure, puis appuyez sur CLOCK/TIMER.

Le chiffre des minutes commence à clignoter.

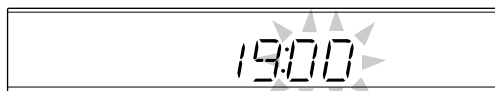
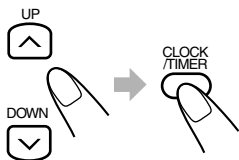

3 Appuyez sur UP ou DOWN pour ajuster les minutes, puis appuyez sur CLOCK/TIMER.

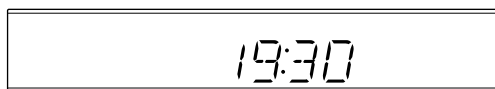

Pour vérifier l'heure pendant la lecture

Sur la télécommande **UNIQUEMENT**:

Appuyez sur DISPLAY (de couleur grise).

- Chaque fois que vous appuyez sur la touche, l'indication de la source et l'horloge alternent sur l'affichage.

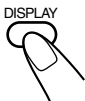

- **Si vous débranchez le cordon d'alimentation ou si une coupure de courant se produit**
L'horloge est réinitialisée immédiatement sur "0:00". Si cela se produit, réglez de nouveau l'horloge.
- **Il se peut que l'horloge avance ou retarde 1 ou 2 minutes en plus par mois**
Si cela se produit, réglez de nouveau l'horloge.

Pour ajuster de nouveau l'horloge

- 1 **Assurez-vous que l'indicateur ☉ (minuterie) n'est pas allumé sur l'affichage.**
 - S'il est allumé, maintenez pressée CLOCK/TIMER jusqu'à ce que l'indicateur s'éteigne.
- 2 **Appuyez répétitivement sur CLOCK/TIMER jusqu'à ce que l'appareil entre en mode de réglage de l'horloge (le chiffre des heures clignote sur l'affichage).**
La première fois que vous appuyez sur CLOCK/TIMER, l'appareil entre en mode de réglage de la minuterie. (Voir page 22).
- 3 **Répétez les étapes 2 et 3 de la procédure de "Réglage de l'horloge".**
- 4 **Maintenez de nouveau pressée CLOCK/TIMER de façon que l'indicateur ☉ (minuterie) disparaisse.**

Mise sous tension

Pour mettre l'appareil sous tension, appuyez sur STANDBY/ON \odot /I.

Le témoin STANDBY/ON s'allume en vert et "HELLO" apparaît sur l'affichage.

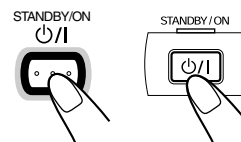

- Quand vous appuyez sur la touche de lecture—CD \blacktriangleright /II, TAPE \blacktriangleleft , FM/AM et AUX, l'appareil se met automatiquement sous tension et démarre la lecture de cette source si elle est prête.

Pour mettre l'appareil hors tension (en mode d'attente), appuyez de nouveau sur STANDBY/ON \odot /I.

Le témoin STANDBY/ON s'allume en rouge et "GOOD BYE" apparaît sur l'affichage.

- "0:00" clignote sur l'affichage jusqu'à ce que vous régliez l'horloge intégrée. Une fois que l'horloge est réglée, l'heure apparaît sur l'affichage quand l'appareil est en mode d'attente.

L'éclairage et l'affichage deviennent plus lumineux pendant environ 4 secondes quand vous appuyez sur DIMMER.

- Une petite quantité de courant est toujours consommée même quand l'appareil est en mode d'attente.

Pour mettre l'appareil hors tension complètement, débranchez le cordon d'alimentation de la prise secteur murale.



Si vous débranchez le cordon d'alimentation ou si une coupure de courant se produit

L'horloge est réinitialisée immédiatement sur "0:00", tandis que les stations préréglées du tuner (voir page 12) sont effacées après quelques jours.

Ajustement du volume

Vous pouvez ajuster le niveau de volume uniquement quand l'appareil est sous tension. Vous pouvez régler le niveau du volume entre "VOL MIN" et "VOLUME 1" – "VOLUME 40 (VOL MAX)".

Sur la télécommande:

Appuyez sur VOLUME + pour augmenter le volume ou appuyez sur VOLUME – pour le diminuer.



Sur l'appareil:

Tournez la commande VOLUME + / – dans le sens des aiguilles d'une montre (+) pour augmenter le volume ou dans le sens contraire (–) pour le diminuer.

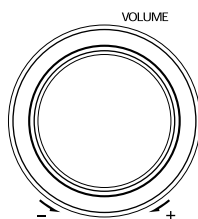

Pour une écoute privée

Connectez le casque d'écoute à la prise PHONES. Aucun son ne sort des enceintes. Assurez-vous de diminuer le volume avant de connecter le casque d'écoute ou de le mettre sur vos oreilles.



NE METTEZ PAS l'appareil hors tension (en mode d'attente) avec le volume réglé sur un niveau très élevé; sinon, une soudaine déflagration sonore peut endommager votre ouïe, vos enceintes ou votre casque d'écoute quand l'appareil est remis sous tension ou qu'une source est reproduite la fois suivante.

RAPPELEZ-VOUS qu'il n'est pas possible d'ajuster le volume quand l'appareil est en mode d'attente.

Utilisation des effets sonores

Vous pouvez ajuster le son en utilisant diverses fonctions d'effet sonore.

- Ces fonctions affectent uniquement le son de lecture et n'affectent pas votre enregistrement.

Pour ajuster la tonalité (graves/aigus)

Il est possible d'ajuster le niveau des graves (plage des basses fréquences) et le niveau des aigus (plage des hautes fréquences) dans une plage de –5 à +5.

À l'expédition de l'usine, le niveau des graves est réglé sur "BASS +2", et le niveau des aigus sur "TREBLE +2".

- Il y a une durée limite pour réaliser les étapes suivantes. Si le réglage est annulé avant la fin, recommencez à partir de l'étape 1.
- Pour le UX-J50 uniquement, vous pouvez aussi utiliser BASS et TREBLE sur l'appareil pour cette opération.

- 1 Appuyer sur BASS pour ajuster le niveau des graves ou appuyer sur TREBLE pour ajuster le niveau des aigus.

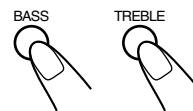

- Chaque fois que vous appuyez sur la touche, "BASS" et "TREBLE" apparaissent alternativement.

- 2 Appuyer sur UP pour augmenter le niveau ou sur DOWN pour le diminuer.

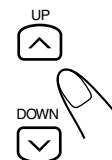

Pour renforcer les sons graves

Vous pouvez renforcer les sons graves pour conserver la richesse et la plénitude des graves à faible niveau de volume—Active Hyper Bass Pro.

Pour le UX-J60:

Appuyez sur AHP PRO.

- Chaque fois que vous appuyez sur la touche, la fonction Active Hyper Bass Pro est mise alternativement en service (AHB ON) et hors service (AHB OFF). Quand elle est en service, l'indicateur AHB est allumé sur l'affichage.

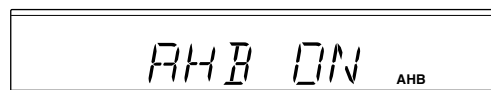

Pour le UX-J50:

Appuyez sur AHB PRO jusqu'à ce que "AHB 1" ou "AHB 2" apparaisse sur l'affichage.

L'indicateur AHB allume aussi sur l'affichage.

- Chaque fois que vous appuyez sur la touche, les graves changes comme suit:

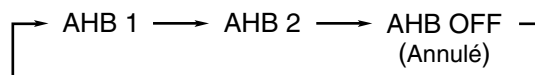

- Le réglage "AHB 2" offre une accentuation des graves plus forte qu'avec le réglage "AHB 1".

Pour annuler l'effet, appuyez sur AHB PRO jusqu'à ce que "AHB OFF" apparaisse sur l'affichage. L'indicateur AHB éteint.



Pour obtenir un son lourd (POUR LE UX-J60 UNIQUEMENT)

Vous pouvez obtenir un son lourd. La fonction accentue les sons basses et hautes fréquences—Sound Turbo.

Appuyez sur SOUND TURBO.

- Chaque fois que vous appuyez sur la touche, la fonction Sound Turbo est mise alternativement en et hors service. Quand elle est en service, l'indicateur BASS s'allume sur l'affichage.



Quand la fonction Sound Turbo est en service, les niveaux des graves et des aigus sont réglés sur +2 (voir page 10).

Quand la fonction Sound Turbo est annulée, ces niveaux retournent à leurs valeurs précédentes.

Pour renforcer l'effet Surround (POUR LE UX-J60 UNIQUEMENT)

Vous pouvez renforcer l'effet Surround.

- Cette fonction n'affecte pas votre enregistrement et le son de lecture des sources monaurales.

Pour obtenir l'effet, appuyer sur SURROUND de façon que l'indicateur SURROUND s'allume sur l'affichage.



Pour annuler l'effet, appuyer de nouveau sur SURROUND de façon que l'indicateur SURROUND s'éteigne.

Sélection de la couleur de l'affichage (POUR LE UX-J60 UNIQUEMENT)

Vous pouvez choisir la couleur de l'affichage (Mode COLOR 1 – COLOR 5 et AUTO).

- Le mode AUTO change la couleur (COLOR 1 à COLOR 5) graduellement.

Pour choisir la couleur, appuyez sur COLOR.

- Chaque fois que vous appuyez sur la touche, la couleur change comme suit:



Sélection de la luminosité de l'affichage

Vous pouvez changer l'éclairage et la luminosité de l'affichage uniquement quand l'appareil est sous tension.

Sur la télécommande UNIQUEMENT:

Pour changer la luminosité, appuyer sur DIMMER.

- Chaque fois que vous appuyez sur la touche, la luminosité de l'affichage diminue (DIM ON) et augmente (DIM OFF) alternativement.

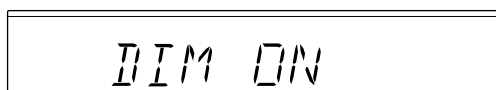

Accord d'une station

1 Appuyez sur FM/AM pour choisir la gamme.

L'appareil se met automatiquement sous tension et accorde la dernière station— accordée FM ou AM (PO).

- Chaque fois que vous appuyez sur la touche, la bande alterne entre FM et AM (PO).

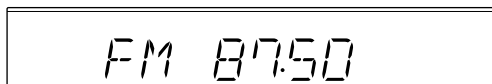

2 Maintenez pressée ►►| ou |◄◄ pendant plus 1 seconde.

L'appareil commence à rechercher les stations et s'arrête quand une station de signal suffisamment fort est accordée.

- Si le programme est diffusé en stéréo, l'indicateur ST (stereo) s'allume.

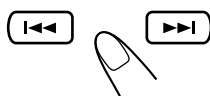

Pour arrêter la recherche en cours, appuyez sur ►►| ou |◄◄.



notes Si vous appuyez sur ►►| ou |◄◄ brièvement et répétitivement

La fréquence change pas par pas.

Pour changer le mode de réception FM

Sur la télécommande UNIQUEMENT:

Quand une émission FM stéréo est difficile à recevoir ou parasitée, appuyez sur FM MODE sur la télécommande de façon que l'indicateur MONO s'allume sur l'affichage. La réception est améliorée.



Pour rétablir l'effet stéréo, appuyez de nouveau sur FM MODE de façon que l'indicateur MONO s'éteigne. En mode stéréo, vous entendez un son stéréo quand un programme est diffusé en stéréo.

Préréglage des stations

Vous pouvez préréglager 30 stations FM et 15 stations AM (PO).

Dans certains cas, des tests de fréquences ont déjà été mémorisés dans le tuner lors de la vérification de la fonction de préréglage avant l'expédition. Ce n'est pas un mauvais fonctionnement.

Vous avez besoin de préréglager les stations séparément pour les bandes FM et AM (PO).

- Il y a une durée limite pour réaliser les étapes suivantes. Si le réglage est annulé avant la fin, recommencez à partir de l'étape 2.

Sur la télécommande UNIQUEMENT:

1 Accordez la station que vous souhaitez préréglager.

- Voir "Accord d'une station".

2 Appuyez sur SET.



3 Appuyez sur UP ou DOWN pour choisir un numéro de préréglage.

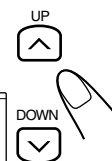
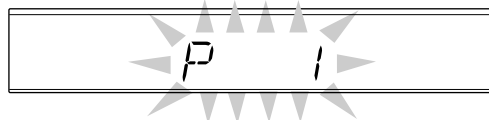

4 Appuyez de nouveau sur SET.



La station accordée à l'étape 1 est mémorisée sur le numéro de préréglage choisi à l'étape 3.

- Mémoriser une nouvelle station sur un numéro déjà utilisé efface la station précédemment mémorisée.



notes Si vous débranchez le cordon d'alimentation ou si une coupure de courant se produit

Les stations préréglées sont effacées après quelques jours. Si cela se produit, préréglez de nouveau les stations.

Accord d'une station préréglée

Sur la télécommande UNIQUEMENT:

1 Appuyez sur FM/AM pour choisir la gamme.

L'appareil se met automatiquement sous tension et accorde la dernière station —accordée FM ou AM (PO).

- Chaque fois que vous appuyez sur la touche, la bande alterne entre FM et AM (PO).

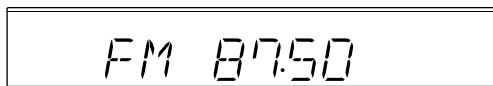

2 Appuyez sur UP ou DOWN pour choisir un numéro de préréglage.

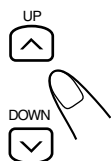

Pour accorder directement une station préréglée en utilisant les touches numériques

Sur la télécommande UNIQUEMENT:

Appuyer sur les touches numériques permet de choisir le numéro de préréglage souhaité.

Ex.: Pour le numéro de préréglage 5, appuyer sur 5.

Pour le numéro de préréglage 15, appuyer sur +10 puis sur 5.

Pour le numéro de préréglage 20, appuyer sur +10 puis sur 10.

Pour le numéro de préréglage 30, appuyer sur +10, +10 puis sur 10.

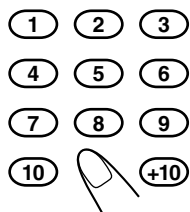

Réception d'une station FM avec RDS

Le RDS (Radio Data System) permet aux stations FM d'envoyer un signal supplémentaire en même temps que le signal du programme ordinaire. Par exemple, les stations envoient leur nom de même que des informations sur le type de programme qu'elles diffusent, tel que du sport, de la musique, etc.

Quand une station FM utilisant le service RDS est accordée, l'indicateur RDS s'allume sur l'affichage.

Avec cet appareil, il est possible de recevoir les types de signaux RDS suivants.

PS (Nom de la station):

Montre le nom de la station.

PTY (Type de programme):

Montre le type de programme diffusé.

RT (Radio Texte):

Montre un message texte que la station envoie.

Enhanced Other Networks:

Offre des informations sur le type de programmes diffusé par les autres stations RDS.



À propos du RDS

- Certaines stations FM n'ont pas de signaux RDS.
- Les services RDS varient entre les stations FM RDS. Pour plus de détails sur les services RDS de votre région, consultez vos stations de radio locales.
- Le RDS peut ne pas fonctionner correctement si la station reçue ne transmet pas un signal correct ou si le signal est trop faible.

Changement de l'information RDS

Vous pouvez voir l'information RDS sur l'affichage pendant l'écoute d'une station FM.

Sur la télécommande UNIQUEMENT:

Appuyez sur **DISPLAY** (de couleur orange).

- Chaque fois que vous appuyez sur la touche, l'affichage change comme suit:

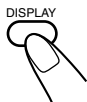
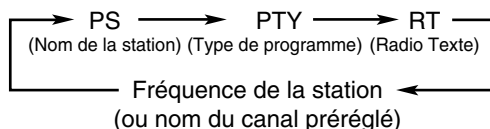

- **Si aucun signal PS, PTY ou RT n'est envoyé par une station** "NO PS", "NO PTY" ou "NO RT" apparaît sur l'affichage.
- **A propos des caractères affichés**
Lorsque des signaux PS, PTY ou RT s'affichent:
 - L'affichage utilise uniquement des lettres en majuscules.
 - L'affichage ne peut pas utiliser de lettres accentuées; "A" vaut donc également pour "Á, Â, Ã, Ä, Å et Å".

Recherche de programmes par code PTY (Recherche PTY)

Un des avantages du RDS est que vous pouvez localiser un type particulier de programme en spécifiant les codes PTY.

- Pour plus d'informations sur les codes PTY, voir "Informations complémentaires" à la page 25.

Pour rechercher un programme à l'aide des codes PTY

RAPPELEZ-VOUS que vous devez régler les stations FM RDS pour pouvoir utiliser le code PTY. Si vous ne l'avez pas encore fait, voir page 12.

- Il y a une durée limite pour réaliser les étapes suivantes. Si le réglage est annulé avant la fin, recommencez à partir de l'étape 1.

Sur la télécommande UNIQUEMENT:

1 Appuyez sur PTY SEARCH.

"PTY" et "SELECT" apparaissent alternativement sur l'affichage.



2 Appuyez sur PTY SELECT + ou PTY SELECT - jusqu'à ce que le code PTY souhaité apparaisse sur l'affichage.

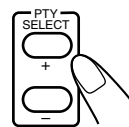

- Chaque fois que vous appuyez sur les touches, le code PTY change comme suit:

NONE	↔	NEWS	↔	AFFAIRS	↔	INFO	↔
SPORT	↔	EDUCATE	↔	DRAMA	↔		
CULTURE	↔	SCIENCE	↔	VARIED	↔		
POP M	↔	ROCK M	↔	EASY M	↔		
LIGHT M	↔	CLASSICS	↔	OTHER M	↔		
WEATHER	↔	FINANCE	↔	CHILDREN	↔		
SOCIAL	↔	RELIGION	↔	PHONE IN	↔		
TRAVEL	↔	LEISURE	↔	JAZZ	↔		
COUNTRY	↔	NATION M	↔	OLDIES	↔		
FOLK M	↔	DOCUMENT	↔	TEST	↔		
ALARM	↔	(retour au début)					

3 Appuyez de nouveau sur PTY SEARCH.

Pendant la recherche, "SEARCH" et le code PTY choisi alternent sur l'affichage.

L'appareil fait une recherche parmi les 30 stations FM pré-réglées, s'arrête quand il a trouvé une station du code PTY choisi ("FOUND" et le code PTY choisi apparaissent) et accorde cette station.

- Si aucun programme n'est trouvé, "NOTFOUND" apparaissent alternativement sur l'affichage et l'appareil retourne à la dernière station reçue.

Pour arrêter la recherche en cours, appuyez sur PTY SEARCH pendant la recherche.



Si vous pré-réglez une station pendant qu'une recherche PTY est en cours

La recherche PTY risque de ne pas s'arrêter. Si cela se produit, appuyez sur PTY SEARCH pour arrêter la recherche manuellement.

Commutation temporaire sur le type de programme de votre choix

La fonction Enhanced Other Networks permet à l'appareil de commuter temporairement sur un programme de son choix (TA, NEWS et INFO) à partir d'une station différente.

- Cette fonction ne peut être utilisée uniquement lors de l'écoute d'une station FM RDS préréglée fournissant les données.

Pour mettre en service la station Enhanced Other Networks RAPPELEZ-VOUS que vous devez avoir préréglé des stations FM RDS pour pouvoir utiliser la fonction. Si vous ne l'avez pas encore fait, voir page 12.

- Il y a une durée limite pour réaliser les étapes suivantes. Si le réglage est annulé avant la fin, recommencez à partir de l'étape 1.

Sur la télécommande UNIQUEMENT:

1 Appuyez sur TA/NEWS/INFO jusqu'à ce que le type de données souhaitées apparait sur l'affichage.



- Chaque fois que vous appuyez sur la touche, le type de données change comme suit:

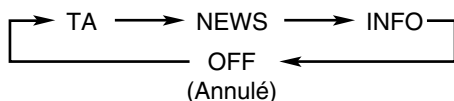

L'indicateur du type de données (TA, News et Info) choisi clignote sur l'affichage.

TA: Informations routières

NEWS: Actualités

INFO: Programme dont le but est de donner des conseils dans le sens le plus large.

OFF: La fonction est annulée. L'indicateur du type de données (TA, News et Info) s'éteint.

2 Attendre environ 3 secondes après avoir spécifié le type de données.

L'indicateur du type de données s'arrête de clignoter et reste allumé.

Maintenant, la fonction est en service. Voir "Fonctionnement de la fonction Enhanced Other Networks".

Fonctionnement de la fonction Enhanced Other Networks:

CAS 1

S'il n'y a pas de station émettant le type de programme que vous avez choisi

L'appareil continue à accorder la station actuelle.



Quand une station commence à diffuser le type de programme que vous avez choisi, l'appareil commute automatiquement sur la station. L'indicateur du code PTY reçu commence à clignoter.



Quand le programme est terminé, l'appareil retourne à la station précédente, mais la fonction reste en service.

CAS 2

S'il y a une station diffusant le type de programme que vous avez choisi

L'appareil accorde la station diffusant le programme.

L'indicateur du code PTY reçu commence à clignoter.



Quand le programme est terminé, l'appareil retourne à la station précédente, mais la fonction reste en service.

CAS 3

Si la station FM que vous écoutez diffuse le type de programme que vous avez choisi

L'appareil continue de recevoir cette station mais

l'indicateur du code PTY reçu commence à clignoter.



Quand le programme est terminé, l'indicateur du code PTY reçu s'arrête de clignoter et reste allumé, mais la fonction reste en service.



À propos de la fonction Enhanced Other Networks

- Les données envoyées par certaines stations peuvent ne pas être compatibles avec cet appareil et certaines stations peuvent ne pas inclure les données Enhanced Other Networks. Dans ce cas, la fonction risque de ne pas fonctionner correctement.
- Lors de l'écoute d'un programme accordé par la fonction, la station ne change pas même si un autre réseau de stations commence à diffuser un programme contenant les mêmes données.
- La fonction est annulée si vous changez la source sur CD, TAPE ou AUX, tandis qu'elle est temporairement annulée si vous changez la source sur AM (PO).
- Cette fonction est aussi annulée quand l'appareil est mis hors tension.

Cet appareil est conçu pour reproduire les disques suivants
—CD, CD-R et CD-RW.

Lors de la reproduction d'un CD-R ou d'un CD-RW

Les CD-R (enregistrables) et les CD-RW (réinscriptibles) édités par l'utilisateur peuvent être reproduits uniquement s'ils ont déjà été "finalisés".

- Normalement, vous pouvez reproduire vos CD-R ou CD-RW originaux enregistrés au format de CD musical. Cependant, il se peut que certains ne puissent pas être reproduits en fonction de leurs caractéristiques ou des conditions d'enregistrement.
- Avant de reproduire un CD-R ou un CD-RW, lisez attentivement leurs instructions et précautions.
- Certains CD-R ou CD-RW ne peuvent pas être reproduits sur cet appareil à cause de leurs caractéristiques, de dommages ou de taches, ou quand la lentille est sale.
- Les CD-RW peuvent avoir un temps d'affichage plus long. C'est à cause de leur indice de réflexion inférieur à celui des CD ordinaires.

Divers

De manière générale, vous obtiendrez toujours les meilleurs résultats en gardant vos disques et les appareils en parfait état de propreté.

- Rangez les disques dans leurs boîtiers et conservez-les dans une armoire ou sur une étagère.
- Veillez à fermer le plateau à disque lorsque l'appareil n'est pas utilisé.

L'utilisation continue de disques de formes irrégulières (en forme de coeurs, octogonaux, etc.) risque d'endommager le lecteur.

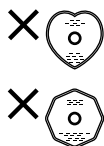

Manipulation des disques

- Retirez les disques de leur boîtier en les tenant par les arêtes et en appuyant légèrement au centre.
- Ne touchez pas la surface brillante des disques et ne le tordez pas.
- Remettez les disques dans leur boîte après utilisation pour éviter qu'ils ne se gondolent.
- Faites attention de ne pas rayer la surface des disques en les remettant dans son boîtier.
- Évitez une exposition directe au soleil, aux températures extrêmes et à l'humidité.

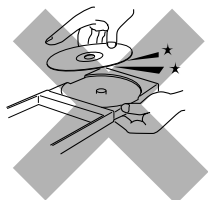

Pour nettoyer un disque

Essayez les disques avec un chiffon doux en ligne droite du centre vers les bords du disque.

N'UTILISEZ PAS de solvant—comme un nettoyant pour disques vinyles, un vaporisateur, un diluant ou du benzène—pour nettoyer un disque.

Lecture d'un Disque en entier—Lecture normale

1 Appuyez sur CD ▲.

L'appareil se met automatiquement sous tension et le plateau à disque sort.

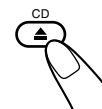

2 Placez un disque correctement sur la rainure du plateau avec l'étiquette dirigée vers le haut.

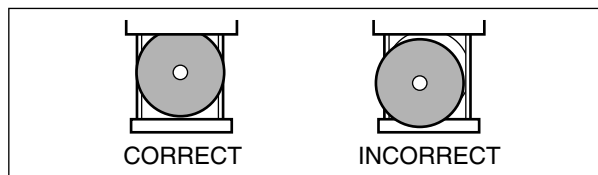

- Lors de l'utilisation d'un CD single (8 cm), placez-le sur la rainure intérieure du plateau.

3 Appuyez sur CD ►/||.

Le plateau à disque se referme automatiquement et la lecture de la première page du disque démarre.

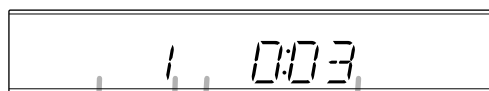

Numéro de page Temps de lecture

- Le disque s'arrête automatiquement quand la lecture de la dernière page est terminée.

Pour arrêter la lecture en cours, appuyez sur ■.

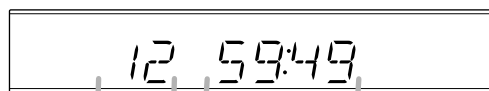
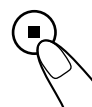

Nombre total de pages Temps de lecture total

Pour retirer le disque, appuyez sur CD ▲.



- Si le disque ne peut pas être reconnu correctement (parce qu'il est rayé, par exemple) ou si un CD-R ou CD-RW illisible est inséré
La lecture ne démarre pas.
- S'il n'y a pas de disque dans le tiroir de disque "NO DISC" apparaît sur l'affichage.
- Si le disque inséré contient plus de 21 pages et que vous choisissez la 21e page ou une page supérieure "—:—" apparaît sur l'affichage à la page de la durée de lecture.



NE JAMAIS essayer d'ouvrir ou de refermer le plateau à disque à la main car vous risqueriez de l'endommager.

Fonctionnement de base de la platine disque

Pendant la lecture d'un disque, vous pouvez réaliser les choses suivantes.

Pour arrêter la lecture momentanément

Pendant la lecture, appuyez sur CD ►/||. Pendant la pause, la durée de lecture écoulée clignote sur l'affichage.



Pour reprendre la lecture, appuyez de nouveau sur CD ►/||.

Pour passer sur une autre plage

Avant ou pendant la lecture, appuyez répétitivement sur ►►| ou |◄◄.

- ►►| : Passe au début de la plage suivante ou des plages qui la suivent.
- |◄◄ : Passe au début de la plage actuelle ou d'une plage précédente.

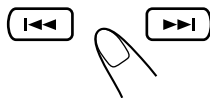

Pour aller directement à une autre plage en utilisant les touches numériques

Sur la télécommande UNIQUEMENT:

Appuyer sur les touches numériques avant ou pendant la lecture vous permet de démarrer la lecture à partir de la plage souhaitée.

- Ex.: Pour la plage 5, appuyez sur 5.
 Pour la plage 15, appuyez sur +10, puis sur 5.
 Pour la plage 20, appuyez sur +10, puis sur 10.
 Pour la plage 32, appuyez sur +10, +10, +10, puis sur 2.

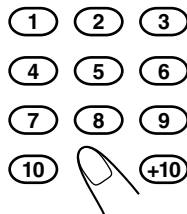

Pour localiser un point particulier sur une plage

Pendant la lecture, maintenez pressée ►►| ou |◄◄.

- ►►| : Avance rapide du plage.
- |◄◄ : Retour rapide du plage.

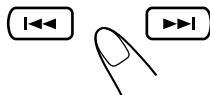

Programmation de l'ordre de lecture des plages—Lecture programmée

Vous pouvez changer l'ordre dans lequel les plages sont reproduites avant de commencer la lecture. Vous pouvez programmer 20 plages au maximum.

Sur la télécommande UNIQUEMENT:

1 Mettez un disque en place.

- Si la source de lecture actuelle n'est pas le lecteur CD, appuyez sur CD ►/||, puis sur ■ avant de passer à l'étape suivante.

2 Appuyez sur PRGM (programme).

L'indicateur PRGM (programme) s'allume sur l'affichage.



- Si un programme a été mémorisé, ce programme est rappelé.

3 Appuyez sur UP ou DOWN pour choisir le numéro de plage, puis appuyez sur SET.

- Il est possible de choisir directement les numéros de plage en utilisant les touches numériques. (Voir "Pour aller directement à une autre plage en utilisant les touches numériques").

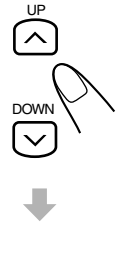

Numéro de plage Numéro du pas de programme

4 Répétez l'étape 3 pour programmer d'autres plages souhaitées.

5 Appuyez sur CD ►/||.

Les plages sont reproduites dans l'ordre de la programmation.



Si vous essayez de programmer un 21e pas "FULL" apparaît sur l'affichage.

Pour arrêter la lecture en cours, appuyez sur ■.



Pour quitter le mode de lecture programmée, appuyez sur PRGM (programme) avant ou après de lecture.



- L'indicateur PRGM (programme) s'éteint.
- Le programme est conservé même si vous choisissez un autre mode de lecture (lecture normale ou aléatoire).



Le réglage du mode de lecture (lecture normale, programmée et aléatoire) ne change pas même si vous réalisez une des opérations suivantes:

- Changer la source—choisir le lecteur CD comme source, rappelle le mode de lecture précédent.
- Mettre l'appareil hors tension—mettre l'appareil hors tension rappelle le mode de lecture précédent.

Pour vérifier le contenu du programme

Il est possible de vérifier le contenu du programme en appuyant sur ►►| ou |◄◄ avant ou après de lecture.



- ►►| : Pour vérifier le contenu dans l'ordre du programme.
- |◄◄ : Pour vérifier le contenu dans l'ordre inverse.

Pour modifier le programme

Sur la télécommande UNIQUEMENT:

Avant ou après de commencer la lecture, vous pouvez effacer la dernière plage programmée en appuyant sur la touche CANCEL.



- Chaque fois que vous appuyez sur la touche, la dernière plage programmée est effacée du programme.

Pour ajouter des plages dans un programme avant la reproduction, choisissez simplement les numéros de plage que vous souhaitez ajouter en suivant l'étape 3 de la procédure de programmation.

Pour effacer le programme, appuyez sur ■ avant ou pendant la lecture.

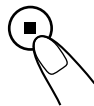

- Éjecter un disque efface aussi le programme.

Lecture dans un ordre aléatoire —Lecture aléatoire

Lorsque ce mode est utilisé, les plages sont lues dans un ordre totalement aléatoire.

Sur la télécommande UNIQUEMENT:

1 Mettez un disque en place.

- Si la source de lecture actuelle n'est pas le lecteur CD, appuyez sur CD ►/II, puis sur ■ avant de passer à l'étape suivante.

2 Appuyez sur RANDOM.

L'indicateur RANDOM s'allume sur l'affichage et les plages sont reproduites aléatoirement.



3 Appuyez sur CD ►/II.

Les plages sont reproduites aléatoirement. La lecture aléatoire se termine quand toutes les plages ont été reproduites une fois.



Pour sauter la plage actuelle, appuyez sur ►►I.

- Vous ne pouvez pas retourner aux plages précédentes en appuyant sur ◀◀.

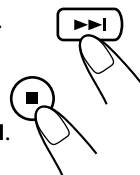

Pour arrêter la lecture en cours, appuyez sur ■.

Pour sortir du mode de lecture aléatoire, appuyez sur RANDOM avant ou après de lecture.

La lecture aléatoire est annulée et la lecture normale reprend.

- L'indicateur RANDOM s'éteint.



Le réglage du mode de lecture (lecture normale, programmée et aléatoire) ne change pas même si vous réalisez une des opérations suivantes:

- Changer la source—choisir le lecteur CD comme source, rappelle le mode de lecture précédent.
- Mettre l'appareil hors tension—mettre l'appareil hors tension rappelle le mode de lecture précédent.

Répétition des plages—Lecture répétée

Vous pouvez reproduire répétitivement toutes les plages, un programme ou la plage en cours de lecture autant de fois que vous le souhaitez.

Sur la télécommande UNIQUEMENT:

Pour répéter la lecture, appuyez sur REPEAT pendant ou avant de lecture.

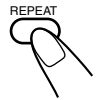

- Chaque fois que vous appuyez sur la touche, le mode de lecture répétée change comme suit et l'indicateur suivant s'allume sur l'affichage:

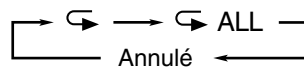

↪ : Répète une plage.

- ↪ ALL : En mode de lecture normale, répète toutes les plages.
En mode de lecture programmée, répète toutes les plages d'un programme.
En mode de lecture aléatoire, répète toutes les plages dans un ordre quelconque.

Pour annuler la lecture répétée, appuyez répétitivement sur REPEAT jusqu'à ce que l'indicateur de répétition s'éteigne de l'affichage.

- La lecture répétée reste en service même quand vous choisissez un autre mode de lecture (lecture normale, programmée ou aléatoire).
- En mode de lecture aléatoire, ↪ ne peut pas être sélectionné. Si ↪ est choisi quand vous appuyez sur RANDOM, il est annulé.

Interdiction de l'éjection des disques —Verrouillage des plateaux

Vous pouvez verrouiller le plateau à disque et interdire l'éjection du disque que l'appareil soit sous ou hors tension.

Sur l'appareil UNIQUEMENT:

Pour interdire l'éjection des disques, appuyez sur CD ▷/II pendant tout en maintenant pressée ■.

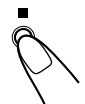

- S'il un des plateaux est ouvert, il se ferme d'abord.

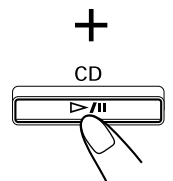
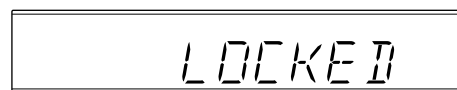

Pour annuler l'interdiction et déverrouiller les disque, appuyez sur CD ▷/II pendant tout en maintenant pressée ■.

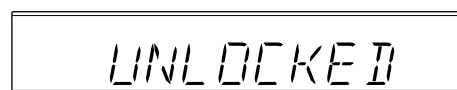

Si l'on essaie d'éjecter le disque alors que le plateau est verrouillé

“LOCKED” apparaît pour informer que le plateau à disque a été verrouillé.

Lecture de cassettes

Vous pouvez reproduire des cassettes de type I.

Lecture d'une cassette

1 Appuyez sur **▲ PUSH OPEN** sur l'appareil.

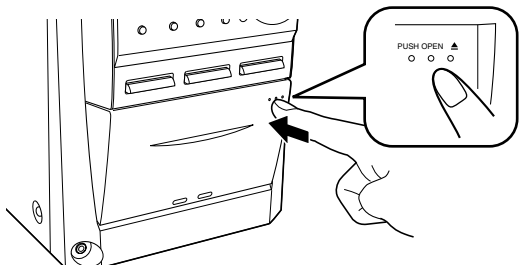

2 Mettez une cassette à l'intérieur, la partie exposée dirigée vers le bas.

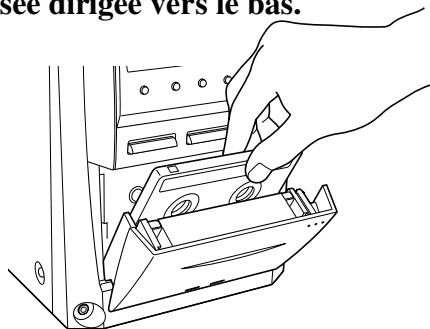

3 Appuyez de nouveau sur **PUSH OPEN ▲** pour refermer le compartiment à cassette.

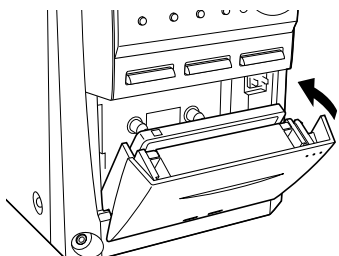

4 Appuyez sur **TAPE ◀▶**.

L'appareil se met automatiquement sous tension et la lecture de la cassette commence. L'indicateur du sens de défilement de la bande (▶ ou ◀) clignote doucement sur l'affichage.



- Chaque fois que vous appuyez sur la touche, le sens de défilement de la bande change:
 - ▶ : reproduction de la face avant.
 - ◀ : reproduction de la face arrière.

Quand la bande est reproduite jusqu'à la fin, la platine s'arrête automatiquement si le mode autoreverse est réglé sur ou . (Voir "Pour reproduire les deux faces répétitivement—Mode autoreverse").

Pour arrêter la lecture en cours, appuyez sur **■**.

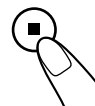

Pour bobiner rapidement vers la gauche ou vers la droite, appuyez sur **▶▶** ou **◀◀** quand la bande est à l'arrêt.

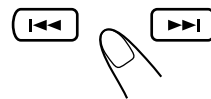

L'indicateur de sens de la bande (▶ ou ◀) clignote rapidement sur l'affichage.

Pour retirer la cassette, appuyez sur **PUSH OPEN ▲** sur l'appareil.

- Si la cassette est en cours de lecture, arrêtez-la d'abord.

Pour reproduire les deux faces répétitivement —Mode autoreverse

Vous pouvez régler la platine pour reproduire une seule face d'une cassette, les deux faces une fois ou les deux faces en continu.

Appuyez sur **REV.MODE** (mode autoreverse).

- Chaque fois que vous appuyez sur la touche, le mode d'inversion change comme suit:

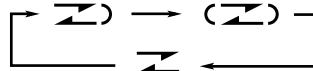

: La platine à s'arrête automatiquement après la lecture des deux faces. S'arrête lorsque la lecture dans le sens ◀ est terminée.

: La platine à continue de lire les deux faces de la bande jusqu'à ce que vous appuyez sur la touche **■**.

: La platine à s'arrête automatiquement après la lecture d'une face.



- N'OUVREZ PAS le compartiment à cassette quand la bande est en mouvement.
- L'utilisation de bande C-120 ou plus fine n'est pas recommandée, car une détérioration caractéristique peut se produire et la bande peut se prendre facilement dans les galets presseurs et les cabestans.



Si aucune cassette ne se trouve dans l'appareil quand vous appuyez sur **TAPE ◀▶**

"NO TAPE" apparaît sur l'affichage.

IMPORTANT:

- Il peut être illégal d'enregistrer ou de reproduire des matériaux protégés par des droits d'auteur sans l'autorisation du propriétaire des droits.
- Le niveau d'enregistrement est réglé correctement automatiquement et il n'est pas affecté par les autres réglages sonores. Alors, vous pouvez ajuster le son que vous êtes en train d'écouter, pendant un enregistrement, sans affecter le niveau d'enregistrement.
- Si les enregistrements effectués ont trop de parasites, c'est que l'appareil était peut-être trop près d'un téléviseur. Éloignez-le du téléviseur.
- Vous pouvez utiliser des cassettes de type I pour l'enregistrement.

Pour protéger vos enregistrements

Les cassettes possèdent deux languettes à l'arrière permettant de protéger les enregistrements contre tout effacement ou ré-enregistrement accidentel.

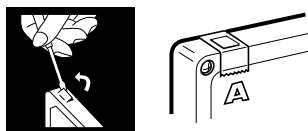

Pour protéger vos enregistrements, retirez ces languettes. Pour enregistrer de nouveau sur une cassette protégée, couvrez les trous avec du ruban adhésif.

Pour conserver la meilleure qualité d'enregistrement ou de lecture possible

Si les têtes, les cabestans et les galets presseurs de la platine cassette deviennent sales, les choses suivantes se produisent:

- Baisse de la qualité sonore
- Son discontinu
- Affaiblissement
- Effacement incomplet
- Difficultés à l'enregistrement

Pour nettoyer les têtes, les cabestans et les galets presseurs

Utilisez un coton-tige imprégné d'alcool.

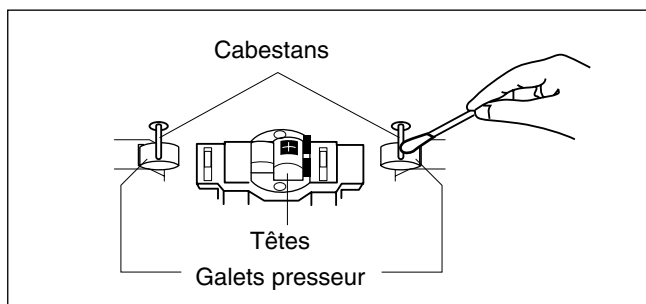

Pour démagnétiser les têtes

Mettez l'appareil hors tension et utiliser un démagnétiseur de têtes (en vente dans les magasins d'électronique et de disques).



Au début et à la fin de la bande

Il y a une bande amorce sur laquelle il n'est pas possible d'enregistrer. Alors, lors de l'enregistrement d'un disque ou d'un programme radio, avancez d'abord la bande pour dépasser la bande amorce pour vous assurer que l'enregistrement s'effectuera sans aucune perte.

Enregistrement sur une cassette

Sur l'appareil UNIQUEMENT:

- 1 Insérez une cassette enregistrable, avec la partie exposée dirigée vers le bas.

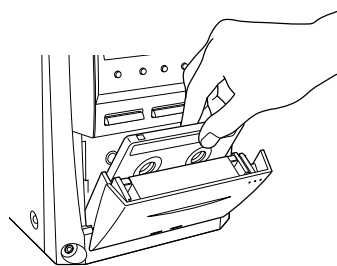

- 2 Refermez le compartiment à cassette doucement et vérifiez le sens d'enregistrement pour la cassette.

- Si le sens de défilement de la bande n'est pas correct, appuyez deux fois sur TAPE ◀▶ puis sur ■ pour changer le sens du défilement.
- Si vous souhaitez enregistrer les deux faces de la cassette, voir "Pour enregistrer les deux faces—Mode autoreverse".

- 3 Commencez la reproduction de la source—FM, AM (PO) ou appareil extérieur connecté aux prises AUX.

- Si la source est le lecteur CD, voir "Enregistrement direct de disque" à la page 21.

- 4 Appuyez sur REC (enregistrement).

L'indicateur REC (enregistrement) s'allume sur l'affichage et l'enregistrement commence.

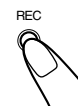

- Si aucune cassette ne se trouve dans l'appareil quand vous appuyez sur REC "NO REC" apparaît sur l'affichage.
- Si une cassette protégée se trouve dans l'appareil quand vous appuyez sur REC "NO REC" apparaît sur l'affichage.

Pour arrêter l'enregistrement en cours, appuyez sur ■.

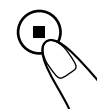

Pour retirer la cassette, appuyez sur PUSH OPEN ▲ sur l'appareil.

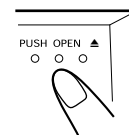



- Si cassette est en cours d'enregistrement, arrêtez-la d'abord.



N'OUVREZ PAS le compartiment à cassette quand la bande est en mouvement.

Pour enregistrer les deux faces—Mode autoreverse

Appuyez répétitivement sur REV.MODE (mode autoreverse) jusqu'à ce que  ou  s'allume.



- Lors de l'utilisation du mode d'inversion pour l'enregistrement,  s'allume et l'enregistrement démarre d'abord dans la direction avant (▶). Sinon, l'enregistrement s'arrête après que l'enregistrement d'une seule face de la cassette est terminé (la face arrière).

Enregistrement direct de disque

Tout le contenu du disque est enregistré sur la cassette dans l'ordre du disque, ou en fonction de l'ordre réglé pour la lecture programmée.

Sur l'appareil **UNIQUEMENT**:

- 1** Insérez une cassette enregistrable, avec la partie exposée dirigée vers le bas.
- 2** Mettez un disque en place.
 - Si la source de lecture actuelle n'est pas le lecteur CD, appuyez sur CD ►/II, puis sur ■ avant de passer à l'étape suivante.
 - Si vous ne souhaitez pas qu'il y ait un blanc d'environ 4 secondes entre les plages, appuyez deux fois sur CD ►/II.
 - Sinon, un blanc sera automatiquement enregistré entre les plages.
 - Si vous souhaitez enregistrer les deux faces de la cassette, voir "Pour enregistrer les deux faces—Mode autoreverse".

3 Appuyez sur REC (enregistrement).

L'indicateur REC (enregistrement) s'allume sur l'affichage et l'enregistrement commence. Après l'enregistrement, le lecteur CD et la platine à cassettes s'arrêtent automatiquement.



Pour arrêter l'enregistrement en cours, appuyez sur ■.

La cassette s'arrête au bout de 4 secondes.

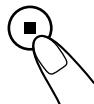

Pour retirer la cassette, appuyez sur PUSH OPEN ▲ sur l'appareil.

- Si cassette est en cours d'enregistrement, arrêtez-la d'abord.

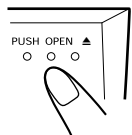

N'OUVREZ PAS le compartiment à cassette quand la bande est en mouvement.

Pour enregistrer les deux faces—Mode autoreverse

Appuyez répétitivement sur REV.MODE (mode autoreverse) jusqu'à ce que ou s'allume.



- Lors de l'utilisation du mode autoreverse pour l'enregistrement direct de disque, s'allume et l'enregistrement démarre dans la direction avant (►). Quand la bande atteint sa fin pendant l'enregistrement d'un morceau sur la face avant (►), ce morceau est réenregistré au début de la face arrière (◄). Si vous commencez l'enregistrement sur la face arrière (◄), l'enregistrement s'arrêtera à la fin de la face arrière de la cassette.



Lors de l'utilisation de la minuterie d'arrêt pendant un enregistrement direct de disque

Réglez une durée suffisamment longue pour permettre au disque d'être reproduit complètement; sinon, l'appareil sera mis hors tension avant la fin de l'enregistrement.

Enregistrement d'une plage

Cette méthode d'enregistrement est pratique pour l'enregistrement des plages d'un disque pendant la lecture de ce disque. Vous pouvez de cette façon enregistrer vos morceaux favoris sur une cassette.

Sur l'appareil **UNIQUEMENT**:

- 1** Insérez une cassette enregistrable, avec la partie exposée dirigée vers le bas.
- 2** Reproduisez la plage sur le disque que vous souhaitez enregistrer.
- 3** Appuyez sur REC (enregistrement).
Le lecteur CD revient au début de cette plage et la plage s'enregistre sur la cassette. Après l'enregistrement, le lecteur CD et la platine à cassettes s'arrêtent automatiquement.
- 4** Répétez les étapes 2 et 3 pour enregistrer d'autres plages.



Pour arrêter l'enregistrement en cours, appuyez sur ■.

La cassette s'arrête au bout de 4 secondes.

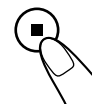

Pour retirer la cassette, appuyez sur PUSH OPEN ▲ sur l'appareil.

- Si cassette est en cours d'enregistrement, arrêtez-la d'abord.

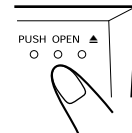

N'OUVREZ PAS le compartiment à cassette quand la bande est en mouvement.

Il y a trois minuteries disponibles—la minuterie quotidienne, la minuterie d’enregistrement et la minuterie d’arrêt. Avant d’utiliser ces minuteries, vous devez régler l’horloge intégrée à cet appareil (voir page 9).

Utilisation de la minuterie quotidienne et d’enregistrement

Vous pouvez régler la minuterie que l’appareil soit sous ou hors tension.

Fonctionnement de la minuterie

Quand l’heure de début arrive, l’appareil se met automatiquement sous tension (☉ [minuterie] et l’indicateur du mode de minuterie choisi [DAILY ou REC] clignotent juste avant l’heure de début et continuent de clignoter quand la minuterie est en service). Puis, quand l’heure de fin arrive, l’appareil se met automatiquement hors tension (en mode d’attente).

Le réglage de la minuterie reste en mémoire jusqu’à ce qu’il soit changé.

- Quand l’indicateur DAILY est allumé sur l’affichage, la minuterie fonctionne comme minuterie quotidienne. Une fois que la minuterie quotidienne a été réglée, elle se déclenche à la même heure tous les jours jusqu’à ce qu’elle soit mise hors service.
- Quand l’indicateur REC est allumé sur l’affichage, la minuterie fonctionne comme minuterie d’enregistrement. Une fois que l’enregistrement par minuterie est terminé, les réglages de minuterie reste en mémoire mais la minuterie est mise hors service.

Avant de commencer...

Lors de l’utilisation du “TUNER” comme source de lecture, assurez-vous que la station souhaitée est accordée avant de mettre l’appareil hors tension.

- Il y a une durée limite pour réaliser les étapes suivantes. Si le réglage est annulé avant la fin, recommencez à partir de l’étape 1.
- Pour le UX-J50 uniquement, vous pouvez aussi utiliser CLOCK/TIMER sur l’appareil pour cette opération.

1 Appuyez sur CLOCK/TIMER.

L’indicateur ☉ (minuterie) s’allume et l’indicateur de mode de minuterie (DAILY ou REC) clignote sur l’affichage.

L’appareil entre en mode de réglage de l’heure de début.



2 Réglez l’heure à laquelle vous souhaitez que l’appareil se mette sous tension.

- 1) Appuyez sur UP ou DOWN pour régler les heures, puis appuyez sur CLOCK/TIMER.
- 2) Appuyez sur UP ou DOWN pour régler les minutes, puis appuyez sur CLOCK/TIMER.

L’appareil entre en mode de réglage de l’heure de fin.

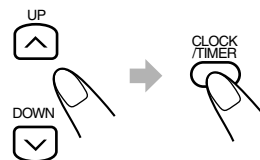

3 Réglez l’heure à laquelle vous souhaitez que l’appareil se mette hors tension (en mode d’attente).

- 1) Appuyez sur UP ou DOWN pour régler les heures, puis appuyez sur CLOCK/TIMER.
- 2) Appuyez sur UP ou DOWN pour régler les minutes, puis appuyez sur CLOCK/TIMER.

L’appareil entre en mode de sélection de minuterie.

4 Appuyez sur UP ou DOWN pour choisir la minuterie (Minuterie quotidienne ou Minuterie d’enregistrement) avec la source de lecture, puis appuyez sur CLOCK/TIMER.

- Chaque fois que vous appuyez sur UP ou DOWN, le mode de minuterie et la source changent comme suit:

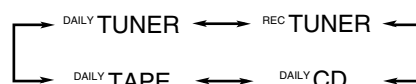

DAILY TUNER: accorde la dernière station écoutée. (Minuterie quotidienne)

REC TUNER: enregistre la dernière station écoutée. (Minuterie d’enregistrement)

- Mettez une cassette enregistrable dans la platine cassette.

DAILY CD: reproduit un disque. (Minuterie quotidienne)

- Mettez un disque en place.

DAILY TAPE: reproduit une cassette. (Minuterie quotidienne)

- Assurez-vous qu’il y a une cassette dans la platine.
- Assurez-vous que le sens de défilement de la bande est correctement choisi.

L’appareil entre en mode de réglage du niveau de volume.

5 Appuyer sur UP ou DOWN pour régler le niveau de volume puis appuyer sur CLOCK/TIMER.

- Vous pouvez choisir le niveau de volume (“VOLUME –” et “VOLUME 0” à “VOLUME 40”). Si vous choisissez “VOLUME –”, le volume est réglé sur le dernier niveau de volume réglé avant la mise hors tension de l'appareil.
- Pour couper le son pendant qu'un enregistrement par minuterie (REC TUNER) est en cours, réglez le niveau de volume sur “VOLUME 0”.

L'appareil entre en mode de réglage de l'horloge.

6 Ajustez l'horloge si nécessaire.

- Voir “Réglage de l'horloge” à la page 9.

7 Appuyez sur STANDBY/ON pour mettre l'appareil hors tension (en mode d'attente) si vous avez réglé la minuterie avec l'appareil sous tension.



- Quand la minuterie se met en service, l'indicateur  (minuterie) et l'indicateur du mode de minuterie choisi (DAILY ou REC) clignotent sur l'affichage.

Pour mettre hors service la minuterie temporairement, maintenez pressée CLOCK/TIMER jusqu'à ce que l'indicateur  (minuterie) s'éteigne sur l'affichage.



Pour mettre en service ou modifier la minuterie (avec le réglage précédent), suivez les étapes 1 à 7 des pages 22 et 23.

- Si vous souhaitez changer le réglage de la minuterie après l'utilisation de la minuterie quotidienne, mettez d'abord la minuterie hors service.



- **Si l'appareil est sous tension quand l'heure de début de la minuterie arrive**
La minuterie ne fonctionne pas.
- **Si vous débranchez le cordon d'alimentation ou si une coupure de courant se produit**
La minuterie est annulée. Vous devez régler d'abord l'horloge, puis de nouveau la minuterie.

Utilisation de la minuterie d'arrêt

Avec la minuterie d'arrêt, vous pouvez vous endormir en musique. Vous pouvez régler la minuterie quand l'appareil est sous tension.

Fonctionnement de la minuterie d'arrêt

L'appareil se met automatiquement hors tension après une durée déterminée.

Sur la télécommande **UNIQUEMENT**:

1 Appuyez sur SLEEP.

La durée avant que l'appareil ne se mette hors tension apparaît et l'indicateur SLEEP s'allume sur l'affichage.



- Chaque fois que vous appuyez sur la touche, la durée change comme suit:

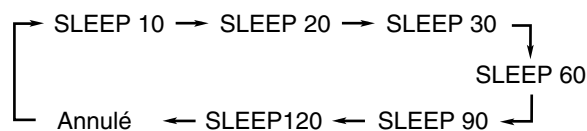

2 Attendez environ 5 secondes après avoir spécifié une durée.

L'éclairage et l'affichage s'assombrissent.

Pour vérifier la durée restante jusqu'à la mise hors tension, appuyez une fois sur SLEEP de façon que la durée restante jusqu'à la mise hors tension apparaisse pendant environ 5 secondes.

- L'éclairage et l'affichage deviennent plus lumineux pendant cette période.

Pour changer la durée avant la mise hors tension, appuyez répétitivement sur SLEEP jusqu'à ce que la durée souhaitée apparaisse sur l'affichage.

Pour annuler le réglage, appuyez répétitivement sur SLEEP de façon que l'indicateur SLEEP s'éteigne.

- La minuterie d'arrêt est aussi annulée quand l'appareil est mis hors tension.



- **Si vous réglez la minuterie d'arrêt après que la minuterie quotidienne reproduit la source choisie**
La minuterie quotidienne est annulée. Quand l'heure de mise hors tension de la minuterie d'arrêt arrive, l'appareil se met hors tension.
- **Si vous réglez la minuterie d'arrêt après le démarrage d'un enregistrement avec la minuterie d'enregistrement**
La minuterie d'enregistrement est annulée mais l'enregistrement continue jusqu'à ce que la minuterie d'arrêt soit mise en service.

Entretien

Pour obtenir les meilleures performances de l'appareil, gardez vos disques, vos cassettes et le mécanisme propres.

Nettoyage de l'appareil

• Taches sur l'appareil

Elles doivent être enlevées avec un chiffon doux. Si l'appareil est très taché, essuyez-le avec un chiffon humidifié avec une solution détergente neutre diluée dans l'eau et frottez ensuite avec un chiffon sec.

• Faites attention aux points suivants pour que l'appareil ne soit pas détérioré en qualité, endommagé et qu'il ne perde pas sa peinture.

- NE L'ESSUYEZ PAS avec un chiffon dur.
- NE L'ESSUYEZ PAS trop fortement.
- NE L'ESSUYEZ PAS avec un diluant ou du benzène.
- N'APPLIQUEZ sur l'appareil aucune substance volatile telle que des insecticides.
- NE LAISSEZ PAS des objets en caoutchouc ou en plastique en contact prolongé avec l'appareil.

Manipulation des cassettes

- Si la bande est lâche dans la cassette, retirez le mou en insérant un stylo dans l'une des bobines et en tournant.
- Si la bande est lâche, elle peut être étirée, coupée ou se prendre dans la cassette.
- Ne touchez pas la surface de la bande.
- Évitez les endroits suivants pour conserver les cassettes:
 - Les endroits poussiéreux
 - En plein soleil ou dans un endroit très chaud
 - Dans des endroits humides
 - Sur un téléviseur ou un haut-parleur
 - Près d'un aimant

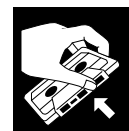
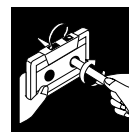

Guide de dépannage

Si vous rencontrez des problèmes avec cet appareil, consultez cette liste avant d'appeler un réparateur.

Si vous ne pouvez pas résoudre le problème avec les conseils donnés ci-dessous, ou si l'appareil a été endommagé physiquement, appelez une personne qualifiée, telle que votre revendeur, pour faire réparer l'appareil.

Symptôme	Cause	Action
Aucun son n'est entendu.	<ul style="list-style-type: none"> • Les connexions sont incorrectes ou lâches. • Le casque d'écoute est branché. 	<ul style="list-style-type: none"> • Vérifiez toutes les connexions et corrigez-les. (Voir pages 6 – 8.) • Débranchez le casque d'écoute.
Il est difficile d'écouter les émissions de radio à cause des parasites.	<ul style="list-style-type: none"> • Les antennes sont déconnectées. • L'antenne cadre AM est trop près de l'appareil. • L'antenne FM n'est pas étendue ou placée correctement. 	<ul style="list-style-type: none"> • Reconnectez les antennes correctement et solidement. • Changez la position et l'orientation de l'antenne cadre AM. • Étendez l'antenne dans la meilleure position possible.
Le plateau à disque ne s'ouvrent pas ni ne se ferme.	Le cordon d'alimentation n'est pas branché.	Branchez le cordon d'alimentation secteur.
Impossible de reproduire le disque.	Le disque est placé à l'envers.	Placez le disque avec l'étiquette en haut.
Le son du disque est discontinu.	Le disque est rayé ou sale.	Nettoyez ou remplacez le disque. (Voir page 16.)
Les compartiments à cassette ne s'ouvrent pas.	L'alimentation du cordon d'alimentation a été coupée pendant le défilement de la bande.	Branchez le cordon d'alimentation secteur, puis mettez l'appareil sous tension.
Impossible d'enregistrer.	Les languettes à l'arrière de la cassette ont été retirées.	Recouvrez les trous avec du ruban adhésif.
L'appareil ne fonctionne pas.	Le microprocesseur intégré fonctionne mal à cause d'interférences électriques extérieures.	Débranchez le cordon d'alimentation secteur puis rebranchez-le.
Impossible de commander l'appareil à partir de la télécommande.	<ul style="list-style-type: none"> • Il y a un obstacle entre la télécommande et le capteur de télécommande. • Les piles sont usées. 	<ul style="list-style-type: none"> • Retirez l'obstacle. • Remplacez les piles.

Informations complémentaires

Description des codes PTY:

NEWS:	Informations.
AFFAIRS:	Émissions d'actualité prolongeant les informations—débat ou analyses.
INFO:	Émissions dont le but est de donner des conseils dans le sens le plus large.
SPORT:	Émissions concernant tous les aspects du sport.
EDUCATE:	Émissions éducatives.
DRAMA:	Feuilletons radiophoniques et séries.
CULTURE:	Émissions concernant tous les aspects de la culture nationale ou régionale, incluant la langue, le théâtre, etc.
SCIENCE:	Émissions concernant la science et la technologie.
VARIED:	Utilisé principalement pour les émissions à base de conversation comme les jeux radiophoniques et les interviews de personnalités.
POP M:	Musique commerciale des succès populaires actuels.
ROCK M:	Musique rock.
EASY M:	Musique contemporaine actuelle considérée comme étant "facile à écouter".
LIGHT M:	Musique instrumentale et vocale ou chorale.
CLASSICS:	Représentation d'œuvres orchestrales majeures, de symphonies, de musique de chambre, etc.
OTHER M:	Musique n'appartenant à aucune des autres catégories.
WEATHER:	Prévisions météorologiques.
FINANCE:	Marché des titres, commerce, etc.
CHILDREN:	Émissions pour les jeunes.
SOCIAL:	Émissions à propos de sociologie, histoire, géographie, psychologie et société.
RELIGION:	Émissions religieuses.
PHONE IN:	Émissions faisant intervenir des personnes du public donnant leurs impressions, soit par téléphone ou directement.
TRAVEL:	Informations sur les voyages.
LEISURE:	Émissions à propos des loisirs.
JAZZ:	Musique de jazz.
COUNTRY:	Chansons originaires ou prolongeant la musique traditionnelle des états américains du sud.
NATION M:	Musiques populaire actuelle d'un pays ou d'une région dans la langue nationale.
OLDIES:	Musiques de la période appelée "l'âge d'or" de la musique populaire.
FOLK M:	Musiques ayant ses racines dans la culture musicale d'un pays particulier.
DOCUMENT:	Émissions reposant sur des faits, présentées avec un style d'investigation.
TEST:	Pour tester les équipements diffusant les émissions d'urgence et les récepteurs.
ALARM:	Annonces d'urgence.

La classification des codes PTY pour certaines stations FM peut différer de la liste ci-dessus.

Fonction d'alarme

Si un signal d'urgence ("ALARM") est reçu d'une station pendant l'écoute de la radio, l'appareil accorde automatiquement la station diffusant le signal d'urgence "ALARM", sauf si vous écoutez une station non-RDS —toutes les stations AM (PO) et certaines stations FM.

Fonction de test

Le signal de test ("TEST") est utilisé pour tester le signal d'urgence ("ALARM").

C'est pourquoi, il fait réagir l'appareil de la même façon que pour le signal d'urgence ("ALARM").

Si un signal de test ("TEST") est reçu d'une station pendant l'écoute de la radio, l'appareil accorde automatiquement la station diffusant le signal de test ("TEST"), sauf si vous écoutez une station non-RDS —toutes les stations AM (PO) et certaines stations FM.

UX-J60 (CA-UXJ60 et SP-UXJ60)

Amplificateur

Puissance de sortie:

SUBWOOFERS:

90 W (45 W + 45 W) à 6 Ω (10% THD)

MAIN SPEAKERS:

30 W (15 W + 15 W) à 6 Ω (10% THD)

Sensibilité d'entrée audio/Impédance (à 1 kHz)

AUX: 400 mV/48 kΩ

Impédance des enceintes: 6 Ω – 16 Ω

Tuner

Plage d'accord FM: 87,50 MHz – 108,00 MHz

Plage d'accord AM:

PO: 522 kHz – 1 629 kHz

Lecteur CD

Plage dynamique: 85 dB

Rapport signal sur bruit: 90 dB

Pleurage et scintillement: Non mesurable

Platine cassette

Réponse en fréquence:

Normal (type I): 60 Hz – 14 000 Hz

Pleurage et scintillement: 0,15% (WRMS)

Enceintes—SP-UXJ60

Haut-parleurs unité:

Haut-parleur Subwoofer: 1 cône de 13,5 cm

Haut-parleur de graves: 1 cône de 8,0 cm

Haut-parleur d'aigus: 1 cône de 4,0 cm

Impédance: Subwoofer: 6 Ω

Parleur principal: 6 Ω

Dimensions (approx.):

175 mm x 320 mm x 241 mm (L/H/P)

Masse (approx.): 3,7 kg par enceinte

Accessoires fournis

Voir page 6.

Général

Alimentation: AC 230 V ~, 50 Hz

Consommation: 130 W (pendant le fonctionnement)

1,4 W (en mode d'attente)

Dimensions (approx.):

520 mm x 320 mm x 323,3 mm (L/H/P)

Masse (approx.): 15,1 kg

UX-J50 (CA-UXJ50 et SP-UXJ50)

Amplificateur

Puissance de sortie:

120 W (60 W + 60 W) à 6 Ω (10% THD)

Sensibilité d'entrée audio/Impédance (à 1 kHz)

AUX: 400 mV/48 kΩ

Impédance des enceintes: 6 Ω – 16 Ω

Tuner

Plage d'accord FM: 87,50 MHz – 108,00 MHz

Plage d'accord AM:

PO: 522 kHz – 1 629 kHz

Lecteur CD

Plage dynamique: 85 dB

Rapport signal sur bruit: 90 dB

Pleurage et scintillement: Non mesurable

Platine cassette

Réponse en fréquence:

Normal (type I): 60 Hz – 14 000 Hz

Pleurage et scintillement: 0,15% (WRMS)

Enceintes—SP-UXJ50

Haut-parleurs unité:

Haut-parleur de graves: 1 cône de 12,0 cm

Haut-parleur des médiums: 1 cône de 4,0 cm

Haut-parleur d'aigus: 1 dôme de 2,0 cm

Impédance: 6 Ω

Dimensions (approx.):

160 mm x 285 mm x 181,5 mm (L/H/P)

Masse (approx.): 2,4 kg par enceinte

Accessoires fournis

Voir page 6.

Général

Alimentation: AC 230 V ~, 50 Hz

Consommation: 120 W (pendant le fonctionnement)

1,3 W (en mode d'attente)

Dimensions (approx.):

490 mm x 286 mm x 323,3 mm (L/H/P)

Masse (approx.): 12,3 kg

Introducción

Muchas gracias por adquirir uno de nuestros productos JVC. Como primer paso, por favor lea detenidamente este manual para comprender a fondo todas las instrucciones y obtener un máximo disfrute de esta unidad. Guarde este manual para futuras consultas.

Acerca de este manual

Este manual está organizado de la siguiente manera:

- Este manual explica principalmente las operaciones utilizando los botones del control remoto. A menos que se especifique de otro modo, podrá usar los botones y controles del control remoto y de la unidad para las mismas operaciones, si llevan nombres (o marcas) iguales o similares. Las ilustraciones utilizadas en este manual son para el UX-J60, a menos que se indique de otro modo.
- La información básica y común para las diversas funciones está agrupada en un lugar, y se evita su repetición en cada procedimiento. Por ejemplo, la información sobre el encendido/apagado de la unidad, el ajuste de volumen, el cambio de los efectos de sonido y otros no se repite, por haberse explicado en la sección “Operaciones comunes” en las páginas 9 a 11.
- En este manual se utilizan las siguientes marcas:



Proporciona advertencias y precauciones para evitar daños o riesgos de incendio/descargas eléctricas.

También proporciona información útil para obtener el mejor rendimiento posible de la unidad.



Proporciona información y sugerencias útiles.

Precauciones

Instalación

- Instale la unidad en un sitio nivelado, seco, que no sea ni muy frío ni muy caluroso—entre 5°C y 35°C.
- Instale la unidad en un sitio bien ventilado para evitar que se genere calor dentro de la misma.
- Deje un espacio suficiente entre la unidad y el televisor.
- Para evitar interferencias, mantenga los altavoces alejados del televisor.



NO instale la unidad cerca de fuentes de calor, en ambientes polvorientos, o en sitios expuestos a la luz directa del sol o a las vibraciones.

Fuente de alimentación

- Para desenchufar el cable de alimentación de CA del tomacorriente mural, siempre tire del enchufe, no del cable.



NO toque el cable de alimentación de CA con las manos mojadas.

Condensación de humedad

Podría condensarse humedad en la lente del interior de la unidad, en los siguientes casos:

- Después de encender la calefacción de la habitación
- En una habitación húmeda
- Si lleva la unidad directamente desde un lugar frío a otro cálido

Si se produce condensación, la unidad podría no funcionar correctamente. En tal caso, deje la unidad encendida durante algunas horas hasta que se evapore la humedad, desenchufe el cable de alimentación de CA y vuélvalo a enchufar.

Otros

- Si llegara a entrar líquido o algún objeto metálico dentro de la unidad, desenchúfela y consulte con su proveedor antes de intentar su uso otra vez.
- Cuando la unidad no va a ser utilizada por un tiempo prolongado, desenchufe el cable de alimentación del tomacorriente de CA.



NO desarme la unidad; en el interior no hay piezas que pueda reparar el usuario.

Si hay alguna condición anormal, desenchufe el cable de alimentación de CA y consulte con su.

Contenido

Ubicación de los botones y controles	3
Panel frontal	3
Control remoto	5
Primeros pasos	6
Accesorios suministrados	6
Colocación de las pilas en el control remoto	6
Conexión de las antenas	6
Conexión de los altavoces	7
Conexión de otro equipo	8
Operaciones comunes	9
Ajuste del reloj	9
Conexión de la alimentación	9
Ajuste del volumen	10
Cómo disfrutar de los efectos de sonido	10
Selección del brillo de la iluminación	11
Selección del color de la pantalla (SOLO PARA UX-J60)	11
Escuchando radiodifusiones en FM y AM (OM)	12
Cómo sintonizar una emisora	12
Cómo preajustar las emisoras	12
Cómo sintonizar una emisora preajustada	13
Recibiendo emisoras de FM con RDS	13
Cómo cambiar la información de RDS	14
Cómo buscar programas mediante códigos PTY (Búsqueda de PTY)	14
Conmutando temporalmente al tipo de programa seleccionado por usted	15
Acerca de la reproducción de discos	16
Reproduciendo el disco entero—Reproducción normal	16
Operaciones básicas de discos	17
Programando el orden de reproducción de las pistas —Reproducción programada	17
Para reproducir al azar—Reproducción aleatoria	18
Repetiendo las pistas—Reproducción repetitiva	18
Inhibiendo la expulsión del disco—Bloqueo de la bandeja	18
Reproducción de las cintas	19
Reproducción de una cinta	19
Grabación	20
Grabación en una cinta	20
Grabación directa del disco	21
Grabación de una sola pista	21
Uso de los temporizadores	22
Uso de los temporizadores de ajuste diario y de grabación	22
Uso del temporizador de apagado (“Sleep”)	23
Mantenimiento	24
Localización de averías	24
Información adicional	25
Especificaciones	26

Ubicación de los botones y controles

Familiarícese con los botones y controles de su unidad.

Panel frontal

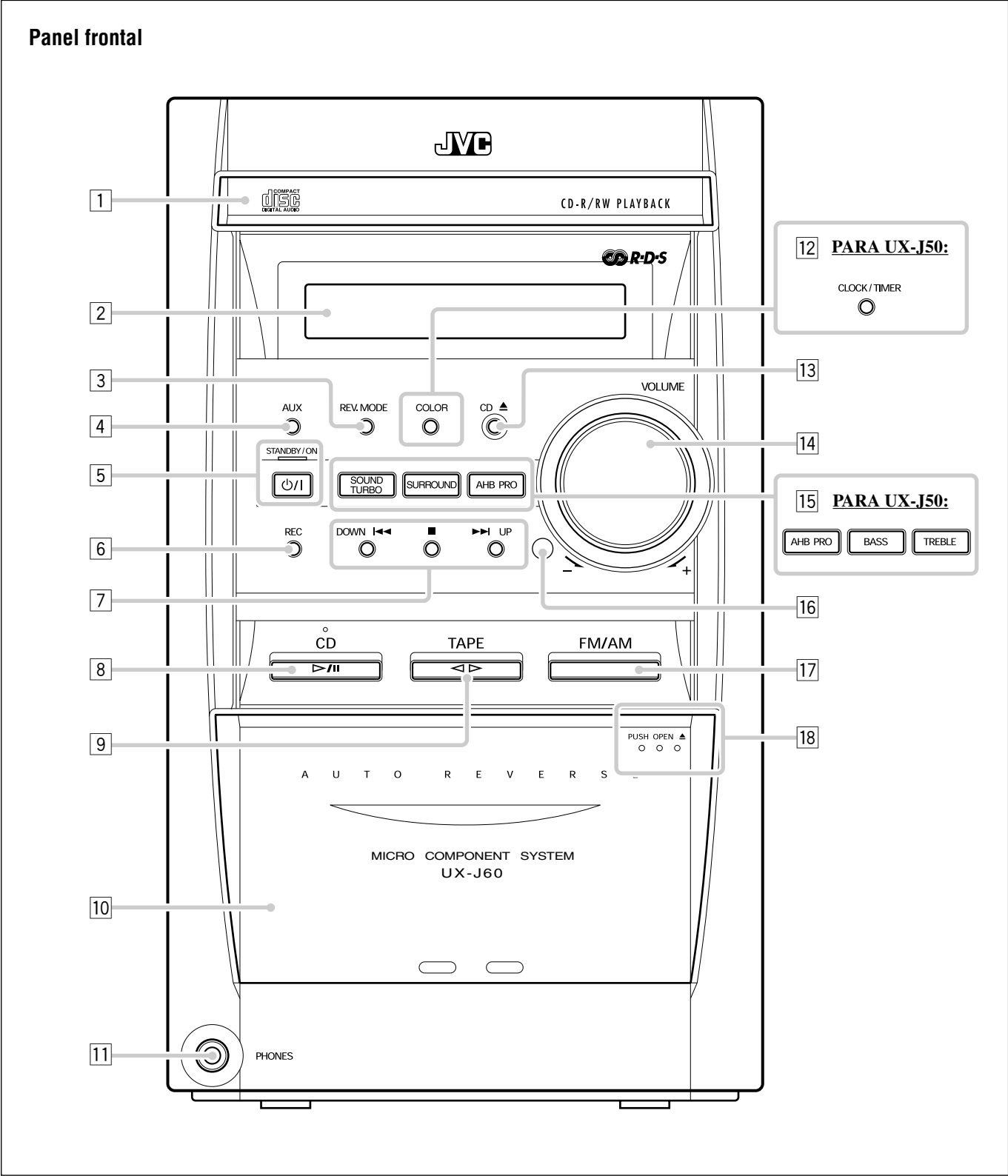

Español

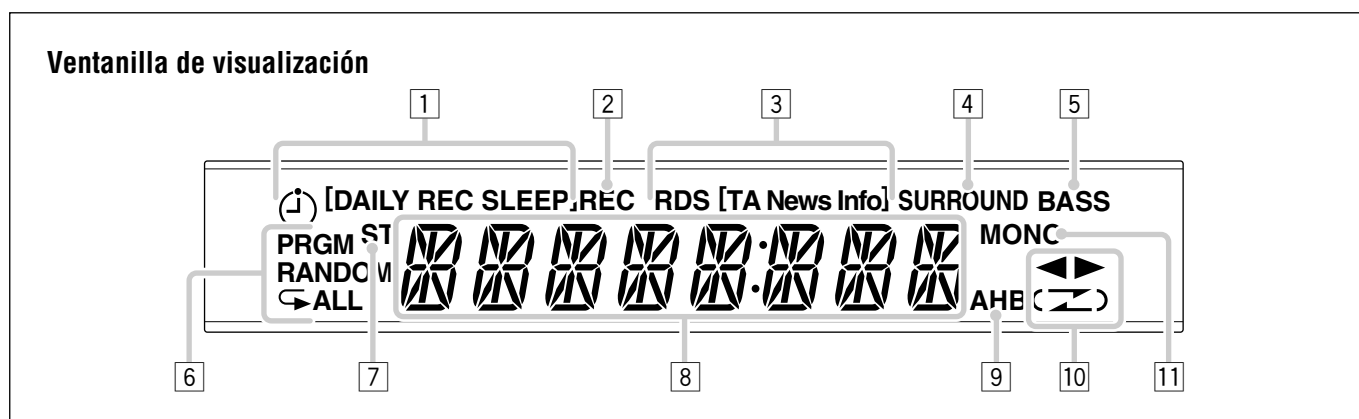

Para los detalles, consulte las páginas entre paréntesis.

Panel frontal

- 1 Bandeja del disco
- 2 Ventanilla de visualización
- 3 Botón REV.MODE (modo de inversión) (19 – 21)
- 4 Botón AUX (9)
Pulsando este botón también se conecta la alimentación de la unidad.
- 5 Botón STANDBY/ON \odot /I y lámpara de espera STANDBY/ON (9, 23)
- 6 Botón REC (grabación) (20, 21)
- 7 Botones de operación múltiple
 - DOWN/ \blacktriangleleft (salto hacia atrás), \blacksquare (parada) y \blacktriangleright (salto hacia adelante)/UP
- 8 Botón CD \triangleright /II (reproducción/pausa) (9, 16 – 18)
Pulsando este botón también se conecta la alimentación de la unidad.
- 9 Botón TAPE \triangleleft \triangleright (9, 19)
Pulsando este botón también se conecta la alimentación de la unidad.
- 10 Portacassette
- 11 Jack para auriculares PHONES (10)
- 12 PARA UX-J60: Botón COLOR (11)
PARA UX-J50: Botón CLOCK/TIMER (9, 22, 23)
- 13 Botón CD \blacktriangle (cierres de las bandejas de los discos/apertura) (16)
Pulsando este botón también se conecta la alimentación de la unidad.
- 14 Control VOLUME + / - (10)
- 15 PARA UX-J60:
 - Botón SOUND TURBO (11)
 - Botón SURROUND (11)
 - Botón AHB (Active Hyper Bass) PRO (10)PARA UX-J50:
 - Botón AHB (Active Hyper Bass) PRO (10)
 - Botón BASS (10)
 - Botón TREBLE (10)
- 16 Sensor de control remoto
- 17 Botón FM/AM (9, 12, 13)
Pulsando este botón también se conecta la alimentación de la unidad.
- 18 Parte PUSH OPEN \blacktriangle (apertura del portacassette) (19 – 21)

Ventanilla de visualización

- 1 Indicadores del temporizador
 - Indicadores \odot (temporizador), DAILY, REC (temporizador de grabación) y SLEEP
- 2 Indicador REC (grabación)
- 3 Indicadores de operación de RDS
 - RDS y TA/News/Info
- 4 SOLO PARA UX-J60: Indicador SURROUND
- 5 SOLO PARA UX-J60: Indicador BASS
- 6 Indicadores del modo de reproducción de disco
 - PRGM (programa), RANDOM y \blacktriangleleft ALL (repetición)
- 7 Indicador ST (estéreo)
- 8 Pantalla principal
 - Muestra el nombre de la fuente, la frecuencia, etc.
- 9 Indicador AHB (Active Hyper Bass pro)
- 10 Indicadores de operación de la cinta
 - \blacktriangleleft \blacktriangle (dirección de la cinta) y \blacktriangleleft \blacktriangleright (modo de inversión)
- 11 Indicador MONO

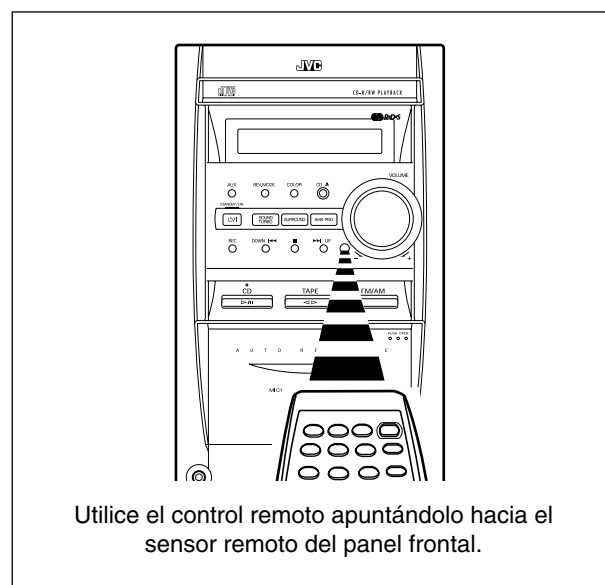

Utilice el control remoto apuntándolo hacia el sensor remoto del panel frontal.

Control remoto

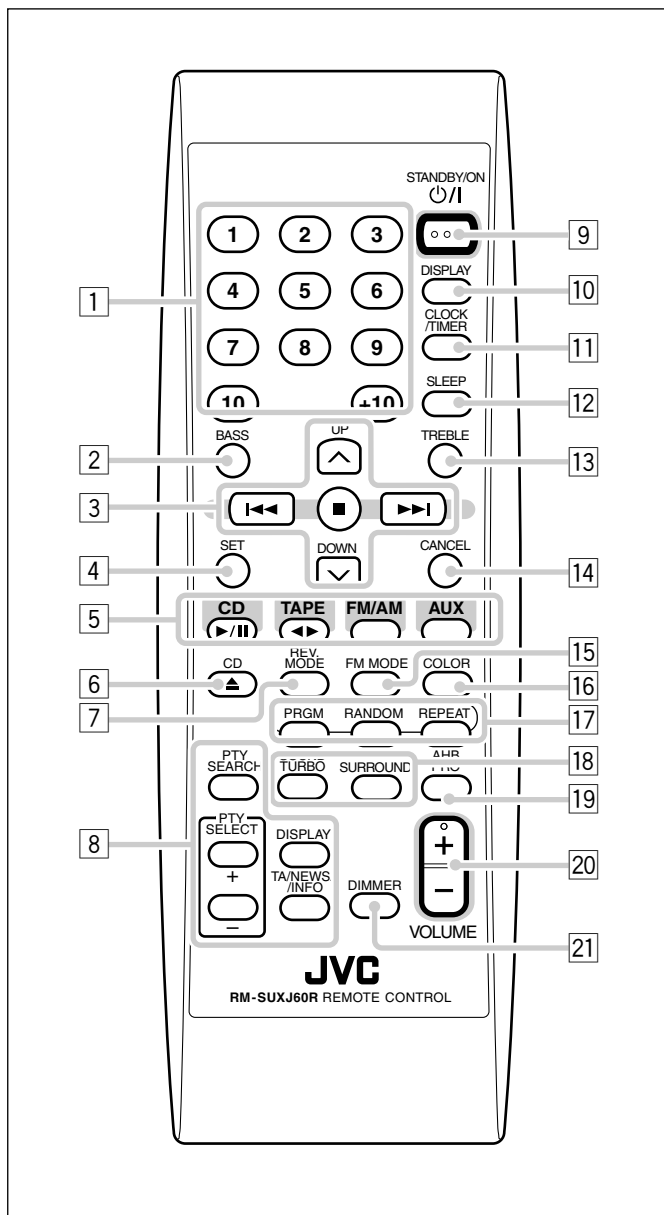

Para los detalles, consulte las páginas entre paréntesis.

- 1 Botones numéricos
- 2 Botón BASS (10)
- 3 Botones de operación múltiple
 - UP, ◀◀ (salto hacia atrás), ■ (parada), ▶▶ (salto hacia adelante) y DOWN
- 4 Botón SET (17)
- 5 Botones de fuente
 - CD ▶/||, TAPE ◀▶, FM/AM y AUX

Pulsando uno de estos botones también se conecta la alimentación de la unidad.
- 6 Botón CD ▲ (cierre de la bandejas de los discos/ apertura) (16)

Pulsando este botón también se conecta la alimentación de la unidad.
- 7 Botón REV.MODE (modo de inversión) (19 – 21)
- 8 Botones de operación de RDS (14, 15)
 - PTY SEARCH, PTY SELECT + / -, DISPLAY y TA/NEWS/INFO
- 9 Botón STANDBY/ON ◻/I (9, 23)
- 10 Botón DISPLAY (9)
- 11 Botón CLOCK/TIMER (9, 22, 23)
- 12 Botón SLEEP (23)
- 13 Botón TREBLE (10)
- 14 Botón CANCEL (18)
- 15 Botón FM MODE (12)
- 16 **SOLO PARA UX-J60:**
Botón COLOR (11)
- 17 Botones del modo de reproducción de disco (17, 18)
 - PRGM (programa), RANDOM y REPEAT
- 18 **SOLO PARA UX-J60:**
Botón SOUND TURBO (11)
Botón SURROUND (11)
- 19 Botón AHB (Active Hyper Bass) PRO (10)
- 20 Botón VOLUME + / - (10)
- 21 Botón DIMMER (11)

Accesorios suministrados

Asegúrese de que cuenta con todos los artículos siguientes. El número entre paréntesis indica la cantidad de piezas suministradas.

- Antena de cuadro de AM (1)
- Antena de FM (1)
- Control remoto (1)
- Pilas (2)
- Cables de altavoces (SOLO PARA UX-J60) (4)

Si hay alguna pieza faltante, consulte inmediatamente con su proveedor.

Colocación de las pilas en el control remoto

Coloque las pilas—R6(SUM-3)/AA(15F)—dentro del control remoto, haciendo coincidir sus polaridades (+ y -) con las marcas + y - del compartimiento de las pilas.

Cuando la unidad deje de responder al control remoto, cambie ambas pilas al mismo tiempo.

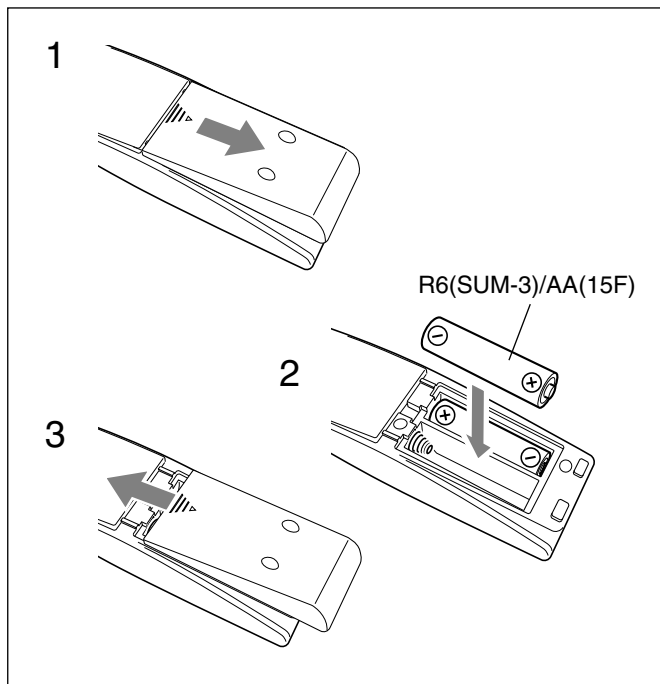

- NO combine una pila usada con otra nueva.
- NO utilice conjuntamente diferentes tipos de pilas.
- NO exponga las pilas al calor o a las llamas.
- NO deje las pilas dentro del compartimiento de las pilas si no va a usar la unidad por un tiempo prolongado. De lo contrario, se producirían daños debido al ácido de las pilas.

Conexión de las antenas

Antena de FM

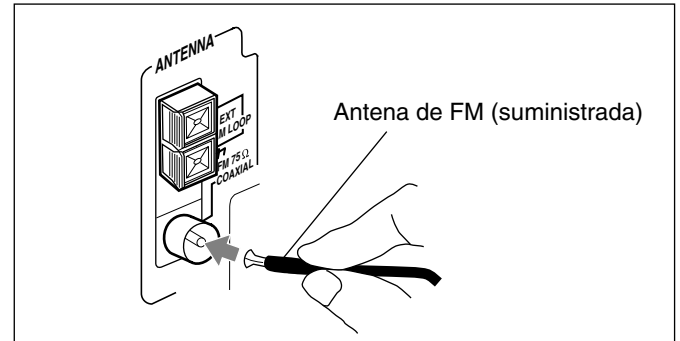

- 1 Conecte la antena de FM al terminal FM 75 Ω COAXIAL.
- 2 Extienda la antena de FM.
- 3 Fíjela en una posición que le permita obtener la mejor recepción y luego sujétela sobre la pared, etc.



Acerca de la antena de FM suministrada

La antena de FM suministrada con esta unidad puede usarse como medida temporal. Si la recepción es deficiente, podrá conectar una antena de FM exterior.

Para conectar una antena de FM exterior

Antes de conectarla, desconecte la antena de FM suministrada.

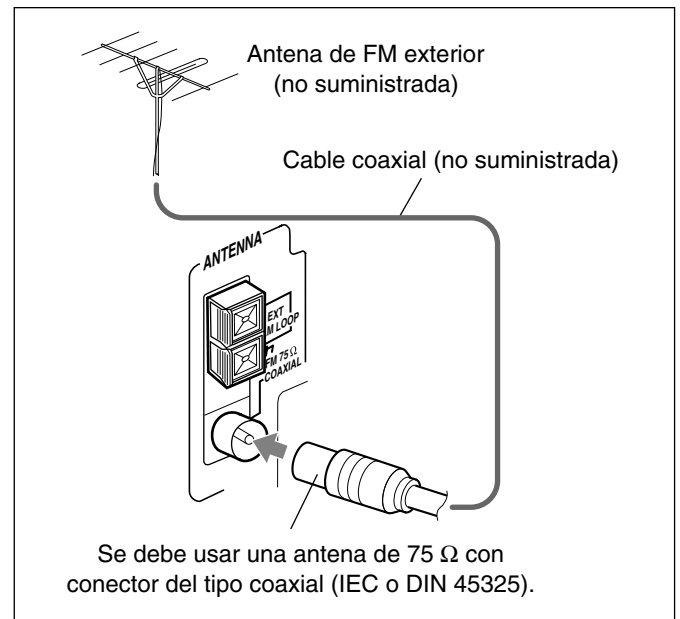

Antena de AM (OM)

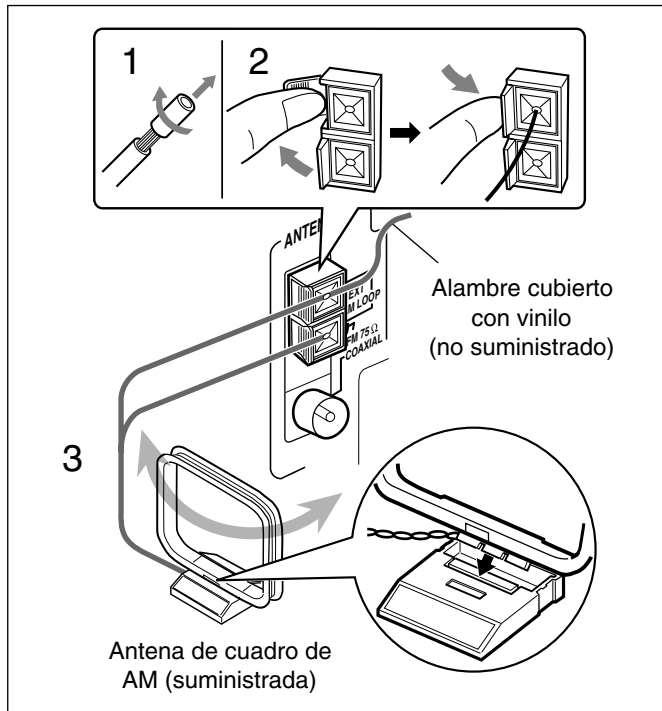

- 1 Si los cables están cubiertos con material aislante, quite la sección corta de aislamiento del extremo de cada cordón retorciéndola.
- 2 Conecte la antena de cuadro de AM a los terminales AM LOOP, tal como se indica en la ilustración.
- 3 Gire la antena de cuadro de AM hasta que se obtenga la mejor recepción.

Para conectar una antena de AM (OM) exterior

Si la recepción es deficiente, conecte un alambre simple cubierto con vinilo al terminal AM EXT y extiéndalo horizontalmente. La antena de cuadro de AM debe permanecer conectada.



Para una mejor recepción en FM y AM (OM)

- Asegúrese de que los conductores de antena no hagan contacto con otros terminales y cordones de conexión.
- Mantenga las antenas alejadas de las partes metálicas de la unidad, de los cordones de conexión y del cable de alimentación de CA.

Conexión de los altavoces

PARA UX-J60:

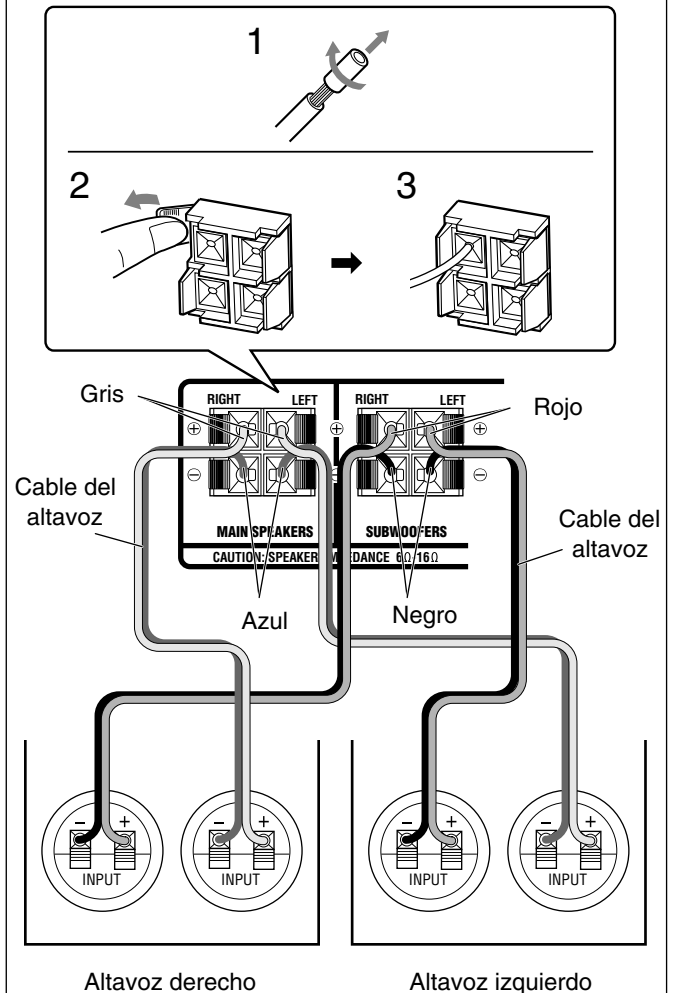

PARA UX-J50:

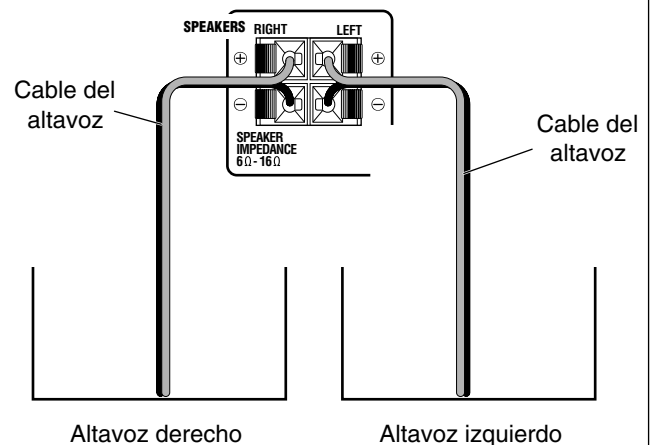

- 1 Si los cables están cubiertos con material aislante, quite la sección corta de aislamiento del extremo de cada cordón retorciéndola.
- 2 Pulse y mantenga pulsado el terminal de altavoz, tal como se indica en la figura.
- 3 Inserte el extremo del cable del altavoz en el terminal.
Haga coincidir las polaridades entre los terminales de la unidad y del altavoz: ⊕ con ⊕ y ⊖ con ⊖.
- 4 Aparte su dedo de la abrazadera.



- NO conecte los altavoces mientras la unidad está encendida.
- NO conecte más de un altavoz a cada terminal de altavoz.

IMPORTANTE: Utilice solamente altavoces que tengan la misma impedancia que la indicada por los terminales de altavoz en la parte posterior de la unidad.

Para retirar las rejillas de los altavoces

Las rejillas de los altavoces son desmontables.

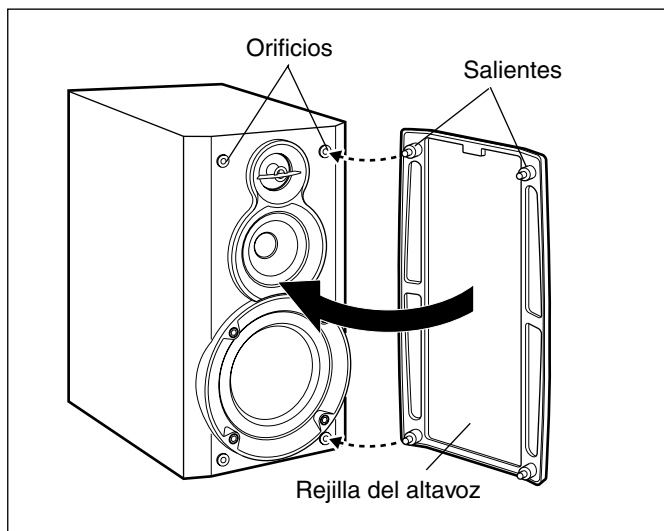

Para desmontar la rejilla del altavoz, inserte sus dedos en la parte superior de la rejilla del altavoz, y tire de la misma hacia sí. También tire de la parte inferior hacia sí.

Para fijar la rejilla del altavoz, introduzca los salientes de la rejilla en los orificios del altavoz.

Conexión de otro equipo

Para conectar un equipo de audio

Podrá conectar un equipo de audio, para utilizarlo sólo como dispositivo de reproducción.



- NO conecte ningún otro equipo mientras la alimentación está conectada.
- NO enchufe ningún equipo antes de finalizar todas las conexiones.

Asegúrese de que las clavijas de los cordones de audio estén codificadas por color: Las clavijas y los jacks blancos son para las señales de audio del lado izquierdo, y los rojos son para las señales de audio del lado derecho.

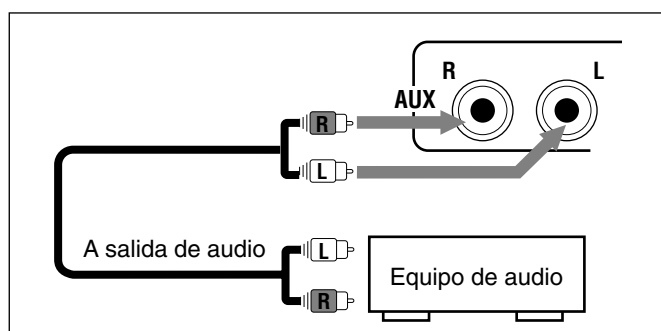

Para reproducir el otro equipo a través de esta unidad, efectúe la conexión entre los jacks de salida de audio del otro equipo con los jacks AUX utilizando cables de audio (no suministrado).

Ahora ya está preparado para enchufar la unidad y cualquier otro equipo conectado.

IMPORTANTE: Asegúrese de haber realizado todas las conexiones antes de enchufar el cable de alimentación de CA en una toma de corriente.

Operaciones comunes

Ajuste del reloj

Antes de operar la unidad, primero ajuste el reloj incorporado a la misma. Al enchufar el cordón de alimentación de CA en el tomacorriente mural, "0:00" destella en la pantalla. El reloj puede ajustarse tanto con la unidad encendida o apagada.

- Hay un límite de tiempo para realizar los siguientes pasos. Si se cancelan los ajustes antes de haber terminado, comience otra vez desde el paso 1.
- Sólo con el UX-J50, también podrá usar CLOCK/TIMER en la unidad para realizar esta operación.

1 Pulse CLOCK/TIMER.

Los dígitos de la hora comienzan a destellar en la pantalla.



2 Pulse UP o DOWN para ajustar la hora, y luego pulse CLOCK/TIMER.

Los dígitos de los minutos comienzan a destellar.

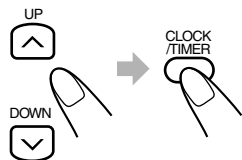
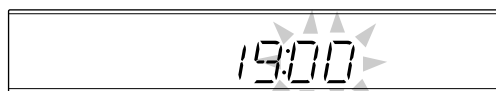

3 Pulse UP o DOWN para ajustar los minutos, y luego pulse CLOCK/TIMER.

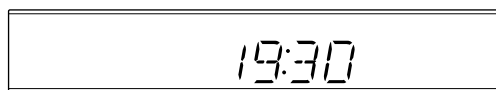

Para verificar la hora del reloj durante la reproducción

En el control remoto SOLAMENTE:

Pulse DISPLAY (de color gris).

- Cada vez que pulsa el botón, la indicación de la fuente y la hora del reloj aparecen alternativamente en la pantalla.

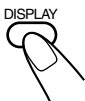

- Cuando desenchufe el cable de alimentación de CA o se produzca una falla de alimentación eléctrica
El reloj se reposicionará inmediatamente a "0:00". Si así sucede, ajustar el reloj otra vez.
- El reloj puede adelantarse o retrasarse uno o dos minutos al mes
Si así sucede, ajustar el reloj otra vez.

Para volver a poner el reloj en hora

- 1 Asegúrese de que el indicador ☺ (temporizador) no esté encendido en la pantalla.
 - Si está encendido, pulse y mantenga pulsado CLOCK/TIMER hasta que se apague.
- 2 Pulse CLOCK/TIMER repetidamente hasta que la unidad entre en el modo de ajuste del reloj (el dígito de la hora comienza a destellar en la pantalla).
La primera vez que pulsa CLOCK/TIMER, la unidad entra en el modo de ajuste del temporizador. (Consulte la página 22).
- 3 Repita los pasos 2 y 3 del procedimiento "Ajuste del reloj".
- 4 Pulse y mantenga pulsado CLOCK/TIMER otra vez para que el indicador ☺ (temporizador) desaparezca de la pantalla.

Conexión de la alimentación

Para conectar la alimentación de la unidad, pulse STANDBY/ON ⏻/I.

La lámpara STANDBY/ON se enciende en verde y aparece "HELLO" en la pantalla.

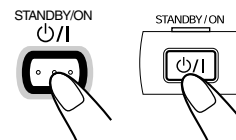

- Cuando usted pulsa el botón de reproducción—CD ▶/II, TAPE ◀▶, FM/AM y AUX, la alimentación de la unidad se conecta automáticamente y se inicia la reproducción si la fuente está preparada.

Para desconectar la alimentación de la unidad (en espera), pulse STANDBY/ON ⏻/I otra vez.

La lámpara STANDBY/ON se enciende en rojo y aparece "GOOD BYE" en la pantalla.

- "0:00" destella en la pantalla hasta que ajuste el reloj incorporado. Después de ajustar el reloj, la hora del reloj será indicada en la pantalla cuando la unidad se encuentra en el modo de espera.

Pulsando DIMMER, el brillo de la iluminación y de la pantalla aumenta sólo durante 4 segundos.

- Se consume una pequeña cantidad de energía aún cuando la unidad se encuentra en el modo de espera.

Para desconectar completamente la alimentación, unplug desenchufe el cable de alimentación de CA de la toma de CA.



- Cuando desenchufe el cable de alimentación de CA o se produzca una falla de alimentación eléctrica
El reloj se reposicionará inmediatamente a "0:00", mientras que las emisoras preajustadas (consulte la página 12) en el sintonizador se borrarán en unos pocos días.

Ajuste del volumen

El nivel de volumen sólo se podrá ajustar estando conectada la alimentación de la unidad. Puede ajustar el nivel del volumen entre “VOL MIN” y “VOLUME 1” – “VOLUME 40 (VOL MAX)”.

En el control remoto:

Pulse VOLUME + para subir el volumen o pulse VOLUME – para bajarlo.



En la unidad:

Gire VOLUME + / – en el sentido de las agujas del reloj (+) para subir el volumen y en sentido contrario (–) para bajarlo.

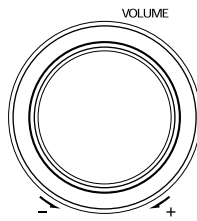

Para una audición privada

Conecte los auriculares al jack PHONES. El sonido no se escuchará a través de los altavoces. Asegúrese de disminuir el volumen antes de conectar o de colocarse los auriculares.



NO desconecte la unidad (en espera) con el volumen ajustado a un nivel extremadamente alto; de lo contrario, la sobrecarga acústica repentina podrá dañar su oído, los altavoces y/o auriculares cuando vuelva a conectar la unidad o cuando empiece a reproducir alguna fuente. RECUERDE que no podrá ajustar el nivel de volumen mientras la unidad está en el modo de espera.

Para reforzar los sonidos graves

La riqueza y la amplitud de los sonidos graves se mantienen independientemente de cuán bajo se haya ajustado el volumen—Active Hyper Bass Pro.

Para UX-J60:

Pulse AHB PRO.

- Cada vez que pulsa el botón, el efecto Active Hyper Bass Pro se activa (AHB ON) y desactiva (AHB OFF) alternativamente. Al activarse, el indicador AHB se enciende en la pantalla.

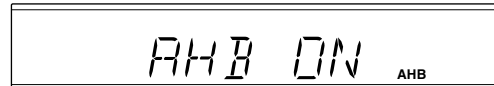

Para UX-J50:

Pulse AHB PRO hasta que “AHB 1” o “AHB 2” aparezca en la pantalla.

El indicador AHB también se enciende en la pantalla.



- Cada vez que pulsa el botón, los sonidos graves cambian de la siguiente manera:

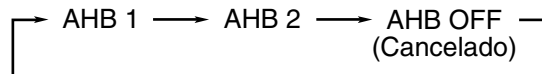

- La opción “AHB 2” produce un efecto de refuerzo de graves mucho mayor que “AHB 1”.

Para cancelar el efecto, pulse AHB PRO hasta que aparezca “AHB OFF” en la pantalla. El indicador AHB se apaga.

Cómo disfrutar de los efectos de sonido

Es posible ajustar el sonido mediante las diversas funciones de efecto de sonido.

- Estas funciones afectan solamente al sonido de reproducción, pero no al de grabación.

Para ajustar el tono (Graves/agudos)

Puede ajustar el nivel de graves (gama de bajas frecuencias) y el nivel de agudos (gama de altas frecuencias) dentro del margen de –5 a +5.

La unidad se expide de fábrica con el nivel de graves ajustado a “BASS +2”, y el nivel de agudos ajustado a “TREBLE +2”.

- Hay un límite de tiempo para realizar los siguientes pasos. Si se cancelan los ajustes antes de haber terminado, comience otra vez desde el paso 1.
- Sólo con el UX-J50, también podrá utilizar BASS y TREBLE en la unidad para realizar esta operación.

- 1 Pulse BASS para ajustar el nivel de graves o pulse TREBLE para ajustar el nivel de agudos.**

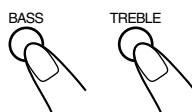

- Cada vez que pulsa el botón, “BASS” y “TREBLE” aparecen alternativamente en la pantalla.

- 2 Pulse UP para aumentar el nivel o DOWN para disminuirlo.**

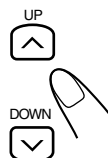

Para disfrutar de un sonido pesado (SOLO PARA UX-J60)

Es posible disfrutar de un sonido pesado. Esta función refuerza los sonidos de frecuencias bajas y altas—Sound Turbo.

Pulse SOUND TURBO.

- Cada vez que pulsa el botón, la función Sound Turbo se activa y desactiva alternativamente. Al activarse, el indicador BASS se enciende en la pantalla.

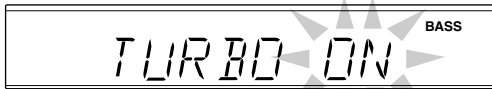

Estando activada la función Sound Turbo, los niveles de graves y agudos se ajustan a +2 (consulte la página 10). Después que se cancele Sound Turbo, estos niveles se restablecen a los niveles anteriores.

Para reforzar el efecto surround (SOLO PARA UX-J60)

Es posible reforzar el efecto surround.

- Esta función no afectará al sonido de grabación y de reproducción de fuentes monofónicas.

Para obtener el efecto, pulse SURROUND de manera que el indicador SURROUND se encienda en la pantalla.



Para cancelar el efecto, pulse de nuevo SURROUND de manera que el indicador SURROUND se apague.

Selección del color de la pantalla (SOLO PARA UX-J60)

Puede seleccionar el color de la pantalla (COLOR 1 – COLOR 5 y modo AUTO).

- El modo AUTO cambia gradualmente el color (COLOR 1 a COLOR 5).

Para seleccionar el color, pulse COLOR.

- Cada vez que pulsa el botón, el color cambia de la siguiente manera:

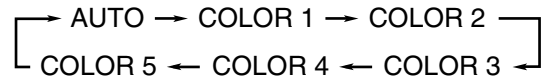

Selección del brillo de la iluminación

El cambio del brillo de la iluminación y de la pantalla sólo se puede realizar mientras la unidad se encuentra encendida.

En el control remoto SOLAMENTE:

Para cambiar el brillo, pulse DIMMER.

- Cada vez que pulsa el botón, la iluminación se oscurece (DIM ON) y aclara (DIM OFF) alternativamente.

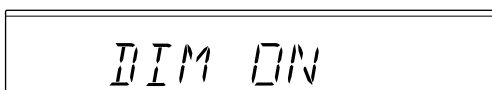

Cómo sintonizar una emisora

1 Pulse FM/AM para seleccionar la banda.

La alimentación de la unidad se conecta automáticamente y se sintoniza la emisora sintonizada previamente ya sea FM o AM (OM).

- Cada vez que pulsa el botón, la banda cambia alternativamente entre FM y AM (OM).

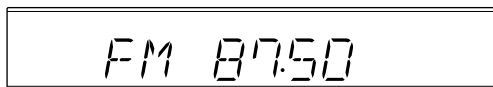

2 Pulse y mantenga pulsado >>> o <<< durante más de 1 segundo.

La unidad comienza a efectuar la búsqueda de las emisoras y se detiene al sintonizar una emisora con una intensidad de señal suficiente.

- Si el programa se transmite en estéreo, también se enciende el indicador ST (estéreo).

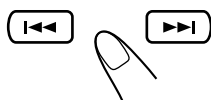

Para interrumpir la búsqueda, pulse >>> o <<<.



Cuando pulse >>> o <<< momentáneamente y de forma repetida

La frecuencia cambia paso por paso.

Para cambiar el modo de recepción en FM

En el control remoto SOLAMENTE:

Cuando la transmisión en FM estéreo sea difícil de recibir o hayan ruidos, pulse FM MODE de manera que aparezca el indicador MONO en la pantalla. Con esto conseguirá mejorar la recepción.



Para restablecer el efecto estereofónico, pulse FM MODE otra vez de forma que el indicador MONO se apague. En el modo estereofónico, el sonido se escuchará en estéreo cuando se transmita un programa en estéreo.

Cómo preajustar las emisoras

Usted podrá almacenar hasta 30 emisoras FM y 15 emisoras AM (OM).

En algunos casos, pueden haber frecuencias de prueba ya memorizadas en el sintonizador ya que la fábrica ha examinado la función de preajuste del sintonizador antes de la entrega. Esto no es una anomalía.

Usted deberá preajustar separadamente las emisoras para las bandas de FM y AM (OM).

- Hay un límite de tiempo para realizar los siguientes pasos. Si se cancelan los ajustes antes de haber terminado, comience otra vez desde el paso 2.

En el control remoto SOLAMENTE:

1 Sintonice la emisora que desea preajustar.

- Consulte "Cómo sintonizar una emisora".

2 Pulse SET.

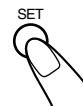

3 Pulse UP o DOWN para seleccionar un número de preajuste.

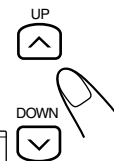

4 Pulse SET otra vez.



La emisora sintonizada en el paso 1 se almacena en el número de preajuste seleccionado en el paso 3.

- Almacenando una emisora nueva en un número usado se borra la almacenada previamente.



Cuando desenchufe el cable de alimentación de CA o se produzca una falla de alimentación eléctrica

Las emisoras preajustadas se borrarán en unos pocos días. En tal caso, vuelva a preajustar las emisoras.

Cómo sintonizar una emisora preajustada

En el control remoto SOLAMENTE:

1 Pulse FM/AM para seleccionar la banda.

La alimentación de la unidad se conecta automáticamente y se sintoniza la emisora sintonizada previamente ya sea FM o AM (OM).

- Cada vez que pulsa el botón, la banda cambia alternativamente entre FM y AM (OM).

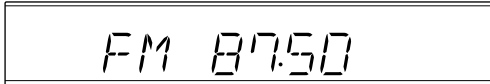

2 Pulse UP o DOWN para seleccionar un número de preajuste.

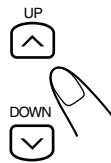

Para sintonizar directamente una emisora preajustada utilizando los botones numéricos

En el control remoto SOLAMENTE:

La pulsación del(los) botón(es) numérico(s) le permite seleccionar el número preajustado deseado.

Ej.: Para el número de preajuste 5, pulse 5.

Para el número de preajuste 15, pulse +10, y luego 5.

Para el número de preajuste 20, pulse +10, y luego 10.

Para el número de preajuste 30, pulse +10, +10, y luego 10.

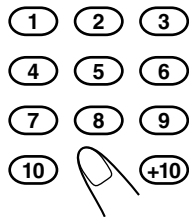

Recibiendo emisoras de FM con RDS

El RDS (Sistema de datos por radio) permite a las emisoras de FM transmitir una señal adicional junto con las señales de los programas de radio corrientes.

Por ejemplo, las emisoras envían su nombre de emisora, así como información sobre el tipo de programa que se está transmitiendo en ese momento, como deportes, música, etc. Cuando se sintoniza una emisora de FM que proporciona servicio RDS, se ilumina el indicador RDS en la pantalla. Con esta unidad, podrá recibir los tipos de señales RDS siguientes.

PS (Servicio de programa):

Muestra los nombres de las emisoras comúnmente conocidas.

PTY (Tipo de programa):

Muestra los tipos de programas transmitidos.

RT (Radiotexto):

Muestra los mensajes de texto enviados por la emisora.

Enhanced Other Networks (otras redes mejoradas):

Proporciona información acerca de los tipos de programas enviados por otras emisoras RDS.



Más sobre el RDS

- Algunas emisoras FM no proporcionan señales RDS.
- Los servicios RDS varían entre las emisoras FM RDS. Para los detalles sobre los servicios RDS en su área, consulte con las radioemisoras locales.
- El RDS podría no funcionar correctamente si la emisora recibida no está transmitiendo correctamente las señales o si la intensidad de la señal es débil.

Cómo cambiar la información de RDS

Usted podrá ver información de RDS en la pantalla mientras escucha una emisora de FM.

En el control remoto SOLAMENTE:

Pulse DISPLAY (de color naranja).

- Cada vez que pulsa el botón, la pantalla cambia para mostrar la siguiente información:

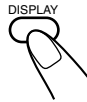
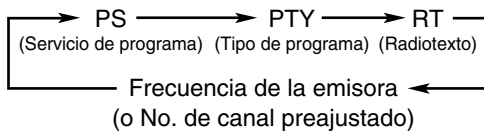

- **Si no hay señales PS, PTY o RT enviadas por la emisora**

Aparece “NO PS”, “NO PTY” o “NO RT” en la pantalla.

- **Caracteres visualizados**

Cuando la pantalla muestra señales PS, PTY o RT:

- La pantalla sólo muestra mayúsculas.
- La pantalla no puede representar mayúsculas acentuadas: Por ejemplo “A” puede representar una A (Á, Â, Ã, Ä, Å y Æ) con cualquier acento.

Cómo buscar programas mediante códigos PTY (Búsqueda de PTY)

Una de las ventajas del servicio RDS es la posibilidad de localizar un tipo determinado de programa especificando códigos PTY.

- Para los detalles sobre los códigos PTY, consulte “Información adicional” en la página 25.

Para buscar un programa usando los códigos PTY

RECUERDE, usted deberá preajustar emisoras FM RDS para usar la códigos PTY. Si aún no lo ha hecho, consulte la página 12.

- Hay un límite de tiempo para realizar los siguientes pasos. Si se cancelan los ajustes antes de haber terminado, comience otra vez desde el paso 1.

En el control remoto SOLAMENTE:

1 Pulse PTY SEARCH.

“PTY” y “SELECT” aparecen alternativamente en la pantalla.



2 Pulse PTY SELECT + o PTY SELECT – hasta que el código PTY deseado aparezca en la pantalla.

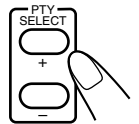

- Cada vez que pulsa el botón, los códigos PTY cambian de la siguiente manera:

NONE	↔	NEWS	↔	AFFAIRS	↔	INFO	↔	
SPORT	↔	EDUCATE	↔	DRAMA	↔			
CULTURE	↔	SCIENCE	↔	VARIED	↔			
POP M	↔	ROCK M	↔	EASY M	↔			
LIGHT M	↔	CLASSICS	↔	OTHER M	↔			
WEATHER	↔	FINANCE	↔	CHILDREN	↔			
SOCIAL	↔	RELIGION	↔	PHONE IN	↔			
TRAVEL	↔	LEISURE	↔	JAZZ	↔			
COUNTRY	↔	NATION M	↔	OLDIES	↔			
FOLK M	↔	DOCUMENT	↔	TEST	↔			
ALARM	↔	(regresa al comienzo)						

3 Pulse PTY SEARCH otra vez.

Mientras se está efectuando la búsqueda, “SEARCH” y el código PTY seleccionado aparecen alternativamente en la pantalla.

La unidad efectúa la búsqueda de las 30 emisoras FM preajustadas, se detiene al localizar la seleccionada por usted (aparece “FOUND”), y sintoniza esa emisora.

- Si no localiza ningún programa, “NOTFOUND” aparecen en la pantalla y la unidad vuelve a la última emisora recibida.

Para detener la búsqueda en cualquier momento durante el proceso, pulse PTY SEARCH mientras está efectuado la búsqueda.



Si preajusta una emisora mientras se está efectuando la búsqueda PTY

Es posible que la búsqueda PTY no se detenga. Si así sucede, pulse PTY SEARCH para detener la búsqueda manualmente.

Conmutando temporalmente al tipo de programa seleccionado por usted

La función Enhanced Other Networks (otras redes mejoradas) permite que la unidad cambie temporalmente a un programa de radiodifusión seleccionado por usted (TA, NEWS y INFO) desde una emisora diferente.

- La función se activa solamente cuando usted está escuchando emisoras FM RDS preajustadas que provea tales datos.

Para activar la función Enhanced Other Networks (otras redes mejoradas)

RECUERDE, usted deberá preajustar emisoras FM RDS para usar la función. Si aún no lo ha hecho, consulte la página 12.

- Hay un límite de tiempo para realizar los siguientes pasos. Si se cancelan los ajustes antes de haber terminado, comience otra vez desde el paso 1.

En el control remoto SOLAMENTE:

- 1 **Pulse TA/NEWS/INFO hasta que el tipo de datos deseado aparezca en la pantalla.**

- Cada vez que pulsa el botón, los tipos de datos cambian de la siguiente manera:

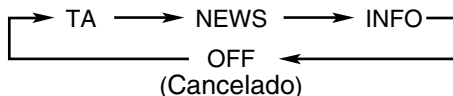

El indicador del tipo de datos (TA, News y Info) seleccionado también destella.

TA: Anuncio sobre el tráfico

NEWS: Noticias

INFO: Programa que tiene por objeto proveer información en un sentido amplio.

OFF: La función se cancela. El indicador del tipo de datos (TA, News y Info) se apaga.

- 2 **Espere unos 3 segundos después de especificar el tipo de datos.**

El indicador del tipo de datos deja de destellar y permanece encendido.

Ahora, la función está activada. Consulte “Cómo actúa la función Enhanced Other Networks (otras redes mejoradas)”.

Cómo actúa la función Enhanced Other Networks (otras redes mejoradas):

CASO 1

Si no hay ninguna emisora que transmita el programa seleccionado por usted

La unidad continúa sintonizando la emisora actual.



Cuando una emisora comienza a transmitir el programa seleccionado por usted, la unidad selecciona automáticamente esa emisora. El indicador del código PTY recibido comienza a destellar.



Al terminar el programa, la unidad regresa a la emisora sintonizada previamente, pero la función permanece activada.

CASO 2

Si hay una emisora que está transmitiendo el programa seleccionado por usted

La unidad sintoniza el programa. El indicador del código PTY recibido comienza a destellar.



Al terminar el programa, la unidad regresa a la emisora sintonizada previamente, pero la función permanece activada.

CASO 3

Si la emisora FM que está escuchando está transmitiendo el programa seleccionado por usted

La unidad continúa recibiendo la emisora pero el indicador del código PTY recibido comienza a destellar.



Al terminar el programa, el indicador del código PTY recibido deja de destellar y permanece iluminado, pero la función permanece activada.



Más sobre la función Enhanced Other Networks (otras redes mejoradas)

- Los datos enviados por algunas emisoras podrían no ser compatibles con esta unidad, y otras emisoras podrían no incluir datos de Enhanced Other Networks (otras redes mejoradas). En este caso, esta función podría no funcionar correctamente.
- Mientras está escuchando un programa sintonizado mediante la función, no se cambiará de emisora aunque otra emisora empiece a transmitir un programa con los mismos datos.
- La función se cancela cuando usted cambia la fuente a CD, TAPE, o AUX, mientras que se cancela temporalmente cuando cambia la fuente a AM (OM).
- Esta función también se cancela al apagar la unidad.

Esta unidad ha sido diseñada para reproducir los siguientes discos—CD, CD-R y CD-RW.

Cuando se reproduce un CD-R o CD-RW

Los CD-Rs (regrabables) y los CD-RWs (reescribibles) editados por el usuario sólo se pueden reproducir si ya están “finalizados”.

- Normalmente podrá reproducir sus CD-Rs o CD-RWs originales grabados en formato CD musical. Sin embargo, dependiendo de sus características o de las condiciones de grabación, podría suceder que no se puedan reproducir.
- Antes de reproducir los CD-Rs o CD-RWs, lea atentamente sus correspondientes instrucciones o precauciones.
- Puede suceder que algunos CD-Rs o CD-RWs no se puedan reproducir en esta unidad debido a las características de los discos, a daños o manchas en los mismos, o a suciedad en el lente del reproductor.
- Los discos CD-RW pueden requerir más tiempo para su lectura. Esto se debe a que la reflexión de los discos CD-RW es menor que los discos CD comunes.

Notas generales

En general, logrará mejores resultados si mantiene sus CD y mecanismos limpios.

- Guarde los CD en sus estuches y archívelos en cajas o estantes.
- Mantenga la bandeja de disco del unidad cerrada cuando no lo utilice.

El uso continuado de discos de perfil irregular (en forma de corazón, octogonales, etc.) puede dañar la unidad.

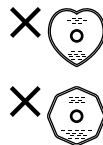

Manejo de los discos

- Saque el disco de su estuche sujetándolo por los bordes, mientras presiona ligeramente el orificio central.
- No toque la superficie brillante del disco, ni doble el disco.
- Ponga el disco en su estuche después del uso para que no se deforme.
- Tenga cuidado de no rayar la superficie del CD cuando vuelva a colocarlo en su estuche.
- Evite la exposición directa a la luz del sol, a temperaturas extremas, y a la humedad.

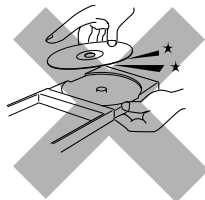

Para limpiar el disco

Usando un lienzo suave, limpie el disco con movimientos rectos desde el centro hacia el borde.



NO utilice ningún tipo de solvente—como limpiador de discos convencional, pulverizadores, diluyente, o bencina—para limpiar el CD.

Reproduciendo el discos entero —Reproducción normal

1 Pulse CD ▲.

La alimentación de la unidad se conecta y la bandeja del disco sale automáticamente.

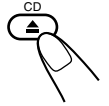

2 Coloque correctamente el disco en el círculo de la bandeja del disco, con su etiqueta dirigida hacia arriba.

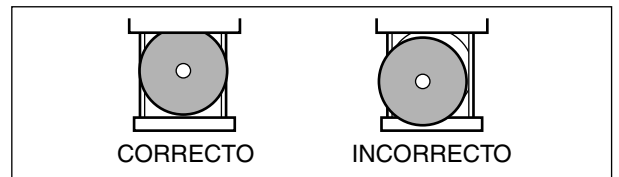

- Para escuchar un CD single (8 cm), colóquelo en el círculo interior de la bandeja del disco.

3 Pulse CD ▶/II.

La bandeja de disco se cierra automáticamente y se inicia la reproducción de la primera pista del disco.

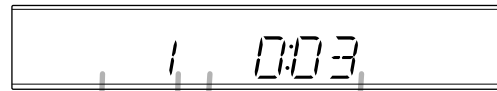

Número de pista Tiempo de reproducción transcurrido

- La unidad se enciende automáticamente y se empieza a reproducir la primera pista del disco.

Para parar la reproducción, pulse ■.

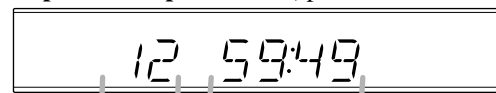

Número total de pistas Tiempo total de reproducción

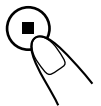

Para remover el disco, pulse CD ▲.



- **Si el disco no puede ser leído correctamente (debido a que está rayado, por ejemplo) o se ha insertado un CD-R o CD-RW no legible**
La reproducción no se iniciará.
- **Si no se ha introducido un disco**
Aparece “NO DISC” en la pantalla.
- **Si el disco cargado tiene más de 21 pistas y usted selecciona la pista 21ª o superior**
Aparecerá “- -: -” en la pantalla en lugar del tiempo de reproducción.



NO INTENTE abrir ni cerrar la bandeja de CD manualmente, ya podría estropearla.

Operaciones básicas de discos

Mientras reproduce un disco, podrá realizar las operaciones siguientes.

Para detener la reproducción momentáneamente

Durante la reproducción, pulse CD ►/||.

Mientras está en pausa, el tiempo de reproducción transcurrido destella en la pantalla.

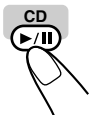

Para continuar con la reproducción, pulse CD ►/|| otra vez.

Para desplazarse a otra pista

Antes o durante la reproducción, pulse ►►| o |◄◄ repetidamente.

- ►►|: Salta al comienzo de la pista siguiente o posteriores.
- |◄◄: Retrocede al comienzo de la pista actual o anteriores.

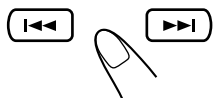

Para ir directamente a otra pista usando los botones numéricos

En el control remoto SOLAMENTE:

Pulsando el(los) botón(es) numérico(s) antes o durante la reproducción, se podrá empezar a reproducir el número de pista deseado.

- Ej.: Para el número de pista 5, pulse 5.
Para el número de pista 15, pulse +10, y luego 5.
Para el número de pista 20, pulse +10, y luego 10.
Para el número de pista 32, pulse +10, +10, +10, y luego 2.

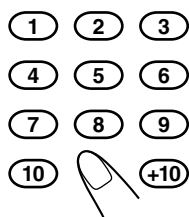

Para localizar un punto determinado en una pista

Durante la reproducción, pulse y mantenga pulsado ►►| o |◄◄.

- ►►|: Búsqueda hacia adelante a alta velocidad.
- |◄◄: Búsqueda hacia atrás a alta velocidad.

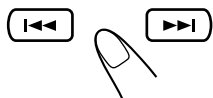

Programando el orden de reproducción de las pistas—Reproducción programada

Antes de comenzar la reproducción, podrá programar la unidad para reproducir en cualquier orden deseado. **Se pueden programar hasta 20 pistas.**

En el control remoto SOLAMENTE:

1 Cargue un disco.

- Si la fuente de reproducción actual no es el reproductor de CD, pulse CD ►/||, luego ■ antes de avanzar al paso siguiente.

2 Pulse PRGM (programa).

En la pantalla se encenderá el indicador PRGM (programa).



- Si el programa está almacenado en la memoria, se llamará el programa.

3 Pulse UP o DOWN para seleccionar el número de pista, y luego pulse SET.

- Puede seleccionar directamente el número de pista usando los botones numéricos. (Consulte “Para ir directamente a otra pista usando los botones numéricos”).

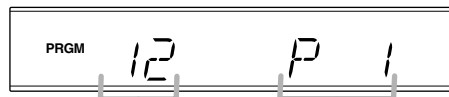

Número de pista Número de paso del programa

4 Repita el paso 3 para programar las otras pistas que desea.

5 Pulse CD ►/||.

Las pistas se reproducen en el orden programado por usted.



Si intenta programar la pista 21ª

Aparecerá “FULL” en la pantalla.

Para parar la reproducción, pulse ■.

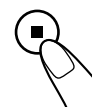

Para salir del modo de reproducción programada, pulse PRGM (programa) antes o después de la reproducción.

- El indicador PRGM (programa) se apaga.
- El programa será retenido aunque seleccione otro modo de reproducción (Reproducción normal o aleatoria).



El ajuste del modo de reproducción (reproducción normal, programada y aleatoria) no cambiará aunque usted realice las siguientes operaciones;

- Cambiar la fuente—al seleccionar el reproductor de CD como fuente se restablece el modo de reproducción anterior.
- Apagar la unidad—al encender la unidad se restablece el modo de reproducción anterior.

Para verificar los detalles de la programación

Puede comprobar los contenidos del programa pulsando ►►| o |◄◄ antes o después de la reproducción.

- ►►|: Para verificar el contenido en el orden programado.
- |◄◄: Para verificar el contenido en orden inverso.



Para modificar la programación

En el control remoto SOLAMENTE:

Antes o después de la reproducción, podrá borrar la pista programada en último término pulsando CANCEL.



- Cada vez que pulsa el botón, la última pista programada se borra.

Para añadir pistas a la programación antes de empezar a reproducir, simplemente seleccione los números de pistas que desea añadir siguiendo el paso 3 del procedimiento de programación.

Para borrar el programa, pulse ■ antes o después de la reproducción.

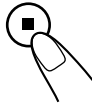

- La expulsión del CD también hará que se borre el programa.

Para reproducir al azar —Reproducción aleatoria

Las pistas se reproducirán en una secuencia aleatoria.

En el control remoto SOLAMENTE:

1 Cargue un disco.

- Si la fuente de reproducción actual no es el reproductor de disco, pulse CD ►/II, luego ■ antes de avanzar al paso siguiente.

2 Pulse RANDOM.

En la pantalla se encenderá el indicador RANDOM.



3 Pulse CD ►/II.

Las pistas se reproducen aleatoriamente. La reproducción aleatoria finaliza cuando se reproducen todas las pistas una vez.

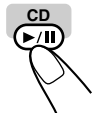

Para omitir la pista actual, pulse ►►.

- No podrá retroceder a las pistas anteriores pulsando ◀◀.



Para parar la reproducción, pulse ■.

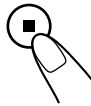

Para salir del modo de reproducción aleatoria, pulse RANDOM antes o después de la reproducción.

El modo de reproducción aleatoria se cancela y se vuelve a la reproducción normal.

- El indicador RANDOM se apaga.



El ajuste del modo de reproducción (reproducción normal, programada y aleatoria) no cambiará aunque usted realice las siguientes operaciones;

- Cambiar la fuente—al seleccionar el reproductor de CD como fuente se restablece el modo de reproducción anterior.
- Apagar la unidad—al encender la unidad se restablece el modo de reproducción anterior.

Repetiendo las pistas—Reproducción repetitiva

Usted podrá efectuar la reproducción repetida de todas las pistas, del programa o de una sola pista, tantas veces como lo desee.

En el control remoto SOLAMENTE:

Para la reproducción repetitiva, pulse REPEAT antes o durante de la reproducción.

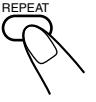

- Cada vez que pulsa el botón, el modo de reproducción repetitiva cambia de la siguiente manera y el siguiente indicador se enciende en la pantalla:

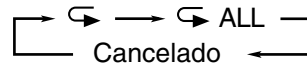

↶ : Repite una pista.

↶ ALL : En el modo normal de reproducción, repite todas las pistas.

En el modo de reproducción programada, repite todas las pistas dentro del programa.

En el modo de reproducción aleatoria, repite todas las pistas en orden aleatorio.

Para cancelar la reproducción repetitiva, pulse REPEAT repetidas veces hasta que el indicador desaparezca.

- La reproducción repetida permanece efectiva incluso cuando se selecciona otro modo de reproducción (reproducción normal, programada o aleatoria).
- En el modo de reproducción aleatoria ↶ no se puede seleccionar. Si está seleccionado ↶ cuando se pulsa RANDOM, se cancelará.

Inhibiendo la expulsión del disco —Bloqueo de la bandeja

Es posible bloquear la bandeja del disco y prohibir la expulsión del disco independientemente de que la unidad se encuentre encendida o apagada.

En la unidad SOLAMENTE:

Para inhibir la expulsión del disco, pulse CD ►/II mientras mantiene pulsado ■.

- Si hay alguna bandeja de disco abierta, primero ciérrela.

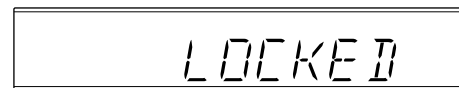
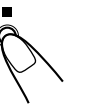

Para cancelar la inhibición y desbloquear los disco, pulse CD ►/II mientras mantiene pulsado ■.

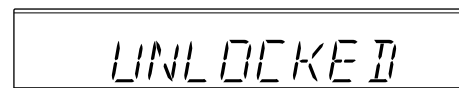

Si intenta expulsar el disco mientras se está usando el bloqueo de la bandeja

aparecerá "LOCKED" para informarle que la bandeja del disco está bloqueada.

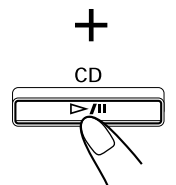

Reproducción de las cintas

Usted podrá reproducir cintas del tipo I.

Reproducción de una cinta

1 Pulse PUSH OPEN ▲ en la unidad.

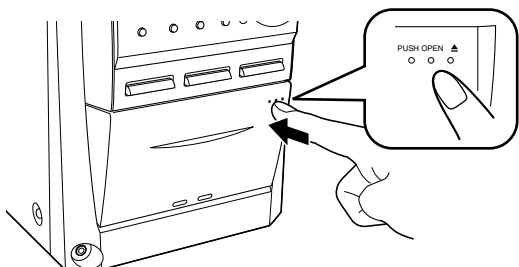

2 Introduzca un cassette, con el lado expuesto de la cinta hacia abajo.

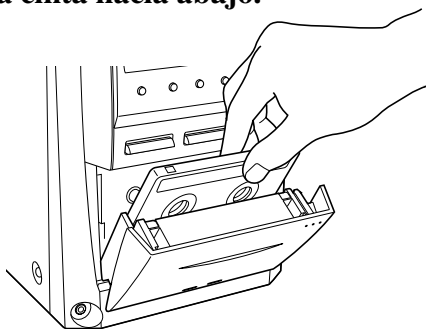

3 Pulse PUSH OPEN ▲ de nuevo para cerrar el portacassette.

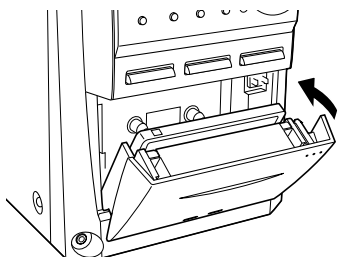



4 Pulse TAPE ◀▶.

La unidad se enciende automáticamente y se empieza a reproducir la cinta. El indicador de dirección de la cinta (▶ o ◀) parpadea lentamente en la pantalla.

- Cada vez que pulsa el botón, la dirección de la cinta cambia:
 - ▶ : reproduce el lado delantero.
 - ◀ : reproduce el lado inverso.



Cuando la cinta se reproduce hasta el final, la platina se detiene automáticamente si el modo de inversión está ajustado a  o . (Consulte “Para reproducir ambos lados—Modo de inversión”.)

Para parar la reproducción, pulse ■.



Para rebobinar rápidamente hacia la izquierda o la derecha, pulse ▶▶ o ◀◀ mientras la cinta está detenida.



El indicador de dirección de la cinta

(▶ o ◀) comienza a destellar rápidamente en la pantalla.

Para sacar el cassette, pulse PUSH OPEN ▲ en la unidad.

- Si la cinta se está reproduciendo, párela primero.

Para reproducir ambos lados—Modo de inversión

Usted puede ajustar la platina para que se reproduzca un solo lado de la cinta, ambos lados una vez, o ambos lados de manera continua.

Pulse REV.MODE (modo de inversión).

- Cada vez que pulsa el botón, el modo de inversión cambia de la siguiente manera:

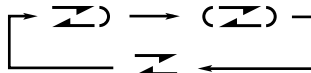

 : La platina se para automáticamente una vez reproducidas las dos caras de la cinta. Se detiene cuando termina la reproducción en el sentido ◀.

 : La platina reproduce ambas caras del cassette hasta que se pulse ■.

 : La platina se para automáticamente una vez reproducida una cara de la cinta.



- NO abra el portacassette durante el transporte de la cinta.
- No se recomienda usar cintas C-120 ni cintas delgadas, dado que podrían deteriorarse las características. Además, estas cintas tienden a enredarse en los rodillos presionadores y los cabrestantes.



Si no hay un cassette insertado al pulsar TAPE ◀▶

Aparece “NO TAPE” en la pantalla.

IMPORTANTE:

- La grabación o reproducción de material protegido por la ley del copyright sin el consentimiento de sus respectivos titulares podría resultar ilegal.
- El nivel de grabación se ajusta automáticamente al nivel correcto y por lo tanto, no será afectado por los demás ajustes de sonido. De esta manera, durante la grabación, podrá ajustar el sonido que está escuchando sin que el nivel de grabación resulte afectado.
- Si las grabaciones realizadas por usted contienen demasiado ruido o perturbaciones estáticas, podría ser que la unidad se encuentra demasiado cerca de un televisor. Aumente la distancia entre el televisor y la unidad.
- Podrá usar cintas tipo I para la grabación.

Para proteger sus grabaciones

Los cassettes tienen dos lengüetas pequeñas en la parte posterior para protección contra el borrado accidental y la regrabación.

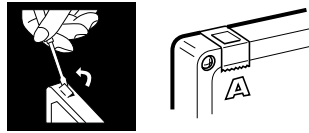

Para proteger sus grabaciones, quite estas lengüetas.

Para volver a grabar una cinta protegida, tape los orificios con cinta adhesiva.

Para mantener la mejor calidad de sonido de grabación y de reproducción

Si están sucios los cabezales, cabrestantes, y rodillos presionadores de las platinas de cassette, podrá producirse lo siguiente:

- Pérdida de la calidad del sonido
- Sonido discontinuo
- Desvanecimiento
- Borrado incompleto
- Dificultades en la grabación

Para limpiar los cabezales, cabrestantes y rodillos presionadores

Limpie con un palillo de algodón humedecido con alcohol.

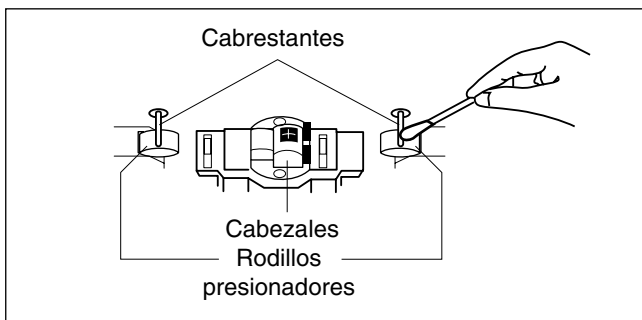

Para desmagnetizar los cabezales

Apague la unidad, y utilice un desmagnetizador de cabezales (disponible en las tiendas que venden productos electrónicos y discos).



Al comienzo o al final de las cintas cassette

Se provee una cinta de guía en la cual no se puede grabar. Por consiguiente, cuando se graban los discos o los programas de radio, primero haga avanzar la cinta de guía para no perder ninguna parte de la grabación.

Grabación en una cinta

En la unidad SOLAMENTE:

- 1 Ponga un cassette grabable, con el lado expuesto de la cinta hacia abajo.

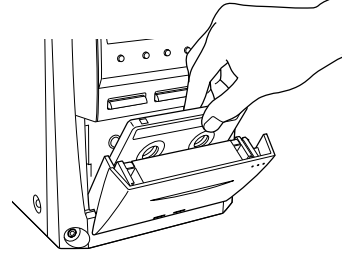

- 2 Cierre suavemente el portacassette y compruebe la dirección de grabación de la cinta.

- Si la dirección de la cinta no es correcta, pulse TAPE ◀▶ dos veces y luego ■ para cambiar de dirección.
- Si desea grabar en ambos lados de la cinta, consulte “Para grabar en ambos lados—Modo de inversión”.

- 3 Comience a reproducir la fuente—FM, AM (OM) o equipo auxiliar conectado a los jacks AUX.

- Cuando la fuente es un CD, consulte “Grabación directa de disco” en la página 21.

- 4 Pulse REC (grabación).

El indicador REC (grabación) se enciende en la pantalla y se inicia la grabación.

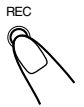

- Si no hay un cassette insertado al pulsar REC Aparece “NO REC” en la pantalla.
- Si hay una cinta protegida al pulsar REC Aparece “NO REC” en la pantalla.

Para detener la grabación, pulse ■.

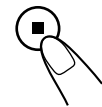

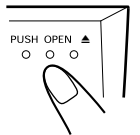

Para sacar el cassette, pulse PUSH OPEN ▲ en la unidad.

- Si la cinta está grabando, deténgala primero.



NO abra el portacassette durante el transporte de la cinta.

Para grabar en ambos lados—Modo de inversión

Pulse repetidamente REV.MODE (modo de inversión) hasta que se encienda  o .



- Cuando se utiliza el modo de inversión para la grabación,  se enciende y la grabación se inicia primero en la dirección de avance (▶). De lo contrario, la grabación se parará cuando se realice la grabación en un solo lado (inversión) de la cinta.

Grabación directa del disco

Todo lo del disco será copiado a la cinta en el orden grabado en el disco, o de acuerdo con el que se ha definido mediante reproducción programada.

En la unidad SOLAMENTE:

1 Ponga un cassette grabable, con el lado expuesto de la cinta hacia abajo.

2 Cargue un disco.

- Si la fuente de reproducción actual no es el reproductor de CD, pulse CD ►/II, luego ■ antes de avanzar al paso siguiente.
 - Si no desea grabar pausas de unos 4 segundos entre las selecciones, pulse dos veces CD ►/II. Si no realiza esta operación, se introducirán automáticamente pausas sin grabar entre las selecciones.
- Si desea grabar en ambos lados de la cinta, consulte “Para grabar en ambos lados—Modo de inversión”.

3 Pulse REC (grabación).

El indicador REC (grabación) se enciende en la pantalla y se inicia la grabación. Una vez finalizada la grabación se paran automáticamente tanto el reproductor de CD como la platina de casete.



Para detener la grabación, pulse ■.

La cinta se para al cabo de 4 segundos.

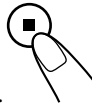

Para sacar el cassette, pulse PUSH OPEN ▲ en la unidad.

- Si la cinta está grabando, deténgala primero.

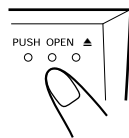

NO abra el portacassette durante el transporte de la cinta.

Para grabar en ambos lados—Modo de inversión

Pulse repetidamente REV.MODE (modo de inversión) hasta que se encienda o .

- Cuando se utiliza el modo de inversión para la grabación directa del disco, se enciende y la grabación se inicia primero en la dirección de avance (►). Cuando la cinta llegue al final mientras se está grabando una canción en la dirección de avance (►), la última canción será grabada al comienzo del lado de inversión (◄). Si inicia la grabación en el lado inverso (◄), la grabación se interrumpirá al terminar de grabar sólo en ese lado (inverso) de la cinta.

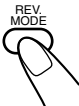

Cuando se realiza la programación del temporizador de apagado (“Sleep”) durante la grabación directa del disco

Programa un tiempo suficiente para que pueda finalizar la reproducción del disco pues de lo contrario, la unidad se apagará antes de que finalice la grabación.

Grabación de una sola pista

Este método de grabación es conveniente cuando se graban las pistas mientras se está reproduciendo el disco. Podrá grabar una cinta con sus canciones favoritas.

En la unidad SOLAMENTE:

1 Ponga un cassette grabable, con el lado expuesto de la cinta hacia abajo.

2 Reproduzca la pista del disco que se desea grabar.

3 Pulse REC (grabación).

El reproductor de CD vuelve al inicio de la pista y se graba la pista en la cinta. Una vez finalizada la grabación se paran automáticamente tanto el reproductor de CD como la platina de casete.



4 Repita los pasos 2 y 3 para grabar otras pistas deseadas.

Para detener la grabación, pulse ■.

La cinta se para al cabo de 4 segundos.

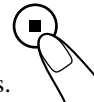

Para sacar el cassette, pulse PUSH OPEN ▲ en la unidad.

- Si la cinta está grabando, deténgala primero.

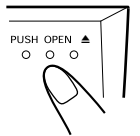

NO abra el portacassette durante el transporte de la cinta.

Se disponen de tres temporizadores—temporizador de ajuste diario, temporizador de grabación y temporizador de apagado (“Sleep”).

Antes de usar estos temporizadores, deberá ajustar el reloj incorporado a la unidad (consulte la página 9).

Uso de los temporizadores de ajuste diario y de grabación

Podrá programar el temporizador con la unidad encendida o apagada.

Cómo funciona realmente el temporizador

Al llegar la hora de activación por temporizador, la unidad se enciende automáticamente (el indicador ☉ [temporizador] y los indicadores del modo de temporizador seleccionado [DAILY o REC] destellan justo antes de la hora de activación, y continúan destellando mientras el temporizador está funcionando). Luego, al llegar la hora de término programada, la unidad se apaga automáticamente (en espera). La programación del temporizador se retiene en la memoria hasta que la cambie.

- Cuando el indicador DAILY está encendido en la pantalla, el temporizador actúa como temporizador de ajuste diario. Una vez programado el temporizador de ajuste diario, se activará todos los días, a la misma hora, hasta que se desconecte el temporizador.
- Cuando el indicador REC está encendido en la pantalla, el temporizador actuará como temporizador de grabación. Después que actúe el temporizador de grabación, los detalles de la programación permanecerán almacenados hasta que se desconecte el temporizador.

Antes de empezar...

Cuando utilice “TUNER” (sintonizador) como fuente de reproducción, asegúrese de seleccionar la emisora deseada antes de desconectar la alimentación.

- Hay un límite de tiempo para realizar los siguientes pasos. Si se cancelan los ajustes antes de haber terminado, comience otra vez desde el paso 1.
- Sólo con el UX-J50, también podrá usar CLOCK/TIMER en la unidad para realizar esta operación.

1 Pulse CLOCK/TIMER.

El indicador ☉ (temporizador) se enciende y el indicador del modo de temporizador (DAILY o REC) destella en la pantalla.

La unidad entra en el modo de ajuste de la hora de inicio.



2 Indique la hora de inicio deseada.

- 1) Pulse UP o DOWN para ajustar la hora, y luego pulse CLOCK/TIMER.
- 2) Pulse UP o DOWN para ajustar los minutos, y luego pulse CLOCK/TIMER.

La unidad entra en el modo de ajuste de la hora de término.

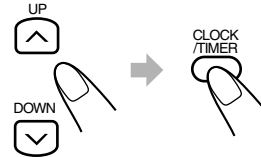

3 Indique la hora de término deseada (en espera).

- 1) Pulse UP o DOWN para ajustar la hora, y luego pulse CLOCK/TIMER.
- 2) Pulse UP o DOWN para ajustar los minutos, y luego pulse CLOCK/TIMER.

La unidad accede al modo de selección del temporizador.

4 Pulse UP o DOWN para seleccionar el temporizador (Temporizador de ajuste diario o temporizador de grabación) con la fuente que se va a reproducir, y luego pulse CLOCK/TIMER.

- Cada vez que pulsa UP o DOWN, el modo de temporizador y la fuente cambian de la siguiente manera:

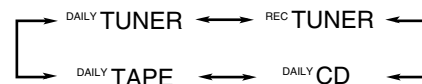

DAILY TUNER: sintoniza la emisora que se estaba escuchando en último término. (Temporizador de ajuste diario)

REC TUNER: graba la emisora que se estaba escuchando en último término. (Temporizador de grabación)

- Ponga un cassette que se puede grabar en la platina.

DAILY CD: reproduce un disco. (Temporizador de ajuste diario)

- Cargue un disco.

DAILY TAPE: reproduce una cinta. (Temporizador de ajuste diario)

- Asegúrese de que haya una cinta cargada en la cassette platina.
- Asegúrese de que la dirección de la cinta sea correcta.

La unidad accede al modo de ajuste de nivel de volumen.

5 Pulse UP o DOWN para ajustar el nivel de volumen, y luego pulse CLOCK/TIMER.

- Usted puede seleccionar el nivel de volumen (“VOLUME –” y “VOLUME 0” a “VOLUME 40”). Si selecciona “VOLUME –”, el volumen se ajusta al último nivel en que estaba ajustado al apagar la unidad.
- Para desconectar el volumen mientras está funcionando el temporizador de grabación (REC TUNER), ajuste el nivel de volumen a “VOLUME 0”.

La unidad entra en el modo de ajuste del reloj.

6 Si es necesario, ajuste la hora del reloj.

- Consulte “Ajuste del reloj” en la página 9.

7 Pulse STANDBY/ON \odot /I para apagar la unidad (en espera) si ha ajustado el temporizador con la unidad encendida.

- Al activarse el temporizador, el indicador \odot (temporizador) y el indicador del modo de temporizador seleccionado (DAILY o REC) comienzan a destellar.



Para desactivar temporalmente el temporizador, pulse y mantenga pulsado CLOCK/TIMER hasta que el indicador \odot (temporizador) se apague en la pantalla.



Para activar o cambiar el temporizador (con el ajuste previo), realice los pasos 1 a 7 de las páginas 22 y 23.

- Si desea cambiar el ajuste del temporizador después de usar el Temporizador de ajuste diario, primero desactive el temporizador.



- **Si enciende la unidad al llegar a la hora de inicio programada por el temporizador**
El temporizador de ajuste no funciona.
- **Cuando desenchufe el cable de alimentación de CA o se produzca una falla de alimentación eléctrica**
El temporizador será cancelado. En primer lugar deberá ajustar el reloj, y luego volver a programar el temporizador.

Uso del temporizador de apagado (“Sleep”)

Con el temporizador de apagado (“Sleep”), podrá quedarse dormido mientras escucha música. El temporizador de apagado (“Sleep”) se puede programar estando la unidad encendida.

Cómo funciona el temporizador de apagado (“Sleep”)

La alimentación de la unidad se desconecta automáticamente tras un lapso de tiempo predeterminado.

En el control remoto SOLAMENTE:

1 Pulse SLEEP.

Aparece el lapso de tiempo a transcurrir hasta la hora de apagado y el indicador SLEEP se enciende en la pantalla.



- Cada vez que pulsa el botón, el lapso de tiempo cambia de la siguiente manera:

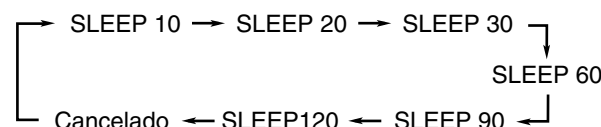

2 Espere unos 5 segundos después de especificar el lapso de tiempo.

El brillo de la iluminación y la pantalla se atenúa.

Para verificar el tiempo que queda hasta la hora de apagado, pulse SLEEP una vez para que se visualice el tiempo que queda para el apagado durante unos 5 segundos.

- El brillo de la iluminación y de la pantalla aumenta durante este período.

Para cambiar la hora de apagado, pulse SLEEP repetidas veces hasta que aparezca el lapso de tiempo deseado en la pantalla.

Para cancelar el ajuste, pulse SLEEP repetidas veces hasta que desaparezca el indicador SLEEP.

- Desconectando la alimentación de la unidad también se cancela el temporizador de apagado (“Sleep”).



- **Si ajusta el temporizador de apagado (“Sleep”) después que el temporizador de ajuste diario inicie la reproducción de la fuente seleccionada**
El temporizador de ajuste diario se cancela. La unidad se apagará cuando llegue la hora de desactivación del temporizador de apagado (“Sleep”).
- **Si ajusta el temporizador de apagado (“Sleep”) después que el temporizador de grabación empiece a grabar**
El temporizador de grabación se cancela, pero la grabación continúa hasta que se active el temporizador de apagado (“Sleep”).

Mantenimiento

Para obtener el máximo rendimiento de la unidad, mantenga limpios los discos, las cintas y el mecanismo.

Limpieza de la unidad

• Manchas en la unidad

Deben limpiarse con un paño suave. Si la unidad está muy sucia, límpiela con un paño mojado en una solución de agua y detergente neutro diluido y bien exprimido, y luego pásesele un trapo seco.

• Para evitar que se deteriore la calidad de la unidad, se dañe o se desprege la pintura, tenga en cuenta lo siguiente.

- NO frote con un paño duro.
- NO frote con fuerza.
- NO utilice diluyente ni bencina para la limpieza.
- NO aplique ninguna sustancia volátil, tal como insecticidas.
- NO permita que ninguna pieza de goma o de plástico permanezca en contacto por un tiempo prolongado.

Manejo de las cintas cassette

- Si la cinta está floja en su cassette, elimine la flojedad haciendo girar uno de los carretes con un lápiz.
- Si la cinta está floja podrá quedar estirada, cortada o enredada en el cassette.
- Tenga cuidado de no tocar la superficie de la cinta.
- No almacene las cintas en:
 - Lugares polvorientos
 - Expuestos directamente a la luz del sol o de otras fuentes de calor
 - Lugares de mucha humedad
 - Sobre un televisor o altavoz
 - Cerca de un imán

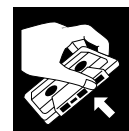
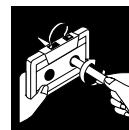

Localización de averías

Si tiene algún problema con su unidad, verifique la siguiente lista para ver si consigue resolver el problema antes de acudir al centro de servicio.

Si el problema persiste a pesar de las indicaciones contenidas en esta lista, o si la unidad está físicamente dañada, solicite el servicio a personal cualificado, como por ejemplo, su proveedor.

Síntoma	Causa posible	Acción correctiva
No se escucha el sonido.	<ul style="list-style-type: none"> • Conexiones flojas o incorrectas. • Están conectados los auriculares. • Las antenas están desconectadas. 	<ul style="list-style-type: none"> • Verifique todas las conexiones y realice las correcciones. (Consulte las páginas 6 a 8.) • Desconecte los auriculares.
Difícil de escuchar las emisiones debido a los ruidos.	<ul style="list-style-type: none"> • La antena de cuadro de AM está muy cerca de la unidad. • La antena de FM no está debidamente extendida y posicionada. 	<ul style="list-style-type: none"> • Vuelva a conectar las antenas correcta y firmemente. • Cambie la posición y la dirección de la antena de cuadro de AM. • Extienda la antena de FM para obtener la mejor recepción.
La bandeja del disco no se abre o cierra.	El cable de alimentación de CA no está enchufado.	Desenchufe el cable de alimentación de CA.
El disco no se reproduce.	El disco está puesto boca abajo.	Coloque el disco con el lado de la etiqueta hacia arriba.
Discontinuidad en el sonido del disco.	El disco está rayado o sucio.	Limpie o reemplace el disco. (Consulte la página 16.)
Los portacassettes no se pueden abrir.	Se desenchufó el cable de alimentación de CA mientras la cinta estaba corriendo.	Enchufe el cable de alimentación de CA, y luego encienda la unidad.
Grabación imposible.	Se han removido las lengüetas pequeñas del dorso del cassette.	Tape los orificios con cinta adhesiva.
Las operaciones están inhabilitadas.	El microprocesador incorporado podría no funcionar correctamente debido a interferencias eléctricas exteriores.	Desenchufe el cable de alimentación de CA y vuélvalo a conectar.
No es posible operar la unidad desde el control remoto.	<ul style="list-style-type: none"> • Hay un obstáculo en la trayectoria entre la unidad de control remoto y el sensor remoto de la unidad. • Las pilas están agotadas. 	<ul style="list-style-type: none"> • Retire el obstáculo. • Cambie las pilas.

Información adicional

Descripción de los códigos PTY:

NEWS:	Noticias.
AFFAIRS:	Programas temáticos que van de noticias a asuntos de actualidad—debates o análisis.
INFO:	Programas que ofrecen información sobre una amplia variedad de temas.
SPORT:	Programas destinados a todos los eventos deportivos.
EDUCATE:	Programas educacionales.
DRAMA:	Radioteatro.
CULTURE:	Programas relacionados con la cultura nacional o regional, incluyendo idioma, teatro, etc.
SCIENCE:	Programas sobre ciencias naturales y tecnología.
VARIED:	Otros programas tales como acertijos, juegos de panel y entrevistas.
POP M:	Estilo de música comercial de aceptación popular.
ROCK M:	Música rock.
EASY M:	Música contemporánea fácil de escuchar.
LIGHT M:	Música ligera, instrumental y composiciones.
CLASSICS:	Interpretaciones de las principales piezas orquestales, sinfonías, música de cámara, etc.
OTHER M:	Música que no entra en ninguna de las otras categorías.
WEATHER:	Informes y pronósticos del tiempo.
FINANCE:	Informes sobre el mercado de valores, comercio, compraventa, etc.
CHILDREN:	Programas para auditorio infantil.
SOCIAL:	Programas sobre sociología, historia, geografía, psicología y sociedad.
RELIGION:	Programas religiosos.
PHONE IN:	Llamadas realizadas por el público para expresar sus puntos de vista ya sea por teléfono o en un foro público.
TRAVEL:	Información sobre viajes.
LEISURE:	Programas sobre actividades recreativas.
JAZZ:	Música jazz.
COUNTRY:	Canciones originarias o que siguen la tradición de los Estados Americanos de Sur.
NATION M:	Música popular actual de la nación o región en el idioma de ese país.
OLDIES:	Música de la era conocida como “de oro” de la música popular.
FOLK M:	Música cuyas raíces se encuentran en la cultura musical de un determinado país.
DOCUMENT:	Programa basado en hechos reales, presentado en un estilo investigador.
TEST:	Se transmite cuando se prueban receptores o equipos de transmisión para emergencias.
ALARM:	Anuncio de emergencia.

La clasificación de los códigos PTY para algunas emisoras FM pueden ser diferentes de las listadas en esta página.

Función de alarma

Si mientras está escuchando la radio se recibe la señal “ALARM” (Emergencia) enviada por una emisora, la unidad conmutará automáticamente a la emisora que está emitiendo la señal “ALARM”, salvo cuando usted está escuchando una emisora que no sea RDS—todas las emisoras AM (OM) y algunas emisoras FM.

Función de prueba

La señal “TEST” se utiliza para probar la señal “ALARM”. Por consiguiente, la unidad funciona de la misma manera que con la señal “ALARM”.

Si mientras se está escuchando la radio se recibe la señal “TEST” enviada por una emisora, la unidad conmutará automáticamente a la emisora que está emitiendo la señal “TEST”, salvo cuando usted está escuchando una emisora que no sea RDS—todas las emisoras AM (OM) y algunas emisoras FM.

UX-J60 (CA-UXJ60 y SP-UXJ60)

Amplificador

Potencia de salida:
SUBWOOFERS:
90 W (45 W + 45 W) a 6 Ω (10% THD)
MAIN SPEAKERS:
30 W (15 W + 15 W) a 6 Ω (10% THD)
Sensibilidad/impedancia de entrada de audio (a 1 kHz)
AUX: 400 mV/48 k Ω
Altavoces/impedancia: 6 Ω – 16 Ω

Sintonizador

Margen de sintonización de FM:
87,50 MHz – 108,00 MHz
Margen de sintonización de AM:
OM: 522 kHz – 1 629 kHz

Reproductor de CD

Margen dinámico: 85 dB
Relación señal a ruido: 90 dB
Lloro y fluctuación: No medible

Platina de cassette

Respuesta de frecuencia:
Normal (tipo I): 60 Hz – 14 000 Hz
Lloro y fluctuación: 0,15% (WRMS)

De los altavoces—SP-UXJ60

Altavoces unidad: Subwoofer de cono: 13,5 cm x 1
Altavoz de graves de cono:
8,0 cm x 1
Altavoz de agudos de cono:
4,0 cm x 1
Impedancia: Subwoofer: 6 Ω
Altavoces principales: 6 Ω
Dimensiones (aprox.):
175 mm x 320 mm x 241 mm (An/Al/Pr)
Peso (aprox.): 3,7 kg cada uno

Accesorios suministrados

Consulte la página 6.

Generalidades

Requisitos de potencia: AC 230 V \sim , 50 Hz
Consumo de energía: 130 W (en funcionamiento)
1,4 W (en espera)
Dimensiones (aprox.):
520 mm x 320 mm x 323,3 mm (An/Al/Pr)
Peso (aprox.): 15,1 kg

UX-J50 (CA-UXJ50 y SP-UXJ50)

Amplificador

Potencia de salida:
120 W (60 W + 60 W) a 6 Ω (10% THD)
Sensibilidad/impedancia de entrada de audio (a 1 kHz)
AUX: 400 mV/48 k Ω
Altavoces/impedancia: 6 Ω – 16 Ω

Sintonizador

Margen de sintonización de FM:
87,50 MHz – 108,00 MHz
Margen de sintonización de AM:
OM: 522 kHz – 1 629 kHz

Reproductor de CD

Margen dinámico: 85 dB
Relación señal a ruido: 90 dB
Lloro y fluctuación: No medible

Platina de cassette

Respuesta de frecuencia:
Normal (tipo I): 60 Hz – 14 000 Hz
Lloro y fluctuación: 0,15% (WRMS)

De los altavoces—SP-UXJ50

Altavoces unidad: Altavoz de graves de cono: 12,0 cm x 1
Rango medio de cono: 4,0 cm x 1
Altavoz de agudos de domo: 2,0 cm x 1
Impedancia: 6 Ω
Dimensiones (aprox.):
160 mm x 285 mm x 181,5 mm (An/Al/Pr)
Peso (aprox.): 2,4 kg cada uno

Accesorios suministrados

Consulte la página 6.

Generalidades

Requisitos de potencia: AC 230 V \sim , 50 Hz
Consumo de energía: 120 W (en funcionamiento)
1,3 W (en espera)
Dimensiones (aprox.):
490 mm x 286 mm x 323,3 mm (An/Al/Pr)
Peso (aprox.): 12,3 kg

Introduzione

La ringraziamo per la fiducia accordataci acquistando un prodotto JVC. Prima di attivare l'apparecchio, la invitiamo a leggere con attenzione il presente manuale d'istruzioni dove troverà tutte le informazioni utili ad ottenere le migliori prestazioni dal sistema. Si ricorda l'importanza di tenere a portata di mano il presente manuale per uso futuro.

Struttura del manuale

Il manuale è così organizzato:

- Nel manuale vengono illustrate essenzialmente le operazioni eseguibili con dei tasti del telecomando. Salvo diversa specificazione, si possono utilizzare indifferentemente dei tasti del telecomando o dell'apparecchio (purché presentino lo stesso nome/simbolo o un nome/simbolo analogo). Le illustrazioni utilizzate in questo manuale si riferiscono al modello UX-J60, tranne dove diversamente specificato.
- Le informazioni di base comuni a più funzioni vengono indicate una volta per tutte, e non vengono ripetute per le singole procedure. Ad esempio, non ripetiamo le procedure di accensione/spengimento dell'apparecchio, regolazione del volume, modifica degli effetti sonori, ed altre, illustrate nel capitolo "Operazioni comuni" alle pagine 9 – 11.
- Nel manuale abbiamo adottato la seguente simbologia:



Richiama il lettore su avvertenze e precauzioni da adottare per evitare danni o rischi di scosse elettriche/incendi.

Inoltre segnala operazioni da evitare e in grado di compromettere le prestazioni dell'apparecchio.



Propongono informazioni e suggerimenti utili.

Precauzioni

Installazione

- Scegliere una superficie piana, asciutta e non eccessivamente calda/fredda (tra 5°C e 35°C).
- Installare l'apparecchio in un punto sufficientemente ventilato in modo da evitare fenomeni di surriscaldamento.
- Prevedere una distanza sufficiente tra l'apparecchio ed il televisore.
- Posizionare i diffusori ad opportuna distanza dal televisore in modo da evitare interferenze.



NON installare l'apparecchio in prossimità di fonti di calore o in zone soggette alla luce diretta del sole, eccessivamente polverose o soggette a vibrazioni.

Alimentazione

- Quando si stacca l'apparecchio dalla presa a muro è importante estrarre la spina, senza tirare il cavo di alimentazione CA.



NON toccare mai il cavo di alimentazione con le mani umide.

Condensa

Nei seguenti casi può formarsi condensa sulle lenti all'interno dell'apparecchio:

- Successivamente all'accensione del riscaldamento nel locale
- In locali umidi
- Nel caso si trasferisca l'apparecchio direttamente dal freddo al caldo

In tal caso, l'apparecchio potrebbe funzionare in modo improprio. Per evitare questo inconveniente, lasciare l'apparecchio acceso per alcune ore fino a completa evaporazione dell'umidità, quindi staccare il cavo di alimentazione CA e ricollegarlo alla presa.

Altri problemi

- Nel caso di versamento di liquidi/caduta di oggetti metallici all'interno dell'apparecchio, è opportuno scollegare il cavo di alimentazione dalla presa e consultare il rivenditore prima di riaccendere l'apparecchio.
- Se si prevede un lungo periodo d'inattività, staccare il cavo di alimentazione CA dalla presa a muro.



NON smontare l'apparecchio in quanto non contiene componenti riparabili dall'utente.

In caso di problemi, staccare il cavo di alimentazione CA e consultare il rivenditore.

Posizione di tasti e comandi	3
Pannello anteriore	3
Telecomando	5
Guida introduttiva	6
Accessori in dotazione	6
Inserimento delle batterie nel telecomando	6
Collegamento delle antenne	6
Collegamento dei diffusori	7
Collegamento di apparecchi esterni	8
Operazioni comuni	9
Regolazione dell'orologio	9
Accensione dell'impianto	9
Regolazione del volume	10
Effetti sonori	10
Selezione della luminosità del display	11
Selezione del colore del display (SOLO PER UX-J60)	11
Ascolto di trasmissioni FM e AM (MW)	12
Sintonizzazione	12
Memorizzazione di stazioni	12
Sintonizzazione su una stazione memorizzata	13
Ricezione di stazioni FM con RDS	13
Modifica delle informazioni RDS	14
Ricerca di programmi tramite i codici PTY (ricerca PTY)	14
Commutazione temporanea su un tipo di programma a scelta dell'ascoltatore	15
Riproduzione di disco	16
Riproduzione di tutto il disco—Riproduzione normale	16
Operazioni di base con il disco	17
Programmazione della sequenza di riproduzione delle tracce —Riproduzione del programma	17
Riproduzione a caso—Riproduzione casuale	18
Ripetizione traccia—Riproduzione ripetuta	18
Blocco dell'espulsione disco—Blocco cassette	18
Riproduzione di cassette	19
Riproduzione di una cassetta	19
Registrazione	20
Registrazione su nastro	20
Registrazione diretta del disco	21
Registrazione di una traccia	21
Utilizzo dei timer	22
Utilizzo del timer giornaliero e di registrazione	22
Utilizzo dello Sleep Timer	23
Manutenzione	24
Ricerca delle anomalie	24
Ulteriori informazioni	25
Specifiche	26

Posizione di tasti e comandi

Prendere confidenza con i tasti e i comandi sull'unità.

Pannello anteriore

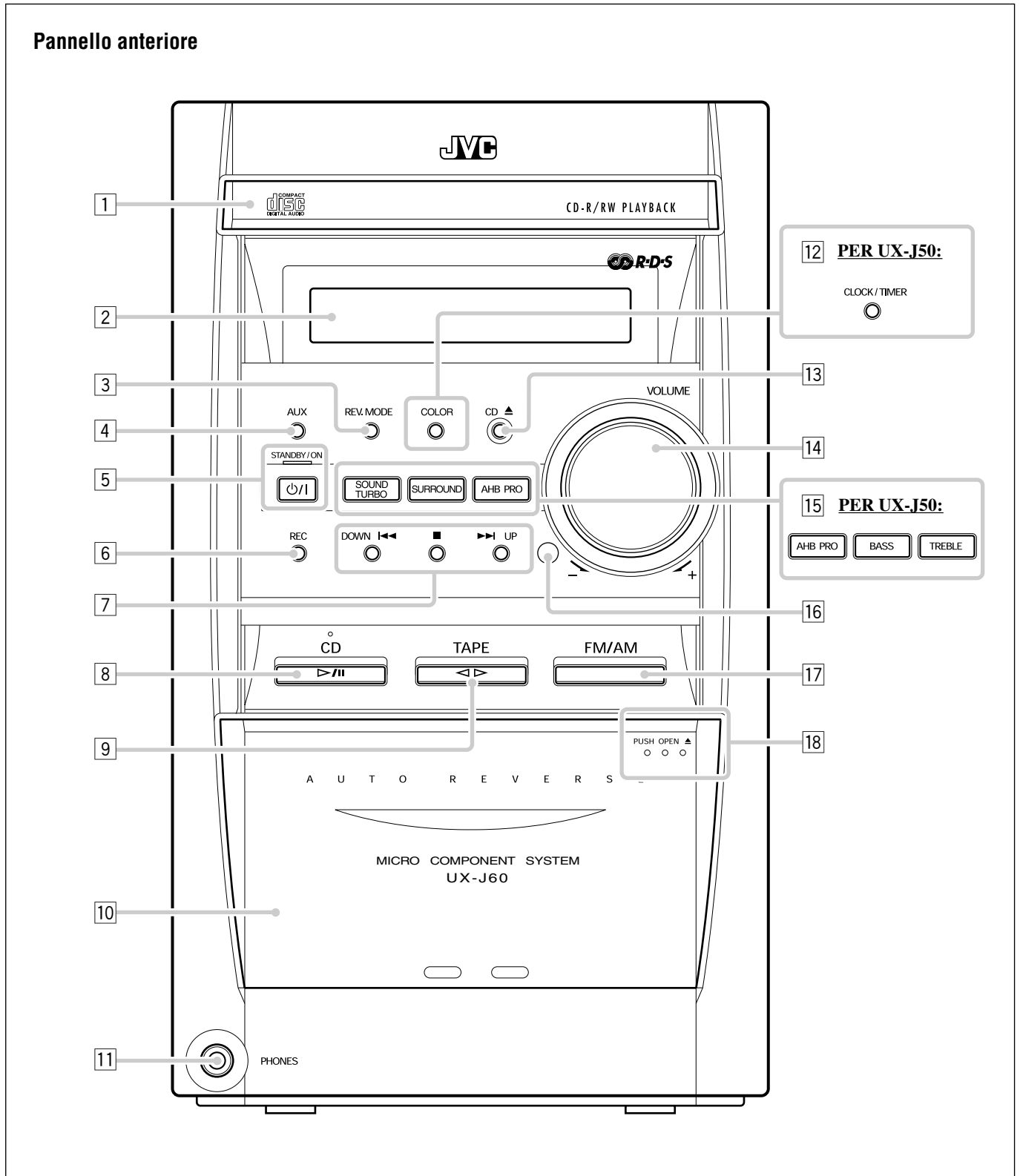

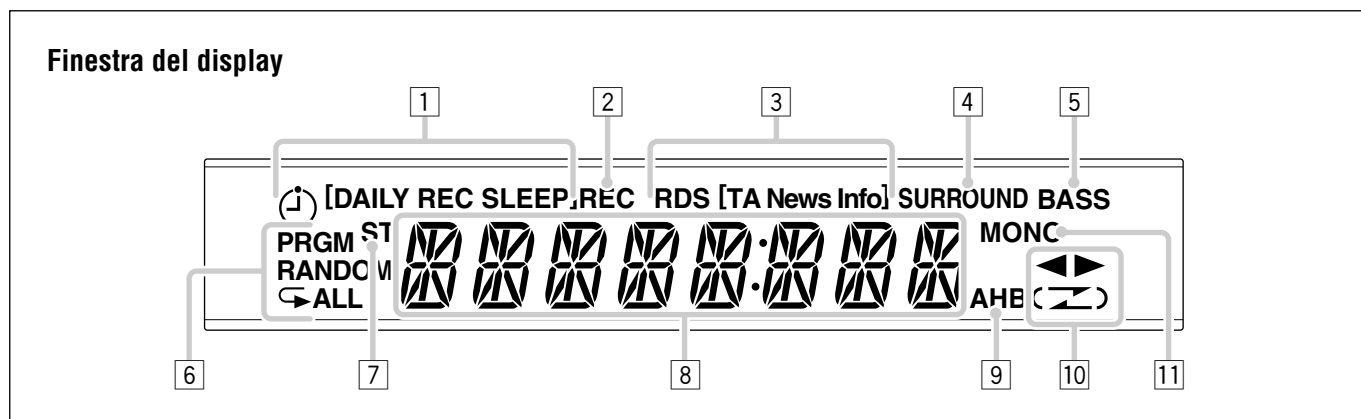

Per i particolari, vedere le pagine indicate fra parentesi.

Pannello anteriore

- 1 Cassetini dei dischi
- 2 Finestra del display
- 3 Tasto REV.MODE (modalità inversione) (19 – 21)
- 4 Tasto AUX (9)
Premendo questo tasto si accende anche l'apparecchio.
- 5 Tasto STANDBY/ON \odot /I e spia di attesa STANDBY/ON (9, 23)
- 6 Tasto REC (registrazione) (20, 21)
- 7 Tasti multivalenti
 - DOWN/ \blacktriangleleft (passa alla traccia precedente), \blacksquare (arresto) e \blacktriangleright (passa alla traccia successiva)/UP
- 8 Tasto CD \triangleright /II (riproduzione/pausa) (9, 16 – 18)
Premendo questo tasto si accende anche l'apparecchio.
- 9 Tasto TAPE \triangleleft \triangleright (9, 19)
Premendo questo tasto si accende anche l'apparecchio.
- 10 Vano portacassette
- 11 Presa per cuffie PHONES (10)
- 12 PER UX-J60:
Tasto COLOR (11)
- PER UX-J50:
Tasto CLOCK/TIMER (9, 22, 23)
- 13 Tasto CD \blacktriangle (apertura/chiusura dei dischi) (16)
Premendo questo tasto si accende anche l'apparecchio.
- 14 Regolazione del VOLUME + / - (10)
- 15 PER UX-J60:
Tasto SOUND TURBO (11)
Tasto SURROUND (11)
Tasto AHB (Active Hyper Bass) PRO (10)
- PER UX-J50:
Tasto AHB (Active Hyper Bass) PRO (10)
Tasto BASS (10)
Tasto TREBLE (10)
- 16 Sensore
- 17 Tasto FM/AM (9, 12, 13)
Premendo questo tasto si accende anche l'apparecchio.
- 18 PUSH OPEN \blacktriangle (vano portacassette aperto) porzione (19 – 21)

Finestra del display

- 1 Spie timer
 - \odot (timer), DAILY, REC (timer di registrazione) e SLEEP
- 2 Spia REC (registrazione)
- 3 Spie funzionamento RDS
 - RDS e TA/News/Info
- 4 SOLO PER UX-J60:
Spia SURROUND
- 5 SOLO PER UX-J60:
Spia BASS
- 6 Spie modalità di riproduzione disco
 - PRGM (programma), RANDOM e \curvearrowright ALL (ripetere)
- 7 Spia ST (stereo)
- 8 Display principale
 - Visualizza il tipo di sorgente, la frequenza ecc.
- 9 Spia AHB (Active Hyper Bass pro)
- 10 Spie funzionamento nastro
 - \blacktriangleleft (senso del nastro) e \blacktriangleright (modalità inversione)
- 11 Spia MONO



Per utilizzare il telecomando, puntarlo sul sensore che si trova nel pannello anteriore.

Telecomando

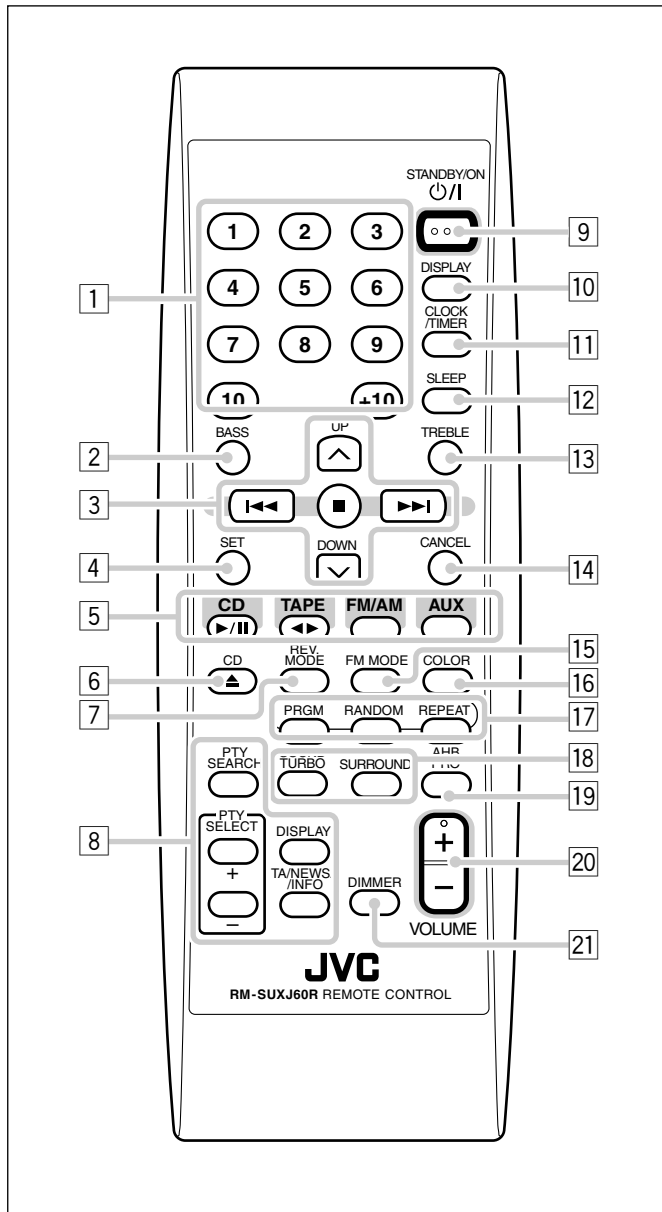

Per i particolari, vedere le pagine indicate fra parentesi.

- 1 Tasti numerici
- 2 Tasto BASS (10)
- 3 Tasti multivalenti
 - UP, ◀◀ (passa alla traccia precedente), ■ (arresto), ▶▶ (passa alla traccia successiva) e DOWN
- 4 Tasto SET (17)
- 5 Tasti sorgente
 - CD ▶/||, TAPE ◀▶, FM/AM e AUX

Premendo uno di questi tasti si accende anche l'apparecchio.
- 6 Tasto CD ▲ (apertura/chiusura dei dischi) (16)

Premendo questo tasto si accende anche l'apparecchio.
- 7 Tasto REV.MODE (modalità inversione) (19 – 21)
- 8 Tasti funzionamento RDS (14, 15)
 - PTY SEARCH, PTY SELECT + / -, DISPLAY e TA/NEWS/INFO
- 9 Tasto STANDBY/ON ◊/I (9, 23)
- 10 Tasto DISPLAY (9)
- 11 Tasto CLOCK/TIMER (9, 22, 23)
- 12 Tasto SLEEP (23)
- 13 Tasto TREBLE (10)
- 14 Tasto CANCEL (18)
- 15 Tasto FM MODE (12)
- 16 SOLO PER UX-J60:
Tasto COLOR (11)
- 17 Tasti modalità di riproduzione disco (17, 18)
 - PRGM (programma), RANDOM e REPEAT
- 18 SOLO PER UX-J60:
Tasto SOUND TURBO (11)
Tasto SURROUND (11)
- 19 Tasto AHB (Active Hyper Bass) PRO (10)
- 20 Tasto VOLUME + / - (10)
- 21 Tasto DIMMER (11)

Accessori in dotazione

All'atto del disimballo, controllare che siano disponibili i seguenti componenti.

Il numero fra parentesi indica la quantità di pezzi forniti.

- Antenna a telaio AM (1)
- Antenna FM (1)
- Telecomando (1)
- Batterie (2)
- Cavi dei diffusori (SOLO PER UX-J60) (4)

Comunicare tempestivamente al rivenditore l'eventuale assenza di componenti.

Inserimento delle batterie nel telecomando

Inserire le batterie—R6(SUM-3)/AA(15F)—nel telecomando facendo attenzione alla corrispondenza della polarità (segni + e -) fra le batterie e i rispettivi segni nel vano batterie.

Se si nota che il telecomando non riesce più ad azionare l'apparecchio, è necessario sostituire contemporaneamente le due batterie.

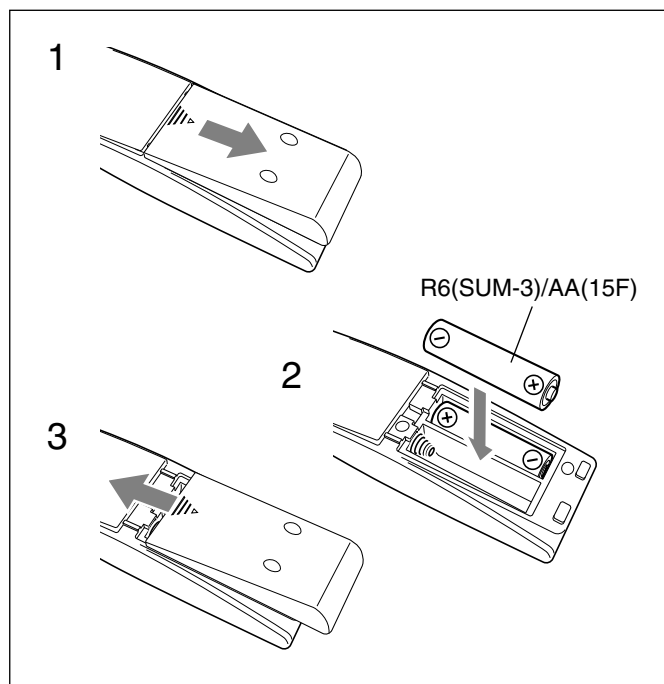

- EVITARE di utilizzare contemporaneamente una batteria vecchia ed una nuova.
- EVITARE di utilizzare contemporaneamente batterie di tipo diverso.
- NON esporre le batterie a fiamme libere e fonti di calore.
- TOGLIERE le batterie se si prevede di non utilizzare il telecomando per lunghi periodi di tempo. Si ricorda che le batterie lasciate nel telecomando possono dar luogo a perdite, che lo danneggerebbero.

Collegamento delle antenne

Antenna FM

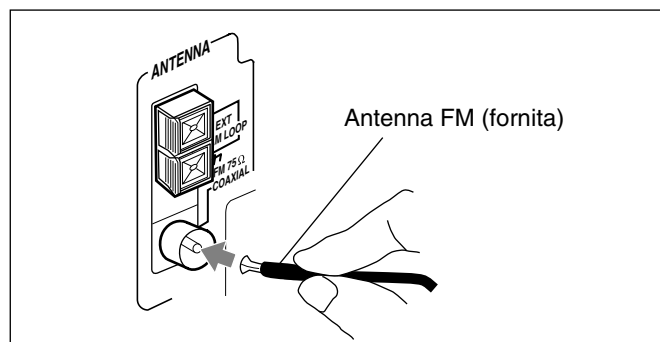

- 1 Collegare l'antenna FM al terminale FM 75 Ω COAXIAL.
- 2 Estrarre l'antenna FM.
- 3 Fissarla nella posizione che consenta una ricezione ottimale, quindi bloccarla al muro ecc.



Informazioni sull'antenna FM in dotazione

L'antenna FM fornita con l'apparecchio può essere utilizzata come sistema temporaneo. In caso di scarsa ricezione, è possibile collegare un'antenna FM esterna.

Per collegare un'antenna FM esterna

Prima di collegare l'antenna, scollegare l'antenna FM fornita con l'apparecchio.

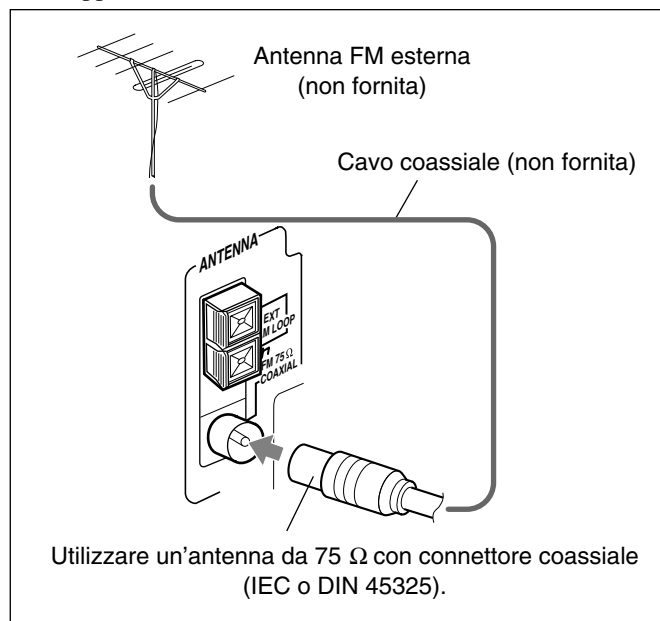

Antenna AM (MW)

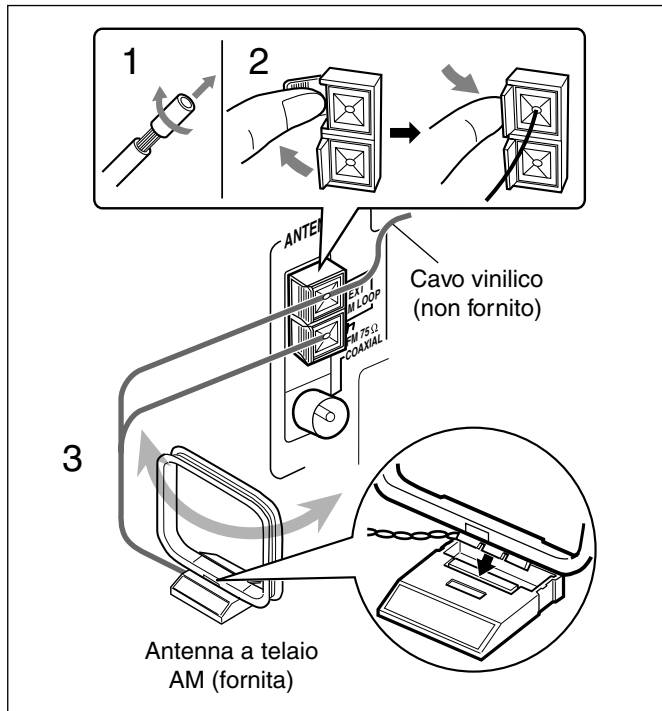

- 1 Se i cavi sono rivestiti in materiale isolante, torcere e rimuovere una breve sezione di materiale isolante all'estremità di ciascun cavo.
- 2 Collegare l'antenna a telaio AM ai terminali AM LOOP come indicato in figura.
- 3 Ruotare l'antenna a telaio AM fino ad ottenere la migliore ricezione.

Per collegare un'antenna AM (MW) esterna

Se la ricezione è scarsa, collegare un cavo vinilico singolo al terminale AM EXT ed estenderlo in senso orizzontale. L'antenna a telaio AM deve restare collegata.



Per ottenere la migliore ricezione FM e AM (MW)

- Controllare che i conduttori delle antenne non scontrino altri terminali e cavi di collegamento.
- Allontanare le antenne dalle parti metalliche dell'apparecchio, cavi di collegamento e cavo di alimentazione CA.

Collegamento dei diffusori

PER UX-J60:

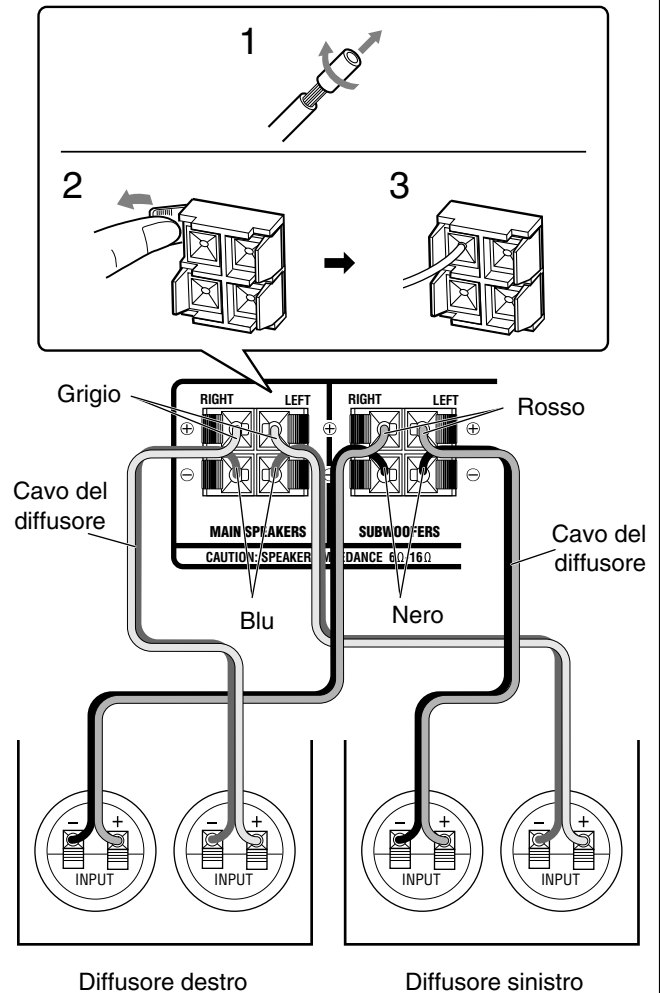

PER UX-J50:

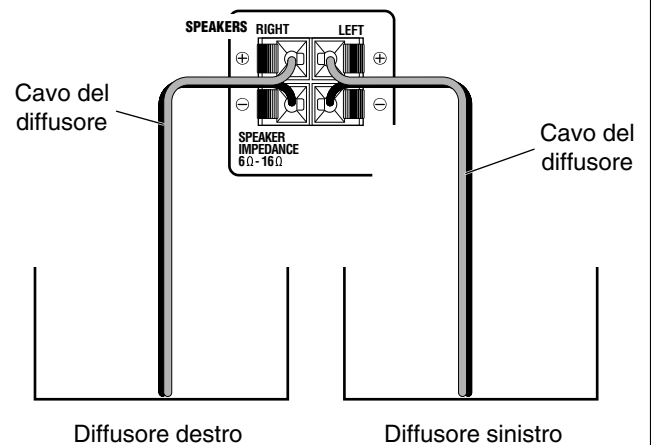

1 Se i cavi sono rivestiti in materiale isolante, torcere e rimuovere una breve sezione di materiale isolante all'estremità di ciascun cavo.

2 Premere e tenere premuto il morsetto del terminale del diffusore come in figura.

3 Inserire l'estremità del cavo del diffusore nel terminale.

Fare la polarità dell'apparecchio e degli diffusori:
⊕ con ⊕ e ⊖ con ⊖.

4 Togliere il dito dal morsetto.



- NON collegare i diffusori quando l'unità è accesa.
- NON collegare più di un altoparlante a ciascun terminale.

IMPORTANTE: Utilizzare esclusivamente diffusori con la stessa impedenza indicata sui rispettivi terminali sul retro dell'apparecchio.

Rimozione delle griglie degli diffusori

È possibile togliere le griglie degli diffusori.

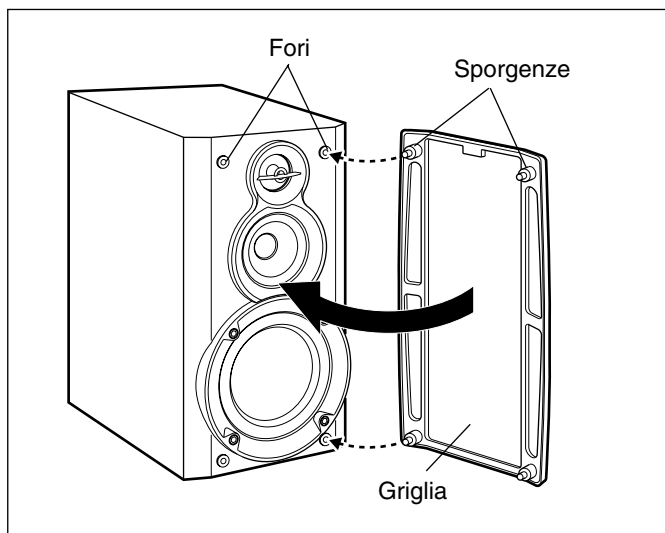

Per togliere la griglia, inserire le dita nella parte superiore della griglia e tirarla verso di sé, quindi tirare anche la parte inferiore.

Per rimontare la griglia, inserire le sporgenze della stessa nei fori predisposti sull' diffusore.

Collegamento di apparecchi esterni

Per collegare l'apparecchio audio

È possibile collegare componenti audio da utilizzare solo per la riproduzione.



- EVITARE di collegare qualsiasi tipo di apparecchio quando l'unità è accesa.
- Alimentare gli apparecchi SOLO dopo aver completato i collegamenti.

Attenzione a collegare i cavi audio in modo corretto: i connettori e i jack bianchi sono relativi ai segnali audio del canale sinistro, quelli rossi ai segnali audio del canale destro.

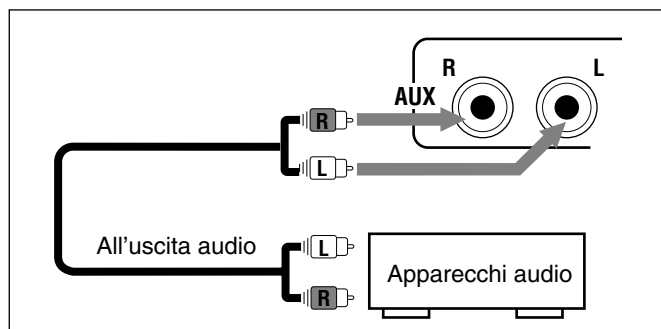

Per riprodurre l'altro componente tramite questo apparecchio, occorre realizzare il collegamento tra i jack di uscita audio sul componente e i jack AUX utilizzando cavi audio (non forniti).

Adesso è possibile collegare l'unità e gli altri componenti alla fonte di alimentazione.

IMPORTANTE: Prima d'inserire il cavo di alimentazione CA nella presa a muro verificare che siano stati effettuati tutti i collegamenti.

Operazioni comuni

Regolazione dell'orologio

Come prima operazione, impostare l'orologio interno. Quando s'inserisce il cavo di alimentazione CA nella presa a muro, sul display lampeggia "0:00".

Potete regolare l'orologio sia quando il sistema è acceso che quando è spento.

- La sequenza sottoindicata dev'essere eseguita entro un determinato limite di tempo. Se l'impostazione viene annullata prima che sia ultimata, si deve ricominciare dal punto 1.
- Solo per UX-J50 è possibile usare CLOCK/TIMER dell'unità per questa operazione.

1 Premere CLOCK/TIMER.

Sul display iniziano a lampeggiare i numeri relativi all'ora.



2 Premere UP o DOWN per regolare l'ora, poi premere CLOCK/TIMER.

Iniziano a lampeggiare i numeri relativi all' minuti.

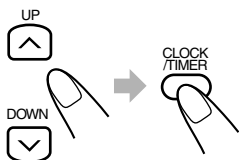
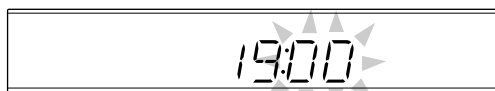

3 Premere UP o DOWN per regolare i minuti, poi premere CLOCK/TIMER.

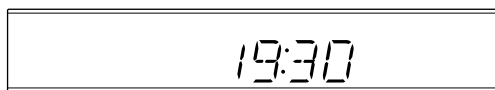

Per verificare l'ora durante la riproduzione SOLO sul telecomando:

Premere DISPLAY (tasto grigio).

- Ogniqualevolta si preme questo tasto, sul display si avvicendano l'indicazione della sorgente e l'ora.

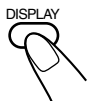

- **Quando si stacca il cavo di alimentazione CA o se viene a mancare la corrente**
L'orologio si resetta immediatamente a "0:00". Occorre impostarlo di nuovo.
- **L'orologio può avanzare o rimanere indietro da 1 a 2 minuti per mese**
Occorre impostarlo di nuovo.

Per regolare nuovamente l'orologio

- 1 **Accertarsi che la spia (timer) del display non sia acceso.**
 - Se è acceso, tenere premuto CLOCK/TIMER finché non si spegne.
- 2 **Premere CLOCK/TIMER ripetutamente finché non si attiva la modalità di impostazione dell'orologio (la cifra delle ore incomincia a lampeggiare sul display).**
La prima volta che si preme CLOCK/TIMER, viene attivata la modalità di impostazione del timer. (Cfr. pagina 22).
- 3 **Ripetere i punti 2 e 3 della procedura di "Regolazione dell'orologio".**
- 4 **Tenere premuto CLOCK/TIMER di nuovo in modo da spegnere la spia (timer).**

Accensione dell'impianto

Per accendere l'apparecchio senza ascolto, premere STANDBY/ON (I/O).

La spia verde STANDBY/ON si accende e nel display viene visualizzata la scritta "HELLO".

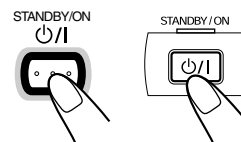

- Premendo il tasto sorgente—CD ►/■, TAPE ◀▶, FM/AM e AUX, l'impianto si accende automaticamente ed inizia a riprodurre quella sorgente.

Per disattivare l'apparecchio (in standby), premere di nuovo STANDBY/ON (I/O).

La spia rosso STANDBY/ON si accende e nel display viene visualizzata la scritta "GOOD BYE".

- Nel display lampeggia "0:00" finché non s'imposta l'orologio incorporato. Dopo aver impostato l'orologio, sul display viene visualizzata l'ora quando l'apparecchio è disattivato.

Il display si illumina solo per 4 secondi premendo DIMMER.

- Anche quando l'apparecchio è in modalità attesa si ha sempre un sia pur minimo assorbimento.

Per spegnere definitivamente l'apparecchio, staccare il cavo di alimentazione CA dalla presa CA.



Quando si stacca il cavo di alimentazione CA o se viene a mancare la corrente

L'orologio si resetta immediatamente a "0:00", mentre le stazioni memorizzate con il sintonizzatore (cfr. pagina 12) si cancellano nel giro di pochi giorni.

Regolazione del volume

È possibile regolare il livello del volume mentre l'apparecchio è acceso. Potete regolare il livello del volume in un intervallo compreso tra "VOL MIN" e "VOLUME 1" – "VOLUME 40 (VOL MAX)".

Sul telecomando:

Premere VOLUME + per aumentare il volume o VOLUME – per diminuirlo.



Sull'apparecchio:

Girare VOLUME + / – in senso orario (+) per aumentare il volume o in senso antiorario (–) per diminuirlo.

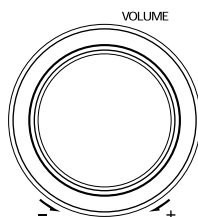

Ascolto con le cuffie

Collegare un paio di cuffie alla presa PHONES. I diffusori non producono alcun suono. Prima d'indossare le cuffie, accertarsi che il volume sia al minimo.



Prima di spegnere (in standby) l'apparecchio verificare che il volume non sia impostato a livelli eccessivamente alti, in quanto alla successiva accensione dell'apparecchio o attivazione di una sorgente, l'improvvisa esplosione di suoni potrebbe danneggiare l'udito, i diffusori e/o le cuffie. SI RICORDA che non è possibile regolare il livello del volume con apparecchio in standby.

Effetti sonori

È possibile regolare il suono usando varie funzioni di effetti sonori.

- Questi funzioni influiscono solo sul suono riprodotto, non sulla registrazione.

Per regolare un tono (Bassi/Degli alti)

È possibile regolare il livello dei bassi (gamma di frequenze basse) e il livello degli alti (gamma di frequenze alte) in un intervallo compreso tra –5 a +5.

Al momento della consegna, il livello dei bassi è impostato su "BASS +2" e il livello degli alti è impostato su "TREBLE +2".

- La sequenza sottoindicata dev'essere eseguita entro un determinato limite di tempo. Se l'impostazione viene annullata prima che sia ultimata, si deve ricominciare dal punto 1.
- Solo per UX-J50 è possibile usare BASS e TREBLE dell'unità per questa operazione.

1 Premere BASS per regolare il livello dei bassi o TREBLE per regolare il livello degli alti.

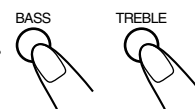

- Ogniqualvolta il tasto viene premuto, sul display vengono visualizzati alternativamente "BASS" e "TREBLE".

2 Premere UP per aumentare il livello o DOWN per diminuirlo.

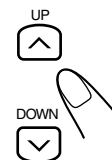

Per intensificare i bassi

È possibile intensificare i bassi e mantenere un suono ricco e con bassi impeccabili con Active Hyper Bass Pro.

Per UX-J60:

Premere AHB PRO.

- Ogniqualvolta si preme il pulsante, Active Hyper Bass Pro si accende (AHB ON) o si spegne (AHB OFF). Quando viene acceso, sul display si accende la spia AHB.

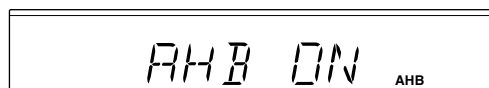

Per UX-J50:

Premere AHB PRO finché "AHB 1" o "AHB 2" viene visualizzato sul display.

Sul display si accende anche la spia AHB.

- Ogniqualvolta si preme questo tasto, i suoni bassi cambia nel modo seguente:

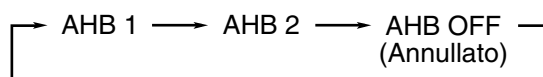

- "AHB 2" consente un effetto di rafforzamento dei suoni bassi molto superiore a "AHB 1".

Per annullare l'effetto, premere AHB PRO fino a visualizzare "AHB OFF" sul display. La spia AHB si spegne.



Per ascoltare suoni pesanti (SOLO PER UX-J60)

Una nuova funzione consente di apprezzare i suoni pesanti. È possibile accentuare i suoni a bassa ed alta frequenza con Sound Turbo.

Premere SOUND TURBO.

- Ogniqualvolta si preme il tasto, Sound Turbo viene alternativamente attivato o disattivato. Quando viene acceso, sul display si accende la spia BASS.



Quando Sound Turbo è acceso, i livelli dei suoni alti e bassi sono impostati a +2 (cfr. pagina 10). Una volta annullato il Sound Turbo, i suoni ritornano ai livelli precedenti.

Per intensificare l'effetto surround (SOLO PER UX-J60)

È possibile intensificare l'effetto surround.

- Questa funzione non influisce sui suoni riprodotti o sulla registrazione delle sorgenti monofoniche.

Per attivare l'effetto premere SURROUND, si accende così la spia SURROUND sul display.



Per annullare l'effetto premere nuovamente SURROUND e la spia SURROUND si spegne.

Selezione del colore del display (SOLO PER UX-J60)

È possibile selezionare il colore del display (modalità COLOR 1 – COLOR 5 e AUTO).

- La modalità AUTO cambia il colore il modo graduale (da COLOR 1 a COLOR 5).

Per selezionare il colore, premere COLOR.

- Ogniqualvolta il tasto viene premuto, la modalità colore si modifica come segue:

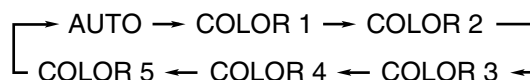
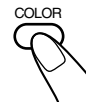

Selezione della luminosità del display

È possibile regolare la luminosità del display mentre solo quando l'unità è accesa.

SOLO sul telecomando:

Per modificare la luminosità, premere DIMMER.

- Ogniqualvolta si preme questo tasto, la luminosità aumenta (DIM ON) e diminuisce (DIM OFF) alternativamente.

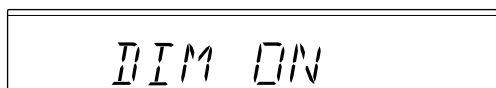

Sintonizzazione

1 Premere FM/AM per selezionare la banda.

L'apparecchio si accende automaticamente e si sintonizza sulla stazione sulla quale era sintonizzato in precedenza—FM o AM (MW).

- Ogniqualvolta si preme questo tasto, la banda si alterna tra FM e AM (MW).

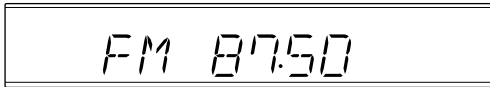

2 Premere senza lasciarlo >>> o <<< per almeno 1 secondo.

L'apparecchio inizia la ricerca delle stazioni e si arresta non appena si sintonizza su una stazione con un segnale sufficientemente forte.

- Se il programma è in stereo, si accende la spia ST (stereo).

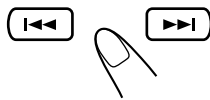

Per interrompere la ricerca, premere >>> o <<<.



Quando si preme >>> o <<< brevemente e ripetutamente la frequenza cambia gradualmente.

Per modificare la modalità di ricezione FM SOLO sul telecomando:

In caso di difficoltà nella ricezione di programmi stereo FM o di ricezione disturbata, premere FM MODE, sul display si accende la spia MONO. La ricezione migliora.



Per ripristinare l'effetto stereo, premere di nuovo FM MODE, la spia MONO si spegne. In modalità stereo, l'ascolto dei programmi stereo avviene in stereo.

Memorizzazione di stazioni

Si possono memorizzare 30 stazioni FM e 15 stazioni AM (MW).

In alcuni casi, le frequenze di prova sono già state memorizzate sul sintonizzatore durante i controlli in stabilimento e, pertanto, non si tratta di un'anomalia. Occorre memorizzare separatamente le stazioni per le bande FM e AM (MW).

- La sequenza sottoindicata dev'essere eseguita entro un determinato limite di tempo. Se l'impostazione viene annullata prima che sia ultimata, si deve ricominciare dal punto 2.

SOLO sul telecomando:

1 Sintonizzarsi sulla stazione che s'intende memorizzare.

- Cfr. "Sintonizzazione".

2 Premere SET.

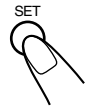

3 Premere UP o DOWN per selezionare un numero memorizzato.

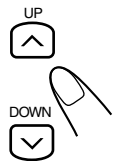

4 Premere di nuovo SET.



La stazione selezionata al punto 1 viene memorizzata con il numero selezionato al punto 3.

- Memorizzando una nuova stazione con un numero già utilizzato, si cancella la stazione ad esso assegnata in precedenza.



Quando si stacca il cavo di alimentazione CA o se viene a mancare la corrente

Le stazioni memorizzate verranno cancellate nel giro di pochi giorni e dovranno essere memorizzate di nuovo.

Sintonizzazione su una stazione memorizzata

SOLO sul telecomando:

1 Premere FM/AM per selezionare la banda.

L'apparecchio si accende automaticamente e si sintonizza sulla stazione sulla quale era sintonizzato in precedenza—FM o AM (MW).

- Ogniqualvolta si preme questo tasto, la banda si alterna tra FM e AM (MW).

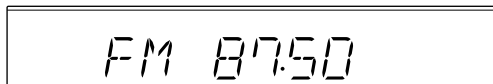

2 Premere UP o DOWN per selezionare un numero memorizzato.

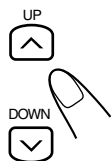

Per sintonizzarsi direttamente su una stazione preimpostata tramite i tasti numerici

SOLO sul telecomando:

Premendo i tasti numerici è possibile numero memorizzato desiderato.

- Es.: Per numero memorizzato 5, premere 5.
Per numero memorizzato 15, premere +10 e 5.
Per numero memorizzato 20, premere +10 e 10.
Per numero memorizzato 30, premere +10, +10 e 10.

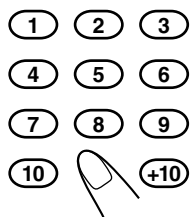

Ricezione di stazioni FM con RDS

Il sistema RDS (Radio Data System) consente alle stazioni FM d'inviare segnali supplementari assieme ai normali segnali. Ad esempio, le stazioni inviano i rispettivi nomi e informazioni sul tipo di programma trasmesso (sportivo, musicale ecc.).

Quando ci si sintonizza su una stazione FM che offre il servizio RDS, sul display si accende la spia RDS.

L'apparecchio consente di ricevere i seguenti tipi di segnali RDS.

PS (Servizio programma):

Indica il nome della stazione.

PTY (Tipo di programma):

Identifica il tipo di programma trasmesso.

RT (Testo radio):

Indica i messaggi di testo inviati dalla stazione.

Enhanced Other Networks (Segnalazione altre reti):

Fornisce informazioni sui tipi di programmi trasmessi da altre stazioni RDS.



Altre informazioni sull'RDS

- Alcune stazioni FM non forniscono segnali RDS.
- I servizi RDS variano da una stazione FM RDS all'altra. Per maggiori informazioni sui servizi RDS in zona, contattare direttamente le emittenti locali.
- È possibile che l'RDS non funzioni correttamente se la stazione ricevuta non sta trasmettendo i segnali in modo corretto o se il segnale è debole.

Modifica delle informazioni RDS

Durante l'ascolto di una stazione FM, è possibile visualizzare le informazioni RDS sul display.

SOLO sul telecomando:

Premere DISPLAY (tasto arancione).

- Ogniqualvolta si preme questo tasto, il display presenta le seguenti informazioni:

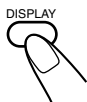
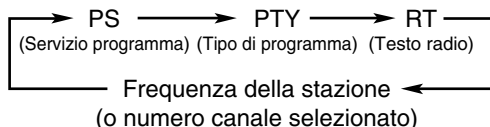

Se la stazione non invia segnali PS, PTY o RT

Sul display viene visualizzata la scritta "NO PS", "NO PTY" o "NO RT".

Informazioni sui caratteri visualizzati

Quando il display visualizza dei segnali PS, PTY o RT:

- Sul display vengono visualizzate solo lettere maiuscole.
- Il display non può visualizzare le lettere accentate. Per esempio, la lettera "A" può rappresentare delle "A" accentate come "Á, Â, Ã, Ä, Å e Ă".

Ricerca di programmi tramite i codici PTY (ricerca PTY)

Uno dei vantaggi del servizio RDS è la possibilità d'individuare un particolare tipo di programma specificandone il codice PTY.

- Per maggiori informazioni sui codici PTY, cfr. "Ulteriori informazioni" a pagina 25.

Per ricercare un programma tramite i codici PTY

SI RICORDA che, per poter utilizzare la codici PTY, devono essere state preventivamente memorizzate delle stazioni FM RDS. Se ancora non si è proceduta alla memorizzazione, cfr. pagine 12.

- La sequenza sottoindicata dev'essere eseguita entro un determinato limite di tempo. Se l'impostazione viene annullata prima che sia ultimata, si deve ricominciare dal punto 1.

SOLO sul telecomando:

1 Premere PTY SEARCH.

"PTY" e "SELECT" vengono visualizzati alternativamente sul display.



2 Premere PTY SELECT + o PTY SELECT – fino a visualizzare il codice PTY voluto sul display.

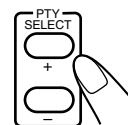

- Ogniqualvolta si preme questi tasti, i codici PTY cambia nel modo seguente:

NONE	↔	NEWS	↔	AFFAIRS	↔	INFO	↔	
SPORT	↔	EDUCATE	↔	DRAMA	↔			
CULTURE	↔	SCIENCE	↔	VARIED	↔			
POP M	↔	ROCK M	↔	EASY M	↔			
LIGHT M	↔	CLASSICS	↔	OTHER M	↔			
WEATHER	↔	FINANCE	↔	CHILDREN	↔			
SOCIAL	↔	RELIGION	↔	PHONE IN	↔			
TRAVEL	↔	LEISURE	↔	JAZZ	↔			
COUNTRY	↔	NATION M	↔	OLDIES	↔			
FOLK M	↔	DOCUMENT	↔	TEST	↔			
ALARM	↔	(ritorno all'inizio)						

3 Premere un'altra volta PTY SEARCH.

Durante la ricerca, sul display si alternano "SEARCH" e il codice PTY selezionato.

L'unità ricerca 30 stazioni FM preimpostate, fermandosi quando trova la stazione richiesta sulla quale si sintonizza ("FOUND" e il codice PTY selezionato appaiono sul display).

- Se non trova nessun programma, sul display si alternano le diciture "NOTFOUND" e l'apparecchio ritorna all'ultima stazione ricevuta.

Per interrompere la ricerca durante la procedura, premere PTY SEARCH durante la ricerca.



Se si preimposta una stazione mentre viene eseguita la ricerca PTY, tale ricerca potrebbe non interrompersi

Se ciò si verifica, premere PTY SEARCH per interrompere manualmente la ricerca.

Commutazione temporanea su un tipo di programma a scelta dell'ascoltatore

La funzione Enhanced Other Networks consente di passare temporaneamente al programma radiofonico desiderato (TA, NEWS e INFO) da una stazione radio diversa.

- È possibile utilizzare questa funzione solo quando si ascolta una stazione FM RDS preimpostata che fornisce queste informazioni.

Per attivare la funzione Enhanced Other Networks

SI RICORDA che, per poter utilizzare la funzione, devono essere state preventivamente memorizzate delle stazioni FM RDS. Se ancora non si è proceduta alla memorizzazione, cfr. pagine 12.

- La sequenza sottoindicata dev'essere eseguita entro un determinato limite di tempo. Se l'impostazione viene annullata prima che sia ultimata, si deve ricominciare dal punto 1.

SOLO sul telecomando:

1 Premere TA/NEWS/INFO fino a visualizzare il tipo di dati voluto sul display.



- Ogniqualevolta si preme questo tasto, il tipo di dati cambia nel modo seguente:



Lampeggia anche la spia del tipo di dati (TA, News e Info) selezionati.

TA: Annunci sul traffico

NEWS: Notiziari

INFO: Programmi d'informazione generici.

OFF: La funzione viene annullata. La spia del tipo di dati (TA, News e Info) si spegne.

2 Attendere circa 3 secondi dopo avere specificato il tipo di dati.

La spia del tipo di dati smette di lampeggiare e resta accesa.

A questo punto, la funzione è attiva. Cfr.

“Funzionamento di Enhanced Other Networks”.

Funzionamento di Enhanced Other Networks:

CASO 1

Il programma selezionato non viene al momento trasmesso da nessuna stazione

L'apparecchio resta sintonizzato sulla stazione corrente.



Non appena una stazione inizia a trasmettere il programma selezionato, l'apparecchio si sintonizza automaticamente su di essa. Inizia a lampeggiare la spia che segnala “codice PTY ricevuto”.



Al termine del programma, l'apparecchio si riporta sulla stazione sintonizzata selezionata in precedenza, ma la funzione resta attiva.

CASO 2

Il programma selezionato viene al momento trasmesso da una stazione

L'apparecchio si sintonizza sul programma. Inizia a lampeggiare la spia che segnala “codice PTY ricevuto”.



Al termine del programma, l'apparecchio si riporta sulla stazione sintonizzata selezionata in precedenza, ma la funzione resta attiva.

CASO 3

Il programma selezionato viene trasmesso dalla stazione FM che si sta ascoltando al momento

L'apparecchio continua a ricevere la stazione, mentre inizia a lampeggiare la spia di “codice PTY ricevuto”.



Al termine del programma, la spia di “codice PTY ricevuto” smette di lampeggiare e resta accesa, mentre la funzione resta attiva.



Altre informazioni sulla funzione Enhanced Other Networks

- I dati inviati da alcune stazioni potrebbero non essere compatibili con questa unità e alcune stazioni potrebbero non includere i dati Enhanced Other Networks. In questo caso, la funzione potrebbe non funzionare correttamente.
- Durante l'ascolto di programmi sui quali ci si è sintonizzati con la funzione, la stazione resta selezionata anche se altre stazioni in rete iniziano a trasmettere programmi con gli stessi dati.
- La funzione viene annullata se si selezionano le sorgenti CD, TAPE o AUX, mentre viene disabilitata temporaneamente quando se si seleziona la sorgente AM (MW).
- Questa funzione viene annullata quando si spegne l'apparecchio.

Questo apparecchio è realizzato per la riproduzione dei seguenti dischi—CD, CD-R e CD-RW.

Durante l'esecuzione di CD-R o CD-RW

I CD registrabili (CD-R) e quelli riscrivibili (CD-RW) modificati dall'utente possono essere ascoltati solo se perfezionati definitivamente.

- Solitamente è possibile riprodurre CD-R e CD-RW originali masterizzati in formato CD audio. Tuttavia a volte potrebbero non essere riproducibili a causa delle caratteristiche del CD o delle condizioni di registrazione.
- Prima di eseguire CD-Rs o CD-RWs, è opportuno leggere attentamente le istruzioni e le precauzioni che li accompagnano.
- Non sempre è possibile eseguire CD-Rs o CD-RWs su questo apparecchio in quanto le loro caratteristiche possono essere non compatibili o perché il disco è danneggiato o macchiato o, ancora, perché la lente del lettore è sporca.
- I CD-RW possono richiedere tempi di lettura più lunghi, ciò è dovuto al fatto che la riflettanza del CD-RW è inferiore a quella dei normali dischi.

Note generali

In generale, si otterranno prestazioni migliori mantenendo puliti i dischi e i meccanismi.

- Conservate i dischi nelle relative custodie e riponete queste ultime in contenitori o su scaffali.
- Quando non in uso, mantenete il cassetto del disco chiuso.

Inoltre, un uso prolungato di dischi di forma irregolare (a cuore, ottagonali, ecc.) può danneggiare il sistema.

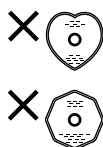

Manipolazione dei dischi

- Togliere il disco dall'apposita custodia prendendolo per i bordi, premendo leggermente sul foro centrale.
- Evitare di toccare la superficie lucida del disco o di piegare il disco.
- Per evitare che il disco si danneggi, dopo l'uso riporlo nell'apposita custodia.



- Nel riporre il disco nell'apposita custodia, fare attenzione a non graffiarne la superficie.
- Evitare l'esposizione ai raggi diretti del sole, alle temperature estreme ed all'umidità.

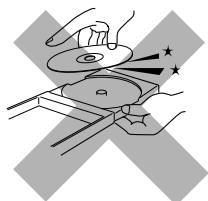

Pulizia del disco

Pulire il disco con un panno morbido, dal centro verso i margini, seguendo una linea retta.



Per la pulizia del disco NON utilizzare solventi (es., prodotti per la pulizia dei dischi, spray, diluenti o benzina).

Riproduzione di tutto il disco —Riproduzione normale

1 Premere CD ▲.

L'apparecchio si accende automaticamente e il cassetto fuoriesce.

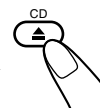

2 Collocare correttamente il disco nel cerchio del cassetto, con il lato dell'etichetta rivolto verso l'alto.

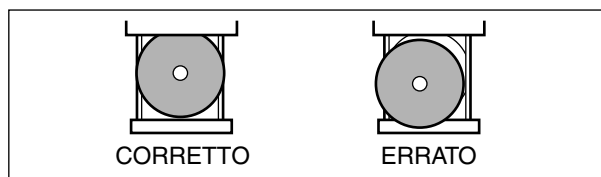

- Se si utilizza un CD singolo (8 cm), collocarlo nel cerchio interno del cassetto.

3 Premere CD ►/II.

Il cassetto del disco si chiude automaticamente e inizia la riproduzione della prima traccia del disco.

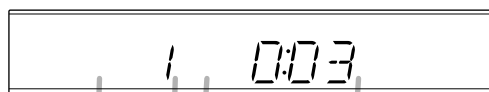

Numero di traccia Tempo di riproduzione trascorso

- Chiudere delicatamente lo sportello del vano per disco.

Per interrompere la riproduzione, premere ■.

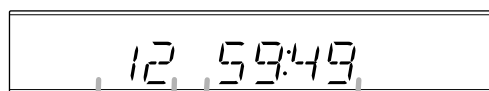

Numero di traccia totale Tempo di riproduzione totale

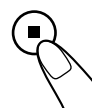

Per estrarre il disco, premere CD ▲.



- **Se il disco non viene letto correttamente (ad esempio, a causa di graffi sulla superficie) o se viene inserito un disco CD-R o CD-RW non leggibile,** La riproduzione non inizia.
- **Se non è inserito alcun disco** Sul display viene visualizzata la scritta "NO DISC".
- **Se il disco inserito presenta più di 21 tracce e si seleziona la 21ª traccia o successiva,** viene visualizzato "--:--" sul display al posto del tempo di riproduzione.

 NON cercate di aprire o chiudere il cassetto del disco manualmente, in quanto si danneggerà.

Operazioni di base con i disco

Durante la riproduzione di un disco, si possono eseguire le seguenti operazioni.

Per interrompere la riproduzione per un attimo

Durante la riproduzione premere CD ►/II.

Durante la pausa, sul display lampeggia il tempo di riproduzione trascorso.

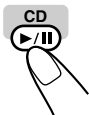

Per riprendere la riproduzione, premere di nuovo CD ►/II.

Per passare ad un'altra traccia

Premere ripetutamente ►►I o I◄◄ prima o durante la riproduzione.

- ►►I: Salta all'inizio della prossima traccia o delle tracce successive.
- I◄◄: Ritorna all'inizio della traccia corrente o precedente.

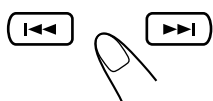

Per portarsi direttamente su un'altra traccia con i tasti numerici

SOLO sul telecomando:

Per avviare la riproduzione dal numero di traccia desiderato, premere i tasti numerici prima o durante la riproduzione.

Es.: Per il numero di traccia 5, premere 5.

Per il numero di traccia 15, premere +10 e 5.

Per il numero di traccia 20, premere +10 e 10.

Per il numero di traccia 32, premere +10, +10, +10 e 2.

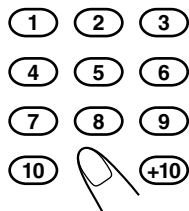

Per individuare un particolare punto della traccia

Durante la riproduzione, premere e tenere premuto ►►I o I◄◄.

- ►►I: Effettua l'avanzamento rapido del disco.
- I◄◄: Effettua l'inversione rapida del disco.

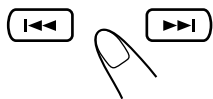

Programmazione della sequenza di riproduzione delle tracce—Riproduzione del programma

È possibile organizzare la sequenza di riproduzione delle tracce prima di cominciare la riproduzione. **Si possono programmare fino ad un massimo di 20 tracce.**

SOLO sul telecomando:

1 Caricare il disco.

- Se al momento è attivo un componente diverso dal lettore di CD, premere CD ►/II, poi ■ prima di passare al punto successivo.

2 Premere PRGM (programma).

La spia PRGM (programma) si accende sul display.

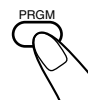

- Se è stato memorizzato un programma, questo viene richiamato.

3 Premere UP o DOWN per selezionare il numero di traccia, poi premere SET.

È possibile selezionare direttamente il numero di traccia utilizzando i tasti numerici. (Cfr. "Per portarsi direttamente su un'altra traccia con i tasti numerici").

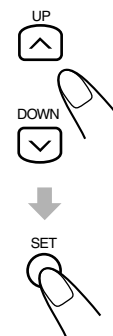

Numero di traccia Numero fase programma

4 Ripetere il punto 3 per programmare altre tracce voluto.

5 Premere CD ►/II.

Le tracce vengono riprodotte nell'ordine programmato.



Se si cerca di programmare la 21ª traccia
Sul display viene visualizzata la scritta "FULL".

Per interrompere la riproduzione, premere ■.

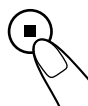

Per uscire dalla modalità di riproduzione programmata, premere PRGM (programma), prima o dopo la riproduzione.



- La spia PRGM (programma) si spegne.
- Il programma rimane attivo anche quando viene selezionata un'altra modalità di riproduzione (normale o casuale).



La modalità di riproduzione (normale, programmata e casuale) non cambia anche se vengono eseguite le seguenti operazioni:

- La sorgente viene cambiata—selezionando il lettore CD come sorgente si ripristina la modalità di riproduzione precedente.
- L'unità viene spenta—spegnendo l'unità si ripristina la modalità di riproduzione precedente.

Per verificare il contenuto del programma

È possibile verificare il contenuto del programma premendo ►►I o I◄◄ prima o dopo la riproduzione.



- ►►I: Per controllare il contenuto nell'ordine programmato.
- I◄◄: Per controllare il contenuto in ordine inverso.

Per modificare il programma

SOLO sul telecomando:

Prima o dopo la riproduzione, è possibile cancellare la traccia programmata per ultima premendo CANCEL.



- Ogniqualvolta si preme questo tasto, l'ultimo traccia programmato viene cancellato dalla programmazione.

Per aggiungere delle tracce nel programma prima la riproduzione, è sufficiente selezionare i numeri di traccia che si vogliono aggiungere procedendo come indicato al punto 3 della procedura di programmazione.

Per cancellare il programma, premere ■ prima o dopo la riproduzione.

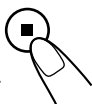

- Anche l'espulsione del disco cancella il programma.

Riproduzione a caso—Riproduzione casuale

Quando usate questa modalità, i tracce vengono riprodotti senza alcun ordine particolare.

SOLO sul telecomando:

1 Caricare il disco.

- Se al momento è attivo un componente diverso dal lettore di CD, premere CD ►/||, poi ■ prima di passare al punto successivo.

2 Premere RANDOM.

La spia RANDOM si accende sul display.



3 Premere CD ►/||.

Le tracce verranno riprodotte in ordine casuale.

La riproduzione casuale termina quando tutte le tracce sono state riprodotte una volta.



Per saltare la traccia corrente, premere ►►1.

- Non è possibile ritornare alle tracce precedenti premendo 1◄◄.



Per interrompere la riproduzione, premere ■.

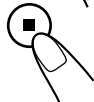

Per uscire dalla modalità di riproduzione casuale, premere

RANDOM prima o dopo la riproduzione.

La modalità di riproduzione casuale viene annullata e riprende la riproduzione normale.

- La spia RANDOM si spegne.



La modalità di riproduzione (normale, programmata e casuale) non cambia anche se vengono eseguite le seguenti operazioni:

- La sorgente viene cambiata—selezionando il lettore CD come sorgente si ripristina la modalità di riproduzione precedente.
- L'unità viene spenta—spegnendo l'unità si ripristina la modalità di riproduzione precedente.

Ripetizione i traccia—Riproduzione ripetuta

È possibile ripetere a piacere l'ascolto di tutte le tracce, del programma o della singola traccia riprodotti al momento.

SOLO sul telecomando:

Per ripetere un'esecuzione, premere REPEAT prima o durante la riproduzione.

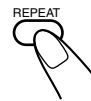

- Ogniqualvolta si preme questo tasto, la modalità di riproduzione ripetuta si alterna nel modo seguente e sul display si accendono le seguenti spie:

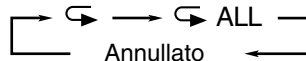

- ◄◄ : Ripete una traccia.
- ◄◄ ALL : In modo riproduzione normale, ripete tutti i traccia.
In modo riproduzione programmata, ripete tutti i traccia nel programma.
In modo riproduzione casuale, ripete tutti i traccia nella sequenza casuale.

Per annullare la funzione di riproduzione ripetuta, premere ripetutamente REPEAT finché dal display non sparisce l'indicazione.

- La modalità di riproduzione ripetuta rimane attiva anche quando viene selezionata un'altra modalità di riproduzione (normale, programmata o casuale).
- Nel modo riproduzione casuale, non è possibile ovviamente selezionare ◄◄. Se, quando si preme RANDOM, è selezionato ◄◄, viene annullato.

Blocco dell'espulsione disco—Blocco cassettoni

È possibile bloccare il cassettoni dischi e impedire che un disco venga espulso sia che l'unità sia accesa o spenta.

SOLO sull'apparecchio:

Per impedire l'espulsione del disco, premere CD ►/|| tenendo premuto ■.

- Se vi è un cassettoni aperto, chiuderlo prima di procedere.

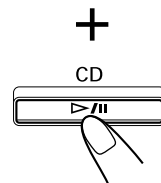
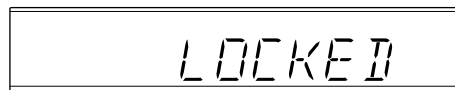
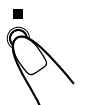

Per annullare il blocco espulsione e sbloccare i disco, premere CD ►/|| tenendo premuto ■.

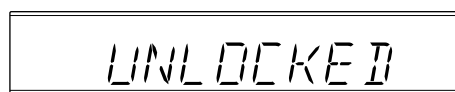

Se si cerca di espellere il disco mentre è azionato il blocco del cassetto

Viene visualizzato il messaggio "LOCKED" a indicare che il cassetto del disco CD è bloccato.

Riproduzione di cassette

È possibile riprodurre cassette di tipo I.

Riproduzione di una cassetta

1 Premere PUSH OPEN ▲ sull'apparecchio.

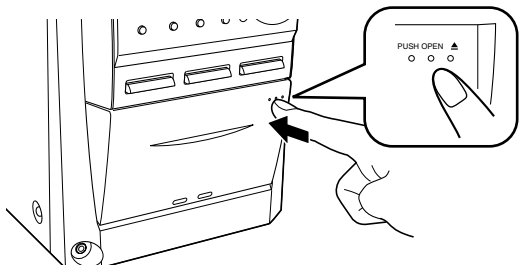

2 Inserire la cassetta, con la parte esposta del nastro rivolta verso il basso.

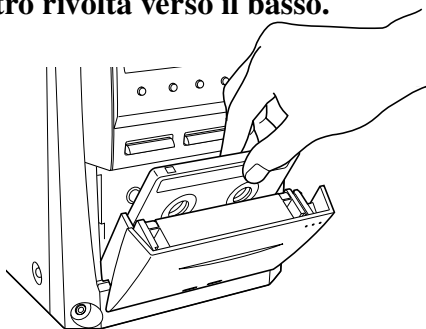

3 Premere PUSH OPEN ▲ di nuovo per chiudere il vano portacassetta.

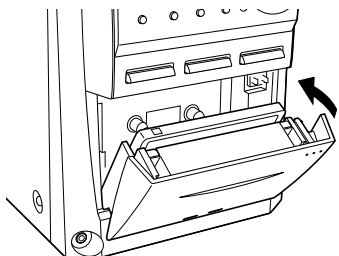

4 Premere TAPE ◀▶.

L'apparecchio si accende automaticamente e inizia la riproduzione del nastro. Sul display lampeggia la spia del senso del nastro (▶ o ◀).

- Ogniqualvolta si preme questo tasto, cambia la direzione del nastro:
 - ▶ : viene riprodotto il lato anteriore.
 - ◀ : viene riprodotto il lato inferiore.

Quando il nastro giunge al termine, l'apparecchio si ferma automaticamente se si è impostato la modalità inversione su o . (Cfr. "Per eseguire ripetutamente entrambi i lati della cassetta—Modalità inversione").

Per interrompere la riproduzione, premere ■.

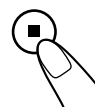

Per l'avvolgimento rapido verso sinistra o verso destra, premere ▶▶ o ◀◀, mentre il nastro è inattivo.

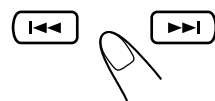

Sul display inizia a lampeggiare rapidamente la spia del senso del nastro (▶ o ◀).

Per rimuovere il nastro, premere PUSH OPEN ▲ sull'apparecchio.

- Se la riproduzione del nastro è in corso, è necessario interromperla.

Per eseguire ripetutamente entrambi i lati della cassetta—Modalità inversione

È possibile impostare la piastra di riproduzione per la riproduzione di un solo lato, dei due lati una sola volta o dei due lati in continuo.

Premere REV.MODE (modalità inversione).

- Ogniqualvolta si preme questo tasto, la modalità d'inversione cambia nel modo seguente:

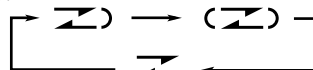

: La piastra si arresta automaticamente dopo aver riprodotto entrambi i lati del nastro. Il nastro si ferma poi quando la riproduzione nella direzione ◀ è terminata.

: La piastra continuerà la riproduzione di entrambi i lati del nastro finché non viene premuto il tasto ■.

: La piastra si arresta automaticamente dopo aver riprodotto un lato del nastro.



- NON aprire il vano portacassetta quando il nastro è in riproduzione.
- Si sconsiglia l'impiego di nastri C-120 o di nastri più sottili in quanto, essendo soggetti a facile deterioramento, possono dar luogo ad inceppamenti nei meccanismi di trascinamento.



Se non vi è una cassetta inserita quando viene premuto TAPE ◀▶

Sul display viene visualizzata l'indicazione "NO TAPE".

IMPORTANTE:

- Registrare o riprodurre materiale coperto da diritti di copyright senza il preventivo consenso del proprietario può essere illegale.
- Il livello di registrazione viene impostato automaticamente in modo corretto, in modo da non modificare le altre impostazioni audio. Di conseguenza, in fase di registrazione è possibile regolare il livello d'ascolto senza influire sul livello di registrazione.
- Se le registrazioni effettuate presentano eccessivo rumore o anomalie, l'apparecchio potrebbe essere troppo vicino ad un televisore. Aumentare la distanza fra il televisore e l'apparecchio.
- Per la registrazione si possono utilizzare cassette di tipo I.

Protezione delle registrazioni

Le cassette presentano due linguette sul retro per la protezione contro la cancellazione o la sovrapposizione accidentale.

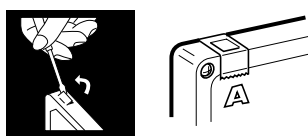

Per proteggere la registrazione, togliere le linguette. Per effettuare una seconda registrazione su un nastro protetto, coprire i fori con nastro adesivo.

Per mantenere la migliore qualità di registrazione e del suono durante la riproduzione

Se le testine, i rulli e i meccanismi di trascinamento delle piastre si sporcano, si verificano i seguenti problemi:

- Peggiora la qualità del suono
- Il suono risulta discontinuo
- Il suono si affievolisce
- Cancellazione parziale
- Difficoltà di registrazione

Per pulire le testine, i meccanismi di trascinamento e i rulli

Utilizzare un cotton-fioc inumidito con alcol.

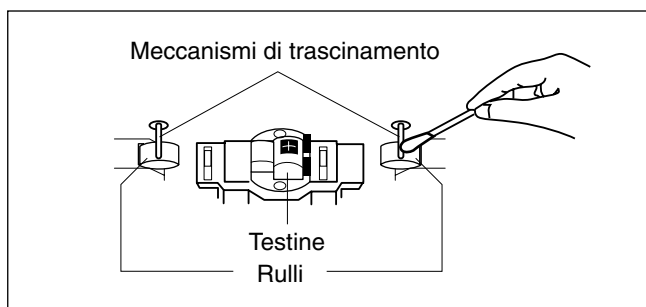

Per smagnetizzare le testine

Spegner l'apparecchio e utilizzare uno smagnetizzatore per testine (reperibile presso i negozi di elettronica e dischi).



All'inizio e alla fine del nastro delle cassette

C'è un segmento di nastro sul quale non è possibile registrare. Pertanto, quando si registrano CD o trasmissioni radio su nastro, è opportuno avvolgere la porzione di nastro non registrabile in modo da non perdere parti sonore all'inizio della registrazione.

Registrazione su nastro

SOLO sull'apparecchio:

- 1 **Inserire una cassetta registrabile, con la parte esposta del nastro rivolta verso il basso.**

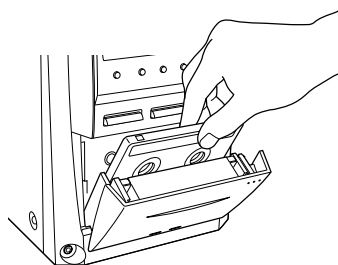

- 2 **Chiudere delicatamente il vano portacassette e controllate la direzione di registrazione del nastro.**

- Se il senso del nastro non è corretto, premere TAPE ◀▶ due volte, quindi ■ s'inverte il senso del nastro.
- Per registrare sui due lati del nastro, cfr. "Per registrare sui due lati—Modalità inversione".

- 3 **Attivare la riproduzione della sorgente—FM, AM (MW) o apparecchio esterno collegato alle premere AUX.**

- Se la sorgente è un CD, cfr. "Registrazione diretta del disco" a pagina 21.

- 4 **Premere REC (registrazione).**

Sul display si accende la spia REC (registrazione) e parte la registrazione.

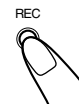

- Se non vi è una cassetta inserita quando viene premuto REC Sul display viene visualizzata l'indicazione "NO REC".
- Se nel vano è inserita una cassetta protetta quando viene premuto REC Sul display viene visualizzata l'indicazione "NO REC".

Per interrompere la registrazione, premere ■.

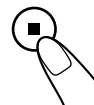

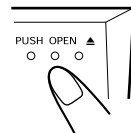

Per rimuovere il nastro, premere PUSH OPEN ▲ sull'apparecchio.

- Se la registrazione del nastro è in corso, è necessario interromperla.



STOP! NON aprire il vano portacassetta quando il nastro è in riproduzione.

Per registrare sui due lati—Modalità inversione

Premere REV.MODE (modalità inversione) ripetutamente finché si accende la spia  o .



- Quando viene utilizzata la modalità inversione per la registrazione, la spia  si accende e la registrazione ha inizio nella direzione di avanzamento (▶). In caso contrario, la registrazione verrà interrotta al termine della registrazione di un solo lato (inversione) della cassetta.

Registrazione diretta del disco

L'intero contenuto del disco viene registrato sul nastro nello stesso ordine in cui si trova sul disco o secondo l'ordine impostato nella modalità di riproduzione di programma.

SOLO sull'apparecchio:

1 Inserire una cassetta registrabile, con la parte esposta del nastro rivolta verso il basso.

2 Caricare il disco.

- Se al momento è attivo un componente diverso dal lettore di CD, premere CD ►/II, poi ■ prima di passare al punto successivo.
 - Se si vuole evitare la registrazione di pause di circa 4 secondi tra le selezioni, premere due volte CD ►/II. Se non si procede, tra le selezioni vengono registrate automaticamente pause non registrate.
- Per registrare sui due lati del nastro, cfr. "Per registrare sui due lati—Modalità inversione".

3 Premere REC (registrazione).

Sul display si accende la spia REC (registrazione) e parte la registrazione. Al termine della registrazione, il lettore CD e la piastra cassette si arresteranno automaticamente.



Per interrompere la registrazione, premere ■. Il nastro verrà arrestato dopo 4 secondi.

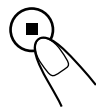

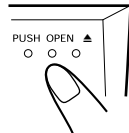

Per rimuovere il nastro, premere PUSH OPEN ▲ sull'apparecchio.

- Se la registrazione del nastro è in corso, è necessario interromperla.



NON aprire il vano portacassetta quando il nastro è in riproduzione.

Per registrare sui due lati—Modalità inversione

Premere REV.MODE (modalità inversione) ripetutamente finché si accende la spia  o .



- Quando viene utilizzata la modalità inversione per la registrazione diretta del disco, la spia  si accende e la registrazione ha inizio nella direzione di avanzamento (►). Se il nastro arriva alla fine mentre si sta registrando un traccia in avanti (►), tale traccia viene registrato all'inizio del lato opposto (◄). Se si inizia a registrare sul lato opposto (◄), la registrazione si arresta quando il nastro arriva alla fine di tale lato (inversione).



Quando viene effettuata l'impostazione dello Sleep timer durante la registrazione diretta del disco

Impostare il timer in modo che vi sia tempo sufficiente per terminare la riproduzione del disco, altrimenti l'unità si spegnerà prima che la registrazione venga completata.

Registrazione di una traccia

Questo metodo di registrazione è consigliabile quando si desidera registrare tracce durante la riproduzione del disco. È possibile registrare anche solo alcune tracce prescelte.

SOLO sull'apparecchio:

1 Inserire una cassetta registrabile, con la parte esposta del nastro rivolta verso il basso.

2 Avviare la riproduzione del disco dal quale si desidera registrare.

3 Premere REC (registrazione).

Il lettore CD ritorna all'inizio della traccia e questo viene registrato sul nastro. Al termine della registrazione, il lettore CD e la piastra cassette si arresteranno automaticamente.

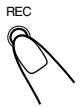

4 Ripetere i punti 2 e 3 per registrare altre tracce.

Per interrompere la registrazione, premere ■. Il nastro verrà arrestato dopo 4 secondi.

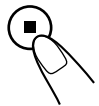

Per rimuovere il nastro, premere PUSH OPEN ▲ sull'apparecchio.

- Se la registrazione del nastro è in corso, è necessario interromperla.

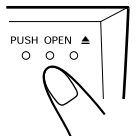

NON aprire il vano portacassetta quando il nastro è in riproduzione.

Sono disponibili tre tipi di timer—Daily Timer (timer giornaliero), Recording Timer (timer di registrazione) e Sleep Timer.

Per poter utilizzare i timer, è necessario impostare preventivamente l'orologio interno all'apparecchio (cfr. pagina 9).

Utilizzo del timer giornaliero e di registrazione

È possibile impostare il timer con l'apparecchio acceso o spento.

Informazioni sul funzionamento del timer

All'ora stabilita per l'attivazione del timer, l'unità si accende automaticamente (la spia  [timer] e la spia delle modalità timer selezionate [DAILY o REC] lampeggiano immediatamente prima dell'ora stabilita per l'accensione e continuano a lampeggiare finché il timer è attivo). Quando, poi, giunge l'ora prevista per lo spegnimento, l'apparecchio si spegne (in standby) automaticamente.

L'impostazione del timer resta in memoria finché non la si modifica.

- Quando sul display è accesa la spia DAILY, il timer funziona come timer giornaliero. Una volta impostato, il timer giornaliero si attiva ogni giorno alla stessa ora finché non lo si disattiva.
- Quando sul display è accesa la spia REC, il timer funziona come timer di registrazione. Una volta impostato, il timer di registrazione si attiva ogni giorno alla stessa ora finché non lo si disattiva.

Prima di cominciare...

Quando si utilizza il "TUNER" come sorgente di riproduzione, selezionare la stazione desiderata prima di spegnere l'apparecchio.

- La sequenza sottoindicata dev'essere eseguita entro un determinato limite di tempo. Se l'impostazione viene annullata prima che sia ultimata, si deve ricominciare dal punto 1.
- Solo per UX-J50 è possibile usare CLOCK/TIMER dell'unità per questa operazione.

1 Premere CLOCK/TIMER.

La spia  (timer) si accende e la spia della modalità timer (DAILY o REC) lampeggia sul display.

L'apparecchio entra in modalità d'impostazione dell'ora di accensione.



2 Impostare l'ora di accensione sull'apparecchio.

- 1) Premere UP o DOWN per impostare l'ora, poi premere CLOCK/TIMER.
- 2) Premere UP o DOWN per impostare i minuti, poi premere CLOCK/TIMER.

L'apparecchio entra in modalità d'impostazione dell'ora di disattivazione.

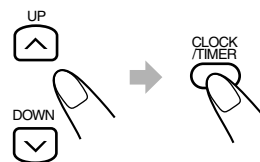

3 Impostare l'ora di disattivazione sull'apparecchio (in standby).

- 1) Premere UP o DOWN per impostare l'ora, poi premere CLOCK/TIMER.
- 2) Premere UP o DOWN per impostare i minuti, poi premere CLOCK/TIMER.

Viene attivata la modalità di selezione del timer.

4 Premere UP o DOWN per selezionare il timer (giornaliero o di registrazione) con la sorgente da riprodurre, quindi premere CLOCK/TIMER.

- Ogniqualvolta si preme UP o DOWN, la modalità timer e la sorgente cambiano come segue:

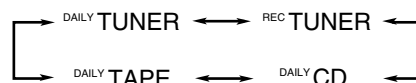

DAILY TUNER: per sintonizzarsi sull'ultima stazione d'ascolto. (Timer giornaliero)

REC TUNER: per registrare l'ultima stazione d'ascolto. (Timer di registrazione)

- Inserire una cassetta registrabile nel deck.

DAILY CD: per riprodurre un disco. (Timer giornaliero)

- Caricare il disco.

DAILY TAPE: per riprodurre un nastro. (Timer giornaliero)

- Verificare che sia presente una cassetta nella piastra per cassette.
- Verificare che il senso del nastro sia corretto.

Viene attivata la modalità di impostazione del volume.

5 Premere UP o DOWN per impostare il livello del volume, quindi premere CLOCK/TIMER.

- È possibile selezionare il livello del volume (“VOLUME –” e “VOLUME 0” a “VOLUME 40”). Se si seleziona “VOLUME –”, il volume viene impostato al livello a cui si trovava l'apparecchio al momento dell'ultimo spegnimento.
- Per disattivare il volume mentre è attivo il timer di registrazione (REC TUNER), impostare il livello del “VOLUME 0”.

Viene attivata la modalità di impostazione dell'orologio.

6 Regolare l'orologio, se necessario.

- Cfr. “Regolazione dell'orologio” a pagina 9.

7 Premere STANDBY/ON per spegnere l'apparecchio (in standby), se l'impostazione del timer è stata effettuata con apparecchio acceso.

- All'accensione del timer, iniziano a lampeggiare la spia  (timer) e la modalità timer selezionato (DAILY o REC).



Per disattivare temporaneamente il timer, premere e tenere premuto CLOCK/TIMER finché la spia  (timer) si spegne.



Per attivare o modificare il timer (con l'impostazione precedente), seguire la procedura dal punto 1 al punto 7 alle pagine 22 e 23.

- Per modificare l'impostazione del timer dopo l'utilizzo del timer giornaliero, innanzitutto disattivare il timer.



- **Se, all'ora prevista per l'accensione, l'apparecchio è già acceso**
Il Timer non si attiva.
- **Quando si stacca il cavo di alimentazione CA o se viene a mancare la corrente**
Il timer viene annullato. Per prima cosa occorre impostare l'orologio, quindi di nuovo il timer.

Utilizzo dello Sleep Timer

Lo Sleep timer consente di addormentarsi con la musica. Lo Sleep timer dev'essere impostato con apparecchio acceso.

Come funziona lo Sleep Timer

L'apparecchio si spegne automaticamente una volta trascorso il periodo di tempo specificato.

SOLO sul telecomando:

1 Premere SLEEP.

Viene visualizzato l'intervallo di tempo previsto prima della disattivazione e sul display si accende la spia SLEEP.



- Ogniqualvolta si preme questo tasto, l'intervallo di tempo cambia nel modo seguente:

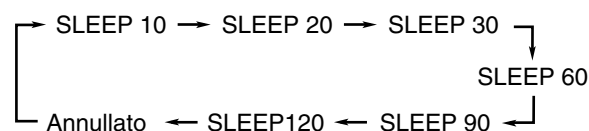

2 Attendere circa 5 secondi dopo aver specificato l'intervallo richiesto.

L'illuminazione del display viene ridotta.

Per verificare il tempo restante prima della disattivazione, premere una volta SLEEP: viene visualizzato per circa 5 secondi il tempo restante prima della disattivazione.

- Il display si illumina durante questo periodo.

Per modificare il tempo di disattivazione, premere ripetutamente SLEEP fino a visualizzare sul display l'intervallo richiesto.

Per annullare l'impostazione, premere ripetutamente SLEEP la spia SLEEP si spegne.

- Lo Sleep timer viene annullato anche spegnendo l'apparecchio.



- **Se lo Sleep timer viene impostato dopo che è stata avviata la riproduzione della sorgente selezionata tramite timer giornaliero**
L'impostazione del timer giornaliero è annullata. Quindi, quando lo Sleep timer si disattiva, l'unità si spegne automaticamente.
- **Se s'imposta lo Sleep timer dopo che il timer di registrazione ha iniziato a riprodurre la sorgente selezionata**
Il timer di registrazione è cancellato, ma la registrazione continua fino a quando il Sleep timer non si accende.

Manutenzione

Per ottenere prestazioni ottimali dall'apparecchio è necessario che dischi, nastri e meccanismi siano mantenuti puliti.

Pulizia dell'apparecchio

• Macchie sull'apparecchio

Eliminarle con un panno morbido. In caso di macchie pesanti, toglierle con un panno imbevuto con un detersivo neutro diluito con acqua e ben strizzato, poi ripassare un panno asciutto.

• Dal momento che l'apparecchio può rovinarsi, danneggiarsi o sverniciarsi, occorre fare attenzione a quanto segue.

- EVITARE di pulirla con panni rigidi.
- EVITARE di agire con eccessiva forza durante la pulizia.
- EVITARE di pulirla con solventi o benzina.
- EVITARE di spruzzarvi sostanze volatili come insetticidi.
- EVITARE di porre oggetti in gomma o in plastica a contatto con l'apparecchio per lungo tempo.

Manipolazione delle cassette

- Se il nastro risulta lento, inserire una matita in uno delle bobine e ruotare fino a riprenderlo completamente.
- Se è lento, il nastro può tendersi, tagliarsi o impigliarsi nella cassetta.
- Evitare di toccare la superficie del nastro.
- Non riporre i nastri nei seguenti luoghi:
 - In zone polverose
 - Alla luce diretta del sole o al calore
 - In zone umide
 - Su televisori o diffusori
 - Vicino a magneti

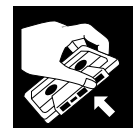
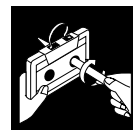

Ricerca delle anomalie

In caso di anomalie dell'apparecchio, prima di rivolgersi all'assistenza tecnica controllare se l'elenco che segue indica una possibile soluzione.

Se non si riesce ad eliminare il problema con le indicazioni qui fornite, oppure in caso di danno fisico dell'apparecchio, richiedere l'assistenza tecnica di personale qualificato (p. es., il rivenditore).

Problema	Causa possibile	Azione
Assenza di suoni.	<ul style="list-style-type: none"> • Collegamenti non corretti o lenti. • Sono collegate le cuffie. 	<ul style="list-style-type: none"> • Controllare tutti i collegamenti ed effettuare le opportune correzioni. (Cfr. pagine 6 – 8). • Scollegate le cuffie.
L'ascolto dei programmi risulta difficoltoso per la presenza di rumore.	<ul style="list-style-type: none"> • Antenne scollegate. • Antenna a telaio AM troppo vicina all'impianto. • Antenna FM non estesa e posizionata in modo improprio. 	<ul style="list-style-type: none"> • Ricollegare le antenne saldamente e in modo corretto. • Cambiare la posizione e la direzione dell'antenna a telaio AM. • Allungare l'antenna FM nella posizione migliore.
Il cassetto dei dischi non si apre/chiude.	Cavo di alimentazione CA non è inserito nella presa.	Inserire il cavo di alimentazione CA nella presa.
Il disco non viene riprodotto.	Disco capovolto.	Collocare il disco con il lato dell'etichetta rivolto verso l'alto.
Suono del disco discontinuo.	Disco graffiato o sporco.	Pulire il disco o sostituirlo. (Cfr. pagina 16).
Impossibile aprire i vani portacassette.	L'alimentazione fornita dal cavo di alimentazione CA è stata interrotta mentre era attivo il nastro.	Collegare il cavo di alimentazione CA, quindi accendere l'unità.
Impossibile registrare.	Sono state rimosse le linguette presenti sul retro della cassetta.	Coprire i fori con nastro adesivo.
Operazioni disabilitate.	Il microprocessore incorporato potrebbe funzionare in modo improprio a causa di interferenze elettriche.	Staccare il cavo di alimentazione CA dalla presa e reinserirlo.
Non si riesce ad attivare l'apparecchio con il telecomando.	<ul style="list-style-type: none"> • Ostacolo fra il telecomando e il sensore sull'apparecchio. • Batterie esaurite. 	<ul style="list-style-type: none"> • Rimuovere l'ostacolo. • Sostituire le batterie.

Ulteriori informazioni

Descrizione dei codici PTY:

NEWS:	Ultime notizie.
AFFAIRS:	Programma d'attualità che approfondisce le ultime notizie—dibattito o analisi.
INFO:	Programma l'oggetto del quale si desidera avere informazioni in senso lato.
SPORT:	Programma riguardante qualsiasi aspetto del mondo sportivo.
EDUCATE:	Programmi educativi.
DRAMA:	Drammi e sceneggiati radiofonici.
CULTURE:	Programmi riguardanti qualsiasi aspetto della cultura nazionale o locale (lingua, teatro ecc.).
SCIENCE:	Programmi incentrati sulle scienze naturali e sulla tecnologia.
VARIED:	Utilizzato per programmi basati principalmente sul linguaggio—quiz, giochi e interviste.
POP M:	Musica commerciale.
ROCK M:	Musica rock.
EASY M:	La musica contemporanea attualmente considerabile come "easy-listening".
LIGHT M:	Musica leggera (strumentale, vocale o corale).
CLASSICS:	Composizioni orchestrali, sinfonie, musica da camera ecc.
OTHER M:	Musica non classificabile in nessun'altra categoria.
WEATHER:	Previsioni del tempo.
FINANCE:	Notiziari dai principali mercati (commercio ecc.).
CHILDREN:	Programmi rivolti ad un'audience giovanile.
SOCIAL:	Programmi attinenti a sociologia, storia, geografia, psicologia e società.
RELIGION:	Programmi religiosi.
PHONE IN:	Programmi che coinvolgono il pubblico mediante telefono o dibattiti pubblici.
TRAVEL:	Informazioni su viaggi e turismo.
LEISURE:	Programmi riguardanti attività ricreative.
JAZZ:	Musica jazz.
COUNTRY:	Canzoni di genere country.
NATION M:	Musica leggera nazionale.
OLDIES:	Branzi musicali della cosiddetta "età dell'oro".
FOLK M:	Musica che fonda le radici nella cultura musicale di un determinato paese.
DOCUMENT:	Programma riguardante argomenti d'attualità in forma d'inchiesta.
TEST:	Trasmissioni di prova delle apparecchiature o dei ricevitori d'emergenza.
ALARM:	Annunci d'emergenza.

La classificazione dei codici PTY per alcune stazioni radio FM può variare rispetto all'elenco riportato in questa pagina.

Funzione Alarm

Se si riceve un segnale "ALARM" (emergenza) da una stazione mentre si sta ascoltando la radio, l'apparecchio automaticamente passa sulla stazione che sta trasmettendo il segnale, a meno che non si stia ascoltando una stazione non RDS—tutte le stazioni AM (MW) ed alcune FM.

Funzione Test

Il segnale "TEST" è utilizzato per la prova del segnale "ALARM".

Pertanto, fa funzionare l'apparecchio allo stesso modo del segnale "ALARM".

Se si riceve un segnale "TEST" da una stazione mentre si sta ascoltando la radio, l'apparecchio automaticamente passa sulla stazione che sta trasmettendo il segnale, a meno che non si stia ascoltando una stazione non RDS—tutte le stazioni AM (MW) ed alcune FM.

UX-J60 (CA-UXJ60 e SP-UXJ60)

Amplificatore

Potenza di uscita:

SUBWOOFERS:

90 W (45 W + 45 W) a 6 Ω (10% THD)

MAIN SPEAKERS:

30 W (15 W + 15 W) a 6 Ω (10% THD)

Sensibilità ingresso audio/impedenza (a 1 kHz)

AUX: 400 mV/48 kΩ

Diffusori/impedenza: 6 Ω – 16 Ω

Sintonizzatore

Range di sintonizzazione FM: 87,50 MHz – 108,00 MHz

Range di sintonizzazione AM:

MW: 522 kHz – 1 629 kHz

Letture CD

Range dinamico: 85 dB

Rapporto segnale rumore: 90 dB

Distorsione del suono: Non misurabile

Registratore a cassette

Risposta in frequenza:

Normale (tipo I): 60 Hz – 14 000 Hz

Distorsione del suono: 0,15% (WRMS)

Diffusori—SP-UXJ60

Unità: Subwoofer: 13,5 cm cono x 1

Woofers: 8,0 cm cono x 1

Tweeter: 4,0 cm cono x 1

Impedenza: Subwoofer: 6 Ω

Diffusore principale: 6 Ω

Dimensioni (approssimativo):

175 mm x 320 mm x 241 mm (L/A/P)

Peso (approssimativo): 3,7 kg ciascuno

Accessori in dotazione

Cfr. pagina 6.

Dati generali

Requisiti di potenza: AC 230 V ~, 50 Hz

Consumo di potenza: 130 W (in funzione)

1,4 W (in standby)

Dimensioni (approssimativo):

520 mm x 320 mm x 323,3 mm (L/A/P)

Peso (approssimativo): 15,1 kg

UX-J50 (CA-UXJ50 e SP-UXJ50)

Amplificatore

Potenza di uscita:

120 W (60 W + 60 W) a 6 Ω (10% THD)

Sensibilità ingresso audio/impedenza (a 1 kHz)

AUX: 400 mV/48 kΩ

Diffusori/impedenza: 6 Ω – 16 Ω

Sintonizzatore

Range di sintonizzazione FM: 87,50 MHz – 108,00 MHz

Range di sintonizzazione AM:

MW: 522 kHz – 1 629 kHz

Letture CD

Range dinamico: 85 dB

Rapporto segnale rumore: 90 dB

Distorsione del suono: Non misurabile

Registratore a cassette

Risposta in frequenza:

Normale (tipo I): 60 Hz – 14 000 Hz

Distorsione del suono: 0,15% (WRMS)

Diffusori—SP-UXJ50

Unità: Woofer: 12,0 cm cono x 1

Midrange: 4,0 cm cono x 1

Tweeter: 2,0 cm domo x 1

Impedenza: 6 Ω

Dimensioni (approssimativo):

160 mm x 285 mm x 181,5 mm (L/A/P)

Peso (approssimativo): 2,4 kg ciascuno

Accessori in dotazione

Cfr. pagina 6.

Dati generali

Requisiti di potenza: AC 230 V ~, 50 Hz

Consumo di potenza: 120 W (in funzione)

1,3 W (in standby)

Dimensioni (approssimativo):

490 mm x 286 mm x 323,3 mm (L/A/P)

Peso (approssimativo): 12,3 kg



JVC
VICTOR COMPANY OF JAPAN, LIMITED

JV6G Instructions MICROSOFT SYSTEMS UXX-J60 UXX-J50