

JVC

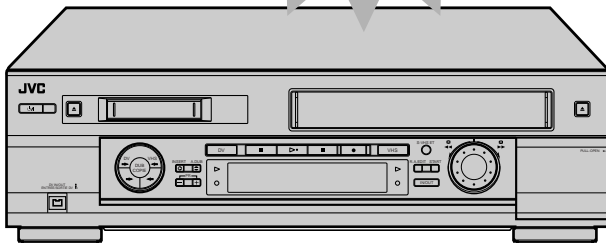

Mini DV/S-VHS VIDEOCASSETTERECORDER

HR-DVS2EU



SHOWVIEW[®] DELUXE *Hi-Fi* **S-VHS** 625 Mini **DV** PAL

Super VHS ET

GEBRUIKS- AANWIJZING

NEDERLANDS

INHOUD

VOOR DE VEILIGHEID	2
Veiligheidsvoorschriften	2
INSTALLEREN VAN DE VIDEORECORDER	4
Basisaansluiting	4
S-VIDEO aansluiting	5
BASISINSTELLINGEN	6
Automatisch instellen	6
Preset Download	8
Taal	10
In-beelddisplay's	11
Energiebesparingsfunctie	12
INSTELLINGEN VOOR SATELLIETONTVANGST	13
Installeren van de afstandsbediening van de satellietontvanger	13
T-V LINK	16
T-V Link functies	16
INFORMATIE OVER HET KLEURSYSTEEM	17
Instellen van het kleursysteem	17
WEERGAVE	18
Basisweergave	18
Weergavefuncties	19
OPNAME	26
Basisopname	26
Opnamefuncties	28
B.E.S.T. beeldsysteem	32
TIMER-GESTUURDE OPNAME	34
Programmeren van de timer met SHOWVIEW [®]	34
Programmeren van de "Express" timer ...	36
SPECIALE KENMERKEN	42
Afstandsbedieningsfuncties	42
MONTEREN	45
Vorbereiding voor montage	45
Dubben van banden	46
Normaal dubben	47
Monteren van meerdere scènes	48
Monteren van een camcorder	50
Monteren van of naar een andere videorecorder	52
Audio-dubben	54
Invoegmontage	56
SYSTEEMVERBINDINGEN	60
Aansluiten van een satellietontvanger ...	60
Aansluiten/Gebruik van een decoder ...	62
Aansluiten/Gebruik met een stereo-systeem	63
Aansluiten op een videotitelgenerator ...	64
Aansluiten van een printer	66
EXTRA INSTELLINGEN	67
Instellen van SHOWVIEW [®]	67
Instellen van de tuner	68
Instellen van de klok	76
OPLOSSEN VAN PROBLEMEN	78
VRAGEN EN ANTWOORDEN	81
INDEX	82
TECHNISCHE GEGEVENS	86



Veiligheidsvoorschriften

Modelgegevens en de veiligheidsvoorschriften zijn aangegeven op het achterpaneel van het toestel.

WAARSCHUWING: BINNENIN HET TOESTEL BEVINDT ZICH GEVAARLIJKE ELEKTRISCHE SPANNING
WAARSCHUWING: OM BRAND EN ELEKTRISCHE SCHOKKEN TE VOORKOMEN, DIT TOESTEL NIET BLOOTSTELLEN AAN VOCHT OF REGEN.

LET OP

- Het wordt aanbevolen om de stekker uit het stopcontact te halen indien het toestel voor langere tijd niet wordt gebruikt.
- Binnenin het toestel bevindt zich gevaarlijke elektrische spanning. Laat onderhoud over aan erkend onderhoudspersoneel. Om eventuele elektrische schokken of brandgevaar te voorkomen, dient het netsnoer uit het stopcontact te worden verwijderd alvorens aansluiting van signaalsnoeren of de antenne.

WAARSCHUWING

Er zijn twee verschillende SECAM kleursystemen: SECAM-L, gebruikt in Frankrijk (ook wel SECAM-west genoemd), en SECAM-B, gebruikt in de Oost-Europese landen (ook wel SECAM-oost genoemd).

1. Deze videorecorder is tevens geschikt voor opname en weegave van SECAM-B kleurentelevisiesignalen.
2. Opnamen gemaakt van SECAM-B televisiesignalen leveren zwart/wit beelden op wanneer weergegeven via een SECAM-L videorecorder, of leveren geen normale kleurenbeelden indien afgespeeld op een andere PAL standaard videorecorder, die is uitgevoerd met het SECAM-B systeem (zelfs als de televisie geschikt is voor SECAM ontvangst).
3. Voorbespeelde SECAM-L cassettes, of opnamen gemaakt met een andere SECAM-L videorecorder, leveren zwart/wit beelden op wanneer weergegeven via deze videorecorder.
4. Deze videorecorder is niet bedoeld voor gebruik met het Franse SECAM-L systeem. Voor opname van SECAM-L signalen dient een speciaal daarvoor geschikte SECAM-L videorecorder te worden gebruikt.

BELANGRIJK

- Lees de diverse voorzorgsmaatregelen op blz. 2 en 3 door alvorens de videorecorder te installeren en in gebruik te nemen.
- Het is mogelijk illegaal om reeds voorbespeelde cassettes, opnamen of disks te kopiëren zonder voorafgaande toestemming van de auteursrechthouder voor het geluid of beeld van video-opnamen, kabelprogramma's en andere literaire werken, musicals, toneelspelen of andere bronnen in de breedste zin van het woord.



- VHS Cassettes met het "S-VHS" en "VHS" teken kunnen met deze videocassetterecorder gebruikt worden. S-VHS opnamen kunnen echter alleen gemaakt worden met cassettes met het "S-VHS" teken. Door de S-VHS ET functie te gebruiken kunt u op deze videorecorder VHS-band opnamen en weergeven met S-VHS beeldkwaliteit.
- Cassettes met het "Mini DV" teken kunnen met het DV deck van deze videorecorder gebruikt worden. Het DV deck kan alleen PAL-signalen weergeven en opnemen.
- SHOWVIEW is een handelsmerk van Gemstar Development Corporation. Het SHOWVIEW systeem wordt gefabriceerd onder licentie van Gemstar Development Corporation.

Voor Italië:

Dit product van JVC voldoet aan de Ministeriële Akte nummer 548 van 28 augustus 1995, gepubliceerd in de "Official Gazette" van de Italiaanse Republiek nummer 301 van 28 december 1995.

De spanningstoets (STANDBY/ON \cup /I) schakelt de bedrijfsspanning van het toestel in en uit. Indien de stekker echter in het stopcontact blijft gestoken, gebruikt het toestel zelfs in de uitgeschakelde toestand een kleine hoeveelheid netspanning.

" \cup " toont dat de spanning standby is geschakeld en " I " toont dat de spanning is ingeschakeld (ON).

Cassettes opgenomen met de LP/EP (lange speelduur/verlengde speelduur) functies van deze videorecorder kunnen niet worden weergegeven op videorecorders met slechts één bandsnelheid.

Wanneer u dit apparaat in een audiorack of op een boekenplank installeert, moet u zorgen dat er rondom het apparaat voldoende ruimte voor ventilatie is (10 cm of meer aan beide zijanten, en aan de bovenkant en de achterkant van het apparaat).

Wanneer u batterijen wegdoet, moet u rekening houden met het milieuprobleem en de plaatselijke voorschriften of wetten betreffende het wegdoen van batterijen strict in acht nemen.

Het niet opvolgen van de volgende voorzorgsmaatregelen kan beschadiging van de videorecorder, de afstandsbediening of de videocassette tot gevolg hebben.

1. Plaats de videorecorder **NIET** ...

... in een omgeving die onderhevig is aan extreme temperaturen of hoge vochtigheid.

... in het directe zonlicht.

... in een stoffige omgeving.

... in een omgeving waar sterke magnetische velden worden opgewekt.

... op een onstabiel of aan trillingen onderhevig oppervlak.

2. Blokkeer de ventilatie-openingen van de videorecorder **NIET**.

(Als de ventilatie-openingen door een krant of een doek e.d. geblokkeerd zijn, zal de hitte niet kunnen ontsnappen uit het apparaat.)

3. Plaats **GEEN** zware voorwerpen op de videorecorder of de afstandsbediening.

4. Plaats **NIETS** dat kan lekken of druppelen op de videorecorder of de afstandsbediening.

(Als water of een andere vloeistof in dit apparaat binnendringt, is er gevaar voor brand of een elektrische schok.)

5. Stel het apparaat **NIET** bloot aan gedruip of gespetter.

6. Gebruik dit apparaat **NIET** in een badkamer of op andere plaatsen waar water wordt gebruikt. Plaats ook **NOOIT** vaten gevuld met water of een andere vloeistof (zoals schoonheidsmiddelen of geneesmiddelen, bloemvazen, potplanten, kommen e.d.) bovenop het apparaat.

7. Plaats **GEEN** open vuur zoals brandende kaarsen, bovenop het apparaat.

8. **VERMIJD** heftige schokken tijdens het transporteren van de videorecorder.

CONDENSFORMING

U kent de waterdruppels die op een glas worden afgezet wanneer het glas met een koude vloeistof is gevuld. Op dezelfde wijze condenseert vocht in de lucht op de videorecorder wanneer u deze van een koude plaats naar een warme plaats brengt of wanneer de ruimte zeer vochtig is. Condens op de kop zal de band beschadigen. Schakel de videorecorder een paar uur in wanneer er mogelijk sprake van condensvorming is, zodat het vocht verdampt. Gebruik de videorecorder pas nadat het vocht verdampt is.

OPMERKING:

Ook wanneer de videorecorder is uitgeschakeld, kan de ventilator op het achterpaneel draaien in de volgende gevallen:

— in de wachtstand voor timeropname, enkele uren voordat de VPS/PDC opname start.

— wanneer een decoder of satellietontvanger op de AV2 (L-2) IN/DECODER aansluiting is aangesloten en "L-2 KEUZE" is ingesteld op "DECODER" of "SATELLIET".

— wanneer "JUST CLOCK" is ingesteld op "AAN".

Basisaansluiting

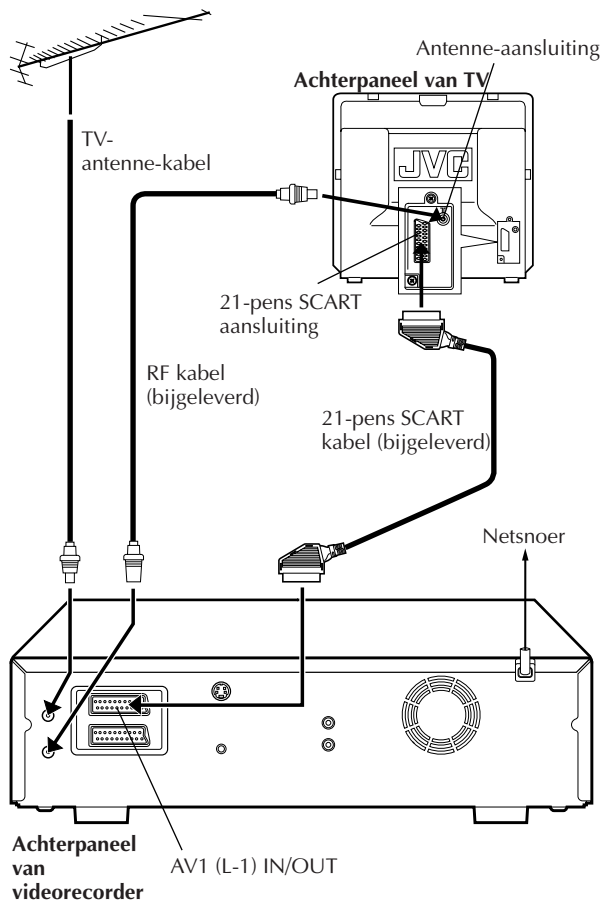

LET OP

Om op deze videorecorder te kunnen aangesloten worden, moet uw TV een SCART aansluiting hebben.

Het is zeer belangrijk dat de videorecorder juist wordt aangesloten. Volg de volgende stappen goed op. DEZE HANDELINGEN MOETEN WORDEN UITGEVOERD VOORDAT U DE VIDEORECORDER KUNT GEBRUIKEN.

1 CONTROLEER DE TOEBEHOREN

Controleer dat alle in de "Technische gegevens" vermelde toebehoren in de doos aanwezig zijn (☞ blz. 86).

2 PLAATS DE VIDEORECORDER

Plaats de videorecorder op een stabiel, horizontaal oppervlak.

3 SLUIT DE VIDEORECORDER OP DE TV AAN

- a- Ontkoppel de TV-antenne van de TV.
- b- Verbind de TV-antenne met de ANTENNA IN aansluiting op het achterpaneel van de videorecorder.
- c- Verbind de bijgeleverde RF kabel tussen de ANTENNA OUT aansluiting op het achterpaneel van de videorecorder en de TV antenne-aansluiting.
- d- Verbind de bijgeleverde SCART kabel tussen de AV1 (L-1) IN/OUT aansluiting op het achterpaneel van de videorecorder en de 21-pens SCART aansluiting van de TV.

- De AV1 (L-1) IN/OUT aansluiting is geschikt voor het invoeren en uitvoeren van een samengesteld signaal (normaal videosignaal) of een Y/C signaal (een signaal waarin de luminantie- en chrominantiesignalen zijn gescheiden). Indien de 21-pens AV-ingang (SCART) aansluiting van uw TV compatibel is met het Y/C signaal, moet u "L-1 UITGANG" instellen op "S-VIDEO" nadat de aansluitingen en de basisinstellingen zijn voltooid (☞ blz. 58). S-VHS beelden worden met een betere kwaliteit weergegeven. (Gebruik een 21-pens SCART kabel die compatibel is met het Y/C signaal om te verbinden.)
- Schakel afhankelijk van het type SCART aansluiting van uw TV, de VIDEO (of AV), Y/C, of RGB functie van de televisie in.
- Zie de gebruiksaanwijzing van de TV voor het inschakelen van de TV functie.
- Voor S-VHS beelden van hoge kwaliteit kunt u tevens de S-VIDEO AANSLUITING gebruiken zoals op blz. 5 wordt beschreven.

4 VERBIND DE VIDEORECORDER MET EEN STOPCONTACT

Sluit het bijgeleverde netsnoer aan op de netstroomingang op het achterpaneel van de videorecorder en op een stopcontact.

Nadat u de stekker van het netsnoer in een stopcontact heeft gestoken wordt het display voor het instellen van het land op het TV-scherm en/of op het displaypaneel van de videorecorder getoond wanneer u voor het eerst op de ⏏ toets van de videorecorder/afstandsbediening drukt om de spanning in te schakelen; ga naar blz. 6 voor het automatisch instellen.

S-VIDEO aansluiting

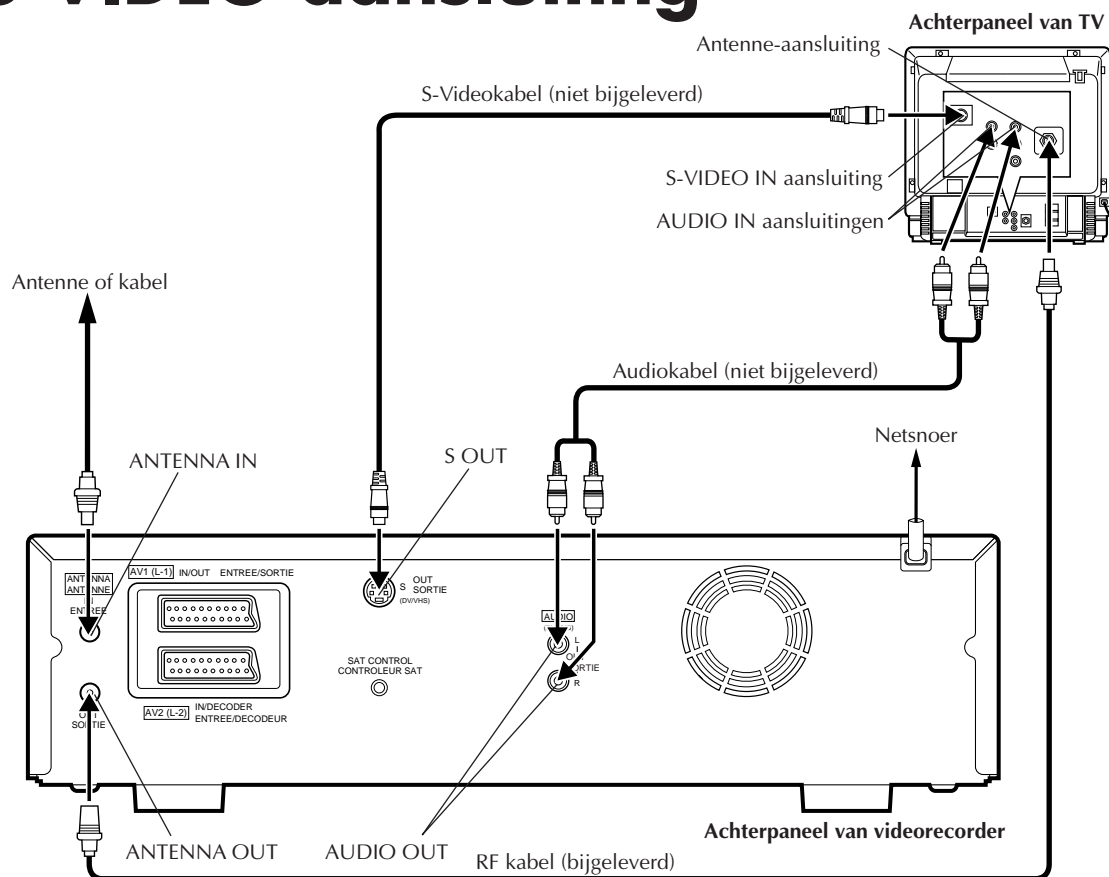

- Verbinden met een TV met S-VIDEO/AUDIO IN aansluitingen...

1 SLUIT DE VIDEORECORDER OP DE TV AAN

- Sluit de antenne, recorder en TV aan zoals aangegeven in "Basisaansluiting" (blz. 4)".
- Sluit de S OUT aansluiting van de recorder op de S-VIDEO IN aansluiting van de TV aan.
- Sluit de AUDIO OUT aansluitingen van de recorder op de AUDIO IN aansluitingen van de TV aan.

2 VERBIND DE VIDEORECORDER MET EEN STOPCONTACT

Sluit het bijgeleverde netsnoer aan op de netstroamingang op het achterpaneel van de videorecorder en op een stopcontact.

OPMERKINGEN:

- Voor S-VHS beelden van hoge kwaliteit.
- Gebruik de AUDIO OUT aansluitingen van de videorecorder voor het aansluiten van een versterker voor Hi-Fi stereo weergave indien u niet over een stereo televisie beschikt. (blz. 63)
- Om de videorecorder die middels de S-VIDEO aansluiting is aangesloten met de TV te bedienen, dient u de AV functie van uw TV in te schakelen.
- Zie de gebruiksaanwijzing van de TV voor het inschakelen van de TV functie.

Nadat u de stekker van het netsnoer in een stopcontact heeft gestoken, wordt het display voor het instellen van het land op het TV-scherm en/of op het displaypaneel van de videorecorder getoond wanneer u voor het eerst op de $\phi/1$ toets van de videorecorder/afstandsbediening drukt om de spanning in te schakelen; ga naar blz. 6 voor het automatisch instellen.

Automatisch instellen

Automatisch instellen van kanalen, de klok en gidsprogrammanummer

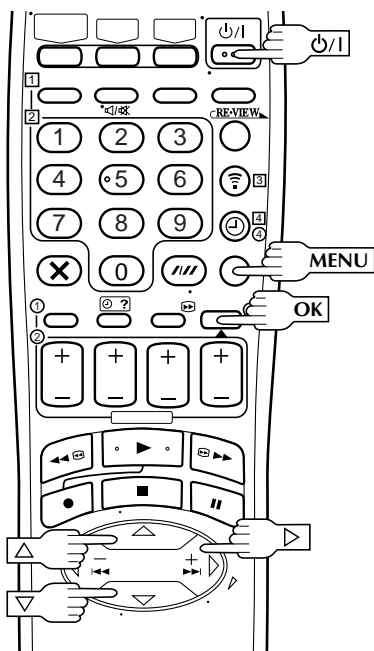

Codes voor internationale telefoongesprekken

BELGIUM	: 32	NORGE	: 47
ČESKÁ REPUBLIKA	: 42	ÖSTERREICH	: 43
DANMARK	: 45	POLSKA	: 48
DEUTSCHLAND	: 49	PORTUGAL	: 351
ESPAÑA	: 34	SUISSE	: 41
GREECE	: 30	SUOMI	: 358
ITALIA	: 39	SVERIGE	: 46
MAGYARORSZÁG	: 36	OTHER WESTERN EUROPE	: - -
NEDERLAND	: 31	OTHER EASTERN EUROPE	: EE

LET OP

Nadat de automatische instellingen zijn uitgevoerd blijven alle vastgelegde zenders en de gidsprogrammanummers in het geheugen van de videorecorder vastgelegd, zelfs wanneer de gespecificeerde tijd voor het ondersteunen van het geheugen is verstreken. De videorecorder zal niet nogmaals de functie voor het automatisch instellen uitvoeren. U hoeft in dat geval uitsluitend de klok opnieuw in te stellen. (☞ blz. 76)

Maak zelf de vereiste instellingen indien u bijvoorbeeld naar een ander gebied bent verhuisd.

- Instellen van de tuner ☞ blz. 68
- Instellen van de klok ☞ blz. 76

Stel de kanalen voor de tuner opnieuw in indien er een nieuwe zender in uw gebied is (☞ blz. 68).

Wanneer u voor het eerst op de ⏻/⏪ toets van de afstandsbediening drukt om de spanning in te schakelen nadat u de stekker van het netsnoer in een stopcontact heeft gestoken, wordt het display voor het instellen van het land op het TV-scherm en/of op het displaypaneel van de videorecorder getoond. Door eenvoudigweg uw land* te kiezen, stelt de automatische instelfunctie de tunerkanalen, de klok** en de gidsprogrammanummers.

* Indien u in België (BELGIUM) of Zwitserland (SUISSE) woont, moet u ook de taal van uw gebied kiezen.

** Indien u in Hongarije (MAGYARORSZÁG), de Tsjechische Republiek (ČESKÁ REPUBLIKA), Polen (POLSKA) of een ander Oost-Europees land (OTHER EASTERN EUROPE) woont, dient u de klok handmatig in te stellen.

Gebruik het displaypaneel van de videorecorder en/of het TV-scherm voor het uitvoeren van de handelingen.

Controleer de volgende punten alvorens te starten:

- De TV-antenne moet met de videorecorder zijn verbonden.
- De stekker van het netsnoer van de videorecorder moet in een stopcontact zijn gestoken.
- Wanneer u het in-beelddisplay wilt gebruiken moet de TV in de AV-functie zijn geschakeld.

1 SCHAKEL DE VIDEORECORDER IN

Druk op ⏻/⏪ van de videorecorder of afstandsbediening. Het display voor het instellen van het land wordt op het displaypaneel en/of het TV-scherm getoond.

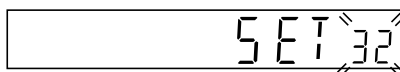

2 KIES HET LAND

Wanneer u het displaypaneel van de videorecorder gebruikt

Druk op Δ▽ om het toegangsnummer voor internationale telefoongesprekken voor uw land te kiezen. Zie de linkertabel.

(Voorbeeld) DEUTSCHLAND (Duitsland) is gekozen



Wanneer u het in-beelddisplay gebruikt

Druk op Δ▽ om het pijltje (opgelichte balk) naar de naam van uw land te verplaatsen.



OPMERKING:

Ga naar stap 3 indien u **BELGIUM (32)** of **SUISSE (41)** hebt gekozen. Druk op **OK** indien u **MAGYARORSZÁG (36)**, **ČESKÁ REPUBLIKA (42)**, **POLSKA (48)** of **OTHER EASTERN EUROPE (EE)** hebt gekozen. Het scherm voor het instellen van de klok zal verschijnen. Stel de klok handmatig in (☞ blz. 76 – 77) en ga dan naar stap 4. Ga direct naar stap 4 indien u de naam (code) van een ander land hebt gekozen.

KIES DE TAAL

Druk op **OK**. Het scherm voor het instellen van de taal wordt op het displaypaneel en/of het TV-scherf getoond.

Wanneer u het displaypaneel van de videorecorder gebruikt

Druk op $\Delta \nabla$ om de code voor uw taal te kiezen.

Taalcode			
ENGLISH	: 01	NEDERLANDS	: 06
DEUTSCH	: 02	SVENSKA	: 07
FRANCAIS	: 03	NORSK	: 08
ITALIANO	: 04	SUOMI	: 09
CASTELLANO	: 05	DANSK	: 10

(Voorbeeld) Met "DEUTSCH" (Duits) voor SUISSE gekozen

Toegangscode voor internationale telefoon Taalcode



Wanneer u het in-beelddisplay gebruikt

Druk op $\Delta \nabla$ om het pijltje (opgelichte balk) naar de gewenste taal te verplaatsen.



(Voorbeeld) Met "DEUTSCH" (Duits) gekozen

VOER DE AUTOMATISCHE INSTELLINGEN UIT

Druk op **OK**.

Wanneer u het displaypaneel van de videorecorder gebruikt

Druk op $\Delta \nabla$ om "Auto" te kiezen en druk dan op **OK** of \triangleright .

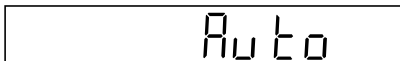

Wanneer u het in-beelddisplay gebruikt

Druk op $\Delta \nabla$ om het pijltje (opgelichte balk) naar "AUTO CH INSTELLING" te verplaatsen en druk dan op **OK** of \triangleright .



"Auto" knippert op het displaypaneel; druk NIET op een van de toetsen van de videorecorder of de afstandsbediening totdat het displaypaneel de klok, "(CH)1" of "- :- -" toont zoals aangegeven op blz. 9.

- Bij gebruik van het in-beelddisplay zal het AUTO CH INSTELLING scherm verschijnen.

De "■" markering verplaatst tijdens het automatisch instellen van links naar rechts op het scherm. Wanneer het Automatisch

Instellen is voltooid, verschijnt "ZENDER ZOEKEN VOLTOOID" ongeveer 5 seconden lang op het scherm, en daarna verschijnt het normale scherm weer.

- Als de videorecorder door middel van een 21-pens SCART kabel (☞ blz. 4) is verbonden met een TV die voorzien is van de T-V Link functie, zal de videorecorder Preset Download automatisch uitvoeren (☞ blz. 8) wanneer u de TV inschakelt, zelfs wanneer u de functie voor Automatische Instelling hebt ingesteld op "Auto".

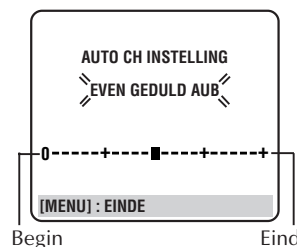

OPMERKINGEN:

- Eerst worden de kanalen automatisch ingesteld; alle zenders die u in uw gebied kunt ontvangen worden vastgelegd.
- Met de automatische functie wordt de klok op basis van het PDC signaal van een zender ingesteld nadat de kanalen zijn vastgelegd.
- Tijdens het automatisch instellen van de kanalen leest de videorecorder tevens de namen van de gevonden zenders en legt deze in het geheugen vast. Vervolgens worden automatisch ShowView gidsprogrammanummers voor deze zenders vastgelegd in overeenstemming met het gebied.
- De klok en gidsprogrammanummers kunnen niet automatisch worden ingesteld indien er in uw gebied geen TV-zender is, die een PDC signaal uitzendt.
- Het automatisch instellen wordt voortijdig gestopt wanneer tijdens de procedure de spanning wordt onderbroken of u bijvoorbeeld op $\psi/1$ of **MENU** drukt. U moet in dat geval de videorecorder uitschakelen, vervolgens weer inschakelen en de handelingen opnieuw vanaf stap 1 uitvoeren.
- Afhankelijk van de ontvangstcondities, zal de automatische instelling van de klok soms niet juist worden uitgevoerd.
- Indien er beeld is maar geen geluid, of indien het geluid of sommige automatisch ingestelde kanalen onnatuurlijk klinkt, is de instelling van het TV-systeem voor de betreffende kanalen mogelijk niet juist. Kies het geschikte TV-systeem voor deze kanalen (☞ blz. 71, "INFORMATIE").

Preset Download (Zenders van de TV in de videorecorder vastleggen)

Deze functie werkt alleen met een TV die voorzien is van T-V Link e.d.*.

* Compatibel met TV's die voorzien zijn van T-V Link, EasyLink, Megalogic, SMARTLINK, Q-Link, DATA LOGIC of NexTVView Link via een volledig bezette 21-pens SCART kabel. De compatibiliteit en de beschikbare functies kunnen verschillend zijn afhankelijk van het systeem.

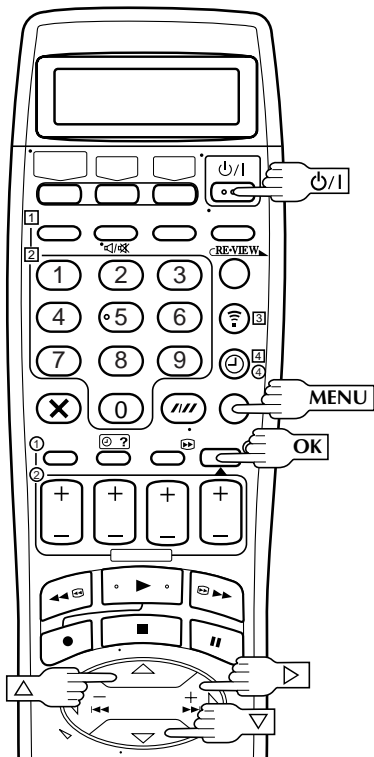

OPMERKINGEN:

- Automatische instelling van de klok en van de gidsprogrammanummers op deze videorecorder is niet mogelijk in gebieden waar geen enkele TV-zender een PDC signaal uitzendt.
- De Preset Download of automatische instelling wordt onderbroken wanneer de spanning wordt onderbroken of u op **PS/1** of **MENU** drukt terwijl deze aan de gang zijn. In dat geval moet u de videorecorder uitschakelen, weer inschakelen en dan de procedure vanaf het begin herhalen.
- Afhankelijk van de ontvangstcondities, zal de automatische instelling van de klok soms niet juist worden uitgevoerd.
- Om de T-V Link functie te kunnen gebruiken, dient u aan te sluiten door middel van een volledig bezette 21-pens SCART kabel.
- De op deze videorecorder beschikbare letters/tekens voor de zendernamen (ID) zijn A-Z, 0-9, -, *, + en (spatie). De naam van sommige ingevoerde zenders kan diensgevolge verschillen van die van uw TV (blz. 73).

Wanneer u deze videorecorder via een volledig bezette 21-pens SCART kabel (blz. 4) op uw TV aansluit, kunt u de kanalen in de tuner van de videorecorder vastleggen door de afstemgegevens van uw TV naar de videorecorder te zenden (Preset Download) in plaats van de Automatische Instelling (blz. 6) te gebruiken. Nadat de kanalen zijn vastgelegd, zullen de klok en de gidsprogrammanummers door de videorecorder automatisch worden ingesteld. Voor details, zie de gebruiksaanwijzing van uw TV.

Voer stappen 1 t/m 3 onder "Automatisch Instellen" op blz. 6 en 7 uit alvorens verder te gaan.

1

VOER PRESET DOWNLOAD UIT

Druk op **OK**.

Wanneer u het displaypaneel van de videorecorder gebruikt

Druk op Δ/∇ om "CH --" te kiezen en druk dan op **OK** of \triangleright .



Wanneer u het in-beelddisplay gebruikt

Druk op Δ/∇ om het pijltje (opgelichte balk) naar "T-V LINK" te verplaatsen en druk dan op **OK** of \triangleright .



De voorkeuzekanaalpositie op het displaypaneel vermeerderd vanaf "CH1". Druk **GEEN ENKELE** toets op de videorecorder of de afstandsbediening in totdat het display dat op blz. 9 is afgebeeld, de klok, "(CH)1" of "--:--" op het displaypaneel aangeeft.

- Wanneer u het in-beelddisplay gebruikt, zal het T-V LINK scherm verschijnen. Daarna zal het GIDSNUMMER INSTELLING scherm verschijnen terwijl het gidsprogrammanummer wordt ingesteld. Wanneer Preset Download is voltooid, verschijnt "VOLTOOID" ongeveer 5 seconden lang op het scherm, en daarna verschijnt het normale scherm weer.
- Indien u een toets op de videorecorder of afstandsbediening indrukt terwijl de Preset Download bezig is, zal deze worden onderbroken.

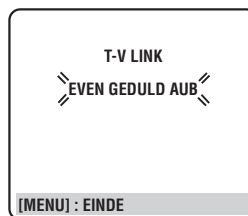

Het resultaat van automatisch instellen/Preset Download wordt op het displaypaneel getoond

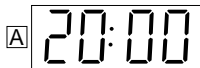

De juiste tijd wordt getoond indien zowel de kanalen als de klok automatisch juist zijn ingesteld, nadat de **OK** toets is ingedrukt in stap 4 op bladzijde 7 of in stap 1 op bladzijde 8.



"1" (kanaalpositie) wordt getoond indien de kanalen juist zijn ingesteld maar de klok niet, nadat de **OK** toets is ingedrukt in stap 4 op bladzijde 7 of in stap 1 op bladzijde 8.

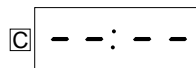

"--:--" wordt getoond indien zowel de kanalen als de klok niet juist zijn ingesteld.

U kunt controleren of de gidsprogrammanummers juist zijn ingesteld door "Programmeren van de timer met SHOWVIEW" (☞ blz. 34) uit te voeren; indien het juiste kanaalpositienummer in stap 4 wordt getoond dan zijn de gidsprogrammanummers voor het in stap 3 ingevoerde SHOWVIEW nummer goed.

A Indien zowel de kanalen als de klok automatisch zijn ingesteld:

- Schakel de TV in en kies de AV functie. Controleer met de **PR** toets(en) dat alle vereiste zenders in het geheugen van de videorecorder zijn vastgelegd.
 - Indien zendernamen (ID — ☞ blz. 74) tevens in het geheugen zijn vastgelegd, wordt de naam van de zender ongeveer 5 seconden linksboven op het scherm getoond wanneer u een andere zender met de videorecorder kiest.
 - Zie blz. 70 – 75 indien u de tuner handmatig wilt instellen om bijvoorbeeld bepaalde kanalen toe te voegen of over te slaan, de kanaalposities wilt veranderen, of zendernamen wilt vastleggen of veranderen.

B Indien de kanalen juist automatisch zijn ingesteld maar de klok niet:

- Schakel de TV in en kies de AV functie. Controleer met de **PR** toets(en) dat alle vereiste zenders in het geheugen van de videorecorder zijn vastgelegd.
 - Indien zendernamen (ID — ☞ blz. 74) tevens in het geheugen zijn vastgelegd, wordt de naam van de zender ongeveer 5 seconden linksboven op het scherm getoond wanneer u een andere zender met de videorecorder kiest.
 - Zie blz. 70 – 75 indien u de tuner handmatig wilt instellen om bijvoorbeeld bepaalde kanalen toe te voegen of over te slaan, de kanaalposities wilt veranderen, of zendernamen wilt vastleggen of veranderen.
- Voer eerst "Instellen van de klok" op blz. 76 uit.

C Indien zowel de kanalen als de klok niet automatisch zijn ingesteld:

- Controleer dat de TV-antenne juist met de videorecorder is verbonden en schakel de videorecorder even uit. Schakel de videorecorder vervolgens weer in.
 - Het display voor het instellen van het land wordt op het displaypaneel en/of TV-scherm getoond; voer stappen 2 – 4 van blz. 6 – 7 nogmaals uit of voer de procedure op blz. 8 uit.

BELANGRIJK

- Onder bepaalde omstandigheden worden zendernamen mogelijk niet juist vastgelegd en werkt de automatische instelling voor gidsprogrammanummers niet. Indien de gidsprogrammanummers niet goed zijn ingesteld zal bij opname van een TV-programma met SHOWVIEW een ander TV-programma van een andere TV-zender met de videorecorder worden opgenomen. Bij het programmeren van de timer met SHOWVIEW moet u controleren of de juiste kanaalpositie is gekozen waarop de videorecorder de gewenste zender die u wilt opnemen ontvangt (☞ blz. 34 "Programmeren van de timer met SHOWVIEW").
- De videorecorder legt alle gevonden zenders vast, zelfs indien de ontvangst van een zender slecht is. De beeldkwaliteit van een zwakke zender is mogelijk slecht. U kunt dergelijke zwakke zenders wissen. Zie ☞ "Wissen van een kanaal" op blz. 71.

INFORMATIE

Taal voor het in-beelddisplay

Met de functie voor het automatisch instellen wordt tevens de taal voor het in-beelddisplay automatisch gekozen op basis van het land dat u in stap 2 op blz. 6 heeft ingesteld (tenzij u BELGIUM of SUISSE heeft gekozen) zoals u hieronder ziet.

SUOMI	→ SUOMI	DANMARK	→ DANSK	NEDERLAND	→ NEDERLANDS
PORTUGAL	→ ENGLISH	ÖSTERREICH	→ DEUTSCH	GREECE	→ ENGLISH
DEUTSCHLAND	→ DEUTSCH	ČESKÁ REPUBLIKA	→ ENGLISH	OTHER WESTERN EUROPE	→ ENGLISH
POLSKA	→ ENGLISH	ITALIA	→ ITALIANO	OTHER EASTERN EUROPE	→ ENGLISH
NORGE	→ NORSK	MAGYARORSZÁG	→ ENGLISH		
SVERIGE	→ SVENSKA	ESPAÑA	→ CASTELLANO		

Zie ☞ "Taal" op blz. 10 indien u de taal zelf handmatig wilt veranderen.

Eenvoudige klok

Deze videorecorder heeft een "Eenvoudige klokfunctie" waarmee de tijd automatisch op vastgestelde intervallen wordt gelijkgezet op basis van een PDC signaal. Voor gebruik van deze functie moet u de eenvoudige klok op "AAN" stellen.

☞ "Eenvoudige klokfunctie" op blz. 76.

Taal

Schakel de TV in en kies de AV functie.

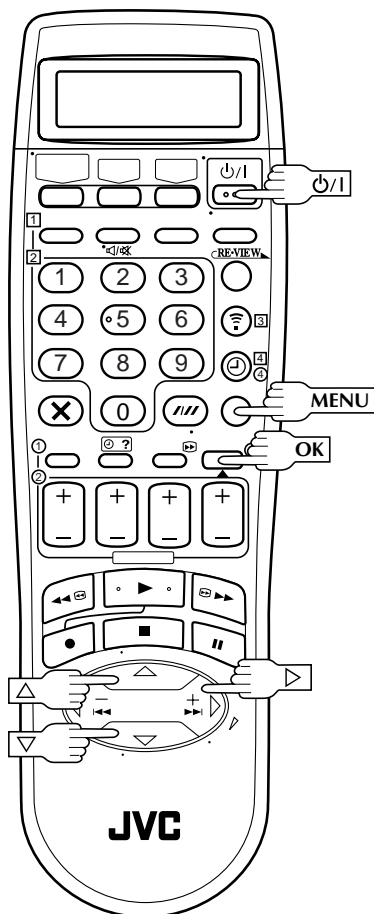

Met deze videorecorder kunt u één van de 10 talen voor de medelingen op het scherm kiezen. Met de functie voor het automatisch instellen wordt de taal automatisch gekozen (zie blz. 9). U kunt echter de taal veranderen door de volgende handelingen uit te voeren.

1 SCHAKEL DE VIDEORECORDER IN

Druk op O/I .

2 ROEP HET HOOFDMENU OP

Druk op MENU.

3 ROEP HET SCHERM VOOR HET INSTELLEN VAN HET LAND OP

Druk op $\Delta \nabla$ om het pijltje (opgelichte balk) naar "AUTO CH INSTELLING" te verplaatsen. Druk vervolgens op OK of \triangleright .



4 KIES HET LAND

Druk op $\Delta \nabla$ om het pijltje (opgelichte balk) naar de naam van het gewenste land te verplaatsen. Druk vervolgens op OK of \triangleright .

5 KIES DE TAAL

Druk op $\Delta \nabla$ om het pijltje (opgelichte balk) naar de gewenste taal te verplaatsen.

- U hoeft niet op OK te drukken. Indien u op OK drukt, zal het AUTO CH INSTELLING/T-V LINK scherm verschijnen.



6 ROEP HET NORMALE SCHERM WEER OP

Druk op MENU.

In-beelddisplay's

Schakel de TV in en kies de AV functie.

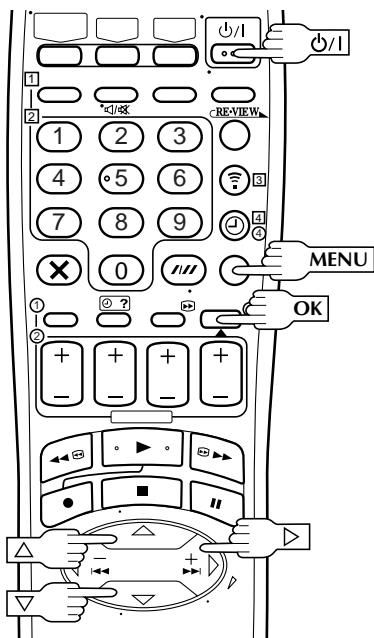

OPMERKINGEN:

- Stel "O.S.D." beslist op "UIT" wanneer u deze videorecorder voor het monteren als weergavetoestel wilt gebruiken.
- Tijdens weergave zijn de aanduidingen van de bedieningsfunctie afhankelijk van het cassettype dat u gebruikt mogelijk niet normaal.

De aanduidingen op het TV-scherm vertellen u wat er op het moment met de videorecorder wordt uitgevoerd.

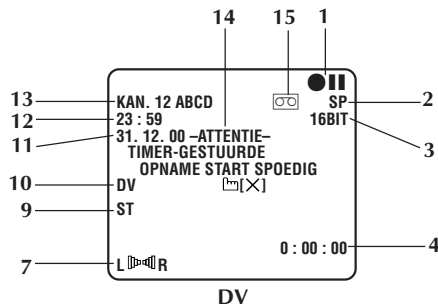
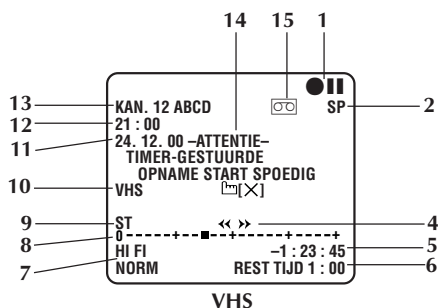

- 1- Bedieningsfunctie-indicators
- 2- Bandsnelheid SP/LP/EP
- 3- Geluidsfunctie-indicator (DV) (☞ blz. 25)
- 4- Bandtransportrichting (VHS)
Tijdcode (DV) (☞ blz. 24)
- 5- Tellerdisplay (VHS)
- 6- Resterende bandtijdindicator (VHS) (☞ blz. 29)
- 7- Audiofunktiedisplay (☞ blz. 24, 25)
- 8- Bandpositie-indicator (VHS) (☞ blz. 24)
- 9- Type uitzending (☞ blz. 31)

- 10- VHS/DV indicator
- 11- Huidige dag/maand/jaar
- 12- Klokdisplay
- 13- Voorkeuzepositienummer en zendernaam/Aux indicator (L-1, L-2, F-1 of SAT*)
* Wanneer "L-2 KEUZE" op "SATELLIET" is ingesteld (☞ blz. 58), zal "SAT" verschijnen in plaats van "L-2".
- 14- Timerwaarschuwingsdisplay (☞ blz. 35, 37)
- 15- Cassette geplaatst markering

U kunt kiezen of u wel of niet de diverse aanduidingen op het scherm wilt tonen door deze functie respectievelijk "AAN" of "UIT" te stellen.
De aanduidingen verschijnen in de gekozen taal (☞ blz. 9 of 10).

1 SCHAKEL DE VIDEORECORDER IN

Druk op ϕ/I .

2 ROEP HET HOOFDMENU OP

Druk op MENU.

3 ROEP HET FUNCTIE-INSTEMMENU OP

Druk op $\Delta \nabla$ om het pijltje (opgelichte balk) naar "FUNCTIE INSTELLING" te verplaatsen. Druk op OK of \triangleright .

4 ACTIVEER HET IN-BEELDDISPLAY OF SCHAKEL HET UIT

De basisinstelling is "AAN" (geactiveerd) en u hoeft dus geen veranderingen te maken indien u het in-beelddisplay wilt tonen. Ga in dat geval naar stap 5. Druk op $\Delta \nabla$ om het pijltje (opgelichte balk) naar "O.S.D." te verplaatsen en druk op OK of \triangleright om "O.S.D." op "UIT" te stellen, indien u het in-beelddisplay niet wilt laten verschijnen.

FUNCTIE INSTELLING	
S-VHS AUDIO UIT	AUTO
ϕ/I O.S.D.	AAN
AUTO TIMER	UIT
DIRECT REC	AAN
STROOM BESPARING	UIT
[$\Delta \nabla$] \rightarrow [OK]	
[MENU] : EINDE	

5 ROEP HET NORMALE SCHERM WEER OP

Druk op MENU.

Energiebesparingsfunctie

Schakel de TV in en kies de AV functie.

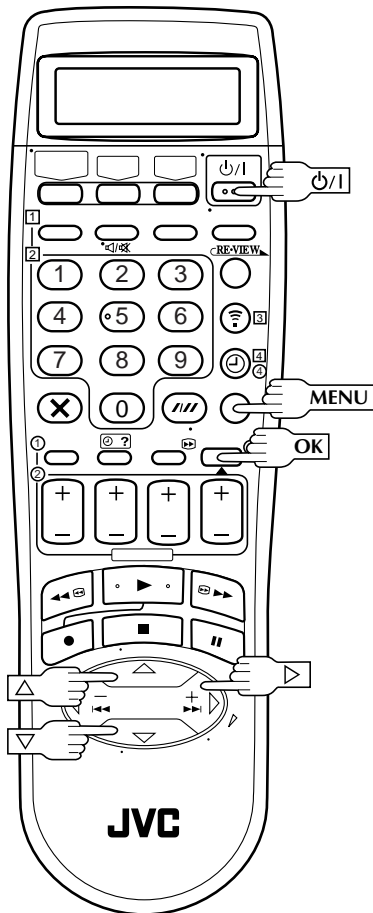

Er kan minder stroom worden verbruikt wanneer de videorecorder is uitgeschakeld.

1 SCHAKEL DE VIDEORECORDER IN

Druk op P/I .

2 ROEP HET HOOFDMENU OP

Druk op MENU.

3 ROEP HET FUNCTIE-INSTEMENU OP

Druk op Δ/∇ om het pijlke (opgelichte balk) naar "FUNCTIE INSTELLING" te verplaatsen. Druk op OK of \triangleright .

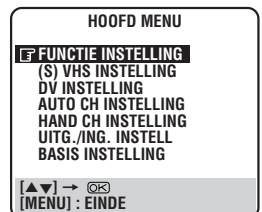

4 KIES DE ENERGIEBESPARINGSFUNCTIE

Druk op Δ/∇ om het pijlke (opgelichte balk) naar "STROOM BESPARING" te verplaatsen. Druk vervolgens op OK of \triangleright om "AAN" te kiezen.

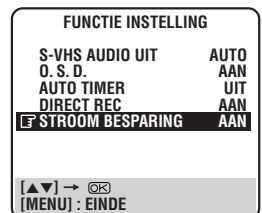

5 ROEP HET NORMALE SCHERM WEER OP

Druk op MENU.

OPMERKINGEN:

- Met de energiebesparingsfunctie geactiveerd wordt het displaypaneel uitgeschakeld.
- De functie voor de Eenvoudige klok (blz. 76) werkt niet wanneer de energiebesparingsfunctie is geactiveerd.
- Met de energiebesparingsfunctie geactiveerd zal het beeld mogelijk worden vervormd bij het in- en uitschakelen van de videorecorder.
- De energiebesparingsfunctie werkt niet wanneer ...
 - ... de videorecorder in de timerfunctie is geschakeld.
 - ... de spanning na timer-gestuurde opname (of directe timer-opname) wordt uitgeschakeld.
 - ... "L-2 KEUZE" op "DECODER" of "SATELLIET" is ingesteld (blz. 58).

Installeren van de afstandsbediening van de satellietontvanger

Volg de onderstaande procedure indien u satellietkanalen via een satellietontvanger ontvangt. Ongeveer 20 seconden voordat een geprogrammeerde ShowView timeropname (blz. 34) of "Express" timeropname (blz. 36) start, schakelt de videorecorder zijn ingangsfunctie om naar "L-2" en worden de kanalen van de satellietontvanger automatisch omgeschakeld door middel van de bijgeleverde satellietafstandsbediening.

Installeren van de satellietafstandsbediening

1 INSTALLEER DE SATELLIETAFSTANDBEDIENING OP EEN GESCHIKTE PLAATS

Installeer de satellietafstandsbediening zodanig dat de signaalweg tussen zijn signalenzender en de afstandsbedieningssensor op de satellietontvanger door niets wordt belemmerd.

2 ZET DE SATELLIETAFSTANDBEDIENING VAST

Zet de satellietafstandsbediening goed vast met het stukje plakband dat op de achterzijde ervan is aangebracht.

3 VERBIND DE APPARATEN

Verbind de AV2 (L-2) IN/DECODER aansluiting op de videorecorder met de 21-pens SCART aansluiting op de satellietontvanger.

OPMERKING:

Lees ook de gebruiksaanwijzing van de satellietontvanger.

4 SLUIT DE SATELLIETAFSTANDBEDIENING AAN OP DE VIDEORECORDER

Sluit de kabel van de satellietafstandsbediening aan op de SAT CONTROL aansluiting op het achterpaneel.

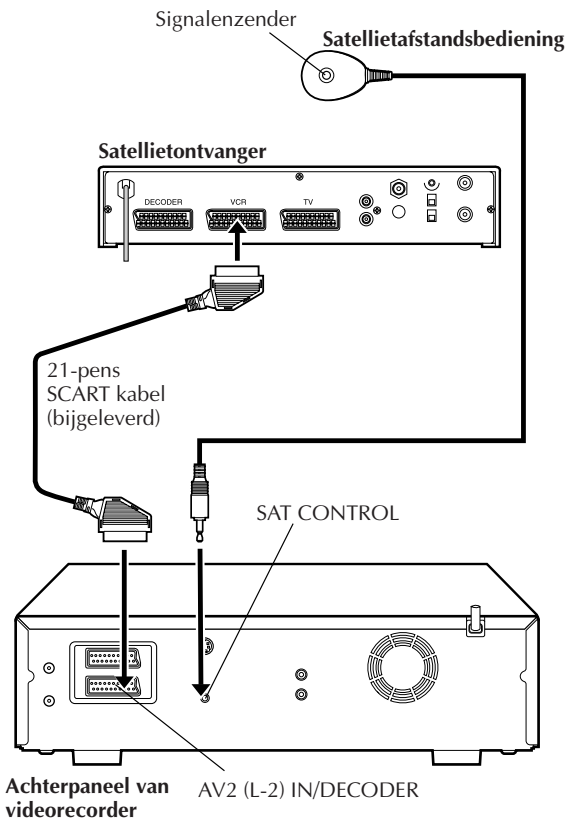
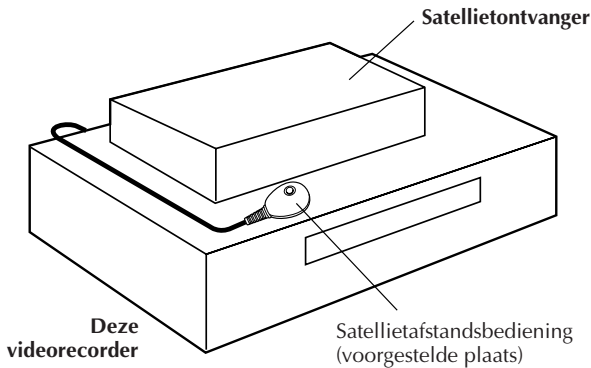

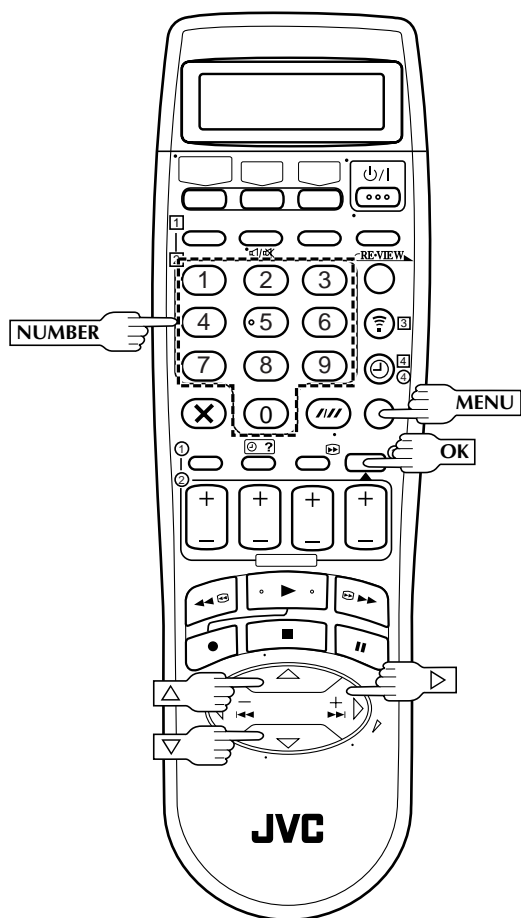

Instellen van het merk en kanaal van de satellietontvanger

Nadat de satellietontvanger is geïnstalleerd, moet u zijn merk en kanaal juist instellen. Indien u dit niet doet, zal de satellietafstandsbediening niet juist werken.

Schakel de TV in en kies de AV functie.

1 SCHAKEL DE SATELLIETONTVANGER IN

Schakel de spanning van de satellietontvanger in.

2 ROEP OP DE VIDEORECORDER HET HOOFDMENU SCHERM OP

Druk op MENU.

3

ROEP HET BASISINSTELLING SCHERM OP

Druk op $\Delta \nabla$ om het pijltje (opgelichte balk) naar "BASIS INSTELLING" te verplaatsen en druk vervolgens op **OK** of \triangleright .



4

ROEP HET SATELLIET INSTELLING SCHERM OP

Druk op $\Delta \nabla$ om het pijltje (opgelichte balk) naar "SATELLIET INSTELLING" te verplaatsen, en druk vervolgens op **OK** of \triangleright .



5

VOER HET MERK VAN DE SATELLIETONTVANGER IN

Druk op de geschikte **NUMBER** toetsen om de juiste merkcode uit de lijst op blz. 15 in te voeren, en druk vervolgens op **OK**.

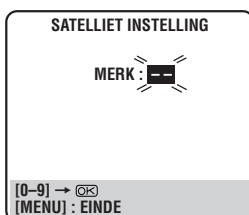

- Indien u een ongeldige merkcode invoert, zal de invoerpositie voor de merkcode worden teruggesteld. Voer de juiste merkcode nogmaals in.
- U kunt de merkcode niet instellen terwijl de videorecorder weergeeft of opneemt.

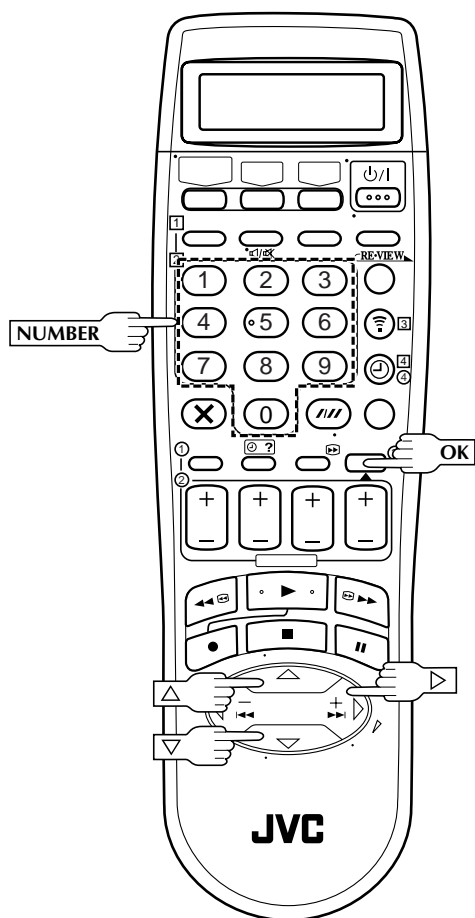

6 KIES HET KANAAL VAN DE SATELLIETONTVANGER OM UIT TE TESTEN

Druk op de geschikte **NUMBER** toetsen om een van de kanaalposities op de satellietontvanger in te voeren. Druk vervolgens op **OK**.

- U kunt een kanaalpositie tussen 1 en 999 kiezen.
- Nadat **OK** is ingedrukt, komt de videorecorder in de teststand te staan.



7 CONTROLEER HET TESTRESULTAAT

Indien het kanaalnummer van de satellietontvanger werd veranderd naar het nummer dat u in stap 6 heeft ingesteld...

Druk op $\Delta \nabla$ om het pijltje (opgelichte balk) naar "VERANDERD NAAR ..." te verplaatsen. Druk vervolgens op **OK** of \triangleright om de satellietinstelling te voltooien.



Indien het kanaalnummer van de satellietontvanger niet juist werd veranderd ...

Druk op $\Delta \nabla$ om het pijltje (opgelichte balk) naar "NIET VERANDERD" te verplaatsen, en druk vervolgens op **OK** of \triangleright . Herhaal daarna de procedure vanaf stap 5.

OPMERKINGEN:

- De satellietafstandsbediening zal mogelijk niet werken met sommige types satellietontvanger.
- Voor sommige satellietontvangers dient u de kanaalinvoermodus in te stellen op 2-cijfers.
- Indien uw satellietontvanger meer dan twee kanaalinvoermodi heeft, moet u instellen op "All Channel Mode". Voor nadere bijzonderheden, zie de gebruiksaanwijzing van de satellietontvanger.
- Wanneer u het kanaal van de satellietontvanger kiest (→ stap 6), kunnen de signalen van de videorecorderafstandsbediening gestoord worden door signalen die van de satellietafstandsbediening worden uitgezonden. In dat geval moet u de videorecorderafstandsbediening zo dicht mogelijk bij het ontvangsvenster afstandsbedieningssignalen op de videorecorder houden.

SATELLIETONTVANGER MERK	CODE
JVC	73
AMSTRAD	60, 61, 62, 63, 91
CANAL +	81
D-BOX	85
ECHOSTAR	78
ECHOSTAR (VIA DIGITAL)	82
FINLUX	68
FORCE	89
GALAXIS	69, 88
GRUNDIG	64, 65
HIRSCHMANN	64
ITT NOKIA	68
JERROLD	75
KATHREIN	70, 71
LUXOR	68
MASCOM	92
MASPRO	70
NOKIA	87
PACE	67, 86, 91
PANASONIC	74
PHILIPS	66, 84
PHONOTREND	69
RFT	69
SAGEM	83
SALORA	68
SKYMASTER	69
TPS	83
TRIAx	90
WISI	64

T-V Link functies

De volgende functies zijn beschikbaar wanneer de videorecorder door middel van een volledig bezette 21-pens SCART kabel (☞ blz. 4) op uw TV is aangesloten. Deze functies werken alleen met een TV die voorzien is van T-V Link e.d.*.

Voor details, zie de gebruiksaanwijzing van uw TV.

* Compatibel met TV's die voorzien zijn van T-V Link, EasyLink, Megalogic, SMARTLINK, Q-Link, DATA LOGIC of NexTView Link via een volledig bezette 21-pens SCART kabel. De compatibiliteit en de beschikbare functies kunnen verschillend zijn afhankelijk van het systeem.

NexTView Link

U kunt de EPG (Elektronische Programma Gids) informatie van uw TV naar de videorecorder zenden voor timer-programmering op de videorecorder.

Voor details, zie de gebruiksaanwijzing van uw TV.

Automatisch inschakelen van de TV

U kunt de TV automatisch inschakelen en deze automatisch instellen op videofunctie telkens wanneer u een band weergeeft.

Voor details, zie de gebruiksaanwijzing van uw TV.

OPMERKING:

De T-V-LINK functie "Automatisch inschakelen van de TV" is niet mogelijk met het DV deck.

Automatisch uitschakelen (stand-by) van de videorecorder

U kunt de videorecorder uitschakelen met de afstandsbediening van uw TV.

Voor details, zie de gebruiksaanwijzing van uw TV.

Direct Rec

U kunt de opname van het programma dat u op uw TV aan het bekijken bent, starten door een eenvoudige bediening. Druk **RECORD** in en houd deze ingedrukt en druk op **PLAY** op de afstands-bediening, of druk op **RECORD** op de videorecorder. Voer de onderstaande procedure uit om deze functie te kunnen gebruiken.

1

SCHAKEL DE VIDEORECORDER IN

Druk op $\odot/1$.

2

ROEP HET HOOFDMENU OP

Druk op **MENU**.

3

ROEP HET FUNCTIE-INSTELMENU OP

Druk op $\Delta\nabla$ om het pijltje (opgelichte balk) naar "FUNCTIE INSTELLING" te verplaatsen, en druk dan op **OK** of \triangleright .

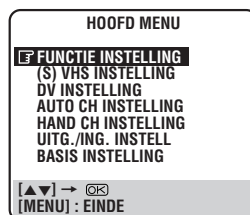

4

KIES DE FUNCTIE VOOR DIRECT REC

Druk op $\Delta\nabla$ om het pijltje (opgelichte balk) naar "DIRECT REC" te verplaatsen, en druk dan op **OK** of \triangleright om in te stellen op "AAN".

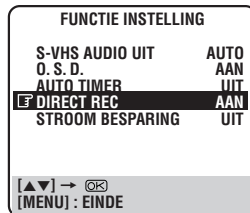

5

ROEP HET NORMALE SCHERM WEER OP

Druk op **MENU**.

OPMERKINGEN:

- Indien "DIRECT REC" op "UIT" is ingesteld, werkt de **RECORD** toets zoals beschreven onder "Basisopname" (☞ blz. 26, 27).
- Tijdens gebruik van de Direct Rec functie, wordt "--" op het displaypaneel aangegeven.
- Om de T-V LINK functies te kunnen gebruiken, dient u aan te sluiten door middel van een volledig bezette 21-pens SCART kabel.
- De heropnamefunctie werkt niet tijdens gebruik van Direct Rec (☞ blz. 29).

Instellen van het kleursysteem (alleen VHS deck)

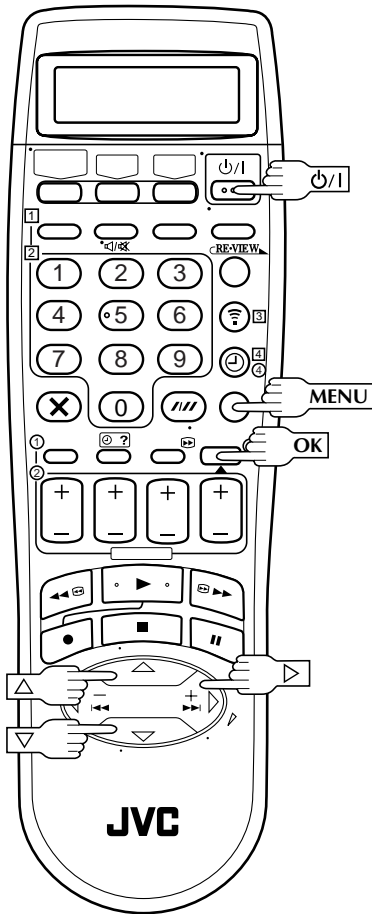

OPMERKINGEN:

Meer over NTSC weergave

- Bij gebruik van bepaalde TV's zal het beeld mogelijk in verticale richting krimpen en zijn er zwarte balken boven en onder op het scherm. Dit duidt niet op een defect van de videorecorder of TV.
- Het beeld rolt mogelijk omhoog en omlaag op het scherm. Dit kunt u corrigeren met de V-HOLD regelaar van uw TV. (Het rollen kan niet worden gestopt indien uw TV geen V-HOLD regelaar of dergelijke regelaar heeft.)
- De teller en resterende bandtijd zijn niet juist.
- Tijdens het zoeken, stilbeeld, of beeld-voor-beeld weergave, zal het beeld worden vervormd en zijn de kleuren mogelijk niet optimaal.
- Afhankelijk van het TV type worden tijdens NTSC weergave mogelijk de bovenste en onderste gedeelten van aanduidingen niet getoond.

U kunt PAL, NTSC en MESECAM cassettes weergeven of PAL en SECAM* signalen met deze videorecorder opnemen. Voer de volgende handelingen uit om het juiste kleursysteem in te stellen.

* SECAM signalen worden met deze videorecorder als MESECAM signalen opgenomen; MESECAM is de aanduiding voor cassettes met SECAM signalen die met een MESECAM compatibele PAL videocassette-recorder zijn opgenomen.

1 SCHAKEL DE VIDEORECORDER IN

Druk op $\phi/1$.

2 ROEP HET HOOFDMENU OP

Druk op MENU.

3 ROEP HET VHS INSTELLING SCHERM OP

Druk op $\Delta \nabla$ om het pijlje (opgelichte balk) naar "(S) VHS INSTELLING" te verplaatsen. Druk op OK of \triangleright .

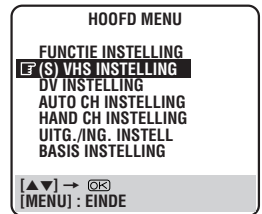

4 KIES HET KLEURSYSTEEM

Druk op $\Delta \nabla$ om het pijlje (opgelichte balk) naar "KLEUR SYSTEEM" te verplaatsen. Druk vervolgens op OK of \triangleright om het gewenste kleursysteem te kiezen.

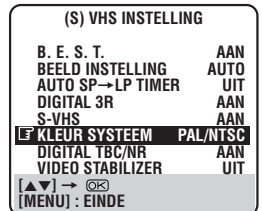

- a- PAL/NTSC: Voor opname van PAL signalen of weergave van een PAL of NTSC cassette.
- b- MESECAM: Voor opname van SECAM signalen of weergave van een MESECAM cassette.

- Opnemen in S-VHS is niet mogelijk wanneer "MESECAM" is gekozen. De opnamefunctie wordt gedwongen veranderd naar VHS.
- Als u de bandsnelheid instelt op de EP-functie terwijl "MESECAM" is gekozen, wordt de bandsnelheid gedwongen veranderd naar de LP-functie.
- Wanneer "MESECAM" gekozen is, kan de EP-functie niet worden gekozen.

5 ROEP HET NORMALE SCHERM WEER OP

Druk op MENU.

Basisweergave

Schakel de TV in en kies de AV functie.

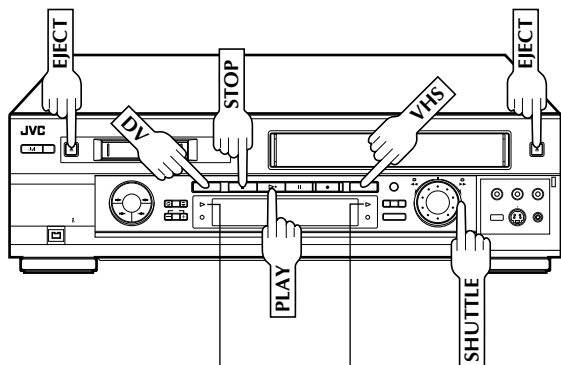

DV weergave-
indicator VHS weergave-
indicator

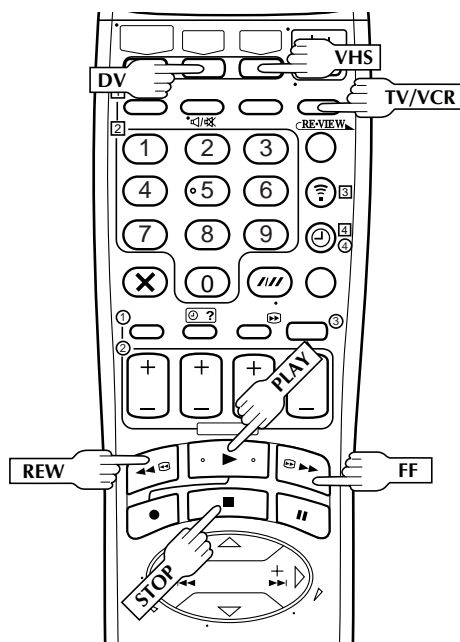

1

PLAATSEN VAN EEN CASSETTE

Controleer dat het venster van de cassette omhoog gericht is, de kant met het label naar u toe wijst en de pijl op de voorkant van de cassette naar de videorecorder wijst. Forceer de cassette niet in de videorecorder.

• VHS deck

De spanning van de videorecorder wordt automatisch ingeschakeld. De teller wordt op 0:00:00 ingesteld.

DV deck

Schakelt u eerst de videorecorder in en dan plaatst u de cassette erin. Indien de videorecorder is uitgeschakeld, zal deze niet worden ingeschakeld wanneer een mini DV cassette erin wordt geplaatst.

• VHS deck

De weergave wordt automatisch gestart indien het wispreventielijpje is verwijderd.

DV deck

De weergave begint automatisch indien de wispreventieschakelaar op "SAVE" is ingesteld. Het duurt ongeveer 15 seconden voordat het weergavebeeld verschijnt. Controleer ook of de VCR indicator op het displaypaneel brandt. Indien niet, druk op **TV/VCR** op de afstandsbediening om de VCR indicator in te schakelen.

KIEZEN VAN HET DECK

Druk op **VHS** of **DV**.

2

OPZOEKEN VAN HET STARTPUNT

Indien de band voorbij het startpunt is gespoeld, drukt u op **REW** of draait u de **SHUTTLE** ring naar links. Om de band vooruit te spoelen, drukt u op **FF** of draait u de **SHUTTLE** ring naar rechts.

3

STARTEN VAN DE WEERGAVE

Druk op **PLAY**. De VHS of DV weergave-indicator (>) gaat aan. "BEST" wordt tijdens de automatische sporing knipperend op het displaypaneel van de videorecorder getoond. (Alleen VHS deck  blz. 32)

4

STOPPEN VAN DE WEERGAVE

Druk op **STOP**. De VHS of DV weergave-indicator (>) gaat uit. Druk vervolgens op **EJECT** op het VHS of DV deck om de cassette te verwijderen.

5

Bruikbare cassettes

VHS deck

- Compact VHS camcorderopnamen kunnen met deze videorecorder worden weergegeven. Plaats de opgenomen cassette eenvoudigweg in een VHS cassette-adapter zodat u deze cassette netzoals een normale VHS cassette kunt weergeven.
- Het VHS deck van deze videorecorder kan opnemen op zowel normale VHS als Super VHS cassettes. Alleen VHS signalen kunnen op een normale VHS cassette worden opgenomen*. VHS en Super VHS signalen kunnen echter met Super VHS cassettes worden opgenomen en afgespeeld.

* Door de S-VHS ET functie te gebruiken kunt u op deze videorecorder VHS-banden opnemen en weergeven met S-VHS beeldkwaliteit.

DV deck

Alleen cassettes met het  teken kunnen met het DV deck worden gebruikt.

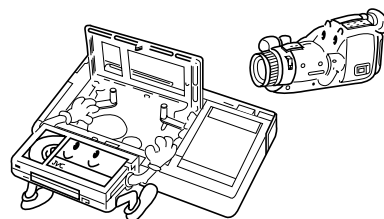

Weergavefuncties

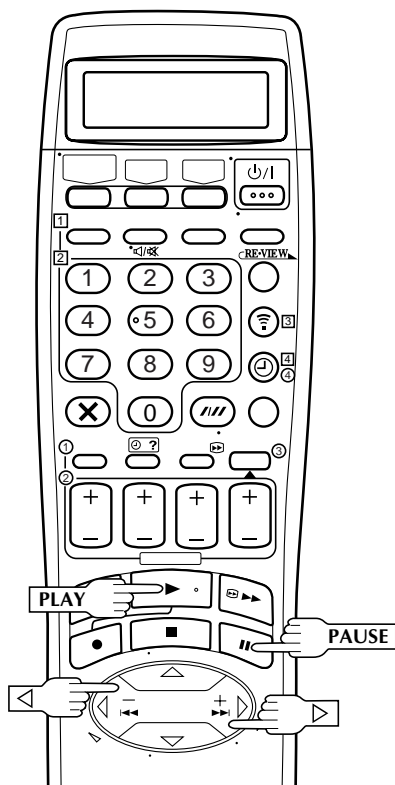
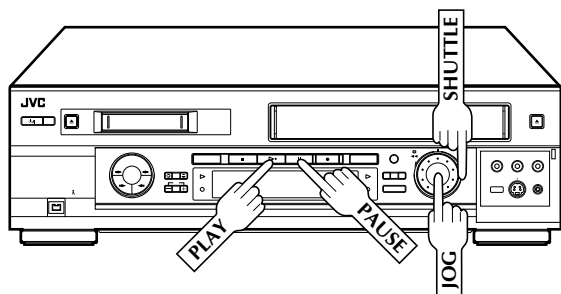

LET OP (alleen VHS deck)

- Het beeld verschijnt mogelijk niet tijdens het zoeken met hoge snelheid wanneer een met de LP/EP functie opgenomen cassette is geplaatst.
- Tijdens het zoeken met hoge snelheid, stilbeeld, slow-motion of beeld-voor-beeld weergave zal het beeld iets worden vervormd en de kleuren iets worden aangetast.
- Bij weergave van een band die met de EP-functie werd opgenomen, kan het beeld storing bevatten of vervormd zijn tijdens stilbeeld, slow-motion en beeld-voor-beeld weergave of tijdens het zoeken met variabele snelheid.
- Wanneer u na het zoeken, stilbeeldweergave, slow-motion of beeld-voor-beeld weergave weer de normale weergave start, zal het beeld afhankelijk van de TV die u gebruikt mogelijk in verticale richting trillen.

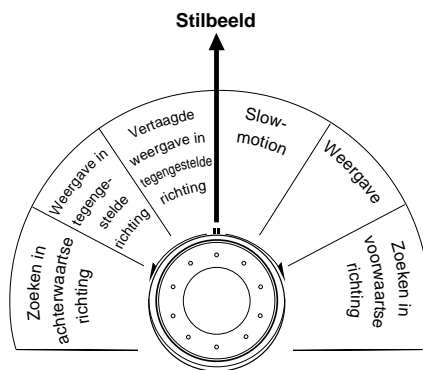

OPMERKINGEN:

- Zie de afbeelding van de **SHUTTLE** ring hierboven bij het lezen van de volgende aanwijzingen.
- Draai de **JOG** schijf langzaam wanneer u deze gebruikt tijdens weergave op het DV deck.

Stilbeeld/beeld-voor-beeld weergave

1 PAUZEREN TIJDENS WEERGAVE

Druk op **PAUSE**.

2 ACTIVEREN VAN BEELD-VOOR-BEELD WEERGAVE

Draai de **JOG** schijf naar rechts voor beeld-voor-beeld weergave in voorwaartse richting en naar links voor beeld-voor-beeld weergave in achterwaartse richting.

OF

Druk op **PAUSE**.

OF

Druk op ◀ of ▷. (Alleen VHS deck)

Druk op **PLAY** om de normale weergave voort te zetten.

Slow-motion

1 ACTIVEREN VAN SLOW-MOTION

Draai tijdens stilbeeldweergave de **SHUTTLE** ring naar rechts voor slow-motion beelden in voorwaartse richting of naar links voor slow-motion beelden in achterwaartse richting (zie de afbeelding hierboven).

OF

Houd tijdens een stilbeeld **PAUSE** 2 seconden ingedrukt en laat vervolgens los. Houd nogmaals ingedrukt en laat los om weer een stilbeeld te tonen. (Alleen VHS deck)

OF

Houd ◀ of ▷ tijdens een stilbeeld ingedrukt. Laat los om weer een stilbeeld te tonen. (Alleen VHS deck)

Druk op **PLAY** om de normale weergave voort te zetten.

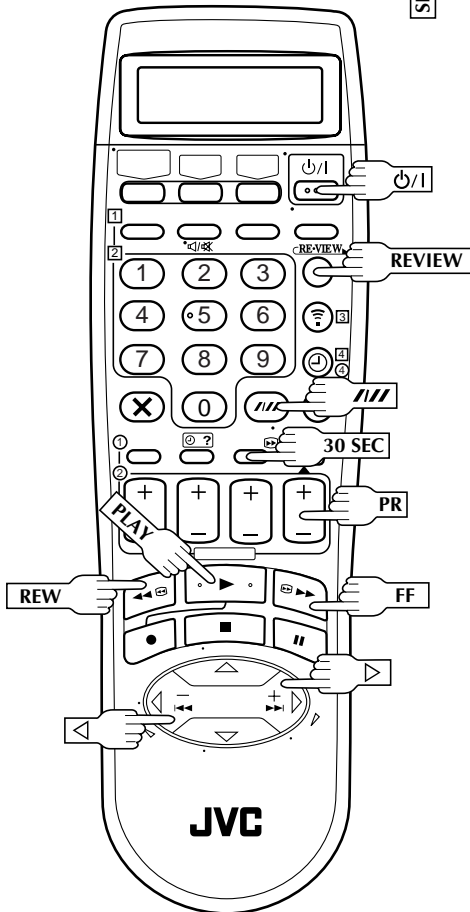
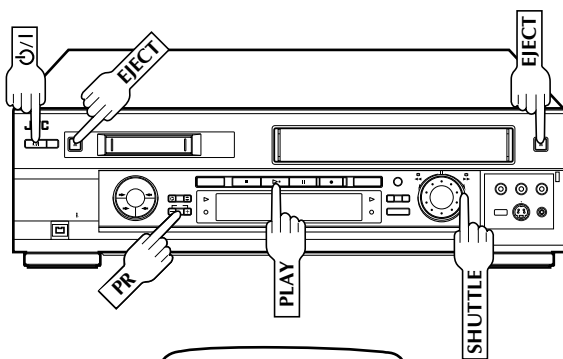

Reinig de videokoppen met een droge reinigingscassette (TCL-2UX voor het VHS deck/ M-DV12CLAU voor het DV deck) wanneer:

- "GEBRUIK REINIGINGSCASS." verschijnt op het scherm (alleen wanneer "O.S.D." op "AAN" is ingesteld (blz. 11)).

OF

VHS deck

- Het beeld niet scherp en van slechte kwaliteit is tijdens weergave van een band.
- Het beeld niet helder is of er geen beeld is.

DV deck

- Er geen beeld is tijdens weergave.
- Er storingsbalken verschijnen in het weergavebeeld.

Zoeken met hoge snelheid (turbo)

1 ACTIVEREN VAN HET ZOEKEN MET HOGE SNELHEID

Draai tijdens de normale weergave of een stilbeeld de **SHUTTLE** ring geheel naar rechts voor het zoeken met hoge snelheid in voorwaartse richting en naar links voor het zoeken met hoge snelheid in achterwaartse richting. Laat **SHUTTLE** los om de stilbeeldweergave voort te zetten.

OF

Druk tijdens de normale weergave of een stilbeeld op **FF** voor het zoeken met hoge snelheid in voorwaartse richting of op **REW** voor het zoeken met hoge snelheid in achterwaartse richting.

Druk op **PLAY** om de normale weergave voort te zetten.

OPMERKING:

Houd voor het opzoeken van een dichtbij liggend punt de **FF** of **REW** tijdens weergave of stilbeeldweergave langer dan 2 seconden ingedrukt. De normale weergave wordt voortgezet wanneer u de toets weer loslaat.

Zoeken met variabele snelheid

1 ACTIVEREN VAN HET ZOEKEN MET VARIABELE SNELHEID

Draai tijdens de normale weergave of een stilbeeld de **SHUTTLE** ring naar rechts voor het zoeken met variabele snelheid in voorwaartse richting en naar links voor het zoeken met variabele snelheid in achterwaartse richting (zie de afbeelding op blz. 19).

OF

Druk op < of > tijdens normale weergave.

- Hoe vaker u drukt, des te sneller de beelden.
- Druk op de toets voor de tegengestelde richting indien u de snelheid wilt verlagen.

Druk op **PLAY** om de normale weergave voort te zetten.

Verspringen (alleen VHS deck)

1 VERSPRINGEN OVER ONGEWENSTE GEDEELTEN

Druk de **30 SEC** toets 1 tot 4 keer in tijdens weergave. Door iedere druk wordt 30 seconden versneld weergegeven. De normale weergave wordt automatisch daarna weer voortgezet.

OPMERKING:

Druk op **PLAY** om tijdens het verspringen weer de normale weergave te starten.

Direct bekijken (alleen VHS deck)

Met een druk op één toets wordt de spanning van de videorecorder ingeschakeld en start de weergave van het laatste timer-gestuurde opgenomen programma. Indien er meerdere programma's zijn opgenomen, kunt u op een eenvoudige wijze een ander programma voor weergave kiezen.

OPMERKING:

Controleer alvorens te starten dat de videorecorder en de timerfunctie zijn uitgeschakeld.

1 ACTIVEREN VAN HET DIRECT BEKIJKEN

Druk op **REVIEW**. De spanning van de videorecorder wordt ingeschakeld en de indexcode voor het startpunt van het laatste timer-gestuurde opgenomen programma wordt opgezocht. De weergave wordt vervolgens automatisch vanaf dat punt gestart.

- Het displayvoorpaneel toont hoeveel programma's zijn opgenomen. Indien er bijvoorbeeld 3 programma's zijn opgenomen, zal "REVIEW" en "3" knipperend worden getoond. Druk driemaal op **REVIEW** om het eerste programma van de drie te bekijken. Het begin van dit programma wordt opgezocht en de weergave start vervolgens automatisch. U kunt maximaal 9 indexcodes terug, gezien vanaf de huidige positie van de band.

OPMERKING:

Direct bekijken is niet mogelijk wanneer de timerfunctie van de videorecorder is geactiveerd.

Geheugen voor volgende functie

Het geheugen voor de volgende functie "zegt" de videorecorder wat deze moet doen na het terugspoelen van de band. Controleer alvorens verder te gaan of de videorecorder in de stopstand staat.

- a- Voor automatische weergavestart na het terugspoelen van de band . . .
... druk op **REW**, en druk dan binnen 2 seconden op **PLAY**.
- b- Voor automatisch uitschakelen na het terugspoelen van de band . . .
... druk op **REW**, en druk dan binnen 2 seconden op $\psi/1$.
- c- Voor automatisch uitwerpen van de cassette na het terugspoelen van de band . . .
... druk op **REW**, en druk dan binnen 2 seconden op **EJECT**.

OPMERKING:

Het Automatisch Uitschakelen van de "Geheugen voor volgende functie" werkt niet indien de Automatische Timer op "AAN" is ingesteld. Indien de Automatische Timer op "AAN" is ingesteld, wordt de recorder direct in de timer-wachtstand gezet wanneer de $\psi/1$ toets wordt ingedrukt voor Automatisch Uitschakelen.

Handmatige sporing (alleen VHS deck)

Deze videorecorder heeft een automatische functie voor het regelen van de sporing. Tijdens weergave kunt u echter de sporing ook handmatig bijstellen door op de **PR** toetsen te drukken.

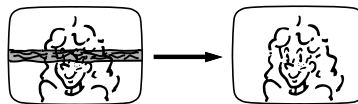

1 SCHAKEL DE AUTOMATISCHE SPORING UIT

Druk op **///** van de afstandsbediening om de handmatige sporing te activeren.

2 HANDMATIG BIJSTELLEN VAN DE SPORING

Druk op **PR +** of **-** om de sporing bij te stellen.

3 WEER ACTIVEREN VAN DE AUTOMATISCHE SPORING

Druk op **///** van de afstandsbediening om weer de automatische sporing te activeren.

OPMERKING:

Bij het plaatsen van een cassette wordt automatisch de functie voor automatische sporing geactiveerd.

Herhaalde weergave (alleen VHS deck)

Met deze videorecorder kunt een cassette maximaal 100 keer herhalen.



1 STARTEN VAN DE WEERGAVE

Druk op **PLAY**.

2 ACTIVEREN VAN HERHAALDE WEERGAVE

Houd **PLAY** langer dan 5 seconden ingedrukt en laat vervolgens los.

- De weergave-indicator (◻) knippert langzaam op het displaypaneel.
- De cassette wordt automatisch 100 keer weergegeven. Daarna wordt de stopfunctie geactiveerd.

3 STOPPEN VAN DE WEERGAVE

Druk op **STOP** om de weergave te stoppen.

OPMERKINGEN:

- Door op **PLAY**, **REW**, **FF** of **PAUSE** te drukken wordt de herhaalde weergave tevens gestopt.
- Herhaalde weergave is niet mogelijk met een cassette die met de **EP**-functie werd opgenomen.

Indexzoeken (alleen VHS deck)

Deze videorecorder markeert automatisch indexcodes aan het begin van iedere opname. Middels deze codes kunt u snel een van de maximaal 9 punten in beide richtingen opzoeken.

OPMERKING:

Controleer alvorens te starten dat de videorecorder in de stopfunctie is geschakeld.



1 ACTIVEREN VAN HET INDEX-ZOEKEN

Druk op ◀ of ▶ (◀◀ of ▶▶). "◀◀ 1" of "▶▶ 1" wordt op het scherm getoond en het zoeken start in de overeenkomende richting.

- Om naar indexcodes 2 t/m 9 te gaan, moet u herhaaldelijk op ◀ of ▶ drukken totdat het gewenste indexnummer wordt getoond.

Voorbeeld: Druk voor het opzoeken van het begin van B vanaf de huidige positie gezien tweemaal op ◀.
Druk om vanaf de huidige positie naar D te gaan éénmaal op ▶.

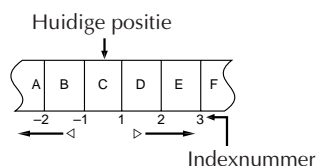

- De weergave wordt automatisch gestart zodra de gevraagde indexcode is gevonden.

Video Stabilizer (alleen VHS deck)

Tijdens weergave van onstabiele opnamen die op een andere videorecorder werden opgenomen, kunnen verticale trilling in het beeld automatisch worden gecorrigeerd.

* De basisinstelling is "UIT".

1 ROEP HET HOOFDMENU OP

Druk op **MENU**.

2 ROEP HET VHS INSTELLING SCHERM OP

Druk op ◀◀ om het pijlke (opgelichte balk) naar "(S) VHS INSTELLING" te verplaatsen. Druk vervolgens op **OK** of ▶.

3 KIES DE VIDEO STABILIZER FUNCTIE

Druk op ◀◀ om het pijlke (opgelichte balk) naar "VIDEO STABILIZER" te verplaatsen. Druk vervolgens op **OK** of ▶ om "AAN" in te stellen.

(S) VHS INSTELLING	
B. E. S. T.	AAN
BEELD INSTELLING	AUTO
AUTO SP→LP TIMER	UIT
DIGITAL 3R	AAN
S-VHS	AAN
KLEUR SYSTEEM	PAL/NTSC
DIGITAL TBC/NR	UIT
VIDEO STABILIZER	AAN
[MENU] : EINDE	

4 ROEP HET NORMALE SCHERM WEER OP

Druk op **MENU**.

OPMERKINGEN:

- Zet deze functie weer op "UIT" wanneer u klaar bent met het bekijken van de band.
- Deze functie heeft geen effect tijdens opname en ook niet tijdens weergave met speciale effecten, ongeacht de instelling die is gekozen.
- Wanneer deze functie op "AAN" is ingesteld, kan het in-beelddisplay verticaal trillen.
- Zet deze functie op "UIT" wanneer u wilt kijken naar opnamen met ondertitels.
- Video Stabilizer en Digital TBC/NR kunnen niet tegelijkertijd worden gebruikt. Als u Digital TBC/NR activeert terwijl "VIDEO STABILIZER" op "AAN" is ingesteld, zal Video Stabilizer automatisch op "UIT" worden gezet.

Digital 3R (alleen VHS deck)

Het Digital 3R beeldsysteem zorgt voor een randcorrectie van de luminantiesignalen voor scherpere details van de beelden.

1 ROEP HET HOOFDMENU OP
Druk op MENU.

2 ROEP HET VHS INSTELLING SCHERM OP

Druk op $\Delta\nabla$ om het pijlje (opgelichte balk) naar "(S) VHS INSTELLING" te verplaatsen. Druk vervolgens op OK of \triangleright .



3 KIES DE DIGITAL 3R FUNCTIE

Druk op $\Delta\nabla$ om het pijlje (opgelichte balk) naar "DIGITAL 3R" te verplaatsen. Druk vervolgens op OK of \triangleright om "AAN" in te stellen.

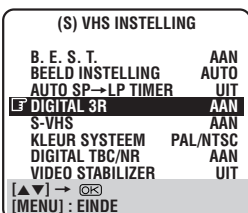

4 ROEP HET NORMALE SCHERM WEER OP

Druk op MENU.

OPMERKINGEN:

- Laat normaliter bij voorkeur "DIGITAL 3R" or "AAN" gesteld.
- Afhankelijk van het type van de geplaatste cassette, is de beeldkwaliteit soms mogelijk beter met "DIGITAL 3R" op "UIT" gesteld.

Digital TBC/NR (alleen VHS deck)

Uw videorecorder is voorzien van Digital TBC (Time Base Corrector) waarmee trillingen van fluctuerende videoseignalen worden verwijderd zodat ook bij gebruik van oude of gehuurde videocassettes het beeld stabiel wordt weergegeven.

De aan/uit-instelling van Digital 3-DNR (Noise Reductie) waarmee ruis wordt onderdrukt voor weergave van heldere beelden is tevens aan deze functie geschakeld.

* De basisinstelling is "AAN".

Gebruik bij voorkeur Digital TBC wanneer...

... u een met een camcorder opgenomen cassette afspeelt.

... u een vaak gebruikte cassette afspeelt.

... u deze videorecorder als weergavetoestel voor montage gebruikt.

1 ROEP HET HOOFDMENU OP
Druk op MENU.

2 ROEP HET VHS INSTELLING SCHERM OP

Druk op $\Delta\nabla$ om het pijlje (opgelichte balk) naar "(S) VHS INSTELLING" te verplaatsen. Druk vervolgens op OK of \triangleright .

3 KIES DE DIGITAL TBC/NR FUNCTIE

Druk op $\Delta\nabla$ om het pijlje (opgelichte balk) naar "DIGITAL TBC/NR" te verplaatsen. Druk vervolgens op OK of \triangleright om "AAN" in te stellen.

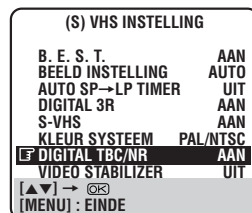

4 ROEP HET NORMALE SCHERM WEER OP

Druk op MENU.

OPMERKINGEN:

- Bij weergave van een band waarop een TV-uitzending met slechte signalen is opgenomen, zal het beeld soms stabielere zijn wanneer "DIGITAL TBC/NR" op "UIT" is ingesteld.
- Wanneer "DIGITAL TBC/NR" op "AAN" is ingesteld, kan het weergavebeeld vervormd zijn bij weergave van banden waarop bepaalde soorten signalen zijn opgenomen (met gebruik van een personalcomputer of karaktergenerators). In dat geval moet u "DIGITAL TBC/NR" op "UIT" instellen.
- Bij weergave van een MESECAM band zal Digital TBC/NR niet werken ook al is "DIGITAL TBC/NR" op "AAN" ingesteld.

Bandpositie-indicator (VHS deck)

De bandpositie-indicator verschijnt op het scherm wanneer u tijdens de stopfunctie op **FF** of **REW** drukt of het indexzoeken start. De plaats van "■" in relatie tot "0" (het begin) of "+" (het eind) toont u welk punt van de band is bereikt.

Voor het tonen van de bandpositie-indicator moet "O.S.D." (☞ blz. 11) op "AAN" zijn gesteld.

OPMERKING:

Afhankelijk van de gebruikte cassette, is het mogelijk dat soms de indicator niet juist is.

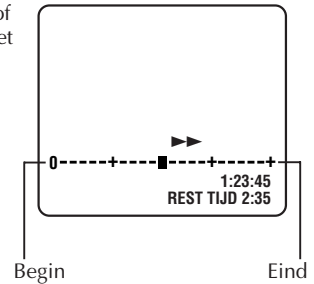

Tijdcode (DV deck)

Tijdens opname wordt een tijdcode op de band aangebracht. Met deze tijdcode kunt u de plaats van een opgenomen scène op de band controleren tijdens het weergeven of monteren van een band. De tijdcode is nodig voor het monteren van meerdere scènes in een willekeurige volgorde (☞ blz. 48).

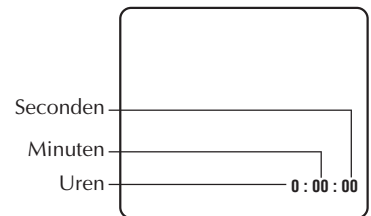

OPMERKINGEN:

Een blanco (niet-opgenomen) gedeelte halverwege de band kan foutieve werking tot gevolg hebben.

Een "blanco gedeelte" van een band is een gedeelte waarop er niets is opgenomen. Indien u een opname start op een blanco gedeelte van een band, zullen de tijdcodes weer vanaf "0:00:00" starten. Indien identieke tijdcodes op twee verschillende plaatsen op een band zijn opgenomen, zullen monteren van meerdere scènes en soortgelijke functies mogelijk niet juist werken.

In de volgende gevallen moet u eerst de band weergeven om te bepalen waar een scène eindigt, en dan de opname vanaf dat punt starten:

- Indien u verder wilt opnemen op een band die reeds gedeeltelijk is opgenomen.
- Indien u een opname op een band heeft gemaakt, deze heeft weergegeven om de opname te controleren, en nu de opname wilt vervolgen.
- Indien de spanning werd uitgeschakeld of de batterijen leeg raakten tijdens het opnemen met een camcorder.

Keuze van het audiospoor (VHS deck)

Het VHS deck kan drie audiosporen (HI-FI L, HI-FI R en NORM) opnemen en zal het door u gekozen audiospoor weergeven.

Tijdens weergave

Druk op de **AUDIO** toets van de afstandsbediening om het audiospoor als volgt te schakelen:

SPOOR	GEBRUIK
In-beelddisplay	
HI FI L R	Voor Hi-Fi stereo cassettes
HI FI L	Voor hoofdgeluid (originele taal) van tweetalige cassettes
HI FI R	Voor tweede geluid (vreemde taal) van tweetalige cassettes
NORM	Voor cassettes met gekopieerd audiospoor
HI FI NORM	Voor cassettes met gekopieerd audiospoor

OPMERKINGEN:

- Kies normaliter "HI-FI L R". Met deze functie worden Hi-Fi stereo cassettes stereo weergegeven en het normaal spoor wordt automatisch weergegeven voor cassettes waarop uitsluitend normaal geluid is opgenomen.
- Zie blz. 31 voor details aangaande het opnemen van stereo en tweetalige programma's.
- "O.S.D." moet op "AAN" zijn gesteld daar anders het in-beelddisplay niet zal worden getoond. (☞ blz. 11)

Keuze van het audiospoor (DV deck)

Het DV deck kan twee audiosporen (L en R) opnemen en zal het door u gekozen audiospoor weergeven.

Tijdens weergave

Druk op de **AUDIO** toets van de afstandsbediening om het audiospoor als volgt te schakelen:

SPOOR	GEBRUIK
In-beelddisplay	
L   R	Voor stereo of tweetalige cassettes
L 	Voor hoofdgeluid (originele taal) van tweetalige cassettes
 R	Voor tweede geluid (vreemde taal) van tweetalige cassettes

Kiezen van de geluidsinstelling (DV deck)

- 1 Druk op **MENU** om het hoofdmenu op te roepen.
- 2 Druk op $\Delta \nabla$ om het pijltje (opgelichte balk) naar "DV INSTELLING" te verplaatsen. Druk vervolgens op **OK** of \triangleright .
- 3 Druk op $\Delta \nabla$ om het pijltje (opgelichte balk) naar "GELUIDSINSTELLING" te verplaatsen. Druk vervolgens op **OK** of \triangleright om "12BIT" of "16BIT" te kiezen.
- 4 Druk op **MENU** om weer het normale scherm op te roepen.



OPMERKING:

Indien u later audiodubbing wilt uitvoeren, moet u "GELUIDSINSTELLING" instellen op "12BIT" alvorens te gaan opnemen op een Mini DV band.

"12BIT GELUID" instelling (voor Mini DV band met ingedubd geluid)

- 1 Druk op **MENU** om het hoofdmenu op te roepen.
- 2 Druk op $\Delta \nabla$ om het pijltje (opgelichte balk) naar "DV INSTELLING" te verplaatsen. Druk vervolgens op **OK** of \triangleright .
- 3 Druk op $\Delta \nabla$ om het pijltje (opgelichte balk) naar "12BIT GELUID" te verplaatsen. Druk vervolgens op **OK** of \triangleright om "SOUND1", "SOUND2" of "AUDIOMIX" te kiezen.
- 4 Druk op **MENU** om weer het normale scherm op te roepen.



12BIT GELUID	TE HOREN GELUID
SOUND1	Oorspronkelijk opgenomen geluid
SOUND2	Ingedubd geluid
AUDIOMIX	Oorspronkelijk opgenomen geluid en ingedubd geluid

OPMERKINGEN:

Wanneer "12BIT GELUID" op "AUDIOMIX" is ingesteld:

- Voor tweetalige banden, zullen zowel het hoofdgeluid als het subgeluid te horen zijn.
- Om alleen het hoofdgeluid of alleen het subgeluid van tweetalige banden te kiezen, moet u "12BIT GELUID" instellen op "SOUND1".

Basisopname

Schakel de TV in en kies de AV functie.

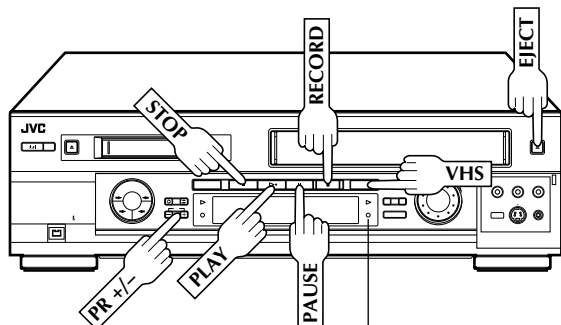

VHS opname-indicator

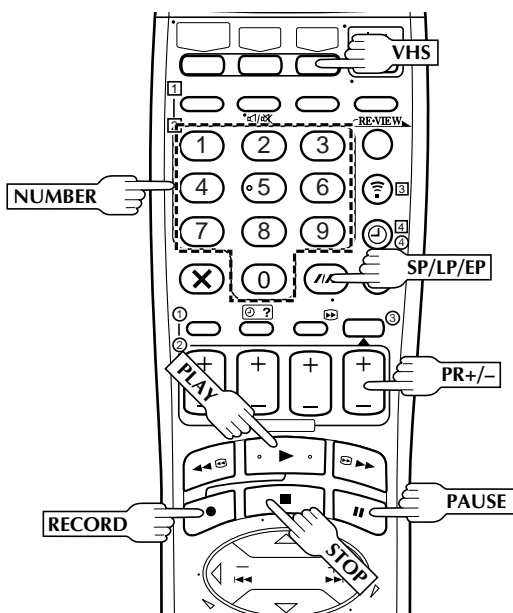

Beveiliging tegen het "per ongeluk" wissen

VHS/S-VHS

Verwijder het wispreventielijpje van een cassette om een opname tegen wissen te beveiligen. Indien u later toch op deze cassette wilt opnemen, moet u de ontstane opening met plakband afdekken.

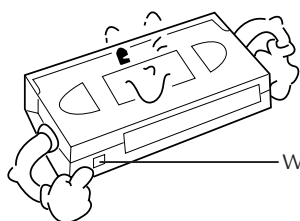

Wispreventielijpje

VHS deck

1 PLAATS EEN CASSETTE

Plaats een VHS (of S-VHS) cassette waarvan het wispreventielijpje intact is.

- De spanning van de videorecorder wordt automatisch ingeschakeld. De teller wordt op 0:00:00 ingesteld.

2 KIEZEN VAN HET VHS DECK

Druk op **VHS**.

3 KIES EEN PROGRAMMA

Druk op de **PR +/-** of **NUMBER** toetsen om het kanaal dat u wilt opnemen te kiezen.

4 STEL DE BANDSNELHEID IN

Druk op **SP/LP/EP** (**///**). Controleer dat de SP/LP/EP indicator op het displaypaneel van de videorecorder de juiste bandsnelheid toont.

- Met de EP-functie wordt de opnameduur verlengd tot driemaal de normale duur.
- Wanneer u een programma met de EP-functie op deze videorecorder opneemt, is het aan te raden dat u deze band later op deze videorecorder weergeeft.
- De EP-functie kan niet worden gekozen wanneer "KLEUR SYSTEEM" op "MESECAM" is ingesteld. (☞ blz. 17)

5 STARTEN VAN DE OPNAME

Houd **RECORD** en **PLAY** van de afstandsbediening tegelijk ingedrukt of druk op **RECORD** van de videorecorder. De VHS opname-indicator (O) gaat aan.

B.E.S.T. wordt na het plaatsen van de cassette bij het begin van de SP en LP (en EP) opname uitgevoerd (☞ blz. 32).

Indien "DIRECT REC" op "AAN" is ingesteld, zal het programma dat op het TV-scherm verschijnt worden opgenomen (☞ blz. 16).

6 PAUZEREN/VOORTZETTEN VAN DE OPNAME

Druk op **PAUSE**. Druk op **PLAY** om de opname voort te zetten.

7 STOPPEN VAN DE OPNAME

Druk op **STOP**. De VHS opname-indicator (O) gaat uit. Druk vervolgens op **EJECT** op het VHS deck om de cassette te verwijderen.

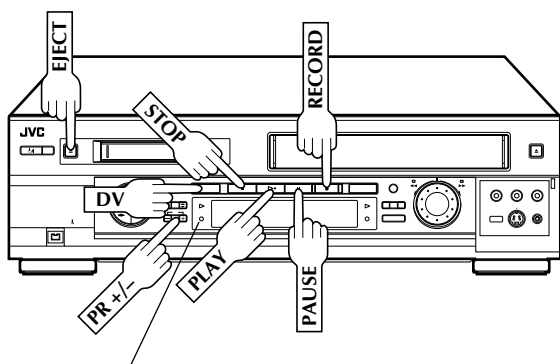

DV opname-indicator

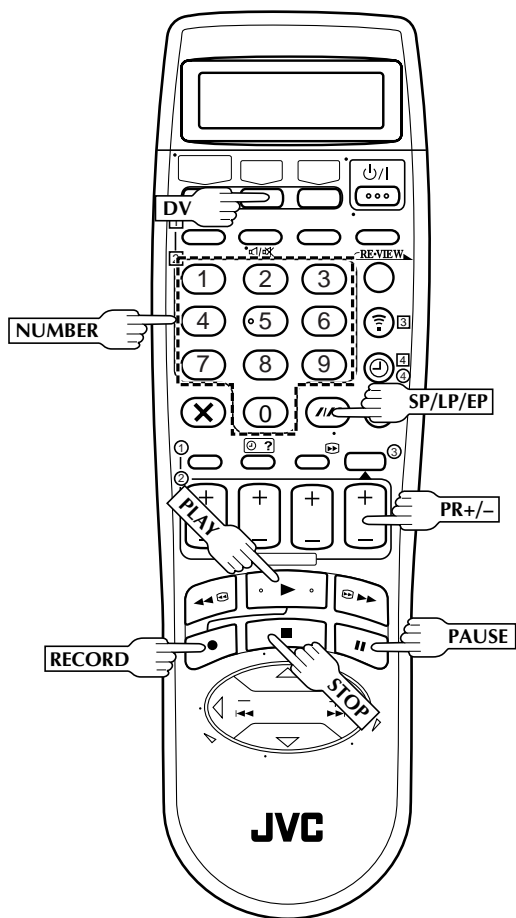

DV deck

1 PLAATS EEN CASSETTE

Plaats een Mini DV cassette met de wispreventieschakelaar ingesteld op "REC".

- Schakel de videorecorder in alvorens een cassette erin te plaatsen.

2 KIEZEN VAN HET DV DECK

Druk op **DV**.

3 KIES EEN PROGRAMMA

Druk op de **PR +/-** of **NUMBER** toetsen om het kanaal dat u wilt opnemen te kiezen.

4 STEL DE BANDSNELHEID IN

Druk op **SP/LP/EP** (**||||**). Controleer dat de SP/LP indicator op het displaypaneel van de videorecorder de juiste bandsnelheid toont.

5 STARTEN VAN DE OPNAME

Houd **RECORD** en **PLAY** van de afstandsbediening tegelijk ingedrukt of druk op **RECORD** van de videorecorder. De DV opname-indicator (○) gaat aan.

Indien "DIRECT REC" op "AAN" is ingesteld, zal het programma dat op het TV-scherm verschijnt worden opgenomen (zie blz. 16).

6 PAUZEREN/VOORTZETTEN VAN DE OPNAME

Druk op **PAUSE**. Druk op **PLAY** om de opname voort te zetten.

7 STOPPEN VAN DE OPNAME

Druk op **STOP**. De DV opname-indicator (○) gaat uit. Druk vervolgens op **EJECT** op het DV deck om de cassette te verwijderen.

OPMERKINGEN:

- *Gelijktijdig opnemen van een TV-programma op zowel het VHS deck als het DV deck is niet mogelijk. Gelijktijdig opnemen van dezelfde externe ingangsbron is ook niet mogelijk.*
- *Wanneer u een band op het DV deck opneemt met de opnamesnelheid ingesteld op "LP", is het aan te raden dat u deze band alleen op dit deck weergeeft. Correcte weergave van de band is soms niet mogelijk op digitale videorecorders van een ander fabrikaat.*

Beveiliging tegen het "per ongeluk" wissen

Mini DV

Zet de wispreventieschakelaar op "SAVE" om toevallig opnemen op een reeds opgenomen cassette te voorkomen. Indien u later toch op deze cassette wilt opnemen, zet dan de schakelaar op "REC".

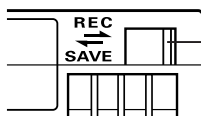

Wispreventieschakelaar

Opnamefuncties

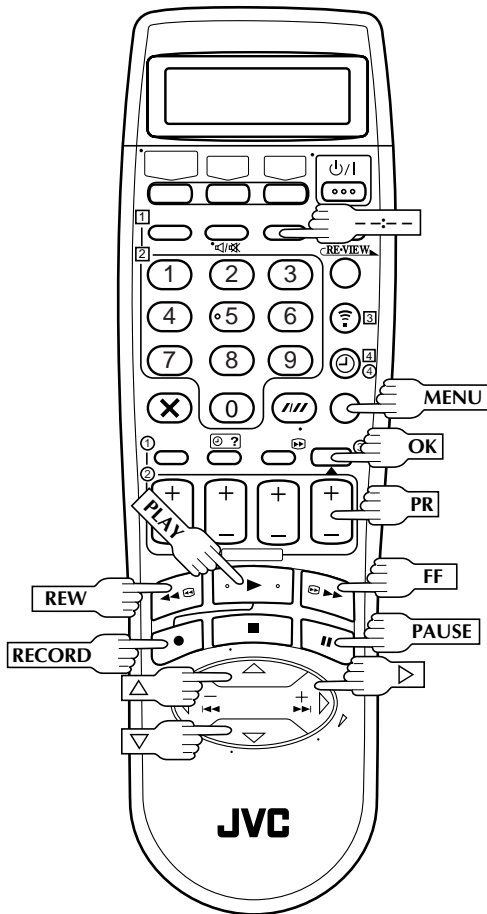

Opname van een programma en tegelijk een ander programma bekijken

1 KIES HET KANAAL DAT U WILT BEKIJKEN

Nadat de opname eenmaal is gestart, kunt u eenvoudigweg de zender die u wilt bekijken met de toetsen van de TV kiezen.

- Het programma dat u met de toetsen van de TV heeft gekozen wordt nu op het TV-scherm getoond. Het programma dat u met de **PR** toetsen van de videorecorder heeft gekozen wordt op de band opgenomen.
- Indien u een decoder met de videorecorder heeft verbonden (zie blz. 62), kunt u tevens een gecodeerd kanaal met de toetsen van de TV kiezen.

Directe timer-opname (ITR)

Met deze eenvoudige methode kunt u de opnametijd instellen op 30 minuten tot maximaal 6 uur (VHS) of tot maximaal 120 minuten (DV) (instelbaar in stappen van 30 minuten). De videorecorder wordt automatisch uitgeschakeld nadat de ingestelde opnametijd is verstreken.

1 STARTEN VAN DE OPNAME

Druk op **RECORD** van de videorecorder.

2 ACTIVEER DE ITR FUNCTIE

Druk nogmaals op **RECORD**. "0:30" knippert en 0:30 wordt op het displaypaneel getoond.

3 STEL DE OPNAMETIJD IN

Druk op **RECORD** om de opnametijd te verlengen indien u langer dan 30 minuten wilt opnemen. Door iedere druk op de toets wordt de opnametijd met 30 minuten verlengd.

OPMERKINGEN:

- ITR directe timer-opname kan uitsluitend met de **RECORD** toets op het voorpaneel van de videorecorder worden geactiveerd.
- U kunt een band weergeven op een van de decks terwijl u het andere deck gebruikt voor directe timer-opname. Let echter erop dat de videorecorder zichzelf zal uitschakelen zodra de directe timer-opname is afgelopen.

Voortzetting van een opname

Wanneer de spanning tijdens opname (of opname met de directe timer of timer-gestuurde opname) wordt onderbroken, zal de opname automatisch worden voortgezet zodra er weer spanning naar de videorecorder wordt gestuurd. Dit is echter niet het geval wanneer de gespecificeerde tijd voor ondersteuning van het geheugen van de videorecorder is verstreken.

Heropname (alleen VHS deck)

U kunt gedeelten van bijvoorbeeld een TV-programma uitmonteren tijdens opname.



1 ACTIVEER DE OPNAMEPAUZEFUNCTIE

Druk tijdens opname op **PAUSE**.

2 ZOEK HET STARTPUNT

Draai de **JOG** schijf naar links of rechts (of houd **REW** of **FF** ingedrukt) en laat deze los wanneer het punt is bereikt vanaf waar u de opname wilt hervatten.

* De videorecorder schakelt weer in de opnamepauzefunctie.

3 ZET DE OPNAME VOORT

Druk op **PLAY** wanneer u de opname wilt voortzetten.

OPMERKINGEN:

- De heropnamefunctie werkt niet tijdens gebruik van *Direct Rec* (blz. 16).
- Een beeldstoring kan optreden indien u de heropnamefunctie gebruikt bij een bandgedeelte dat met de *EP*-functie werd opgenomen.

Resterende bandtijd (alleen VHS deck)

1 TONEN VAN DE RESTERENDE BANDTIJD

Druk op **--:--** totdat de resterende bandtijd wordt getoond.

- Het displaypaneel toont de resterende bandtijd met "▲" aangegeven.
- Door op de **--:--** toets te drukken, kunt u de aanduiding op het display veranderen zodat de tellerstand (alleen VHS deck), de tijdcode (alleen DV deck), de kanaalpositie*, de kloktijd of de resterende bandtijd (alleen VHS deck) wordt getoond.

* De kanaalpositie wordt niet tijdens weergave getoond.

OPMERKING:

Afhankelijk van de cassette die u gebruikt, is het mogelijk dat de resterende bandtijd niet direct wordt getoond of onjuist is. Het is tevens mogelijk dat "--:--" soms wordt getoond of het display knippert.

Super VHS (S-VHS), Super VHS ET (S-VHS ET) en VHS (alleen VHS deck)

Met deze videorecorder kunt u opnemen in S-VHS (Super VHS), S-VHS ET of VHS.

Opnemen in S-VHS:

Voer de stappen **1-4** hieronder uit om "S-VHS" in te stellen op "AAN". Plaats vervolgens een met "S-VHS" gemarkeerde cassette erin.

De S-VHS indicator zal op het displaypaneel aan gaan.

De S-VHS opnamefunctie is nu gekozen.

Opnemen in S-VHS ET op een VHS-band:

Zie "Super VHS ET (S-VHS ET)" op blz. 30.

Opnemen in VHS:

Plaats een met "VHS" gemarkeerde cassette erin.

Druk op **S-VHS ET** op de videorecorder. Indien "O.S.D." is ingesteld op "AAN" (blz. 11), kunt u de huidige instelling ("S-VHS ET : AAN" of "S-VHS ET : UIT") controleren. Indien "S-VHS ET : AAN" op het TV-scherm verschijnt, drukt u binnen ongeveer 5 seconden nogmaals op **S-VHS ET** om in te stellen op "UIT".

De VHS opnamefunctie wordt automatisch gekozen, ongeacht de instelling van de "S-VHS" functie.

Opnemen in VHS op een S-VHS band:

Plaats een met "S-VHS" gemarkeerde cassette erin. De S-VHS indicator zal op het displaypaneel aan gaan.

Voer daarna de stappen **1-4** hieronder uit om "S-VHS" in te stellen op "UIT".

De S-VHS indicator zal uitgaan.

De VHS opnamefunctie is nu gekozen.

1 ROEP HET HOOFDMENU OP

Druk op **MENU**.

2 ROEP HET VHS INSTELLING SCHERM OP

Druk op **△▽** om het pijltje (opgelichte balk) naar "(S) VHS INSTELLING" te verplaatsen. Druk vervolgens op **OK** of **▷**.

3 KIES DE S-VHS FUNCTIE

Druk op **△▽** om het pijltje (opgelichte balk) naar "S-VHS" te verplaatsen. Druk vervolgens op **OK** of **▷** om "AAN" of "UIT" te kiezen.

(S) VHS INSTELLING	
B. E. S. T.	AAN
BEELD INSTELLING	AUTO
AUTO SP→LP TIMER	UIT
DIGITAL 3R	AAN
S-VHS	AAN
KLEUR SYSTEEM	PAL/NTSC
DIGITAL TBC/NR	AAN
VIDEO STABILIZER	UIT
[▲▼] → [OK] [MENU] : EINDE	

4 ROEP HET NORMALE SCHERM WEER OP

Druk op **MENU**.

OPMERKING:

De S-VHS indicator gaat ongeacht de instelling van "S-VHS" op het displaypaneel branden wanneer u een cassette afspeelt die met S-VHS is opgenomen.

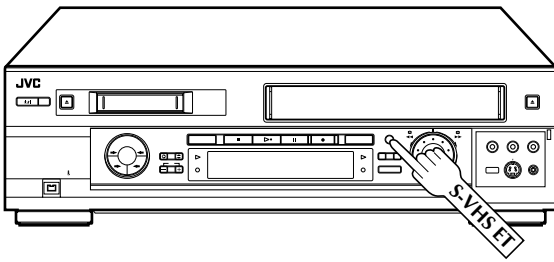

Super VHS ET (S-VHS ET) — Opnemen met S-VHS kwaliteit op VHS-banden (alleen VHS deck)

U kunt opnemen met de SP opnamefunctie met S-VHS beeldkwaliteit op VHS-banden. Banden die met deze functie werden opgenomen, kunnen worden weergegeven op een videorecorder die voorzien is van de S-VHS ET functie.

- U kunt de S-VHS ET functie alleen activeren alvorens u begint met op te nemen op een VHS-band.
- Alvorens op te nemen, moet u controleren of "B.E.S.T." of "AAN" is ingesteld. (☞ blz. 32)

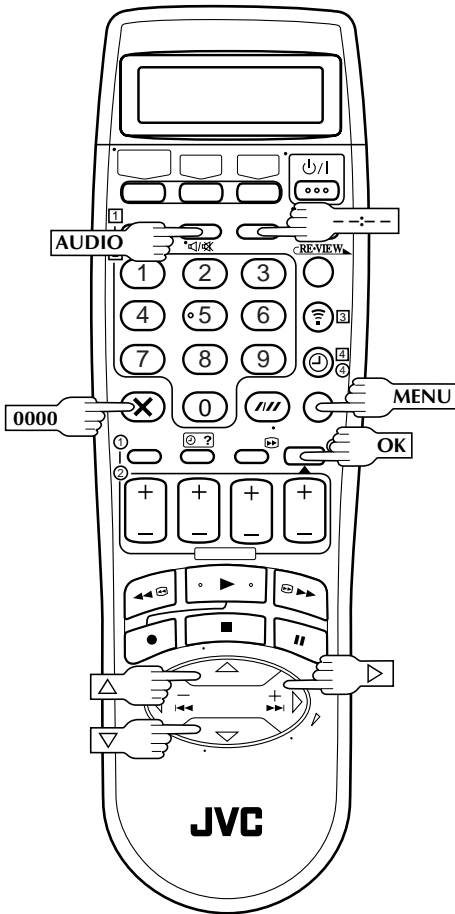

1 ACTIVEER DE S-VHS ET FUNCTIE

Druk op **S-VHS ET** op de videorecorder. Indien "O.S.D." is ingesteld op "AAN" (☞ blz. 11), kunt u de huidige instelling ("S-VHS ET : AAN" of "S-VHS ET : UIT") controleren. Indien "S-VHS ET : UIT" op het TV-scherm verschijnt, drukt u binnen ongeveer 5 seconden nogmaals op **S-VHS ET** om in te stellen op "AAN".

- De S-VHS indicator zal op het displaypaneel aan gaan.

OPMERKINGEN:

- U kunt de S-VHS ET functie niet inschakelen ...
... terwijl de opname reeds bezig is.
... terwijl een timer-opname of directe timer-opname (☞ blz. 28) bezig is.
... terwijl B.E.S.T. (☞ blz. 32) bezig is.
- De S-VHS ET functie werkt niet ...
... met S-VHS banden.
... met de LP/EP opnamefunctie.
- Om de beste opnamekwaliteit te krijgen en de optimale weergavebeeldkwaliteit zo lang mogelijk te behouden, is het aan te raden dat u voor S-VHS opnamen S-VHS banden gebruikt.
- Gebruik bij voorkeur hoogwaardige banden wanneer u met de S-VHS ET functie wilt opnemen. Met sommige banden zal de beeldkwaliteit zelfs bij gebruik van de S-VHS ET functie niet verbeteren. Controleer de opnamekwaliteit van de band alvorens belangrijke opnamen te maken.
- Banden die met de S-VHS ET functie werden opgenomen kunt u weergeven op de meeste S-VHS videorecorders en op VHS videorecorders die voorzien zijn van de SQPB (S-VHS QUASI-WEERGAVE) functie. (Sommige videorecorders zijn niet compatibel met de S-VHS ET functie.)
- Wanneer u een band die met de S-VHS ET functie werd opgenomen op sommige videorecorders weergeeft, kan er beeldstoring zijn. (Gebruik een reinigingscassette indien het weergavebeeld wazig is of onderbroken wordt.)
- Tijdens zoeken met hoge snelheid, stilstand-beeld weergave, vertraagde weergave of beeld-voor-beeld weergave (☞ blz. 19, 20), kan er beeldstoring zijn. Indien u deze functies vaak gebruikt op een band die met de S-VHS ET functie werd opgenomen, kan de band beschadigd raken en kan de beeldkwaliteit verslechteren.

Aanduiding van de verstreken opnametijd (alleen VHS deck)

U kunt de opnametijd controleren.

1

ACTIVEER HET TELLERDISPLAY

Druk op **--:--** totdat een telleraanduiding op het displaypaneel verschijnt.

2

STEL DE TELLER TERUG

Druk voordat u de opname of weergave start op **0000**.

- De teller wordt naar "0:00:00" teruggesteld en toont daarna de exacte verstreken tijd tijdens het bandtransport.

Ontvangst van stereo en tweetalige programma's

Deze videorecorder is voorzien van een Sound-Multiplex decoder (A2) en tevens van een digitale stereo geluidsdecoder (NICAM) voor ontvangst van stereo en tweetalige programma's.

Bij het veranderen van kanaal wordt het type van de uitzending die wordt ontvangen enkele seconden op het scherm van de TV getoond.

Type uitzending	In-beelddisplay
A2 stereo	ST
A2 tweetalig	BIL.
Normaal mono	(geen)
NICAM stereo	ST NICAM
NICAM tweetalig	BIL. NICAM
NICAM mono	NICAM

- Voor het beluisteren van een stereo programma moet u op de **AUDIO** toets drukken totdat "HIFI L [L] R" op het scherm verschijnt.
- Voor het beluisteren van een tweetalig programma moet u op de **AUDIO** toets drukken totdat "HIFI L [L] R" of "HIFI [L] R" op het scherm verschijnt.
- Voor het beluisteren van normale programma's (mono) bij ontvangst van een NICAM uitzending, moet u op de **AUDIO** toets drukken totdat "NORM" of op het scherm verschijnt.

OPMERKING:

"O.S.D." moet op "AAN" zijn gesteld daar anders het in-beelddisplay niet zal worden getoond. (blz. 11).

Opnemen van stereo en tweetalige programma's (A2)

- VHS deck**
Stereo programma's worden automatisch stereo opgenomen op het Hi-Fi audiospoor (met op het normale audiospoor het gemengde geluid van het L en R kanaal).
Tweetalige programma's worden automatisch tweetalig op het Hi-Fi audiospoor opgenomen. De hoofdtaal wordt op het normale audiospoor opgenomen.
- DV deck**
Stereoprogramma's worden automatisch in stereo opgenomen op het audiospoor.
Tweetalige programma's worden automatisch tweetalig opgenomen op het audiospoor.

Opname van een NICAM stereo en tweetalig programma (alleen voor de gebruikers in Oost-Europa)

- VHS deck**
Het NICAM audioprogramma wordt op het Hi-Fi audiospoor opgenomen en het standaard audioprogramma op het normale audiospoor.
- DV deck** (Zie "Instellen van de AUDIO REC functie" hieronder.)

OPMERKINGEN:

- Indien de kwaliteit van het stereo geluid slecht is, zal de uitzending mono maar met een betere kwaliteit worden ontvangen.
- Zie "Keuze van het audiospoor" alvorens de weergave van een stereo opgenomen programma of tweetalig programma te starten (blz. 24, 25).

Instellen van de AUDIO REC functie

- Druk op **MENU** om het hoofdmenu op te roepen.
- Druk op **Δ∇** om het pijltje (opgelichte balk) naar "DV INSTELLING" te verplaatsen. Druk vervolgens op **OK** of **▷**.
- Druk op **Δ∇** om het pijltje (opgelichte balk) naar "AUDIO REC" te verplaatsen. Druk vervolgens op **OK** of **▷** om "NICAM" of "MONO" te kiezen.
- Druk op **MENU** om weer het normale scherm op te roepen.



- Wanneer "AUDIO REC" op "NICAM" is ingesteld, zal het NICAM audioprogramma op het audiospoor worden opgenomen.
- Wanneer "AUDIO REC" op "MONO" is ingesteld, zal het standaard (mono) audioprogramma op het audiospoor worden opgenomen.

B.E.S.T. beeldsysteem (alleen VHS deck)

Schakel de TV in en kies de AV functie.

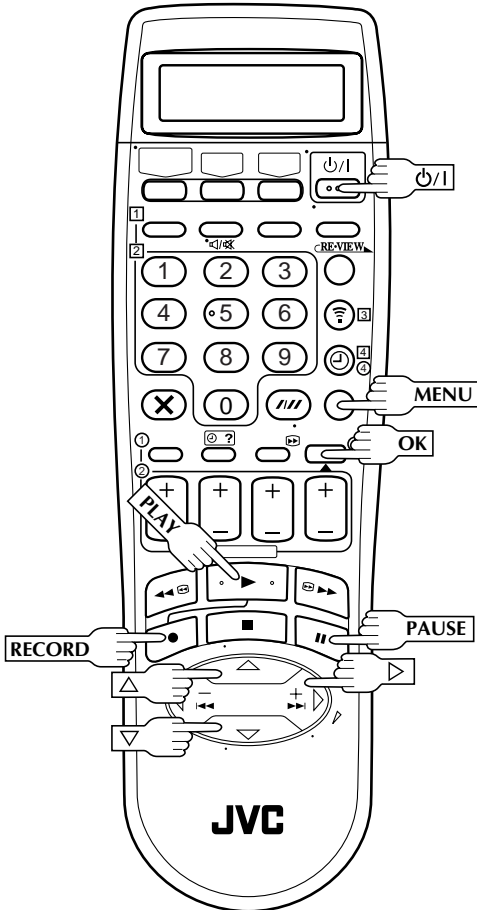
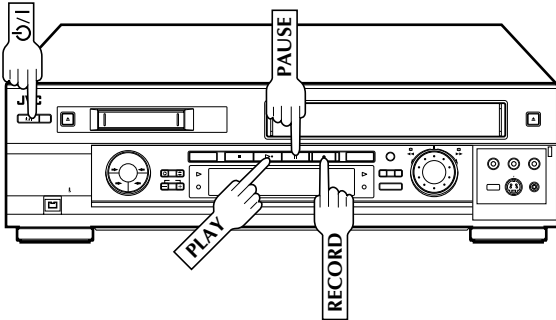

Het B.E.S.T. (Biconditional Equalised Signal Tracking) systeem controleert de conditie van de cassette die u voor opname of weergave heeft geplaatst. Er worden diverse compensaties gemaakt voor een opname of weergave met de best mogelijke kwaliteit. De functie is bij het verlaten van de fabriek voor zowel opname als weergave op "AAN" gesteld.

Vorbereiding

1 SCHAKEL DE VIDEORECORDER IN

Druk op $\psi/1$.

2 ROEP HET HOOFDMENU OP

Druk op MENU.

3 ROEP HET VHS INSTELLING SCHERM OP

Druk op $\Delta \nabla$ om het pijlje (opgelichte balk) naar "(S) VHS INSTELLING" te verplaatsen. Druk op OK of \triangleright .



4 KIES DE B.E.S.T. FUNCTIE

Druk op $\Delta \nabla$ om het pijlje (opgelichte balk) naar "B.E.S.T." te verplaatsen. Druk vervolgens op OK of \triangleright om "AAN" of "UIT" te kiezen.

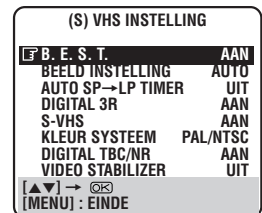

5 ROEP HET NORMALE SCHERM WEER OP

Druk op MENU.

Opname

1

STARTEN VAN DE OPNAME

Houd **RECORD** en **PLAY** van de afstandsbediening tegelijk ingedrukt of druk op **RECORD** van de videorecorder.

TIJDENS B.E.S.T.

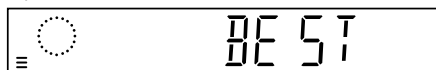

B.E.S.T. VOLTOOID

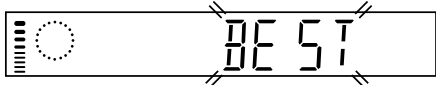

- De videorecorder bepaalt gedurende ongeveer 7 seconden de conditie van de geplaatste cassette. Daarna start de opname.

OPMERKINGEN:

- Het B.E.S.T. systeem werkt zowel voor de SP als LP (en EP) functie nadat een cassette is geplaatst en de opnamefunctie de eerste keer wordt geactiveerd. Het systeem werkt niet tijdens de opname.
- De instellingen van het B.E.S.T. systeem worden geactiveerd voordat de opname wordt gestart bij timer-gestuurde opnamen.
- De instellingen van het B.E.S.T. systeem worden geannuleerd wanneer de cassette wordt verwijderd. B.E.S.T. wordt weer geactiveerd de eerst volgende keer dat de cassette voor opname wordt gebruikt.
- Door op de **RECORD** toets van de videorecorder te drukken terwijl "BEST" wordt getoond zal een directe timer-gestuurde opname niet doen starten (☞ blz. 28).

LET OP

Het B.E.S.T. systeem werkt uitsluitend voordat de opname wordt gestart. De opname start derhalve pas ongeveer 7 seconden nadat u op de **RECORD** en **PLAY** toetsen van de afstandsbediening of de **RECORD** toets van de videorecorder drukt. Om te verzekeren dat u bij een opname niets van een programma mist, moet u eerst de volgende stappen uitvoeren:

- 1) Houd **PAUSE** en **RECORD** tegelijk ingedrukt om de opname-pauzefunctie te activeren.
 - De videorecorder controleert nu de conditie van de cassette en schakelt na ongeveer 7 seconden in de opnamepauzefunctie.
- 2) Druk op **PLAY** om de opname te starten.
 - Indien u geen gebruik van het B.E.S.T. systeem wilt maken en een opname direct wilt starten, moet u "B.E.S.T." in stap 4 op blz. 32 op "UIT" stellen.

Weergave

De videorecorder controleert de kwaliteit van de cassette wanneer u de weergave activeert.

1

STARTEN VAN DE WEERGAVE

Druk op **PLAY**.

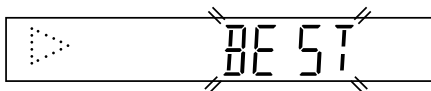

- De videorecorder stelt de beeldkwaliteit optimaal in overeenstemming met de kwaliteit van de geplaatste cassette in.
- B.E.S.T. is tevens effectief tijdens de automatische sporing. "BEST" knippert op het displaypaneel van de videorecorder.

OPMERKINGEN:

- Bij weergave van een cassette die met "B.E.S.T." op "AAN" gesteld is opgenomen, dient u bij voorkeur B.E.S.T. voor weergave geactiveerd te laten.
- Bij weergave van een gehuurde cassette of een cassette die met een andere videorecorder is opgenomen, of wanneer u deze videorecorder bij het monteren als weergavetoestel gebruikt, kunt u B.E.S.T. als gewenst instellen door stappen 1 t/m 5 op blz. 32 uit te voeren.
- "BEST" wordt uitsluitend getoond bij het begin van de automatische sporing. De B.E.S.T. functie werkt echter daarna ook nog.

Programmeren van de timer met SHOWVIEW®

Alvorens het programmeren van de timer met SHOWVIEW te starten:

- Controleer dat de tijd op de ingebouwde klok van de videorecorder juist is ingesteld.
- Druk op **VHS** of **DV** om het opname-deck te kiezen.
- Plaats een VHS (of S-VHS) cassette waarvan het wispreventielijpje intact is, of plaats een Mini DV cassette met de wispreventieschakelaar ingesteld op "REC".
- Schakel de TV in en kies de AV functie.

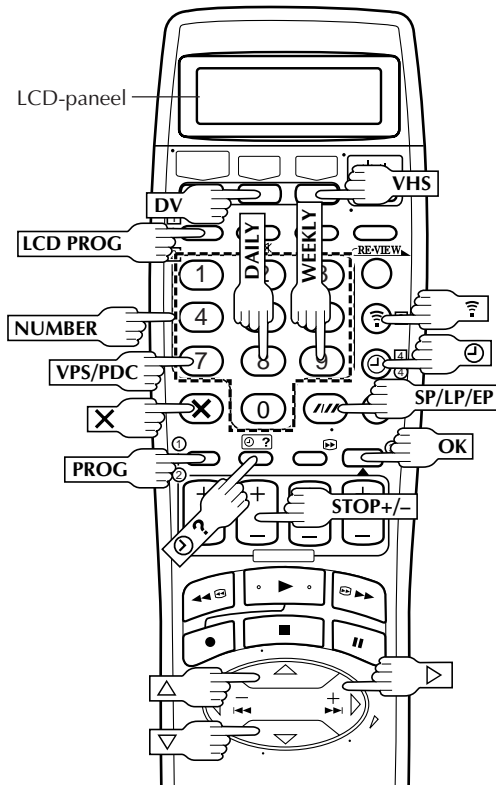

U kunt de afstandsbediening met LCD-paneel gebruiken om het SHOWVIEW nummer in te voeren.

1 KIEZEN VAN HET DECK

Druk op **VHS** of **DV**.

2 ROEP HET SHOWVIEWSCHERM OP

Druk op **LCD PROG**.

Het LCD-paneel ziet er als volgt uit:

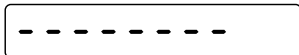

3

VOER HET SHOWVIEWNUMMER IN

Druk op de **NUMBER** toetsen om het SHOWVIEW nummer van het op te nemen programma in te voeren, en druk dan op **?**.

- Druk op **X** en voer vervolgens het juiste nummer in indien u een fout heeft gemaakt.

Het door u ingevoerde SHOWVIEW nummer verschijnt op het LCD-paneel:

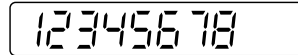

Ga dan naar stap 4 hieronder.

Met SHOWVIEW wordt het programmeren van de timer aanzienlijk vereenvoudigd omdat ieder TV-programma namelijk een overeenkomend codenummer heeft die uw videorecorder voor opname kan herkennen.

Voer stap 1 in de linker kolom uit.

2

ROEP HET SHOWVIEWSCHERM OP

Druk op **PROG**.

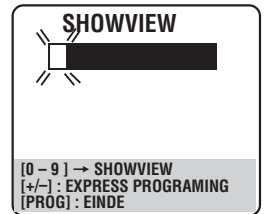

Het displaypaneel van de videorecorder ziet er als volgt uit:

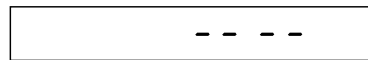

3

VOER HET SHOWVIEWNUMMER IN

Druk op de **NUMBER** toetsen om het SHOWVIEW nummer van het op te nemen programma in te voeren, en druk dan op **OK**.

- Druk op **X** en voer vervolgens het juiste nummer in indien u een fout heeft gemaakt.

Het door u ingevoerde SHOWVIEW nummer verschijnt op het display paneel van de videorecorder:

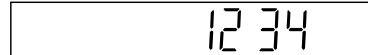

Er kan uitsluitend een vier-cijferig nummer op het displaypaneel getoond worden.

ROEP HET SHOWVIEW-PROGRAMMASCHERM OP

Het SHOWVIEW programma-scherm verschijnt ("P1" verschijnt indien u het eerste programma programmeert).

Het displaypaneel toont de starttijd van het programma. Door op **?** te drukken verandert het

display en toont de stoptijd van het programma, vervolgens verschijnt de datum en de kanaalpositie.

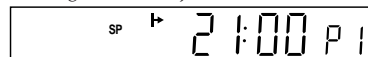

VHS - P1 -	123456789
SHOWVIEW START	STOP
21:00	→ 22:00
SP	VPS/PDC UIT
DATUM	VOORKEUZE
25.12	1
	ARD
[OK] OK	

BELANGRIJK

Controleer dat het kanaalpositienummer van het op te nemen programma wordt getoond; zo niet zie dan "Instellen van SHOWVIEW" op blz. 67 en stel het gidsprogrammanummer voordat SHOWVIEW nummer juist in.

- "FOUT" verschijnt op het scherm en "Err" op het displaypaneel indien u een niet-geldig nummer heeft ingevoerd. Druk op X en voer een geldig SHOWVIEW nummer in.
- Zie "LET OP — Meer over het instellen van gidsprogrammanummers" hier rechts op deze bladzijde indien "GIDSNUMMER INSTELLING" verschijnt.

STEL DE BANDSNELHEID IN

Druk op **SP/LP/EP (///)** om de bandsnelheid in te stellen.

- De EP-functie kan niet worden gekozen wanneer "KLEUR SYSTEEM" op "MESECAM" is ingesteld. (☞ blz. 17) (alleen VHS deck)

STEL DE VPS/PDC FUNCTIE IN

Druk op **VPS/PDC** om "AAN" of "UIT" te kiezen. *VPS/PDC is geactiveerd indien "VPS/PDC AAN" op het scherm of "VPS/PDC" op het displaypaneel wordt getoond.*

VPS/PDC is uitgeschakeld wanneer "VPS/PDC UIT" op het scherm wordt getoond en de "VPS/PDC" aanduiding niet op het displaypaneel aan is.

☞ "VPS/PDC opname" op blz. 37.

ROEP HET NORMALE SCHERM WEER OP

Druk op **PROG** of **OK**. "PROGRAMMEREN VOLTOOID" verschijnt ongeveer 5 seconden op het scherm en daarna zal het normale scherm worden getoond. Indien "PROGRAMMA OVERLAPT" op het TV-scherm verschijnt en "Err" op het displaypaneel, zie dan blz. 39.

- Herhaal stappen 1 – 7 voor het programmeren van andere programma's.

ACTIVEER DE TIMERFUNCTIE VAN DE VIDEORECORDER

Druk op **⊕ (TIMER)**. De videorecorder wordt automatisch uitgeschakeld en ⊕ verschijnt op het displaypaneel.

- Druk nogmaals op ⊕ (TIMER) wanneer u de timer wilt annuleren.

Voor gebruikers van satellietontvangers

Timer-gestuurde opname van een satellietuitzending met gebruik van SHOWVIEW:

- 1 Voer eerst "Installeren van de afstandsbediening van de satellietontvanger" op blz. 13.
- 2 Voer stappen 1 – 8 uit. In stap 4 zal "L2" als de kanaalpositie worden aangegeven op het displaypaneel. In stap 6 is het niet mogelijk om "VPS/PDC" op "AAN" in te stellen.
- 3 Laat de spanning van de satellietontvanger ingeschakeld.

LET OP

Meer over het instellen van gidsprogrammanummers "GIDSNUMMER INSTELLING" verschijnt na stap 3 indien het gidsprogrammanummer voor het ingevoerde SHOWVIEW nummer niet is ingesteld.

- Om het gidsprogrammanummer voor een satellietzender in te instellen, drukt u eerst op de **NUMBER** toets "0" om te veranderen van "VOORKEUZE" naar "SAT". Druk op Δ / ∇ om het kanaalpositienummer waarop uw videorecorder of satellietontvanger de betreffende zender ontvangt, en druk vervolgens op **OK** of \triangleright om het gidsprogrammanummer in te stellen. Het SHOWVIEW Programmascherm verschijnt.

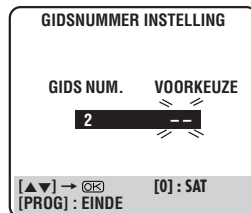

(Voorbeeld) Timer-gestuurde opname van een ZDF programma met SHOWVIEW. * Indien de videorecorder ZDF op kanaalpositie-nummer 2 ontvangt moet u "2" invoeren en vervolgens op **OK** of \triangleright drukken.

Timerwaarschuwing

Indien u instellingen voor timer-gestuurde opname van een programma of een aantal programma's heeft gemaakt, verschijnt een waarschuwing op het scherm die u vertelt dat de opname binnen 5 minuten start.

—ATTENTIE—
TIMER-GESTUURDE
OPNAME START SPOEDIG
⏏ [X]

OPMERKINGEN:

- De waarschuwing verschijnt uitsluitend wanneer de timer op dat moment niet in werking is.
- Indien deze videorecorder als weergavetoestel voor het kopiëren van een cassette wordt gebruikt, zal de waarschuwing op het kopie (de cassette in het opnametoestel) worden opgenomen.

De waarschuwing knippert gedurende 5 minuten voor de start van de timer-gestuurde opname. Druk op X om deze waarschuwing van het scherm te verwijderen.

5

6

7

8

OPMERKINGEN:

- Veranderen van de stoptijd ...
... druk op **STOP +/-** in stap 4. U kunt op deze wijze een compensatie maken voor het eventueel uitlopen van een programma.
- Timer-gestuurde opname van wekelijkse of dagelijkse programma's...
... druk op **WEEKLY (NUMBER toets "9")** in stap 4 voor een wekelijkse opname of op **DAILY (NUMBER toets "8")** voor een dagelijkse opname (maandag – vrijdag). "WEKELIJKS" of "DAGELIJKS" verschijnt op het scherm. Druk nogmaals op de toets indien u de zojuist gemaakte instelling wilt annuleren zodat de overeenkomende aanduiding uitgaat.
- U kunt het VHS deck en het DV deck programmeren voor timer-gestuurde opname van maximaal 6 programma's elk. Indien u voor een van beide decks een zevende programma probeert te programmeren, zal "PROGRAMMA VOL" op het scherm en "FULL" op het displaypaneel verschijnen. U moet in dat geval ongewenste programma's annuleren voordat u een nieuw programma kunt vastleggen (☞ blz. 38).
- Timer-gestuurde opname van een TV-programma met een SHOWVIEW nummer dat met "0" begint is niet mogelijk.
- Gelijktijdige timer-gestuurde opname van hetzelfde programma op zowel het VHS deck als het DV deck is niet mogelijk.
- Indien de geprogrammeerde tijden voor opname op het DV deck en het VHS deck elkaar overlappen, heeft de vroegste starttijd de voorrang. Indien de starttijden dezelfde zijn, heeft het VHS deck de voorrang.

Programmeren van de "Express" timer

Alvorens het programmeren van de "Express" timer te starten:

- Controleer dat de tijd op de ingebouwde klok van de videorecorder juist is ingesteld.
- Druk op **VHS** of **DV** om het opnamedeck te kiezen.
- Plaats een VHS (of S-VHS) cassette waarvan het wispreventielijpje intact is, of plaats een Mini DV cassette met de wispreventieschakelaar ingesteld op "REC".
- Schakel de TV in en kies de AV functie.

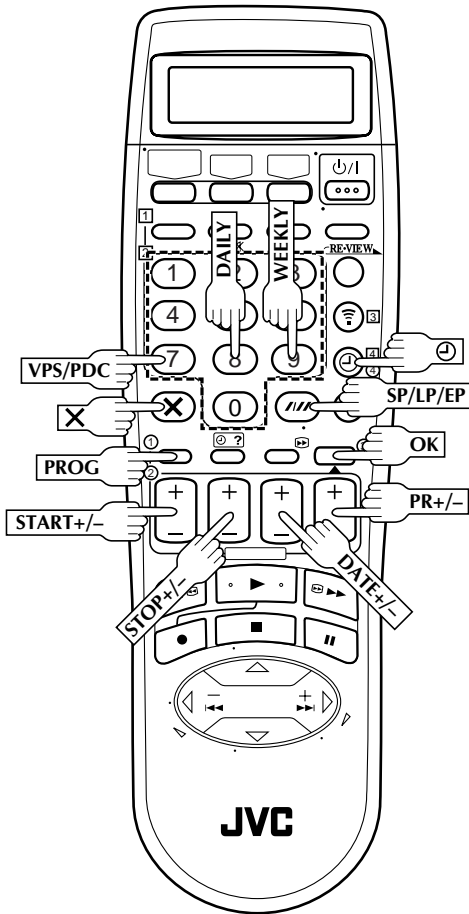

Gebruik de volgende methode voor het instellen van timer-gestuurde opname van een programma indien u het ShowView nummer van dit programma niet weet.

1 ROEP HET SHOWVIEWSCHERM OP

Druk op **PROG.**

2 ROEP PROGRAMMASCHERM OP

Druk op **START +/-**. ("P1" verschijnt indien u het eerste programma programmeert).

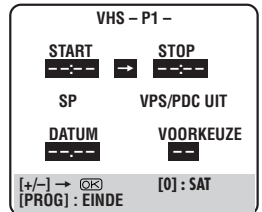

Het displaypaneel van de videorecorder ziet er als volgt uit:

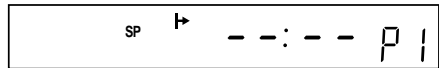

3 VOER DE STARTTIJD VAN HET PROGRAMMA IN

Druk op **START +/-** om de starttijd voor de opname in te voeren.

- Houd **START +/-** ingedrukt om de tijd met stappen van 30 minuten te verhogen of druk kort herhaaldelijk op de toets om de tijd per minuut te veranderen.

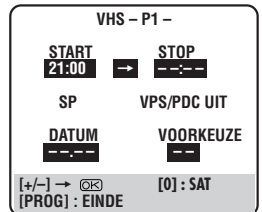

Het displaypaneel van de videorecorder ziet er als volgt uit:

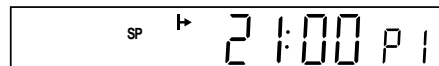

4 VOER DE STOPTIJD VAN HET PROGRAMMA IN

Druk op **STOP +/-** om de stoptijd voor de opname in te voeren.

- Houd **STOP +/-** ingedrukt om de tijd met stappen van 30 minuten te verhogen of druk kort herhaaldelijk op de toets om de tijd per minuut te veranderen.

5 VOER DE DATUM VAN HET PROGRAMMA IN

Druk op **DATE +/-**. (De huidige datum wordt eerst op het scherm getoond. Daarna verschijnt de door u ingevoerde datum er voor in de plaats.)

6

VOER DE KANAALPOSITIE IN

Druk op **PR +/-**.

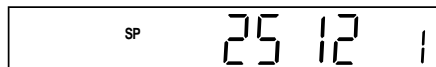
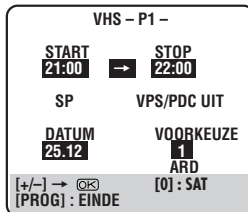

7

STEL DE BANDSNELHEID IN

Druk op **SP/LP/EP (//)** om de bandsnelheid in te stellen.

- De EP-functie kan niet worden gekozen wanneer "KLEUR SYSTEEM" op "MESECAM" is ingesteld. (☞ blz. 17) (alleen VHS deck)

8

STEL DE VPS/PDC FUNCTIE IN

Druk op **VPS/PDC** om "AAN" of "UIT" te kiezen. *VPS/PDC is geactiveerd indien "VPS/PDC AAN" op het scherm of "VPS/PDC" op het displaypaneel wordt getoond.*

VPS/PDC is uitgeschakeld wanneer "VPS/PDC UIT" op het scherm wordt getoond en de "VPS/PDC" aanduiding niet op het displaypaneel aan is.

☞ Zie "VPS/PDC opname" hier rechts.

9

ROEP HET NORMALE SCHERM WEER OP

Druk op **PROG** of **OK**. "PROGRAMMEREN VOLTOOID" verschijnt ongeveer 5 seconden op het scherm en daarna zal het normale scherm worden getoond. Indien "PROGRAMMA OVERLAPT" op het TV-scherm verschijnt en "Err" op het displaypaneel, zie dan blz. 39.

- Herhaal stappen 1 – 9 voor het programmeren van andere programma's.

10

ACTIVEER DE TIMERFUNCTIE VAN DE VIDEORECORDER

Druk op **⊕ (TIMER)**. De videorecorder wordt automatisch uitgeschakeld en **⊕** verschijnt op het displaypaneel.

- Druk nogmaals op **⊕ (TIMER)** wanneer u de timer wilt annuleren.

Timer-gestuurde opname van wekelijkse of dagelijkse programma's...

... druk wanneer u wilt bij stappen 2 t/m 9 op **WEEKLY (NUMBER toets "9")** voor een wekelijkse opname of op **DAILY (NUMBER toets "8")** voor een dagelijkse opname (maandag –vrijdag). "WEKELIJKS" of "DAGELIJKS" verschijnt op het scherm. Druk nogmaals op de toets indien u de zojuist gemaakte instelling wilt annuleren zodat de overeenkomende aanduiding uitgaat.

OPMERKING:

U kunt het VHS deck en het DV deck programmeren voor timer-gestuurde opname van maximaal 6 programma's elk. Indien u voor een van beide decks een zevende programma probeert te programmeren, zal "PROGRAMMA VOL" op het scherm en "FULL" op het displaypaneel verschijnen. U moet in dat geval ongewenste programma's annuleren voordat u een nieuw programma kunt vastleggen (☞ blz. 38).

Voor gebruikers van satellietontvangers

Timer-gestuurde opname van een satellietuitzending met gebruik van de "Express" timer:

- 1 Voer eerst "Installeren van de afstandsbediening van de satellietontvanger" op blz. 13.
- 2 Voer stappen 1 – 10 uit. In stap 6 moet u op de **NUMBER** toets "0" drukken om te veranderen van "VOORKEUZE" naar "SAT". Op het displaypaneel zal "L2" als de kanaalpositie worden aangegeven. Druk daarna op **PR +/-** om de kanaalpositie voor de satellietuitzending in te voeren. In stap 8 is het niet mogelijk om "VPS/PDC" op "AAN" in te stellen.
- 3 Laat de spanning van de satellietontvanger ingeschakeld.

VPS/PDC opname

Bepaalde zenders leveren tegenwoordig PDC (Programme Delivery Control) en VPS (Video Programme System) signalen. Deze systemen zijn ontworpen voor een veilige, nauwkeurige timer-gestuurde opname van programma's. Met deze systemen worden tezamen met de normale audio- en videosignalen ook codes (codesignalen) uitgezonden. Deze codesignalen besturen de videorecorder en hebben voorrang over de in bijvoorbeeld TV-gids aangegeven start- en stoptijden die u voor de timer heeft ingesteld. Met deze systemen wordt de opname met de videorecorder gestart en gestopt wanneer het gewenste programma werkelijk begint en eindigt — zelfs wanneer een programma bijvoorbeeld uitloopt of de programmatijden zijn veranderd.

OPMERKINGEN:

- Bij gebruik van de "Express" timer moet u de starttijd (VPS of PDC tijd) exact als aangegeven in de TV-gids of krant instellen. Wanneer u namelijk een andere tijd dan de aangegeven tijd instelt, zal de opname niet worden gemaakt.
- VPS/PDC opname is tevens mogelijk wanneer u een satellietontvanger of kabelsysteem met de AV2 (L-2) IN/DECODER aansluiting van de videorecorder heeft verbonden.
- VPS/PDC opname is tevens mogelijk via de AV1 (L-1) IN/OUT aansluiting.

Controleren of de zender die u ontvangt een VPS/PDC signaal uitzendt (alleen VHS deck)

- 1 Druk op **-- --** totdat de kanaalpositie op het display verschijnt.
- 2 Houd **START+** ongeveer 5 seconden ingedrukt.
 - "VPS/PDC" knippert op het display.
 - Indien een VPS/PDC signaal van de zender wordt ontvangen, zal "VPS/PDC" stoppen te knipperen.
 - Indien geen VPS/PDC signaal van de zender wordt ontvangen, zal "VPS/PDC" blijven knipperen maar in dit geval iets langzamer.
- 3 Druk nogmaals op **-- --** of **START+** om weer het normale display te tonen.

Timerwaarschuwing

Indien u instellingen voor timer-gestuurde opname van een programma of een aantal programma's heeft gemaakt, verschijnt een waarschuwing op het scherm die u vertelt dat de opname binnen 5 minuten start.

-ATTENTIE-
TIMER-GESTUURDE
OPNAME START SPOEDIG
⊗ [X]

OPMERKINGEN:

- De waarschuwing verschijnt uitsluitend wanneer de timer op dat moment niet in werking is.
- Indien deze videorecorder als weergavetoestel voor het kopiëren van een cassette wordt gebruikt, zal de waarschuwing op het kopie (de cassette in het opnametoestel) worden opgenomen.

De waarschuwing knippert gedurende 5 minuten voor de start van de timer-gestuurde opname. Druk op **X** om deze waarschuwing van het scherm te verwijderen.

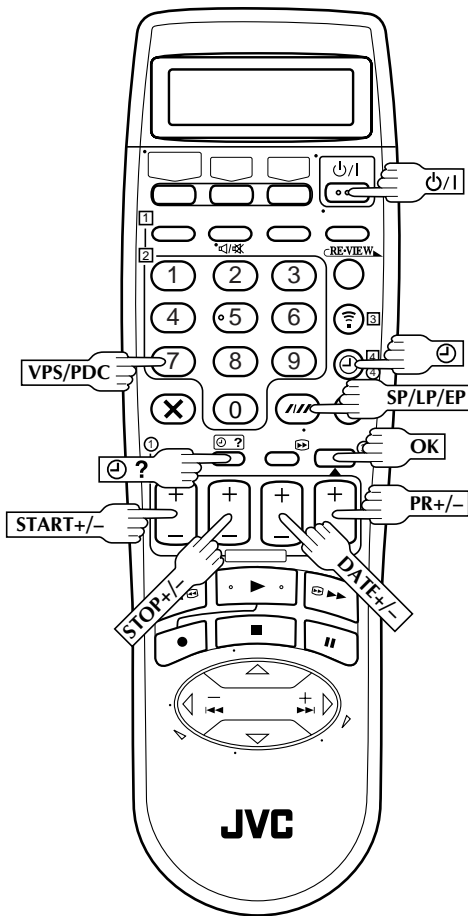

Controleren, annuleren en vervangen van programma's

1

SCHAKEL DE TIMERFUNCTIE UIT

Druk op **⏻/⏪ (TIMER)**, en vervolgens op **⏻/1**.

2

ROEP HET PROGRAMMA-CONTROLESCHERM/DISPLAY OP

Druk op **⊕ ?**.

- Het programma-controlescherm of display voor het geselecteerde deck (VHS of DV) verschijnt.

VHS			
	START	STOP	CH DATUM
1	8:00	10:00	3 24.12
2	10:00	10:45	2 25.12
3	11:30	13:00	1 25.12
4			
5			
6			

[⊕ ?] : VOLGENDE

P 1 P 6

3

ROEP HET PROGRAMMASCHERM/DISPLAY OP

Druk nogmaals op **⊕ ?** om meer informatie te controleren. Bij iedere druk op **⊕ ?** verschijnt de informatie van het volgende programma.

VHS - P1 -			
START	8:00	STOP	10:00
SP		VPS/PDC UIT	
DATUM	24.12	VOORKEUZE	3
		WDR	

[⊕ ?] : VOLGENDE

SP 8:00 P 1

- Het displaypaneel toont de starttijd van het programma. Druk op **OK** om de stoptijd, datum en kanaalpositie van dit programma te tonen.

Annuleren of vervangen van een programma...

4

ANNULEER OF VERVANG EEN PROGRAMMA

Druk op **X** om een programma te annuleren. Druk voor het vervangen van een programma op de juiste toets: **START+/-**, **STOP+/-**, **DATE+/-**, **PR+/-**, **VPS/PDC**, **SP/LP/EP (///)**.

5

ROEP HET NORMALE SCHERM/DISPLAY WEER OP

Druk zo vaak als nodig op **⊕ ?**. Ga naar stap 6 indien er nog timerprogramma's zijn ingesteld.

6

ACTIVEER DE TIMERFUNCTIE WEER

Druk op **⏻/1 (TIMER)**.

OPMERKING:

U kunt programma's ook op het displaypaneel controleren wanneer de spanning van de videorecorder is uitgeschakeld (tenzij de energiebesparingsfunctie is geactiveerd blz. 12) of de timerfunctie voor de videorecorder is ingeschakeld. Het vervangen of annuleren van programma's is echter niet in dit geval mogelijk.

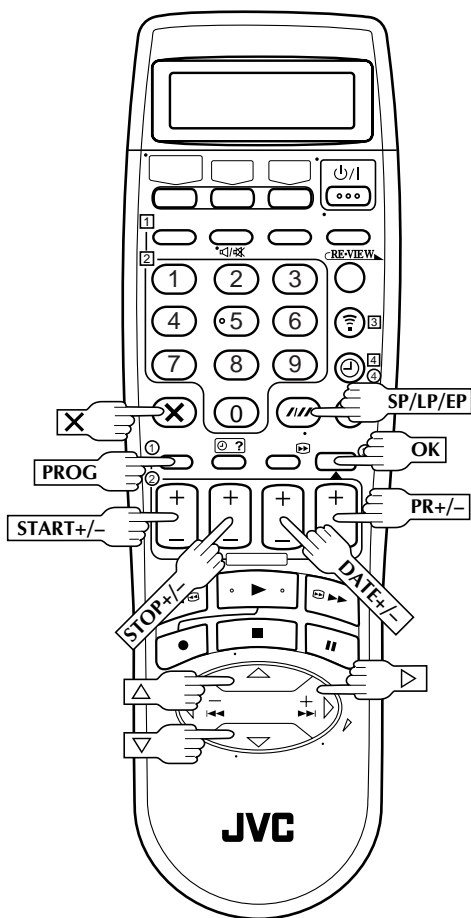

Wanneer programma's elkaar overlappen

"PROGRAMMA OVERLAPT" verschijnt op het scherm indien een zo pas ingesteld programma door een ander programma wordt overlapt.

Het programma-controlescherm zal verschijnen en de overlappende programma's zullen gaan knippen.

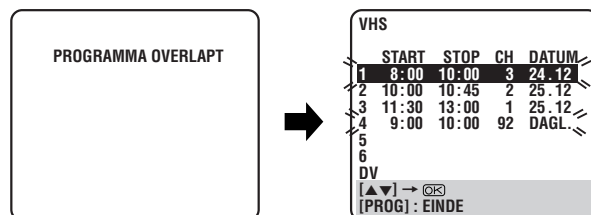

Voorbeeld: Programma 1 (dat u zo pas hebt ingesteld) en Programma 4 overlappen elkaar op het VHS deck.

1 CONTROLEER DE OVERLAPPENDE PROGRAMMA'S

De overlappende programma's knippen op het TV-scherm.

2 KIES HET PROGRAMMA DAT U WILT VERANDEREN

Druk op ▲▼ en druk vervolgens op OK of ▷.

- U kunt slechts één van de overlappende programma's kiezen.

OPMERKING:

Indien u zich niet stoort aan deze overlapping, drukt u op **PROG** om het programmeren van de timeropname te voltooien. Het programma met het laagste programmanummer zal worden opgenomen; het andere programma zal niet juist worden opgenomen. Indien u binnen ongeveer 1 minuut geen verandering aanbrengt, zal de videorecorder teruggaan naar het normale scherm.

3 ANNULEER OF VERANDER DE PROGRAMMA-INSTELLING

Om een programma te annuleren, drukt u op X wanneer het te annuleren programmascherm wordt getoond.

"PROGRAMMEREN VOLTOOID" verschijnt ongeveer 5 seconden op het TV-scherm en daarna zal het normale scherm worden getoond.

Om een programma te veranderen, drukt u op de geschikte toets: **START+/-**, **STOP+/-**, **DATE+/-**, **PR+/-**, **VPS/PDC**, en/of **SP/LP/EP (///)** wanneer het te veranderen programmascherm wordt getoond en druk vervolgens op **OK**. "PROGRAMMEREN VOLTOOID" verschijnt ongeveer 5 seconden op het TV-scherm en daarna zal het normale scherm worden getoond.

OPMERKING:

Indien de overlapping nog niet is opgelost of een nieuwe overlapping is ontstaan na de allerlaatste correctie van een programma, zullen de overlappende programma's weer op het programma-controlescherm worden getoond. Herhaal de bovenstaande stappen totdat de overlapping is verdwenen.

LET OP

Indien het zo pas ingestelde programma en "DV" knippen, is er een overlappend programma op het DV deck.

- 1 Druk op ▲▼ om het pijltje (opgelichte balk) te verplaatsen naar "DV" en druk daarna op OK of ▷. Het DV-programmacontrolescherm verschijnt.
- 2 Annuleer of verander de programma-instelling zoals beschreven in stappen 2 en 3 in de rechter kolom.

VHS			
	START	STOP	CH DATUM
1	8:00	10:00	3 24.12
2	10:00	10:45	2 25.12
3	11:30	13:00	1 25.12
4	22:00	23:00	92 DAGL.
5			
6			
DV			
[▲▼] → [OK]			
[PROG]: EINDE			

DV			
	START	STOP	CH DATUM
1	9:00	10:00	20 24.12
2			
3			
4			
5			
6			
VHS			
[▲▼] → [OK]			
[PROG]: EINDE			

VHS - P1 -			
START	8:00	→	STOP
			10:00
SP		VPS/PDC UIT	
DATUM	24.12	VOORKEUZE	3
		ITV	
[X]: WISSEN		[+/-] → [OK]	
[PROG]: EINDE			

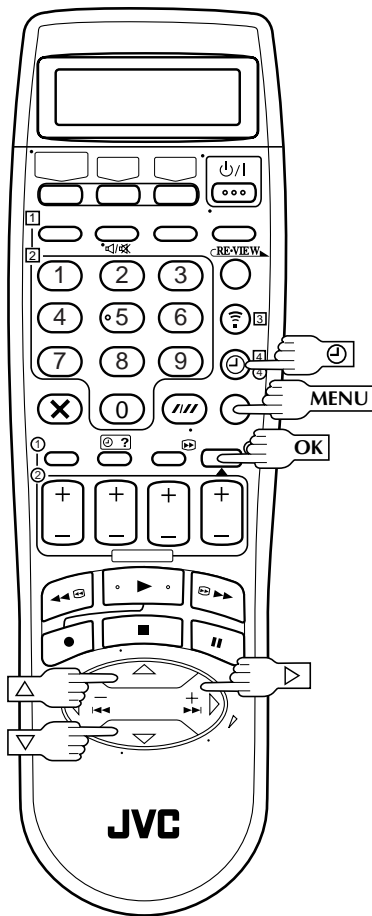

Automatische timer

Met de automatische timer geactiveerd zal de timer automatisch starten wanneer de spanning van de videorecorder wordt uitgeschakeld, en wordt de timer automatisch gestopt wanneer de spanning weer wordt ingeschakeld.

1 ROEP HET HOOFDMENU OP

Druk op MENU.

2 ROEP HET VHS INSTELLING SCHERM OP

Druk op $\Delta \nabla$ om het pijltje (opgelichte balk) naar "FUNCTIE INSTELLING" te verplaatsen. Druk op OK of \triangleright .

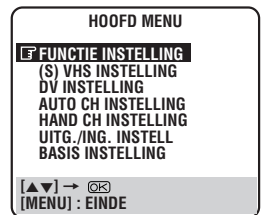

3 KIES DE FUNCTIE

Druk op $\Delta \nabla$ om het pijltje (opgelichte balk) naar "AUTO TIMER" te verplaatsen, en druk dan op OK of \triangleright om "AAN" of "UIT" te kiezen.

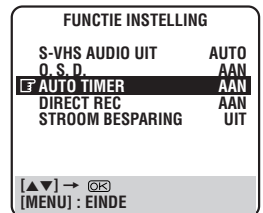

4 ROEP HET NORMALE SCHERM WEER OP

Druk op MENU.

OPMERKING:

Voor de veiligheid worden alle andere functies van de videorecorder uitgeschakeld wanneer u de automatische timer op "UIT" heeft ingesteld met de timerfunctie geactiveerd. Druk op \odot (TIMER) om de timer uit te schakelen.

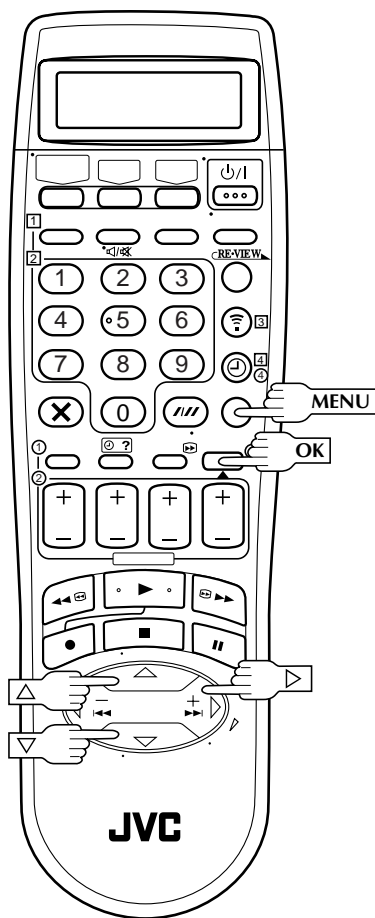

Auto SP→LP timer (alleen VHS deck)

Wanneer er bij timer-gestuurde opname met de SP functie onvoldoende band (opnametijd) resteert voor opname van het gehele programma, zal automatisch de LP functie worden ingesteld zodat het hele programma op kan worden genomen.

Voorbeeld:

Opname van een programma met een speelduur van 210 minuten op een 180 minuten cassette

Ongeveer 150 minuten

Ongeveer 60 minuten

SP mode	LP mode
---------	---------

Totaal 210 minuten

Controleer dat "AUTO SP→LP TIMER" van het VHS instelling scherm op "AAN" is ingesteld voordat de timer-gestuurde opname start.

1 ROEP HET HOOFDMENU OP

Druk op MENU.

2 ROEP HET VHS INSTELLING SCHERM OP

Druk op $\Delta \nabla$ om het pijlke (opgelichte balk) naar "(S) VHS INSTELLING" te verplaatsen. Druk op OK of \triangleright .

3 KIES DE FUNCTIE

Druk op $\Delta \nabla$ om het pijlke (opgelichte balk) naar "AUTO SP→LP TIMER" te verplaatsen. Druk vervolgens op OK of \triangleright om "AAN" te kiezen.

(S) VHS INSTELLING	
B. E. S. T.	AAN
BEELD INSTELLING	AUTO
LF AUTO SP→LP TIMER	AAN
DIGITAL 3R	AAN
S-VHS	AAN
KLEUR SYSTEEM	PAL/NTSC
DIGITAL TBC/NR	AAN
VIDEO STABILIZER	UIT
[$\Delta \nabla$] → [OK]	
[MENU] : EINDE	

4 ROEP HET NORMALE SCHERM WEER OP

Druk op MENU.

OPMERKINGEN:

- Wanneer u 2 of meerdere programma's voor timer-gestuurde opname heeft ingesteld, past het tweede en eventueel daarop volgende programma niet op de band ookal is "AUTO SP→LP TIMER" op "AAN" ingesteld. U dient in dat geval de functie uit te schakelen en de bandsnelheid handmatig voor opname in te stellen.
- Om te verzekeren dat het programma geheel op de band wordt opgenomen, is er met deze functie mogelijk een kort niet-opgenomen gedeelte aan het eind van de band.
- Het is mogelijk dat er ruis in het beeld en geluid is bij het punt waar de videorecorder van SP naar LP overschakelt.
- De "Auto SP→LP timer" werkt niet tijdens ITR opname (directe timeropname) en met banden die langer dan E-180 zijn of bepaalde cassettes met een kortere speelduur.
- Wanneer u VPS/PDC voor timer-gestuurde opname heeft ingesteld en de "Auto SP→LP timer" activeert, wordt het programma mogelijk niet geheel opgenomen indien het uitloopt.

Afstandsbedieningsfuncties

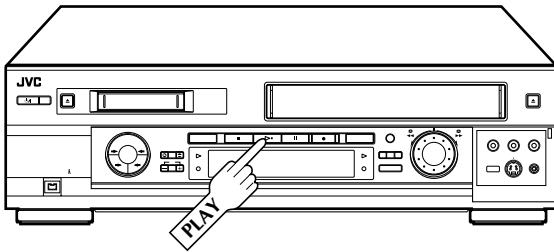
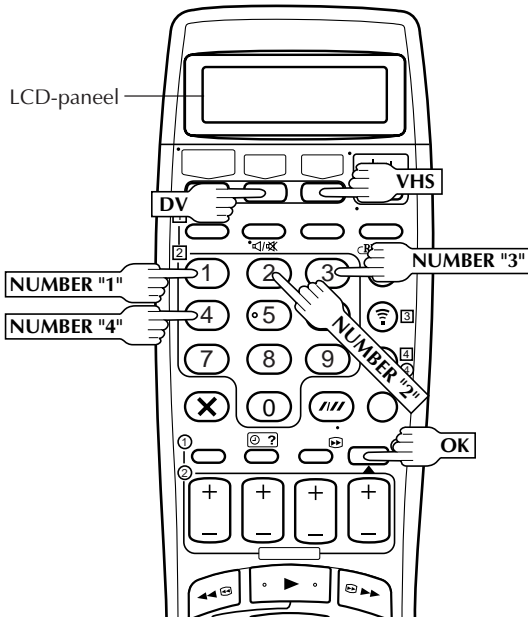

Omschakelen van de A/B/C/D code voor de afstandsbediening

Met deze afstandsbediening kunt u vier JVC videorecorders afzonderlijk bedienen. Elk van de videorecorders kan reageren op een van vier codes (A, B, C of D). De afstandsbediening is bij het verlaten van de fabriek ingesteld op de A code omdat deze videorecorder als basis reageert op de met A gecodeerde signalen. U kunt echter een instelling maken zodat deze videorecorder op de met B, C of D gecodeerde signalen reageert.

Op de afstandsbediening

1 GEEF DE CODE WEER

Houd **VHS** of **DV** op de afstandsbediening langer dan 2 seconden ingedrukt. De momenteel ingestelde code knippert op het LCD-paneel.

2 VERANDER DE CODE VOOR DE AFSTANDBEDIENING

Druk op de **NUMBER** toets "1" voor A, "2" voor B, "3" voor C, of "4" voor D.

3 STEL DE CODE VOOR DE AFSTANDBEDIENING IN

Druk op **OK** om de gekozen code in te stellen.

Op de videorecorder

1 GEEF DE CODE WEER

Houd **PLAY** op de videorecorder langer dan 5 seconden ingedrukt terwijl de videorecorder is uitgeschakeld. De momenteel ingestelde code verschijnt op het displaypaneel van de videorecorder.

- Ga naar stap 2 indien de weergegeven code op het displaypaneel verschilt van de code die op de afstandsbediening is ingesteld.

2 VERANDER DE CODE VOOR DE VIDEORECORDER

Druk op een willekeurige toets op de afstandsbediening. De code die momenteel op de afstandsbediening is ingesteld wordt nu ook op de videorecorder ingesteld.

OPMERKING:

Wanneer de energiebesparingsfunctie is ingesteld, kan de code voor de afstandsbediening niet worden veranderd.

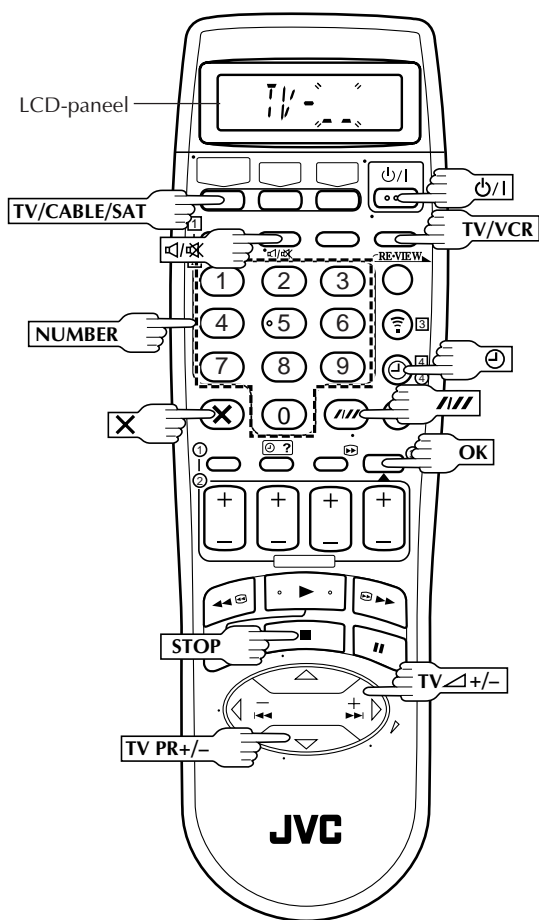

Afstandsbediening voor meerdere TV-merken

Met deze afstandsbediening kunt u tevens de basisfuncties van uw TV bedienen. Deze afstandsbediening kan behalve voor JVC TV's ook voor TV's van andere merken worden gebruikt.

1 STEL DE CODE VAN HET TV MERK IN

Druk op **TV/CABLE/SAT** om het display om te schakelen naar "TV" en houd de toets ingedrukt totdat "TV-__" verschijnt. Voer de merkcode van uw TV in met de **NUMBER** toetsen. Druk vervolgens op **OK**. (Zie de tabel in de linker kolom.)

Druk op **⏻/I** op de afstandsbediening van deze videorecorder om de TV in te schakelen, en probeer de bedieningen (→ stap 2).

- Nadat u de afstandsbediening heeft ingesteld om de TV te bedienen, hoeft u deze stap niet meer te herhalen totdat u de batterijen van uw afstandsbediening vervangt.
- Sommige TV-merken hebben meer dan één code. Als de TV niet met de ene code functioneert, probeer dan een andere in te voeren.

2 BEDIEN DE TV

Druk eerst op **TV/CABLE/SAT** om het display om te schakelen naar "TV". Druk dan op de overeenkomende knop: **⏻/I**, **TV/VCR**, **TV PR +/-**, **TV Δ +/-** (Volume), **⏻/⏻** (TV-dempen), **NUMBER** toetsen.

- Druk op **VHS** of **DV** om de afstandsbediening weer in te stellen op videorecorderbediening.

BELANGRIJK

De bijgeleverde afstandsbediening kan met JVC TV's en TV's van andere merken worden gebruikt. Het is echter mogelijk dat deze afstandsbediening niet voor uw TV geschikt is, of dat slechts bepaalde functies met deze afstandsbediening kunnen worden ingesteld.

Bedienen van uw TV met extra toetsen

Gebruik de **NUMBER** toetsen en de **///** toets, de **X** toets of de **⊖** toets om de kanalen van de TV te kiezen.

- Met TV's van code 01, 02, 07, 10, 11, 14, 20, 23, 24, 25, 27, 33 of 35 correspondeert de **///** toets met het overschakelen tussen de 1-cijferig/2-cijferig toets (vaak -/- toets genoemd) van de afstandsbediening van de TV.
- Met TV's van code 01, 28, 29 of 34, correspondeert de **X** toets met de 10+ toets en de **⊖** toets met de 20+ toets van de afstandsbediening van de TV.

OPMERKING:

De werking van deze toetsen hangt van uw TV af. Gebruik deze toetsen op dezelfde wijze als de overeenkomende toetsen van de afstandsbediening van uw TV.

TV MERK	CODE
JVC	01, 23, 24, 25
AIWA	36
BEIJING	22
CCE	02
CHANGHONG	34
DAEWOO	37
FERGUSON	27
FINLUX	30
FUNAI	32
GRADIENTE	20
GRUNDIG	19
HITACHI	10
ITT	28
JINXING	38
KONKA	40
LG/GOLDSTAR	18
MITSUBISHI	03
MIVAR	29
NEC	20
NOBLEX	22
NOKIA	31
PANASONIC	11
PEONY	34, 38, 39
PHILCO	10
PHILIPS	02
SAMSUNG	12, 33, 34, 35
SANYO	16
SHARP	06
SONY	07
TCL	41
THOMSON	26
TOSHIBA	14

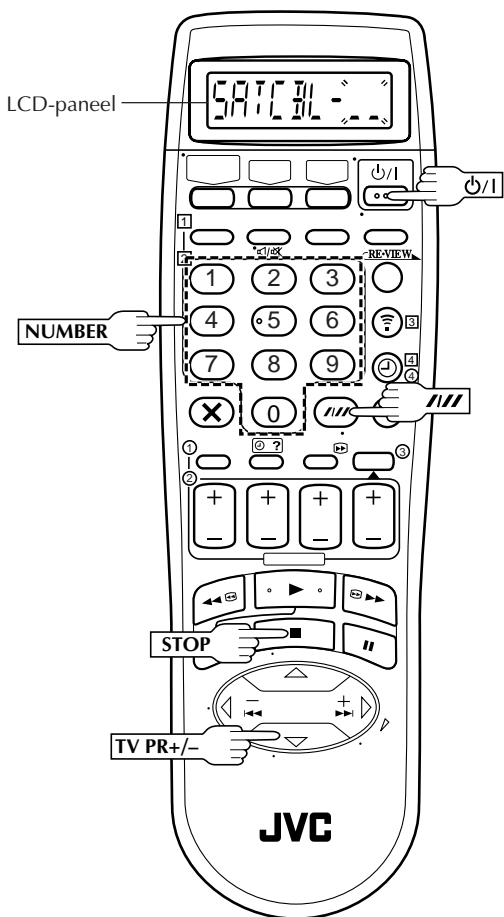

Afstandsbediening voor meerdere satellietontvanger-merken

Deze afstandsbediening is geschikt voor het activeren van de basisfuncties van uw satellietontvanger. Behalve JVC satellietontvangers kunt u ook satellietontvangers van andere merken bedienen.

1 STEL DE CODE VOOR HET MERK VAN UW SATELLIETONTVANGER

Druk op **TV/CABLE/SAT** om het display om te schakelen naar "CABLE SAT" en houd de toets ingedrukt totdat "SATCBL- _ _" verschijnt. Voer de merkcode van uw satellietontvanger in met de **NUMBER** toetsen. Druk vervolgens op **OK**. (Zie de tabel in de linker kolom.) Druk op **TV/CABLE/SAT** op de afstandsbediening van deze videorecorder om de satellietontvanger in te schakelen, en probeer de bedieningen (zie stap 2).

- Nadat u de afstandsbediening heeft ingesteld om de satellietontvanger te bedienen, hoeft u deze stap niet te herhalen totdat u de batterijen vervangt van uw afstandsbediening.
- Bepaalde merken satellietontvangers hebben meer dan één code. Als de satellietontvanger niet werkt met de ene code, probeer dan een andere in te voeren.

2 BEDIEN DE SATELLIETONTVANGER

Druk eerst op **TV/CABLE/SAT** om het display om te schakelen naar "CABLE SAT". Druk vervolgens op de overeenkomende knop: **TV/CABLE/SAT**, **TV PR +/-**, **NUMBER** toetsen.

- Voor bepaalde merken satellietontvangers dient u op **///** te drukken nadat u de **NUMBER** toetsen heeft ingedrukt.
- Bij bepaalde satellietontvangers zullen de **NUMBER** toetsen niet werken.
- Druk op **VHS** of **DV** om de afstandsbediening weer in te stellen op videorecorderbediening.

BELANGRIJK

De bijgeleverde afstandsbediening is geschikt voor de meeste JVC satellietontvangers en satellietontvangers van andere merken. Het is echter mogelijk dat de afstandsbediening niet geschikt is voor uw satellietontvanger of slechts bepaalde functies kunnen worden gebruikt.

SATELLIETONTVANGER MERK	CODE
JVC	73
AMSTRAD	60, 61, 62, 63, 91
CANAL +	81
D-BOX	85
ECHOSTAR	78
ECHOSTAR (VIA DIGITAL)	82
FINLUX	68
FORCE	89
GALAXIS	69, 88
GRUNDIG	64, 65
HIRSCHMANN	64
ITT NOKIA	68
JERROLD	75
KATHREIN	70, 71
LUXOR	68
MASCOM	92
MASPRO	70
NOKIA	87
PACE	67, 86, 91
PANASONIC	74
PHILIPS	66, 84
PHONOTREND	69
RFT	69
SAGEM	83
SALORA	68
SKYMASTER	69
TPS	83
TRIAx	90
WISI	64

Voorbereiding voor montage (alleen VHS deck)

Schakel de TV in en kies de AV functie.

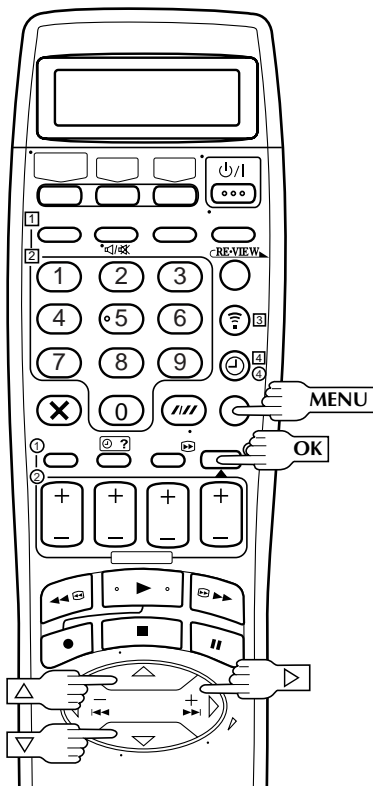

Voordelen van S-VHS videorecorders

Monteren van VHS op S-VHS, S-VHS op VHS of natuurlijk S-VHS op S-VHS is mogelijk met deze S-VHS videorecorder.

- Van VHS op S-VHS: Neem de VHS weergavesignalen met de S-VHS functie op. Alhoewel de beeldkwaliteit afhankelijk is van het origineel, is het uiteindelijke resultaat toch bevredigender dan met een VHS op VHS montage.
- Van S-VHS op VHS: Het oorspronkelijke beeld is van zeer hoge kwaliteit. Derhalve zal de kwaliteit van de gemonteerde cassette ook aanzienlijk beter zijn dan bij VHS op VHS montage.
- Van S-VHS op S-VHS: Alle signalen worden overgedragen met een minimaal kwaliteitsverlies.

Beeld Instelling

Met deze functie kunt u de kwaliteit van het weergavebeeld naar eigen voorkeur instellen. *De standaardinstelling is "AUTO".

1 ROEP HET HOOFDMENU OP

Druk op MENU.

2 ROEP HET VHS INSTELLING SCHERM OP

Druk op $\Delta \nabla$ om het pijltje (opgelichte balk) naar "(S) VHS INSTELLING" te verplaatsen, en druk dan op OK of \triangleright .

3 KIES DE FUNCTIE VOOR BEELD INSTELLING

Druk op $\Delta \nabla$ om het pijltje (opgelichte balk) naar "BEELD INSTELLING" te verplaatsen, en druk dan op OK of \triangleright om de gewenste instelling te kiezen.

(S) VHS INSTELLING	
B. E. S. T.	AAN
BEELD INSTELLING	AUTO
AUTO SP → LP TIMER	UIT
DIGITAL 3R	AAN
S-VHS	AAN
KLEUR SYSTEEM	PAL/NTSC
DIGITAL TBC/NR	AAN
VIDEO STABILIZER	UIT
[$\Delta \nabla$] → [OK] [MENU] : EINDE	

AUTO: Biedt optimale benutting van de voordelen van het B.E.S.T. Beeldsysteem. Normaal moet u "AUTO" kiezen.

EDIT: Bepert verslechtering van de beeldkwaliteit tijdens monteren (opnemen en weergeven).

SOFT: Vermindert de inferieure beeldkwaliteit tijdens weergave van overbespeelde banden die veel storing bevatten.

SHARP: Het beeld wordt helderder en scherper bij weergave van programma's met veel effen, gelijkgekleurde beelden zoals tekenfilms.

OPMERKINGEN:

- Wanneer u "EDIT", "SOFT" of "SHARP" kiest, zal de gekozen instelling niet veranderen totdat u een andere instelling kiest.
- Wanneer u "EDIT" kiest om banden te monteren, dient u na het monteren van de banden opnieuw in te stellen op "AUTO".

4 ROEP HET NORMALE SCHERM WEER OP

Druk op MENU.

OPMERKINGEN:

- Wanneer "B.E.S.T." op "UIT" is ingesteld, wordt "BEELD INSTELLING" automatisch omgeschakeld van "AUTO" naar "NORM".
- Kies "EDIT" wanneer u banden wilt monteren. Zie blz. 52.

Dubben van banden

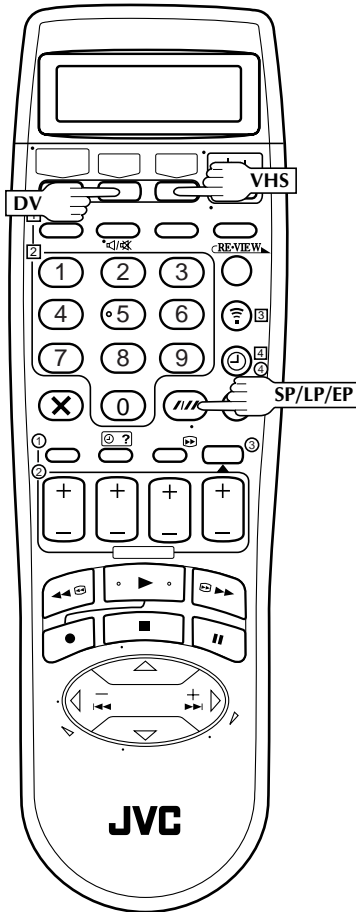
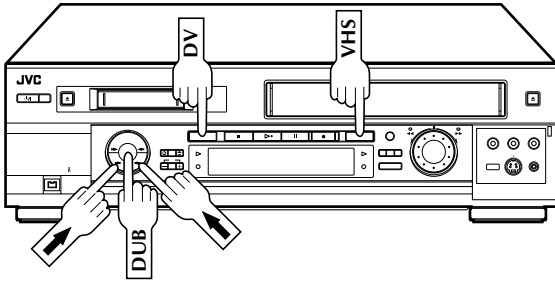

Dubben van een hele band

Aangezien deze recorder zowel een VHS deck als een DV deck heeft, kunt u gemakkelijk dubben van band naar band zonder dat u andere apparatuur hoeft aan te sluiten.

1 PLAATS DE CASSETTES ERIN

Plaats een VHS (of S-VHS) cassette en een Mini DV cassette erin.

2 KIES DE RICHTING VOOR DUBBEN

Druk op → voor weergeven op het DV deck en opnemen op het VHS deck. De richting-indicator voor dubben (DV →) gaat aan.

OF

Druk op ← voor weergeven op het VHS deck en opnemen op het DV deck. De richting-indicator voor dubben (← VHS) gaat aan.

3 STEL DE OPNAMESNELHEID IN

Druk op VHS of DV om het opnamedeck te kiezen, en druk dan op SP/LP/EP (///).

- "DV → VHS" of "DV ← VHS" verschijnt op het TV-scherm indien "O.S.D." op "AAN" is ingesteld. (☞ blz. 11)

4 START HET DUBBEN

Druk **DUB** twee seconden lang in.

Dubben van DV naar VHS:

De DV weergave-indicator (▷) en de VHS opname-indicator (○) gaan aan.

Dubben van VHS naar DV:

De VHS weergave-indicator (▷) en de DV opname-indicator (○) gaan aan.

- Indien de banden nog niet zijn teruggespoeld, zullen deze in beide decks automatisch teruggespoelen. Het opnamedeck wordt in de opnamepauzestand gezet, en het weergavedeck in de pauzestand. Nadat de banden in beide decks zijn teruggespoeld, zal het dubben automatisch beginnen. Nadat het dubben is voltooid, worden beide banden automatisch teruggespoeld en naar buiten gevoerd. Daarna wordt de recorder automatisch uitgeschakeld.

OPMERKINGEN:

- Indien u de richting voor dubben verkeerd instelt, is er kans dat een belangrijke opname die u wilde dubben zal worden gewist. Het is daarom aan te raden dat u deze functie eerst even uitprobeert met onbelangrijke banden.
- Voor de cassette die u weergeeft (d.w.z. de cassette waarvan u opneemt), is het aan te raden dat u de wispreventieschakelaar instelt op "SAVE" (indien de cassette een Mini DV cassette is) of dat u het wispreventielipje verwijdert (indien de cassette een VHS cassette is).
- Kijken naar een satellietuitzending of een gecodeerde uitzending is niet mogelijk wanneer de videorecorder in de dubben-stand staat.
- Wanneer u begint te dubben op een band vanaf een band waarop een kopieerbeveiligingssignaal is opgenomen, zullen de banden automatisch uit het DV-deck en VHS-deck naar buiten worden gevoerd, en zal de videorecorder worden uitgeschakeld.
- Om de dubben-stand te annuleren, drukt u op **PR +/-** zodat de richting-indicator voor dubben (DV → of ← VHS) uitgaat.

Normaal dubben

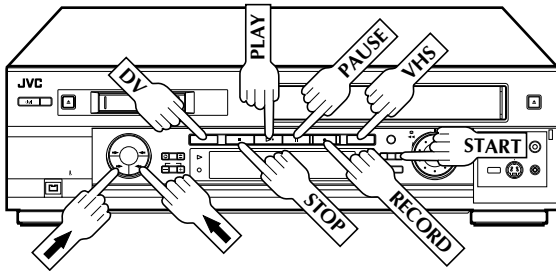

U kunt alleen de gewenste scènes van een band dubben door te starten en te stoppen waar u wilt.

1

PLAATS DE CASSETTES ERIN

Plaats een VHS (of S-VHS) cassette en een Mini DV cassette erin.

2

KIES DE RICHTING VOOR DUBBEN

Druk op → voor weergeven op het DV deck en opnemen op het VHS deck. De richting-indicator voor dubben (DV →) gaat aan.

OF

Druk op ← voor weergeven op het VHS deck en opnemen op het DV deck. De richting-indicator voor dubben (← VHS) gaat aan.

3

STEL DE OPNAMESNELHEID IN

Druk op **VHS** of **DV** om het opnamedeck te kiezen, en druk dan op **SP/LP/EP** ().

- "DV → VHS" of "DV ← VHS" verschijnt op het TV-scherm indien "O.S.D." op "AAN" is ingesteld. (blz. 11)

4

ZOEK HET STARTPUNT

Voor het weergavedeck:

Druk op **VHS** of **DV** om het weergavedeck te kiezen. Druk op **PLAY** om de weergave van de band in het weergavedeck te starten, en druk op **PAUSE** om de weergave te pauzeren wanneer het startpunt voor dubben is gevonden.

Voor het opnamedeck:

Druk op **VHS** of **DV** om het opnamedeck te kiezen. Houd **PAUSE** ingedrukt en druk op **RECORD** om het opnamedeck in de opnamepauzestand te zetten.

5

START HET DUBBEN

Druk op **START**.

Dubben van DV naar VHS:

De DV weergave-indicator (▷) en de VHS opname-indicator (○) gaan aan.

Dubben van VHS naar DV:

De VHS weergave-indicator (▷) en de DV opname-indicator (○) gaan aan.

6

PAUZEER HET DUBBEN

Druk op **START**.

7

STOP HET DUBBEN

Druk op **STOP**. Druk daarna op **VHS** of **DV** om het weergavedeck te kiezen en druk op **STOP**.

OPMERKINGEN:

- Het punt waar het dubben werkelijk begint kan een paar seconden afwijken van het punt waar u wilde beginnen.
- Het in-beelddisplay tijdens de bediening of tijdens het dubben wordt niet opgenomen.
- Wanneer u dubt van het VHS deck naar het DV deck, moet u ook "GELUIDSINSTELLING" juist instellen (blz. 25).
- Kijken naar een satellietuitzending of een gecodeerde uitzending is niet mogelijk wanneer de videorecorder in de dubben-stand staat.
- Om de dubben-stand te annuleren, drukt u op **PR +/-** zodat de richting-indicator voor dubben (DV → of ← VHS) uitgaat.

Wanneer u dubt van het DV deck naar het VHS deck:

- Wanneer u een Mini DV band die met audiodubbing werd opgenomen wilt dubben, moet u "12BIT GELUID" juist instellen alvorens de band weer te geven (blz. 25).

Monteren van meerdere scènes

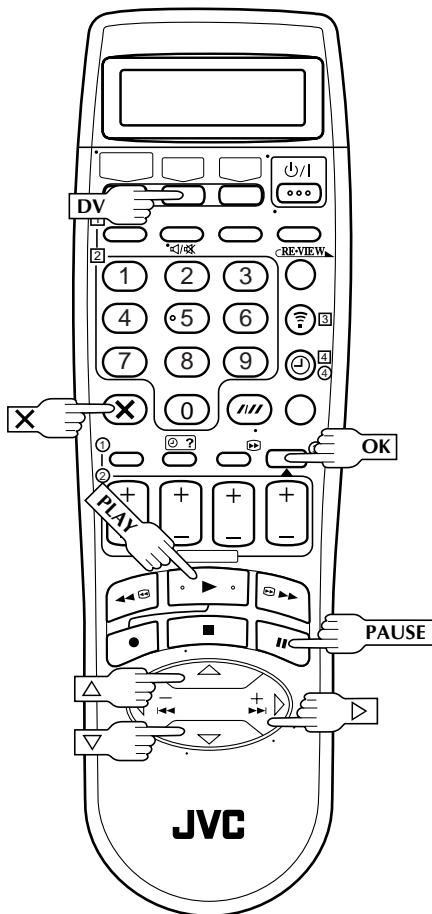
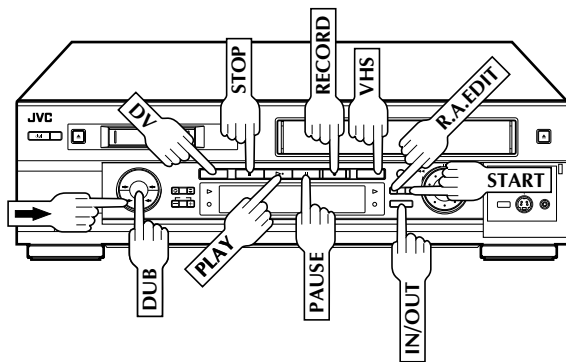

Montagegeheugen voor 64 programma's (8 programma's x 8 scènes)

Door de functie voor monteren van meerdere scènes (R.A. EDIT) te gebruiken, kunt u maximaal 8 scènes van een reeds opgenomen Mini DV cassette selecteren en deze automatisch dubben op een VHS cassette.

Monteren van meerdere scènes is alleen mogelijk wanneer u dubt van het DV deck naar het VHS deck.

1 PLAATS DE CASSETTES ERIN

Plaats een VHS (of S-VHS) cassette en een Mini DV cassette erin.

2 KIES HET DV DECK

Druk op **DV**.

3 ROEP HET R.A. EDIT SCHERM OP

Druk op **R.A. EDIT**. Het R.A. EDIT scherm verschijnt.

4 SELECTEER EEN PROGRAMMA

Druk op Δ / ∇ om het pijltje (opgelichte balk) te verplaatsen naar het programmanummer dat u wilt monteren, en druk dan op **OK** of \triangleright .

DV → VHS	
P1	---/---/---/---
P2	---/---/---/---
P3	---/---/---/---
P4	---/---/---/---
P5	---/---/---/---
P6	---/---/---/---
P7	---/---/---/---
P8	---/---/---/---

[+/-] → START
[R. A. EDIT] : EINDE

- Om een programma van het R.A. EDIT scherm te verwijderen, selecteert u het programmanummer en dan drukt u **X** langer dan 2 seconden in.

5 ZOEK HET INMONTEERPUNT

Druk op **PLAY** om de weergave te starten, zoek het beginpunt van de scène die u wilt monteren, en druk dan op **PAUSE**. Druk daarna op **IN/OUT**. Het inmonteerpunt verschijnt op het scherm.

P1	IN	UIT
1	--:--:--	→
2		→
3		→
4		→
5		→
6		→
7		→
8		→
TC		---:--:--
TOTAAL TIJD		---:--:--

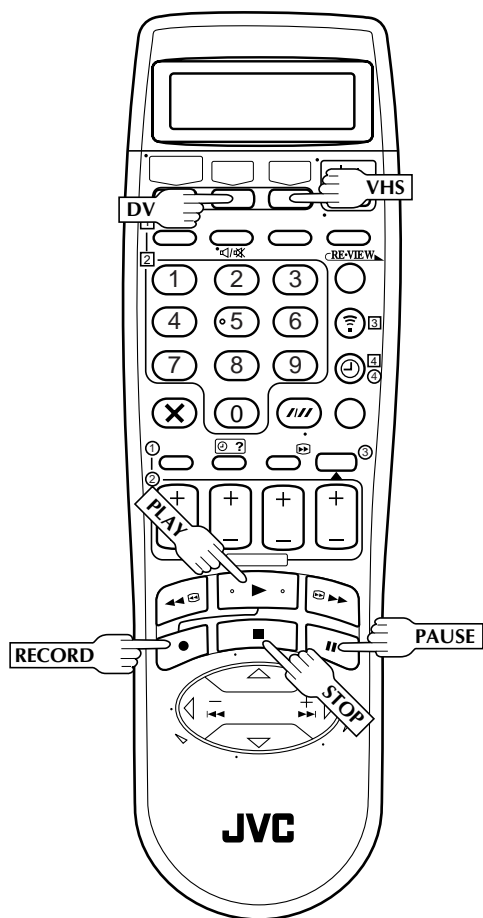

OPMERKINGEN:

- Indien het monteren van meerdere scènes niet werkt, moet u de → **DUB** toets indrukken en dan de bedieningen voor monteren van meerdere scènes vanaf het begin herhalen.
- Druk op **X** om een vastgelegde scène te annuleren. Door iedere druk op **X** wordt de laatst vastgelegde scène geannuleerd.
- Indien de broncassette meer dan 2 identieke tijdcodes heeft (blz. 24), zal de recorder het gekozen inmonteerpunt mogelijk niet vinden zodat de montage niet juist zal worden uitgevoerd.
- Bij het kiezen van een scène moet u erop letten dat er voldoende tijd tussen het in- en uitmonteerpunt is.
- Indien het zoeken naar een inmonteerpunt langer dan 5 minuten duurt, zal de opnamepauzestand van het VHS deck worden uitgeschakeld en zal de montage derhalve niet worden uitgevoerd.
- Indien er blanco gedeeltes voor of na de in- en uitmonteerpunten liggen, zal de gemonteerde band mogelijk een blauw beeld bevatten.
- De tijdcodes registreren de tijd slechts tot op de seconde nauwkeurig. Het is derhalve mogelijk dat de totale tijd van de tijdcodes niet precies gelijk is aan de totale tijd van de te monteren scènes.
- Om het monteren van meerdere scènes te onderbreken terwijl deze aan de gang is, drukt u nogmaals op **R.A.EDIT** om terug te gaan naar het R.A. EDIT scherm. Druk daarna nogmaals op **R.A.EDIT** om terug te gaan naar het normale scherm.
- Om de functie voor monteren van meerdere scènes achtereenvolgens voor twee of meer programma's te gebruiken, drukt u voor elk programma op **START**. Om te dubben van een andere Mini DV cassette, verwisselt u eerst de Mini DV cassettes en dan drukt u op **START**.

6

ZOEK HET UITMONTEERPUNT

Druk op **PLAY** om de weergave te starten, zoek het eindpunt van de scène die u wilt monteren, en druk dan op **PAUSE**. Druk daarna op **IN/OUT**. Het uitmonteerpunt verschijnt op het scherm.

P1	IN	UIT
1	0:31:02	→ 0:54:00
2		→
3		→
4		→
5		→
6		→
7		→
8		→
	TC	0:00:10
	TOTAAL TIJD	0:22:58

7

REGISTREER DE VOLGENDE SCENES

Herhaal stappen 5 en 6.

- Druk op **X** om reeds vastgelegde punten te annuleren. De vastgelegde punten verdwijnen één voor één vanaf het laatst vastgelegde punt.

8

BEREID DE BRONCASSETTE VOOR

Spoel de band in het DV deck terug naar het begin van de scène die u wilt monteren.

9

ZET HET VHS DECK IN DE OPNAMEPAUZESTAND

Druk op **VHS**. Houd daarna **PAUSE** ingedrukt en druk op **RECORD** om het VHS deck in de opnamepauzestand te zetten.

10

START DE MONTAGE

Druk op **START**.

- Nadat alle vastgelegde scènes zijn gedubd, komt het DV deck in de pauzestand te staan, en het VHS deck in de opnamepauzestand.

11

STOP HET MONTEREN

Druk op **STOP**. De opnamefunctie van het VHS deck wordt uitgeschakeld.

Druk op **DV** en druk dan op **STOP**. De weergavefunctie van het DV deck wordt uitgeschakeld.

12

ROEP HET NORMALE SCHERM WEER OP

Druk op **R.A.EDIT**.

Monteren van een camcorder

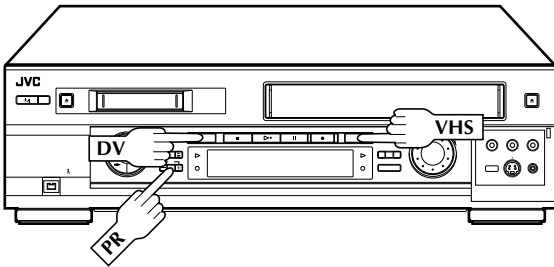

OPMERKINGEN:

- Alle kabels die u nodig heeft zijn in de handel verkrijgbaar.
- U kunt tevens een andere videorecorder in plaats van een camcorder als weergavetoestel gebruiken.
- Wanneer u in stap 4 "EDIT" kiest om banden te monteren, dient u na het monteren van de banden opnieuw in te stellen op "AUTO" (of op "NORM" wanneer "B.E.S.T." op "UIT" is ingesteld).
- Wanneer u monteert via de DV IN/OUT aansluiting, zal de recorder stoppen indien het weergavetoestel een blanco gedeelte op de band begint weer te geven of indien het bronsignaal wordt onderbroken.

U kunt uw camcorder als weergavetoestel en deze videorecorder als opnametoestel gebruiken.
U kunt digitaal dubben door een digitaal apparaat aan te sluiten, zoals b.v. een camcorder die een DV uitgangs-/ingangsaan­sluiting heeft.
Aangezien de signalen digitaal zijn, is de video- of audiokwaliteit van de gemonteerde band even goed als die van de originele band.

AANSLUITEN

1

- A** Indien de camcorder geen S-VIDEO uitgangsaan­sluiting heeft...
...verbind de AUDIO/VIDEO OUT aansluitingen van de camcorder met de AUDIO/VIDEO ingangsaan­sluitingen op het voorpaneel van de videorecorder.
- B** Indien de camcorder wel een S-VIDEO uitgangsaan­sluiting heeft...
...verbind de S-VIDEO OUT en AUDIO OUT aansluitingen van de camcorder met de S-VIDEO en AUDIO ingangsaan­sluitingen op het voorpaneel van de videorecorder.
- C** Indien de camcorder een DV OUT/IN aansluiting heeft...
...verbind de DV OUT/IN aansluiting van de camcorder met de DV IN/OUT aansluiting van deze recorder.

- Bij gebruik van een mono camcorder moet u de AUDIO OUT aansluiting van deze camcorder met de AUDIO L ingangsaan­sluiting van de videorecorder verbinden.
- Bij gebruik van een JVC camcorder voorzien van het "Master Edit Control" systeem, kunt u met de camcorder de videorecorder bedienen. Zie de gebruiksaanwijzing van de camcorder voor details aangaande de bediening.

KIES HET OPNAMEDECK

Druk op **VHS** of **DV**.

2

STEL DE INGANGSFUNCTIE VAN HET OPNAMEDECK IN

Druk op **PR** van het opname­deck om "F-1" te kiezen.

3

- Wanneer u het VHS deck als het opname­deck gebruikt, stel dan "VHS F-1 IN­GANG" in op "VIDEO" voor de AUDIO/VIDEO ingangsaan­sluitingen, of op "S-VIDEO" voor de AUDIO/S-VIDEO ingangsaan­sluitingen, afhankelijk van de aansluitingen die u gebruikt (☞ blz. 59).

STEL DE MONTAGEFUNCTIE IN (ALLEEN VHS DECK)

Zie "Beeld Instelling" op blz. 45.

4

START DE CAMCORDER

Schakel de camcorder in de weergave­functie.

5

START DE VIDEORECORDER

Schakel de videorecorder in de opname­functie.

6

A Indien de camcorder geen S-VIDEO uitgangsaansluiting heeft...

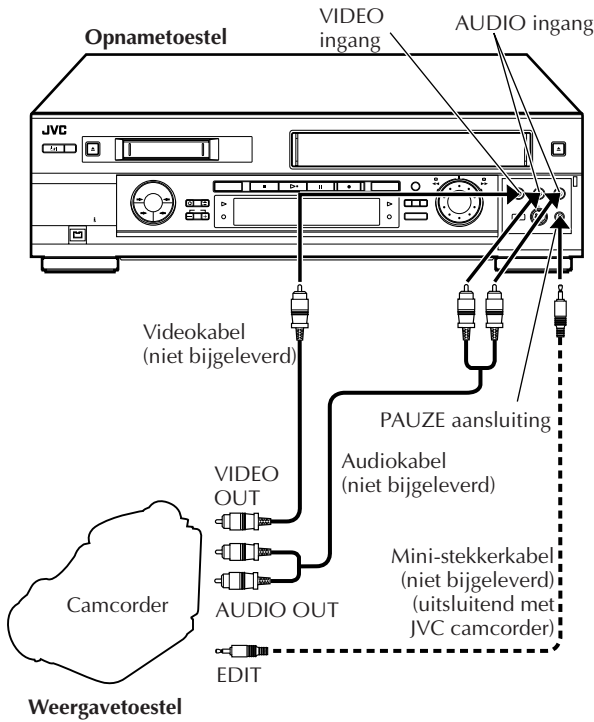

B Indien de camcorder wel een S-VIDEO uitgangsaansluiting heeft...

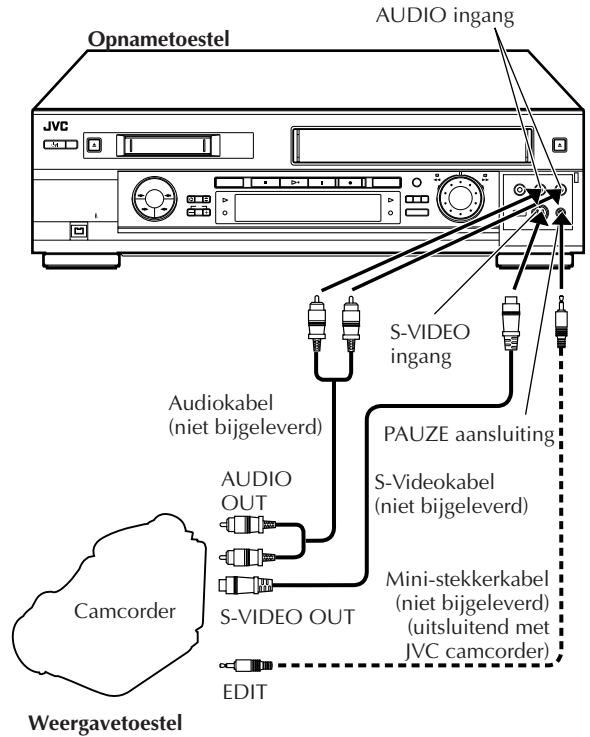

C Indien de camcorder een DV OUT/IN aansluiting heeft...

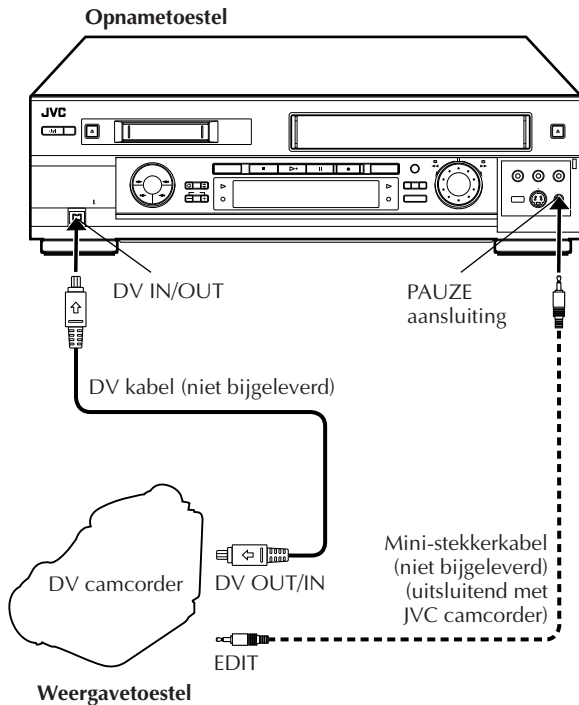

Monteren van of naar een andere videorecorder

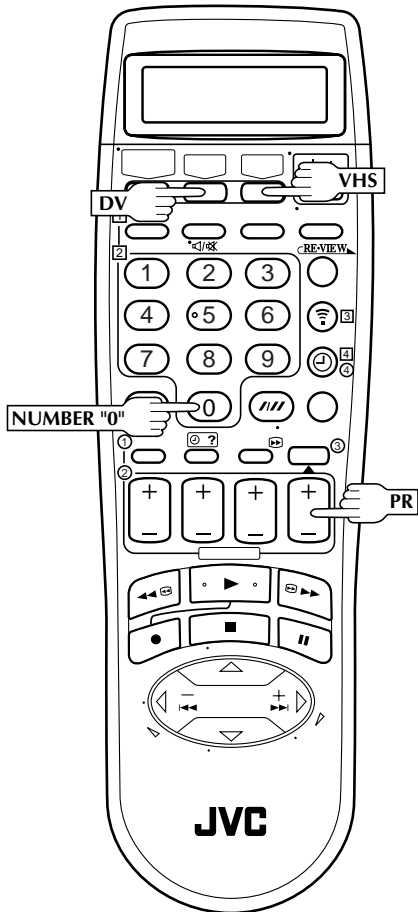

U kunt deze videorecorder als brontoestel (weergavetoestel) of opnametoestel gebruiken.

1 AANSLUITEN

Verbind de 21-pens SCART aansluiting van het weergavetoestel met de 21-pens SCART aansluiting van de videorecorder zoals u in de afbeelding op blz. 53 ziet.

- A** Indien u deze videorecorder als weergavetoestel gebruikt . . .
... verbind de AV1 (L-1) IN/OUT aansluiting met het opnametoestel.
- B** Indien u deze videorecorder als opnametoestel gebruikt . . .
... verbind de AV2 (L-2) IN/DECODER of AV1 (L-1) IN/OUT aansluiting met het weergavetoestel.
- C** Indien een andere videorecorder compatibel is met het Y/C signaal . . .
... verbind de AV1 (L-1) IN/OUT aansluiting van deze videorecorder met de andere videorecorder.

Voor de **C** aansluiting ...

- Wanneer u deze videorecorder als het opnametoestel gebruikt, moet u "L-1 INGANG" instellen op "S-VIDEO" en "L-2 KEUZE" op "A/V" (☞ blz. 58).
- Wanneer u deze videorecorder als het weergavetoestel gebruikt, moet u "L-1 UITGANG" instellen op "S-VIDEO" (☞ blz. 58).

2 KIES HET DECK

Druk op **VHS** of **DV**.

- Wanneer u deze recorder als het weergavetoestel gebruikt, stel dan "S-VHS AUDIO UIT" in op "VHS" of "DV", afhankelijk van het gekozen deck (☞ blz. 59).

3 STEL DE INGANGSFUNCTIE VAN HET OPNAMETOESTEL IN

Stel op **AUX**. Druk op **NUMBER** toets "0" en/of **PR** van deze videorecorder om de aansluiting die u gebruikt te kiezen — "L-1" voor de AV1 (L-1) IN/OUT aansluiting of "L-2" voor de AV2 (L-2) IN/DECODER aansluiting.

- Controleer dat "L-2 KEUZE" op "A/V" is gesteld (☞ blz. 58) bij gebruik van de AV2 (L-2) IN/DECODER aansluiting.

4 STEL DE MONTAGEFUNCTIE IN (ALLEEN VHS DECK)

Zie "Beeld Instelling" op blz. 45.

5 START HET WEERGAVETOESTEL

Schakel het toestel in de weergavefunctie.

6 START HET OPNAMETOESTEL

Schakel het toestel in de opnamefunctie.

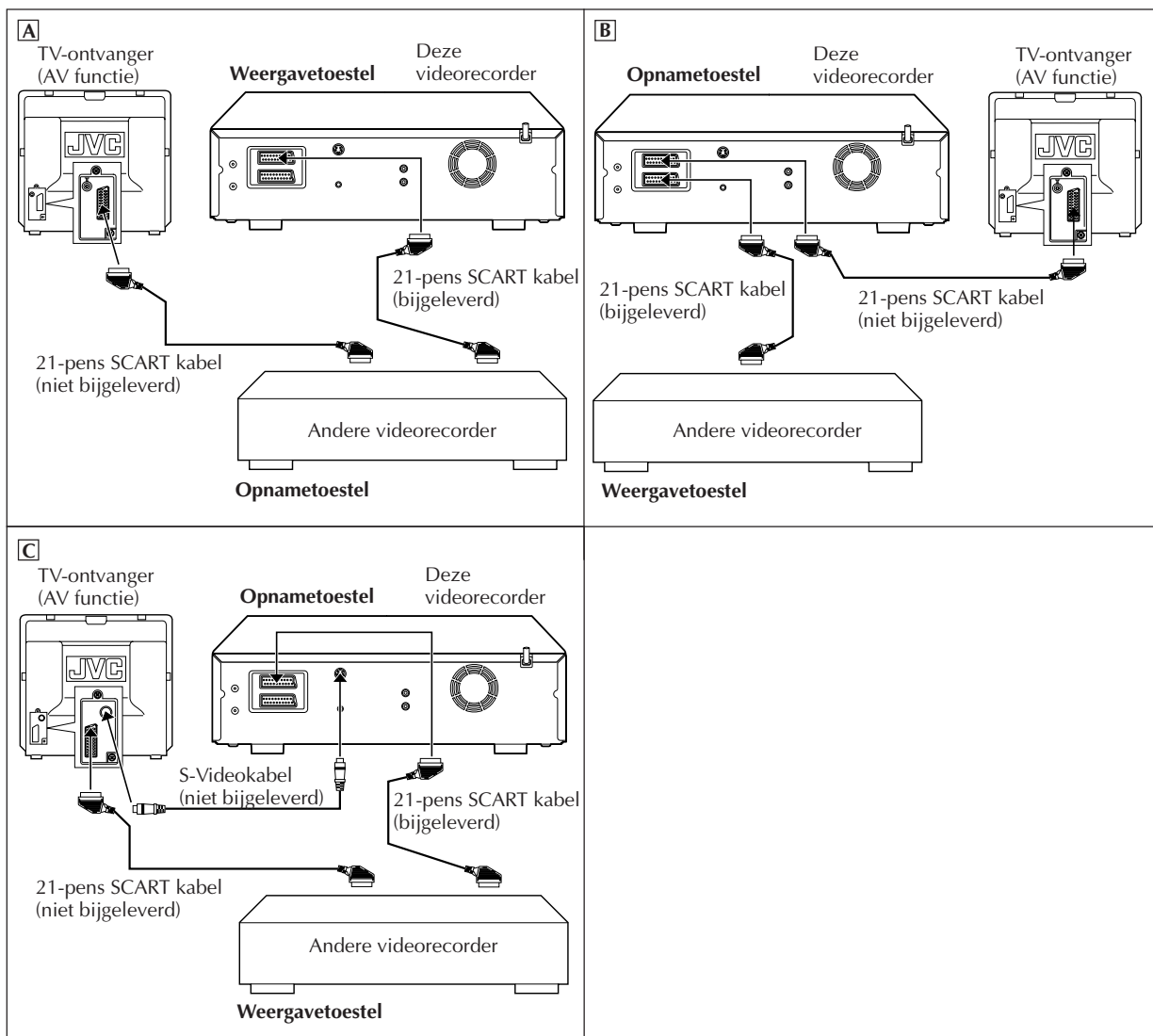

OPMERKINGEN:

- Alle kabels die u nodig heeft zijn in de handel verkrijgbaar.
- Gebruik voor het in- en uitvoeren van het Y/C signaal beslist een 21-pen SCART kabel die compatibel is met het Y/C signaal.
- Wanneer u in stap 4 "EDIT" kiest om banden te monteren, dient u na het monteren van de banden opnieuw in te stellen op "AUTO" (of op "NORM" wanneer B.E.S.T. op "UIT" is ingesteld).
- Stel "O.S.D." beslist op "UIT" wanneer u deze videorecorder voor het monteren als weergavetoestel wilt gebruiken (☞ blz. 11).
- Bij gebruik van een andere videorecorder met S-VIDEO en AUDIO in- en uitgangsaansluitingen kunt u deze aansluitingen met de S-VIDEO en AUDIO in- en uitgangsaansluitingen van deze videorecorder verbinden.

Bij gebruik van deze videorecorder als weergavetoestel...

...verbind de S OUT en AUDIO uitgangsaansluitingen op het achterpaneel met de S-VIDEO en AUDIO ingangsaansluitingen van het opnametoestel.

Bij gebruik van deze videorecorder als opnametoestel...

...verbind de S-VIDEO en AUDIO ingangsaansluitingen op het voorpaneel met de S-VIDEO en AUDIO uitgangsaansluitingen van het weergavetoestel. Stel vervolgens de ingangsfunctie van deze recorder in op "F-1" en stel "VHS F-1 INGANG" in op "S-VIDEO" (☞ blz. 59).

Audio-dubben

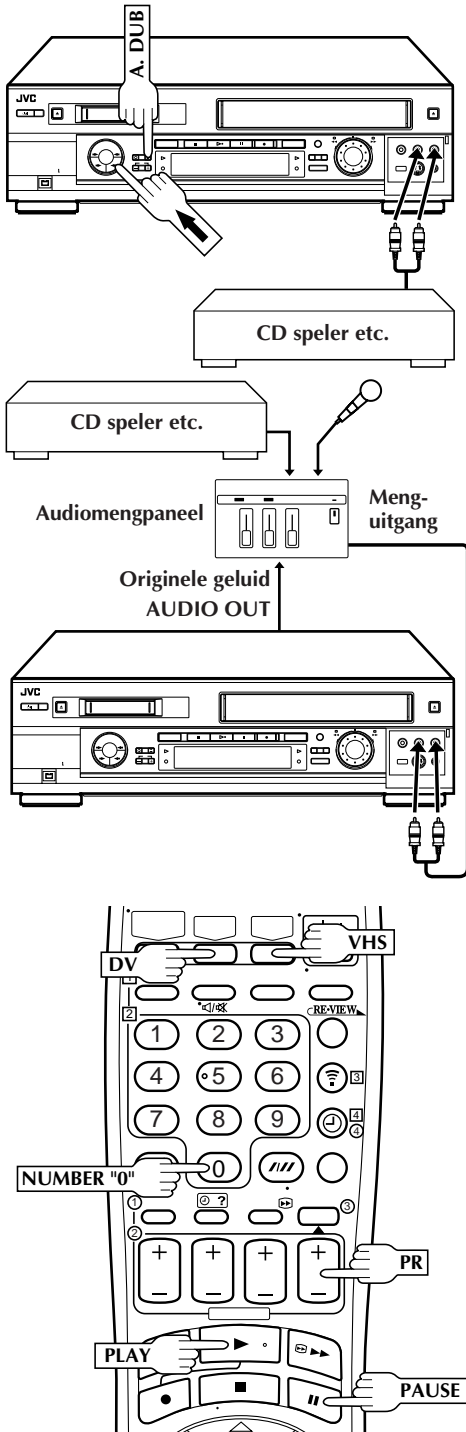

VHS audio-dubben

Bij audio-dubben wordt het geluid op het normale audiospoor door nieuw geluid vervangen.

Audio-dubben is niet mogelijk op een cassette die met de EP-functie werd opgenomen.

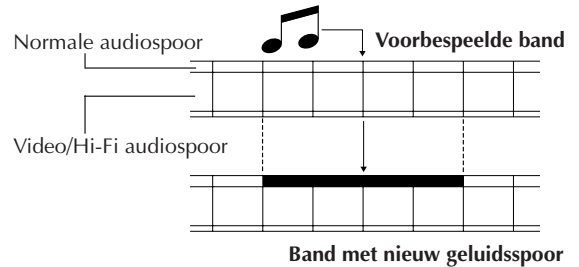

DV audio-dubben

Met deze functie kunt u nieuw geluid opnemen, zonder dat het oorspronkelijke geluid wordt gewist, op een DV band die werd opgenomen met "GELUIDSINSTELLING" ingesteld op "12BIT" (☞ blz. 25). U kunt dan genieten van audio die werd opgenomen door andere audio- of videoapparatuur op deze recorder aan te sluiten.

Audio-dubben is niet mogelijk op een band die werd opgenomen met "GELUIDSINSTELLING" ingesteld op "16BIT", of op een band die met "LP" snelheid werd opgenomen, of op een blanco band.

1 MAAK DE VERBINDINGEN

Verbind een audiocomponent met de AUDIO L + R aansluitingen op het voorpaneel van de videorecorder.

- Gebruik uitsluitend de AUDIO L aansluiting in geval van een mono component.

2 KIES HET OPNAMEDECK

Druk op **VHS** of **DV**.

- Wanneer u het DV deck als het opname-deck gebruikt, druk dan op ← om opname van de audiosignalen van de AUDIO L + R ingangsaansluitingen mogelijk te maken. De richting-indicator voor dubben (← VHS) gaat aan.

3 KIES DE INGANGSFUNCTIE

Druk op **NUMBER** toets "0" en/of **PR** zodat "F-1" verschijnt in plaats van het kanaalnummer.

4 ZOEK HET STARTPUNT

Druk op **PLAY** om de weergave van de cassette in de videorecorder te starten. Druk op **PAUSE** wanneer het punt is bereikt vanaf waar u nieuw geluid wilt opnemen.

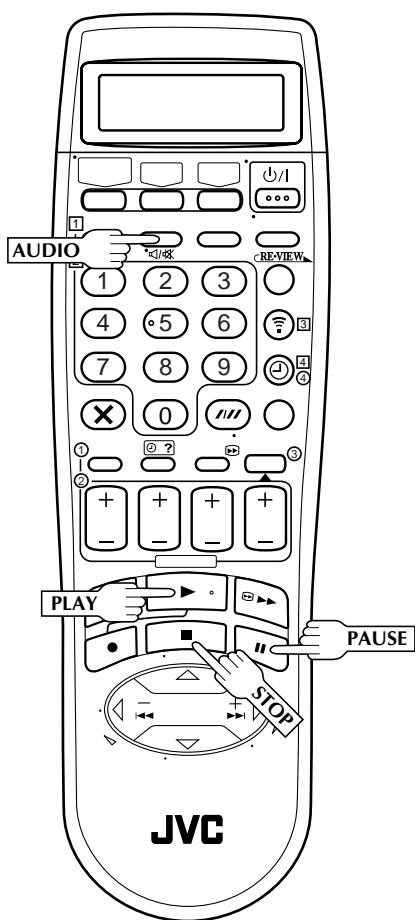

5 ACTIEVEER DE FUNCTIE VOOR AUDIO-DUBBEN

Druk op **A. DUB.**

- De videorecorder schakelt in de pauzefunctie voor het audio-dubben. ("⏏" knippert, "⏏" en "⏏" lichten op het displaypaneel van de videorecorder op.)
- Voor het dubben met een audiomengpaneel, moet u op **AUDIO** van de afstandsbediening drukken en nu "HIFI L" of "L" of "HIFI R" of "R" kiezen. Wanneer u het DV-deck als het opnamedeck gebruikt, moet u er tevens voor zorgen dat "12BIT GELUID" is ingesteld op "SOUND1" (zie blz. 25).

* Audio-dubben met een mengpaneel is niet mogelijk indien u een mono component gebruikt of geen mengpaneel heeft.

6 START HET DUBBEN

Activeer de weergave van het audiocomponent en druk op **PLAY** om de cassette in de videorecorder te starten. Het audio-dubben wordt nu gestart.

- Als u wilt meeluisteren naar het gedubde geluid op het DV-deck, stel dan "12BIT GELUID" in op "SOUND2". (zie blz. 25)
- "⏏" knippert en "⏏" licht op het displaypaneel van de videorecorder op.
- Druk op **PAUSE** om het dubben te pauzeren. Druk weer op **PLAY** om het dubben voort te zetten.

7 STOP HET DUBBEN

Druk op **STOP** om de cassette in de videorecorder te stoppen. Schakel daarna het audiocomponent tevens in de stopfunctie.

OPMERKINGEN:

- Eens het audio-dubben is gestart, kunt u het andere deck niet meer gebruiken.
- Bij het beluisteren van het geluid tijdens het audio-dubben wordt automatisch het normale geluidsspoor gekozen. Druk op **AUDIO** van de afstandsbediening en kies "HIFI NORM" indien u het gemengde geluid (Hi-Fi + Normale geluidsspoor) wilt beluisteren (alleen VHS-deck zie blz. 24).
- Het audio-dubben wordt automatisch gestopt wanneer de teller "0:00:00" bereikt en de videorecorder in de weergavefunctie schakelt (alleen VHS-deck). Controleer de tellerstand alvorens het dubben te starten.
- U kunt voor het audio-dubben tevens de AV1 (L-1) IN/OUT of AV2 (L-2) IN/DECODER aansluiting op het achterpaneel gebruiken. Kies in dat geval in stap 3 wel de juiste ingang.
- Audio-dubben is niet mogelijk op een VHS/S-VHS cassette waarvan het wispreventielipje is verwijderd, en ook niet op een Mini DV cassette met de wispreventieschakelaar ingesteld op "SAVE".
- Wanneer u op het VHS-deck een band weergeeft waarop audio-dubben werd uitgevoerd, druk dan op **AUDIO** op de afstandsbediening om het gewenste geluidsspoor te kiezen (zie blz. 24). Wanneer u op het DV-deck een Mini DV cassette weergeeft waarop audio-dubben werd uitgevoerd, stel dan "12BIT GELUID" in op "SOUND2" (zie blz. 25).
- Audio-dubben is niet mogelijk via de DV IN/OUT aansluiting.

Invoegmontage

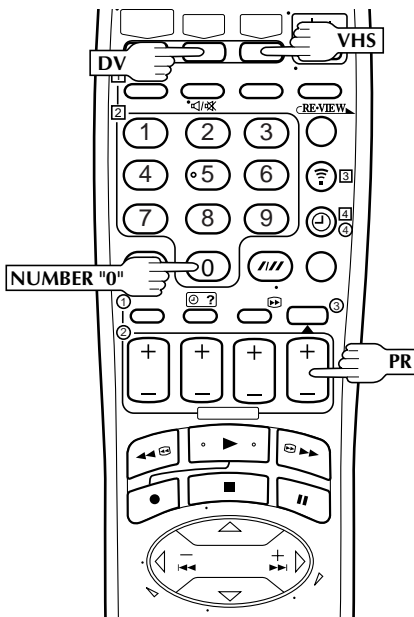
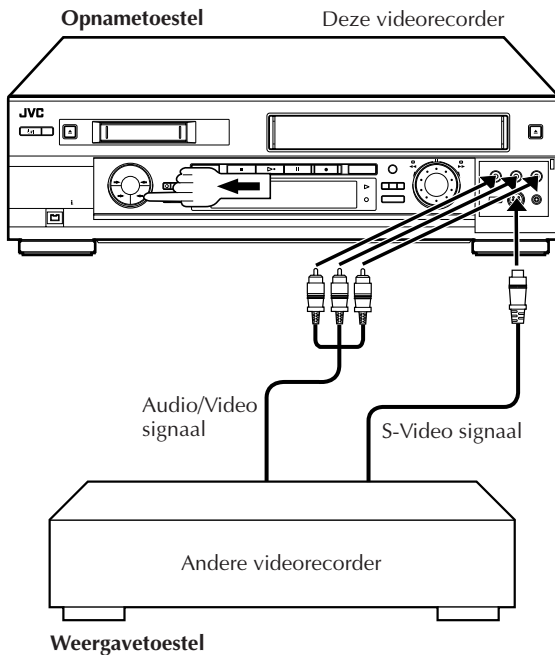

VHS invoegmontage

Met invoegmontage wordt een reeds opgenomen gedeelte door nieuw materiaal vervangen. Zowel het beeld als het Hi-Fi geluidsspoor wordt door het nieuwe materiaal vervangen. Het normale geluidsspoor blijft echter onveranderd. Indien u tevens het normale geluidsspoor wilt veranderen, moet u tegelijkertijd de functie voor audiodubben gebruiken. Gebruik deze videorecorder als opnametoestel.

Invoegmontage is niet mogelijk op een cassette die met de EP-functie werd opgenomen.

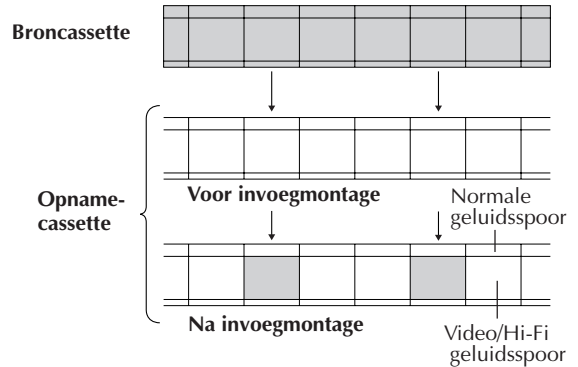

DV invoegmontage (alleen SP functie)

Het beeld wordt vervangen door een nieuw beeld, terwijl het geluidsspoor onveranderd blijft.

Gebruik deze videorecorder als opnametoestel.

1 MAAK DE VERBINDINGEN

Verbind de VIDEO OUT of S-VIDEO OUT en AUDIO OUT aansluitingen van het weergavetoestel met de VIDEO of S-VIDEO en AUDIO ingangsaansluitingen op het voorpaneel van deze videorecorder.

2 KIES HET OPNAMEDECK

Druk op **VHS** of **DV**.

- Wanneer u het DV deck als het opname-deck gebruikt, druk dan op ← om opname van de video- en audiosignalen van de VIDEO/S-VIDEO en AUDIO L + R ingangsaansluitingen mogelijk te maken. De richting-indicator voor dubben (← VHS) gaat aan.

3 STEL DE INGANGSFUNCTIE VAN HET OPNAMEDECK IN

Druk op **NUMBER** toets "0" en/of **PR** om "F-1" te kiezen.

- Wanneer u het VHS deck als het opname-deck gebruikt, stel dan "VHS F-1 INGANG" in op "VIDEO" voor de AUDIO/VIDEO ingangsaansluitingen, of op "S-VIDEO" voor de AUDIO/S-VIDEO ingangsaansluitingen, afhankelijk van de aansluitingen die u gebruikt (→ blz. 59).

OPMERKING:

Invoegmontage is niet mogelijk met een Mini DV band die met de LP-snelheid is opgenomen.

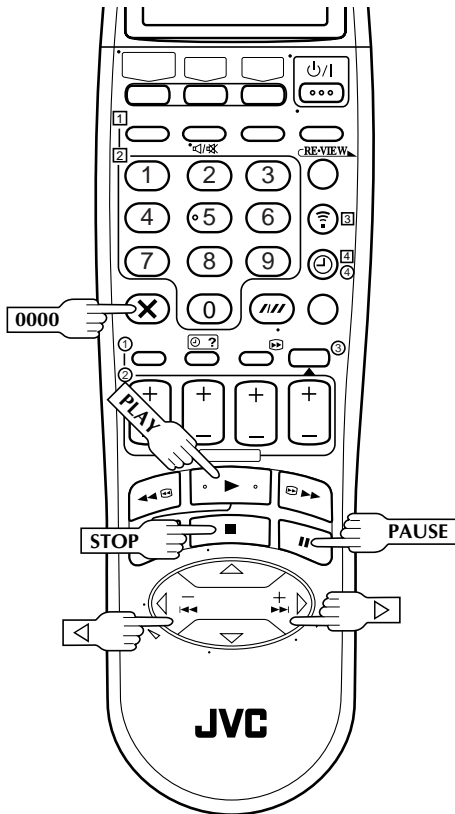
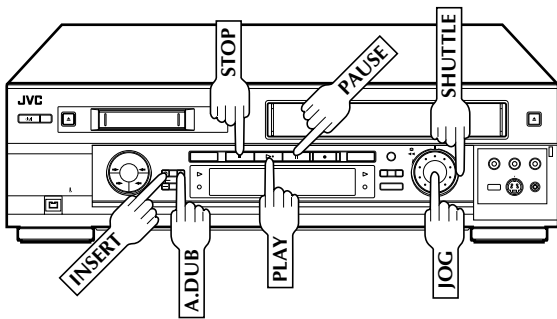

OPMERKINGEN:

- Eens de invoegmontage is gestart, kunt u het andere deck niet meer gebruiken.
- De vereiste aansluitkabels zijn in de handel verkrijgbaar.
- Invoegmontage is niet mogelijk op een VHS/S-VHS cassette waarvan het wispreventielipje is verwijderd, en ook niet op een Mini DV cassette met de wispreventieschakelaar ingesteld op "SAVE".
- Bij invoegmontage op een cassette die met een andere videorecorder is opgenomen, zal het ingevoegde beeld mogelijk vervormd lijken.
- Bij invoegmontage wordt de opnamesnelheid (SP/LP) bepaald door de opname waarmee een ongewenst gedeelte wordt vervangen. Indien de opnamesnelheid binnen een scène verandert, zal het ingevoegde beeld gestoord zijn bij het punt waar de snelheid werd veranderd. (Alleen VHS deck)
- Het is mogelijk dat een klein gedeelte van de opname voor het invoegmontagepunt tevens wordt gewist.
- Invoegmontage is tevens mogelijk met gebruik van de AV1 (L-1) IN/OUT of AV2 (L-2) IN/DECODER aansluiting op het achterpaneel. Bij gebruik van deze aansluitingen moet u echter wel in stap 3 de juiste ingang kiezen.
- Invoegmontage is niet mogelijk via de DV IN/OUT aansluiting.

4

ZOEK HET UITMONTEERPUNT OP (ALLEEN VHS DECK)

Plaats de opgenomen cassette in de videorecorder en start de weergave om het uitmonteerpunt (het eind van het te vervangen gedeelte) met de **SHUTTLE** ring of de **JOG** schijf op te zoeken of druk op <D> en **PAUSE**.

5

STEL DE TELLER TERUG (ALLEEN VHS DECK)

Druk op **0000** om de teller naar "0:00:00" terug te stellen.

6

ZOEK HET STARTPUNT OP

Bepaal het inmonteerpunt (het begin van het te vervangen gedeelte) met gebruik van de **SHUTTLE** ring of de **JOG** schijf of druk op <D> en **PAUSE**.

- Activeer de stilbeeldfunctie bij het inmonteerpunt.

7

ACTIVEER DE INVOEGMONTAGEFUNCTIE

Druk op **INSERT**.

- Deze videorecorder schakelt in de pauzefunctie voor invoegmontage. (⏏, ⏏ en ⏏ gaan op het displaypaneel van de videorecorder branden.)
- Het TV scherm toont nu de ingangsbron die u gaat opnemen in plaats van het stilbeeld.

8

START DE INVOEGMONTAGE

Plaats de bronccassette en geef de band weer. Wanneer u het begin van het gedeelte dat u wilt opnemen bereikt, drukt u op **PLAY** zodat de band in deze videorecorder wordt getransporteerd; de invoegmontage start nu.

- ⏏ en ⏏ worden op het displaypaneel van de videorecorder getoond.

9

STOP DE INVOEGMONTAGE

VHS deck

De invoegmontage stopt automatisch wanneer de teller "0:00:00" bereikt. De weergavefunctie wordt geactiveerd en de band wordt verder getransporteerd. Druk op **0000** indien u de invoegmontage voor het vastgelegde uitmonteerpunt wilt stoppen.

DV deck

Druk op **STOP** om de band in het DV deck te stoppen.

AV INVOEGMONTAGE (ALLEEN VHS DECK)

Indien u zowel het beeld, het Hi-Fi geluidsspoor en het normale geluidsspoor tegelijkertijd wilt vervangen . . .

. . . Druk bij stap 7 hierboven na het drukken op **INSERT** tevens op **A. DUB**.

(⏏ en ⏏ knipperen en ⏏ gaat aan op het displaypaneel van de videorecorder.)

Instellen van de L-1 UITGANG en L-1 INGANG

De AV1 (L-1) IN/OUT aansluiting is geschikt voor het invoeren en uitvoeren van een samengesteld signaal (normaal videosignaal) of een Y/C signaal (een signaal waarin de luminantie- en chrominantiesignalen zijn gescheiden). Stel "L-1 UITGANG" en "L-1 INGANG" in op de modus die overeenkomt met het soort apparaat dat op de AV1 (L-1) IN/OUT aansluiting is aangesloten.

- 1 Druk op **MENU** om het hoofdmenu op te roepen.
- 2 Druk op $\Delta \nabla$ om het pijltje (opgelichte balk) naar "UITG./ING. INSTELL" te verplaatsen en druk vervolgens op **OK** of \triangleright .
- 3 Druk op $\Delta \nabla$ om het pijltje (opgelichte balk) naar "L-1 UITGANG" of "L-1 INGANG" te verplaatsen.

4 Voor "L-1 UITGANG"

Druk op **OK** of \triangleright om "VIDEO" of "S-VIDEO" te kiezen.

a-VIDEO : Indien de ingang van het aangesloten apparaat alleen voor normale videosignalen geschikt is, moet u instellen op "VIDEO".

b-S-VIDEO : Indien de ingang van het aangesloten apparaat geschikt is voor Y/C signalen, moet u instellen op "S-VIDEO". Voor S-VHS beelden van hoge kwaliteit. (Verbind met een 21-pens SCART kabel die compatibel is met het Y/C signaal.)

Voor "L-1 INGANG"

Druk op **OK** of \triangleright om "VIDEO" of "S-VIDEO" te kiezen.

a-VIDEO : Indien de uitgang van het aangesloten apparaat alleen voor normale videosignalen geschikt is, moet u instellen op "VIDEO".

b-S-VIDEO : Indien de uitgang van het aangesloten apparaat geschikt is voor Y/C signalen, moet u instellen op "S-VIDEO". Voor S-VHS beelden van hoge kwaliteit. (Verbind met een 21-pens SCART kabel die compatibel is met het Y/C signaal.)

- 5 Druk op **MENU** om weer het normale scherm op te roepen.

- Indien "L-1 UITGANG" op "S-VIDEO" is ingesteld, kan "L-1 INGANG" niet op "S-VIDEO" worden ingesteld.
- Indien "L-2 KEUZE" op "DECODER" is ingesteld, kan "L-1 INGANG" niet op "S-VIDEO" worden ingesteld.

UITG./ING. INSTELL	
L-1 UITGANG	VIDEO
L-1 INGANG	VIDEO
L-2 KEUZE	A/V
VHS F-1 INGANG	VIDEO
[▲▼] → [OK]	
[MENU] : EINDE	

L-2 KEUZE instelling

Stel "L-2 KEUZE" in op de modus die overeenkomt met het soort apparaat dat op de AV2 (L-2) IN/DECODER aansluiting is aangesloten.

- 1 Druk op **MENU** om het hoofdmenu op te roepen.
- 2 Druk op $\Delta \nabla$ om het pijltje (opgelichte balk) naar "UITG./ING. INSTELL" te verplaatsen en druk vervolgens op **OK** of \triangleright .
- 3 Druk op $\Delta \nabla$ om het pijltje (opgelichte balk) naar "L-2 KEUZE" te verplaatsen.
- 4 Druk op **OK** of \triangleright om "A/V", "DECODER" of "SATELLIET" te kiezen.

a-A/V : Voor gebruik van deze videorecorder als opnametoestel wanneer het weergavetoestel met de AV2 (L-2) IN/DECODER aansluiting is verbonden, of voor gebruik van de satellietontvanger die met de AV2 (L-2) IN/DECODER aansluiting is verbonden.

b-DECODER : Voor gebruik van een decoder die met de AV2 (L-2) IN/DECODER aansluiting is verbonden.

c-SATELLIET : Voor het bekijken van een satellietprogramma op de TV terwijl de videorecorder is uitgeschakeld. (zie blz. 60)

- 5 Druk op **MENU** om weer het normale scherm op te roepen.

- Indien u een satellietontvanger of een decoder op de AV2 (L-2) IN/DECODER aansluiting hebt aangesloten, moet u "L-2 KEUZE" na het monteren weer op de geschikte modus instellen.
- Laat "L-2 KEUZE" op "A/V" ingesteld indien u geen satellietontvanger of decoder op de AV2 (L-2) IN/DECODER aansluiting aansluit.
- De basisinstelling is "A/V"; "A/V" wordt weer automatisch ingesteld indien de gespecificeerde tijd voor ondersteuning van het geheugen is verstreken omdat de spanning werd onderbroken of de stekker van het netsnoer van de videorecorder uit het stopcontact werd getrokken. Bij gebruik van een satellietontvanger of decoder moet u in dat geval "L-2 KEUZE" weer op de geschikte modus instellen.
- Wanneer "L-2 KEUZE" op "SATELLIET" is ingesteld, zal "SAT" in plaats van "L-2" of "L2" verschijnen op het TV-scherm of displaypaneel van de videorecorder.
- Indien "L-1 UITGANG" op "S-VIDEO" is ingesteld, kan "L-2 KEUZE" niet op "DECODER" worden ingesteld.

UITG./ING. INSTELL	
L-1 UITGANG	VIDEO
L-1 INGANG	VIDEO
L-2 KEUZE	A/V
VHS F-1 INGANG	VIDEO
[▲▼] → [OK]	
[MENU] : EINDE	

VHS F-1 INGANG instelling

Stel "VHS F-1 INGANG" in overeenkomstig de aansluiting (VIDEO of S-VIDEO ingangsaansluiting) die op het voorpaneel wordt gebruikt.

- 1 Druk op **MENU** om het hoofdmenu op te roepen.
- 2 Druk op $\Delta \nabla$ om het pijltje (opgelichte balk) naar "UITG./ING. INSTELL" te verplaatsen en druk vervolgens op **OK** of \triangleright .
- 3 Druk op $\Delta \nabla$ om het pijltje (opgelichte balk) naar "VHS F-1 INGANG" te verplaatsen.
- 4 Druk op **OK** of \triangleright om "VIDEO" of "S-VIDEO" te kiezen.
 - a-VIDEO : Indien het aangesloten toestel uitsluitend voor normale videosignalen geschikt is, moet u "VHS F-1 INGANG" op "VIDEO" stellen.
 - b-S-VIDEO : Indien het aangesloten toestel geschikt is voor Y/C signalen, moet u "VHS F-1 INGANG" op "S-VIDEO" stellen. Met deze instelling zullen de S-VHS beelden met een betere kwaliteit worden weergegeven. (Verbind met een 21-pens SCART kabel die compatibel is met het Y/C signaal.)
- 5 Druk op **MENU** om weer het normale scherm op te roepen.

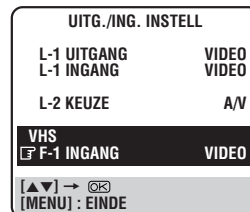

S-VHS AUDIO UIT instelling

Stel "S-VHS AUDIO UIT" in overeenkomstig het gekozen weergavedeck (VHS of DV) voor monteren.

- 1 Druk op **MENU** om het hoofdmenu op te roepen.
- 2 Druk op $\Delta \nabla$ om het pijltje (opgelichte balk) naar "FUNCTIE INSTELLING" te verplaatsen en druk vervolgens op **OK** of \triangleright .
- 3 Druk op $\Delta \nabla$ om het pijltje (opgelichte balk) naar "S-VHS AUDIO UIT" te verplaatsen.
- 4 Druk op **OK** of \triangleright om "AUTO", "VHS" of "DV" te kiezen.
 - a-AUTO : De videorecorder voert automatisch de signalen van het gebruikte deck uit. Het in-beelddisplay wordt ook uitgevoerd.
 - b-VHS : De videorecorder voert alleen de signalen van het VHS deck uit. Het in-beelddisplay wordt niet uitgevoerd.
 - c-DV : De videorecorder voert alleen de signalen van het DV deck uit. Het in-beelddisplay wordt niet uitgevoerd.
- 5 Druk op **MENU** om weer het normale scherm op te roepen.

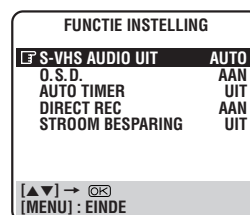

Aansluiten van een satellietontvanger

Eenvoudige aansluitingen

Dit is een voorbeeld van de eenvoudige aansluitingen die worden gebruikt indien uw TV-toestel één 21-pens AV-ingang (SCART) aansluiting heeft.

Sluit de satellietontvanger aan op de AV2 (L-2) IN/DECODER aansluiting, en verbind dan de AV1 (L-1) IN/OUT aansluiting met de aansluiting op het TV-toestel.

OPMERKINGEN:

- Stel "L-2 KEUZE" in op "AV" (☞ blz. 58)
- Om een programma via de satellietontvanger op te nemen, kiest u de L-2 functie door de **NUMBER** toetsen en/of **PR** in te drukken zodat "L-2" op het displaypaneel verschijnt.
- Voor nadere bijzonderheden, zie de gebruiksaanwijzing van de satellietontvanger.

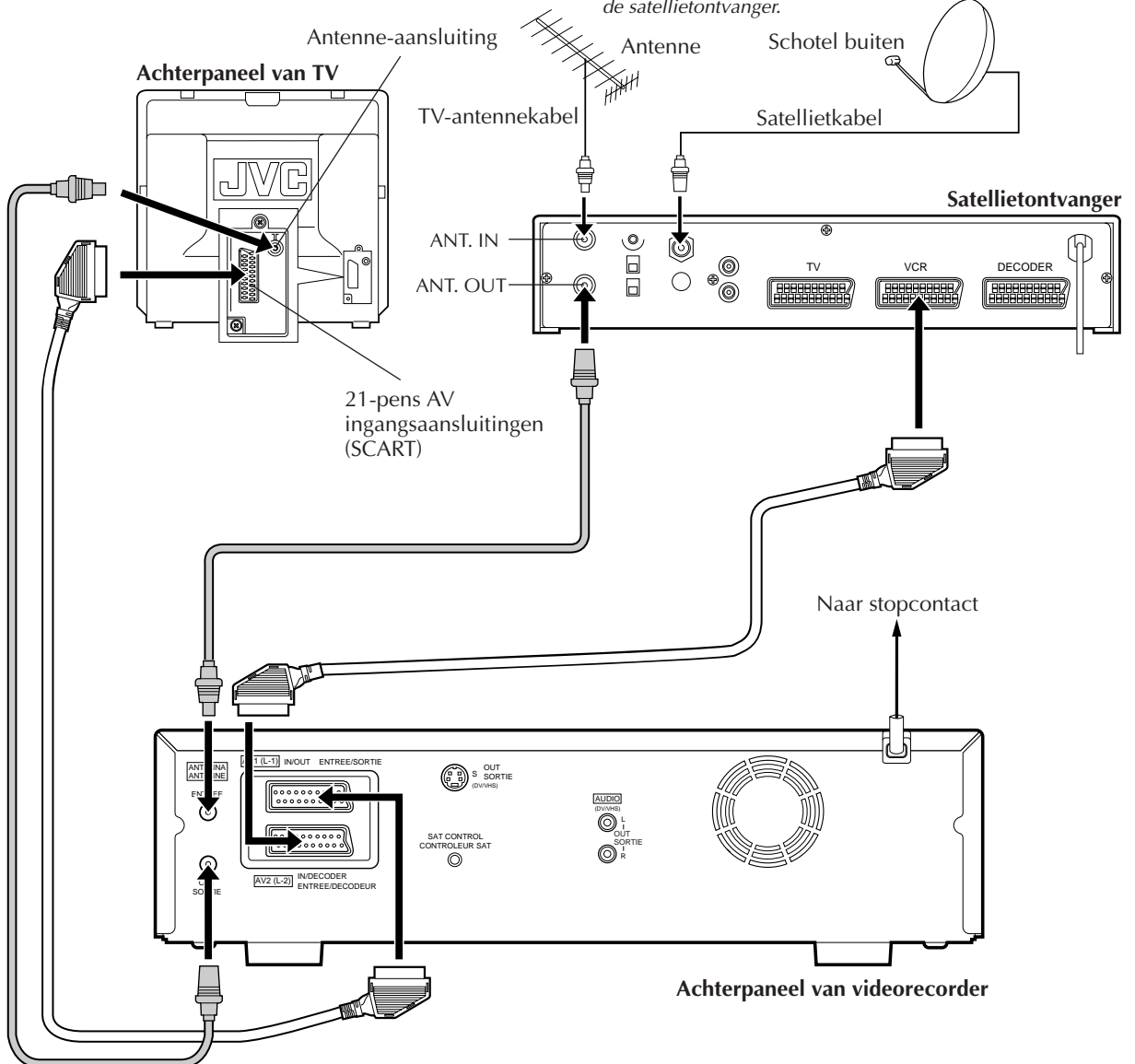

BELANGRIJK

Wanneer "L-2 KEUZE" op "SATELLIET" is ingesteld (☞ blz. 58), kunt u een satellietuitzending bekijken terwijl de TV op zijn AV functie is ingesteld, zelfs indien de videorecorder in de timer-stand, stopstand of opnamestand staat of is uitgeschakeld. Wanneer de videorecorder in de stopstand of opnamestand staat, drukt u **TV/VCR** op de afstandsbediening in om de VCR indicator op het displaypaneel uit te schakelen.

- Wanneer de videorecorder is uitgeschakeld, wordt er enkel een samengesteld signaal uitgevoerd van de videorecorder naar de TV.
- Indien u de videorecorder inschakelt terwijl de satellietontvanger is uitgeschakeld, zal er niets op het TV-scherm verschijnen. Schakel in dit geval de satellietontvanger in, of stel de TV in op zijn TV functie, of druk op de **TV/VCR** op de afstandsbediening om de videorecorder op de videofunctie in te stellen.

Optimale aansluitingen

Dit is een voorbeeld van de aanbevolen aansluitingen indien uw TV-toestel twee 21-pens AV-ingang (SCART) aansluitingen heeft.

Indien u een decoder heeft, verbind dan de decoder met de decoder-aansluiting op de satellietontvanger. Verbind de AV1 (L-1) IN/OUT aansluiting met de aansluiting op het TV-toestel, en verbind de AV2 (L-2) IN/DECODER aansluiting met de VCR aansluiting op de satellietontvanger. Verbind daarna de satellietontvanger met het TV-toestel.

OPMERKINGEN:

- Stel "L-2 KEUZE" in op "AV". (☞ blz. 58)
- Om een programma op te nemen via de satellietontvanger, kiest u de L-2 functie door de **NUMBER** toetsen en/of **PR** in te drukken zodat "L-2" op het displaypaneel verschijnt.
- Om een gecodeerde uitzending te ontvangen, dient u het signaal te decoderen met de satellietontvanger.
- Voor details, zie de gebruiksaanwijzing van de satellietontvanger en de decoder.

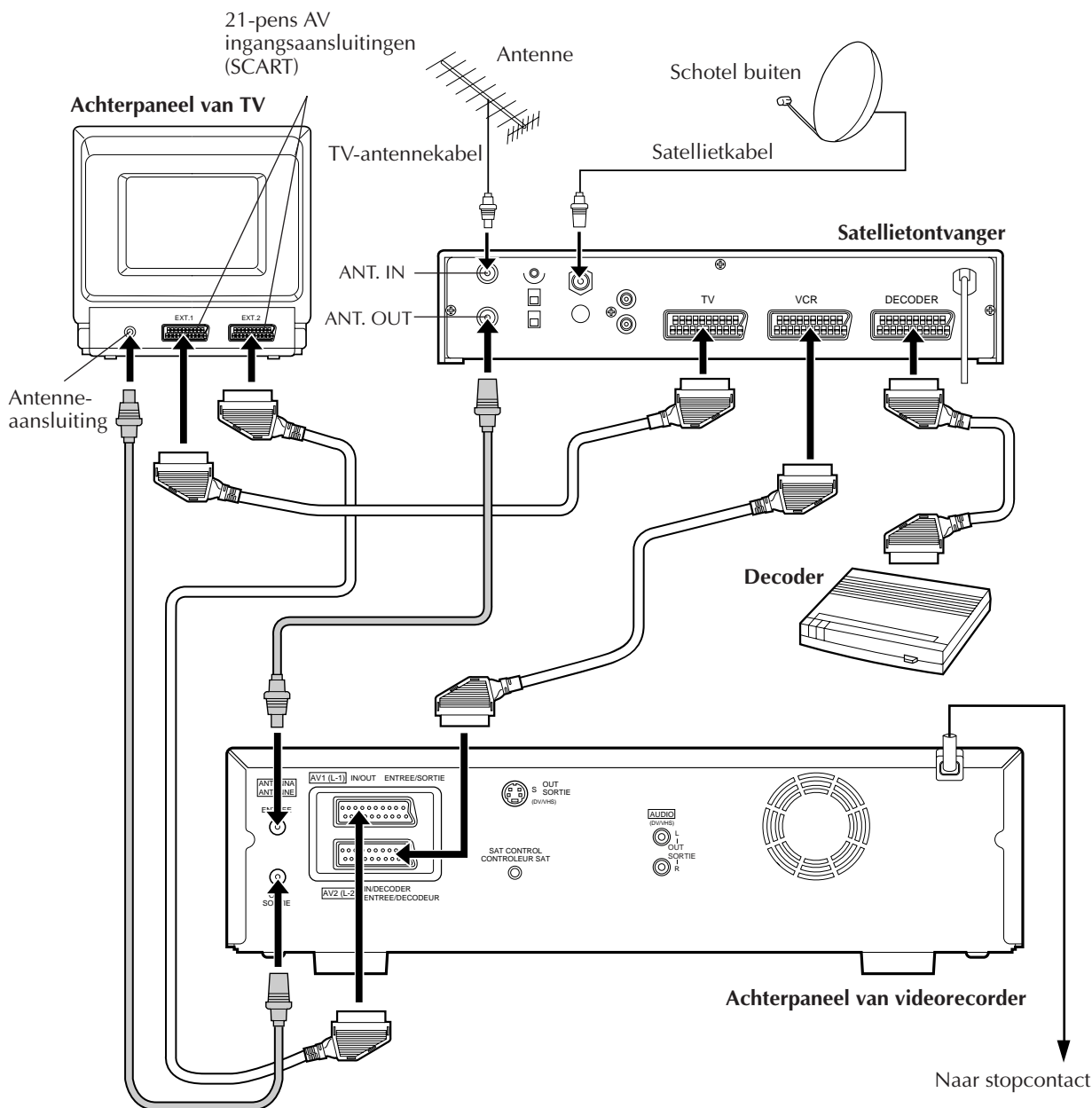

Aansluiten/ Gebruik van een decoder

De AV2 (L-2) IN/DECODER aansluiting kan worden gebruikt als ingangsaansluiting voor een externe decoder ("descrambler"). Verbind eenvoudigweg de decoder voor weergave van de programma's die via gecodeerde kanalen worden uitgezonden.

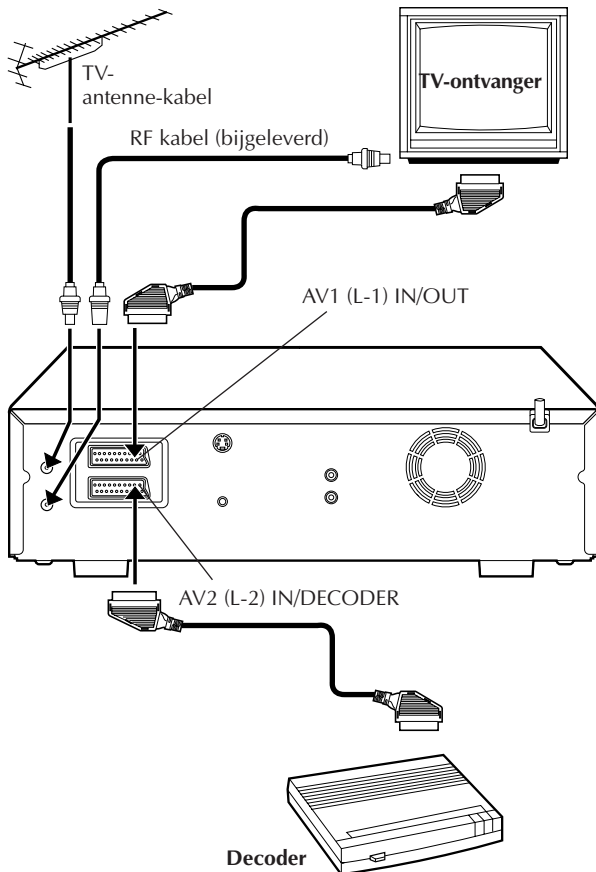

1

KIES DE INGANGSFUNCTIE

Stel "L-2 KEUZE" in op "DECODER". (→ blz. 58)

2

VERBIND DE DECODER

Verbind de AV2 (L-2) IN/DECODER aansluiting van de videorecorder met de Euro-aansluiting van de decoder middels een 21-pens SCART kabel.

3

STEL DE TUNER IN

Voer de handelingen uit van "Bij ontvangst van een gecodeerde uitzending" op blz. 71.

Aansluiten/Gebruik met een stereo-systeem

Hier wordt beschreven hoe u de videorecorder met uw Hi-Fi stereo-systeem moet verbinden (indien in uw bezit) en het geluid via het stereo-systeem kunt beluisteren.

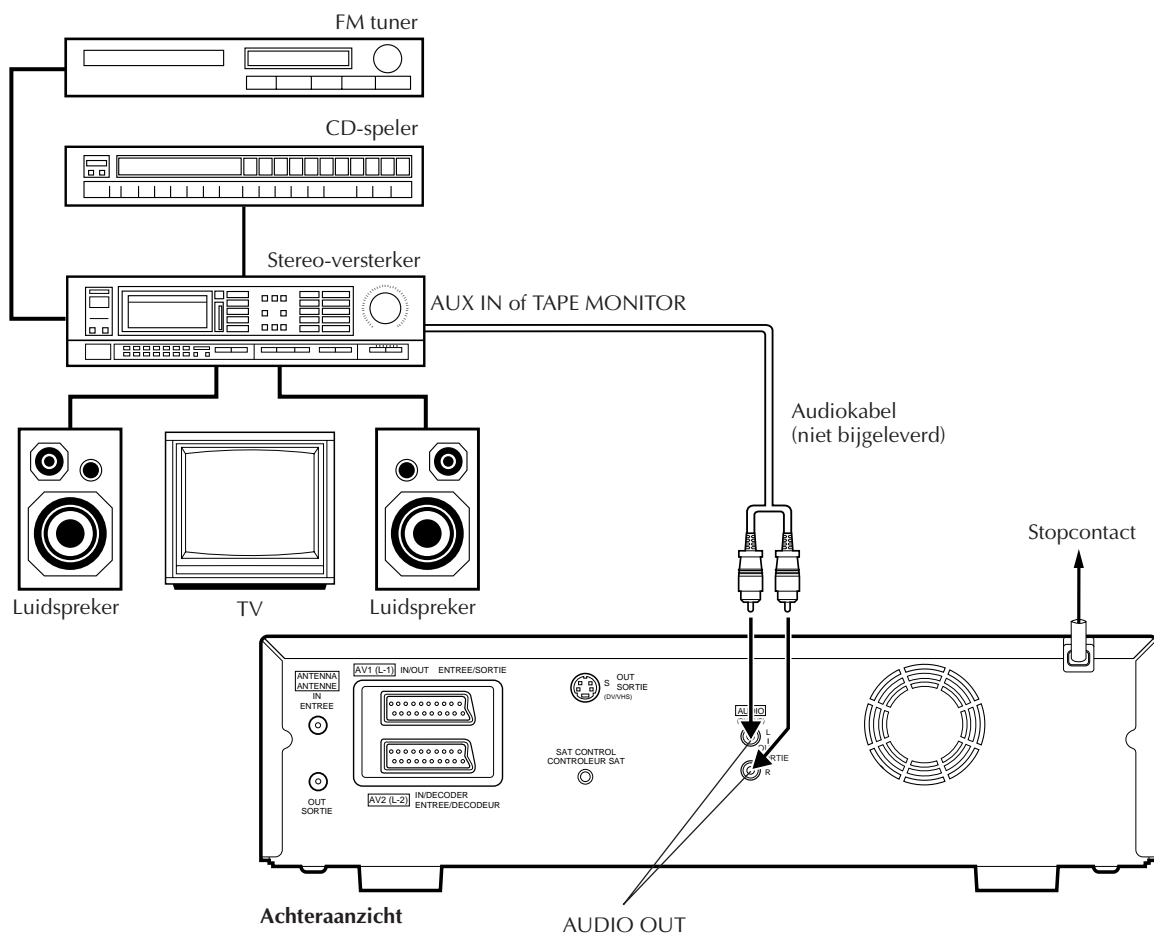

1 SLUIT AAN

Verbind de AUDIO OUT L en R aansluitingen van de videorecorder met de AUX IN of TAPE MONITOR aansluitingen van de versterker of receiver van uw stereo-systeem.

OPMERKINGEN:

- Bij het verbinden van de audio-uitgangsaansluitingen van de videorecorder met een stereo-versterker, moet u erop letten dat de linker- en rechterkanalen (L en R) juist worden verbonden.
- Indien u stereo of tweetalige uitzendingen in uw gebied kunt ontvangen, kunt u deze gescheiden van de TV met de videorecorder opnemen en via het aangesloten stereo-systeem weergeven.
- Stel het volume van de TV in de minimale stand wanneer u de weergave via uw stereo-systeem beluistert.

LET OP:

- Deze videorecorder heeft een dynamisch bereik van meer dan 80 dB voor de Hi-Fi geluidswaergave. Controleer eerst het maximale niveau van uw stereo-systeem alvorens de waergave van de Hi-Fi audiosignalen via uw stereo-versterker te beluisteren. Een te hoog ingangsniveau zou namelijk uw luidsprekers kunnen beschadigen.
- Bepaalde luidsprekers en TV's zijn speciaal afgeschermd om interferentie te voorkomen. Voorkom echter storing van het videoweergavebeeld en plaats de luidsprekers niet op of dicht in de buurt van de TV indien de TV en luidsprekers niet zijn afgeschermd.

Aansluiten op een videotitelgenerator

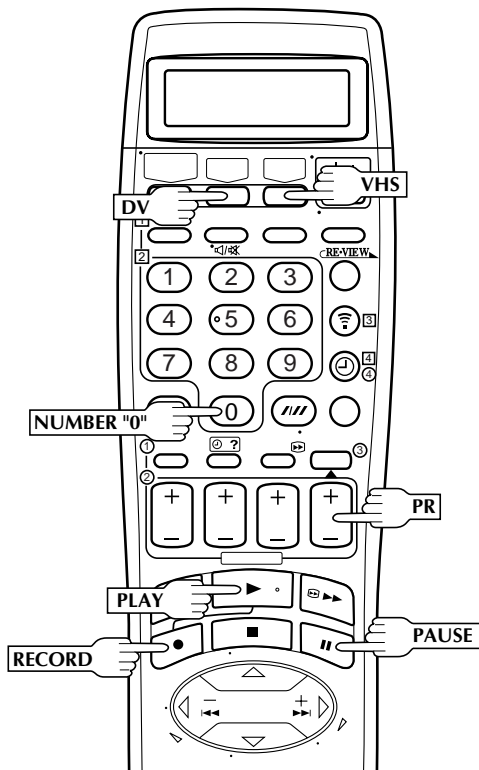
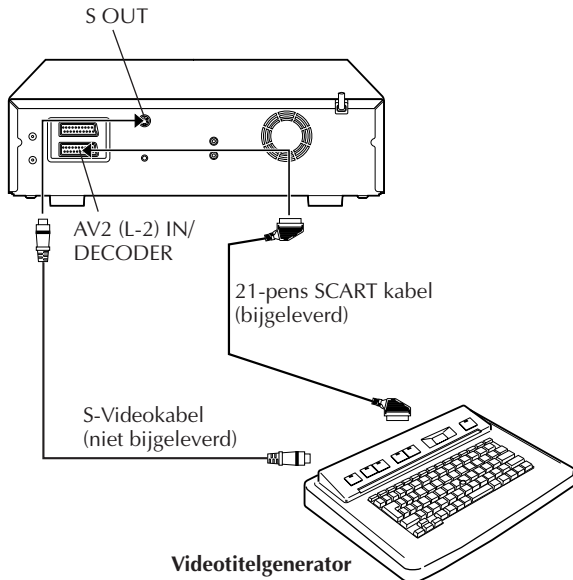

Wanneer u monteert van het DV deck naar het VHS deck (of van het VHS deck naar het DV deck), kunt u een titel toevoegen aan een scène door een videotitelgenerator op deze videorecorder aan te sluiten.

1 VERBIND DE TOESTELLEN

Verbind deze videorecorder met de videotitelgenerator zoals afgebeeld op het schema links.

2 MAAK HET WEERGAVEDECK GEREED

Plaats de cassette voor weergave in het weergavedeck en maak de titel op die u wilt invoeren.

- Wanneer u het DV deck als de weergavebron gebruikt, stel dan "S-VHS AUDIO UIT" in op "DV" (☞ blz. 59).
Wanneer u het VHS deck als de weergavebron gebruikt, stel dan "S-VHS AUDIO UIT" in op "VHS" (☞ blz. 59).
- Voor details over het opmaken van een titel, zie de gebruiksaanwijzing van de videotitelgenerator.

3 MAAK HET OPNAMEDECK GEREED

Plaats de cassette voor opnemen erin en kies het opname-deck door op **DV** of **VHS** te drukken. Om de ingangsfunctie van het opname-deck in te stellen, drukt u op **NUMBER** toets "0" en/of **PR** om "L-2" te selecteren.

- Stel "L-2 KEUZE" in op "A/V" (☞ blz. 58).

4 ZOEK HET STARTPUNT

Druk op **DV** of **VHS** om het weergavedeck te kiezen. Druk op **PLAY** om de weergave te starten, zoek het begin van de scène die u wilt monteren, en druk daarna op **PAUSE**.

5 MAAK DE VIDEOTITELGENERATOR GEREED

Maak de videotitelgenerator gereed zodat de titel kan worden aangegeven.

6 ZET HET OPNAMEDECK IN DE PAUZESTAND

Druk op **DV** of **VHS** om het opname-deck te kiezen. Houd **PAUSE** ingedrukt en druk op **RECORD** om het opname-deck in de opnamepauzestand te zetten.

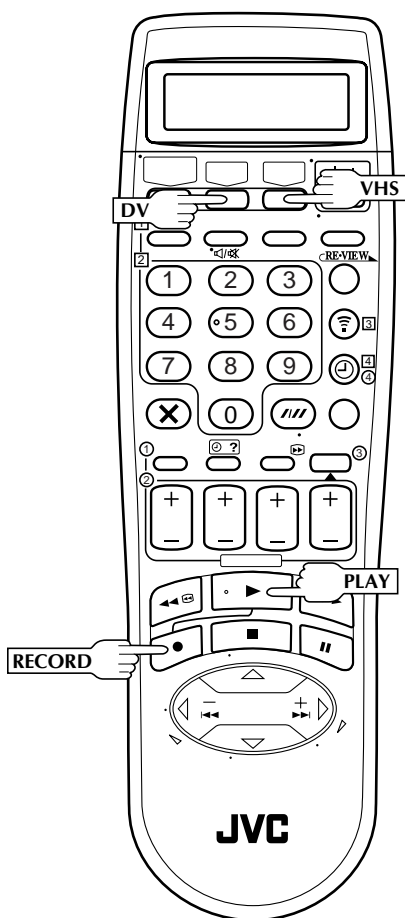

7 START DE WEERGAVE

Druk op **DV** of **VHS** om het weergavedeck te kiezen, en druk dan op **PLAY**.

8 START DE OPNAME

Druk op **DV** of **VHS** om het opnamedeck te kiezen. Druk op **RECORD** bij het punt waar u met de opname wilt beginnen.

9 VOER DE TITEL IN

Voer de titel in bij het punt waar u de titel wilt tonen.

OPMERKINGEN:

- Voor de bediening van de videotitelgenerator, zie zijn gebruiksaanwijzing.
- Indien u het weergavedeck in de pauzestand laat staan, zal het automatisch in de stopstand worden gezet om de videoband en de videokop te beschermen. De maximale duur van de pauzestand is 3 minuten voor het DV deck en 5 minuten voor het VHS deck.
- Indien u het opnamedeck in de opnamepauzestand laat staan, zal het automatisch in de stopstand worden gezet om de videoband en de videokop te beschermen. De maximale duur van de opnamepauzestand is 3 minuten voor het DV deck en 5 minuten voor het VHS deck.

Aansluiten van een printer

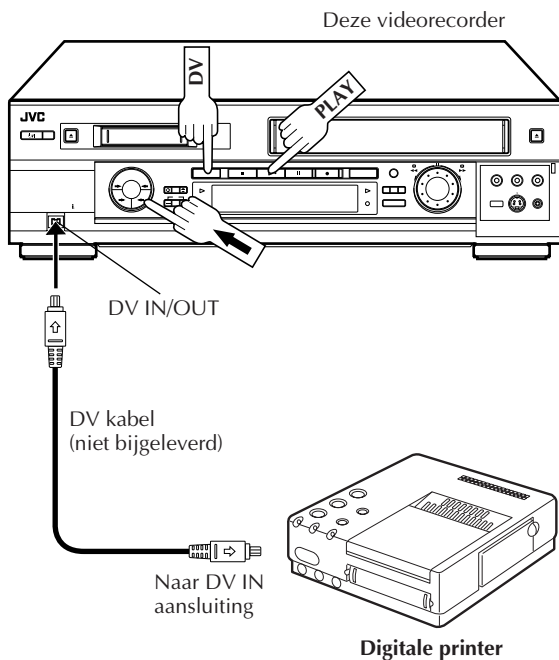

U kunt videobeelden afdrucken door de GV-DT1/GV-DT3 Digitale Printer (afzonderlijk verkrijgbaar) te verbinden met de DV IN/OUT aansluiting.

1

VERBIND DE TOESTELLEN

Verbind de DV IN aansluiting van de printer met de DV IN/OUT aansluiting van deze videorecorder.

2

KIES HET DECK

Druk op **DV**.

- Wanneer u het VHS deck gebruikt . . .
. . . Druk op ← naast de **DUB** toets. De richting-indicator voor dubben (← VHS) gaat aan.

3

START DE WEERGAVE

Druk op **PLAY**.

- Het beeld dat op het TV-scherm te zien is, wordt naar de digitale printer uitgevoerd. In-beelddisplays worden niet uitgevoerd.

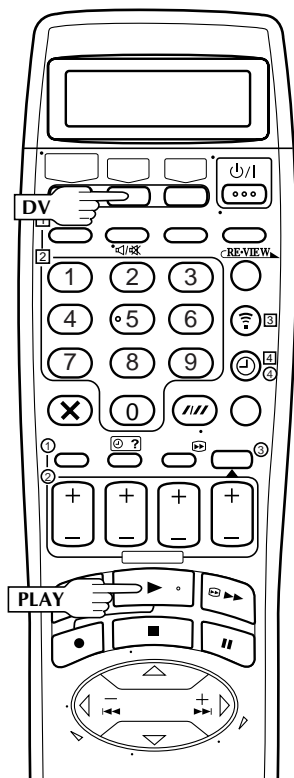

Instellen van ShowVIEW®

BELANGRIJK

Normaal worden gidsprogrammanummers automatisch vastgelegd door de Automatische Instelling (☞ blz. 6), Preset Download (☞ blz. 8) of Automatische Kanaalinstelling (☞ blz. 68). U hoeft de gidsprogrammanummers uitsluitend in de volgende gevallen handmatig in te stellen.

- Wanneer u een timer-gestuurde opname programmeert met ShowVIEW, en de kanaal positie waarop de zender die u wilt opnemen op de videorecorder wordt ontvangen, niet is gekozen. Of wanneer u een kanaal toevoegt nadat de Automatische Instelling, Preset Download of Automatische Kanaalinstelling is voltooid.
- Stel het gidsprogrammanummer voor die zender handmatig in.
- Wanneer u timer-gestuurd een satellietprogramma met gebruik van ShowVIEW wilt opnemen.
- Stel de gidsprogrammanummers voor alle met uw satellietontvanger ontvangbare satellietzenders in.

Schakel de TV in en kies de AV functie.

Instellen van gidsprogrammanummers

1

ROEP HET HOOFDMENU OP

Druk op MENU.

2

ROEP HET BASISINSTELSCHEM OP

Druk op $\Delta \nabla$ om het pijltje (opgelichte balk) naar "BASIS INSTELLING" te verplaatsen en druk vervolgens op OK of \triangleright .

3

ROEP HET GIDSPROGRAMMANUMMER-INSTELSCHEM OP

Druk op $\Delta \nabla$ om het pijltje (opgelichte balk) naar "GIDSPROGRAMMANUMMER INSTELLING" te verplaatsen en druk vervolgens op OK of \triangleright .

4

VOER HET GIDSPROGRAMMANUMMER IN

Druk op $\Delta \nabla$ om het gidsprogrammanummer voor de gewenste zender in overeenstemming met het in de TV-gids of krant aangegeven nummer in te stellen. Druk vervolgens op OK of \triangleright .

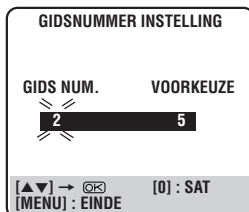

(Voorbeeld) Bij het invoeren van gidsprogrammanummer 2 voor ZDF.

5

VOER HET KANAALPOSITIENUMMER IN

Druk op de NUMBER toets "0" om "VOORKEUZE" of "SAT" te kiezen. Druk daarna op $\Delta \nabla$ om het nummer in te voeren van de kanaalpositie van de videorecorder waarop de uitzending van het gidsprogrammanummer door de videorecorder of de satellietontvanger wordt ontvangen. Druk vervolgens op OK of \triangleright .

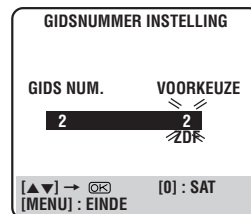

(Voorbeeld) Indien ZDF op kanaalpositie 2 wordt ontvangen.

- Om met het ShowVIEW systeem een timeropname van een satellietuitzending te kunnen maken, moet u de bijgeleverde satellietafstandsbediening installeren en de procedure beschreven onder "Installeren van de afstandsbediening van de satellietontvanger" (☞ blz. 13) volgen.
- Herhaal stappen 4 en 5 indien nodig.

6

ROEP HET NORMALE SCHERM WEER OP

Druk op MENU.

Gidsprogrammanummer

"Gidsprogrammanummer" (GIDS NUM.) refereert aan de toegewezen TV-zendernummers die in overeenstemming met het zendgebied voor ShowVIEW timer-gestuurde opname nodig zijn. U kunt de gidsprogrammanummers meestal in de TV-gids of krant vinden.

Instellen van de tuner

Schakel de TV in en kies de AV functie.

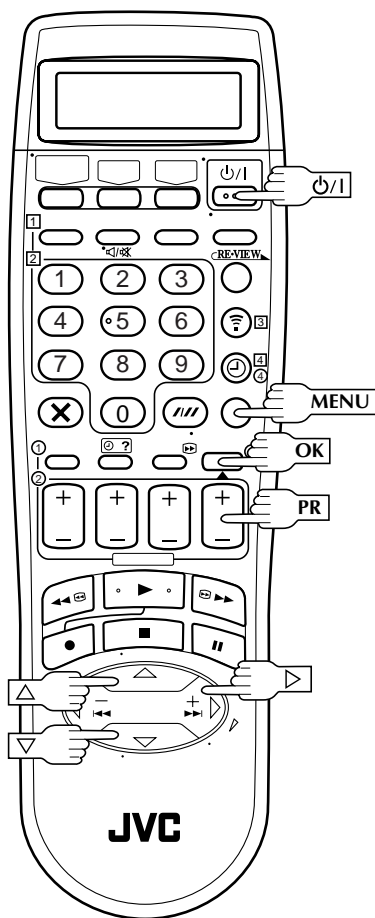

BELANGRIJK

- Voer de volgende stappen uitsluitend uit indien —
- Het automatisch instellen van de kanalen niet juist werd uitgevoerd door de Automatische Instelling functie of door de Preset Download functie. (blz. 6, 8)
 - Indien u naar een ander gebied bent verhuisd of een nieuwe zender in uw gebied start uit te zenden.

Alle te gebruiken zenders moeten op kanaalposities in het geheugen van de videorecorder zijn vastgelegd voor opname van TV-programma's. Met de automatische functie worden alle ontvangbare zenders in uw gebied automatisch vastgelegd zodat u ze met de **PR** toetsen kunt oproepen zonder verschillende lege kanalen te moeten doorlopen.

Automatisch instellen van kanalen

1 SCHAKEL DE VIDEORECORDER IN

Druk op **⏻/I**.

2 ROEP HET HOOFDMENU OP

Druk op **MENU**.

3 ROEP HET AUTO CH INSTELLING SCHERM OP

Druk op **Δ∇** om het pijltje (opgelichte balk) naar "AUTO CH INSTELLING" te verplaatsen. Druk vervolgens op **OK** of **▷**.



4 KIES HET LAND

Druk op **Δ∇** om het pijltje (opgelichte balk) naar de naam van het gewenste land te verplaatsen. Druk vervolgens op **OK** of **▷**.

5 KIES DE TAAL

Druk op **Δ∇** om het pijltje (opgelichte balk) naar de gewenste taal te verplaatsen.

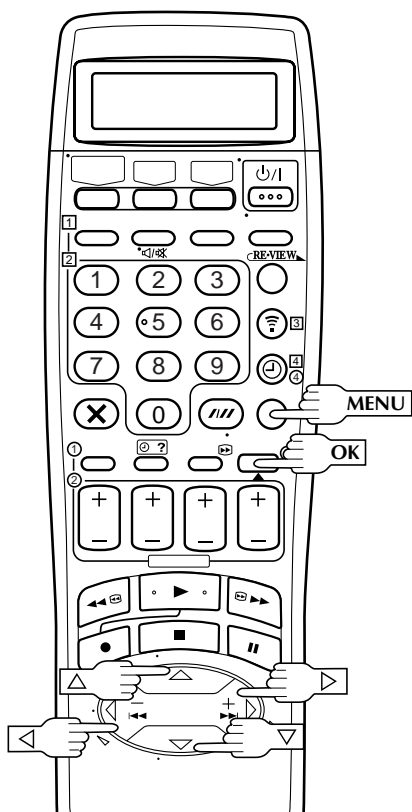

BELANGRIJK

- Onder bepaalde omstandigheden worden zendernamen mogelijk niet juist vastgelegd en werkt de automatische instelling voor gidsprogrammanummers niet. Indien de gidsprogrammanummers niet goed zijn ingesteld zal bij opname van een TV-programma met SHOWVIEW een ander TV-programma van een andere TV-zender met de videorecorder worden opgenomen. Bij het programmeren van de timer met SHOWVIEW moet u controleren of de juiste kanaalpositie is gekozen waarop de videorecorder de gewenste zender die u wilt opnemen wordt ontvangen (☞ blz. 34 "Programmeren van de timer met SHOWVIEW").
- De videorecorder legt alle gevonden zenders vast, zelfs indien de ontvangst van een zender slecht is. De beeldkwaliteit van een zwakke zender is mogelijk slecht. U kunt dergelijke zwakke zenders wissen. Zie ☞ "Wissen van een kanaal" op blz. 71.

OPMERKINGEN:

- Tijdens het automatisch instellen van kanalen wordt er automatisch nauwkeurig op de zenders afgestemd. Zie blz. 75 indien u echter zelf nog handmatig nauwkeuriger wilt afstemmen.
- "ZENDER ZOEKEN VOLTOOID –GEEN SIGNAAL–" verschijnt bij stap 7 op het scherm indien u het automatische instellen van de kanalen heeft gestart maar de antennekabel niet is aangesloten. Sluit in dat geval de antenne aan en druk op **OK**; het automatisch instellen van de kanalen zal dan gewoon worden uitgevoerd.
- Indien er beeld is maar geen geluid, of indien het geluid op sommige automatisch ingestelde kanalen onnatuurlijk klinkt, is de instelling van het TV-systeem voor de betreffende kanalen mogelijk niet juist. Kies het geschikte TV-systeem voor deze kanalen (☞ blz. 71, "INFORMATIE").

START HET AUTOMATISCH INSTELLEN VAN KANALEN

Druk **OK** tweemaal in.

- U kunt de tuner van de videorecorder ook met de Preset Download functie instellen (☞ blz. 8).
- Het scherm voor het automatisch instellen verschijnt en de ontvangbare zenders Begin Eind worden door de videorecorder opgezocht. De "■" markering op het scherm verplaatst tijdens het automatisch instellen van kanalen van links naar rechts. Wacht totdat het in stap 7 getoonde scherm verschijnt.

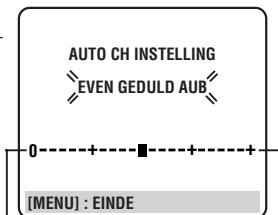

BEKIJK HET CONTROLESCHERM

"ZENDER ZOEKEN VOLTOOID" wordt ongeveer 5 seconden op het scherm getoond en daarna verschijnt een aan het hier rechts gelijkwaardig controlescherm.

De zenders die de videorecorder heeft gevonden verschijnen op het controlescherm — kanaalposities (PR), kanalen (CH) en zendernamen (ID — ☞ blz. 74). Het scherm met de blauwe achtergrond en het programma dat momenteel wordt uitgezonden door de knipperende zender verschijnen afwisselend ieder 8 seconden. Druk op de $\Delta \nabla \triangleleft \triangleright$ toets van de afstandsbediening om de volgende pagina te bekijken.

PR	CH	ID	PR	CH	ID
01	25	ARD	08	C26	E-SP
02	C08	SKYT	09	55	WEST
03	10	ZDF	10	C24	SAT1
04	C65	RAI1	11	C23	OSF
05	C31	BBC1	12		---
06	C32	BBC2	13		---
07	C33	3SAT	14		---

C: Kabel

- De zenders van het gekozen land verschijnen boven aan de lijst.
- De gidsprogrammanummers worden met het automatisch instellen tevens automatisch vastgelegd.

ROEP HET NORMALE SCHERM WEER OP

Druk op **MENU**.

- Met gebruik van het controlescherm kunt u een instelling maken voor het overslaan of toevoegen van kanaalposities, invoeren van zendernamen en andere bedieningen uitvoeren. Zie blz. 70 – 75 voor details aangaande de handelingen.
- Afhankelijk van de ontvangstconditie worden de zenders mogelijk niet op volgorde vastgelegd en worden zendernamen mogelijk niet juist ingevoerd.
- Zie blz. 71 voor meer informatie aangaande gecodeerde uitzendingen.

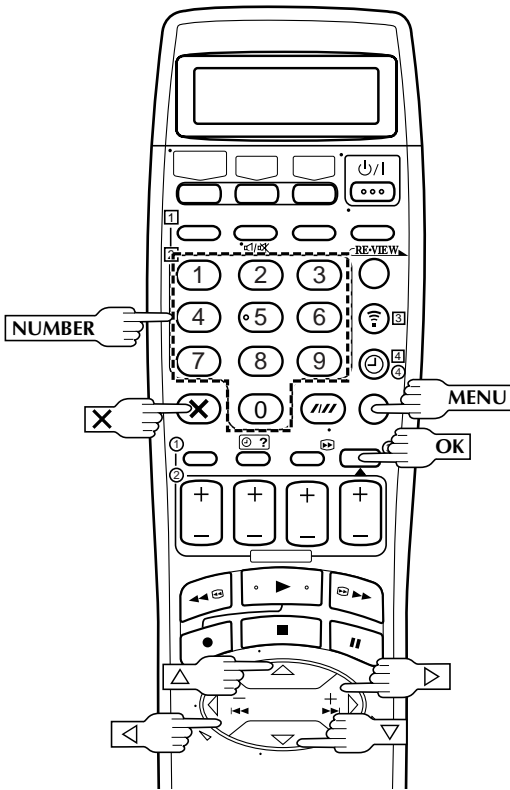

Handmatig instellen van kanalen

Leg kanalen vast die niet werden vastgelegd tijdens Automatisch instellen (☞ blz. 6), Preset Download (☞ blz. 8) of Automatisch instellen van kanalen (☞ blz. 68).

1 ROEP HET HOOFDMENU OP

Druk op **MENU**.

2 ROEP HET CONTROLESCHERM OP

Druk op $\Delta \nabla$ om het pijltje (opgelichte balk) naar "HAND CH INSTELLING" te verplaatsen. Druk vervolgens op **OK** of \triangleright . Het controlescherm verschijnt.

3 KIES DE POSITIE

Druk op $\Delta \nabla \triangleleft \triangleright$ totdat een lege positie knippert waar u een kanaal wilt vastleggen. Druk vervolgens op **OK**. Het scherm voor het handmatig instellen van kanalen verschijnt.

(Voorbeeld) Vastleggen op positie 12.

PR	CH	ID	PR	CH	ID
01	25	ARD	08	C26	E-SP
02	CDB	SKY1	09	55	WEST
03	10	ZDF	10	C24	SAT1
04	C65	RAI1	11	C23	OSF
05	C31	BBC1	12	----	----
06	C32	BBC2	13	----	----
07	C33	3SAT	14	----	----

[$\Delta \nabla \triangleleft \triangleright$]: PLAATSEN
 → [X]: WISSEN
 [MENU]: EINDE

Het scherm met de blauwe achtergrond en het programma dat momenteel wordt uitgezonden door de gekozen zender verschijnen afwisselend ieder 8 seconden.

4 KIES DE GOLFBAND

Druk op $\Delta \nabla$ om de CH (normale) en CC (kabel) golfband afwisselend te kiezen en druk op \triangleright .

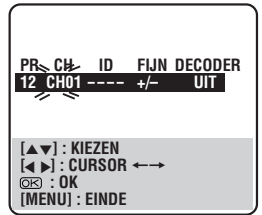

Het scherm met de blauwe achtergrond en het programma dat momenteel wordt uitgezonden door de gekozen zender verschijnen afwisselend ieder 8 seconden.

5 STEL HET KANAAL IN

Druk op de **NUMBER** toetsen om het vast te leggen kanaal in te voeren.

- Voer "0" voor een één-cijferig nummer in.
- Voor het invoeren van de geregistreerde zendernaam (ID – ☞ blz. 74) moet u op \triangleright drukken totdat "----" (ID instelling) begint te knipperen. Druk vervolgens op $\Delta \nabla$.
- Druk voor het nauwkeurig afstemmen op de \triangleright toets totdat "+/-" begint te knipperen. Druk vervolgens op $\Delta \nabla$. Tijdens het afstemmen verschijnt "+" of "-".
- Bij het vastleggen van een kanaal dat gecodeerde uitzendingen uitzendt, moet u op \triangleright drukken totdat "UIT" (Decoderinstelling) knippert. Druk vervolgens op $\Delta \nabla$ om "DECODER" op "AAN" te stellen ("UIT" is de standaardinstelling).
- Met "L-2 KEUZE" op "A/V" o "SATELLIET" ingesteld kan de instelling voor "DECODER" niet worden veranderd (☞ blz. 58).

VOER DE NIEUWE KANAALINFORMATIE IN

Druk op **OK** en het controlescherm verschijnt.

- Herhaal stappen 3 t/m 6 indien nodig.

6 SLUIT HET CONTROLESCHERM

Druk op **MENU**.

- Zie "Veranderen van kanaalposities" (☞ blz. 71) voor het wijzigen van posities.
- Zie "Instellen van zenders (B)" op blz. 73 indien u andere zendernamen dan de vastgelegde namen wilt invoeren.

LET OP

Gidsprogrammanummers worden niet ingesteld wanneer kanalen handmatig worden vastgelegd. Indien u onder deze omstandigheden probeert om een ShowView timer-gestuurde opname te programmeren, zal het "GIDSNUMMER INSTELLING" scherm verschijnen; stel de gidsprogramma-nummers op dit scherm in. ☞ "LET OP – Meer over het instellen van gidsprogrammanummers" op blz. 35.

Of voer de bedieningen onder "Instellen van gidsprogrammanummers" uit (☞ blz. 67).

Wissen van een kanaal

Voer stappen 1 en 2 uit van "Handmatig instellen van kanalen" op blz. 70 om het controlescherm op te roepen alvorens de volgende handelingen uit te voeren.

1

KIES HET ONDERDEEL

Druk op $\Delta \nabla \triangleleft \triangleright$ totdat het te wissen onderdeel knippert.

2

WIS HET KANAAL

Druk op X.

- Het onderdeel onder het zojuist gewiste kanaal verplaatst een regel naar boven.
- Herhaal stappen 1 en 2 indien nodig.

3

SLUIT HET CONTROLESCHERM

Druk op MENU.

Veranderen van kanaalposities

Voer stappen 1 en 2 uit van "Handmatig instellen van kanalen" op blz. 70 om het controlescherm op te roepen alvorens de volgende handelingen uit te voeren.

1

KIES HET ONDERDEEL

Druk op $\Delta \nabla \triangleleft \triangleright$ totdat het te veranderen onderdeel knippert. Druk vervolgens op OK en de zenderaam (ID) en het kanaalnummer (CH) beginnen te knippen.

2

KIES DE NIEUWE POSITIE

Druk op $\Delta \nabla \triangleleft \triangleright$ om de zender naar een nieuwe kanaalpositie te verplaatsen en druk vervolgens op OK.

Voorbeeld: Indien u de zender van positie 4 naar positie 2 verplaatst, zullen de oorspronkelijk op kanaalposities 2 en 3 vastgelegde kanalen één regel omlaag verplaatsen.

PR	CH	ID	PR	CH	ID	PR	CH	ID	PR	CH	ID
01	25	ARD	08	C26	E-SP	01	25	ARD	08	C26	E-SP
02	C08	SKY1	09	55	WEST	02	C65	RAI1	09	55	WEST
03	10	ZDF	10	C24	SAT1	03	C08	SKY1	10	C24	SAT1
04	C65	RAI1	11	C23	OSF	04	10	ZDF	11	C23	OSF
05	C31	BBC1	12	C25	ESPN	05	C31	BBC1	12	C25	ESPN
06	C32	BBC2	13	----	----	06	C32	BBC2	13	----	----
07	C33	3SAT	14	----	----	07	C33	3SAT	14	----	----

[▲▼◀▶]: VERPLAATSEN
 [OK]: HAND CH INSTELLING
 [MENU]: EINDE

- Herhaal stappen 1 en 2 indien nodig.

3

SLUIT HET CONTROLESCHERM

Druk op MENU.

Bij ontvangst van een gecodeerde uitzending

1

KIES DE DECODERFUNCTIE

Stel "L-2 KEUZE" op "DECODER" (\rightarrow blz. 58).

2

ROEP HET CONTROLESCHERM OP

Voer stappen 1 en 2 uit van "Handmatig instellen van kanalen" op blz. 70.

3

KIES DE POSITIE

Druk op $\Delta \nabla \triangleleft \triangleright$ om de kanaalpositie te kiezen waarop de gecodeerde uitzending wordt ontvangen. Druk vervolgens tweemaal op OK.

4

VERANDER DE DECODERINSTELLING

Druk op \triangleright totdat "UIT" (decoderinstelling) begint te knippen en druk vervolgens op $\Delta \nabla$ om "AAN" te kiezen.

5

ROEP HET CONTROLESCHERM WEER OP

Druk op OK.

- Herhaal stappen 3 t/m 5 indien nodig.

6

SLUIT HET CONTROLESCHERM

Druk op MENU.

INFORMATIE

Indien u in Oost-Europa woont, verschijnt de "TV SYSTEEM" instelling in plaats van de "DECODER" instelling op het scherm voor handmatige instelling van de kanalen. Wanneer er beeld is maar geen geluid, moet u het geschikte TV-systeem (D/K of B/G) kiezen. Normaal worden TV-programma's als volgt uitzonden.

Voor Oost-Europa: D/K

Voor West-Europa: B/G

- 1 Kies een Oost-Europees land in stap 4 op blz. 68.
- 2 Druk op \triangleright totdat het TV-systeem (D/K of B/G) knippert op het scherm voor handmatige instelling van de kanalen in stap 4 op blz. 70.
- 3 Druk op $\Delta \nabla$ om het geschikte TV-systeem (D/K of B/G) te kiezen.

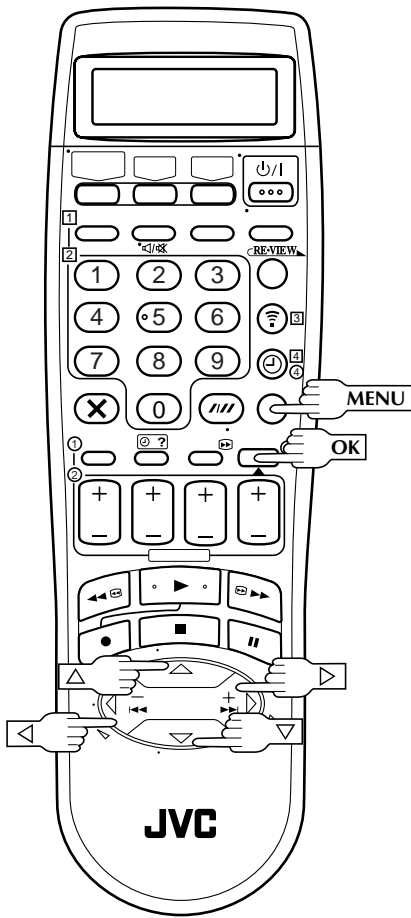

Instellen van zenders (A)

Instellen van zendernamen die in de videorecorder zijn geregistreerd.

Voer stappen **1** en **2** uit van "Handmatig instellen van kanalen" op blz. 70 om het controlescherm op te roepen alvorens de volgende handelingen uit te voeren.

1 KIES HET ONDERDEEL

Druk op $\Delta \nabla \triangleleft \triangleright$ totdat het gewenste onderdeel knippert.

2 ROEP HET HANDMATIGE INSTELSCHEM OP

Druk tweemaal op OK.

3 KIES DE NIEUWE ZENDER

Druk op \triangleright totdat de zendernaam (ID) begint te knipperen. Druk vervolgens op $\Delta \nabla$ totdat de zendernaam (ID) die u wilt vastleggen knippert. De geregistreerde zendernamen (zie blz. 74) verschijnen door drukken op $\Delta \nabla$.

PR	CH	ID	FIJN	DECODER
06	CH45	----	+/-	UIT

[$\Delta \nabla$]: VERANDEREN NAAM
 [$\triangleleft \triangleright$]: CURSOR \leftrightarrow
 [OK]: OK
 [MENU]: EINDE

4 VERANDER ZENDERS

Druk op OK.

- Het controlescherm verschijnt.
- Herhaal stappen **1** t/m **4** indien nodig.

5 SLUIT HET CONTROLESCHERM

Druk op MENU.

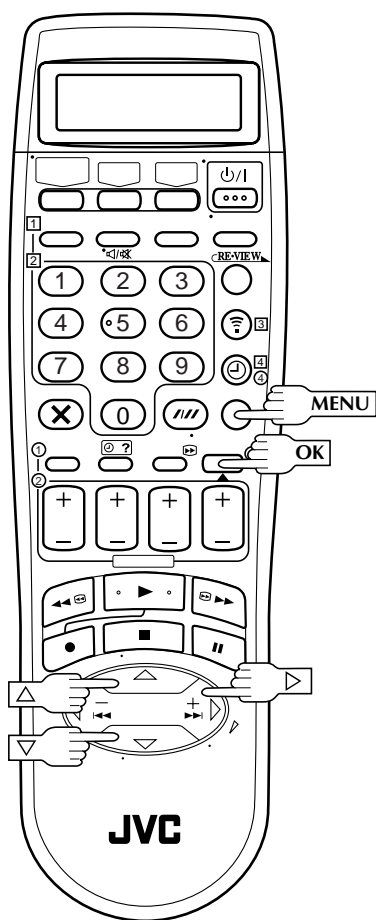

Instellen van zenders (B)

Instellen van zendernamen die anders zijn dan degenen die in de videorecorder zijn geregistreerd.

Voer stappen **1** en **2** uit van "Handmatig instellen van kanalen" op blz. 70 om het controlescherm op te roepen. Voer dan stappen **1** en **2** van "Instellen van zenders (A)" op blz. 72 uit alvorens de volgende handelingen uit te voeren.

1 KIES HET TEKEN VOOR DE ZENDERNAAM

Druk op \triangleright totdat de eerste letter van de zendernaam knippert.

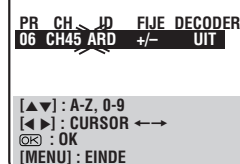

2 VOER EEN NIEUW TEKEN IN

Druk op $\Delta\nabla$ om de tekens (A-Z, 0-9, -, *, +, $_$ (spatie)) te doorlopen. Stop wanneer het gewenste teken wordt getoond en druk op \triangleright om dit teken in te voeren. Voer de overige tekens voor de naam op dezelfde manier in (maximaal 4). Druk nadat de tekens zijn ingevoerd op **OK**.

- Het controlescherm verschijnt.
- Druk op \triangleleft totdat het verkeerde teken knippert indien u een fout heeft gemaakt. Voer vervolgens het juiste teken in door op $\Delta\nabla$ te drukken.

3 SLUIT HET CONTROLESCHERM

Druk op **MENU**.

OPMERKING:

De beschikbare letters/tekens voor de zendernaam (ID) zijn A-Z, 0-9, -, *, +, $_$ (spatie) (maximaal 4).

TV-Zenders en Identificatielijst (ID)

ID*	ZENDERSNAAM
1000	TV1000
3SAT	3SAT
ADLT	ADULT
ANT3	ANTENA3
ARD	ARD
ARTE	ARTE
BBC	BBC GROUP
BBC1	BBC1
BBC2	BBC2
BR3	BAYERN3
C+	CANAL PLUS
C1	PORTUGUSES
CAN5	CANALE5
CANV	KETNET CANVAS
CH4	CHANNEL4
CH5	CHANNEL5
CHLD	CHILD
CINE	CINEMA
CLUB	TELECLUB
CMT	CMT
CNN	CNN
CSUR	ANDALUCIA
DISC	DISCOVERY
DR	DR TV
DRS	DRS
DSF	DSF
ETB1	ETB1
ETB2	ETB2
EURO	EURONEWS
EUSP	EUROSPORTS
FEMM	FEMMAN
FILM	FILM
FNET	FILMNET
FR2	France2
FR3	France3
GALA	GALAVISION
HR3	HESSEN3
INFO	INFO-KANAL
ITA1	ITALIA1
ITA7	ITALIA7
ITV	ITV
JSTV	JSTV
KA2	KA2
KAB1	KABEL1
KAN2	KANAL2
LOCA	LOCAL
M6	M6
MBC	MBR
MCM	MCM
MDR	MDR
MOVE	MOVIE
MTV	MTV
MTV3	MTV3
N3	NORD3
N-TV	N-TV
NBC	NBC SUPER
NDR3	NDR3
NED1	NED1
NED2	NED2
NED3	NED3
NEWS	
NICK	NICKELODEON
NRK	NRK
NRK2	NRK2
ODE	ODEON
ORF1	ORF1

ID*	ZENDERSNAAM
ORF2	ORF2
ORF3	ORF3
OWL3	OWL3
PREM	PREMIERE
PRO7	PRO7
RAI1	RAI1
RAI2	RAI2
RAI3	RAI3
RET4	RETE4
21	TELE21
RTBF	RTBF1 of 2
RTL	RTL
RTL2	RTL2
RTL4	RTL4
RTL5	RTL5
RTP	RTP
S4	SCHWEIZ4
SAT1	SAT1
SBS	SBS
SHOW	SHOW
SIC	SOCIEDADE
SKY	SKY CHANNEL
SKYN	SKY NEWS
SPRT	SPORT
SRTL	SUPER RTL
STAR	STAR-TV
SVT1	SVT1
SVT2	SVT2
SWR	SUEDWEST3
TCC	TCC
TELE	TELE
TEL5	TELE5
TF1	TF1
TM3	TM3
TMC	TELEMONTECARLO
TNT	TNT INT
TRT	TRT INT
TSI	TSI
TSR	TSR
TV1	BRTN TV1
TV2	TV2
TV3	TV3
TV4	TV4
TV5	TV5
TV6	TV6
TVE1	TVE1
TVE2	TVE2
TVG	TV GALICIA
TVI	TV INDEPENDENT
TVN	TV NORGE
VCR	VIDEO
VERO	VERONICA
VH-1	VH-1
VIVA	VIVA
VIV2	VIVA2
VMTV	VIDEO MUSIC
VOX	VOX
VT4	VT4
VTM	VTM
WDR1	West1
WDR3	West3
YLE1	YLE1
YLE2	YLE2
ZDF	ZDF
ZTV	ZTV

* De afkorting voor de identificatie "ID" wordt in plaats van de zendersnaam in-beeld getoond. De "ID" afkortingen vindt u tevens in de controlelijst en wordt op het TV-scherm getoond wanneer u met de videorecorder een andere zender kiest.

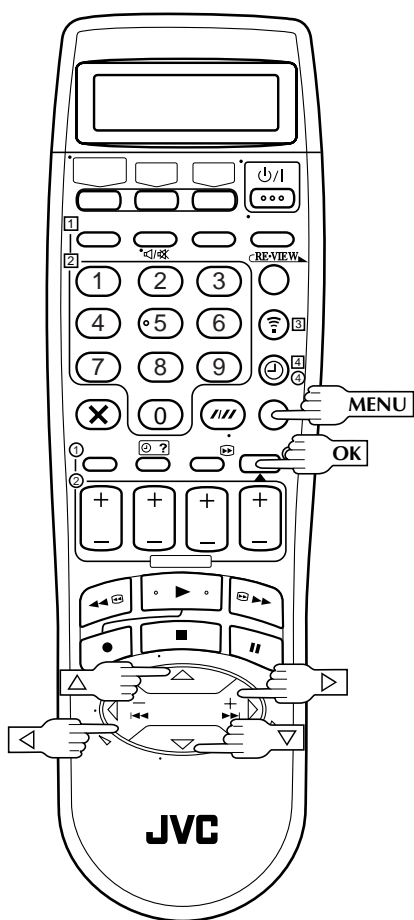

Nauwkeurig afstemmen van reeds vastgelegde kanalen

Voer stappen 1 en 2 uit van "Handmatig instellen van kanalen" op blz. 70 om het controlescherm op te roepen alvorens de volgende handelingen uit te voeren.

1 KIES HET NAUWKEURIG AF TE STEMMEN KANAAL

Druk op $\Delta \nabla \triangleleft \triangleright$ totdat het kanaal dat u nauwkeurig wilt afstemmen knippert.

2 ROEP HET HANDMATIGE INSTELSCHEM OP

Druk tweemaal op **OK**. Het handmatige instelscherm verschijnt.

3 STEM NAUWKEURIG AF

Druk op \triangleright totdat "+/-" begint te knipperen en druk vervolgens op $\Delta \nabla$ totdat het beeld optimaal en helder is. Druk op **OK**.

- Het controlescherm verschijnt.
- Herhaal stappen 1 t/m 3 indien nodig.

4 SLUIT HET CONTROLESCHERM

Druk op **MENU**.

Instellen van de klok

Schakel de TV in en kies de AV functie.

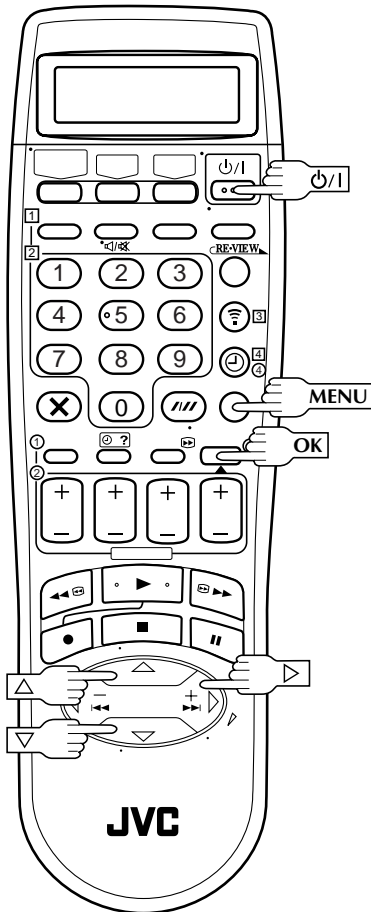

Eenvoudige klok ("Just Clock")

De "Just Clock" functie zorgt dat de tijd op de klok juist is. De tijd wordt na bepaalde intervallen automatisch op basis van het PDC signaal gelijkgesteld.

"Just Clock" kan worden geactiveerd ("AAN") of uitgeschakeld ("UIT") met het klokinstelscherm (de standaardinstelling is "UIT"). Druk op **OK** totdat de instelling voor "Just Clock" begint te knippen en druk vervolgens op $\Delta\nabla$ om de instelling te veranderen.

BELANGRIJK: Wanneer u "Just Clock" uitschakelt, zal de klok van de videorecorder mogelijk niet gelijk blijven lopen waardoor een timer-gestuurde opname mogelijk niet op het juiste tijdstip wordt uitgevoerd. Laat "Just Clock" daarom geactiveerd. Schakel "Just Clock" echter "UIT" wanneer om een of andere reden de tijd niet juist wordt ingesteld vanwege een incorrect PDC signaal.

BELANGRIJK

Indien u Automatisch instellen (☞ blz. 6), Preset Download (☞ blz. 8) of Automatisch instellen van kanalen (☞ blz. 68) hebt uitgevoerd zonder dat de klok ooit eerder werd ingesteld, zal de ingebouwde klok van de videorecorder ook automatisch worden ingesteld.

U hoeft de volgende handelingen uitsluitend uit te voeren indien —

- De klok door de Automatische instelling, Preset Download of Automatische instelling van de kanalen niet juist werd ingesteld.
- of
- Het geheugen van de videorecorder is gewist.
- of
- U de instelling van "Just Clock" (☞ de linkerkolom) wilt veranderen.

1 SCHAKEL DE VIDEORECORDER IN

Druk op ψ/I .

2 ROEP HET HOOFDMENU OP

Druk op **MENU**.

3 ROEP HET BASISINSTELSCHEM OP

Druk op $\Delta\nabla$ om het pijltje (opgelichte balk) naar "BASIS INSTELLING" te verplaatsen en druk vervolgens op **OK** of \triangleright .

4 ROEP HET KLOK-INSTELSCHEM OP

Druk op $\Delta\nabla$ om het pijltje (opgelichte balk) naar "INSTELLING VAN DE KLOK" te verplaatsen en druk vervolgens op **OK** of \triangleright . Het klokinstelscherm verschijnt.

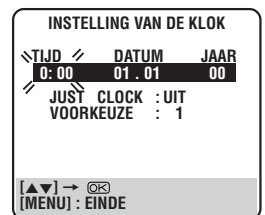

OPMERKING:

Indien u *MAGYARORSZÁG (36)*, *ČESKÁ REPUBLIKA (42)*, *POLSKA (48)* of *OTHER EASTERN EUROPE (EE)* als land hebt gekozen (☞ blz. 6, 10), kunt u de "Just Clock" functie niet gebruiken. Sla stappen 6 en 7 op blz. 77 over.

5 STEL DE DATUM EN TIJD IN

Druk op $\Delta\nabla$ om de tijd in te stellen en druk vervolgens op **OK** of \triangleright . Het "datum" display start te knippen. Herhaal deze handeling voor het instellen van de datum en het jaar.

- Houd bij het instellen van de tijd $\Delta\nabla$ ingedrukt om de tijd met stappen van 30 minuten te veranderen.
- Houd bij het instellen van de datum $\Delta\nabla$ ingedrukt om de datum met stappen van 15 dagen te veranderen.

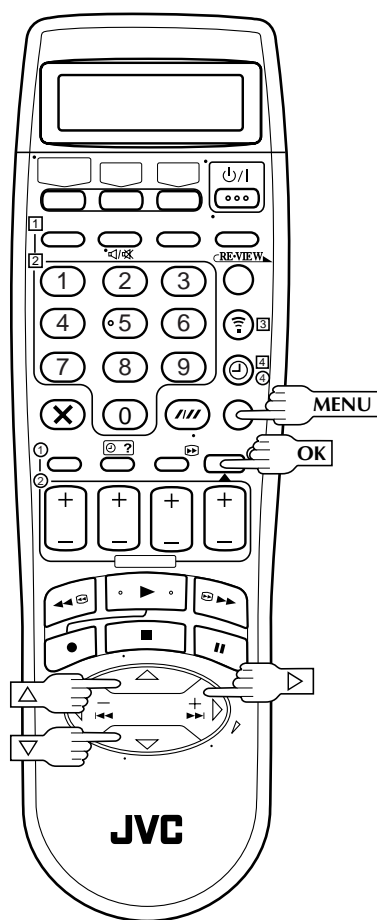

6

STEL DE JUST CLOCK IN

De basisinstelling voor "Just Clock" is "UIT". Stel als gewenst in met $\Delta\nabla$ en druk dan op **OK** of \triangleright .

- Voor details over de "Just Clock" functie, zie "Just Clock" op blz. 76.
- Indien u "Just Clock" op "UIT" stelt hoeft u de volgende stap niet uit te voeren omdat in dat geval de klok niet op bepaalde tijdstippen gelijk zal worden gesteld.

7

STEL DE KANAALPOSITIE VOOR HET ONTVANGEN VAN KLOKDATA IN

De videorecorder ontvangt als basis de signalen voor het gelijkzetten van de klok op kanaalpositie 1. Druk op $\Delta\nabla$ om de kanaalpositie in overeenstemming in te stellen met de zender via welke de klokdata worden ontvangen. Druk vervolgens op **OK** of \triangleright .

8

START DE WERKING VAN DE KLOK

Druk op **MENU**.

OPMERKINGEN:

- Met "Just Clock" (wanneer op "AAN" ingesteld) wordt de ingebouwde klok van de videorecorder op ieder uur gelijkgesteld, uitgezonderd op 23:00, 0:00, 1:00 en 2:00.
- "Just Clock" werkt niet indien...
 - de spanning van de videorecorder is ingeschakeld.
 - de timerfunctie van de videorecorder is geactiveerd.
 - er meer dan 3 minuten verschil is tussen de tijd van de klok en de werkelijke tijd.
 - de energiebesparingsfunctie is voor de videorecorder geactiveerd (zie blz. 12).
- Met "Just Clock" op "AAN" ingesteld wordt tevens bij aanvang/einde van zomertijd en wintertijd de klok gelijk gezet.
- "Just Clock" functioneert mogelijk niet juist afhankelijk van de condities van de signalen.

Controleer de volgende lijst alvorens uw handelaar te raadplegen omtrent problemen met het toestel. Vele problemen zijn vaak eenvoudig op te lossen zodat u de videorecorder niet voor reparatie hoeft weg te brengen.

SPANNING

SYMPTOOM	MOGELIJKE OORZAAK	OPLOSSING
1. De spanning kan niet worden ingeschakeld.	<ul style="list-style-type: none"> De stekker van het netsnoer is niet aangesloten. 	Steek de stekker van het netsnoer in een stopcontact.
2. De klok functioneert maar de spanning van de videorecorder kan niet worden ingeschakeld.	<ul style="list-style-type: none"> "⊙" wordt op het displaypaneel getoond met de automatische timer op "UIT" gesteld. 	Druk op de ⊙ toets zodat de "⊙" indicator uitgaat.
3. De afstandsbediening werkt niet.	<ul style="list-style-type: none"> De batterijen zijn leeg. 	Vervang de lege batterijen door nieuwe.

BANDTRANSPORT

SYMPTOOM	MOGELIJKE OORZAAK	OPLOSSING
1. De band wordt tijdens opname niet getransporteerd.	<ul style="list-style-type: none">  wordt op het displaypaneel getoond. 	Druk op PLAY zodat de  indicator uitgaat.
2. De band wordt niet snel door- of teruggespoeld.	<ul style="list-style-type: none"> De band is reeds geheel door- of teruggespoeld. 	Controleer de cassette.

WEERGAVE

SYMPTOOM	MOGELIJKE OORZAAK	OPLOSSING
1. Het weergavebeeld wordt niet getoond wanneer de band wordt getransporteerd.	<ul style="list-style-type: none"> Is de TV mogelijk niet in de AV functie gesteld. 	Moet u de TV in de AV functie schakelen.
2. Er is ruis tijdens het zoeken met beeld.	<ul style="list-style-type: none"> Dit is normaal. 	
3. Er is ruis tijdens normale weergave (VHS deck).	<ul style="list-style-type: none"> De automatische springfunctie is geactiveerd. 	Probeer handmatig de spring te regelen. (☞ blz. 21)
4. Het weergavebeeld is niet scherp of wordt onderbroken, maar TV-uitzendingen zijn helder; of "GEBRUIK REINIGINGSCASS." verschijnt op het scherm.	<ul style="list-style-type: none"> De videokoppen zijn waarschijnlijk vuil. 	Gebruik een droge reinigingscassette (TCL-2UX voor het VHS deck/M-DV12CLAU voor het DV deck) of raadpleeg uw JVC handelaar.
5. Onderbrekingen bij het Hi-Fi geluidsspoor (VHS deck).	<ul style="list-style-type: none"> De automatische springing is geactiveerd. 	Stel de springing handmatig in. (☞ blz. 21)

OPNAME

SYMPTOOM	MOGELIJKE OORZAAK	OPLOSSING
1. De opname kan niet worden gestart.	<ul style="list-style-type: none"> VHS deck Er is geen cassette geplaatst of het wispreventielipje is verwijderd. DV deck Er is geen cassette geplaatst, of de wispreventieschakelaar van de geplaatste cassette is ingesteld op "SAVE". 	Plaats een cassette of bedek de opening van het wispreventielipje met plakband. Plaats een cassette, of stel de wispreventieschakelaar in op "REC".
2. TV-uitzendingen kunnen niet worden opgenomen.	<ul style="list-style-type: none"> "L-1", "L-2", "F-1" of "SAT" is als ingangsfunctie gekozen. 	Stel het gewenste kanaal in.
3. Monteren van banden is niet mogelijk.	<ul style="list-style-type: none"> Het weergavetoestel (een andere videorecorder of camcorder) is niet juist aangesloten. De nodige spanningschakelaars zijn niet ingeschakeld. De verkeerde ingangsfunctie is geactiveerd. 	Controleer dat de bron juist is aangesloten. Controleer dat de spanning van de diverse toestellen is ingeschakeld. Stel de "L-1", "L-2" of "F-1" ingangsfunctie in.
4. Er kan niet met de camcorder worden opgenomen.	<ul style="list-style-type: none"> De camcorder is niet juist aangesloten. De verkeerde ingangsfunctie is geactiveerd. 	Controleer dat de camcorder juist is aangesloten. Stel de "L-1", "L-2" of "F-1" ingangsfunctie in.

OPNAME

SYMPTOOM	MOGELIJKE OORZAAK	OPLOSSING
5. Audio-dubben is niet mogelijk.	<ul style="list-style-type: none"> ● "GELUIDSINSTELLING" op het "DV Instelling" menu was tijdens de oorspronkelijke opname ingesteld op "16BIT". ● De oorspronkelijke opname werd uitgevoerd met de LP-snelheid (DV cassette) of met de EP-snelheid (VHS/S-VHS cassette). 	<p>Stel "GELUIDSINSTELLING" tijdens de oorspronkelijke opname in op "12BIT" (☞ blz. 25).</p> <p>Gebruik de SP-snelheid (DV cassette) of de SP/LP snelheid (VHS/S-VHS cassette) voor de oorspronkelijke opname.</p>
6. Meeluisteren naar het gedubde geluid is niet mogelijk tijdens audio-dubben met het DV deck.	<ul style="list-style-type: none"> ● Dit is normaal. 	<p>Gebruik de aangesloten apparatuur om het geluid te beluisteren.</p>
7. De geprogrammeerde inhoud van het geheugen voor monteren van meerdere scènes (R.A. EDIT) is gewist.	<ul style="list-style-type: none"> ● De ondersteuningstijd van het geheugen is verstreken. 	<p>Programmeer opnieuw.</p>
8. Bij het dubben van banden wordt het begin van het startpunt niet gedubd.	<ul style="list-style-type: none"> ● Dit is normaal. 	

TIMER-GESTUURDE OPNAME

SYMPTOOM	MOGELIJKE OORZAAK	OPLOSSING
1. Timer-gestuurde opname werkt niet.	<ul style="list-style-type: none"> ● De klok en/of de timer zijn niet juist ingesteld. ● De timer is niet geactiveerd. ● Timergestuurde opname zal mogelijk niet werken wanneer de ingangsfunctie van de videorecorder is ingesteld op "F-1" voor opnemen op het DV deck, aangezien de videorecorder dan wacht op de signalen die via de DV IN/OUT (i.Link) aansluiting worden ingevoerd. 	<p>Stel de klok en/of timer opnieuw juist in.</p> <p>Druk op ☉ en controleer dat "☉" op het displaypaneel wordt getoond.</p> <p>Stel in op een andere kanaalpositie dan "F-1" alvorens de videorecorder in de timer-wachtstand te zetten.</p>
2. Het programmeren van de timer is niet mogelijk.	<ul style="list-style-type: none"> ● Er wordt reeds timer-gestuurde opgenomen. 	<p>U kunt de timer niet tijdens een timer-gestuurde opname programmeren. Wacht totdat de opname is uitgevoerd.</p>
3. "☉" en "☐" blijven op het displaypaneel knipperen.	<ul style="list-style-type: none"> ● De timer is geactiveerd maar er is geen cassette geplaatst. 	<p>VHS deck Plaats een cassette met een intact wispreventielipje of bedek de opening met plakband.</p> <p>DV deck Plaats een cassette met de wispreventieschakelaar ingesteld op "REC" erin.</p>
4. De cassette wordt automatisch uitgeworpen en "☉" en "☐" blijven op het display knipperen.	<ul style="list-style-type: none"> ● VHS deck Het wispreventielipje van de geplaatste cassette is verwijderd. ● DV deck De wispreventieschakelaar van de geplaatste cassette is ingesteld op "SAVE". 	<p>Verwijder de cassette en bedek de opening van het wispreventielipje met plakband of plaats een cassette met een intact wispreventielipje.</p> <p>Neem de cassette eruit en stel zijn wispreventieschakelaar in op "REC".</p>
5. "☉" knippert 10 seconden en de timerfunctie wordt geannuleerd.	<ul style="list-style-type: none"> ● U heeft op ☉ gedrukt maar er zijn geen programma's in het geheugen vastgelegd of de informatie voor de timer is verkeerd ingevoerd. 	<p>Controleer de geprogrammeerde gegevens voor de timer en programmeer indien nodig opnieuw. Druk daarna op ☉.</p>
6. De cassette wordt automatisch uitgeworpen, de spanning wordt uitgeschakeld en "☉" en "☐" blijven op het displaypaneel knipperen.	<ul style="list-style-type: none"> ● Tijdens timer-gestuurde opname werd het eind van de cassette bereikt. 	<p>Het programma is mogelijk niet geheel opgenomen. Zorg de volgende keer dat er voldoende band voor het gewenste programma is.</p>
7. Er wordt niet juist met SHOWVIEW timer-gestuurde opgenomen.	<ul style="list-style-type: none"> ● De kanaalposities van de videorecorder zijn niet juist vastgelegd. 	<p>Zie "Instellen van gidsprogramma-nummers" en voer de handelingen opnieuw uit (☞ blz. 67).</p>

OVERIGE PROBLEMEN

SYMPTOOM	MOGELIJKE OORZAAK	OPLOSSING
1. Tijdens opname van de camcorder hoort u een "huilend" of "rondzingend" geluid via de TV.	<ul style="list-style-type: none"> ● De microfoon van de camcorder is te dicht bij de TV. ● Het volume van de TV is te hoog ingesteld. 	Plaats de camcorder verder van de TV. Verlaag het volume van de TV.
2. Tijdens het aftasten van kanalen worden bepaalde kanalen overgeslagen.	<ul style="list-style-type: none"> ● Er is een instelling voor het overslaan van kanalen gemaakt. 	Leg de kanalen die worden overgeslagen opnieuw vast indien nodig (☞ blz. 70).
3. Er kan geen ander kanaal worden ingesteld.	<ul style="list-style-type: none"> ● Er wordt opgenomen. 	Druk op PAUSE om de opname te pauzeren, verander van kanaal en druk vervolgens op PLAY om de opname weer voort te zetten.
4. De handmatig gemaakte kanaalinstellingen lijken te zijn veranderd of verdwenen.	<ul style="list-style-type: none"> ● U heeft na het handmatig instellen de automatische kanaalinstelfunctie geactiveerd. 	Druk de schakelaar in de juiste stand.
5. Er worden geen kanalen in het geheugen van de videorecorder vastgelegd.	<ul style="list-style-type: none"> ● De TV-antenne was niet op de videorecorder aangesloten voordat de functie voor het automatisch instellen werd gestart. ● Preset Download werd uitgevoerd zonder dat de volledig bezette 21-pens SCART kabel tussen de TV en de videorecorder was aangesloten. 	Schakel de spanning van de videorecorder even uit en verbind de TV-antenne juist met de videorecorder, en schakel daarna de spanning weer in. De videorecorder zal nu weer de functie voor het automatisch instellen proberen uit te voeren (☞ blz. 6). Schakel de spanning van de videorecorder even uit en verbind de volledig bezette 21-pens SCART kabel juist met de videorecorder, en schakel daarna de spanning weer in. Voer daarna de Preset Download opnieuw uit (☞ blz. 8).
6. De afstandsbediening kan de TV of de satellietontvanger niet bedienen.	<ul style="list-style-type: none"> ● The instelling van het merk van de afstandsbediening is niet juist. 	Stel de afstandsbediening opnieuw in, naar het juiste merk (☞ blz. 43, 44).
7. Er verschijnt geen beeld wanneer u een apparaat aansluit op de DV IN/OUT aansluiting.		Schakel de videorecorder of het aangesloten apparaat even uit en schakel het vervolgens weer in.

WEERGAVE

V. Wat gebeurt er wanneer tijdens weergave of het zoeken het eind van de band wordt bereikt?

A. De band wordt automatisch naar het begin teruggespoeld.

.....

V. Kan ik zo lang als ik wil een stilbeeld op het scherm tonen?

A. Nee, ter bescherming van de koppen wordt een stilbeeld automatisch na 5 minuten (VHS deck) of 3 minuten (DV deck) uitgeschakeld.

.....

V. Bij het weer inschakelen van het zoeken met variabele snelheid na normale weergave zie ik stoorstrepen. Hoe komt dat?

A. Dit is normaal.

.....

V. Tijdens het indexzoeken kan soms het programma dat ik wil bekijken niet worden gevonden. Waarom niet?

A. De indexcodes zijn mogelijk te dicht bij elkaar gemarkeerd.

.....

OPNAME

V. Bij het voortzetten van een opname na een pauze, wordt het punt voor de pauze overlapt door het begin van de opname na de pauze. Waarom is dit?

A. Dit is normaal. De vervorming bij het pauze- en startpunt wordt zo verminderd.

.....

V. Kan ik de videorecorder zo lang als ik wil in de opnamepauzefunctie laten?

A. Nee. De videorecorder wordt ter bescherming van de koppen automatisch na 5 minuten (VHS deck) of 3 minuten (DV deck) in de stopfunctie geschakeld.

.....

V. Wat gebeurt er als het eind van de band tijdens opname wordt bereikt?

A. De videorecorder spoelt de band automatisch naar het begin terug.

.....

TIMER-GESTUURDE OPNAME

V. "⊙" en "⊖" blijven op het displaypaneel aan. Is dit een probleem?

A. Nee. Dit is normaal wanneer een programma timer-gestuurd wordt opgenomen.

.....

V. Kan ik de timer programmeren tijdens het bekijken van een videocassette of een TV-uitzending?

A. Het beeld zal niet worden getoond omdat het in-beeldmenu op het scherm verschijnt. Het geluid blijft echter hoorbaar.

.....

LET OP

Deze videorecorder bevat microcomputers. Externe elektronische ruis of interferentie heeft mogelijk een negatieve invloed op de werking. Schakel de videorecorder uit en trek de stekker van het netsnoer uit het stopcontact indien de videorecorder door externe invloeden niet juist functioneert. Wacht even en steek de stekker weer in het stopcontact en schakel de spanning in. Verwijder de cassette. Controleer de cassette en bedien het toestel als normaal.

VOORAANZICHT

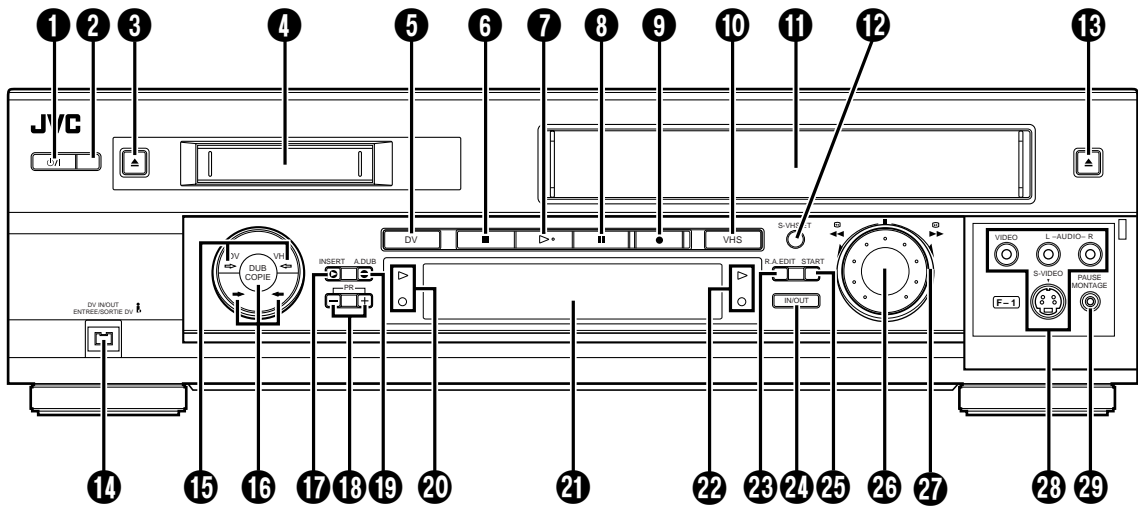

- ❶ Spanningstoets (STANDBY/ON \cup /I) (☞ blz. 6)
- ❷ Ontvangstvenster afstandsbedieningsignalen
- ❸ DV cassette-uitwerptoets (DV EJECT) (☞ blz. 18)
- ❹ Invoersleuf voor Mini DV cassette
- ❺ DV toets (☞ blz. 18)
- ❻ Stoptoets (STOP) (☞ blz. 18)
- ❼ Weergavetoets (PLAY) (☞ blz. 18)
- ❽ Pauzetoets (PAUSE) (☞ blz. 19)
- ❾ Opnametoets (RECORD) (☞ blz. 26, 27)
- ❿ VHS toets (☞ blz. 18)
- ⓫ Invoersleuf voor VHS cassette
- ⓬ S-VHS ET toets (☞ blz. 29)
- ⓭ VHS cassette-uitwerptoets (VHS EJECT) (☞ blz. 18)
- ⓮ DV ingangs-/uitgangsaansluiting (DV IN/OUT) (i.Link*) (☞ blz. 50)
- ⓯ Richting-indicators voor dubben (DV \rightarrow / \leftarrow VHS) (☞ blz. 46)
- ⓰ Toets voor dubben (DUB) (☞ blz. 46)
Keuzetoetsen voor dubrichting (\rightarrow / \leftarrow) (☞ blz. 46)
- ⓱ Invoegmontagetoets (INSERT) (☞ blz. 57)
- ⓲ TV-zendertoetsen (PR +/-) (☞ blz. 26)
- ⓳ Audio-dubben toets (A. DUB) (☞ blz. 55)
- ⓴ DV weergave-indicator (\triangleright) (☞ blz. 18)
DV opname-indicator (\circ) (☞ blz. 27)
- ⓵ Displaypaneel (☞ blz. 83)
- ⓶ VHS weergave-indicator (\triangleright) (☞ blz. 18)
VHS opname-indicator (\circ) (☞ blz. 26)
- ⓷ Toets voor monteren van meerdere scènes (R.A. EDIT) (☞ blz. 48)
- ⓸ Inmonteren/Uitmonteren toets (IN/OUT) (☞ blz. 48)
- ⓹ Starttoets (START) (☞ blz. 47, 49)
- ⓺ JOG schijf (☞ blz. 19)
- ⓻ SHUTTLE ring (☞ blz. 18)
- ⓼ S-Video-/Video-/audio-ingangsaansluitingen (S-VIDEO/VIDEO/AUDIO) (☞ blz. 50, 56)
- ⓽ Pauze-afstands-aansluiting (PAUSE) (☞ blz. 50)

* i.Link verwijst naar de IEEE1394-1995 industriële specificatie en aanvullingen daarop. Het  logo wordt gebruikt voor toestellen en producten die met de i.Link standaard compatibel zijn.

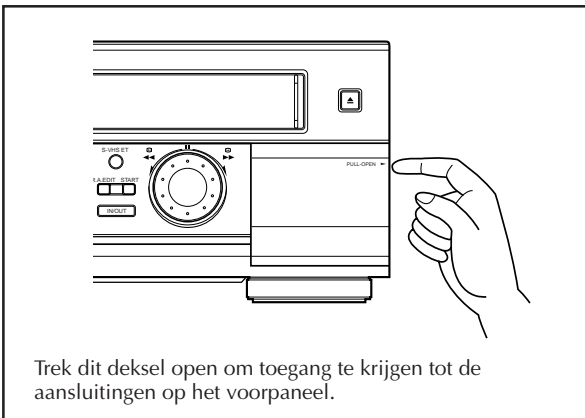

Trek dit deksel open om toegang te krijgen tot de aansluitingen op het voorpaneel.

ACHTERAANZICHT

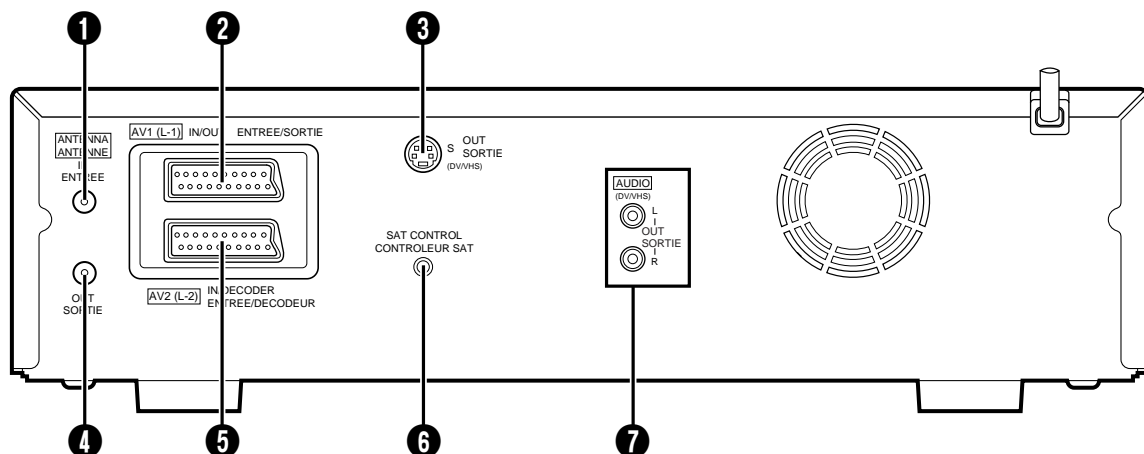

- ❶ Antenne-ingangsaansluiting (ANTENNA IN) (☞ blz. 4)
- ❷ AV1 in-/uitgangsaansluiting (AV1 (L-1) IN/OUT) (☞ blz. 4, 52, 60 – 62)
- ❸ S OUT aansluiting (☞ blz. 5)
- ❹ Antenne-uitgangsaansluiting (ANTENNA OUT) (☞ blz. 4)
- ❺ AV2 (L-2) ingang-/decoderaansluiting (AV2 (L-2) IN/DECODER) (☞ blz. 52, 60 – 62)
- ❻ SAT CONTROL aansluiting (☞ blz. 13)
- ❼ Audio-uitgangsaansluitingen (AUDIO OUT L/R) (☞ blz. 63)

DISPLAYPANEEL

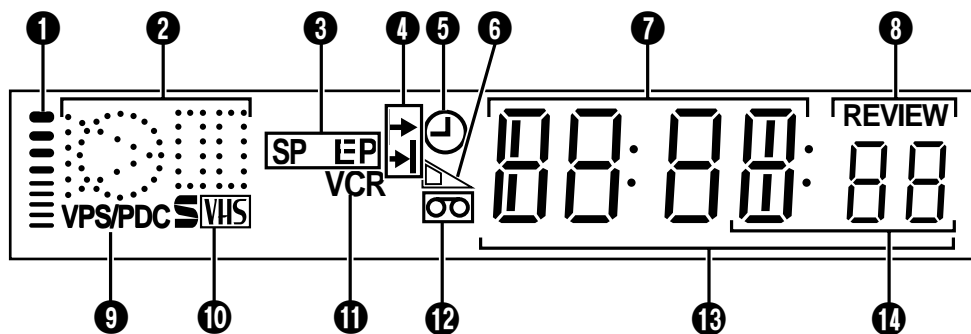

- ❶ B.E.S.T. beeldsysteemindicator (☞ blz. 32)
- ❷ Tonen de symbolen van diverse functies
- ❸ Bandsnelheidsindicatoren (☞ blz. 26, 27)
- ❹ Programmatijdaanduidingen (☞ blz. 36)
- ❺ "Timer" indicator (☞ blz. 35, 37)
- ❻ Resterende bandtijdindicator (☞ blz. 29)
- ❼ Kanaal/Klok display (☞ blz. 9)
- ❽ Direct bekijkenindicator (REVIEW) (☞ blz. 21)
- ❹ VPS/PDC indicator (☞ blz. 35, 37)
- ❿ S-VHS indicator (☞ blz. 29)
- ⓫ VCR indicator (☞ blz. 60)
- ⓬ "Cassette geplaatst" indicator
- ⓭ Teller/Resterende bandtijd display
- ⓮ Modedisplay (L-1, L-2, F-1 of SAT)

WEERGAVE: VOORWAARTS/ ACHTERWAARTSE ZOEKEN MET VARIABELE SNELHEID:		STILBEELD: SLOW-MOTION:	
		OPNAME:	
		OPNAMEPAUSE:	
AUDIO-DUBBEN:			
AUDIO-DUBBEN PAUZE:			
INVOEGMONTAGE:			
PAUZE INVOEGMONTAGE:			
AV INVOEGMONTAGE:			
PAUZE AV INVOEGMONTAGE:			

AFSTANDSBEDIENING

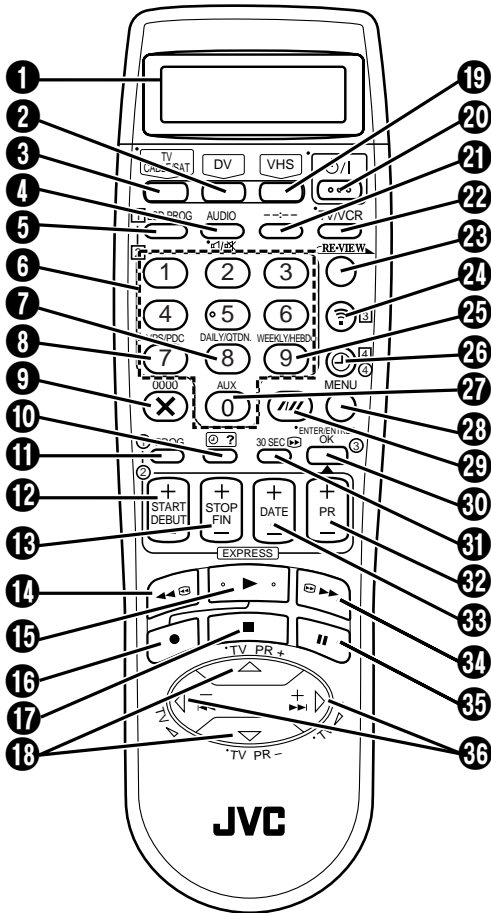

Toetsen met een kleine stip links van de naam kunnen tevens voor bediening van uw TV worden gebruikt. (blz. 43)

- 1 LCD-paneel (blz. 34, 85)
- 2 DV toets (blz. 18)
- 3 TV/CABLE/SAT toets (blz. 43, 44, 85)
- 4 AUDIO toets (blz. 24, 25)
TV-dempingstoets (blz. 43)
- 5 LCD PROG toets (blz. 34)
- 6 Cijferstoetsen (NUMBER) (blz. 26, 27, 34)
- 7 Dagelijks toets (DAILY) (blz. 35, 37)
- 8 VPS/PDC toets (blz. 35, 37)
- 9 Annuleertoets (X) (blz. 34, 38)
Tellerterugstelttoets (0000) (blz. 31)
- 10 Programma controlettoets (blz. 38)
- 11 Programmeertoets (PROG) (blz. 34)
- 12 Start +/- toets (START +/-) (blz. 36)
- 13 Stop +/- toets (STOP +/-) (blz. 36)
- 14 Terugspoeltoets (REW) (blz. 18)
- 15 Weergavetoets (PLAY) (blz. 18)
- 16 Opnametoets (RECORD) (blz. 26, 27)
- 17 STOP toets (blz. 18, 26, 27)
- 18 $\Delta \nabla$ toets (blz. 6)
TV-zendtoetsen (TV PR +/-) (blz. 43)
- 19 VHS toets (blz. 18)
- 20 Spanningstoets (STANDBY/ON) (blz. 6)
- 21 Displaytoets (blz. 31)
- 22 TV/Videorecorder toets (TV/VCR) (blz. 43)
- 23 Terugkijktoets (REVIEW) (blz. 21)
- 24 Zendtoets (blz. 34)
- 25 Wekelijks toets (WEEKLY) (blz. 35, 37)
- 26 Timertoets (blz. 35, 37)
- 27 AUX toets (blz. 52)
- 28 MENU toets (blz. 10)
- 29 Springstoets (blz. 21)
Bandsnelheidstoets (SP/LP/EP) (blz. 26, 27)
- 30 Okay-toets (OK) (blz. 7)
- 31 Verspringtoets (30 SEC) (blz. 20)
- 32 TV programma +/- toets (PR +/-) (blz. 26, 27)
- 33 Datum +/- toets (DATE +/-) (blz. 36)
- 34 Snel doorspoeltoets (FF) (blz. 18)
- 35 Pauzetoets (PAUSE) (blz. 19)
- 36 $\triangleleft \triangleright$ toets (blz. 19)
TV-volumetoets (TV $\triangleleft \triangleright$ +/- toets) (blz. 43)

Gebruik

Deze afstandsbediening is geschikt voor gebruik met deze videorecorder en tevens voor de basisfuncties van JVC TV's en satellietontvangers en TV's en satellietontvangers van andere merken. (☞ blz. 43, 44)

- Richt de afstandsbediening naar de sensor.
- Het maximale bereik van de afstandsbediening is ongeveer 8 meter.

OPMERKINGEN:

- *Let bij het plaatsen van de batterijen goed op dat deze in de juiste richting zoals in het vak aangegeven worden geplaatst.*
- *Verwijder de batterijen van de afstandsbediening indien deze niet juist functioneert. Wacht even, plaats de batterijen terug en probeer opnieuw.*

LCD-paneel van de afstandsbediening

De afstandsbediening kan naast de videorecorder ook enkele van uw TV en satellietontvangerfuncties bedienen. Het LCD-paneel geeft aan welke functie (VIDEO, TV of CABLE/SAT) momenteel met de afstandsbediening kan worden bediend. Bij aankoop van de afstandsbediening, of na het vervangen van de batterijen, is de VIDEO A (A code) functie gekozen.

- 1 Als u de videorecorder wilt bedienen, drukt u eerst op **VHS** of **DV**. Voor het omschakelen van de A/B/C/D afstandsbedieningscodes, zie blz. 42.

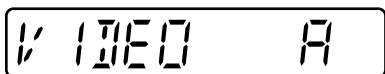

- 2 Als u de TV wilt bedienen, drukt u eerst op **TV/CABLE/SAT** totdat "TV" op het LCD-paneel verschijnt (☞ blz. 43).



- 3 Als u de satellietontvanger wilt bedienen, drukt u eerst op **TV/CABLE/SAT** totdat "CABLE SAT" op het LCD-paneel verschijnt (☞ blz. 44).

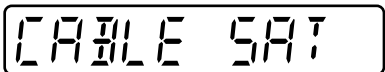

OPMERKINGEN:

Zelfs indien "TV" op het LCD-paneel wordt aangegeven, zijn de volgende bedieningen mogelijk zonder dat u de functie hoeft te veranderen.

- *Basisbedieningen van de videorecorder*
Nadat een bediening is voltooid, zal "TV" weer op het LCD-paneel verschijnen.
- *Bedieningen voor het programmeren van Express Timer en SHOWVIEW Timer opnamen*
Om de TV weer te kunnen bedienen, moet u eerst omschakelen naar de "TV" functie.
- *Openen van het hoofdmenu*
Om de TV weer te kunnen bedienen, moet u eerst omschakelen naar de "TV" functie.

ALGEMEEN

Spanningsvereisten	: 220 V – 240 V wisselstroom, 50 Hz/60 Hz
Stroomverbruik	
Spanning ingeschakeld	: 33 Watt
Spanning uitgeschakeld	: 7,9 Watt
Temperatuur	: 5°C tot 40°C (Tijdens gebruik) : –20°C tot 60°C (Opslag)
Gebruikspositie	: Uitsluitend horizontaal
Afmetingen (B x H x D)	: 435 mm x 124 mm x 391 mm
Gewicht	: 6,7 kg
Ingang/Uitgang	: 21-pens SCART-aansluitingen: IN/OUT x 1, IN/DECODER x 1 RCA aansluitingen: VIDEO IN x 1, AUDIO IN x 1, AUDIO OUT x 1 S-Videoaansluitingen: IN x 1, OUT x 1 DV aansluiting: IN/OUT x 1 (4-pens, voldoet aan IEEE1394, digitale ingang/ uitgang)

VHS DECK VIDEO/AUDIO

Signaalsysteem	: PAL kleuren en CCIR monochroom signalen, 625 lijnen/50 velden
Opnamesysteem	: DA4 (Dubbel Azimut) koppen met schroefvormig aftastsysteem
Bandformaat	: S-VHS/VHS PAL-standaard
Signaal-tot-ruis verhouding	: 45 dB
Horizontale resolutie	
(SP/LP)	: 250 lijnen (VHS) 400 lijnen (S-VHS)
(EP)	: 220 lijnen (VHS) 350 lijnen (S-VHS)
Frequentiebereik	: 70 Hz tot 10.000 Hz (normaal geluid) 20 Hz tot 20.000 Hz (Hi-Fi-geluid)
Maximale opnametijd	
(SP)	: 240 min. met E-240 videocassette
(LP)	: 480 min. met E-240 videocassette
(EP)	: 720 min. met E-240 videocassette

DV DECK VIDEO/AUDIO

Signaalsysteem	: PAL kleuren signal, 625 lijnen/50 velden
Opnamesysteem	: Digitaal Component Opname
Bandformaat	: DV formaat (SD functie)
Cassette	: Mini DV cassette
Maximale opnametijd	
(SP)	: 60 min. met M-DV60ME videocassette
(LP)	: 90 min. met M-DV60ME videocassette
Audio-opnamesysteem	: PCM 48 kHz, 16 bit (2 kanalen)/32 kHz, 12 bit (4 kanalen)

TUNER/TIMER

Aantal voorkeuzezenders	: 99 posities (+AUX positie)
Afstemsysteem	: Frequentie-synthesized tuner
Kanaalbereik	: VHF 47 MHz – 89 MHz 104 MHz – 300 MHz 302 MHz – 470 MHz UHF 470 MHz – 862 MHz
Geheugen- ondersteuningstijd	: Ca. 60 min.

TOEBEHOREN

Bijgeleverde toebehoren	: RF kabel, 21-pens SCART kabel, Satellietafstandsbediening RM-SD1, Infraroodafstand-bediening, "R6" batterijen x 2
----------------------------	--

*De technische gegevens gelden voor de SP opnamesnelheid
tenzij anders aangegeven.*

Ontwerp en technische gegevens onder voorbehoud.

Automatische instelling - aan de hand van de aanduidingen op het displaypaneel

Met de functie voor automatisch instellen worden de tunerkanalen, de klok en gidsprogrammanummers automatisch ingesteld.

CONTROLEER VOORDAT U START HET VOLGENDE OF:

- De TV-antenne met de ANTENNA IN aansluiting op het achterpaneel van de videorecorder is verbonden.
- De stekker van het netsnoer van de videorecorder in een stopcontact is gestoken.
- De videorecorder is uitgeschakeld.
- Batterijen in de afstandsbediening zijn geplaatst.

1 Druk op P (videorecorder/afstandsbediening).



2 Druk op $\Delta \nabla$ (afstandsbediening) en kies het internationale telefoonnummer voor uw land.

(Voorbeeld) "DEUTSCHLAND" (Duitsland) is gekozen.

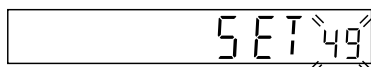

Codes voor internationale telefoongesprekken

BELGIUM	: 32	NORGE	: 47
ČESKÁ REPUBLIKA	: 42	ÖSTERREICH	: 43
DANMARK	: 45	POLSKA	: 48
DEUTSCHLAND	: 49	PORTUGAL	: 351
ESPAÑA	: 34	SUISSE	: 41
GREECE	: 30	SUOMI	: 358
ITALIA	: 39	SVERIGE	: 46
MAGYARORSZÁG	: 36	OTHER WESTERN EUROPE	: - -
NEDERLAND	: 31	OTHER EASTERN EUROPE	: EE

- Ga naar stap 3 indien u een andere code dan 32 (BELGIUM) of 41 (SUISSE) heeft gekozen.
- Druk op **OK** indien u 36 (MAGYARORSZÁG), 42 (ČESKÁ REPUBLIKA), 48 (POLSKA) of EE (OTHER EASTERN EUROPE) hebt gekozen. Het scherm voor het instellen van de klok zal verschijnen. Stel de klok handmatig in (☞ blz. 76 – 77) en ga dan naar stap 3.

- Indien u 32 (BELGIUM) of 41 (SUISSE) heeft gekozen, moet u op **OK** (afstandsbediening) drukken en dan de taalcode kiezen door op $\Delta \nabla$ (afstandsbediening) te drukken. Ga vervolgens naar stap 3.

(Voorbeeld) "FRANCAIS" (Frans) is voor BELGIUM gekozen.

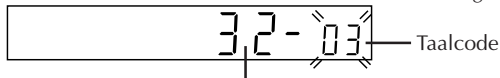

Codes voor internationale telefoongesprekken

Taalcode

ENGLISH	: 01	NEDERLANDS	: 06
DEUTSCH	: 02	SVENSKA	: 07
FRANCAIS	: 03	NORSK	: 08
ITALIANO	: 04	SUOMI	: 09
CASTELLANO	: 05	DANSK	: 10

3 Druk op **OK** (afstandsbediening). "Auto" verschijnt op het displaypaneel.

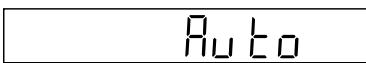

4 Druk op **OK** (afstandsbediening) om de automatische instelling te doen starten. Druk op GEEN ENKELE toets op de videorecorder of op de afstandsbediening terwijl "Auto" knippert.

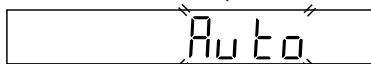

- Als de videorecorder door middel van een 21-pens SCART kabel (☞ blz. 4) is verbonden met een TV die voorzien is van de T-V Link functie, zal de videorecorder Preset Download automatisch uitvoeren (☞ blz. 8) wanneer u de TV inschakelt, zelfs wanneer u de functie voor Automatische Instelling hebt ingesteld op "Auto".
- Zie blz. 9 van de gebruiksaanwijzing indien "-:--" op het displaypaneel verschijnt.

* Nadat u de functie voor het automatisch instellen eenmaal heeft uitgevoerd, zal de videorecorder deze functie niet nogmaals uitvoeren, zelfs niet nadat het geheugen van de videorecorder werd gewist. Voer het instellen van de tuner (☞ blz. 68) en/of klok (☞ blz. 76) als vereist uit.

ZIE BLZ. 6 IN DE GEBRUIKSAANWIJZING VOOR MEER INFORMATIE.

JVC

VICTOR COMPANY OF JAPAN, LIMITED