

# JVC

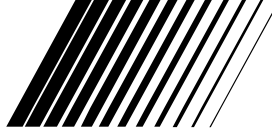

GPS NAVIGATION SYSTEM  
SISTEMA DE NAVEGACIÓN GPS  
SYSTÈME DE NAVIGATION GPS

ENGLISH

ESPAÑOL

FRANÇAIS



Data by  
**infoUSA**

Copyright©2010  
All Rights Reserved

**HD Radio**  
This HD Radio receiver enables:

- PSD
- HD2/HD3
- iTunes Tagging
- Traffic**



Google maps



iheartradio



Made for  
**iPod iPhone**

Total Traffic+ HD NETWORK  
NewsService  
*Journaline*  
Fraunhofer IIS

Only for KW-NT50HDT  
Sólo para KW-NT50HDT  
Uniquement pour le KW-NT50HDT

HD Radio **Traffic** is available **only for KW-NT50HDT**.

HD Radio **Traffic** se encuentra disponible **sólo con el KW-NT50HDT**.

HD Radio **Traffic** est disponible **uniquement pour le KW-NT50HDT**.

For installation and connections, refer to the separate manual.

Para la instalación y las conexiones, refiérase al manual separado.

Pour l'installation et les raccordements, se référer au manuel séparé.

## INSTRUCTIONS MANUAL DE INSTRUCCIONES MANUEL D'INSTRUCTIONS

**For customer Use:**  
Enter below the Model No. and Serial No. which are located on the top or bottom of the cabinet. Retain this information for future reference.

Model No. \_\_\_\_\_  
Serial No. \_\_\_\_\_

LVT2219-001A

[J]

Thank you for purchasing a JVC product.

Please read all instructions carefully before operation, to ensure your complete understanding and to obtain the best possible performance from the unit.

## IMPORTANT FOR LASER PRODUCTS

- CLASS 1 LASER PRODUCT
- CAUTION:** Do not open the top cover. There are no user serviceable parts inside the unit; leave all servicing to qualified service personnel.
- CAUTION:** (For U.S.A.) Visible and/or invisible class II laser radiation when open. Do not stare into beam.  
(For Canada) Visible and/or invisible class 1M laser radiation when open. Do not view directly with optical instruments.
- REPRODUCTION OF LABEL: CAUTION LABEL, PLACED OUTSIDE THE UNIT.

CAUTION	ATTENTION	AVISO	VARNING	注意	CAUTION
VISIBLE AND/OR INVISIBLE CLASS 1M LASER RADIATION WHEN OPEN, DO NOT VIEW DIRECTLY WITH OPTICAL INSTRUMENTS. IEC30065-1:2001 (ENG)	RAYONNEMENT LASER VISIBLE ET/OU INVISIBLE DE CLASSE 1M UNE FOIS OUVERT. NE PAS REGARDER DIRECTEMENT AVEC DES INSTRUMENTS OPTIQUES. (FRA)	RADIACION LASER DE CLASE 1M VISIBLE Y/O INVISIBLE CUANDO ESTA ABIERTO. NO MIRAR DIRECTAMENTE CON INSTRUMENTAL OPTICO. (ESP)	SYNLIG OCH/ELLER OBYNLIG LASERSTRÅLNING, KLASS 1M, NÅR DENNA DEL ÅR ÖPPNAD. BETRÄKTA EJ STRÅLEN MED OPTISKA INSTRUMENT. (SWE)	ここを開くと有害 放射線が放出され のクラス 1M レーザー放射線が 出ます。 光学機器で直接 見ないでください。 (JPN)	VISIBLE AND/OR INVISIBLE CLASS II LASER RADIATION WHEN OPEN. DO NOT STARE INTO BEAM. FDA 21 CFR (ENG)

### INFORMATION (For U.S.A.)

This equipment has been tested and found to comply with the limits for a Class B digital device, pursuant to Part 15 of the FCC Rules. These limits are designed to provide reasonable protection against harmful interference in a residential installation. This equipment generates, uses, and can radiate radio frequency energy and, if not installed and used in accordance with the instructions, may cause harmful interference to radio communications. However, there is no guarantee that interference will not occur in a particular installation. If this equipment does cause harmful interference to radio or television reception, which can be determined by turning the equipment off and on, the user is encouraged to try to correct the interference by one or more of the following measures:

- Reorient or relocate the receiving antenna.
- Increase the separation between the equipment and receiver.
- Connect the equipment into an outlet on a circuit different from that to which the receiver is connected.
- Consult the dealer or an experienced radio/TV technician for help.

### Caution

Changes or modifications not approved by JVC could void the user's authority to operate the equipment.

(For USA)

**CAUTION:** This device and its antenna(s) must not be co-located or operating in conjunction with any other antenna or transmitter. End user cannot modify this transmitter device. Any unauthorized modification made on the device could void the user's authority to operate this device.

(For Canada) "The installer of this radio equipment must ensure that the antenna is located or pointed such that it does not emit RF field in excess of Health Canada limits for the general population, consult Safety Code 6, obtainable from Health Canada's website [www.hc-sc.gc.ca/rpb](http://www.hc-sc.gc.ca/rpb)"

The term "IC" before the radio certification number only signifies that Industry Canada technical specifications were met. This device complies with RSS 210 of Industry Canada "IC". "Operation is subject to the following two conditions: (1) this device may not cause interference, and (2) this device must accept any interference, including interference that may cause undesired operation of the device."

L' utilisation de ce dispositif est autorisée seulement aux conditions suivantes: (1) il ne doit pas produire de brouillage et (2) l' utilisateur du dispositif doit être prêt à accepter tout brouillage radioélectrique reçu, même si ce brouillage est susceptible de compromettre le fonctionnement du dispositif.

**Cautions on the monitor:**

- The monitor built in this unit has been produced with high precision, but it may have some ineffective dots. This is inevitable and is not malfunction.
- Do not expose the monitor to direct sunlight.
- Do not operate the touch panel using a ball-point pen or similar tool with the sharp tip. Touch the buttons on the touch panel with your finger directly (if you are wearing a glove, take it off).
- When the temperature is very cold or very hot...
  - Chemical changes occur inside, causing malfunction.
  - Pictures may not appear clearly or may move slowly. Pictures may not be synchronized with the sound or picture quality may decline in such environments.

**WARNINGS:****To prevent accidents and damage**

- DO NOT install any unit or wire any cable in a location where;
  - it may obstruct the steering wheel and gearshift lever operations.
  - it may obstruct the operation of safety devices such as air bags.
  - it may obstruct visibility.
- DO NOT operate the unit while driving. If you need to operate the unit while driving, be sure to look around carefully.
- The driver must not watch the monitor while driving.



[European Union only]

**Only for KW-NT30HD / Uniquement applicable au modèle KW-NT30HD**

This equipment complies with FCC/IC radiation exposure limits set forth for an uncontrolled environment and meets the FCC radio frequency (RF) Exposure Guidelines in Supplement C to OET65 and RSS-102 of the IC radio frequency (RF) Exposure rules. This equipment has very low levels of RF energy that it deemed to comply without maximum permissive exposure evaluation (MPE). But it is desirable that it should be installed and operated keeping the radiator at least 20 cm or more away from person's body (excluding extremities: hands, wrists, feet and ankles).

Cet équipement est conforme aux limites FCC/IC d'exposition aux rayonnements définies pour un environnement non réglementé, aux lignes directrices de la FCC en matière d'exposition aux radiofréquences spécifiées dans le supplément C du bulletin OET65 et aux réglementations RSS-102 de l'IC sur l'exposition aux radiofréquences (RF). Cet équipement étant associé à de très faibles niveaux d'énergie radiofréquence, il est considéré conforme sans évaluation de l'exposition maximale admise (EMA). Il est cependant conseillé de l'installer et de l'utiliser en maintenant la source de rayonnement radioélectrique à 20 cm minimum du corps (à l'exclusion des extrémités du corps, à savoir les mains, les poignets, les pieds et les chevilles).

Under Industry Canada regulations, this radio transmitter may only operate using an antenna of a type and maximum (or lesser) gain approved for the transmitter by Industry Canada. To reduce potential radio interference to other users, the antenna type and its gain should be so chosen that the equivalent isotropically radiated power (e.i.r.p.) is not more than that necessary for successful communication.

Selon les réglementations d'Industrie Canada, cet émetteur radioélectrique peut uniquement fonctionner avec une antenne dont le type et le gain maximum (ou inférieur) sont approuvés par Industrie Canada. Pour réduire les perturbations radioélectriques potentielles pour les autres utilisateurs, le type et le gain de l'antenne doivent être choisis de façon que la puissance isotrope rayonnée équivalente (P.I.R.E.) ne soit pas supérieure à la puissance nécessaire pour la réussite des communications.

This device complies with RSS-310 of Industry Canada. Operation is subject to the condition that this device does not cause harmful interference.

Cet appareil est conforme au cahier des charges CNR-310 d'Industrie Canada. Son emploi est soumis à la condition que l'appareil ne provoque pas de brouillage préjudiciable.

**Only for KW-NT50HD**

This equipment complies with FCC radiation exposure limits set forth for an uncontrolled environment and meets the FCC radio frequency (RF) Exposure Guidelines in Supplement C to OET65. This equipment has very low levels of RF energy that it deemed to comply without maximum permissive exposure evaluation (MPE). But it is desirable that it should be installed and operated keeping the radiator at least 20 cm or more away from person's body (excluding extremities: hands, wrists, feet ankles).

**For safety...**

- Do not raise the volume level too much, as this will block outside sounds, making driving dangerous.
- Stop the car before performing any complicated operations.

**Temperature inside the car...**

If you have parked the car for a long time in hot or cold weather, wait until the temperature in the car becomes normal before operating the unit.

**When replacing/rotating the tires:**

It is required to clear all the accumulated calibration data which is important for accurate navigation. To clear the data, perform <Reset Calibration Data>. (☞ page 39)

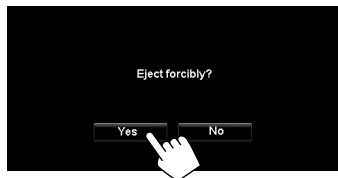
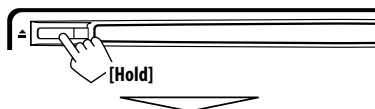
**How to forcibly eject a disc**

- Be careful not to drop the disc when it ejects.
- If this does not work, detach the monitor panel then attach it (☞ right).

**How to read this manual:**

- Illustrations of KW-NT50HDT are mainly used for explanation.
- < > indicates the variable screens/menus/operations/settings that appear on the touch panel.
- [ ] indicates the buttons on the touch panel.

**Detaching/attaching the monitor panel****Detaching**

1

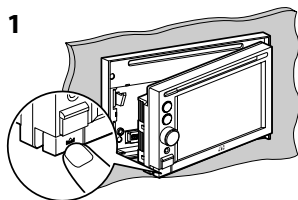

2

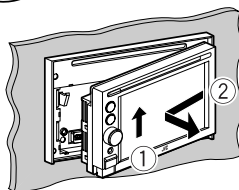

3

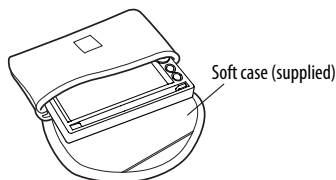
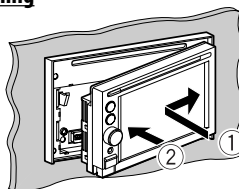
**Attaching****Caution:**

- Hold the monitor panel securely so as not to drop it accidentally.
- Fit the monitor panel onto the attaching plate until it is firmly locked.



How to forcibly eject a disc .....	4
Detaching/attaching the monitor panel .....	4
<b>Introduction .....</b>	<b>8</b>
Parts identification .....	8
Installation settings .....	9
<b>Basic operations .....</b>	<b>10</b>
• Turning on the power .....	10
• Messages about the status of GPS signal reception .....	10
• Turning off/on the screen .....	10
• Operations on the touch panel .....	11
<b>Switching screens .....</b>	<b>12</b>



<b>Navigation System .....</b>	<b>14</b>
<b>Safety instructions/information for the Navigation System .....</b>	<b>14</b>
• Information/icons on the map .....	14
<b>Basic operations .....</b>	<b>15</b>
• About the current position screen .....	15
• To change the map scale .....	15
• To scroll the map .....	16
• To display your current position .....	16
• To change the map view .....	16
<b>Registering your home/favorite points .....</b>	<b>17</b>
<b>Searching for a place .....</b>	<b>18</b>
• Setting a destination by scrolling the map .....	18
• About the search result screen .....	18
• Setting a destination using the <Destination Menu> .....	19
• About search screens and input screens .....	20
• By address <Address> .....	21
• By telephone number <Phone> .....	22
• From the list of POI <POI Name> .....	23
• POI near a place/route <Vicinity> .....	24
• By coordinates <Coordinates> .....	25
• From the list of POIs imported by yourself <Assistant POIs> .....	25
• Quick Search .....	26
<b>How you are guided .....</b>	<b>28</b>
• Starting guidance to the destination or via point .....	28
• Changing route options .....	29
• Canceling guidance .....	29
• Adjusting the volume of the voice guidance .....	29
• About route guidance screen .....	30
• Getting information on your route and places .....	31





<b>Arranging your route .....</b>	<b>32</b>
• Changing the sequence of the destination/via points .....	32
• Avoiding a congestion ahead .....	33
• Adjusting the vehicle position .....	33
<b>Editing registration of home/favorite points .....</b>	<b>34</b>

***Only for KW-NT50HDT***

<b>Using information service .....</b>	<b>35</b>
• Using the traffic information service .....	35
• Using the area information service (Total Traffic HD NET WORK Service) .....	37

<b>Checking the information of the navigation system .....</b>	<b>38</b>
<b>Initializing memories/navigation settings .....</b>	<b>39</b>
<b>Navigation menu items .....</b>	<b>40</b>
<b>Additional information .....</b>	<b>42</b>

**AV Operations..... 44**

<b>Common operations on AV screens .....</b>	<b>44</b>
• Selecting the playback source .....	44
• Turning off the AV source .....	44

**Listening to the HD Radio™ broadcast..... 45**

• Changing HD Radio reception mode .....	46
• Storing stations in memory .....	46
• Selecting a preset station .....	47
• Reducing the interference .....	47
• Tagging/purchasing your favorite songs from iTunes Store .....	48

**Disc operations..... 50**

• Playable disc types .....	51
• Selecting playback modes .....	55
• Settings for the disc playback .....	56

**SD/USB operations..... 57**

<b>Listening to the iPod/iPhone device..... 59</b>	
• Selecting a track/video from menu on the iPod/iPhone .....	61
• Listening to iheartradio with the iPod/iPhone .....	62

**Listening to the satellite radio..... 66**

• Activating subscription .....	66
• Storing channels in memory .....	68
• Selecting preset channels .....	68
• Selecting a channel quickly .....	68





## Using other external components ..... 69

- Front AUX..... 69
- AV-IN ..... 69

## Sound equalization ..... 70

## Changing illumination color ..... 71

## Settings for video playback ..... 72

- Picture adjustment ..... 72
- Changing the aspect ratio ..... 72

## AV menu items ..... 72

## Additional information ..... 76



## Bluetooth Operations ..... 78

### Information for using Bluetooth® devices ..... 78

### Using Bluetooth device ..... 79

- Registering a Bluetooth device ..... 79
- Connecting/disconnecting a registered Bluetooth device ..... 80
- Deleting a registered Bluetooth device ..... 80

### Using Bluetooth mobile phone ..... 81

- Receiving a call ..... 81
- Adjusting the volume of calls/earpiece ..... 81
- Switching between handsfree mode and phone mode..... 82
- Making a call..... 82
- Copying the phone book ..... 83
- Searching for a phone number from phone book..... 83
- Deleting the phone number memory in the unit..... 84
- About mobile phone compatible with Phone Book Access Profile (PBAP) ..... 84

### Using Bluetooth audio player ..... 85

### Bluetooth device settings ..... 86

## Rear View Camera Operations..... 87

### Using a rear view camera ..... 87

- Activating the rear view camera ..... 87
- Displaying the picture from the rear view camera..... 87

## References ..... 88

## Maintenance ..... 88

## Troubleshooting/error messages ..... 89

## Specifications ..... 95



# Introduction

## Parts identification

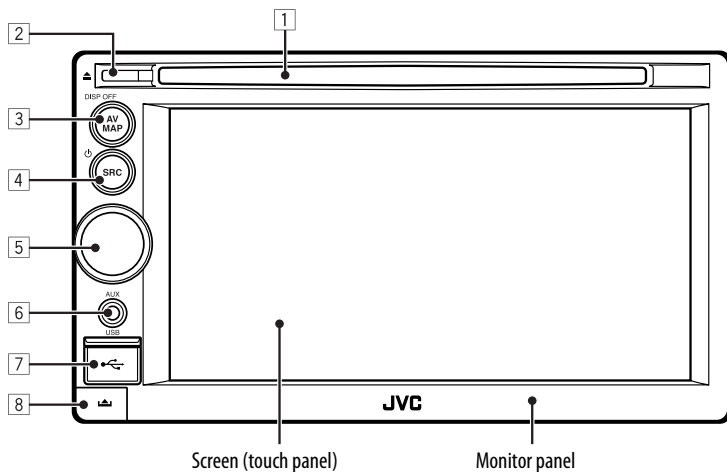

### 1 Loading slot

### 2 ▲ (Eject) button

Ejects the disc.

### 3 AV MAP/DISP OFF button

- Switches the screen between the map screen and AV screen. (☞ page 12)
- Turns off/on the screen. [**Hold**] (☞ page 10)

### 4 SRC/⏻ button

- Selects the source. (☞ page 44)
- Turns off/on the AV function. [**Hold**] (☞ page 44)

### 5 Volume adjustment knob

Adjusts the audio volume.

- About the adjustable volume range, ☞ page 73 (<Amplifier Gain>).
- To adjust the guidance volume, ☞ page 29.

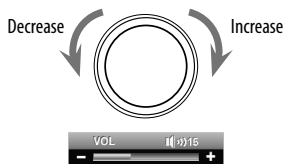

### 6 AUX input terminal

### 7 USB input terminal

### 8 ▲ (Detach) button

Detaches the monitor panel. (☞ page 4)

You can change the color of the buttons on the monitor panel. (☞ page 71)



# Installation settings

When you turn on the unit for the first time, the initial setup screen appears.

## 1 Turn on the ignition switch.

The power is turned on, and the startup screen is displayed for about 5 seconds.

## 2 Select the language you want for the display and the voice guidance.



- You can also select the system language through the AV menu (<Settings> - <System> - <Language>, page 75)

## 3 Display installation settings screen.

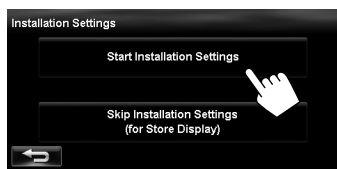

- If you select [**Skip Installation Settings (for Store Display)**], the System starts in the store display mode.

You need to make the installation settings next time you turn on the power.

- When you turn on the power, <Select Language> appears. After selecting the language, the confirmation message appears. Press [**Yes**] so that the System starts initialization. When initialization is complete, <Select Language> ( Step 2 above) is displayed.

## 4 Adjust the settings.

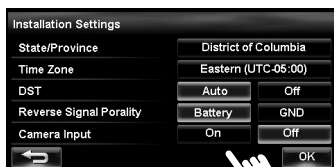

<b>State/Province</b>	Select the State or Province where you are now.
<b>Time Zone*</b>	Select your residential area for automatic clock adjustment by GPS signal.
<b>DST*</b>	Select <Auto> if your residential area is subject to Daylight Saving Time.
<b>Reverse Signal Polarity*</b>	Select the reverse signal polarity (<Battery> or <GND>) according to the connection of your car.
<b>Camera Input*</b>	Select <On> when connecting the rear view camera to the CAMERA IN jack.

\* You can also change these settings through the AV menu (<Settings>, page 75).

## 5

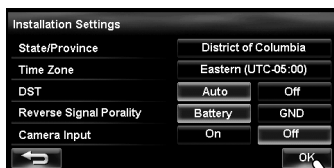

## Basic operations

### Turning on the power

#### Turn on the ignition switch.

Startup screen appears for about 5 seconds.

- You can change the startup screen. (☰ page 75)
- When displaying the map screen for the first time after turning on the power, the screen below appears. Press **[OK]** to use the map screen.



- The power is turned off when the ignition switch is turned off.

### Messages about the status of GPS signal reception



Current status of the GPS signal reception

"Check GPS Antenna"	Check the connection of the GPS antenna.
"Acquiring GPS Signal"	<ul style="list-style-type: none"> <li>Acquiring GPS signals. Wait until signal reception is completed.</li> <li>GPS signals cannot be received. Move to the place where the System receives the GPS signals.</li> </ul>

### Turning off/on the screen

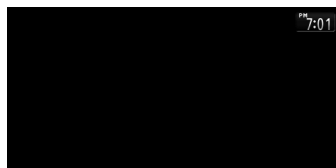
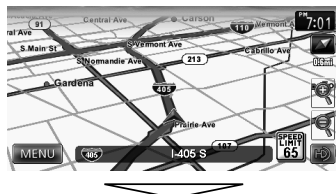

The screen is turned on.

- You can erase the clock display while the screen is turned off. (<Clock on Video/Screen-Off>, ☰ page 74)

## Operations on the touch panel

- **When items on the menu are not available**



Non-available items will be shaded

- **To change the page of menu/list**

### Menu

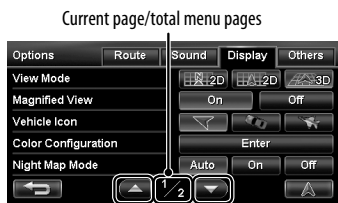

Changes the page

### List

Ex.: Folder/track list

Changes the page



Skips the list up or down

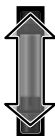

- **To select folder/track on the list**

Select a folder (①), then a track (②).

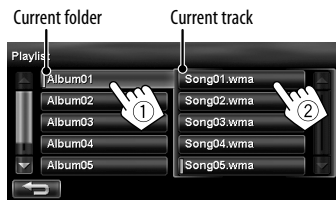

- **Scrolling the track/song information**

When all the text is not shown at once...



- **Characters you can use**

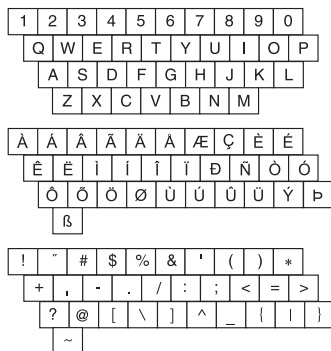

## Switching screens

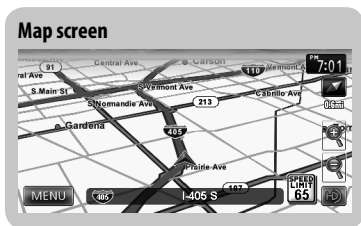
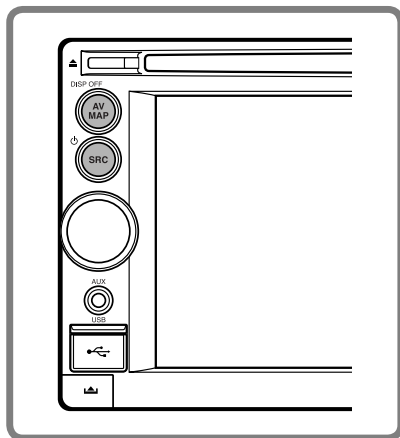

The AV control bar is displayed on the map screen. You can perform AV source operations using the AV control bar.

- Pressing **SRC** also displays the AV control bar. In this case, the AV control bar disappears automatically after 5 seconds.



Erases the AV control bar

- You can change the source by pressing **SRC** while the AV control bar is displayed.

While driving at a speed greater than 6 mi (10 km/h), some screens on the navigation menus are not available.

- Press **←** to return to the previous screen.
- On navigation screens only:** press **▲** to display the current position on the map.
- On <Settings> on <AV Menu> only:** press **▶** to display the current source screen.

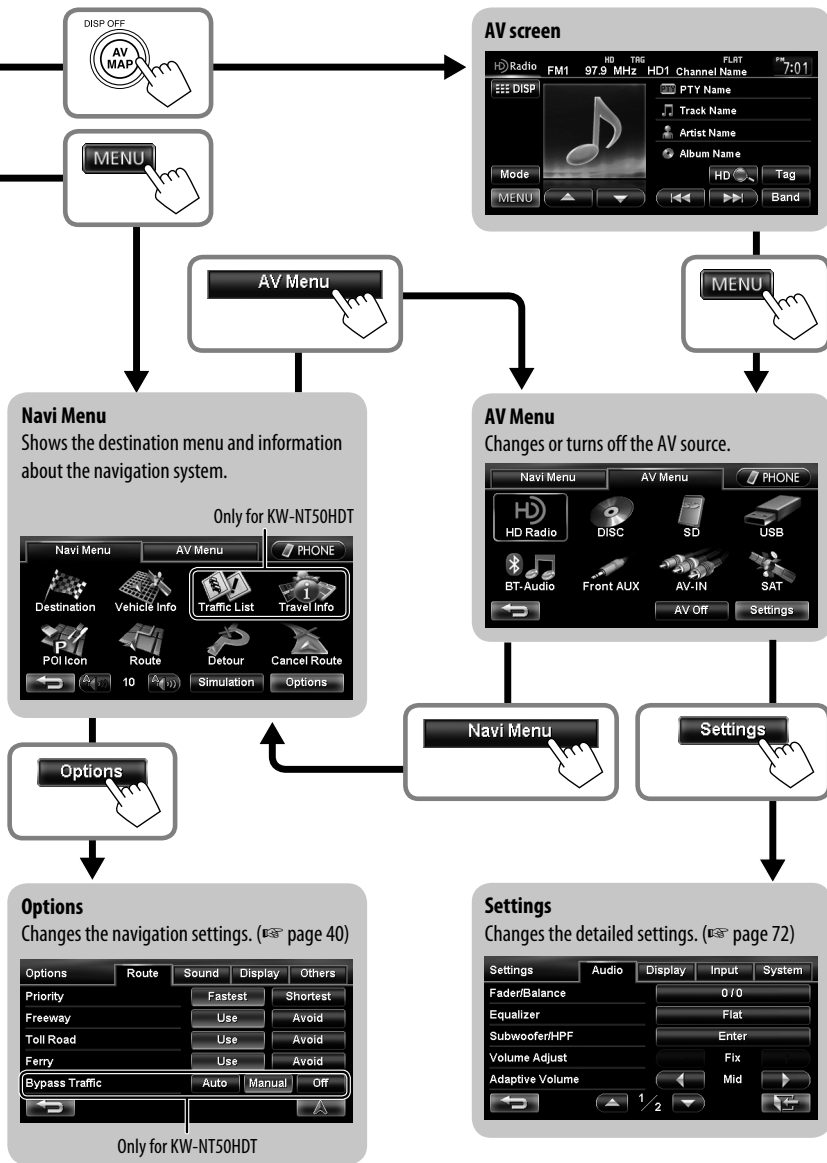

# Navigation System

## Safety instructions/information for the Navigation System

### SAFETY INSTRUCTIONS

Use of the Navigation System is only permitted if the traffic conditions are suitable and you are absolutely sure that no risk, obstruction or inconvenience will be incurred to you, your passengers or other road users. The requirements of the Road Traffic Regulations must always be followed. **The destination must not be entered while driving the car.**

The Navigation System serves solely as an aid to navigation. It never releases the drivers from their duties to drive carefully and to make own judgement in road traffic. Inaccurate or incorrect instructions may happen to be given due to changing traffic conditions. The actual road signs and traffic regulations must therefore always be observed. In particular, the Navigation System cannot be used as an aid to orientation when visibility is poor.

This Navigation System must only be used for its intended purpose. The volume of the car radio/Navigation System must be adjusted so that external noise is still audible.

Navigation guidance is performed, based on the database, therefore, it may not be applicable to the current situation because of changes in traffic conditions (e.g. changes in tollroads, principal roads, one-way traffic, or other traffic regulations). In this case, observe the current traffic signs or regulations.

- Traffic signs should be observed carefully while driving using the Navigation System. Navigation System is only an aid. Driver must always decide whether or not to heed the information provided. **JVC does not accept liability for erroneous data provided by the Navigation System.**
- Traffic guidance is restricted to passenger vehicles only. Special driving recommendations and regulations for other vehicles (e.g. commercial vehicles) are not included.
- **Do not operate the unit while driving.**

### Terms of licence

You are granted a non-exclusive licence to use the database for your personal purposes. The present licence does not authorise the granting of sublicenses. Use of the data is only permitted in this specific JVC system. It is forbidden to extract or make further use of significant parts of the database content, or to duplicate, modify, adapt, translate, analyse, decompile or reverse-engineer any part thereof.

### WARNING:

Map content, including names and appearance of streets and bridges, POI information, etc. may be inaccurate. If the traffic rules displayed by the unit are different from the actual traffic rules, obey the actual traffic rules. Road traffic regulations always take priority when a vehicle is being driven in traffic. Navigation System is only an aid. Errors may occur in individual data items/entries. At all times, the driver must decide whether or not to heed the information provided.

JVC does not accept liability for erroneous data provided by the Navigation System.

© 2010 NAVTEQ All rights reserved.

### Information/icons on the map

- The information on the map (such as street name, the POI information, and speed limit) may not be always displayed (for example, if the System does not have the information of the position).
- Home (🏠) and favorite point (★) icons are displayed after home/favorite points are registered.
- POI icons are displayed on the map depending on the **<POI Icon>** setting (📄 page 15) and the map scale is between 80 ft (25 m) and 800 ft (250 m).
  - The following icons are displayed when the map scale is between 80 ft (25 m) and 0.6 mi (1 km):
    - Airport icon in the travel category
    - Golf course icon in the leisure category
    - Gas station icons
- POI icons may not be displayed correctly when the System displays the wide area of map. In this case, zoom in the map to display the detailed map.

# Basic operations

## About the current position screen

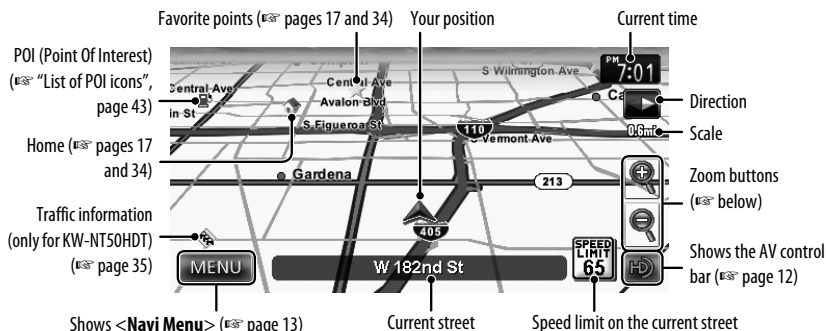

### To display/hide POI icons on the map

- 1 On <Navi Menu>:

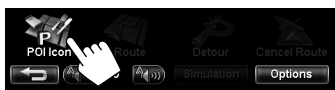

- 2 Select categories (1) and sub-categories (2) of POI which you want to be displayed on the map.



[Select All]: Selects all sub-categories  
 [Deselect All]: Deselects all sub-categories.

- The selected items are marked with "✓".

- 3 Activate or deactivate the POI icons of the selected categories.

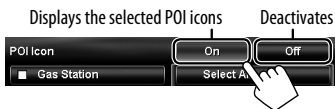

### To change the map scale

- 1 Display the zoom buttons and scale buttons.



- When the AV control bar is displayed, the zoom buttons are not shown. Erase the AV control bar by pressing the source icon on the bar. (page 12)

- 2 Zoom in

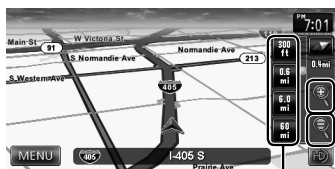

You can also select a scale directly by pressing one of the scale buttons.

Zoom out

- If the scale is set to 60 mi (100 km) or higher, the map view becomes North Up regardless of the current map view setting.



## Basic operations

### To scroll the map

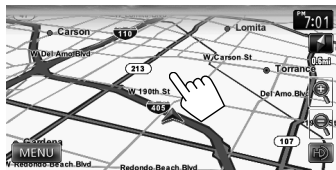

The position you touched is centered on the map.



Direction and distance from your current position

- Touch and hold the map to keep scrolling the map.
- The scrolling speed varies depending on the position you are touching and holding:
  - Inner area: slow
  - Outer area: fast

### To display the current position

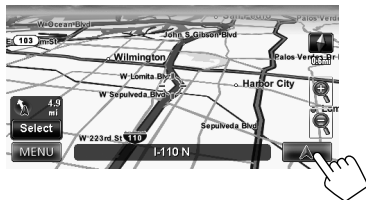

### To display your current position

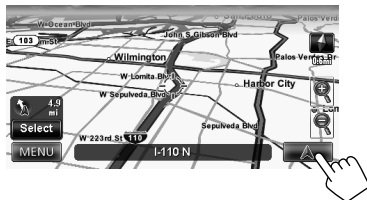

### To change the map view



#### 3D Map

The three dimensional map is displayed in "heading up."

- The icon shows the direction of north.



#### 2D North Up

The map view is oriented with north "upwards," as in usual paper maps.

- The icon shows the direction of the car.



#### 2D Heading Up

The map rotates so that you are always displayed heading "upwards."

- The icon shows the direction of north.

- You can also change the map view through the navigation menu (<Options> - <Display> - <View Mode>, see page 41).



# Registering your home/favorite points

You can register one point as your home or 100 favorite points.

## 1 Scroll the map to select the position you want to select as a destination.

- To search the destination using <Destination Menu>, see pages 19 to 27.

2

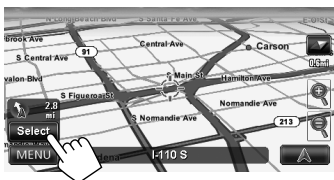

3

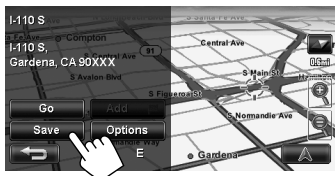

4



### [Save as Home]:

The selected position is saved as home and the home is marked with  icon on the map.

- **When the home is already registered**, you are asked if you want to replace the old home. Press [**Yes**] to replace, or press [**No**] to cancel.

### [Save as Favorite]:

The selected position is saved as a favorite point and the favorite point is marked with  icon on the map.

- To edit the registration, see page 34.



# Searching for a place

## Setting a destination by scrolling the map

1 Scroll the map to select the position you want to select as a destination. (☞ page 16)

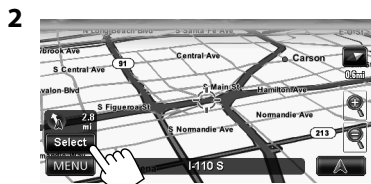

- If there are several POIs on the selected position, select one from the list.
  - The list appears only when <POI Icon> is set to <On>. (☞ page 15)

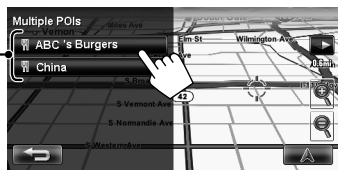
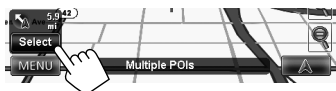

POIs

3 The search result is displayed.



Guidance starts.

- To cancel guidance, ☞ page 29.
- To set the selected position as via point, ☞ page 28.
- To change route options, ☞ page 29.
- For details about the search result screen, ☞ right.

## About the search result screen



Zoom buttons

- You can change the map scale by pressing the zoom buttons.
- You can display the map of selected area on whole screen by touching the map part once. (If you press more than once, the map scrolls.) To display the information screen again, press [Select].

## Setting a destination using the <Destination Menu>

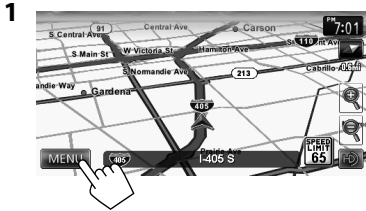

3 Select a method to search for a destination.



<b>Home*</b>	<p>Goes to your home.</p> <ul style="list-style-type: none"> <li>To register your home, (☞ page 17).</li> </ul>
<b>Previous*</b>	<p>Searches from the history of previous destinations and via points.</p> <ul style="list-style-type: none"> <li>You can select a place from the last 50 destinations and via points.</li> <li>To delete the history, (☞ page 39).</li> </ul>
<b>Favorites*</b>	<p>Searches from your favorite points.</p> <ul style="list-style-type: none"> <li>To register your favorite points, (☞ page 17).</li> <li>To edit the information about the favorite points, (☞ page 34).</li> </ul>
<b>Assistant POIs</b>	<p>Searches from the list of POIs (Point Of Interest) saved on the SD card using Street Director Assistant. (☞ page 25)</p>
<b>Address</b>	<p>Searches by an address. (☞ page 21)</p>
<b>Phone</b>	<p>Searches by a telephone number. (☞ page 22)</p>
<b>POI Name</b>	<p>Searches from the database of POI. (☞ page 23)</p>
<b>Vicinity</b>	<p>Searches for POIs (Point Of Interest) around your current position, the position selected on the map, the destination, or the route you are taking. (☞ page 24)</p>
<b>Coordinates</b>	<p>Searches by coordinates of the destination. (☞ page 25)</p>
<b>Quick Search</b>	<p>Searches for POIs of a registered category — <b>[Quick Search 1]/[Quick Search 2]/[Gas Station]</b> (Initial). (☞ page 26)</p>

- \* *Selectable only when at least one place is registered.*
- When searching from the Destination Menu, results are always displayed using the 2D North up map view regardless of the current map view setting. (☞ page 16)



## Searching for a place

### About search screens and input screens

Read through the following instructions for using search screens and input screens before using <Destination Menu>.

#### To enter names, addresses, or numbers

Number of matches

- When there are more than 100 matches, "100+" is displayed and only first 100 matches are displayed.

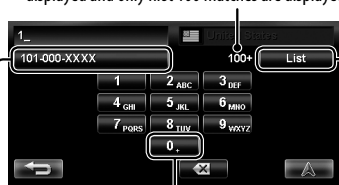

Hold: Adds "+1" or "+"

Selects 1st candidate

Displays the list of matches  
(Use "List of matches" on the right)



Enters a space

Press: Deletes last character

Hold: Deletes all characters

Displays other keyboards

- For available characters, see page 11.

- Buttons vary depending on the input item.
- Non-available items will be shaded on the menu screen.
- For some input screens, available characters are automatically narrowed down as the System searches its database for matches.
- Lower cases are not available.

#### State/Province selecting screen

You can change the State/Province if the selecting button appears on the screen.



#### List of matches

When you press [List] on the input screen, the list of matches appears. Select desired item from the list.

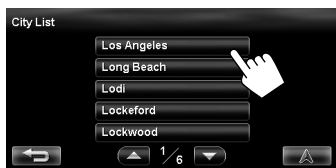

- When the number of matches is 5 or less, the list of matches automatically appears.

## By address <Address>

- 
- Enter the city name, then select from the list (see page 20).

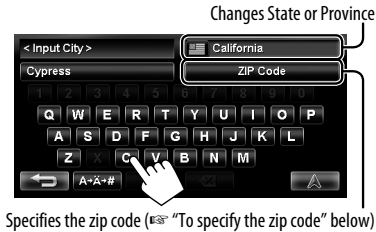

### To specify the zip code

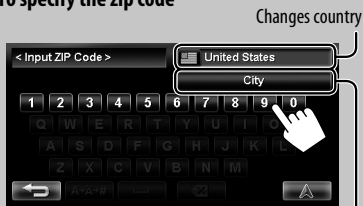

Returns to the city input screen

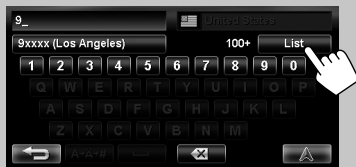

- Enter the street name, then select from the list (see page 20).

Selects the center of the city (Then, go to step 5.)

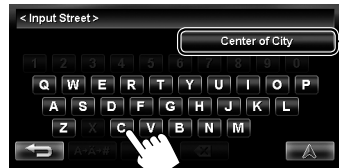

- Enter the house number, then select from the list (see page 20).

- If no data of house number for the selected street is available in the database, select **[Middle of the Road]** or **[Intersection]**.

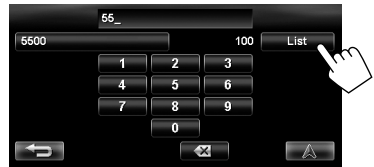

Continued on the next page



## Searching for a place

To select the center of the street or intersection on the street

Specifies the crossing street to select intersection on the street



Selects the center of the street

5



Guidance starts.

- To cancel guidance, page 29.
- To set the selected position as via point, page 28.
- To change route options, page 29.
- For details about the search result screen, page 18.

## By telephone number

<Phone>

1



- 2 Enter the telephone number, then select from the list ( page 20).

Changes country



The search result is displayed.



Guidance starts.

- To cancel guidance, page 29.
- To set the selected position as via point, page 28.
- To change route options, page 29.
- For details about the search result screen, page 18.

## From the list of POI <POI Name>

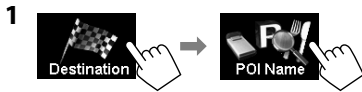

2 Enter the POI name, then select from the list (see page 20).



Specifies the category and sub-category (see "To specify the category and sub-category" below)

### To specify the category and sub-category

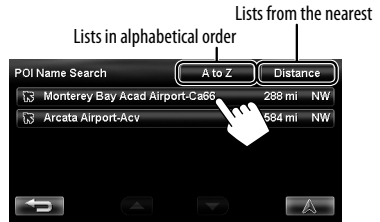
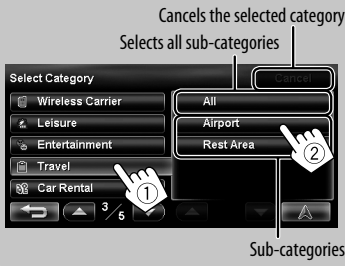

The System displays up to 100 POIs. When searching from a large number of items, it may take some time for the search results to be displayed.

The search result is displayed.

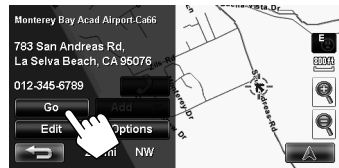

Guidance starts.

- To cancel guidance, see page 29.
- To set the selected position as via point, see page 28.
- To change route options, see page 29.
- For details about the search result screen, see page 18.



## Searching for a place

### POI near a place/route <Vicinity>

The System has a huge database of POIs (Point Of Interest), such as restaurants, gas stations, hospitals, etc.

You can search for a POI around the place where you are now. While guided, you can also search for a POI near the destination or along the route.

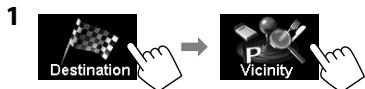

#### 2 Select the area to search.

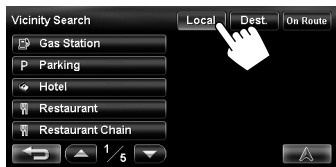

<b>Local</b>	Within 12.5 mi (20 km) of your current position or the position selected on the map. If no POI is found in this area, the System expands the area to search.
<b>Dest.</b>	Within 12.5 mi (20 km) of the destination. If no POI is found in this area, the System expands the area to search.
<b>On Route</b>	<ul style="list-style-type: none"> <li>On freeway: 180 mi (300 km) along the route you are taking.</li> <li>Others: 15 mi (25 km) along the route you are taking.</li> </ul>

#### 3 Select a category (1), then a sub-category (2) for the POI.

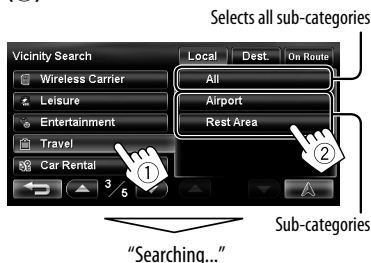

#### 4 Select a POI from the list.



- The System displays up to 50 POIs.

The search result is displayed.



Guidance starts.

- To cancel guidance, page 29.
- To set the selected position as via point, page 28.
- To change route options, page 29.
- For details about the search result screen, page 18.



## By coordinates

### <Coordinates>

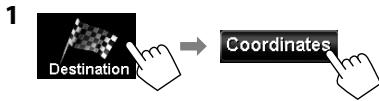

### 2 Enter the latitude and the longitude.



The search result is displayed.



Guidance starts.

- To cancel guidance, page 29.
- To set the selected position as via point, page 28.
- To change route options, page 29.
- For details about the search result screen, page 18.

## From the list of POIs imported by yourself <Assistant POIs>

### Importing POI information on Google Maps

You can import POI information on Google Maps through an SD card.

For details about Street Director Assistant, visit <http://www.jvc.co.jp/english/car/> (English website only).

- When the SD card is ejected, the imported POI cannot be used.

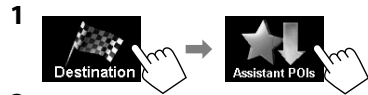
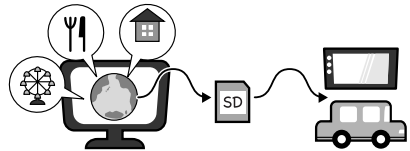

### 2

Lists in alphabetical order      Lists from the nearest

Assistant POIs	A to Z	Distance
5665 Corporate Ave		19.7 mi SE
ABC		19.7 mi SE

The search result is displayed.



Guidance starts.

- To cancel guidance, page 29.
- To set the selected position as via point, page 28.
- To change route options, page 29.
- For details about the search result screen, page 18.



## Searching for a place

### Quick Search

You have three **[Quick Search]** buttons in <Destination Menu>. You can assign a POI category to each button. When you press one of the buttons, the System searches for a POI of the registered category.

- **[Gas Station]** is registered to one of the three buttons when shipped from the factory. You can also change the registered category of this button.

#### To register a category to the buttons

- 1 Select one of the **[Quick Search]** buttons to register the category.

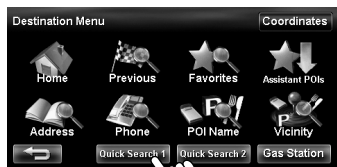

- 2 Select a category (1), then a sub-category (2) of the POI.

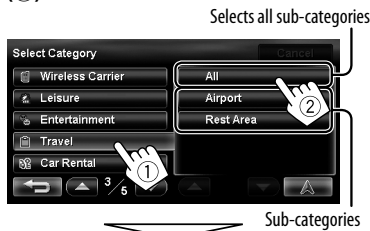

The search for the selected category starts to register it to the **[Quick Search]** button.

- 3 Registered category



- 4 Repeat steps 1 to 3 until three categories are registered.

The selected category (or sub-category) name is assigned to the button.

- The selected category is registered to the **[Quick Search]** button even if you cancel the searching before the search is completed.

## To change a category assigned to the [Quick Search] button

- 1 Select one of the [Quick Search] buttons whose category you want to change.



or



- 2 Perform steps 2 and 3 of "To register a category to the buttons" (page 26).

## To use Quick Search

- 1

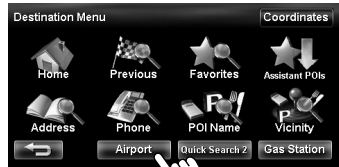

"Searching..."

- 2 Select a POI from the list.



- The System displays up to 50 search results.

The search result is displayed.



Guidance starts.

- To cancel guidance, page 29.
- To set the selected position as via point, page 28.
- To change route options, page 29.
- For details about the search result screen, page 18.



# How you are guided

## Starting guidance to the destination or via point

- 1 Select a destination or via point. (pages 18 to 27)
- 2 To set as destination



### To change the destination



### To set as via point

You can add the via points only after selecting your destination.

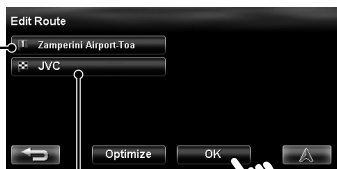

Destination

Via point

- You can select up to four via points.
- For editing your route, page 32.

The System starts calculating the route to the selected destination, and guidance starts.

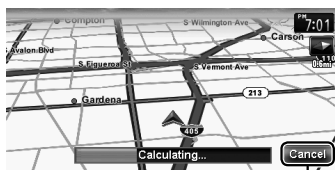

Cancel the calculation

To cancel guidance, page 29.

## Changing route options

1 On the search result screen:

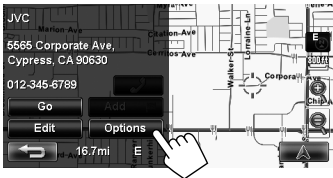

2 Set options.

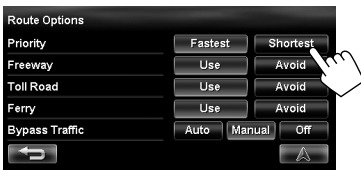

<b>Priority</b>	Select the priority for route calculation ([ <b>Fastest</b> ]: fastest route/[ <b>Shortest</b> ]: shortest route).
<b>Freeway</b>	Select whether to use ([ <b>Use</b> ]) or avoid ([ <b>Avoid</b> ]) these types of options to go to the destination.
<b>Toll Road</b>	
<b>Ferry</b>	
<b>Bypass Traffic</b> (Only for KW-NT50HDT)	Select the route calculation method with traffic information. (☞ page 35)

- You can also change these settings through the navigation menu (<Options> - <Route>, ☞ page 40).
- The settings are effective next time the System calculates a route.

3



## Canceling guidance

1

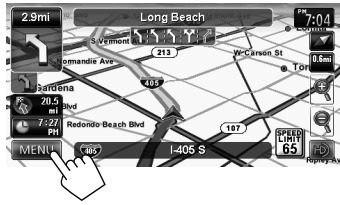

2



A confirmation message appears.

## Adjusting the volume of the voice guidance



- About the adjustable volume range, ☞ page 73 (<Amplifier Gain>).
- You can also adjust the volume through the navigation menu (<Guidance Volume>, ☞ page 40).



## How you are guided

### About route guidance screen

Distance to the next turn

- Press to listen to the last voice guidance again.

Next street

Lanes to take

(Appears when coming within 3 mi (5 km) of it.)



Direction and distance to the destination (PH) or a via point (PH)

- Press to switch the information between the final destination and the nearest via point.

PH: Estimated time of arrival (ETA)

PH: Remaining time to the selected destination or a via point

- Press to switch the information between estimated time of arrival (ETA) and remaining time.

### Guidance at turns

When you approach a turn, the System guides you with voice guidance and indications on the screen.

- Guidance voice comes out only through the front speakers (and the F OUT jacks on the rear).

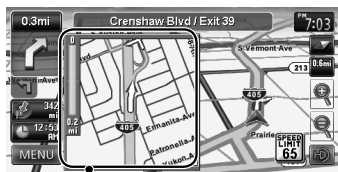

Magnified map

- You can select whether or not to display the magnified map through the navigation menu (<Options> - <Display> - <Magnified View>, see page 41).

**To remove the magnified map**, touch the map part on the right side of the screen.

#### What if I miss a turn?

Don't worry. The System calculates a new route quickly.

- When you reach the area approximately within 120 ft (40 m) around the destination/via point, the Navigation System considers you to have reached your destination/via point.

## Getting information on your route and places

### To check the entire route



Returns to previous screen

### To check the information on the destination and via points

1



### 2 Select a desired point to check its detailed information.



### To confirm how your trip will go



Drive simulation starts.



Shows the simulation just before the next turn

Changes the speed of the drive simulation  
(normal/faster)

### To cancel the simulation and resume guidance



A confirmation message appears.



# Arranging your route

## Changing the sequence of the destination/via points

- Highways are always used to calculate the route if distance to a destination exceeds a certain distance.
- If the destination cannot be reached without using highways, ferries, or toll roads, they are used to calculate the route without respect to the <Route> settings. (☞ page 40)

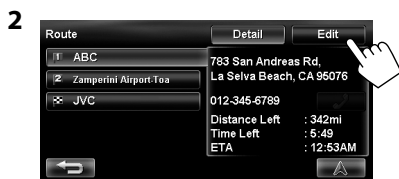

### 3 Change the sequence of the destination/via points.

#### To optimize the sequence

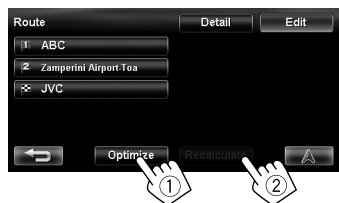

#### To rearrange the sequence manually

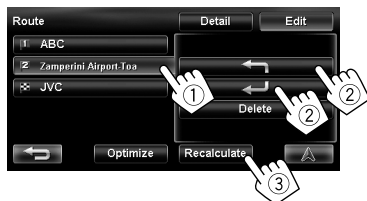

- [↶]: Moves up the order of selected point.
- [↷]: Moves down the order of selected point.

- Repeat ① and ② to move other via points before pressing [Recalculate].

The System starts calculating the new route, and guidance starts.

#### To delete a via point

Press [Delete] after selecting the item you want to delete, then press [Recalculate].





## Avoiding a congestion ahead

If you realize a congestion exists ahead...

1



2 Select the distance to avoid.

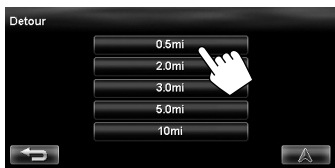

A detour is calculated, and guidance starts.

- A detour may not be calculated depending on the route.

## Adjusting the vehicle position

If you find your current position is displayed on a wrong place on the map, use this setting to correct your position.

1



2



3



4 Move the cursor to the position where you want to set as current position.



5 Adjust the direction.

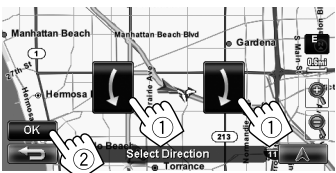

# Editing registration of home/favorite points



## 2 Select a registered point you want to edit.

Selects your home



Displays the favorite point list and select one to edit on the list.

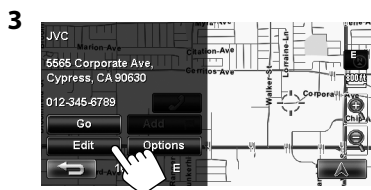

## 4 Edit the information.

(A) Displays the name editing screen



(B) Displays the phone number editing screen

(C) Deletes the registration

(A) To edit the name

• You can use up to 30 characters.



Enters a space

Displays other keyboards

• For available characters, see page 11.

(B) To edit the phone number



Press: Deletes last character

Hold: Deletes all characters

(C) To delete the registration



A confirmation message appears.

To delete all registered items, see page 39.

# Using information service (Only for KW-NT50HDT)

This function is available on KW-NT50HDT only, not equipped with on KW-NT30HD.

## Using the traffic information service (Total Traffic HD NETWORK Service)

As the traffic information is transmitted by radio stations, JVC cannot assume responsibility for the completeness or accuracy of the information.

### Traffic information on the map

Traffic icon (☞ page 36)

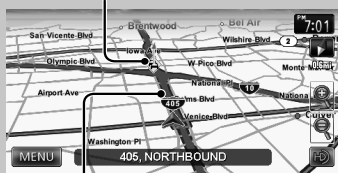

Congestion

- Traffic icons are displayed on the map when its scale is between 80 ft (25 m) and 1.5 mi (2.5 km) with <Traffic Icon> setting activated (☞ page 41).

### How traffic information is reflected in navigation

The traffic information is reflected in navigation differently according to <Bypass Traffic> setting.

1



2

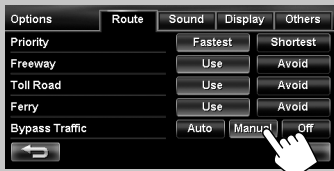

<b>Auto</b>	The System automatically calculates a new route when you approach a traffic event.
<b>Manual</b>	Operating buttons appear on the screen when you approach a traffic event. Recalculate the route manually. (☞ below)
<b>Off</b>	The System does not take traffic information into account.

- It may not avoid a congestion even if <Auto> is selected.

When <Manual> is selected...



- Recalculates the route
- Shows the detail of the alert
- Ignores the traffic alert

Appears when you approach a traffic event on your route

- The traffic alert indication disappears while you are checking due to a change of traffic conditions. The traffic alert indication also disappears if you do not confirm the rerouting in one minute.



## Using information service (Only for KW-NT50HDT)

This function is available on KW-NT50HDT only, not equipped with on KW-NT30HD.

### Checking the traffic information

#### From <Traffic List>



#### 2 Select a list (1), then a traffic alert (2).



The icons of traffic alert which are not on your route are shown in gray when all the information is displayed.

[All]: Lists all the information.

[On Route]: Lists the information on your route.

Details of the selected alert are displayed.

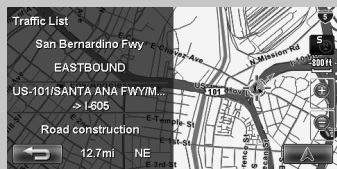

#### On the map

#### 1 Touch the traffic icon.



#### 2

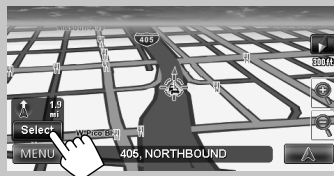

- If there are several POIs on the selected position, select one from the list.
  - The list appears only when <POI Icon> is set to <On>. (page 15)

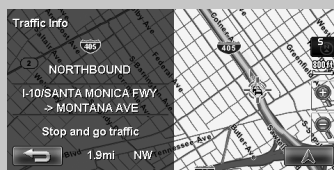

### List of traffic icons

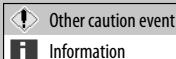
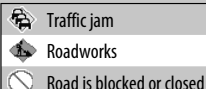

**This function is available on KW-NT50HDT only, not equipped with on KW-NT30HD.**

## Using the area information service (Total Traffic HD NETWORK Service)

You can use the information service provided by HD Radio broadcasts.

- The contents of the information service depends on the HD Radio station.

### To display the information screen



The information screen appears.

- The contents of the screen depend on the broadcast.

### To bookmark favorite items

You can store favorite items on the bookmark list.

- : Displays the bookmark list.
- : Adds the selected item to the bookmark list.

### To delete the item from the bookmark list

- 
- Select items to delete (①), then delete them (②).  
The selected items are marked with "✓."

Selects/deselects all items



# Checking the information of the navigation system



## GPS

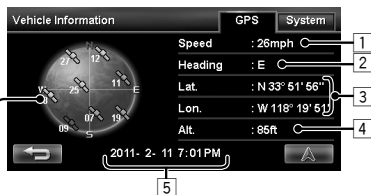

### Satellites

- (Green): Receiving the GPS signals and used for the positioning.
- (Yellow): Receiving the GPS signals.
- (Gray): Not receiving the GPS signals.

- 1 Current speed\*1
- 2 Direction of the car\*1
- 3 Latitude and longitude of your current position\*1
- 4 Altitude of your current position\*1
- 5 Date/Local time

• When the System cannot receive the GPS signals, the value of each item above are shown as "--".

## System

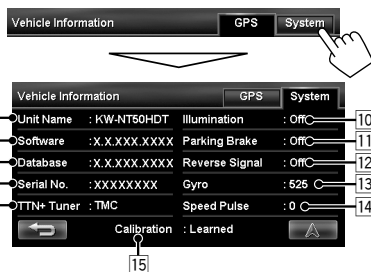

- 6 Name of the unit
- 7 Version of the software

- 8 Version of the map database
- 9 Serial number
- 10 Connection status of the illumination control lead  
<On>: The illumination signal is detected.
- 11 Connection status of the parking brake lead  
<On>: The parking brake is engaged.
- 12 Connection status of the reverse gear signal lead  
<On>: Reverse gear signal is detected.
  - If the rear view screen is displayed when shifting the gear to the reverse (R) position, the reverse gear signal is detected (<On>).
- 13 Status of the gyroscope
- 14 Speed pulse rate
- 15 Status of calibration\*2 \*3  
 <Processing>: The current position cannot be determined without data from GPS satellites.  
 <Learning>: The current position can be determined even when the System cannot receive data from GPS satellites.  
 <Learned>: The current position can be determined accurately even when the System cannot receive data from GPS satellites.
- 16 Information service being received (Traffic or Area information; only for KW-NT50HDT)

\*1 These information may not be shown correctly when the reception of GPS signals is poor.

\*2 The calibration does not function without the connection of GPS antenna and the speed signal lead. For the connection, see Installation/Connection Manual (separate volume).

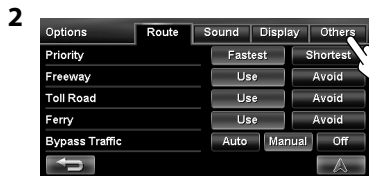

\*3 Driving under various conditions completes the calibration faster. If <Processing> remains on the screen for long period, check the connection of the GPS antenna and the speed signal lead.

# Initializing memories/navigation settings

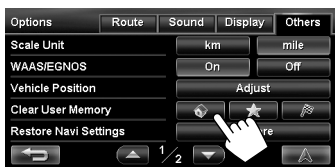

## Memories of home, favorite points or previous destination/via points



- |  |   |
|--|---|
|  | Deletes your home.  |
|  | Deletes all favorite points.  |
|  | Deletes all the places in the list of previous destinations/via points. |

## Navigation settings



The initial settings of the navigation menu are restored.

## Calibration Data

The Navigation System is gradually optimized by automatic calibration.

Reset the calibration data in the following cases:

- When you reinstall the unit in another car.
- When you replace or rotate the tires.



A confirmation message appears.



# Navigation menu items

## Navi Menu—Options





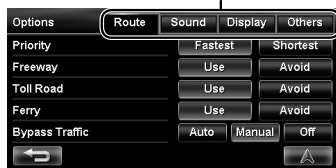

Switches the category by pressing the corresponding tab



	Menu items	Selectable settings	Initial: <u>Underlined</u>
Route	Priority	<u>Fastest</u> , <u>Shortest</u> (☞ page 29)	
	Freeway/ Toll Road/ Ferry	<u>Use</u> , <u>Avoid</u> (☞ page 29)	
	Bypass Traffic (Only for KW-NT50HDT)	<u>Auto</u> , <u>Manual</u> , <u>Off</u> (☞ page 35)	
	Attention tone*	Select the type of attention tone, coming out before the voice guidance by pressing [◀] or [▶]. <b>Off</b> , <u>Normal</u> , <u>Prompt</u> , <u>A.I.</u>	
Sound	Guidance Volume*	Adjust the volume of the voice guidance. (The adjustment does not affect the audio volume.) <b>0</b> to <b>20</b> ; Initial <u>10</u>	
	Output*	Select the guidance output channel (for front channel only). (This setting does not affect the output balance (Fader setting) of AV source.) <b>L ch.</b> , <u>L+R ch.</u> , <b>R ch.</b>	
	Music Mix	You can turn down the volume of the AV source while voice guidance is produced. <b>Muting</b> : The AV source sound does not come out. <b>Att.</b> : The AV source sound is lowered. <b>Normal</b> : The AV source sound is not affected.	
	Speed Alert	The System sounds an alarm when you surpass the speed limit of the current road by the set value. Press [+ ] or [- ] to select the value. The unit ("km/h" or "mph") follows the <Scale unit> setting. (☞ page 41) <b>Off</b> , <b>3mph (5km/h)</b> , <b>6mph (10km/h)</b> , <b>10mph (15 km/h)</b> , <b>15mph (25km/h)</b> , <b>20mph (35km/h)</b>	
	POI Alert	Alert sounds when you approach within 0.2 mi (300 m) of a POI of the selected category. (You can select any categories from the following; Gas Station, Parking, Car Rental and Car Dealer & Service.) • To select categories for POI alert, press <b>[Edit]</b> , then select categories and sub-categories (the selected items are marked with "✓"). To activate POI alert for selected categories, press <b>[On]</b> . To deactivate it, press <b>[Off]</b> .	

\* When adjusting these items, test tone is produced.



Menu items	Selectable settings	Initial: <u>Underlined</u>
Display	<b>View Mode</b>	 2D,  2D,  3D (☰ page 16)
	<b>Magnified View</b> (☰ page 30)	<b>On:</b> A magnified map is displayed when approaching the next turn. <b>Off:</b> No magnified map is displayed.
	<b>Vehicle Icon</b>	
	<b>Color Configuration</b>	Change the color of the map and the route you take for day time and night time. Press [Enter] to display the adjustment screen, then change the following settings: <ul style="list-style-type: none"> <li>• <b>Day Map Color/Night Map Color:</b> <u>Normal</u>, <u>Soft</u>, <u>Vivid</u></li> <li>• <b>Day Route Color/Night Route Color:</b> Select from 3 colors.</li> </ul> To switch between the day color setting and night color setting, press  .
	<b>Night Map Mode</b>	<b>Auto:</b> Switches to the night screen when you turn on the headlights. <ul style="list-style-type: none"> <li>• The illumination control lead connection needs to be completed. (☰ Installation/Connection Manual)</li> </ul> <b>On:</b> Activates night screen. <b>Off:</b> Deactivates night screen.
	<b>Current Street Name</b>	Select whether to show or hide the current street name on the map. <b>Show</b> , <b>Hide</b> (☰ page 15)
	<b>Speed Limit Sign</b>	Select whether to show or hide the speed limit icon on the map. <b>Show</b> , <b>Hide</b> (☰ page 15)
	<b>One Way</b>	Select whether to show or hide the information of one way road on the map. <b>Show</b> , <b>Hide</b>
	<b>Traffic Icon</b> (Only for KW-NT50HDT)	Select whether to show or hide the traffic icon on the map. <b>Show</b> , <b>Hide</b> (☰ page 36)
	Others	<b>Scale unit</b>
<b>WAAS/EGNOS</b>		Select whether to use WAAS and EGNOS to increase the accuracy of positioning. <ul style="list-style-type: none"> <li>• For some areas or conditions, the position accuracy may not be improved even if &lt;On&gt; is selected. In this case, select &lt;Off&gt;.</li> </ul> <b>On, Off</b>
<b>Vehicle Position</b>		☰ page 33
<b>Clear User Memory</b>		☰ page 39
<b>Restore Navi Settings</b>		☰ page 39
<b>Reset Calibration Data</b>		☰ page 39

































## Additional information





























### ■ How you are guided

- If GPS signal reception is poor, navigation guidance may not be correct.
- The System may not receive GPS signals in the following places...
  - in a tunnel or parking lot in a building
  - under an overhead road
  - in a place surrounded by high buildings or by closely standing trees
- Make sure to connect reverse signal lead (see Installation/Connection Manual); otherwise, your current position may not be displayed correctly.
- The position of your car may not be detected correctly in the following cases...
  - when driving on a road close to the other one (e.g. a highway and ordinary road running in parallel)
  - when turning at an almost straight fork in the road
  - when driving on a gridiron road
  - after taking a ferry, etc.
  - when driving on a steep mountain road
  - when driving on a spiral road
  - when turning left or right after running on a long straight road
  - when driving in a zigzag line on a broad road
  - when starting your car shortly after starting the engine
  - when driving for the first time after installing the unit
  - when changing tires or attaching chains on the tires
  - when tire slip occurs continuously and frequently
  - after driving on areas other than a road (e.g. private lands or parking lots)
  - after driving in underground or tower type parking lots
  - after rotating your car on a turntable
  - after frequent stops and starts in a congestion
  - when the accuracy of GPS is deteriorated intentionally
  - when driving on a road constructed recently
- The route calculated by the System is one of the possible routes to your destination. The route is not always the most appropriate one.
- If no-exit roads (only entering the rotary from the roads is allowed) exist on the rotary, the no-exit roads can neither be shown in the route guidance on the display nor counted in the route guidance voice message.
- The following phenomena may occur even if the System is working correctly...
  - It may guide to a closed road or to a route requiring U-turn.
  - It may not guide to your destination if there is only a narrow road or no road to your destination.
  - It may show a different road name.
  - It may not ask you to turn at a junction even if you need to.
  - It may give guidance different from the actual road conditions.
  - It may give incorrect distance information.

## List of POI icons

 Gas Station
 Parking
 Park & Ride
 Parking Garage
 Hotel
 Restaurant
 Restaurant Chain
 Desserts & Cafe
 Shopping
 Book Store
 Convenience store
 Fashion
 Flower & Jewelry
 Furniture
 Hair & Beauty
 Home Improvement
 Music & Video
 Office Supply
 Shopping Mall
 Sporting Goods
 Supermarket
 Toys
 Department & Grocers

 Special store
 Barnes & Noble Booksellers
 Bed Bath & Beyond
 Big5
 Blockbuster Video
 Borders
 Crate & Barrel
 Hollywood Video
 Home Depot
 IKEA
 Lowe's
 Movie Gallery
 Office Depot
 Office Max
 Sports Authority
 Staples
 Toys"r"us
 Electronics
 Wireless Carrier
 Leisure
 Amusement Park
 Bowling Center
 Camping Ground
 Golf Course
 Recreation Facility
 Ski Resort
 Tourist Attraction
 Travel Agency
 Zoo
 Entertainment
 Art Galleries
 Casino
 Museum
 Night Life
 Theater

 Travel
 Airport
 Rest Area
 Car Rental
 Car Dealer & Service
 Motorcycle Dealer
 Used Car Dealer
 Auto Service shop
 Bank
 Pharmacy
 Medical
 Dentist
 Emergency
 Hospital/Polyclinic
 Medical Service
 Community
 City Hall
 Community Center
 Court House
 Exhibition Center
 Government Office
 Library
 Place of Worship
 Police & Fire
 Post Office
 School
 Service
 University & College

# AV Operations

## Common operations on AV screens

### <AV Menu> screen

Selects the source (☞ below)

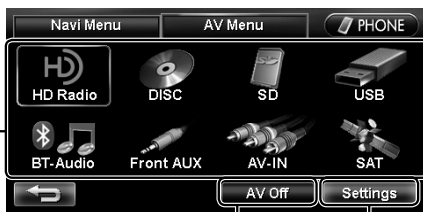

Turns off the AV source (☞ below)

Displays <Settings> (☞ pages 72 to 75)

### Selecting the playback source

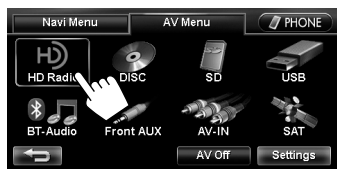

- Available sources depend on the external components you have connected, media you have attached and the <Front Aux Input>, <AV Input> or <Bluetooth Audio> settings you have made (☞ pages 74 and 75).
- You can erase the clock display while a video source is played back (such as DVD, video from an external component, or iPod video). (<Clock on Video/Screen-Off>, ☞ page 74)

<b>HD Radio</b>	Switches to the radio broadcast. (☞ pages 45 to 49)
<b>DISC</b>	Plays a disc. (☞ pages 50 to 56)
<b>SD</b>	Plays files on an SD card. (☞ pages 57 and 58)
<b>USB*</b>	Plays files on a USB device. (☞ pages 57 and 58)
<b>iPod*</b>	Plays an iPod/iPhone. (☞ pages 59 to 65)
<b>BT Audio</b>	Plays a Bluetooth audio player. (☞ page 85)
<b>Front AUX</b>	Switches to an external component connected to the AUX input terminal on the monitor panel. (☞ page 69)
<b>AV-IN</b>	Switches to an external component connected to VIDEO IN/LINE IN jacks on the rear panel. (☞ page 69)
<b>SAT</b>	Switches to the satellite radio broadcast. (☞ pages 66 to 68)

\* "iPod" is shown as the source instead of "USB" when an iPod/iPhone is connected.

The iheartradio icon is displayed when the unit is in iheartradio mode.

You can also change the source by pressing  repeatedly.

### Turning off the AV source



or



AV source is turned off.

- To activate the AV function, press .

# Listening to the HD Radio™ broadcast

## What is HD Radio™ broadcasting?

HD Radio stations can deliver high-quality digital sound—AM digital will have FM-like sound quality (in stereo) and FM digital will have CD-like sound quality—with static-free and clear reception. Furthermore, stations can offer text and data, such as artist names, song titles, and Program Service Data (PSD).

- HD Radio tuners can also tune in to conventional analog broadcasts.
- Many HD Radio stations offer more than one channel of programming. This service is called multicasting.
- By using PSD, you can easily purchase the songs at iTunes Store.
- To find HD Radio stations in your area, visit <<http://www.hdradio.com/>>.

### Reception indicators

- HD: Lights when receiving an HD Radio broadcast
- ST: Lights when receiving an FM stereo broadcast

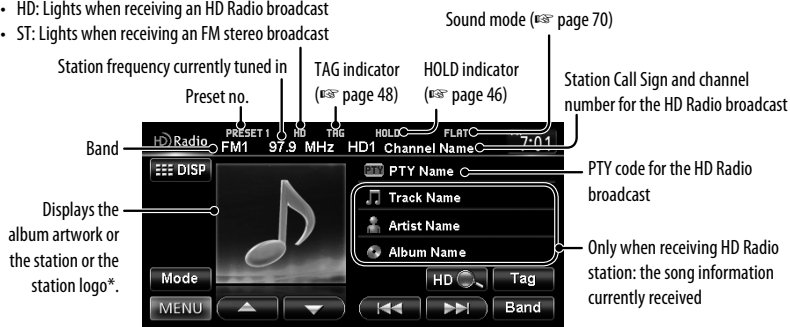

\* The station logo is displayed when there is no album artwork.

If there is no artwork or station logo available, the default artwork is displayed.

- When tuning into an HD Radio Multicast sub-channel directly (such as from the preset list), "Linking..." appears for a while.

**[Band]** Selects the band.  
 → FM1 → FM2 → FM3 → AM

- [<<] [>>]** • Searches for a station.  
 Press: Auto search  
 Hold: Manual search
- Selects a sub-channel when receiving HD Radio Multicast channels.

**[▲] [▼]** Selects a preset station.  
 Ⓞ page 48

**[Tag]**

**[HD]** Searches for HD Radio stations only.

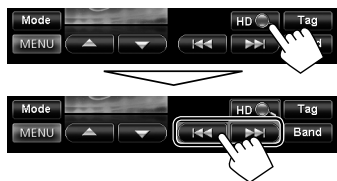

**[DISP]** Switches between the preset list screen and tuner source screen.

**[Mode]** Ⓞ pages 46 to 48



## Changing HD Radio reception mode

While receiving an HD Radio broadcast, you can change the reception mode — digital or analog.

- This setting cannot take effect for the conventional FM/AM stations.

1



2



<b>Auto</b>	Switch between digital and analog audio automatically. <ul style="list-style-type: none"> <li>• In the case when the radio station forces the reception mode to digital, the HOLD indicator flashes.</li> </ul>
<b>Digital</b>	Tuning to digital audio or analog audio only.
<b>Analog</b>	<ul style="list-style-type: none"> <li>• HOLD indicator lights.</li> </ul>

- The setting automatically returns to <Auto> in the following cases:
  - When you tune in to another broadcast.

## Storing stations in memory

You can preset six channels for each band.

### Automatic presetting—SSM (Strong-station Sequential Memory)

1



2



A confirmation message appears.

Local stations with the strongest signals are searched and stored automatically.

**To stop searching**, press [**◀◀**] or [**▶▶**].

- During SSM search, all stations including conventional stations are searched and stored for the selected band.

## Manual presetting

- 1 Tune in to a station or channel you want to preset. (see page 45)



- 2 Display the preset list.

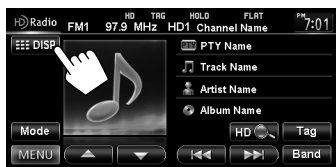

- 3 Select a preset number.

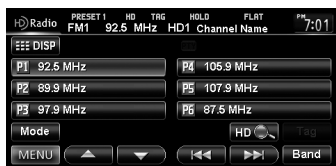

## Selecting a preset station

- 1 Display the preset list.



- 2



Also changes preset stations

## Reducing the interference

- 1



- 2



<b>Auto</b>	Increases the tuner selectivity to reduce interference noises between adjacent stations. (Stereo effect may be lost.)
<b>Wide</b>	Subject to the interference from adjacent stations, but sound quality will not be degraded and the stereo effect will remain.



## Listening to the HD Radio™ broadcast

### Tagging/purchasing your favorite songs from iTunes Store

Some HD Radio broadcasts provide PSD (Program Service Data) for a song. You can tag the song and store its PSD while listening to the song.

By using the tagging function, you can easily purchase the songs from iTunes Store.

#### Notes on storing tagged PSDs

- When pressing [Tag] within 10 seconds before or after the PSD changes (while the TAG indicator flashes), the tags for two songs are stored.
- You cannot tag a song in the following cases:
  - When the broadcast currently received does not support the iTunes Tagging or does not support PSD.
  - When stored PSDs on the unit exceeds 100.
  - When the song is already tagged.
  - While transferring the tagged PSDs to your iPod/iPhone is in progress.
- You can enjoy iTunes Tagging with the following types of iPod/iPhone models:
  - iPod classic
  - iPod nano (6th Generation)
  - iPod nano (5th Generation)
  - iPod nano (4th Generation)
  - iPod nano (3rd Generation)
  - iPod touch (4th Generation)
  - iPod touch (3rd Generation)
  - iPod touch (2nd Generation)
  - iPod touch (1st Generation)
  - iPhone 4
  - iPhone 3GS
  - iPhone 3G
  - iPhone

#### Step 1: Tagging the song

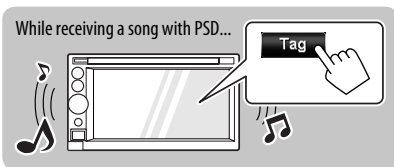

Lights up while receiving a song with PSD



The tagged PSD is stored on the unit.

- **When iPod/iPhone is connected**, the tagged PSD is automatically transferred to the iPod/iPhone. Go to "**Step 3: Purchasing songs from iTunes Store** (page 49)" to purchase the song.

#### To check/delete the PSDs stored on the unit

1



2



The number of stored PSDs/max storage

Deletes all PSDs from the unit



## Step 2: Transferring the tagged PSD to your iPod/iPhone

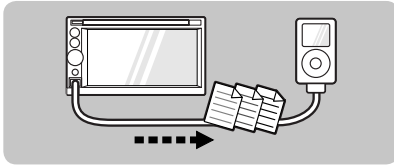

Connect the iPod/iPhone to the unit (see page 59).

The source is changed to "iPod," and the tagged PSDs are transferred automatically to your iPod/iPhone.

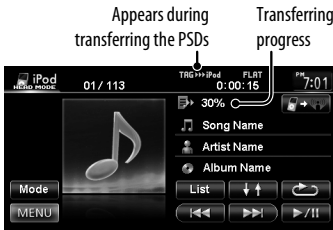

- After the data transfer is completed, the tagged PSDs are automatically deleted from the unit.
- Your iPod/iPhone must have 64 KB free space, which is required for transferring a tagged PSD.

## Step 3: Purchasing songs from iTunes Store

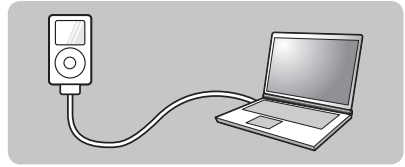

- iTunes 7.4 or later version is required to purchase the tagged songs.
- For details about iPod/iPhone and iTunes, refer also to the instructions supplied with the iPod/iPhone or visit <<http://www.apple.com/>>.

### 1 Connect the iPod/iPhone to the PC.

### 2 Synchronize the iPod/iPhone to the iTunes.

The tagged PSDs are transferred to PC, and iTunes displays the list of the tagged songs.

- After the data transfer is completed, the stored PSDs are automatically deleted from the iPod/iPhone.



# Disc operations

## 1 Insert a disc.

The source changes to "DISC" and playback starts.

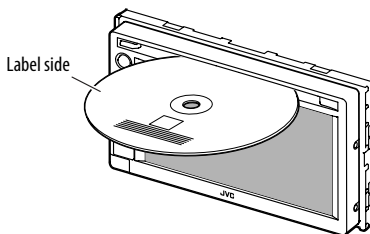

### Caution on volume setting:

Discs produce very little noise compared with other sources. Lower the volume before playing a disc to avoid damaging the speakers by the sudden increase of the output level.

- If a disc does not have any disc menu, all tracks on it will be played repeatedly until you change the source or eject the disc.

If "⊘" appears on the screen, the unit cannot accept the operation you have tried to do.

- In some cases, without showing "⊘," operations will not be accepted.

When playing back a multi-channel encoded disc, the multi-channel signals are downmixed.

## To eject a disc



- You can eject a disc when playing another AV source.
- If the ejected disc is not removed within 15 seconds, the disc is automatically inserted again into the loading slot to protect it from dust.
- If the disc cannot be ejected, see page 4.

## To prohibit disc ejection

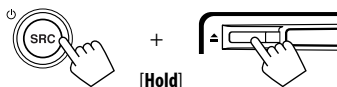

A confirmation message appears.

**To cancel the prohibition,** repeat the same procedure.

## Playable disc types

Disc type	Recording format, file type, etc.	Playable
<b>DVD</b> • DTS sound cannot be reproduced or output from this unit.	DVD Video (Region Code: 1)*1 	✓OK
	DVD Audio	✗NO
	DVD-ROM	✗NO
<b>DVD Recordable/Rewritable (DVD-R/-RW*2, +R/+RW*3)</b> • DVD Video: UDF bridge • DVD-VR • MP3/WAV: ISO 9660 level 1, level 2, Romeo, Joliet	DVD Video	✓OK
	DVD-VR*4	
	MP3/WAV	✗NO
	JPEG	
	WMA/AAC	
	DivX/MPEG1/MPEG2/MPEG4	
	DVD+VR	
	DVD-RAM	
<b>Dual Disc</b>	DVD side	✓OK
	Non-DVD side	✗NO
<b>CD/VCD</b>	Audio CD/CD Text (CD-DA)	✓OK
	VCD (Video CD)	✗NO
	DTS-CD	
	SVCD (Super Video CD)	
	CD-ROM	
	CD-I (CD-I Ready)	
<b>CD Recordable/Rewritable (CD-R/-RW)</b> • ISO 9660 level 1, level 2, Romeo, Joliet	CD-DA	✓OK
	MP3/WAV	✗NO
	WMA/AAC	
	JPEG	
	DivX/MPEG1/MPEG2	
MPEG4		

\*1 If you insert a DVD Video disc of an incorrect Region Code, "Region code error" appears on the screen.

\*2 DVD-R recorded in multi-border format is also playable (except for dual layer discs).  
DVD-RW dual layer discs are not playable.

\*3 It is possible to play back finalized +R/+RW (Video format only) discs. "DVD" is selected as its disc type when a +R/+RW disc is loaded. +RW double layer discs are not playable.

\*4 This unit cannot play back contents protected with CPRM (Content Protection for Recordable Media).



## Disc operations

### Only for DVD Video/DVD-VR:

Pressing DISP or touching the screen shows the operating buttons and playback information on the screen. The operating buttons and playback information disappear by pressing DISP or when no operation is done for about 5 seconds.

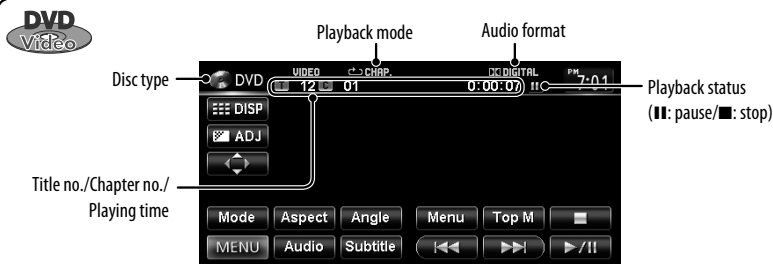

- |                |  |        |  |
|----------------|--|--------|--|
| [▶ /   ]       | Starts playback/pauses.  | [DISP] | Hides/displays the operating buttons on the screen.  |
| [■]            | Stops playback.  | [ADJ]  | Adjusts the picture. (☞ page 72)   |
| [◀◀] [▶▶]      | Press: Selects chapter.<br>Hold: Reverse/forward search.<br>(Search speed: x2 ⇔ x10) | [◀▶]   | Displays the menu selecting screen. (☞ below)  |
| [Aspect]       | Selects aspect ratio. (☞ page 72)  | [Mode] | <ul style="list-style-type: none"> <li>Selects repeat playback mode. (☞ page 55)</li> <li>Changes the settings for disc playback. (☞ page 56)</li> </ul> |
| [Angle]        | Selects view angle.  |        |  |
| [Audio]        | Selects audio language.  |        |  |
| [Subtitle]     | Selects subtitle language.   |        |  |
| [Menu] [Top M] | Displays the disc menu.  |        |  |

### Using the menu selecting screen

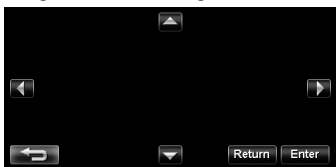

- |                 |                               |
|-----------------|-------------------------------|
| [▲] [▼] [◀] [▶] | Selects the menu items.       |
| [Enter]         | Confirms the selection.       |
| [Return]        | Returns to the previous menu. |

### Caution for DualDisc playback

The Non-DVD side of a "DualDisc" does not comply with the "Compact Disc Digital Audio" standard. Therefore, the use of Non-DVD side of a DualDisc on this product may not be recommended.



VR playback mode—VR-PRG  
(program) or VR-PLAY (playlist)



Program no. (or Playlist  
no.)/Chapter no. (or file  
no.)/Playing time

**[▶ / ||]** Starts playback/pauses.

**[■]** Stops playback.

**[|◀◀| ▶▶|]** Press: Selects chapter.  
Hold: Reverse/forward search.  
(Search speed: x2 ⇔ x10)

**[Aspect]** Selects aspect ratio. (☞ page 72)

**[Audio]** Selects audio channel (ST: stereo,  
L: left, R: right).

**[Subtitle]** Shows (ON)/hides (OFF) the subtitle.

**[Play L]** Displays the Playlist.  

- For details about DVD-VR format and Playlist, refer to the instructions supplied with the recording equipment.

**[DISP]** Hides/displays the operating buttons on the screen.

**[ADJ]** Adjusts the picture. (☞ page 72)

**[Mode]**

- Selects repeat playback mode. (☞ page 55)
- Changes the settings for disc playback. (☞ page 56)

**[Prog.L]** Displays the Original Program.

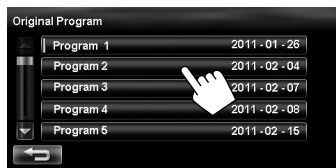
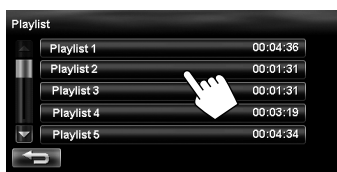

## Disc operations

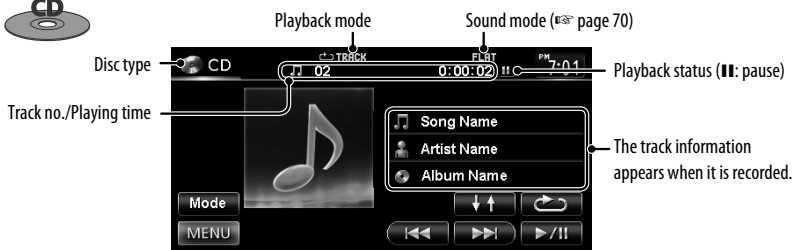

- [▶ / II]** Starts playback/pauses.  
**[◀◀] [▶▶]** Press: Selects track.  
*Hold:* Reverse/forward search.
- [↓↑] [↻]** Selects playback modes. (☞ page 55)  
**[Mode]** Changes the settings for disc playback. (☞ page 56)

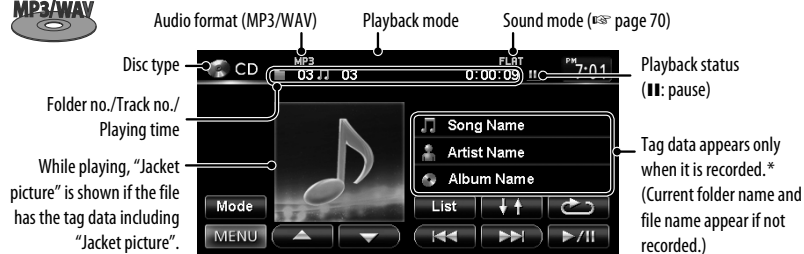

- [▶ / II]** Starts playback/pauses.  
**[◀◀] [▶▶]** Press: Selects track.  
*Hold:* Reverse/forward search.
- [▲] [▼]** Selects folder.
- [↓↑] [↻]** Selects playback modes. (☞ page 55)  
**[Mode]** Changes the settings for disc playback. (☞ page 56)  
**[List]** Displays Folder/Track Lists. (☞ page 11)

\* When switching the folder, the folder name and file name appear for about 5 seconds even if tag data is recorded.

### Playing Recordable/Rewritable discs

- This unit can recognize a total of 5 000 files and 250 folders (a maximum of 999 files per folder).
- Use only "finalized" discs.
- This unit can play back multi-session discs; however, unclosed sessions will be skipped while playing.
- Some discs or files may not be played back due to their characteristics or recording conditions.

## Selecting playback modes

For DVD/DVD-VR

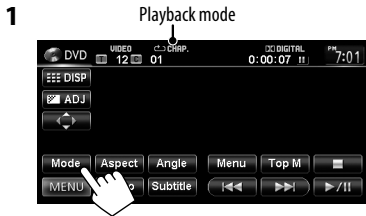

2 Select Repeat mode.

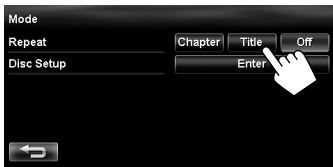

• For DVD:

<b>Chapter</b>	Repeats current chapter.
<b>Title</b>	Repeats current title.

• For DVD-VR

<b>Chapter</b>	Repeats current chapter.
<b>Program</b>	Repeats current program (not available for Playlist playback).

To cancel, select <Off>.

For CD/MP3/WAV



• You cannot activate the repeat mode and the random mode at the same time.

• For CD:

<b>TRACK</b>	Repeats current track.
<b>DISC</b>	Randomly plays all tracks.

• For MP3/WAV:

<b>TRACK</b>	Repeats current track.
<b>FOLDER</b>	Repeats all tracks of the current folder.
<b>FOLDER</b>	Randomly plays all tracks of current folder, then tracks of next folders.
<b>DISC</b>	Randomly plays all tracks.



• Press the button repeatedly until the desired playback mode is selected.

To cancel, press the button repeatedly until the indicator disappears.

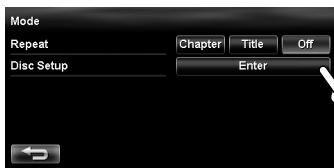

## Settings for the disc playback



Disc Setup items	Selectable settings	Initial: <u>Underlined</u>
<b>Menu Language</b>	Select the initial disc menu language; Initial <u>English</u> (☞ also page 77).	
<b>Audio Language</b>	Select the initial audio language; Initial <u>English</u> (☞ also page 77).	
<b>Subtitle Language</b>	Select the initial subtitle language or erase the subtitle ( <b>Off</b> ); Initial <b>Off</b> (☞ also page 77).	
<b>Video Output Format</b>	Select the color system of the external monitor. <b>NTSC, PAL</b> • This setting is valid only to the external monitor connected.	
<b>Monitor Type</b>	Select the monitor type to watch a wide screen picture on the external monitor. ◆ <u>16:9</u> ◆ 4:3 LB (Letterbox)                      ◆ 4:3 PS (PanScan)   	
<b>D. Range Compres.</b>	The Monitor Type setting also determines how videos are displayed on the unit. You can enjoy a powerful sound at a low volume level while playing Dolby Digital software. <b>Auto</b> : Select to apply the effect to multi-channel encoded software. <b>On</b> : Select to always use this function.	



## SD/USB operations

This unit can play the MP3/WMA files stored in SD card/USB mass storage class device.

- All tracks in the SD card/USB device will be played repeatedly until you change the source.
- Make sure all important data has been backed up.

### Inserting SD card

#### 1 Detach the monitor panel.

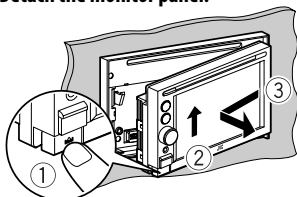

#### 2 Insert an SD card.

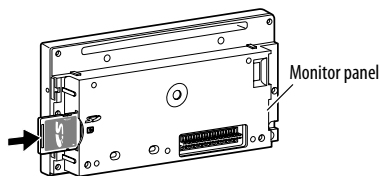

Push in the SD card until you hear a clicking sound.

#### 3 Attach the monitor panel.

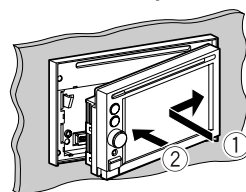

The source changes to "SD" and playback starts.

### To eject the SD card

Detach the monitor panel, then push in the SD card lightly.

### Connecting USB device

You can connect a USB mass storage class device such as a USB memory, Digital Audio Player, etc. to the unit.

- You cannot connect a computer or portable HDD to the USB ( ) terminal of the unit.
- When connecting a USB device, refer also to its instructions.

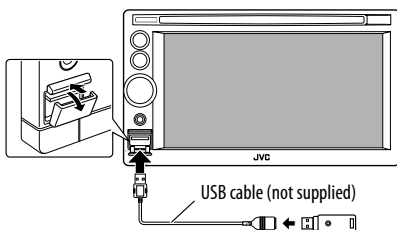

The source changes to "USB" and playback starts.

#### Caution:

- Avoid using the USB device if it might hinder your safety driving.
- Do not start the car engine if a USB device is connected.
- Do not pull out and attach the USB device repeatedly while "File Check" is shown on the screen.
- Disconnect a USB device while playback is paused or another source is selected.
- Electrostatic shock at connecting a USB device may cause abnormal playback of the device. In this case, disconnect the USB device then reset it and detach the monitor panel (then attach it).
- Do not leave a USB device in the car, expose to direct sunlight, or high temperature to avoid deformation or cause damages to the device.
- For more details about USB operations, see page 76.



## SD/USB operations



- |           |  |                       |   |
|-----------|--|-----------------------|---|
| [▶ /   ]  | Starts playback/pauses.  | [↺]                   | Selects Repeat playback mode.*2*3             |
| [◀◀] [▶▶] | Press: Selects track.<br>Hold: Reverse/forward search.         | • [↺] <b>TRACK</b> :  | Repeats current track.                        |
| [▲] [▼]   | Selects folder.  | • [↺] <b>FOLDER</b> : | Repeats all tracks of the current folder.     |
| [↓ ↑]     | Selects Random playback mode.*2*3                              | [List]                | Displays Folder/Track Lists.<br>(see page 11) |
|           | • ↓ ↑ <b>FOLDER</b> : Randomly plays all tracks of the folder. |                       |   |
|           | • ↓ ↑ <b>SD</b> / ↑ ↑ <b>USB</b> : Randomly plays all tracks.  |                       |   |

\*1 When switching the folder, the folder name and file name appear for about 5 seconds even if tag data is recorded.

\*2 To cancel random or repeat mode, press the button repeatedly until the indicator disappears.

\*3 You cannot activate the repeat mode and the random mode at the same time.

- While playing from a USB device, the playback order may differ from other players.
- This unit may be unable to play back some USB devices or some files due to their characteristics or recording conditions.
- This unit may not play back files in a USB device properly when using a USB extension cord.
- This unit cannot assure proper functions or supply power to all types of the devices.

• This unit can recognize a total of 5 000 files and 999 folders (a maximum of 999 files per folder).

# Listening to the iPod/iPhone device

## Connecting iPod/iPhone

- Use the following cables:
  - To listen to the music:** USB 2.0 cable (accessory of the iPod/iPhone)
  - To watch the video:** USB Audio and Video cable for iPod/iPhone—KS-U39 (not supplied)

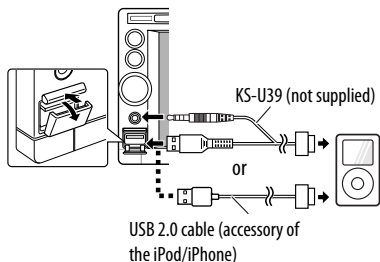

- When you turn on this unit, the iPod/iPhone is charged through the unit.
- You can control the following iPod/iPhone models:
  - iPod with video (5th Generation)\*
  - iPod classic\*
  - iPod nano (6th Generation)
  - iPod nano (5th Generation)\*
  - iPod nano (4th Generation)\*
  - iPod nano (3rd Generation)\*
  - iPod nano (2nd Generation)
  - iPod nano (1st Generation)
  - iPod touch (4th Generation)\*
  - iPod touch (3rd Generation)\*
  - iPod touch (2nd Generation)\*
  - iPod touch (1st Generation)\*
  - iPhone 4\*
  - iPhone 3GS\*
  - iPhone 3G\*
  - iPhone\*

\* To watch the video with its audio, connect the iPod/iPhone using USB Audio and Video cable (KS-U39, not supplied).

For some iPod/iPhone models, the performance may be abnormal or unstable during operation. In this case, disconnect the iPod/iPhone device, then check its condition.

If the performance is not improved or slow, reset your iPod/iPhone.

## Setting the iPod control mode and the speed of the audio books

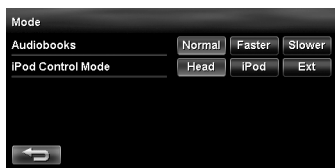
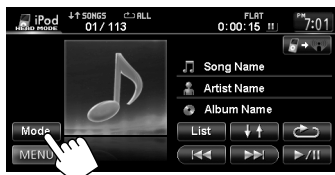

### Audiobooks

Select the speed of audio books.

### iPod Control Mode

- When using iPod nano (1st Generation) or iPod with video (5th Generation), only **<Head>** mode is selectable.

<b>Head</b> 	Controls playback from this unit.
<b>iPod</b> 	Controls audio/video playback from the iPod/iPhone. <ul style="list-style-type: none"> <li>Playback information is shown.</li> </ul>
<b>Ext</b> 	Allows any audio/video signals from iPod/iPhone. <ul style="list-style-type: none"> <li>No information is shown.</li> </ul>



## Listening to the iPod/iPhone device

- The operations explained in this manual are under <Head> mode (☞ page 59).
- When <iPod> or <Ext> mode is selected, only [Mode] is displayed.



- You cannot resume playback for video sources under some conditions.

[▶ /   ]	Starts playback/pauses.	[↺]	Selects Repeat playback mode.*2
[◀◀] [▶▶]	Press: Selects track/video. Hold: Reverse/forward search.	• [↺] ONE: Functions the same as "Repeat One."	
[List]	Displays the Music/Video menu on the iPod/iPhone. (☞ page 61)	• [↺] ALL: Functions the same as "Repeat All."	
[Aspect]*1	Selects aspect ratio. (☞ page 72)	[DISP]*1	Hides/displays the operating buttons on the screen.
[↓ ↑]	Selects Random playback mode.*2	[ADJ]*1	Adjusts the picture. (☞ page 72)
• ↓ ↑ SONGS: Functions the same as "Shuffle Songs."		[Mode]	Changes the iPod control mode or speed of audio books. (☞ page 59)
• ↓ ↑ ALBUMS: Functions the same as "Shuffle Albums."		[▶▶]	Switches the iheartradio application mode.

\*1 Appears only when video is played back.

\*2 To cancel random or repeat mode, press the button repeatedly until the indicator disappears.

- When playing back a track containing Artwork, operating buttons temporarily disappear while loading its Artwork.

### Notice:

When operating an iPod/iPhone, some operations may not be performed correctly or as intended. In this case, visit the following JVC web site: <<http://www.jvc.co.jp/english/car/>> (English website only)

## Selecting a track/video from menu on the iPod/iPhone



- Available categories depend on the type of your iPod/iPhone.

- \*1 You can also select the category by pressing the corresponding tab.
- \*2 These categories are shown in the language selected on your iPod/iPhone.

### 2 Select the menu (Music or Video) (①), a category (②), then a desired item (③).

#### Music menu:

Select the item in the selected layer until a desired track starts playing.

Corresponding icon lights in orange. (🎵): Music / (🎬): Video



Returns to the previous layer

#### Video menu:



### Searching for items in the selected category by alphabet and number



### 2 Display the first character of the title of the item you want to search for (①), then search for an item (②).

Erases the search operation buttons



Press the character button repeatedly until the desired item is displayed.

- Only available characters are selectable.
- When selecting other character than the alphabet, press [#].

### 3 Select the desired item from the list.



## Listening to the iPod/iPhone device

### Listening to iheartradio with the iPod/iPhone

You can connect your iPod touch/iPhone to this unit and listen to iheartradio.

#### What is iheartradio?

iheartradio is an iPod touch/iPhone application that can deliver access to over 750 local radio stations in both AM and FM, as well as commercial-free and artist-programmed channels. All stations are streamed in high-quality AAC format.

#### Connecting iPod touch/iPhone

- 1 Start the iheartradio application by your iPod touch/iPhone.
- 2 Connect the iPod touch/iPhone to the unit (☞ page 59).

The source is changed to "iPod".



3



- The first station in the [Favorites] station list is automatically selected. If there are no stations in the [Favorites] station list, the iheartradio application is stopped until a station is selected (☞ page 64).

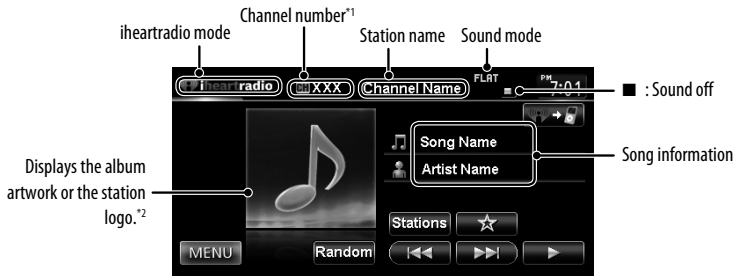

- [▶ / ■] Turns the sound on and off.
- [◀◀] [▶▶] Selects the previous/next favorite station.
- [Random] Randomly selects a station.
- [Stations] Displays the Station List.

- [☆] Storing your favorite stations (see page 64)
- [▶▶▶] Returns to iPod touch/iPhone playback.

\*1 The channel number is the number of the Favorite station according to its registration order.

\*2 The station logo is displayed when there is no album artwork or the iheartradio application is stopped. If there is no artwork or station logo available, the default artwork is displayed.



## Listening to the iPod/iPhone device

### Searching from the Station List

You can use the Station List screen to search for stations.

#### 1 Select [Stations].



- It may take time to display lists with many items.

#### 2 Select the station type (①), and then the desired station (②).



- Favorite stations that were stored with the unit are displayed in the Favorite list.

### Storing your favorite stations

Favorite stations that were stored are displayed in the Station List. (⏪ left)



The station currently being listened to is added to the [Favorites] station list.

- A maximum of 100 stations can be added to the [Favorites] station list.
- Stations are added to the end of the [Favorites] station list.

The [★] button is not available when listening to a station that has already been stored as a favorite.



**To delete the station from the favorite list**

- 1 Select (1), and then select (2).



2. Select items to delete (1), and delete them (2).

The selected items are marked "✓".

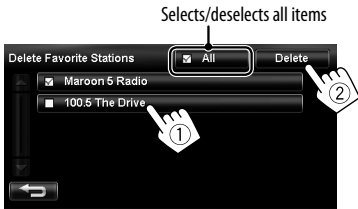

A confirmation message appears.

**Searching for stations in All Cities category by alphabet**

- 1



- 2 Display the first character of the station you want to search for (1), then search for a station (2).

Erases the search operation buttons



Press the character button repeatedly until the desired station is displayed.

- Only available characters are selectable.

- 3 Select the desired station from the Station List.



## Listening to the satellite radio

Before operating, connect either one of the following (not supplied) to the expansion port on the rear of the unit.

<b>To listen to the SIRIUS Satellite radio</b>	SCC1 and KS-SRA100
	D&P, SCVDOC1 and KS-SRA100
<b>To listen to the XM Satellite radio</b>	JVC Smart Digital Adapter—XMDJVC100
	CNP2000UCA and CNPJVC1

## Activating subscription

### For SIRIUS Radio

- Select "SAT" as the source.** (See page 44)  
The SIRIUS Satellite radio starts updating all the SIRIUS channels. (See "Channel Updates—SIRIUS/XM" below.)
  - Once completed, SIRIUS Satellite radio tunes in to the Preview Channel.
- Press [Mode] to display SIRIUS ID.**
- Contact SIRIUS on the internet at <<http://activate.siriusradio.com/>> to activate your subscription, or you can call SIRIUS toll-free at 1-888-539-SIRIUS (7474).**  
"Subscription updated Press any key to continue" appears on the screen once subscription has been completed.

### For XM Radio

- Select "SAT" as the source.** (See page 44)  
XM Tuner\* starts updating all the XM channels. "Channel 1" is tuned in automatically. (See "Channel Updates—SIRIUS/XM" below.)
- Check your XM Satellite Radio ID labeled on the casing of the XM Tuner, or tune in to "Channel 0."**  
The 8-digit (alphanumeric) ID number is displayed on the screen.  
**To cancel the ID number display,** select any channel other than "0."
- Contact XM Satellite radio on the internet at <[www.xmradio.com](http://www.xmradio.com)> and click on "Activate Radio," or you can call 1-800-XM-RADIO (1-800-967-2346).**  
Once activated, the unit can then be tuned to one of the available channels.

\* XM Tuner: XMDirect™ Tuner Box or XMDirect2 Tuner System

### Channel Updates—SIRIUS/XM

- If channels are updated after subscription, updating starts automatically, and no sound can be heard:
  - For SIRIUS Satellite radio: "UPDATING" appears.
  - For XM Satellite radio: "UPDATING" (when XMDJVC100 is connected) or "UNAUTH" (when CNP2000UCA and CNPJVC1 are connected) appears.
- Update takes a few minutes to complete.
- Do not press any buttons or perform any operations until updating is completed.

**[Band]** Selects the band.  
 For SIRIUS:  $\rightarrow$  SR1  $\rightarrow$  SR2  $\rightarrow$  SR3  
 For XM:  $\rightarrow$  XM1  $\rightarrow$  XM2  $\rightarrow$  XM3

**[ $\leftarrow$ ] [ $\rightarrow$ ]** Press: Selects a channel.  
 Hold: Changes the channel rapidly.  
 – While searching, invalid and unsubscribed channels are skipped.

**[ $\uparrow$ ] [ $\downarrow$ ]** Selects a preset channel.  
**[ $\leftarrow$  CAT]** Selects a category.\*  
**[CAT  $\rightarrow$ ]** Selects a category.\*  
**[List]** Displays the Category/Channel List.  
**[Direct]** Selects a channel directly.  
**[DISP]** Switches between preset list screen and tuner source screen.

**[Mode]** Only for SIRIUS: Shows the SIRIUS ID.

\* For SIRIUS Radio:

– To select a channel from all categories, select **<ALL>**.

For XM Radio:

– To select a channel from all categories (including non-categorized channels), press [ **$\leftarrow$  CAT**] or [**CAT  $\rightarrow$** ].

– If you do not select a channel within 15 seconds, the category selected is canceled. You can select a channel from all categories now.

- To learn more about SIRIUS/XM programming or to become a subscriber, please visit [www.siriusxm.com](http://www.siriusxm.com).



## Listening to the satellite radio

### Storing channels in memory

You can preset six channels for each band.

- 1 Tune in to a station you want to preset.  
(see page 67)

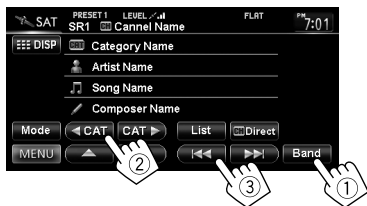

- 2 Display the preset list. (see page 67)

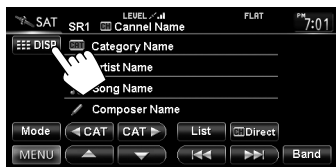

- 3 Select a preset number.



### Selecting preset channels

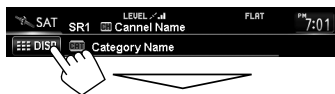

Also changes preset channels

### Selecting a channel quickly



Select a channel from the  
Category/Channel List

Select a channel directly by  
entering channel number

### Selecting on the list

Select a category (1), then a channel (2) from  
the selected category.



### Selecting a channel directly

Enter the channel number (1), then  
confirm (2).



## Using other external components



The following buttons appear while playing video with "AV-IN" selected as the source.

- [Aspect]** Selects aspect ratio. (page 72)
- [DISP]** Hides/displays the operating buttons on the screen.
- [ADJ]** Adjusts the picture. (page 72)

- Select an appropriate setting on <Front Aux Input> or <AV Input>. (pages 74 and 75)

### Front AUX

#### 1 Connect an external component.

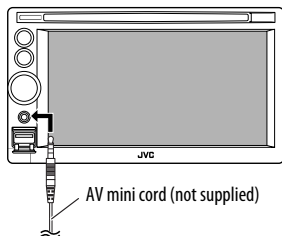

#### 2 Select "Front AUX" as the source.

(page 44)

#### 3 Turn on the connected component and start playing the source.

### AV-IN

You can connect an external component to the LINE IN/VIDEO IN jacks. (Installation/Connection Manual)

#### 1 Select "AV-IN" as the source. (page 44)

#### 2 Turn on the connected component and start playing the source.



# Sound equalization

You can select a preset sound mode suitable to the music genre.

You can also customize the sound mode.



### 3 Select a sound mode.

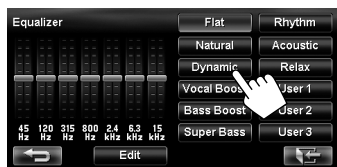

## Storing your own adjustments

You can store your adjustments into <User1>, <User2>, and <User3>.

### 1 Repeat steps 1 and 2, then in step 3 on the left...

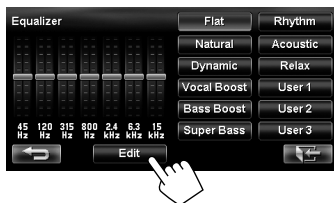

### 2 Select the frequency (1), then adjust the frequency level (2).

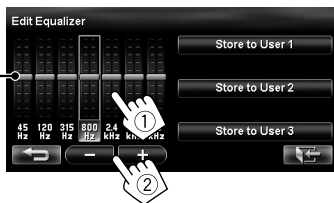

Also adjusts the frequency level

### 3 Store the adjustment.

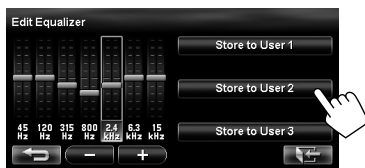

# Changing illumination color

You can change the illumination color of the buttons on the monitor panel.

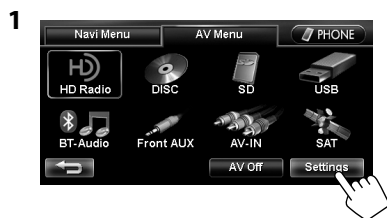

## 4 Select a color.



Your own color stored (right)

Variable color illumination

- Illumination color changes gradually.

## Storing your own adjustments

- When variable color illumination is selected, you cannot adjust the color.

### 1 After selecting a color in step 4 on the left...

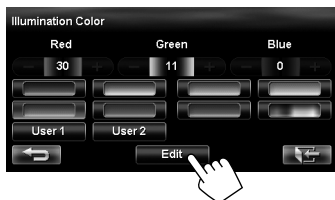

### 2 Adjust the color.



### 3 Store the adjustment into <User1> or <User2>.



# Settings for video playback

## Picture adjustment

You can adjust the picture quality for video playback such as DVD, iPod video, video from an external component or camera.

### 1 Display the adjustment menu.



### 2 Adjust the picture (-5 to +5).

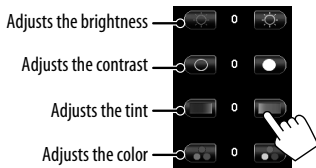

## Changing the aspect ratio

You can change the aspect ratio for video playback.



	4:3 signal	16:9 signal
<b>Full:</b> For 16:9 original pictures		
<b>Zoom:</b> For 4:3LB original pictures		
<b>Regular:</b> For 4:3 original pictures		
<b>Auto:</b>	<ul style="list-style-type: none"> <li>For "DISC" only: Aspect ratio is automatically selected to match to the incoming signals.</li> </ul>	

## AV menu items

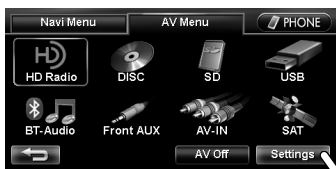

Switches the category by pressing the corresponding tab

### Menu items

### Selectable settings

Initial: Underlined

#### Fader/Balance



Cursor

Fader: Adjust the front and rear speaker output balance.

- **F6 to R6**; Initial 0  
– When using a two-speaker system, set the fader to the center (0).

Balance: Adjust the left and right speaker output balance.

- **L6 to R6**; Initial 0

Press [**▲**/**▼**/**◀**/**▶**] or drag the cursor to adjust.

- To set the fader and balance to the center (0), press [**Center**].



Menu items	Selectable settings	Initial: <u>Underlined</u>
<b>Equalizer</b>	<b>Flat/Natural/Dynamic/Vocal Boost/Bass Boost/Super Bass/Rhythm/Acoustic/Relax/User1/User2/User3</b> (see page 70)	
<b>Subwoofer/HPF</b>	Adjust the subwoofer output level, Low Pass Filter, and High Pass Filter. Press [Enter] to adjust each setting. <ul style="list-style-type: none"> <li>• <b>Subwoofer Level:</b> Adjust the subwoofer output level. <b>Off, -24dB to +20dB; Initial <u>0dB</u></b></li> <li>• <b>LPF Frequency:</b> Adjust the cut-off frequency of low pass filter.* <b>50Hz to 150Hz</b> (in 10 Hz intervals); Initial <b><u>100Hz</u></b></li> <li>• <b>LPF Slope:</b> Adjust the Q-slope for the low pass filter.* <b>-24dB, -18dB, <u>-12dB</u>, -6dB</b></li> <li>• <b>HPF Frequency:</b> Adjust the cut-off frequency of high pass filter. <b><u>Off</u>, 50Hz to 150Hz</b> (in 10 Hz intervals)</li> <li>• <b>HPF Slope:</b> Adjust the Q-slope for the high pass filter. – Not selectable when <b>&lt;HPF Frequency&gt;</b> is <b>&lt;Off&gt;</b>. <b>-24dB, -18dB, <u>-12dB</u>, -6dB</b></li> </ul>	
<b>Volume Adjust</b>	Adjust and store the auto-adjustment volume level for each source, comparing to the FM volume level. The volume level will automatically increase or decrease when you change the source. <ul style="list-style-type: none"> <li>• <b>&lt;Fix&gt;</b> appears if an FM broadcast is selected as the source. <b>-12 to +12; Initial <u>0</u></b></li> </ul>	
<b>Adaptive Volume</b>	When this function is activated, the System automatically increases the volume level (both for guidance and for audio) as the car speeds up. <b>Off, Min, <u>Mid</u>, Max</b>	
<b>Amplifier Gain</b>	You can change the maximum volume level of this unit. <b>High:</b> VOL 0 to 20 (for guidance)/VOL 00 to 50 (for audio) <b>Low:</b> VOL 0 to 15 (for guidance)/VOL 00 to 30 (for audio) (Select this if the peak power of the speakers is less than 50 W.) <b>Off:</b> Deactivates the built-in amplifier (VOL 0 to 20 for guidance/VOL 00 to 50 for audio.) <ul style="list-style-type: none"> <li>• If you change this setting from <b>&lt;High&gt;/&lt;Off&gt;</b> to <b>&lt;Low&gt;</b> while the volume level is set higher than the maximum level of <b>&lt;Low&gt;</b>, the unit automatically lowers the volume level (guidance: VOL 15/ audio: VOL 30).</li> </ul>	

\* Not selectable when the **<Subwoofer Level>** is **<Off>**.

Continued on the next page



## AV menu items

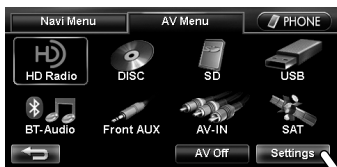

Switches the category by pressing the corresponding tab

	Menu items	Selectable settings	Initial: <u>Underlined</u>
Display	<b>Dimmer</b>	<b>Off:</b> Cancels. <b>On:</b> Activates dimmer. <b>Auto:</b> Dims the screen and the button illumination when you turn on the headlights. • The illumination control lead connection is required. (☞ Installation/Connection Manual) <b>Time:</b> Activates the Dimmer Time setting below.	
	<b>Dimmer Time</b>	Sets the Dimmer On/Off times.	
	<b>Brightness</b>	Adjust the display brightness. -5 to +5; Initial +5	
	<b>Illumination Color</b>	☞ page 71	
	<b>Display Color</b>	Select the color of the bars and buttons on the touch panel.	
	<b>Wallpaper</b>	Select the display background from one of five choices. Press ▲/▼ to select a background and press [OK].	
	<b>Clock on Video/Screen-Off</b>	<b>On:</b> The clock time is displayed while video source is played back or the screen is turned off. <b>Off:</b> Cancels.	
	<b>Off-axis Viewing</b>	Select <On> if the screen is hard to see due to the installation angle or position. <b>On, Off</b>	
Input	<b>Demonstration</b>	This setting will be deactivated and disappear from the menu when the System detects the first car movement. <b>On, Off</b>	
	<b>Front Aux Input</b>	<b>On:</b> Select when connecting an audio component to the AUX input terminal on the monitor panel. <b>Off*:</b> Select when no audio component is connected ("Front AUX" is not selectable).	

\* Not selectable when the input is selected as the source.

	Menu items	Selectable settings	Initial: <u>Underlined</u>
Input	AV Input	You can determine the use of the LINE IN and VIDEO IN jacks. (☞ page 69) <b>AV</b> : Select when connecting an AV component such as a camcorder. <b>Audio</b> : Select when connecting an audio component such as a portable audio player. <b>Off</b> *1: Select when no component is connected ("AV-IN" is not selectable).	
	Bluetooth Audio	<b>On</b> : Activates "BT Audio" for source selection. <b>Off</b> *1: Deactivates "BT Audio" for source selection ("BT Audio" is not selectable).	
	Camera Input *2	<b>On, Off</b> (☞ page 87)	
	Reverse Signal Polarity *2	<b>Battery, GND</b> (☞ page 9)	
System	Language	Select the language used for on-screen information and voice guidance. <b>English, Español, Français</b>	
	Time Format	<b>12 Hours, 24 Hours</b>	
	Time Zone *2	Select your residential area from one of the following time zones for clock adjustment. <b>Hawaii (UTC-10:00), Alaska (UTC-09:00), Pacific (UTC-08:00), Mountain (UTC-07:00), Central (UTC-06:00), Eastern (UTC-05:00), Atlantic (UTC-04:00), Newfoundland (UTC-03:30)</b>	
	DST (Daylight Saving Time) *2	Activate this if your residential area is subject to DST. <b>Auto</b> : Activates daylight saving time. <b>Off</b> : Cancels.	
	Beep	Adjust the volume of the key-touch tone. <b>Off, 1 to 10</b> ; Initial <b>5</b>	
	Startup Message	Edit the voice message at startup/shutdown of the unit.	
	Shutdown Message	<ul style="list-style-type: none"> <li>To edit the message, press [<b>Edit</b>], enter the message, then press [<b>OK</b>]. You can listen to the edited message by pressing [<b>Test</b>].</li> <li>– For entering the characters, ☞ page 11.</li> </ul>	
	Startup Screen	Select the startup screen when the power is turned on.	
Restore Factory Default	Initialize all settings you have made. Press [ <b>Restore</b> ] to initialize the settings. <ul style="list-style-type: none"> <li>When restoring the settings, adjust the settings on installation setting screen (☞ page 9).</li> </ul>		

\*1 Not selectable when the input is selected as the source.

\*2 The setting varies depending on the installation settings (☞ page 9).



## Additional information

### File playback

#### Playing MP3/WMA\*1/WAV\*2 files

- This unit can play back files with the extension code <.mp3>, <.wma>, or <.wav> (regardless of the letter case—upper/lower).
  - This unit can play back the files meeting the conditions below:
    - Bit rate:
      - MP3/WMA: 32 kbps — 320 kbps
    - Sampling frequency:
      - MP3: 48 kHz, 44.1 kHz, 32 kHz  
24 kHz, 22.05 kHz, 16 kHz
      - WMA: 48 kHz, 44.1 kHz, 32 kHz, 22.05 kHz
      - WAV: 44.1 kHz
  - This unit can show ID3 Tag Version 1.0/1.1/2.2/2.3/2.4 (for MP3).
    - ID3 Tag Version 2.4 is not available for SD/USB playback.
  - This unit can also show WAV/WMA Tag.
  - This unit can play back files recorded in VBR (variable bit rate).
  - Files recorded in VBR have a discrepancy in elapsed time indication.
  - This unit cannot play back the following files:
    - MP3 files encoded with MP3i and MP3 PRO format.
    - MP3 files encoded with Layer 1/2.
    - WMA files encoded with lossless, professional, and voice format.
    - WMA files which are not based upon Windows Media® Audio.
    - WMA files copy-protected with DRM.
- \*1 WMA files are played only when recorded on a USB device or SD card.
- \*2 WAV files are played only when recorded on a disc.

### USB

- This unit cannot recognize a USB device whose rating is other than 5 V and exceeds 1 A.
- USB devices equipped with special functions such as data security functions cannot be used with the unit.

- Do not use a USB device with 2 or more partitions.
- Depending on the shape of the USB devices and connection ports, some USB devices may not be attached properly or the connection might be loose.
- This unit may not recognize a memory card inserted into the USB card reader.
- Connect only one USB device to the unit at a time. Do not use a USB hub.
- When connecting with a USB cable, use the USB 2.0 cable.

### Disc information shown on the external monitor

The following screens appear only on the external monitor.

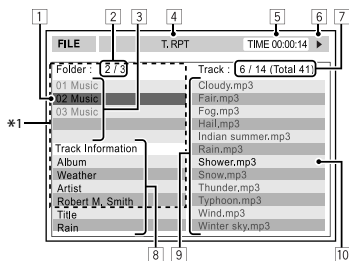

- 1 Current folder (highlighted) \*2
- 2 Current folder number/total folder number \*2
- 3 Folder list \*2
- 4 Selected playback mode
- 5 Elapsed playing time of the current track
- 6 Operation status
- 7 **CD**: Current track number/total number of tracks on the disc  
**MP3/WAV**: Current track number/total number of tracks in the current folder
- 8 Track information
- 9 Track list
- 10 Current track (highlighted)

\*1 If tag data includes "Jacket Picture" (baseline JPEG), it will be displayed.

\*2 Only for MP3/WAV

## Sound signals emitted through the rear terminals

### Through the analog terminals (Speaker out/F OUT/R OUT)

2-channel signal is emitted. When playing multi-channel encoded disc, multi-channel signals are downmixed.

- DTS sound cannot be reproduced.

## Language codes (for DVD language selection)

Code	Language	Code	Language	Code	Language	Code	Language	Code	Language
AA	Afar	FA	Persian	KK	Kazakh	NO	Norwegian	ST	Sesotho
AB	Abkhazian	FI	Finnish	KL	Greenlandic	OC	Occitan	SU	Sundanese
AF	Afrikaans	FJ	Fiji	KM	Cambodian	OM	(Afan) Oromo	SW	Swahili
AM	Ameharic	FO	Faroese	KN	Kannada	OR	Oriya	TA	Tamil
AR	Arabic	FY	Frisian	KO	Korean (KOR)	PA	Panjabi	TE	Telugu
AS	Assamese	GA	Irish	KS	Kashmiri	PL	Polish	TG	Tajik
AY	Aymara	GD	Scots Gaelic	KU	Kurdish	PS	Pashto, Pushto	TH	Thai
AZ	Azerbaijani	GL	Galician	KY	Kirghiz	QU	Quechua	TI	Tigrinya
BA	Bashkir	GN	Guarani	LA	Latin	RM	Rhaeto-Romance	TK	Turkmen
BE	Byelorussian	GU	Gujarati	LN	Lingala	RN	Kirundi	TL	Tagalog
BG	Bulgarian	HA	Hausa	LO	Laothian	RO	Rumanian	TN	Setswana
BH	Bihari	HI	Hindi	LT	Lithuanian	RW	Kinyarwanda	TO	Tonga
BI	Bislama	HR	Croatian	LV	Latvian, Lettish	SA	Sanskrit	TR	Turkish
BN	Bengali, Bangla	HU	Hungarian	MG	Malagasy	SD	Sindhi	TS	Tsonga
BO	Tibetan	HY	Armenian	MI	Maori	SG	Sangho	TT	Tatar
BR	Breton	IA	Interlingua	MK	Macedonian	SH	Serbo-Croatian	TW	Twi
CA	Catalan	IE	Interlingue	ML	Malayalam	SI	Singhalese	UK	Ukrainian
CO	Corsican	IK	Inupiak	MN	Mongolian	SK	Slovak	UR	Urdu
CS	Czech	IN	Indonesian	MO	Moldavian	SL	Slovenian	UZ	Uzbek
CY	Welsh	IS	Icelandic	MR	Marathi	SM	Samoan	VI	Vietnamese
DZ	Bhutani	IW	Hebrew	MS	Malay (MAY)	SN	Shona	VO	Volapuk
EL	Greek	JA	Japanese	MT	Maltese	SO	Somali	WO	Wolof
EO	Esperanto	JI	Yiddish	MY	Burmese	SQ	Albanian	XH	Xhosa
ET	Estonian	JW	Javanese	NA	Nauru	SR	Serbian	YO	Yoruba
EU	Basque	KA	Georgian	NE	Nepali	SS	Siswati	ZU	Zulu



# Bluetooth Operations

## Information for using Bluetooth® devices



Bluetooth is a short-range wireless radio communication technology for the mobile device such as mobile phones, portable PCs, and other devices. The Bluetooth devices can be connected without cables and communicate with each other.

### The countries where you may use the Bluetooth® function

- United States of America
- Canada

### Bluetooth profile

This unit supports the following Bluetooth profiles;

- HFP (Hands-Free Profile) 1.5
- OPP (Object Push Profile) 1.1
- PBAP (Phonebook Access Profile) 1.0
- A2DP (Advanced Audio Distribution Profile) 1.2
- AVRCP (Audio/Video Remote Control Profile) 1.3

- Some operations are not available while driving. When you perform operations, stop your car in a safe place.
- Some Bluetooth devices may not be connected to this unit depending on the Bluetooth version of the device.
- This unit may not work for some Bluetooth devices.
- Connecting condition may vary depending on circumstances around you.
- When the unit is turned off, the device is disconnected.

### Warning messages for Bluetooth operations

"Cannot connect. Please connect from your device."	The device is registered but the connection has failed. Connect from your phone, or use <Connect> to connect the device again (☞ page 80).
"System can not connect with this device. Please disconnect current device, then connect from this device."	Disconnect the current device, then operate another device to connect.
"System can not connect with this device. Please connect from the device."	Operate the device to connect.
"Pairing Error."	The operation you have tried cannot be completed. Try the operation again.
"Connect error."	
"Disconnect error."	
"Delete error."	
"Memory full."	You have tried to copy a 501st phone book entry. Delete unwanted names before copying.

### Bluetooth Information:

If you wish to receive more information about Bluetooth, visit the following JVC web site:  
 <<http://www.jvc.co.jp/english/car/>> (English website only)

### To check the connection status of a Bluetooth device

indicator appears when a Bluetooth device is connected



# Using Bluetooth device

## Registering a Bluetooth device

### To connect a Bluetooth device for the first time

When you connect a Bluetooth device to the unit for the first time, make pairing between the unit and the device. Pairing allows Bluetooth devices to communicate each other.

- Once you register a Bluetooth device, the device remains registered until the registration is deleted. (page 80)
- Up to 5 devices can be registered in total.
- Only one device for Bluetooth phone and one for Bluetooth audio can be connected at a time.
- To use the Bluetooth function, you need to turn on Bluetooth function of the device.

The sample screen shown here depicts the KW-NT50HDT. When using the KW-NT30HD, the Device Name displayed is "KW-NT30HD".

- 1 Operate the Bluetooth device to turn on its Bluetooth function.
- 2 Display the Bluetooth setting screen.

#### For connecting a Bluetooth mobile phone



<Phone Settings> is displayed.

#### For connecting a Bluetooth audio player



- To activate "BT Audio" for source selection, see page 75 (<Bluetooth Audio>).



<Mode> is displayed.

### 3 Change the PIN code.

- If you skip changing PIN code, go to step 4.

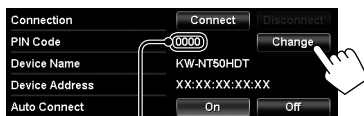

PIN code (initial: 0000)



Press: Deletes last character  
Hold: Deletes all characters

### 4



Continued on the next page



## Using Bluetooth device

5



6 Operate the Bluetooth device to connect.

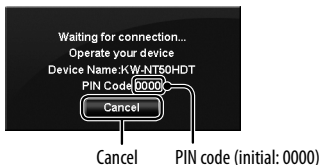

"Connected" appears. Press **[OK]** to confirm the operation.

Now connection is established and you can use the Bluetooth device through the unit.

## Connecting/disconnecting a registered Bluetooth device

1 Display the Bluetooth setting screen. (☞ page 86)

- For Bluetooth mobile phone: **<Phone Settings>**
- For Bluetooth audio player: **<Mode>**

2 To connect



Select the device you want to connect.



☎: mobile phone / 🎵: audio player / 📱: both mobile phone and audio player

- All registered devices (mobile phone and audio player) are listed on **<Connect Device>**.
  - Selectable items depend on the device you are operating.

To disconnect



A confirmation message appears.

## Deleting a registered Bluetooth device

Select a device whose registration you want to delete on **<Connect Device>** (☞ step 2 above).

A confirmation message appears.



# Using Bluetooth mobile phone

## Receiving a call

When a call comes in/making a call...

### On map screen:

The mobile phone control bars appear.

Status of the device /Battery reminder (only when the information comes from the device)



### On AV screen:

Call information (if acquired)

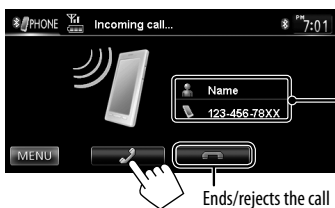

- Phone operation is not available while the picture from the rear view camera is displayed (page 87).

## When <Auto Answer> is set to <On>

The unit answers the incoming call automatically. (page 86)

### About icons for category of the phone number

Icons which indicate the category of the phone number appear when the phone number is shown. The category icons shown may differ depending on the connected mobile phone.

## Adjusting the volume of calls/ earpiece

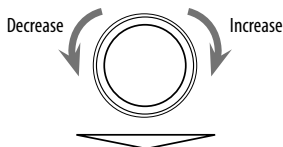

- This adjustment does not affect the volume level of the other sources.
- About the adjustable volume range, page 73 (<Amplifier Gain>).

This adjustment does not affect the microphone volume. It is adjusted automatically.

Category icon

Name	123-456-78XX
Tom	123-456-789X
Ken	? 123-456-78XX
Office	123-456-7XXXX



## Using Bluetooth mobile phone

## Switching between handsfree mode and phone mode

While talking...



Each time you press the button, the talking method is switched. The corresponding indicator lights in orange (📞: handsfree mode / 📱: phone mode).

- The call may end automatically when switching to the phone mode, depending on the type of mobile phone.

## Making a call



Hold: Adds "+"

Press: Deletes last character

Hold: Deletes all characters

- You can enter up to 30 numbers.

## Using the phone book/call lists



[📞]	From dialed call list.
[📞]	From received call list.
[📞]	From missed call list.
[📞]	From phone book. <ul style="list-style-type: none"> <li>For copying the phone book, 📖 page 83.</li> <li>For searching for a number, 📖 page 83.</li> </ul>

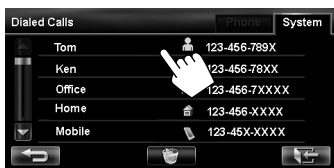

- If your mobile phone is compatible with Phone Book Access Profile (PBAP), 📖 page 84.

## Making a call while operating on the navigation system



or



## Copying the phone book

You can copy the phone book memory of a mobile phone into the unit (up to 500 memories).

### 1 Display <Phone Book>.

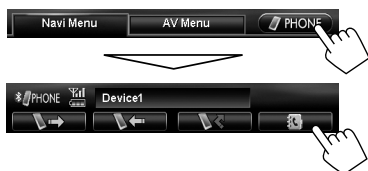

### 2



PIN code (initial: 0000)

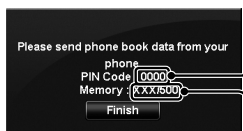

Numbers of the phone book memories copied

### 3 Operate the target mobile phone.

- Refer to the instruction manual supplied with your mobile phone.
- To cancel the transfer, press [Finish].

### 4 Finish the procedure.



The phone book memory is copied from the mobile phone.

## Searching for a phone number from phone book

### 1



### 2 Display the first character of the name you want to search for (①), then search for a name (②).

Erases the search operation buttons



Press the character button repeatedly until the desired item is displayed.

- Only available characters are selectable.
- When selecting other character than the alphabet, press [#].

### 3 Select the phone number to call from the list.



## Using Bluetooth mobile phone

## Deleting the phone number memory in the unit

1 Display the phone book/call list you want to delete. (☞ page 82)

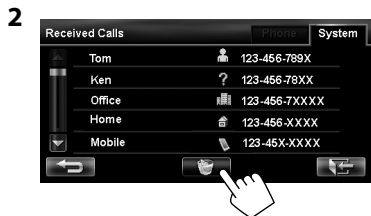

3 Select the items to delete (①), then delete them (②).

- The selected items are marked with "✓".



A confirmation message appears.

## About mobile phone compatible with Phone Book Access Profile (PBAP)

When your mobile phone supports PBAP, phone book and call lists are automatically copied to the unit.

- Phone book: up to 5 000 entries
- Dialed calls, received calls, and missed calls: up to 50 entries each

## To display the phonebook/call lists of the mobile phone or the unit



## Using Bluetooth audio player

- To activate "BT Audio" for source selection, page 75 (<Bluetooth Audio>).
- To register a new device, page 79.
- To connect/disconnect a device, page 80.

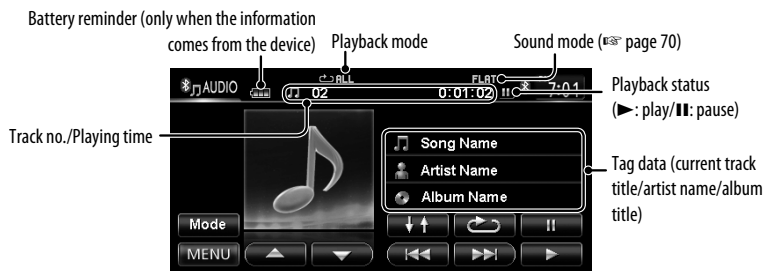

- The operating buttons, indicators and information displayed on the screen differ depending on the connected device.

	Starts playback.		Selects Random playback mode.*
	Pauses.		Selects Repeat playback mode.*
	Selects track.	<b>[Mode]</b>	Displays the Bluetooth setting screen. ( page 86)
	Selects the group. (Works only when the device supports the function.)		

\* To cancel random or repeat mode, press the button repeatedly until the indicator disappears.



# Bluetooth device settings

## For Bluetooth mobile phone

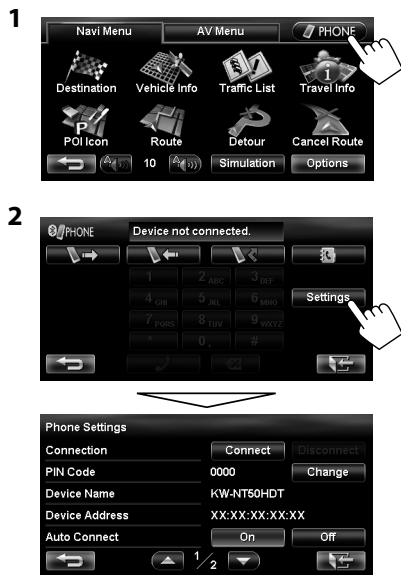

## For Bluetooth audio player

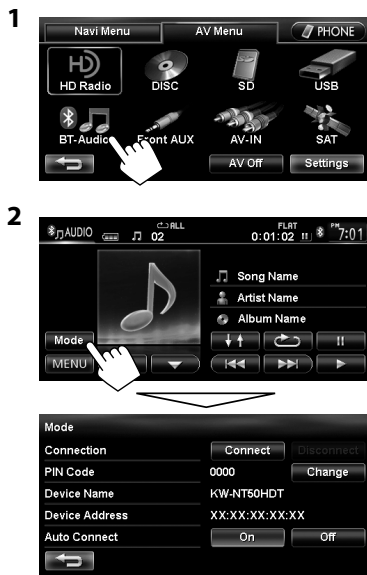

Menu items	Selectable settings	Initial: <u>Underlined</u>
<b>Connection</b>	<b>Connect:</b> ☎ page 80 <b>Disconnect:</b> ☎ page 80	
<b>PIN Code</b>	Displays the PIN code of the unit. • To change the PIN code, press [ <b>Change</b> ], enter a new PIN code, then press [ <b>OK</b> ].	
<b>Device Name</b>	Shows the device name to be shown on the Bluetooth device — “KW-NT50HDT” or “KW-NT30HD.”	
<b>Device Address</b>	Shows the MAC address of the unit.	
<b>Auto Connect</b>	<b>On:</b> The connection is automatically established with the last connected Bluetooth device when the unit is turned on. <b>Off:</b> Cancels.	
<b>Auto Answer*</b>	<b>On:</b> The unit answers the incoming calls automatically. <b>Off:</b> The unit does not answer the calls automatically. Answer the calls manually.	

\* Appears only for <Phone Settings>.

# Rear View Camera Operations

## Using a rear view camera

- To use a rear view camera, the reverse gear signal lead connection is required. For connecting a rear view camera, see Installation/Connection Manual.

### Activating the rear view camera

1

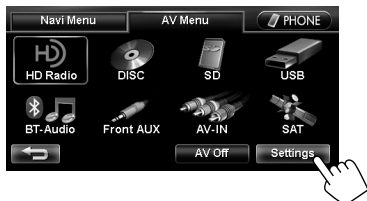

2



3

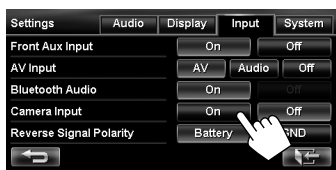

To deactivate the rear view camera, select <Off> for <Camera Input>.

### Displaying the picture from the rear view camera

The rear view screen is displayed when you shift the gear to the reverse (R) position.

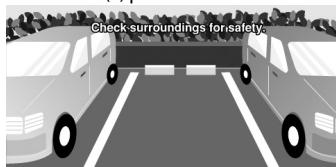

To display the operating buttons, touch the screen.  
Caution message



- [DISP] Hides/displays the operating buttons on the screen.
- [ADJ] Adjusts the picture. (see page 72)
- [Bottom][Top] Adjusts the position of the caution message.



# References

## Maintenance

### Caution on cleaning the unit

Do not use any solvent (for example, thinner, benzene, etc.), detergent, or insecticide. This may damage the monitor or the unit.

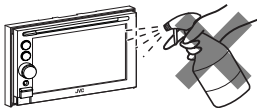

### Recommended cleaning method:

Gently wipe the panel with a soft, dry cloth.

### How to clean the connector

Frequent detachment will deteriorate the connectors. To minimize this possibility, periodically wipe the connectors with a cotton swab or cloth moistened with alcohol, being careful not to damage the connectors.

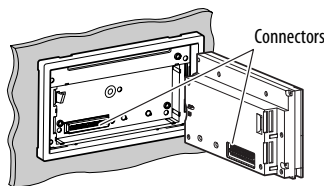

### Moisture condensation

Moisture may condense on the lens inside the unit in the following cases:

- After starting the heater in the car.
- If it becomes very humid inside the car.

Should this occur, the unit may malfunction. In this case, eject the disc and leave the unit turned on for a few hours until the moisture evaporates.

### How to handle discs

**When removing a disc from its case**, press down the centre holder of the case and lift the disc out, holding it by the edges.



- Always hold the disc by the edges.

Do not touch its recording surface.

### When storing a disc into its case,

gently insert the disc around the centre holder (with the printed surface facing up).

- Make sure to store discs into the cases after use.

### To keep discs clean

A dirty disc may not play correctly.

If a disc does become dirty, wipe it with a soft cloth in a straight line from centre to edge.



- Do not use any solvent (for example, conventional record cleaner, spray, thinner, benzene, etc.) to clean discs.

### To play new discs

New discs may have some rough spots around the inner and outer edges. If such a disc is used, this unit may reject the disc.



To remove these rough spots, rub the edges with a pencil or ball-point pen, etc.

### Do not use the following discs:

Single CD—8 cm (3-3/16") disc



Unusual shape



Warped disc



C-thru Disc (semi-transparent disc)



Sticker and sticker residue



Transparent or semi-transparent on its recording area



Stick-on label





## Troubleshooting/error messages

What appears to be trouble is not always serious. Check the following points before calling a service center.

- For operations with the external components, refer also to the instructions supplied with the adapters used for the connections (as well as the instructions supplied with the external components).

	Symptoms	Remedies/Causes
General	No sound comes out of the speakers.	<ul style="list-style-type: none"> <li>• Adjust the volume to the optimum level.</li> <li>• Check the cords and connections.</li> </ul>
	The screen is not clear and legible.	Sunshine from the windshield may cause this symptom. Adjust the picture. (☞ page 72)
	The unit does not work at all.	Detach the monitor panel, then attach it. (☞ page 4)
	The touch panel does not respond properly.	<ul style="list-style-type: none"> <li>• Keep your hands and the touch panel clean and dry.</li> <li>• Eliminate static electricity and do not place magnetic items near the unit.</li> <li>• Leave the unit until the temperature becomes stable in the car.</li> <li>• A rubber mat on the floor may cause this symptom. In this case, do not use the rubber mat.</li> </ul>
	Navigation guidance or AV source is hard to listen to.	Surround noise interferes. Increase the <Adaptive Volume> level. (☞ page 73)
	<Adaptive Volume> setting has no effect even though it is activated.	Reset the calibration data by selecting <Reset Calibration Data>. (☞ page 39)
	CD Text or Tag information of track or song, etc. is not displayed correctly.	The text may not be displayed correctly depending on the condition of recording or the type of the character, etc. though 2-byte and 1-byte characters can be displayed on the unit.
	"System start up failed."	The System cannot start up. Detach the monitor panel, then attach it. (☞ page 4)
Navigation	Guidance does not start.	The System proceeds calibration. Wait until calibration is completed. When calibration is completed, the guidance starts.
	You cannot operate some functions of an AV source on the map screen.	On the map screen, you can operate some limited functions of the current source only. Press AV MAP and operate the source on the AV screen.
	Route calculation seems to have stopped.	Route calculation may take long depending on the route. Wait for a while.

Continued on the next page



## Troubleshooting/error messages

	Symptoms	Remedies/Causes
Navigation	Navigation voice cannot be heard from the speakers.	Guidance volume level is set to the minimum level. Adjust it to the optimum level. (☞ page 40)
	The voice guidance does not come out from the speaker on the driver's side.	Change the <Output> setting. (☞ page 40)
	Navigation guidance is sometimes incorrect.	Reversing signal/speed signal leads are not connected. Connect them correctly (☞ Installation/Connection Manual).
	A POI found using <POI Name> in the <Destination Menu> is not within the selected city.	This is not a malfunction. The System may also search areas around the selected city/state.
	The current position displayed on the map remains wrong for more than 30 minutes.	Check the connection of the following leads. – GPS antenna – Speed signal lead If any disconnection is found, connect the lead again. • If no problems are found with connections, reset the calibration data by selecting <Reset Calibration Data>. (☞ page 39)
	The distance and estimated time in the guidance are inaccurate after replacing/rotating the tires.	Perform <Reset Calibration Data> to clear the accumulated calibration data. (☞ page 39)
	"Check GPS Antenna"	Check the connection of the GPS antenna.
	"Acquiring GPS Signal"	<ul style="list-style-type: none"> <li>Acquiring GPS signals. Wait until signal reception is completed.</li> <li>GPS signals cannot be received. Move to the place where the System receives the GPS signals.</li> </ul>
	"Route calculation failed."	Failed to calculate the route. The destination/via point is too far from any road. Select another destination/via point where is close to a road.
	"Route calculation is aborted because destination is too far."	The destination/via point is too far from the current position. Select another destination/via point where is nearer to the current position.
"Specified destination is not found."	Valid information is not found in the database. Search for another place. Press  and search again with different conditions (such as different category or place).	
"Speed pulse not detected. System works as GPS only mode until speed pulse is detected."	Check the connection of the speed signal lead.	

	Symptoms	Remedies/Causes
Navigation	"There is no available traffic information now."	No valid traffic information is available now. Try one of the followings: <ul style="list-style-type: none"> <li>• Move to the place where you can receive traffic service.</li> <li>• No traffic information on your route. Display the list of all traffic information. (☞ page 36)</li> </ul>
	"Selected coordinates are out of map area. Please input again."	The coordinates you have entered are not available. Press [OK] and input the coordinates again.
HD Radio reception	SSM automatic presetting does not work.	Store stations manually. (☞ page 47)
	Static noise while listening to the radio.	Connect the antenna firmly.
	Sound quality changes when receiving HD Radio stations.	Fix the reception mode either to <Digital> or <Analog>. (☞ page 46)
	No sound can be heard.	<ul style="list-style-type: none"> <li>• &lt;Analog&gt; is selected when receiving all digital broadcast of HD Radio station. Select &lt;Digital&gt; or &lt;Auto&gt;. (☞ page 46)</li> <li>• &lt;Digital&gt; is selected when receiving weak digital signals or receiving conventional radio broadcast. Select &lt;Analog&gt; or &lt;Auto&gt;. (☞ page 46)</li> </ul>
	The song cannot be tagged.	The HD Radio broadcast does not support iTunes Tagging function or the broadcast does not contain PSD. You can tag the PSD only when the TAG indicator lights up on the screen.
iTunes Tagging	"Memory Full. Connect iPod."	You are trying to store the 101st PSD in the unit. Transfer the tagged PSDs to iPod/iPhone or delete all tagged PSDs from the unit.
	"iPod not support tagging."	The connected iPod/iPhone is not compatible with iTunes Tagging. (☞ page 48)
	"Tags transfer failed."	The iPod/iPhone is disconnected during data transfer.
	"iPod full. Tags can not be stored."	The memory of the iPod/iPhone is full.
Disc in general	Disc can be neither recognized nor played back.	Eject the disc forcibly. (☞ page 4)
	Disc cannot be ejected.	Unlock the disc. (☞ page 50)
	<ul style="list-style-type: none"> <li>• Recordable/Rewritable discs cannot be played back.</li> <li>• Tracks on the Recordable/Rewritable discs cannot be skipped.</li> </ul>	<ul style="list-style-type: none"> <li>• Insert a finalized disc.</li> <li>• Finalize the discs with the component which you used for recording.</li> </ul>

Continued on the next page



## Troubleshooting/error messages

	Symptoms	Remedies/Causes
Disc in general	Playback does not start.	<ul style="list-style-type: none"> <li>• Insert the disc correctly again.</li> <li>• The format of files is not supported by the unit.</li> </ul>
	Sound and pictures are sometimes interrupted or distorted.	<ul style="list-style-type: none"> <li>• Stop playback while driving on rough roads.</li> <li>• Change the disc.</li> </ul>
	No playback picture is shown and caution message about parking brake appears on the screen, even when the parking brake is engaged.	Parking brake lead is not connected properly. (☞ Installation/Connection Manual)
	No picture appears on the external monitor.	<ul style="list-style-type: none"> <li>• Connect the video cord correctly.</li> <li>• Select the correct input on the external monitor.</li> </ul>
	"Read error"	<ul style="list-style-type: none"> <li>• A disc is inserted upside down. Replace the disc.</li> <li>• A disc has no playable files.</li> </ul>
	"No Disc"	Disc is not inserted. Insert a disc or select another playback source.
	<ul style="list-style-type: none"> <li>• "Eject Error"</li> <li>• "Loading Error"</li> </ul>	<ul style="list-style-type: none"> <li>• Eject the disc forcibly. (☞ page 4)</li> <li>• Check the disc.</li> </ul>
"Region code error"	Region code is not correct. (☞ page 51)	
MP3/WMA/WAV	Disc cannot be played back.	<ul style="list-style-type: none"> <li>• Change the disc.</li> <li>• Record the tracks using a compliant application on the appropriate discs. (☞ page 51)</li> <li>• Add appropriate extension codes to the file names.</li> </ul>
	Noise is generated.	The track played back is not a playable file format. Skip to another file.
	Tracks are not played back as you have intended them to play.	Playback order may differ from the one played back using other players.
	Elapsed playing time is not correct.	This sometimes occurs during playback. This is caused by how the tracks are recorded.
	"Error"	The track is unplayable.
SD/USB	Noise is generated.	The track played back is not a playable file format. Skip to another file.
	Tracks cannot play back as you have intended them to play.	Playback order may differ from the one played back using other players.

	Symptoms	Remedies/Causes
SD/USB	While playing a track, sound is sometimes interrupted.	The tracks are not properly copied into the SD card/USB device. Copy tracks again, and try again.
	"No Files"	The SD card/USB device has no playable files. Change the SD card/USB device.
	"No SD Card"	No SD card is inserted. Insert an SD card or select another playback source.
	"No USB Device"	No USB device is connected. Connect a device or select another playback source.
	"Read error"	The file has not been formatted correctly.
	"Error"	The track is unplayable.
iPod/iPhone	The iPod/iPhone does not turn on or does not work.	<ul style="list-style-type: none"> <li>• Check the connection.</li> <li>• Charge the battery.</li> <li>• Check whether &lt;Head&gt;, &lt;iPod&gt; or &lt;Ext&gt; is correctly selected for &lt;iPod Control Mode&gt;. (E55 page 59)</li> <li>• Reset the iPod/iPhone.</li> </ul>
	Sound is distorted.	Deactivate the equalizer either on this unit or the iPod/iPhone.
	Playback pauses.	The headphones are disconnected during playback with <iPod Control Mode> set to <iPod> or <Ext> (E55 page 59). Restart playback.
	No operations are available when playing back a track containing artwork.	It takes a long time to loading an artwork. Operate the unit after the artwork is loaded. (E55 page 60)
	Video is not played back.	Check the connection of USB Audio and Video cable (KS-U29, not supplied).
	"Disconnected"	Check the connection.
Satellite radio	Satellite radio does not work at all.	Reconnect the Satellite radio after a few seconds.
	"CALL 1-888-539-SIRIUS TO SUBSCRIBE"	SIRIUS Satellite Radio is connected but does not have an active subscription. For information on how to subscribe, (E55 page 66)
	"Channel Not Authorized"	Selected channel is unauthorized. Select another channel or continue listening to the previous channel.
	<ul style="list-style-type: none"> <li>• "Invalid Channel"</li> <li>• "Channel Not Available"</li> </ul>	No broadcast on the selected channel. Select another channel or continue listening to the previous channel.

Continued on the next page



## Troubleshooting/error messages

	Symptoms	Remedies/Causes
Satellite radio	"Channel Off Air"	Selected channel is not broadcasting at this time. Select another channel or continue listening to the previous channel.
	"Loading"	The unit is loading the channel information and audio. Text information are temporarily unavailable.
	<ul style="list-style-type: none"> <li>"Acquiring Signal"</li> <li>"No Signal"</li> </ul>	Make sure your Satellite Radio antenna is mounted outside the vehicle. Move vehicle to an area with a clear view of the sky.
	"Check XM Tuner"	The XM Mini tuner is not connected. Connect the tuner.
	<ul style="list-style-type: none"> <li>"No Antenna"</li> <li>"Check Antenna"</li> </ul>	Check your satellite radio antenna connection and be sure it is firmly attached.
	"Reset 08"	Reconnect this unit and the Satellite radio correctly, and detach the monitor panel then attach it.
AV-IN/Front Aux	"No Signal"	<ul style="list-style-type: none"> <li>Turn on the external component if it is not on.</li> <li>Connect the external component correctly.</li> <li>Check whether &lt;AV Input&gt; setting is correct for "AV-IN". (ⓘ page 75)</li> </ul>
Bluetooth	Bluetooth device does not detect the unit.	<p>This unit can be connected with one Bluetooth device at a time.</p> <p>While connected to a device, this unit cannot be detected from another device. Disconnect currently connected device and search again.</p>
	The unit does not detect the Bluetooth device.	Check the Bluetooth setting of the device.
	Echo or noise occurs.	Adjust the microphone unit position.
	Phone sound quality is poor.	<ul style="list-style-type: none"> <li>Reduce the distance between the unit and the Bluetooth mobile phone.</li> <li>Move the car to place where you can get a better signal reception.</li> </ul>
	The sound is interrupted or skipped while using a Bluetooth audio player.	<ul style="list-style-type: none"> <li>Reduce the distance between the unit and the Bluetooth audio player.</li> <li>Disconnect the device connected for Bluetooth phone.</li> <li>Turn off, then turn on the unit.</li> <li>(When the sound is not yet restored) connect the player again.</li> </ul>
	The connected audio player cannot be controlled.	Check whether the connected audio player supports AVRCP (Audio Video Remote Control Profile).
	The unit does not response when you tried to copy the phone book to the unit.	You may have tried to copy the same entries (as stored) to the unit.

	Symptoms	Remedies/Causes
Rear view camera	The rear view screen is not displayed when the gear is shifted to the reverse (R) position.	<ul style="list-style-type: none"> <li>• Check &lt;Camera Input&gt; setting. (☞ page 87)</li> <li>• Check the connection.</li> </ul>
	The rear view screen is displayed when the gear is not in the reverse (R) position.	Check <Reverse Signal Polarity> setting. (☞ page 75)
	"No Signal"	Check the connection.

## Specifications

Design and specifications are subject to change without notice.

If a kit is necessary for your car, consult your telephone directory for the nearest car audio speciality shop.

NAVIGATION SYSTEM	System & Service	L1, C/A code Global Positioning System Standard Positioning Service	
	Reception System	12-channel multi-channel reception system	
	Reception Frequency	1 575.42 MHz	
	Sensitivity	-130 dBm	
	Update Rate	1/second, continuous	
	GPS Antenna	Polarization	Right Handed Circular Polarization
		Dimensions (approx.) (W × H × D)	30.4 mm × 11.7 mm × 35.5 mm (1-1/4 inches × 1/2 inch × 1-7/16 inches)
Cable (approx.)		5.0 m (16.4 feet)	



## Specifications

				
AMPLIFIER	Power Output	<b>20 W RMS × 4 Channels at 4 Ω and ≤ 1% THD+N</b>		
	Signal-to-Noise Ratio	80 dBA (reference: 1 W into 4 Ω)		
	Load Impedance	4 Ω (4 Ω to 8 Ω allowance)		
	Equalizer Control Range	Frequencies	45 Hz, 120 Hz, 315 Hz, 800 Hz, 2.4 kHz 6.3 kHz, 15 kHz	
		Level	±10 dB	
	Audio Output Level LINE OUT (F OUT/R OUT), SUBWOOFER	Line-Out Level/Impedance	2.5 V/20 kΩ load (full scale)	
		Output Impedance	1 kΩ	
	Video Output (composite) VIDEO OUT	Color System	NTSC/PAL	
		Video-Out Level/Impedance	1 Vp-p/75 Ω	
	Other Terminals	Input	USB (🔌), Front AUX, LINE IN, VIDEO IN, CAMERA IN, Antenna input, MIC IN	
Others		OE REMOTE, Satellite unit connector		
FM/AM TUNER (HD Radio System Compatible)	Frequency Range	FM	87.5 MHz to 107.9 MHz	
		AM	530 kHz to 1 710 kHz	
	FM Tuner	Usable Sensitivity:	8.3 dBf (0.7 μV/75 Ω)	
		50 dB Quieting Sensitivity:	14.3 dBf (1.4 μV/75 Ω)	
		Alternate Channel Selectivity (400 kHz):	65 dB	
		Frequency Response:	20 Hz to 20 000 Hz (HD Radio broadcast)	
			40 Hz to 15 000 Hz (Conventional broadcast)	
		Stereo Separation:	70 dB (HD Radio broadcast)	
	50 dB (Conventional broadcast)			
	Capture Ratio	3.5 dB		
	AM Tuner	Sensitivity:	13 μV	
Selectivity:		80 dB		
Frequency Response:		40 Hz to 15 000 Hz (HD Radio broadcast)		
Stereo Separation:		70 dB (HD Radio broadcast)		



DVD/CD	Signal Detection System	Non-contact optical pickup (semiconductor laser)		
	Frequency Response	DVD, $f_s=48$ kHz/96 kHz	16 Hz to 20 000 Hz	
		CD		
	Dynamic Range	93 dB		
	Signal-to-Noise Ratio	95 dB		
Wow and Flutter	Less than measurable limit			
SD	Compatible File System	FAT 32/16/12		
	Capacity	8 Mbytes to 2 Gbytes		
	Data Transfer Rate	Maximum 10 Mbps		
USB	USB Standards	USB 2.0 High Speed		
	Data Transfer Rate	High Speed: Maximum 480 Mbps Full Speed: Maximum 12 Mbps Low Speed: Maximum 1.5 Mbps		
	Compatible Device	Mass storage class		
	Compatible File System	FAT 32/16/12		
	Max. Current	DC 5 V $\approx$ 1 A		
BLUETOOTH	Version	Bluetooth 2.0 certified		
	Output Power	+4 dBm Max. (Power class 2)		
	Service Area	Within 10 m (10.9 yd)		
	Profile	HFP (Hands-Free Profile) 1.5 OPP (Object Push Profile) 1.1 PBAP (Phonebook Access Profile) 1.0 A2DP (Advanced Audio Distribution Profile) 1.2 AVRCP (Audio/Video Remote Control Profile) 1.3		
MONITOR	Screen Size	6.1 inch wide liquid crystal display		
	Number of Pixel	336 960 pixels: 480 $\times$ 3 (horizontal) $\times$ 234 (vertical)		
	Drive Method	TFT (Thin Film Transistor) active matrix format		
	Color System	NTSC/PAL		
	Aspect Ratio	16:9 (wide)		
GENERAL	Power Requirement	Operating Voltage	DC 14.4 V (11 V to 16 V allowance)	
	Grounding System	Negative ground		
	Allowable Storage Temperature	-10°C to +60°C (14°F to 140°F)		
	Allowable Operating Temperature	0°C to +40°C (32°F to 104°F)		
	Dimensions (W $\times$ H $\times$ D) • With trim plate and sleeve attached	Installation Size (approx.)	182 mm $\times$ 111 mm $\times$ 161 mm (7-3/16" $\times$ 4-3/8" $\times$ 6-3/8")	
		Panel Size (approx.)	188 mm $\times$ 117 mm $\times$ 10 mm (7-7/16" $\times$ 4-5/8" $\times$ 7/16")	
	Mass (approx.)	2.9 kg (6.4 lbs) (including trims/sleeve/brackets)		



## END-USER LICENSE AGREEMENT

### END-USER TERMS

The Map Data Disc (“Data”) is provided for your personal, internal use only and not for resale. It is protected by copyright, and is subject to the following terms (this “End-User License Agreement”) and conditions which are agreed to by you, on the one hand, and NAVTEQ North America, LLC (“NT”) and its licensors (including their licensors and suppliers) on the other hand.

The Data for areas of Canada includes information taken with permission from Canadian authorities, including: © Her Majesty the Queen in Right of Canada, © Queen’s Printer for Ontario, © Canada Post Corporation, GeoBase ®.

NT holds a non-exclusive license from the United States Postal Service ® to publish and sell ZIP+4 ® information.

© United States Postal Service ® 2011. Prices are not established, controlled or approved by the United States Postal Service ®. The following trademarks and registrations are owned by the USPS: United States Postal Service, USPS, and ZIP+4.

### TERMS AND CONDITIONS

**Personal Use Only.** You agree to use this Data for the solely personal, non-commercial purposes for which you were licensed, and not for service bureau, time-sharing or other similar purposes. Accordingly, but subject to the restrictions set forth in the following paragraphs of this End-User License Agreement, you may copy this Data only as necessary for your personal use to (i) view it, and (ii) save it, provided that you do not remove any copyright notices that appear and do not modify the Data in any way. Except as otherwise set forth herein, you agree not to otherwise reproduce, copy, modify, decompile, disassemble or reverse engineer any portion of this Data, and may not transfer or distribute it in any form, for any purpose, except to the extent permitted by mandatory laws. You may transfer the Data and all accompanying materials on a permanent basis if you retain no copies and the recipient agrees to the terms of this End-User License Agreement. Multi-disc sets may only be transferred or sold as a complete set as provided to you and not as a subset thereof.

**Restrictions.** Except where you have been specifically licensed to do so by NT and without limiting the preceding paragraph, you may not (a) use this Data with any products, systems, or applications installed or otherwise connected to or in communication with vehicles capable of vehicle navigation, positioning, dispatch, real time route guidance, fleet management or similar applications; or (b) with or in communication with, including without limitation, cellular phones, palmtop and handheld computers, pagers, and personal digital-assistants or PDAs.

**Warning.** This Data may contain inaccurate or incomplete information due to the passage of time, changing circumstances, sources used and the nature of collecting comprehensive geographic data, any of which may lead to incorrect results.

**No Warranty.** This Data is provided to you “as is,” and you agree to use it at your own risk. NT and its licensors (and their licensors and suppliers) make no guarantees, representations or warranties of any kind, express or implied, arising by law or otherwise, including but not limited to, content, quality, accuracy, completeness, effectiveness, reliability, fitness for a particular purpose, usefulness, use or results to be obtained from this Data, or that the Data or server will be uninterrupted or error-free.

**Disclaimer of Warranty:** NT AND ITS LICENSORS (INCLUDING THEIR LICENSORS AND SUPPLIERS) DISCLAIM ANY WARRANTIES, EXPRESS OR IMPLIED, OF QUALITY, PERFORMANCE, MERCHANTABILITY, FITNESS FOR A PARTICULAR PURPOSE OR NON-INFRINGEMENT. Some States, Territories and Countries do not allow certain warranty exclusions, so to that extent the above exclusion may not apply to you.

**Disclaimer of Liability:** NT AND ITS LICENSORS (INCLUDING THEIR LICENSORS AND SUPPLIERS) SHALL NOT BE LIABLE TO YOU IN RESPECT OF ANY CLAIM, DEMAND OR ACTION, IRRESPECTIVE OF THE NATURE OF THE CAUSE OF THE CLAIM, DEMAND OR ACTION ALLEGING ANY LOSS, INJURY OR DAMAGES, DIRECT OR INDIRECT, WHICH MAY RESULT FROM THE USE OR POSSESSION OF THIS DATA; OR FOR ANY LOSS OF PROFIT, REVENUE, CONTRACTS OR SAVINGS, OR ANY OTHER DIRECT, INDIRECT, INCIDENTAL, SPECIAL OR CONSEQUENTIAL DAMAGES ARISING OUT OF YOUR USE OF OR INABILITY TO USE THIS DATA, ANY DEFECT IN THIS DATA, OR THE BREACH OF THESE TERMS OR CONDITIONS, WHETHER IN AN ACTION IN CONTRACT OR TORT OR BASED ON A WARRANTY, EVEN IF NT OR ITS LICENSORS HAVE BEEN ADVISED OF THE POSSIBILITY OF SUCH DAMAGES. Some States, Territories and Countries do not allow certain liability exclusions or damages limitations, so to that extent the above may not apply to you.

**Export Control.** You agree not to export from anywhere any part of the Data provided to you or any direct product thereof except in compliance with, and with all licenses and approvals required under, applicable export laws, rules and regulations.

**Entire Agreement.** These terms and conditions constitute the entire agreement between NT (and its licensors, including their licensors and suppliers) and you pertaining to the subject matter hereof, and supersedes in their entirety any and all written or oral agreements previously existing between us with respect to such subject matter.

**Governing Law.** The above terms and conditions shall be governed by the laws of the State of Illinois, without giving effect to (i) its conflict of laws provisions, or (ii) the United Nations Convention for Contracts for the International Sale of Goods, which is explicitly excluded. You agree to submit to the jurisdiction of the State of Illinois for any and all disputes, claims and actions arising from or in connection with the Data provided to you hereunder.

**Government End Users.** If the Data is being acquired by or on behalf of the United States government or any other entity seeking or applying rights similar to those customarily claimed by the United States government, this Data is a "commercial item" as that term is defined at 48 C.F.R. ("FAR") 2.101, is licensed in accordance with this End-User License Agreement, and each copy of Data delivered or otherwise furnished shall be marked and embedded as appropriate with the following "Notice of Use," and be treated in accordance with such Notice:

#### NOTICE OF USE

CONTRACTOR (MANUFACTURER/ SUPPLIER) NAME: NAVTEQ

CONTRACTOR (MANUFACTURER/SUPPLIER) ADDRESS:

425 West Randolph Street, Chicago, IL 60606.

This Data is a commercial item as defined in FAR 2.101 and is subject to the End-User License Agreement under which this Data was provided.

© 2011 NAVTEQ. All rights reserved.

If the Contracting Officer, federal government agency, or any federal official refuses to use the legend provided herein, the Contracting Officer, federal government agency, or any federal official must notify NAVTEQ prior to seeking additional or alternative rights in the Data.

Muchas gracias por la compra de un producto JVC.

Como primer paso, por favor lea detenidamente este manual para comprender a fondo todas las instrucciones y obtener un máximo disfrute de esta unidad.

## IMPORTANTE PARA PRODUCTOS LÁSER

1. PRODUCTO LÁSER CLASE 1
2. **PRECAUCIÓN:** No abra la tapa superior. En el interior de la unidad no hay piezas que pueda reparar el usuario; encargue el servicio a personal técnico cualificado.
3. **PRECAUCIÓN:** (EE.UU.) Radiación láser de clase II visible y/o invisible, cuando está abierto. No mire fijamente el haz.  
(Para Canadá) Radiación láser de clase 1M visible y/o invisible cuando ésta abierto. No mirar directamente con instrumental óptico.
4. REPRODUCCIÓN DE LA ETIQUETA: ETIQUETA DE PRECAUCIÓN, COLOCADA EN EL EXTERIOR DE LA UNIDAD.

CAUTION	ATTENTION	AVISO	VARNING	注意	CAUTION
VISIBLE AND/OR INVISIBLE CLASS 1M LASER RADIATION WHEN OPEN. DO NOT VIEW DIRECTLY WITH OPTICAL INSTRUMENTS. IEC30065-1:2001 (ENG)	RAYONNEMENT LASER VISIBLE ET/OU INVISIBLE DE CLASSE 1M UNE FOIS OUVERT. NE PAS REGARDER DIRECTEMENT AVEC DES INSTRUMENTS OPTIQUES. (FRA)	RADIACIÓN LÁSER DE CLASE 1M VISIBLE Y/O INVISIBLE CUANDO ESTÁ ABIERTO. NO MIRAR DIRECTAMENTE CON INSTRUMENTAL ÓPTICO. (ESP)	SYNLIG OCH/ELLER ÖRYNLIG LASERSTRÅLNING, KLASS 1M, NÅR DENNA DEL ÅR ÖPPNAD. (BETÄNKTA EJ STRÅLEN MED OPTISKA INSTRUMENT. (SWE)	ここを覗くと有害 放射が発生し不可視 の赤い1M レーザー放射が 出ます。 光学機器で直接 見ないでください。(JPN)	VISIBLE AND/OR INVISIBLE CLASS II LASER RADIATION WHEN OPEN. DO NOT STARE INTO BEAM. FDA 21 CFR (ENG)

### IMPORTANTE (EE.UU.)

Este equipo se ha sometido a todo tipo de pruebas y cumple con las normas establecidas para dispositivos de Clase B, de conformidad con la Parte 15 de las reglas de la FCC (Comisión Federal de Comunicaciones). Estas reglas están diseñadas para asegurar una protección razonable contra este tipo de interferencias en las instalaciones residenciales. Este equipo genera y utiliza energía de radiofrecuencia. Si no se instala y utiliza debidamente, es decir, conforme a las instrucciones, podrían producirse interferencias en radiocomunicaciones. Sin embargo, no se garantiza que estas interferencias no se produzcan en una instalación determinada. Si este equipo ocasiona interferencias en la recepción de radio o televisión, lo cual puede comprobarse mediante la conexión o desconexión del equipo, el problema puede corregirse mediante una o una combinación de las siguientes medidas:

- Reoriente la antena receptora o cámbiela de lugar.
- Aumente la separación entre el equipo y el aparato receptor.
- Enchufe el equipo a una toma de corriente situada en un circuito distinto del aparato receptor.
- Consulte a su distribuidor o a un técnico experto en radio/televisión.

### Precaución

Los cambios o modificaciones no aprobados por JVC pueden anular la autoridad del usuario para operar el equipo.

(For USA)

**CAUTION:** This device and its antenna(s) must not be co-located or operating in conjunction with any other antenna or transmitter. End user cannot modify this transmitter device. Any unauthorized modification made on the device could avoid the user's authority to operate this device.

(For Canada) "The installer of this radio equipment must ensure that the antenna is located or pointed such that it does not emit RF field in excess of Health Canada limits for the general population, consult Safety Code 6, obtainable from Health Canada's website [www.hc-sc.gc.ca/rpb/](http://www.hc-sc.gc.ca/rpb/)"

The term "IC" before the radio certification number only signifies that Industry Canada technical specifications were met.

This device complies with RSS 210 of Industry Canada "IC".

"Operation is subject to the following two conditions:

- (1) this device may not cause interference, and
- (2) this device must accept any interference, including interference that may cause undesired operation of the device."

L' utilisation de ce dispositif est autorisée seulement aux conditions suivantes: (1) il ne doit pas produire de brouillage et (2) l' utilisateur du dispositif doit être prêt à accepter tout brouillage radioélectrique reçu, même si ce brouillage est susceptible de compromettre le fonctionnement du dispositif.

**Precauciones sobre el monitor:**

- El monitor incorporado a esta unidad ha sido fabricado con tecnología de alta precisión, pero puede contener algunos puntos inefectivos. Estos es inevitable y no es ningún signo de anomalía.
- No exponga el monitor a la luz directa del sol.
- No opere el panel táctil utilizando un bolígrafo o una herramienta similar puntiaguda. Toque los botones del panel táctil directamente con su dedo (sáquese el guante, si lo tiene puesto).
- Cuando la temperatura sea muy baja o muy alta...
  - Ocurren cambios químicos en el interior, produciendo un mal funcionamiento.
  - Puede suceder que las imágenes no aparezcan claramente o que se muevan con lentitud. En tales entornos, puede suceder que las imágenes no estén sincronizadas con el sonido, o que la calidad del sonido se deteriore.

**ADVERTENCIAS:****Para evitar daños y accidentes**

- NO instale ningún receptor o tienda ningún cable en una ubicación donde;
  - puede obstaculizar las maniobras del volante de dirección y de la palanca de cambios.
  - puede obstaculizar la operación de los dispositivos de seguridad, como por ejemplo, bolsas de aire.
  - donde pueda obstruir la visibilidad.
- NO opere la unidad mientras maneja. Si es necesario operar la unidad mientras maneja, asegúrese de mirar atentamente en todas las direcciones.
- El conductor no debe mirar el monitor mientras conduce.



[Sólo Unión Europea]

### Para fines de seguridad...

- No aumente demasiado el nivel de volumen pues es muy peligroso conducir si no se escuchan los sonidos exteriores.
- Detenga el automóvil antes de efectuar cualquier operación complicada.

### Temperatura dentro del automóvil...

Si ha dejado el automóvil estacionado durante largo tiempo en un sitio cálido o frío, no opere la unidad hasta que se normalice la temperatura del habitáculo.

### Cuando cambia/gira los neumáticos:

Para asegurar la exactitud de la navegación, se deberán borrar todos los datos de calibración acumulados. Para borrar los datos, efectúe <Reiniciar datos calibración>. (☞ página 39)

### Cómo expulsar el disco por la fuerza

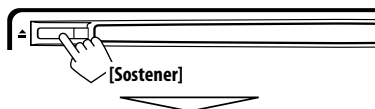

- Tenga cuidado de no dejar caer el disco al ser expulsado.
- Si esto no funciona, desenganche el panel del monitor, y luego fíjelo (☞ derecho).

### Cómo leer este manual:

- Las ilustraciones de la unidad KW-NT50HDT se utilizan, principalmente, como explicaciones.
- < > indica las diversas pantallas/menús/operaciones/ajustes que aparecen en el panel táctil.
- [ ] indica los botones del panel táctil.

### Desmontaje/fijación del panel del monitor

#### Desmontando

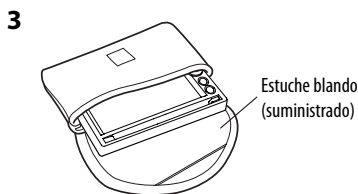
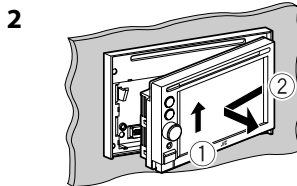
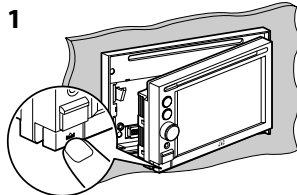

#### Fijación

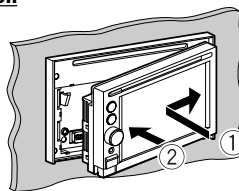

#### Precaución:

- Sostenga firmemente el panel del monitor para no dejarlo caer accidentalmente.
- Ajuste el panel del monitor en la placa de fijación hasta que quede bloqueado firmemente.

Cómo expulsar el disco por la fuerza.....	4
Desmontaje/fijación del panel del monitor.....	4



<b>Introducción.....</b>	<b>8</b>
Identificación de las partes.....	8
Ajustes de instalación .....	9
Operaciones básicas .....	10
• Conexión de la alimentación.....	10
• Mensajes acerca del estado de recepción de la señal GPS.....	10
• Apagado/encendido de la pantalla .....	10
• Operaciones en el panel táctil .....	11
Cambio de pantallas .....	12



<b>Sistema de navegación .....</b>	<b>14</b>
Instrucciones de seguridad/información sobre el Sistema de navegación.....	14
• Informaciones/iconos sobre el mapa.....	14
Operaciones básicas .....	15
• Acerca de la pantalla de la posición actual .....	15
• Para cambiar la escala del mapa .....	15
• Para desplazar el mapa .....	16
• Para mostrar su posición actual.....	16
• Para cambiar la vista del mapa .....	16
Registrar su casa/sus puntos favoritos.....	17
Búsqueda de un lugar .....	18
• Definir un destino desplazando el mapa .....	18
• Acerca de la pantalla de resultado de la búsqueda.....	18
• Cómo definir un destino usando el menú <Menú de destino> .....	19
• Acerca de las pantallas de búsqueda y de entrada .....	20
• Por dirección <Dirección>.....	21
• Por número de teléfono <Teléfono> .....	22
• Desde la lista de POI <Nombr. POI>.....	23
• POI cerca de un lugar/ruta <Alrededor>.....	24
• Por coordenadas <Coordenadas>.....	25
• Desde la lista de POI importados por usted <POI adición.>.....	25
• Búsqueda rápida .....	26
<b>Cómo se efectuará la guía.....</b>	<b>28</b>
• Iniciar la guía hacia el destino o el punto intermedio.....	28
• Cambio de opciones de ruta.....	29
• Cancelar la guía.....	29
• Ajustar el volumen de la guía de voz.....	29
• Acerca de la pantalla de la guía de ruta.....	30
• Obtener información sobre su ruta y los lugares .....	31





<b>Ordenación de su ruta .....</b>	<b>32</b>
• Cambiar la secuencia de destinos/puntos intermedios.....	32
• Evitar una congestión que hay delante .....	33
• Ajuste de la posición del vehículo.....	33
<b>Editar los registros de su casa/puntos favoritos.....</b>	<b>34</b>

### Sólo para KW-NT50HDT

<b>Uso del servicio de información .....</b>	<b>35</b>
• Uso del servicio de información de tráfico .....	35
• Uso del servicio de información de área (Servicio Total Traffic HD NET WORK) .....	37

<b>Comprobación de la información del sistema de navegación.....</b>	<b>38</b>
<b>Inicialización de las memorias/ajustes de navegación .....</b>	<b>39</b>
<b>Opciones del menú de navegación .....</b>	<b>40</b>
<b>Información adicional .....</b>	<b>42</b>

## **Operaciones AV .....**

<b>Operaciones comunes en las pantallas AV .....</b>	<b>44</b>
• Selección de la fuente de reproducción .....	44
• Desactivación de la fuente AV .....	44

<b>Para escuchar la transmisión HD Radio™ .....</b>	<b>45</b>
• Para cambiar el modo de recepción de HD Radio .....	46
• Cómo almacenar emisoras en la memoria.....	46
• Selección de una emisora preajustada .....	47
• Reducción de la interferencia .....	47
• Marcar/comprar sus canciones favoritas en iTunes Store .....	48

<b>Operaciones de los discos .....</b>	<b>50</b>
• Tipos de disco reproducibles .....	51
• Selección de los modos de reproducción .....	55
• Ajustes de la reproducción de discos .....	56

<b>Operaciones SD/USB .....</b>	<b>57</b>
<b>Para escuchar dispositivo iPod/iPhone .....</b>	<b>59</b>
• Selección de una pista/video del menú del iPod/iPhone.....	61
• Para escuchar iheartradio con el iPod/iPhone .....	62

<b>Para escuchar la radio satelital .....</b>	<b>66</b>
• Activación de la suscripción.....	66
• Cómo almacenar canales en la memoria .....	68
• Selección de los canales de preajuste.....	68
• Selección rápida de un canal .....	68







<b>Uso de otros componentes externos</b> .....	<b>69</b>
• Front AUX.....	69
• AV-IN .....	69

<b>Ecualización de sonido</b> .....	<b>70</b>
-------------------------------------	-----------

<b>Cambiar el color de la iluminación</b> .....	<b>71</b>
---	-----------

<b>Ajustes para reproducción de video</b> .....	<b>72</b>
---	-----------

- Ajuste de la imagen .....
- Cambiar la relación de aspecto.....

<b>Opciones del menú AV</b> .....	<b>72</b>
-----------------------------------	-----------

<b>Información adicional</b> .....	<b>76</b>
------------------------------------	-----------

<b>Operaciones Bluetooth</b> .....	<b>78</b>
------------------------------------	-----------

<b>Información sobre el uso de dispositivos Bluetooth®</b> .....	<b>78</b>
--	-----------

<b>Uso del dispositivo Bluetooth</b> .....	<b>79</b>
--	-----------

- Registrando un dispositivo Bluetooth .....
- Conexión/desconexión de un dispositivo Bluetooth registrado.....
- Borrar un dispositivo Bluetooth registrado .....

<b>Uso de un teléfono móvil Bluetooth</b> .....	<b>81</b>
---	-----------

- Recepción de una llamada .....
- Ajuste del volumen de las llamadas/audífono .....
- Cambio entre el modo manos libres y el modo teléfono .....
- Cómo hacer una llamada .....
- Copia de la guía telefónica .....
- Búsqueda de un número telefónico de la guía telefónica.....
- Eliminar la memoria de números de teléfonos de la unidad .....
- Acerca del teléfono móvil compatible con Phone Book Access Profile (PBAP, Perfil de Acceso a Agenda Telefónica) .....

<b>Uso del reproductor de audio Bluetooth</b> .....	<b>85</b>
---	-----------

<b>Ajustes del dispositivo Bluetooth</b> .....	<b>86</b>
--	-----------

<b>Operaciones de la cámara de retrovisión</b> .....	<b>87</b>
--	-----------

<b>Uso de la cámara de retrovisión</b> .....	<b>87</b>
--	-----------

- Activación de la cámara de retrovisión.....
- Visualizar la imagen de la cámara de retrovisión .....

<b>Referencias</b> .....	<b>88</b>
--------------------------	-----------

<b>Mantenimiento</b> .....	<b>88</b>
----------------------------	-----------

<b>Localización y solución de problemas/mensajes de error</b> .....	<b>89</b>
---	-----------

<b>Especificaciones</b> .....	<b>95</b>
-------------------------------	-----------

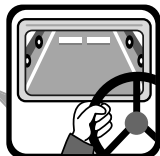

# Introducción

## Identificación de las partes

ESPAÑOL

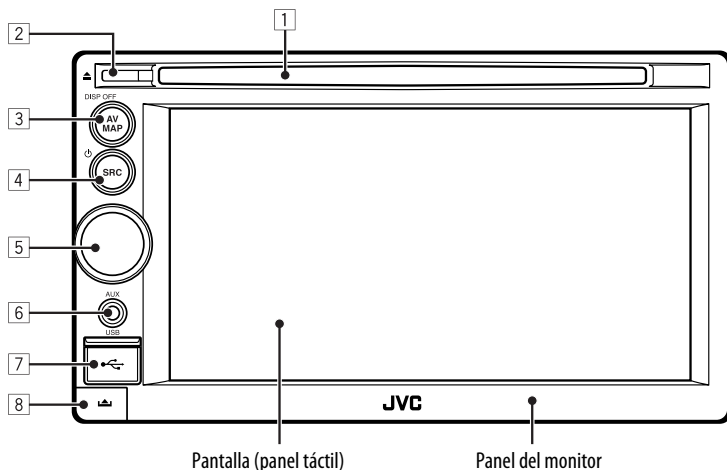

### 1 Ranura de carga

### 2 Botón ▲ (Expulsión)

Expulsa el disco.

### 3 Botón AV MAP/DISP OFF

- Cambia entre la pantalla del mapa y la pantalla AV. (véase página 12)
- Apaga/enciende la pantalla. [Sostener] (véase página 10)

### 4 Botón SRC/⏏

- Selecciona la fuente. (véase página 44)
- Apaga/enciende la función AV. [Sostener] (véase página 44)

### 5 Perilla de ajuste de volumen

Ajusta el volumen de audio.

- Acerca del rango de volumen, véase página 73 (<Gncia. Amplific.>).
- Para ajustar el volumen de la guía, véase página 29.

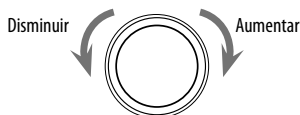

### 6 Terminal de entrada AUX

### 7 Terminal de entrada USB

### 8 Botón ⏏ (Desenganchar)

Desengancha el panel del monitor. (véase página 4)

Puede cambiar el color de los botones en el panel del monitor. (véase página 71)

# Ajustes de instalación

La pantalla de configuración inicial aparece al encender la unidad por primera vez.

## 1 Conecte el interruptor de encendido.

La unidad se enciende y la pantalla de inicio se visualiza por unos 5 segundos.

## 2 Seleccione el idioma que desea usar para visualización y guía de voz.

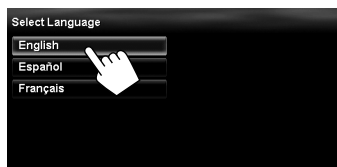

- También puede seleccionar el idioma del sistema a través del menú AV (<Ajustes> - <Sistema> - <Idioma>, página 75)

## 3 Visualice la pantalla de configuración de instalación.



- Si se selecciona [**Saltar ajust. instal. (para mostrar en tienda)**], el sistema se inicia en el modo de demostración en tiendas. Usted deberá realizar los ajustes de instalación la próxima vez que encienda la unidad.
  - Al encender la unidad, aparece <Seleccionar idioma>. Después de seleccionar el idioma aparecerá el mensaje de confirmación. Pulse [**Sí**] para que el sistema comience la inicialización. Al finalizar la inicialización, se visualiza <Seleccionar idioma> ( Paso 2 de arriba).

## 4 Ajuste las configuraciones.

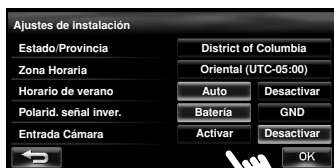

<b>Estado/Provincia</b>	Seleccione el estado o provincia donde se encuentra actualmente.
<b>Zona Horaria*</b>	Seleccione su área de residencia para que el reloj se ajuste automáticamente con la señal GPS.
<b>Horario de verano*</b>	Seleccione <Auto> si se aplica el horario de verano a su zona de residencia.
<b>Polarid. señal inver.*</b>	Seleccione la polaridad de señal invertida (<Batería> o <GND>) de acuerdo con la conexión de su automóvil.
<b>Entrada Cámara*</b>	Seleccione <Activar> cuando la cámara de retrovisión esté conectada a la clavija CAMERA IN.

\* Estos ajustes también se pueden cambiar a través del menú AV (<Ajustes>, página 75).

## 5

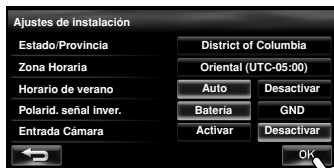

# Operaciones básicas

## Conexión de la alimentación

Conecte el interruptor de encendido.

La pantalla de inicio se visualiza por unos 5 segundos.

- Puede cambiar la pantalla de inicio. (☞ página 75)
- Cuando visualice la pantalla del mapa por primera vez después de encender la unidad, aparece la siguiente pantalla. Pulse **[OK]** para utilizar la pantalla del mapa.



- Cuando se desconecta el interruptor de encendido, la unidad se apaga.

## Mensajes acerca del estado de recepción de la señal GPS



Estado actual de la recepción de las señales GPS

"Compr. antena GPS"	Compruebe la conexión de la antena GPS.
"Buscando señal GPS"	<ul style="list-style-type: none"><li>• Adquisición de las señales GPS. Espere hasta que se complete la recepción de la señal.</li><li>• No se pueden recibir las señales GPS. Vaya a un lugar donde el sistema reciba las señales GPS.</li></ul>

## Apagado/encendido de la pantalla

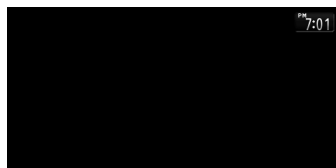
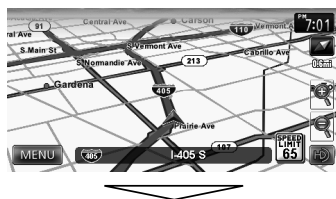

La pantalla está encendida.

- Puede quitar el reloj de la pantalla mientras ésta se encuentra apagada. (<Reloj vid./pant.apag.>, ☞ página 74)

## Operaciones en el panel táctil

- Cuando las opciones del menú no están disponibles



Las opciones no disponibles aparecen sombreadas

- Para cambiar la página del menú o lista

Menú

Página actual/número total de páginas



Cambia la página

Lista

Ej.: Lista de carpetas/pistas

Cambia la página



Salta las listas hacia arriba o hacia abajo

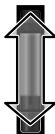

- Para seleccionar una carpeta/pista de la lista

Seleccione una carpeta (1), luego una pista (2).

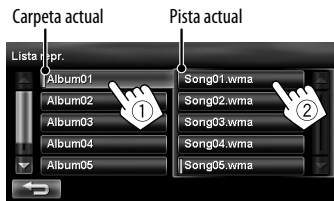

- Desplazamiento de la información de la pista/canción

Cuando no se muestre todo el texto de una vez...



- Caracteres que puede utilizar

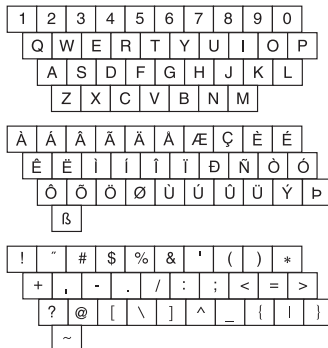

# Cambio de pantallas

ESPAÑOL

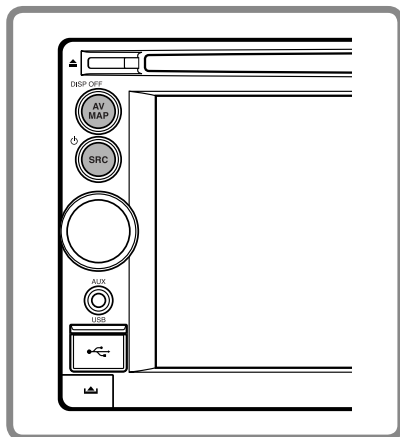

## Pantalla del mapa



La barra de control AV se visualiza en la pantalla del mapa. Esta barra de control AV le permite ejecutar las operaciones de la fuente AV.

- La barra de control AV también se visualiza pulsando **(SRC)**. En este caso, la barra de control AV desaparece automáticamente 5 segundos después.



Borra la barra de control AV

- Puede cambiar la fuente pulsando **(SRC)** mientras se está visualizando la barra de control AV.

Quando conduzca a una velocidad superior a las 6 millas (10 km/h), alguna pantallas de los menús de navegación no están disponibles.

- Pulse **(←)** para volver a la pantalla anterior.
- **Sólo en la pantalla de navegación:** pulse **(▲)** para visualizar la posición actual en el mapa.
- **En <Ajustes> de <Menú AV> solamente:** pulse **(↔)** para que se visualice la pantalla de la fuente actual.

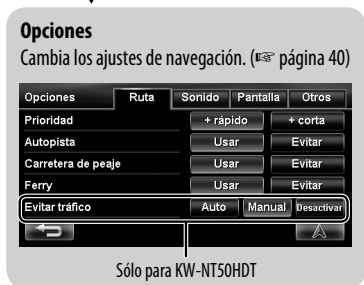
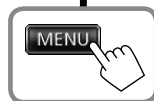

# Sistema de navegación

## Instrucciones de seguridad/información sobre el Sistema de navegación

ESPAÑOL

### INSTRUCCIONES DE SEGURIDAD

El uso del sistema de Navegación sólo está permitido si las condiciones de tráfico son adecuadas y cuando está absolutamente seguro de que no supone ningún tipo de riesgos, impedimentos ni inconveniencias para usted, sus pasajeros u otros usuarios de la carretera. Siempre se deberán observar las prescripciones de los Reglamentos de Tráfico por Carretera. **No se deberá ingresar el destino mientras conduce.**

El sistema de Navegación sirve sólo como una ayuda a la navegación. No exime al conductor de su responsabilidad de conducir con cuidado y de juzgar las condiciones del tráfico por sí mismo. Es posible que se emitan instrucciones inadecuadas o incorrectas debido a factores variables del tráfico. Por lo tanto, siempre se deberán observar las señales y los reglamentos de tráfico presentes. Asimismo, no se podrá utilizar el sistema de Navegación como ayuda a la orientación cuando la visibilidad sea deficiente. Este sistema de Navegación debe utilizarse exclusivamente para su propósito. El volumen del autorradio/sistema de Navegación debe ajustarse de manera tal que permita escuchar los ruidos exteriores.

La guía de navegación se realiza utilizando la base de datos y, por consiguiente, es posible que no sea aplicable a la situación actual debido a las condiciones variables del tráfico (por ejemplo, cambio en las carreteras de peaje, carreteras principales, tráfico de una vía u otros reglamentos sobre el tráfico). En este caso, observe las señales o reglamentos de tráfico vigentes.

- Mientras conduce con el Sistema de Navegación activado, observe atentamente las señales de tráfico. El sistema de Navegación es sólo una ayuda. El conductor debe decidir siempre si se va a utilizar o no la información proporcionada. **JVC no acepta ninguna responsabilidad por la inexactitud de los datos proporcionados por el sistema de Navegación.**
- La guía de tráfico está limitada solamente a los vehículos de pasajeros. Los reglamentos y recomendaciones especiales de conducción para otros vehículos (ej. vehículos comerciales) no están incluidos.
- **No opere la unidad mientras maneja.**

### Términos de licencia

Se le concede a usted una licencia no exclusiva para usar la base de datos para uso personal. La presente licencia no le autoriza para conceder sublicencias.

El uso de los datos está permitido solamente para este sistema JVC específico. Se prohíbe la extracción o uso adicional de partes significantes del contenido de la base de datos, o copiar, modificar, adaptar, traducir, analizar, descompilar o aplicar ingeniería inversa a cualquier parte de la misma.

### ADVERTENCIA:

Los contenidos del mapa, incluidos nombres y aspecto de calles y puentes, información de POI, etc. pueden ser inexactos. Si las normas de tráfico que se muestran en la unidad son diferentes de las normas de tráfico reales, respete las normas de tráfico reales.

Cuando conduce un vehículo en el tráfico, los reglamentos del tráfico en carretera siempre tienen prioridad. El sistema de Navegación es sólo una ayuda. Pueden existir errores en los elementos/entradas de datos individuales. En todo momento, el conductor debe decidir si utiliza la información suministrada o no.

JVC no acepta ninguna responsabilidad por la inexactitud de los datos proporcionados por el sistema de Navegación.

© 2010 NAVTEQ Reservados todos los derechos.

### Informaciones/iconos sobre el mapa

- La información del mapa (como el nombre de la calle, la información sobre el POI y el límite de velocidad) puede no visualizarse siempre (por ejemplo, cuando el Sistema no dispone de la información de la posición).
- Una vez que registra su casa y los puntos favoritos, se visualizan los iconos casa (🏠) y punto favorito (🌟).
- Los iconos POI se muestran en el mapa dependiendo del ajuste <Icono de POI> (🔍 página 15) cuando la escala del mapa está entre 80 pies (25 m) y 800 pies (250 m).
  - Los siguientes iconos se muestran cuando la escala del mapa está entre 80 pies (25 m) y 0,6 mi (1 km):
    - Icono de aeropuerto en la categoría viajes
    - Icono de campo de golf en la categoría esparcimiento
    - Iconos de estaciones de servicio
- Es posible que no se visualicen correctamente los iconos de los POI cuando el sistema muestra un área amplia del mapa. En este caso, puede ampliar el mapa con el zoom para ver el mapa detallado.



# Operaciones básicas

## Acerca de la pantalla de la posición actual

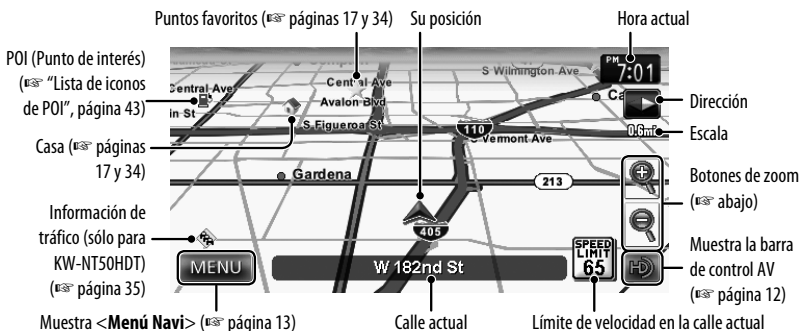

### Para visualizar/ocultar los iconos POI en el mapa

#### 1 En <Menú Navi>:



#### 2 Seleccione las categorías (1) y subcategorías (2) de los POI que desee visualizar en el mapa.



[**Seleccionar todo**]: Selecciona todas las categorías  
 [**Desmarcar todo**]: Elimina la selección de todas las subcategorías.

- Los elementos seleccionados se marcarán con "✓".

#### 3 Active o desactive los iconos POI de las categorías seleccionadas.

Visualiza los iconos POI seleccionados      Desactiva



### Para cambiar la escala del mapa

#### 1 Visualice los botones de zoom y de escala.



- Los botones de zoom no se muestran mientras se visualiza la barra de control AV. Pulse el icono de la fuente en la barra de control AV. (☰ página 12)

#### 2

Zoom de acercamiento

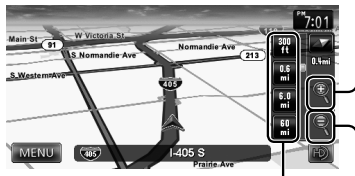

También puede seleccionar una escala directamente, pulsando uno de los botones de escala.

Reducción

- Si se ajusta la escala a 60 millas (100 km) o superior, la vista de mapa estará orientada con el norte hacia arriba independientemente del ajuste actual de vista de mapa.



## Para desplazar el mapa

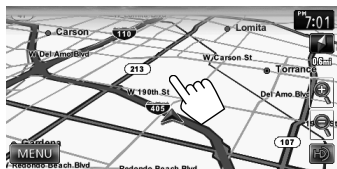

La posición que ha tocado aparecerá centrado en el mapa.



Dirección y distancia desde su posición actual

- Toque y siga tocando el mapa para continuar desplazándolo.
- El mapa se desplaza en la dirección en que está tocando sin levantar el dedo:
  - Área interior: lento
  - Área exterior: rápido

## Para mostrar la posición actual

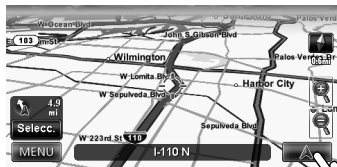



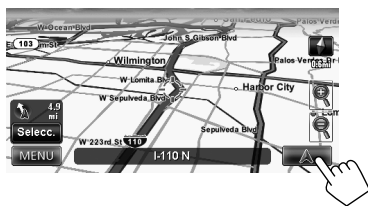

## Para mostrar su posición actual



## Para cambiar la vista del mapa



- 
**Mapa en 3D**  
 El mapa en tres dimensiones se visualiza con el “rumbo hacia arriba”.
  - El icono muestra la dirección del norte.
- 
**Norte hacia arriba en 2D**  
 La vista del mapa está orientada con el norte “hacia arriba”, al igual que los mapas impresos en papel.
  - El icono muestra la dirección del automóvil.
- 
**Rumbo hacia arriba en 2D**  
 El mapa gira para que su posición siempre se visualice avanzando “hacia arriba”.
  - El icono muestra la dirección del norte.

- También puede cambiar la vista del mapa a través de (<Opciones> - <Pantalla> - <Modo vista>,  página 41).

# Registrar su casa/sus puntos favoritos

Puede registrar un punto como su casa o 100 puntos favoritos.

## 1 Desplace el mapa para seleccionar la posición que desea establecer como destino.

- Para buscar el destino por medio de <Menú de destino>, véase páginas 19 a 27.

2

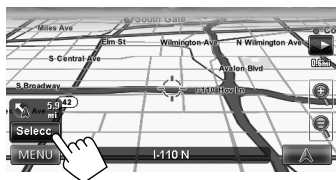

3

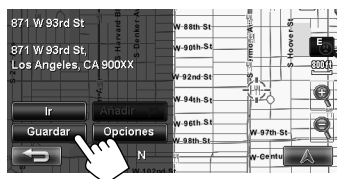

4

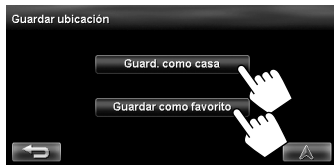

**[Guard. como casa]:**

La posición seleccionada se guarda como casa y se marca con el icono  en el mapa.

- Si la casa ya está registrada, se le preguntará si desea reemplazar la antigua casa. Pulse [**Sí**] para reemplazarla, o pulse [**No**] para cancelar.

**[Guardar como favorito]:**

La posición seleccionada se guarda como punto favorito y se marca con el icono  en el mapa.

- Para editar el registro, véase página 34.



# Búsqueda de un lugar

## Definir un destino desplazando el mapa

1 Desplace el mapa para seleccionar la posición que desea establecer como destino. (☞ página 16)

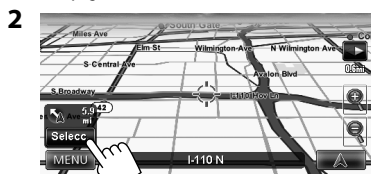

- Si hubiesen varios puntos POI en la posición seleccionada, elija uno de la lista.
  - La lista aparece solamente cuando <Icono de POI> se ajusta en <Activar>. (☞ página 15)

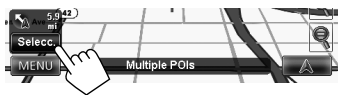

Puntos POI

3 Se visualiza el resultado de la búsqueda.

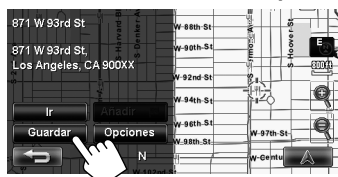

Se inicia la guía.

- Para cancelar la guía, ☞ página 29.
- Para ajustar la posición seleccionada como punto intermedio, ☞ página 28.
- Para modificar las opciones de ruta, ☞ página 29.
- Si desea más información sobre la pantalla de resultado de la búsqueda, ☞ a la derecha.

## Acerca de la pantalla de resultado de la búsqueda



Botones de zoom

- Puede cambiar la escala del mapa pulsando los botones de zoom.
- Si desea visualizar el mapa del área seleccionada en pantalla completa, toque una vez la parte del mapa. (El mapa se desplazará si pulsa más de una vez.) Para volver a visualizar la pantalla de información, pulse [Selecc.].

## Cómo definir un destino usando el menú <Menú de destino>

1

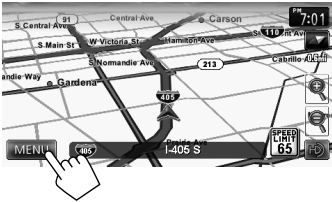

2



### 3 Seleccione un método de búsqueda de un destino.



<b>Casa*</b>	Va a su casa. • Para registrar su casa, <a href="#">véase</a> página 17.
<b>Previos*</b>	Busca el historial de destinos anteriores y puntos intermedios. • Puede seleccionar un lugar entre los últimos 50 destinos y puntos de vía. • Para borrar el historial, <a href="#">véase</a> página 39.
<b>Favoritos*</b>	Busca sus puntos favoritos. • Para registrar su puntos favoritos, <a href="#">véase</a> página 17. • Si desea más información acerca de los puntos favoritos, <a href="#">véase</a> página 34.
<b>POI adición.</b>	Efectúa la búsqueda en la lista de POI (puntos de interés) guardados en la tarjeta SD, mediante el Ayudante Street Director. ( <a href="#">véase</a> página 25)
<b>Dirección</b>	Busca por dirección. ( <a href="#">véase</a> página 21)
<b>Teléfono</b>	Busca por número de teléfono. ( <a href="#">véase</a> página 22)
<b>Nomb. POI</b>	Busca en la base de datos de POI. ( <a href="#">véase</a> página 23)
<b>Alrededor</b>	Busca puntos POI (punto de interés) en las cercanías de su posición actual, la posición seleccionada en el mapa, el destino o la ruta por donde transita. ( <a href="#">véase</a> página 24)
<b>Coordenadas</b>	Busca de acuerdo a las coordenadas del destino. ( <a href="#">véase</a> página 25)
<b>Búsq. ráp.</b>	Busca los puntos POI de una categoría registrada — [ <b>Búsq. ráp. 1</b> ]/ [ <b>Búsq. ráp. 2</b> ]/ [ <b>Gasolineras</b> ] (Inicial). ( <a href="#">véase</a> página 26)

\* Pueden seleccionarse sólo cuando exista por lo menos un lugar registrado.

- Al buscar en el Menú de destino, los resultados siempre se muestran con la vista de mapa de 2 dimensiones con norte hacia arriba independientemente del ajuste actual de vista de mapa. ([véase](#) página 16)



## Acerca de las pantallas de búsqueda y de entrada

Lea las siguientes instrucciones de uso de las pantallas de búsqueda y las pantallas de ingreso de datos antes de utilizar <Menú de destino>.

### Para introducir nombres, direcciones o números

Número de coincidencias

- Cuando haya más de 100 coincidencias, aparecerá "100+" y se visualizarán solamente las primeras 100 coincidencias.



Sostener: Añade "+1" o "+"

Selecciona el 1º candidato

Visualiza la lista de coincidencias (☰ "Lista de coincidencias" de la derecha)



Introduce un espacio

Pulse: Borra el último carácter

Sostener: Borra todos los caracteres

Visualiza otros teclados

- Para los caracteres disponibles, ☰ página 11.
- Los botones varían según la opción introducida.
- Las opciones no disponibles aparecerán sombreadas en la pantalla de menú.
- En algunas pantallas de ingreso, los caracteres disponibles se reducen automáticamente a medida que el sistema efectúa la búsqueda de coincidencias en su base de datos.
- Las letras minúsculas no están disponibles.

### Pantalla de selección de estado/provincia

Si aparece el botón de selección en la pantalla, puede cambiar el estado/provincia.



### Lista de coincidencias

Cuando pulsa [Lista], en la pantalla de entrada, aparece una lista de coincidencias. Seleccione la opción deseada de la lista.



- Cuando la cantidad de coincidencias sea igual a 5 o inferior, aparece automáticamente la lista de coincidencias.

## Por dirección <Dirección>

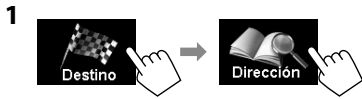

2 Introduzca el nombre de la ciudad, y luego seleccione de la lista (↵ página 20).

Cambia el estado o la provincia



Especifica el código postal (↵ "Para especificar el código postal" debajo)



### Para especificar el código postal

Cambia los países



Vuelve a la pantalla de ingreso de ciudad

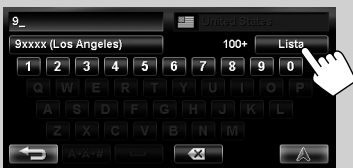

3 Introduzca el nombre de la calle, y luego seleccione de la lista (↵ página 20).

Selecciona el centro de la ciudad (A continuación, vaya al paso 5.)



4 Introduzca el número de la casa, y luego seleccione de la lista (↵ página 20).

- Si, en la base de datos, no hubiera datos del número de casa para la calle seleccionada, seleccione [Mitad de la calle] o [Intersección].

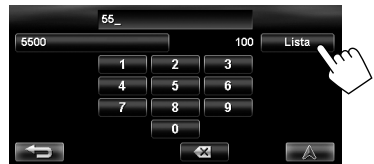

Para seleccionar el centro de la calle o la intersección de la calle

Especifica la calle transversal para seleccionar la intersección de una calle



Selecciona el centro de la calle



Se inicia la guía.

- Para cancelar la guía, página 29.
- Para ajustar la posición seleccionada como punto intermedio, página 28.
- Para modificar las opciones de ruta, página 29.
- Si desea más información sobre la pantalla de resultado de la búsqueda, página 18.

## Por número de teléfono

<Teléfono>

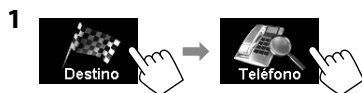

- 1
- 2 Introdúzcala número de teléfono, y luego seleccione de la lista página 20).

Cambia los países



Se visualiza el resultado de la búsqueda.



Se inicia la guía.

- Para cancelar la guía, página 29.
- Para ajustar la posición seleccionada como punto intermedio, página 28.
- Para modificar las opciones de ruta, página 29.
- Si desea más información sobre la pantalla de resultado de la búsqueda, página 18.



## Desde la lista de POI <Nombr. POI>

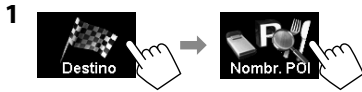

2 Introduzca el nombre del POI, y luego seleccione de la lista (☞ página 20).

Cambia el estado o la provincia



Especifica la categoría y subcategoría (☞ "Para especificar la categoría y subcategoría" debajo)

### Para especificar la categoría y subcategoría

Cancela la categoría seleccionada

Selecciona todas las categorías



Subcategorías



Ordena la lista desde el más cercano  
Ordena la lista alfabéticamente



El sistema muestra hasta 100 POI.

Cuando se busca entre un gran número de elementos, los resultados de la búsqueda pueden tardar un tiempo en mostrarse.

Se visualiza el resultado de la búsqueda.

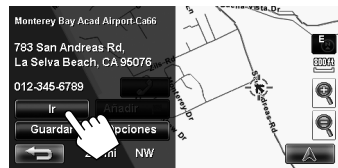

Se inicia la guía.

- Para cancelar la guía, ☞ página 29.
- Para ajustar la posición seleccionada como punto intermedio, ☞ página 28.
- Para modificar las opciones de ruta, ☞ página 29.
- Si desea más información sobre la pantalla de resultado de la búsqueda, ☞ página 18.



## POI cerca de un lugar/ruta <Alrededor>

El sistema cuenta con una extensa base de datos de POI (Point Of Interest, o punto de interés), como restaurantes, estaciones de servicio, hospitales, etc. Puede efectuar la búsqueda de un POI cerca del sitio en que se encuentra actualmente. Mientras se realiza la guía, también podrá efectuar la búsqueda de un POI cerca del destino o en la ruta.

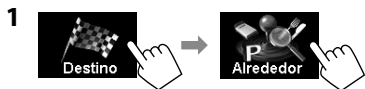

### 2 Seleccione el área para la búsqueda.



<b>Local</b>	A menos de 12,5 millas (20 km) de la posición actual o de la posición seleccionada en el mapa. Si no se encuentra ningún POI en esta área, el sistema extiende el área de búsqueda.
<b>Dest.</b>	A menos de 12,5 millas (20 km) del destino. Si no se encuentra ningún POI en esta área, el sistema extiende el área de búsqueda.
<b>En ruta</b>	<ul style="list-style-type: none"> <li>En autopistas: 180 millas (300 km) en la ruta que está tomando.</li> <li>Otros: 15 millas (25 km) en la ruta que está tomando.</li> </ul>

### 3 Seleccione una categoría (1) y luego una subcategoría (2) para el POI.

Selecciona todas las categorías



### 4 Seleccione un POI en la lista.



- El sistema muestra hasta 50 POI.

Se visualiza el resultado de la búsqueda.



Se inicia la guía.

- Para cancelar la guía, consulte página 29.
- Para ajustar la posición seleccionada como punto intermedio, consulte página 28.
- Para modificar las opciones de ruta, consulte página 29.
- Si desea más información sobre la pantalla de resultado de la búsqueda, consulte página 18.

## Por coordenadas

### <Coordenadas>

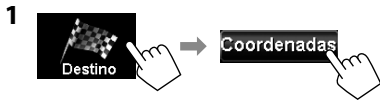

### 2 Ingrese la latitud y la longitud.



Se visualiza el resultado de la búsqueda.



Se inicia la guía.

- Para cancelar la guía, página 29.
- Para ajustar la posición seleccionada como punto intermedio, página 28.
- Para modificar las opciones de ruta, página 29.
- Si desea más información sobre la pantalla de resultado de la búsqueda, página 18.

## Desde la lista de POI importados por usted <POI adicion.>

### Cómo importar información de puntos POI en Google Maps

Puede importar información de puntos POI en Google Maps por medio de una tarjeta SD.

Si desea información sobre el Asistente de direcciones, visite <http://www.jvc.co.jp/english/car/> (solamente en inglés).

- Cuando se expulsa la tarjeta SD, los puntos POI importados no pueden utilizarse.

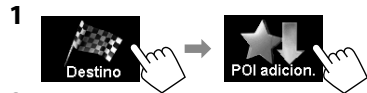
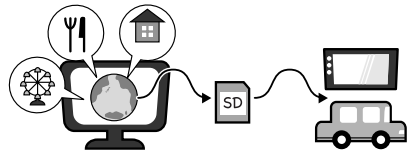

### 2

Ordena la lista desde el más cercano  
Ordena la lista alfabéticamente



Se visualiza el resultado de la búsqueda.



Se inicia la guía.

- Para cancelar la guía, página 29.
- Para ajustar la posición seleccionada como punto intermedio, página 28.
- Para modificar las opciones de ruta, página 29.
- Si desea más información sobre la pantalla de resultado de la búsqueda, página 18.



## Búsqueda rápida

Existen tres botones **[Búsq. ráp.]** en **<Menú de destino>**. Puede asignar una categoría de POI a cada botón. Cuando pulsa uno de los botones, el sistema busca un POI de la categoría registrada.

- **[Gasolineras]** se entrega de fábrica registrado en uno de los tres botones. Si lo desea, también puede cambiar la categoría registrada en este botón.

### Para registrar una categoría en los botones

- 1 Seleccione uno de los botones **[Búsq. ráp.]** para registrar la categoría.



- 2 Seleccione una categoría (1) y luego una subcategoría (2) para el POI.

Selecciona todas las categorías



Subcategorías

La búsqueda de la categoría seleccionada comienza para registrarla en el botón **[Búsq. ráp.]**.

- 3 Categoría registrada



- 4 Repita los pasos 1 a 3 hasta registrar las tres categorías.

El nombre de la categoría seleccionada (o subcategoría) se asigna al botón.

- La categoría seleccionada será registrada en el botón **[Búsq. ráp.]**, aunque cancele la búsqueda antes de que finalice.

Para cambiar una categoría asignada al botón de [Búsq. ráp.]

- 1 Seleccione uno de los botones [Búsq. ráp.], para la categoría que desea cambiar.



0



- 2 Efectúe los pasos 2 y 3 de "Para registrar una categoría en los botones" (página 26).

Para usar la Búsqueda rápida

1



"Buscar..."

- 2 Seleccione un POI en la lista.



- El sistema muestra hasta 50 resultados de la búsqueda.

Se visualiza el resultado de la búsqueda.



Se inicia la guía.

- Para cancelar la guía, página 29.
- Para ajustar la posición seleccionada como punto intermedio, página 28.
- Para modificar las opciones de ruta, página 29.
- Si desea más información sobre la pantalla de resultado de la búsqueda, página 18.



# Cómo se efectuará la guía

ESPAÑOL

## Iniciar la guía hacia el destino o el punto intermedio

### 1 Seleccione un destino o un punto de vía.

( páginas 18 a 27)

### 2 Para ajustar un destino



### Para cambiar el destino



### Para ajustar como punto intermedio

Sólo puede añadir los puntos de vía después de seleccionar su destino.

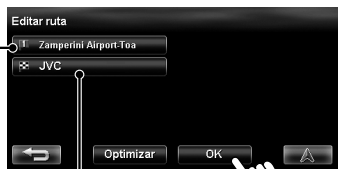

Destino

Punto intermedio

- Puede seleccionar hasta cuatro puntos de vía.
- Para editar su ruta,  página 32.

El sistema inicia el cálculo de la ruta a seguir hasta el destino seleccionado y se inicia la guía.



Cancela el cálculo

Para cancelar la guía,  página 29.

## Cambio de opciones de ruta

1 En la pantalla de resultados de la búsqueda:



2 Ajuste las opciones.



<b>Prioridad</b>	Seleccione la prioridad para el cálculo de ruta ([+ rápido]: ruta más rápida/[+ corta]: ruta más corta).
<b>Autopista</b>	Seleccione si desea utilizar ([Usar]) o evitar ([Evitar]) este tipo de carreteras para llegar a destino.
<b>Carretera de peaje</b>	
<b>Ferry</b>	
<b>Evitar tráfico</b> (Sólo para KW-NT50HDT)	Seleccione el método de cálculo de la ruta con información de tráfico. (☞ página 35)

- Estos ajustes también se pueden cambiar a través del menú de navegación (<Opciones> - <Ruta>, ☞ página 40).
- Estos ajustes serán efectivos la próxima vez que el sistema calcule una ruta.

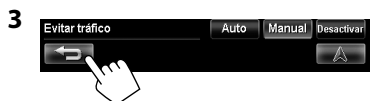

## Cancelar la guía



Aparece un mensaje de confirmación.

## Ajustar el volumen de la guía de VOZ



- Acerca del rango de volumen, ☞ página 73 (<Gncia. Amplific.>).
- También puede ajustar el volumen a través del menú de navegación (<Volumen de guía>, ☞ página 40).







## Obtener información sobre su ruta y los lugares

### Para verificar la ruta completa



Vuelve a la pantalla anterior

### Para verificar la información sobre el destino y los puntos de vía

1



### 2 Seleccione el punto que desea para obtener una información detallada.



### Para confirmar cómo será su viaje



Comienza la simulación de conducción.



Muestra la simulación justo antes del giro

Cambia la velocidad de la simulación de conducción  
(normal/rápida)

### Para cancelar la simulación y reanudar la guía



Aparece un mensaje de confirmación.



# Ordenación de su ruta

## Cambiar la secuencia de destinos/puntos intermedios

ESPAÑOL

- Siempre se utilizan autopistas para calcular la ruta cuando la distancia hasta un destino exceda de un determinado valor.
- Si no es posible llegar a destino sin utilizar autopistas, transbordadores o carreteras de peaje, estas serán utilizadas para calcular la ruta, independientemente de la configuración de <Ruta>. (véase página 40)

1



2



### 3 Cambie la secuencia del destino/puntos intermedios.

#### Para optimizar la secuencia



#### Para reorganizar manualmente la secuencia



[↶]: El orden del punto seleccionado se mueve hacia arriba.

[↷]: El orden del punto seleccionado se mueve hacia abajo.

- Repita ① y ② para mover otros puntos intermedios antes de pulsar [Recalcular].

El sistema comienza a calcular la ruta nueva, y se inicia la guía.

#### Para borrar un punto de vía

Pulse [Borrar] luego de seleccionar la opción que desea eliminar, luego pulse [Recalcular].

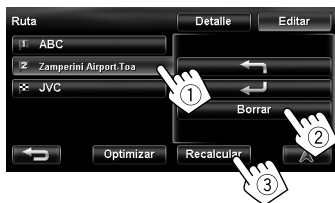

## Evitar una congestión que hay delante

Si se anticipa congestión en la ruta...

1



2 Seleccione la distancia que desea eludir.

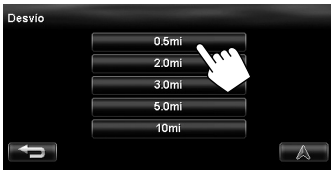

Se efectúa el cálculo de un desvío, y se inicia la guía.

- Dependiendo de la ruta, no se podrá calcular un desvío.

## Ajuste de la posición del vehículo

Utilice este ajuste para corregir su posición si está visualizando su posición en un lugar incorrecto del mapa.

1



2



3



4 Mueva el cursor a la posición que desea ajustar como la posición actual.



5 Ajuste la dirección.

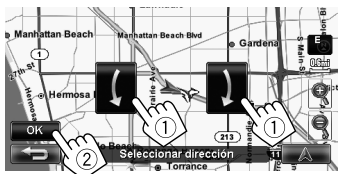

# Editar los registros de su casa/puntos favoritos



## 2 Seleccione el punto registrado que desea editar.

Selecciona su casa



Se muestra la lista de los puntos favoritos y se selecciona el que desea editar en la lista.



## 4 Edite la información.

### A Muestra la pantalla de edición de nombre



### B Muestra la pantalla de edición de números de teléfono

C Borra el registro

### A Para editar el nombre

- Puede usar un máximo de 30 caracteres.



Visualiza otros teclados

- Para los caracteres disponibles, página 11.

### B Para editar el número telefónico



### C Para borrar el registro



Aparece un mensaje de confirmación.

Para borrar todos los elementos registrados, página 39.

# Uso del servicio de información (sólo para KW-NT50HDT)

**Esta función sólo está disponible con el KW-NT50HDT, no está equipada en el KW-NT30HD.**

## Uso del servicio de información de tráfico (Servicio Total Traffic HD NET WORK)

Como la información de tráfico se transmite por las emisoras de radio, JVC no asume ninguna responsabilidad por la totalidad o la exactitud de la información.

### Información del tráfico en el mapa

Icono de tráfico (☞ página 36)



Congestión

- Los iconos de tráfico se visualizan en el mapa cuando su escala está entre 80 pies (25 m) y 1,5 millas (2,5 km) si el ajuste <Icono de tráfico> está activado (☞ página 41).

### Cómo la información del tráfico se refleja en la navegación

Dependiendo del ajuste <Evitar tráfico>, la información de tráfico se refleja en la navegación de forma diferente.

1



2



<b>Auto</b>	El sistema calculará automáticamente una ruta nueva cuando se aproxime a un evento de tráfico.
<b>Manual</b>	Los botones de operación aparecerán en la pantalla se aproxime a un evento de tráfico. Vuelva a calcular la ruta manualmente. (☞ debajo)
<b>Desactivar</b>	El sistema no considera la información de tráfico.

- Puede no evitar una congestión aunque esté seleccionado <Auto>.

Cuando se selecciona <Manual>...



Recalcula la ruta  
Muestra los detalles de la alerta

Ignora la alerta de tráfico

Aparece cuando se aproxima a un evento de tráfico en su ruta

- La indicación de alerta de tráfico desaparece durante la búsqueda debido a un cambio en las condiciones del tránsito. La indicación de alerta de tráfico también desaparece si no confirma el cambio de ruta en el lapso de un minuto.

ESPAÑOL



Esta función sólo está disponible con el KW-NT50HDT, no está equipada en el KW-NT30HD.

## Verificar la información del tráfico

### En <Lista tráfico>



### 2 Seleccione una lista (1), después, una alerta de tráfico (2).



Cuando se muestra toda la información, los iconos de alerta de tráfico que no se encuentran en su ruta aparecen en gris.

[Todas]: Lista toda la información.

[En ruta]: Lista la información sobre su ruta.

Se visualizan los detalles de la alerta seleccionada.

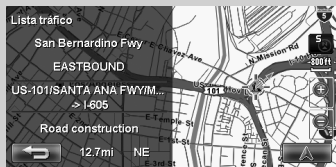

### En el mapa

### 1 Toque el icono de tráfico.



### 2



- Si hubiesen varios puntos POI en la posición seleccionada, elija uno de la lista.
  - La lista aparece solamente cuando <Icono de POI> se ajusta en <Activar>. (ver página 15)

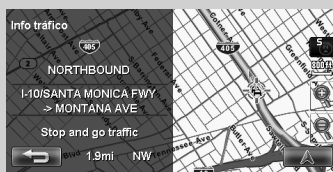

## Lista de iconos de tráfico

 Congestionamiento de tráfico

 Obras

 Carretera bloqueada o cerrada

 Carriles estrechos

 Accidente

 Condición

 Otros eventos de atención

 Información

**Esta función sólo está disponible con el KW-NT50HDT, no está equipada en el KW-NT30HD.**

## Uso del servicio de información de área (Servicio Total Traffic HD NET WORK)

Puede utilizar el servicio de información proporcionado por las transmisiones HD Radio.

- El contenido del servicio de información depende de la emisora HD Radio.

### Para visualizar la pantalla de información



Aparece la pantalla de información.

- El contenido de la pantalla depende de la transmisión.

### Para marcar elementos favoritos

Puede guardar elementos favoritos en la lista de marcadores.

: Muestra la lista de marcadores.

: Añade el elemento seleccionado a la lista de marcadores.

### Para borrar el elemento de la lista de marcadores



- 2 **Seleccione los elementos que desea eliminar (1) y, a continuación, elimínelos (2).**

Los elementos seleccionados se marcarán con "✓".

Selecciona/deselecciona todos los elementos



# Comprobación de la información del sistema de navegación



## GPS



### Satélites

- (Verde): Recepción de las señales GPS y su utilización para el cálculo de posición.
- (Amarillo): Se están recibiendo las señales GPS.
- (Gris): No se están recibiendo las señales GPS.

- 1 Velocidad actual\*1
- 2 Dirección del automóvil\*1
- 3 Latitud y longitud de su posición actual\*1
- 4 Altitud de su posición actual\*1
- 5 Fecha/hora local

• Cuando el sistema no puede recibir las señales GPS, el valor de cada una de las opciones anteriores aparece como " - ".

## Sistema



- 6 Nombre de la unidad
- 7 Versión de software

- 8 Versión de la base de datos del mapa
- 9 Número de serie
- 10 Estado de conexión del conductor de control de iluminación  
<Activar>: Se detectó la señal de iluminación.
- 11 Estado de conexión del conductor del freno de estacionamiento  
<Activar>: El freno de estacionamiento está aplicado.
- 12 Estado de conexión del conductor de señal del engranaje de marcha atrás  
<Activar>: Se detectó la señal del engranaje de marcha atrás.
  - Si se visualiza la pantalla de retrovisión cuando realiza el cambio a marcha atrás (R), se detecta la señal (<Activar>) de marcha atrás.
- 13 Estado del giróscopo
- 14 Velocidad de impulsos de velocidad
- 15 Estado de calibración\*2 \*3  
<Procesando>: No es posible determinar la posición actual sin los datos recibidos de los satélites GPS.  
<Aprendiendo>: La posición actual se puede determinar incluso cuando el sistema no puede recibir datos de los satélites GPS.  
<Aprendida>: La posición actual se puede determinar con precisión, incluso cuando el sistema no puede recibir datos de los satélites GPS.
- 16 Recibiendo el servicio de información (Información de tráfico o área; solamente para KW-NT50HDT)

\*1 Esta información podría no visualizarse correctamente con una recepción deficiente de las señales GPS.

\*2 La calibración no funciona sin la conexión de la antena GPS y del conductor de la señal de velocidad. Para la conexión, véase Manual de instalación/conexión (volumen separado).

\*3 Si conduce en diversas condiciones la calibración finalizará más rápido. Si <Procesando> permanece en la pantalla durante un lapso prolongado, compruebe la conexión de la antena GPS y del conductor de la señal de velocidad.



# Inicialización de las memorias/ajustes de navegación

1





2



## Memorias de casa, puntos favoritos o destino/puntos intermedios anteriores



	Borra su casa.
	Borra todos los puntos favoritos.
	Borra todos los lugares en la lista de los destinos/puntos intermedios anteriores.

## Datos de calibración

El Sistema de navegación se optimiza gradualmente mediante calibración automática.

Reinicie los datos de calibración en los casos siguientes:

- Cuando reinstala la unidad en otro automóvil.
- Cuando reemplaza o efectúa la rotación de los neumáticos.



## Ajustes de navegación



Se restauran los ajustes iniciales del menú de navegación.

Aparece un mensaje de confirmación.



# Opciones del menú de navegación

## Menú Navi—Opciones







Cambia la categoría pulsando la pestaña correspondiente



ESPAÑOL

	Opciones del menú	Ajustes seleccionables	Inicial: <b>Subrayado</b>
Ruta	<b>Prioridad</b>	<b>+ rápido, + corta</b> (☞ página 29)	
	<b>Autopista/ Carretera de peaje/ Ferry</b>	<b>Usar, Evitar</b> (☞ página 29)	
	<b>Evitar tráfico</b> (Sólo para KW-NT50HDT)	<b>Auto, Manual, Desactivar</b> (☞ página 35)	
Sonido	<b>Sonido de aviso*</b>	Seleccione el tipo de tono de atención que se emite antes de la guía de voz pulsando [◀] ó [▶]. <b>Desactivar, Normal, Aviso, A.I.</b>	
	<b>Volumen de guía*</b>	Ajusta el volumen de la guía de voz. (Este ajuste no afecta el volumen de audio.) <b>0 a 20; Inicial 10</b>	
	<b>Salida*</b>	Seleccione el canal de salida de la guía (sólo para el canal delantero). (Este ajuste no afecta al balance de salida (ajuste de fader) de la fuente AV.) <b>Cnl Izq, Cnl I+D, Cnl Dho</b>	
	<b>Music Mix</b>	Puede bajar el volumen de la fuente AV mientras se realiza la guía de voz. <b>Muting:</b> El sonido de la fuente AV no se genera. <b>Atenuado:</b> Disminuye el sonido de la fuente AV. <b>Normal:</b> El sonido de la fuente AV no cambia.	
	<b>Alerta de velocidad</b>	El sistema emite una alarma sonora cuando supera, en un valor determinado, el límite de velocidad de la carretera actual. Pulse [+] o [-] para seleccionar un valor. La unidad ("km/h" o "mph") está conforme a ajuste de <Unidad de escala>. (☞ página 41) <b>Desactivar, 3mph (5km/h), 6mph (10km/h), 10mph (15 km/h), 15mph (25km/h), 20mph (35km/h)</b>	
	<b>Aviso de POI</b>	Suena una alerta cuando se encuentre a menos de 0,2 millas (300 m) de un POI de la categoría seleccionada. (Puede seleccionar cualesquier categorías entre las siguientes; Gasolineras, Estacionamiento, Alquiler De Vehículos y Conces. y servic.) • Para seleccionar las categorías para POI Alert, pulse [Editar] y, a continuación, seleccione las categorías y subcategorías (las opciones seleccionadas llevan la marca "✓"). Si desea activar POI Alert para las categorías seleccionadas, pulse [Activar]. Para desactivarla, pulse [Desactivar].	

\* Al ajustar estos puntos, se emitirá un tono de prueba.

Opciones del menú	Ajustes seleccionables	Inicial: <b>Subrayado</b>
<b>Modo vista</b>	 2D,  2D,  3D (☞ página 16)	
<b>Lupa</b> (☞ página 30)	<b>Activar</b> : Se visualiza un mapa ampliado cuando se acerca al siguiente giro. <b>Desactivar</b> : No se muestra el mapa ampliado.	
<b>Icon coche</b>		
<b>Config. de colores</b>	Cambie el color del mapa y la ruta que toma para horas del día y de la noche. Pulse [ <b>Entrar</b> ] para visualizar la pantalla de ajuste y, a continuación, cambie los siguientes ajustes: <ul style="list-style-type: none"> <li>• <b>Color mapa de día/Color mapa de noche</b>: <b>Normal</b>, <b>Suave</b>, <b>Vívido</b></li> <li>• <b>Color ruta de día/Color ruta de noche</b>: Seleccione entre 3 colores.</li> </ul> Para cambiar entre el ajuste de color diurno y el nocturno, pulse [  ].	
<b>Modo mapa noche</b>	<b>Auto</b> : Cambia a pantalla nocturna cuando enciende los faros. <ul style="list-style-type: none"> <li>• Es necesario completar la conexión del conductor de control de iluminación. (☞ Manual de instalación/conexión)</li> </ul> <b>Activar</b> : Activa la pantalla nocturna. <b>Desactivar</b> : Desactiva la pantalla nocturna.	
<b>Nombre de la calle actual</b>	Seleccione si desea mostrar u ocultar el icono del nombre de la calle actual en el mapa. <b>Mostrar</b> , <b>Ocultar</b> (☞ página 15)	
<b>Señal de límite de velocidad</b>	Seleccione si desea mostrar u ocultar el icono de límite de velocidad en el mapa. <b>Mostrar</b> , <b>Ocultar</b> (☞ página 15)	
<b>Un sentido</b>	Seleccione si desea mostrar u ocultar la información del camino unidireccional en el mapa. <b>Mostrar</b> , <b>Ocultar</b>	
<b>Icono de tráfico</b> (Sólo para KW-NT50HDT)	Seleccione si desea mostrar u ocultar el icono tráfico en el mapa. <b>Mostrar</b> , <b>Ocultar</b> (☞ página 36)	
<b>Unidad de escala</b>	Selecciona las unidades de medición para la distancia. <ul style="list-style-type: none"> <li>• El ajuste de unidad que aparece cuando se accede al menú por primera vez depende de la selección de estado/provincia en la configuración inicial (☞ página 9).</li> </ul> <b>km</b> , <b>millas</b>	
<b>WAAS/EGNOS</b>	Seleccione si desea utilizar WAAS y EGNOS para aumentar la precisión de la localización. <ul style="list-style-type: none"> <li>• Dependiendo de las zonas o condiciones, puede suceder que no se consiga mejorar la exactitud de la posición aunque esté seleccionado &lt;Activar&gt;. En este caso, seleccione &lt;Desactivar&gt;.</li> </ul> <b>Activar</b> , <b>Desactivar</b>	
<b>Posición del vehículo</b>	☞ página 33	
<b>Borrar memoria de usuario</b>	☞ página 39	
<b>Rest. ajustes Navi</b>	☞ página 39	
<b>Reiniciar datos calibración</b>	☞ página 39	































### ■ Cómo se efectuará la guía

- Si la recepción de la señal GPS es deficiente, la guía de navegación podría no ser correcta.
- El sistema podría no recibir señales GPS en los lugares siguientes...
  - en un túnel o lugar de estacionamiento de un edificio
  - debajo de una carretera elevada
  - en un lugar rodeado de edificios altos o cerca de árboles tupidos
- Asegúrese de conectar el cable de señal de inversión (Manual de instalación/conexión); de lo contrario, no se podrá visualizar correctamente su posición actual.
- Puede suceder que la posición de su coche no sea detectado correctamente en los casos siguientes...
  - cuando marcha por una carretera próxima a otra (por ej., una autopista que corre paralela a un camino común)
  - cuando gire sobre una bifurcación casi recta del camino
  - cuando conduce en una carretera de red
  - después de tomar un ferry, etc.
  - cuando conduce en una carretera empinada
  - cuando conduce en una carretera en espiral
  - cuando gire hacia la izquierda o la derecha después de avanzar sobre una carretera recta larga
  - cuando conduce en zigzag sobre una carretera ancha
  - cuando arranque su coche poco tiempo después de poner en marcha el motor
  - cuando conduce por primera vez después de instalar la unidad
  - cuando haya cambiado los neumáticos o haya puesto cadenas a los neumáticos
  - cuando los neumáticos patinan de forma continua y frecuente
  - después de conducir por zonas que no sean carreteras (por ej., terrenos privados o playas de estacionamiento)
  - después de girar en estacionamientos subterráneos o del tipo de torre
  - después de girar su coche sobre una mesa giratoria
  - después de paradas y arranques frecuentes en un atasco
  - cuando la precisión del GPS ha sido alterada intencionalmente
  - cuando conduce en una carretera recién construida
- La ruta calculada por el sistema es una de las posibles rutas a su destino. No siempre es la ruta más adecuada.
- Cuando no hay vías de salida en la rotonda (sólo hay vías de acceso desde las carreteras), puede suceder que no sea indicado en la guía de ruta en pantalla ni anunciado por el mensaje de la guía de voz.
- Los siguientes fenómenos se podrían producir aunque el sistema esté funcionando correctamente...
  - Puede guiarle a una carretera clausurada o a una ruta que requiera una vuelta en U.
  - Puede suceder que no le guíe hasta el destino cuando no hay, o hay sólo un camino angosto hasta su destino.
  - Puede mostrar un nombre de carretera diferente.
  - Puede suceder que no le indique que debe girar en un cruce aunque deba hacerlo.
  - Podría darle una guía que no corresponde con las condiciones actuales de la carretera.
  - Puede darle información incorrecta de la distancia.

## Lista de iconos de POI

 Gasolineras
 Aparcamiento
 Aparc. disuas.
 Aparcamiento
 Hotel
 Restaurante
 Cadena de restaurantes
 Postres y café
 Compras
 Librería
 Tienda pequeña
 Moda
 Flores y joyas
 Muebles
 Peluquería y estética
 Reformas en casa
 Música y vídeo
 Material de oficina
 Centro comercial
 Deporte
 Supermercado
 Juguetes
 Almacenes/comida

 Tiendas especiales
 Barnes & Noble Booksellers
 Bed Bath & Beyond
 Big5
 Blockbuster Video
 Borders
 Crate & Barrel
 Hollywood Video
 Home Depot
 IKEA
 Lowe's
 Movie Gallery
 Office Depot
 Office Max
 Sports Authority
 Staples
 Toys "r" us
 Electrónica
 Operador inalámbrico
 Ocio
 Parque De Atracciones
 Bolera
 Camping
 Campo De Golf
 Campamento
 Estación De Esquí
 Atracción Turística
 Agencia de viajes
 Zoo
 Entretenimiento
 Galerías de arte
 Casino
 Museo
 Vida nocturna
 Teatro

 Viajes
 Aeropuerto
 Área De Servicio
 Alquiler De Vehículos
 Conces. y servic.
 Venta motos
 Coches de segunda mano
 Servicios automóvil
 Banco
 Farmacia
 Médico
 Dentista
 Urgencias
 Hospital
 Médico
 Comunidad
 Ayuntamiento
 Centro cívico
 Tribunal
 Palacio congresos
 Edificio público
 Biblioteca
 Lugar de culto
 Policía y bomberos
 Correos
 Colegio
 Servicio
 Univ. e Instit.



# Operaciones AV

## Operaciones comunes en las pantallas AV

ESPAÑOL

### Pantalla <Menú AV>

Selecciona la fuente (↵ abajo)

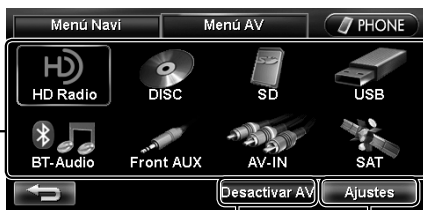

Desactiva la fuente AV (↵ abajo)

Visualiza <Ajustes> (↵ páginas 72 a 75)

### Selección de la fuente de reproducción

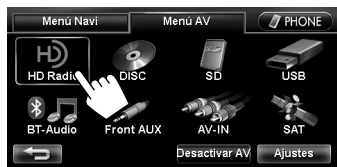

<b>HD Radio</b>	Cambia a la transmisión de radio. (↵ páginas 45 a 49)
<b>DISC</b>	Reproduce un disco. (↵ páginas 50 a 56)
<b>SD</b>	Reproduce los archivos de una tarjeta SD. (↵ páginas 57 y 58)
<b>USB*</b>	Se reproducen los archivos de un dispositivo USB. (↵ páginas 57 y 58)
<b>iPod*</b>	Se reproduce un iPod/iPhone. (↵ páginas 59 a 65)
<b>BT Audio</b>	Se reproduce un reproductor de audio Bluetooth. (↵ página 85)
<b>Front AUX</b>	Cambia a un componente externo conectado al terminal de entrada AUX en el panel del monitor. (↵ página 69)
<b>AV-IN</b>	Cambia a un componente externo conectado a los jacks VIDEO IN/LINE IN en el panel trasero. (↵ página 69)
<b>SAT</b>	Cambia a la transmisión de radio satelital. (↵ páginas 66 a 68)

\* Cuando se conecta un iPod/iPhone, se visualiza "iPod" como fuente, en lugar de "USB". Se muestra el icono de iheartradio cuando la unidad está en modo iheartradio.

- La disponibilidad de las fuente depende de los componentes externos que ha conectado, del medio conectado y de los ajustes <Entrada aux. delante>, <Entrada aux.> o <Audio de Bluetooth> realizados por usted (↵ páginas 74 y 75).
- Puede quitar el reloj de la pantalla mientras se reproduce una fuente de video (como un DVD, video de un componente externo o iPod video). (<Reloj víd./pant.apag.>, ↵ página 74)

También puede cambiar la fuente pulsando repetidamente .

### Desactivación de la fuente AV

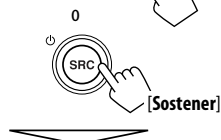

La fuente AV está desactivada.

- Para activar la función AV, pulse .

# Para escuchar la transmisión HD Radio™

## ¿Qué es la tecnología HD Radio™ para radiodifusión?

Las emisoras HD Radio pueden brindar sonido digital de alta calidad—digital AM proporcionará un sonido de calidad equivalente a FM (en estéreo) y digital FM proporcionará un sonido claro de calidad comparable a la de los CD—con una recepción clara y libre de estática. Asimismo, las emisoras pueden ofrecer texto y datos, como nombres de artistas, títulos de canciones y Datos de servicios de programa (PSD).

- Los sintonizadores de HD Radio pueden, además, sintonizar transmisiones analógicas convencionales.
- Muchas de las emisoras de HD Radio ofrecen más de un canal de programación. Este servicio recibe el nombre de “multicasting”.
- Utilizando PSD, puede comprar fácilmente las canciones en iTunes Store.
- Para localizar las emisoras HD Radio en su área, visite [www.hdradio.com](http://www.hdradio.com) <<http://www.hdradio.com/>>.

### Indicadores de recepción

- HD: Se enciende cuando se recibe una emisora HD Radio
- ST: Se enciende cuando se recibe una radiodifusión FM estéreo

Frecuencia de emisora actualmente sintonizada  
 N° de preajuste  
 Indicador TAG (página 48)  
 Indicador HOLD (página 46)  
 Modo de sonido (página 70)  
 Distintivo de llamada de la emisora y número de canal para una transmisión HD radio

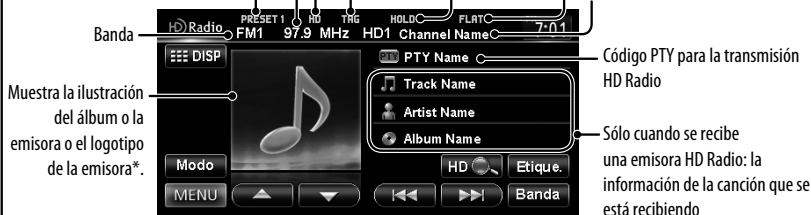

\* Se muestra el logotipo de la emisora cuando no hay ilustración del álbum.

Si no hay disponible ninguna ilustración o logotipo de emisora, se muestra la ilustración predeterminada.

- Aparece “Viculando...” por unos instantes cuando se sintoniza directamente un subcanal de HD Radio Multicast (como por ejemplo, de una lista de preajustes).

**[Banda]** Selecciona la banda.  
 → FM1 → FM2 → FM3 → AM

**[◀] [▶]** • Busca una emisora.  
 Pulse: Búsqueda automática  
 Sostener: Búsqueda manual  
 • Selecciona un subcanal cuando se reciben canales HD Radio Multicast.

**[▲] [▼]** Selecciona una emisora preajustada.  
**[Etiqu.]** página 48

**[HD]** Busca sólo emisoras de HD Radio Multicast.

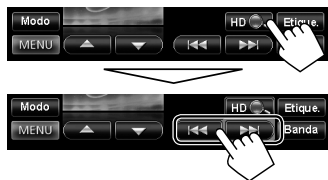

**[DISP]** Cambia entre la pantalla de lista de preajustes y la pantalla de fuente del sintonizador.

**[Modo]** páginas 46 a 48



## Para cambiar el modo de recepción de HD Radio

Es posible cambiar el modo de recepción mientras se recibe una transmisión HD Radio — digital o analógico.

- Este ajuste no posee ningún efecto en las emisoras FM/AM convencionales.



<b>Auto</b>	Cambia entre audio digital y analógico automáticamente. <ul style="list-style-type: none"> <li>• En el caso de que la emisora de radio fuerce el modo de recepción a digital, el indicador HOLD destella.</li> </ul>
<b>Digital</b>	Para sintonizar audio digital o audio analógico solamente.
<b>Analogi.</b>	Para sintonizar audio digital o audio analógico solamente. <ul style="list-style-type: none"> <li>• El indicador HOLD se enciende.</li> </ul>

- El ajuste volverá automáticamente a <Auto> en los siguientes casos:
  - Cuando sintoniza otra transmisión.

## Cómo almacenar emisoras en la memoria

Se pueden preajustar seis canales para cada banda.

### Preajuste automático—SSM (Memoria secuencial de las emisoras más fuertes)

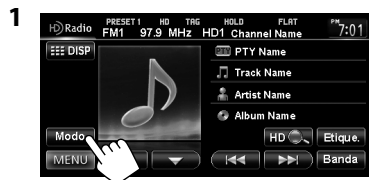

Aparece un mensaje de confirmación.

Las emisoras locales con las señales más fuertes serán exploradas y almacenadas automáticamente.

**Para detener la búsqueda,** pulse [**◀◀**] o [**▶▶**].

- Durante la búsqueda SSM, todas las emisoras, incluyendo las emisoras convencionales, serán exploradas y almacenadas para la banda seleccionada.



## Preajuste manual

- 1 Sintonice una emisora o un canal que desea preajustar. (ver página 45)



- 2 Visualice la lista de preajustes.



- 3 Seleccione un número de preajuste.

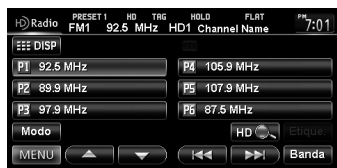

## Selección de una emisora preajustada

- 1 Visualice la lista de preajustes.



- 2



También cambia las emisoras preajustadas

## Reducción de la interferencia

- 1



- 2



### Auto

Aumenta la selectividad del sintonizador para reducir las interferencias entre emisoras adyacentes. (El efecto estereofónico puede perderse.)

### Amplitud

Sujeto a interferencias de las emisoras adyacentes, pero la calidad del sonido no se degrada y no se pierde el efecto estereofónico.



## Marcar/comprar sus canciones favoritas en iTunes Store

Algunas transmisiones HD Radio suministran PSD (Datos de servicios de programa) para una canción. Puede marcar la canción y almacenar su PSD mientras escucha la canción.

Utilizando la función de marcación, puede comprar fácilmente las canciones en iTunes Store.

### Notas sobre cómo guardar los PSD marcados

- Al pulsar **[Etique.]** en el lapso de 10 segundos antes o después de que cambie el PSD (mientras el indicador TAG destella), se almacenarán las marcas para dos canciones.
- No se puede marcar una canción en los siguientes casos:
  - Cuando la transmisión que se está recibiendo actualmente no es compatible con iTunes Tagging o no es compatible con PSD.
  - Cuando los PSD guardados en la unidad excede de 100.
  - Cuando la canción ya está marcada.
  - Mientras se transfieren los PSD marcados a su iPod/iPhone.

• Puede disfrutar iTunes Tagging con los siguientes tipos de modelos de iPod/iPhone:

- iPod classic
- iPod nano (6ª generación)
- iPod nano (5ª generación)
- iPod nano (4ª generación)
- iPod nano (3ª generación)
- iPod touch (4ª generación)
- iPod touch (3ª generación)
- iPod touch (2ª generación)
- iPod touch (1ª generación)
- iPhone 4
- iPhone 3GS
- iPhone 3G
- iPhone

### Paso 1: Marcar la canción



Se enciende cuando se recibe una canción con PSD



El PSD marcado se almacena en la unidad.

- Cuando se conecta el iPod/iPhone, el PSD marcado se transfiere automáticamente al iPod/iPhone. Para comprar la canción, vaya al "Paso 3: Comprando canciones en iTunes Store (véase página 49)".

### Para comprobar/eliminar los PSD guardados en la unidad

1



2



Número de PSD guardados/almacenamiento máximo

Elimina todos los PSD de la unidad

## Paso 2: Transfiriendo el PSD marcado a su iPod/iPhone

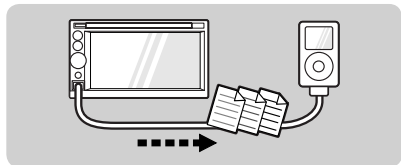

Conecte el iPod/iPhone a la unidad (véase página 59).

La fuente cambia a "iPod" y los PSD marcados se transfieren automáticamente a su iPod/iPhone.



Aparece mientras se transfieren los PSD

Transferencia en proceso

- Una vez que se haya completado la transferencia de datos, los PSD marcados serán eliminados automáticamente de la unidad.
- Su iPod/iPhone debe contar con 64 KB de espacio libre, necesario para transferir un PSD marcado.

## Paso 3: Comprando canciones en iTunes Store

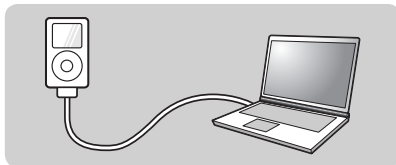

- Para comprar las canciones marcadas se requiere la versión iTunes 7.4 o posterior.
- Si desea obtener más información acerca de iPod/iPhone y iTunes, consulte también las instrucciones suministradas con el iPod/iPhone, o visite <http://www.apple.com/>.

### 1 Conecte el iPod/iPhone al PC.

### 2 Sincronice el iPod/iPhone con iTunes.

Los PSD marcados se transfieren al PC y iTunes muestra la lista de las canciones marcadas.

- Una vez que se haya completado la transferencia de datos, los PSD almacenados será eliminados automáticamente del iPod/iPhone.



# Operaciones de los discos

## 1 Inserte un disco.

La fuente cambia a "DISC" y se inicia la reproducción.

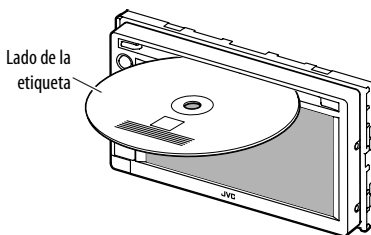

### Precaución sobre el ajuste de volumen:

Los discos producen muy poco ruido al compararse con otras fuentes. Antes de reproducir un disco, baje el volumen para evitar daños a los altavoces debido a un repentino aumento del nivel de salida.

- Si el disco no dispone de ningún menú de disco, todas las pistas del mismo serán reproducidas repetidamente hasta que usted cambie la fuente o expulse el disco.

Si aparece "⊘" en la pantalla, significa que la unidad no puede aceptar la operación que intentó realizar.

- En algunos casos, puede suceder que no se acepte la operación aunque no se visualice "⊘".

Cuando se reproduce un disco codificado multicanal, se mezclan las señales multicanal.

## Para expulsar un disco

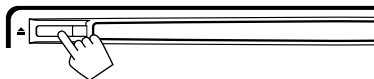

- Puede expulsar un disco cuando reproduce otra fuente AV.
- Si no saca el disco expulsado en el lapso de 15 segundos, será reinsertado automáticamente en la ranura de carga para protegerlo contra el polvo.
- Si no es posible expulsar el disco, consulte página 4.

## Para impedir la expulsión de un disco

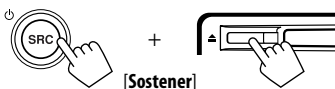

Aparece un mensaje de confirmación.

**Para cancelar la prohibición,** repita el mismo procedimiento.

## Tipos de disco reproducibles

Tipo de disco	Formato de grabación, tipo de archivo, etc.	Reproducible
<b>DVD</b> • El sonido DTS no se puede reproducir ni emitir desde esta unidad.	DVD Vídeo (Códigos regionales: 1)* <sup>1</sup> 	✓OK
	DVD Audio	✗NO
	DVD-ROM	
<b>DVD Grabable/Reescribible (DVD-R/-RW*<sup>2</sup>, +R/+RW*<sup>3</sup>)</b> • DVD Vídeo: Puente UDF • DVD-VR • MP3/WAV: ISO 9660 Nivel 1, Nivel 2, Romeo, Joliet	DVD Vídeo	✓OK
	DVD-VR* <sup>4</sup>	
	MP3/WAV	
	JPEG	✗NO
	WMA/AAC	
	DivX/MPEG1/MPEG2/MPEG4	
	DVD+VR	
DVD-RAM		
<b>Dual Disc</b>	Lado DVD	✓OK
	Lado no-DVD	✗NO
<b>CD/VCD</b>	CD de audio/CD Text (CD-DA)	✓OK
	VCD (Vídeo CD)	✗NO
	DTS-CD	
	SVCD (Súper Vídeo CD)	
	CD-ROM	
	CD-I (CD-I Ready)	
<b>CD Grabable/Reescribible (CD-R/-RW)</b> • ISO 9660 Nivel 1, Nivel 2, Romeo, Joliet	CD-DA	✓OK
	MP3/WAV	✗NO
	WMA/AAC	
	JPEG	
	DivX/MPEG1/MPEG2	
	MPEG4	

\*<sup>1</sup> Si inserta un disco DVD Vídeo con un código de región incorrecto aparecerá "Error código regional" en la pantalla.

\*<sup>2</sup> También es posible reproducir un DVD-R grabado en formato "multi-border" (excepto discos de doble capa). Los discos DVD-RW de doble capa no se pueden reproducir.

\*<sup>3</sup> Es posible reproducir discos finalizados +R/+RW (Sólo formato de vídeo). "DVD" se selecciona como tipo de disco cuando se carga un disco +R/+RW. Los discos +RW de doble capa no se pueden reproducir.

\*<sup>4</sup> Esta unidad no puede reproducir contenido protegido con CPRM (Protección del contenido para medios grabables).



### Sólo para DVD Video/DVD-VR:

Al pulsar DISP o tocar la pantalla aparecen, en la pantalla, los botones de operación y la información de reproducción. Los botones de operación y la información de reproducción desaparecen pulsando DISP, o cuando no se realiza ninguna operación durante aproximadamente 5 segundos.

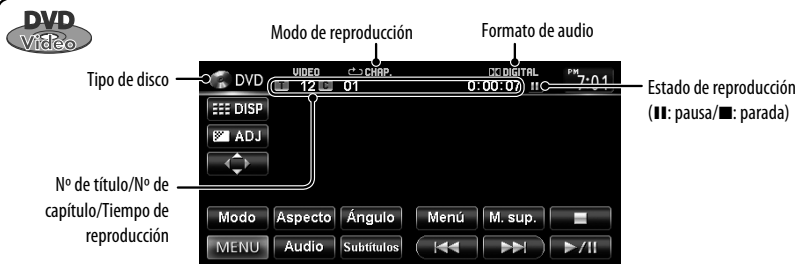

- [▶ / ||] Comienza la reproducción/pausa.
- [■] Detiene la reproducción.
- [◀◀] [▶▶] *Pulse:* Seleccióna un capítulo.  
*Sostener:* Búsqueda hacia atrás/adelante.  
(Velocidad de búsqueda: x2 ⇔ x10)

[Aspecto] Seleccióna una relación de aspecto.  
(☞ página 72)

[Ángulo] Seleccióna el ángulo de visión.

[Audio] Seleccióna el idioma de audio.

[Subtítulos] Seleccióna el idioma de los subtítulos.

[Menú] [M. sup.] Visualiza el menú de disco.

- [DISP] Para ocultar/mostrar los botones de operación en la pantalla.
- [ADJ] Ajusta la imagen. (☞ página 72)
- [◀▶] Visualiza la pantalla de selección de menús. (☞ debajo)
  - Seleccióna el modo repetición de reproducción. (☞ página 55)
  - Cambia los ajustes de reproducción de discos. (☞ página 56)

### Uso de la pantalla de selección de menús

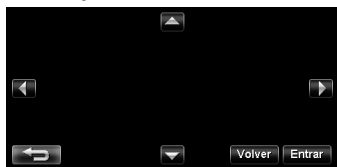

[▲] [▼] [◀] [▶] Seleccióna las opciones del menú.

[Entrar] Confirma la selección.

[Volver] Vuelve al menú anterior.

### Precaución sobre la reproducción de DualDisc

El lado no DVD de un "DualDisc" no es compatible con la norma "Compact Disc Digital Audio". Por consiguiente, no se recomienda usar el lado no DVD de un DualDisc en este producto.



Modo de reproducción VR—VR-PRG

(programa), VR-PLAY (lista de

reproducción) reproducción

Formato de audio

Tipo de disco

Nº de programa (o Nº de lista de reproducción)/  
Nº de capítulo (o Nº de archivo)/Tiempo de reproducción

Estado de reproducción  
(||: pausa/■: parada)



- ▶ / || Comienza la reproducción/pausa.
- Detiene la reproducción.
- [◀◀] [▶▶] *Pulse:* Selecciona un capítulo.  
*Sostener:* Búsqueda hacia atrás/adelante.  
(Velocidad de búsqueda: x2 ⇔ x10)
- [Aspecto] Selecciona una relación de aspecto.  
(⇨ página 72)
- [Audio] Selecciona el canal de audio  
(ST: estéreo, L: izquierda, R: derecha).
- [Subtítulos] Muestra (ON)/oculta (Desactivar) el subtítulo.
- [Repr. L] Visualiza la Lista de reproducción.

- [DISP] Para ocultar/mostrar los botones de operación en la pantalla.
- [ADJ] Ajusta la imagen. (⇨ página 72)
- [Modo]
  - Selecciona el modo repetición de reproducción. (⇨ página 55)
  - Cambia los ajustes de reproducción de discos. (⇨ página 56)
- [Progr. L] Visualiza Original Program (programa original).

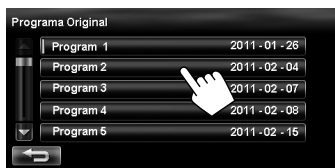
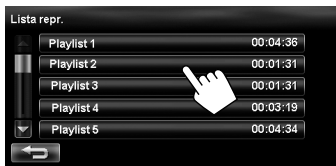

## Operaciones de los discos

**CD**

Tipo de disco: CD

Nº de pista/Tiempo de reproducción: 02 / 0:00:02

Estado de reproducción: II (pausa)

La información de la pista aparece cuando están grabados.

Modo de reproducción: TRACK

Modo de sonido (☞ página 70): FLAT

Información de la pista:

- Song Name
- Artist Name
- Album Name

Botones: Modo, MENU, [↩], [⏮], [⏭], [⏩], [⏸]

[▶ / II] Comienza la reproducción/pausa.

[⏮] [⏭] Pulse: Selecciona la pista.

Sostener: Búsqueda hacia atrás/adelante.

[↕] [↻] Selecciona los modos de reproducción. (☞ página 55)

[Modo] Cambia los ajustes de reproducción de discos. (☞ página 56)

**MP3/WAV**

Tipo de disco: CD

Nº de carpeta/Nº de pista/Tiempo de reproducción: 03 / 03 / 0:00:09

Estado de reproducción: II (pausa)

Los datos de etiqueta aparecen solamente cuando están grabados.\* (Aparecen el nombre de la carpeta actual y el nombre de archivo si no están registrados.)

Modo de reproducción: TRACK

Modo de sonido (☞ página 70): FLAT

Información de la pista:

- Song Name
- Artist Name
- Album Name

Botones: Modo, MENU, [↕], [↻], [↕], [↻], [↕], [↻], [⏮], [⏭], [⏩], [⏸]

[▶ / II] Comienza la reproducción/pausa.

[⏮] [⏭] Pulse: Selecciona la pista.

Sostener: Búsqueda hacia atrás/adelante.

[▲] [▼] Selecciona la carpeta.

[↕] [↻] Selecciona los modos de reproducción. (☞ página 55)

[Modo] Cambia los ajustes de reproducción de discos. (☞ página 56)

[Lista] Visualiza la lista de carpetas/pistas. (☞ página 11)

\* Cuando cambie la fuente, el nombre de la carpeta y el nombre del archivo aparecerán durante unos 5 segundos, aunque hayan datos de etiqueta grabados.

### Reproducción de discos grabables/reescribibles

- Esta unidad puede reconocer un total de 5 000 archivos y 250 carpetas (un máximo de 999 archivos por carpeta).
- Utilice sólo discos "finalizados".
- Este receptor puede reproducir discos multisesión; no obstante, las sesiones no cerradas serán omitidas durante la reproducción.
- Es posible que algunos discos o archivos no se puedan reproducir debido a sus propias características o condiciones de grabación.



## Selección de los modos de reproducción

### Para DVD/DVD-VR



### 2 Seleccione el modo de repetición.



- Para DVD:

<b>Capítulo</b>	Repite el capítulo actual.
<b>Título</b>	Repite el título actual.

- Para DVD-VR:

<b>Capítulo</b>	Repite el capítulo actual.
<b>Programa</b>	Repite el programa actual (no disponible para la reproducción de la lista de reproducción).

Para cancelar, seleccione <Desactivar>.

### Para CD/MP3/WAV



Selecciona el modo aleatorio de reproducción

Selecciona el modo repetición de reproducción

- No puede activar el modo de repetición y el modo aleatorio al mismo tiempo.

- Para CD:

<b>TRACK</b>	Repetir la pista actual.
<b>DISC</b>	Reproducir aleatoriamente todas las pistas.

- Para MP3/WAV:

<b>TRACK</b>	Repetir la pista actual.
<b>FOLDER</b>	Se repiten todas las pistas de la carpeta actual.
<b>FOLDER</b>	Reproduce aleatoriamente todas las pistas de la carpeta actual y luego las pistas de las siguientes carpetas.
<b>DISC</b>	Reproducir aleatoriamente todas las pistas.

- Pulse, repetidamente, el botón hasta seleccionar el modo de reproducción deseado.

Para cancelar, pulse, repetidamente, el botón hasta que desaparezca el indicador.



## Ajustes de la reproducción de discos



Opciones de configuración de disco	Ajustes seleccionables	Inicial: <b>Subrayado</b>
<b>Idioma de Menu</b>	Selecciona el idioma inicial del menú de disco; Inicial <b>English</b> (☞ también página 77).	
<b>Idioma de Audio</b>	Selecciona el idioma de audio inicial; Inicial <b>English</b> (☞ también página 77).	
<b>Idioma subtítulos</b>	Seleccione el idioma de subtítulos inicial o borre el subtítulo ( <b>Desactivar</b> ); Inicial <b>Desactivar</b> (☞ también la página 77).	
<b>Formato salida vídeo</b>	Seleccione el sistema de color para el monitor externo. <b>NTSC, PAL</b> • Este ajuste solo es válido para el monitor externo conectado.	
<b>Tipo de Monitor</b>	<p>Seleccione el tipo de monitor para ver la imagen en pantalla ancha en el monitor externo.</p> <p>◆ <b>16:9</b>      ◆ <b>4:3 LB (Buzón)</b>      ◆ <b>4:3 PS (Panorámica)</b></p>  <p>El ajuste Tipo de Monitor también determina la forma en que se visualizan vídeos en la unidad.</p>	
<b>Compres. D. Range</b>	<p>Podrá disfrutar de un sonido potente a bajos niveles de volumen mientras se reproduce un software Dolby Digital.</p> <p><b>Auto</b> : Selecciónelo para aplicar el efecto al software codificado multicanal.</p> <p><b>Activar</b> : Selecciónelo para utilizar siempre esta función.</p>	

# Operaciones SD/USB

Esta unidad puede reproducir archivos MP3/WMA almacenados en una tarjeta SD o un dispositivo de clase de almacenamiento masivo USB.

- Todas las pistas de la tarjeta SD o del dispositivo USB se reproducirán repetidamente hasta que usted cambie la fuente.
- Asegúrese de tener una copia de respaldo de todos los datos importantes.

## Inserción de la tarjeta SD

### 1 Desenganche el panel del monitor.

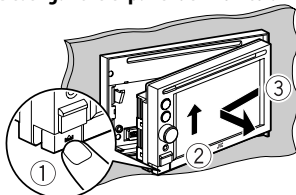

### 2 Inserte una tarjeta SD.

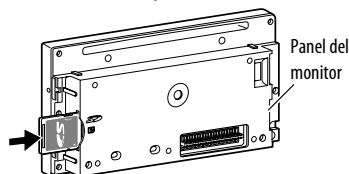

Introduzca la tarjeta SD hasta que oiga un chasquido.

### 3 Fije el panel del monitor.

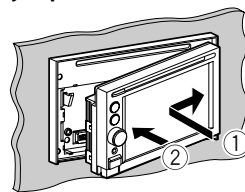

La fuente cambia a "SD" y se inicia la reproducción.

## Para expulsar la tarjeta SD

Desenganche el panel del monitor, después, empuje ligeramente la tarjeta SD.

## Conexión de un dispositivo USB

Puede conectar a la unidad, un dispositivo de clase de almacenamiento masivo USB tal como una memoria USB, reproductor de audio digital, etc.

- No es posible conectar un computador o un HDD (disco duro) portátil al terminal USB ( ) de la unidad.
- Cuando conecte un dispositivo USB, consulte también sus correspondientes instrucciones.

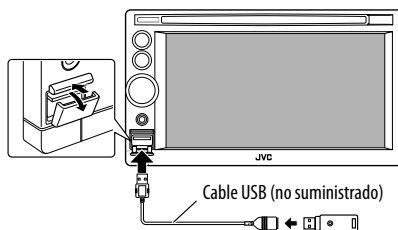

La fuente cambia a "USB" y se inicia la reproducción.

### Precaución:

- Evite usar el dispositivo USB si puede amenazar la seguridad de conducción.
- No ponga en marcha el motor del coche si hay un dispositivo USB conectado.
- No extraiga ni conecte repetidamente el dispositivo USB mientras parpadea "Comprob. archivos" en la pantalla.
- Desconecte el dispositivo USB cuando la reproducción está en pausa u otra fuente se encuentra seleccionada.
- La descarga electrostática en el momento de conectar el dispositivo USB puede provocar que el dispositivo no reproduzca de la manera normal. En tal caso, desconecte el dispositivo USB y, a continuación, reinicialcelo y desmonte el panel del monitor (luego vuélvalo a instalar).
- No deje el dispositivo USB en el coche expuesto a la luz directa del sol o a altas temperaturas pues se podrá producir deformación o daños en el dispositivo.
- Si desea más información acerca de las operaciones USB, véase página 76.



Formato de audio (MP3/WMA)      Modo de reproducción      Modo de sonido (☞ página 70)

Tipo de fuente ("SD" o "USB")      Estado de reproducción (||: pausa)

Nº de carpeta/Nº de pista/      Los datos de etiqueta aparecen solamente cuando están grabados.\*1  
Tiempo de reproducción

Durante la reproducción, aparecerá "Jacket picture" si el archivo cuenta con datos de etiqueta que incluyan "Jacket picture".

[▶ / ||] Comienza la reproducción/pausa.      [↺] Seleccióna el modo repetición de reproducción.\*2\*3

[◀◀] [▶▶] Pulse: Seleccióna la pista.      • ↺ TRACK: Repetir la pista actual.

[▲] [▼] Seleccióna la carpeta.      • ↻ FOLDER: Se repiten todas las pistas de la carpeta actual.

[↓↑] Seleccióna el modo aleatorio de reproducción.\*2\*3      [Lista] Visualiza la lista de carpetas/pistas. (☞ página 11)

- ↓↑ FOLDER: Reproduce aleatoriamente todas las pistas de la carpeta.
- ↓↑ SD/↑ USB: Reproducir aleatoriamente todas las pistas.

\*1 Cuando cambie la fuente, el nombre de la carpeta y el nombre del archivo aparecerán durante unos 5 segundos, aunque hayan datos de etiqueta grabados.

\*2 Para cancelar el modo aleatorio o de repetición, pulse, repetidamente, el botón hasta que desaparezca el indicador.

\*3 No puede activar el modo de repetición y el modo aleatorio al mismo tiempo.

- Mientras se reproduce desde un dispositivo USB, el orden de reproducción puede ser diferente de otros reproductores.
- Puede suceder que esta unidad no pueda reproducir algunos dispositivos USB o algunos archivos debido a sus características o a las condiciones de grabación.
- Puede suceder que esta unidad no pueda reproducir correctamente archivos en un dispositivo USB cuando se utilice un cable prolongador USB.
- Esta unidad no puede asegurar un correcto funcionamiento o suministro de alimentación a todos los tipos de dispositivos.

• Esta unidad puede reconocer un total de 5 000 archivos y 999 carpetas (un máximo de 999 archivos por carpeta).

# Para escuchar dispositivo iPod/iPhone

## Conexión del iPod/iPhone

- Utilice los siguientes cables:
  - Para escuchar la música:** Cable USB 2.0 (accesorio del iPod/iPhone)
  - Para ver video:** Cable USB audio y video para iPod/iPhone—KS-U39 (no suministrado)

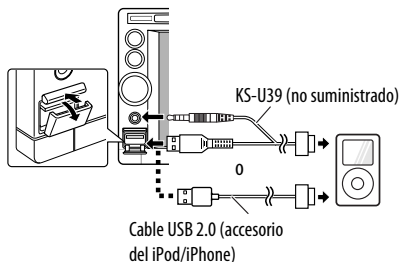

- Al encender esta unidad, el iPod/iPhone se carga a través de la unidad.
- Puede controlar los siguientes modelos de iPod/iPhone:
  - iPod con Video (5ta. generación)\*
  - iPod classic\*
  - iPod nano (6ta. generación)
  - iPod nano (5ta. generación)\*
  - iPod nano (4ta. generación)\*
  - iPod nano (3ra. generación)\*
  - iPod nano (2da. generación)
  - iPod nano (1ra. generación)
  - iPod touch (4ta. generación)\*
  - iPod touch (3ra. generación)\*
  - iPod touch (2da. generación)\*
  - iPod touch (1ra. generación)\*
  - iPhone 4\*
  - iPhone 3GS\*
  - iPhone 3G\*
  - iPhone\*

\* Para ver video con audio, conecte el iPod/iPhone mediante el cable USB Audio y Video (KS-U39, no suministrado).

## Configuración del modo de control del iPod y la velocidad de los audio libros



### Audiolibros

Seleccione la velocidad de los audio libros.

### Modo control iPod

- Cuando se utiliza iPod nano (1ra. generación) o iPod con video (5ta. generación), sólo se puede seleccionar **<Equipo>**.

<b>Equipo</b> 	Controla la reproducción con esta unidad.
<b>iPod</b> 	Controla la reproducción de audio/video mediante el iPod/iPhone. <ul style="list-style-type: none"><li>Muestra la información sobre reproducción.</li></ul>
<b>Externo</b> 	Admite cualquier señal de audio/video procedente del iPod/iPhone. <ul style="list-style-type: none"><li>No se muestra ninguna información.</li></ul>

Con algunos modelos de iPod/iPhone, el desempeño podría ser anormal o inestable durante la operación. En este caso, desconecte el dispositivo iPod/iPhone, y verifique su condición. Si el desempeño no mejora o se ha vuelto lento, reinicie su iPod/iPhone.



## Para escuchar dispositivo iPod/iPhone

- Las operaciones descritas en este manual corresponden al modo <Equipo> (véase página 59).
- Cuando se selecciona <iPod> o <Externo>, sólo se visualiza [Modo].



- Bajo ciertas condiciones, no se puede reanudar la reproducción para fuentes de vídeo.

[▶ / ||] Comienza la reproducción/pausa.

[◀◀] [▶▶] Pulse: Seleccióna la pista/vídeo.  
Sostener: Búsqueda hacia atrás/  
adelante.

[Lista] Visualiza el menú Música/Vídeo del iPod/iPhone. (véase página 61)

[Aspecto]\*1 Seleccióna una relación de aspecto. (véase página 72)

[↓ ↑] Seleccióna el modo aleatorio de reproducción.\*2

- ↓ ↑ SONGS: Funciona de la misma forma que "Shuffle Songs".
- ↓ ↑ ALBUMS: Funciona de la misma forma que "Shuffle Albums".

[↺] Seleccióna el modo repetición de reproducción.\*2

- ↺ ONE: Funciona de la misma forma que "Repeat One".
- ↺ ALL: Funciona de la misma forma que "Repeat All".

[DISP]\*1 Para ocultar/mostrar los botones de operación en la pantalla.

[ADJ]\*1 Ajusta la imagen. (véase página 72)

[Modo] Cambia el modo de control del iPod o la velocidad de los audio libros. (véase página 59)

[▶ + ◀] Cambia el modo de la aplicación iheartradio.

\*1 Aparece solamente cuando se reproduce vídeo.

\*2 Para cancelar el modo aleatorio o de repetición, pulse, repetidamente, el botón hasta que desaparezca el indicador.

- Al reproducir una pista que contiene una ilustración, los botones de funcionamiento desaparecen temporalmente mientras se carga su ilustración.

### Nota:

Cuando opera un iPod/iPhone, algunas operaciones pueden no funcionar correctamente o como se desea. En tal caso, visite el siguiente sitio web de JVC: <<http://www.jvc.co.jp/english/car/>> (solamente en inglés)

## Selección de una pista/vídeo del menú del iPod/iPhone



- 2 Seleccione el menú (Música o Video) (1), una categoría (2), a continuación, la opción deseada (3).

### Menú de música:

Seleccione la opción en la capa seleccionada hasta que comience la reproducción de la pista deseada.

El icono correspondiente se enciende en naranja.

(🎵): Música / (📺): Video)



Vuelve a la capa anterior

### Menú Video:



- Las categorías disponibles dependen del tipo de iPod/iPhone.

- \*1 También puede seleccionar la categoría pulsando la pestaña correspondiente.
- \*2 Estas categorías se muestran en el idioma seleccionado en su iPod/iPhone.

## Búsqueda alfabética o numérica de elementos en la categoría seleccionada



- 2 Visualice el primer carácter del título del elemento que desea buscar para (1) y, a continuación, busque un elemento (2).

Elimina los botones de la operación de búsqueda



Pulse repetidamente el botón de carácter hasta que se visualice el elemento que desea.

- Solamente se pueden seleccionar los caracteres disponibles.
- Cuando seleccione un carácter distinto de los del alfabeto, pulse [#].

- 3 Seleccione la opción deseada de la lista.



## Para escuchar iheartradio con el iPod/iPhone

Puede conectar su iPod touch/iPhone a esta unidad y escuchar iheartradio.

### ¿Qué es iheartradio?

iheartradio es una aplicación de iPod touch/iPhone que puede dar acceso a más de 750 emisoras de radio locales tanto en AM como en FM, así como a canales sin publicidad y canales programados por los artistas. Todas las emisoras se transmiten en formato AAC de alta calidad.

### Para conectar el iPod touch/iPhone

- 1 Inicie la aplicación iheartradio mediante su iPod touch/iPhone.
- 2 Conecte el iPod touch/iPhone a la unidad (ver página 59).

La fuente cambia a "iPod".



3



- Se selecciona automáticamente la primera emisora de la lista de emisoras [Favoritas]. Si no hay ninguna emisora en la lista de emisoras [Favoritas], la aplicación iheartradio se detiene hasta que se haya seleccionado una emisora (ver página 64).



Labels in the screenshot:

- Modo iheartradio
- Número de canal\*1
- Nombre de emisora
- Modo sonido
- FLRT
- PM 7:04
- : Sonido desactivado
- Información de canción
- Song Name
- Artist Name
- Estac.
- ☆
- ← →
- Aleator.
- MENU
- Muestra la ilustración del álbum o el logotipo de la emisora.\*2

Legend:

- [▶ / ■] Activa y desactiva el sonido.
- [◀◀] [▶▶] Selecciona la emisora favorita anterior/siguiente.
- [Aleator.] Selecciona una emisora de forma aleatoria.
- [Estac.] Muestra la lista de emisoras.
- [☆] Para guardar sus emisoras favoritas (ver página 64)
- [← →] Vuelve a reproducción de iPod touch/iPhone.

\*1 El número de canal es el número de la emisora favorita según el orden de registro.

\*2 El logotipo de la emisora aparece cuando no hay ilustración de álbum o cuando se detiene la aplicación iheartradio. Si no hay disponible ninguna ilustración o logotipo de emisora, se muestra la ilustración predeterminada.



## Para escuchar dispositivo iPod/iPhone

### Para buscar en la lista de emisoras

Puede utilizar la pantalla Lista de emisoras para buscar emisoras.

#### 1 Seleccione [Estac.].



- Las listas que contienen muchos elementos pueden tardar más tiempo en visualizarse.

#### 2 Seleccione el tipo de emisora (1), y, a continuación, la emisora que desea (2).



- Las emisoras favoritas que se han guardado con la unidad se muestran en la lista de favoritas.

### Para guardar sus emisoras favoritas

Las emisoras favoritas que estaban guardadas aparecen en la lista de emisoras. (← izquierda)



La emisora que se está escuchando actualmente se añade a la lista de emisoras [Favorites].

- Se puede añadir un máximo de 100 emisoras a la lista de emisoras [Favorites].
- Las emisoras se añaden al final de la lista de emisoras [Favorites].

El botón [★] no está disponible cuando se está escuchando una emisora que ya se ha guardado como favorita.

**Para borrar la emisora de la lista de favoritas**

- 1** Seleccione (1), y, a continuación, seleccione (2).



- 2.** Seleccione los elementos que desea borrar (1), y bórrelos (2).

Se marcan los elementos seleccionados "✓".  
 Selecciona/desmarca todos los elementos



Aparece un mensaje de confirmación.

**Búsqueda alfabética de emisoras en la categoría Todas ciudades**



- 2** Visualice el primer carácter de la emisora que desea buscar (1), a continuación, busque una emisora (2).

Elimina los botones de la operación de búsqueda



Pulse repetidamente el botón de carácter hasta que se visualice la emisora que desea.

- Solamente se pueden seleccionar los caracteres disponibles.

- 3** Seleccione la emisora que desea de la lista de emisoras.



# Para escuchar la radio satelital

Antes de la operación, conecte cualquiera de las dos unidades siguientes (no suministradas) al puerto de expansión en la parte trasera de la unidad.

Para escuchar la radio SIRIUS Satellite	SCC1 y KS-SRA100
	D&P, SCVDOC1 y KS-SRA100
Para escuchar la radio XM Satellite	Adaptador JVC Smart Digital—XMDJVC100
	CNP2000UCA y CNPJVC1

## Activación de la suscripción

### Para la radio SIRIUS

#### 1 Seleccione "SAT" como fuente.

(☞ página 44)

La radio satelital SIRIUS comienza a actualizar todos los canales SIRIUS. (Consulte debajo "Actualizaciones de canales—SIRIUS/XM").

- Una vez finalizada la actualización, la radio satelital SIRIUS sintoniza el canal de vista previa.

#### 2 Pulse [Mode] para ver SIRIUS ID.

#### 3 Póngase en contacto con SIRIUS por Internet en <<http://activate.siriusradio.com/>> para activar su suscripción, o haga una llamada gratuita a SIRIUS marcando 1-888-539-SIRIUS (7474).

Una vez que haya finalizado su suscripción, aparecerá "Subscription updated Press any key to continue" en la pantalla.

### Para la radio XM

#### 1 Seleccione "SAT" como fuente.

(☞ página 44)

El sintonizador XM\* comienza a actualizar todos los canales XM. El "canal 1" se sintoniza automáticamente. (Consulte debajo "Actualizaciones de canales—SIRIUS/XM").

#### 2 Consulte el número de identificación de la radio satelital XM que aparece en la carcasa del Sintonizador XM o sintonice "Channel 0".

En la pantalla se visualiza el número de identificación de 8 dígitos (alfanuméricos).

**Para cancelar la visualización del número de identificación** seleccione un canal diferente al "0".

#### 3 Acceda al servicio de radiosatelital XM por Internet en <[www.xmradio.com](http://www.xmradio.com)> y haga clic en "Activate Radio", o llame al 1-800-XM-RADIO (1-800-967-2346).

Una vez activado, la unidad podrá sintonizar cualquiera de los canales disponibles.

\* Sintonizador XM: XMDirect™ Tuner Box o XMDirect2 Tuner System

### Actualizaciones de canales—SIRIUS/XM

- Si los canales han sido actualizados después de la suscripción, la actualización se inicia automáticamente, y no se escucha ningún sonido:
  - Para la radio satelital SIRIUS: Aparece "UPDATING".
  - Para la radio satelital XM: Aparece "UPDATING" (cuando XMDJVC100 está conectado) o "UNAUTH" (cuando CNP2000UCA y CNPJVC1 están conectados).
- La actualización tarda algunos minutos en finalizar.
- No pulse ningún botón ni realice una operación hasta que finalice la actualización.

**[Banda]** Selecciona la banda.  
 Para SIRIUS: SR1 → SR2 → SR3  
 Para XM: XM1 → XM2 → XM3  
**[◀▶]** Pulse: Selecciona un canal.  
 Sostener: Cambia los canales rápidamente.  
 – Durante la búsqueda, se omiten los canales no válidos y aquellos a los que no está suscrito.

**[▲] [▼]** Selecciona un canal preajustado.  
**[◀ CAT]** Selecciona una categoría.\*  
**[CAT ▶]** Selecciona una categoría.\*  
**[Lista]** Visualiza la Lista categoría/canales.  
**[Direct]** Selecciona un canal directamente.  
**[DISP]** Cambia entre la pantalla de lista de preajustes y la pantalla de fuente del sintonizador.  
**[Modo]** Sólo para SIRIUS: Muestra SIRIUS ID.

- \* Para la radio SIRIUS:  
 – Para seleccionar un canal de entre todas las categorías, seleccione **<ALL>**.  
 Para la radio XM:  
 – Para seleccionar un canal entre todas las categorías (incluyendo canales no categorizados), pulse **[◀ CAT]** o **[CAT ▶]**.  
 – Si no selecciona un canal en el lapso de 15 segundos, se cancelará la categoría seleccionada. Ahora puede seleccionar un canal de entre todas las categorías.
- Para obtener más información sobre la programación SIRIUS/XM o si desea suscribirse, visite [www.siriusxm.com](http://www.siriusxm.com).



## Cómo almacenar canales en la memoria

Se pueden preajustar seis canales para cada banda.

- 1 Sintonice la emisora que desea preajustar. (→ página 67)

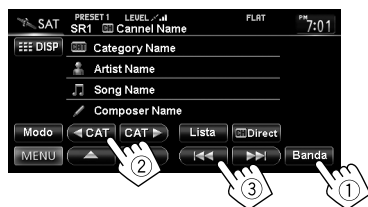

- 2 Visualice la lista de preajustes. (→ página 67)



- 3 Seleccione un número de preajuste.



## Selección de los canales de preajuste



También cambia los canales preajustados

## Selección rápida de un canal



Seleccione un canal de la Lista de categorías/canales

Seleccione directamente un canal ingresando su número

## Selección de la lista

- 1 Seleccione una categoría (1) y luego un canal (2) en la categoría seleccionada.

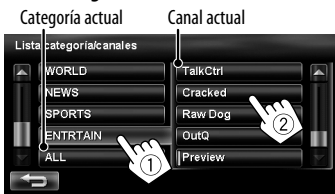

## Selección directa de un canal

- Ingrese el número de canal (1), después, confirme (2).





Los siguientes botones aparecen mientras se reproduce video con "AV-IN" seleccionado como fuente.

- [Aspecto]** Selecciona una relación de aspecto. (página 72)
- [DISP]** Para ocultar/mostrar los botones de operación en la pantalla.
- [ADJ]** Ajusta la imagen. (página 72)

- Seleccione un ajuste adecuado en <Entrada aux. delant.> o <Entrada AV>. (páginas 74 y 75)

## Front AUX

### 1 Conexión de un componente externo.

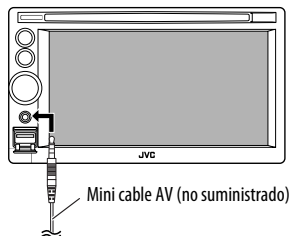

### 2 Seleccione "Front AUX" como fuente.

(página 44)

### 3 Encienda el componente conectado y comience a reproducir la fuente.

## AV-IN

Puede conectar un componente externo a los jacks LINE IN/VIDEO IN. (Manual de instalación/conexión)

### 1 Seleccione "AV-IN" como fuente.

(página 44)

### 2 Encienda el componente conectado y comience a reproducir la fuente.



# Ecuación de sonido

Puede seleccionar un modo de sonido preajustado adecuado al género musical. También puede personalizar el modo de sonido.

ESPAÑOL

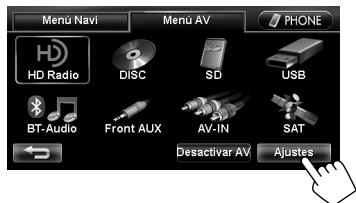

### 3 Seleccione un modo de sonido.

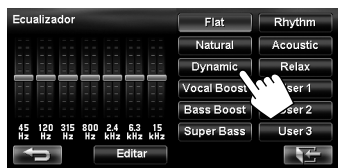

### Cómo almacenar sus propios ajustes

Los ajustes realizados se pueden almacenar en <User1>, <User2> y <User3>.

### 1 Repita los pasos 1 y 2, y luego el paso 3 de la izquierda...

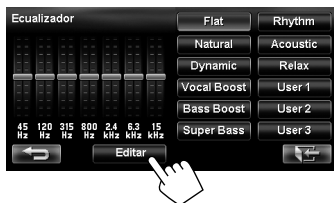

### 2 Seleccione la frecuencia (1), y a continuación, ajuste el nivel de frecuencia (2).



También ajusta el nivel de frecuencia

### 3 Almacene el ajuste.





# Cambiar el color de la iluminación

Es posible cambiar el color de iluminación de los botones en el panel del monitor.



## 4 Seleccione un color.



Su propio color almacenado  
(← a la derecha)

Iluminación de colores variables  
• El color de la iluminación cambia gradualmente.

## Cómo almacenar sus propios ajustes

- No es posible ajustar el color cuando se selecciona una iluminación de colores variables.

### 1 Después de seleccionar un color en el paso 4 de la izquierda...



### 2 Ajuste el color.



### 3 Guarde el ajuste en <User1> o <User2>.



# Ajustes para reproducción de video

## Ajuste de la imagen

Es posible ajustar la calidad de la imagen de la reproducción de video como, por ejemplo, DVD, iPod video o video desde una cámara o un componente externo.

### 1 Visualice el menú de ajuste.



### 2 Ajuste la imagen (-5 a +5).

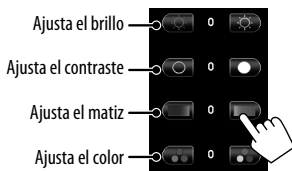

## Cambiar la relación de aspecto

Puede cambiar la relación de aspecto para la reproducción de video.



	Señal 4:3	Señal 16:9
<b>Completa:</b> Para imágenes originales 16:9		
<b>Zoom:</b> Para imágenes originales 4:3LB		
<b>Normal:</b> Para imágenes originales 4:3		
<b>Auto:</b>	<ul style="list-style-type: none"> <li>• Para "DISC", solamente: La relación de aspecto se selecciona automáticamente para que corresponda con las señales entrantes.</li> </ul>	

## Opciones del menú AV

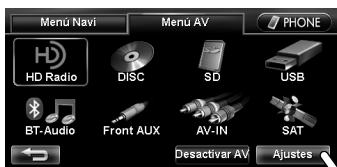

Cambia la categoría pulsando la pestaña correspondiente

### Opciones del menú

### Ajustes seleccionables

Inicial: **Subrayado**

#### Fader/Balance

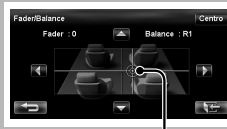

Cursor

Fader: Ajusta el balance de salida de los altavoces delanteros y traseros.

• **F6 a R6**; Inicial **0**

– Cuando utiliza un sistema de dos altavoces, ajuste el fader al centro (0).

Balance: Ajusta el balance de salida de los altavoces izquierdo y derecho.

• **L6 a R6**; Inicial **0**

Pulse [**▲**/**▼**/**◀**/**▶**] o arrastre el cursor para ajustar.

• Para ajustar el fader o el balance en el centro (0), pulse [**Centro**].

Opciones del menú	Ajustes seleccionables	Inicial: <b>Subrayado</b>
<b>Ecuador</b>	<b>Flat/Natural/Dynamic/Vocal Boost/Bass Boost/Super Bass/Rhythm/Acoustic/Relax/User1/User2/User3</b> (ver página 70)	
<b>Subwoofer/HPF</b>	<p>Ajusta el nivel de salida del subwoofer, filtro pasabajos, y filtro Pasaaltos. Pulse <b>[Entrar]</b> para ajustar cada configuración.</p> <ul style="list-style-type: none"> <li>• <b>Subwoofer Nivel:</b> Ajusta el nivel de salida del subwoofer. <b>Desactivar, -24dB a +20dB; Inicial 0dB</b></li> <li>• <b>Frecuencia de LPF:</b> Ajusta la frecuencia de corte del filtro pasabajos.* <b>50Hz a 150Hz</b> (a intervalos de 10 Hz); Inicial <b>100Hz</b></li> <li>• <b>Filtro pasaaltos:</b> Ajusta la pendiente de calidad (Q-slope) del filtro pasabajos.* <b>-24dB, -18dB, -12dB, -6dB</b></li> <li>• <b>Frecuencia de HPF:</b> Ajusta la frecuencia de corte del filtro pasaaltos. <b>Desactivar, 50Hz a 150Hz</b> (a intervalos de 10 Hz)</li> <li>• <b>Filtro pasabajos:</b> Ajusta la pendiente de calidad (Q-slope) del filtro pasaaltos. <ul style="list-style-type: none"> <li>- No se puede seleccionar cuando <b>&lt;Frecuencia de HPF&gt;</b> es <b>&lt;Desactivar&gt;</b>.</li> </ul> </li> </ul>	
<b>Ajuste Volumen</b>	<p>Defina y almacene el nivel de volumen de ajuste automático para cada fuente, comparándolo con el nivel de volumen de FM. El nivel de volumen aumenta o disminuye automáticamente al cambiar la fuente.</p> <ul style="list-style-type: none"> <li>• Aparece <b>&lt;Fijar&gt;</b> si una radiodifusión en FM está seleccionada como fuente.</li> </ul>	
<b>Volumen adaptable</b>	<p>Al activar esta función, el sistema aumenta automáticamente el nivel del volumen (tanto de guía como de audio) conforme aumenta la velocidad del automóvil.</p> <p><b>Desactivar, Minimo, Medio, Maximo</b></p>	
<b>Gncia. Amplific.</b>	<p>Puede cambiar el nivel máximo de volumen de este receptor.</p> <p><b>Alta:</b> VOL 0 a 20 (para guía)/VOL 00 a 50 (para audio) <b>Baja:</b> VOL 0 a 15 (para guía)/VOL 00 a 30 (para audio) (Selecciónelo cuando la potencia máxima de los altavoces sea inferior a 50 W.)</p> <p><b>Desactivar:</b> Desactiva el amplificador incorporado (VOL 0 a 20 (para guía)/VOL 00 a 50 (para audio).)</p> <ul style="list-style-type: none"> <li>• Si cambia este ajuste de <b>&lt;Alta&gt;/&lt;Desactivar&gt;</b> a <b>&lt;Baja&gt;</b> cuando el nivel de volumen se encuentra más alto que el nivel máximo de <b>&lt;Baja&gt;</b>, la unidad reduce automáticamente el nivel de volumen (guía: VOL 15/audio: VOL 30).</li> </ul>	

\* No se puede seleccionar cuando **<Subwoofer Nivel>** es **<Desactivar>**.

## Opciones del menú AV

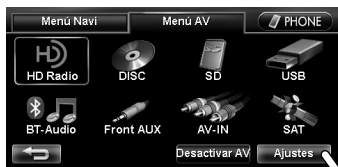

Cambia la categoría pulsando la pestaña correspondiente

Opciones del menú	Ajustes seleccionables	Inicial: <b>Subrayado</b>
Pantalla	<b>Regulador luminoso</b>	<b>Desactivar:</b> Se cancela. <b>Activar:</b> El atenuador de luminosidad se activa. <b>Auto:</b> La pantalla y la iluminación de los botones se oscurecen al encender los faros. • Se requiere la conexión del conductor de control de iluminación. (Manual de instalación/conexión) <b>Hora:</b> Activa el ajuste de tiempo del atenuador de luz debajo.
	<b>Hora regulador</b>	Ajusta los tiempos de activación/desactivación del atenuador de luminosidad.
	<b>Brillo</b>	Ajuste el brillo de la pantalla. -5 a +5; Inicial +5
	<b>Color de iluminación</b>	☞ página 71
	<b>Color de pantalla</b>	Seleccione el color de las barras y botones en el panel táctil.
	<b>Fondo</b>	Seleccione el fondo de pantalla de entre cinco opciones. Pulse ▲/▼ para seleccionar un fondo y pulse [OK].
	<b>Reloj vid./pant.apag.</b>	<b>Activar:</b> La hora del reloj se visualiza mientras se reproduce una fuente de video o con la pantalla apagada. <b>Desactivar:</b> Se cancela.
	<b>Vista fuera de eje</b>	Seleccione <Activar> si la pantalla es difícil de ver debido al ángulo o a la posición de instalación. <b>Activar, Desactivar</b>
Entrada	<b>Modo Demo</b>	Este ajuste se desactiva y desaparece del menú cuando el sistema detecta el primer movimiento del vehículo. <b>Activar, Desactivar</b>
	<b>Entrada aux. delant.</b>	<b>Activar:</b> Selecciónelo al conectar un componente de audio al terminal de entrada AUX en el panel del monitor. <b>Desactivar*:</b> Selecciónelo cuando no hay un componente de audio conectado ("Front AUX" no se puede seleccionar).

\* No se puede seleccionar cuando se ha seleccionado la entrada como fuente.

	Opciones del menú	Ajustes seleccionables	Inicial: <b>Subrayado</b>
Entrada	<b>Entrada AV</b>	Podrá determinar el uso de los jacks LINE IN y VIDEO IN. (☞ página 69) <b>AV:</b> Selecciónelo al conectar un componente AV, como una videocámara. <b>Audio:</b> Selecciónelo al conectar un componente de audio, como un reproductor de audio portátil. <b>Desactivar</b> *1: Selecciónelo cuando no hay ningún componente conectado ("AV-IN" no se puede seleccionar).	
	<b>Audio de Bluetooth</b>	<b>Activar:</b> Se activa "BT Audio" para la selección de la fuente. <b>Desactivar</b> *1: Se desactiva "BT Audio" para la selección de la fuente ("BT Audio" no se puede seleccionar).	
	<b>Entrada Cámara</b> *2	<b>Activar, Desactivar</b> (☞ página 87)	
	<b>Polarid. señal inver.</b> *2	<b>Batería, GND</b> (☞ página 9)	
Sistema	<b>Idioma</b>	Selecciona el idioma utilizado para la información en pantalla y la guía de voz. <b>English, Español, Français</b>	
	<b>Formato Tiempo</b>	<b>12 Horas, 24 Horas</b>	
	<b>Zona Horaria</b> *2	Para el ajuste del reloj, seleccione su área residencial entre una de las siguientes zonas horarias. <b>Hawai (UTC-10:00), Alaska (UTC-09:00), Pacífico (UTC-08:00), Montaña (UTC-07:00), Central (UTC-06:00), Oriental (UTC-05:00), Atlántico (UTC-04:00), Tierra Nueva (UTC-03:30)</b>	
	<b>Horario de verano</b> *2	Actívelo si su área residencial está sujeta a DST (Horario de verano). <b>Auto:</b> Activa la hora de verano. <b>Desactivar:</b> Se cancela.	
	<b>Beep</b>	Ajuste el volumen del tono de pulsación de las teclas. <b>Desactivar, 1 a 10; Inicial 5</b>	
	<b>Mensaje de bienvenida</b>	Edite el mensaje para el momento en que se inicia y cierra la unidad.	
	<b>Mensaje de apagado</b>	• Para editar el mensaje, pulse <b>[Editar]</b> , ingrese el mensaje y luego pulse <b>[OK]</b> . Puede escuchar el mensaje editado pulsando <b>[Prueba]</b> . – Para ingresar los caracteres, ☞ página 11.	
	<b>Pantalla de inicio</b>	Seleccione la pantalla de inicio que aparece cuando se enciende el sistema.	
<b>Rest. ajust. predet.</b>	Inicialice todos los ajustes realizados. Pulse <b>[Restaurar]</b> para inicializar los ajustes. • Cuando restaure la configuración, ajústela en la pantalla de configuración de instalación (☞ página 9).		

\*1 No se puede seleccionar cuando se ha seleccionado la entrada como fuente.

\*2 El ajuste varía dependiendo de la configuración de instalación (☞ página 9).



# Información adicional

## Reproducción de archivo

### Reproducción de archivos MP3/WMA\*1/WAV\*2

- Esta unidad puede reproducir archivos con el código de extensión <.mp3>, <.wma> o <.wav> (sin distinción de caja—mayúsculas/minúsculas).
- Este receptor puede reproducir archivos que cumplan con las siguientes condiciones:
  - Velocidad de bit:  
MP3/WMA: 32 kbps — 320 kbps
  - Frecuencia de muestreo:  
MP3: 48 kHz, 44,1 kHz, 32 kHz  
24 kHz, 22,05 kHz, 16 kHz  
WMA: 48 kHz, 44,1 kHz, 32 kHz, 22,05 kHz  
WAV: 44,1 kHz
- Esta unidad puede mostrar etiqueta ID3 Versión 1,0/1,1/2,2/2,3/2,4 (para MP3).
  - La etiqueta ID3 Versión 2.4 no está disponible para la reproducción SD/USB.
- Esta unidad también puede mostrar la etiqueta WAV/WMA.
- Esta unidad puede reproducir archivos grabados en VBR (velocidad variable de bits).
- Los archivos grabados en VBR presentan una discrepancia en la indicación del tiempo transcurrido.
- Este receptor no puede reproducir los siguientes archivos:
  - Archivos MP3 codificados con formato MP3i y MP3 PRO.
  - Archivos MP3 codificados con Layer 1/2.
  - Archivos WMA codificados con formatos sin pérdida, profesional, y de voz.
  - Archivos WMA no basados en Windows Media® Audio.
  - Archivos formateados WMA protegidos contra copia por DRM.

\*1 Los archivos WMA se reproducen solamente cuando están grabados en un dispositivo USB o tarjeta SD.

\*2 Los archivos WAV se reproducen solo si están grabados en un disco.

## USB

- Esta unidad no puede reconocer ningún dispositivo USB que tenga un régimen distinto de 5 V y que exceda de 1 A.
- Los dispositivos USB equipados con funciones especiales, como por ejemplo, funciones de seguridad de datos, no se pueden usar con esta unidad.

- No utilice un dispositivo USB con 2 o más particiones.
- Dependiendo la forma de los dispositivos USB y de los puertos de conexión, puede suceder que algunos de ellos no puedan conectarse correctamente o que haya flojedad en la conexión.
- Esta unidad puede no reconocer una tarjeta de memoria insertada en un lector de tarjetas USB.
- Conecte a la unidad un solo dispositivo por vez. No utilice un hub USB.
- Al efectuar la conexión con un cable USB, utilice un cable USB 2.0.

## Información del disco mostrado en el monitor externo

Las pantallas siguientes aparecen sólo en el monitor externo.

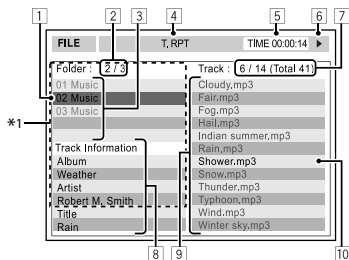

- 1 Carpeta actual (barra resaltada) \*2
- 2 Número de carpeta actual/número total de carpetas \*2
- 3 Lista de carpetas \*2
- 4 Modo de reproducción seleccionado
- 5 Tiempo de reproducción transcurrido de la pista actual
- 6 Estado de operación
- 7 **CD**: Número de la pista actual/número total de pistas del disco  
**MP3/WAV**: Número de la pista actual/número total de pistas de la carpeta actual
- 8 Información de la pista
- 9 Lista de pistas
- 10 Pista actual (resaltado)

\*1 Si los datos de etiqueta incluyen "Jacket Picture" (línea de base JPEG), aparecerá visualizada.

\*2 Sólo para MP3/WAV

## Señales de sonido emitidas a través de los terminales traseros

### A través de los terminales analógicos (Salida de altavoz/F OUT/R OUT)

Se emite la señal de 2 canales. Cuando se reproduce un disco codificado multicanal, se mezclan las señales multicanal.

- El sonido DTS no se puede reproducir.

## Códigos de idiomas (para selección del idioma de DVD)

Código	Idioma	Código	Idioma	Código	Idioma	Código	Idioma	Código	Idioma
AA	Afar	FA	Persa	KK	Kazak	NO	Noruego	ST	Sesotho
AB	Abkasiano	FI	Finlandés	KL	Groenlandés	OC	Ocitano	SU	Sudanés
AF	Afrikaans	FJ	Islas Fiji	KM	Camboyano	OM	(Afan) Oromo	SW	Suahili
AM	Amearico	FO	Faroés	KN	Kanadí	OR	Oriya	TA	Tamul
AR	Arabe	FY	Frisón	KO	Coreano (KOR)	PA	Punjabi	TE	Telugu
AS	Asamés	GA	Irlandés	KS	Cashemir	PL	Polaco	TG	Tajik
AY	Aimara	GD	Escocés Gaélico	KU	Curdo	PS	Pashto, Pushto	TH	Tailandés
AZ	Azerbaiyano	GL	Gallego	KY	Kirgí	QU	Quechua	TI	Tigrinya
BA	Baskir	GN	Guaraní	LA	Latín	RM	Retorromano	TK	Turcomano
BE	Byelorussian	GU	Gujarati	LN	Lingalés	RN	Kirundi	TL	Tagalo
BG	Búlgaro	HA	Hausa	LO	Laosiano	RO	Rumano	TN	Setswana
BH	Bihari	HI	Hindi	LT	Lituano	RW	Kinyarwanda	TO	Tonga
BI	Bislama	HR	Croata	LV	Letón, Latvio	SA	Sánscrito	TR	Turco
BN	Bengalí, Bangla	HU	Húngaro	MG	Malagasio	SD	Sindhi	TS	Tsonga
BO	Tibetano	HY	Armenio	MI	Maorí	SG	Sangho	TT	Tártaro
BR	Bretón	IA	Interlingua	MK	Macedonio	SH	Serbocroata	TW	Twi
CA	Catalán	IE	Interlingüe	ML	Malayalam	SI	Cingalés	UK	Ucraniano
CO	Corso	IK	Inupiak	MN	Mongol	SK	Eslovaco	UR	Urdu
CS	Checo	IN	Indonesio	MO	Moldavo	SL	Esloveno	UZ	Uzbek
CY	Galés	IS	Islandés	MR	Marathi	SM	Samoano	VI	Vietnamita
DZ	Butaní	IW	Hebreo	MS	Malayo (MAY)	SN	Shona	VO	Volapük
EL	Griego	JA	Japonés	MT	Maltés	SO	Somali	WO	Wolof
EO	Esperanto	JI	Yidish	MY	Burmés	SQ	Albanés	XH	Xhosa
ET	Estonio	JW	Javanés	NA	Nauru	SR	Serbio	YO	Yoruba
EU	Vasco	KA	Georgiano	NE	Nepalés	SS	Siswati	ZU	Zulú



# Operaciones Bluetooth

## Información sobre el uso de dispositivos Bluetooth®

ESPAÑOL

### Bluetooth®

Bluetooth es una tecnología de radiocomunicación inalámbrica de alcance corto para dispositivos móviles, como por ejemplo, teléfonos móviles, PCs portátiles, y otros dispositivos. Los dispositivos Bluetooth se pueden comunicar entre sí mediante conexión sin cables.

#### Países en los que se puede utilizar la función Bluetooth®

- Estados Unidos
- Canadá

#### Perfil de Bluetooth

Esta unidad es compatible con los perfiles Bluetooth siguientes;

- HFP (Perfil manos libres) 1.5
- OPP (Perfil de carga de objetos) 1.1
- PBAP (Perfil de Acceso a Agenda Telefónica) 1.0
- A2DP (Perfil Avanzado de Distribución de Audio) 1.2
- AVRCP (Perfil de Control Remoto de Audio/Video) 1.3

- Algunas operaciones no están disponibles mientras conduce. Cuando tenga que realizar operaciones, detenga el coche en un lugar seguro.
- Dependiendo de la versión de Bluetooth, puede suceder que algunos dispositivos Bluetooth no se puedan conectar a esta unidad.
- Esta unidad podría no funcionar con algunos dispositivos Bluetooth.
- Las condiciones de conexión pueden variar según las circunstancias.
- El dispositivo se desconecta al apagar la unidad.

#### Mensajes de advertencia para las operaciones Bluetooth

“No se puede establecer la conexión. Conéctese desde el teléfono.”	El dispositivo está registrado pero ha fallado la conexión. Conecte desde su teléfono, o utilice <Conectar> para volver a conectar el dispositivo (véase página 80).
“El sistema no puede conectarse con este dispositivo. Desconéctelo y conéctese desde el dispositivo.”	Desconecte el dispositivo actual y, a continuación, opere otro dispositivo a conectar.
“El sistema no puede conectarse con este dispositivo. Conéctese desde el dispositivo.”	Opere el dispositivo a conectar.
“Error de vinculación.”	La operación que intenta realizar no puede completarse. Intente la operación otra vez.
“Error de conexión.”	
“Error de desconexión.”	
“Error al borrar.”	
“Memoria llena.”	Ha intentado copiar la 501ª entrada de la guía telefónica. Antes de copiar, borre los nombres que ya no necesita.

#### Información Bluetooth:

Si desea obtener más información sobre Bluetooth, visite el siguiente sitio web de JVC:  
<<http://www.jvc.co.jp/english/car/>> (solamente en inglés)

#### Para comprobar el estado de conexión del dispositivo Bluetooth

El indicador  aparece cuando se conecta un dispositivo Bluetooth





# Uso del dispositivo Bluetooth

## Registrando un dispositivo Bluetooth

### Para conectar un dispositivo Bluetooth por primera vez

Cuando se conecta por primera vez un dispositivo Bluetooth a la unidad, efectúe el apareamiento entre la unidad y el dispositivo. El apareamiento permite que los dispositivos Bluetooth puedan comunicarse entre sí.

- Una vez que se registre un dispositivo Bluetooth, permanecerá registrado hasta que lo borre. (página 80)
- Se podrá registrar hasta un máximo de 5 dispositivos en total.
- Sólo se permite conectar simultáneamente un dispositivo para teléfono Bluetooth y otro para audio Bluetooth.
- Para utilizar la función Bluetooth, deberá activar la función Bluetooth del dispositivo.

La pantalla de muestra que aparece aquí representa el KW-NT50HDT. Cuando se utiliza el KW-NT30HD, el Nombre de dispositivo que aparece es "KW-NT30HD".

**1 Opere el dispositivo Bluetooth para activar su función Bluetooth.**

**2 Visualice la pantalla de ajuste Bluetooth.**

### Para conectar un teléfono móvil Bluetooth



Se visualiza <Ajustes del teléfono>.

### Para conectar un reproductor de audio Bluetooth



- Para activar "BT Audio" para selección de la fuente, vea página 75 (<Audio de Bluetooth>).



Se visualiza <Modo>.

**3 Cambie el código PIN.**

- Si omite el cambio del código PIN, vaya al paso 4.

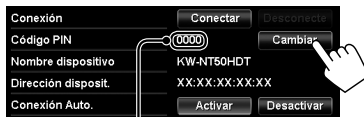

Código PIN (inicial: 0000)

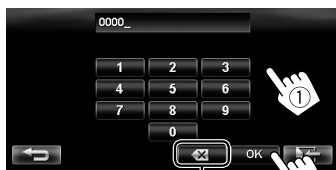

*Pulse:* Borra el último carácter  
*Sostener:* Borra todos los caracteres

**4**



Continúa en la página siguiente



5



6 Opere el dispositivo Bluetooth a conectar.

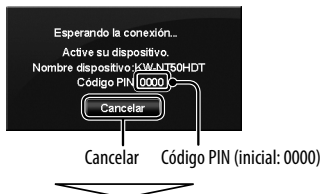

Aparece "Conectado". Pulse **[OK]** para confirmar la operación.

Ahora la conexión ha quedado establecida y usted puede usar el dispositivo Bluetooth a través de la unidad.

## Conexión/desconexión de un dispositivo Bluetooth registrado

1 Visualice la pantalla de ajuste Bluetooth.

( página 86)

- Para teléfonos móviles Bluetooth: <Ajustes del teléfono>
- Para el reproductor de audio Bluetooth: <Modo>

2 Para conectar



Seleccione el dispositivo que desea conectar.



: teléfono móvil / : reproductor de audio / : tanto teléfono móvil como reproductor de audio

- Todos los dispositivos registrados (teléfono móvil y reproductor de audio) se encuentran listados en <Conexión disposit.>.
  - Seleccione las opciones dependiendo del dispositivo que está operando.

Para desconectar



Aparece un mensaje de confirmación.

## Borrar un dispositivo Bluetooth registrado

Seleccione el dispositivo cuyo registro desea eliminar en <Conexión disposit.> ( paso 2, anterior).



Aparece un mensaje de confirmación.

# Uso de un teléfono móvil Bluetooth

## Recepción de una llamada

Cuando ingresa una llamada/se realiza una llamada...

### En la pantalla del mapa:

Aparecen las barras de control del teléfono móvil.

Estado del dispositivo /Recordatorio de batería (sólo cuando la información procede del dispositivo)



Finaliza/rechaza la llamada

### En la pantalla AV:

Información de la llamada (si se ha obtenido)



Finaliza/rechaza la llamada

- No es posible utilizar el teléfono mientras se está visualizando la imagen de la cámara de retrovisión (ver página 87).

## Cuando <Auto Responder> está ajustado en <Activar>

La unidad contesta automáticamente la llamada entrante. (ver página 86)

### Acerca de los iconos de categoría del número de teléfono

Los iconos que indican la categoría del número de teléfono aparecen junto con el número de teléfono.

Los iconos de categoría mostrados pueden diferir según el teléfono móvil conectado.

## Ajuste del volumen de las llamadas/audifono

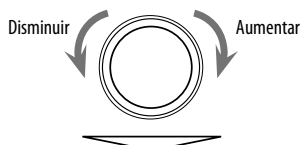

- Este ajuste no afecta al nivel de volumen de las otras fuentes.
- Acerca del rango de volumen, ver página 73 (<Gncia. Amplific.>).

Este ajuste no afecta el volumen del micrófono. Se ajusta automáticamente.

Icono de categoría	Name	123-456-78XX
	Tom	123-456-789X
	Ken	? 123-456-78XX
	Office	123-456-7XXXX



## Cambio entre el modo manos libres y el modo teléfono

Mientras habla...



Cada vez que pulsa el botón, el método de conversación cambia. El indicador correspondiente se enciende en naranja (📞: modo manos libres / 📱: modo teléfono).

- Dependiendo del tipo de teléfono móvil, la llamada puede finalizar automáticamente cuando cambia al modo teléfono.

## Cómo hacer una llamada



Sostener. Añade "+"

Pulse: Borra el último carácter

Sostener: Borra todos los caracteres

- Puede ingresar un máximo de 30 números.

## Uso de la guía telefónica/listas de llamada



[📞➔] A partir de la lista de llamadas realizadas.

[📞←] A partir de la lista de llamadas recibidas.

[📞↔] A partir de la lista de llamadas perdidas.

[📞] A partir de la guía telefónica.

- Para copiar la guía telefónica, 📄 página 83.
- Para buscar número telefónico, 📄 página 83.



- Si su teléfono móvil es compatible con Phone Book Access Profile (PBAP, Perfil de Acceso a Agenda Telefónica), 📄 página 84.

## Cómo realizar una llamada mientras funciona el sistema de navegación



0



## Copia de la guía telefónica

Puede copiar, a esta unidad, la memoria de la guía telefónica de un teléfono móvil (hasta 500 memorias).

### 1 Visualice <Agenda>.

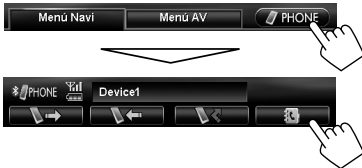

### 2



Número de memorias de la guía telefónica copiadas

### 3 Haga funcionar el teléfono móvil objetivo.

- Consulte el manual de instrucciones suministrado con su teléfono móvil.
- Para cancelar la transferencia, pulse [Finalizar].

### 4 Finalice el procedimiento.



La memoria de la guía telefónica se copia del teléfono móvil.

## Búsqueda de un número telefónico de la guía telefónica

### 1



### 2 Visualice el primer carácter del nombre que desea buscar para (1) y, a continuación, busque un nombre (2).

Elimina los botones de la operación de búsqueda



Pulse repetidamente el botón de carácter hasta que se visualice el elemento que desea.

- Solamente se pueden seleccionar los caracteres disponibles.
- Cuando seleccione un carácter distinto de los del alfabeto, pulse [#].

### 3 Seleccione, en la lista, el número de teléfono al que desea llamar.



## Eliminar la memoria de números de teléfonos de la unidad

1 Visualice la guía telefónica/lista de llamadas que desea eliminar. (ver página 82)



3 Seleccione los elementos que desea eliminar (1) y, a continuación, elimínelos (2).

- Los elementos seleccionados se marcarán con "✓".

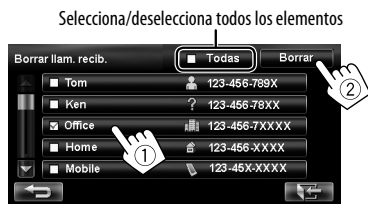

Aparece un mensaje de confirmación.

## Acerca del teléfono móvil compatible con Phone Book Access Profile (PBAP, Perfil de Acceso a Agenda Telefónica)

Si su teléfono móvil es compatible con PBAP, la guía telefónica y las listas de llamadas se copian automáticamente a la unidad.

- Guía telefónica: hasta 5 000 entradas
- Llamadas realizadas, llamadas recibidas y llamadas perdidas: hasta 50 entradas cada uno

## Para visualizar la guía telefónica/listas de llamada del teléfono móvil o la unidad



# Uso del reproductor de audio Bluetooth

- Para activar "BT Audio" para selección de la fuente, [página 75](#) (<Audio de Bluetooth>).
- Para registrar un dispositivo nuevo, [página 79](#).
- Para conectar/desconectar un dispositivo, [página 80](#).



- Los botones de funcionamiento, los indicadores y la información que aparecen en la pantalla difieren dependiendo del dispositivo conectado.

[▶]	Inicie la reproducción.	[↓ ↑]	Selecciona el modo aleatorio de reproducción.*
[⏸]	Pone en pausa.	[↻]	Selecciona el modo repetición de reproducción.*
[◀▶]	Selecciona la pista.	[Modo]	Visualiza la pantalla de ajuste Bluetooth. ( <a href="#">página 86</a> )
[▲ ▼]	Selecciona el grupo. (Funciona únicamente cuando el dispositivo es compatible con la función.)		

\* Para cancelar el modo aleatorio o de repetición, pulse, repetidamente, el botón hasta que desaparezca el indicador.



# Ajustes del dispositivo Bluetooth

## Para teléfonos móviles Bluetooth

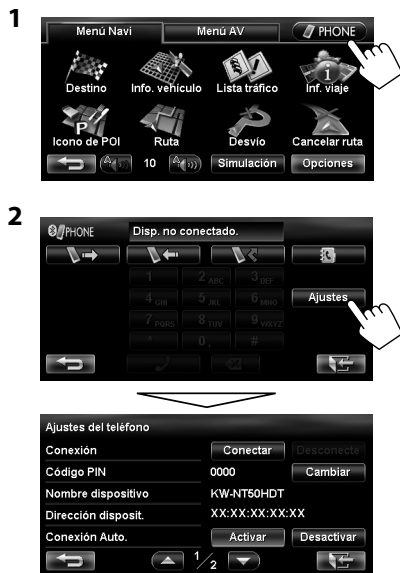

## Para el reproductor de audio Bluetooth



Opciones del menú	Ajustes seleccionables	Inicial: <b>Subrayado</b>
Conexión	<b>Conectar:</b> ☞ página 80 <b>Desconecte:</b> ☞ página 80	
Código PIN	Visualiza el código PIN de la unidad. • Para cambiar el código PIN, pulse [ <b>Cambiar</b> ], ingrese el nuevo código PIN y, a continuación, pulse [ <b>OK</b> ].	
Nombre dispositivo	Muestra el nombre del dispositivo que aparecerá en el dispositivo Bluetooth — "KW-NT50HDT" o "KW-NT30HD".	
Dirección disposit.	Muestra la dirección de MAC de la unidad.	
Conexión Auto.	<b>Activar:</b> Al encender la unidad, la conexión se establece automáticamente con el último dispositivo Bluetooth conectado. <b>Desactivar:</b> Se cancela.	
Auto Responder*	<b>Activar:</b> La unidad contesta automáticamente las llamadas entrantes. <b>Desactivar:</b> La unidad no contesta las llamadas automáticamente. Contesta la llamada manualmente.	

\* Aparece sólo para <Ajustes del teléfono>.



# Operaciones de la cámara de retrovisión

## Uso de la cámara de retrovisión

- Para utilizar la cámara de retrovisión, se requiere la conexión del conductor de señal del engranaje de marcha atrás. Para conectar una cámara de retrovisión, consulte el Manual de instalación/conexión.

### Activación de la cámara de retrovisión

1

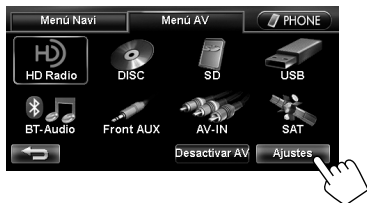

2



3

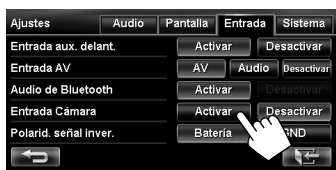

Para desactivar la cámara de retrovisión, seleccione <Desactivar> para <Entrada Cámara>.

### Visualizar la imagen de la cámara de retrovisión

La pantalla de retrovisión se visualiza al poner el cambio en la posición de marcha atrás (R).

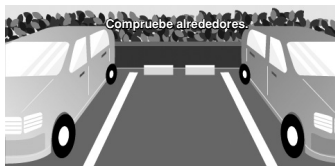

Para mostrar los botones de funcionamiento, toque la pantalla.



- [DISP] Para ocultar/mostrar los botones de operación en la pantalla.
- [ADJ] Ajusta la imagen. (consulte página 72)
- [Abajo][Arriba] Ajusta la posición del mensaje de precaución.



# Referencias

## Mantenimiento

ESPAÑOL

### ■ Precaución sobre la limpieza de la unidad

No utilice disolventes (por ejemplo, diluyente, bencina, etc.), detergentes, ni insecticidas de ningún tipo. Se podría dañar el monitor o la unidad.

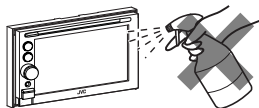

### ■ Método de limpieza recomendado:

Limpie el panel suavemente, con un trapo suave y seco.

### ■ Cómo limpiar el conector

Un desmontaje frecuente producirá el deterioro de los conectores.

Para reducir esta posibilidad al mínimo, limpie periódicamente los conectores con un palillo de algodón, teniendo cuidado de no dañar los conectores.

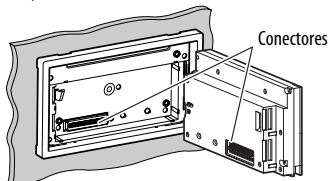

### ■ Condensación de humedad

Podría condensarse humedad en el lente del interior de la unidad, en los siguientes casos:

- Después de encender el calefactor del automóvil.
- Si hay mucha humedad en el habitáculo.

Si se produce condensación, la unidad podría no funcionar correctamente. En este caso, saque el disco y deje el receptor encendido durante algunas horas hasta que se evapore la humedad.

### ■ Cómo manejar los discos

Cuando saque un disco de su estuche, presione el sujetador central del estuche y extraiga el disco hacia arriba, agarrándolo por los bordes.



- Siempre sujete el disco por sus bordes. No toque la superficie de grabación.

Cuando guarde un disco en su estuche, insértelo suavemente alrededor del sujetador central (con la superficie impresa hacia arriba).

- Asegúrese de guardar los discos en sus estuches después del uso.

### ■ Para mantener los discos limpios

Un disco sucio podría no reproducirse correctamente.

Si se llegara a ensuciar un disco, límpielo con un lienzo suave, en línea recta desde el centro hacia el borde.



- No utilice ningún tipo de solvente (por ejemplo, limpiador de discos convencional, pulverizadores, diluyente, bencina, etc.) para limpiar los discos.

### ■ Para reproducir discos nuevos

Los discos nuevos podrían presentar ciertas irregularidades en sus bordes interior y exterior. Si intenta utilizar un disco en tales condiciones, el receptor podría rechazar el disco.



Elimine las irregularidades raspando los bordes con un lápiz o bolígrafo, etc.

### No utilice los siguientes discos:

CD simple—disco de 8 cm  
(3-3/16 pulgada)



Forma irregular



Disco alabeado



C-thru Disc (disco semi-transparente)



Pegatinas y restos de pegatina



Partes transparente o semitransparentes en el área de grabación



Rótulo autoadhesivo



# Localización y solución de problemas/mensajes de error

Lo que aparenta ser una avería podría resolverse fácilmente. Verifique los siguientes puntos antes de llamar al centro de servicio.

- En cuanto a las operaciones con los componentes externos, consulte asimismo las instrucciones suministradas con los adaptadores utilizados para las conexiones (así como las instrucciones suministradas con los componentes externos).

	Síntomas	Soluciones/Causas
General	No sale sonido de los altavoces.	<ul style="list-style-type: none"> <li>• Ajuste el volumen al nivel óptimo.</li> <li>• Inspeccione los cables y las conexiones.</li> </ul>
	La pantalla no está clara ni legible.	Este síntoma puede ser causado por los reflejos de la luz del sol en el parabrisas. Ajuste la imagen. (☞ página 72)
	La unidad no funciona en absoluto.	Desenganche el panel del monitor, a continuación, engánchelo. (☞ página 4)
	El panel táctil no responde correctamente.	<ul style="list-style-type: none"> <li>• Las manos y el panel táctil deben de estar siempre limpios y secos.</li> <li>• Elimine la electricidad estática y no ponga objetos magnéticos cerca de la unidad.</li> <li>• No haga funcionar la unidad hasta que la temperatura se estabilice en el vehículo.</li> <li>• Un tapete de caucho en el piso puede causar este síntoma. En este caso, no utilice el tapete de caucho.</li> </ul>
	Es difícil escuchar la guía de navegación o la fuente AV.	Interferencia de ruidos adyacentes. Aumente el nivel de <Volumen adaptable>. (☞ página 73)
	El ajuste <Volumen adaptable> no tiene efecto aunque esté activado.	Reinicialice los datos de calibración seleccionando <Reiniciar datos calibración>. (☞ página 39)
	La información de CD Text o la información de la etiqueta de una pista o canción, etc., no se muestra correctamente.	Es posible que el texto no se muestre correctamente dependiendo de las condiciones de grabación o del tipo de carácter, etc., aunque en la unidad se muestren caracteres de 2 bytes y 1 byte.
	"System start up failed."	El sistema no puede iniciarse. Desenganche el panel del monitor, a continuación, engánchelo. (☞ página 4)
Navegación	La guía no se inicia.	El sistema avanza al proceso de calibración. Espere hasta que finalice la calibración. Al finalizar la calibración, se iniciará la guía.
	No se pueden operar algunas funciones de una fuente AV en la pantalla de mapa.	En la pantalla del mapa, podrá accionar solamente algunas funciones limitadas de la fuente actual. Pulse AV MAP y opere la fuente en la pantalla AV.
	El cálculo de la ruta parece haberse interrumpido.	Dependiendo de la ruta, el cálculo podría tomar un tiempo. Espere unos momentos.



## Localización y solución de problemas/mensajes de error

	Síntomas	Soluciones/Causas
	La voz del sistema de navegación no se escucha a través de los altavoces.	El nivel de volumen de guía está ajustado al mínimo. Ajustelo al nivel óptimo. (☞ página 40)
	La guía de voz no sale del altavoz del lado del conductor.	Cambie el ajuste <Salida>. (☞ página 40)
	A veces, la guía de navegación no es correcta.	No están conectados los conductores de señal de marcha atrás/señal de velocidad. Conéctelos correctamente (☞ Manual de instalación/conexión).
	El POI encontrado por medio de <Nombr. POI> en <Menú de destino> no está en la ciudad seleccionada.	Esto no es un defecto de funcionamiento. El sistema también podrá efectuar la búsqueda de áreas en las cercanías de la ciudad/estado seleccionado.
	La posición actual mostrada en el mapa sigue siendo incorrecta durante más de 30 minutos.	Compruebe la conexión de los siguientes conductores. – Antena GPS – Cable de señal de velocidad Si no hay desconexión, vuelva a conectar el cable. • Si no se detectan problemas de conexión, reinicie los datos de calibración seleccionando <Reiniciar datos calibración>. (☞ página 39)
Navegación	Después de reemplazar o rotar los neumáticos, la distancia y el tiempo estimado de la guía serán inexactos.	Para limpiar los datos de calibración acumulados, realice <Reiniciar datos calibración>. (☞ página 39)
	"Compr. antena GPS"	Compruebe la conexión de la antena GPS.
	"Buscando señal GPS"	<ul style="list-style-type: none"> <li>• Adquisición de las señales GPS. Espere hasta que se complete la recepción de la señal.</li> <li>• No se pueden recibir las señales GPS. Vaya a un lugar donde el sistema reciba las señales GPS.</li> </ul>
	"Fallo al calcular ruta."	No se pudo calcular la ruta. El destino/punto intermedio está muy alejado de cualquier camino. Seleccione otro destino/punto intermedio que esté cerca de un camino.
	"Se ha cancelado el cálculo de la ruta porque el destino está demasiado lejos."	El destino/punto intermedio está demasiado lejos de la posición actual. Seleccione otro destino/punto intermedio más cercano a la posición actual.
	"Destino especificado no encontrado."	No hay información válida en la base de datos. Busque otro lugar. Pulse [↩] y vuelva a efectuar la búsqueda con diferentes condiciones (como categoría o lugar diferente).
	"Pulso de velocidad no detectado. El sistema funciona en modo Sólo GPS hasta que se detecta el pulso de velocidad."	Compruebe la conexión del conductor de la señal de velocidad.

	Síntomas	Soluciones/Causas
Navegación	“No hay información disponible sobre el tráfico.”	No hay en este momento ninguna información válida sobre el tráfico. Realice una de las siguientes acciones: <ul style="list-style-type: none"> <li>• Trasládese a un lugar donde se pueda recibir servicio de tráfico.</li> <li>• No hay información de tráfico en su ruta. Visualice la lista completa de la información sobre el tráfico. (☞ página 36)</li> </ul>
	“Las coordenadas elegidas están fuera de la zona del mapa. Introdúzcalas de nuevo.”	Las coordenadas que ingresó no están disponibles. Pulse <b>[OK]</b> e ingrese nuevamente las coordenadas.
Recepción de HD Radio	El preajuste automático SSM no funciona.	Almacene manualmente las emisoras. (☞ página 47)
	Ruidos estáticos mientras se escucha la radio.	Conecte firmemente la antena.
	La calidad del sonido cambia cuando se reciben emisoras HD Radio.	Fije el modo de recepción en <b>&lt;Digital&gt;</b> o <b>&lt;Analogi.&gt;</b> . (☞ página 46)
	El sonido no se escucha.	<ul style="list-style-type: none"> <li>• Se selecciona <b>&lt;Analogi.&gt;</b> cuando se reciben todas las transmisiones digitales de una emisora HD Radio. Seleccione <b>&lt;Digital&gt;</b> o <b>&lt;Auto&gt;</b>. (☞ página 46)</li> <li>• Se selecciona <b>&lt;Digital&gt;</b> cuando se reciben señales digitales débiles o una emisión de radio convencional. Seleccione <b>&lt;Analogi.&gt;</b> o <b>&lt;Auto&gt;</b>. (☞ página 46)</li> </ul>
	No se puede marcar la canción.	La transmisión HD Radio no es compatible con la función iTunes Tagging o la transmisión no contiene PSD. Sólo se puede marcar el PSD cuando el indicador TAG está encendido en la pantalla.
iTunes Tagging	“Memoria llena. Conectar con iPod.”	Está intentando almacenar el PSD 101 en la unidad. Transfiera los PSD marcados al iPod/iPhone o elimine de la unidad todos los PSD marcados.
	“El iPod no admite etiquetado.”	El iPod/iPhone conectado no es compatible con iTunes Tagging. (☞ página 48)
	“Error en la transferencia de etiquetas.”	Durante la transferencia de datos se desconecta el iPod/iPhone.
	“iPod lleno. Imposible guardar etiquetas.”	Se ha llenado la memoria del iPod/iPhone.
Discos en general	Los discos no se pueden reconocer ni reproducir.	Efectúe la expulsión forzada del disco. (☞ página 4)
	El disco no puede ser expulsado.	Desbloquee el disco. (☞ página 50)
	<ul style="list-style-type: none"> <li>• No se pueden reproducir los discos grabables/reescribibles.</li> <li>• No se pueden saltar las pistas de los discos grabables/reescribibles.</li> </ul>	<ul style="list-style-type: none"> <li>• Inserte un disco finalizado.</li> <li>• Finalice los discos con el componente utilizado por usted para la grabación.</li> </ul>

Continúa en la página siguiente



	Síntomas	Soluciones/Causas
Discos en general	La reproducción no se inicia.	<ul style="list-style-type: none"> <li>• Inserte correctamente el disco otra vez.</li> <li>• El formato de los archivos no es compatible con la unidad.</li> </ul>
	El sonido y las imágenes se interrumpen o se distorsionan algunas veces.	<ul style="list-style-type: none"> <li>• Detenga la reproducción mientras conduce por caminos accidentados.</li> <li>• Cambie el disco.</li> </ul>
	La imagen reproducida no se muestra y aparece el mensaje de precaución acerca del freno de estacionamiento en la pantalla, incluso cuando está aplicado el freno de estacionamiento.	El cable del freno de estacionamiento no está correctamente conectado. (véase Manual de instalación/conexión)
	No aparece la imagen en el monitor externo.	<ul style="list-style-type: none"> <li>• Conecte correctamente el cable de vídeo.</li> <li>• Seleccione una entrada correcta en el monitor externo.</li> </ul>
	“Error de lectura”	<ul style="list-style-type: none"> <li>• El disco está insertado al revés. Reemplace el disco.</li> <li>• El disco no tiene archivos que puedan reproducirse.</li> </ul>
	“Ningún Disco”	No se ha insertado ningún disco. Inserta un disco o seleccione otra fuente de reproducción.
	<ul style="list-style-type: none"> <li>• “Error de Expulsión”</li> <li>• “Error de Carga”</li> </ul>	<ul style="list-style-type: none"> <li>• Efectúe la expulsión forzada del disco. (véase página 4)</li> <li>• Compruebe el disco.</li> </ul>
“Error código regional”	El código de región no es correcto. (véase página 51)	
MP3/WMA/WAV	No se puede reproducir el disco.	<ul style="list-style-type: none"> <li>• Cambie el disco.</li> <li>• Grabe las pistas en los discos apropiados, utilizando una aplicación compatible. (véase página 51)</li> <li>• Añada códigos de extensión apropiados a los nombres de archivos.</li> </ul>
	Se generan ruidos.	La pista reproducida no es un formato de archivo reproducible. Salte a otro archivo.
	Las pistas no se reproducen de la manera intentada por usted.	El orden de reproducción puede ser diferente del orden empleado con otros reproductores.
	El tiempo de reproducción transcurrido no es correcto.	Esto sucede a veces durante la reproducción. Esto depende de cómo fueron grabadas las pistas.
	“Error”	La pista no se puede reproducir.
SD/USB	Se generan ruidos.	La pista reproducida no es un formato de archivo reproducible. Salte a otro archivo.
	Las pistas no se reproducen de la manera intentada por usted.	El orden de reproducción puede ser diferente del orden empleado con otros reproductores.

	Síntomas	Soluciones/Causas
SD/USB	El sonido se interrumpe algunas veces mientras se reproduce una pista.	Las pistas no han sido copiadas correctamente en la tarjeta SD/dispositivo USB. Copia otra vez las pistas, e intente de nuevo.
	"No hay Archivos"	La tarjeta SD o el dispositivo USB no tiene archivos que puedan reproducirse. Cambie la tarjeta SD/dispositivo USB.
	"No hay SD Tarjeta"	No se ha insertado ninguna tarjeta SD. Inserte una tarjeta SD o seleccione otra fuente de reproducción.
	"Ningún Dispositivo USB"	No se ha conectado ningún dispositivo USB. Conecte un dispositivo o seleccione otra fuente de reproducción.
	"Error de lectura"	El archivo no ha sido formateado correctamente.
	"Error"	La pista no se puede reproducir.
iPod/iPhone	El iPod/iPhone no se enciende o no funciona.	<ul style="list-style-type: none"> <li>• Compruebe la conexión.</li> <li>• Cargue la pila.</li> <li>• Verifique si se ha seleccionado correctamente &lt;Equipo&gt;, &lt;iPod&gt; o &lt;Externo&gt; para &lt;Modo control iPod&gt;. (☞ página 59)</li> <li>• Reinicialice el iPod/iPhone.</li> </ul>
	El sonido está distorsionado.	Desactive el ecualizador en esta unidad o en el iPod/iPhone.
	Se realiza una pausa en la reproducción.	Se desconectan los auriculares durante la reproducción, con <Modo control iPod> ajustado en <iPod> o <Externo> (☞ página 59). Reinicie la reproducción.
	Las operaciones no se pueden realizar cuando se reproduce una pista que contenga una ilustración.	La carga de una ilustración tarda bastante tiempo. Haga funcionar la unidad luego de cargar la ilustración. (☞ página 60)
	No se reproduce el vídeo.	Verifique la conexión del cable USB Audio y Video (KS-U29, no suministrado).
	"Desconectado"	Compruebe la conexión.
Radio satelital	La radio satelital no funciona.	Vuelva a conectar la radio satelital después de algunos segundos.
	"CALL 1-888-539-SIRIUS TO SUBSCRIBE"	El sistema de radio satelital SIRIUS está conectado pero no tiene la suscripción activada. Para obtener información sobre cómo suscribirse, (☞ página 66)
	"Channel Not Authorized"	El canal seleccionado no está autorizado. Seleccione otro canal o continúe escuchando el canal anterior.
	<ul style="list-style-type: none"> <li>• "Invalid Channel"</li> <li>• "Channel Not Available"</li> </ul>	No hay transmisión en el canal seleccionado. Seleccione otro canal o continúe escuchando el canal anterior.

Continúa en la página siguiente



	Síntomas	Soluciones/Causas
Radio satelital	"Channel Off Air"	El canal seleccionado no está emitiendo en ese momento. Seleccione otro canal o continúe escuchando el canal anterior.
	"Loading"	La unidad está cargando la información del canal y el audio. La información de texto no está disponible temporalmente.
	<ul style="list-style-type: none"> <li>"Acquiring Signal"</li> <li>"No Signal"</li> </ul>	Asegúrese de que la antena de la radio satelital esté montada fuera del vehículo. Mueva el vehículo a un área que tenga una clara línea de visión hacia el cielo.
	"Check XM Tuner"	El sintonizador XM Mini no está conectado. Conecte el sintonizador.
	<ul style="list-style-type: none"> <li>"No Antenna"</li> <li>"Check Antenna"</li> </ul>	Verifique la conexión de la antena de radio satelital y asegúrese de que esté firmemente fijada.
	"Reiniciar08"	Vuelva a conectar correctamente esta unidad y la radio satelital y, a continuación, desmonte y vuelva a instalar el panel del monitor.
AV-IN/Front Aux	"No hay Señal"	<ul style="list-style-type: none"> <li>Encienda el componente externo, si no está encendido.</li> <li>Conecte correctamente el componente externo.</li> <li>Verifique si el ajuste &lt;Entrada AV&gt; es correcto para "AV-IN". (☞ página 75)</li> </ul>
Bluetooth	El dispositivo Bluetooth no detecta la unidad.	Esta unidad sólo se puede conectar con un dispositivo Bluetooth a la vez. Mientras está conectado a un dispositivo, esta unidad no puede ser detectada por otro dispositivo. Desconecte el dispositivo conectado actualmente y repita la búsqueda.
	El dispositivo Bluetooth no es detectado por la unidad.	Verifique el ajuste Bluetooth del dispositivo.
	Hay eco o ruidos.	Ajuste la posición de la unidad del micrófono.
	La calidad del sonido telefónico es mala.	<ul style="list-style-type: none"> <li>Reduzca la distancia entre la unidad y el teléfono móvil Bluetooth.</li> <li>Mueva el coche a un lugar donde pueda mejorar la recepción de la señal.</li> </ul>
	El sonido se interrumpe o salta mientras se utiliza un reproductor de audio Bluetooth.	<ul style="list-style-type: none"> <li>Reduzca la distancia entre el receptor y el reproductor de audio Bluetooth.</li> <li>Desconecte el dispositivo conectado para el teléfono Bluetooth.</li> <li>Apague la unidad y vuélvala a encender.</li> <li>(Cuando aun así el sonido no se restablezca) vuelva a conectar el reproductor.</li> </ul>
	No puede controlarse el reproductor de audio conectado.	Revise si el reproductor de audio conectado es compatible con AVRCP (Perfil de control remoto de audio vídeo).
La unidad no responde cuando intento copiar la guía telefónica a la unidad.	Tal vez está intentado copiar las mismas entradas (que las almacenadas) en la unidad.	



	Síntomas	Soluciones/Causas
Cámara de retrovisión	La pantalla de retrovisión no se visualiza cuando se pone el cambio en la posición de marcha atrás (R).	<ul style="list-style-type: none"> <li>• Verifique el ajuste &lt;Entrada Cámara&gt;. (☞ página 87)</li> <li>• Compruebe la conexión.</li> </ul>
	La pantalla de retrovisión se visualiza cuando el cambio no está en la posición de marcha atrás (R).	Compruebe el ajuste <Polaridad señal inversa>. (☞ página 75)
	“No hay Señal”	Compruebe la conexión.

## Especificaciones

El diseño y las especificaciones se encuentran sujetos a cambios sin previo aviso.



Si necesita un kit para su automóvil, consulte su directorio telefónico para buscar la tienda especializada en car audio más cercana.

SISTEMA DE NAVEGACIÓN	Sistema y Servicio	Código L1, C/A Sistema de posicionamiento global Servicio de posicionamiento estándar	
	Sistema de recepción	Sistema de recepción multicanal de 12 canales	
	Frecuencia de recepción	1 575,42 MHz	
	Sensibilidad	-130 dBm	
	Velocidad de actualización	1/segundo, continua	
	Antena GPS	Polarización	Polarización circular derecha
		Dimensiones (aprox.) (An × Al × Pr)	30,4 mm × 11,7 mm × 35,5 mm (1-1/4 pulg. × 1/2 pulg. × 1-7/16 pulg.)
Cable (aprox.)		5,0 m (16,4 pies)	



## Especificaciones

ESPAÑOL

AMPLIFICADOR	Salida de potencia	<b>20 W RMS x 4 canales a 4 Ω y ≤ 1% THD+N</b>		
	Relación señal a ruido	80 dBA (referencia: 1 W en 4 Ω)		
	Impedancia de carga	4 Ω (tolerancia de 4 Ω a 8 Ω)		
	Rango de control del ecualizador	Frecuencias	45 Hz, 120 Hz, 315 Hz, 800 kHz, 2,4 kHz, 6,3 kHz, 15 kHz	
		Nivel	±10 dB	
	Nivel de Salida de Audio LINE OUT (F OUT/R OUT), SUBWOOFER	Nivel/impedancia salida línea	2,5 V/20 kΩ de carga (plena escala)	
		Impedancia de salida	1 kΩ	
Salida de Vídeo (compuesto) VIDEO OUT	Sistema de Color	NTSC/PAL		
	Nivel de salida de vídeo/impedancia	1 Vp-p/75 Ω		
Otros terminales	Entrada	USB (  ), Front AUX, LINE IN, VIDEO IN, CAMERA IN, Entrada de antena, MIC IN		
	Otros	OE REMOTE, conector de unidad satelital		
SINTONIZADOR FM/AM (Compatible con HD Radio System)	Gama de frecuencias	FM	87,5 MHz a 107,9 MHz	
		AM	530 kHz a 1 710 kHz	
	Sintonizador de FM	Sensibilidad útil:	8,3 dBf (0,7 μV/75 Ω)	
		50 dB sensibilidad de silenciamiento:	14,3 dBf (1,4 μV/75 Ω)	
		Selectividad de canal alternativo (400 kHz):	65 dB	
		Respuesta de frecuencias:	20 Hz a 20 000 Hz (Emisión HD Radio)	
			40 Hz a 15 000 Hz (Emisión convencional)	
		Separación estereofónica:	70 dB (Emisión HD Radio)	
	50 dB (Emisión convencional)			
	Relación de captura	3,5 dB		
Sintonizador de AM	Sensibilidad:	13 μV		
	Selectividad:	80 dB		
	Respuesta de frecuencias:	40 Hz a 15 000 Hz (Emisión HD Radio)		
	Separación estereofónica:	70 dB (Emisión HD Radio)		

DVD/CD	Sistema de detección de señal	Captor óptico sin contacto (láser semiconductor)		
	Respuesta en frecuencia	DVD, $f_s=48$ kHz/96 kHz	16 Hz a 20 000 Hz	
		CD		
	Rango dinámico	93 dB		
	Relación señal a ruido	95 dB		
	Lloro y trémolo	Inferior al límite medible		
SD	Sistema de archivo compatible	FAT 32/16/12		
	Capacidad	8 Mbytes a 2 Gbytes		
	Velocidad de transferencia de datos	Máximo 10 Mbps		
USB	Normas USB	USB 2.0 Alta velocidad		
	Velocidad de transferencia de datos	Alta velocidad: Máximo 480 Mbps Toda velocidad: Máximo 12 Mbps Baja velocidad: Máximo 1,5 Mbps		
	Dispositivo compatible	Clase de almacenamiento masivo		
	Sistema de archivo compatible	FAT 32/16/12		
	Corriente máx.	CC 5 V --- 1A		
BLUETOOTH	Versión	Bluetooth 2.0 certified		
	Potencia de salida	Máx. +4 dBm (Clase de potencia 2)		
	Área de servicio	A menos de 10 m (10,9 yd)		
	Perfil	HFP (Perfil manos libres) 1.5 OPP (Perfil de carga de objetos) 1.1 PBAP (Phonebook Access Profile) 1.0 A2DP (Perfil Avanzado de Distribución de Audio) 1.2 AVRCP (Perfil de Control Remoto de Audio/Video) 1.3		
MONITOR	Tamaño de la pantalla	Pantalla de cristal líquido de 6,1 pulg. de ancho		
	Número de píxeles	336 960 píxeles: 480 x 3 (horizontal) × 234 (vertical)		
	Método de mando	Formato de matriz activa TFT (Transistor de película delgada)		
	Sistema de Color	NTSC/PAL		
	Relación de aspecto	16:9 (ancha)		
GENERAL	Requisitos de potencia	Voltaje de funcionamiento	14,4 V CC (tolerancia de 11 V a 16 V)	
	Sistema de puesta a tierra	Negativo a masa		
	Temperatura de almacenamiento admisible	-10°C a +60°C (14°F a 140°F)		
	Temperatura de funcionamiento admisible	0°C a +40°C (32°F a 104°F)		
	Dimensiones (An × Al × Pr) • Con la placa embellecedora y la funda instaladas	Tamaño de instalación (aprox.)	182 mm × 111 mm × 161 mm (7-3/16 pulg. × 4-3/8 pulg. × 6-3/8 pulg.)	
		Tamaño del panel (aprox.)	188 mm × 117 mm × 10 mm (7-7/16 pulg. × 4-5/8 pulg. × 7/16 pulg.)	
	Peso (aprox.)	2,9 kg (6,4 lbs) (incluyendo embellecedores, fundas y soportes)		



Merci pour avoir acheté un produit JVC.

Veuillez lire attentivement toutes les instructions avant d'utiliser l'appareil afin de bien comprendre son fonctionnement et d'obtenir les meilleures performances possibles.

## IMPORTANT POUR PRODUITS LASER

### 1. PRODUIT LASER CLASSE 1

2. **ATTENTION:** N'ouvrez pas le couvercle supérieur. Il n'y a aucune pièce réparable par l'utilisateur à l'intérieur de l'appareil; confiez toute réparation à un personnel qualifié.
3. **ATTENTION:** (Pour les États-Unis) Radiation laser de classe II visibles et/ou invisible si l'appareil est ouvert. Ne regardez pas le rayon.  
(Pour le Canada) Rayonnement laser visible et/ou invisible de classe 1 M une fois ouvert. Ne pas regarder directement avec des instruments optiques.

### 4. REPRODUCTION DE L'ÉTIQUETTE: ÉTIQUETTE DE PRÉCAUTION PLACÉE À L'EXTÉRIEUR DE L'APPAREIL.

CAUTION	ATTENTION	AVISO	WARNING	注意	CAUTION
VISIBLE AND/OR INVISIBLE CLASS 1M LASER RADIATION WHEN OPEN. DO NOT VIEW DIRECTLY WITH OPTICAL INSTRUMENTS IEC60825-1:2001 (EN3)	RAYONNEMENT LASER VISIBLE ET/OU INVISIBLE DE CLASSE 1M UNE FOIS OUVERT. NE PAS REGARDER DIRECTEMENT AVEC DES INSTRUMENTS OPTIQUES. (FRN)	RADIACION LASER DE CLASE 1M VISIBLE Y/O INVISIBLE CUANDO ESTA ABIERTO. NO MIRAR DIRECTAMENTE CON INSTRUMENTAL OPTICO. (ESP)	SYNLIG OCH/ELLER ÖYNNLIG LASERSTRÅLNING. KLASS 1M, NÅR DENNA DEL ÅR ÖPPNAD. BETRÄKTA EJ STRÅLEN MED OPTISKA INSTRUMENT. (SWE)	ここを覗くと有害な光が/または不可視のクラス1Mレーザー放射が出来ます。光学儀器で直観しないでください。(JPN)	VISIBLE AND/OR INVISIBLE CLASS II LASER RADIATION WHEN OPEN. DO NOT STARE INTO BEAM. FDA 21 CFR (EN3)

### Pour les États-Unis

Cet appareil a été testé et il s'est avéré conforme aux limites applicables à un appareil numérique de classe B, en vertu de la Partie 15 des Règles de la FCC. Ces limites sont conçues de manière à assurer une protection raisonnable contre les interférences nuisibles dans une installation résidentielle. Cet appareil produit, utilise et peut émettre une énergie de haute fréquence et, s'il n'est pas installé et utilisé en conformité avec les instructions, il peut causer des interférences nuisibles aux communications radio. Il n'y a, toutefois, aucune garantie que des interférences ne se produiront pas dans une installation particulière. Si cet appareil cause effectivement des interférences nuisibles à la réception de la radio ou de la télévision, ce qu'on peut établir en mettant l'appareil en marche et à l'arrêt, nous encourageons l'utilisateur à tenter de corriger l'interférence par une ou plusieurs des mesures suivantes :

- réorienter ou déplacer l'antenne de réception ;
- accroître la séparation entre l'appareil et le récepteur ;
- brancher l'appareil dans une prise ou un circuit autre que celui auquel le récepteur est branché ;
- consulter un vendeur ou un technicien radio/TV expérimenté pour obtenir de l'aide.

### Précautions

Tout changement ou modification non approuvé par JVC peut annuler l'autorité de l'utilisateur d'utiliser l'appareil.

(For USA)

CAUTION: This device and its antenna(s) must not be co-located or operating in conjunction with any other antenna or transmitter. End user cannot modify this transmitter device. Any unauthorized modification made on the device could avoid the user's authority to operate this device.

(For Canada) "The installer of this radio equipment must ensure that the antenna is located or pointed such that it does not emit RF field in excess of Health Canada limits for the general population, consult Safety Code 6, obtainable from Health Canada's website [www.hc-sc.gc.ca/rpb](http://www.hc-sc.gc.ca/rpb)"

The term "IC:" before the radio certification number only signifies that Industry Canada technical specifications were met.

This device complies with RSS 210 of Industry Canada "IC".

"Operation is subject to the following two conditions:

- (1) this device may not cause interference, and
- (2) this device must accept any interference, including interference that may cause undesired operation of the device."

L'utilisation de ce dispositif est autorisée seulement aux conditions suivantes: (1) il ne doit pas produire de brouillage et (2) l'utilisateur du dispositif doit être prêt à accepter tout brouillage radioélectrique reçu, même si ce brouillage est susceptible de compromettre le fonctionnement du dispositif.

**Précautions concernant le moniteur:**

- Le moniteur intégré à l'appareil est un produit de grande précision, mais qui peut posséder des pixels défectueux. C'est inévitable et ce n'est pas un mauvais fonctionnement.
- N'exposez pas le moniteur à la lumière directe du soleil.
- N'utilisez pas le panneau tactile avec un stylo bille ou un objet similaire pointu similaire. Touchez les touches sur le panneau tactile directement avec un doigt (si vous portez des gants, retirez-les).
- Quand la température est très basse ou très élevée...
  - Un changement chimique se produit à l'intérieur, causant un mauvais fonctionnement.
  - Les images peuvent ne pas apparaître clairement ou se déplacer doucement. Les images peuvent ne pas être synchronisées avec le son ou la qualité de l'image peut être réduite dans de tels environnements.

**AVERTISSEMENTS:****Pour éviter tout accident et tout dommage**

- N'INSTALLEZ aucun appareil ni aucun câble dans un endroit où:
  - il peut gêner l'utilisation du volant ou du levier de vitesse.
  - il peut gêner le fonctionnement de dispositifs de sécurité tels que les coussins de sécurité.
  - il peut gêner la visibilité.
- NE manipulez pas l'appareil quand vous conduisez. Si vous devez commander l'appareil pendant que vous conduisez, assurez-vous de bien regarder autour de vous.
- Le conducteur ne doit pas regarder le moniteur lorsqu'il conduit.



[Union européenne seulement]

**Only for KW-NT30HD / Uniquement applicable au modèle KW-NT30HD**

This equipment complies with FCC/IC radiation exposure limits set forth for an uncontrolled environment and meets the FCC radio frequency (RF) Exposure Guidelines in Supplement C to OET65 and RSS-102 of the IC radio frequency (RF) Exposure rules. This equipment has very low levels of RF energy that it deemed to comply without maximum permissive exposure evaluation (MPE). But it is desirable that it should be installed and operated keeping the radiator at least 20 cm or more away from person's body (excluding extremities: hands, wrists, feet and ankles).

Cet équipement est conforme aux limites FCC/IC d'exposition aux rayonnements définies pour un environnement non réglementé, aux lignes directrices de la FCC en matière d'exposition aux radiofréquences spécifiées dans le supplément C du bulletin OET65 et aux réglementations RSS-102 de l'IC sur l'exposition aux radiofréquences (RF). Cet équipement étant associé à de très faibles niveaux d'énergie radiofréquence, il est considéré conforme sans évaluation de l'exposition maximale admise (EMA). Il est cependant conseillé de l'installer et de l'utiliser en maintenant la source de rayonnement radioélectrique à 20 cm minimum du corps (à l'exclusion des extrémités du corps, à savoir les mains, les poignets, les pieds et les chevilles).

Under Industry Canada regulations, this radio transmitter may only operate using an antenna of a type and maximum (or lesser) gain approved for the transmitter by Industry Canada. To reduce potential radio interference to other users, the antenna type and its gain should be so chosen that the equivalent isotropically radiated power (e.i.r.p.) is not more than that necessary for successful communication.

Selon les réglementations d'Industrie Canada, cet émetteur radioélectrique peut uniquement fonctionner avec une antenne dont le type et le gain maximum (ou inférieur) sont approuvés par Industrie Canada. Pour réduire les perturbations radioélectriques potentielles pour les autres utilisateurs, le type et le gain de l'antenne doivent être choisis de façon que la puissance isotrope rayonnée équivalente (P.I.R.E.) ne soit pas supérieure à la puissance nécessaire pour la réussite des communications.

This device complies with RSS-310 of Industry Canada. Operation is subject to the condition that this device does not cause harmful interference.

Cet appareil est conforme au cahier des charges CNR-310 d'Industrie Canada. Son emploi est soumis à la condition que l'appareil ne provoque pas de brouillage préjudiciable.

**Pour sécurité...**

- N'augmentez pas trop le volume car cela bloquerait les sons de l'extérieur rendant la conduite dangereuse.
- Arrêtez la voiture avant de réaliser toute opération compliquée.

**Température à l'intérieur de la voiture...**

Si votre voiture est restée garée pendant longtemps dans un climat chaud ou froid, attendez que la température à l'intérieur de la voiture redevienne normale avant d'utiliser l'appareil.

**Lors du remplacement ou de la rotation des pneus:**

Il est nécessaire d'annuler toutes les données d'étalonnage accumulées, importantes pour une navigation précise. Pour annuler les données, réalisez <Réinit. données calibrage>. (☞ page 39)

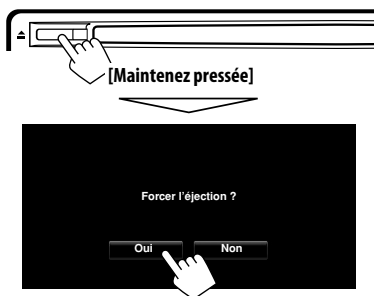
**Comment forcer l'éjection d'un disque**

- Faites attention de ne pas faire tomber le disque quand il est éjecté.
- Si cela ne fonctionne pas, détachez le panneau du moniteur puis rattachez-le (☞ à droite).

**Comment lire ce manuel:**

- Les illustrations du KW-NT50HDT sont utilisées principalement pour les explications.
- < > indique les divers écrans/menus/opérations/réglages qui apparaissent sur le panneau tactile.
- [ ] indique les touches sur le panneau tactile.

**Retrait/fixation du panneau du moniteur****Détachement**

1

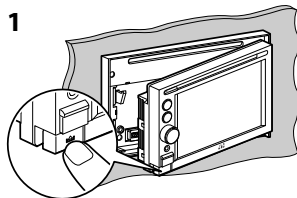

2

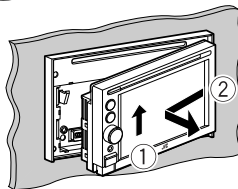

3

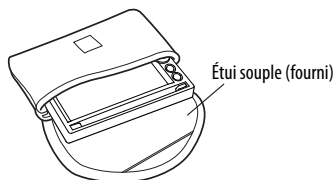
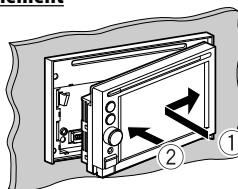
**Attachement****Attention:**

- Tenez solidement le panneau du moniteur de façon à ne pas le faire tomber accidentellement.
- Fixez le panneau du moniteur sur la plaque de fixation jusqu'à ce qu'il soit solidement attaché.

Comment forcer l'éjection d'un disque .....	4
Retrait/fixation du panneau du moniteur .....	4



<b>Introduction .....</b>	<b>8</b>
Identification des parties .....	8
Réglages d'installation .....	9
Fonctionnement de base .....	10
• Mise sous tension de l'appareil .....	10
• Messages à propos de l'état de réception du signal GPS .....	10
• Mise hors/en service de l'écran .....	10
• Utilisation du panneau tactile .....	11
Commutation d'écrans .....	12



## Système de navigation..... 14

Instructions/informations de sécurité pour le système de navigation .....	14
• Informations/lcônes sur la carte .....	14

<b>Fonctionnement de base .....</b>	<b>15</b>
• À propos de l'écran de la position actuelle .....	15
• Pour changer l'échelle de la carte .....	15
• Pour faire défiler la carte .....	16
• Pour afficher votre position actuelle .....	16
• Pour changer la vue de la carte .....	16



## Enregistrement de votre domicile/vos points favoris..... 17

<b>Recherche d'un lieu .....</b>	<b>18</b>
• Réglage d'une destination par défilement de la carte .....	18
• À propos de l'écran de résultat de la recherche .....	18
• Réglage d'une destination en utilisant <Menu Destination> .....	19
• À propos des écrans de recherche et des écrans d'entrée .....	20
• Par adresse <Adresse> .....	21
• Par numéro de téléphone <Téléphone> .....	22
• À partir de la liste des <Nom Pnt intérêt> .....	23
• POI près d'un lieu/d'une route <Voisinage> .....	24
• Par coordonnées <Coordon.> .....	25
• À partir de la liste des points d'intérêt que vous avez importés <Pts int suppl> .....	25
• Recherche rapide .....	26



<b>Comment fonctionne le guidage.....</b>	<b>28</b>
• Démarrage du guidage jusqu'à la destination ou une étape .....	28
• Changement des options de la route .....	29
• Annulation du guidage .....	29
• Ajustement du volume du guidage vocal .....	29
• À propos de l'écran de guidage routier .....	30
• Obtention d'informations sur votre route et vos lieux .....	31

# Table des matières



<b>Préparation de votre route</b> .....	<b>32</b>
• Changement de l'ordre de la destination et des étapes .....	32
• Déviation pour éviter un encombrement plus loin sur l'aroute .....	33
• Réglage de la position du véhicule .....	33
<b>Modification de l'enregistrement du domicile et des points favoris</b> .....	<b>34</b>

## *Uniquement pour le KW-NT50HDT*

<b>Utilisation du service d'informations</b> .....	<b>35</b>
• Utilisation du service d'informations routières.....	35
• Utilisation du service d'informations de zone (Service Total Traffic HD NET WORK) .....	37

<b>Vérification des informations du système de navigation</b> .....	<b>38</b>
<b>Initialisation des mémoires/réglages de navigation</b> .....	<b>39</b>
<b>Options du menu de navigation</b> .....	<b>40</b>
<b>Informations complémentaires</b> .....	<b>42</b>

## **Opérations AV**..... **44**

<b>Opérations communes sur les écrans AV</b> .....	<b>44</b>
• Sélection de la source de lecture .....	44
• Mise hors service la source AV .....	44

<b>Écoute d'une émission HD Radio™</b> .....	<b>45</b>
• Changement du mode de réception HD Radio.....	46
• Mémorisation des stations .....	46
• Sélection d'une station préreglée .....	47
• Réduction des interférences .....	47
• Balisage/achat de vos morceaux favoris à partir de l'iTunes Store .....	48

<b>Opérations des disques</b> .....	<b>50</b>
• Types de disques reproductibles .....	51
• Sélection des modes de lecture .....	55
• Réglages pour la lecture de disque.....	56

## **Opérations SD/USB**..... **57**

<b>Écoute du périphérique iPod/iPhone</b> .....	<b>59</b>
• Sélection d'un plage/séquence vidéo à partir du menu de l'iPod/iPhone .....	61
• Écoute de iheartradio avec un iPod/iPhone .....	62

<b>Écoute de la radio satellite</b> .....	<b>66</b>
• Activation de l'abonnement.....	66
• Mémorisation des canaux .....	68
• Sélection d'un canal préreglé .....	68
• Sélection rapide d'un canal .....	68







<b>Utilisation d'autres appareils extérieurs</b> .....	<b>69</b>
• Front AUX .....	69
• AV-IN .....	69

<b>Égalisation du son</b> .....	<b>70</b>
---------------------------------	-----------

<b>Changement de la couleur de l'éclairage</b> .....	<b>71</b>
--	-----------

<b>Réglages pour la lecture vidéo</b> .....	<b>72</b>
---	-----------

- Ajustement de l'image..... 72
- Sélection du format de l'image ..... 72

<b>Articles du menu AV</b> .....	<b>72</b>
----------------------------------	-----------

<b>Informations complémentaires</b> .....	<b>76</b>
---	-----------



<b>Opérations Bluetooth</b> .....	<b>78</b>
-----------------------------------	-----------

<b>Informations pour l'utilisation de périphériques Bluetooth®</b> ....	<b>79</b>
---	-----------

<b>Utilisation d'appareils Bluetooth</b> .....	<b>79</b>
--	-----------

- Enregistrement d'un appareil Bluetooth ..... 79
- Connexion/déconnexion d'un périphérique Bluetooth enregistré... 80
- Suppression d'un périphérique Bluetooth enregistré ..... 80

<b>Utilisation d'un téléphone portable Bluetooth</b> .....	<b>81</b>
--	-----------

- Réception d'un appel ..... 81
- Ajustement du volume des appels/oreillettes..... 81
- Commutation entre le mode mains libres et le mode téléphone.... 82
- Pour faire un appel..... 82
- Copie du répertoire téléphonique ..... 83
- Recherche d'un numéro de téléphone à partir du répertoire téléphonique ..... 83
- Suppression de la mémoire des numéros de téléphone dans l'appareil ..... 84
- À propos des téléphones portables compatibles avec le profil PBAP (Phone Book Access Profile)..... 84

<b>Utilisation d'un lecteur audio Bluetooth</b> .....	<b>85</b>
---	-----------

<b>Réglages du périphérique Bluetooth</b> .....	<b>86</b>
---	-----------

<b>Opérations de la caméra de recul.....</b>	<b>87</b>
--	-----------

<b>Utilisation d'une caméra de recul.....</b>	<b>87</b>
---	-----------

- Mise en service de la caméra de recul..... 87
- Affichage de l'image de la caméra de recul..... 87

<b>Références</b> .....	<b>88</b>
-------------------------	-----------

<b>Entretien</b> .....	<b>88</b>
------------------------	-----------

<b>Dépannage/messages d'erreur</b> .....	<b>89</b>
--	-----------

<b>Spécifications</b> .....	<b>95</b>
-----------------------------	-----------



# Introduction

## Identification des parties

FRANÇAIS

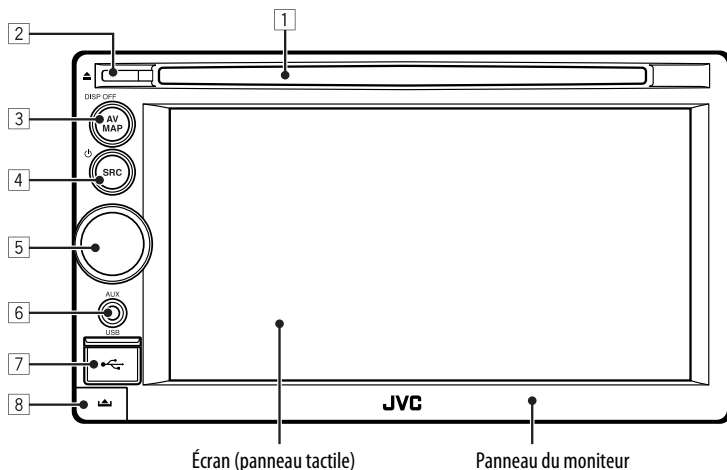

### 1 Fente d'insertion

### 2 Touche ▲ (éjection)

Éjecte le disque.

### 3 Touche AV MAP/DISP OFF

- Commute entre l'écran de carte et l'écran AV. (☞ page 12)
- Mets l'écran hors/en service [Maintenez pressé] (☞ page 10)

### 4 Touche SRC/⏻

- Choisit la source. (☞ page 44)
- Met sous/hors service la fonction AV. [Maintenez pressé] (☞ page 44)

### 5 Bouton d'ajustement du volume.

Ajuste le volume audio

- À propos de la plage de réglage du volume, ☞ page 73 (<Gain Amplific.>).
- Pour ajuster le volume du guidage, ☞ page 29.

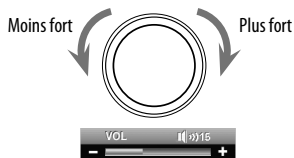

### 6 Prise d'entrée AUX

### 7 Prise d'entrée USB

### 8 Touche ⏏ (détachement)

Détache le panneau du moniteur. (☞ page 4)

Vous pouvez changer la couleur des touches du panneau du moniteur. (☞ page 71)

# Réglages d'installation

Quand vous mettez l'appareil sous tension pour la première fois, l'écran des réglages initiaux apparaît.

## 1 Mettez l'appareil sous tension avec l'interrupteur d'allumage.

L'appareil est mis sous tension et l'écran de démarrage est affiché pendant environ 5 secondes.

## 2 Choisissez la langue que vous souhaitez pour l'affichage et le guidage vocal.

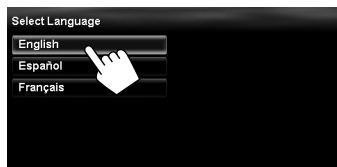

- Vous pouvez choisir la langue du système sur le menu AV (<Paramètres> - <Système> - <Langue>, page 75)

## 3 Affichez l'écran des paramètres d'installation.

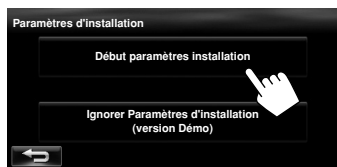

- Si vous choisissez [**Ignorer Paramètres d'installation (version Démo)**], le système démarre en mode de démonstration des affichages. Vous devez faire les réglages des paramètres d'installation la prochaine fois que vous mettez l'appareil sous tension.
  - Quand vous mettez l'appareil sous tension, <Choisir la Langue> apparaît. Après avoir choisi la langue, un message de confirmation apparaît. Appuyez sur [Oui] de façon que le système soit initialisé. Quand l'initialisation est terminée, <Choisir la Langue> (Étape 2 ci-dessus) est affiché.

## 4 Ajustez le réglage.

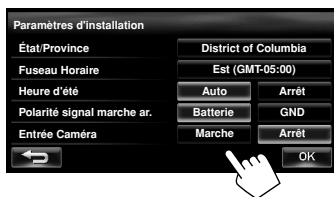

<b>État/ Province</b>	Choisissez l'état ou la province où vous vous trouvez actuellement.
<b>Fuseau Horaire*</b>	Choisissez votre zone résidentielle pour l'ajustement automatique de l'horloge avec le signal GPS.
<b>Heure d'été*</b>	Choisissez <Auto> si votre zone résidentielle est soumise à l'heure d'été.
<b>Polarité signal marche ar.*</b>	Choisissez la polarité du signal de marche arrière (<Batterie> ou <GND>) en fonction de la connexion de votre voiture.
<b>Entrée Caméra*</b>	Choisissez <Marche> quand une caméra de recul est connectée à la prise CAMERA IN.

\* Vous pouvez aussi changer ces réglages par le menu AV (<Paramètres>, page 75).

## 5



# Fonctionnement de base

## Mise sous tension de l'appareil

Mettez l'appareil sous tension avec l'interrupteur d'allumage.

L'écran de démarrage apparaît pendant environ 5 secondes.

- Vous pouvez changer l'écran de démarrage. (☞ page 75)

- Lors de l'affichage de l'écran de carte pour la première fois après avoir mis l'appareil sous tension, l'écran ci-dessous apparaît. Appuyez sur [OK] pour utiliser l'écran de carte.



- L'appareil se met hors tension quand le contact de la voiture est coupé.

## Messages à propos de l'état de réception du signal GPS



État actuel de réception du signal GPS

"Vérifier antenne GPS"	Vérifiez la connexion de l'antenne GPS.
"Obtention d'un signal GPS"	<ul style="list-style-type: none"><li>Acquisition des signaux GPS. Attendez que la réception du signal se termine.</li><li>Les signaux GPS ne peuvent pas être reçus. Déplacez-vous dans un endroit où le système peut recevoir les signaux GPS.</li></ul>

## Mise hors/en service de l'écran

DISP OFF



[Maintenez pressée]

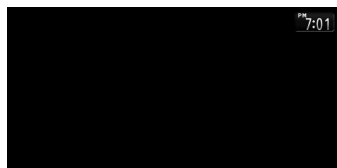
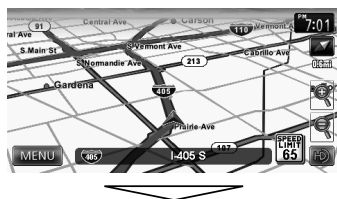

DISP OFF



L'écran est mis en service.

- Vous pouvez effacer l'affichage de l'horloge pendant que l'écran est hors service. (<Horl Vidéo/Écr éteint>, ☞ page 74)

## Utilisation du panneau tactile

- **Quand les articles sur le menu ne sont pas disponibles**



Les articles non disponibles sont affichés en gris

- **Pour changer la page du menu/liste**

### Menu

Numéro de la page actuelle/nombre total de pages



Change la page

### Liste

Ex.: Liste des dossiers/pages

Change la page



Fait monter ou descendre la liste

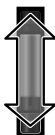

- **Pour choisir un dossier/page sur la liste**

Choisissez un dossier (1), puis une page (2).

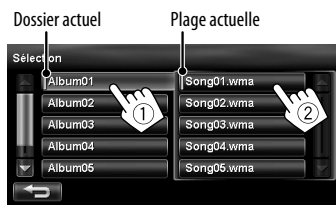

- **Défilement des informations sur la page ou le morceau**

Quand tout le texte n'apparaît pas en une fois...



- **Caractères que vous pouvez utiliser**

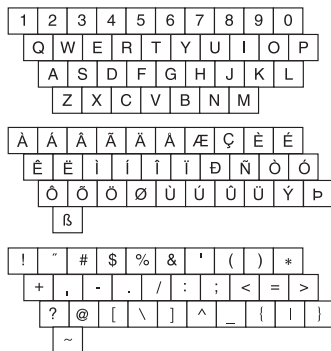

# Commutation d'écrans

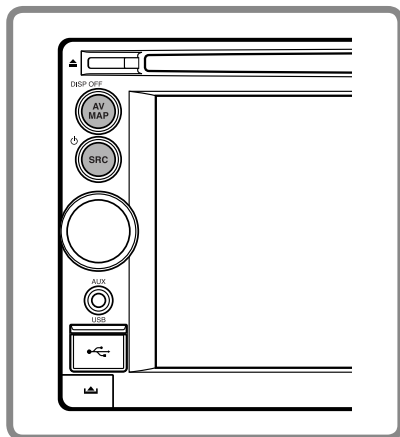

## Écran de carte



La barre de commande AV est affichée sur l'écran de la carte. Vous pouvez commander la source AV en utilisant la barre de commande AV.

- Appuyer sur **SRC** permet aussi d'afficher la barre de commande AV. Dans ce cas, la barre de commande AV disparaît automatiquement après 5 secondes.



Fait disparaître la barre de commande AV

- Vous pouvez changer la source en appuyant sur **SRC** pendant que la barre de commande AV est affichée.

Quand vous conduisez à une vitesse supérieure à 6 mi (10 km/h), certains écrans des menus de navigation ne sont pas disponibles.

- Appuyez sur **←** pour retourner à l'écran précédent.
- **Sur les écrans de navigation uniquement:** appuyez sur **▲** pour afficher la position actuelle sur la carte.
- **Sur <Paramètres> de <Menu Audio-Video> uniquement:** appuyez sur **↔** pour afficher l'écran de la source actuelle.

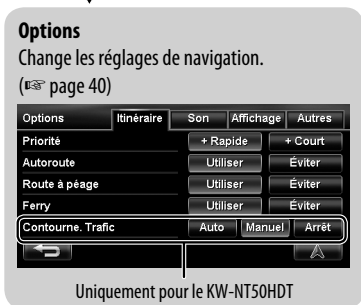
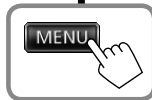

# Système de navigation

## Instructions/informations de sécurité pour le système de navigation

FRANÇAIS

### INSTRUCTIONS DE SÉCURITÉ

L'utilisation du système de navigation est permis uniquement si les conditions de circulation le permettent et que vous êtes absolument sûr que vous, vos passagers et les autres usagers de la route ne courent aucun risque, obstacle ou inconvénient. Les règles du code de la route doivent être respectées. **La destination ne doit pas être entrée pendant que vous conduisez.**

Le système de navigation sert uniquement d'aide à la navigation. Il ne dispense pas les conducteurs de leur devoir de conduire attentivement et d'avoir leur propre jugement sur le trafic routier. Des instructions imprécises ou incorrectes peuvent être données par le système à cause de changements dans les conditions du trafic. Les panneaux de la circulation et le code de la route doivent par conséquent être respectés. En particulier, le système de navigation ne peut pas être utilisé pour vous aider à vous orienter quand la visibilité est mauvaise.

Ce système de navigation doit être utilisé uniquement dans le but où il a été conçu. Le volume de l'autoradio/système de navigation doit être ajusté de façon que les bruits extérieurs soit toujours audibles.

Le guidage est réalisé à partir de la base de données, par conséquent, il peut ne pas être disponible dans une situation donnée à cause de changements dans les conditions de la route (par exemple, changement de péages, de routes principales, de routes à sens unique ou d'autres régulations routières). Dans ce cas, respectez les panneaux et les règlements routiers en cours.

- Respectez scrupuleusement les panneaux de la circulation lorsque vous conduisez en utilisant le système de navigation. Le système de navigation est seulement une aide. Le conducteur doit toujours décider s'il doit tenir compte ou non des informations fournies. **JVC ne peut être tenu responsable pour toute donnée erronée fournie par le système de navigation.**
- Le guidage sur la route est réservé aux véhicules particuliers uniquement. Cela n'inclut pas les véhicules nécessitant un permis ou des règles de conduites spéciales (par exemple, les véhicules commerciaux).
- **Ne manipulez pas l'appareil quand vous conduisez.**

### Termes de la licence

Il vous est attribué une licence non exclusive pour utiliser la base de données à des buts personnels. La présente licence n'autorise pas l'attribution de sous-licences.

L'utilisation des données est permise uniquement dans ce système JVC spécifique. Il est interdit d'extraire ou d'utiliser de façon différente toute partie du contenu de la base de données, de la copier, de la modifier, de l'adapter, de la traduire, de l'analyser, de la décompiler ou de faire de l'ingénierie inverse.

### AVERTISSEMENT:

Le contenu de la carte, y compris les noms et l'aspect des rues et des ponts, les informations du POI, etc., peut être inexact. Si les règles de circulation affichées par l'appareil diffèrent des règles en vigueur, respectez les règles de circulation en vigueur.

Le code de la route a toujours priorité lorsqu'un véhicule est conduit sur la route. Le système de navigation est seulement une aide. Des erreurs peuvent se produire dans certains données/entrées individuelles. Le conducteur doit toujours décider s'il doit tenir compte ou non des informations fournies.

JVC ne peut être tenu responsable pour toute donnée erronée fournie par le système de navigation.

© 2010 NAVTEQ Tous droits réservés.

### Informations/Icônes sur la carte ■

- Les informations sur la carte (telles que le nom de la rue, les informations du POI et la limitation de vitesse) peuvent ne pas être toujours affichées (par exemple, si le système ne possède pas les informations de la position).
- Les icônes du domicile (🏠) et des points favoris (📍) sont affichés après que le domicile et les points favoris ont été enregistrés.
- Les icônes de POI sont affichées sur la carte en fonction du réglage <IcônePointIntérêt> (page 15) et l'échelle est comprise entre 80 pieds (25 m) et 800 pieds (250 m).
  - Les icônes suivants sont affichés quand l'échelle de la carte est comprise entre 80 pieds (25 m) et 0,6 miles (1 km):
    - Icône d'aéroport dans la catégorie voyage
    - Icône de terrain de golf dans la catégorie des loisirs
    - Icônes de station-service
- Les icônes de POI peuvent ne pas être affichées correctement quand le système affiche une zone large de la carte. Dans ce cas, faites un zoom avant sur la carte pour afficher la carte détaillée.



# Fonctionnement de base

## À propos de l'écran de la position actuelle

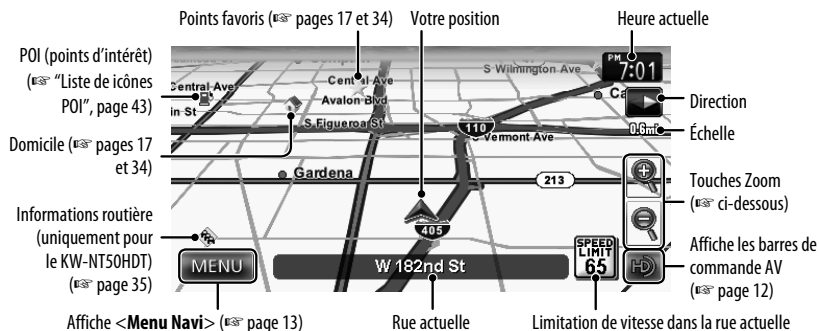

FRANÇAIS

### Pour afficher/cacher les icônes des Points d'intérêt sur la carte

1 Sur <Menu Navi>:



2 Choisissez les catégories (1) et les sous-catégories (2) des Points d'intérêt que vous souhaitez afficher sur la carte.



[Sélectionner tout]: Choisit toutes les sous-catégories

[Désélectionner tout]: Désélectionne toutes les sous-catégories.

- Les éléments choisis sont marqués avec "✓".

3 Mettez en ou hors service les icônes de Points d'intérêt des catégories choisies.

Affiche les icônes de Points

d'intérêt choisis

Met hors service



### Pour changer l'échelle de la carte

1 Affichez les touches de zoom et les touches de l'échelle.



- Quand la barre de commande AV est affichée, les touches de zoom n'apparaissent pas. Faites disparaître la barre de commande AV en appuyant sur l'icône de la source sur la barre. (page 12)

2

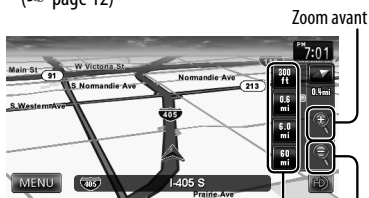

Vous pouvez aussi choisir une échelle directement en appuyant sur une des touches d'échelle.

Zoom arrière

- Si l'échelle est réglée à 60 mi (100 km) ou plus, l'affichage de la carte devient Nord vers le haut, indépendamment du paramétrage actuel d'affichage de la carte.



## Pour faire défiler la carte

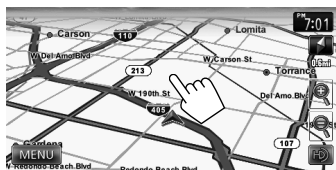

La position que vous avez touchée est centrée sur la carte.

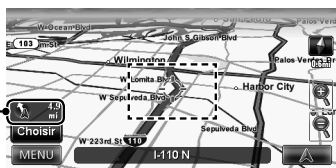

Direction et distance à partir de votre position actuelle

- Touchez la carte de façon prolongée pour faire défiler la carte.
- La vitesse du défilement varie en fonction de la position que vous touchez de façon prolongée:
  - Zone intérieure: doucement
  - Zone extérieure: rapidement

## Pour afficher la position actuelle

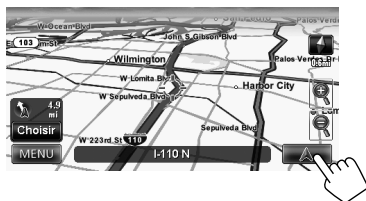

## Pour afficher votre position actuelle

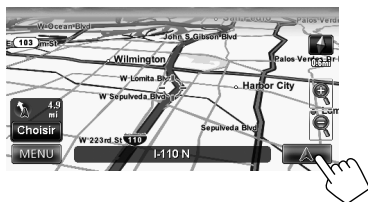

## Pour changer la vue de la carte



-  **Carte 3D**  
 La carte en trois dimensions est affichée avec la "destination vers le haut".
  - L'icône montre la direction du nord.
-  **2D Nord dirigé vers le haut**  
 La carte est orientée avec le Nord dirigé vers le haut, comme les cartes papier ordinaires.
  - L'icône montre la direction de la voiture.
-  **2D Destination vers le haut**  
 La carte est orientée de façon que vous vous dirigiez toujours vers le haut.
  - L'icône montre la direction du nord.

- Vous pouvez aussi changer la vue de la carte sur le menu de navigation (<Options> - <Affichage> - <Mode Affichage>, page 41).

# Enregistrement de votre domicile/vos points favoris

Vous pouvez enregistrer un point comme votre domicile ainsi que 100 points favoris.

4

## 1 Faites défiler la carte pour choisir la position que vous souhaitez choisir comme destination.

- Pour rechercher la destination en utilisant **<Menu Destination>**, voir pages 19 à 27.

2

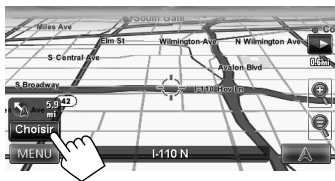

3

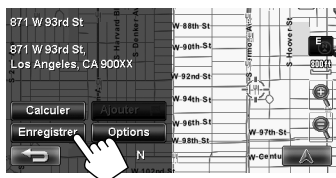

### [Enreg. Domicile]:

La position choisie est enregistrée comme domicile et le domicile est marqué avec l'icône  sur la carte.

- **Quand un domicile est déjà enregistré**, l'appareil vous demande si vous souhaitez remplacer l'ancien domicile. Appuyez sur **[Oui]** pour le remplacer ou appuyez sur **[Non]** pour annuler.

### [Enreg. dans Favoris]:

La position choisie est enregistrée comme point favori et le point favori est marqué sur la carte avec l'icône .

- Pour modifier l'enregistrement, voir page 34.



# Recherche d'un lieu

## Réglage d'une destination par défilement de la carte

1 Faites défiler la carte pour choisir la position que vous souhaitez choisir comme destination. (☞ page 16)

2

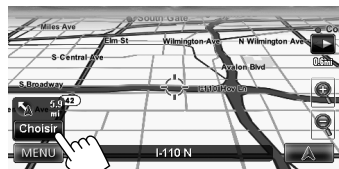

- S'il y a plusieurs POI sur la position choisie, choisissez en une sur la liste.
  - La liste apparaît uniquement quand < Icône Point d'Intérêt > est réglé sur < Marche >. (☞ page 15)

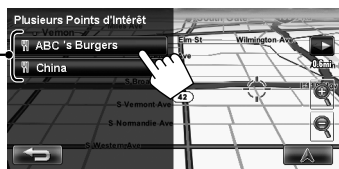
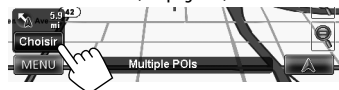

POI

3 Le résultat de la recherche est affiché.

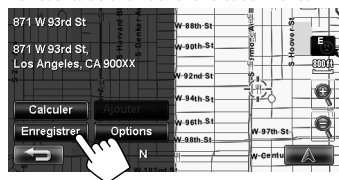

Le guidage démarre.

- Pour annuler le guidage, ☞ page 29.
- Pour régler la position choisie comme une étape, ☞ page 28.
- Pour changer les options de la route, ☞ page 29.
- Pour en savoir plus sur l'écran de résultat de la recherche, ☞ à droite.

## À propos de l'écran de résultat de la recherche



Touches Zoom

- Vous pouvez changer l'échelle de la carte en appuyant sur les touches de zoom.
- Vous pouvez afficher la carte de la zone choisie sur tout l'écran en touchant une fois la partie de la carte. (Si vous appuyez plus d'une fois, la carte défile.) Pour afficher de nouveau l'écran d'information, appuyez sur [Choisir].

## Réglage d'une destination en utilisant <Menu Destination>

1

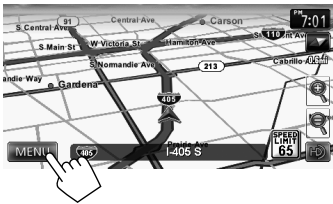

2



3 Choisissez une méthode de recherche de destination.



<b>Domicile*</b>	Vous permet de retourner à votre domicile. • Pour enregistrer votre domicile, <a href="#">☞ page 17</a> .
<b>Précédent*</b>	Permet d'effectuer une recherche à partir de l'historique des destinations et des étapes précédentes. • Vous pouvez choisir un lieu parmi les 50 dernières destinations et étapes. • Pour effacer l'historique, <a href="#">☞ page 39</a> .
<b>Favoris*</b>	Recherche à partir de vos points favoris. • Pour enregistrer vos points favoris, <a href="#">☞ page 17</a> . • Pour modifier les informations sur les points favoris, <a href="#">☞ page 34</a> .
<b>Pts int suppl</b>	Fait une recherche à partir de la liste des POI (points d'intérêt) enregistrés sur la carte SD en utilisant Street Director Assistant. ( <a href="#">☞ page 25</a> )
<b>Adresse</b>	Permet d'effectuer une recherche à partir d'une adresse. ( <a href="#">☞ page 21</a> )
<b>Téléphone</b>	Permet d'effectuer une recherche à partir d'un numéro de téléphone. ( <a href="#">☞ page 22</a> )
<b>Nom Pnt intérêt</b>	Permet d'effectuer une recherche à partir de la base de données des POI. ( <a href="#">☞ page 23</a> )
<b>Voisinage</b>	Recherche un POI (points d'intérêt) autour de votre position actuelle, la position choisie sur la carte, la destination ou la route que vous prenez. ( <a href="#">☞ page 24</a> )
<b>Coordon.</b>	Recherche à partir des coordonnées de la destination. ( <a href="#">☞ page 25</a> )
<b>Recherche rapide</b>	Fait une recherche de POI pour une catégorie enregistrée — [ <b>Rech Rapide 1</b> ]/[ <b>Rech Rapide 2</b> ]/[ <b>Station-Service</b> ] (Réglage initial). ( <a href="#">☞ page 26</a> )

\* Peut être choisi uniquement quand au moins un endroit est enregistré.

- Les résultats d'une recherche effectuée depuis le Menu Destination s'affichent toujours en mode 2D Nord vers le haut, indépendamment du paramétrage actuel d'affichage de la carte. ([☞ page 16](#))



## À propos des écrans de recherche et des écrans d'entrée

Lisez attentivement les instructions suivantes pour utiliser les écrans de recherche et les écrans de saisie avant d'utiliser <Menu Destination>.

### Pour entrer des noms, des adresses ou des nombres

Nombre de résultats

- Quand il y a plus de 100 résultats, "100+" est affiché et seuls les 100 premiers résultats sont affichés.



Maintenez pressée: Ajoute "+1" ou "+"

Choisit le 1e choix

Affiche la liste des résultats (☰ "Liste des résultats" sur la droite)



Entre une espace

Appuyez sur la touche : Supprime le dernier caractère

Maintenez pressée: Supprime tous les caractères

Affiche d'autres claviers

- Pour les caractères disponibles, ☰ page 11.

- Les touches varient en fonction de l'élément entré.
- Les articles non disponibles apparaissent en gris sur l'écran de menu.
- Pour certains écrans d'entrée, le nombre de caractères disponibles est automatiquement réduit au fur et à mesure que le système recherche les résultats dans sa base de données.
- Les lettres minuscules ne sont pas disponibles.

### Écran de sélection de l'état/province

Vous pouvez changer l'état/province si la touche de sélection apparaît sur l'écran.



### Liste des résultats

Quand vous appuyez sur [Liste] sur l'écran d'entrée, la liste des résultats apparaît. Choisissez l'élément souhaité dans la liste.

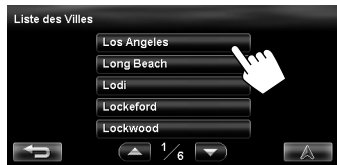

- Quand le nombre de résultats est de 5 résultats ou moins, la liste des résultats apparaît automatiquement.

## Par adresse &lt;Adresse&gt;

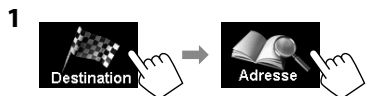

2 Entrez le nom de la ville, puis choisissez la destination dans la liste (☞ page 20).

Change l'état ou la province



Spécifiez le code postal (☞ "Pour spécifier le code postal" ci-dessous)



## Pour spécifier le code postal

Change le pays



Retourne à l'écran d'entrée de ville

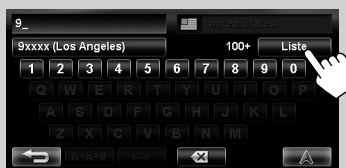

3 Entrez le nom de la rue, puis choisissez la destination dans la liste (☞ page 20).

Choisit le centre de la ville (Puis allez à l'étape 5.)

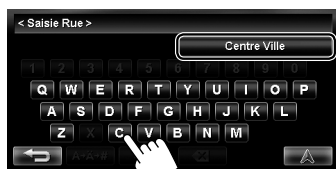

4 Entrez le numéro de la maison, puis choisissez la destination dans la liste (☞ page 20).

- Si aucune donnée de numéro de maison pour la rue choisie n'est disponible dans la base de données, choisissez [Milieu de la route] ou [Intersection].

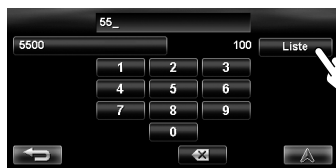

## Pour choisir le centre de la rue ou une intersection dans la rue

Spécifie la rue d'intersection pour choisir l'intersection de la rue



Permet de choisir le centre de la rue

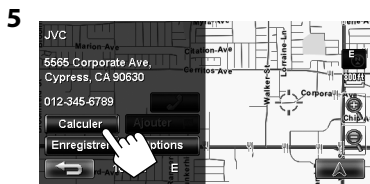

Le guidage démarre.

- Pour annuler le guidage, page 29.
- Pour régler la position choisi comme une étape, page 28.
- Pour changer les options de la route, page 29.
- Pour en savoir plus sur l'écran de résultat de la recherche, page 18.

## Par numéro de téléphone

### <Téléphone>

1



- 2 Entrez le numéro de téléphone, puis choisissez la destination dans la liste ( page 20).

Change le pays

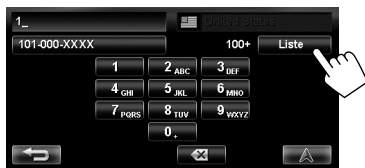

Le résultat de la recherche est affiché.



Le guidage démarre.

- Pour annuler le guidage, page 29.
- Pour régler la position choisi comme une étape, page 28.
- Pour changer les options de la route, page 29.
- Pour en savoir plus sur l'écran de résultat de la recherche, page 18.



## À partir de la liste des <Nom Pnt intérêt>

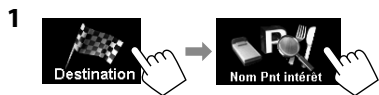

2 Entrez le nom d'un POI, puis choisissez la destination dans la liste (☞ page 20).

Change l'état ou la province



Spécifie la catégorie et la sous-catégorie (☞ "Pour spécifier la catégorie et la sous-catégorie" ci-dessous)

### Pour spécifier la catégorie et la sous-catégorie

Annule la catégorie choisie  
Choisit toutes les sous-catégories



Sous-catégories



Affiche la liste à partir du point le plus proche  
Affiche la liste dans l'ordre alphabétique



Le système affiche un maximum de 100 Points d'intérêt. Les résultats d'une recherche parmi un grand nombre d'éléments peuvent demander un certain temps avant de s'afficher.

Le résultat de la recherche est affiché.

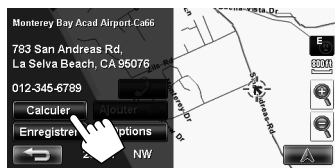

Le guidage démarre.

- Pour annuler le guidage, ☞ page 29.
- Pour régler la position choisi comme une étape, ☞ page 28.
- Pour changer les options de la route, ☞ page 29.
- Pour en savoir plus sur l'écran de résultat de la recherche, ☞ page 18.

## POI près d'un lieu/d'une route <Voisinage>

Le système possède une immense base de données de POIs (points d'intérêt), tels que des restaurants, des stations services, des hôpitaux, etc.

Vous pouvez rechercher un POI près de l'endroit où vous vous trouvez actuellement. Pendant le guidage, vous pouvez aussi rechercher un POI près de la destination ou le long de la route.

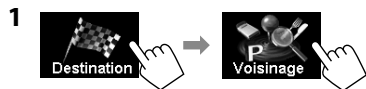

2 Choisissez la zone de recherche.



3 Choisissez une catégorie (1), puis une sous-catégorie (2) pour le POI.



4 Choisissez un POI dans la liste.



<b>Local</b>	À moins de 12,5 milles (20 km) de votre position actuelle ou de la position choisie sur la carte. Si aucun POI n'est trouvé dans cette région, le système étend la zone de recherche.
<b>Dest.</b>	À moins de 12,5 milles (20 km) de la destination. Si aucun POI n'est trouvé dans cette région, le système étend la zone de recherche.
<b>Itinéraire</b>	<ul style="list-style-type: none"> <li>• Sur une autoroute: 180 milles (300 km) le long de la route que vous prenez.</li> <li>• Autres: 15 milles (25 km) le long de la route que vous prenez.</li> </ul>

• Le système affiche un maximum de 50 Points d'intérêt.

Le résultat de la recherche est affiché.



Le guidage démarre.

- Pour annuler le guidage, ☰ page 29.
- Pour régler la position choisi comme une étape, ☰ page 28.
- Pour changer les options de la route, ☰ page 29.
- Pour en savoir plus sur l'écran de résultat de la recherche, ☰ page 18.

## Par coordonnées

&lt;Coordon.&gt;

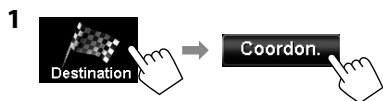

2 Entrez la latitude et la longitude.



Le résultat de la recherche est affiché.

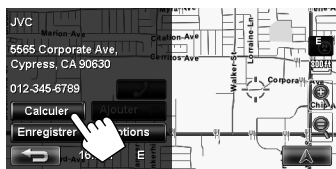

Le guidage démarre.

- Pour annuler le guidage, page 29.
- Pour régler la position choisi comme une étape, page 28.
- Pour changer les options de la route, page 29.
- Pour en savoir plus sur l'écran de résultat de la recherche, page 18.

## À partir de la liste des points d'intérêt que vous avez importés &lt;Pts int suppl&gt;

Importation d'informations sur les Points d'intérêt des cartes Google

Vous pouvez importer des informations de Points d'intérêt des cartes Google à l'aide d'une carte SD. Pour en savoir plus sur Street Director Assistant, consultez le site <<http://www.jvc.co.jp/english/car/>> (site web en anglais uniquement).

- Quand la carte SD est éjectée, le Point d'intérêt importé ne peut pas être utilisé.

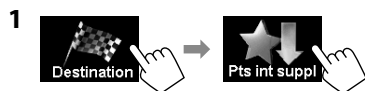
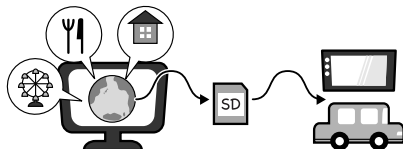

2 Affiche la liste à partir du point le plus proche  
Affiche la liste dans l'ordre alphabétique



Le résultat de la recherche est affiché.



Le guidage démarre.

- Pour annuler le guidage, page 29.
- Pour régler la position choisi comme une étape, page 28.
- Pour changer les options de la route, page 29.
- Pour en savoir plus sur l'écran de résultat de la recherche, page 18.



## Recherche rapide

Vous disposez de trois touches **[Rech Rapide]** dans **<Menu Destination>**. Vous pouvez affecter une catégorie POI à chaque touche. Quand vous appuyez sur une des touches, le système recherche un POI de la catégorie enregistrée.

- **[Station-Service]** est enregistré sur une des trois touches au moment de l'expédition de l'usine. Vous pouvez aussi changer la catégorie enregistrée pour cette touche.

### Pour enregistrer une catégorie aux touches

- 1 Choisissez une des touches **[Rech Rapide]** pour enregistrer la catégorie.

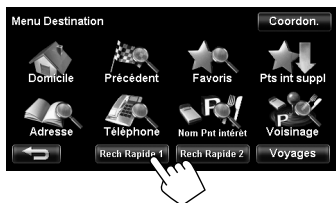

- 2 Choisissez une catégorie (1), puis une sous-catégorie (2) pour le POI.



La recherche pour la catégorie choisie démarre et est enregistrée sur la touche **[Rech Rapide]**.

3

Catégorie enregistrée



- 4 Répétez les étapes 1 à 3 jusqu'à ce que les trois catégories soient enregistrées.

Le nom de la catégorie (ou de la sous-catégorie) est affecté à la touche.

- La catégorie choisie est enregistrée sur la touche **[Rech Rapide]** même si vous annulez la recherche avant que la recherche soit terminée.

## Pour changer une catégorie affectée à la touche de [Rech Rapide]

- 1 Choisissez une des touches [Rech Rapide] dont vous souhaitez changer la catégorie.



OU



- 2 Réalisez les étapes 2 et 3 de "Pour enregistrer une catégorie aux touches" (☞ page 26).

## Pour utiliser la recherche rapide

1



"Recherche..."

- 2 Choisissez un POI dans la liste.



- Le système affiche un maximum de 50 résultats de recherche.

Le résultat de la recherche est affiché.



Le guidage démarre.

- Pour annuler le guidage, ☞ page 29.
- Pour régler la position choisi comme une étape, ☞ page 28.
- Pour changer les options de la route, ☞ page 29.
- Pour en savoir plus sur l'écran de résultat de la recherche, ☞ page 18.



# Comment fonctionne le guidage

## Démarrage du guidage jusqu'à la destination ou une étape

1 Choisissez une destination ou une étape.

(☞ pages 18 à 27)

2 Pour régler comme destination



Le système démarre le calcul de la route jusqu'à la destination choisie et le guidage démarre.



Annule le calcul

Pour changer la destination



Pour annuler le guidage, ☞ page 29.

Pour régler comme étape

Vous pouvez ajouter des étapes uniquement après avoir choisi votre destination.



Étape

Destination

- Vous pouvez choisir un maximum de quatre étapes.
- Pour modifier votre route, ☞ page 32.

## Changement des options de la route

1 Sur l'écran de résultat de la recherche:

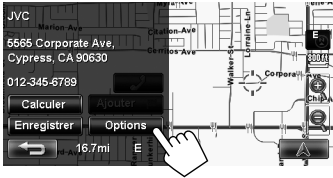

2 Réglez les options.



<b>Priorité</b>	Choisissez la priorité pour le calcul de la route ([+ <b>Rapide</b> ]: route la plus rapide/[+ <b>Court</b> ]: route la plus courte).
<b>Autoroute</b>	Choisissez d'utiliser (( <b>Utiliser</b> ) ou d'éviter (( <b>Éviter</b> )) ces types de options pour aller jusqu'à la destination.
<b>Route à péage</b>	
<b>Ferry</b>	
<b>Contourne. Trafic</b> (Uniquement pour le KW-NT50HDT)	Choisissez la méthode de calcul de la route avec les informations routière. (☞ page 35)

- Vous pouvez aussi changer ces réglages par le menu de navigation (<**Options**> - <**Itinéraire**>, ☞ page 40).
- Les réglages prennent effet la prochaine fois que le système calcule une route.



## Annulation du guidage

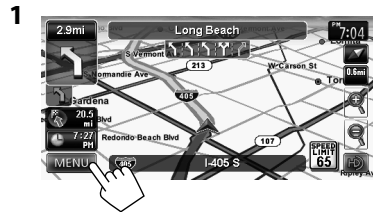

Un message de confirmation apparaît.

## Ajustement du volume du guidage vocal



- À propos de la plage de réglage du volume, ☞ page 73 (<**Gain Amplific.**>).
- Vous pouvez aussi ajuster le volume sur le menu de navigation (<**Volume Guidage**>, ☞ page 40).



## À propos de l'écran de guidage routier

Distance jusqu'à prochain changement de direction

- Appuyez sur cette touche pour écouter de nouveau le dernier guidage vocal.

Prochain changement de direction à réaliser

Le deuxième changement de direction à réaliser (s'il y en a un)

Direction et distance à la destination ou une étape

- Appuyez sur cette touche pour commuter l'information entre la destination finale et l'étape la plus proche.

Voies à prendre

Rue suivante (Apparaît quand vous vous trouvez à 3 miles (5 km).)

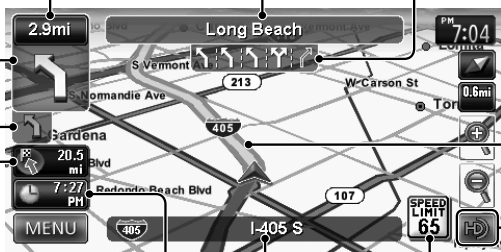

Route à prendre

Affiche la barre de commande AV

🕒 : Heure d'arrivée estimée (ETA)

🕒 : Temps restant jusqu'à la destination choisie ou une étape

- Appuyez sur cette touche pour changer l'information entre l'heure d'arrivée estimée (ETA) et le temps restant.

## Guide près d'un changement de direction

Quand vous approchez d'un changement de direction, le système vous guide avec le guidage vocal et des indications sur l'écran.

- La voix de guidage sort uniquement par les enceintes avant (et les prises FOUT à l'arrière).

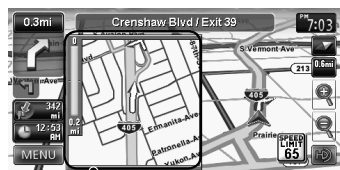

Carte agrandie

- Vous pouvez choisir d'afficher ou de ne pas afficher la carte agrandie sur le menu de navigation (<Options> - <Affichage> - <Loupe>, page 41).

Pour faire disparaître la carte agrandie, touchez cette partie de la carte sur le côté droit de l'écran.

### Que faire si j'ai raté un changement de direction?

Ne vous inquiétez pas. Le système calcule rapidement une nouvelle route.

- Quand vous atteignez une zone à environ 120 pieds (40 m) de la destination ou d'une étape, le système de navigation considère que vous avez atteint votre destination ou l'étape.



## Obtention d'informations sur votre route et vos lieux

### Pour vérifier la route entière



Retourne à l'écran précédent

### Pour vérifier les informations sur la destination et les étapes

1



### 2 Choisissez le point souhaité pour vérifier ses informations détaillées.



### Pour vérifier comment votre voyage se présente



La simulation du voyage démarre.



Affiche la simulation jusqu'au prochain changement de direction

Change la vitesse de la simulation du voyage (normale/plus rapide)

### Pour annuler la simulation et reprendre le guidage



Un message de confirmation apparaît.



# Préparation de votre route

## Changement de l'ordre de la destination et des étapes

- Les autoroutes sont toujours utilisées pour le calcul d'une route si la distance à la destination dépasse une certaine distance.
- Si la destination ne peut pas être atteinte sans utiliser d'autoroute, de ferry-boat ou de route payantes, ils sont utilisés pour le calcul de la route quel que soient les réglages de <Itinéraire>. (☰ page 40)

FRANÇAIS

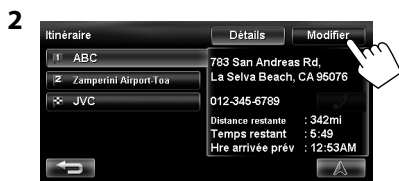

### 3 Changez l'ordre de la destination et des étapes.

#### Pour optimiser l'ordre



#### Pour réarranger l'ordre manuellement

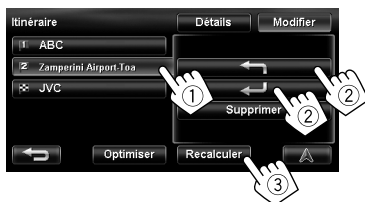

[↶]: Déplace vers le haut l'ordre du point choisi.

[↷]: Déplace vers le bas l'ordre du point choisi.

- Répétez ① et ② pour déplacer les autres étapes avant d'appuyer sur [**Recalculer**].

Le système commence à calculer la nouvelle route et le guidage démarre.

#### Pour supprimer une étape

Appuyez sur [**Supprimer**] après avoir choisi l'élément que vous souhaitez supprimer, puis appuyez sur [**Recalculer**].

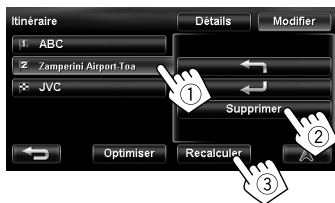

## Déviation pour éviter un encombrement plus loin sur la route

Si vous réalisez qu'il y a un encombrement plus loin sur la route...



### 2 Choisissez la distance à éviter.

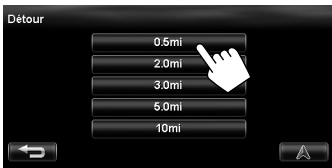

Un détour est calculé, et le guidage démarre.

- Il se peut qu'un détour ne puisse pas être calculé en fonction de la route.

## Réglage de la position du véhicule

Si vous trouvez que votre position actuelle est affichée incorrectement sur la carte, utilisez ce réglage pour corriger votre position.



### 4 Déplacez le curseur sur la position où vous souhaitez régler la position actuelle.



### 5 Ajustez la direction.

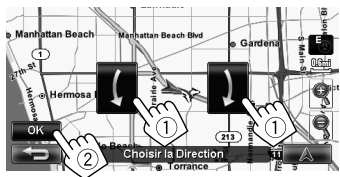

# Modification de l'enregistrement du domicile et des points favoris



## 2 Choisissez le point enregistré que vous souhaitez éditer.

Choisit votre domicile

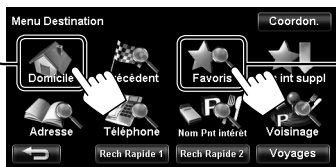

Affiche la liste des points favoris et permet de choisir le point à éditer dans la liste.

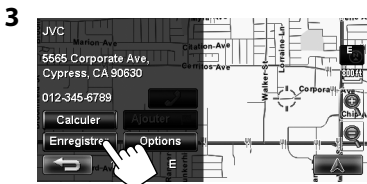

## 4 Modifiez les informations.

### (A) Affiche l'écran d'édition de nom



### (B) Affiche l'écran d'édition du numéro de téléphone

### (C) Supprime l'enregistrement

### (A) Pour modifier le nom

- Vous pouvez utiliser un maximum de 30 caractères.



Entre une espace

Affiche d'autres claviers

- Pour les caractères disponibles, voir page 11.

### (B) Pour modifier le numéro de téléphone



Appuyez sur la touche : Supprime le dernier caractère

Maintenez pressée: Supprime tous les caractères

### (C) Pour supprimer l'enregistrement



Un message de confirmation apparaît.

Pour supprimer tous les éléments enregistrés, voir page 39.

# Utilisation du service d'informations (uniquement pour le KW-NT50HDT)

Cette fonction est disponible uniquement sur le KW-NT50HDT, elle est n'est pas disponible sur le KW-NT30HD.

## Utilisation du service d'informations routières (Service Total Traffic HD NET WORK)

Comme les informations routière sont transmises par les stations radio, JVC ne peut être tenu responsable pour l'intégralité ou la précision des informations.

### Informations routière sur la carte

Icône de circulation routière (☞ page 36)

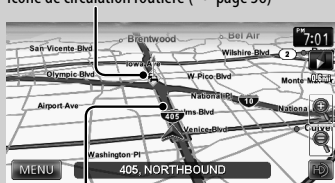

Encombrement

- Les icônes de circulation routière sont affichées sur la carte quand l'échelle de la carte est comprise entre 80 pieds (25 m) et 1,5 milles (2,5 km) avec le réglage < Icône Trafic > en service (☞ page 41).

### Comment les informations routière sont-elles utilisées dans la navigation

Les informations routière sont prises en compte pour la navigation de façon différente en fonction du réglage < Contourne. Trafic >.

1



2



<b>Auto</b>	Le système calcule automatiquement une nouvelle route quand vous approchez d'un problème de circulation routière.
<b>Manuel</b>	Les touches de fonctionnement apparaissent sur l'écran quand vous approchez d'un problème de circulation routière. Recalculez la route manuellement. (☞ ci-dessous)
<b>Arrêt</b>	Le système ne prend pas en compte les informations routière.

- Le système peut ne pas éviter un encombrement même si <Auto> est choisi.

Quand <Manuel> est choisi...



Recalcul la route  
Affiche les détails d'une alerte  
Ignore les alertes de circulation routière

Apparaît quand vous approchez d'un problème de circulation routière sur votre route

- L'indication de l'alerte de circulation routière disparaît pendant que vous effectuez une vérification à la suite d'un changement des conditions de circulation. L'indication d'alerte de circulation routière disparaît si vous ne confirmez pas le reroutage avant une minute.



Cette fonction est disponible uniquement sur le KW-NT50HDT, elle est n'est pas disponible sur le KW-NT30HD.

## Vérification des informations routière

### Sur <Liste Trafic>



2 Choisissez une liste (1), puis une alerte de circulation routière (2).



Les icônes d'alerte de circulation routière qui ne pas sur votre route apparaissent en gris quand toutes les informations sont affichées.

[Tous]: Affiche la liste des informations.

[Itinéraire]: Affiche les informations sur votre route.

Les détails sur l'alerte choisie sont affichés.

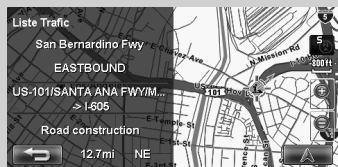

### Sur la carte

1 Touchez l'icône de circulation routière.



2



• S'il y a plusieurs POI sur la position choisie, choisissez en une sur la liste.

– La liste apparaît uniquement quand <Icône PointIntérêt> est réglé sur <Marche>. (☰ page 15)

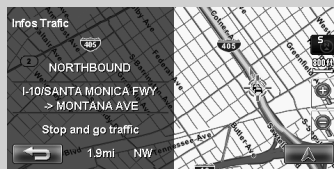

## Liste de icônes de circulation routière

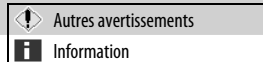
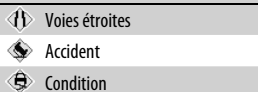
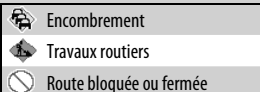

Cette fonction est disponible uniquement sur le KW-NT50HDT, elle n'est pas disponible sur le KW-NT30HD.

### Utilisation du service d'informations de zone (Service Total Traffic HD NET WORK)

Vous pouvez utiliser le service d'informations fourni par les émissions HD Radio.

- Le contenu du service d'informations dépend de la station HD Radio.

#### Pour afficher l'écran d'informations



L'écran d'informations apparaît.

- Le contenu de l'écran dépend de l'émission.

#### Pour mettre en signet vos éléments favoris

Vous pouvez mémoriser vos éléments favoris sur la liste des signets.

: Affiche la liste des signets.

: Ajoute l'élément choisi à la liste des signets.

#### Pour supprimer l'élément de la liste des signets



- 2 Choisissez les éléments à supprimer (1), puis supprimez-les (2).

Les éléments choisis sont marqués avec "✓".

Permet de cocher/décocher tous les éléments



# Vérification des informations du système de navigation



## GPS

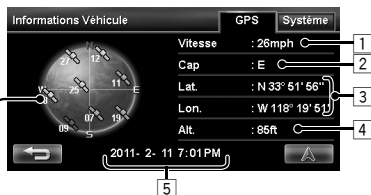

FRANÇAIS

### Satellites

- (Vert) : Réception des signaux GPS et leur utilisation pour le positionnement.
- (Jaune) : Réception des signaux GPS.
- (Gris) : Non réception des signaux GPS.

- 1 Vitesse actuelle\*1
  - 2 Direction de la voiture\*1
  - 3 La latitude et la longitude de votre position actuelle\*1
  - 4 L'altitude de votre position actuelle\*1
  - 5 Date/heure locale
- Quand le système ne peut pas recevoir les signaux GPS, la valeur de chacun des éléments ci-dessus apparaît comme "- -".

## Système

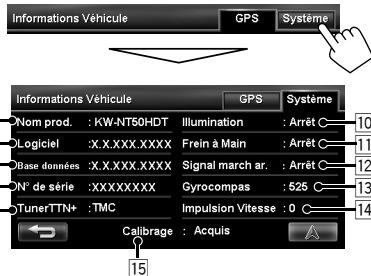

- 6 Nom de l'appareil
- 7 Version du logiciel

- 8 Version de la base de données de la carte
- 9 Numéro de série
- 10 État de connexion du fil de commande de l'éclairage
  - <Marche> : Le signal d'éclairage est détecté.
- 11 État de connexion du fil du frein de stationnement
  - <Marche> : Le frein de stationnement est engagé.
- 12 État de connexion du fil de signal de marche arrière
  - <Marche> : Le signal de marche arrière est détecté.
  - Si l'écran de vue arrière est affiché quand vous passez la marche arrière (position R), le signal de marche arrière est détecté (<Marche>).
- 13 État du gyroscope
- 14 Taux d'impulsion de vitesse
- 15 État de l'étalonnage\*2 \*3
  - <Traitement> : La position actuelle ne peut pas être déterminée sans les données des satellites GPS.
  - <Acquisition> : La position actuelle peut être déterminée même quand le système ne peut pas recevoir les données des satellites GPS.
  - <Acquis> : La position actuelle peut être déterminée précisément même quand le système ne peut pas recevoir les données des satellites GPS.
- 16 Service d'informations en cours de réception (Info-traffic ou infos locales ; uniquement pour le KW-NT50HDT)

\*1 Ces informations peuvent ne pas apparaître correctement quand la réception des signaux GPS est mauvaise.

\*2 L'étalonnage ne fonctionne pas si le fil de signal de vitesse et l'antenne GPS ne sont pas connectés. Pour les connexions, référez-vous au Manuel d'installation/raccordement (volume séparé).

\*3 Conduire dans diverses conditions permet de terminer l'étalonnage plus vite. Si <Traitement> reste sur l'écran pendant trop longtemps, vérifiez la connexion de l'antenne GPS et du fil de signal de vitesse.



# Initialisation des mémoires/réglages de navigation



## Mémoires du domicile, des points favoris ou des destinations/étapes précédentes



	Supprime votre domicile.
	Supprime tous les points favoris.
	Supprime tous les endroits dans la liste des destinations/étapes précédentes.

## Réglages de navigation



Les réglages initiaux du menu de navigation sont rétablis.

## Données d'étalonnage

Le système de navigation est optimisé graduellement par étalonnage automatique.

Réinitialisez les données d'étalonnage dans les cas suivants:

- Quand vous réinstallez l'appareil dans une autre voiture.
- Quand vous remplacez ou faites une rotation des pneus.



Un message de confirmation apparaît.



# Options du menu de navigation







## Menu Navi—Options

Change la catégorie quand vous appuyez sur l'onglet correspondant



	Articles du menu	Réglages sélectionnables	Réglage initial: <b>Souligné</b>
Itinéraire	<b>Priorité</b>	<b>+ Rapide, + Court</b> (☞ page 29)	
	<b>Autoroute/Route à péage/ Ferry</b>	<b>Utiliser, Éviter</b> (☞ page 29)	
	<b>Contourne. Trafic</b> (Uniquement pour le KW-NT50HDT)	<b>Auto, Manuel, Arrêt</b> (☞ page 35)	
	<b>Sonnerie d'alarme*</b>	Choisissez le type de tonalité d'avertissement qui retentit avec le guidage vocal en appuyant sur [◀] ou [▶]. <b>Arrêt, Normal, Alerte, A.I.</b>	
	<b>Volume Guidage*</b>	Ajustez le volume du guidage vocal (Cet ajustement n'affecte pas le volume audio.) <b>0 à 20; Initial 10</b>	
	<b>Sortie*</b>	Choisissez le canal de sortie du guidage (pour le canal avant uniquement). (Ce réglage n'affecte pas la balance de sortie (réglage du fader) de la source AV.) <b>Canal G, Cnl G+D, Canal D</b>	
Son	<b>Mixage Musique</b>	Vous pouvez réduire le volume de la source AV quand le guide vocale a lieu. <b>Sourdine:</b> Le son de la source AV ne sort pas. <b>Atténuer:</b> Le son de la source AV est réduit. <b>Normal:</b> Le son de la source AV n'est pas affecté.	
	<b>Alerte Vitesse</b>	Le système déclenche une alarme quand vous dépassez la vitesse limite de la route actuelle de la valeur réglée. Appuyez sur [+] ou [-] pour choisir la valeur. L'unité ("km/h" ou "mph") est fonction du réglage <Unité Échelle>. (☞ page 41) <b>Arrêt, 3mph (5km/h), 6mph (10km/h), 10mph (15 km/h), 15mph (25km/h), 20mph (35km/h)</b>	
	<b>Alerte Point d'Intérêt</b>	Une alerte retentit quand vous approchez à moins de 300 m (0,2 milles) d'un POI de la catégorie choisie. (Vous pouvez choisir une des catégories suivantes: Station-service, Parking, Location de voitures et Concession & garage auto.) • Pour choisir des catégories pour l'alerte POI, appuyez sur [Modifier], puis choisissez les catégories et les sous-catégorie (les éléments choisis sont marqués avec "✓"). Pour mettre en service l'alerte POI pour les catégories choisies, appuyez sur [Marche]. Pour la mettre hors service, appuyez sur [Arrêt].	























\* Lors de l'ajustement de ces éléments, la tonalité de test est sortie.



































Articles du menu	Réglages sélectionnables	Réglage initial: <u>Souligné</u>
Affichage	<b>Mode Affichage</b>	   (☞ page 16)
	<b>Loupe</b> (☞ page 30)	<b>Marche:</b> Une carte agrandie est affichée quand vous approchez du prochain changement de direction. <b>Arrêt:</b> Aucune carte agrandie n'est affichée.
	<b> Icône Véhicule</b>	  
	<b>Configuration couleur</b>	Changez la couleur de la carte et de la route que vous empruntez pendant le jour ou la nuit. Appuyez sur <b>[Entrer]</b> pour afficher l'écran de réglage, puis changez les réglages suivants: <ul style="list-style-type: none"> <li>• <b>Couleur Carte jour/Couleur Carte nuit:</b> <u>Normal</u>, Clair, Vif</li> <li>• <b>Couleur Itin. jour/Couleur Itin. nuit:</b> Choisissez une des 3 couleurs disponibles. Pour commuter entre le réglage de la couleur de la journée et le réglage de la couleur de la nuit, appuyez sur <b>[☺☹]</b>.</li> </ul>
	<b>Mode Carte nuit</b>	<b>Auto:</b> Commute sur l'écran de nuit quand vous allumez les feux de la voiture. <ul style="list-style-type: none"> <li>• Le fil de commande de l'éclairage doit avoir été connecté. (☞ Manuel d'installation/Raccordement)</li> </ul> <b>Marche:</b> Met en service l'écran de nuit. <b>Arrêt:</b> Met hors service l'écran de nuit.
	<b>Nom Rue Actuel</b>	Choisissez cette option pour afficher ou cacher le nom de la route actuelle sur la carte. <b>Afficher, Masquer</b> (☞ page 15)
	<b>Affichage vitesse limite</b>	Choisissez cette option pour afficher ou cacher l'icône de limitation de vitesse sur la carte. <b>Afficher, Masquer</b> (☞ page 15)
Autres	<b>Sens Unique</b>	Choisissez d'afficher ou de cacher les informations sur les routes à sens unique sur la carte. <b>Afficher, Masquer</b>
	<b>Icône Trafic</b> (Uniquement pour le KW-NT50HDT)	Choisissez cette option pour afficher ou cacher l'icône de circulation routière sur la carte. <b>Afficher, Masquer</b> (☞ page 36)
	<b>Unité Échelle</b>	Choisissez les unités de mesure pour la distance. <ul style="list-style-type: none"> <li>• Le réglage de l'appareil que vous trouvez lors de votre premier accès au menu dépend en fonction de la sélection de l'état/province des réglages initiaux (☞ page 9).</li> </ul> <b>km, mile</b>
	<b>WAAS/EGNOS</b>	Choisissez si vous souhaitez utiliser WAAS et EGNOS pour augmenter la précision du positionnement. <ul style="list-style-type: none"> <li>• Dans certains endroits ou dans certaines conditions, la précision de la position peut ne pas être améliorée même si <b>&lt;Marche&gt;</b> est choisi. Dans ce cas, choisissez <b>&lt;Arrêt&gt;</b>.</li> </ul> <b>Marche, Arrêt</b>
	<b>Position Véhicule</b>	☞ page 33
<b>Vider Mémoire Utilisateur</b>	☞ page 39	
<b>Rétablir param. Navi</b>	☞ page 39	
<b>Réinit. données calibrage</b>	☞ page 39	





























## ■ Comment fonctionne le guidage

- Si la réception du signal GPS est mauvaise, le guidage de navigation peut ne pas être correct.
- Le système peut ne pas recevoir les signaux GPS dans les endroits suivants...
  - dans un tunnel ou un parking intérieur
  - dans une route encaissée
  - dans un endroit entouré de hauts immeubles ou d'arbres serrés
- Assurez-vous de connecter le fil de signal de marche arrière (☞ Manuel d'installation/Raccordement); sinon, votre position actuelle peut ne pas être affichée correctement.
- La position de votre voiture peut ne pas être détectée correctement dans les cas suivants...
  - quand vous roulez sur une route près d'une autre route (par ex. une autoroute et une route ordinaire en parallèle)
  - quand vous faites presque demi-tour sur la route
  - quand vous conduisez sur un système de route en quadrillage
  - après avoir pris un ferry-boat, etc.
  - quand vous conduisez sur une route de montagne très inclinée
  - quand vous conduisez sur une route en spirale
  - quand vous tournez à gauche ou à droite après avoir roulé sur une longue route droite
  - quand vous conduisez en zigzag sur une route très large
  - quand vous commencez à rouler très peu de temps après avoir mis en route le moteur
  - quand vous conduisez pour la première fois après avoir installé l'appareil
  - quand vous changez les pneus ou attachez des chaînes sur les pneus
  - quand un ripage des pneus se produit de façon continue et fréquemment
  - après avoir roulé dans une autre route qu'une route (par ex, un terrain privé ou un parking)
  - après avoir roulé sous la terre ou dans un parking dans une tour
  - après avoir fait tourner votre voiture sur une plaque tournante
  - après des arrêts fréquents et des redémarrages dans un encombrement
  - quand la précision du GPS est détériorée intentionnellement
  - quand vous conduisez sur une route construite récemment
- La route calculée par le système représente une des routes possibles jusqu'à votre destination. Cette route n'est pas toujours la plus appropriée.
- Si des rues sans issue (seule l'entrée au rond-point de ces routes est permise) existent sur le rond-point, les routes sans issue n'apparaissent pas sur le guidage routier sur l'affichage et ne sont pas comptées dans le message vocal du guidage routier.
- Le phénomène suivant peut se produire même si le système fonctionne correctement...
  - Vous pouvez être guidé sur une route fermée ou une route nécessitant un demi-tour.
  - Le système peut ne pas vous guider jusqu'à votre destination s'il y a seulement une route étroite ou aucune route jusqu'à celle-ci.
  - Le système peut indiquer un nom de route différent.
  - Le système peut ne pas vous demander de tourner à une intersection où vous devez tourner.
  - Le système peut vous donner un guidage différent des conditions réelles de la route.
  - Le système peut vous donner une information de distance incorrecte.

## Liste de icônes POI

 Station-Service
 Parking
 Parking D'échange
 Parking Couvert
 Hôtel
 Restaurant
 Chaîne restauration
 Desserts & Café
 Shopping
 Librairie
 Superette
 Mode
 Fleurs & Bijoux
 Mobilier
 Coiffure & Beauté
 Aménagement maison
 Musique & Vidéo
 Fournitures bureau
 Centre commercial
 Articles de sport
 Supermarché
 Jouets
 Hypermarché

 Magasins spécialisés
 Barnes & Noble Booksellers
 Bed Bath & Beyond
 Big5
 Blockbuster Video
 Borders
 Crate & Barrel
 Hollywood Video
 Home Depot
 IKEA
 Lowe's
 Movie Gallery
 Office Depot
 Office Max
 Sports Authority
 Staples
 Toys"r"us
 Electronique
 Opérateur mobile
 Loisirs
 Parc D'attractions
 Bowling
 Terrain de camping
 Terrain De Golf
 Centre de Loisirs
 Station Sports d'hiver
 Attraction Touristique
 Agence de voyages
 Zoo
 Spectacles
 Galeries d'art
 Casino
 Musée
 Vie nocturne
 Théâtre

 Voyages
 Aéroport
 Aire De Repos
 Location de voitures
 Concession & garage auto
 Concession moto
 Véhicules d'occasion
 Services automobiles
 Banque
 Pharmacie
 Centre médical
 Dentiste
 Urgences
 Hôpital/Polyclinique
 Services médicaux
 Services socio-culturels
 Mairie
 Centre socio-culturel
 Tribunal
 Centre d'expositions
 Administrations
 Bibliothèque
 Lieu de culte
 Police & Pompiers
 Bureau de poste
 Groupe scolaire
 Services généraux
 Université & École

# Opérations AV

## Opérations communes sur les écrans AV

### Écran <Menu Audio-Vidéo>

Choisit la source (☞ ci-dessous)



Met hors service la source AV  
(☞ ci-dessous)

Affiche <Paramètres>  
(☞ pages 72 à 75)

FRANÇAIS

### Sélection de la source de lecture

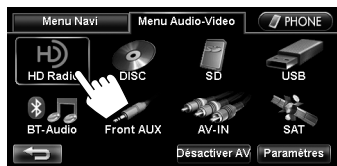

<b>HD Radio</b>	Commute sur la réception radio. (☞ pages 45 à 49)
<b>DISC</b>	Reproduit un disque. (☞ pages 50 à 56)
<b>SD</b>	Permet de lire des fichiers se trouvant sur une carte SD. (☞ pages 57 et 58)
<b>USB*</b>	Reproduit les fichiers sur un périphérique USB. (☞ pages 57 et 58)
<b>iPod*</b>	Reproduit les fichiers sur un iPod/iPhone (☞ pages 59 à 65)
<b>BT Audio</b>	Reproduit les fichiers sur un lecteur audio Bluetooth. (☞ page 85)
<b>Front AUX</b>	Commute sur un appareil extérieur connecté à la prise d'entrée AUX sur le panneau du moniteur. (☞ page 69)
<b>AV-IN</b>	Commute sur un appareil extérieur connecté aux prises VIDEO IN/LINE IN à l'arrière du panneau. (☞ page 69)
<b>SAT</b>	Commute sur la réception radio satellite. (☞ pages 66 à 68)

\* "iPod" apparaît comme source à la place de "USB" quand un iPod/iPhone est connecté. L'icône iheartradio s'affiche quand l'appareil est en mode iheartradio.

- Les sources disponibles dépendent des appareils extérieurs que vous avez connectés, des supports que vous avez attachés et des réglages <Entrée Aux avant>, <Entrée AV> ou <Bluetooth Audio> que vous avez faits (☞ pages 74 et 75).
- Vous pouvez effacer l'affichage de l'horloge pendant qu'une source vidéo est reproduite (comme un DVD, un signal vidéo d'un appareil extérieur ou une séquence vidéo d'un iPod). (<Horl Vidéo/Écr éteint>, ☞ page 74)

Vous pouvez aussi changer la source en appuyant répétitivement sur .

### Mise hors service la source AV



ou



[Maintenez pressée]

La source AV est mise hors service.

- Pour mettre en service la fonction AV, appuyez sur .

# Écoute d'une émission HD Radio™

## Qu'est-ce que la diffusion HD Radio™ ?

Les stations HD Radio peuvent diffuser un son numérique de grande qualité—la bande AM numérique a une qualité équivalente à la bande FM (en stéréo) et la bande FM numérique a une qualité équivalente au son des CD—sans bruits statiques et avec une réception claire. De plus, les stations peuvent offrir des textes et des données, tels que les noms des artistes, les titres des morceaux et les données PSD (Program Service Data).

- Les tuners HD Radio peuvent aussi accorder les diffusions analogiques conventionnelles.
- Beaucoup de stations HD Radio offrent plus d'un canal de programmes. Ce service est appelé multiplex.
- En utilisant les données PSD, vous pouvez acheter facilement les morceaux à iTunes Store.
- Pour en savoir plus sur les stations HD Radio dans votre région, consultez le site <<http://www.hdradio.com/>>.

### Indicateurs de réception

- HD: S'allume quand une émission HD Radio est reçue
- ST: S'allume lors de la réception d'une émission FM stereo

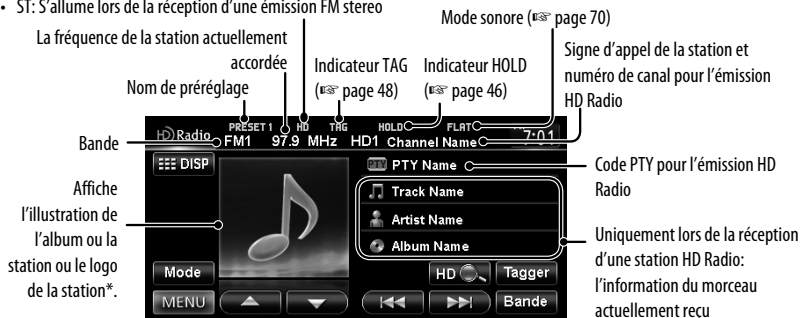

\* Le logo de la station est affiché lorsqu'il n'y a pas d'illustration d'album.

Si ni illustration ni logo de station ne sont disponibles, l'illustration par défaut est affichée.

- Lors de l'accord direct d'un sous-canal multiplex HD Radio (à partir de la liste des pré-réglages, par exemple), "Connexion..." apparaît un instant.

**[Bande]** Choisit la bande.  
 → FM1 → FM2 → FM3 → AM

**[HD]** Recherche des stations HD Radio uniquement.

- [<<] [>>]**
- Recherche une station.  
*Appuyez sur la touche :* Recherche automatique  
*Maintenez pressée:* Recherche manuelle
  - Permet de choisir un sous-canal lors de la réception de canaux multiplex HD Radio.



**[▲] [▼]** Choisit une station pré-réglée.  
**[Tagger]** page 48

**[DISP]** Commute entre l'écran de liste des pré-réglages et l'écran de la source du tuner.

**[Mode]** pages 46 à 48



## Changement du mode de réception HD Radio

Lors de la réception d'une émission HD Radio, vous pouvez commuter le mode de réception entre — numérique ou analogique.

- Ce réglage n'a pas d'effet pour les stations FM/AM conventionnelles.



<b>Auto</b>	<p>Commute automatiquement entre les signaux numériques et analogiques.</p> <ul style="list-style-type: none"> <li>• Dans le cas où la station radio force le mode de réception sur numérique, l'indicateur HOLD clignote.</li> </ul>
<b>Digital</b>	Accord des signaux audio numériques
<b>Analog</b>	ou analogiques uniquement.
	<ul style="list-style-type: none"> <li>• L'indicateur HOLD s'allume.</li> </ul>

- Le réglage retourne automatiquement sur <Auto> dans les cas suivants:
  - Quand vous accordez une autre émission.

## Mémorisation des stations

Vous pouvez pré régler six canaux pour chaque bande.

### Préréglage automatique—SSM (Strong-station Sequential Memory)

1



2



Un message de confirmation apparaît.

Les stations locales avec les signaux les plus forts sont recherchées et mémorisées automatiquement.

**Pour arrêter la recherche**, appuyez sur [◀◀] ou [▶▶].

- Pendant la recherche SSM, toutes les stations y compris les stations conventionnelles sont recherchées et mémorisées pour la bande choisie.



## Préréglage manuel

- 1 Réglez une station ou un canal que vous souhaitez préréglager. (voir page 45)

La fréquence de la station que vous souhaitez préréglager

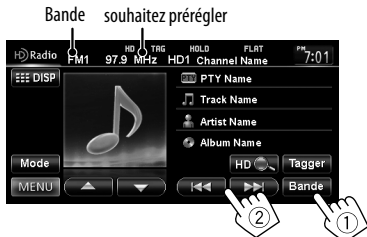

- 2 Affichez la liste des préréglages.



- 3 Choisissez un numéro de préréglage.



## Sélection d'une station préréglée

- 1 Affichez la liste des préréglages.



- 2



Change aussi les stations préréglées

## Réduction des interférences

- 1



- 2



<b>Auto</b>	Augmente la sélectivité du tuner pour réduire les interférences entre les stations adjacentes. (L'effet stéréo peut être perdu).
<b>Large</b>	Il y a des interférences des stations adjacentes, mais la qualité du son n'est pas dégradée et l'effet stéréo est conservé.



## Balilage/achat de vos morceaux favoris à partir de l'iTunes Store

Certaines émission HD Radio fournissent les données PSD (Program Service Data) pour un morceau. Vous pouvez baliser les morceaux et mémoriser ses données PSD lors de l'écoute d'un morceau.

En utilisant la fonction de balilage, vous pouvez acheter facilement les morceaux à iTunes Store.

FRANÇAIS

### Remarques sur la mémorisation de données PSD

- Si vous appuyez sur [Tagger] 10 secondes avant ou après que les données PSD changent (pendant que l'indicateur TAG clignote), les balises pour deux morceaux sont mémorisées.
- Vous ne pouvez pas appuyer baliser un morceau dans les cas suivants:
  - Quand l'émission actuellement reçue ne prend pas en charge le balilage iTunes ou les données PSD.
  - Quand il y a plus de 100 données PSD sur l'appareil.
  - Quand le morceau a déjà été balisé.
  - Lorsque le transfert des données PSD balisées sur votre iPod/iPhone est en cours.
- Vous pouvez profiter du balilage iTunes avec les modèles d'iPod/iPhone suivants:
  - iPod classic
  - iPod nano (6e génération)
  - iPod nano (5e génération)
  - iPod nano (4e génération)
  - iPod nano (3e génération)
  - iPod touch (4e génération)
  - iPod touch (3e génération)
  - iPod touch (2e génération)
  - iPod touch (1e génération)
  - iPhone 4
  - iPhone 3GS
  - iPhone 3G
  - iPhone

### Étape 1: Balilage d'un morceau

Lors de la réception d'un morceau possédant des données PSD...



S'allume pendant la réception d'un morceau avec PSD



Les données PSD balisée sont mémorisée sur l'appareil.

- **Quand un iPod/iPhone est connecté**, les données PSD sont transférés automatiquement sur l'iPod/iPhone. Allez à l'étape "Étape 3: Achat de morceaux à partir de l'iTunes Store (page 49)" pour acheter un morceau.

### Pour vérifier /supprimer les données PSD mémorisées sur l'appareil

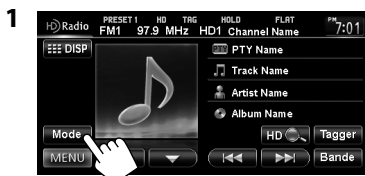

Nombre de données PSD mémorisées/capacité maximale  
Supprime toutes les données PSD de l'appareil

## Étape 2: Transfert des données PSD balisées sur votre iPod/iPhone

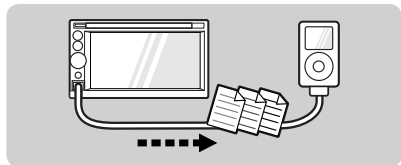

Connectez le iPod/iPhone à l'appareil (voir page 59).

La source change sur "iPod" et les données PSD balisées sont transférées automatiquement sur votre iPod/iPhone.



- Une fois que le transfert des données est terminé, les données PSD balisées sont effacés automatiquement de l'appareil.
- Votre iPod/iPhone doit avoir 64 Ko d'espace libre, nécessaire pour le transfert des données PSD balisées.

## Étape 3: Achat de morceaux à partir de l'iTunes Store

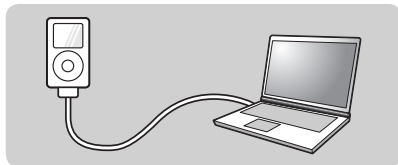

- iTunes 7.4 ou une version plus récente est nécessaire pour l'achat de morceaux balisés.
- Pour en savoir plus sur iPod/iPhone et iTunes, référez-vous aussi aux instructions fournies avec le iPod/iPhone ou consultez <<http://www.apple.com/>>.

### 1 Connectez le iPod/iPhone à l'ordinateur.

### 2 Synchronisez le iPod/iPhone avec iTunes.

Les données PSD balisées sont transférées sur l'ordinateur et iTunes affiche la liste des morceaux balisés.

- Une fois que le transfert des données est terminé, les données PSD mémorisées sont effacées automatiquement du iPod/iPhone.



# Opérations des disques

## 1 Insérez un disque.

La source change sur "DISC" et la lecture démarre.

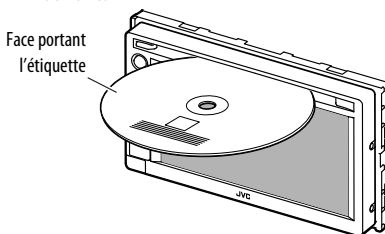

### Précautions sur le réglage du volume:

Les disques produisent très peu de bruit par rapport aux autres sources. Réduisez le volume avant de reproduire un disque afin d'éviter d'endommager les enceintes par la soudaine augmentation du niveau de sortie.

- Si le disque ne possède pas de menu de disque, toutes ses plages sont reproduites répétitivement jusqu'à ce que vous changiez la source ou éjectiez le disque.

Si "⊘" apparaît sur l'écran, c'est que l'autoradio ne peut pas accepter la commande effectuée.

- Dans certains cas, la commande peut être refusée sans que "⊘" apparaisse.

Lors de la lecture d'un disque codé multicanal, les signaux multicanal sont sous mixés.

## Pour éjecter un disque

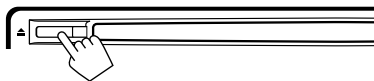

- Vous pouvez éjecter un disque lors de la lecture d'une autre source AV.
- Si le disque éjecté n'est pas retiré avant 15 secondes, il est réinséré automatiquement dans la fente d'insertion pour le protéger de la poussière.
- Si le disque ne peut pas être éjecté, voir page 4.

## Pour interdire l'éjection de disque



Un message de confirmation apparaît.

**Pour annuler l'interdiction**, répétez la même procédure.

## Types de disques reproductibles

Type de disque	Format d'enregistrement, type de fichier, etc.	Compatible
<b>DVD</b> • Le son DTS ne peut pas être reproduit ni sorti par cet appareil.	DVD Vidéo (Code de région: 1)*1 	✓OK
	DVD Audio	✗NO
	DVD-ROM	
<b>DVD enregistrable/ réinscriptible (DVD-R/-RW*2, +R/+RW*3)</b> • DVD vidéo: UDF bridge • DVD-VR • MP3/WAV: ISO 9660 Niveau 1, Niveau 2, Romeo et Joliet	DVD Vidéo	✓OK
	DVD-VR*4	
	MP3/WAV	
	JPEG	✗NO
	WMA/AAC	
	DivX/MPEG1/MPEG2/MPEG4	
	DVD+VR	
	DVD-RAM	
<b>Dual Disc</b>	Côté DVD	✓OK
	Face non DVD	✗NO
<b>CD/VCD</b>	CD Audio/CD Text (CD-DA)	✓OK
	VCD (CD Vidéo)	✗NO
	DTS-CD	
	SVCD (Super CD Vidéo)	
	CD-ROM	
	CD-I (CD-I Ready)	
<b>CD enregistrable/réinscriptible (CD-R/-RW)</b> • ISO 9660 Niveau 1, Niveau 2, Romeo et Joliet	CD-DA	✓OK
	MP3/WAV	✗NO
	WMA/AAC	
	JPEG	
	DivX/MPEG1/MPEG2	
	MPEG4	

\*1 Si vous insérez un disque DVD Vidéo d'un code de région incorrect "Erreur de code régional" apparaît sur le moniteur.

\*2 Les DVD-R enregistrés au format multi-bords peuvent aussi être reproduits (sauf les disques à double couche). Les disques DVD-RW à double couche ne peuvent pas être reproduits.

\*3 Il est possible de reproduire des disques +R/+RW (format vidéo uniquement) finalisés. "DVD" est sélectionné pour le type du disque quand un disque +R/+RW est mis en place. Les disques +RW à double couche ne peuvent pas être reproduits.

\*4 Cet appareil ne peut pas reproduire les contenus protégés par CPM (Content Protection for Recordable Media).



### Uniquement pour les DVD Vidéo/DVD-VR:

Appuyer sur DISP ou toucher l'écran affiche les touches de commande et les informations de lecture sur l'écran. Les touches de commande et les informations de lecture disparaissent en appuyant sur DISP ou quand aucune opération n'est réalisée pendant environ 5 secondes.

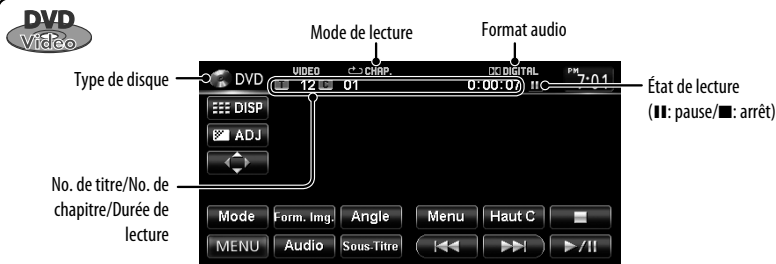

- |   |  |
|---|--|
| <p><b>[▶ /   ]</b> Lance la lecture/pause.</p> <p><b>[■]</b> Arrête la lecture.</p> <p><b>[◀◀] [▶▶]</b> Appuyez sur la touche: Choisit un chapitre.</p> <p><i>Maintenez pressée:</i> Recherche vers l'arrière/recherche vers l'avant. (Vitesse de recherche: x2 ⇌ x10)</p> <p><b>[Form. Img.]</b> Choisit le format des images. (☞ page 72)</p> <p><b>[Angle]</b> Choisit l'angle de vue.</p> <p><b>[Audio]</b> Choisit la langue des dialogues.</p> <p><b>[Sous-Titre]</b> Choisit la langue des sous-titres.</p> <p><b>[Menu] [Haut C]</b> Affiche le menu de disque.</p> | <p><b>[DISP]</b> Pour cacher/afficher les touches de commande sur l'affichage.</p> <p><b>[ADJ]</b> Ajuste l'image. (☞ page 72)</p> <p><b>[Mode]</b> Affiche l'écran de sélection de menu. (☞ ci-dessous)</p> <ul style="list-style-type: none"> <li>• Choisit le mode de lecture répétée. (☞ page 55)</li> <li>• Change les réglages pour la lecture de disque. (☞ page 56)</li> </ul> |
|---|--|

### Utilisation de l'écran de sélection de menu



- |  |
|--|
| <p><b>[▲] [▼] [◀] [▶]</b> Choisit les articles de menu.</p> <p><b>[Entrer]</b> Valide la sélection.</p> <p><b>[Retour]</b> Retourne au menu précédent.</p> |
|--|

### Précautions pour la lecture de disques à double face

La face non DVD d'un disque à "DualDisc" n'est pas compatible avec le standard "Compact Disc Digital Audio". Par conséquent, l'utilisation de la face non DVD d'un disque à double face sur cet appareil n'est pas recommandée.



Mode de lecture VR—VR-PRG  
(programme) ou VR-PLAY (liste de lecture)

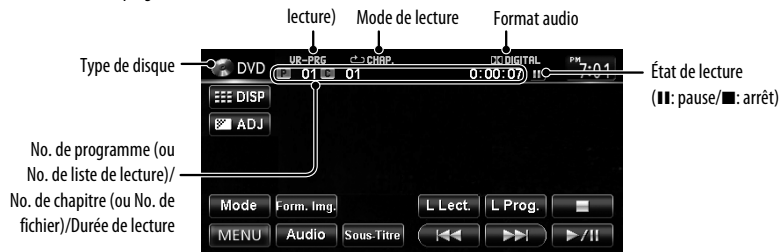

No. de programme (ou No. de liste de lecture)/  
No. de chapitre (ou No. de fichier)/Durée de lecture

- [▶ / ||] Lance la lecture/pause.
- [■] Arrête la lecture.
- [◀] [▶] Appuyez sur la touche: Choisit un chapitre.  
*Maintenez pressée:* Recherche vers l'arrière/recherche vers l'avant. (Vitesse de recherche: x2 ⇌ x10)
- [Form. Img.] Choisit le format des images. (☞ page 72)
- [Audio] Choisit le canal audio (ST: stéréo, L: gauche, R: droit).
- [Sous-Titre] Affiche (Marche)/cache (Arrêt) les sous-titres.
- [L Lect.] Affiche la liste de lecture.
  - Pour les détails sur le format DVD-VR et la liste de lecture, référez-vous aux instructions fournies avec l'appareil d'enregistrement.

- [DISP] Pour cacher/afficher les touches de commande sur l'affichage.
- [ADJ] Ajuste l'image. (☞ page 72)
- [Mode]
  - Choisit le mode de lecture répétée. (☞ page 55)
  - Change les réglages pour la lecture de disque. (☞ page 56)
- [L Prog.] Affiche le programme original.

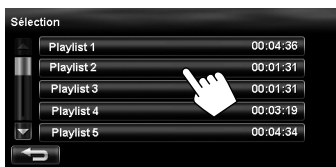
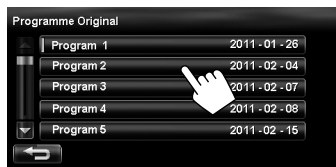

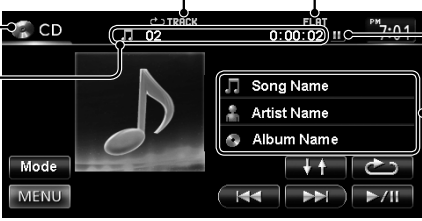

**CD**

Type de disque: CD

No. de plage/Durée de lecture: 02 / 0:00:02

Mode de lecture: TRACK

Mode sonore (☞ page 70): FLAT

État de lecture (||): pause

Les informations sur la plage apparaissent si elles sont enregistrées.

Song Name  
Artist Name  
Album Name

Mode  
MENU

▶ / ||    Lance la lecture/pause.  
 [◀◀] [▶▶]    Appuyez sur la touche: Choisit la plage.  
 Maintenez pressée: Recherche vers l'arrière/recherche vers l'avant.

[↓↑] [☞]    Choisit les modes de lecture. (☞ page 55)  
**[Mode]**    Change les réglages pour la lecture de disque. (☞ page 56)

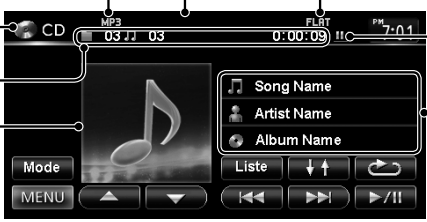

**MP3/WAV**

Type de disque: CD

No. de dossier/No. de plage/Durée de lecture: 03 / 03 / 0:00:03

Format audio (MP3/WAV): MP3

Mode de lecture: TRACK

Mode sonore (☞ page 70): FLAT

État de lecture (||): pause

Les données de la balise apparaissent uniquement quand elles sont enregistrées.\* (Le nom du dossier et du fichier actuel apparaissent à la place si rien n'est enregistré.)

Song Name  
Artist Name  
Album Name

Liste

Mode  
MENU

▶ / ||    Lance la lecture/pause.  
 [◀◀] [▶▶]    Appuyez sur la touche: Choisit la plage.  
 Maintenez pressée: Recherche vers l'arrière/recherche vers l'avant.  
 [▲] [▼]    Choisit un dossier.

[↓↑] [☞]    Choisit les modes de lecture. (☞ page 55)  
**[Mode]**    Change les réglages pour la lecture de disque. (☞ page 56)  
**[Liste]**    Affiche la liste des dossiers/pages. (☞ page 11)

\* Quand vous changez de dossier, le nom du dossier et le nom du fichier apparaissent pendant environ 5 secondes même si des données de balise sont enregistrées.

## Lecture de disques enregistrables/Réinscriptibles

- Cet appareil peut reconnaître un maximum de 5 000 fichiers, 250 dossiers (un maximum de 999 fichiers par dossier).
- Utilisez uniquement des disques "finalisés".
- Cet appareil peut reproduire les disques multi-session; mais les sessions non fermée sont sautées lors de la lecture.
- Certains disques ou fichiers ne peuvent pas être reproduits à cause de leurs caractéristiques ou des conditions d'enregistrement.



## Sélection des modes de lecture

Pour les DVD/DVD-VR

1

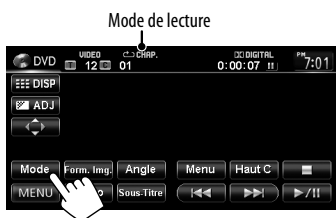

2 Choisissez le mode de répétition.



- Pour les DVD:

<b>Chapitre</b>	Répète le chapitre actuel.
<b>Titre</b>	Répète le titre actuel.

- Pour DVD-VR:

<b>Chapitre</b>	Répète le chapitre actuel.
<b>Programme</b>	Répète le programme actuel (non disponible pour la lecture de liste de lecture).

Pour annuler, choisissez <Arrêt>.

Pour CD/MP3/WAV



- Vous ne pouvez pas mettre en service le mode de répétition et le mode de lecture aléatoire en même temps.

- CD audio :

<b>TRACK</b>	Répète la plage actuelle.
<b>DISC</b>	Reproduit aléatoirement toutes les plages.

- Pour MP3/WAV:

<b>TRACK</b>	Répète la plage actuelle.
<b>FOLDER</b>	Répète toutes les plages du dossier actuel.
<b>FOLDER</b>	Reproduit aléatoirement toutes les plages du dossier actuel, puis toutes les plages des dossiers suivants.
<b>DISC</b>	Reproduit aléatoirement toutes les plages.



- Appuyez répétitivement sur la touche jusqu'à ce que le mode de lecture souhaité soit choisi.

Pour annuler, appuyez répétitivement sur la touche jusqu'à ce que l'indicateur disparaisse.



## Réglages pour la lecture de disque



Éléments de réglage de disque	Réglages sélectionnables	Réglage initial: <b>Souligné</b>
<b>Langue du Menu</b>	Choisissez la langue initiale du menu de disque; réglage initial <b>English</b> (☞ aussi page 77).	
<b>Langue Audio</b>	Choisissez la langue initiale des dialogues; réglage initial, <b>English</b> (☞ aussi page 77).	
<b>Langue Sous-titres</b>	Choisissez la langue initiale des sous-titres ou effacez les sous-titres ( <b>Arrêt</b> ); Réglage initial <b>Arrêt</b> (☞ aussi page 77).	
<b>Format Sortie Vidéo</b>	Choisissez le standard de couleur du moniteur extérieur. <b>NTSC, PAL</b> • Ce réglage est valide uniquement pour le moniteur extérieur connecté.	
<b>Type d'Écran</b>	Choisissez le type de moniteur de façon à ce qu'il corresponde à une image d'écran large sur votre moniteur extérieur. ◆ <b>16:9</b> ◆ <b>4:3LB (Letterbox)</b> ◆ <b>4:3PS (Pan Scan)</b>   	
<b>Compres. P. Dyna</b>	Vous pouvez profiter d'un son puissant à un faible niveau de volume lors de la lecture d'un support Dolby Digital. <b>Auto</b> : Choisissez ce réglage pour appliquer les effets aux supports codés multicanaux. <b>Marche</b> : Choisissez ce réglage pour toujours utiliser cette fonction.	

# Opérations SD/USB

Cet appareil peut reproduire les fichiers MP3/WMA mémorisés sur une carte SD/un périphérique USB de mémoire de grande capacité.

- Toutes les plages de la carte SD/périphérique USB sont reproduites répétitivement jusqu'à ce que vous changiez la source.
- Assurez-vous que toutes les données importantes ont été sauvegardées.

## Insertion d'une carte SD

### 1 Détachez le panneau du moniteur.

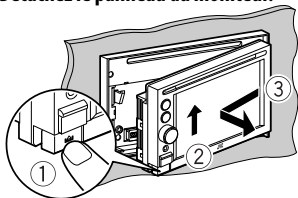

### 2 Insérez une carte SD.

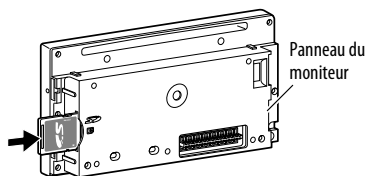

Poussez la carte SD jusqu'à ce que vous entendiez un dé clic.

### 3 Attachez le panneau du moniteur.

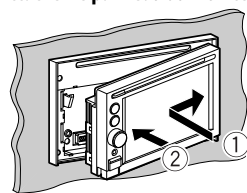

La source change sur "SD" et la lecture démarre.

## Pour éjecter la carte SD

Détachez le panneau du moniteur puis poussez la carte SD doucement.

## Connexion d'un périphérique USB

Vous pouvez connecter un périphérique USB à mémoire de grande capacité tel qu'une mémoire USB, un lecteur audio numérique, etc. à cet appareil.

- Vous ne pouvez pas connecter un ordinateur ou un disque dur portable à la prise USB ( ) de l'appareil.
- Lors de la connexion d'un périphérique USB, référez-vous aussi à ses instructions.

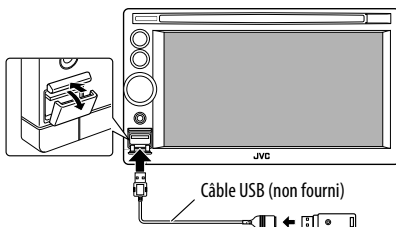

La source change sur "USB" et la lecture démarre.

### Attention:

- Éviter d'utiliser le périphérique USB s'il peut gêner une conduite en toute sécurité.
- Ne démarrez pas le moteur de la voiture si un périphérique USB est connecté.
- Ne déconnectez puis reconnectez pas le périphérique USB répétitivement pendant que "Vérif fichier" apparaît sur l'écran.
- Déconnectez un périphérique USB pendant que la lecture est en pause ou qu'une autre source est choisie.
- Un choc électrostatique à la connexion d'un périphérique USB peut causer une lecture anormale du périphérique. Dans ce cas, déconnectez le périphérique USB puis réinitialisez-le et détachez le panneau du moniteur (puis rattachez-le).
- Ne laissez pas un périphérique USB dans la voiture, exposé aux rayons directs du soleil ou aux hautes températures pour éviter toute déformation ou tout dommage du périphérique.
- Pour en savoir plus sur les opérations USB, page 76.



Format audio (MP3/WMA)    Mode de lecture    Mode sonore (☞ page 70)

Type de source ("SD" ou "USB")

No. de dossier/No. de plage/Durée de lecture

Pendant la lecture, "Jacket picture" apparaît si le fichier possède des données de balise comprenant "Jacket picture".

État de lecture (II: pause)

Les données de la balise apparaissent uniquement quand elles sont enregistrées.\*1 (Le nom du dossier et du fichier actuel apparaissent à la place si rien n'est enregistré.)

Song Name  
Artist Name  
Album Name

Liste

- [▶ / II] Lance la lecture/pause.
- [◀◀] [▶▶] Appuyez sur la touche: Choisit la plage.  
Maintenez pressée: Recherche vers l'arrière/recherche vers l'avant.
- [▲] [▼] Choisit un dossier.
- [↕] Choisit le mode de lecture aléatoire.\*2\*3
- ↕ FOLDER: Reproduit aléatoirement de toutes les pages du dossier.
  - ↕ SD/↕ USB: Reproduit aléatoirement toutes les plages.

- [↺] Choisit le mode de lecture répétée.\*2\*3
- ↺ TRACK: Répète la plage actuelle.
  - ↺ FOLDER: Répète toutes les plages du dossier actuel.
- [Liste] Affiche la liste des dossiers/plages. (☞ page 11)

\*1 Quand vous changez de dossier, le nom du dossier et le nom du fichier apparaissent pendant environ 5 secondes même si des données de balise sont enregistrées.

\*2 Pour annuler le mode de lecture aléatoire ou répétée, appuyez répétitivement sur la touche jusqu'à ce que l'indication disparaisse.

\*3 Vous ne pouvez pas mettre en service le mode de répétition et le mode de lecture aléatoire en même temps.

- Lors de la lecture à partir d'un périphérique USB, l'ordre de lecture peut différer de celui d'autres lecteurs.
- Cet appareil peut ne pas être capable de reproduire certains périphériques USB ou certains fichiers à causes de leurs caractéristiques ou des conditions d'enregistrement.
- Il se peut que cet appareil ne puisse pas reproduire correctement des fichiers d'un périphérique USB quand celui-ci est connecté à l'aide d'un cordon prolongateur.
- Cet appareil ne peut pas assurer toutes les fonctions ou alimenter tous les types de périphériques.

- Cet appareil peut reconnaître un maximum de 5 000 fichiers, 999 dossiers (un maximum de 999 fichiers par dossier).

# Écoute du périphérique iPod/iPhone

## Connexion d'un iPod/iPhone

- Utilisez les câbles suivants:
  - Pour écouter la musique:** Câble USB 2.0 (accessoire du iPod/iPhone)
  - Pour regarder une séquence vidéo:** Câble USB Audio et Vidéo pour iPod/iPhone—KS-U39 (non fourni)

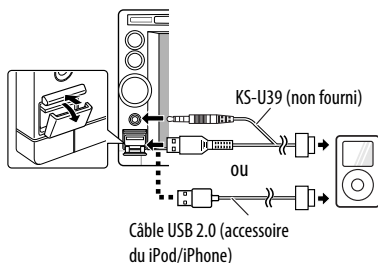

- Quand vous mettez cet appareil sous tension, iPod/iPhone est chargé à travers l'appareil.
- Vous pouvez commander les modèles d'iPod/iPhone suivants:
  - iPod with video (5e génération)\*
  - iPod classic\*
  - iPod nano (6e génération)
  - iPod nano (5e génération)\*
  - iPod nano (4e génération)\*
  - iPod nano (3e génération)\*
  - iPod nano (2e génération)\*
  - iPod nano (1e génération)
  - iPod touch (4e génération)\*
  - iPod touch (3e génération)\*
  - iPod touch (2e génération)\*
  - iPod touch (1e génération)\*
  - iPhone 4\*
  - iPhone 3GS\*
  - iPhone 3G\*
  - iPhone \*

\* Pour voir une séquence vidéo avec le son, connectez le iPod/iPhone en utilisant un câble USB Audio et Vidéo (KS-U39, non fourni).

## Réglage du mode de commande iPod et de la vitesse des livres audio

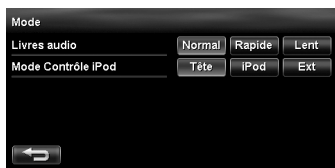
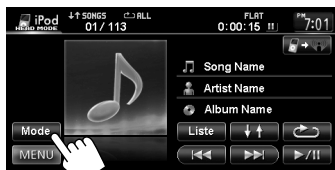

### Livres audio

Choisissez la vitesse des livres audio.

### Mode Contrôle iPod

- Lors de l'utilisation d'un iPod nano (1e génération) ou d'un iPod with video (5e génération), uniquement le mode <Tête> peut être choisi.

<b>Tête</b> 	Commande la lecture à partir de cet appareil.
<b>iPod</b> 	Commande la lecture audio/vidéo à partir de l'iPod/iPhone. <ul style="list-style-type: none"><li>L'information de lecture apparaît.</li></ul>
<b>Ext</b> 	Autorise n'importe quel signal audio/vidéo provenant de l'iPod/iPhone. <ul style="list-style-type: none"><li>Aucune information de lecture n'apparaît.</li></ul>

Pour certains modèles d'iPod/iPhone, les performances peuvent paraître anormales ou instables pendant le fonctionnement. Dans ce cas, déconnectez le périphérique iPod/iPhone et vérifiez son état.

Si les performances ne sont pas améliorées ou deviennent plus lentes, réinitialisez votre iPod/iPhone.



## Écoute du périphérique iPod/iPhone

- Les opérations expliquées dans ce manuel le sont avec le mode <Tête> (☞ page 59).
- Quand le mode <iPod> ou <Ext> est choisi, seul [Mode] est affiché.



- Vous ne pouvez pas reprendre la lecture pour les sources vidéo dans certaines conditions.

- |                |   |          |  |
|----------------|---|----------|--|
| [▶ /   ]       | Lance la lecture/pause.   | [↺]      | Choisit le mode de lecture répétée.*2  |
| [◀◀] [▶▶]      | Appuyez sur la touche: Choisit une plage/séquence vidéo.<br>Maintenez pressée: Recherche vers l'arrière/recherche vers l'avant. | [↻]      | • <b>ONE</b> : Même fonction que "Répéter Un".<br>• <b>ALL</b> : Même fonction que "Répéter Tous". |
| [Liste]        | Affiche le menu musical/vidéo sur l'iPod/iPhone (☞ page 61)   | [DISP]*1 | Pour cacher/afficher les touches de commande sur l'affichage.                                      |
| [Form. Img.]*1 | Choisit le format des images.<br>(☞ page 72)  | [ADJ]*1  | Ajuste l'image. (☞ page 72)  |
| [↓ ↑]          | Choisit le mode de lecture aléatoire.*2   | [Mode]   | Change le mode de commande iPod ou la vitesse des livres audio.<br>(☞ page 59)                     |
|                | • ↓ ↑ <b>SONGS</b> : Même fonction que "Aléatoire Morceaux".  | [App.]   | Passé en mode d'application iheartradio.   |
|                | • ↓ ↑ <b>ALBUMS</b> : Même fonction que "Aléatoire Albums".   |          |  |

\*1 Apparaît uniquement quand une séquence vidéo est reproduite.

\*2 Pour annuler le mode de lecture aléatoire ou répétée, appuyez répétitivement sur la touche jusqu'à ce que l'indication disparaisse.

- Lors de la lecture d'une plage contenant une illustration, les touches de commande disparaissent temporairement lors du chargement de l'illustration.

### Avis:

Lors de l'utilisation de iPod/iPhone, certaines opérations peuvent ne pas être réalisées correctement ou comme prévues. Dans ce cas, consultez le site Web JVC suivant: <<http://www.jvc.co.jp/english/car/>> (Page web en anglais uniquement)

## Sélection d'un plage/séquence vidéo à partir du menu de l'iPod/iPhone

1



2 Choisissez le menu (musique ou vidéo) (1), une catégorie (2), puis l'élément souhaité (3).

### Menu musique:

Choisissez l'élément dans le niveau choisi jusqu'à ce que la lecture de la plage souhaitée démarre.

L'icône correspondant s'allume en orange.

(🎵): Musique / (📺): Vidéo)



Retourne au niveau précédent

### Menu vidéo:



• Les catégories disponibles dépendent du type de votre iPod/iPhone.

\*1 Vous pouvez aussi choisir la catégorie en appuyant sur l'onglet correspondant.

\*2 Ces catégories apparaissent dans la langue choisie sur votre iPod/iPhone.

## Recherche d'éléments dans la catégorie choisie par alphabet et numéros

1



2 Affichez la première lettre du titre de l'élément que vous souhaitez rechercher (1), puis procédez à la recherche de cet élément (2).

Efface les touches de commande de la recherche



Appuyez répétitivement sur la touche du caractère jusqu'à ce que l'élément souhaité soit affiché.

- Seuls les caractères disponibles peuvent être choisis.
- Pour choisir un caractère qui n'appartient pas à l'alphabet, appuyez sur [#].

3 Choisissez l'élément souhaité dans la liste.



### Écoute de iheartradio avec un iPod/iPhone

Vous pouvez raccorder votre iPod touch/iPhone à cet appareil et écouter iheartradio.

#### Qu'est-ce qu'iheartradio?

iheartradio est une application iPod touch/iPhone donnant accès à plus de 750 stations de radio locales en AM et en FM, ainsi qu'à des radios sans publicité et programmées par des artistes. Toutes les stations sont diffusées en continu en format AAC haute qualité.

#### Raccordement de l'iPod touch/iPhone

- 1 Lancez l'application iheartradio sur votre iPod touch/iPhone.
- 2 Raccordez l'iPod touch/iPhone à l'appareil (☞ page 59).

La source devient "iPod".



3



- La première station de la liste des stations [Favorites] est automatiquement sélectionnée. Si cette liste ne contient aucune station, l'application iheartradio s'arrête jusqu'à ce qu'une station soit sélectionnée (☞ page 64).



mode iheartradio    Numéro de canal<sup>\*1</sup>    Nom Station    Mode son

FLAT    7-01

■ : Son coupé

Affiche l'illustration de l'album ou le logo de la station.<sup>\*2</sup>

Song Name  
Artist Name

Information sur le morceau

MENU    Aléat.    Stations    ☆

▶ / ■    Active et désactive le son.    ☆    Enregistrement de vos stations favorites (voir page 64)

[◀] [▶]    Sélectionne la station favorite précédente/suivante.    [↶] [↷]    Revient à la lecture de l'iPod touch/ de l'iPhone.

[Aléat.]    Sélectionne une station de manière aléatoire.

[Stations]    Affiche la liste des stations.

\*1 Le numéro de canal est le numéro de la station favorite dans la liste des favoris.

\*2 Le logo de la station est affiché lorsqu'il n'y a pas d'illustration d'album ou que l'application iheartradio est arrêtée. Si ni illustration ni logo de station ne sont disponibles, l'illustration par défaut est affichée.



### Recherche dans la Liste des stations

Vous pouvez utiliser l'écran Liste des stations pour rechercher des stations.

#### 1 Sélectionnez [Stations].



- L'affichage de listes contenant de nombreux éléments peut prendre un certain temps.

#### 2 Sélectionnez le type de station (1) puis la station désirée (2).



- Les stations favorites qui ont été enregistrées dans l'appareil sont affichées dans la liste des favoris.

### Enregistrement de vos stations favorites

Les stations favorites qui ont été enregistrées s'affichent dans la Liste des stations. (Ecran gauche)

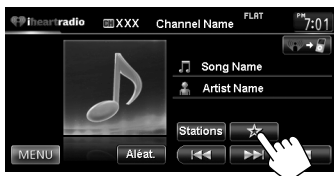

La station en cours d'écoute est ajoutée à la liste des stations [Favorites].

- La liste des stations [Favorites] peut contenir un maximum de 100 stations.
- Les stations sont ajoutées à la fin de la liste des stations [Favorites].

Le bouton [★] n'est pas disponible lors de l'écoute d'une station qui a déjà été enregistrée dans les favoris.

**Pour supprimer la station de la liste des favoris****1 Choisissez (1) puis (2).****2. Choisissez les éléments à supprimer (1) puis supprimez-les (2).**

Les éléments sélectionnés sont marqués "✓".

Sélectionne/désélectionne tous les éléments



Un message de confirmation s'affiche.

**Recherche alphabétique de stations dans la catégorie Toutes villes****1****2 Affichez la première lettre de la station que vous souhaitez rechercher (1) puis recherchez la station (2).**

Efface les touches de commande de la recherche



Appuyez répétitivement sur la touche du caractère jusqu'à ce que la station souhaitée s'affiche.

- Seuls les caractères disponibles peuvent être choisis.

**3 Sélectionnez la station souhaitée dans la Liste des stations.**

# Écoute de la radio satellite

Avant de commencer, connectez un des dispositifs suivants (non fournis) au port d'extension à l'arrière de l'appareil.

<b>Écoute de la radio satellite SIRIUS</b>	SCC1 et KS-SRA100
	D&P, SCVDOC1 et KS-SRA100
<b>Écoute de la radio satellite XM</b>	Adaptateur numérique intelligent JVC—XMDJVC100
	CNP2000UCA et CNPJVC1

## Activation de l'abonnement

### Pour la radio SIRIUS

#### 1 Choisissez "SAT" comme source.

(☞ page 44)

La radio satellite SIRIUS commence à mettre à jour tous les canaux SIRIUS. (Référez-vous à "Mise à jour des canaux—SIRIUS/XM" ci-dessous.)

- Une fois terminé, la radio satellite SIRIUS accorde le canal de présentation.

#### 2 Appuyez sur [Mode] pour afficher SIRIUS ID.

#### 3 Contactez SIRIUS sur Internet à <<http://activate.siriusradio.com/>> pour activer votre suscription ou appelez le numéro vert SIRIUS au 1-888-539-SIRIUS (7474).

"Subscription updated Press any Key to continue" (Inscription mise à jour. Appuyez sur n'importe quelle touche pour continuer) apparaît sur l'écran une fois que l'inscription est terminée.

### Pour la radio XM

#### 1 Choisissez "SAT" comme source.

(☞ page 44)

Le tuner XM\* commence à mettre à jour les canaux XM. "Channel 1" est accordé automatiquement. (Référez-vous à "Mise à jour des canaux—SIRIUS/XM" ci-dessous.)

#### 2 Vérifiez le numéro d'identification de votre radio satellite XM sur le boîtier du tuner XM ou accordez le "Channel 0".

Le numéro d'identification à 8 chiffres (alphanumérique) ID est affiché sur l'écran.

Pour annuler l'affichage du numéro d'identification, choisissez un autre canal que le canal "0".

#### 3 Contactez la radio XM Satellite sur Internet à l'adresse <[www.xmradio.com](http://www.xmradio.com)> et cliquez sur "Activate Radio" ou téléphonez au 1-800-XM-RADIO (1-800-967-2346).

Une fois la radio activée, l'appareil peut être accordé sur un des canaux disponibles.

\* Tuner XM: XMDirect™ Tuner Box ou XMDirect2 Tuner System

### Mise à jour des canaux—SIRIUS/XM

- Si les canaux ont été mis à jour après la suscription, la mise à jour démarre automatiquement et aucun son n'est entendu:
  - Pour la radio satellite SIRIUS: "UPDATING" apparaît.
  - Pour la radio satellite XM: "UPDATING" (quand le XMDJVC100 est connecté) ou "UNAUTH" (quand le CNP2000UCA et le CNPJVC1 sont connectés) apparaît.
- La mise à jour dure plusieurs minutes.
- N'appuyez sur aucune touche ni ne réalisez aucune opération avant que la mise à jour soit terminée.

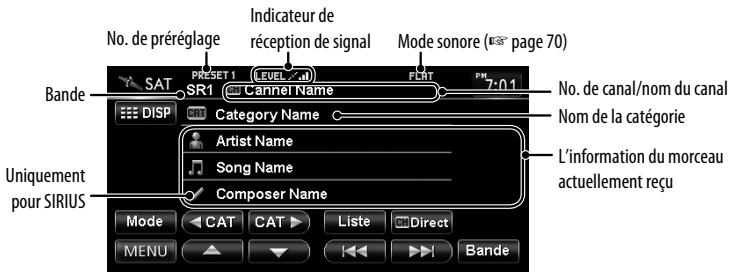

- [Bande]** Choisit la bande.  
 Pour la radio SIRIUS:  
 → SR1 → SR2 → SR3  
 Pour la radio XM:  
 → XM1 → XM2 → XM3
- [◀▶] [◀▶▶]** Appuyez sur la touche : Choisit un canal.  
 Maintenez pressée: Permet de changer le canal rapidement.  
 – Pendant la recherche, les canaux invalides et ceux auxquels vous n'avez pas souscrits sont sautés.
- [▲] [▼]** Choisit un canal pré réglé.  
**[◀ CAT]** Choisit une catégorie.\*  
**[CAT ▶]** Choisit une catégorie.\*  
**[Liste]** Affiche la liste des catégories/canaux.  
**[Direct]** Choisit d'un canal directement.  
**[DISP]** Commute entre l'écran de liste des pré réglages et l'écran de la source du tuner.
- [Mode]** Uniquement pour SIRIUS: Affiche le numéro d'identification SIRIUS.

\* Pour la radio SIRIUS:

– Pour choisir un canal parmi toutes les catégories, choisissez <ALL>.

Pour la radio XM:

– Pour choisir un canal parmi toutes les catégories (y compris les canaux non catégorisés), appuyez sur [◀ CAT] ou [CAT ▶].

– Si vous ne choisissez pas de canal avant 15 secondes, la catégorie choisie est annulée. Vous pouvez maintenant choisir un canal parmi toutes les catégories.

- Pour en savoir plus sur la programmation SIRIUS/XM ou pour vous abonner, veuillez consulter le site <www.siriusxm.com>.



## Mémorisation des canaux

Vous pouvez préregistrer six canaux pour chaque bande.

- 1 Accordez la station que vous souhaitez préregistrer. (☞ page 67)

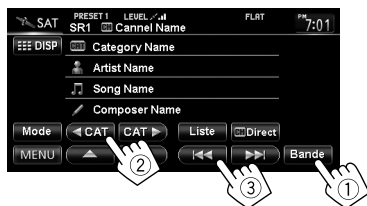

- 2 Affichez la liste des préregistrements. (☞ page 67)



- 3 Choisissez un numéro de préenregistrement.



## Sélection d'un canal préregistré



Change aussi les canaux préregistrés

## Sélection rapide d'un canal



Choisissez un canal dans la liste des catégories/canaux

Choisissez un canal directement en entrant le numéro du canal

## Sélection sur la liste

Choisissez une catégorie (1), puis un canal (2) à partir de la catégorie choisie.

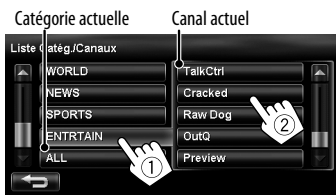

## Sélection d'un canal directement

Entrez le numéro du canal (1), puis validez (2).



# Utilisation d'autres appareils extérieurs

Mode sonore (☞ page 70)

Type de source ("Front AUX" ou "AV-IN")



Les touches suivantes apparaissent pendant la lecture vidéo avec "AV-IN" sélectionné comme source.

**[Form.Img.]** Choisit le format des images. (☞ page 72)

**[DISP]** Pour cacher/afficher les touches de commande sur l'affichage.

**[ADJ]** Ajuste l'image. (☞ page 72)

- Choisissez un réglage approprié sur <Entrée Aux avant> ou <Entrée AV>. (☞ pages 74 et 75)

## Front AUX

### 1 Connectez un appareil extérieur.

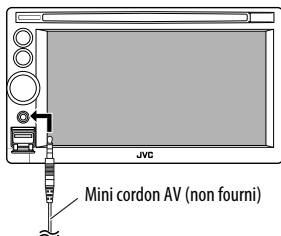

- 2 Choisissez "Front AUX" comme source. (☞ page 44)
- 3 Mettez l'appareil connecté sous tension et démarrez la lecture de la source.

## AV-IN

Vous pouvez connecter un appareil extérieur aux prises LINE IN/VIDEO IN. (☞ Manuel d'installation/Raccordement)

- 1 Choisissez "AV-IN" comme source. (☞ page 44)
- 2 Mettez l'appareil connecté sous tension et démarrez la lecture de la source.



# Égalisation du son

Vous pouvez sélectionner un mode sonore pré-réglé adapté à votre genre de musique.

Vous pouvez aussi personnaliser le mode sonore.

FRANÇAIS



### 3 Choisissez un mode sonore.

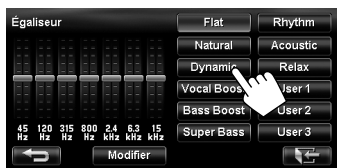

### Mémorisation de vos propres ajustements

Vous pouvez mémoriser vos ajustements dans <User1>, <User2> et <User3>.

### 1 Répétez les étapes 1 et 2, puis à l'étape 3 ci-à gauche...

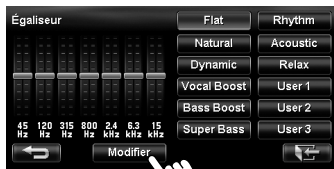

### 2 Choisissez la fréquence (①), puis ajustez le niveau de fréquence (②).

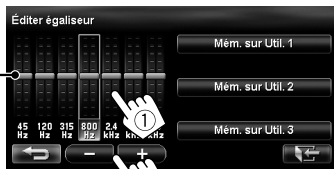

Ajuste aussi le niveau de la fréquence

### 3 Mémorisez le ajustement.

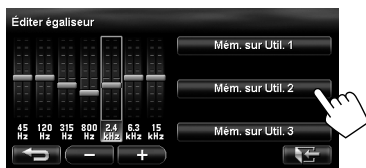



# Changement de la couleur de l'éclairage

Vous pouvez changer la couleur d'éclairage des touches du panneau du moniteur.



## 4 Choisissez une couleur.

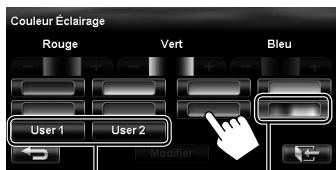

Votre couleur mémorisée (☺ à droite)

Couleur variable d'éclairage

- La couleur d'éclairage change graduellement.

## Mémorisation de vos propres ajustements

- Quand la couleur variable d'éclairage est choisie, vous ne pouvez pas ajuster la couleur.

### 1 Après avoir choisi une couleur à l'étape 4 sur la gauche...

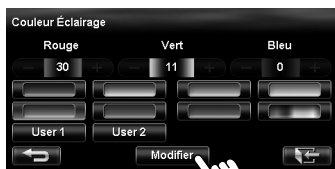

### 2 Ajustez la couleur.



### 3 Mémorisez le réglage sur <User1> ou <User2>.

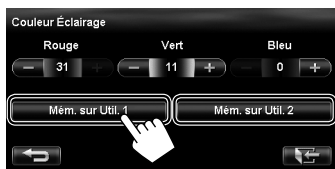

# Réglages pour la lecture vidéo

## Ajustement de l'image

Vous pouvez ajuster la qualité de l'image pour la lecture vidéo: DVD, séquence vidéo d'un iPod, signal vidéo d'un appareil extérieur ou d'une caméra.

### 1 Affichez le menu de réglage.



### 2 Ajustez l'image (-5 à +5).

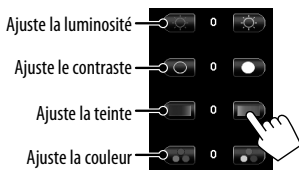

## Sélection du format de l'image

Il est possible de changer le format pour la lecture vidéo.



	Signal 4:3	Signal 16:9
<b>Complet:</b> Pour les images originales 16:9		
<b>Zoom:</b> Pour les images originales 4:3LB		
<b>Régulier:</b> Pour les images originales 4:3		
<b>Auto:</b>	<ul style="list-style-type: none"> <li>Pour "DISC" uniquement: Le format d'image est choisi automatiquement en fonction des signaux d'entrée.</li> </ul>	

## Articles du menu AV



Change la catégorie quand vous appuyez sur l'onglet correspondant

### Articles du menu

### Réglages sélectionnables

Réglage initial: **Souligné**

#### Fader/Balance



Curseur

Fader: Ajustez la balance de sortie avant-arrière des enceintes.

• **F6 à R6**; Inicial **0**

– Lors de l'utilisation d'un système à deux enceintes, réglez le fader au centre (0).

Balance: Ajustez la balance de sortie gauche-droite des enceintes.

• **L6 à R6**; Inicial **0**

Appuyez sur [▲/▼/◀/▶] ou faites glisser le curseur pour ajuster.

• Pour régler le fader et la balance au centre (0), appuyez sur [**Centre**].

Articles du menu	Réglages sélectionnables	Réglage initial: <b>Souligné</b>
<b>Égaliseur</b>	<b>Flat/Natural/Dynamic/Vocal Boost/Bass Boost/Super Bass/Rhythm/Acoustic/Relax/User1/User2/User</b> (page 70)	
<b>Caisson basses/HPF</b>	<p>Ajustez le niveau de sortie du caisson de grave, filtre passe bas et filtre passe haut. Appuyez sur <b>[Enter]</b> pour ajuster chaque réglage.</p> <ul style="list-style-type: none"> <li>• <b>Niveau Woofer</b>: Ajuste le niveau de sortie du caisson de grave. <b>Arrêt, -24dB à +20dB; Initial 0dB</b></li> <li>• <b>Fréquence FPB</b>: Ajustez la fréquence de coupure du filtre passe bas.* <b>50Hz à 150Hz</b> (par intervalles de 10 Hz); Réglage initial <b>100Hz</b></li> <li>• <b>Pente FPB</b>: Ajustez la pente Q pour le filtre passe bas.* <b>-24dB, -18dB, -12dB, -6dB</b></li> <li>• <b>Fréquence FPH</b>: Ajustez la fréquence de coupure du filtre passe haut. <b>Arrêt, 50Hz à 150Hz</b> (par intervalles de 10 Hz)</li> <li>• <b>Pente FPH</b>: Ajustez la pente Q pour le filtre passe haut. – Ne peut pas être chois quand <b>&lt;Fréquence FPH&gt;</b> est réglé sur <b>&lt;Arrêt&gt;</b>. <b>-24dB, -18dB, -12dB, -6dB</b></li> </ul>	
<b>Réglage Volume</b>	<p>Ajustement et mémorisation du niveau de volume de l'ajustement automatique pour chaque source, par rapport au niveau de volume FM. Le niveau de volume augmente ou diminue automatiquement quand vous changez la source.</p> <ul style="list-style-type: none"> <li>• <b>&lt;Fixe&gt;</b> apparaît si une émission FM est choisie comme source. <b>-12 à +12; Initial 0</b></li> </ul>	
<b>Adaptation Volume</b>	<p>Quand cette fonction est en service, le système augmente automatiquement le niveau de volume (à la fois pour le guidage et l'audio) au fur et à mesure que la vitesse de la voiture augmente. <b>Arrêt, Mini, Moyen, Maxi</b></p>	
<b>Gain Amplific.</b>	<p>Vous pouvez changer le niveau de volume maximum de cet autoradio. <b>Haute</b>: VOL 0 à 20 (pour le guidage)/VOL 00 à 50 (pour l'audio) <b>Basse</b>: VOL 0 à 15 (pour le guidage)/VOL 00 à 30 (pour l'audio) (Choisissez ce réglage si la crête maximum des enceintes est inférieure à 50 W.) <b>Arrêt</b>: Met hors service l'amplificateur intégré (VOL 0 à 20 pour le guidage/VOL 00 à 50 pour l'audio.)</p> <ul style="list-style-type: none"> <li>• Si vous changez ce réglage de <b>&lt;Haute&gt;</b>/<b>&lt;Arrêt&gt;</b> sur <b>&lt;Basse&gt;</b> alors que le niveau de volume est réglé plus haut que le niveau maximum de <b>&lt;Basse&gt;</b>, l'appareil réduit automatiquement le niveau de volume (guidage: VOL 15/audio: VOL 30).</li> </ul>	

\* Ne peut pas être chois quand **<Niveau Woofer>** est réglé sur **<Arrêt>**.





Change la catégorie quand vous appuyez sur l'onglet correspondant

	Articles du menu	Réglages sélectionnables	Réglage initial: <u>Souligné</u>
Affichage	<b>Gradateur</b>	<b>Arrêt:</b> Annulation. <b>Marche:</b> Met en service le gradateur. <b>Auto:</b> Assombrit l'écran et l'éclairage des touches quand vous allumez les feux de la voiture. • La connexion du fil de commande de l'éclairage est requise. (☞ Manuel d'installation/Raccordement) <b>Heure:</b> Permet de modifier l'intervalle d'utilisation du gradateur.	
	<b>Délai Gradateur</b>	Règle l'heure de mise en/hors service du gradateur.	
	<b>Luminosité</b>	Ajuste la luminosité de l'affichage. -5 à +5; Initial +5	
	<b>Couleur Éclairage</b>	☞ page 71	
	<b>Couleur Écran</b>	Choisissez la couleur des barres et des boutons sur le panneau tactile.	
	<b>Fond d'écran</b>	Choisissez le fond d'écran parmi les cinq options présentées. Appuyez sur ▲/▼ pour sélectionner le fond d'écran et appuyez sur [OK].	
	<b>Horl Vidéo/Écr éteint</b>	<b>Marche:</b> L'horloge est affichée pendant qu'une source vidéo est reproduite ou quand l'écran est hors service. <b>Arrêt:</b> Annulation.	
	<b>Affichage oblique</b>	Choisissez <Marche> si l'écran est difficile à voir à cause de l'angle d'installation ou de sa position. <b>Marche, Arrêt</b>	
Entrée	<b>Démonstration</b>	Ce réglage est mis hors service et disparaît du menu quand le système détecte que la voiture est en mouvement. <b>Marche, Arrêt</b>	
	<b>Entrée Aux avant</b>	<b>Marche:</b> Choisissez ce réglage quand un appareil audio est connecté à la prise d'entrée AUX sur le panneau du moniteur. <b>Arrêt*:</b> Choisissez ce réglage quand aucun appareil audio n'est connecté ("Front AUX" ne peut pas être choisi).	

\* Ne peut pas être choisi quand l'entrée est choisie comme source.

	Articles du menu	Réglages sélectionnables	Réglage initial: <b>Souligné</b>
Entrée	<b>Entrée AV</b>	Vous pouvez déterminer l'utilisation des prises LINE IN et VIDEO IN. (☞ page 69) <b>AV:</b> Choisissez ce réglage quand un appareil audio/vidéo tel qu'un caméscope est connecté. <b>Audio:</b> Choisissez ce réglage quand un appareil audio tel qu'un lecteur audio portable est connecté. <b>Arrêt</b> *1: Choisissez ce réglage quand aucun appareil n'est connecté ("AV-IN" ne peut pas être choisi).	
	<b>Bluetooth Audio</b>	<b>Marche:</b> Met en service "BT Audio" pour la sélection de source. <b>Arrêt</b> *1: Met hors service "BT Audio" pour la sélection de source ("BT Audio" ne peut plus être choisi).	
	<b>Entrée Caméra</b> *2	<b>Marche, Arrêt</b> (☞ page 87)	
	<b>Polarité signal marche ar.</b> *2	<b>Batterie, GND</b> (☞ page 9)	
Système	<b>Langue</b>	Choisissez la langue utilisée pour l'affichage sur l'écran et le guidage vocal. <b>English, Español, Français</b>	
	<b>Format Horloge</b>	<b>12Heures, 24Heures</b>	
	<b>Fuseau Horaire</b> *2	Permet de choisir votre zone d'habitation parmi les fuseaux horaires suivant pour l'ajustement de l'horloge. <b>Hawaii (GMT-10:00), Alaska (GMT-09:00), Pacifique (GMT-08:00), Rocheuses (GMT-07:00), Centre (GMT-06:00), Est (GMT-05:00), Atlantique (GMT-04:00), Terre-Neuve (GMT-03:30)</b>	
	<b>Heure d'été</b> (Heure d'été) *2	Mettez en service l'heure d'été si votre zone d'habitation y est soumise. <b>Auto:</b> Met en service l'heure d'été. <b>Arrêt:</b> Annulation.	
	<b>Bips</b>	Ajustez le volume pour la tonalité sonore des touches. <b>Arrêt, 1 à 10; Initial 5</b>	
	<b>Message de Démarrage</b>	Modifiez le message vocal du démarrage/fin de l'appareil.	
	<b>Message de fermeture</b>	• Pour éditer le message, appuyez sur <b>[Modifier]</b> , entrez le message, puis appuyez sur <b>[OK]</b> . Vous pouvez écouter le message éditer en appuyant sur <b>[Test]</b> . – Pour entrer les caractères, ☞ page 11.	
	<b>Écran de démarrage</b>	Choisissez l'écran de démarrage qui apparaît quand l'appareil est mis sous tension.	
	<b>Rétab. valeurs usine</b>	Initialise tous les réglages que vous avez réalisés. Appuyez sur <b>[Rétablir]</b> pour initialiser les réglages. • Lors du rétablissement des réglages, ajustez les réglages sur l'écran des paramètres d'installation (☞ page 9).	

\*1 Ne peut pas être choisi quand l'entrée est choisie comme source.

\*2 Le réglage varie en fonction des paramètres d'installation (☞ page 9).



# Informations complémentaires

## ■ Lecture de fichier

### Lecture de fichiers MP3/WMA\*1/WAV\*2

- Cet appareil peut reproduire les fichiers portant le code d'extension <.mp3>, <.wma> ou <.wav> (quel que soit la casse des lettres).
- Cet autoradio peut reproduire les fichiers respectant les conditions suivantes:
  - Débit binaire:  
MP3/WMA: 32 kbps — 320 kbps
  - Fréquence d'échantillonnage:  
MP3: 48 kHz, 44,1 kHz, 32 kHz  
24 kHz, 22,05 kHz, 16 kHz  
WMA: 48 kHz, 44,1 kHz, 32 kHz, 22,05 kHz  
WAV: 44,1 kHz
- Cet appareil peut afficher les balises ID3, version 1.0/1.1/2.2/3/2.4 (pour MP3).
  - Les balises ID3 Version 2.4 ne sont pas disponibles pour la lecture de SD/USB.
- Cet appareil peut aussi afficher les balises WAV/WMA.
- Cet autoradio peut reproduire les fichiers enregistrés au mode VBR (débit binaire variable).
- Les fichiers enregistrés en VBR affichent une durée écoulée différente.
- Cet autoradio ne peut pas reproduire les fichiers suivants:
  - Fichiers MP3 codés au format MP3i et MP3 PRO.
  - Fichiers MP3 codés avec Layer 1/2.
  - Fichiers WMA codés sans perte, professionnels et formats vocaux.
  - Fichiers WMA qui ne sont pas basés sur Windows Media® Audio.
  - Fichiers au format WMA protégés contre la copie avec DRM.

\*1 Les fichiers WMA sont reproduits uniquement quand ils sont enregistrés sur un périphérique USB ou une carte SD.

\*2 Les fichiers WAV sont reproduits uniquement lors de l'enregistrement sur un disque.

## ■ USB

- Cet appareil ne peut pas reconnaître les périphériques USB dont l'alimentation n'est pas de 5 V et dépasse 1 A.
- Les périphériques USB munis de fonctions spéciales telles que des fonctions de protection des données ne peuvent pas être utilisés avec cet appareil.

- N'utilisez pas un périphérique USB avec 2 partitions ou plus.
- En fonction de la forme du périphérique USB et du port de connexion, il se peut que certains périphériques USB ne puissent pas être connectés correctement ou que la connexion soit lâche.
- Il se peut que cet appareil ne reconnaisse pas la carte mémoire insérée dans le lecteur de carte USB.
- Connectez uniquement un périphérique USB à la fois à cet appareil. N'utilisez pas de nœud de raccordement USB.
- Lors de la connexion avec un câble USB, utilisez un câble USB 2.0.

## ■ Informations sur le disque apparaissant sur le moniteur extérieur

Les écrans suivants apparaissent uniquement sur le moniteur extérieur.

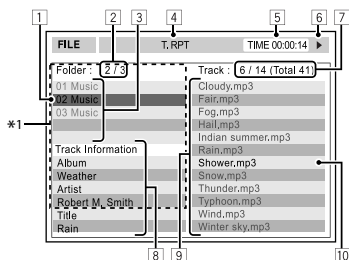

- 1 Dossier actuel (mis en valeur) \*2
- 2 Numéro du dossier actuel/nombre total de dossiers \*2
- 3 Liste des dossiers \*2
- 4 Mode de lecture choisi
- 5 Durée de lecture écoulée de la plage actuelle
- 6 État de fonctionnement
- 7 **CD**: Numéro de la plage actuelle/nombre total de plages du disque  
**MP3/WAV**: Numéro de la plage actuelle/ nombre total de plages du dossier actuel
- 8 Informations sur la plage
- 9 Liste des plages
- 10 Plage actuelle (mis en valeur)

\*1 Si les données de la balises comprennent aussi "l'image de la pochette" (baseline JPEG), elle est affichée.

\*2 Uniquement pour les MP3/WAV

## ■ Signaux sonores émis par les prises arrière

### Par les prises analogiques (Sortie des enceintes/F OUT/R OUT)

Un signal à 2 canaux est sorti. Lors de la lecture d'un disque codé multicanaux, les signaux multicanaux sont sous mixés.

- Le son DTS ne peut pas être reproduit.

## ■ Codes de langue (pour la sélection de la langue des DVD)

Code	Langue	Code	Langue	Code	Langue	Code	Langue	Code	Langue
AA	Afar	FA	Persan	KK	Kazakh	NO	Norvégien	ST	Sesotho
AB	Abkhazien	FI	Finois	KL	Groenlandais	OC	Langue d'oc	SU	Soudanais
AF	Afrikaans	FJ	Fidji	KM	Cambodgien	OM	(Afan) Oromo	SW	Swahili
AM	Amharique	FO	Faroese	KN	Kannara	OR	Oriya	TA	Tamil
AR	Arabe	FY	Frison	KO	Coréen (KOR)	PA	Panjabi	TE	Télougou
AS	Assamais	GA	Irlandais	KS	Kashmiri	PL	Polonais	TG	Tadjik
AY	Aymara	GD	Gaélique écossais	KU	Kurde	PS	Pashto, Pushto	TH	Thaï
AZ	Azerbaïdjanais	GL	Galicien	KY	Kirghiz	QU	Quechua	TI	Tigrinya
BA	Bashkir	GN	Guarani	LA	Latin	RM	Rhaeto-Romance	TK	Turkmène
BE	Biélorusse	GU	Gujarati	LN	Lingala	RN	Kirundi	TL	Tagalog
BG	Bulgare	HA	Hausa	LO	Laotien	RO	Roumain	TN	Setswana
BH	Bihari	HI	Hindi	LT	Lithuanien	RW	Kinyarwanda	TO	Tongan
BI	Bislama	HR	Croate	LV	Latvian, Letton	SA	Sanskrit	TR	Turc
BN	Bengali, Bangladais	HU	Hongrois	MG	Malagasy	SD	Sindhi	TS	Tsonga
BO	Tibétain	HY	Arménien	MI	Maori	SG	Sango	TT	Tatar
BR	Breton	IA	Interlingua	MK	Macédonien	SH	Serbo-Croate	TW	Twi
CA	Catalan	IE	Interlangue	ML	Malayalam	SI	Cingalais	UK	Ukrainien
CO	Corse	IK	Inupiak	MN	Mongol	SK	Slovaque	UR	Ourdou
CS	Tchèque	IN	Indonésien	MO	Moldavien	SL	Slovène	UZ	Ouzbek
CY	Gallois	IS	Islandais	MR	Marathi	SM	Samoan	VI	Vietnamien
DZ	Bhutani	IW	Hébreu	MS	Malais (MAY)	SN	Shona	VO	Volapük
EL	Grec	JA	Japonais	MT	Maltais	SO	Somalien	WO	Ouolof
EO	Espéranto	JI	Yiddish	MY	Birman	SQ	Albanais	XH	Xhosa
ET	Estonien	JW	Javanais	NA	Nauruan	SR	Serbe	YO	Yoruba
EU	Basque	KA	Géorgien	NE	Népalais	SS	Siswati	ZU	Zoulou



# Opérations Bluetooth

## Informations pour l'utilisation de périphériques Bluetooth®



Bluetooth est une technologie de communication radio à courte distance pour les appareils portables tels que les téléphones portables, les ordinateurs portables, etc. Les appareils Bluetooth peuvent être connectés sans câble et communiquer les uns avec les autres.

FRANÇAIS

### Pays où vous pouvez utiliser la fonction Bluetooth®

- Etats-Unis
- Canada

### Profil Bluetooth

Cet appareil prend en charge les profils Bluetooth suivants:

- HFP (Hands-Free Profile—Profil mains libres) 1.5
- OPP (Object Push Profile—Profil de poussée d'objet) 1.1
- PBAP (Phonebook Access Profile—Profil d'accès au répertoire d'adresses) 1.0
- A2DP (Advanced Audio Distribution Profile—Profil de distribution audio avancé) 1.2
- AVRCP (Audio/Video Remote Control Profile—Profil de télécommande audio/vidéo) 1.3

- Certaines opérations ne sont pas disponibles pendant la conduite. Pour réaliser ces opérations, arrêtez votre voiture dans un endroit sûr.
- Il se peut que certains périphériques Bluetooth ne puissent pas être connectés à cet appareil en fonction de la version Bluetooth du périphérique.
- Cet appareil peut ne pas fonctionner avec certains périphériques Bluetooth.
- Les conditions de connexion peuvent varier en fonction des circonstances autour de vous.
- Quand cet appareil est mis hors tension, l'appareil extérieur est déconnecté.

### Messages d'avertissement pour les opérations Bluetooth

"Connexion impossible. Connectez-vous via le téléphone."	Le périphérique est enregistré mais la connexion a échoué. Connectez votre téléphone ou utilisez <Connecter> pour connecter de nouveau le périphérique (☞ page 80).
"Le système ne peut se connecter au périphérique. Veuillez débrancher et reconnecter à partir du périphérique."	Déconnectez le périphérique actuel, puis commandez l'autre appareil à connecter.
"Le système ne peut se connecter au périphérique. Veuillez le connecter à partir du périphérique."	Commandez le périphérique à connecter.
"Erreur lors du jumelage."	L'opération que vous avez essayée ne peut pas être terminée. Essayez de nouveau l'appareil.
"Erreur lors de la connexion."	
"Erreur lors de la déconnexion."	
"Erreur lors de la suppression."	Vous avez essayé de copier une 501e entrée du répertoire téléphonique. Supprimez les noms inutiles avant de faire la copie.
"Mémoire pleine."	

### Informations sur le système Bluetooth:

Si vous souhaitez recevoir plus d'informations sur le système Bluetooth, consultez le site web de JVC suivant: <<http://www.jvc.co.jp/english/car/>> (Page web en anglais uniquement)

### Pour vérifier l'état de la connexion d'un périphérique Bluetooth

L'indicateur  apparaît quand un périphérique Bluetooth est connecté





# Utilisation d'appareils Bluetooth

## Enregistrement d'un appareil Bluetooth

### Pour connecter un périphérique Bluetooth pour la première fois

Quand vous connecter un périphérique Bluetooth à l'appareil pour la première fois, faites les pairez entre l'appareil et le périphérique. Le pairage permet aux périphériques Bluetooth de communiquer entre eux.

- Une fois que vous avez enregistré un périphérique Bluetooth, le périphérique reste enregistré jusqu'à ce que l'enregistrement soit annulé. (☞ page 80)
- Un maximum de 5 appareils peuvent être enregistrés en tout.
- Un seul appareil pour Téléphone Bluetooth et un appareil pour Audio Bluetooth peuvent être connectés en même temps.
- Pour utiliser la fonction Bluetooth, vous devez mettre en service la fonction Bluetooth du périphérique.

L'exemple d'écran présenté ci-dessous représente le KW-NT50HDT. Si vous utilisez le KW-NT30HD, le nom de périphérique affiché est "KW-NT30HD".

### 1 Réglez le périphérique Bluetooth pour mettre en service la fonction Bluetooth.

### 2 Affichez l'écran de réglage du moniteur.

#### Pour connecter un téléphone portable Bluetooth



<Réglages Téléphone> est affiché.

### Pour connecter un lecteur audio Bluetooth



- Pour mettre en service "BT Audio" pour la sélection de source, ☞ page 75 (<Bluetooth Audio>).



<Mode> est affiché.

### 3 Changez le code PIN.

- Si vous ne souhaitez pas changer le code PIN, allez à l'étape 4.

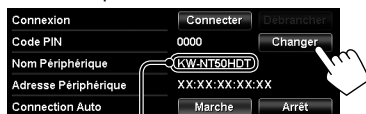

Code PIN (réglage initial: 0000)

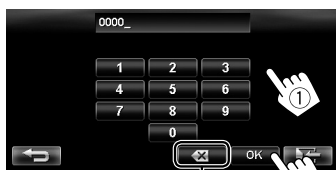

Appuyez sur la touche : Supprime le dernier caractère

Maintenez pressée: Supprime tous les caractères

### 4



Suite à la page suivante



5



6 Commandez le périphérique Bluetooth à connecter.

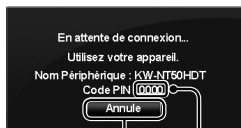

Annulez Code PIN (réglage initial: 0000)

"Connecté." apparaît. Appuyez sur [OK] pour confirmer l'opération.

Maintenant la connexion est établie et vous pouvez utiliser le périphérique Bluetooth à travers cet appareil.

2 Pour connecter

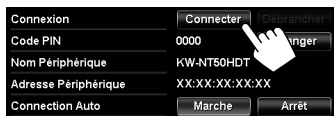

Choisissez un appareil que vous souhaitez connecter.



- : téléphone portable / : lecteur audio /
- : le téléphone portable et le lecteur audio

- Tous les périphériques enregistrés (téléphone portable et lecteur audio) apparaissent sur la liste <Connect Périphérique>.
  - Les éléments sélectionnables dépendent de l'appareil utilisé.

Pour déconnecter

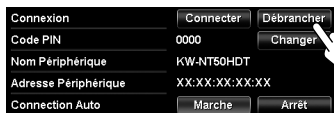

Un message de confirmation apparaît.

## Connexion/déconnexion d'un périphérique Bluetooth enregistré

1 Affichez l'écran de réglage du moniteur.

( page 86)

- Pour un téléphone portable Bluetooth: <Réglages Téléphone>
- Pour un lecteur audio Bluetooth: <Mode>

## Suppression d'un périphérique Bluetooth enregistré

Choisissez l'appareil dont vous souhaitez annuler l'enregistrement sur la liste <Connect Périphérique> ( étape 2 ci-dessus).



Un message de confirmation apparaît.

# Utilisation d'un téléphone portable Bluetooth

## Réception d'un appel

Quand un appel arrive/pour faire un appel...

### Sur l'écran de carte:

Les barres de commande du téléphone portable apparaissent.

État du périphérique/Indication de batterie (uniquement quand l'information provient de l'appareil extérieur)



Permet de terminer/refuser l'appel

### Sur l'écran AV:

Informations sur l'appel (si elle peut être obtenue)



Permet de terminer/refuser l'appel

- Le téléphone ne peut pas être utilisé lorsque l'image de la caméra de recul est affichée (☞ page 87).

## Quand <Reponse Auto> est réglé sur <Marche>

L'appareil répond automatiquement à l'appel entrant. (☞ page 86)

### À propos des icônes pour les catégories de numéro de téléphone

Les icônes qui indiquent la catégorie du numéro de téléphone apparaissent quand le numéro de téléphone est affiché.

Les icônes de catégorie affichés peuvent différer en fonction du téléphone portable connecté.

Icône de catégorie

Name	123-456-78XX
Tom	123-456-789X
Ken	? 123-456-78XX
Office	123-456-7XXXX

## Ajustement du volume des appels/oreillettes

Moins fort

Plus fort

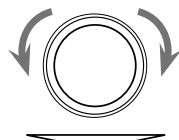

- Cet ajustement n'affecte pas le niveau de volume des autres sources.
- À propos de la plage de réglage du volume, ☞ page 73 (<Gain Amplific.>).

Cet ajustement n'affecte pas le volume du microphone. Il est ajusté automatiquement.



## Commutation entre le mode mains libres et le mode téléphone

Pendant une conversation...



Chaque fois que vous appuyez sur la touche, la méthode change. L'indicateur correspondant s'allume en orange (☎ : mode mains libres / 📞 : mode téléphone).

- L'appel peut être terminé automatiquement lors de la commutation sur le mode téléphone, en fonction du type de téléphone portable.

## Pour faire un appel



Maintenez pressée:  
Ajoute "+"

Appuyez sur la touche:  
Supprime le dernier caractère  
Maintenez pressée: Supprime  
tous les caractères

- Vous pouvez entrer un maximum de 30 nombres.

## Utilisation du répertoire téléphone/listes d'appels



- [☎] À partir de la liste des appels réalisés
- [☎] À partir de la liste des appels reçus
- [☎] À partir de la liste des appels manqués
- [📞] À partir du répertoire téléphonique
  - Pour copier le répertoire téléphonique, ☎ page 83.
  - Pour rechercher un numéro, ☎ page 83.



- Si votre téléphone portable est compatible avec le profil PBAP (Phone Book Access Profile), ☎ page 84.

## Pour faire un appel lors de l'utilisation du système de navigation



OU



## Copie du répertoire téléphonique

Vous pouvez copier la mémoire du répertoire téléphonique d'un téléphone portable dans cet appareil (500 mémoires maximum).

### 1 Affichez <Annuaire>.

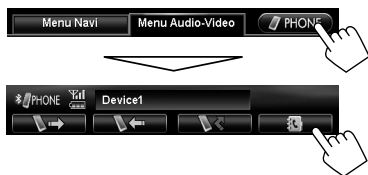

### 2

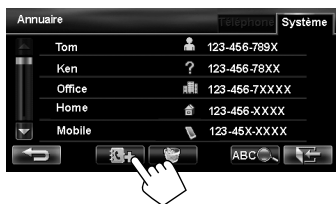

Code PIN (réglage initial: 0000)



Les numéros copiés des mémoires du répertoire téléphonique

### 3 Utilisez le téléphone portable cible.

- Référez-vous au manuel d'instructions fourni avec votre téléphone portable.
- **Pour annuler le transfert, appuyez sur [Fin].**

### 4 Terminez la procédure.



La mémoire du répertoire téléphonique est copiée à partir du téléphone portable.

## Recherche d'un numéro de téléphone à partir du répertoire téléphonique

### 1



### 2 Affichez le premier caractère du nom vous souhaitez rechercher (1), puis lancez la recherche du nom (2).

Efface les touches de commande de la recherche

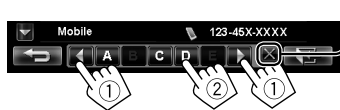

Appuyez répétitivement sur la touche du caractère jusqu'à ce que l'élément souhaité soit affiché.

- Seuls les caractères disponibles peuvent être choisis.
- Pour choisir un caractère qui n'appartient pas à l'alphabet, appuyez sur [#].

### 3 Choisissez le numéro de téléphone que vous souhaitez appeler à partir de la liste.



### Suppression de la mémoire des numéros de téléphone dans l'appareil

1 Affichez le répertoire téléphone/liste d'appel que vous souhaitez supprimer. (☞ page 82)

2



3 Choisissez les éléments à supprimer (①), puis supprimez-les (②).

- Les éléments choisis sont marqués avec "✓".

Permet de cocher/décocher tous les éléments

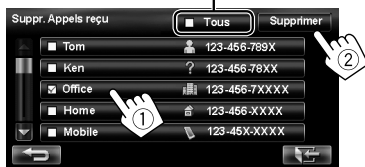

Un message de confirmation apparaît.

### À propos des téléphones portables compatibles avec le profil PBAP (Phone Book Access Profile)



Quand votre téléphone portable prend en charge le profil PBAP, le répertoire téléphonique et les listes d'appels sont automatiquement copiés sur l'appareil.

- Répertoire téléphonique: 5 000 entrées maximum
- Appels composés, appels reçus et appels maqués: 50 entrées maximum pour chaque liste

### Pour afficher le répertoire téléphone/ listes d'appels du téléphone portable ou de l'appareil













## Utilisation d'un lecteur audio Bluetooth

- Pour mettre en service "BT Audio" pour la sélection de source,  page 75 (<Bluetooth Audio>).
- Pour enregistrer un nouveau périphérique,  page 79.
- Pour connecter/déconnecter un périphérique,  page 80.



- Les touches de commande, les indicateurs et les informations affichées sur l'écran diffèrent en fonction du périphérique connecté.

	Démarre la lecture.		Choisit le mode de lecture aléatoire.*
	Pause.		Choisit le mode de lecture répétée.*
 	Choisit une plage.		Affiche l'écran de réglage du moniteur. (  page 86)
 	Choisit le groupe. (Fonctionne uniquement quand le périphérique prend en charge la fonction.)		

\* Pour annuler le mode de lecture aléatoire ou répétée, appuyez répétitivement sur la touche jusqu'à ce que l'indication disparaisse.



# Réglages du périphérique Bluetooth

## Pour un téléphone portable Bluetooth



## Pour un lecteur audio Bluetooth

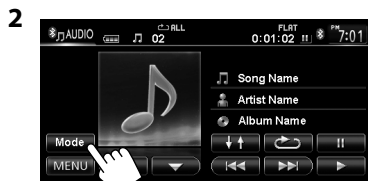

Articles du menu	Réglages sélectionnables	Réglage initial: <b>Souligné</b>
<b>Connexion</b>	<b>Connecter:</b> page 80 <b>Débrancher:</b> page 80	
<b>Code PIN</b>	Affiche le code PIN de l'appareil. • Pour changer le code PIN, appuyez sur <b>[Changer]</b> , entrez un nouveau code PIN, puis appuyez sur <b>[OK]</b> .	
<b>Nom Périphérique</b>	Affiche le nom du périphérique qui apparaîtra sur le périphérique Bluetooth — "KW-NT50HDT" ou "KW-NT30HD".	
<b>Adresse Périphérique</b>	Affiche l'adresse MAC de l'appareil.	
<b>Connection Auto</b>	<b>Marche:</b> La connexion est établie automatiquement avec le dernier périphérique Bluetooth connecté quand l'appareil est mis sous tension. <b>Arrêt:</b> Annulation.	
<b>Reponse Auto*</b>	<b>Marche:</b> L'appareil répond automatiquement aux appels entrant. <b>Arrêt:</b> L'appareil ne répond pas automatiquement aux appels entrant. Répondez aux appels manuellement.	

\* Apparaît uniquement pour <Réglages Téléphone>.



# Opérations de la caméra de recul

## Utilisation d'une caméra de recul

- Pour utiliser la caméra de recul, la connexion du fil de signal de marche arrière est requise. Pour la connexion d'une caméra de recul, voir Manuel d'installation/connexion.

### Mise en service de la caméra de recul

1

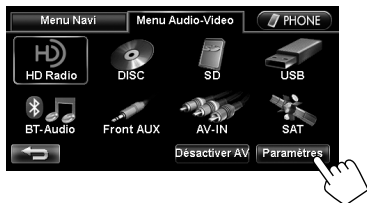

2



3



Pour mettre hors service la caméra de recul, choisissez <Arrêt> pour <Entrée Caméra>.

### Affichage de l'image de la caméra de recul

L'écran de vue arrière apparaît quand vous déplacez le levier de vitesse en position de marche arrière (R).



Pour afficher les touches de commande, touchez l'écran.



[DISP]

Pour cacher/afficher les touches de commande sur l'affichage.

[ADJ]

Ajuste l'image. (voir page 72)

[Bas][Haut]

Ajuste la position du message d'avertissement.



# Références

## Entretien

FRANÇAIS

### ■ Précaution sur le nettoyage de l'appareil

N'utilisez aucun solvant (par exemple, un diluant, de la benzène, etc.), aucun détergent ou insecticide. Cela pourrait endommager le moniteur ou l'appareil.

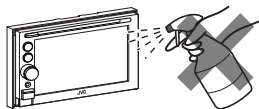

### ■ Méthode de nettoyage recommandée:

Essayez doucement le panneau avec un chiffon doux et sec.

### ■ Comment nettoyer les connecteurs

Un détachement fréquent détériorera les connecteurs. Pour minimiser ce problème, frottez périodiquement les connecteurs avec un coton tige ou un chiffon imprégné d'alcool, en faisant attention de ne pas endommager les connecteurs.

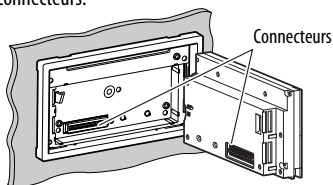

### ■ Condensation

De la condensation peut se produire sur la lentille à l'intérieur de l'appareil dans les cas suivants:

- Après le démarrage du chauffage dans la voiture.
- Si l'intérieur de la voiture devient très humide.

Si cela se produit, l'appareil risque de ne pas fonctionner correctement. Dans ce cas, éjectez le disque et laissez l'autoradio sous tension pendant quelques heures jusqu'à ce que l'humidité s'évapore.

### ■ Comment manipuler les disques

Pour retirer un disque de sa boîte, faites pression vers le centre du boîtier et soulevez légèrement le disque en le tenant par ses bords.

Support central



- Tenez toujours le disque par ses bords. Ne touchez pas la surface enregistrée.

Pour remettre un disque dans sa boîte, insérez-le délicatement sur le support central (avec la surface imprimée dirigée vers le haut).

- Conservez les disques dans leur boîte quand vous ne les utilisez pas.

### ■ Pour garder les disques propres

Si le disque est sale, sa lecture risque d'être déformée.

Dans ce cas, nettoyez-le avec un chiffon doux, en l'essuyant en mouvements rectilignes allant du centre vers le bord.



- N'utilisez pas de solvant (par exemple, un nettoyant conventionnel pour disque vinyle, un vaporisateur, un diluant, du benzène, etc.) pour nettoyer les disques.

### ■ Pour reproduire un disque neuf

Les disques neufs ont parfois des ébarbures sur le bord intérieur et extérieur. Si un tel disque est utilisé, cet autoradio risque de le rejeter.



Pour retirer ces ébarbures, frottez les bords avec un crayon, un stylo, etc.

### N'utilisez pas les disques suivants:

CD Single—disque de 8 cm  
(3-3/16 pouces)

Disque gondolé

Autocollant et restes d'autocollant

Étiquette autocollante



Forme inhabituelle



Disque transparent (disque semi-transparent)



Transparent ou semi-transparent sur sa zone d'enregistrement



## Dépannage/messages d'erreur

Ce qui apparaît être un problème n'est pas toujours sérieux. Vérifiez les points suivants avant d'appeler un centre de service.

- Pour les opérations des appareils extérieurs, référez-vous aussi aux modes d'emploi fournis avec les adaptateurs utilisés pour les connexion (de même qu'aux instructions fournies avec les composants extérieurs).

	Symptôme	Remèdes/Causes
Généralités	Dans ce cas, aucun son ne sort par les haut-parleurs.	<ul style="list-style-type: none"> <li>• Ajustez le volume sur le niveau optimum.</li> <li>• Vérifiez les cordons et les connexions.</li> </ul>
	L'écran n'est pas clair et lisible.	Un ensoleillement direct du pare-brise peut causer ce symptôme. Ajustez l'image. (☞ page 72)
	Cet autoradio ne fonctionne pas du tout.	Détachez le panneau du moniteur, puis réattachez-le. (☞ page 4)
	Le panneau tactile ne répond pas correctement.	<ul style="list-style-type: none"> <li>• Gardez vos mains et le panneau tactile propres et secs.</li> <li>• Éliminez l'électricité station et ne placez pas d'objet magnétique près de l'appareil.</li> <li>• Laissez l'appareil jusqu'à ce que la température dans la voiture devienne stable.</li> <li>• Un matelas en caoutchouc sur le sol peut causer ce symptôme. Dans ce cas, n'utilisez pas le matelas en caoutchouc.</li> </ul>
	Le son du guidage ou de la source AV est difficile à entendre.	Des bruits environnants interfèrent. Augmentez le niveau de <Adaptation Volume>. (☞ page 73)
	Le réglage <Adaptation Volume> n'a pas d'effet même s'il est en service.	Réinitialisez les données d'étalonnage en choisissant <Réinit. données calibrage>. (☞ page 39)
	Le CD Text ou la balise d'information d'une plage ou d'un morceaux, etc. n'est pas affiché correctement.	Le texte peut ne pas être affiché correctement en fonction des conditions d'enregistrement ou du type de caractères, etc. bien que les caractères à 2 octets et 1 octet puissent être affichés sur l'appareil.
	"System start up failed."	Le système ne peut pas démarrer. Détachez le panneau du moniteur, puis réattachez-le. (☞ page 4)
Navigation	Le guidage ne démarre pas.	Le système effectue l'étalonnage. Attendez que l'étalonnage se termine. Quand l'étalonnage est terminé, le guidage démarre.
	Il est impossible d'utiliser certaines fonctions de la source AV sur l'écran de carte.	Sur l'écran de carte, vous pouvez uniquement utiliser certaines fonctions limitées de la source actuelle. Appuyez sur AV MAP et commandes la source sur l'écran AV.
	Le calcul de la route semble s'être arrêté.	Le calcul de la route peut être long en fonction de la route. Attendez un instant.



	Symptôme	Remèdes/Causes
	La voix de la navigation n'est pas entendu des enceintes.	Le niveau de volume du guidage est réglé sur le niveau minimum. Ajustez-le sur le niveau correct. (☞ page 40)
	Le guidage vocal ne sort pas de l'enceinte du côté du conducteur.	Changez le réglage <Sortie>. (☞ page 40)
	Le guidage est parfois incorrect.	Les fils du signal de marche arrière/vitesse ne sont pas connectés. Connectez-les correctement (☞ Manuel d'installation/raccordement).
	Un POI trouvé en utilisant <Nom Pnt intérêt> dans <Menu Destination> ne se trouve pas dans la ville choisie.	Ce n'est pas un mauvais fonctionnement. Le système peut aussi rechercher des endroits autour de la ville ou de l'état choisi.
	La position actuelle affichée sur la carte reste incorrecte pendant plus de 30 minutes.	Vérifiez la connexion des fils suivants. – Antenne GPS – Fil de signal de vitesse Si un fil déconnecté est trouvé, connectez-le à nouveau. • Si aucun problème n'est trouvé avec les connexions, réinitialisez les données d'étalonnage en choisissant <Réinit. données calibrage>. (☞ page 39)
Navigation	La distance et le temps estimé du guidage ne sont pas précis après le remplacement/rotation des pneus.	Réalisez <Réinit. données calibrage> pour annuler les données d'étalonnage accumulées. (☞ page 39)
	"Vérifier antenne GPS"	Vérifiez la connexion de l'antenne GPS.
	"Obtention d'un signal GPS"	<ul style="list-style-type: none"> <li>Acquisition des signaux GPS. Attendez que la réception du signal se termine.</li> <li>Les signaux GPS ne peuvent pas être reçus. Déplacez-vous dans un endroit où le système peut recevoir les signaux GPS.</li> </ul>
	"Échec calcul itinéraire"	Le calcul de la route a échoué. La destination/étape est trop loin des routes existantes. Choisissez une autre destination/étape à proximité d'une route.
	"Calcul de l'itinéraire interrompu: la destination est trop lointaine."	La destination/étape est trop loin de la position actuelle. Choisissez une autre destination/étape qui est plus près de la position actuelle.
	"Destination spécifiée introuvable."	Aucune information valide n'a été trouvée dans la base de données. Recherchez un autre endroit. Appuyez sur  et faites de nouveau la recherche avec des conditions différentes (telles qu'une catégorie ou un endroit différent).
	"Impulsion vitesse non détectée. Le système fonctionnera en mode GPS seul jusqu'à ce que l'Impulsion vitesse soit détectée."	Vérifiez la connexion du fil de signal de vitesse.

	Symptôme	Remèdes/Causes
Navigation	"Aucune information de trafic disponible."	Aucune information routière n'est disponible actuellement. Essayez un des réglages suivants: <ul style="list-style-type: none"> <li>• Déplacez-vous dans un endroit où vous pouvez recevoir le service d'informations routières.</li> <li>• Il n'y a pas d'informations routières sur votre route. Affichez la liste de toutes les informations routières. (☞ page 36)</li> </ul>
	"Coordonnées sélectionnées hors zone. Recommencez la saisie."	Les coordonnées que vous avez entré ne sont pas disponibles. Appuyez sur [OK] et entrez de nouveau les coordonnées.
Réception HD Radio	Le pré-réglage automatique SSM ne fonctionne pas.	Mémorisez les stations manuellement. (☞ page 47)
	Bruit statique pendant l'écoute de la radio.	Connectez l'antenne solidement.
	La qualité du son change lors de la réception de stations HD Radio.	Fixez le mode de réception sur <Digital> ou <Analog>. (☞ page 46)
	Aucun son n'est entendu.	<ul style="list-style-type: none"> <li>• &lt;Analog&gt; est choisi lors de la réception d'une station HD Radio entièrement numérique. Choisissez &lt;Digital&gt; ou &lt;Auto&gt;. (☞ page 46)</li> <li>• &lt;Digital&gt; est choisi lors de la réception de signaux numériques faibles ou de la réception d'émissions de radio conventionnelles. Choisissez &lt;Analog&gt; ou &lt;Auto&gt;. (☞ page 46)</li> </ul>
	Le morceau ne peut pas être balisé.	L'émission HD Radio ne prend pas en charge la fonction de balisage iTunes ou l'émission ne contient pas de données PSD. Vous pouvez baliser les données PSD uniquement quand l'indicateur TAG est allumé sur l'écran.
Balisage iTunes	"Mémoire pleine. Connecter iPod."	Vous essayez de mémoriser une 101e donnée PSD dans l'appareil. Transférez les données PSD balisées sur le iPod/iPhone ou effacez toutes les données PSD balisées de l'appareil.
	"Votre iPod ne prend pas en charge les tags."	Le iPod/iPhone connecté n'est pas compatible avec le balisage iTunes. (☞ page 48)
	"Échec du transfert des tags."	Le iPod/iPhone a été déconnecté pendant le transfert de données.
	"Mém. iPod pleine. Impossible d'enr. les tags"	La mémoire du iPod/iPhone est pleine.
Disques en général	Le disque ne peut pas être reconnu ni reproduit.	Éjecter le disque de force. (☞ page 4)
	Le disque ne peut pas être éjecté.	Déverrouillez le disque. (☞ page 50)
	<ul style="list-style-type: none"> <li>• Les disques enregistrables/réinscriptibles ne peuvent pas être reproduits.</li> <li>• Les plages sur les disques enregistrables/réinscriptibles ne peuvent pas être sautées.</li> </ul>	<ul style="list-style-type: none"> <li>• Insérez un disque finalisé.</li> <li>• Finalisez les disques avec l'appareil qui a été utilisé pour l'enregistrement.</li> </ul>



	Symptôme	Remèdes/Causes
Disques en général	La lecture ne démarre pas.	<ul style="list-style-type: none"> <li>• Insérez de nouveau le disque correctement.</li> <li>• Le format des fichiers n'est pas pris en charge par l'appareil.</li> </ul>
	Le son et les images sont quelque fois interrompus ou déformés.	<ul style="list-style-type: none"> <li>• Arrêtez la lecture lorsque vous conduisez sur une route accidentée.</li> <li>• Changez le disque.</li> </ul>
	Aucune image de lecture n'apparaît et un message d'avertissement à propos du frein de stationnement apparaît sur l'écran, même quand le frein de stationnement est en place.	Le fil de frein de stationnement n'est pas connecté correctement. (☞ Manuel d'installation/Raccordement)
	Aucune image n'apparaît sur le moniteur extérieur.	<ul style="list-style-type: none"> <li>• Connectez le cordon vidéo correctement.</li> <li>• Choisissez l'entrée correcte sur le moniteur extérieur.</li> </ul>
	"Erreur de lecture"	<ul style="list-style-type: none"> <li>• Un disque est inséré à l'envers. Changez de disque.</li> <li>• Le disque n'a pas de fichiers reproductibles.</li> </ul>
	"Pas de Disque"	Aucun disque n'est inséré. Insérez un disque ou sélectionnez une autre source de lecture.
	<ul style="list-style-type: none"> <li>• "Problème d'Éjection"</li> <li>• "Problème de Chargement"</li> </ul>	<ul style="list-style-type: none"> <li>• Éjecter le disque de force. (☞ page 4)</li> <li>• Vérifiez le disque.</li> </ul>
	"Erreur de code régional"	Le code de région n'est pas correct. (☞ page 51)
MP3/WMA/WAV	Le disque ne peut pas être reproduit.	<ul style="list-style-type: none"> <li>• Changez le disque.</li> <li>• Enregistrez les plages en utilisant une application compatible sur les disques appropriés. (☞ page 51)</li> <li>• Ajoutez le code d'extension approprié pour les noms des fichiers.</li> </ul>
	Du bruit est produit.	La plage reproduite n'est pas dans un format de fichier reproductible. Passez à un autre fichier.
	Les plages ne sont pas reproduites comme vous le souhaitiez.	L'ordre de lecture peut différer de celui utilisé par d'autres lecteurs.
	La durée de lecture écoulée n'est pas correcte.	Cela se produit quelque fois pendant la lecture. C'est causé par la façon dont les plages ont été enregistrées.
	"Erreur"	La plage ne peut pas être reproduite.
SD/USB	Du bruit est produit.	La plage reproduite n'est pas dans un format de fichier reproductible. Passez à un autre fichier.
	Les plages ne sont pas reproduites comme vous le souhaitiez.	L'ordre de lecture peut différer de celui utilisé par d'autres lecteurs.

	Symptôme	Remèdes/Causes
SD/USB	Lors de la lecture d'une plage, le son est parfois interrompu.	Les plages ne sont pas copiées correctement sur la carte SD/périphérique USB. Copiez de nouveau les plages et essayez encore.
	"Pas de Fichier"	La carte SD/périphérique USB ne possède pas de fichiers reproductibles. Changez la carte SD/périphérique USB.
	"Pas de Carte SD"	Aucune carte SD n'est insérée. Insérez une carte SD ou choisissez une autre source de lecture.
	"Pas de Dispositif USB"	Aucun périphérique USB n'est connecté. Connectez un périphérique ou sélectionnez une autre source de lecture.
	"Erreur de lecture"	Le fichier n'a pas été correctement formaté.
	"Erreur"	La plage ne peut pas être reproduite.
iPod/iPhone	iPod/iPhone ne peut pas être mis sous tension ou ne fonctionne pas.	<ul style="list-style-type: none"> <li>• Vérifiez la connexion.</li> <li>• Chargez de la batterie.</li> <li>• Vérifiez si &lt;Tête&gt;, &lt;iPod&gt; ou &lt;Ext&gt; est correctement choisi pour &lt;Mode Contrôle iPod&gt;. (☞ page 59)</li> <li>• Réinitialisez iPod/iPhone.</li> </ul>
	Le son est déformé.	Mettez hors service l'égaliseur sur cet appareil ou sur iPod/iPhone.
	La lecture entre en pause.	Le casque d'écoute a été déconnecté pendant la lecture avec <Mode Contrôle iPod> réglé sur <iPod> ou <Ext> (☞ page 59). Redémarrez la lecture.
	Aucune opération n'est disponible pendant la lecture d'une plage contenant une illustration.	Il faut un certain temps pour charger une animation. Faites l'opération une fois que l'illustration est chargée. (☞ page 60)
	L'image vidéo n'est pas reproduite.	Vérifiez la connexion du câble USB audio et vidéo (KS-U29, non fourni).
	"Déconnecté"	Vérifiez la connexion.
Radio satellite	La radio satellite ne fonctionne pas du tout.	Reconnectez la radio satellite après quelques secondes.
	"CALL 1-888-539-SIRIUS TO SUBSCRIBE"	La radio satellite SIRIUS est connectée mais vous ne possédez pas d'abonnement actif. Pour savoir comment vous abonner, (☞ page 66)
	"Channel Not Authorized"	Le canal choisi n'est pas autorisé. Choisissez un autre canal ou continuez d'écouter le canal précédent.
	<ul style="list-style-type: none"> <li>• "Invalid Channel"</li> <li>• "Channel Not Available"</li> </ul>	Aucune émission sur le canal choisi. Choisissez un autre canal ou continuez d'écouter le canal précédent.



	Symptôme	Remèdes/Causes
Radio satellite	"Channel Off Air"	Le canal choisi n'est pas diffusé actuellement. Choisissez un autre canal ou continuez d'écouter le canal précédent.
	"Loading"	L'appareil est en train de changer les informations du canal et audio. Le texte d'information est temporairement indisponible.
	<ul style="list-style-type: none"> <li>• "Acquiring Signal"</li> <li>• "No Signal"</li> </ul>	Assurez-vous que votre antenne radio satellite est montée à l'extérieure du véhicule. Déplacez le véhicule dans un endroit avec une vue dégagée sur le ciel.
	"Check XM Tuner"	Le tuner XM Mini n'est pas connecté. Connectez le tuner.
	<ul style="list-style-type: none"> <li>• "No Antenna"</li> <li>• "Check Antenna"</li> </ul>	Vérifiez la connexion de l'antenne radio satellite et assurez-vous qu'elle est fixée solidement.
	"Réinitialisation 08"	Reconnectez cet appareil et la radio satellite correctement, puis détachez le panneau du moniteur et réattachez-le.
AV-IN/Front Aux	"Aucun Signal"	<ul style="list-style-type: none"> <li>• Mettez l'appareil extérieur sous tension s'il ne l'est pas déjà.</li> <li>• Connectez l'appareil extérieur correctement.</li> <li>• Vérifiez si le réglage &lt;Entrée AV&gt; est correct pour "AV-IN". (☞ page 75)</li> </ul>
Bluetooth	Le périphérique Bluetooth ne détecte pas l'appareil.	Cet autoradio peut être connecté à un périphérique Bluetooth en même temps. Pendant la connexion à un périphérique, cet appareil ne peut pas être détecté par un autre périphérique. Déconnectez l'appareil actuellement connecté et refaites une recherche.
	L'appareil ne détecte pas le périphérique Bluetooth.	Vérifiez le réglage Bluetooth de l'appareil.
	Il y a un écho ou du bruit.	Ajustez la position du microphone.
	Le son du téléphone est de mauvaise qualité.	<ul style="list-style-type: none"> <li>• Réduisez la distance entre cet appareil et le téléphone portable Bluetooth.</li> <li>• Déplacez la voiture dans un endroit où vous pouvez obtenir un meilleur signal de réception.</li> </ul>
	Le son est interrompu ou saute lors de l'utilisation d'un lecteur audio Bluetooth.	<ul style="list-style-type: none"> <li>• Réduisez la distance entre cet appareil et le lecteur audio Bluetooth.</li> <li>• Déconnectez le périphérique connecté pour "Bluetooth phone".</li> <li>• Mettez l'appareil hors tension, puis de nouveau sous tension.</li> <li>• (Si le son n'est toujours pas rétabli) connectez de nouveau le lecteur.</li> </ul>
	Le lecteur audio connecté ne peut pas être commandé.	Vérifiez si le lecteur audio connecté prend en charge AVRCP (Audio Video Remote Control Profile).
	L'appareil ne répond pas quand vous essayez de copier le répertoire d'adresse.	Vous avez peut-être essayé de copier les mêmes entrées (déjà mémorisées) sur l'appareil.



	Symptôme	Remèdes/Causes
Caméra de recul	L'écran de vue arrière n'apparaît pas quand le levier de vitesse est mis sur la position de marche arrière (R).	<ul style="list-style-type: none"> <li>• Vérifiez le réglage &lt;Entrée Caméra&gt;. (☞ page 87)</li> <li>• Vérifiez la connexion.</li> </ul>
	L'écran de vue arrière apparaît alors que le levier de vitesse est n'est pas sur la position de marche arrière (R).	Contrôlez le paramètre <Polarité signal marche ar.>. (☞ page 75)
	"Aucun Signal"	Vérifiez la connexion.

## Spécifications

Le modèle et les caractéristiques peuvent être sujets à modifications sans avis préalable.

Si un kit est nécessaire pour votre voiture, consultez votre annuaire téléphonique pour trouver le magasin spécialisé autoradio le plus proche.

SYSTÈME DE NAVIGATION	Système & Service	L1, C/A code Système de positionnement mondial Service de positionnement standard	
	Système de réception	Système de réception multicanal à 12 canaux	
	Fréquence de réception	1 575,42 MHz	
	Sensibilité	-130 dBm	
	Vitesse de mise à jour	1/seconde, en continu	
	Antenne GPS	Polarisation	Polarisation circulaire dextrorsum
		Dimensions (approx.) (L × H × P)	30,4 mm × 11,7 mm × 35,5 mm (1-1/4 pouces × 1/2 pouces × 1-7/16 pouces)
Câble (approx.)		5,0 m (16,4 pieds)	



## Spécifications

AMPLIFICATEUR	Puissance de sortie	<b>20 W RMS × 4 canaux à 4 Ω et avec ≤ 1% THD+N</b>		
	Rapport signal sur bruit	80 dBA (référence: 1 W pour 4 Ω)		
	Impédance de charge	4 Ω (4 Ω à 8 Ω admissible)		
	Plage de commande de l'égaliseur	Fréquence	45 Hz, 120 Hz, 315 Hz, 800 Hz, 2,4 kHz, 6,3 kHz, 15 kHz	
		Niveau	±10 dB	
	Niveau de Sortie Audio LINE OUT (F OUT/R OUT), SUBWOOFER	Niveau de sortie de ligne/Impédance	2,5 V/20 kΩ en charge (pleine échelle)	
		Impédance de sortie	1 kΩ	
	Sortie vidéo (composite) VIDEO OUT	Standard de couleur	NTSC/PAL	
		Niveau de sortie vidéo/Impédance	1 Vp-p/75 Ω	
	Autres prises	Entrée	USB (🔌), Front AUX, LINE IN, VIDEO IN, CAMERA IN, entrée d'antenne, MIC IN	
Autres		OE REMOTE, connecteur satellite		
TUNER FM/AM (Compatible avec le système HD Radio)	Plage de fréquences	FM	87,5 MHz à 107,9 MHz	
		AM	530 kHz à 1 710 kHz	
	Tuner FM	Sensibilité utile:	8,3 dBf (0,7 μV/75 Ω)	
		Sensibilité utile à 50 dB:	14,3 dBf (1,4 μV/75 Ω)	
		Sélectivité de canal alterné (400 kHz):	65 dB	
		Réponse en fréquence:	20 Hz à 20 000 Hz (Diffusion HD Radio)	
			40 Hz à 15 000 Hz (Diffusion conventionnelle)	
		Séparation stéréo:	70 dB (Diffusion HD Radio)	
	50 dB (Diffusion conventionnelle)			
	Rapport de synchronisation	3,5 dB		
	Tuner AM	Sensibilité:	13 μV	
		Sélectivité:	80 dB	
Réponse en fréquence:		40 Hz à 15 000 Hz (Diffusion HD Radio)		
Séparation stéréo:		70 dB (Diffusion HD Radio)		

DVD/CD	Système de détection du signal	Capteur optique sans contact (laser semi-conducteur)		
	Réponse en fréquence	DVD, fs=48 kHz/96 kHz	16 Hz à 20 000 Hz	
		CD		
	Plage dynamique	93 dB		
	Rapport signal sur bruit	95 dB		
Pleurage et scintillement	Inférieur à la limite mesurable			
SD	Système de fichiers compatible	FAT 32/16/12		
	Capacité	8 Moctets à 2 Goctets		
	Vitesse de transfert de données	Maximum 10 Mbps		
USB	Standards USB	USB 2.0 Grande vitesse		
	Vitesse de transfert de données	Grande vitesse: Maximum 480 Mbps Pleine vitesse: Maximum 12 Mbps Faible vitesse: Maximum 1,5 Mbps		
	Périphériques compatibles	À mémoire de grande capacité		
	Système de fichiers compatible	FAT 32/16/12		
	Courant maximum	CC 5 V --- 1 A		
	BLUETOOTH	Version	Bluetooth 2.0 certifié	
Puissance de sortie		+4 dBm Max. (Classe d'alimentation 2)		
Zone de fonctionnement		À moins de 10 m (10,9 yd)		
Profil		HFP (Hands-Free Profile—Profil mains libres) 1.5 OPP (Object Push Profile—Profil de poussée d'objet) 1.1 PBAP (Phonebook Access Profile—Profil d'accès au répertoire d'adresses) 1.0 A2DP (Advanced Audio Distribution Profile—Profil de distribution audio avancé) 1.2 AVRCP (Audio/Video Remote Control Profile—Profil de télécommande audio/vidéo) 1.3		
MONITEUR		Taille de l'écran	Écran large de 6,1 pouces à cristaux liquides	
	Nombre de pixels	336 960 pixels: 480 × 3 (horizontal) × 234 (vertical)		
	Méthode d'affichage	Matrice active TFT (transistor à couches minces)		
	Standard de couleur	NTSC/PAL		
	Format d'image	16:9 (large)		
GÉNÉRALITÉS	Alimentation	Tension de fonctionnement	CC 14,4 V (11 V à 16 V admissibles)	
	Système de mise à la masse	Masse négative		
	Température de stockage admissible	-10°C à +60°C (14°F à 140°F)		
	Températures de fonctionnement admissibles	0°C à +40°C (32°F à 104°F)		
	Dimensions (L × H × P) • Avec la plaque de garniture et le manchon attachés	Taille d'installation (approx.)	182 mm × 111 mm × 161 mm (7-3/16 pouces × 4-3/8 pouces × 6-3/8 pouces)	
		Taille du panneau (approx.)	188 mm × 117 mm × 10 mm (7-7/16 pouces × 4-5/8 pouces × 7/16 pouces)	
	Masse (approx.)	2,9 kg (6,4 lbs) (y compris la garniture, le manchon et les supports)		



- Manufactured under license from Dolby Laboratories. Dolby and the double-D symbol are trademarks of Dolby Laboratories.

Fabricado bajo licencia de Dolby Laboratories. Dolby y el símbolo de la doble D son marcas comerciales de Dolby Laboratories.

*Fabriqué sous licence de Dolby Laboratories. Le terme Dolby et le sigle double D sont des marques commerciales de Dolby Laboratories.*

- "DVD Logo" is a trademark of DVD Format/Logo Licensing Corporation registered in the US, Japan and other countries.

"DVD Logo" es una marca comercial de DVD Format/Logo Licensing Corporation registrado en los EE.UU., Japón y otros países.

*Le "DVD Logo" est une marque de commerce de DVD Format/Logo Licensing Corporation, enregistrée aux États-Unis, au Japon et dans d'autres pays.*

- HD Radio Technology manufactured under license from iBiquity Digital Corporation. U.S. and Foreign Patents. HD Radio™ and the HD, HD Radio, and "Arc" logos are proprietary trademarks of iBiquity Digital Corp.
- SIRIUS, XM and SAT Radio Ready, and related marks are registered trademarks of SIRIUS XM Radio Inc. All rights reserved.
- Microsoft and Windows Media are either registered trademarks or trademarks of Microsoft Corporation in the United States and/or other countries.

Microsoft y Windows Media son marcas registradas o bien marcas comerciales de Microsoft Corporation en los Estados Unidos y/u otros países.

*Microsoft et Windows Media est une marque déposée ou une marque de commerce de Microsoft Corporation aux États-Unis et/ou dans les autres pays.*

- The Bluetooth word mark and logos are owned by the Bluetooth SIG, Inc. and any use of such marks by Victor Company of Japan, Limited (JVC) is under license. Other trademarks and trade names are those of their respective owners.

La marca Bluetooth y sus logotipos son propiedad de Bluetooth SIG, Inc., y cualquier uso de los mismos por Victor Company of Japan, Limited (JVC) se realiza bajo licencia. Otras marcas y nombres comerciales son de sus respectivos propietarios.

*La marque du mot et les logos Bluetooth sont la propriété de Bluetooth SIG, Inc. et toute utilisation de ces marques par Victor Company of Japan, Limited (JVC) est faite sous licence. Les autres marques et noms de commerce sont la propriété de leur propriétaire respectif.*

- "Made for iPod", and "Made for iPhone" mean that an electronic accessory has been designed to connect specifically to iPod, or iPhone, respectively, and has been certified by the developer to meet Apple performance standards. Apple is not responsible for the operation of this device or its compliance with safety and regulatory standards. iPhone, iPod, iPod classic, iPod nano, iPod touch, and iTunes are trademarks of Apple Inc., registered in the U.S. and other countries.

- This product incorporates copyright protection technology that is protected by U.S. patents and other intellectual property rights. Use of this copyright protection technology must be authorized by Rovi Corporation, and is intended for home and other limited viewing uses only unless otherwise authorized by Rovi Corporation. Reverse engineering or disassembly is prohibited.

- Google Maps™ is a trademark of Google Inc.
- SDHC Logo is a trademark of SD-3C, LLC.

**Only for KW-NT50HDT:**

- HD Total Traffic Network® + is a registered mark of Clear Channel in the United States and other countries and hereby used under license.
- Journaline® technology licensed by Fraunhofer IIS. <http://www.journaline.info>



**Having TROUBLE with operation?  
Please detach the monitor panel,  
then attach it  
Still having trouble??**

**USA ONLY**

**Call 1-800-252-5722**  
**<http://www.jvc.com>**  
**We can help you!**

**JVC**



EN, SP, FR

© 2011 Victor Company of Japan, Limited

0211NSMCREJEIN