

BD 80/120 W Bp  
BD 80/120 W Bp Pack

 **KÄRCHER®**

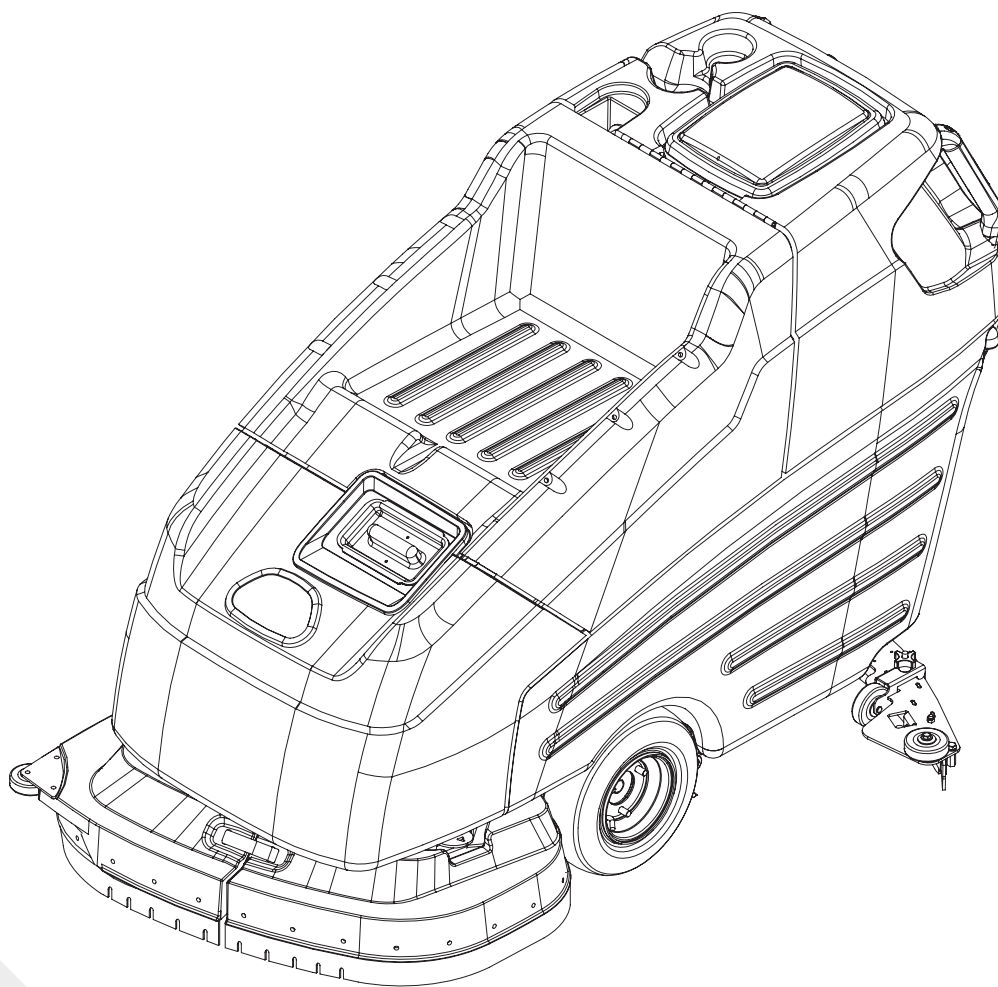



Deutsch	3
English	12
Français	21
Italiano	30
Nederlands	39
Español	48
Português	57
Dansk	66
Norsk	74
Svenska	82
Suomi	90
Ελληνικά	98
Türkçe	107
Русский	116
Magyar	126
Čeština	135
Slovenščina	144
Polski	152
Românește	161
Slovenčina	171
Hrvatski	180
Srpski	189
Български	198
Eesti	207
Latviešu	215
Lietuviškai	224
Українська	233

Register and win!  
[www.kärcher.com!](http://www.kärcher.com!)



59622080 07/10



  Lesen Sie vor der ersten Benutzung Ihres Gerätes diese Originalbetriebsanleitung, handeln Sie danach und bewahren Sie diese für späteren Gebrauch oder für Nachbesitzer auf.

## Inhaltsverzeichnis

Sicherheitshinweise	DE - 1
Funktion	DE - 1
Bestimmungsgemäße Verwendung	DE - 1
Umweltschutz, Entsorgung	DE - 1
Bedien- und Funktionselemente	DE - 2
Vor Inbetriebnahme	DE - 3
Betrieb	DE - 4
Anhalten und abstellen	DE - 5
Frostschutz	DE - 5
Transport	DE - 5
Lagerung	DE - 5
Pflege und Wartung	DE - 5
Störungen	DE - 7
Zubehör	DE - 8
Technische Daten	DE - 8
Ersatzteile	DE - 8
Garantie	DE - 8
CE-Erklärung	DE - 9

## Sicherheitshinweise

Lesen und beachten Sie vor der ersten Benutzung des Gerätes diese Betriebsanleitung und beiliegende Broschüre Sicherheitshinweise für Bürstenreinigungsgeräte und Sprühextraktionsgeräte, Nr. 5.956-251 und handeln Sie danach. Das Gerät ist für den Betrieb auf Flächen mit einer Steigung von bis zu 2% zugelassen.

**Das Gerät darf nur betrieben werden, wenn die Haube und alle Deckel geschlossen sind.**

### Sicherheitseinrichtungen

Sicherheitseinrichtungen dienen dem Schutz des Benutzers und dürfen nicht außer Betrieb gesetzt oder in ihrer Funktion umgangen werden.

### Not-Aus-Taster

Für eine sofortige Außerbetriebnahme aller Funktionen.

### Symbole

In dieser Betriebsanleitung werden folgende Symbole verwendet:

#### **Gefahr**

Für eine unmittelbar drohende Gefahr, die zu schweren Körperverletzungen oder zum Tod führt.

#### **Warnung**

Für eine möglicherweise gefährliche Situation, die zu schweren Körperverletzungen oder zum Tod führen könnte.

#### **Vorsicht**

Für eine möglicherweise gefährliche Situation, die zu leichten Verletzungen oder zu Sachschäden führen kann.

## Funktion

Diese Scheuersaugmaschine wird zur Nassreinigung oder zum Polieren von ebenen Böden eingesetzt.

- Es kann durch Einstellen der Wassermenge, des Anpressdrucks der Bürsten und der Schmutzwasserabsaugung leicht an die jeweilige Reinigungsaufgabe angepasst werden.
- Eine Arbeitsbreite von 810 mm und ein Fassungsvermögen der Frisch- und Schmutzwassertanks von 120 l ermöglichen eine effektive Reinigung bei hoher Einsatzdauer.
- Das Gerät ist selbstfahrend, der Fahrmotor wird von sechs Batterien gespeist.
- Die Batterien können mittels Ladegerät an einer 230-V-Steckdose geladen werden.
- Die Batterie ist bei der Package-Variante bereits integriert.
- Ein Ladegerät liegt der Package-Variante bei.

### Hinweis

*Entsprechend der jeweiligen Reinigungsaufgabe kann das Gerät mit verschiedenem Zubehör ausgestattet werden. Fragen Sie nach unserem Katalog oder besuchen Sie uns im Internet unter [www.karcher.com](http://www.karcher.com).*

## Bestimmungsgemäße Verwendung

Verwenden Sie dieses Gerät ausschließlich gemäß den Angaben in dieser Betriebsanleitung.

- Das Gerät darf nur zum Reinigen von nicht feuchtigkeitsempfindlichen und nicht polierempfindlichen glatten Böden benutzt werden.
- Das Gerät ist nicht geeignet zur Reinigung gefrorener Böden (z. B. in Kühlhäusern).
- Das Gerät darf nur mit Original-Zubehör und -Ersatzteilen ausgestattet werden.
- Das Gerät ist nicht für den Einsatz in explosionsgefährdeten Umgebungen geeignet.
- Mit dem Gerät dürfen keine brennbaren Gase, unverdünnte Säuren oder Lösungsmittel aufgenommen werden. Dazu zählen Benzin, Farbverdünner oder Heizöl, die durch Verwirbelung mit der Saugluft explosive Gemische bilden können. Ferner Aceton, unverdünnte Säuren und Lösungsmittel, da sie die im Gerät verwendeten Materialien angreifen.
- Reaktive Metallstäube (z.B. Aluminium, Magnesium, Zink) bilden in Verbindung mit stark alkalischen oder sauren Reinigungsmitteln explosive Gase.
- Das Gerät ist für den Betrieb auf Flächen mit einer Steigung von bis zu 2% zugelassen.

## Umweltschutz, Entsorgung



Die Verpackungsmaterialien sind recyclebar. Bitte werfen Sie die Verpackungen nicht in den Hausmüll, sondern führen Sie diese einer Wiederverwertung zu.



Altgeräte enthalten wertvolle recyclingfähige Materialien, die einer Verwertung zugeführt werden sollten. Batterien, Öl und ähnliche Stoffe dürfen nicht in die Umwelt gelangen. Bitte entsorgen Sie Altgeräte deshalb über geeignete Sammelsysteme.

### Hinweise zu Inhaltsstoffen (REACH)

Aktuelle Informationen zu Inhaltsstoffen finden Sie unter:

<http://www.karcher.de/de/unternehmen/umweltschutz/REACH.htm>

## Bedien- und Funktionselemente

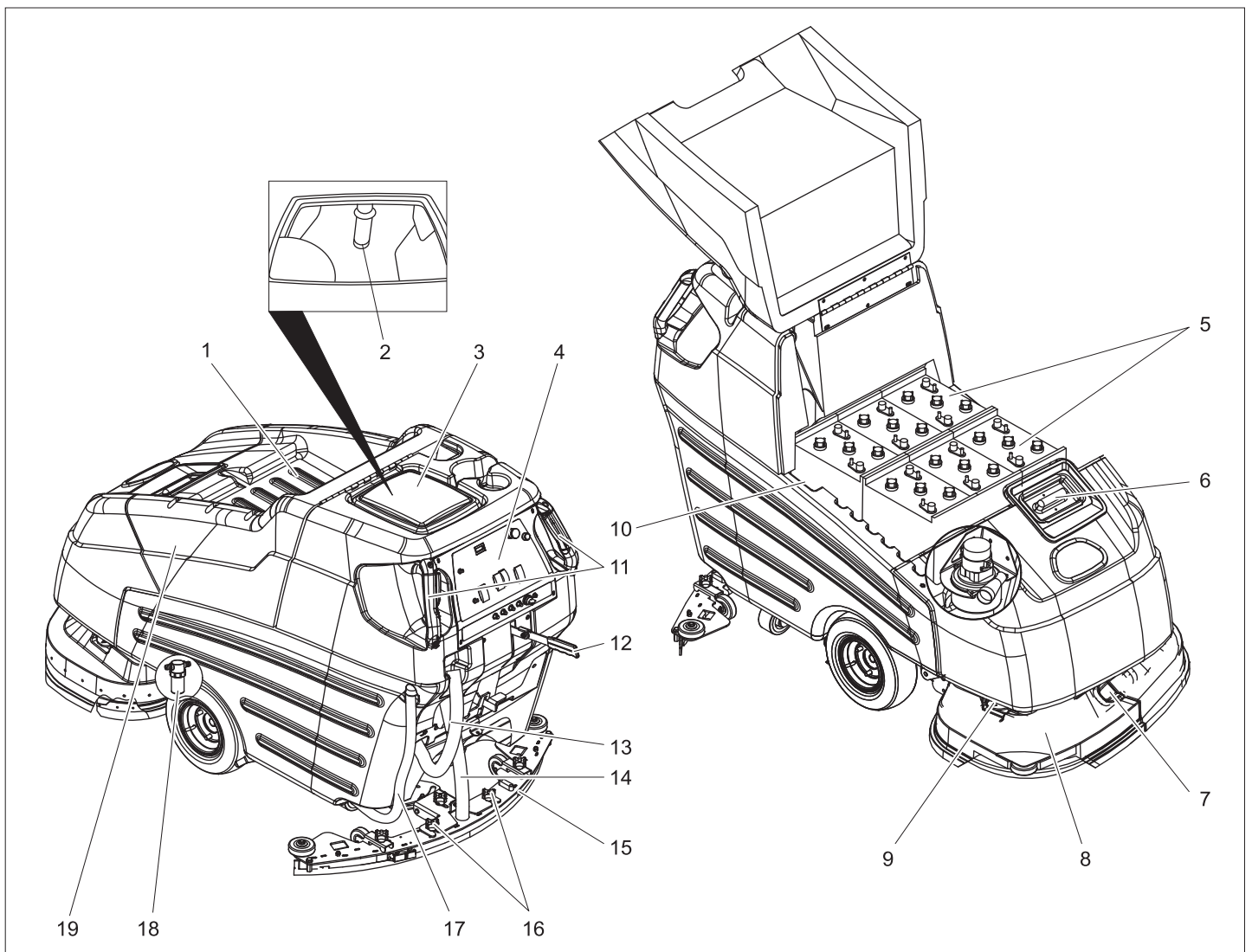

- 1 Ablage
- 2 Schwimmer
- 3 Schmutzwassertank
- 4 Bedienpult
- 5 Batterie
- 6 Frischwassertank
- 7 Verschluss Spritzschutz
- 8 Reinigungskopf
- 9 Halterung Spritzschutz
- 10 Batteriestecker
- 11 Schiebegriff mit Fahrshalter
- 12 Hebel Saugbalkenabsenkung
- 13 Ablassschlauch Schmutzwasser
- 14 Saugschlauch
- 15 Saugbalken
- 16 Kreuzgriffe zum Befestigen des Saugbalkens
- 17 Ablassschlauch Frischwasser
- 18 Filter Frischwasser
- 19 Batterieabdeckung

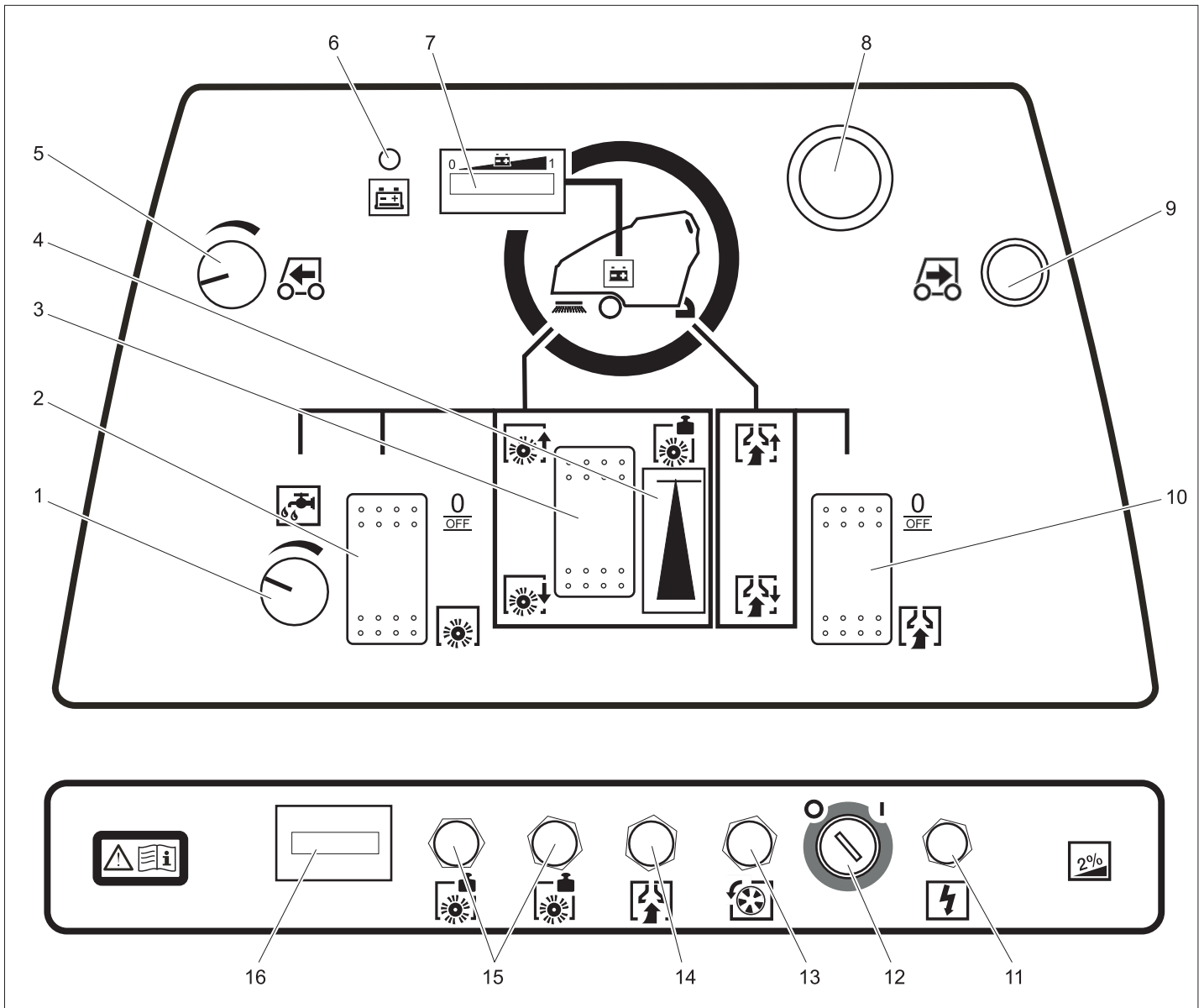

- 1 Regulierknopf Wassermenge
- 2 Schalter Bürstenantrieb
- 3 Taster Bürstenanpressdruck
- 4 Anzeige Bürstenanpressdruck
- 5 Drehknopf Fahrgeschwindigkeit
- 6 Kontrollleuchte Batterie leer
- 7 Batteriekontrollanzeige
- 8 Not-Aus-Taster (durch Drehen entriegeln)
- 9 Taste Rückwärtsfahrt
- 10 Schalter Saugbetrieb
- 11 Sicherung Steuerung
- 12 Schlüsselschalter
- 13 Sicherung Fahrtrieb
- 14 Sicherung Saugturbine
- 15 Sicherung Bürstenantrieb
- 16 Betriebsstundenzähler

**Vor Inbetriebnahme**

**Bürsten montieren**

Vor Inbetriebnahme müssen die Scheibenbürsten montiert werden (siehe „Wartungsarbeiten“).

**Batterien**

Beachten Sie beim Umgang mit Batterien unbedingt folgende Warnhinweise:

	<i>Hinweise auf der Batterie, in der Gebrauchsanweisung und in der Fahrzeugbetriebsanleitung beachten</i>
	<i>Augenschutz tragen</i>
	<i>Kinder von Säure und Batterien fern halten</i>
	<i>Explosionsgefahr</i>

	<i>Feuer, Funken, offenes Licht und Rauchen verboten</i>
	<i>Verätzungsgefahr</i>
	<i>Erste Hilfe</i>
	<i>Warnvermerk</i>
	<i>Entsorgung</i>
	<i>Batterie nicht in Mülltonne werfen</i>

**⚠ Gefahr**  
 Explosionsgefahr. Keine Werkzeuge oder Ähnliches auf die Batterie, d.h. auf Endpole und Zellenverbinder legen.  
 Verletzungsgefahr. Wunden niemals mit Blei in Berührung bringen. Nach der Arbeit an Batterien immer die Hände reinigen.

## Batterie einsetzen und anschließen

Bei der Variante BAT-Package ist die Batterie bereits eingebaut.

- Batterieabdeckung hochschwenken.
- Batterien in das Batteriefach stellen.

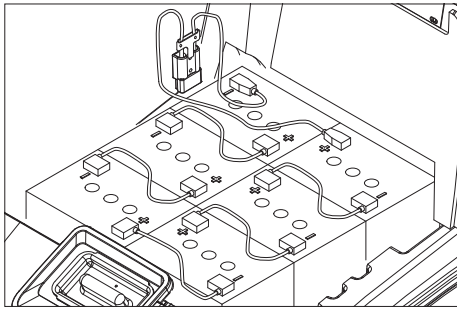

- Batteriepole mit Polfett einfetten.
- Pole mit den beiliegenden Verbindungskabeln verbinden.

### ⚠ **Warnung**

Auf richtige Polung achten.

- Mitgeliefertes Anschlusskabel an die noch freien Batteriepole (+) und (-) klemmen.

- Batterieabdeckung schließen.

### ⚠ **Warnung**

Vor Inbetriebnahme des Gerätes Batterie aufladen.

### Ladezustandsanzeige

In der Batteriekontrollanzeige wird der Ladezustand der Batterie mit einem Leuchtbalken angezeigt.

Folgende Signaleinrichtungen warnen vor Tiefentladung der Batterie:

- In der Batteriekontrollanzeige blinken die Anzeigeelemente auf der linken Seite des Leuchtbalkens.
- Die Kontrollleuchte Batterie leer leuchtet auf.
- Beim Betätigen eines Fahrschalters ertönt ein Warnton.

### Zum Schutz vor Tiefentladung:

- Saugturbinen und Bürstenantrieb ausschalten.
- Gerät direkt zur Ladestation fahren, dabei Steigungen vermeiden.

## Batterie laden

### ⚠ **Gefahr**

Explosionsgefahr. Das Laden von Nassbatterien ist nur bei geöffneter Batterieabdeckung erlaubt.

### ⚠ **Gefahr**

Verletzungsgefahr durch elektrischen Schlag. Netzanschlussspannung und Absicherung der Steckdose beachten.

Ladegerät nur in trockenen Räumen mit ausreichender Belüftung verwenden!

### Hinweis

Die Ladezeit beträgt im Durchschnitt ca. 10-15 Stunden.

Die empfohlenen Ladegeräte (passend zu den jeweils eingesetzten Batterien) sind elektronisch geregelt und beenden den Ladeprozess selbstständig.

Alle Funktionen des Gerätes werden während des Ladevorgangs automatisch unterbrochen.

- Batterieabdeckung hochschwenken.
- Batteriestecker abziehen und mit dem Ladekabel verbinden.
- Ladegerät mit dem Netz verbinden und einschalten.

### Zusätzlich bei wartungsarmen Batterien (Nassbatterien):

- Eine Stunde vor Ende des Ladevorgangs destilliertes Wasser zugeben, den richtigen Säurestand beachten. Batterie ist entsprechend gekennzeichnet.

### ⚠ **Gefahr**

Verätzungsgefahr!

- Nachfüllen von Wasser im entladenen Zustand der Batterie kann zu Säureaustritt führen.
- Beim Umgang mit Batteriesäure Schutzbrille benutzen und Vorschriften beachten, um Verletzungen und die Zerstörung von Kleidung zu verhindern.
- Eventuelle Säurespritzer auf Haut oder Kleidung sofort mit viel Wasser ausspülen.

### Vorsicht

Beschädigungsgefahr!

- Zum Nachfüllen der Batterien nur destilliertes oder entsalztes Wasser (EN 50272-T3) verwenden.
- Keine Fremdzusätze (so genannte Aufbesserungsmittel) verwenden, sonst erlischt jede Garantie.

### ⚠ **Warnung**

Bei Package-Geräten im Ersatzfall nur wartungsfreie Batterien verwenden.

### Empfohlene Batterien

Hersteller, Kärcher-Bestell-Nr.	Beschreibung
DETA 6.654-124.0	Batterie, 6V, 180 Ah, wartungsfrei, 6 Stück erforderlich

### Empfohlene Ladegeräte

Kärcher-Bestell-Nr.	Beschreibung
6.654-051.0	230V/36V, 25 A

Für das Ladegerät ist ein Versorgungskabel/Adapter 6.648-582 erforderlich.

Batterien und Ladegeräte sind im Fachhandel erhältlich.

### Batterien ausbauen

- Batterieabdeckung hochschwenken.
- Kabel vom Minuspol der Batterie abklemmen.
- Restliche Kabel von den Batterien abklemmen.
- Batterien herausnehmen.
- Verbrauchte Batterien gemäß den geltenden Bestimmungen entsorgen.

## Abladen

### ⚠ **Gefahr**

Verletzungsgefahr. Für eine sofortige Außerbetriebnahme aller Funktionen roten Not-Aus-Taster drücken.

- Batterien einsetzen und anschließen (siehe „Vor Inbetriebnahme“).
- Lange seitliche Bretter der Verpackung als Rampe an die Palette legen.

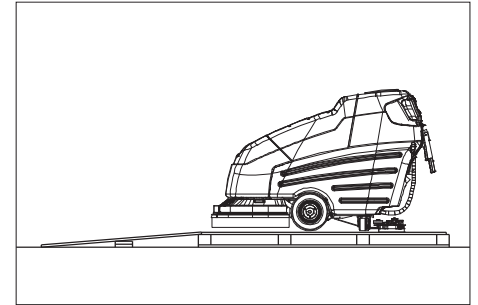

- Rampe mit Nägeln an der Palette befestigen.
- Kurze Bretter zur Abstützung unter die Rampe legen.
- Holzleisten vor den Rädern entfernen.
- Befestigungswinkel an der Achse entfernen.
- Schlüsselschalter auf „1“ stellen.
- Reinigungskopf anheben.
- Fahrhebel betätigen und Gerät langsam von der Rampe herunterfahren.
- Schlüsselschalter auf „0“ stellen.

## Betrieb

### Hinweis

Für eine sofortige Außerbetriebnahme alle Fahrschalter loslassen, Not-Aus-Taster drücken, Schlüsselschalter auf „0“ drehen.

### ⚠ **Gefahr**

Verletzungsgefahr. Fußpedale immer nur mit einem Fuß treten. Der andere Fuß muss fest und sicher auf dem Boden stehen bleiben. Für eine sofortige Außerbetriebnahme aller Funktionen roten Not-Aus-Taster drücken.

- Wartungsarbeiten „Täglich/Vor Betriebsbeginn“ ausführen (siehe Kapitel „Pflege und Wartung“).

## Fahren

### Hinweis

Das Gerät ist so aufgebaut, dass der Reinigungskopf rechts übersteht. Dies ermöglicht ein übersichtliches, randnahes Arbeiten.

Das Gerät ist für den Betrieb auf Flächen mit einer Steigung von bis zu 2% zugelassen.

- Not-Aus-Taster durch Drehen entriegeln.
- Schlüssel in Schlüsselschalter am Bedienpult stecken und auf „1“ drehen.
- Geschwindigkeit am Drehknopf Fahrgeschwindigkeit vorwählen.
- Gerät an beiden Schiebegriffen festhalten und einen Fahrschalter betätigen - das Gerät fährt.
- Zum Anhalten Fahrschalter loslassen.

## Rückwärts fahren

- Zusätzlich zum Fahrshalter die Taste Rückwärtsfahrt betätigen.

## Betriebsstoffe einfüllen

### Frischwasser

- Deckel des Frischwassertanks öffnen.
- Frischwasser (maximal 60 °C) bis 15 cm unter die Oberkante des Tanks einfüllen.
- Reinigungsmittel einfüllen.
- Deckel des Frischwassertanks schließen.

### Reinigungsmittel

#### ⚠ Warnung

*Beschädigungsgefahr. Nur empfohlene Reinigungsmittel verwenden. Für andere Reinigungsmittel trägt der Betreiber das erhöhte Risiko hinsichtlich der Betriebssicherheit und Unfallgefahr.*

*Nur Reinigungsmittel verwenden, die frei von Lösungsmitteln, Salz- und Flusssäure sind.*

*Sicherheitshinweise auf den Reinigungsmitteln beachten.*

#### Hinweis

*Keine stark schäumenden Reinigungsmittel verwenden.*

Empfohlene Reinigungsmittel:

Anwendung	Reinigungsmittel
Unterhaltsreinigung aller wasserbeständigen Böden	RM 780 RM 746
Unterhaltsreinigung von glänzenden Oberflächen (z. B. Granit)	RM 755 es
Unterhaltsreinigung und Grundreinigung von Industriefußböden	RM 69 ASF
Unterhaltsreinigung und Grundreinigung von Feinsteinzeugfliesen	RM 753
Unterhaltsreinigung von Fliesen im Sanitärbereich	RM 751
Reinigung und Desinfektion im Sanitärbereich	RM 732
Entschichtung aller alkali-beständigen Böden (z. B. PVC)	RM 752
Entschichtung von Lino-leumböden	RM 754

## Reinigen

- Wassermenge entsprechend der Verschmutzung des Bodenbelages am Regulierknopf Wassermenge einstellen.
- Hebel Saugbalkenabsenkung nach unten drücken; der Saugbalken wird abgesenkt
- Saugturbine mit dem Schalter Saugbetrieb einschalten.
- Bürstenantrieb mit dem Schalter Bürstenantrieb einschalten.  
Die Bürsten werden beim Anfahren gestartet, gleichzeitig wird der Zulauf der Reinigungslösung freigegeben.

- Reinigungskopf mit dem Taster Bürstenanpressdruck absenken.
- Fahrshalter betätigen.
- Anpressdruck mit dem Taster Bürstenanpressdruck bei drehenden Bürsten einstellen.  
Der eingestellte Einpressdruck kann in der Anzeige Anpressdruck abgelesen werden.

### Hinweis

*Erste Reinigungsversuche mit geringem Anpressdruck durchführen. Anpressdruck Schritt für Schritt erhöhen, bis das gewünschte Reinigungsergebnis erzielt wird. Ein richtig eingestellter Anpressdruck reduziert den Energiebedarf und den Verschleiß der Bürsten.*

### Hinweis

*Stark verschmutzte Böden können in zwei Durchgängen gereinigt werden. Dabei wird im ersten Arbeitsgang die Reinigungsflüssigkeit aufgetragen und eingebürstet. Der erste Durchgang wird mit angehobenem Saugbalken und ausgeschalteter Saugturbine durchgeführt. Zusätzlich werden die Aqua-Mizer™ am Reinigungskopf entfernt. Nach dem Einwirken der Reinigungsflüssigkeit wird im zweiten Arbeitsgang die Fläche wie üblich gereinigt.*

### Aqua-Mizer entfernen

- Reinigungskopf anheben.
- Schlüsselschalter auf „0“ drehen und Schlüssel abziehen.
- Verschluss Spritzschutz öffnen.
- Beide Spritzschutzhälften seitlich wegziehen.

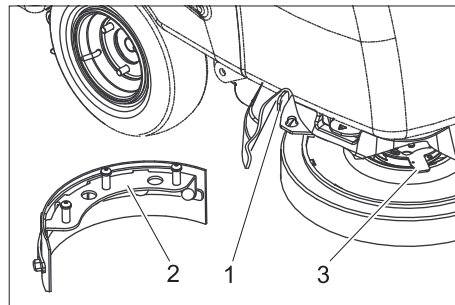

- 1 Entriegelungshebel Aqua-Mizer
- 2 Aqua-Mizer
- 3 Entriegelungshebel Scheibenbürste

- Entriegelungshebel der Scheibenbürste gegen den Uhrzeigersinn drehen - die Bürste fällt nach unten und kann unter dem Gerät hervorgezogen werden.
- Entriegelungshebel des Aqua-Mizers zur Seite ziehen und Aqua-Mizer nach unten abnehmen.
- Bürste wieder einbauen.
- Vorgang auf der gegenüberliegenden Seite wiederholen.
- Spritzschutz wieder anbringen.

## Anhalten und abstellen

- Bürstenantrieb ausschalten.
- Reinigungskopf anheben.
- Kurz vorwärts fahren und Restwassermenge absaugen.
- Saugbalken anheben.

- Nach 5 Sekunden Saugturbine ausschalten.
- Schlüsselschalter am Bedienpult auf „0“ stellen und Schlüssel abziehen.
- Gegebenenfalls Batterie laden.

## Schmutzwasser ablassen

### Vorsicht

*Örtliche Vorschriften zur Abwasserbehandlung beachten.*

- Ablassschlauch Schmutzwasser aus der Halterung nehmen.
- Knebelgriff lösen und Stopfen aus dem Schlauch ziehen.
- Ablassschlauch über einer geeigneten Sammeleinrichtung absenken und Schmutzwasser ablassen.
- Schmutzwassertank mit klarem Wasser ausspülen.

## Frischwasser ablassen

- Oberes Ende des Ablassschlauchs Frischwasser vom Schlauchnippel abziehen.
- Ablassschlauch über einer geeigneten Sammeleinrichtung absenken und Frischwasser ablassen.

## Frostschutz

Bei Frostgefahr:

- Frisch- und Schmutzwassertank entleeren.
- Gerät in einem frostgeschützten Raum abstellen.

## Transport

### ⚠ Gefahr

*Verletzungsgefahr! Das Gerät darf zum Auf- und Abladen nur auf Steigungen bis zu 10% betrieben werden. Langsam fahren.*

### Vorsicht

*Verletzungs- und Beschädigungsgefahr! Gewicht des Gerätes beim Transport beachten.*

- Scheibenbürsten aus dem Bürstenkopf entfernen.
- Beim Transport in Fahrzeugen Gerät nach den jeweils gültigen Richtlinien gegen Rutschen und Kippen sichern.

## Lagerung

### Vorsicht

*Verletzungs- und Beschädigungsgefahr! Gewicht des Gerätes bei Lagerung beachten.*

Dieses Gerät darf nur in Innenräumen gelagert werden.

## Pflege und Wartung

### ⚠ Gefahr

*Verletzungsgefahr! Vor allen Arbeiten am Gerät Schlüsselschalter auf „0“ stellen und Schlüssel abziehen. Batteriestecker ziehen.*

- Schmutzwasser und restliches Frischwasser ablassen und entsorgen.

## Wartungsplan

### Täglich

#### Vorsicht

*Beschädigungsgefahr. Gerät nicht mit Wasser abspritzen und keine aggressiven Reinigungsmittel verwenden.*

#### Vor Betriebsbeginn:

- Steckverbindungen des Saugschlauchs auf Dichtheit kontrollieren.
- Bürsten auf Verschleiß prüfen, bei Bedarf austauschen.
- Seilzüge und Verbindungen auf Abnutzung und Beschädigung untersuchen.
- Bei Nassbatterien Säurestand prüfen, ggf. destilliertes Wasser nachfüllen.

#### Nach Betriebsende:

- Schmutzwasser ablassen.
- Schmutzwassertank mit klarem Wasser ausspülen.
- Sieb im Deckel des Schmutzwassertanks reinigen.
- Frischwassertank reinigen.
- Gerät außen mit feuchtem, in milder Waschlauge getränktem Lappen reinigen.
- Sauglippen und Abstreiflippen säubern, auf Verschleiß prüfen und bei Bedarf austauschen.
- Absaugung zum Trocknen des Systems eine Minute lang einschalten.
- Deckel Frischwasser- und Schmutzwassertank nicht verschließen, damit die Tanks trocknen können.
- Batterie laden.

### Wöchentlich

- Spritzschutz am Reinigungskopf prüfen.
- Dichtungen zwischen Schmutzwassertank und Deckel reinigen und auf Dichtigkeit prüfen, bei Bedarf austauschen.
- Einstellung des Saugbalkens überprüfen.

### Monatlich

- Antriebsachse und Lenkrollen abschmieren.
- Saugbalken auf Beschädigung prüfen.
- Alle Funktionen des Gerätes prüfen.
- Bürstenmitnehmer am Gerät auf Abnutzung prüfen.

### Alle 100 Betriebsstunden

- Batteriepole auf Oxidation prüfen, bei Bedarf abbürsten und mit Polfett einfetten. Auf festen Sitz der Verbindungskabel achten.
- Bei nicht-wartungsfreien Batterien, Säuredichte der Zellen überprüfen.
- Saugbalkenanhebung reinigen.
- Gelenke an der Saugbalkenaufhängung und am Reinigungskopf reinigen.
- Kohlebürsten und Kommutator aller Motoren auf Verschleiß prüfen. \*

\* Durchführung durch Kundendienst.

## Jährlich

- Vorgeschiedene Inspektion durch Kundendienst durchführen lassen.

## Wartungsarbeiten

### Wartungsvertrag

Für einen zuverlässigen Betrieb des Gerätes können mit dem zuständigen Kärcher-Verkaufsbüro Wartungsverträge abgeschlossen werden.

### Saugbalken einstellen

- Gerät auf eine glatte Fläche fahren.
- Hebel Saugbalkenabsenkung nach unten drücken; der Saugbalken wird abgesenkt
- Mindestens 60 cm vorwärts fahren.
- Gerät anhalten und Schlüsselschalter auf „0“ drehen und Schlüssel abziehen. Darauf achten, dass das Gerät nicht zurückrollt.

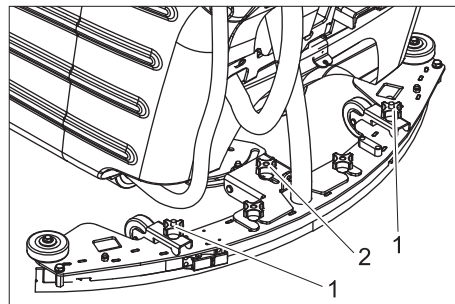

- 1 Kreuzgriff waagrechte Ausrichtung
- 2 Neigungsverstellung

- Saugbalken mit den beiden Kreuzgriffen so ausrichten, dass die hintere Sauglippe auf beiden Saugbalkenseiten gleichmäßig (symmetrisch zur Mitte) nach hinten gebogen ist.
- Neigungsverstellung so einstellen, dass die hintere Sauglippe auf der ganzen Länge gleich weit nach hinten gebogen ist.
- Zum Überprüfen der Einstellung jeweils 60 cm nach vorne fahren und Auswirkung der Neueinstellung prüfen.

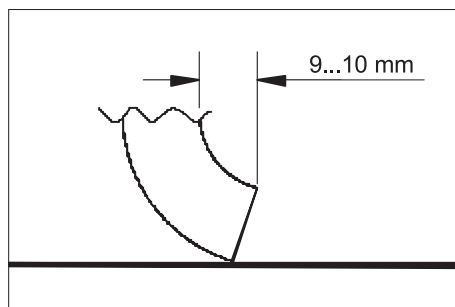

- Saugbalken durch gleichzeitiges Verdrehen beider Kreuzgriffe so einstellen, dass die hintere Sauglippe 9 bis 10 mm nach hinten gebogen ist. Im Uhrzeigersinn: Durchbiegung wird geringer. Gegen den Uhrzeigersinn: Durchbiegung wird größer.
- Zum Überprüfen der Einstellung jeweils 60 cm nach vorne fahren und Auswirkung der Neueinstellung prüfen.

### Saugbalken ausbauen

- Saugbalken anheben.
- Schlüsselschalter auf „0“ drehen und Schlüssel abziehen.
- Saugschlauch vom Saugbalken abziehen.
- Kreuzgriffe zur Saugbalkenbefestigung lösen und Saugbalken nach hinten herausziehen.

### Vordere Sauglippe wenden/austauschen

- Saugbalken ausbauen.

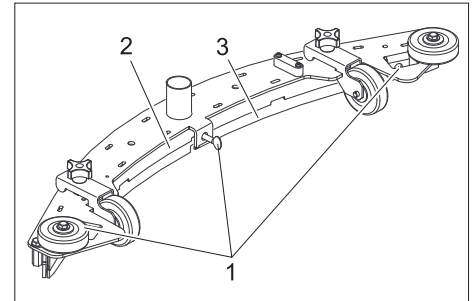

- 1 Flügelschraube
- 2 Druckplatte
- 3 Sauglippe

- Flügelschrauben lösen.
- Druckplatte entfernen.
- Sauglippe herausnehmen.

#### Hinweis

*Die Sauglippe kann 3 mal gewendet werden, bis alle Kanten abgenutzt sind. Dann wird eine neue Sauglippe benötigt.*

- Sauglippe wenden oder ersetzen und wieder in den Saugbalken einlegen und ausrichten.
- Druckplatte wieder einsetzen.
- Zuerst mittlere Flügelschraube festziehen. Darauf achten, dass die Druckplatte fest an der Sauglippe anliegt.
- Restliche Flügelschrauben festziehen.

### Hintere Sauglippe wenden/austauschen

- Saugbalken ausbauen.

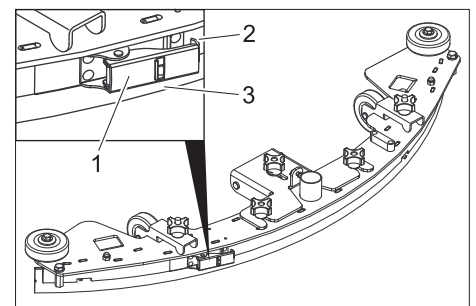

- 1 Spannverschluss
- 2 Spannband
- 3 Sauglippe

- Spannverschluss öffnen und Spannband entfernen.
- Sauglippe herausnehmen.

#### Hinweis

*Die Sauglippe kann 3 mal gewendet werden, bis alle Kanten abgenutzt sind. Dann wird eine neue Sauglippe benötigt.*

- Sauglippe wenden oder ersetzen und wieder in den Saugbalken einlegen und ausrichten.



- Spannband einsetzen und Spannverschluss schließen. Die Spannung soll nur so groß sein, dass die Sauglippe ohne Faltenbildung gerade gehalten wird. Eventuell Spannverschluss nachstellen.

### Schwimmer reinigen

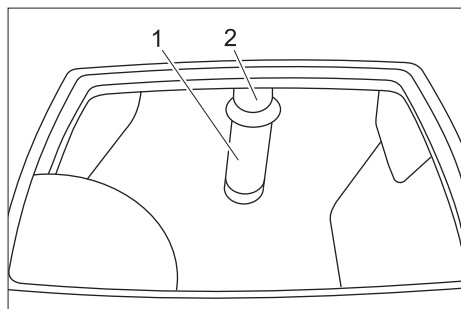

- 1 Sieb mit Schwimmerkugel
- 2 Rohr

- Sieb äußerlich reinigen und abspülen.
- Beweglichkeit der Schwimmerkugel prüfen.

### Bei starker Verschmutzung:

- Rohr festhalten und Sieb vom Rohr abziehen.

- Sieb und Kugel reinigen.
- Rohr festhalten und Sieb wieder aufstecken.

### Scheibenbürsten austauschen

- Reinigungskopf anheben.
- Schlüsselschalter auf „0“ drehen und Schlüssel abziehen.
- Verschluss Spritzschutz öffnen.
- Beide Spritzschutzhälften seitlich wegziehen.
- Entriegelungshebel der Scheibenbürste gegen den Uhrzeigersinn drehen - die Bürste fällt nach unten und kann unter dem Gerät hervorgezogen werden.
- Neue Bürste unter den Reinigungskopf halten.
- Entriegelungshebel der Scheibenbürste im Uhrzeigersinn drehen und Bürste nach oben drücken.
- Entriegelungshebel loslassen und Bürste auf festen Sitz prüfen.
- Vorgang auf der gegenüberliegenden Seite wiederholen.
- Spritzschutz wieder anbringen.

### Antriebsachse und Lenkrollen abschmieren

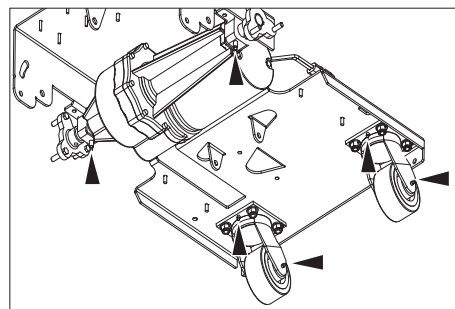

- Schmirnippel mit Fettpresse abschmieren.

## Störungen

### ⚠ Gefahr

*Verletzungsgefahr! Vor allen Arbeiten am Gerät Schlüsselschalter auf „0“ stellen und Schlüssel abziehen. Batteriestecker ziehen.*

- Schmutzwasser und restliches Frischwasser ablassen und entsorgen.

Bei Störungen, die mit Hilfe dieser Tabelle nicht behoben werden können, Kundendienst rufen.

Störung	Behebung	Durch wen
Gerät lässt sich nicht starten	Batteriestecker am Gerät einstecken.	Bediener
	Not-Aus-Taster durch Drehen entriegeln.	Bediener
	Batteriekapazität erschöpft, Batterie aufladen.	Bediener
	Batteriekabel auf korrekten Sitz prüfen.	Bediener
	Batteriekabel auf Korrosion prüfen, ggf. reinigen.	Bediener
Gerät fährt nicht oder nur langsam	Sicherung Fahrtrieb zurücksetzen	Bediener
	Antriebsräder greifen nicht durch zu hohen Bürstenanpressdruck, Bürstenanpressdruck verringern.	Bediener
	Steuerung überhitzt, Gerät ausschalten und abkühlen lassen.	Bediener
Ungenügende Saugleistung	Schmutzwassertank leeren.	Bediener
	Einstellung des Saugbalkens überprüfen.	Bediener
	Dichtungen zwischen Schmutzwassertank und Deckel reinigen und auf Dichtigkeit prüfen, bei Bedarf austauschen.	Bediener
	Sauglippen am Saugbalken reinigen, bei Bedarf wenden oder austauschen.	Bediener
	Saugschlauch auf Verstopfung prüfen, bei Bedarf reinigen.	Bediener
	Verbindung zwischen Saugschlauch und Saugbalken und Saugschlauch und Gerät prüfen.	Bediener
	Saugschlauch auf Dichtigkeit prüfen, bei Bedarf austauschen.	Bediener
	Überprüfen, ob der Deckel am Schmutzwasser-Ablassschlauch geschlossen ist.	Bediener
	Einstellung des Saugbalkens überprüfen.	Bediener
	Schwimmer im Schmutzwassertank reinigen.	Bediener
	Sicherung Saugturbine zurücksetzen.	Bediener
Ungenügendes Reinigungsergebnis	Anpressdruck einstellen.	Bediener
	Bürsten auf Verschleiß prüfen, bei Bedarf austauschen.	Bediener
	Bürsten auf Verschmutzung prüfen, reinigen.	Bediener
	Prüfen ob Reinigungsmittel und Bürsten für die Reinigungsaufgabe geeignet sind.	Bediener
Bürsten drehen sich nicht	Batteriekapazität erschöpft, Batterie aufladen.	Bediener
	Sicherung Bürstenantrieb zurücksetzen.	Bediener
	Bürsten auf Blockierung durch Fremdkörper prüfen, Fremdkörper entfernen.	Bediener
	Stand der Reinigungslösung im Frischwassertank prüfen, bei Bedarf Tank auffüllen.	Bediener
Keine oder zu geringe Dosierung der Reinigungslösung	Dosierung der Reinigungsflüssigkeit erhöhen.	Bediener
	Belüftungsöffnung im Deckel des Frischwassertanks verstopft, Öffnung säubern.	Bediener
	Filter Frischwasser prüfen, bei Bedarf reinigen.	Bediener
		Bediener

## Zubehör

Bezeichnung	Teile-Nr.	Beschreibung	Stück	Gerät benötigt Stück
Scheibenbürste, weiß	8.600-032.0	Zum Polieren von Böden.	1	2
Scheibenbürste, rot (mittel, Standard)	8.600-030.0	Zur Reinigung gering verschmutzter oder empfindlicher Böden.	1	2
Scheibenbürste, schwarz	8.600-034.0	Zur Reinigung stark verschmutzter Böden.	1	2

## Technische Daten

<b>Leistung</b>		
Nennspannung	V	36
Batteriekapazität (Pack-Variante)	Ah (5h)	200
Mittlere Leistungsaufnahme	W	2160
Fahrmotorleistung (Nennleistung)	W	560
Saugmotorleistung	W	560
Bürstmotorleistung	W	2x560
Schutzart		IP X4
<b>Saugen</b>		
Saugleistung, Luftmenge	l/s	31,4
Saugleistung, Unterdruck	kPa	15
<b>Reinigungsbürsten</b>		
Arbeitsbreite	mm	810
Bürstendurchmesser	mm	410
Bürstendrehzahl	1/min	200
<b>Maße und Gewichte</b>		
Fahrgeschwindigkeit (max.)	km/h	5,2
Steigfähigkeit (max.)	%	2
Theoretische Flächenleistung	m <sup>2</sup> /h	3300
Volumen Frisch-/Schmutzwassertank	l	120/120
max. Wassertemperatur	°C	60
Zulässiges Gesamtgewicht	kg	694
Transportgewicht	kg	574
Flächenbelastung	kPa	441
Länge	mm	1800
Breite	mm	990
Höhe	mm	1170
<b>Ermittelte Werte gemäß EN 60335-2-72</b>		
Schwingungsgesamtwert Arme	m/s <sup>2</sup>	<2,5
Unsicherheit K	m/s <sup>2</sup>	0,5
Schalldruckpegel L <sub>pA</sub>	dB(A)	75
Unsicherheit K <sub>pA</sub>	dB(A)	3
Schalleistungspegel L <sub>WA</sub> + Unsicherheit K <sub>WA</sub>	dB(A)	93

### Ersatzteile

- Es dürfen nur Zubehör und Ersatzteile verwendet werden, die vom Hersteller freigegeben sind. Original-Zubehör und Original-Ersatzteile bieten die Gewähr dafür, dass das Gerät sicher und störungsfrei betrieben werden kann.
- Eine Auswahl der am häufigsten benötigten Ersatzteile finden Sie am Ende der Betriebsanleitung.
- Weitere Informationen über Ersatzteile erhalten Sie unter [www.kaercher.com](http://www.kaercher.com) im Bereich Service.

### Garantie

In jedem Land gelten die von unserer zuständigen Vertriebsgesellschaft herausgegebenen Garantiebedingungen. Etwaige Störungen an Ihrem Gerät beseitigen wir innerhalb der Garantiefrist kostenlos, sofern ein Material- oder Herstellungsfehler die Ursache sein sollte. Im Garantiefall wenden Sie sich bitte mit Kaufbeleg an Ihren Händler oder die nächste autorisierte Kundendienststelle.

## CE-Erklärung

Hiermit erklären wir, dass die nachfolgend bezeichnete Maschine aufgrund ihrer Konzipierung und Bauart sowie in der von uns in Verkehr gebrachten Ausführung den einschlägigen grundlegenden Sicherheits- und Gesundheitsanforderungen der EG-Richtlinien entspricht. Bei einer nicht mit uns abgestimmten Änderung der Maschine verliert diese Erklärung ihre Gültigkeit.

**Produkt:** Bodenreiniger  
**Typ:** 1.005-xxx

### Einschlägige EG-Richtlinien

2006/42/EG (+2009/127/EG)

2004/108/EG

### Angewandte harmonisierte Normen

EN 55014-1: 2006

EN 55014-2: 1997 + A1: 2001

EN 60335-1

EN 60335-2-29

EN 60335-2-72

EN 61000-3-2: 2006 + A2: 2009

EN 61000-3-3: 2008

EN 62233: 2008

### Angewandte nationale Normen

-

Die Unterzeichnenden handeln im Auftrag und mit Vollmacht der Geschäftsführung.

  
H. Jenner  
CEO

  
S. Reiser  
Head of Approbation

Dokumentationsbevollmächtigter:

S. Reiser

Alfred Kärcher GmbH & Co. KG



Alfred-Kärcher-Str. 28 - 40

71364 Winnenden (Germany)

Tel.: +49 7195 14-0

Fax: +49 7195 14-2212

Winnenden, 2010/07/14

  Please read and comply with these original instructions prior to the initial operation of your appliance and store them for later use or subsequent owners.

## Contents

Safety instructions	EN - 1
Function	EN - 1
Proper use	EN - 1
Environmental Protection, Disposal	EN - 1
Operating and Functional Elements	EN - 2
Before Commissioning	EN - 3
Operation	EN - 4
Shutting Down the Appliance	EN - 5
Frost protection	EN - 5
Transport	EN - 5
Storage	EN - 5
Maintenance and care	EN - 5
Faults	EN - 7
Accessories	EN - 8
Specifications	EN - 8
Spare parts	EN - 8
Warranty	EN - 8
CE declaration	EN - 9

## Safety instructions

Before using the appliance for the first time, read and observe these operating instructions and the accompanying brochure: Safety information for brush cleaning units and spray-extraction units, No. 5.956-251. The machine has been approved for use on surfaces with gradients of up to 2%.

**The appliance may only be operated when the hood and all lids are closed.**

### Safety Devices

Safety devices serve to protect the user and must not be rendered inoperational or their functions bypassed.

#### Emergency-stop button

To put all functions out of operation immediately.

### Symbols

The following symbols are used in this operating manual:

#### **Danger**

*Immediate danger that can cause severe injury or even death.*

#### **Warning**

*Possible hazardous situation that could lead to severe injury or even death.*

#### **Caution**

*Possible hazardous situation that could lead to mild injury to persons or damage to property.*

## Function

The scrubber vacuum is used for wet cleaning or polishing of level floors.

- It can be easily adjusted to suit the required cleaning task by adjusting the water quantity, the contact pressure of the brushes and the waste water suction.
- A working width of 810 mm and a capacity of 120 l of the fresh and dirt water reservoirs enable an effective cleaning when the machine is to be used for a longer period of time.
- The device is self-moving; the drive motor is powered by six batteries.
- The batteries can be charged using a charger connected to a 230 V socket.
- The battery is already integrated in the package model.
- The package model also includes a charger.

#### Note

*The appliance can be equipped with various accessories depending on the cleaning task.*

*Please request our catalogue or visit us on the Internet at [www.karcher.com](http://www.karcher.com).*

## Proper use

Use this appliance only as directed in these operating instructions.

- The appliance may only be used for the cleaning of hard surfaces that are not sensitive to moisture and polishing operations.
- The appliance is not suited for the cleaning of frozen grounds (e.g. in cold stores).
- The appliance may only be equipped with original accessories and spare parts.
- The appliance is not suited for the use in potentially explosive environments.
- The machine should not be used to suck in inflammable gases, undiluted acids or solvents.  
This includes petrol, thinning agents or hot oil that can form an explosive mixture when it comes in contact with sucked air. Do not use acetone, undiluted acids and solvents as they are aggressive towards the materials from which the appliance is made.
- Reactive metal dusts (for e.g. aluminium, magnesium, zinc) can form explosive gases when they come in contact with highly alkaline or acidic detergents.
- The machine has been approved for use on surfaces with gradients of up to 2%.

## Environmental Protection, Disposal



The packaging materials are recyclable. Please do not throw packaging in the domestic waste but pass it on for recycling.



Old units contain valuable recyclable materials. Batteries, oil and similar substances may not be released into the environment. Therefore please dispose of old units through suitable collection systems.

#### Notes about the ingredients (REACH)

You will find current information about the ingredients at:

<http://www.karcher.de/de/unternehmen/umweltschutz/REACH.htm>

## Operating and Functional Elements

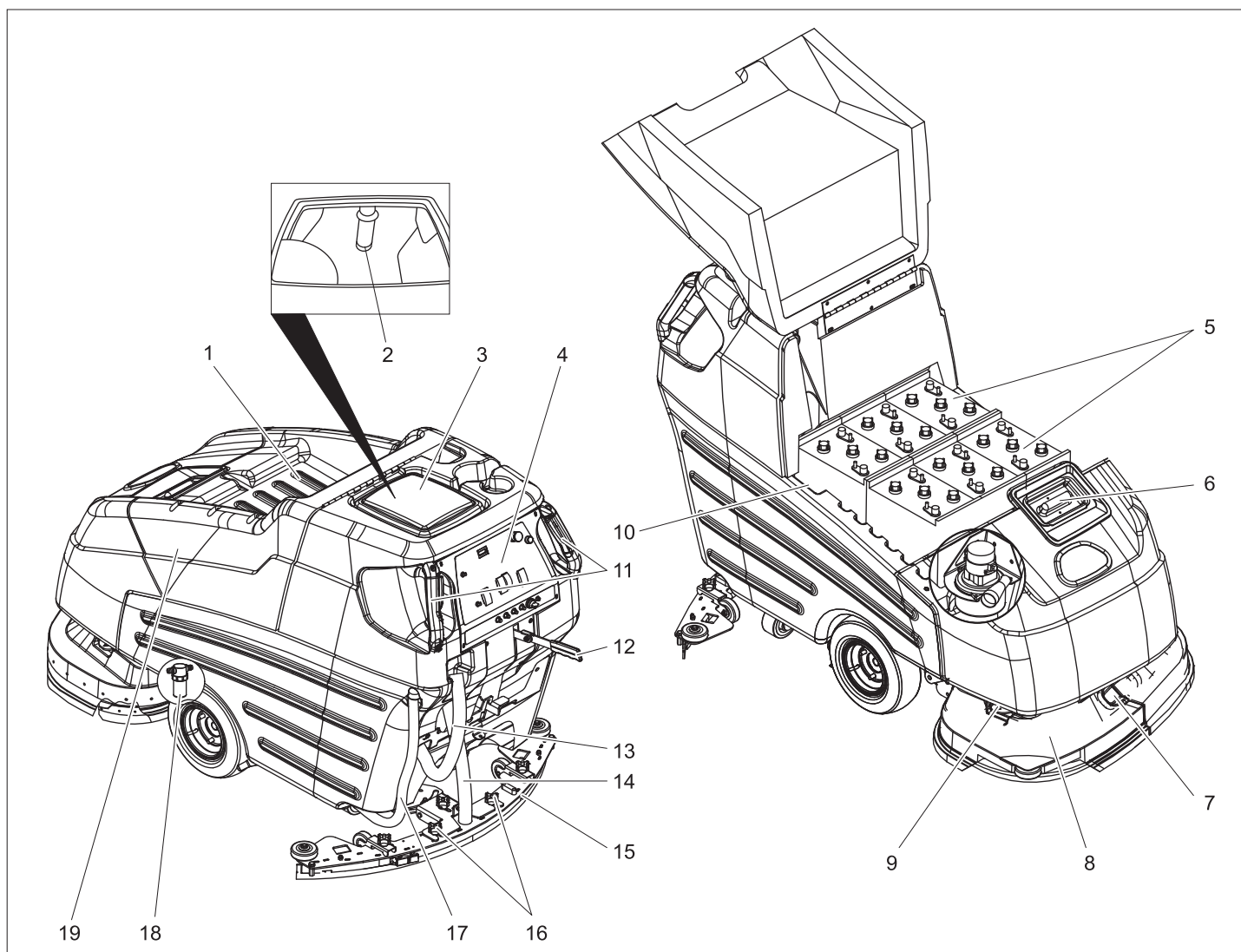

- 1 Rest
- 2 Float
- 3 Dirt water reservoir
- 4 Operator console
- 5 Battery
- 6 Fresh water tank
- 7 Lock for spray-guard
- 8 Cleaning head
- 9 Holder for spray-guard
- 10 Battery socket
- 11 Sliding handle with drive switch
- 12 Vacuum bar lowering lever
- 13 Dirt water discharge hose
- 14 Suction hose
- 15 Vacuum bar
- 16 Cross handles for fastening the vacuum bar
- 17 Drainage hose for fresh water
- 18 Fresh water filter
- 19 Battery cover

## Operator console

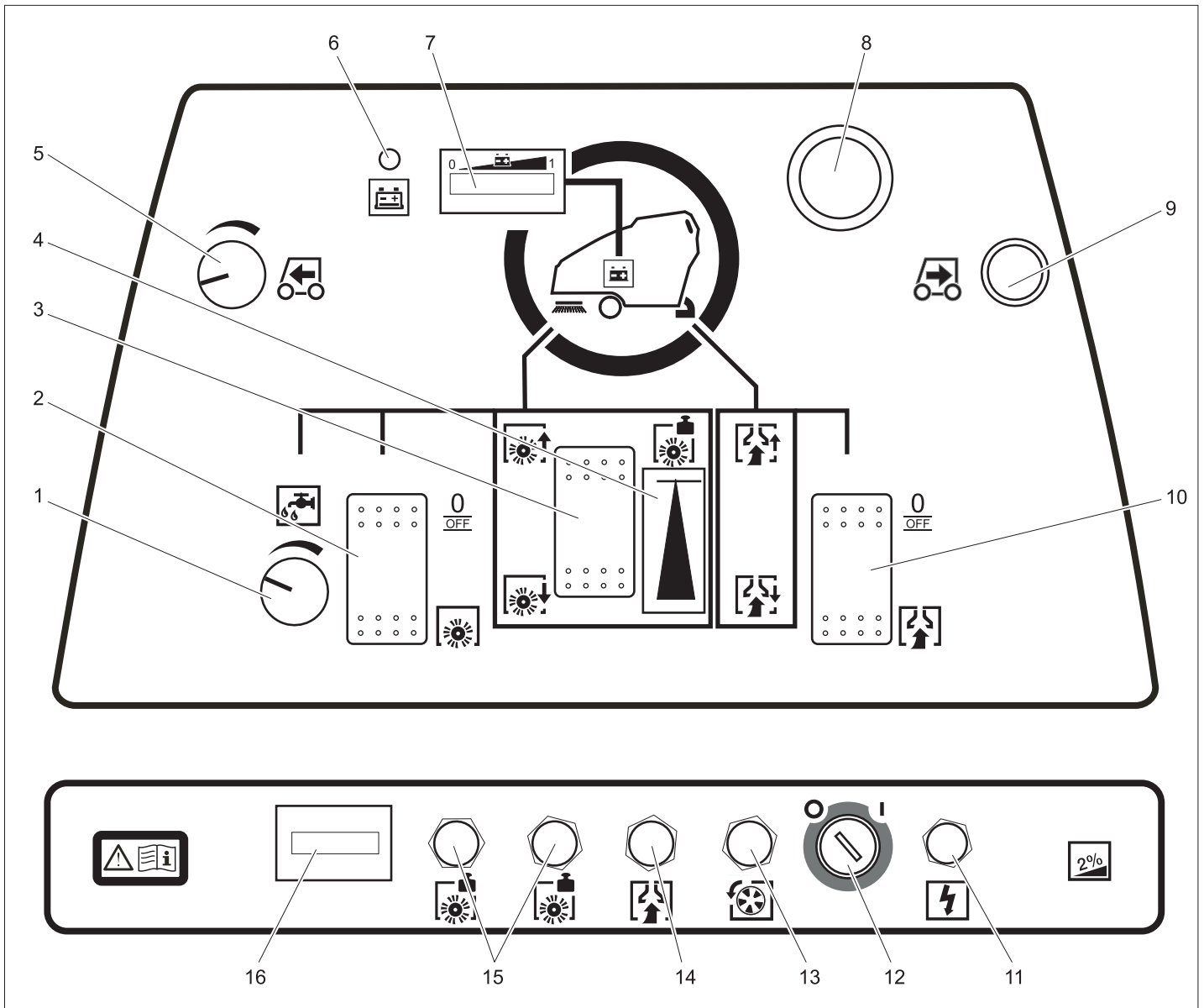

- 1 Water quantity regulator
- 2 Switch for brush drive
- 3 Switch for brush contact pressure
- 4 Display for brush contact pressure
- 5 Rotating button for drive speed
- 6 Empty battery indicator lamp
- 7 Battery control display
- 8 Emergency-stop button (turn to release)
- 9 Switch for reverse drive
- 10 Switch for vacuuming
- 11 Fuse for controls
- 12 Key switch
- 13 Fuse for traction drive
- 14 Fuse for suction turbine
- 15 Fuse for brush drive
- 16 Operating hour counter





### Before Commissioning







#### Installing the Brushes

The sweep brushes must be installed before the initial operation (see "Maintenance work").

#### Batteries

Please observe the following warning notes when handling batteries:

	<i>Observe the directions on the battery, in the instructions for use and in the vehicle operating instructions</i>
	<i>Wear eye protection</i>
	<i>Keep children away from acid and batteries</i>
	<i>Danger of explosion</i>

	<i>Fire, sparks, naked flames and smoking must be strictly avoided</i>
	<i>Danger of chemical burns</i>
	<i>First aid</i>
	<i>Warning note</i>
	<i>Disposal</i>
	<i>Do not throw the battery into the regular waste</i>

#### **Danger**

*Danger of explosion. Do not put tools or similar on the battery, i.e. on the terminal poles and cell connectors. Risk of injury. Ensure that wounds never come into contact with lead. Always clean your hands after having worked with batteries.*

## Insert batteries and connect

The BAT package model contains built-in batteries.

- Tilt up the battery cover.
- Insert the batteries in the battery compartment.

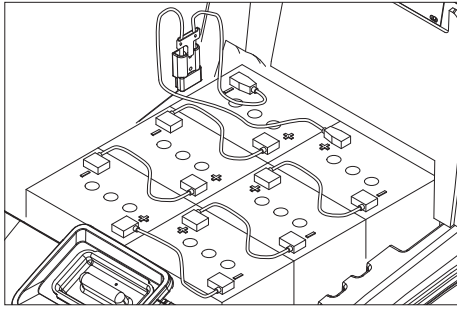

- Grease the battery poles using pole grease.
- Connect poles with the enclosed connecting cables.

### ⚠ Warning

Pay attention to correct poles.

- Connect the connection cable to the free battery poles (+) and (-).
- Close the battery cover.

### ⚠ Warning

Charge the battery before commissioning the machine.

### Battery load indicator

The load status of the battery is displayed with leds on the battery control display. Deep battery discharge is indicated as follows:

- The leds on the left side of the display are blinking on the battery control display.
- The empty battery indicator lamp turns on.
- A warning beeps if a drive switch is pressed.

### Protection against deep discharge:

- Switch the suction turbine and the side brushes off.
- Drive the machine directly to the charging station; avoid any steep gradients in the process.

## Charging battery

### ⚠ Danger

Danger of explosion. Wet batteries can only be charged with opened battery cover.

### ⚠ Danger

Risk of injury on account of electric shock. Ensure proper mains connection voltage and the socket fuse.

Use the charger only in dry rooms with sufficient ventilation!

### Note

Average charging time is approx. 10 -15 hours.

The recommended chargers (matching the batteries used) are regulated electronically and will automatically switch off the charging process.

All functions of the machine are automatically interrupted during the charging process.

- Tilt up the battery cover.
- Remove battery plug and join it to the charging cable.
- Connect the charger to the mains and turn it on.

### Further, in case of maintenance-free batteries (wet batteries):

- Add distilled water one hour before the charging process comes to an end; follow the correct acid level. There are corresponding indicators on the battery.

### ⚠ Danger

Danger of causticization!

- Adding water to the battery in its discharged state can cause the acid to leak.
- Use safety glasses while handling battery acid and follow the safety instructions to avoid personal injury or damage to clothes.
- Should the acid spray on to the skin or clothes, rinse immediately with lots of water.

### Caution

Risk of damage!

- Use only distilled or desalinated water (EN 50272-T3) for filling the battery.
- Do not add any substances (so-called performance improving agents), else warranty claims will not be entertained.

### ⚠ Warning

Only use maintenance-free batteries while replacing batteries in package appliances.

### Recommended batteries

Manufacturer, Kärcher order no.	Description
DETA 6.654-124.0	Battery, 6 V, 180 Ah, maintenance-free, 6 pieces required

### Recommended chargers

Kärcher Order No.	Description
6.654-051.0	230V/36V, 25 A

It is necessary to have a power supply cable/ adapter 6.649-582 for the charger. Batteries and chargers are available in specialised stores.

### Removing the batteries

- Tilt up the battery cover.
- Clamp off the minus pole of the battery.
- Clamp off the remaining cables from the battery.
- Remove the batteries.
- Dispose of the used batteries according to the local provisions.

## Unloading

### ⚠ Danger

Risk of injury. Press emergency-stop switch to immediately switch off all functions of the machine.

- Insert batteries and connect (see "Before Start-up").
- Place long lateral boards of the packaging as a ramp next to the pallet.

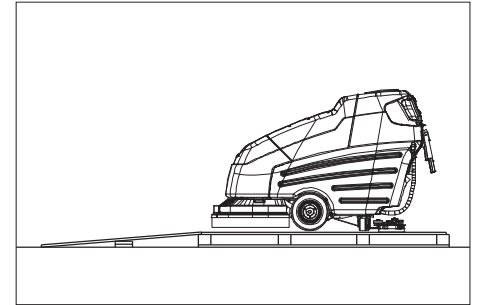

- Fix the ramp on the pallet with nails.
- Place short boards as a support underneath the ramp.
- Remove the wooden bars in front of the wheels.
- Remove fastening bracket at the axle.
- Set main switch to "1".
- Lift the cleaning head.
- Press the driving lever and slowly move the machine down from the ramp.
- Set main switch to "0".

## Operation

### Note

Press the emergency-stop button to immediately deactivate all functions and turn the key switch to the "0" position.

### ⚠ Danger

Risk of injury. Press on the foot pedal only with one foot. The other foot must firmly be placed on the floor. Press emergency-stop switch to immediately switch off all functions of the machine.

- Carry out maintenance jobs "daily before starting work" (see section "Maintenance and Care").

## Driving

### Note

The machine is designed in such a way that the brush head protrudes on the right. This helps in working in a proper way even close to the edges.

The machine has been approved for use on surfaces with gradients of up to 2%.

- Release emergency-stop button by turning.
- Insert key in key switch at the operator console and turn to "1".
- First select the driving speed at the rotary knob.
- Hold the device firmly at both the sliding handles and press one driving switch - the device will move.
- Release the driving switch to stop it.

## Reverse drive

- Also press the switch for reverse drive in addition to the drive switch.

## Filling in detergents

### Fresh water

- Open the cover of the fresh water reservoir.
- Fill fresh water (max. 60 °C) until 15 cm below the upper edge of the tank.
- Pour in detergent.
- Close the cover of the fresh water reservoir.

### Detergent

#### ⚠ Warning

*Risk of damage. Only use the recommended detergents. With respect to different detergents the operator bears the increased risk regarding the operational safety and danger of accident.*

*Only use detergents that are free from solvents, hydrochloric acid and hydrofluoric acid.*

*Follow the safety instructions for using detergents.*

#### Note

*Do not use highly foaming detergents.*

Recommended detergents:

Application	Detergent
Routine cleaning of all water resistant floors	RM 780 RM 746
Routine cleaning of glossy surfaces (e.g. granite)	RM 755 es
Routine cleaning and basic cleaning of industrial floors	RM 69 ASF
Routine cleaning and basic cleaning of fine stone-ware tiles	RM 753
Routine cleaning of tiles in sanitary areas	RM 751
Cleaning and disinfection in sanitary areas	RM 732
Removal of coating from all alkali-resistant floors (e.g. PVC)	RM 752
Removal of coating from linoleum floors	RM 754

## Cleaning

- Set the water quantity at the regulation knob for water quantity according to the dirt level and the type of flooring.
- Lower the lever for lowering the vacuum bar downwards; the vacuum bar is lowered.
- Switch on the suction turbine using the vacuuming switch.
- Switch on the brush operations using the brush operations switch.  
The brushes will start automatically when driven forward; at the same time, the detergent solution is led in.
- Lower the cleaning head using the brush contact pressure switch.
- Press drive switch.

- Adjust the contact pressure using the brush contact pressure switch while the brushes are turning.

The contact pressure that has been set can be read in the contact pressure display.

#### Note

*Carry out initial cleaning attempts with low contact pressure. Slowly increase the contact pressure till the desired cleaning result is achieved. Correctly set contact pressure saves power and wear and tear of the brushes.*

#### Note

*Very dirty floors can be cleaned in two rounds. In the first work step, the detergent liquid is applied and brushed in. The first round is carried out with raised vacuum bar and the suction turbine being switched off. Further, the Aqua-Mizer™ at the cleaning head is also removed. The surface is cleaned normally in the second step after the detergent has worked normally.*

### Removing Aqua-Mizer

- Lift the cleaning head.
- Turn key to "0" and remove it.
- Open the lock of spray-guard.
- Move both the spray-guard halves towards the sides.

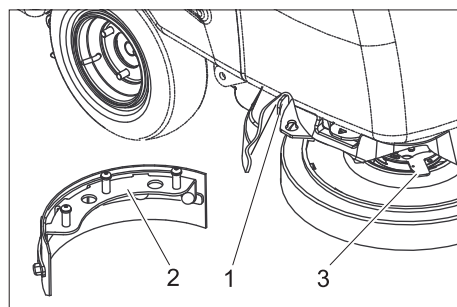

- 1 Aqua-Mizer unlocking lever
- 2 Aqua-Mizer
- 3 Unlocking lever for sliding brushes

- Turn the unlocking lever of the sliding brush in an anti-clockwise direction - the brushes will fall downward and can be pulled outward at the bottom of the device.
- Pull the unlocking lever of the Aqua-Mizer towards the sides and remove the Aqua-Mizer downward.
- Re-insert the brush.
- Repeat process on the opposite side.
- Replace the spray-guard.

## Shutting Down the Appliance

- Switch off the brush drive.
- Lift the cleaning head.
- Briefly drive forward and suck of the remaining water.
- Raise the vacuum bar.
- Switch off the suction turbine after 5 seconds.
- Set the key switch at the operator console to "0" and remove the key.
- Charge battery, if required.

## Drain off dirt water

### Caution

*Please observe the local provisions regarding the wastewater treatment.*

- Remove the dirt water drain hose from the holder.
- Loosen the toggle handle and remove the stopper from the hose.
- Lower the drain hose into a suitable collector and drain off the dirt water.
- Rinse the dirt water tank with clear water.

## Drain off clean water

- Pull out the upper end of the fresh water drain hose from the hose nipple.
- Lower the drain hose into a suitable collector and drain off the fresh water.

## Frost protection

In case of danger of frost:

- Empty the fresh and dirt water reservoirs.
- Store the appliance in a frost-protected room.

## Transport

### ⚠ Danger

*Risk of injury! When loading or unloading the machine, it may only be operated on gradients of max. 10%. Drive slowly.*

### Caution

*Risk of injury and damage! Observe the weight of the appliance when you transport it.*

- Remove brushes from the brush head.
- When transporting in vehicles, secure the appliance according to the guidelines from slipping and tipping over.

## Storage

### Caution

*Risk of injury and damage! Note the weight of the appliance in case of storage.*

This appliance must only be stored in interior rooms.

## Maintenance and care

### ⚠ Danger

*Risk of injury! Before carrying out any tasks on the machine, set the main key to "0" and remove it. Pull out the battery plug.*

- Drain and dispose of the dirt water and the residual fresh water.

## Maintenance schedule

### Daily

#### Caution

*Risk of damage. Do not wash down the appliance with water and do not use aggressive detergents.*

#### Before starting working:

- Check the inserts of the suction hose for leaks.
- Check the brushes for wear, replace if required.



- Check cables and joints for wear and tear and damage.
- Check acid level in wet batteries; refill distilled water, if required.

#### After finishing working:

- Drain off dirt water.
- Rinse the dirt water tank with clear water.
- Clean the sieve in the lid of the dirt water tank.
- Clean fresh water tank.
- Clean the outside of the appliance with a damp cloth which has been soaked in mild detergent.
- Clean the vacuum lips and the wiping lips, check for wear and replace if required.
- Switch on the suction for drying the system.
- Do not close the lids of the fresh water and dirt water tanks so that the tanks can dry up.
- Charge battery.

#### Weekly

- Check spray-guard at the cleaning head.
- Clean the seals between dirt water reservoir and cover and check for tightness, replace if required.
- Check the setting of the vacuum bar.

#### Monthly

- Lubricate the drive axle and the steering rollers.
- Check the vacuum bar for damages.
- Check functioning of the appliance.
- Check brush carrier of the device for wear.

#### Every 100 operating hours

- Check battery pole for oxidation; brush it if required and lubricate it using pole grease. Ensure that the connection cable sits firmly.
- Check the acid density of the cells if the batteries are not maintenance-free batteries.
- Clean vacuum bar elevation.
- Clean the joints at the vacuum bar attachment and at the cleaning head.
- Check carbon brushes and commutators of all motors for wear and tear. \*

\* To be done by Customer Service.

#### Yearly

- Have the prescribed inspection carried out by the customer service.

#### Maintenance Works

#### Maintenance contract

To ensure a reliable operation of the appliance maintenance contracts can be concluded with the competent Kärcher sales office.

#### Setting the Vacuum Bar

- Drive the device on a smooth surface.
- Lower the lever for lowering the vacuum bar downwards; the vacuum bar is lowered.
- Drive at least 60 cm forward.
- Stop the device, turn key to "0" and remove it. Ensure that the device does not roll backward.

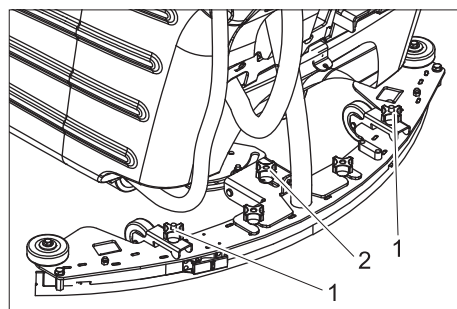

- 1 Cross-handle for height adjustment
- 2 Levelling adjustment

- Align the vacuum bar using the cross-handles in such a way that the rear vacuum lip is bent backward (symmetrical to the centre) on both sides of the vacuum bar.
- Adjust the levelling in such a way that the rear vacuum lip is bent much towards the back across the entire length.
- To check the setting, drive 60 cm forward and check the effect of the new setting.

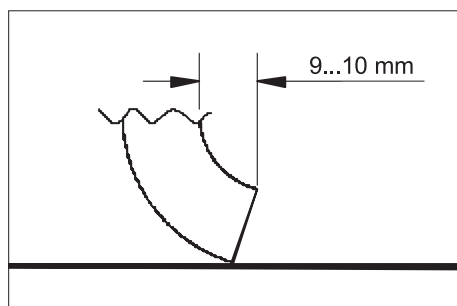

- Adjust the vacuum bar by simultaneously turning both the cross-handles in such a way that the rear vacuum lip is bent almost 9 to 10 mm backward. In clock-wise direction: Bend is lesser. Anti-clockwise direction: Bend becomes larger.
- To check the setting, drive 60 cm forward and check the effect of the new setting.

#### Dismantling the vacuum bar

- Raise the vacuum bar.
- Turn key to "0" and remove it.
- Pull out the suction hose from the vacuum bar.
- Loosen the cross-handles of the vacuum bar fastening and pull out the vacuum bar downwards.

#### Turn/ replace front vacuum lip

- Dismantle the vacuum bar.

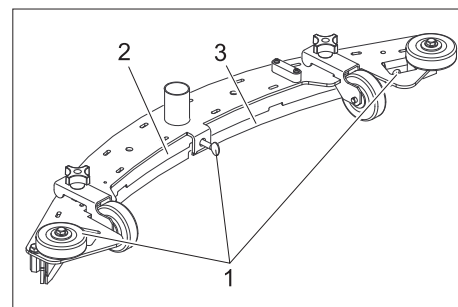

- 1 Wing bolt
- 2 Pressure plate
- 3 Vacuum lip

- Loosen the wing nuts.
- Remove the pressure plate.
- Take out the vacuum lips.

#### Note

*The vacuum lips can be turned thrice till all edges are worn off. After that you need a new vacuum lip.*

- Turn the vacuum lip or replace and insert it back into the vacuum bar and align.
- Replace pressure plate.
- First tighten the central wing bolt. Ensure that the pressure plate is lying firmly on the vacuum lip.
- Tighten the remaining wing bolts.

#### Turn/ replace rear vacuum lip

- Dismantle the vacuum bar.

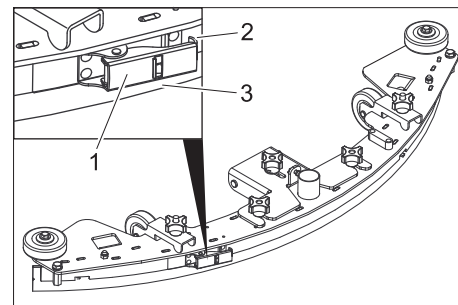

- 1 Clamping lock
- 2 Strap
- 3 Vacuum lip

- Open the clamping lock and remove the strap.
- Take out the vacuum lips.

#### Note

*The vacuum lips can be turned thrice till all edges are worn off. After that you need a new vacuum lip.*

- Turn the vacuum lip or replace and insert it back into the vacuum bar and align.
- Insert the strap and close the clamping lock. The tension must just be sufficient to hold the vacuum lip without wrinkling. Adjust the clamping lock, as required.

## Cleaning the floater

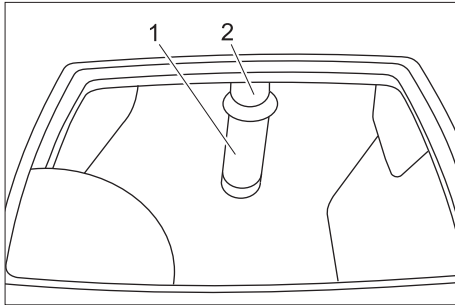

- 1 Sieve with floater ball  
2 Pipe

- ➔ Clean the sieve from the outside and rinse it.
- ➔ Check the mobility of the floater ball.

### If it is too dirty:

- ➔ Hold the pipe firmly and pull out the sieve from the pipe.
- ➔ Clean sieve and ball.
- ➔ Hold the pipe firmly and reinsert the sieve.

## Replacing the Disk Brushes

- ➔ Lift the cleaning head.
- ➔ Turn key to "0" and remove it.
- ➔ Open the lock of spray-guard.
- ➔ Move both the spray-guard halves towards the sides.
- ➔ Turn the unlocking lever of the sliding brush in an anti-clockwise direction - the brushes will fall downward and can be pulled outward at the bottom of the device.
- ➔ Hold the new brush under the cleaning head.
- ➔ Turn the unlocking lever of the sliding brush in clockwise direction and press the brush upward.
- ➔ Release the unlocking lever and check that the brush is sitting properly.
- ➔ Repeat process on the opposite side.
- ➔ Replace the spray-guard.

## Lubricating the drive axle and the steering rollers

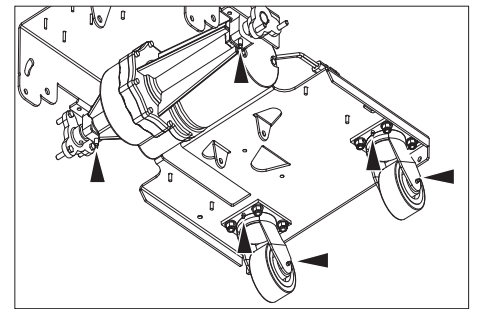

- ➔ Lubricate the greasing nipple with a grease press.

## Faults

### ⚠ Danger

*Risk of injury! Before carrying out any tasks on the machine, set the main key to "0" and remove it. Pull out the battery plug.*

- ➔ Drain and dispose of the dirt water and the residual fresh water.

In case of faults that cannot be remedied using the table below please contact the customer service.

Fault	Remedy	By whom
Appliance cannot be started	Insert the battery plug on the device.	Operator
	Release emergency-stop button by turning.	Operator
	If battery is low, charge the battery.	Operator
	Check battery cable for correct sitting.	Operator
	Check battery cable for corrosion; clean, if required.	Operator
Device does not drive or drives only slowly	Reset fuse of traction drive	Operator
	Drive wheels are not gripping due to high brush contact pressure; reduce the brush contact pressure.	Operator
	Control system overheated; switch off device and let it cool down.	Operator
Insufficient vacuum performance	Empty the dirt water reservoir.	Operator
	Check the setting of the vacuum bar.	Operator
	Clean the seals between dirt water reservoir and cover and check for tightness, replace if required.	Operator
	Clean the vacuum lips on the vacuum bar, turn or replace if required	Operator
	Check suction hose for blockages; clean if required.	Operator
	Check connection between suction hose and vacuum bar and suction hose and the device.	Operator
	Check the suction hose for tightness; replace if required.	Operator
	Check if the cover on the dirt water discharge hose is closed	Operator
	Check the setting of the vacuum bar.	Operator
	Clean the floater in the dirt water tank.	Operator
Reset fuse of suction turbine.	Operator	
Insufficient cleaning result	Set/ adjust contact pressure.	Operator
	Check the brushes for wear, replace if required.	Operator
	Check brushes for wear and tear, clean.	Operator
	Check whether the detergent and brushes are suitable for the cleaning task.	Operator
	If battery is low, charge the battery.	Operator
Brushes do not turn	Reset fuse of brush drive.	Operator
	Check the brushes for blockage due to foreign particles, remove them if found.	Operator
No or very little detergent solution gets added	Check level of detergent solution in the fresh water tank; refill, if required.	Operator
	Increase detergent dosing.	Operator
	Ventilation opening in the lid of the fresh water tank is blocked; clean the opening.	Operator
	Check fresh water filter; clean if required.	Operator

## Accessories

Description	Part no.:	Description	Piece	Machine requires piece
Disk brush, white	8.600-032.0	For polishing floors.	1	2
Disk brush, red (medium, standard)	8.600-030.0	For cleaning slightly dirtied or sensitive floors.	1	2
Disk brush, black	8.600-034.0	For cleaning heavily dirtied floors.	1	2

## Specifications

<b>Power</b>		
Nominal voltage	V	36
Battery capacity (Pack model)	Ah (5h)	200
Average power consumption	W	2160
Drive motor output (rated output)	W	560
Suction engine output	W	560
Brush engine output	W	2x560
Type of protection		IP X4
<b>Vacuuming</b>		
Cleaning power, air quantity	l/s	31,4
Cleaning power, negative pressure	kPa	15
<b>Cleaning brushes</b>		
Working width	mm	810
Brush diameter	mm	410
Brush speed	1/min	200
<b>Dimensions and weights</b>		
Drive speed (max.)	km/h	5,2
Climbing capability (max.)	%	2
Theoretical surface cleaning performance	m <sup>2</sup> /h	3300
Fresh/dirt water reservoir volume	l	120/120
Max. water temperature	°C	60
Permissible overall weight	kg	694
Transport weight	kg	574
Surface load	kPa	441
Length	mm	1800
Width	mm	990
Height	mm	1170
<b>Values determined as per EN 60335-2-72</b>		
Vibration total value on arms	m/s <sup>2</sup>	<2,5
Uncertainty K	m/s <sup>2</sup>	0,5
Sound pressure level L <sub>pA</sub>	dB(A)	75
Uncertainty K <sub>pA</sub>	dB(A)	3
Sound power level L <sub>WA</sub> + Uncertainty K <sub>WA</sub>	dB(A)	93

### Spare parts

- Only use accessories and spare parts which have been approved by the manufacturer. The exclusive use of original accessories and original spare parts ensures that the appliance can be operated safely and troublefree.
- At the end of the operating instructions you will find a selected list of spare parts that are often required.
- For additional information about spare parts, please go to the Service section at [www.kaercher.com](http://www.kaercher.com).

### Warranty

The warranty terms published by the relevant sales company are applicable in each country. We will repair potential failures of your appliance within the warranty period free of charge, provided that such failure is caused by faulty material or defects in manufacturing. In the event of a warranty claim please contact your dealer or the nearest authorized Customer Service centre. Please submit the proof of purchase.

## CE declaration

We hereby declare that the machine described below complies with the relevant basic safety and health requirements of the EU Directives, both in its basic design and construction as well as in the version put into circulation by us. This declaration shall cease to be valid if the machine is modified without our prior approval.

**Product:** Floor cleaner  
**Type:** 1.005-xxx

### Relevant EU Directives

2006/42/EC (+2009/127/EC)  
2004/108/EC

### Applied harmonized standards

EN 55014-1: 2006  
EN 55014-2: 1997 + A1: 2001  
EN 60335-1  
EN 60335-2-29  
EN 60335-2-72  
EN 61000-3-2: 2006 + A2: 2009  
EN 61000-3-3: 2008  
EN 62233: 2008

### Applied national standards

-

The undersigned act on behalf and under the power of attorney of the company management.

  
H. Jenner  
CEO

  
S. Reiser  
Head of Approbation

Authorised Documentation Representative  
S. Reiser

Alfred Kärcher GmbH Co. KG  
Alfred-Kärcher-Str. 28 - 40  
71364 Winnenden (Germany)  
Phone: +49 7195 14-0  
Fax: +49 7195 14-2212

Winnenden, 2010/07/14

 Lire ces notice originale avant la première utilisation de votre appareil, se comporter selon ce qu'elles requièrent et les conserver pour une utilisation ultérieure ou pour le propriétaire futur.

## Table des matières

Consignes de sécurité	FR -	1
Fonction	FR -	1
Utilisation conforme	FR -	1
Protection de l'environnement, élimination	FR -	1
Éléments de commande	FR -	2
Avant la mise en service	FR -	3
Fonctionnement	FR -	4
Arrêt et mise hors marche de l'appareil	FR -	5
Protection antigel	FR -	6
Transport	FR -	6
Entreposage	FR -	6
Entretien et maintenance	FR -	6
Pannes	FR -	7
Accessoires	FR -	8
Données techniques	FR -	9
Pièces de rechange	FR -	9
Garantie	FR -	9
Déclaration CE	FR -	9

## Consignes de sécurité

Lire le présent mode d'emploi ainsi que la brochure ci-jointe Consignes de sécurité pour les aspirateurs eau/poussières n° 5.956251 avant d'utiliser l'appareil et respecter les instructions.

Cette balayeuse doit être utilisée uniquement sur des surfaces qui présentent une pente maximale de 2%.

**L'appareil peut être seulement exploité, lorsque le capot et tous les couvercles sont fermés.**

### Dispositifs de sécurité

Les dispositifs de sécurité ont pour but de protéger l'utilisateur et ils ne doivent donc jamais être désactivés ni évités.

### Touche d'arrêt d'urgence

Pour une mise hors service immédiate de toutes les fonctions.

### Symboles

Les symboles suivants sont utilisés dans le mode d'emploi:

#### **Danger**

Pour un danger immédiat qui peut avoir pour conséquence la mort ou des blessures corporelles graves.

#### **Avertissement**

Pour une situation potentiellement dangereuse qui peut avoir pour conséquence des blessures corporelles graves ou la mort.

#### **Attention**

Pour une situation potentiellement dangereuse qui peut avoir pour conséquence des blessures légères ou des dommages matériels.

## Fonction

L'aspirateur à abrasion sert au nettoyage humide ou au polissage de sols plans.

- Il est facile de l'adapter à la tâche de nettoyage à accomplir en réglant la quantité d'eau, la pression appliquée par les brosses et l'aspiration pour évacuer l'eau sale.
- Une largeur de travail de 810 mm et une capacité de 120 l pour le réservoir d'eau propre et le réservoir d'eau sale sont les garants d'un nettoyage efficace cumulé à haute durée d'utilisation.
- L'appareil est autotracté, le moteur de traction est alimenté par six batteries.
- Les batteries peuvent être rechargées au moyen d'un chargeur branché à une prise de 230V.
- La batterie est intégrée dans l'équipement des appareils qui font l'objet d'un achat groupé.
- Ces appareils incluent aussi un chargeur.

### Remarque

*L'appareil peut être équipé de différents accessoires en fonction de l'application respective.*

*De plus amples détails figurent dans notre catalogue ou sur notre site Internet [www.kaercher.com](http://www.kaercher.com).*

## Utilisation conforme

L'utilisation de l'appareil doit être faite en conformité avec les consignes figurant dans les instructions de service.

- L'appareil doit uniquement être utilisé pour nettoyer des surfaces planes non sensibles à l'humidité ni au polissage.
- L'appareil n'est pas approprié pour nettoyer des sols gelés (par exemple dans des entrepôts frigorifiques)
- L'appareil doit uniquement être équipé d'accessoires et de pièces de rechange d'origine.
- L'appareil n'est pas approprié pour l'application dans des environnements à risque d'explosion.

- Ne pas aspirer avec l'appareil des gaz combustibles, acides ou solvants non dilués.

Ces-ci sont essence, dilutif de couleurs ou fuel, qui peuvent former des mélanges explosives en touillant avec l'air d'aspiration. Ne pas utiliser d'acétone, d'acides ou de solvants non dilués, du fait de leur effet corrosif sur les matériaux constituant l'appareil.

- Les poussières réactives de métal (p.ex. aluminium, magnésium, zinc) forment des gaz explosifs en combinaison avec des détergents alcalins et acides.
- Cette balayeuse doit être utilisée uniquement sur des surfaces qui présentent une pente maximale de 2%.

## Protection de l'environnement, élimination



Les matériaux constitutifs de l'emballage sont recyclables. Ne pas jeter les emballages dans les ordures ménagères, mais les rendre à un système de recyclage.

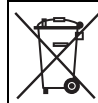

Les appareils usés contiennent des matériaux précieux recyclables lesquels doivent être rendus à un système de recyclage. Des batteries, de l'huile et d'autres substances semblables ne doivent pas être tout simplement jetées. Pour cette raison, utiliser des systèmes adéquats de collecte pour éliminer les appareils usés.

### Instructions relatives aux ingrédients (REACH)

Les informations actuelles relatives aux ingrédients se trouvent sous :

<http://www.karher.de/de/unternehmen/umweltschutz/REACH.htm>

## Éléments de commande

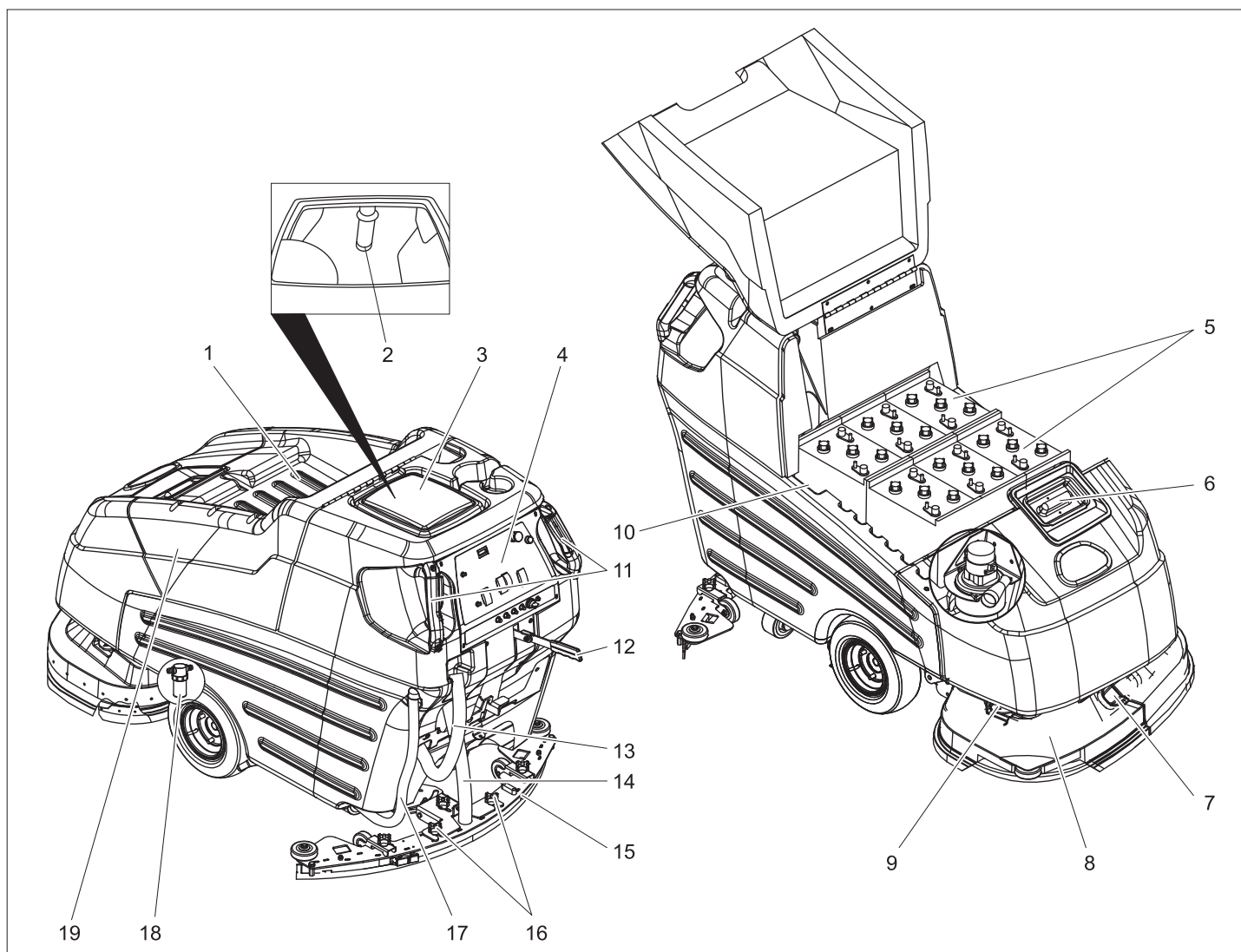

- 1 Bac
- 2 Flotteur
- 3 Réservoir d'eau sale
- 4 Pupitre de commande
- 5 Batterie
- 6 Réservoir d'eau propre
- 7 Fermeture du couvercle anti-éclaboussures
- 8 Tête de nettoyage
- 9 Support du couvercle anti-éclaboussures
- 10 Connecteurs de la batterie
- 11 Poignée de déplacement avec combinatoire de puissance
- 12 Levier pour abaisser la barre d'aspiration
- 13 Flexible de vidange pour eau sale
- 14 Flexible d'aspiration
- 15 Barre d'aspiration
- 16 Écrous à croisillon pour fixer la barre d'aspiration
- 17 Flexible de vidange d'eau propre
- 18 Filtre d'eau propre
- 19 Couvercle de la batterie

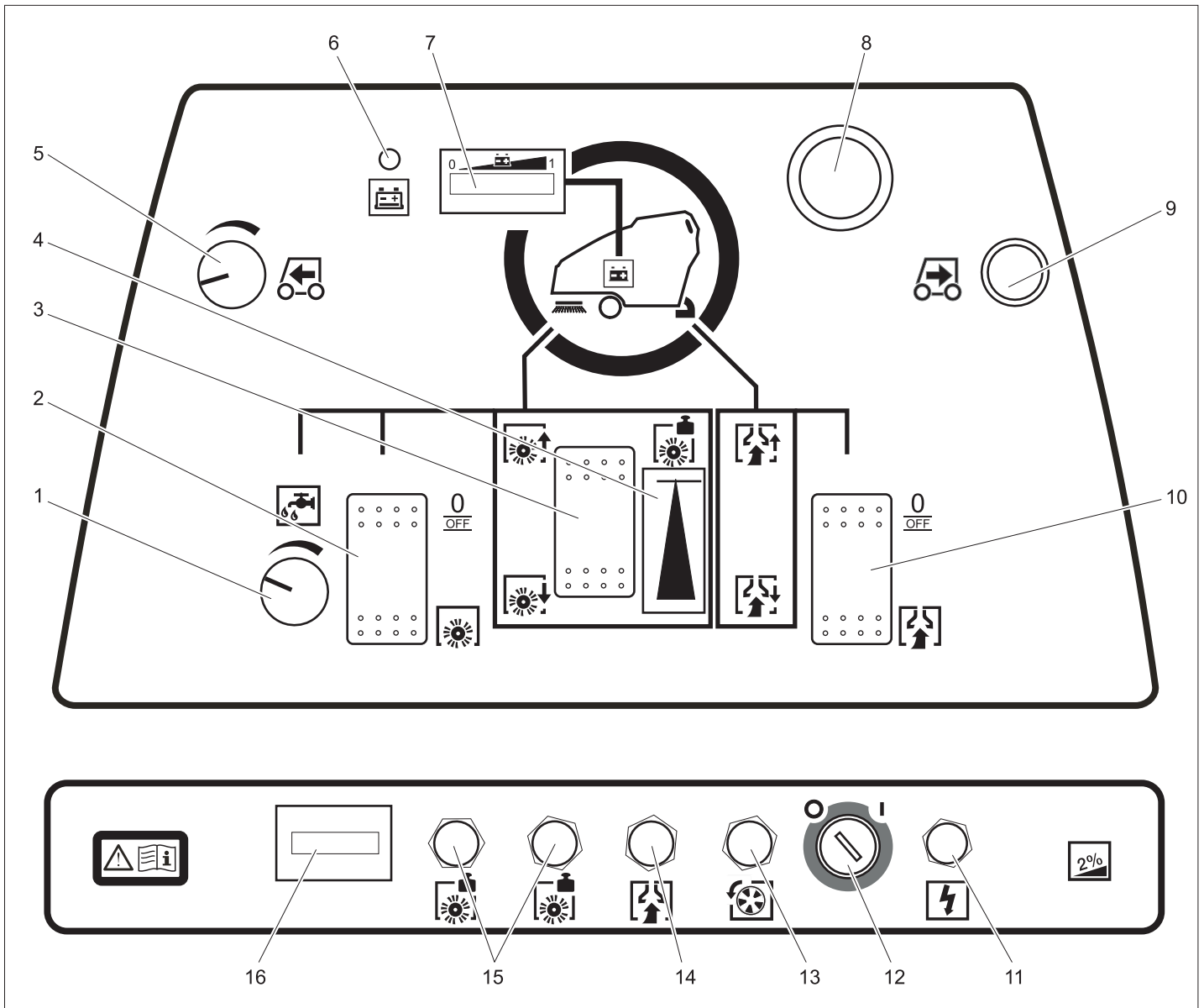

- 1 Bouton de régulation pour la quantité d'eau
- 2 Commutateur d'entraînement de brosse
- 3 Touche de pression d'appui des brosses
- 4 Affichage de la pression d'appui des brosses
- 5 Bouton pivotant vitesse du véhicule
- 6 Lampe témoin Batterie vide
- 7 Témoin de contrôle de la batterie
- 8 Touche d'arrêt d'urgence (déverrouiller en la tournant)
- 9 Touche pour marche avant et arrière
- 10 Commutateur de mode d'aspiration
- 11 Fusible de commande
- 12 Interrupteur à clé
- 13 Fusible du mécanisme d'entraînement
- 14 Fusible de la turbine d'aspiration
- 15 Fusible de l'entraînement de brosse
- 16 Compteur d'heures de service

## Avant la mise en service

### Montage des brosses

Les disques-brosses doivent être montées avant la mise en service (voir 'Travaux de maintenance').

### Batteries

Respecter impérativement ces consignes en cas de manipulation des batteries :

	Respecter les consignes situées sur la batterie, dans les instructions de service et dans le mode d'emploi du véhicule
	Porter des lunettes de protection
	Tenir les enfants à l'écart des acides et des batteries
	Risque d'explosion

	Toute flamme, matière incandescente, étincelle ou cigarette est interdite à proximité de la batterie.
	Risque de brûlure
	Premiers soins
	Attention
	Mise au rebut
	Ne pas mettre la batterie au rebut dans le vide-ordures

### **⚠ Danger**

Risque d'explosion. Ne jamais déposer d'outils ou d'objets similaires sur les bornes et les barrettes de connexion de la batterie. Risque de blessure. Ne jamais mettre en contact des plaies avec le plomb. Prendre soin de toujours se laver les mains après avoir manipulé la batterie.

## Montage et branchement de la batterie

En cas de la variante BAT la batterie est déjà montée.

- Lever le couvercle de la batterie.
- Poser la batterie dans le compartiment à batterie

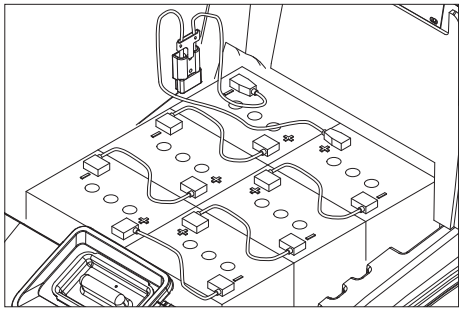

- Graisser les bornes de batterie avec graisse de borne.
- Connecter les bornes avec les câbles de raccordement ci-joint.

### ⚠ Avertissement

Veiller à respecter les polarités appropriées.

- Brancher le câble de raccordement ci-joint aux bornes de batterie encore libres (+) et (-).
- Fermer le compartiment à batterie.

### ⚠ Avertissement

Charger la batterie avant de mettre l'appareil en service.

## Affichage de l'état de charge

L'état de charge de la batterie est indiqué dans l'affichage de contrôle de la batterie avec une barre lumineuse.

Les dispositifs de signalement suivants avertissent avant le déchargement bas de la batterie :

- Les éléments d'affichage clignotent du côté gauche de la barre lumineuse de l'affichage de contrôle de la batterie.
- La lampe de contrôle Batterie vide est allumée.
- Un signal acoustique retentit lors de l'actionnement d'un manipulateur.

## Pour protéger contre le déchargement bas :

- mettre hors service la turbine et l'entraînement de brosse.
- Amener immédiatement l'appareil à la station de charge en évitant les pentes.

## Chargement de la batterie

### ⚠ Danger

Risque d'explosion. Le chargement des batteries humides est seulement permis avec couvercle ouvert.

### ⚠ Danger

Risque d'électrocution. Respecter la tension de raccordement au secteur et la protection de la prise électrique. Utiliser le chargeur seulement dans des pièces sèches et suffisamment aérée !

## Remarque

Le temps de charge s'élève en moyenne à environ 10-15 heures.

Les chargeurs recommandés (adaptables à toutes les batteries) disposent d'une réglage électronique et mettent fin automatiquement à la procédure de charge.

Lors de la procédure de charge, toutes les fonctions de l'appareil sont automatiquement interrompues.

- Lever le couvercle de la batterie.
- Débrancher le connecteur de batterie et le raccorder au câble du chargeur.
- Brancher le chargeur au réseau et le mettre en marche.

## En supplément sur les batteries sans entretien (batteries humides) :

- Ajouter de l'eau distillée une heure avant la fin de la procédure de charge. Respecter le niveau d'acidité approprié. Les mentions correspondantes figurent sur la batterie.

### ⚠ Danger

Risque de brûlure!

- Des fuites d'acide peuvent survenir lors du remplissage de la batterie déchargée.
- Porter impérativement des lunettes de protection lors de toute manipulation d'acide de batterie et respecter les consignes afin d'éviter les blessures et l'endommagement des vêtements.
- En cas de projection d'acide sur la peau ou les vêtements, rincer immédiatement et abondamment à l'eau.

### Attention

Risque d'endommagement!

- Pour remplir la batterie, utiliser uniquement de l'eau distillée ou dessalée (EN 50272-T3).
- N'employer aucun additif (produit dit d'amélioration) sous peine d'annulation de toute garantie.

### ⚠ Avertissement

Utiliser, en cas des appareil qui vont partie d'un achat groupé uniquement des batterie pour service à maintenance réduite.

## Batteries recommandées

Fabricant, N° de commande de Kärcher	Description
DETA 6.654-124.0	Batterie, 6 V, 180 Ah, sans entretien, 6 pièces sont nécessaires

## Chargeurs recommandés

N° de commande de Kärcher	Description
6.654-051.0	230V/36V, 25 A

Pour le chargeur, un câble d'alimentation/adaptateur 6 648-582 est nécessaire. Les batteries et chargeurs sont disponibles dans le commerce.

## Démonter les batteries

- Lever le couvercle de la batterie.
- Débrancher le câble du pôle moins de la batterie.
- Déconnecter les câbles restants de la batterie
- Sortir les batteries.
- Eliminer les batteries dans le respect des dispositions en vigueur.

## Déchargement de la machine

### ⚠ Danger

Risque de blessure. Pour une mise hors service immédiate de toutes les fonctions, appuyer sur la touche d'arrêt d'urgence.

- Mettre et brancher les batteries (cf. "Avant la mise en service").
- Poser les longues planches latérales d'emballage sur la palette pour qu'elles servent de rampe de descente.

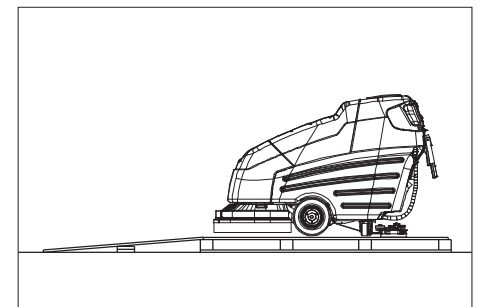

- Clouer la rampe sur la palette.
- Poser les planches courtes sous la rampe pour qu'elles servent d'appui.
- Retirer les listeaux en bois figurant devant les roues.
- Retirer l'équerre de fixation sur l'axe.
- Mettre l'interrupteur à clé sur "1".
- Relever la tête de nettoyage.
- Actionner le levier de direction et faire descendre doucement l'appareil sur la rampe.
- Mettre l'interrupteur à clé sur "0".

## Fonctionnement

### Remarque

Pour mettre l'appareil immédiatement hors service, relâcher tous les combineteurs de puissance, actionner le bouton d'arrêt d'urgence et mettre l'interrupteur à clé sur la position "0".

### ⚠ Danger

Risque de blessure. Actionner la pédale à pied seulement avec un pied. L'autre pied doit rester fixe au sol. Pour une mise hors service immédiate de toutes les fonctions, appuyer sur la touche d'arrêt d'urgence.

- Effectuer des travaux de maintenance "quotidiennement/avant le début du fonctionnement" (cf. le chapitre "Maintenance et entretien").



## Déplacement

### Remarque

Lorsque la tête de brosse dépasse à la côté droite, l'appareil est bien installé. Ce-ci permet un travail clair et prêt de la bord.

Cette balayeuse doit être utilisée uniquement sur des surfaces qui présentent une pente maximale de 2%.

- Tourner la touche d'arrêt d'urgence pour la déverrouiller.
- Mettre la clé dans l'interrupteur à clé à la pupitre de commande et tourner sur "1".
- Présélectionner la vitesse sur le bouton de réglage Vitesse du véhicule.
- Maintenir l'appareil aux deux poignées de déplacement et actionner un combinateur de puissance - l'appareil se déplace.
- Pour s'arrêter, relâcher le combinateur de puissance.

### Reculer

- Actionner la touche Marche arrière en supplément au combinateur de puissance.

## Remplissage de carburant

### Eau propre

- Ouvrir le couvercle du réservoir d'eau propre.
- Remplir eau propre (60 °C au maximum) jusqu'à 15 cm au-dessus du limite supérieur du réservoir.
- Remplir détergent.
- Fermer le couvercle du réservoir d'eau propre.

### Produit détergent

#### ⚠ Avertissement

Risque d'endommagement. Utiliser uniquement les détergents recommandés. Pour tout autre détergent, l'exploitant prend des risques plus élevés quant à la sécurité du travail et au risque d'accident.

Utiliser uniquement des détergents exempts de solvants, d'acide chlorhydrique et fluorhydrique.

Respecter les consignes de sécurité figurant sur les détergents.

### Remarque

Ne jamais utiliser de détergents extrêmement moussants.

Détergents recommandés :

Application	Produit détergent
Nettoyage d'entretien de tous les sols résistants à l'eau	RM 780 RM 746
Nettoyage d'entretien de surfaces brillantes (par exemple du granite)	RM 755 es
Nettoyage d'entretien et nettoyage minutieux de sols dans le secteur industriel	RM 69 ASF
Nettoyage d'entretien et nettoyage minutieux de carrelages en grès cérame fin	RM 753
Nettoyage d'entretien de carrelages dans le secteur sanitaire	RM 751

Nettoyage et désinfection dans le secteur sanitaire	RM 732
Enlèvement d'une couche sur tous les sols résistants aux alcalis (par exemple PVC)	RM 752
Enlèvement d'une couche sur des sols en linoléum	RM 754

## Nettoyage

- Régler la quantité d'eau correspondant à la salissure du sol au bouton de réglage Quantité d'eau.
- Pousser le levier Abaissement de la barre d'aspiration vers le bas, la barre d'aspiration est abaissée.
- Mettre la tubine d'aspiration en service avec le commutateur Aspiration.
- Mettre l'entraînement de brosse en service avec le commutateur Entraînement de brosse.  
Les brosses sont lancées lors du démarrage, simultanément, l'alimentation de la solution détergent est débloquée.
- Abaisser la tête de nettoyage avec le bouton Pression d'appui des brosses.
- Actionner le combinateur de puissance.
- Régler la pression d'appui avec le bouton Pression d'appui des brosses avec les brosses en rotation.  
La pression d'appui réglée peut être lue dans l'affichage Pression d'appui.

### Remarque

Effectuer des premières essais de nettoyage avec une faible pression. Augmenter peu à peu la pression jusqu'à ce que est attendu le résultat souhaité de nettoyage. Un bon réglage de la pression diminue les besoins énergétiques et l'usure des brosses.

### Remarque

Les sols très sales peuvent être nettoyés en deux passages. Lors du premier passage, le détergent est appliqué et brosse. Ce premier passage est effectué avec bare d'aspiration relevée et turbine d'aspiration coupée. L'Aqua-Mizer™ est en outre retiré de la tête de nettoyage. Après avoir laissé agir le détergent, la surface est nettoyée de la manière habituelle au cours du deuxième passage.

### Retirer l'Aqua-Mizer

- Relever la tête de nettoyage.
- Positionner l'interrupteur à clé sur "0" et retirer la clé.
- Ouvrir la fermeture du couvercle anti-éclaboussures.
- Retirer latéralement les deux moitiés de protection anti-éclaboussures.

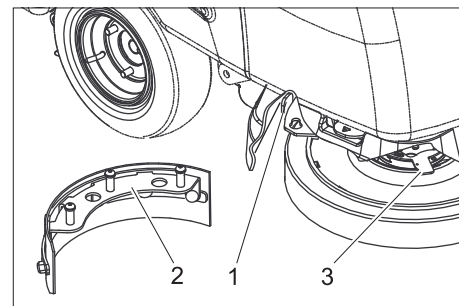

- 1 Levier de déverrouillage Aqua-Mizer
- 2 Aqua-Mizer
- 3 Levier de déverrouillage disque-brosse

- Tourner le levier de déverrouillage du disque-brosse dans le sens anti-horaire - la brosse tombe vers le bas et peut être retirée sous l'appareil.
- Tirer le levier de déverrouillage de l'Aqua-Mizer sur le côté et retirer l'Aqua-Mizer par le bas.
- Remonter la brosse.
- Répéter le procédé à la côté que se trouve en face.
- Apporter de nouveau la protection contre les éclaboussures.

## Arrêt et mise hors marche de l'appareil

- Couper l'entraînement de la brosse.
- Relever la tête de nettoyage.
- Avancer brièvement en avant et aspirer la quantité résiduelle d'eau.
- Soulever la barre d'aspiration.
- Mettre la turbine d'aspiration hors service après 5 secondes.
- Tourner l'interrupteur à clé à la pupitre de commande sur "0" et retirer la clé.
- En cas échéant, recharger la batterie.

## Vider l'eau sale

### Attention

Tenir compte des prescriptions locales pour le traitement des eaux usées.

- Sortir le flexible d'écoulement des eaux usées du support.
- Desserrer la vis à poignée et retirer le bouchon du flexible.
- Abaisser le flexible d'écoulement sur un dispositif collecteur approprié et laisser s'écouler les eaux usées.
- Rincer le réservoir d'eau sale à l'eau propre.

## Vider l'eau propre.

- Tirer l'extrémité supérieure du flexible d'écoulement de l'eau fraîche du marmelon de tuyau.
- Abaisser le flexible d'écoulement sur un dispositif collecteur approprié et laisser s'écouler l'eau fraîche.

## Protection antigel

En cas de risque de gel :

- Vider le réservoir d'eau propre et le réservoir d'eau sale.
- Déposer l'appareil dans une pièce à l'abri du gel.

## Transport

### ⚠ Danger

*Risque de blessure ! Ne pas charger ni décharger la machine sur des pentes supérieures à 10%. Rouler doucement.*

### Attention

*Risque de blessure et d'endommagement ! Respecter le poids de l'appareil lors du transport.*

- Eliminer les disques-brosses dans la tête à brosse.
- Sécuriser l'appareil contre les glissements ou les basculements selon les directives en vigueur lors du transport dans des véhicules.

## Entreposage

### Attention

*Risque de blessure et d'endommagement ! Prendre en compte le poids de l'appareil à l'entreposage.*

Cet appareil doit uniquement être entreposé en intérieur.

## Entretien et maintenance

### ⚠ Danger

*Risque de blessure ! Avant d'effectuer des travaux sur l'appareil, positionner l'interrupteur à clé sur "0" et retirer la clé. Débrancher la fiche de batterie.*

- Vider et éliminer l'eau sale et le reste d'eau propre.

## Plan de maintenance

### Tous les jours

#### Attention

*Risque d'endommagement. Ne pas laver l'appareil au jet d'eau et ne jamais utiliser de détergents agressifs.*

#### Avant le début du fonctionnement :

- Contrôler l'étanchéité des connexions enfichées du flexible d'aspiration.
- Contrôler le degré d'usure des brosses et le cas échéant, les remplacer.
- Examiner les câbles sous gaine et les connexions pour détecter usure et endommagement.
- Pour les batteries humides, contrôler le niveau d'acide et si nécessaire faire l'appoint avec de l'eau distillée.

#### Après utilisation :

- Vider l'eau sale.
- Rincer le réservoir d'eau sale à l'eau propre.
- Nettoyer le tamis dans le couvercle du réservoir d'eaux usées.
- Nettoyer le réservoir d'eau fraîche.
- Nettoyer l'extérieur de l'appareil avec un chiffon humide et imbibé de détergent doux.

- Nettoyer les lèvres d'aspiration et les lèvres d'enlèvement, puis contrôler leur degré d'usure et le cas échéant, les nettoyer.
- Mettre l'aspiration en service pendant une minute pour sécher le système.
- Ne pas fermer le couvercle des réservoirs d'eau fraîche et d'eaux usées afin que les réservoirs puissent sécher.
- Recharger la batterie.

#### Hebdomadairement

- Contrôler la protection anti-éclaboussures sur la tête de nettoyage.
- Nettoyer les joints entre le réservoir d'eau sale et le couvercle et vérifier s'ils sont étanches, en cas de besoin remplacer.
- Vérifier le réglage de la barre d'aspiration.

#### Mensuellement

- Graisser l'axe d'entraînement et les roulettes pivotantes.
- Vérifier si le câble d'alimentation est endommagé.
- Vérifier toutes les fonctions de l'appareil.
- Contrôler l'usure des entraîneurs de brosse sur l'appareil.

#### Toutes les 100 heures de service

- Contrôler les bornes de la batterie, en cas de besoin brosser et graisser avec graisse de borne. Faire attention que les câbles de raccordement sont bien branchés.
- Contrôler en cas de batteries avec maintenance la concentration de l'acide des cellules.
- Nettoyer le levage de barre d'aspiration.
- Nettoyer les articulations sur la suspension de barre d'aspiration et sur la tête de nettoyage.
- Contrôler l'usure des balais de charbon et du collecteur de tous les moteurs. \*

\* A faire effectuer par le service après-vente.

## Tous les ans

- L'inspection prescrite doit être effectuée par le service après-vente.

## Travaux de maintenance

### Contrat de maintenance

Afin de pouvoir garantir un fonctionnement fiable de l'appareil, il est possible de conclure des contrats de maintenance avec le bureau de ventes Kärcher responsable.

### Réglage de la barre d'aspiration

- Amener l'appareil sur une surface lisse.
- Pousser le levier Abaissement de la barre d'aspiration vers le bas, la barre d'aspiration est abaissée.
- Avancer d'au moins 60 cm en avant.
- Arrêter l'appareil, positionner l'interrupteur à clé sur "0" et retirer la clé. Veiller que l'appareil ne recule pas.

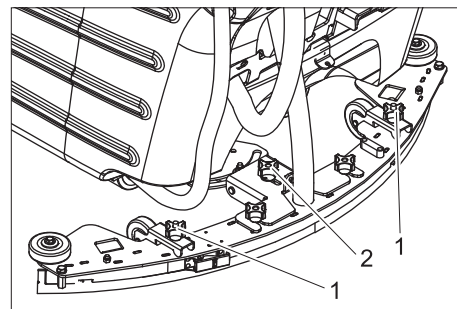

- 1 Alignement horizontal de l'écrou à croisillon
  - 2 Réglage de l'inclinaison
- Orienter la barre d'aspiration avec les deux écrous à croisillon de telle manière que la lèvre d'aspiration postérieure soit courbée vers l'arrière de manière uniforme sur les deux côtés de la barre (symétriquement par rapport au centre).
  - Régler l'inclinaison de telle sorte que la lèvre d'aspiration postérieure soit courbée de manière uniforme vers l'arrière sur toute la longueur.
  - Pour contrôler le réglage, avancer de 60 cm vers l'avant et vérifier l'effet du nouveau réglage.

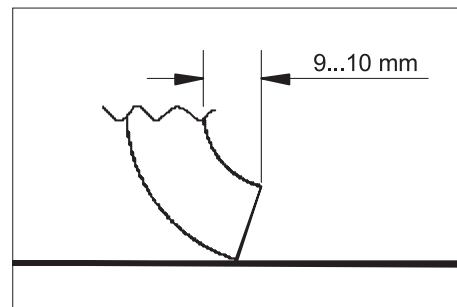

- Régler la barre d'aspiration en tournant simultanément les deux écrous à croisillon de telle manière que la lèvre d'aspiration postérieure soit courbée de 9 à 10 mm vers l'arrière. Dans le sens des aiguilles d'une montre : la courbure est réduite. En sens inverse à celui des aiguilles d'une montre : la courbure est augmentée.
- Pour contrôler le réglage, avancer de 60 cm vers l'avant et vérifier l'effet du nouveau réglage.

### Démontage de la barre d'aspiration

- Soulever la barre d'aspiration.
- Positionner l'interrupteur à clé sur "0" et retirer la clé.
- Retirer le tuyau d'aspiration de la barre d'aspiration.
- Desserrer les écrous à croisillon de fixation de la barre d'aspiration et retirer la barre d'aspiration par l'arrière.

### Remplacer/retourner la lèvre d'aspiration antérieure

→ Démontez la barre d'aspiration.

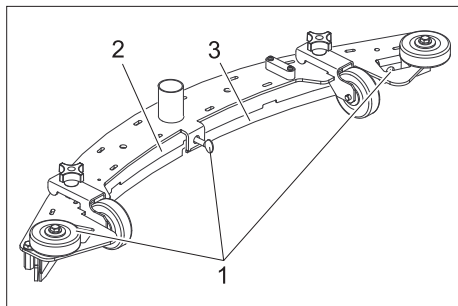

- 1 Vis papillon
- 2 Plateau presseur
- 3 Lèvre d'aspiration

- Desserrer les vis papillon.
- Enlever le plateau presseur.
- Sortir la lèvre d'aspiration.

#### Remarque

La lèvre d'aspiration peut être tournée 3 fois jusqu'à ce que toutes les arêtes soient usées. Une nouvelle lèvre d'aspiration est alors nécessaire.

- Retourner la lèvre d'aspiration ou la remplacer puis la remettre en place dans la barre d'aspiration et l'orienter.
- Poser de nouveau le plateau presseur.
- Serrer en premier la vis papillon centrale. Veiller que le plateau presseur repose fermement sur la lèvre d'aspiration.
- Serrer les autres vis papillon.

### Remplacer/retourner la lèvre d'aspiration postérieure

→ Démontez la barre d'aspiration.

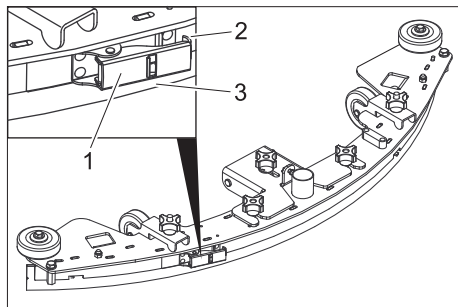

- 1 Tendeur
- 2 Sangle de séparation
- 3 Lèvre d'aspiration

- Ouvrir le tendeur et ôter la sangle de séparation.
- Sortir la lèvre d'aspiration.

#### Remarque

La lèvre d'aspiration peut être tournée 3 fois jusqu'à ce que toutes les arêtes soient usées. Une nouvelle lèvre d'aspiration est alors nécessaire.

- Retourner la lèvre d'aspiration ou la remplacer puis la remettre en place dans la barre d'aspiration et l'orienter.
- Mettre la sangle de séparation en place et fermer le tendeur. La tension doit être telle que la lèvre d'aspiration est maintenue droite sans formation de pli.
- Régler éventuellement le tendeur.

### Nettoyage du flotteur

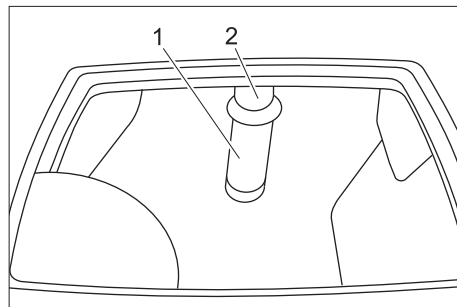

- 1 Tamis avec flotteur sphérique
- 2 Tube

- Nettoyer extérieurement le tamis et le rincer.
- Contrôler la mobilité du flotteur sphérique.

#### En cas de fort encrassement :

- maintenir le tube et désolidariser le tamis du tube.
- Nettoyer le tamis et la sphère.
- Maintenir le tube et enficher de nouveau le tamis.

#### Remplacement des disques-brosses

- Relever la tête de nettoyage.
- Positionner l'interrupteur à clé sur "0" et retirer la clé.
- Ouvrir la fermeture du coucercle anti-éclaboussures.
- Retirer latéralement les deux moitiés de protection anti-éclaboussures.
- Tourner le levier de déverrouillage du disque-brosse dans le sens anti-horaire - la brosse tombe vers le bas et peut être retirée sous l'appareil.
- Maintenir la nouvelle brosse sous la tête de nettoyage.
- Tourner le levier de déverrouillage du disque-brosse dans le sens horaire et pousser la brosse vers le haut.
- Relâcher le levier de déverrouillage et contrôler que la brosse est bien serrée.
- Répéter le procédé à la côté que se trouve en face.
- Apporter de nouveau la protection contre les éclaboussures.

### Graissage de l'axe d'entraînement et des roulettes pivotantes

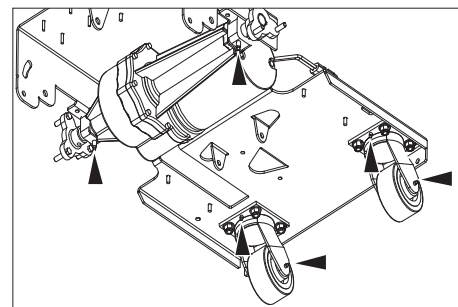

→ Graisser le graisseur avec une presse à graisser.

## Pannes

### ⚠ Danger

Risque de blessure ! Avant d'effectuer des travaux sur l'appareil, positionner l'interrupteur à clé sur "0" et retirer la clé. Débrancher la fiche de batterie.

→ Vider et éliminer l'eau sale et le reste d'eau propre.

En cas de pannes ne pouvant pas être résolues grâce aux instructions de ce tableau, appeler le service après-vente.

Panne	Remède	Par qui
Il est impossible de mettre l'appareil en marche	Enficher le connecteur de batterie sur l'appareil.	Opérateur
	Tourner la touche d'arrêt d'urgence pour la déverrouiller.	Opérateur
	Capacité de la batterie épuisée, charger la batterie.	Opérateur
	Contrôler que le câble de batterie est bien fixé.	Opérateur
	Contrôler le câble de batterie au niveau de la corrosion, si nécessaire le nettoyer.	Opérateur
L'appareil n'avance pas ou seulement lentement	Réinitialiser le fusible du mécanisme d'entraînement	Opérateur
	Les roues d'entraînement n'accrochent pas en raison d'une pression d'appui des brosses trop élevée, réduire la pression d'appui des brosses.	Opérateur
	Commande surchauffée, arrêter l'appareil et laisser refroidir.	Opérateur
Puissance d'aspiration insuffisante	Vider le réservoir d'eau sale.	Opérateur
	Vérifier le réglage de la barre d'aspiration.	Opérateur
	Nettoyer les joints entre le réservoir d'eau sale et le couvercle et vérifier s'ils sont étanches, en cas de besoin remplacer.	Opérateur
	Nettoyer les lèvres d'aspiration sur la barre d'aspiration et en cas de besoin tourner ou remplacer.	Opérateur
	Contrôler si les flexibles d'aspiration sont bouchés, en cas de besoin nettoyer.	Opérateur
	Contrôler la connexion entre le flexible d'aspiration et la barre d'aspiration et entre le flexible d'aspiration et l'appareil.	Opérateur
	Contrôler si les flexibles d'aspiration sont étanches et en cas de besoin remplacer.	Opérateur
	Vérifier si le couvercle sur le flexible de vidange d'eau sale est fermé.	Opérateur
	Vérifier le réglage de la barre d'aspiration.	Opérateur
	Nettoyer le flotteur dans le réservoir d'eaux usées.	Opérateur
	Réinitialiser le fusible de la turbine d'aspiration.	Opérateur
Résultat de nettoyage insuffisant	Régler la pression.	Opérateur
	Contrôler le degré d'usure des brosses et le cas échéant, les remplacer.	Opérateur
	Contrôler l'encrassement des brosses, les nettoyer.	Opérateur
	Contrôler si le détergent et les brosses sont appropriés pour la tâche de nettoyage.	Opérateur
	Capacité de la batterie épuisée, charger la batterie.	Opérateur
Les brosses ne se tournent pas	Réinitialiser le fusible de l'entraînement des brosses.	Opérateur
	Vérifier si les brosses sont bloquées par des corps étrangers, éliminer les corps étrangers.	Opérateur
Dosage inexistant ou trop faible de la solution détergent	Contrôler l'état de la solution détergent dans le réservoir d'eau fraîche, si nécessaire remplir le réservoir.	Opérateur
	Augmenter le dosage du détergent.	Opérateur
	Ouverture de ventilation dans le couvercle du réservoir d'eau fraîche bouchée, libérer l'ouverture.	Opérateur
	Contrôler le filtre d'eau fraîche, en cas de besoin nettoyer.	Opérateur

## Accessoires

Désignation	Référence	Description	Pièce	L'appareil besoin la pièce
Disque-brosse, blanche	8.600-032.0	Pour le polissage des sols.	1	2
Disque-brosse, rouge (moyenne, standard)	8.600-030.0	Pour le nettoyage des sols pas trop sales ou sensibles.	1	2
Disque-brosse, noire	8.600-034.0	Pour le nettoyage des sols très sales.	1	2

## Données techniques

<b>Performances</b>		
Tension nominale	V	36
Capacité de la batterie (variante avec achat groupé)	Ah (5h)	200
Puissance absorbée moyenne	W	2160
Puissance du moteur (puissance nominale)	W	560
Puissance du moteur d'aspiration	W	560
Puissance de moteur de brosses	W	2x560
Type de protection		IP X4
<b>Aspiration</b>		
Puissance d'aspiration, débit d'air	l/s	31,4
Puissance d'aspiration, dépression	kPa	15
<b>Brosses de nettoyage</b>		
Largeur de travail	mm	810
Diamètre des brosses	mm	410
Vitesse des brosses	t/min	200
<b>Dimensions et poids</b>		
Vitesse de déplacement (max.)	km/h	5,2
Pente (max.)	%	2
Surface théoriquement nettoyable	m <sup>2</sup> /h	3300
Volume du réservoir d'eau propre/réservoir d'eau sale	l	120/120
Température d'eau max.	°C	60
Poids total admissible	kg	694
Poids de transport	kg	574
Contrainte de surface	kPa	441
Longueur	mm	1800
Largeur	mm	990
Hauteur	mm	1170
<b>Valeurs déterminées selon EN 60335-2-72</b>		
Valeur totale d'oscillation des bras	m/s <sup>2</sup>	<2,5
Incertitude K	m/s <sup>2</sup>	0,5
Niveau de pression sonore L <sub>pA</sub>	dB(A)	75
Incertitude K <sub>pA</sub>	dB(A)	3
Niveau de pression sonore L <sub>WA</sub> + incertitude K <sub>WA</sub>	dB(A)	93

### Pièces de rechange

- Utiliser uniquement des accessoires et des pièces de rechange autorisés par le fabricant. Des accessoires et des pièces de rechange d'origine garantissent un fonctionnement sûr et parfait de l'appareil.
- Une sélection des pièces de rechange utilisées le plus se trouve à la fin du mode d'emploi.
- Plus information sur les pièces de rechange vous les trouverez sous [www.kaercher.com](http://www.kaercher.com) sous le menu Service.

### Garantie

Dans chaque pays, les conditions de garantie en vigueur sont celles publiées par notre société de distribution responsable. Les éventuelles pannes sur l'appareil sont réparées gratuitement dans le délai de validité de la garantie, dans la mesure où celles-ci relèvent d'un défaut matériel ou d'un vice de fabrication. En cas de recours en garantie, adressez-vous à votre revendeur ou au service après-vente agréé le plus proche munis de votre preuve d'achat.

### Déclaration CE

Nous certifions par la présente que la machine spécifiée ci-après répond de par sa conception et son type de construction ainsi que de par la version que nous avons mise sur le marché aux prescriptions fondamentales stipulées en matière de sécurité et d'hygiène par les directives européennes en vigueur. Toute modification apportée à la machine sans notre accord rend cette déclaration invalide.

**Produit:** Nettoyeur de plancher  
**Type:** 1.005-xxx

**Directives européennes en vigueur :**  
2006/42/CE (+2009/127/CE)  
2004/108/CE

**Normes harmonisées appliquées :**  
EN 55014-1: 2006  
EN 55014-2: 1997 + A1: 2001  
EN 60335-1  
EN 60335-2-29  
EN 60335-2-72  
EN 61000-3-2: 2006 + A2: 2009  
EN 61000-3-3: 2008  
EN 62233: 2008

### Normes nationales appliquées :

Les soussignés agissent sur ordre et sur procuration de la Direction commerciale.

  
H. Jenner  
CEO

  
S. Reiser  
Head of Approbation

Responsable de la documentation:  
S. Reiser

Alfred Kärcher GmbH Co. KG  
Alfred-Kärcher-Str. 28 - 40  
71364 Winnenden (Germany)  
Téléphone : +49 7195 14-0  
Télécopieur : +49 7195 14-2212

Winnenden, 2010/07/14

 Prima di utilizzare l'apparecchio per la prima volta, leggere le presenti istruzioni originali, seguirle e conservarle per un uso futuro o in caso di rivendita dell'apparecchio.

## Indice

Norme di sicurezza	IT -	1
Funzione	IT -	1
Uso conforme a destinazione	IT -	1
Tutela dell'ambiente, smaltimento	IT -	1
Elementi di comando e di funzione	IT -	2
Prima della messa in funzione	IT -	3
Funzionamento	IT -	4
Arresto e spegnimento	IT -	5
Antigelo	IT -	5
Trasporto	IT -	6
Supporto	IT -	6
Cura e manutenzione	IT -	6
Guasti	IT -	7
Accessori	IT -	8
Dati tecnici	IT -	9
Ricambi	IT -	9
Garanzia	IT -	9
Dichiarazione CE	IT -	9

## Norme di sicurezza

Prima di usare l'apparecchio si prega di leggere attentamente e di osservare sia le presenti istruzioni per l'uso sia l'accluso opuscolo "Norme di sicurezza per pulitori a spazzola ed erogatori a spruzzo", 5.956-251.

L'apparecchio è omologato per l'uso su superfici con pendenza fino a 2%.

**Prima di mettere in funzione l'apparecchio, assicurarsi che il cofano e tutti i coperchi siano ben chiusi.**

### Dispositivi di sicurezza

I dispositivi di sicurezza servono alla protezione dell'utente e non devono essere messi fuori servizio o essere utilizzati al di fuori della loro funzione.

### Pulsante d'arresto d'emergenza

Per disattivare immediatamente tutte le funzioni:

### Simboli

All'interno delle presenti istruzioni per la messa in funzione vengono utilizzati i seguenti simboli:

#### **Pericolo**

*Per un rischio imminente che determina lesioni gravi o la morte.*

#### **Attenzione**

*Per una situazione di rischio possibile che potrebbe determinare lesioni gravi o la morte.*

#### **Attenzione**

*Per una situazione di rischio possibile che potrebbe determinare danni leggeri a persone o cose.*

## Funzione

La lavasciugapavimenti è impiegata per la pulizia ad umido o per la lucidatura di superfici piane.

- È facilmente adattabile ai diversi tipi di pulizia grazie alla possibilità di regolazione della quantità di acqua, della pressione di contatto e della maggiore velocità delle spazzole, della quantità di detergente così come della velocità di marcia.
- Una larghezza massima di 810 mm e una capienza di acqua pulita e sporca di 120 l permettono una pulizia effettiva in caso di lunghi tempi di utilizzo.
- L'apparecchio è semovente, il motore di guida è alimentato da sei batterie.
- Le batterie possono essere caricate con l'apposito caricabatterie (presa 230V).
- La batteria, nella variante Package, è già integrata.
- Un apposito caricabatterie è compreso con la variante Package.

### Avvertenza

*L'apparecchio può essere equipaggiato da diversi accessori in relazione ai diversi lavori di pulizia.*

*Richiedete il nostro catalogo o visitate il nostro sito Internet alla pagina [www.karcher.com](http://www.karcher.com).*

## Uso conforme a destinazione

Utilizzate questo apparecchio esclusivamente in conformità alle indicazioni fornite da questo manuale d'uso.

- L'apparecchio dev'essere utilizzato esclusivamente per la pulizia di pavimenti lisci resistenti all'umidità ed alla lucidatura.
- L'apparecchio non si adatta alla pulizia di pavimenti gelati (per es. in magazzini frigoriferi).
- L'apparecchio dev'essere equipaggiato solo da accessori e pezzi di ricambio originali.
- L'apparecchio non si adatta all'impiego in ambienti a rischio d'esplosione.
- Non aspirare gas infiammabili, acidi allo stato puro o solventi.  
Ne fanno parte la benzina, diluenti per vernici oppure gasolio, i quali insieme all'aria aspirata possono formare vapori e miscele esplosivi, ma anche l'acetone, acidi allo stato puro e solventi, in quanto corrodono i materiali utilizzati nell'apparecchio.
- Polveri di metallo reattive (ad es. alluminio, magnesio, zinco) formano insieme a detersivi fortemente alcalini ed acidi gas esplosivi.
- L'apparecchio è omologato per l'uso su superfici con pendenza fino a 2%.

## Tutela dell'ambiente, smaltimento



I materiali dell'imballaggio sono riciclabili. Non smaltire l'imballaggio con i rifiuti domestici, ma conferirlo al riciclaggio.



Gli apparecchi usati contengono materiali riciclabili preziosi, che dovrebbero pertanto essere conferiti al riciclaggio per assicurare il loro riutilizzo. Batterie, olio e sostanze simili non devono essere dispersi nell'ambiente. Smaltire pertanto gli apparecchi usati attraverso idonei centri di raccolta.

### Avvertenze sui contenuti (REACH)

Informazioni aggiornate sui contenuti sono disponibili all'indirizzo:

<http://www.karcher.de/de/unternehmen/umweltschutz/REACH.htm>

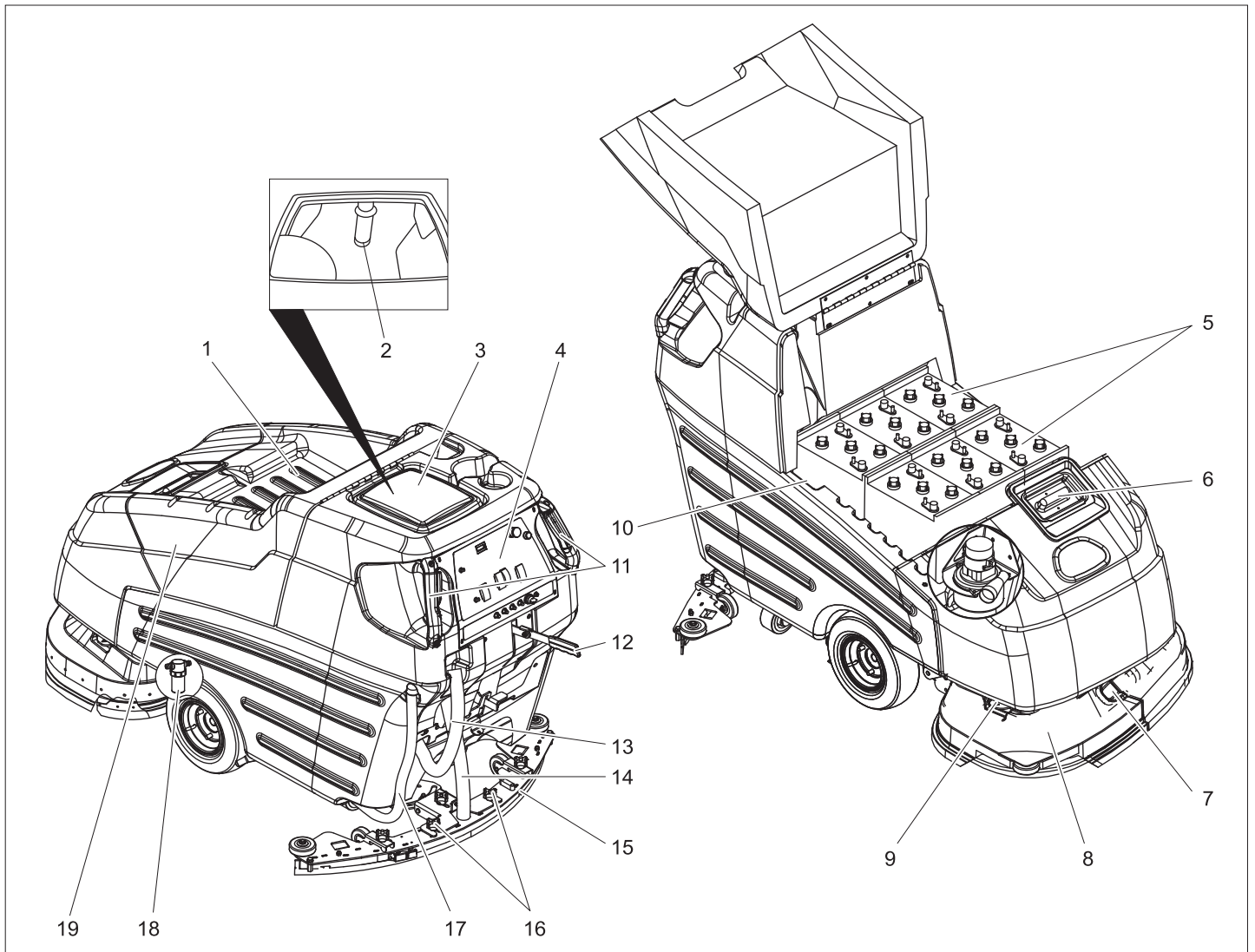

- 1 Supporto
- 2 Galleggiante
- 3 Serbatoio acqua sporca
- 4 Quadro di comando
- 5 Batteria
- 6 Serbatoio acqua pulita
- 7 Chiusura protezione antispruzzo
- 8 Testa di pulizia
- 9 Supporto protezione antispruzzo
- 10 Spina della batteria
- 11 Impugnatura scorrevole con interruttore di guida
- 12 Leva abbassamento barra di aspirazione
- 13 Tubo di scarico dell'acqua sporca
- 14 Tubo flessibile di aspirazione
- 15 Barra di aspirazione
- 16 Dadi ad alette per il fissaggio della barra di aspirazione
- 17 Tubo di scarico dell'acqua pulita
- 18 Filtro dell'acqua pulita
- 19 Coperchio della batteria

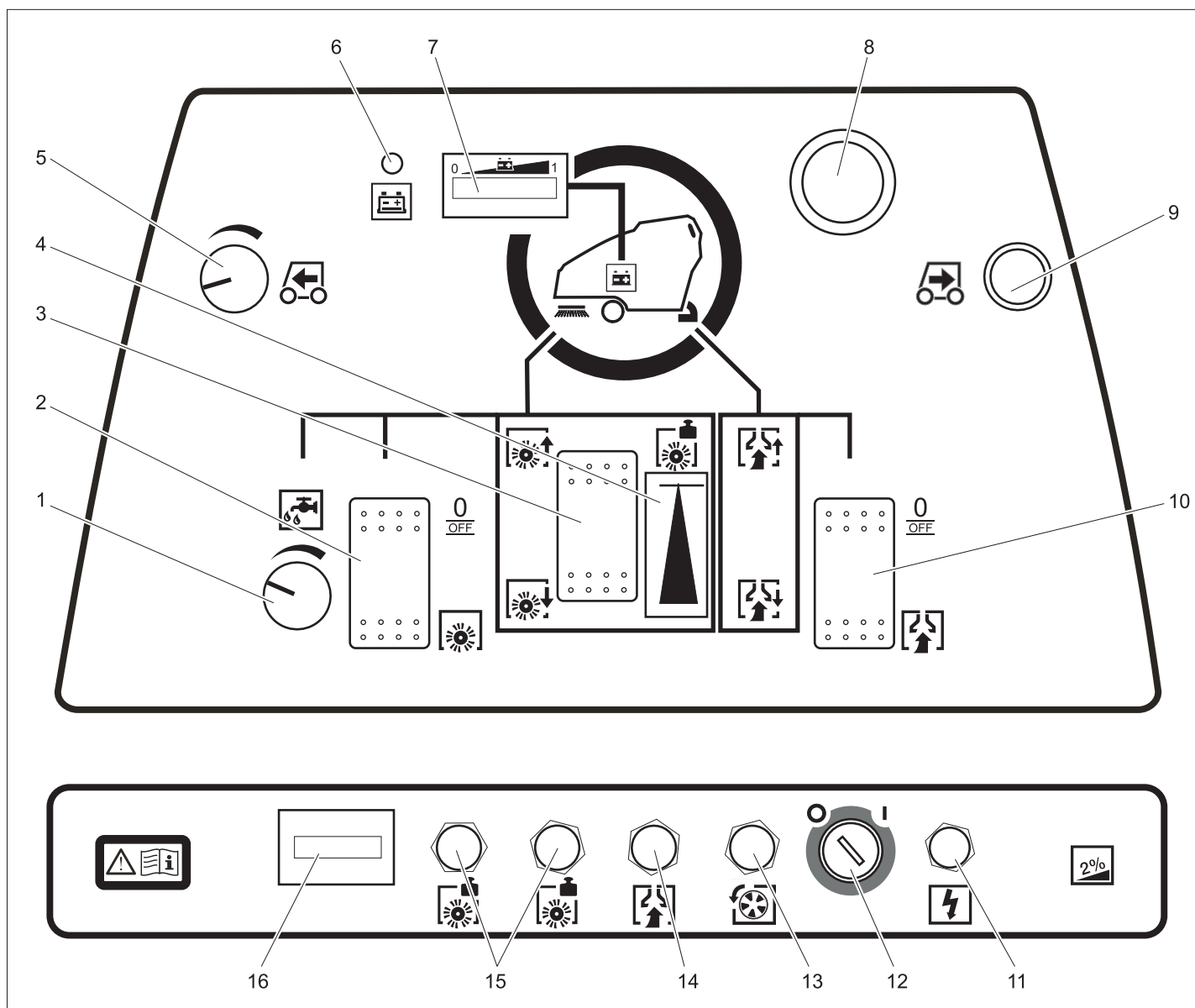

- 1 Pulsante di regolazione della quantità d'acqua
- 2 Interruttore azionamento spazzole
- 3 Tasto pressione di contatto spazzole
- 4 Indicatore pressione di contatto spazzole
- 5 Pulsante girevole velocità di marcia
- 6 Spia di controllo batteria scarica
- 7 Indicatore di controllo batteria
- 8 Sbloccare il pulsante d'arresto d'emergenza girandolo
- 9 Tasto retromarcia
- 10 Interruttore funzione aspirazione
- 11 Fusibile unità di controllo
- 12 Interruttore a chiave
- 13 Fusibile trazione
- 14 Fusibile turbina di aspirazione
- 15 Fusibile azionamento spazzole
- 16 Contatore ore di funzionamento

### Prima della messa in funzione

#### Montare le spazzole

Prima della messa in funzione è necessario montare le spazzole a disco (vedi „lavori di manutenzione“).

#### Batterie

Durante l'utilizzo di batterie osservare assolutamente le seguenti indicazioni di pericolo:

	Rispettare le indicazioni riportate sulla batteria, nelle istruzioni per l'uso e nel manuale d'uso dell'apparecchio
	Indossare una protezione per gli occhi
	Tenere l'acido e le batterie fuori dalla portata dei bambini
	Rischio di esplosioni

	Vietato accendere fuochi, fare scintille, usare fiamme libere e fumare
	Pericolo di ustioni chimiche
	Pronto soccorso
	Avviso di pericolo
	Smaltimento
	Non gettare la batteria nei rifiuti domestici

#### **⚠ Pericolo**

Rischio di esplosioni. Non appoggiare utensili o simili sulla batteria, sui poli terminali e sui collegamenti delle celle della batteria.  
Rischio di lesioni. Non portare mai eventuali ferite a contatto con il piombo. Lavare sempre le mani dopo aver effettuato interventi sulla batteria.



## Inserire e collegare le batterie

Nella variante BAT-Package le batterie sono già inserite

- Sollevare il coperchio di copertura delle batterie.
- Introdurre le batterie nell'apposito scomparto.

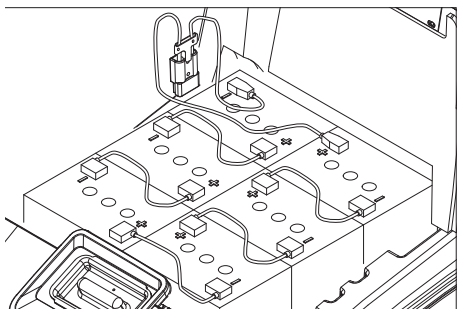

- Ungere i poli della batteria con l'apposito grasso per batterie.
- Collegare i poli con il cavo di collegamento in dotazione.

### ⚠ **Attenzione**

Verificare la corretta polarizzazione.

- Serrare il cavo di collegamento fornito ai poli (+) e (-) della batteria ancora liberi.
- Chiudere la copertura delle batterie.

### ⚠ **Attenzione**

Caricare la batteria prima della messa in funzione dell'apparecchio.

## Indicatore livello di carica

Nell'indicatore di controllo batteria è visualizzato il livello di carica della batteria con una barra luminosa.

I seguenti dispositivi di segnalazione avviano quando il livello di carica della batteria è basso:

- Nella spia di controllo della batteria lampeggiano gli elementi di visualizzazione sul lato sinistro della barra luminosa.
- Si accende la spia di controllo Batteria scarica.
- Quando si preme un interruttore di guida viene emesso un segnale acustico di avviso.

## Per prevenire lo scaricamento della batteria:

- Disattivare la turbina di aspirazione ed il motore delle spazzole.
- Guidare l'apparecchio direttamente alla stazione di carica evitando le pendenze.

## Carica della batteria

### ⚠ **Pericolo**

Rischio di esplosioni. Il caricamento di batterie con liquido è consentito solo con coperchio aperto.

### ⚠ **Pericolo**

Pericolo di scosse elettriche. Rispettare la tensione di collegamento alla rete e la protezione della presa di corrente. Usare il caricabatterie solo in ambienti asciutti e sufficientemente ventilati!

## Avvertenza

Il tempo medio di caricamento è di ca. 10-15 ore.

I caricabatterie raccomandati dalla Kärcher sono conformi alle batterie utilizzate. Sono regolate elettronicamente e terminano automaticamente il procedimento di carica.

Tutte le funzioni dell'apparecchio vengono disattivate automaticamente durante il procedimento di carica.

- Sollevare il coperchio di copertura delle batterie.
- Staccare la spina della batteria e collegarla al cavo di caricamento.
- Collegare il caricabatterie alla rete e accenderlo.

## Inoltre per le batterie soggette a poca manutenzione (batterie con liquido):

- Un'ora prima della fine del procedimento di carica aggiungere acqua distillata. Osservare il giusto livello di acido. Le batterie sono adeguatamente contrassegnate.

### ⚠ **Pericolo**

Pericolo di ustioni chimiche!

- Il rabbocco di acqua allo stato scarico della batteria può provocare la fuoriuscita di acido!
- Durante l'impiego di acido da batteria indossare occhiali di protezione ed osservare le indicazioni in modo da evitare ferite o danneggiamenti dell'abbigliamento.
- Sciacquare immediatamente eventuali schizzi di acido sulla cute o sull'abbigliamento con acqua abbondante.

### Attenzione

Rischio di danneggiamento!

- Utilizzare solo acqua distillata o desalinizzata (EN 50272-T3) per rabboccare la batteria.
- Non utilizzare additivi estranei (cosiddetti agenti di miglioramento), in quanto decadrebbe ogni garanzia.

### ⚠ **Attenzione**

In caso di sostituzione della batteria negli apparecchi "Package", utilizzare soltanto batterie prive di manutenzione.

## Batterie consigliate

Produttore, cod. ordinazione Kärcher	Descrizione
DETA 6.654-124.0	Batteria, 6V, 180 Ah, manutenzione ridotta, 6 pezzi necessari

## Caricabatterie consigliati

Cod. ordinazione Kärcher	Descrizione
6.654-051.0	230V/36V, 25 A

Per il caricabatterie è necessario un cavo di alimentazione /adattatore 6.648-582.

Sia le batterie che i caricabatterie sono acquistabili nei negozi specializzati.

## Smontare le batterie

- Sollevare il coperchio di copertura delle batterie.
- Scollegare il cavo dal polo negativo della batteria.
- Scollegare i cavi residui dalle batterie.
- Estrarre le batterie.
- Smaltire le batterie scariche in conformità alle disposizioni in vigore.

## Operazione di scarico

### ⚠ **Pericolo**

Rischio di lesioni. Per un'immediata interruzione di tutte le funzioni premere il pulsante d'arresto d'emergenza.

- Inserire e collegare le batterie (vedi "Prima della messa in funzione").
- Appoggiare le assi lunghe laterali dell'imballaggio al pallet formando una rampa.

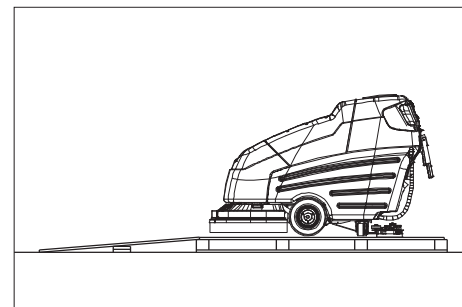

- Fissare le assi con delle viti.
- Sistemare sotto la rampa le assicelle corte come sostegno.
- Rimuovere i listelli di legno che bloccano le ruote.
- Rimuovere l'angolare di fissaggio sull'asse.
- Posizionare l'interruttore a chiave in posizione „1“.
- Sollevare la testa di pulizia.
- Azionare la leva di direzione guida e far scendere lentamente l'apparecchio dalla rampa.
- Posizionare l'interruttore a chiave in posizione „0“.

## Funzionamento

### Avvertenza

Per un'immediata interruzione delle funzioni, rilasciare tutti gli interruttori di guida, premere il pulsante d'arresto d'emergenza e girare l'interruttore a chiave in posizione „0“.

### ⚠ **Pericolo**

Rischio di lesioni. Azionare il pedale sempre solo con un solo piede. L'altro piede deve poggiare stabilmente sul terreno. Per un'immediata interruzione di tutte le funzioni premere il pulsante d'arresto d'emergenza.

- I lavori di manutenzione vanno effettuati "ogni giorno/prima della messa in funzione" (vedi capitolo "Cura e manutenzione").

## Guidare

### Avvertenza

L'apparecchio è costruito in modo da lasciar sporgere la testa della spazzola verso destra. Questo permette un'ampia visibilità e un accostamento ottimale ai bordi durante il lavoro.

L'apparecchio è omologato per l'uso su superfici con pendenze fino a 2%.

- Sbloccare il pulsante d'arresto d'emergenza girandolo.
- Inserire la chiave nell'interruttore a chiave posto sul quadro di comando e girarla su "1".
- Preselezionare la velocità di marcia sul pulsante girevole.
- Reggere l'apparecchio da entrambi le impugnature scorrevoli e premere l'interruttore di guida - l'apparecchio si muove.
- Per l'arresto, rilasciare l'interruttore di guida.

### Fare retromarcia

- Oltre all'interruttore di guida premere il tasto per la retromarcia.

## Aggiungere carburante e sostanze aggiuntive

### Acqua fresca

- Aprire il coperchio del serbatoio di acqua pulita.
- Aggiungere acqua pulita (massimo 60 °C) fino a 15 cm sotto il bordo superiore del serbatoio.
- Aggiungere del detergente.
- Chiudere il coperchio del serbatoio di acqua pulita.

### Detergente

#### ⚠ Attenzione

Rischio di danneggiamento. Utilizzare solo i detersivi consigliati. In caso di utilizzo di altri detersivi l'operatore è responsabile del rischio maggiore in relazione alla sicurezza di funzionamento e al rischio di incidenti.

Utilizzare esclusivamente detersivi privi di solventi, di sale e di acido fluoridrico.

Osservare le avvertenze di sicurezza riportate sui detersivi.

### Avvertenza

Non utilizzare detersivi molto spumeggianti. Detersivi consigliati:

Impiego	Detergente
Pulizie di manutenzione di tutti i pavimenti resistenti all'acqua.	RM 780 RM 746
Pulizie di manutenzione di superfici lucide (per es. granito)	RM 755 es
Pulizia di manutenzione e pulizie di fondo di pavimenti industriali	RM 69 ASF
Pulizia di manutenzione e pulizie di fondo di pavimenti industriali di piastrelle in gres	RM 753

Pulizia di manutenzione di piastrelle nelle zone sanitarie	RM 751
Pulizia e disinfezione nelle zone sanitarie	RM 732
Destratificazione di tutti i pavimenti resistenti all'alcali (per es. PVC)	RM 752
Destratificazione di pavimenti in Linoleum	RM 754

## Pulizia

- Impostare la quantità d'acqua adeguata allo sporco ed alla superficie da pulire tramite il pulsante di regolazione della quantità di acqua.
- Premere la leva per l'abbassamento della barra di aspirazione verso il basso; la barra di aspirazione viene abbassata
- Attivare la turbina di aspirazione con l'interruttore funzionamento di aspirazione.
- Attivare l'azionamento delle spazzole con l'interruttore per il funzionamento delle spazzole.

Le spazzole vengono attivate all'avvio, contemporaneamente viene attivata l'alimentazione della soluzione detergente.

- Abbassare la testa di pulizia con l'interruttore della pressione di contatto delle spazzole.
- Azionare l'interruttore di guida.
- Impostare la pressione di contatto con l'interruttore per la pressione di contatto delle spazzole.

La pressione di contatto impostata può essere visualizzata sull'indicatore della pressione di contatto.

### Avvertenza

Eseguire le prime prove di lavaggio impostando una bassa pressione di contatto. Aumentare gradatamente la pressione di contatto fino ad ottenere il risultato di pulizia desiderato. Un'impostazione corretta della pressione di contatto riduce il consumo di energia e limita l'usura delle spazzole.

### Avvertenza

I pavimenti molto sporchi possono essere puliti in due passaggi. Nella prima applicazione viene sparso e spazzolato il liquido detergente. Il primo passaggio viene eseguito con la barra di aspirazione sollevata e la turbina di aspirazione spenta. Inoltre vengono rimossi gli Aqua-Mizer™ sulla testa di pulizia. Dopo aver fatto agire il liquido detergente, nel secondo passaggio la superficie viene pulita come di consueto.

### Rimuovere l'Aqua-Mizer

- Sollevare la testa di pulizia.
- Girare la chiave d'avviamento su "0" e togliere la chiave.
- Aprire la chiusura della protezione antispruzzo.
- Rimuovere lateralmente le due metà della protezione antispruzzo.

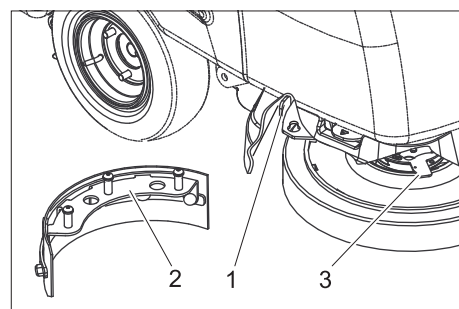

- 1 Leva di sblocco per Aqua-Mizer
- 2 Aqua-Mizer
- 3 Leva di sblocco per spazzola a disco

- Ruotare la leva di sblocco della spazzola a disco in senso antiorario - la spazzola si abbassa e può essere estratta sotto l'apparecchio.
- Spostare lateralmente la leva di sblocco dell'Aqua-Mizer e rimuovere verso il basso l'Aqua-Mizer.
- Rimontare la spazzola.
- Ripetere il procedimento nella parte opposta.
- Rimontare la protezione antispruzzo.

## Arresto e spegnimento

- Disattivare il motore della spazzola.
- Sollevare la testa di pulizia.
- Avanzare per un breve tratto e aspirare l'acqua residua.
- Sollevare la barra di aspirazione.
- Dopo 5 secondi disattivare la turbina di aspirazione.
- Girare la chiave d'avviamento posto sul quadro di comando su "0" e togliere la chiave.
- Se necessario caricare la batteria.

## Svuotare l'acqua sporca.

### Attenzione

Rispettare le norme vigenti locali sul trattamento delle acque di scarico.

- Rimuovere dal supporto il tubo flessibile di scarico dell'acqua sporca.
- Allentare la manopola e rimuovere il tappo dal tubo flessibile.
- Abbassare il tubo flessibile di scarico su un contenitore di raccolta adatto e scaricare l'acqua sporca.
- Sciacquare il contenitore dell'acqua sporca con acqua pulita.

## Svuotare l'acqua sporca.

- Rimuovere l'estremità del tubo flessibile di scarico dell'acqua pulita dalla fascetta stringitubo.
- Abbassare il tubo flessibile di scarico su un contenitore di raccolta adatto e scaricare l'acqua pulita.

## Antigelo

In caso di pericolo di gelo:

- Svuotare il serbatoio di acqua pulita e di acqua sporca.
- Collocare l'apparecchio in un locale protetto dal gelo.

## Trasporto

### ⚠ Pericolo

Rischio di lesioni! L'apparecchio può essere impiegato per lo scarico e il carico in pendenze non superiori all'10%. Guidare lentamente.

### Attenzione

Pericolo di lesioni e di danneggiamento! Rispettare il peso dell'apparecchio durante il trasporto.

- ➔ Rimuovere le spazzole a disco dalla testa delle spazzole.
- ➔ Per il trasporto in veicoli, assicurare l'apparecchio secondo le direttive in vigore affinché non possa scivolare e ribaltarsi.

## Supporto

### Attenzione

Pericolo di lesioni e di danneggiamento! Rispettare il peso dell'apparecchio durante la conservazione.

Questo apparecchio può essere conservato solo in ambienti interni.

## Cura e manutenzione

### ⚠ Pericolo

Rischio di lesioni! Prima di qualsiasi lavoro sull'apparecchio posizionare l'interruttore a chiave su "0" e togliere la chiave. Staccare la spina della batteria.

- ➔ Scaricare e smaltire l'acqua sporca e la restante acqua pulita.

## Schema di manutenzione

### Ogni giorno

#### Attenzione

Pericolo di danneggiamento. Non rivolgere il getto d'acqua sull'apparecchio e non utilizzare detergenti aggressivi.

#### Prima della messa in funzione:

- ➔ Accertarsi della tenuta dei collegamenti a spina del tubo flessibile di aspirazione.
- ➔ Verificare l'usura delle spazzole, eventualmente sostituirle.
- ➔ Accertarsi che i comandi a cavo ed i raccordi non siano usurati o danneggiati.
- ➔ In caso di batterie a liquido controllare il livello dell'acido ed all'occorrenza aggiungere acqua distillata.

#### Dopo la messa in funzione:

- ➔ Svuotare l'acqua sporca.
- ➔ Sciacquare il contenitore dell'acqua sporca con acqua pulita.
- ➔ Pulire il filtro nel coperchio del serbatoio dell'acqua sporca.
- ➔ Pulire il serbatoio dell'acqua pulita.
- ➔ Pulire l'apparecchio esternamente con un panno umido imbevuto di liscivia.
- ➔ Pulire i labbri di aspirazione e di trascinamento, verificarne l'usura ed eventualmente sostituirle.
- ➔ Attivare per un minuto l'aspirazione per asciugare il sistema.
- ➔ Non chiudere il serbatoio dell'acqua pulita e dell'acqua sporca affinché i serbatoi si possano asciugare.
- ➔ Caricare la batteria.

### Ogni settimana

- ➔ Verificare la protezione antispruzzo sulla testa di pulizia.
- ➔ Pulire le guarnizioni tra il serbatoio dell'acqua sporca e il coperchio e controllarne l'impermeabilità, eventualmente sostituirle.
- ➔ Verificare le regolazioni della barra di aspirazione.

### Una volta al mese

- ➔ Lubrificare l'asse di trasmissione e le ruote pivotanti.
- ➔ Accertarsi che la barra di aspirazione non sia danneggiata.
- ➔ Verificare tutte le funzioni dell'apparecchio.
- ➔ Accertarsi che il trascinatore delle spazzole sull'apparecchio non sia usurato.

### Ogni 100 ore di funzionamento

- ➔ Controllare l'ossidazione dei poli della batteria, se necessario spazzolarli e lubrificarli con grasso per poli. Controllare che i cavi di collegamento siano fissati correttamente.
- ➔ Per batterie che richiedono manutenzione controllare la densità dell'acido delle celle.
- ➔ Pulire il dispositivo di sollevamento della barra di aspirazione.
- ➔ Pulire le articolazioni sull'aggancio per la barra di aspirazione e sulla testa di pulizia.
- ➔ Accertarsi che le spazzole di carbone ed il commutatore di tutti i motori non siano usurati. \*

\* Intervento ad opera del servizio clienti.

## Una volta all'anno

- ➔ Far effettuare l'ispezione prevista dal servizio clienti.

## Interventi di manutenzione

### Contratto di manutenzione

Per garantire un utilizzo affidabile dell'apparecchio è possibile stipulare dei contratti di manutenzione con l'ufficio vendite Kärcher competente.

### Regolare la barra di aspirazione

- ➔ Spostare l'apparecchio su una superficie piana.
- ➔ Premere la leva per l'abbassamento della barra di aspirazione verso il basso; la barra di aspirazione viene abbassata
- ➔ Spostare almeno 60 cm in avanti.
- ➔ Fermare l'apparecchio e girare la chiave d'avviamento su "0" e togliere la chiave. Accertarsi che l'apparecchio non si sposti indietro.

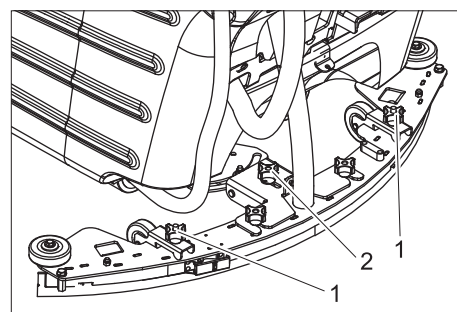

- 1 Posizionamento orizzontale del dado ad alette
- 2 Regolazione inclinazione

- ➔ Orientare la barra di aspirazione con i due dadi ad alette in modo tale che il labbro di aspirazione posteriore sia piegato all'indietro sui due lati della barra di aspirazione (simmetricamente al centro).
- ➔ Impostare la regolazione dell'inclinazione in modo tale che il labbro posteriore sia piegato per l'intera lunghezza all'indietro per la stessa misura.
- ➔ Per verificare l'impostazione, spingere l'apparecchio di 60 cm in avanti e verificare l'effetto della nuova impostazione.

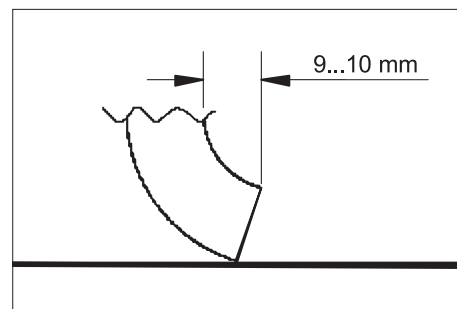

- ➔ Regolare la barra di aspirazione ruotando contemporaneamente i due dadi ad alette in modo tale che il labbro posteriore sia piegato da 9 a 10 mm all'indietro. In senso orario: La piegatura si riduce. In senso antiorario: La piegatura aumenta.
- ➔ Per verificare l'impostazione, spingere l'apparecchio di 60 cm in avanti e verificare l'effetto della nuova impostazione.

### Smontare la barra di aspirazione

- ➔ Sollevare la barra di aspirazione.
- ➔ Girare la chiave d'avviamento su "0" e togliere la chiave.
- ➔ Rimuovere il tubo flessibile di aspirazione dalla barra di aspirazione.
- ➔ Allentare i dadi ad alette del fissaggio della barra di aspirazione e rimuovere all'indietro la barra di aspirazione.

### Girare/sostituire il labbro anteriore

- ➔ Smontare la barra di aspirazione.

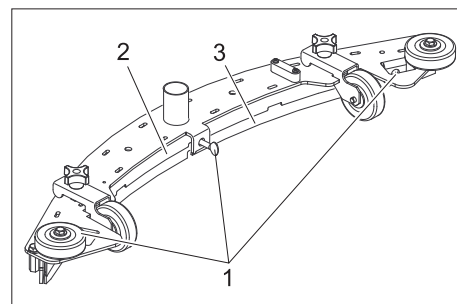

- 1 Vite ad alette
- 2 Piastra a pressione
- 3 labbra di aspirazione

- Allentare le viti ad alette.
- Rimuovere la piastra a pressione.
- Rimuovere il labbro di aspirazione.

#### Avvertenza

*Il labbro di aspirazione può essere girato 3 volte fino a quando tutti i bordi sono usurati. Successivamente è necessario impiegare un nuovo labbro di aspirazione.*

- Girare o sostituire il labbro di aspirazione ed introdurlo e sistemarlo nuovamente nella barra di aspirazione.
- Reinscrivere la piastra a pressione.
- Stringere prima la vite ad alette centrale. Accertarsi che la piastra a pressione poggi in modo stabile sul labbro di aspirazione.
- Stringere le altre viti ad alette.

#### Girare/sostituire il labbro posteriore

- Smontare la barra di aspirazione.

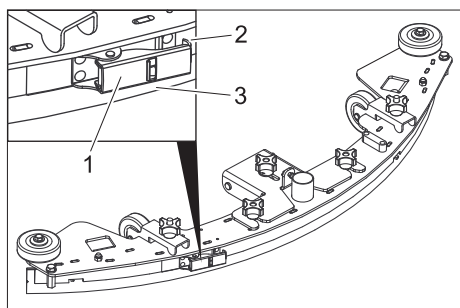

- 1 Chiusura di serraggio
- 2 Cinghia
- 3 labbra di aspirazione

- Aprire la chiusura di serraggio e rimuovere la cinghia.
- Rimuovere il labbro di aspirazione.

#### Avvertenza

*Il labbro di aspirazione può essere girato 3 volte fino a quando tutti i bordi sono usurati. Successivamente è necessario impiegare un nuovo labbro di aspirazione.*

- Girare o sostituire il labbro di aspirazione ed introdurlo e sistemarlo nuovamente nella barra di aspirazione.
- Introdurre la cinghia e chiudere il dispositivo di chiusura di serraggio. La tensione deve essere tale da mantenere diritto il labbro di aspirazione senza la formazione di pieghe. Eventualmente regolare la chiusura di serraggio.

#### Pulire il galleggiante

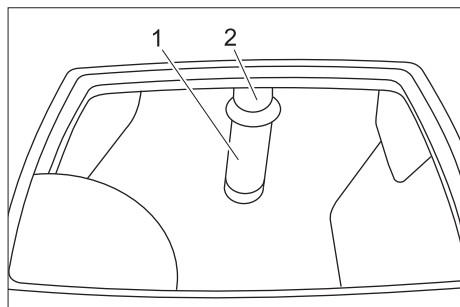

- 1 Filtro con sfera del galleggiante
- 2 Tubo rigido

- Pulire e sciacquare esternamente il filtro.
- Verificare la mobilità della sfera del galleggiante.

#### In caso di sporco intenso:

- Reggere il tubo e rimuovere il filtro dal tubo.
- Pulire il filtro e la sfera.
- Reggere il tubo e reinserire il filtro.

#### Sostituire le spazzole a disco

- Sollevare la testa di pulizia.
- Girare la chiave d'avviamento su "0" e togliere la chiave.
- Aprire la chiusura della protezione anti-spruzzo.
- Rimuovere lateralmente le due metà della protezione anti-spruzzo.
- Ruotare la leva di sblocco della spazzola a disco in senso antiorario - la spazzola si abbassa e può essere estratta sotto l'apparecchio.
- Reggere una nuova spazzola sotto la testa di pulizia.
- Ruotare la leva di sblocco della spazzola a disco in senso orario e premere la spazzola verso l'alto.
- Rilasciare la leva di sblocco ed accertarsi che la spazzola sia fissata correttamente.
- Ripetere il procedimento nella parte opposta.
- Rimontare la protezione anti-spruzzo.

#### Lubrificare l'asse di trasmissione e le ruote pivotanti

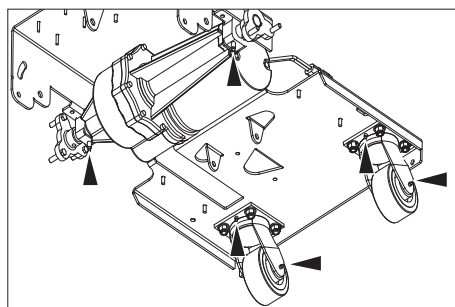

- Lubrificare il nipplo di lubrificazione con una pressa di ingrassaggio.

## Guasti

### ⚠ Pericolo

*Rischio di lesioni! Prima di qualsiasi lavoro sull'apparecchio posizionare l'interruttore a chiave su "0" e togliere la chiave. Staccare la spina della batteria.*

- Scaricare e smaltire l'acqua sporca e la restante acqua pulita.

In caso si presentino guasti che non possono essere risolti grazie a questa tabella, chiamare il servizio clienti.

Guasto	Rimedio	Persona incaricata
L'apparecchio non si accende	Introdurre nell'apparecchio la spina della batteria.	Utente
	Sbloccare il pulsante d'arresto d'emergenza girandolo.	Utente
	Batteria scarica, caricare la batteria.	Utente
	Accertarsi che il cavo della batteria sia posizionato correttamente.	Utente
	Accertarsi che il cavo della batteria non sia corroso ed eventualmente sostituirlo.	Utente
L'apparecchio non si sposta o si sposta solo lentamente	Ripristinare il fusibile della trazione	Utente
	Anomalia delle ruote motrici a causa di una pressione di contatto troppo elevata delle spazzole, ridurre la pressione di contatto delle spazzole.	Utente
	Unità di controllo surriscaldata, spegnere e lasciare raffreddare l'apparecchio.	Utente
Potenza di aspirazione insufficiente	Svuotare il serbatoio dell'acqua sporca.	Utente
	Verificare le regolazioni della barra di aspirazione.	Utente
	Pulire le guarnizioni tra il serbatoio dell'acqua sporca e il coperchio e controllarne l'impermeabilità, eventualmente sostituire.	Utente
	Pulire i labbri di aspirazione sulla barra di aspirazione, eventualmente girarli o sostituirli	Utente
	Controllare che il tubo flessibile non sia otturato, eventualmente pulirlo.	Utente
	Controllare il collegamento tra tubo flessibile di aspirazione e la barra di aspirazione ed il tubo flessibile di aspirazione e l'apparecchio.	Utente
	Verificare la tenuta stagna del tubo flessibile, eventualmente sostituirlo.	Utente
	Verificare che il coperchio del tubo di scarico di acqua sporca sia chiuso.	Utente
	Verificare le regolazioni della barra di aspirazione.	Utente
	Pulire il galleggiante nel serbatoio dell'acqua sporca.	Utente
	Ripristinare il fusibile della turbina di aspirazione.	Utente
Risultato di pulizia insufficiente	Regolare la pressione di contatto	Utente
	Verificare l'usura delle spazzole, eventualmente sostituirle.	Utente
	Controllare e pulire le spazzole.	Utente
	Verificare se il detergente e le spazzole siano adatti per la pulizia.	Utente
	Batteria scarica, caricare la batteria.	Utente
Le spazzole non ruotano	Ripristinare il fusibile del motore delle spazzole.	Utente
	Verificare l'assenza di corpi estranei nelle spazzole, eventualmente rimuoverli.	Utente
Nessun dosaggio o dosaggio troppo basso della soluzione detergente	Verificare il livello della soluzione detergente nel serbatoio dell'acqua pulita ed all'occorrenza riempire il serbatoio.	Utente
	Aumentare il dosaggio del liquido detergente.	Utente
	Apertura di aerazione nel coperchio del serbatoio dell'acqua pulita otturata, pulire l'apertura.	Utente
	Controllare il filtro dell'acqua pulita e se necessario pulirlo.	Utente

## Accessori

Denominazione	Codice componente	Descrizione	Quantità	Quantità necessaria
Spazzola a disco, bianca	8.600-032.0	Per la lucidatura di pavimenti.	1	2
Spazzola a disco, rosso (versione media, standard)	8.600-030.0	Per la pulizia di pavimenti poco sporchi o delicati.	1	2
Spazzola a disco, nera	8.600-034.0	Per la pulizia di pavimenti molto sporchi.	1	2

## Dati tecnici

<b>Potenza</b>		
Tensione nominale	V	36
Capacità batterie (variante Pack)	Ah (5h)	200
Medio assorbimento di potenza	W	2160
Potenza del motore di trazione (potenza nominale)	W	560
Potenza del motore di aspirazione	W	560
Potenza del motore delle spazzole	W	2x560
Grado di protezione		IP X4
<b>Aspirazione</b>		
Potenza di aspirazione, quantità d'aria	l/s	31,4
Potenza di aspirazione, pressione negativa	kPa	15
<b>Spazzole pulenti</b>		
Larghezza della superficie di lavoro	mm	810
Diametro spazzole	mm	410
Numero giri spazzole	1/min	200
<b>Dimensioni e pesi</b>		
Velocità massima di avanzamento	km/h	5,2
Pendenza massima superabile	%	2
Potenza di superficie teorica	m <sup>2</sup> /h	3300
Volume del serbatoio di acqua pulita/sporca	l	120/120
Temperatura acqua max.	°C	60
Peso totale consentito	kg	694
Peso di trasporto	kg	574
Carico unitario	kPa	441
Lunghezza	mm	1800
Larghezza	mm	990
Altezza	mm	1170
<b>Valori rilevati secondo EN 60335-2-72</b>		
Valore complessivo oscillazione bracci	m/s <sup>2</sup>	<2,5
Dubbio K	m/s <sup>2</sup>	0,5
Pressione acustica L <sub>pA</sub>	dB(A)	75
Dubbio K <sub>pA</sub>	dB(A)	3
Pressione acustica L <sub>WA</sub> + Dubbio K <sub>WA</sub>	dB(A)	93

### Ricambi

- Impiegare esclusivamente accessori e ricambi autorizzati dal produttore. Accessori e ricambi originali garantiscono che l'apparecchio possa essere impiegato in modo sicuro e senza disfunzioni.
- La lista dei pezzi di ricambio più comuni è riportata alla fine del presente manuale d'uso.
- Maggiori informazioni sulle parti di ricambio sono reperibili al sito [www.kaercher.com](http://www.kaercher.com) alla voce "Service".

### Garanzia

Le condizioni di garanzia valgono nel rispettivo paese di pubblicazione da parte della nostra società di vendita competente. Entro il termine di garanzia eliminiamo gratuitamente eventuali guasti all'apparecchio, se causati da difetto di materiale o di produzione. Nei casi previsti dalla garanzia si prega di rivolgersi al proprio rivenditore, oppure al più vicino centro di assistenza autorizzato, esibendo lo scontrino di acquisto.

### Dichiarazione CE

Con la presente si dichiara che la macchina qui di seguito indicata, in base alla sua concezione, al tipo di costruzione e nella versione da noi introdotta sul mercato, è conforme ai requisiti fondamentali di sicurezza e di sanità delle direttive CE. In caso di modifiche apportate alla macchina senza il nostro consenso, la presente dichiarazione perde ogni validità.

**Prodotto:** detergente per pavimenti  
**Modelo:** 1.005-xxx

**Direttive CE pertinenti**  
 2006/42/CE (+2009/127/CE)  
 2004/108/CE

**Norme armonizzate applicate**  
 EN 55014-1: 2006  
 EN 55014-2: 1997 + A1: 2001  
 EN 60335-1  
 EN 60335-2-29  
 EN 60335-2-72

EN 61000-3-2: 2006 + A2: 2009

EN 61000-3-3: 2008

EN 62233: 2008

**Norme nazionali applicate**

-

I firmatari agiscono su incarico e con la procura dell'amministrazione.

  
 H. Jenner  
 CEO

  
 S. Reiser  
 Head of Approval

Responsabile della documentazione:  
 S. Reiser

Alfred Kärcher GmbH & Co. KG  
 Alfred-Kärcher-Str. 28 - 40  
 71364 Winnenden (Germany)  
 Tel.: +49 7195 14-0  
 Fax: +49 7195 14-2212

Winnenden, 2010/07/14

 Lees vóór het eerste gebruik van uw apparaat deze originele gebruiksaanwijzing, ga navenant te werk en bewaar hem voor later gebruik of voor een latere eigenaar.

## Inhoudsopgave

Veiligheidsaanwijzingen	NL - 1
Functie	NL - 1
Doelmatig gebruik	NL - 1
Milieubescherming, afvalverwerking	NL - 1
Bediening- en werkingsonderdelen	NL - 2
Voor ingebruikneming	NL - 3
Gebruik	NL - 4
Stoppen en stilleggen	NL - 5
Bescherming tegen vorst	NL - 5
Vervoer	NL - 5
Opslag	NL - 5
Onderhoud	NL - 5
Storingen	NL - 7
Accessoires	NL - 8
Technische gegevens	NL - 8
Reserveonderdelen	NL - 8
Garantie	NL - 8
CE-verklaring	NL - 9

## Veiligheidsaanwijzingen

Gelieve voor het gebruik van het apparaat deze gebruiksaanwijzing en de bijgevoegde brochure Veiligheidsinstructies voor borstelreinigungsapparaten en sproei-extractieapparaten, nr. 5.956-251 te lezen, in acht te nemen en overeenkomstig te handelen.

Het apparaat is toegelaten voor het gebruik op oppervlakken met een helling tot 2%.

**Het apparaat mag uitsluitend gebruikt worden als de kap en alle deksels gesloten zijn.**

### Veiligheidsinrichtingen

Beveiligingselementen dienen ter bescherming van de gebruiker en mogen niet buiten gebruik gesteld worden of in de functie omgaan worden.

#### Nood-stop-knop

Voor een onmiddellijke buitenwerkingstelling van alle functies.

### Symbolen

In deze gebruiksaanwijzing worden de volgende symbolen gebruikt:

#### **Gevaar**

Voor een onmiddellijk dreigend gevaar dat leidt tot ernstige en zelfs dodelijke lichamelijke letsels.

#### **Waarschuwing**

Voor een mogelijks gevaarlijke situatie die zou kunnen leiden tot ernstige en zelfs dodelijke lichamelijke letsels.

#### **Voorzichtig**

Voor een mogelijks gevaarlijke situatie die kan leiden tot lichte lichamelijke letsels of materiële schade.

## Functie

Deze schuurzuigmachine wordt gebruikt voor de natte reiniging of het polijsten van vlakke vloeren.

- Het apparaat kan door het instellen van de waterhoeveelheid, de aandrukkracht van de borstels en de afzuiging van vuil water makkelijk aangepast worden aan de overeenkomstige reinigingstaak.
- Een werkbreedte van 810 mm en een schoon- en vuilwatertank met elk een capaciteit van 120 l maken een effectieve reiniging bij hoge gebruiksduur mogelijk.
- Het apparaat is zelfrijdend, de motor van de wielaandrijving wordt gevoed door zes accu's.
- De accu's kunnen door middel van een oplaadapparaat aan een 230-V-stopcontact opgeladen worden.
- Bij de Package-variant is de accu reeds geïntegreerd.
- Bij de Package-variant is een oplaadapparaat voorhanden.

### Instructie

*In functie van de verschillende reinigingstaken kan het apparaat uitgerust worden met verschillende toebehoren.*

*Vraag onze catalogus aan of bezoek onze webpagina op [www.kaercher.com](http://www.kaercher.com).*

## Doelmatig gebruik

Gebruik dit apparaat uitsluitend volgens de gegevens in deze gebruiksaanwijzing.

- Het apparaat mag uitsluitend gebruikt worden voor het reinigen van gladde vloeren die niet gevoelig zijn voor vocht en polijstwerkzaamheden.
- Het apparaat is niet geschikt voor de reiniging van bevroren vloeren (bijv. in koelhuizen).
- Het apparaat mag alleen uitgerust worden met originele toebehoren en reserveonderdelen.
- Het apparaat is niet geschikt voor het gebruik in explosiegevaarlijke omgevingen.
- Met het apparaat mogen geen brandbare gassen, onverdunde zuren of oplosmiddelen opgezogen worden. Daartoe behoren benzine, verfverduiners of stookolie die door de inwerking van de zuiglucht explosieve mengsels kunnen vormen. Alsook aceton, onverdunde zuren en oplosmiddelen aangezien ze materialen die in het apparaat gebruikt worden, aantasten.
- Reactief metaalstof (bv. aluminium, magnesium, zink) vormt in verbinding met sterk alkalische en zure reinigingsmiddelen explosieve gassen.
- Het apparaat is toegelaten voor het gebruik op oppervlakken met een helling tot 2%.

## Milieubescherming, afvalverwerking



De verpakkingsmaterialen zijn recyclebaar. Gooi het verpakkingsmateriaal niet met het huisvuil weg, maar zorg dat het gerecycled kan worden.



Oude apparaten bevatten waardevolle materialen die gerecycled kunnen worden. Batterijen, olie en gelijksoortige stoffen mogen niet in het milieu terecht komen. Geef oude apparaten daarom bij een geschikte verzamelplaats af.

### Aanwijzingen betreffende de inhoudsstoffen (REACH)

Huidige informatie over de inhoudsstoffen vindt u onder:

<http://www.karher.de/de/unternehmen/umweltschutz/REACH.htm>

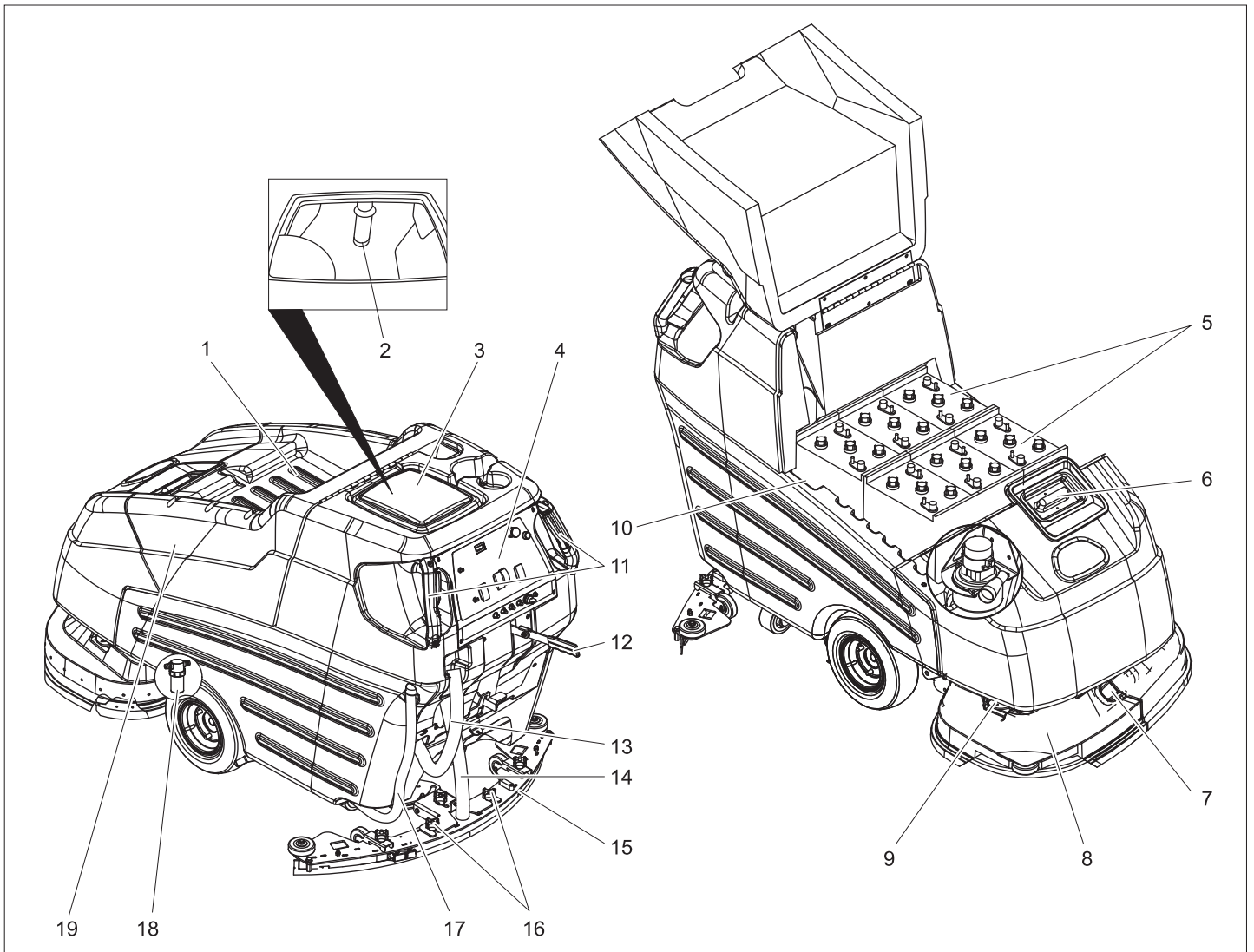

- 1 Houder
- 2 Vlotter
- 3 Vuilwaterreservoir
- 4 Bedieningspaneel
- 5 Accu
- 6 Schoonwaterreservoir
- 7 Sluiting spatbescherming
- 8 Reinigingskop
- 9 Houder spatbescherming
- 10 Accustekker
- 11 Schuifhandgreep met rijschakelaar
- 12 Hendel omlaag zetten zuigbalk
- 13 Aftapslang vuil water
- 14 Zuigslang
- 15 Zuigbalk
- 16 Kruisknoppen voor het bevestigen van de zuigbalk
- 17 Aftapslang schoon water
- 18 Filter vers water
- 19 Batterijafdekking



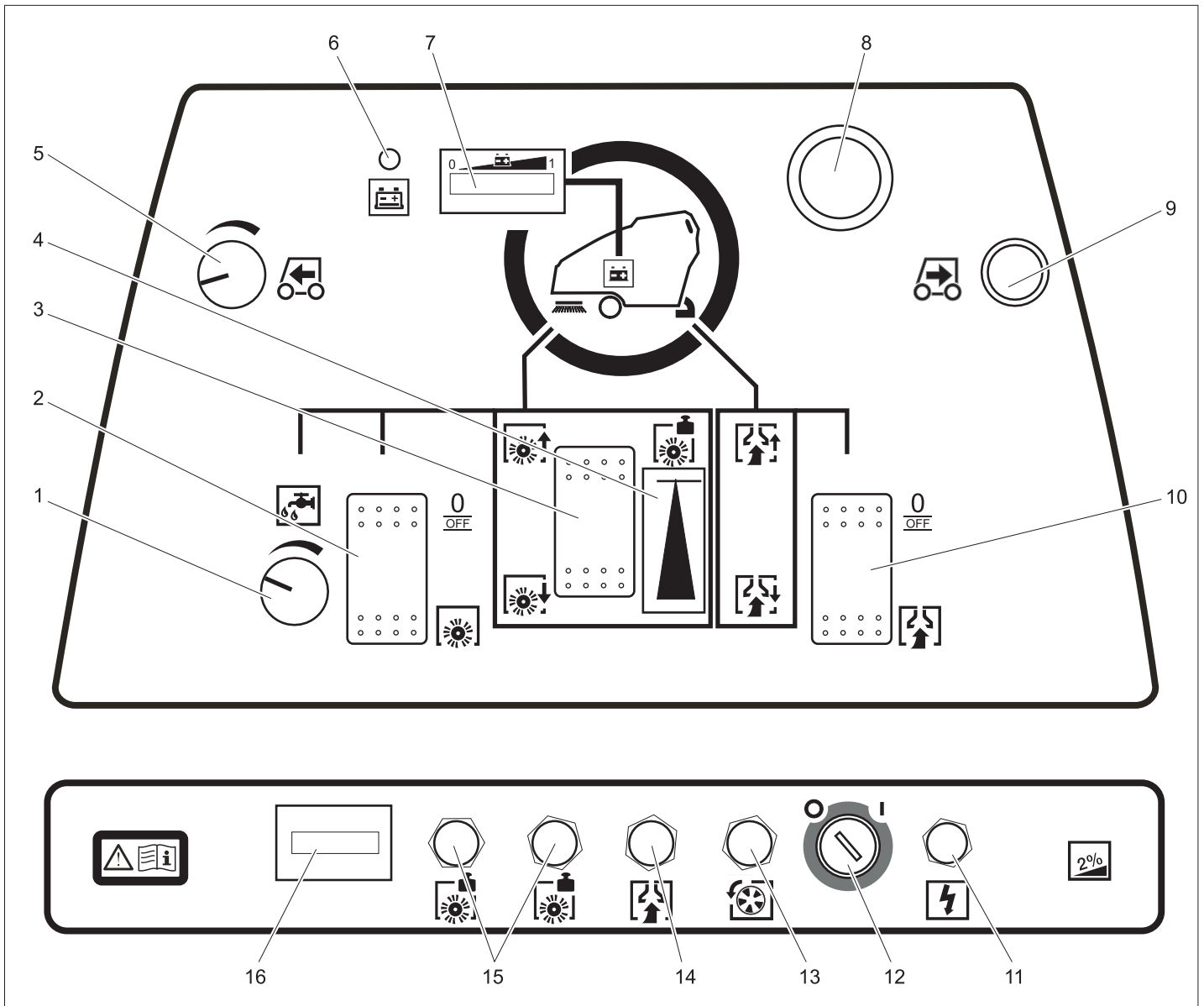

- 1 Regelknop waterhoeveelheid
- 2 Schakelaar "Borstelaandrijving"
- 3 Knop "Borstelaandrukkracht"
- 4 Weergave "Borstelaandrukkracht"
- 5 Draaiknop "Rijsnelheid"
- 6 Controlelampje Batterij leeg
- 7 Accu-ladingsindicator
- 8 Nood-stop-knop (door draaien ontgren- delen)
- 9 Knop "Achteruitrijden"
- 10 Schakelaar "Zuigen"
- 11 Zekering besturing
- 12 Sleutelschakelaar
- 13 Zekering wielaandrijving
- 14 Zekering zuigturbine
- 15 Zekering borstelaandrijving
- 16 Bedrijfsurenteller

**Voor ingebruikneming**

**Borstels monteren**

Voor de inbedrijfstelling moeten de schijf- borstels gemonteerd worden (zie „Onder- houdswerkzaamheden“).

**Accu's**

Let bij de omgang met accu's absoluut op de volgende waarschuwingstip:

	Aanwijzingen op de accu, in de ge- bruiksaanwijzing en in de voertuig- gebruiksaanwijzing naleven
	Oogbescherming dragen
	Kinderen uit de buurt houden van zuren en accu's
	Ontploffingsgevaar
	Vuur, vonken, open licht en roken verboden

	Pas op voor bijtende vloeistoffen
	Eerste hulp
	Waarschuwingstekst
	Afvalverwerking
	Accu niet in vuilnisbak gooien

**⚠ Gevaar**  
 Explosiegevaar. Geen werktuigen e.d. op de accu, d.b. op eindpolen en accucelver- binder leggen.  
 Verwondingsgevaar. Wonden nooit in con- tact brengen met lood. Na het werk aan ac- cu's altijd de handen reinigen.

## Accu plaatsen en aansluiten

Bij de variant BAT-Package is de accu reeds ingebouwd.

- Accu-afdekking naar omhoog zwenken.
- Accu's in het accuvak plaatsen.

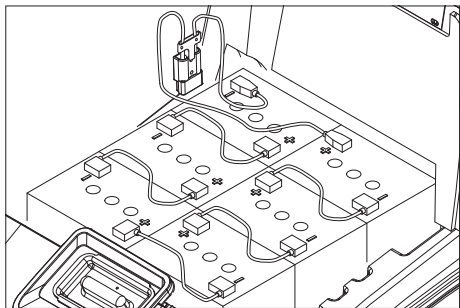

- Accupolen met poolvet invetten.
- Polen met de bijgevoegde verbindingkabels verbinden.

### ⚠ Waarschuwing

Op juiste polariteit letten.

- Meegeleverde aansluitingskabels aan de nog vrije accupool (+) en (-) vastklemmen.

- Accu-afdekking sluiten.

### ⚠ Waarschuwing

Voor de inbedrijfstelling van het apparaat de accu opladen.

## Ladingsindicatie

In de ladingsindicatie wordt de ladingtoestand van de batterij weergegeven met een verlichte balk.

De volgende signaalinrichtingen waarschuwen voor volledige ontlading van de batterij:

- in de ladingsindicatie knipperen de weergave-elementen aan de linkerkant van de verlichte balk.
- Het controlelampje Batterij leeg gaat branden.
- Bij het bedienen van de hoofdschakelaar weerklinkt een waarschuwingston.

## Ter bescherming tegen volledige ontlading:

- zuigturbine en borstelaandrijving uitschakelen.
- Apparaat onmiddellijk naar het oplaadapparaat brengen en bergop rijd vermijden.

## Accu laden

### ⚠ Gevaar

Explosiegevaar. Het opladen van natte accu's is alleen toegelaten bij een geopende accu-afdekking.

### ⚠ Gevaar

Verwondingsgevaar door elektrische schok. Ingangsspanning en beveiliging van het stopcontact in acht nemen.

Oplaadapparaat alleen in een droge omgeving met voldoende verluchting gebruiken!

## Instructie

De oplaadtijd bedraagt gemiddeld ongeveer 10-15 uren.

De aanbevolen oplaadapparaten (die bij de gebruikte accu's passen) zijn elektronisch

geregeld en beëindigen het laadproces automatisch.

Alle functies van het apparaat worden tijdens het laadproces automatisch onderbroken.

- Accu-afdekking naar omhoog zwenken.
- Accustekker uittrekken en verbinden met de oplaadkabel.
- Oplaadapparaat verbinden met het stroomnet en inschakelen.

## Extra bij onderhoudsarme accu's (natte accu's):

- Een uur voor het einde van het laadproces gedestilleerd water toevoegen, letten op het juiste zuurpeil. Accu is overeenkomstig gekenmerkt.

### ⚠ Gevaar

Gevaar van brandwonden!

- Navullen van water in de ontladen toestand van de accu kan leiden tot het vrijkomen van zuren.
- Bij de omgang met accuzuur een veiligheidsbril dragen en de voorschriften in acht nemen om verwondingen en de beschadiging van kleding te vermijden.
- Eventuele zuurspatten op huid of kleding onmiddellijk met overvloedig water uitspoelen.

## Voorzichtig

Beschadigingsgevaar!

- Voor het bijvullen van accu's alleen gedestilleerd of ontzilt water (EN 50272-T3) gebruiken.
- Geen vreemde toevoegingsstoffen (zogenoemde verbeteringsmiddelen) gebruiken, anders vervalt elke garantie.

### ⚠ Waarschuwing

In geval van vervanging bij Package-apparaten uitsluitend onderhoudsvrije accu's gebruiken.

## Aanbevolen accu's

Fabrikant, Kärcher-bestelnr.	Beschrijving
DETA 6.654-124.0	accu, 6 V, 180 Ah, onderhoudsvrij, 6 stuks vereist

## Aanbevolen oplaadapparaten

Kärcher-bestelnr.	Beschrijving
6.654-051.0	230V/36V, 25 A

Voor het oplaadapparaat is een stroomkabel/adaptor 6.648-582 vereist.

Accu's en oplaadapparaten zijn verkrijgbaar in de vakhandel.

## Batterijen demonteren

- Accu-afdekking naar omhoog zwenken.
- Kabel van de minpool van de batterij losmaken.
- Resterende kabels van de batterijen afhalen.
- Batterijen eruit nemen.
- Verbruikte batterijen conform de geldende bepalingen verwijderen.

## Afladen

### ⚠ Gevaar

Verwondingsgevaar. Voor een onmiddellijke buitenwerkingstelling van alle functies de rode nood-stop-knop indrukken.

- Accu's plaatsen en aansluiten (zie „Voor inbedrijfstelling“).
- Lange zijplanken van de verpakking tegen het pallet leggen en zo een losplank maken.

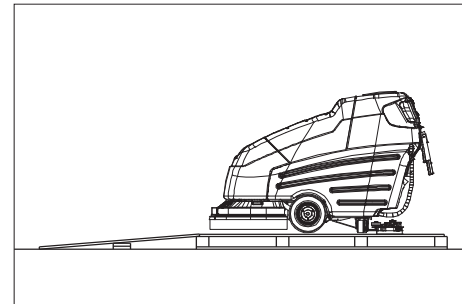

- Losplank met nagels aan het pallet bevestigen.
- Korte planken ter ondersteuning onder de losplank leggen.
- Houten latten voor de wielen verwijderen.
- Bevestigingshoek aan de as verwijderen.
- Sleutelschakelaar op „1“ stellen.
- Reinigingskop omhoog zetten.
- Rijkhendel bedienen en apparaat langzaam van het platform rijden.
- Sleutelschakelaar op „0“ stellen.

## Gebruik

### Waarschuwing

Voor een onmiddellijke buitenwerkingstelling alle rijschakelaars loslaten, noodstop-knop indrukken, sleutelschakelaar op „0“ drehen.

### ⚠ Gevaar

Verwondingsgevaar. Voetpedalen altijd maar met één voet bedienen. De andere voet moet vast en stevig op de grond blijven staan. Voor een onmiddellijke buitenwerkingstelling van alle functies de rode nood-stop-knop indrukken.

- Onderhoudswerkzaamheden „Dagelijks / voor het bedrijfsbegin“ uitvoeren (zie hoofdstuk „Onderhoud en instandhouding“).

## Rijden

### Instructie

Het apparaat is zodanig opgebouwd dat de borstelkop rechts uitsteekt. Dat maakt een overzichtelijke werkwijze mogelijk dichtbij de rand.

Het apparaat is toegelaten voor het gebruik op oppervlakken met een helling tot 2%.

- Nood-stop-knop door draaien ontgrendelen.
- Sleutel in de sleutelschakelaar op het bedieningspaneel steken en op „1“ draaien.
- Snelheid selecteren aan de draaiknop "Rijsnelheid".
- Apparaat aan beide schuifhandgrepen vasthouden en een rijschakelaar bedienen - het apparaat rijdt.
- Om te stoppen de rijschakelaar loslaten.

## Achteruit rijden

- Naast de rijschakelaar ook de knop "Achteruitrijden" indrukken.

## Bedrijfsstoffen vullen

### Schoon water

- Deksel van het verswaterreservoir openen.
- Vers water (maximum 60 °C) tot 15 cm onder de bovenkant van het reservoir vullen.
- Reinigingsmiddel vullen.
- Deksel van het verswaterreservoir sluiten.

### Reinigingsmiddel

#### ⚠ Waarschuwing

*Beschadigingsgevaar. Alleen aanbevolen reinigingsmiddelen gebruiken. In geval van andere reinigingsmiddelen draagt de exploitant het verhoogde risico inzake bedrijfsveiligheid en ongevalleengevaar.*

*Alleen reinigingsmiddelen gebruiken die vrij zijn van oplosmiddelen, zout- en vloei-zuur.*

*Veiligheidsinstructies op de reinigingsmiddelen in acht nemen.*

#### Instructie

*Geen sterk schuimend reinigingsmiddel gebruiken.*

Aanbevolen reinigingsmiddelen:

Gebruik	Reinigingsmiddel
Onderhoudsreiniging van alle waterbestendige vloeren	RM 780 RM 746
Onderhoudsreiniging van blinkende oppervlakken (bijv. Granit)	RM 755 es
Onderhoudsreiniging en basisreiniging van industriële vloeren	RM 69 ASF
Onderhoudsreiniging en basisreiniging van fijne stenen tegels	RM 753
Onderhoudsreiniging van stenen in de sanitaire sector	RM 751
Reiniging en ontsmetting in de sanitaire sector	RM 732
Reiniging van alle alkalibestendige vloeren (bijv. PVC)	RM 752
Reiniging van linoleumvloeren	RM 754

## Reinigen

- Waterhoeveelheid in functie van de vervuiling van de bodemdeklaag aan de regelknop "Waterhoeveelheid" instellen.
- Hendel "Omlaag zetten zuigbalk" naar beneden duwen; de zuigbalk wordt neergelaten
- Zuigturbine met de schakelaar "Zuigen" inschakelen.
- Borstelaandrijving inschakelen met de schakelaar "Borstelaandrijving". De borstels worden bij het aanlopen gestart, tegelijkertijd wordt de toevoer van de reinigungsoplossing vrijgegeven.
- Reinigingskop met de knop "Borstelaandrukkracht" neerlaten.
- Rijschakelaar bedienen.

- Aandrukkracht met de knop "Borstelaandrukkracht" instellen bij draaiende borstels.

De ingestelde aandrukkracht kan afgelezen worden op het display "Aandrukkracht".

### Waarschuwing

*Eerste reinigungs pogingen met lage aandrukkracht uitvoeren. Aandrukkracht stapsgewijs verhogen tot het gewenste reinigungsresultaat bereikt is. Een juist ingestelde aandrukkracht beperkt het energieverbruik en de slijtage van de borstels.*

### Waarschuwing

*Sterk vervuilde vloeren kunnen in twee keer gereinigd worden. In de eerste stap wordt de reinigungs vloeistof aangebracht en ingeborsteld. De eerste stap wordt uitgevoerd met een opgetilde zuigbalk en een uitgeschakelde zuigturbine. Tevens worden de Aqua-Mizer™ op de reinigungs kop verwijderd. Na het inwerken van de reinigungs vloeistof wordt in de tweede stap het oppervlak gereinigd zoals gewoonlijk.*

### Aqua-Mizer verwijderen

- Reinigungs kop omhoog zetten.
- Sleutelschakelaar op '0' draaien en sleutel uittrekken.
- Sluiting spatbescherming openen.
- Beide delen van de spatbescherming zijdelings wegtrekken.

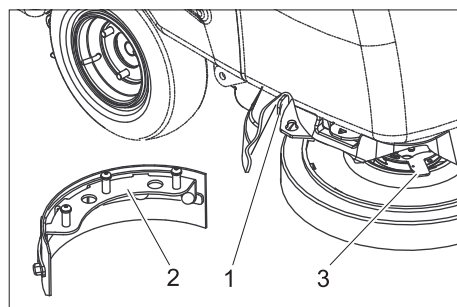

- 1 Ontgrendelhefboom Aqua-Mizer
- 2 Aqua-Mizer
- 3 Ontgrendelhefboom schijfborstel

- Ontgrendelhefboom van de schijfborstel tegen de richting van de wijzers van de klok draaien - de borstel valt naar beneden en kan onder het apparaat weggetrokken worden.
- Ontgrendelhefboom van de Aqua-Mizer naar opzij trekken en Aqua-Mizer naar beneden wegnemen.
- Borstel opnieuw monteren.
- Werkwijze aan de tegenoverliggende kant herhalen.
- Spatbescherming opnieuw aanbrengen.

## Stoppen en stilleggen

- Borstelaandrijving uitschakelen.
- Reinigungs kop omhoog zetten.
- Kort vooruit rijden en restwaterhoeveelheid afzuigen.
- Zuigbalk omhoog zetten.
- Na 5 seconden zuigturbine uitschakelen.
- Sleutelschakelaar op het bedieningspaneel op „0“ stellen en sleutel verwijderen.
- Indien nodig de accu opladen.

## Vuil water aflaten

### Voorzichtig

*Lokale voorschriften inzake de behandeling van afvalwater in acht nemen.*

- Aftapslang vuil water uit de houder nemen.
- Knevelgreep loszetten en stop uit de slang trekken.
- Aftapslang boven een geschikte verzamelinrichting neerlaten en vuil water aflaten.
- Vuilwaterreservoir met zuiver water uitspoelen.

## Vers water aflaten

- Bovenste uiteinde van de aftapslang voor schoon water van de slangnippel trekken.
- Aftapslang boven een geschikte verzamelinrichting neerlaten en schoon water aflaten.

## Bescherming tegen vorst

Bij kans op vorst:

- De reservoirs voor schoon en vuil water leegmaken.
- Apparaat in een vorstvrije ruimte plaatsen.

## Vervoer

### ⚠ Gevaar

*Verwondingsgevaar! Voor het in- en uitladen van het apparaat mag het hellingspercentage van 10% niet overschreden worden. Langzaam rijden.*

### Voorzichtig

*Gevaar voor letsels en beschadigingen! Houd bij het transport rekening met het gewicht van het apparaat.*

- Schijfborstels uit de borstelkop verwijderen.
- Bij het transport in voertuigen moet het apparaat conform de geldige richtlijnen beveiligd worden tegen verschuiven en kantelen.

## Opslag

### Voorzichtig

*Gevaar voor letsel en beschadiging! Het gewicht van het apparaat bij opbergen in acht nemen.*

Het apparaat mag alleen binnen worden opgeborgen.

## Onderhoud

### ⚠ Gevaar

*Verwondingsgevaar! Voor alle werkzaamheden aan het apparaat de sleutelschakelaar op „0“ stellen en de sleutel uittrekken. Accustekker uittrekken.*

- Vuilwater en resterend schoon water aflaten en verwijderen.

## Onderhoudsschema

### Dagelijks

#### Voorzichtig

Beschadigingsgevaar. Apparaat niet met water afsputten en geen agressieve reinigingsmiddelen gebruiken.

#### Voor werkbegin:

- steekverbindingen van de zuigslang controleren op dichtheid.
- Borstels op slijtage controleren, indien nodig vervangen.
- Kabellopen en verbindingen controleren op slijtage en beschadigingen.
- Bij natte accu's het zuurpeil controleren en indien nodig gedestilleerd water aanvullen.

#### Na werkzaamheden::

- Vuil water afdalen.
- Vuilwaterreservoir met zuiver water uitspoelen.
- zeef in het deksel van de vuilwatertank reinigen.
- Schoonwatertank reinigen.
- Apparaat aan de buitenkant met een vochtige, in mild zeepsop gedrenkte doek reinigen.
- Zuiglippen en schraaplippen reinigen, op slijtage controleren en indien nodig vervangen.
- Afzuiging gedurende een minuut inschakelen om het systeem te laten drogen.
- Deksel schoon- en vuilwatertank niet sluiten zodat de tanks kunnen drogen.
- Accu laden.

### Wekelijks

- Spatbescherming op de reinigingskop controleren.
- Afdichting tussen vuilwaterreservoir en deksel reinigen en op dichtheid controleren, indien nodig vervangen.
- Instelling van de zuigbalk controleren.

### Maandelijks

- Aandrijfas en zwenkwielen smeren.
- Zuigbalk op beschadigingen controleren.
- Alle functies van het apparaat controleren.
- Borstelmeenemer op het apparaat controleren op slijtage.

### Alle 100 bedrijfsuren

- Accupool op oxidatie controleren, indien nodig schoonborstelen en met poolvet invetten. Op stevige zitting van de verbindingkabels letten.
- Bij niet-onderhoudsvrije accu's, zuurdichtheid van de cellen controleren.
- Optilmechanisme zuigbalk reinigen.
- Gewrichten aan de zuigbalkophanging en aan de reinigingskop reinigen.
- Koolborstels en commutator van alle motoren controleren op slijtage. \*

\* Uitvoering door klantendienst.

## Jaarlijks

- Voorgescreven inspectie door klantendienst laten uitvoeren.

## Onderhoudswerkzaamheden

### Onderhoudscontract

Ter verzekering van een betrouwbare werking van het apparaat kunt u met het bevoegde Kärcher-verkoopkantoor een onderhoudscontract afsluiten.

### Zuigbalk instellen

- Apparaat op een glad oppervlak rijden.
- Hendel "Omlaag zetten zuigbalk" naar beneden duwen; de zuigbalk wordt neergelaten
- Minstens 60 cm vooruitrijden.
- Apparaat stilleggen, sleutelschakelaar op '0' draaien en sleutel uittrekken. Erop letten dat het apparaat niet achteruitrolt.

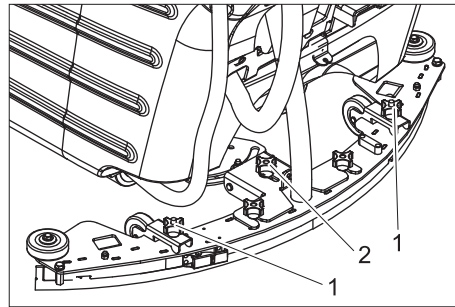

- 1 Kruisknoppen horizontale uitrichting
- 2 Hellingsverstelling

- Zuigbalk met beide kruisknoppen zodanig uitrichten dat de achterste zuiglip aan beide kanten van de zuigbalk (symmetrisch met het midden) naar achteren gebogen is.
- Hellingsverstelling zodanig instellen dat de achterste zuiglip over de volledige lengte even ver naar achteren gebogen is.
- Om de instelling te controleren telkens 60 cm naar voren rijden en het effect van de nieuwe instelling controleren.

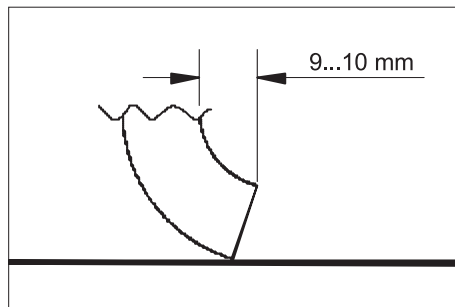

- Zuigbalk door gelijktijdig verdraaien van beide kruisknoppen zodanig instellen dat de achterste zuiglip 9 tot 10 mm naar achteren gebogen is. In de richting van de wijzers van de klok: doorbuiging wordt kleiner. Tegen de wijzers van de klok in: doorbuiging wordt groter.
- Om de instelling te controleren telkens 60 cm naar voren rijden en het effect van de nieuwe instelling controleren.

### Zuigbalk demonteren

- Zuigbalk omhoog zetten.
- Sleutelschakelaar op '0' draaien en sleutel uittrekken.

- Zuigslang van de zuigbalk trekken.
- Kruisknoppen voor de zuigbalkbevestiging loszetten en zuigbalk naar achteren eruit trekken.

### Voorste zuiglip draaien / vervangen

- Zuigbalk demonteren.

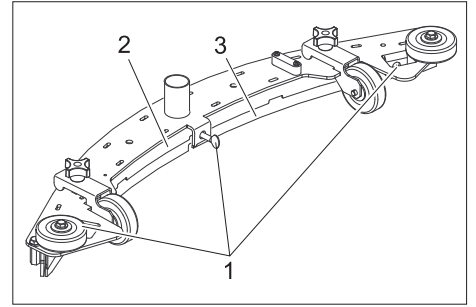

- 1 Vleugelschroef
- 2 Drukplaat
- 3 Zuiglip

- Vleugelschroeven loszetten.
- Drukplaat verwijderen.
- Zuiglip eruit nemen.

### Waarschuwing

De zuiglip kan drie keer gedraaid worden tot alle kanten versleten zijn. Daarna is een nieuwe zuiglip nodig.

- Zuiglip draaien of vervangen, opnieuw in de zuigbalk leggen en uitrichten.
- Drukplaat opnieuw aanbrengen.
- Eerst de middenste vleugelschroef aanspannen. Erop letten dat de drukplaat dicht tegen de zuiglip ligt.
- Overige vleugelschroeven aanspannen.

### Achterste zuiglip draaien / vervangen

- Zuigbalk demonteren.

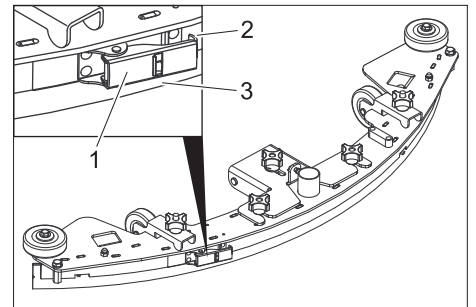

- 1 Spansluiting
- 2 Klemband
- 3 Zuiglip

- Spansluiting openen en klemband verwijderen.
- Zuiglip eruit nemen.

### Waarschuwing

De zuiglip kan drie keer gedraaid worden tot alle kanten versleten zijn. Daarna is een nieuwe zuiglip nodig.

- Zuiglip draaien of vervangen, opnieuw in de zuigbalk leggen en uitrichten.
- Klemband aanbrengen en spansluiting sluiten. De spanning moet zo groot zijn dat de zuiglip zonder krekvorming rechtgehouden wordt. Eventueel spansluiting bijregelen.

## Flotter reinigen

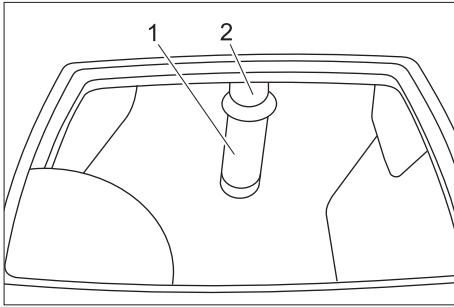

- 1 Zeef met flotterbal
- 2 Buis

- Zeef aan de buitenkant reinigen en afspoelen.
- Bewegelijkheid van de flotterbal controleren.

### Bij sterke vervuiling:

- buis vasthouden en zeef van de buis trekken.
- Zeef en bal reinigen.
- Buis vasthouden en zeef opnieuw aanbrenen.

## Schijfborstels vervangen

- Reinigingskop omhoog zetten.
- Sleutelschakelaar op '0' draaien en sleutel uittrekken.
- Sluiting spatbescherming openen.
- Beide delen van de spatbescherming zijdelings wegtrekken.
- Ontgrendelhefboom van de schijfborstel tegen de richting van de wijzers van de klok draaien - de borstel valt naar beneden en kan onder het apparaat weggetrokken worden.
- Nieuwe borstel onder de reinigingskop houden.
- Ontgrendelhefboom van de schijfborstel in de richting van de wijzers van de klok draaien en borstel naar omhoog duwen.
- Ontgrendelhefboom loslaten en borstel controleren op stabiliteit.
- Werkwijze aan de tegenoverliggende kant herhalen.
- Spatbescherming opnieuw aanbrenen.

## Aandrijfas en zwenkwielen smeren

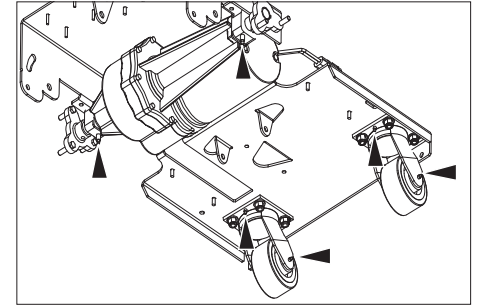

- Smeernippel met vetpers smeren.

## Storingen

### ⚠ Gevaar

*Verwondingsgevaar! Voor alle werkzaamheden aan het apparaat de sleutelschakelaar op „0“ stellen en de sleutel uittrekken. Accustekker uittrekken.*

- Vuilwater en resterend schoon water afdalen en verwijderen.

Bij storingen die met behulp van deze tabel niet opgelost kunnen worden de klantendienst raadplegen.

Storing	Oplossing	Door wie
Apparaat wil niet starten.	Accustekker in het apparaat steken.	Bediener
	Nood-stop-knop door draaien ontgrendelen.	Bediener
	Accucapaciteit uitgeput, accu opladen.	Bediener
	Accukabel controleren op correcte positie.	Bediener
	Accukabel controleren op corrosie, indien nodig reinigen.	Bediener
Apparaat rijdt niet of langzaam	Zekering wielaandrijving resetten	Bediener
	Aandrijfwielen hebben geen greep door te hoge borstelaandrukkracht, borstelaandrukkracht verlagen.	Bediener
	Besturing oververhit, apparaat uitschakelen en laten afkoelen.	Bediener
Onvoldoende zuigcapaciteit	Vuilwaterreservoir leegmaken.	Bediener
	Instelling van de zuigbalk controleren.	Bediener
	Afdichting tussen vuilwaterreservoir en deksel reinigen en op dichtheid controleren, indien nodig vervangen.	Bediener
	Zuiglippen aan de zuigbalk reinigen, indien nodig omdraaien of vervangen.	Bediener
	Zuigslang op verstopping controleren, indien nodig reinigen.	Bediener
	Verbinding tussen zuigslang en zuigbalk en zuigslang en apparaat controleren.	Bediener
	Zuigslang op dichtheid controleren, indien nodig vervangen.	Bediener
	Controleren of het deksel aan de aftapslang voor het vuile water gesloten is.	Bediener
	Instelling van de zuigbalk controleren.	Bediener
	Flotter in de vuilwatertank reinigen.	Bediener
Zekering zuigturbine resetten.	Bediener	
Onvoldoende reinigingsresultaat	Aandrukkracht instellen.	Bediener
	Borstels op slijtage controleren, indien nodig vervangen.	Bediener
	Borstels controleren op vervuiling, reinigen.	Bediener
	Controleren of reinigingsmiddel en borstels geschikt zijn voor de reinigungsopdracht.	Bediener
	Accucapaciteit uitgeput, accu opladen.	Bediener
Borstels draaien niet	Zekering borstelaandrijving resetten.	Bediener
	Borstels controleren op blokkering door vreemde voorwerpen, vreemde voorwerpen verwijderen.	Bediener
Geen of te lage dosering van de reinigungsoplossing	Peil van de reinigungsoplossing in de schoonwatertank controleren, indien nodig navullen.	Bediener
	Dosering van de reinigungsvloeistof verhogen.	Bediener
	Verluchtungsopsning in het deksel van de schoonwatertank verstopt, opening reinigen.	Bediener
	Filter schoon water controleren, indien nodig reinigen.	Bediener

## Accessoires

Benaming	Onderdelen- nr.	Beschrijving	Stuks	Aantal stuks nodig
Schijfborstel, wit	8.600-032.0	Voor het polijsten van vloeren.	1	2
Schijfborstel, rood (gemiddeld, standaard)	8.600-030.0	Voor de reiniging van licht vervuilde of gevoelige vloeren.	1	2
Schijfborstel, zwart	8.600-034.0	Voor de reiniging van sterk vervuilde vloeren.	1	2

## Technische gegevens

<b>Vermogen</b>		
Nominale spanning	V	36
Accucapaciteit (Pack-variant)	Ah (5h)	200
Gemiddeld opgenomen vermogen	W	2160
Vermogen motor wielaandrijving (nominaal vermogen)	W	560
Vermogen zuigmotor	W	560
Vermogen borstelmotor	W	2x560
Beveiligingsklasse		IP X4
<b>Zuigen</b>		
Zuigvermogen, luchthoeveelheid	l/s	31,4
Zuigvermogen, onderdruk	kPa	15
<b>Reinigingsborstels</b>		
Werkbreedte	mm	810
Borsteldiameter	mm	410
Borsteltoerental	1/min	200
<b>Maten en gewichten</b>		
Rijsnelheid (max.)	km/h	5,2
Klimvermogen (max.)	%	2
Theoretische oppervlaktecapaciteit	m <sup>2</sup> /h	3300
Volume reservoirs schoon/vuil water	l	120/120
max. watertemperatuur	°C	60
Toelaatbaar totaalgewicht	kg	694
Transportgewicht	kg	574
Oppervlaktebelasting	kPa	441
Lengte	mm	1800
Breedte	mm	990
Hoogte	mm	1170
<b>Berekende waarden volgens EN 60335-2-72</b>		
Totale waarde trilling armen	m/s <sup>2</sup>	<2,5
Onzekerheid K	m/s <sup>2</sup>	0,5
Geluidsdruk niveau L <sub>pA</sub>	dB(A)	75
Onzekerheid K <sub>pA</sub>	dB(A)	3
Geluidskrachtniveau L <sub>WA</sub> + onveiligheid K <sub>WA</sub>	dB(A)	93

### Reserveonderdelen

- Er mogen uitsluitend toebehoren en reserveonderdelen gebruikt worden die door de fabrikant zijn vrijgegeven. Originale toebehoren en reserveonderdelen bieden de garantie van een veilig en storingsvrije werking van het apparaat.
- Een selectie van de meest frequent benodigde reserveonderdelen vindt u achteraan in de gebruiksaanwijzing.
- Verdere informatie over reserveonderdelen vindt u op [www.kaercher.com](http://www.kaercher.com) bij Service.

### Garantie

In ieder land zijn de door ons bevoegde verkoopkantoor uitgegeven garantiebepalingen van toepassing. Eventuele storingen aan het apparaat verhelpen wij zonder kosten binnen de garantietermijn, mits een materiaal of fabrieksfout de oorzaak van deze storing is. Neem bij klachten binnen de garantietermijn contact op met uw leverancier of de dichtstbijzijnde klantenservicewerkplaats en neem uw aankoopbewijs mee.

## CE-verklaring

Hierbij verklaren wij dat de hierna vermelde machine door haar ontwerp en bouwwijze en in de door ons in de handel gebrachte uitvoering voldoet aan de betreffende fundamentele veiligheids- en gezondheidseisen, zoals vermeld in de desbetreffende EG-richtlijnen. Deze verklaring verliest haar geldigheid wanneer zonder overleg met ons veranderingen aan de machine worden aangebracht.

**Product:** Vloerreiniger  
**Type:** 1.005-xxx

### **Van toepassing zijnde EG-richtlijnen**

2006/42/EG (+2009/127/EG)  
2004/108/EG

### **Toegepaste geharmoniseerde normen**

EN 55014-1: 2006  
EN 55014-2: 1997 + A1: 2001  
EN 60335-1  
EN 60335-2-29  
EN 60335-2-72  
EN 61000-3-2: 2006 + A2: 2009  
EN 61000-3-3: 2008  
EN 62233: 2008

### **Toegepaste landelijke normen**

-

De ondergetekenden handelen in opdracht en met volmacht van de bedrijfsleiding.

  
H. Jenner  
CEO

  
S. Reiser  
Head of Approbation

Gevolmachtigde voor de documentatie:  
S. Reiser

Alfred Kärcher GmbH & Co. KG  
Alfred Kärcher-Str. 28 - 40  
71364 Winnenden (Germany)  
Tel.: +49 7195 14-0  
Fax: +49 7195 14-2212

Winnenden, 2010/07/14

 Antes del primer uso de su aparato, lea este manual original, actúe de acuerdo a sus indicaciones y guárdelo para un uso posterior o para otro propietario posterior.

## Índice de contenidos

Instrucciones de seguridad	ES -	1
Función	ES -	1
Uso previsto	ES -	1
Protección del medio ambiente, eliminación	ES -	1
Elementos de operación y funcionamiento	ES -	2
Antes de la puesta en marcha	ES -	3
Funcionamiento	ES -	4
Detención y apagado	ES -	5
Protección antiheladas	ES -	5
Transporte	ES -	5
Almacenamiento	ES -	6
Conservación y mantenimiento	ES -	6
Averías	ES -	7
Accesorios	ES -	8
Datos técnicos	ES -	9
Piezas de repuesto	ES -	9
Garantía	ES -	9
Declaración CE	ES -	9

## Instrucciones de seguridad

Antes de utilizar por primera vez el aparato, lea y tenga en cuenta el presente manual de instrucciones y el folleto adjunto relativo a las indicaciones de seguridad para aparatos de limpieza con cepillos y aparatos pulverizadores, 5.956-251.

El equipo está diseñado para funcionar en superficies con una pendiente de hasta 2%.

**El aparato sólo se puede poner en funcionamiento cuando el capó y todas las tapas estén cerradas.**

### Dispositivos de seguridad

La función de los dispositivos de seguridad es proteger al usuario y está prohibido ponerlos fuera de servicio y modificar o ignorar su funcionamiento.

### Tecla de desconexión de emergencia

Para poner fuera de servicio todas las funciones de manera inmediata y con la debida precaución.

### Símbolos

En este manual de instrucciones se emplean los siguientes símbolos:

#### Peligro

Para un peligro inminente que acarrea lesiones de gravedad o la muerte.

#### Advertencia

Para una situación que puede ser peligrosa, que puede acarrear lesiones de gravedad o la muerte.

#### Precaución

Para una situación que puede ser peligrosa, que puede acarrear lesiones leves o daños materiales.

## Función

La fregadora/aspiradora sirve para efectuar la limpieza en húmedo o el pulido de pisos llanos.

- Se puede adaptar ligeramente a cada tarea de limpieza si se ajusta la cantidad de agua, de presión de apriete de los cepillos y la absorción de aguas residuales.
- Una anchura de trabajo de 810 mm y unos depósitos de agua limpia y de agua sucia con una capacidad de 120 l respectivamente permiten llevar a cabo una limpieza efectiva en aplicaciones largas.
- El aparato conduce automáticamente, el motor de tracción se alimenta con seis baterías.
- Las baterías se puede cargar con el cargador en un enchufe de 230 V.
- La batería ya está integrada en la variante Package.
- Un cargador viene en la variante Package.

### Nota

En función de la tarea de limpieza de que se desee realizar, es posible dotar al aparato de distintos accesorios.

Solicite nuestro catálogo o visítenos en la página de internet [www.kaercher.com](http://www.kaercher.com).

## Uso previsto

Utilice el aparato únicamente de conformidad con las indicaciones del presente manual de instrucciones.

- El aparato ha sido concebido exclusivamente para la limpieza de suelos lisos resistentes a la humedad y al pulido.
- El aparato no es apto para la limpieza de pisos congelados (p. ej., en almacenes frigoríficos).
- Sólo está permitido dotar al aparato de accesorios y piezas de repuesto originales.
- El aparato no es apto para el uso en entornos con peligro de explosión.
- Con el aparato no se puede aspirar gases combustibles, ácidos no diluidos ni disolventes.  
Como gasolina, diluyentes cromáticos o fuel, que se pueden formar mezclas explosivas con el aire aspirado. Tampoco use acetona, ácidos ni disolventes sin diluir, ya que atacan a los materiales utilizados en el aparato.
- Polvos de metal reactivos (p. ej. aluminio, magnesio, zinc) en combinación con detergentes muy alcalinos o ácidos forman gases explosivos.
- El equipo está diseñado para funcionar en superficies con una pendiente de hasta 2%.

## Protección del medio ambiente, eliminación



Los materiales de embalaje son reciclables. Por favor, no tire el embalaje al cubo de basura; llévalo a un lugar de reciclaje.



Los aparatos viejos contienen materiales valiosos reciclables que debieran aprovecharse. Evite el contacto de baterías, aceites y materias semejantes con el medioambiente. Deshágase de los aparatos viejos recurriendo a sistemas de recogida apropiados.

### Indicaciones sobre ingredientes (REACH)

Encontrará información actual sobre los ingredientes en:

<http://www.karher.de/de/unternehmen/umweltschutz/REACH.htm>



## Elementos de operación y funcionamiento

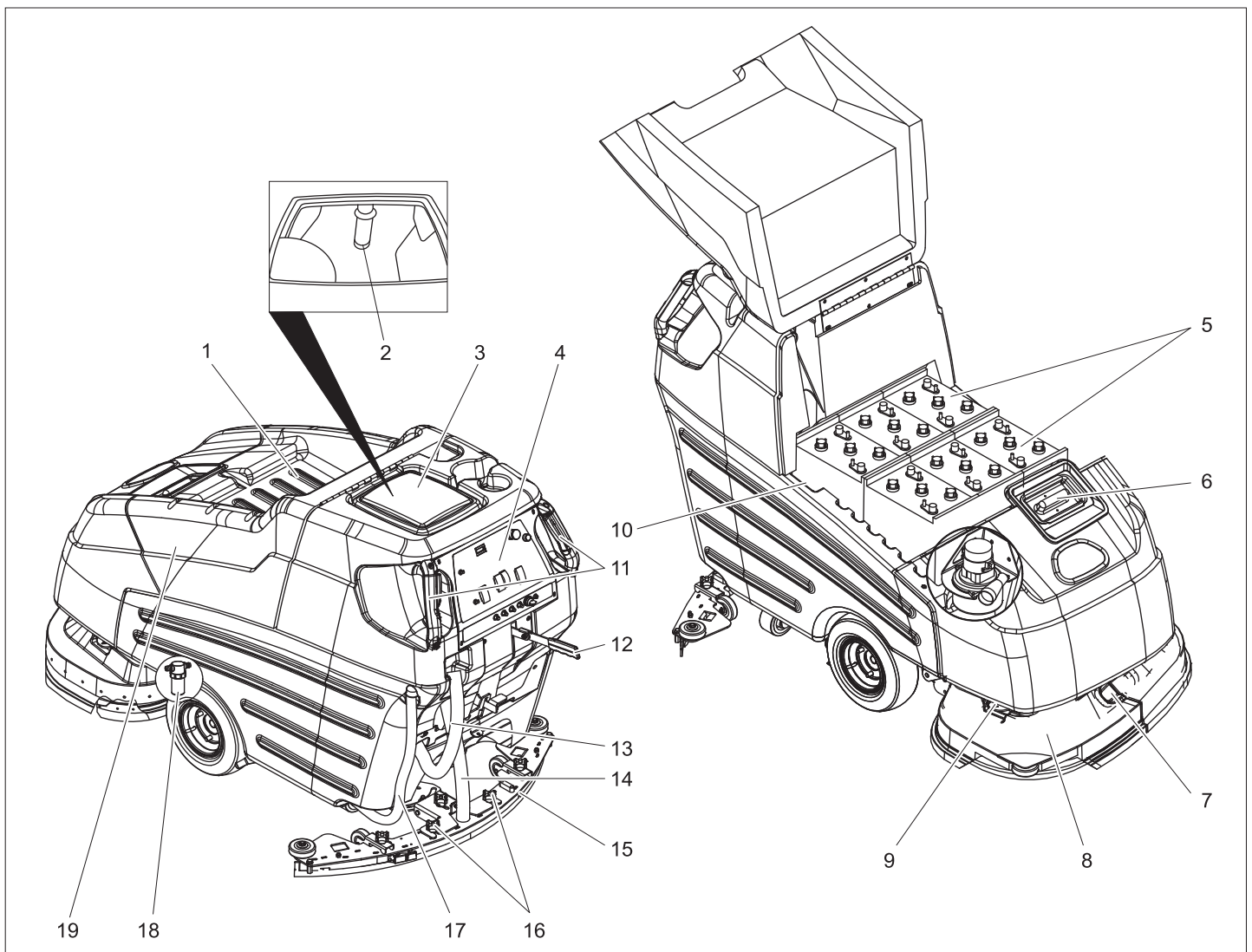

- 1 depósito
- 2 flotador
- 3 depósito de agua sucia
- 4 Pupitre de mando
- 5 Batería
- 6 Depósito de agua limpia
- 7 Cierre protector antisalpicaduras
- 8 Cabezal limpiador
- 9 Soporte protector antisalpicaduras
- 10 enchufe de batería
- 11 Empuñadura deslizante con interruptor de desplazamiento
- 12 Palanca de bajada de la barra de aspiración
- 13 Manguera de salida de agua sucia
- 14 manguera de aspiración
- 15 barra de aspiración
- 16 Mango en cruz para fijar la barra de aspiración
- 17 Manguera de salida de agua limpia
- 18 Filtro de agua limpia
- 19 Cubierta de la batería

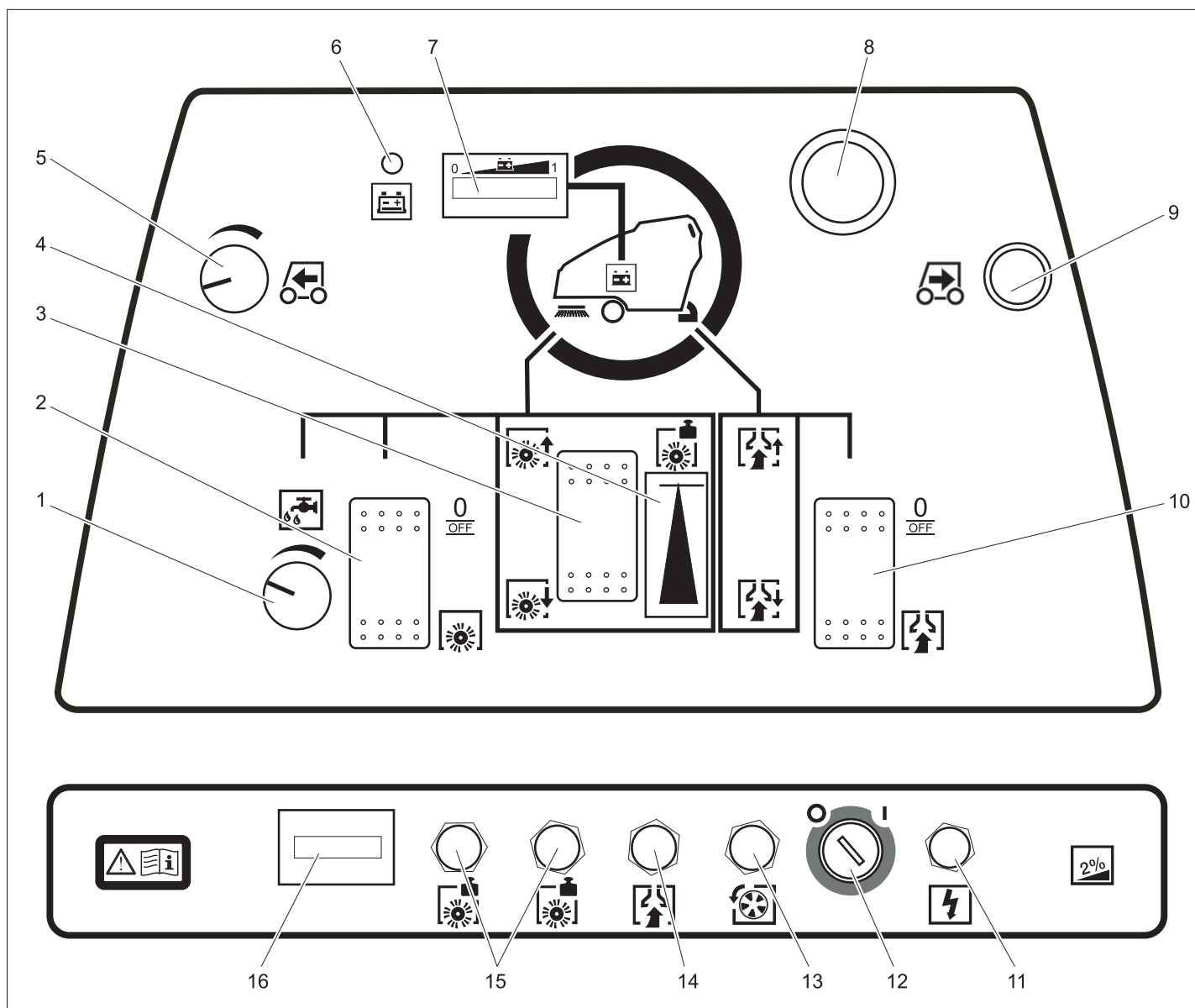

- 1 Botón regulador del caudal de agua
- 2 Interruptor accionamiento de los cepillos
- 3 Pulsador presión de apriete de los cepillos
- 4 Indicador presión de apriete de los cepillos
- 5 Rosca velocidad de avance
- 6 Piloto batería vacía
- 7 Indicador de control de batería
- 8 Pulsador de parada de emergencia (se desbloquea girándolo)
- 9 Tecla retroceso
- 10 Interruptor modo de absorción
- 11 Fusible control
- 12 Interruptor de llave
- 13 Fusible accionamiento de traslación
- 14 Fusible turbina de aspiración
- 15 Fusible accionamiento de los cepillos
- 16 contador de horas de servicio

### Antes de la puesta en marcha

#### Montaje de los cepillos

Antes de la puesta en servicio, se tienen que montar las escobillas de disco (véase "Trabajos de mantenimiento").

#### Baterías

Al manipular baterías, tenga siempre en cuenta las siguientes advertencias:

	Tenga en cuenta las indicaciones presentes en la batería, en las instrucciones de uso y en el manual del vehículo.
	Use protección para los ojos
	Mantenga a los niños alejados del ácido y las baterías
	Peligro de explosiones
	Prohibido hacer fuego, producir chispas, aplicar una llama directa y fumar

	Peligro de causticación
	Primeros auxilios
	Nota de advertencia
	Eliminación de desechos
	No tire la batería al cubo de la basura

#### ⚠ Peligro

Peligro de explosiones. No coloque herramientas u otros objetos similares sobre la batería, es decir, sobre los terminales y el conector de elementos.  
Peligro de lesiones. No deje nunca que el plomo entre en contacto con las heridas.  
Luego de trabajar con las baterías, limpie siempre las manos.

## Colocar la batería y cerrar

En la variante del modelo BAT ya vienen las baterías integradas.

- Bascular hacia arriba la cubierta de batería.
- Colocar las baterías en el compartimento de las baterías.

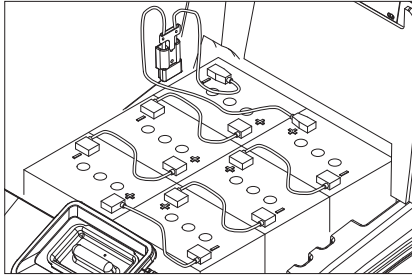

- Lubricar los polos de la batería con lubricante para polos
- Conectar los polos con los cables de conexión que vienen incluidos.

### ⚠ Advertencia

Asegúrese de colocar la polaridad correctamente.

- Enganchar el cable de conexión suministrado al polo de batería libre (+) y (-).

- Cerrar la cubierta de la batería.

### ⚠ Advertencia

Cargar la batería antes de poner el aparato en funcionamiento.

## Indicador de nivel de carga

En el piloto de control de batería se indica el nivel de carga de la batería con una barra luminosa.

Los siguientes dispositivos de señalización advierten de descarga total de la batería:

- En el piloto de control de batería parpadean los elementos indicadores en la parte izquierda de la barra luminosa.
- El piloto de control batería vacía se enciende.
- Al pulsar un interruptor de desplazamiento suena una señal de advertencia.

## Para proteger de la descarga total:

- Apagar la turbina de absorción y accionamiento de los cepillos.
- Conducir el aparato directamente a la estación de carga, evitar subidas.

## Carga de batería

### ⚠ Peligro

Peligro de explosiones. Sólo está permitido cargar baterías húmedas con la cubierta de la batería abierta.

### ⚠ Peligro

Peligro de lesiones por descarga eléctrica. Tener en cuenta la tensión de conexión de red y el fusible de red de la clavija.

¡Utilice el cargador únicamente en cuartos secos dotados de suficiente ventilación!

### Nota

El tiempo de carga dura aproximadamente 10-15 horas.

Los cargadores recomendados (adaptados a las baterías que se usen) se regulan electrónicamente y finalizan el proceso de carga automáticamente.

Todas las funciones del aparato se interrumpen automáticamente durante el proceso de carga.

- Bascular hacia arriba la cubierta de batería.

- Extraer el enchufe de la batería y conectarlo con el cable de carga.

- Conecte el cargador a la red y enciéndalo.

## Adicionalmente, en caso de baterías que no requieran mantenimiento (baterías húmedas):

- Una hora antes de que se acabe el proceso de carga, añadir agua destilada, tener en cuenta el nivel de ácido correcto. La batería está marcada de la forma correspondiente.

### ⚠ Peligro

¡Peligro de causticación!

- Rellenar con agua cuando la batería está descargada puede provocar una salida de ácido.
- Cuando trate con ácido de baterías, lleve siempre unas gafas de seguridad y respetar las normas, para evitar lesiones y daños a la ropa.
- Lavar inmediatamente con mucha agua las posibles salpicaduras de ácido sobre la piel o la ropa.

### Precaución

¡Peligro de daños en la instalación!

- Utilizar únicamente agua destilada o desalada (EN 50272-T3) para rellenar las baterías.
- No utilizar más sustancias (los llamados agentes de mejora), de lo contrario desaparecerá la garantía.

### ⚠ Advertencia

En el caso de sustituir baterías en aparatos de modelos utilizar sólo aquellas que no requieran mantenimiento.

## Baterías recomendadas

Fabricante, ref. Kärcher	Descripción
DETA 6.654-124.0	Batería 6V, 180 Ah, no requiere mantenimiento, son necesarias 6 unidades

## Cargadores recomendados

Ref. Kärcher	Descripción
6.654-051.0	230V/36V, 25 A

Para el cargador se necesita un cable de suministro/adaptador 6.648-582.

Las baterías y cargadores se pueden adquirir en comercios especializados.

## Desmontar las baterías

- Bascular hacia arriba la cubierta de batería.
- Enganchar el cable del polo negativo de la batería.
- Desembornar el resto del cable de las baterías.
- Extraer las baterías.
- Eliminar las baterías usadas de acuerdo con las normativas vigentes.

## Descarga

### ⚠ Peligro

Peligro de lesiones. Pulsar la tecla de desconexión de emergencia para poner fuera de servicio inmediatamente todas las funciones.

- Sustituir las baterías y conectar (véase "Antes de la puesta en servicio").
- Coloque las tablas largas laterales del embalaje como rampa en el palet.

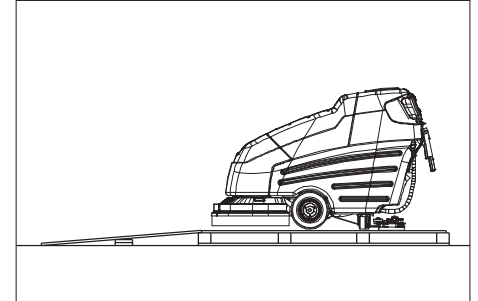

- Fije la rampa al palet con clavos.
- Coloque las tablas cortas debajo de la rampa a modo de soporte.
- Retire los listones de madera de delante de las ruedas.
- Retirar el ángulo de fijación del eje.
- Coloque el interruptor de llave en la posición "1".
- Elevar el cabezal limpiador.
- Pulsar el pedal de marcha y bajar lentamente el aparato de la rampa.
- Coloque el interruptor de llave en la posición "0".

## Funcionamiento

### Nota

Para poner fuera de servicio inmediatamente, soltar todos los interruptores de desplazamiento, pulsar la tecla de desconexión de emergencia, girar el interruptor de llave a "0".

### ⚠ Peligro

Peligro de lesiones. Pisar los pedales siempre con un pie. El otro pie tiene que mantenerse en una posición estable y segura en el suelo. Pulsar la tecla de desconexión de emergencia para poner fuera de servicio inmediatamente todas las funciones.

- Realizar trabajos de mantenimiento "diariamente antes de comenzar el funcionamiento" (véase aparato "Mantenimiento y cuidados").

## Conducción

### Nota

El aparato se debe montar de forma que el cabezal del cepillo sobresalga por la derecha. Esto permite trabajar de forma clara y junto al borde.

El equipo está diseñado para funcionar en superficies con una pendiente de hasta 2%.

- El pulsador de parada de emergencia, se desbloquea girándolo.
- Introducir la llave en el interruptor de llave del pupitre de mando y girar a la posición "1".

- Preseleccionar la velocidad en la rosca velocidad.
- Sujetar el aparato por ambas empuñaduras de deslizamiento y pulsar un interruptor de desplazamiento; el aparato se desliza.
- Soltar el interruptor de desplazamiento para parar.

#### Retroceso

- Adicionalmente al interruptor de desplazamiento, pulsar la tecla de retroceso.

#### Adición de combustibles

##### Agua limpia

- Abra la tapa del depósito de agua limpia.
- Rellenar con agua fresca (máximo 60°C) hasta 15 cm por debajo del borde superior del depósito.
- Adición de detergente.
- Cierre la tapa del depósito de agua limpia.

##### detergente

##### ⚠ Advertencia

*Peligro de daños en la instalación. Utilice únicamente el detergente recomendado. En caso de usar otros detergentes, el propietario-usuario asume unos mayores riesgos en lo que a la seguridad durante el funcionamiento y al peligro de sufrir accidentes se refiere.*

*Utilice únicamente detergentes que no contengan disolventes, ácidos clorhídricos ni ácidos hidrofúricos. Tener en cuenta las indicaciones de seguridad de los detergentes.*

##### Nota

*No utilice detergentes altamente espumosos. Detergente recomendado:*

Empleo	detergente
Limpeza de mantenimiento de todos los suelos resistentes al agua	RM 780 RM 746
Limpeza de mantenimiento de superficies brillantes (p. ej., granito)	RM 755 es
Limpeza de mantenimiento y limpieza a fondo de suelos industriales	RM 69 ASF
Limpeza de mantenimiento y limpieza a fondo de suelos industriales	RM 753
Limpeza de mantenimiento de azulejos en el ámbito sanitario	RM 751
Limpeza y desinfección en el ámbito sanitario	RM 732
Decapado de todos los suelos resistentes a los álcalis (p.ej., PVC)	RM 752
Decapado de suelos de sintasol	RM 754

#### Limpeza

- Ajustar el caudal de agua con el botón regulador de caudal de acuerdo con la sujeción del pavimento del suelo.
- Pulsar la palanca de bajada de la barra de aspiración hacia abajo, la barra de aspiración se baja.
- Conectar la turbina de aspiración con el interruptor de modo de aspiración.
- Conectar el modo de cepillos con el interruptor de accionamiento de cepillos. Los cepillos se activan al arrancar, simultáneamente se activará la alimentación del detergente.
- Bajar el cabezal de limpieza con el pulsador presión de apriete de los cepillos.
- Activar el interruptor de desplazamiento.
- Ajustar la presión de apriete con el pulsador presión de apriete de los cepillos con los cepillos girando. La presión de apriete ajustada se puede leer en la pantalla de presión de apriete.

##### Nota

*Llevar a cabo los primeros intentos con menos presión de apriete. Aumentar la presión de apriete poco a poco, hasta alcanzar el resultado de limpieza deseado. Si se ajusta correctamente la presión de apriete se reduce el consumo de energía y el desgaste de los cepillos.*

##### Nota

*Los suelos que estén muy sucios se pueden limpiar en dos tandas. Al hacerlo, en la primera fase de trabajo se aplica el detergente y se cepilla. La primera fase se lleva a cabo con la barra de aspiración elevada y la turbina de aspiración desconectada. Adicionalmente se retiran los Aqua-Mizer™ del cabezal de limpieza. Tras dejar actuar el detergente, en la segunda fase se limpia la superficie como de costumbre.*

##### Retirar el Aqua-Mizer

- Elevar el cabezal limpiador.
- Gire el interruptor de llave a "0" y retire la llave.
- Abrir el cierre del protector antisalpicaduras.
- Tirar ambas partes de la protección antisalpicaduras hacia el lateral.

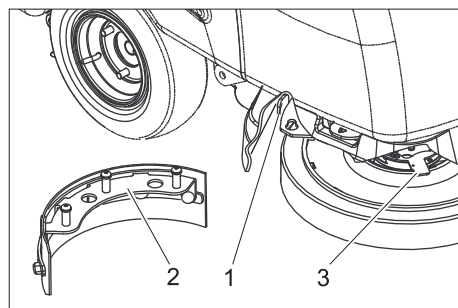

- 1 Palanca de desbloqueo Aqua-Mizer
- 2 Aqua-Mizer
- 3 Palanca de desbloqueo escobilla de disco

- Girar la palanca de desbloqueo de los cepillos de disco en la dirección contraria a las agujas del reloj; el cepillo cae hacia abajo y se puede extraer bajo el aparato.

- Tirar hacia el lateral la palanca de desbloqueo del Aqua-Mizer y extraer hacia abajo el Aqua-Mizer.
- Montar de nuevo el cepillo.
- Repetir el proceso con el lateral opuesto.
- Coloque nuevamente la protección antisalpicaduras.

#### Detención y apagado

- Desconectar el accionamiento de cepillos.
- Elevar el cabezal limpiador.
- Avanzar brevemente hacia delante y aspirar el caudal de agua restante.
- Levante la barra de aspiración.
- Desconectar tras 5 segundos la turbina de aspiración.
- Poner el interruptor de llave del pupitre de mando en la posición "0" y quitar la llave.
- Cargar la batería si es necesario.

#### Purgue el agua sucia

##### Precaución

*Respetar la normativa local vigente en materia de tratamiento de aguas residuales.*

- Extraer la manguera de salida de agua sucia del soporte.
- Soltar el mango de manilla y extraer el tapón de la manguera.
- Bajar la manguera de salida mediante un mecanismo recogedor adecuado y dejar salir el agua sucia.
- Aclare el depósito de agua sucia con agua limpia.

#### Purgar el agua limpia

- Extraer el extremo superior de la manguera de salida de agua limpia de la boquilla de manguera.
- Bajar la manguera de salida mediante un mecanismo recogedor adecuado y dejar salir el agua limpia.

#### Protección antiheladas

En caso de peligro de heladas:

- Vacíe el depósito de agua limpia y el depósito de agua sucia.
- Guarde el aparato en un lugar protegido de las heladas.

#### Transporte

##### ⚠ Peligro

*Peligro de lesiones Para las funciones de carga y descarga, el aparato sólo admite pendientes de hasta 10%. Conducir lentamente.*

##### Precaución

*¡Peligro de lesiones y daños! Respetar el peso del aparato para el transporte.*

- Retirar las escobillas de disco de la cabeza del cepillo.
- Al transportar en vehículos, asegurar el aparato para evitar que resbale y vuelque conforme a las directrices vigentes.

## Almacenamiento

### Precaución

¡Peligro de lesiones y daños! Respetar el peso del aparato en el almacenamiento. Este aparato sólo se puede almacenar en interiores.

## Conservación y mantenimiento

### ⚠ Peligro

*Peligro de lesiones* Antes de realizar cualquier tipo de trabajo en el aparato colocar el interruptor de llave a „0“ y quitar la llave. Desconecte la clavija del batería.

- ➔ Purgue el agua sucia y el agua limpia sobrante y elimínela.

### Plan de mantenimiento

#### diariamente

##### Precaución

*Peligro de daños.* No salpique al aparato con agua ni utilice detergentes agresivos.

##### Antes de conectar la instalación:

- ➔ Controlar si las conexiones de la manguera de aspiración son estancas.
- ➔ Compruebe si los cepillos presentan desgaste y, en caso necesario, cámbielos.
- ➔ Comprobar si los cables de mando y conexiones están desgastadas o dañadas.
- ➔ Comprobar el estado de acidez de las baterías húmedas, rellenar con agua destilada si es necesario.

##### Tras finalizar el uso:

- ➔ Purgue el agua sucia.
- ➔ Aclare el depósito de agua sucia con agua limpia.
- ➔ Limpiar el tamiz de la tapa del depósito de agua sucia.
- ➔ Limpiar el depósito de agua limpia.
- ➔ Limpie el aparato por fuera con un trapo húmedo ligeramente empapado en una solución jabonosa suave.
- ➔ Limpie los labios de aspiración y los labios de secado; compruebe si presentan desgaste y, en caso necesario, cámbielos.
- ➔ Conectar la aspiración para secar el sistema durante un minuto.
- ➔ No cerrar el depósito de agua limpia y el de agua sucia, para que se puedan secar los depósitos.
- ➔ Cargue la batería.

#### Todas las semanas

- ➔ Comprobar la protección antisalpicaduras del cabezal limpiador.
- ➔ Limpiar las juntas situadas entre el depósito de agua sucia y la tapa; compruebe su estanqueidad y, en caso necesario, cámbielas
- ➔ Compruebe el ajuste de la barra de aspiración.

#### Mensualmente

- ➔ Lubricar el eje de accionamiento y las ruedas giratorias.
- ➔ Comprobar si la barra de aspiración presenta daños.
- ➔ Compruebe todas las funciones del aparato.
- ➔ Comprobar si el arrastrador de cepillos del aparato está desgastado.

#### Cada 100 horas de servicio

- ➔ Comprobar si los polos de la batería están oxidados, si es necesario cepillar y lubricar con lubricante para polos. Cerciorarse del asiento firme y correcto del cable de conexión.
- ➔ En el caso de baterías que requieran mantenimiento, comprobar la estanqueidad al ácido de los elementos.
- ➔ Limpiar la elevación de la barra de aspiración.
- ➔ Limpiar las articulaciones del soporte de la barra de aspiración y el cabezal de limpieza.
- ➔ Comprobar si las escobillas de carbón y conmutador de todos los motores están desgastados. \*

\* Ejecución por el servicio técnico.

### Anualmente

- ➔ Encargue al servicio técnico la revisión anual obligatoria.

### Trabajos de mantenimiento

#### contrato de mantenimiento

Para garantizar el funcionamiento seguro del aparato, es posible firmar contratos de mantenimiento con el departamento comercial correspondiente de Kärcher.

#### Ajuste de la barra de aspiración

- ➔ Desplazar el aparato en una superficie llana.
- ➔ Pulsar la palanca de bajada de la barra de aspiración hacia abajo, la barra de aspiración se baja.
- ➔ Avanzar al menos 60 cm.
- ➔ Parar el aparato y girar el interruptor de llave a "0" y retirar la llave. Prestar atención para que el aparato no ruede hacia atrás.

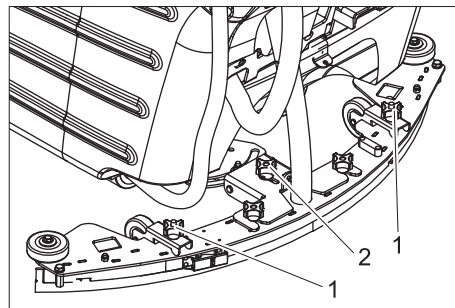

- 1 Mango en cruz alineación horizontal
- 2 Ajuste de inclinación

- ➔ Alinear las barras de aspiración con ambos mangos en cruz de modo que el labio de aspiración trasero en ambos laterales de la barra de aspiración este doblado hacia atrás de forma uniforme (simétrico al centro).
- ➔ Ajustar la inclinación de modo que el labio de aspiración trasero esté doblado todo a lo largo y hacia atrás.
- ➔ Para comprobar el ajuste, avanzar 60 cm hacia delante y comprobar el efecto del nuevo ajuste.

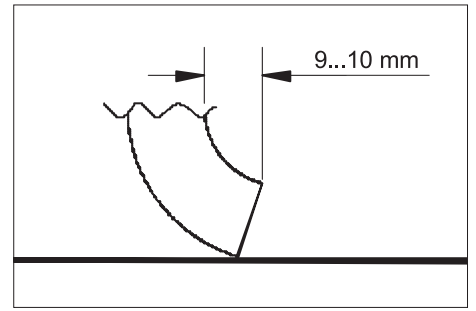

- ➔ Ajustar la barra de aspiración girando simultáneamente ambos mangos en cruz de modo que el labio de aspiración trasero esté doblado hacia atrás de 9 a 10 mm.

En el sentido de las agujas del reloj: La flexión será menor.

En el sentido contrario a las agujas del reloj: La flexión será mayor.

- ➔ Para comprobar el ajuste, avanzar 60 cm hacia delante y comprobar el efecto del nuevo ajuste.

#### Desmontar la barra de aspiración

- ➔ Levante la barra de aspiración.
- ➔ Gire el interruptor de llave a "0" y retire la llave.
- ➔ Sacar la manguera de absorción de la barra.
- ➔ Soltar los mangos en cruz para fijar la barra de aspiración y extraer hacia atrás la barra de aspiración.

#### Girar/cambiar el labio de aspiración delantero

- ➔ Desmontar la barra de aspiración.

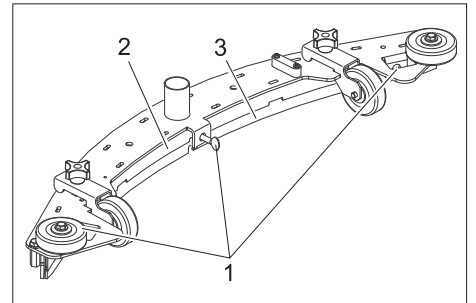

- 1 tornillo de mariposa
- 2 Placa de compresión
- 3 Labio de aspiración

- ➔ Soltar los tornillos de mariposa.
- ➔ Retirar la placa de compresión.
- ➔ Extraer el labio de aspiración.

#### Nota

*El labio de aspiración se puede dar la vuelta 3 veces hasta que estén usados todos los bordes. Entonces se necesitará un nuevo labio de aspiración.*

- ➔ Dar la vuelta o sustituir el labio de aspiración y colocar y alinear de nuevo en la barra de aspiración.
- ➔ Colocar de nuevo la planca de compresión.
- ➔ Apretar primer el tornillo de mariposa. Procurar que la placa de compresión esté colocado contra el labio de aspiración.
- ➔ Apretar el resto de los tornillos de mariposa.

### Girar/cambiar el labio de aspiración trasero

→ Desmontar la barra de aspiración.

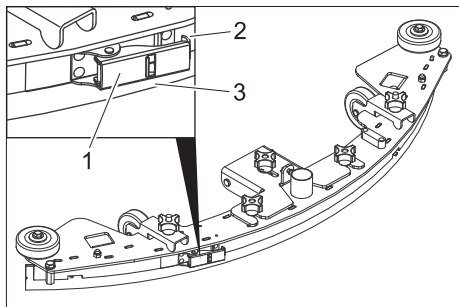

- 1 Cierre de sujeción
- 2 cinta de sujeción
- 3 Labio de aspiración

→ Abrir el cierre de sujeción y retirar la cinta de sujeción.  
→ Extraer el labio de aspiración.

#### Nota

*El labio de aspiración se puede dar la vuelta 3 veces hasta que estén usados todos los bordes. Entonces se necesitará un nuevo labio de aspiración.*

→ Dar la vuelta o sustituir el labio de aspiración y colocar y alinear de nuevo en la barra de aspiración.  
→ Colocar la cinta de sujeción y cerrar el cierre de sujeción. La tensión debe ser igual de grande que el labio de aspiración se sujete recto sin que se formen arrugas. Si es preciso reajustar el cierre de sujeción.

### Limpiar el flotador

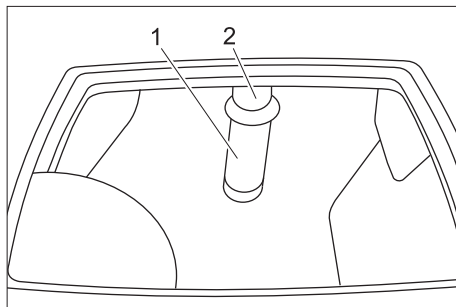

- 1 Tamiz con bola de flotador
- 2 tubo

→ Limpiar y enjuagar el tamiz por la parte exterior.  
→ Comprobar la movilidad de la bola del flotador.

#### En caso de mucha suciedad:

→ Sujetar la tubería y extraer el tamiz de su interior.  
→ Limpiar el tamiz y la bola.  
→ Sujetar la tubería e insertar de nuevo el tamiz.

#### Recambio de las escobillas de disco

→ Elevar el cabezal limpiador.  
→ Gire el interruptor de llave a "0" y retire la llave.  
→ Abrir el cierre del protector antisalpica-duras.  
→ Tirar ambas partes de la protección antisalpica-duras hacia el lateral.  
→ Girar la palanca de desbloqueo de los cepillos de disco en la dirección contraria a las agujas del reloj; el cepillo cae hacia abajo y se puede extraer bajo el aparato.  
→ Sujetar el cepillo nuevo bajo el cabezal de limpieza.  
→ Girar la palanca de desbloqueo de los cepillos de disco en el sentido de las agujas del reloj y presionar hacia arriba los cepillos.  
→ Soltar la palanca de desbloqueo y comprobar si están bien colocados los cepillos.  
→ Repetir el proceso con el lateral opuesto.  
→ Coloque nuevamente la protección antisalpica-duras.

### Lubricar el eje de accionamiento y las ruedas giratorias

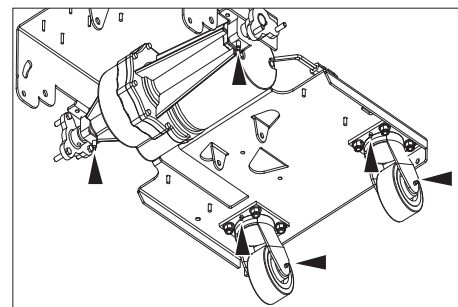

→ Lubricar el racor de engrase con grasa.

## Averías

#### ⚠ Peligro

*Peligro de lesiones Antes de realizar cualquier tipo de trabajo en el aparato colocar el interruptor de llave a „0“ y quitar la llave. Desconecte la clavija del batería.*

→ Purgue el agua sucia y el agua limpia sobrante y elimínela.

Cuando las averías no se puedan solucionar con ayuda de la tabla que aparece a continuación, acuda al servicio técnico.

Avería	Modo de subsanarla	Responsable
No se puede poner en marcha el aparato	Insertar el enchufe de la batería en el aparato.	Operario
	El pulsador de parada de emergencia, se desbloquea girándolo.	Operario
	Capacidad de la batería agotada, cargar la batería.	Operario
	Comprobar si el cable de la batería está bien colocado.	Operario
	Comprobar si el cable de la batería está corroído, limpiar si es necesario.	Operario
El aparato no avanza o avanza lentamente.	Reponer el fusible del accionamiento de traslación	Operario
	Las ruedas de tracción no agarran debido a una presión de apriete de los cepillos demasiado alta, reducir la presión de apriete de los cepillos.	Operario
	Control sobrecalentado, apagar el aparato y dejarlo enfriar.	Operario
Potencia de aspiración insuficiente	Vacíe el depósito de agua sucia.	Operario
	Compruebe el ajuste de la barra de aspiración.	Operario
	Limpie las juntas situadas entre el depósito de agua sucia y la tapa; compruebe su estanqueidad y, en caso necesario, cámbielas	Operario
	Limpie los labios de aspiración de la barra de aspiración y, en caso necesario, girar o cambiar	Operario
	Comprobar si los tubos de aspiración están atascados, si es necesario limpiar.	Operario
	Comprobar la conexión entre la manguera y barra de aspiración y manguera de aspiración y aparato.	Operario
	Compruebe si el tubo de aspiración está hermética y, en caso necesario, cámbielo.	Operario
	Compruebe si está cerrada la tapa de la manguera de salida de agua sucia.	Operario
	Compruebe el ajuste de la barra de aspiración.	Operario
	Limpie el flotador del depósito de agua sucia.	Operario
	Reponer el fusible de la turbina de aspiración.	Operario
Resultados de limpieza insuficientes	Ajustar la presión de apriete.	Operario
	Compruebe si los cepillos presentan desgaste y, en caso necesario, cámbielos.	Operario
	Comprobar la suciedad de los cepillos, limpiar.	Operario
	Comprobar si el detergente y los cepillos son aptos para la tarea de limpieza.	Operario
	Capacidad de la batería agotada, cargar la batería.	Operario
Los cepillos no giran	Reponer el fusible del accionamiento de cepillos.	Operario
	Comprobar si los cepillos están bloqueados por un cuerpo extraños, extraer el objeto extraño.	Operario
Ninguna dosificación o dosificación reducida de la solución de detergente.	Comprobar el nivel de la solución de detergente en el depósito de agua limpia, si es necesario rellenar el depósito.	Operario
	Aumentar la dosis del detergente líquido.	Operario
	Orificio de ventilación de la tapa del depósito de agua limpia atascado, limpiar el orificio.	Operario
	Comprobar el filtro del agua limpia; en caso necesario, límpielo.	Operario

## Accesorios

denominación	No. de pieza	Descripción	Unidad	Aparato necesita pieza
Cepillo de disco, blanco	8.600-032.0	Para pulir pavimentos.	1	2
Escobilla de disco, rojo (medio, estándar)	8.600-030.0	Para limpiar pavimentos de poca suciedad o delicados.	1	2
Cepillo de disco, negro	8.600-034.0	Para limpiar pavimentos muy sucios.	1	2

## Datos técnicos

<b>Potencia</b>		
Tensión nominal	V	36
Capacidad de la batería (variante Pack)	Ah (5h)	200
Consumo medio de potencia	W	2160
Potencia de motor de tracción (potencia nominal)	W	560
Potencia del motor de aspiración	W	560
Potencia del motor de barrido	W	2x560
Categoría de protección		IP X4
<b>Aspirar</b>		
Potencia de aspiración, caudal de aire	l/s	31,4
Potencia de aspiración, depresión	kPa	15
<b>Cepillos de limpieza</b>		
Anchura de trabajo	mm	810
Diámetro cepillos	mm	410
Nº de rotaciones de los cepillos	1/min	200
<b>Medidas y pesos</b>		
Velocidad (máx.)	km/h	5,2
Capacidad ascensional (máx.)	%	2
Potencia teórica por metro cuadrado	m <sup>2</sup> /h	3300
Volumen de los depósitos de agua limpia y agua sucia	l	120/120
máx. temperatura del agua	°C	60
Peso total admisible	kg	694
Peso de transporte	kg	574
Capacidad de carga por unidad	kPa	441
Longitud	mm	1800
Anchura	mm	990
Altura	mm	1170
<b>Valores calculados conforme a la norma EN 60335-2-72</b>		
Valor total de oscilación de los brazos	m/s <sup>2</sup>	<2,5
Inseguridad K	m/s <sup>2</sup>	0,5
Nivel de presión acústica L <sub>pA</sub>	dB(A)	75
Inseguridad K <sub>pA</sub>	dB(A)	3
Nivel de potencia acústica L <sub>WA</sub> + inseguridad K <sub>WA</sub>	dB(A)	93

### Piezas de repuesto

- Sólo deben emplearse accesorios y piezas de repuesto originales o autorizados por el fabricante. Los accesorios y piezas de repuesto originales garantizan el funcionamiento seguro y sin averías del aparato.
- Podrá encontrar una selección de las piezas de repuesto usadas con más frecuencia al final de las instrucciones de uso.
- En el área de servicios de [www.kaercher.com](http://www.kaercher.com) encontrará más información sobre piezas de repuesto.

### Garantía

En todos los países rigen las condiciones de garantía establecidas por nuestra empresa distribuidora. Las averías del aparato serán subsanadas gratuitamente dentro del periodo de garantía, siempre que se deban a defectos de material o de fabricación. En un caso de garantía, le rogamos que se dirija con el comprobante de compra al distribuidor donde adquirió el aparato

o al servicio al cliente autorizado más próximo a su domicilio.

### Declaración CE

Por la presente declaramos que la máquina designada a continuación cumple, tanto en lo que respecta a su diseño y tipo constructivo como a la versión puesta a la venta por nosotros, las normas básicas de seguridad y sobre la salud que figuran en las directivas comunitarias correspondientes. La presente declaración perderá su validez en caso de que se realicen modificaciones en la máquina sin nuestro consentimiento explícito.

**Producto:** Limpiasuelos  
**Modelo:** 1.005-xxx

**Directivas comunitarias aplicables**  
2006/42/CE (+2009/127/CE)  
2004/108/CE

**Normas armonizadas aplicadas**  
EN 55014-1: 2006  
EN 55014-2: 1997 + A1: 2001  
EN 60335-1  
EN 60335-2-29

EN 60335-2-72  
EN 61000-3-2: 2006 + A2: 2009  
EN 61000-3-3: 2008  
EN 62233: 2008

### Normas nacionales aplicadas

-

Los abajo firmantes actúan con plenos poderes y con la debida autorización de la dirección de la empresa.

  
H. Jenner  
CEO

  
S. Reiser  
Head of Approval

Persona autorizada para la documentación:  
S. Reiser

Alfred Kärcher GmbH & Co. KG  
Alfred-Kärcher-Str. 28 - 40  
71364 Winnenden (Germany)  
Tfno.: +49 7195 14-0  
Fax: +49 7195 14-2212

Winnenden, 2010/07/14



 Leia o manual de manual original antes de utilizar o seu aparelho.

Proceda conforme as indicações no manual e guarde o manual para uma consulta posterior ou para terceiros a quem possa vir a vender o aparelho.

## Índice

Avisos de segurança	PT - 1
Funcionamento	PT - 1
Utilização conforme o fim a que se destina a máquina	PT - 1
Protecção do ambiente, eliminação	PT - 1
Elementos de comando e de funcionamento	PT - 2
Antes de colocar em funcionamento	PT - 3
Funcionamento	PT - 4
Parar e desligar	PT - 5
Protecção anticongelante	PT - 5
Transporte	PT - 6
Armazenamento	PT - 6
Conservação e manutenção	PT - 6
Avárias	PT - 7
Acessórios	PT - 8
Dados técnicos	PT - 9
Peças sobressalentes	PT - 9
Garantia	PT - 9
Declaração CE	PT - 9

## Avisos de segurança

Antes da primeira utilização do aparelho, leia este manual de operação e a brochura anexa "Indicações de segurança para aparelhos de limpeza com escovas e aparelhos de extracção por pulverização", n.º 5.956-251 e proceda conforme as indicações.

O aparelho está homologado para funcionar em superfícies com uma inclinação de até 2%.

**O aparelho só pode ser operado quando a capa e todas as tampas estiverem fechadas.**

### Equipamento de segurança

Os dispositivos de segurança destinam-se a proteger o utilizador e não devem, por isso, ser anulados ou evitados o seu funcionamento.

### Botão de parada de emergência

Para desligar imediatamente todas as função.

### Símbolos

Nestas Instruções de Serviço são utilizados os seguintes símbolos:

#### Perigo

Para um perigo eminente que pode conduzir a graves ferimentos ou à morte.

#### Advertência

Para uma possível situação perigosa que pode conduzir a graves ferimentos ou à morte.

#### Atenção

Para uma possível situação perigosa que pode conduzir a ferimentos leves ou danos materiais.

## Funcionamento

A máquina de esfrega e aspiração é utilizada para a limpeza húmida ou para o polimento de pavimentos planos.

- Através da regulação da quantidade de água, da pressão de encosto da escova e da aspiração da água suja é possível adaptar facilmente o aparelho à respectiva função de limpeza.
- Uma largura de trabalho de 810 mm e uma capacidade de 120 l, tanto para o depósito de água limpa como para o depósito de água suja, permitem uma limpeza efectiva com um elevado tempo de utilização.
- O aparelho é automotor, o motor de tracção é alimentado por seis baterias.
- As baterias podem ser carregadas numa tomada de 230V através dum carregador.
- A bateria está integrada na variante pacote.
- Na variante pacote está igualmente incluído um carregador.

### Aviso

De acordo com as tarefas de limpeza, o aparelho pode ser equipado com diversos acessórios.

Consulte o nosso catálogo ou visite-nos na Internet sob [www.karcher.com](http://www.karcher.com).

## Utilização conforme o fim a que se destina a máquina

Utilize este aparelho exclusivamente em conformidade com as indicações destas Instruções de Serviço.

- O aparelho só pode ser utilizado para a limpeza de pisos lisos não sensíveis à humidade e ao polimento.
- O aparelho não é apropriado para a limpeza de solos congelados (p. ex. em armazéns frigoríficos).
- O aparelho só pode ser equipado com acessórios e peças sobressalentes originais.
- O aparelho não é indicado para a utilização em locais com perigo de explosões.
- Com o aparelho não podem ser recolhidos gases inflamáveis, ácidos não diluídos ou solventes.  
Desses produtos fazem parte gasolina, diluente de cores ou óleo de aquecimento, que podem gerar misturas explosivas quando misturados com o ar aspirado. Não utilizar acetona, ácidos e dissolventes não diluídos, visto que podem atacar os materiais utilizados no aparelho.
- Pós reactivos de metal (p. ex. alumínio, magnésio, zinco) em combinação com detergentes altamente alcalinos e ácidos formam gases explosivos.
- O aparelho está homologado para funcionar em superfícies com uma inclinação de até 2%.

## Protecção do ambiente, eliminação



Os materiais da embalagem são recicláveis. Não coloque as embalagens no lixo doméstico, mas sim para uma unidade de reciclagem.



Os aparelhos usados contêm materiais preciosos recicláveis que devem ser entregues numa unidade de reciclagem. Baterias, óleo e produtos semelhantes não devem ser eliminados directamente no meio ambiente. Por isso, elimine os aparelhos usados através de sistemas de recolha adequados.

### Avisos sobre os ingredientes (REACH)

Informações actuais sobre os ingredientes podem ser encontradas em:

<http://www.karcher.de/de/unternehmen/umweltschutz/REACH.htm>

## Elementos de comando e de funcionamento

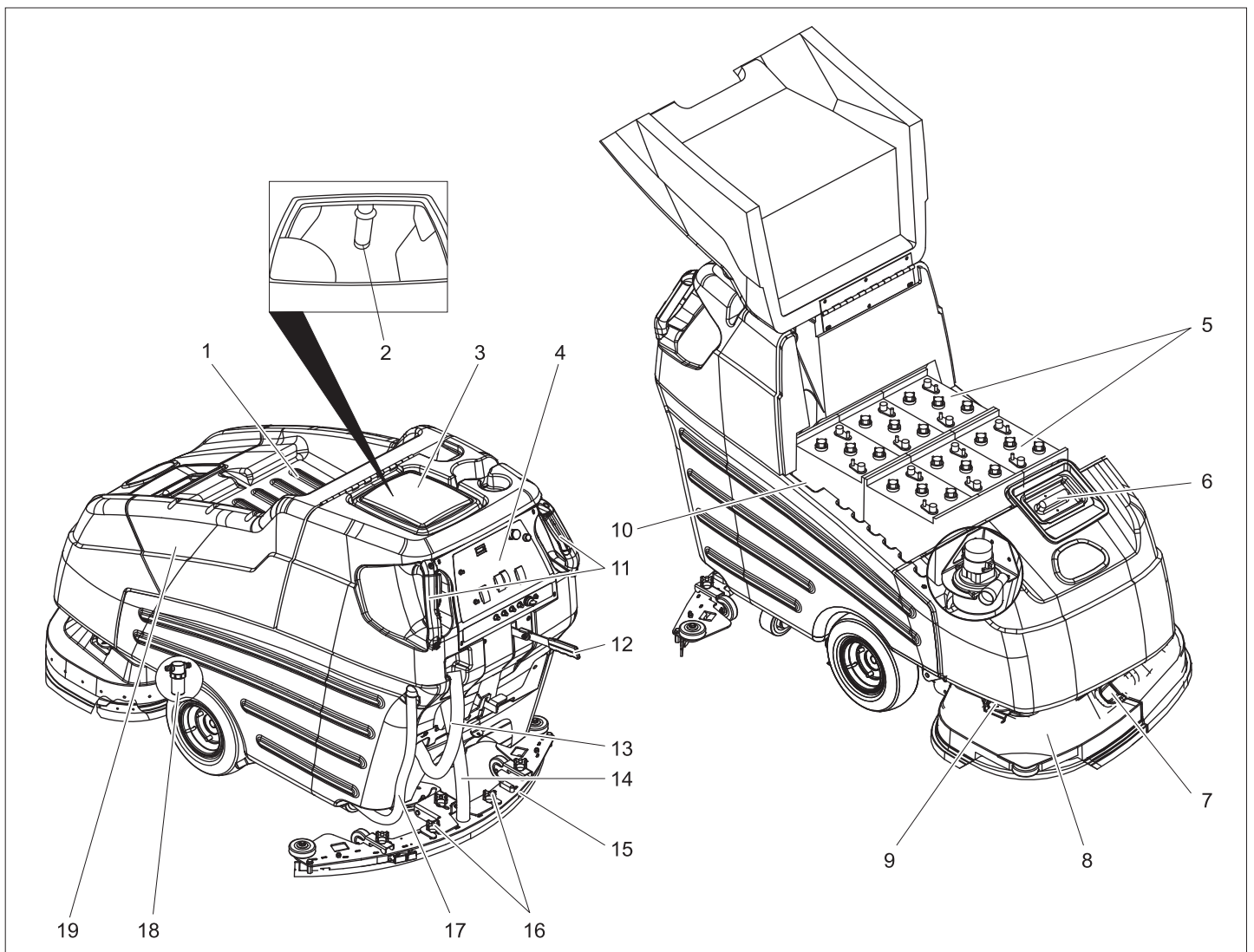

- 1 Local de depósito
- 2 Flutuador
- 3 depósito de água suja
- 4 Painel de comando
- 5 Bateria
- 6 Tanque de água fresca
- 7 Fecho de protecção contra salpicos
- 8 Cabeça de limpeza
- 9 Suporte da protecção contra salpicos
- 10 Ficha da bateria
- 11 Manípulo de deslize com interruptor de marcha
- 12 Alavanca de abaixamento da barra de aspiração
- 13 Mangueira de escoamento de água suja
- 14 Tubo flexível de aspiração
- 15 Barra de aspiração
- 16 Manípulos em cruz para fixar a barra de aspiração
- 17 Mangueira de escoamento de água limpa
- 18 Filtro de água limpa
- 19 Cobertura da bateria

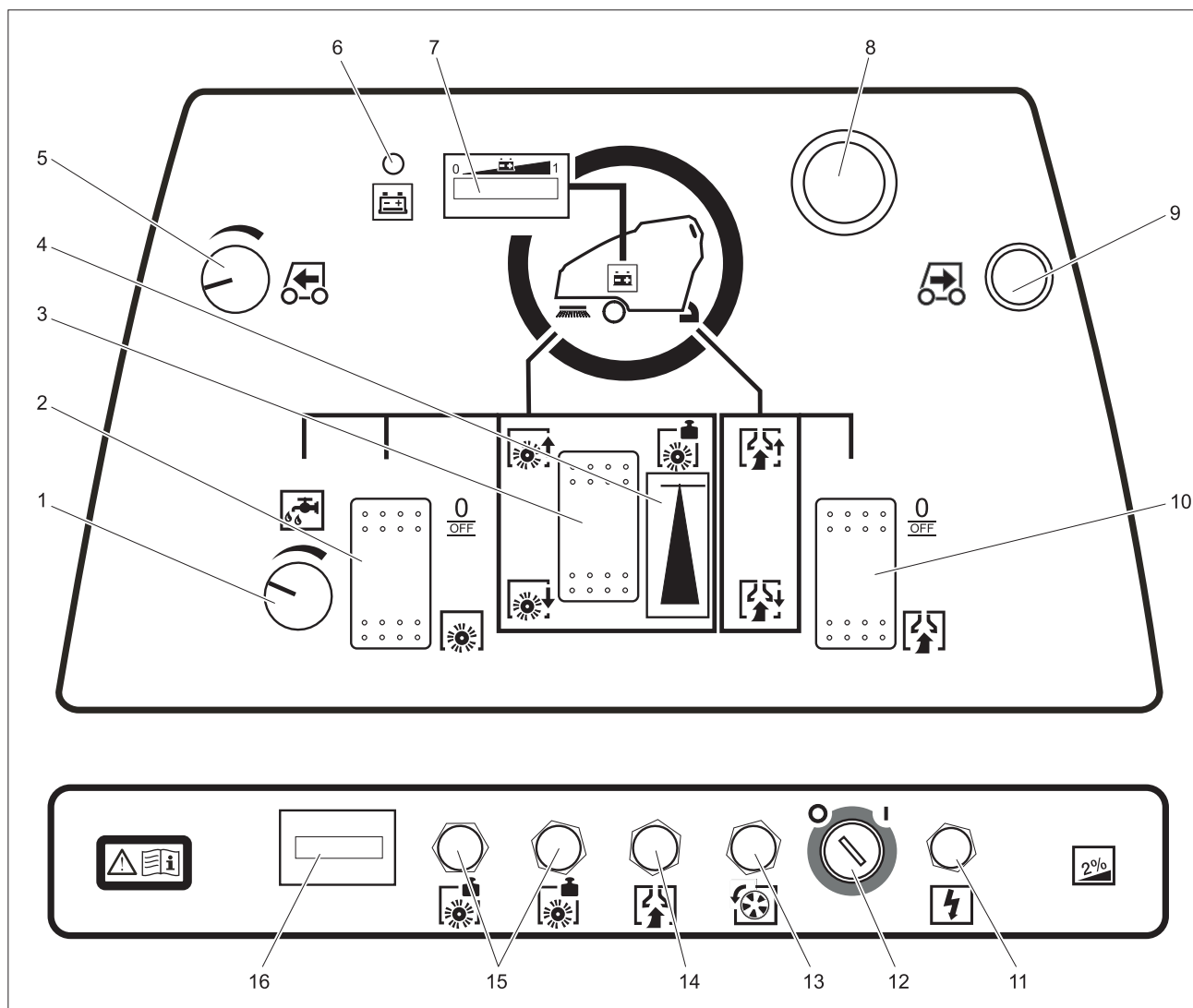

- 1 Botão de regulação da quantidade de água
- 2 Interruptor do accionamento das escovas
- 3 Botão da pressão de encosto das escovas
- 4 Indicação da pressão de encosto das escovas
- 5 Botão rotativo da velocidade de marcha
- 6 Lâmpada de controlo da bateria vazia
- 7 Indicação de controlo da bateria
- 8 Botão de corte de emergência (rodar para destravar)
- 9 Botão de marcha-atrás
- 10 Interruptor da operação de aspiração
- 11 Fusível do comando
- 12 Interruptor de chave
- 13 Fusível da operação de marcha
- 14 Fusível da turbina de aspiração
- 15 Fusível do accionamento das escovas
- 16 Contador das horas de serviço

### Antes de colocar em funcionamento

#### Montar as escovas

Antes da colocação em serviço deverão ser montadas as escovas de disco (veja "Trabalhos de manutenção").

#### Baterias

Observar impreterivelmente os seguintes avisos de advertência ao manusear baterias:

	Observar os avisos na bateria, no manual de instruções e nas instruções de funcionamento do veículo
	Usar óculos de protecção
	Manter o ácido e das baterias fora do alcance das crianças
	Perigo de explosão
	É proibido fogo, faíscas, luz aberta e fumar
	Perigo de corrosão da pele

	Primeiro socorro
	Nota de alerta
	Eliminação dos resíduos
	Não eliminar a bateria no lixo doméstico

#### **⚠ Perigo**

Perigo de explosão. Não colocar ferramentas ou objectos semelhantes sobre a bateria, ou seja, sobre os pólos finais e os conectores de células.

Perigo de lesão. Em caso de ferimentos, evitar o contacto com chumbo. Depois de executar trabalhos na bateria, lavar sempre as mãos.

## Montar e conectar a bateria

Na variante do pacote BAT (BAT-Package) a bateria já está montada.

- Girar a cobertura das baterias para cima.
- Colocar as baterias no respectivo compartimento.

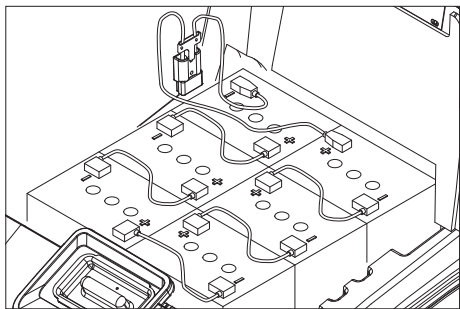

- Aplicar massa de pólos, nos pólos da bateria.
- Untar os pólos e ligá-los com os cabos de ligação juntos.

### ⚠ Advertência

Observe a polaridade correcta!

- Conectar o cabo de ligação fornecido junto aos pólos da bateria ainda livres (+) e (-).

- Fechar a cobertura das baterias.

### ⚠ Advertência

Carregue as baterias antes de colocar em funcionamento o aparelho.

## Indicação do estado de carregamento

Na indicação de controlo da bateria é indicado o estado de carregamento da bateria com um barra luminosa.

Os seguintes dispositivos de alarme advertem contra o descarregamento profundo da bateria:

- Na indicação de controlo da bateria, os elementos de indicação no lado esquerdo da barra luminosa piscam.
- A lâmpada de controlo da bateria vazia acende.
- Ao accionar um interruptor de marcha é emitido um sinal sonoro.

## Para precaver um descarregamento profundo:

- Desligar a turbina de aspiração e o accionamento das escovas.
- Conduzir o aparelho directamente à estação de carga evitando subidas desnecessárias.

## Carregar a bateria

### ⚠ Perigo

Perigo de explosão. Só é permitido carregar baterias húmidas com a cobertura aberta.

### ⚠ Perigo

Perigo de ferimentos por choque eléctrico. Ter atenção à tensão de rede e verificar a protecção eléctrica da tomada. Utilizar o carregador unicamente em locais secos suficientemente ventilados!

## Aviso

O tempo de carga é normalmente de aprox. 10 a 15 horas.

Os carregadores recomendados (adaptados à respectiva bateria utilizada) estão regulados electronicamente e terminam a operação de carga automaticamente.

Todas as funções do aparelho serão interrompidas automaticamente durante o processo de carregamento.

- Girar a cobertura das baterias para cima.
- Retirar a ficha da bateria e ligá-la ao cabo de carga.
- Ligar o carregador à rede eléctrica e conectá-lo.

## Complementarmente para baterias de baixa manutenção (baterias húmidas):

- Uma hora antes de terminar o carregamento, adicionar água destilada e observar o nível de ácido correcto. A bateria está devidamente assinalada.

### ⚠ Perigo

Perigo de queimaduras!

- Ao adicionar água em baterias descarregadas, o ácido poderá derramar.
- Ao manusear ácido de bateria, utilize óculos de protecção e respeite as normas em vigor, para evitar lesões e danos na roupa.
- Se ocorrer um contacto de borrifos de ácido com a pele ou roupa, lavar imediatamente com bastante água.

### Atenção

Perigo de danos!

- Adicionar somente água destilada ou desmineralizada (EN 50272-T3) nas baterias.
- Não utilize aditivos desconhecidos (os chamados elementos de melhoramento) pois, isso obrigaria à perda de todos os direitos à garantia.

### ⚠ Advertência

No caso de aparelhos em pacotes e quando for necessária uma substituição, devem utilizar-se sempre baterias sem manutenção.

## Baterias recomendadas

Fabricante, n.º de encomenda Kärcher	Descrição
DETA 6.654-124.0	bateria, 6V, 180 Ah, sem manutenção, 6 unidades necessárias

## Aparelhos de carregamento recomendados

N.º de pedido – Kärcher	Descrição
6.654-051.0	230V/36V, 25 A

Para o carregador de baterias é necessário um cabo de alimentação/adaptador 6.648-582.

As baterias e os carregadores podem ser adquiridos no comércio especializado.

## Desmontar as baterias

- Girar a cobertura das baterias para cima.
- Desligue o cabo do pólo negativo da bateria.
- Desconectar os restantes cabos das baterias.
- Retirar as baterias.
- Eliminar as baterias gastas de acordo com a legislação em vigor.

## Descarregar

### ⚠ Perigo

Perigo de lesão. Premir o botão vermelho de paragem de emergência para desligar imediatamente todas as funções.

- Montar e conectar as baterias (ver "Antes da colocação em funcionamento")
- Construir uma rampa com as tábuas laterais compridas, encostando as mesmas ao canto da paleta.

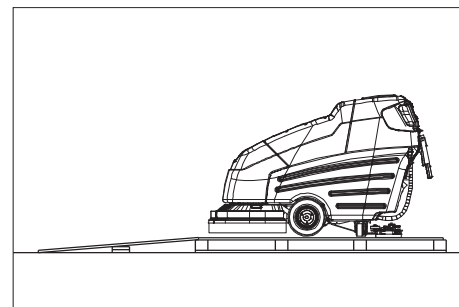

- Preguar a rampa com pregos à paleta.
- Colocar por baixo da rampa as tábuas curtas para apoiá-la.
- Retirar as ripas de madeira frente às rodas.
- Remover o ângulo de fixação no eixo.
- Regular o interruptor de chave para "1".
- Levantar a cabeça de limpeza.
- Accionar a alavanca de marcha e descer lentamente o aparelho da rampa.
- Regular o interruptor de chave para "0".

## Funcionamento

### Aviso

Para uma desactivação correcta de todas as funções é necessário soltar o interruptor de marcha, premir o botão de desactivação de emergência e rodar o interruptor de chave para a posição "0".

### ⚠ Perigo

Perigo de lesão. Carregar os pedais só com um pé. O outro pé deve ficar firme e seguro sobre o piso. Premir o botão vermelho de paragem de emergência para desligar imediatamente todas as funções.

- Realizar os trabalhos de manutenção "Diariamente/antes da operação do aparelho" (ver o capítulo "Conservação e manutenção").

## Condução

### Aviso

O aparelho foi construído de tal modo que a cabeça da escova sobressai no lado direito. Isto permite trabalhar junto dos bordos com uma boa visibilidade.

O aparelho está homologado para funcionar em superfícies com uma inclinação de até 2%.

- Destruar o botão de parada de emergência, rodando-o.
- Colocar a chave no interruptor de chave do painel de comando e rodar para "1".
- Pré-seleccionar a velocidade do aparelho no botão rotativo da velocidade de marcha.
- Segurar o aparelho nos dois manípulos de deslize e premir o interruptor de marcha - o aparelho inicia a marcha.
- Soltar o interruptor de marcha para parar.

### Marcha atrás

- Premir o botão de marcha-atrás juntamente com o interruptor de marcha.

## Encher produtos de consumo

### Água limpa

- Abrir a tampa do depósito de água limpa.
- Encher água limpa (temperatura máxima de 60 °C) até 15 cm por baixo do canto superior do depósito.
- Adicionar detergente.
- Fechar a tampa do depósito de água limpa.

### Detergente

#### ⚠ Advertência

Perigo de danos. Utilizar somente os detergentes recomendados. Se o operador utilizar outros detergentes, corre maiores riscos relativamente à segurança no funcionamento e ao perigo de acidentes.

Utilizar só produtos de limpeza isento de diluentes, ácido clorídico e ácido fluorídico. Ter atenção aos avisos de segurança nos detergentes.

#### Aviso

Não utilizar detergentes que desenvolvam muita espuma.

Detergentes recomendados:

Aplicação	Detergente
Limpeza de conservação de solos resistentes à água	RM 780 RM 746
Limpeza de conservação de superfícies brilhantes (p.ex. granito)	RM 755 es
Limpeza de conservação e limpeza profunda de pavimentos industriais	RM 69 ASF
Limpeza de conservação e limpeza profunda de ladrilhos de alta precisão	RM 753
Limpeza de conservação de ladrilhos em zonas sanitárias	RM 751
Limpeza e desinfecção em zonas sanitárias	RM 732

Eliminação de camadas agarradas a todos os pavimentos resistentes aos álcalis (p.ex. PVC)	RM 752
Eliminação de camadas agarradas aos tapetes de linóleo.	RM 754

## Limpar

- No botão de regulação da quantidade de água regular o caudal da água de acordo com a sujidade do pavimento.
- Pressionar a alavanca da descida da barra de aspiração para baixo; a barra de aspiração é baixada
- Ligar a turbina de aspiração com o interruptor da operação de aspiração.
- Ligar o accionamento das escovas com o interruptor de accionamento das mesmas.  
As escovas são ligadas com o arranque do aparelho e, simultaneamente, é desbloqueada a alimentação da solução de limpeza.
- Baixar a cabeça de limpeza com o botão da pressão de encosto das escovas.
- Premir o botão de marcha.
- Ajustar a pressão de encosto com o botão da pressão de encosto das escovas, com as escovas em rotação.  
A pressão de encosto ajustada pode ser consultada na indicação da pressão de encosto.

### Aviso

Executar tentativas de limpeza com uma pressão de encosto baixa e ir aumentando lentamente a pressão de encosto. Aumentar a pressão de encosto pouco a pouco, até atingir o resultado desejado de limpeza. Uma pressão de encosto correctamente regulada reduz as necessidades de energia e o desgaste das escovas.

### Aviso

Pavimentos com muita sujidade podem ser limpos em duas fases. Neste contexto, a primeira fase de limpeza é utilizada para aplicar e escovar a líquido de limpeza. A primeira fase é executada com a barra de aspiração levantada e a turbina de aspiração desligada. Além disso, são removidos os Aqua-Mizer™ na cabeça de limpeza. Após a actuação do líquido de limpeza, a segunda fase de operação executa o processo de limpeza normal do pavimento.

### Remover Aqua-Mizer

- Levantar a cabeça de limpeza.
- Girar o interruptor de chave para "0" e retirar a chave.
- Abrir o fecho de protecção contra salpicos.
- Puxar as duas metades de protecção contra salpicos para os lados.

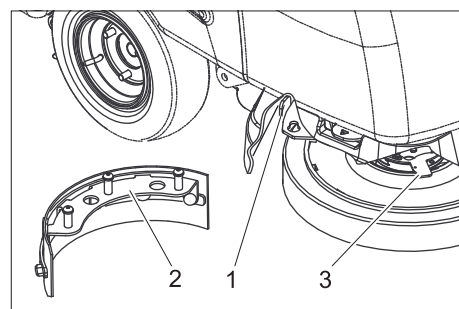

- 1 Alavanca de travamento Aqua-Mizer
- 2 Aqua-Mizer
- 3 Alavanca de travamento da escova de disco

- Rodar a alavanca de travamento da escova de disco no sentido oposto ao dos ponteiros do relógio - a escova cai e pode ser retirada por baixo do aparelho.
- Puxar a alavanca de travamento do Aqua-Mizer para o lado, puxar o Aqua-Mizer para baixo e retirar.
- Montar novamente a escova.
- Repetir a operação no lado oposto.
- Montar novamente a protecção contra salpicos de água.

## Parar e desligar

- Desligar o accionamento das escovas.
- Levantar a cabeça de limpeza.
- Avançar a máquina um pouco para a frente e aspirar a água residual.
- Levantar a barra de aspiração.
- Desligar a turbina de aspiração passados 5 segundos.
- Colocar o interruptor de chave na consola em "0" e retirar a chave.
- Se for necessário, carregar a bateria.

## Escoar água suja

### Atenção

Respeitar as normas locais sobre tratamento de esgotos.

- Retirar a mangueira de escoamento da água suja do respectivo suporte.
- Soltar o manípulo e retirar o tampão da mangueira.
- Posicionar a mangueira de escoamento sobre um dispositivo de recolha adequado e escoar a água suja.
- Lavar o depósito de água suja com água limpa.

## Expelir água limpa

- Retirar a extremidade superior da mangueira de escoamento da água limpa do bocal da mangueira.
- Posicionar a mangueira de escoamento sobre um dispositivo de recolha adequado e escoar a água limpa.

## Protecção anticongelante

No caso de perigo de geadas:

- Esvaziar os depósitos de água limpa e suja.
- Guardar o aparelho num local protegido contra geadas.

## Transporte

### ⚠ Perigo

Perigo de lesões! O aparelho só pode ser manejado para a carga e descarga sobre inclinações de até 10%. Marchar lentamente.

### Atenção

Perigo de ferimentos e de danos! Ter atenção ao peso do aparelho durante o transporte.

- Retirar as escovas de disco da cabeça de escovas.
- Durante o transporte em veículos, proteger o aparelho contra deslizos e tombamentos, de acordo com as directivas em vigor.

## Armazenamento

### Atenção

Perigo de ferimentos e de danos! Ter atenção ao peso do aparelho durante o armazenamento.

Este aparelho só pode ser armazenado em espaços fechados e cobertos.

## Conservação e manutenção

### ⚠ Perigo

Perigo de lesões! Antes de qualquer intervenção no aparelho, colocar o interruptor de chave na posição "0" e retirar a chave. Retirar a ficha da bateria para fora.

- Esvaziar e reciclar a água suja e eventuais restos de água limpa.

## Plano de manutenção

### Diariamente

#### Atenção

Perigo de danos. Não borrifar o aparelho com água e não usar nenhum detergente agressivo.

#### Antes de iniciar os trabalhos:

- Controlar a estanquicidade das conexões da mangueira de aspiração.
- Verificar se há desgaste nas escovas e substituí-las, se necessário.
- Controlar os cabos de tracção e ligações quanto a desgaste e danos.
- Controlar o nível das baterias húmidas e adicionar água destilada sempre que necessário.

#### No fim dos trabalhos:

- Esvaziar a água suja.
- Lavar o depósito de água suja com água limpa.
- limpar o filtro na tampa do reservatório de água suja.
- Limpar o reservatório de água limpa.
- Limpar a parte exterior do aparelho com um pano embebido em barrela.
- Limpar os lábios de aspiração e os lábios de recolha, verificar o seu nível de desgaste e, em caso de necessidade, substituí-los.
- Ligar a aspiração durante um minuto para secar o sistema.
- Não fechar a tampa do reservatório de água limpa e suja, para que os reservatórios possam secar.
- Carregar a bateria.

### Semanalmente

- Verificar a protecção contra salpicos de água na cabeça de limpeza.
- Limpar as juntas entre o depósito de água suja e a tampa e verificar a estanquicidade, se necessário substituí-las.
- Controlar a afinação da barra de aspiração.

### Mensalmente

- Lubrificar o eixo de tracção e os rolos de guia.
- Verificar a barra de aspiração quanto a possíveis danos.
- Controlar todas as funções do aparelho.
- Controlar o desgaste do arrastador da vassoura no aparelho.

### Cada 100 horas de serviço

- Controlar a oxidação dos pólos da bateria e, se necessário, escová-los e lubrificá-los com massa própria. Controlar o assento correcto do cabo de ligação.
- No caso de baterias não isentas de manutenção, controlar a densidade do ácido das células.
- Limpar o dispositivo de elevação da barra de aspiração.
- Limpar as articulações no mecanismo de suspensão da barra de aspiração e na cabeça de limpeza.
- Controlar o desgaste das escovas de carvão e dos comutadores de todos os motores. \*

\* Realização pela assistência técnica.

## Anualmente

- Solicite aos Serviços Técnicos para procederem à inspecção recomendada.

## Trabalhos de manutenção

### Contrato de manutenção

Para um serviço seguro do aparelho podem ser concluídos contratos de manutenção com os escritórios de venda da Kärcher correspondentes.

### Ajustar a barra de aspiração

- Conduzir o aparelho até uma superfície plana.
- Pressionar a alavanca da descida da barra de aspiração para baixo; a barra de aspiração é baixada
- Avançar cerca de 60 cm.
- Parar o aparelho e rodar o interruptor de chave para "0" e retirar a chave. Ter em atenção que o aparelho se deslocou para trás.

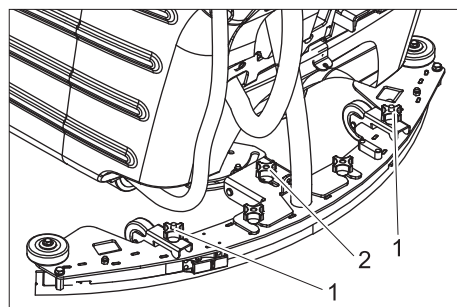

- 1 Alinhar o manípulo de cruz horizontalmente.
- 2 Ajuste de inclinação
- 
- Alinhar a barra de aspiração com os dois manípulos em cruz, de modo que o lábio de aspiração traseiro fique dobrado uniformemente para trás nos dois lados da barra de aspiração (simétrico para o centro).
- Ajustar o ajuste de inclinação, de modo que o lábio de aspiração traseiro fique dobrado para trás sob todo o comprimento.
- Para verificar o ajuste deve-se avançar 60 cm para a frente e verificar o efeito do ajuste de inclinação.

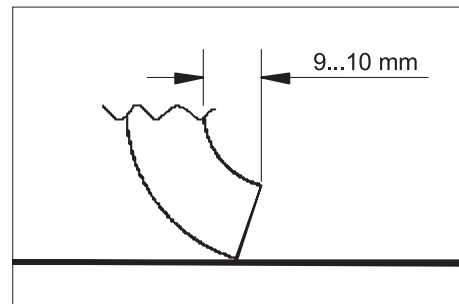

- Ajustar a barra de aspiração através de uma revolução simultânea dos dois manípulos em cruz, de modo que o lábio de aspiração traseiro fique dobrado entre 9 a 10 mm para trás.  
No sentido horário: a dobragem é reduzida.  
No sentido anti-horário: a dobragem aumenta.
- Para verificar o ajuste deve-se avançar 60 cm para a frente e verificar o efeito do ajuste de inclinação.

### Desmontar a barra de aspiração

- Levantar a barra de aspiração.
- Girar o interruptor de chave para "0" e retirar a chave.
- Desmontar a mangueira de aspiração da barra de aspiração.
- Soltar os manípulos em cruz que desempenham a fixação da barra de aspiração e puxar a barra de aspiração para trás, para tirar.

### Virar/substituir o lábio de aspiração dianteiro

- Desmontar a barra de aspiração.

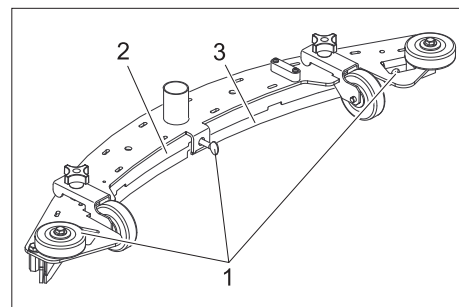

- 1 Parafuso de orelhas
- 2 Placa de pressão
- 3 Lábio de aspiração

- Soltar parafuso de orelhas.
- Remover placa de pressão.
- Retirar lábio de aspiração.

### Aviso

O lábio de aspiração pode ser virado 3 vezes, até estar completamente desgastado. Depois é necessário substituir o lábio de aspiração.

- Virar ou substituir o lábio de aspiração, voltar a posicionar na barra de aspiração e alinhar.
- Inserir novamente a placa de pressão.
- Apertar primeiro o parafuso de orelhas do meio. Ter atenção que a placa de pressão esteja bem encostada no lábio de aspiração.
- Apertar os restantes parafusos de orelhas.

### Virar/substituir o lábio de aspiração tra-seiro

- Desmontar a barra de aspiração.

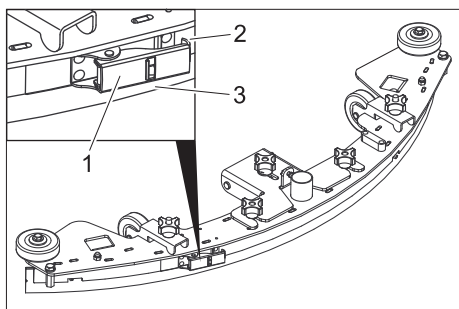

- 1 Fecho de fixação
- 2 Cinta tensora
- 3 Lábio de aspiração

- Abrir o fecho de fixação e remover a cinta tensora.
- Retirar lábio de aspiração.

### Aviso

O lábio de aspiração pode ser virado 3 vezes, até estar completamente desgastado. Depois é necessário substituir o lábio de aspiração.

- Virar ou substituir o lábio de aspiração, voltar a posicionar na barra de aspiração e alinhar.
- Inserir cinta tensora e fechar fecho de fixação. A tensão deve ser suficiente de modo que o lábio de aspiração seja mantido numa posição recta sem dobras. Reajustar eventualmente o fecho de fixação.

### Limpar flutuador

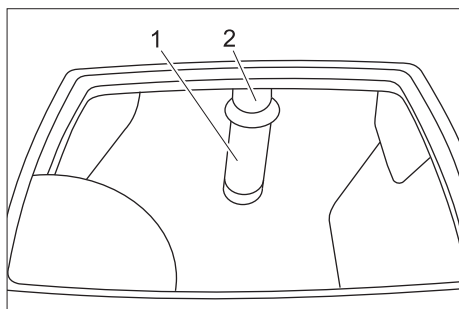

- 1 Filtro com esfera flutuadora
- 2 Tubo

- Limpar filtro exteriormente e passar por água.

- Verificar a flexibilidade da esfera flutuadora.

### Em caso de muita sujidade:

- segurar no tubo e retirar o filtro do tubo.
- Limpar filtro e esfera.
- Segurar o tubo e voltar a encaixar o filtro.

### Substituir as escovas de disco

- Levantar a cabeça de limpeza.
- Girar o interruptor de chave para "0" e retirar a chave.
- Abrir o fecho de protecção contra salpicos.
- Puxar as duas metades de protecção contra salpicos para os lados.
- Rodar a alavanca de travamento da escova de disco no sentido oposto ao dos ponteiros do relógio - a escova cai e pode ser retirada por baixo do aparelho.
- Segurar a nova escova por baixo da cabeça de limpeza.
- Rodar a alavanca de destravamento da escova de disco no sentido horário e pressionar a escova para cima.
- Soltar a alavanca de destravamento e controlar a fixação correcta da escova.
- Repetir a operação no lado oposto.
- Montar novamente a protecção contra salpicos de água.

### Lubrificar o eixo de tracção e os rolos de guia

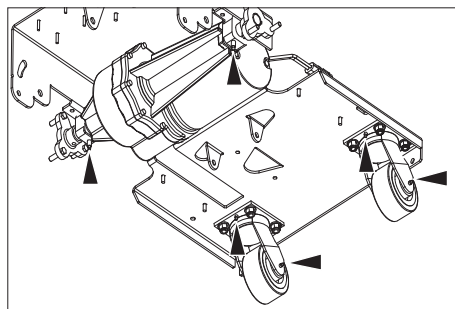

- Lubrificar o bocal de lubrificação com bomba de massa consistente.

## Avarias

### ⚠ Perigo

Perigo de lesões! Antes de qualquer intervenção no aparelho, colocar o interruptor de chave na posição "0" e retirar a chave. Retirar a ficha da bateria para fora.

- Esvaziar e reciclar a água suja e eventuais restos de água limpa.

Em caso de avarias, que não possam ser solucionadas com a ajuda desta tabela, deverá recorrer à Assistência Técnica.

<b>Avaria</b>	<b>Eliminação da avaria</b>	<b>Por quem</b>
O aparelho não entra em funcionamento	Encaixar a ficha da bateria no aparelho.	Operador
	Destruar o botão de parada de emergência, rodando-o.	Operador
	Capacidade da bateria esgotada, carregar bateria.	Operador
	Controlar o posicionamento correcto do cabo da bateria.	Operador
	Controlar o cabo da bateria quanto a eventual formação de corrosão e limpar.	Operador
O aparelho não se desloca ou desloca-se lentamente	Repor o fusível da operação de marcha	Operador
	Rodas de accionamento não têm tracção devido a uma pressão de encosto das escovas demasiado elevada. Reduza a pressão de encosto das escovas.	Operador
	Sobreaquecimento do comando. Desligar o aparelho e deixá-lo arrefecer.	Operador
Potência de aspiração insuficiente	Esvaziar o depósito de água suja.	Operador
	Controlar a afinação da barra de aspiração.	Operador
	Limpar as juntas entre o depósito de água suja e a tampa e verificar a estanquicidade, se necessário substituí-las.	Operador
	Limpar os lábios de aspiração na barra de aspiração e, se necessário, substituí-los ou virá-los.	Operador
	Controlar o tubo de aspiração quanto a entupimento e limpá-lo sempre que necessário.	Operador
	Controlar a ligação entre a mangueira de aspiração e a barra de aspiração e a mangueira de aspiração e o aparelho.	Operador
	Verificar a estanquicidade da mangueira de aspiração, se necessário substituir.	Operador
	Verificar se a tampa na mangueira de aspiração da água suja está fechada.	Operador
	Controlar a afinação da barra de aspiração.	Operador
	Limpar o flutuador e o reservatório (depósito) da água suja.	Operador
	Repor o fusível da turbina de aspiração.	Operador
Resultados de limpeza insuficientes	Regular a pressão de encosto.	Operador
	Verificar se há desgaste nas escovas e substituí-las, se necessário.	Operador
	Controlar a sujidade das escovas e limpar.	Operador
	Verificar se o líquido de limpeza e as escovas são adequadas para os trabalhos de limpeza.	Operador
	Capacidade da bateria esgotada, carregar bateria.	Operador
As escovas não rodam	Repor o fusível do accionamento das escovas.	Operador
	Controlar as escovas quanto a possíveis bloqueios e obstruções por corpos estranhos e remover corpos estranhos.	Operador
Nenhuma ou baixa dosagem da solução de limpeza	Controlar o nível da solução de limpeza no reservatório de água limpa e readicionar sempre que necessário.	Operador
	Aumentar a dosagem do líquido de limpeza.	Operador
	Abertura de ventilação na tampa do reservatório de água limpa entupida. Limpar abertura.	Operador
	Verificar o filtro da água limpa e limpar sempre que necessário.	Operador

## Acessórios

<b>Denominação</b>	<b>Ref<sup>a</sup></b>	<b>Descrição</b>	<b>Unidades</b>	<b>Peça necessária para o aparelho</b>
Escova de disco, branca	8.600-032.0	Para o polimento de soalhos.	1	2
Escova para vidros, vermelha (média, padrão)	8.600-030.0	Para a limpeza de soalhos pouco sujos ou soalhos sensíveis.	1	2
Escova de disco, preta	8.600-034.0	Para a limpeza de soalhos muito sujos.	1	2



## Dados técnicos

<b>Potência</b>		
Tensão nominal	V	36
Capacidade da bateria (variante de pacote)	Ah (5h)	200
Consumo de potência médio	W	2160
Potência do motor de accionamento (potência nominal)	W	560
Potência do motor de aspiração	W	560
Potência do motor das escovas	W	2x560
Tipo de protecção		IP X4
<b>Aspirar</b>		
Potência de aspiração, quantidade de ar	l/s	31,4
Potência de aspiração, depressão	kPa	15
<b>Escovas de limpeza</b>		
Largura de trabalho	mm	810
Diâmetro da escova	mm	410
Velocidade da escova	1/min	200
<b>Medidas e pesos</b>		
Velocidade de marcha (máx.)	km/h	5,2
Capacidade de subida (máx.)	%	2
Desempenho teórico por superfície	m <sup>2</sup> /h	3300
Volume do depósito de água limpa/água suja	l	120/120
Temperatura máxima da água	°C	60
Peso total admissível	kg	694
Peso de transporte	kg	574
Carga de superfície	kPa	441
Comprimento	mm	1800
Largura	mm	990
Altura	mm	1170
<b>Valores obtidos segundo EN 60335-2-72</b>		
Valor total de vibração dos braços	m/s <sup>2</sup>	<2,5
Insegurança K	m/s <sup>2</sup>	0,5
Nível de pressão acústica L <sub>pA</sub>	dB(A)	75
Insegurança K <sub>pA</sub>	dB(A)	3
Nível de potência acústica L <sub>WA</sub> + Insegurança K <sub>WA</sub>	dB(A)	93

### Peças sobressalentes

- Só devem ser utilizados acessórios e peças de reposição autorizados pelo fabricante do aparelho. Acessórios e Peças de Reposição Originais - fornecem a garantia para que o aparelho possa ser operado em segurança e isento de falhas.
- No final das Instruções de Serviço encontra uma lista das peças de substituição mais necessárias.
- Para mais informações sobre peças sobressalentes, consulte na página [www.kärcher.com](http://www.kärcher.com) o ponto dos serviços.

### Garantia

Em cada país vigem as respectivas condições de garantia estabelecidas pelas nossas Empresas de Comercialização. Eventuais avarias no aparelho durante o período de garantia serão reparadas, sem encargos para o cliente, desde que se trate dum defeito de material ou de fabricação. Em caso de garantia, dirija-se, munido do

documento de compra, ao seu revendedor ou ao Serviço Técnico mais próximo.

### Declaração CE

Declaramos que a máquina a seguir designada corresponde às exigências de segurança e de saúde básicas estabelecidas nas Directivas CE por quanto concerne à sua concepção e ao tipo de construção assim como na versão lançada no mercado. Se houver qualquer modificação na máquina sem o nosso consentimento prévio, a presente declaração perderá a validade.

**Produto:** detergente para o solo  
**Tipo:** 1.005-xxx

**Respectivas Directrizes da CE**  
2006/42/CE (+2009/127/CE)  
2004/108/CE

**Normas harmonizadas aplicadas**  
EN 55014-1: 2006  
EN 55014-2: 1997 + A1: 2001  
EN 60335-1  
EN 60335-2-29  
EN 60335-2-72  
EN 61000-3-2: 2006 + A2: 2009

EN 61000-3-3: 2008

EN 62233: 2008

**Normas nacionais aplicadas**

Os abaixo assinados têm procuração para agirem e representarem a gerência.



  
H. Jenner  
CEO

  
S. Reiser  
Head of Approbation

Responsável pela documentação:  
S. Reiser

Alfred Kärcher GmbH & Co. KG  
Alfred-Kärcher-Str. 28 - 40  
71364 Winnenden (Germany)  
Tel.: +49 7195 14-0  
Fax: +49 7195 14-2212

Winnenden, 2010/07/14

  Læs original brugsanvisning inden første brug, følg anvisningerne og opbevar vejledningen til senere efterlæsning eller til den næste ejer.

## Indholdsfortegnelse

Sikkerhedsanvisninger	DA - 1
Funktion	DA - 1
Bestemmelsesmæssig anvendelse	DA - 1
Miljøbeskyttelse, bortskaffelse	DA - 1
Betjenings- og funktionselementer	DA - 2
Inden idrifttagning	DA - 3
Drift	DA - 4
Standse og stille til siden	DA - 5
Frostbeskyttelse	DA - 5
Transport	DA - 5
Opbevaring	DA - 5
Pleje og vedligeholdelse	DA - 5
Fejl	DA - 7
Tilbehør	DA - 7
Tekniske data	DA - 8
Reserve dele	DA - 8
Garanti	DA - 8
Overensstemmelseserklæring	DA - 8

## Sikkerhedsanvisninger

Læs og følg denne betjeningsvejledning samt den vedlagte brochure med sikkerhedsanvisninger for børsterengøringsmaskiner og sprayekstraktionsapparater, 5.956-251, inden maskinen tages i brug første gang.

Maskinen er godkendt til brug på arealer med en stigning på maks. 2%.

**Maskinen må kun sættes i drift, hvis hættten og alle dæksler er lukket.**

### Sikkerhedsanordninger

Sikkerhedsanordningerne tjener brugerens beskyttelse og må ikke sættes ud af drift og deres funktion må ikke omgås.

#### Nødstop-knap

For en øjeblikkelig ud-af-drifttagning af alle funktioner:

### Symboler

I denne driftsvejledning anvendes følgende symboler:

#### **Risiko**

En umiddelbar truende fare, som kan føre til alvorlige personskader eller død.

#### **Advarsel**

En muligvis farlig situation, som kan føre til alvorlige personskader eller til død.

#### **Forsigtig**

En muligvis farlig situation, som kan føre til personskader eller til materialeskader.

## Funktion

Maskinen anvendes til vådrengøring eller polering af jævne gulve.

- Igennem indstilling af vandmængden, børsternes presstryk og smudsvandudsugningen kan det nemt tilpasses til den enkelte rengøringsopgave.
- En arbejdsbredde på 810 mm og en kapacitet for frisk- og snavsevandsbeholdere på 120 l hver muliggør en effektiv rengøring ved lang brugstid.
- Maskinen er selvkørende; køremotoren fødes af batterier.
- Batterierne kan oplades på en 230V-stikkontakt ved hjælp af en oplader.
- Ved package-varianten er batteriet allerede integreret.
- En oplader kommer med package-varianten.

### OBS

Svarende til den enkelte rengøringsopgave kan maskinen udstyres med forskelligt tilbehør.

Spørg efter vores katalog eller besøg os på Internettet på [www.karcher.com](http://www.karcher.com).

## Bestemmelsesmæssig anvendelse

Brug maskinen kun i overensstemmelse med angivelserne i denne driftsvejledning.

- Maskinen må kun benyttes til rengøring af ikke-fugtighedsfølsomme og ikke-poleringsfølsomme glatte gulve.
- Maskinen er ikke egnet til rengøring af frozne gulve (f.eks. i kølehuse).
- Maskinen må kun udstyres med originalt tilbehør og originale reserve dele.
- Maskinen er ikke egnet til brug i eksplosionsudsatte omgivelser.
- Brændbare gas, ufertyndede syrer eller opløsningsmidler må ikke optages med maskinen.  
Hertil hører benzin, fortyndervæske eller fyringsolie, som kan danne eksplosive blandinger når de hvirvles sammen med sugelufften. Undgå brug af acetone, ufertyndede syrer og opløsningsmidler, da disse angriber de materialer, højtryksrensere er lavet af.
- Reaktive metalstøv (f.eks. aluminium, magnesium, zink) i forbindelse med stærk alkaliske eller sure rengøringsmidler.
- Maskinen er godkendt til brug på arealer med en stigning på maks. 2%.

## Miljøbeskyttelse, bortskaffelse



Emballagen kan genbruges. Smid ikke emballagen ud sammen med det almindelige husholdningsaffald, men aflever den til genbrug.



Udtjente apparater indeholder værdifulde materialer, der kan og bør afleveres til genbrug. Batterier, olie og lignende stoffer er ødelæggende for miljøet. Aflever derfor udtjente apparater på en genbrugsstation eller lignende.

### Henvisninger til indholdsstoffer (REACH)

Aktuelle oplysninger til indholdsstoffer finder du på:

<http://www.karcher.de/de/unternehmen/umweltschutz/REACH.htm>

## Betjenings- og funktionselementer

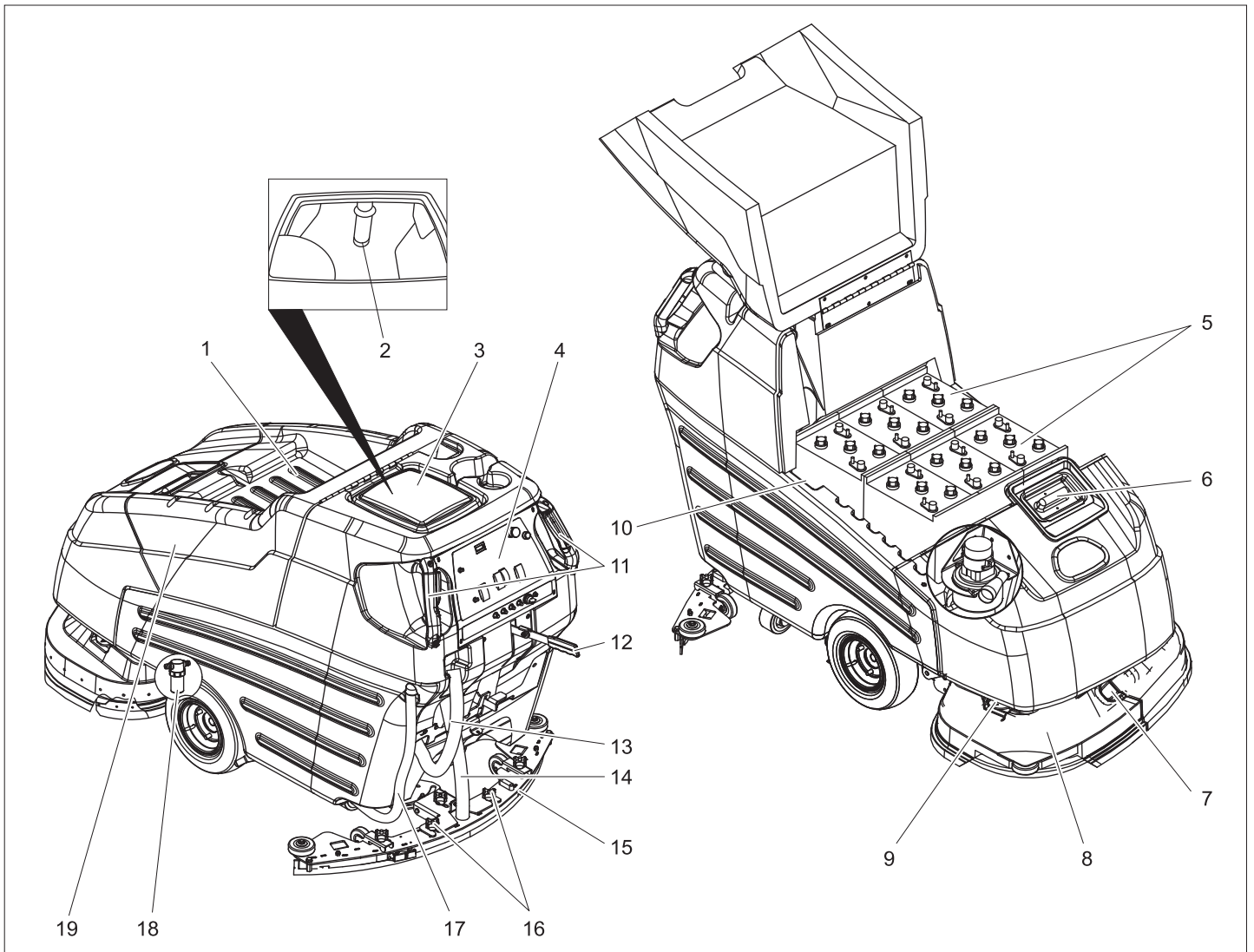

- 1 Opbevaring
- 2 Svømmerventil
- 3 Snavsevandsbeholder
- 4 Betjeningspanel
- 5 Batteri
- 6 Ferskvandtank
- 7 Lås sprøjtebeskyttelse
- 8 Rens hoved
- 9 Holder sprøjtebeskyttelse
- 10 Batteristik
- 11 Skydehåndtag med kørekontakt
- 12 Håndtag sugebjælkesænkning
- 13 Afledningsslange for snavsevand
- 14 Sugeslange
- 15 Sugebjælke
- 16 Vingemøtrikker til fastgørelse af sugebjælken
- 17 Afledningsslange for friskvand
- 18 Filter for friskvand
- 19 Batteriafdækning

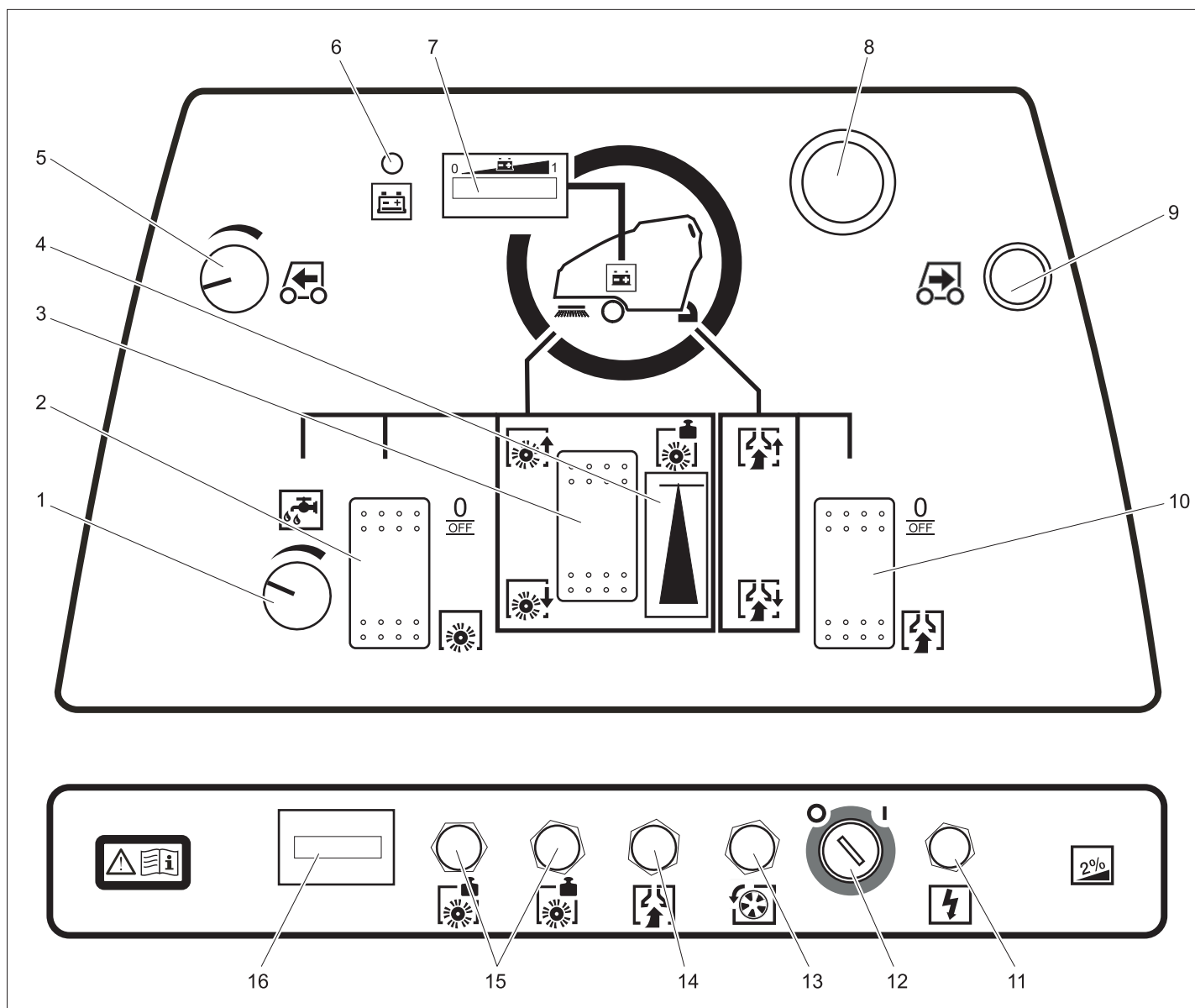

- 1 Reguleringsknap vandmængde
- 2 Kontakt børstedrev
- 3 Knap børstemodpresningstryk
- 4 Display børstemodpresningstryk
- 5 Drejeknap kørehastighed
- 6 Kontrollampe "Batteri tomt"
- 7 Batterikontrol-display
- 8 Nødstop-knap (frigives ved at dreje den)
- 9 Knap tilbagekørsel
- 10 Kontakt sugedrift
- 11 Sikring styringen
- 12 Nøglekontakt
- 13 Sikring køredrev
- 14 Sikring sugeturbine
- 15 Sikring børstedrev
- 16 Driftstimetæller



## Inden idrifttagning

### Montering af børster

Før idrifttagningen skal skivebørsterne monteres (se "Vedligeholdelsesarbejde").

### Batterier

Overhold altid nedenstående advarselshenvisninger ved håndtering af batterier:

	Følg anvisningerne på batterierne, i brugsanvisningen og i køretøjets driftsvejledning
	Brug øjenværn
	Hold børn væk fra syre og batterier
	Eksplodingsfare
	Gnister, åben ild og rygning forbudt

	Ætsningsfare
	Førstehjælp
	Advarselsskilt
	Bortskaffelse
	Smid ikke batterier i affaldstønden

### Risiko

**Eksplodingsfare.** Læg ikke værktøj eller lignende på batteriet, dvs. på endepoler og cellebroer.

**Risiko for tilskadekomst.** Sår må aldrig komme i berøring med bly. Vask altid hænder efter arbejde med batterierne.

## Isættelse og tilslutning af batterierne

Ved varianten BAT-pakke er batterierne allerede monteret

- Sving batteridækslet op.
- Sæt batterierne ind i batterirummet.

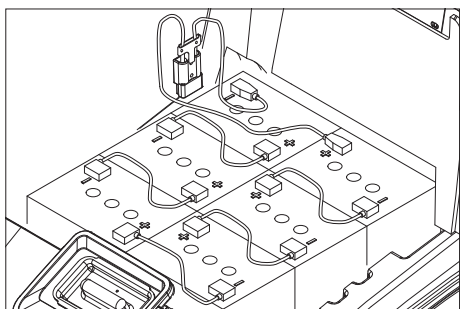

- Smør batteripolerne med polfedt.
- Forbind polerne med det vedlagte kabel.

### ⚠ Advarsel

Sørg for korrekt polaritet.

- Sæt det medfølgende tilslutningskabel fast på de endnu frie batteripoler (+) og (-).

- Lås batteridækslet.

### ⚠ Advarsel

Lad batterierne op, før maskinen tages i brug.

### Ladestatusindikator

På batteridisplet vises batteriernes status ved hjælp af en lysende bjælke.

Følgende signalindretninger advarer for batteriernes fuldafladning:

- På batteridisplet blinker displayelementerne på venstre side af den lysende bjælke.
- Kontrollampe "Batteri tomt" starter at blinke.
- Hvis en kørselskontakt trykkes, høres en advarselstone.

### Til beskyttelse mod fuldafladning:

- Afbryd sugeturbine og børstedrevet.
- Kør maskinen direkte til opladningsstationen. Undgå stigninger.

### Opladning af batteriet

#### ⚠ Risiko

Eksplosionsfare. Det er kun tilladt at oplade vådbatterier, når dækslet er åbnet.

#### ⚠ Risiko

Fare på grund af elektrisk stød. Læg mærke til netspændingen og stikdåsens sikring. Brug kun opladeren i tørre rum med tilstrækkelig ventilation!

### OBS

Opladningstiden er i gennemsnit på ca. 10-15 timer.

De anbefalede ladeaggregater (som passer til de batterier, der benyttes) reguleres elektronisk og afslutter opladningen automatisk.

Under ladeprocessen afbrydes alle andre funktioner automatisk.

- Sving batteridækslet op.
- Træk batteristikket ud og sæt det sammen med ladekablet.
- Forbind opladeren med strømnettet og tænd den.

## Yderligere ved servicefrie batterier (vådbatterier):

- Tilsæt destilleret vand en time før slutningen af opladningen, sørg for korrekt syrestand. Batterierne er mærket tilsvarende.

### ⚠ Risiko

Ætsningsfare!

- Hvis man påfylder vand, når batteriet er afladet, kan der løbe syre ud!
- Brug beskyttelsesbriller ved omgang med batterisyre, og følg forskrifterne for at forhindre tilskadekomst og ødelæggelse af tøj.
- Eventuelle syrestænk på huden eller tøj skal straks skylles af med store mængder vand.

### Forsigtig

Risiko for beskadigelse!

- Brug kun destilleret eller afsaltet vand (EN 50272-T3) til efterfyldning af batterierne.
- Brug ikke fremmede tilsætningsmidler (såkaldte ydelsesforbedrende midler), ellers bortfalder enhver garanti.

### ⚠ Advarsel

Ved såkaldte "Package-maskiner" brug kun servicefri batterier.

### Anbefalede batterier

Producent, Kärcher-bestillingsnr.	Beskrivelse
DETA 6.654-124.0	Batteri, 6V, 180 Ah, servicefri, 6 styk nødvendigt

### Anbefalede oplader

Kärcher-bestillingsnr.	Beskrivelse
6.654-051.0	230V/36V, 25 A

Til begge opladere er et forsyningskabel/adapter 6.648-582 nødvendigt.

Batterier og ladeaggregater kan fås i specialforretninger.

### Afmontere batterierne

- Sving batteridækslet op.
- Klem kablet af fra batteriets minuspol.
- Adskil de resterende kabler fra batterierne.
- Fjern batterierne.
- Gamle batterier skal bortskaffes ifølge de gældende bestemmelser.

## Aflæsning

### ⚠ Risiko

Risiko for tilskadekomst. Tryk på nødstop-knappen for at tage alle funktioner ud af drift øjeblikkeligt.

- Isætte og tilslutte batterierne (se, "Før ibrugtagningen").
- Læg emballagens lange sidebræt mod pallen som rampe.

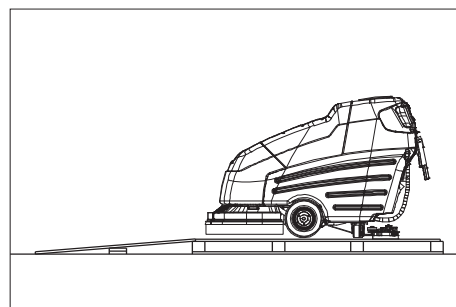

- Fastgør rampen på paletten med søm.
- Læg de korte bræt under rampen som støtte.
- Fjern trællisterne foran hjulene.
- Fjern fastspændingsvinklen ved akslen.
- Stil nøglekontakten på "1".
- Løft renehovedet.
- Aktiver kørselsretningskontakten og kørselsretningen med fra rampen.
- Stil nøglekontakten på "0".

## Drift

### OBS

Tryk på nødstop-knappen og drej nøglekontakten til stilling "0", hvis alle funktioner skal sættes ud af drift øjeblikkeligt.

### ⚠ Risiko

Risiko for tilskadekomst. Træd pedalerne altid kun med en fod. Den anden fod skal stå fast og sikkert på gulvet. Tryk på nødstop-knappen for at tage alle funktioner ud af drift øjeblikkeligt.

- Vedligeholdelsesarbejder bør gennemføres "Dagligt/inden driftsstart" (se afsnit "Vedligeholdelse og pleje").

## Kørsel

### OBS

Maskinen er konstrueret således, at børstehovedet rager højre fremad. Det sørger for et overskueligt arbejde tæt ved randen. Maskinen er godkendt til brug på arealer med en stigning på maks. 2%.

- Frigiv nødstop-knappen ved at dreje den.
- Stik nøglen ind i nøglekontakten på betjeningspanelet og drej den til "1".
- Hastigheden vælges i forud med drejeknappen Kørselshastighed.
- Hold maskinen fast ved begge skydehåndtag og brug en kørekontakt - maskinen kører.
- Giv slip for køreskontakten for at standse.

### Bak

- Supplerende til kørekontakten skal knap tilbagekørsel betjenes.

## Påfyldning af driftsstoffer

### Ferskvand

- Åbn dækslet til friskvandsbeholderen.
- Påfyld friskvand (maksimalt 60 °C) op til 15 cm under beholderens overkant.
- Påfyld rengøringsmiddel.
- Luk dækslet til friskvandsbeholderen.

## rengøringsmiddel

### ⚠ Advarsel

Risiko for beskadigelse. Brug kun de anbefalede rensmidler. Ved brug af andre rensmidler bærer brugeren den forøgede risiko med hensyn til driftssikkerhed og ulykkesrisiko.

Brug kun rensmidler, der ikke indeholder opløsningsmidler, salt- eller oxidisyre.

Tag højde for sikkerhedsanvisningerne på rensmidlerne.

### OBS

Brug ikke stærkt skummende rengøringsmidler.

Anbefalede rengøringsmidler:

Anvendelse	Rensmiddel
Vedligeholdelsesrensning af alle vandbestandige gulve	RM 780 RM 746
Vedligeholdelsesrensning af glinsende overflader (f.eks. granit)	RM 755 es
Vedligeholdelsesrensning og hovedrengøring af industrigulve	RM 69 ASF
Vedligeholdelsesrensning og hovedrengøring af fliser af fint stentøj	RM 753
Vedligeholdelsesrensning af fliser inden for sundhedsområdet	RM 751
Rensning og desinfektion inden for sundhedsområdet	RM 732
Fjernelse af alle alkalibestående gulvbelægnings (f.eks. PVC)	RM 752
Fjernelse af linoleumgulvbelægnings	RM 754

## Rensning

- Indstil vandmængden på reguleringsknappen svarende til gulvbelægningsens tilsmudsningsgrad.
- Tryk håndtaget nedad; sugebjælken sænkes.
- Tænd sugeturbinen med kontakt Sugedrift.
- Tænd børstedrevet med kontakt Børstedrev.  
Børsterne startes ved kørsel, samtidigt frigives tilløb af rengøringsopløsningen.
- Sænk rengøringshovedet med knap Børstemodpresningstryk.
- Betjen kørekontakten.
- Indstil modpresningstrykket med roterende børster med knap Børstemodpresningstryk.  
Den indstillede modpresningstryk vises i display Modpresningstryk.

### OBS

Gennemfør de første rengøringsforsøg med lav modpresningstryk. Forøg trykket trinvis indtil det ønskede rengøringsresultat opnås. En korrekt indstillet tryk reducerer strømforbruget og børsternes slitage.

### OBS

Stærkt tilsmudsede gulve kan rengøres i to gange. I første arbejdsgang påføres rengøringsvæsken og børstes ind. Den første gennemgang foretages med løftet sugebjælke og slukket sugeturbine. Yderligere fjernes Aqua-Mizer™ på rengøringshovedet. Efter indvirkning af rengøringsvæsken, rengøres overfladen som altid.

### Fjerne Aqua-Mizer

- Løft rensenhovedet.
- Drej tændingsnøglen om på "0" og træk nøglen ud.
- Åbn sprøjtbeskyttelsens lås.
- Træk begge sprøjtebeskyttelseshalvdele til siden.

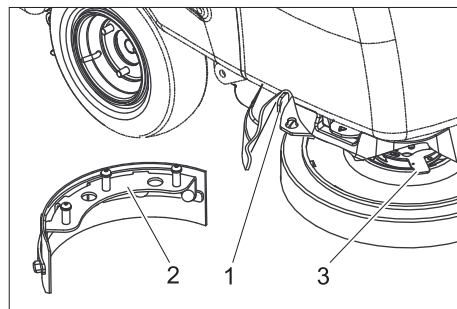

- 1 Låsehåndtag Aqua-Mizer
- 2 Aqua-Mizer
- 3 Låsehåndtag skivebørste

- Drej skivebørstens låsehåndtag imod ret - børsten falder ned og kan trækkes fremad under maskinen.
- Træk Aqua-Mizers låsehåndtag til siden og fjern Aqua-Mizer nedad.
- Monter Børsten igen.
- Gentag processen på den modstående side.
- Monter sprøjtebeskyttelsen igen.

## Standse og stille til siden

- Sluk børstedrevet.
- Løft rensenhovedet.
- Kør kort fremad og udsug den resterende vandmængde.
- Løft sugebjælken.
- Sluk sugeturbinen efter 5 sekunder.
- Stil nøglekontakten på betjeningspanelet på „0“ og træk nøglen ud.
- Oplad evt. batteriet.

## Dræn snavse vandet.

### Forsigtig

Følg de lokale bestemmelser vedrørende behandling af spildevand.

- Tag afledningsslangen til snavse vandet ud af holderen.
- Løsn spændegrebet og træk proppen ud af slangen.
- Afledningsslangen sænkes over en velegnet samlingsindretning og snavse vandet afledes.
- Skyl snavsevandsbeholderen med klart vand.

## Dræn ferskvandet

- Træk det øverste stykke af ferskvandens afledningslange fra slangenippelen.
- Afledningsslangen sænkes over en velegnet samlingsindretning og ferskvandet afledes.

## Frostbeskyttelse

Ved frostrisiko:

- Tøm frisk- og snavsevandsbeholderen.
- Stil maskinen i et frostsikkert rum.

## Transport

### ⚠ Risiko

Fysisk Risiko! Maskinen må kun køres på stigninger op til 10% til på- og aflæsning. Kør langsomt.

### Forsigtig

Fare for person- og materialeskader! Hold øje med maskinens vægt ved transporten.

- Fjern skivebørsterne fra børstehovedet.
- Ved transport i biler skal renseren fastspændes i.h.t. gældende love.

## Opbevaring

### Forsigtig

Fare for person- og materialeskader! Hold øje med maskinens vægt ved opbevaring.

Denne maskine må kun opbevares indendørs.

## Pleje og vedligeholdelse

### ⚠ Risiko

Fysisk Risiko! Stil nøglekontakten på "0" og træk nøglen ud før alle arbejder på maskinen. Træk batteristykket ud.

- Aftøm og bortskaf snavse vand og resterende friskvand.

## Vedligeholdelsesskema

### Dagligt

#### Forsigtig

Risiko for beskadigelse. Spul ikke maskinen med vand, og brug ikke aggressive rengøringsmidler.

#### Før driftstart:

- Kontroller sugeslangens stikforbindelser med hensyn til tæthed.
- Kontroller børsterne for slid, udskift dem ved behov.
- Kontroller tovføringer og forbindelser med hensyn til slid og skader.
- Kontroller syrestatus ved vådbatterier, påfyld evt. destilleret vand.

#### Efter drift:

- Luk snavse vandet ud.
- Skyl snavsevandsbeholderen med klart vand.
- Rengør sivet i snavsevandsnaken.
- Rens ferskvandstanken.
- Rengør maskinen udvendigt med en fugtig klud vædet i mild vaskelud.
- Rengør sugelæber og aftøringslæber, kontroller dem for slid og udskift dem ved behov.
- Sugningen til tørring af systemet tændes for et minut.
- Læg fra ferskvandtank og snavsevands-tank må ikke lukkes, de skal tørre.
- Oplad batteriet.

### En gang om ugen

- Kontroller sprøjtebeskyttelsen på renehovedet.
- Rengør tætningerne mellem snavse-vandsbeholderen og dækslet og kontroller deres tæthed, udskift dem ved behov
- Kontroller sugebjælkenes indstilling.

### En gang om måneden

- Smør drivakslen og styringsrullerne.
- Kontroller sugebjælken for beskadigelse.
- Kontroller maskinens funktion.
- Kontroller maskinens børstemedtager for slitage.

### Servicearbejde for hver 100 driftstimer

- Kontroller batteripolerne for oxidation, børst dem af ved behov og smør dem med polfedt. Hold øje med at kablerne sidder fast.
- Kontroller cellernes syredensitet ved ikke-servicefri batterier.
- Rens sugebjælken.
- Rens leddene på sugebjælkenes op-hængning og rengøringshovedet.
- Kontroller kulbørsterne og kommutator fra alle motorer for slitage. \*

\* Gennemføres af kundeservice.

### En gang om året

- Få kundeservice til at udføre den foreskrevne inspektion.

### Vedligeholdelsesarbejder

#### Serviceaftale

For at sikre en pålidelig drift af maskinen kan der indgås serviceaftaler med det relevante Kärcher-salgskontor.

#### Indstilling af sugebjælke

- Kør maskinen på en glat overflade.
- Tryk håndtaget nedad; sugebjælken sænkes.
- Kør mindst 60 cm fremad.
- Stands maskinen, drej tændingsnøglen om på "0" og træk nøglen ud. Hold øje med at maskinen ikke ruller tilbage.

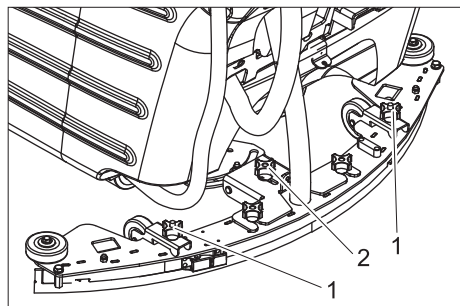

- 1 Juster stjernegrebet vandret
- 2 Hældningsjustering

- Juster sugebjælken således med begge stjernegreb, at den bageste sugelæbe er jævnlgt bøjet tilbage på begge sugebjælker (symmetrisk til midten).
- Indstil hældningsjusteringen således, at den bageste sugelæbe er jævnlgt bøjet tilbage på hele lægden.

- For at kontrollere indstillingen skal du køre hver 60 cm fremad og kontrollere effekten af den nye indstilling.

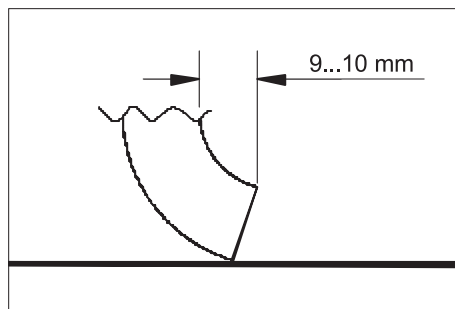

- Ved smtidig drejning af begge stjernegreb indstilles sugebjælken således, at den bageste sugelæbe er bøjet 9 til 10 mm tilbage.  
Med uret: Gennembøjning bliver mindre.  
Imod uret: Gennembøjning bliver større.
- For at kontrollere indstillingen skal du køre hver 60 cm fremad og kontrollere effekten af den nye indstilling.

#### Afmontere sugebjælken

- Løft sugebjælken.
- Drej tændingsnøglen om på "0" og træk nøglen ud.
- Træk sugeslange fra sugebjælken.
- Låsn stjerne grebet til sugebjælkefastspændingen og træk sugebjælken tilbage og fjern den.

#### Vende/udskifte den forreste sugelæbe

- Afmonter sugebjælken.

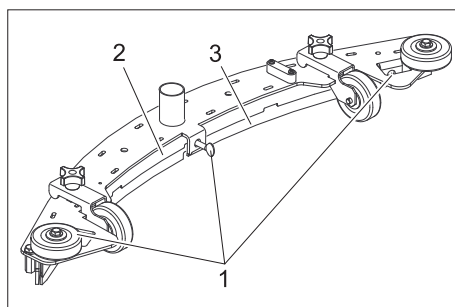

- 1 Vingeskrue
- 2 Trykplade
- 3 Sugelæbe

- Løsn vingeskruen.
- Fjern trykpladen.
- Tag sugelæben ud.

#### OBS

*Sugelæben kan vendes 3 gange indtil kanterne er slidt. Så er der brug for en ny sugelæbe.*

- Vend eller udskift sugelæben, sæt den tilbage i sugebjælken og juster den.
- Sæt trykpladen tilbage.
- Stram først den mellemste vingeskrue. Hold øje med at trykpladen ligger tæt på sugelæben.
- Stram de resterende vingeskruer.

#### Vende/udskifte den bageste sugelæbe

- Afmonter sugebjælken.

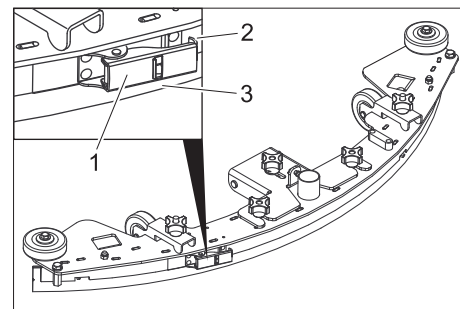

- 1 Spændingslås
- 2 Spændingsbånd
- 3 Sugelæbe

- Åbn spændingslåsen og fjern spændingsbåndet.
- Tag sugelæben ud.

#### OBS

*Sugelæben kan vendes 3 gange indtil kanterne er slidt. Så er der brug for en ny sugelæbe.*

- Vend eller udskift sugelæben, sæt den tilbage i sugebjælken og juster den.
- Sæt spændingsbåndet i og stram spændingslåsen. Spændingen skal være så stort, at sugelæben holdes lige uden folder. Juster evt. spændingslåsen.

#### Rense svømmerem

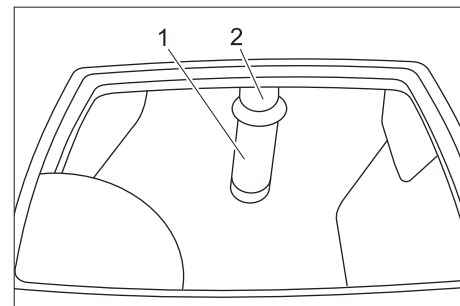

- 1 Siv med svømmerkugle
- 2 Rør

- Rens og spol sivet udvendigt.
- Kontroller svømmerkuglens bevægelighed.

#### Ved stærk tilsmudsning:

- Hold røret fast og træk sivet fra røret.
- Rens siv og kugle.
- Hold røret fast og sæt sivet på igen.

#### Udskiftning af skivebørster

- Løft renehovedet.
- Drej tændingsnøglen om på "0" og træk nøglen ud.
- Åbn sprøjtebeskyttelsens lås.
- Træk begge sprøjtebeskyttelseshalvdele til siden.
- Drej skivebørstens låsehåndtag imod ret - børsten falder ned og kan trækkes fremad under maskinen.
- Hold den nye børste under rengøringshovedet.
- Drej skivebørstens låsehåndtag med uret og tryk børsten opad.
- Giv slip på låsehåndtaget og kontroller om børsten sidder fast.
- Gentag processen på den modstående side.
- Monter sprøjtebeskyttelsen igen.

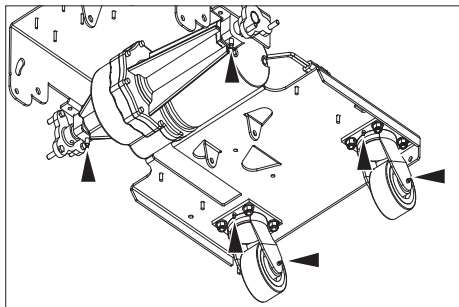

**⚠ Risiko**

*Fysisk Risiko! Stil nøglekontakten på "0" og træk nøglen ud før alle arbejder på maskinen. Træk batteristikket ud.*

➔ Aftøm og bortskaf snavsevand og resterende friskvand.

Kontakt kundeservice ved fejl, som ikke kan afhjælpes ved hjælp af denne tabel.

➔ Smør småringsnippelen med fedtpressen.

Fejl	Afhjælpning	Fra hvem
Maskinen kan ikke startes	Sæt batteristikket ind på maskinen.	Betjener
	Frigiv nødstop-knappen ved at dreje den.	Betjener
	Batterikapacitet lav, oplad batteriet.	Betjener
	Kontroller om batteriets kabel sidder fast.	Betjener
	Kontroller batteriets kabel for korrosion, rens evt.	Betjener
Maskinen kører ikke eller kun langsomt	Sæt sikringen Køredrev tilbage	Betjener
	Drivhjul griber ikke på grund af en for høj modpresningstryk, reducer børstens modpresningstryk.	Betjener
	Styringen overophedet, sluk maskinen og lad den køle ned.	Betjener
Utilstrækkelig sugeseffekt	Tøm snavsevandsbeholderen.	Betjener
	Kontroller sugebjælkens indstilling.	Betjener
	Rengør tætningerne mellem snavsevandsbeholderen og dækslet og kontroller deres tæthed, udskift dem ved behov	Betjener
	Rengør sugelæberne på sugebjælken, udskift dem ved behov	Betjener
	Kontroller om sugeslangerne er tilstoppet, rens ved behov.	Betjener
	Kontroller forbindelsen mellem sugeslangen og sugebjælken og sugeslangen og maskinen.	Betjener
	Kontroller om sugeslangerne er tæt, udskift ved behov.	Betjener
	Kontroller, om låget på snavsevand-afledningsslangen er lukket	Betjener
	Kontroller sugebjælkens indstilling.	Betjener
	Rens svømmeren i snavsevandbeholderen.	Betjener
Sæt sikringen Sugeturbine tilbage.	Betjener	
Utilstrækkeligt rengøringsresultat	Indstille modpresningstrykket.	Betjener
	Kontroller børsterne for slid, udskift dem ved behov.	Betjener
	Kontroller børsten for tilsmudsning, rens.	Betjener
	Kontroller om rengøringsmiddel og børster er egnet til rengøringsarbejdet.	Betjener
	Batterikapacitet lav, oplad batteriet.	Betjener
Børsterne drejer ikke	Sæt sikringen Børstedrev tilbage.	Betjener
	Kontroller børsterne med hensyn til fremmedlegemer, fjern fremmedlegemer.	Betjener
Ingen eller for ringe dosering af rengøringsopløsningen	Kontroller rengøringsopløsningen i ferskvandstanken, påfyld efter behov.	Betjener
	Forøge dosering af rengøringsvæsken.	Betjener
	Ventilationsåbningen i ferskvandstankens dæksel tilstoppet, rens åbningen.	Betjener
	Kontroller ferskvandstankens filter, rengør det ved behov.	Betjener

**Tilbehør**

Navn	Partnr.	Beskrivelse	Styk.	Maskinen har brug for styk
Skivebørste, hvidt	8.600-032.0	Til polering af gulve.	1	2
Skivebørste, rødt (medium, standard)	8.600-030.0	Til rengøring af let tilsmudsede eller følsomme gulve.	1	2
Skivebørste, sort	8.600-034.0	Til rengøring af stærk tilsmudsede gulve.	1	2



## Tekniske data

<b>Effekt</b>		
Mærkespænding	V	36
Batterikapacitet (pakke-varianten)	Ah (5h)	200
Mellemste optagne effekt	W	2160
Køremotorydelse (mærkeydelse)	W	560
Sugemotorydelse	W	560
Børstemotorydelse	W	2x560
Kapslingsklasse		IP X4
<b>Sugning</b>		
Sugeeffekt, luftmængde	l/s	31,4
Sugeeffekt, undertryk	kPa	15
<b>Rengøringsbørster</b>		
Arbejdsbredde	mm	810
Børstediameter	mm	410
Børsteomdrejningstal	1/min	200
<b>Mål og vægt</b>		
Kørehastighed maks.	km/h	5,2
Stigningsevne maks.	%	2
Teoretisk fladeydelse	m <sup>2</sup> /h	3300
Volumen frisk-/snavevandsbeholder	l	120/120
maks. vandtemperatur	°C	60
Tilladt totalvægt	kg	694
Transportvægt	kg	574
Overfladebelastning	kPa	441
Længde	mm	1800
Bredde	mm	990
Højde	mm	1170
<b>Oplyste værdier ifølge EN 60335-2-72</b>		
Samlet svingningsværdi arme	m/s <sup>2</sup>	<2,5
Usikkerhed K	m/s <sup>2</sup>	0,5
Lydtryksniveau L <sub>pA</sub>	dB(A)	75
Usikkerhed K <sub>pA</sub>	dB(A)	3
Lydeffektniveau L <sub>WA</sub> + usikkerhed K <sub>WA</sub>	dB(A)	93

### Reservedele

- Der må kun anvendes tilbehør og reservedele, der er godkendt af producenten. Originaltilbehør og -reservedele er en garanti for, at maskinen kan fungere sikkert og uden fejl.
- Et udvalg over de reservedele som bruges meget ofte finder De i slutningen af betjeningsvejledningen
- Yderligere informationen om reservedele finder De under [www.kaercher.com](http://www.kaercher.com) i afsni "Service".

### Garanti

I de enkelte lande gælder de af vore forhandlere fastlagte garantibetingelser. Eventuelle fejl på apparatet afhjælpes gratis inden for garantien, såfremt fejlen kan tilskrives en materiale- eller produktionsfejl. Hvis De ønsker at gøre garantien gældende, bedes De henvende Dem til Deres forhandler eller nærmeste kundeservice medbringende kvittering for købet.

### Overensstemmelseserklæring

Hermed erklærer vi, at den nedenfor nævnte maskine i design og konstruktion og i den af os i handlen bragte udgave overholder de gældende grundlæggende sikkerheds- og sundhedskrav i EF-direktiverne. Ved ændringer af maskinen, der foretages uden forudgående aftale med os, mister denne erklæring sin gyldighed.

**Produkt:** Gulvrensere  
**Type:** 1.005-xxx

**Gældende EF-direktiver**  
2006/42/EF (+2009/127/EF)  
2004/108/EF

**Anvendte harmoniserede standarder**  
EN 55014-1: 2006  
EN 55014-2: 1997 + A1: 2001  
EN 60335-1  
EN 60335-2-29  
EN 60335-2-72  
EN 61000-3-2: 2006 + A2: 2009  
EN 61000-3-3: 2008  
EN 62233: 2008

**Anvendte tyske standarder**  
-

Undertegnede agerer på vegne af og med fuldmagt fra ledelsen.

  
H. Jenner  
CEO

  
S. Reiser  
Head of Approbation

Dokumentationsbefuldmægtiget:  
S. Reiser

Alfred Kärcher GmbH & Co. KG  
Alfred-Kärcher-Str. 28 - 40  
71364 Winnenden (Germany)  
Tlf.: +49 7195 14-0  
Fax: +49 7195 14-2212

Winnenden, 2010/07/14

 Før første gangs bruk av apparatet, les denne originale bruksanvisningen, følg den og oppbevar den for senere bruk eller for overlevering til neste eier.

## Innholdsfortegnelse

Sikkerhetsanvisninger	NO - 1
Funksjon	NO - 1
Forskriftsmessig bruk	NO - 1
For miljøet, avhending	NO - 1
Betjenings- og funksjonsorganer	NO - 2
Før igangsetting	NO - 3
Drift	NO - 4
Stansing og parkering	NO - 5
Frostbeskyttelse	NO - 5
Transport	NO - 5
Lagring	NO - 5
Pleie og vedlikehold	NO - 5
Funksjonsfeil	NO - 7
Tilbehør	NO - 8
Tekniske data	NO - 8
Reservedeler	NO - 8
Garanti	NO - 8
CE-erklæring	NO - 8

## Sikkerhetsanvisninger

Før maskinen tas i bruk for første gang, må bruker lese nøye gjennom denne bruksanvisningen og følge vedlagte sikkerhetsanvisninger for gulvskuremaskiner og tepperensere, 5.956-251.

Maskinen må kun brukes på flater med en stigning på inntil 2%.

**Maskinen må kun brukes når hoveddekslet og alle andre deksler er stengt.**

### Sikkerhetsinnretninger

Sikkerhetsinnretninger er beregnet for å beskytte brukeren og må ikke settes ut av drift eller omgås.

### Nødstopppknapp

For umiddelbar utkobling av alle maskinens funksjoner.

### Symboler

I denne bruksveiledningen brukes følgende symboler:

#### **Fare**

For en umiddelbar truende fare som kan føre til store personskader eller til død.

#### **Advarsel**

For en mulig farlig situasjon som kan føre til store personskader eller til død.

#### **Forsiktig!**

For en mulig farlig situasjon som kan føre til mindre personskader eller til materielle skader.

## Funksjon

Senne skure-suge maskin er beregnet for våtrengjøring eller polering av jevne gulv.

- Den kan ved innstilling av vannmengden, børstetrykket og bruktvannssoppsugingen lett tilpasses en hver rengjøringsoppgave.
- En arbeidsbredde på 810 mm og frisk- og spillvanntank på 120 liter, muliggjør en effektiv rengjøring med lange arbeidsøkter.
- Maskinen er selvgående; fremdriftsmotoren drives av seks batterier.
- Batteriene kan lades ved hjelp av en batterilader i en 230 V stikkontakt.
- Batteriene er allerede integrert i Package-variantene.
- En batterilader er vedlagt i Package-variantene.

### Bemerk

Maskinen kan utstyres med forskjellig tilbehør, avhengig av den enkelte rengjøringsoppgave.

Spør etter vår katalog eller besøk oss på Internett på [www.karcher.com](http://www.karcher.com).

## Forskriftsmessig bruk

Bruk av denne maskinen må utelukkende være iht. det som er angitt i denne bruksanvisning.

- Maskinen må kun brukes til rengjøring av glatte gulv som tåler fuktighet og polering.
- Maskinen er ikke egnet til rengjøring av frosne gulv (f.eks. i kjølerom).
- Til maskinen må det kun brukes originalt tilbehør og originale reservedeler.
- Maskinen egner seg ikke for bruk i eksplosjonsfarlige omgivelser.
- Maskinen skal ikke brukes til å samle opp brennbare gasser, uforynnede syrer eller løsemidler.  
Til dette hører bensin, malingstynner eller fyringsolje, som kan danne en eksplosiv blanding med sugeluft. Ikke bruk acetone, uforynnede syrer og løsemidler, da disse angriper materialet som er brukt i høytrykksvaskeren.
- Reaktivt metallstøv (f.eks. aluminium, magnesium, zink) i forbindelse med sterkt alkaliske og sure rengjøringsmidler.
- Maskinen må kun brukes på flater med en stigning på inntil 2%.

## For miljøet, avhending



Materialet i emballasjen kan resirkuleres. Ikke kast emballasjen i husholdningsavfallet, men lever den til en gjenbruksstasjon.



Gamle apparater inneholder verdifulle materialer som kan gjenbrukes og som bør sendes til gjenbruk. Batterier, olje og lignende stoffer må ikke komme ut i miljøet. Gamle maskiner skal derfor avhendes i egnede innsamlingsystemer.

### Anvisninger om innhold (REACH)

Aktuell informasjon om stoffene i innholdet finner du under:

<http://www.karcher.de/de/unternehmen/umweltschutz/REACH.htm>

## Betjenings- og funksjonsorganer

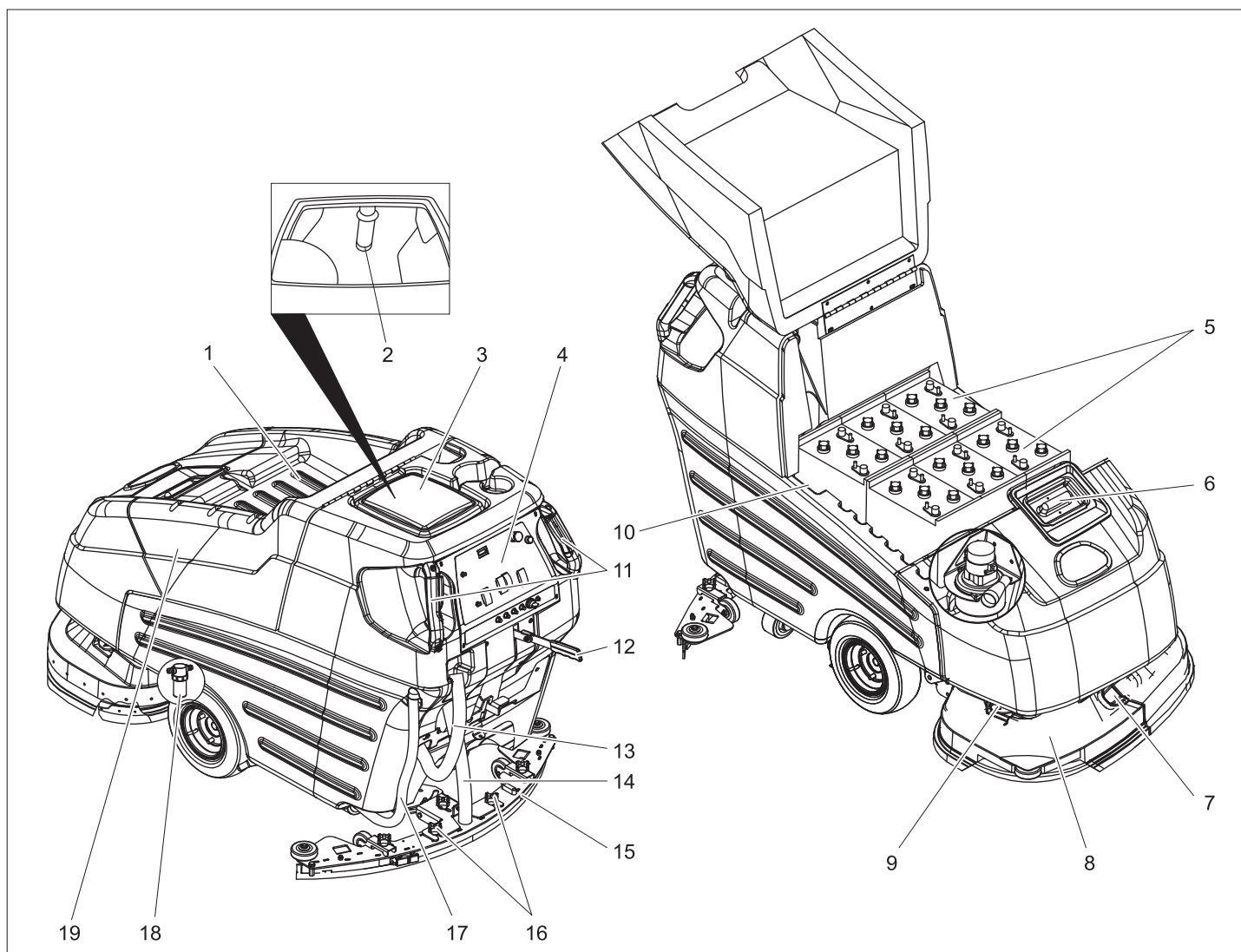

- 1 Holder
- 2 Flottør
- 3 Spillvannstank
- 4 Betjeningspanel
- 5 Batteri
- 6 Rentvannstank
- 7 Lås sprutebeskyttelse
- 8 Rengjøringshode
- 9 Holder sprutebeskyttelse
- 10 Batterikontakt
- 11 Skyvehåndtak med kjørebryter
- 12 Hendel for senking av sugebommen
- 13 Avløpsslange spillvann
- 14 Sugoslange
- 15 Sugebom
- 16 Kryssgrepskrue for festing av sugebom
- 17 Avløpsslange friskvann
- 18 Ferskvannsfiler
- 19 Batterideksel

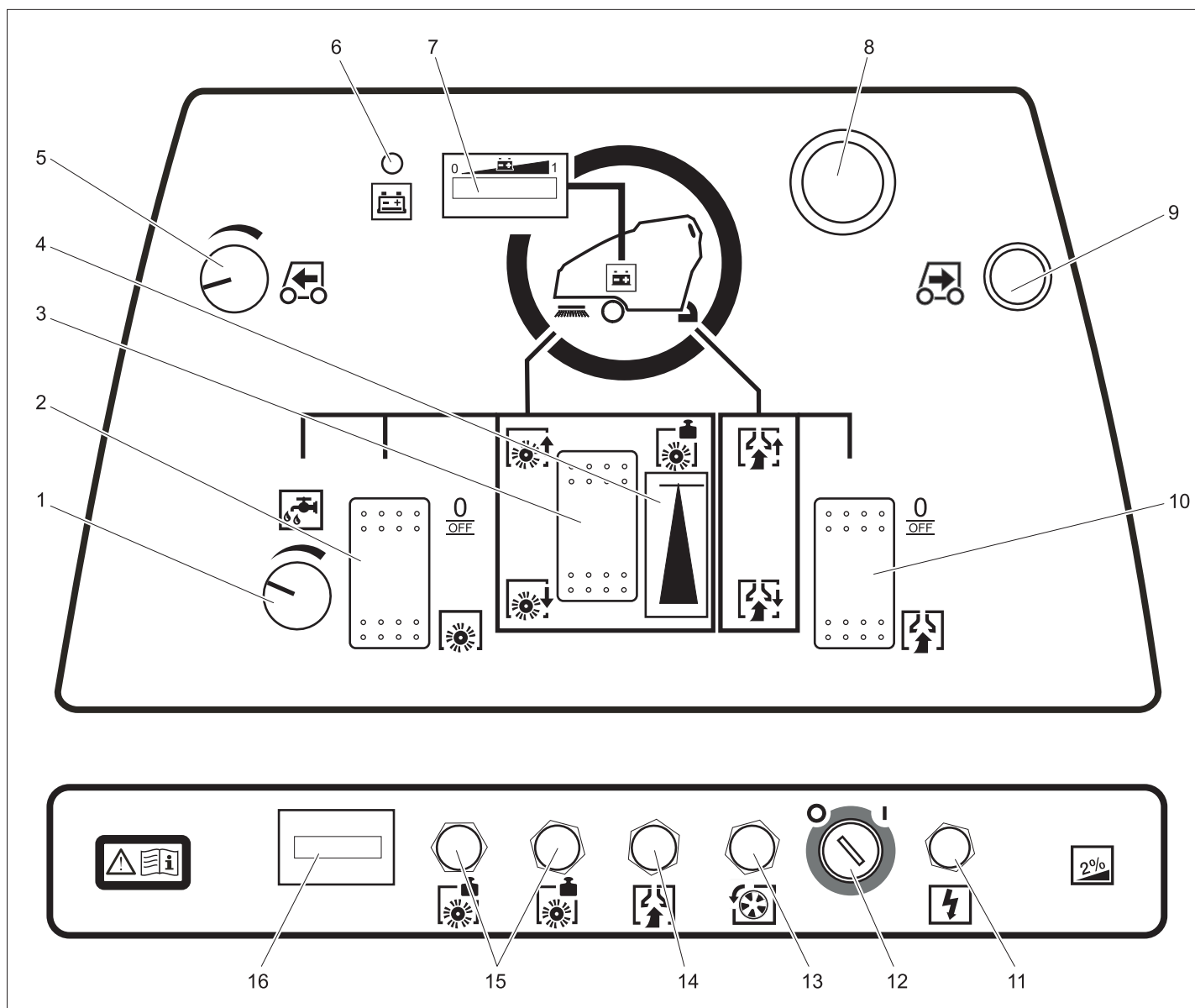

- 1 Reguleringsknapp for vannmengden
- 2 Bryter børstedrift
- 3 Tast børstetrykk
- 4 Indikator børstetrykk
- 5 Dreieknapp kjørehastighet
- 6 Kontrollampe batteri tomt
- 7 Batterikontrollindikator
- 8 NØDSTOPP-knapp (tilbakestilles ved å dreie den)
- 9 Tast revers
- 10 Bryter sugedrift
- 11 Sikring styring
- 12 Nøkkelplyter
- 13 Sikring kjøredrift
- 14 Sikring sugevifte
- 15 Sikring børstedrift
- 16 Driftstimeteller

## Før igangsetting

### Montering av børste

Skivebørstene må monteres før igangsetting (se "Vedlikeholdsarbeid").

### Batterier

Ved omgang med batterier må det tas hensyn til:

	Følg anvisningene på batteriet, i bruksanvisningen og i maskinbruksanvisningen.
	Bruk vernebriller
	Hold barn unna syre og batterier
	Eksplisjonsfare
	Åpen ild, gnister, åpent lys og røyking er forbudt.

	Fare for personskader
	Førstehjelp
	Varselmerket
	Avfallshåndtering
	Batterier må ikke kastes i husholdningsavfallet.

### Fare!

Eksplisjonsfare. Verktøy o.l. må ikke legges på batteriet, dvs. på poler eller cellebro.

Fare for personskader. Pass på at sår aldri kommer i kontakt med bly. Vask hendene godt etter håndtering av batterier.

## Innsetting og tilkobling av batterier

På BAT-pakke versjonen er batteriene allerede monteret.

- Sving opp batterideksel.
- Legg batteriene i batterirommet.

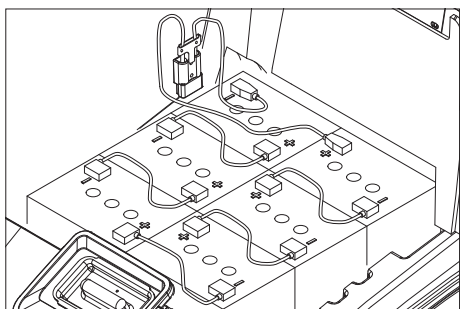

- Smør batteripolene med kontaktfett.
- Smør polene med kontaktfett og monter vedlagte forbindelseskabler.

### ⚠ Advarsel

Pass på riktig polaritet!

- Fest den medfølgende tilkoblingskabelen på batteripolene som ennå er fri (+) og (-).

- Lukk batteridekselet.

### ⚠ Advarsel

Lad opp batteriene før maskinen tas i bruk.

### Ladetilstandsindikator

I batteriekontrollindikatoren vises ladetilstanden avbatteriet med en lysbjelke. Følgende signalinnretninger advarer om dyputlading av batteriet:

- I batteriekontrollindikatoren blinker indikatorelementene på venstre side av lysbjelken.
- Kontrollampen Batteri tomt vil tennes.
- Ved å trykke på en kjørebryter vil det lyde en varseltone.

### For å beskytte mot dyputlading:

- Sugevifte og børstedrift kobles ut.
- Kjør maskinen direkte til oppladingsstedet, og unngå stigninger ved slik kjøring.

### Lade batteriet

#### ⚠ Fare

Eksplosjonsfare. Lading av våtbatterier må kun foretas med åpent batterideksel.

#### ⚠ Fare

Fare for skader fra elektrisk støt. Pass på tilkoblingsspenning og sikring på stikkontakten.

Ladeapparatet må kun brukes i tørre rom med tilstrekkelig ventilasjon!

### Bemerk

Ladetiden er gjennomsnittlig ca. 10-15 timer. Den anbefalte batteriladeren (som passer til maskinens batterier) er elektronisk styrt og avslutter ladeprosessen automatisk. Alle maskinens funksjoner avbrytes automatisk ved lading.

- Sving opp batterideksel.
- Trekk ut batterikontakten og koble den til ladekabelen.
- Koble batteriladeren til strømmettet og slå den på.

## Ekstra ved vedlikeholdslave batterier (våtbatterier):

- Etterfyll destillert vann en time før ladeprosessen avsluttes, pass på at syrenivået er riktig. Batteriene er merket for dette.

### ⚠ Fare

Fare for skade!

- Etterfylling av vann på batteriene i utladet tilstand kan føre til at syren renner over.
- Bruk vernebriller og ta hensyn til forskriftene ved omgang med batterier, for å unngå personskader skader på klær.
- Syresprut på hud eller klær må skylles av med store vannmengde umiddelbart.

### Forsiktig!

Fare for skade!

- Det må kun brukes destillert eller avmineralisert vann (EN 50272-T3) til etterfylling på batteriene.
- Det må ikke brukes fremmede tilsetninger (såkalte forbedringsmidler), hvis ikke bortfaller garantien.

### ⚠ Advarsel

Ved package-maskiner må det kun benyttes vedlikeholdsfrie batterier.

### Anbefalte batterier

Produsent, Kärcher best.nr.	Beskrivelse
DETA 6.654-124.0	Batteri, 6V, 180 Ah, vedlikeholdsfri, 6 stk. nødvendig

### Anbefalte batteriladere

Kärcher best.nr.	Beskrivelse
6.654-051.0	230V/36V, 25 A

Det er behov for strømledning/adapter 6.648-582 for laderen.

Batterier og batteriladere kan kjøpes i fagforretninger.

### Demontere batterier

- Sving opp batterideksel.
- Kabel kobles fra minuspolen på batteriet.
- Koble fra de andre kablene fra batteriene.
- Ta ut batterier.
- Brukte batterier skal avhendes i henhold til gjeldende bestemmelser.

## Lossing

### ⚠ Fare

Fare for personskader. Trykk på den røde nødstopp-knappen for umiddelbar utkobling av alle funksjoner.

- Innsetting og tilkobling av batterier (se "Før igangsetting").
- Legg den lange sidebretten på forpakningen som rampe fra pellen.

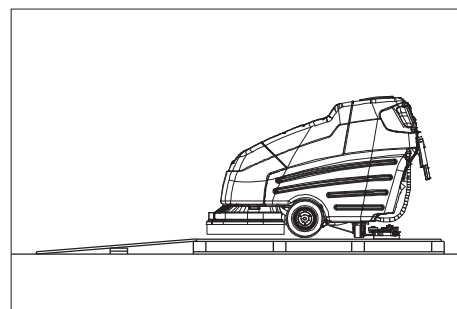

- Feest rampen på pallen med spiker.
- Legg den korte bretten som støtte under rampen.
- Fjern trelistene fra hjulene.
- Ta av festevinkel på akselen.
- Sett nøkkelbryteren på "1".
- Hev rengjøringshodet.
- Betjen kjøreretningsbryteren og kjør maskinen langsomt ned fra rampen.
- Sett nøkkelbryteren på "0".

## Drift

### Bemerk

Trykk på nødstoppknappen og sett nøkkelbryteren i posisjonen "0" for umiddelbar utkobling av alle kjørebrytere.

### ⚠ Fare!

Fare for personskader. Trå alltid på pedalen kun med en fot. Den andre foten skal bli stående fast og sikkert på gulvet. Trykk på den røde nødstopp-knappen for umiddelbar utkobling av alle funksjoner.

- Vedlikeholdsarbeid "Daglig/før arbeidet starter" utføres (se avsnitt "Stell og vedlikehold").

## Kjøring

### Bemerk

Maskinen er slik konstruert at børstehodet står lengst til høyre. Dette muliggjør oversiktlig arbeid inntil kanten på høyre side. Maskinen må kun brukes på flater med en stigning på inntil 2%.

- Tilbakestill NØD-STOPP-tasten ved å dreie den.
- Sett nøkkel i nøkkelbryteren på betjeningspanelet og vri om til "1".
- Velg hastighet på dreiebryteren Kjørehastighet.
- Hold maskinen i begge skyvehåndtakene og trykk på enkjørebryter - maskinen starter.
- Slipp kjørebryter for å stoppe.

### Kjøre bakover

- Bruk tasten for revers i tillegg til kjørebryteren.

## Påfylling av driftsmidler

### Friskvann

- Åpne dekslet på friskvanntanken.
- Fyll på friskvann (maksimalt 60 °C) til 15 cm under overkanten på tanken.
- Fyll på rengjøringsmiddel.
- Lukk dekslet på friskvanntanken.

## Rengjøringsmiddel

### ⚠ Advarsel

Fare for skade. Det må kun brukes anbefalt rengjøringsmiddel. Brukeren bærer selv risiko for driftssikkerhet og ulykkesfare ved bruk av andre rengjøringsmidler.

Det må kun brukes rengjøringsmidler som er frie for løsemidler, saltsyre og andre syrer. Følg sikkerhetsanvisninger på rengjøringsmiddelet.

### Bemerk

Det må ikke brukes sterkt skummende rengjøringsmidler.

Anbefalte rengjøringsmidler:

Anvendelse	Rengjøringsmiddel
Vedlikeholdsrengjøring av alle gulv som tåler vann	RM 780 RM 746
Vedlikeholdsrengjøring av glinsende overflater (f. eks. granitt)	RM 755 es
Vedlikeholdsrengjøring og grunnrengjøring av industri-gulv	RM 69 ASF
Vedlikeholdsrengjøring og grunnrengjøring av keramikkliser	RM 753
Vedlikeholdsrengjøring av fliser i badetrom o.l.	RM 751
Rengjøring og desinfisering av badetrom o.l.	RM 732
Stripping av alle alkalieholdige underlag (f.eks. PVC)	RM 752
Stripping av linoleumsgulv	RM 754

## Rengjøring

- Innstill vannmengden i forhold til gulvbeleggets tilskitningsgrad ved hjelp av reguleringsknappen Vannmengde.
- Trykk ned hendelen for senking av sugebom; sugebommen senkes.
- Slå på sugevifte med bryteren Sugevifte.
- Slå på børstedrift med bryteren Børstedrift. Børstene vil startes ved oppstart, samtidig vil tilførsel av rengjøringsmiddel starte.
- Senk rengjøringshode med tasten Børstetrykk.
- Trykk kjørebryteren.
- Still inn børstetrykk med tasten Børstetrykk når børstene roterer.  
Det innstilte trykket kan leses av på indikatoren for børstetrykk.

### Bemerk

Gjør første rengjøringsforsøk med lavt børstetrykk. Øk børstetrykket trinn for trinn til ønsket rengjøringsresultat er oppnådd. Et riktig innstilt børstetrykk reduserer energibehovet og slitasjen på børstene.

### Bemerk

Sterkt tilsmussede gulv kan rengjøres i to omganger. Da blir rengjøringsmiddel påført og børstet inn ved første arbeidsomgang. Første omgang gjennomføres med løftet sugebom og utkoblet sugevifte. Videre skal Aqua-Mizer™ på rengjøringshodet fjernes. Etter at rengjøringsmiddelet har fått virke, kjør en omgang til med rengjøring av gulvet som vanlig.

## Fjerne Aqua-Mizer

- Hev rengjøringshodet.
- Sett tenningsnøkkelen på "0" og trekk den ut.
- Åpne lås på sprutebeskyttelse.
- Trekk av begge sprutebeskyttelses-halvdelenes sideveis.

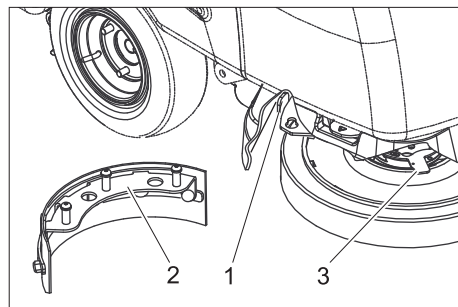

- 1 Låsehendel Aqua-Mizer
- 2 Aqua-Mizer
- 3 Låsehndel skivebørste

- Låsehendel for skivebørste roteres mot klokka - børsten faller ned og kan trekkes ut under maskinen.
- Trekk låsehendel Aqua-Mizers til siden og trekk Aqua-Mizer ned og av.
- Sette på plass børste.
- Gjenta det samme på den motsatte siden.
- Sett på plass sprutebeskyttelsen igjen.

## Stansing og parkering

- Slå av børstedrift.
- Hev rengjøringshodet.
- Kjør kort fremover og sug opp det resterende vannet.
- Hev sugebommen.
- Etter 5 sekunder, slå av sugeturbinen.
- Sett nøkkelbryteren på betjeningspanelet i "0"-stilling og ta ut nøkkelen.
- Eventuelt lad batteriet.

## Tapping av brukt vann

### Forsiktig!

Ta hensyn til de lokale utslippsforskrifter.

- Avtappingsslange spillvann tas ut av holderen.
- Løsne knehåndtak og trekk ut pluggene av slangen.
- Senk avtappingssslengen over en passende oppsamlingstank og tapp av spillvann.
- Skyll spillvannstanken med rent vann.

## Tapping av rent vann

- Trekk av øvre ende av avtappingsslange for rent vann fra slangenippelen.
- Senk avtappingssslengen over en passende oppsamlingstank og tapp av rent vann.

## Frostbeskyttelse

Ved fare for frost:

- Tøm rentvanns- og brukt vannstanken.
- Oppbevar maskinen på et frostfritt sted.

## Transport

### ⚠ Fare

Fare for skader! Maskinen må ved kjøring til opplading ikke kjøres i hellinger som overstiger 10%. Kjør langsomt.

### Forsiktig!

Fare for personskader og materielle skader! Pass på vekten av apparatet ved transport.

- Ta børsteskenen ut av børstehodet.
- Ved transport i kjøretøyer skal apparatet sikres mot å skli eller velte etter de til enhver tid gjeldende regler.

## Lagring

### Forsiktig!

Fare for personskader og materielle skader! Pass på vekten av apparatet ved lagring.

Dette apparatet skal kun lagres innendørs.

## Pleie og vedlikehold

### ⚠ Fare!

Fare for skader! Sett nøkkelbryteren til "0" og ta ut nøkkelen før noe arbeid påbegynnes. Ta ut batterikontakten.

- Tapp brukt vann og restene av friskvann og avhend på riktig måte.

## Vedlikeholdsplan

### Daglig

#### Forsiktig!

Fare for skade. Maskinen må ikke rengjøres med vannstråle og det må ikke brukes aggressive rengjøringsmidler.

#### Før driftsstart:

- Kontroller tilkoblinger av sugeslange for tetthet.
- Kontroller børster for ev. slitasje og skift ved behov.
- Kontroller trekkwire og forbindelser for slitasje og skader.
- Ved våtbatterier, kontroller syrenivå, etterfyll eventuelt destillert vann.

#### Etter bruk:

- Tapp brukt vann.
- Skyll spillvannstanken med rent vann.
- Rengjør sil i lokket på spillvannstanken.
- Rengjør rentvannstank.
- Rengjør maskinen utvendig med en fuktig klut og mild rengjøringsblanding.
- Rengjør sugeleppe og avstrykerleppe, kontroller for slitasje og skift ved behov.
- Slå på utsuging i ett minutt for å tørke systemet.
- Ikke lukk lokket på rentvanns- og spillvannstank, slik at tankene får tørke.
- Lad batteriet.

#### Ukentlig

- Kontroller sprutebeskyttelsen på rengjøringshodet.
- Kontroller og rengjør pakninger mellom spillvannstank og deksel, og skift ut hvis nødvendig.
- Kontroller sugebommens innstilling.

## Månedlig

- Smør drivaksel og styreruller.
- Kontroller sugebom for skader.
- Kontroller alle funksjoner på maskinen.
- Kontroller bærstemedfører på maskinen for skader.

## Hver 100. driftstime

- Kontroller batteripolene for oksidasjon, og rengjør med børste ved behov og smør med polfett. Kontroller at forbindelseskablene sitter som de skal.
- Kontroller syrevekten på cellene på ikke-vedlikeholdsfrie batterier.
- Rengjør sugebomhever.
- Rengjør ledd på sugebomoppheng og på rengjøringshodet.
- Kontroller kullbørster og kommutator på alle motorene. \*

\* Gjennomføres av kundeservice.

## Årlig

- La en servicemontør fra Kärcher utføre den foreskrevne inspeksjonen.

## Vedlikeholdsarbeider

### Vedlikeholds kontrakt

For å sikre en pålitelig drift av maskinen, kan du tegne en vedlikeholds kontrakt med din Kärcherforhandler.

### Innstilling av sugebom

- Kjør maskinen inn på en glatt flate.
- Trykk ned hendelen for senking av sugebom; sugebommen senkes.
- Kjør minst 60 cm forover.
- Stopp maskinen, sett tenningsnøkkelen på "0" og trekk nøkkelen ut. Pass på at maskinen ikke ruller tilbake.

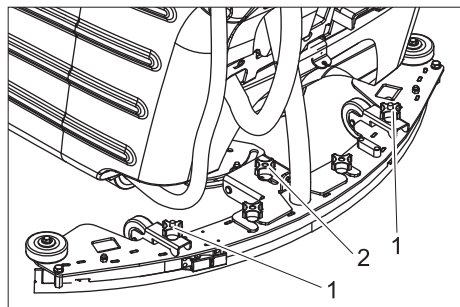

1 Krysshåndtak vannrett innstilling

2 Skråregulering

-

- Rett inn sugebommen ved hjelp av kryssgrep slik at bakre sugelippe på begge sider av sugebommen er bøyd jevt bakover (symmetrisk om midten).
- Still inn skråstilling slik at bakre sugelippe er bøyd godt bakover i hele sin lengde.
- For å kontrollere innstillingen Ükjør 60 cm forover og kontroller effekten på skråstillingen.

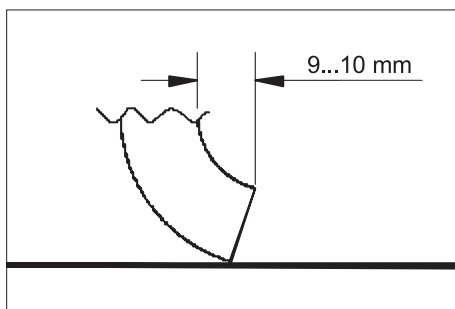

- Still inn sugebommen ved samtidig å dreie på kryssgrepene slik at bakre sugelippe er bøyd 9 til 10 mm bakover. med klokka: Bøying blir mindre. mot klokka: Bøying blir større.
- For å kontrollere innstillingen Ükjør 60 cm forover og kontroller effekten på skråstillingen.

### Demontere sugebom

- Hev sugebommen.
- Sett tenningsnøkkelen på "0" og trekk den ut.
- Ta sugeslangen av sugebommen.
- Løsne kryssgrep på sugebomholderen og trekk sugebommen bakover og av.

### Snu/skifte fremre sugelippe

- Demonter sugebom.

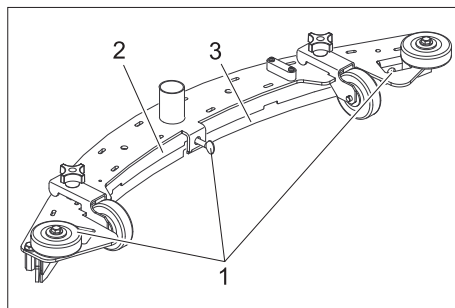

1 Vingeskruer

2 Trykkplate

3 Sugelippe

- Løsen vingeskruer.
- Ta av trykkplaten.
- Ta ut sugelippe.

### Bemerk

*Sugelippen kan brukes 3 ganger, til alle kantene er slitt ned. Da er det nødvendig med en ny sugelippe.*

- Snu sugelippen ellerskift den, og sett inn i sugebommen igjen og rett inn.
- Sett inn igjen trykkplate.
- Trekk først til midtre vingeskruer. Pass da på at trykkplaten ligger fast an mot sugelippen.
- Trekk fast resten av vingeskruene.

### Snu/skifte bakre sugelippe

- Demonter sugebom.

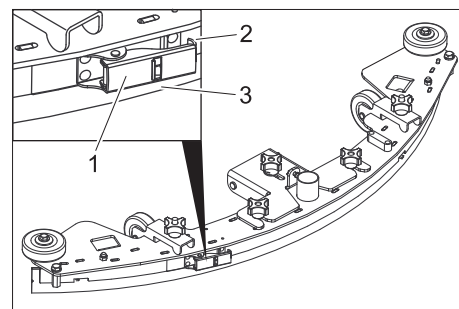

1 Spennlås

2 Spennbånd

3 Sugelippe

- Åpne spennlås og ta av spennbånd.
- Ta ut sugelippe.

### Bemerk

*Sugelippen kan brukes 3 ganger, til alle kantene er slitt ned. Da er det nødvendig med en ny sugelippe.*

- Snu sugelippen ellerskift den, og sett inn i sugebommen igjen og rett inn.
- Sett inn spennbånd og lukk spennlås. Strammingen bør bare være så stor at sugelippen holdes rett uten folding. Regulet eventuelt spennlåsen.

### Rengjøre flottør

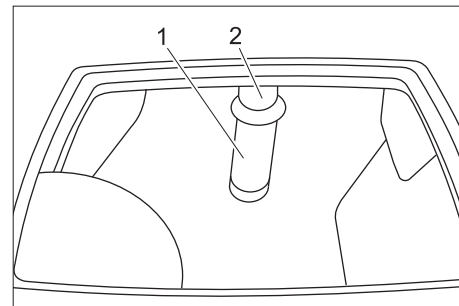

1 Sil med flottøkule

2 Rør

- Rengjør silen utvendig og skyll den.
- Kontroller flottøkulens bevegelighet.

### Ved sterk tilsmussing:

- Hold røret fast og trekk silen av røret.
- Rengjør sil og kule.
- Hold røret fast og sett på silen igjen.

### Skifting av skivebørster

- Hev rengjøringshodet.
- Sett tenningsnøkkelen på "0" og trekk den ut.
- Åpne lås på sprutebeskyttelse.
- Trekk av begge sprutebeskyttelses-halvdelenes sideveis.
- Låsehendel for skivebørste roteres mot klokka - børsten faller ned og kan trekkes ut under maskinen.
- Hold ny børste under rengjøringshodet.
- Drei låsehendel for skivebørste med klokka og trykk børsten opp.
- Slipp låsehendel og kontroller at børsten sitter fast.
- Gjenta det samme på den motsatte siden.
- Sett på plass sprutebeskyttelsen igjen.

## Smør drivaksel og styreruller

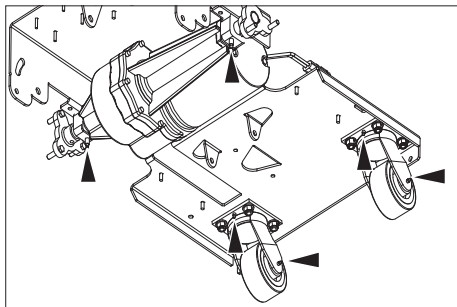

→ Smør smørenippel med fettpresse.

## Funksjonsfeil

### ⚠ Fare!

Fare for skader! Sett nøkkelbryteren til "0" og ta ut nøkkelen før noe arbeid påbegynnes. Ta ut batterikontakten.

→ Tapp bruktvann og restene av friskvann og avhend på riktig måte.

Dersom det oppstår feil som ikke kan utbedres ved hjelp av denne tabellen, vennligst ring Kärchers serviceavdeling.

Feil	Retting	Av hvem
Maskinen lar seg ikke starte	Sett batteriestøpsel i maskinen.	Bruker
	Tilbakestill NØD-STOPP-tasten ved å dreie den.	Bruker
	Batteriekapasitet faller, lad opp batteriet.	Bruker
	Kontroller at batteriekabel sitter korrekt.	Bruker
	Kontroller batteriekabel for korrosjon, eventuelt rengjøres.	Bruker
Maskinen kjører ikke eller bare langsomt.	Tilbakestill sikring kjøredrift.	Bruker
	Drivhjul griper ikke pga. for høyt børstetrykk, reduser børstetrykk.	Bruker
	Styringen overoppvarmes, slå av maskinen og la den avkjøle seg.	Bruker
Utilstrekkelig sugeeffekt	Tøm bruktvannstanken.	Bruker
	Kontroller sugebommens innstilling.	Bruker
	Kontroller og rengjør pakninger mellom spillevanntank og deksel, og skift ut hvis nødvendig.	Bruker
	Rengjør, dved behov snu eller skift sugelepper på sugebom.	Bruker
	Kontroller slangene for tilstopping, rengjør ved behov.	Bruker
	Kontroller kobling mellom sugeslange og sugebom, og mellom sugeslange og maskin.	Bruker
	Kontroller sugeslange for tetthet ev. skift ved behov.	Bruker
	Kontroller om lokket på tappeslangen for bruktvannstanken er lukket.	Bruker
	Kontroller sugebommens innstilling.	Bruker
	Rengjør flottør i spillvannstank.	Bruker
Tilbakestill sikring på sugeturbin.	Bruker	
Utilstrekkelig rengjøringseffekt	Juster børstetrykk.	Bruker
	Kontroller børster for ev. slitasje og skift ved behov.	Bruker
	Kontroller børster for tilsmussing, eventuelt rengjør.	Bruker
	Kontroller om rengjøringsmiddel og børster er egnet for rengjøringsoppgaven.	Bruker
	Batteriekapasitet faller, lad opp batteriet.	Bruker
Børstene roterer ikke	Tilbakestill sikring på børstedrift.	Bruker
	Kontroller at det ikke er fremmedlegemer i børsten, eventuelt fjernes de.	Bruker
Ingen eller for lav dosering av rengjøringsmiddel	Kontroller nivå av rengjøringsmiddel i rentvannstanken, etterfyll tank ved behov.	Bruker
	Øk konsentrasjon av rengjøringsmiddel.	Bruker
	Lufteåpning i lokket på rentvannstank tilstoppet, rengjør åpningen.	Bruker
	Kontroller silen for rentvann og rengjør ved behov.	Bruker



## Tilbehør

Betegnelse	Best.nr.	Beskrivelse	Ant.	Maskinen trenger
Skivebørste, hvit	8.600-032.0	Til polering av gulv	1	2
Skivebørste, rød (middels, standard)	8.600-030.0	Til rengjøring av lite skitne eller ømfintlige gulv	1	2
Skivebørste, sort	8.600-034.0	Til rengjøring av meget skitne gulv	1	2

## Tekniske data

Effekt		
Nettspenning	V	36
Batteriekapasitet (Pack-varianter)	Ah(5h)	200
Gjennomsnittlig effektbehov	W	2160
Kjøremotor (nominell effekt)	W	560
Sugemotoreffekt	W	560
Børstemotoreffekt	W	2x560
Beskyttelsestype		IP X4
Støvsuging		
Sugeeffekt, luftmengde	l/sek.	31,4
Sugeeffekt, vakuum	kPa	15
Rengjøringsbørster		
Arbeidsbredde	mm	810
Børstediameter	mm	410
Børsteturtall	o/min.	200
Mål og vekt		
Kjørehastighet (maks.)	km/t	5,2
Stigeevne (maks.)	%	2
Teoretisk flateeffekt	m <sup>2</sup> /h	3300
Volum rent-/brukt vannstank	l	120/120
Maks. vanntemperatur	°C	60
Tillatt totalvekt	kg	694
Transportvekt	kg	574
Flatebelastning	kPa	441
Lengde	mm	1800
Bredde	mm	990
Høyde	mm	1170
Registrerte verdier etter EN 60335-2-72		
Totalt vibrasjonsnivå armer	m/s <sup>2</sup>	<2,5
Usikkerhet K	m/s <sup>2</sup>	0,5
Støytrykksnivå L <sub>PA</sub>	dB(A)	75
Usikkerhet K <sub>PA</sub>	dB(A)	3
Støyeffektnivå L <sub>WA</sub> + usikkerhet K <sub>WA</sub>	dB(A)	93

### Reservedeler

- Det er kun tillatt å anvende tilbehør og reservedeler som er godkjent av produsenten. Originalt tilbehør og originale reservedeler garanterer for sikker og problemfri drift av apparatet.
- Et utvalg av de vanligste reservedelene finner du bak i denne bruksanvisningen.
- Mer informasjon om reservedeler finner du under [www.kaercher.com](http://www.kaercher.com) i området Service.

### Garanti

Vår ansvarlige salgsorganisasjon for det enkelte land har utgitt garantibetingelsene som gjelder i det aktuelle landet. Eventuelle feil på maskinen blir reparert gratis i garantitiden dersom disse kan føres tilbake til material- eller produksjonsfeil. Ved behov for garantireparasjoner, vennligst henvend deg med kjøpskvitteringen til din forhandler eller nærmeste autoriserte kundeservice.

### CE-erklæring

Vi erklærer hermed at maskinen angitt nedenfor oppfyller de grunnleggende sikkerhets- og helsekravene i de relevante EF-direktivene, med hensyn til både design, konstruksjon og type markedsført av oss. Ved endringer på maskinen som er utført uten vårt samtykke, mister denne erklæringen sin gyldighet.

**Produkt:** Rengjøringsmaskin til gulv  
**Type:** 1.005-xxx

**Relevante EU-direktiver**  
2006/42/EF (+2009/127/EF)  
2004/108/EF

**Anvendte overensstemmende normer**  
EN 55014-1: 2006  
EN 55014-2: 1997 + A1: 2001  
EN 60335-1  
EN 60335-2-29  
EN 60335-2-72  
EN 61000-3-2: 2006 + A2: 2009

EN 61000-3-3: 2008

EN 62233: 2008

### Anvendte nasjonale normer

De undertegnede handler på oppdrag fra, og med fullmakt fra selskapsledelsen.

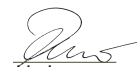

  
H. Jenner  
CEO

  
S. Reiser  
Head of Approval

Dokumentasjonsansvarlig:  
S. Reiser

Alfred Kärcher GmbH & Co. KG  
Alfred-Kärcher-Str. 28 - 40  
71364 Winnenden (Germany)  
Tlf: +49 7195 14-0  
Faks: +49 7195 14-2212

Winnenden, 2010/07/14

  Läs bruksanvisning i original innan aggregatet används första gången, följ anvisningarna och spara driftsanvisningen för framtida behov, eller för nästa ägare.

## Innehållsförteckning

Säkerhetsanvisningar	SV - 1
Funktion	SV - 1
Ändamålsenlig användning	SV - 1
Miljöskydd, avfallshantering	SV - 1
Manövrerings- och funktions-element	SV - 2
Före idrifttagandet	SV - 3
Drift	SV - 4
Stoppa och parkera	SV - 5
Frostskydd	SV - 5
Transport	SV - 5
Förvaring	SV - 5
Skötsel och underhåll	SV - 5
Störningar	SV - 7
Tillbehör	SV - 7
Tekniska data	SV - 8
Reservdelar	SV - 8
Garanti	SV - 8
CE-försäkran	SV - 8

## Säkerhetsanvisningar

Läs noga denna bruksanvisning och bifogade broschyr, Säkerhetsanvisningar för våt/torr sug nr. 5.956-251, innan maskinen tas i bruk första gången.

Maskinen är godkänd för användning på ytor med en stigning/lutning på max. 2%.  
**Maskinen får endast tas i drift när huv och alla skydd är stängda.**

### Säkerhetsanordningar

Säkerhetsanordningarna ger skydd åt användaren och får varken sättas ur drift eller förbikopplas.

#### Nöd-Stopp-knapp

För omedelbar urkoppling av samtliga funktioner.

### Symboler

I denna bruksanvisning används följande symboler:

#### Fara

För en omedelbart överhängande fara som kan leda till svåra skador eller döden.

#### Varning

För en möjlig farlig situation som kan leda till svåra skador eller döden.

#### Varning

För en möjlig farlig situation som kan leda till lätta skador eller materiella skador.

## Funktion

Maskinen är endast avsedd att användas för våtrengöring, eller polering, av jämna golv.

- Genom inställning av vattenmängd, borstarnas anläggningskraft och utsugning av smutsvatten kan maskinen lätt anpassas till olika rengöringsuppgifter.
- En arbetsbredd på 810 mm och en uppsamlingsmängd på vardera 120 l i färsk- och smutsvattentankarna möjliggör effektiv rengöring vid långvarig användning.
- Maskinen är självgående; motorn drivs av sex batterier.
- Batterierna kan laddas upp i batteriladdare som ansluts till ett 230V-vägguttag.
- Batteriet är redan integrerat i Package utförandet.
- En laddare medföljer Package utförandet.

### Anvisning

Maskinen kan förses med olika tillbehör som passar aktuell rengöringsuppgift. Fråga efter vår katalog eller besök oss på nätet under [www.karcher.com](http://www.karcher.com).

## Ändamålsenlig användning

Använd maskinen enbart för de ändamål som beskrivs i denna bruksanvisning.

- Maskinen får endast användas för rengöring av släta golv som ej är känsliga mot fukt och polering.
- Maskinen lämpar sig inte för rengöring av frusna golv (ex. i kylrum).
- Maskinen får endast utrustas med tillbehör och reservdelar i originalutförande.
- Maskinen är inte lämplig för användning inom områden med explosionsrisk.
- Brännbara gaser, utspädda syror eller lösningsmedel får inte samlas upp med maskinen.  
Hit räknas bensin, färgförtunning eller uppvärmningsolja vilka kan bilda explosiva blandningar när de virvlar runt i sugluften. Använd inte aceton, utspädda syror och lösningsmedel eftersom de angriper de material som använts i aggregatet.
- Reaktivt metalldamm (ex. aluminium, magnesium, zink) bildar explosiva gaser tillsammans med starkt alkaliska och sura rengöringsmedel.
- Maskinen är godkänd för användning på ytor med en stigning/lutning på max. 2%.

## Miljöskydd, avfallshantering



Emballagematerialen kan återvinnas. Kasta inte emballaget i hushållssoporna utan lämna det till återvinning.

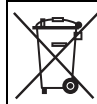

Kasserade aggregat innehåller återvinningsbart material som bör gå till återvinning. Batterier, olja och liknande ämnen får inte komma ut i miljön. Överlämna därför skrotade aggregat till lämpligt återvinningssystem.

### Upplysningar om ingredienser (REACH)

Aktuell information om ingredienser finns på:

<http://www.karcher.de/de/unternehmen/umweltschutz/REACH.htm>

## Manövrerings- och funktionselement

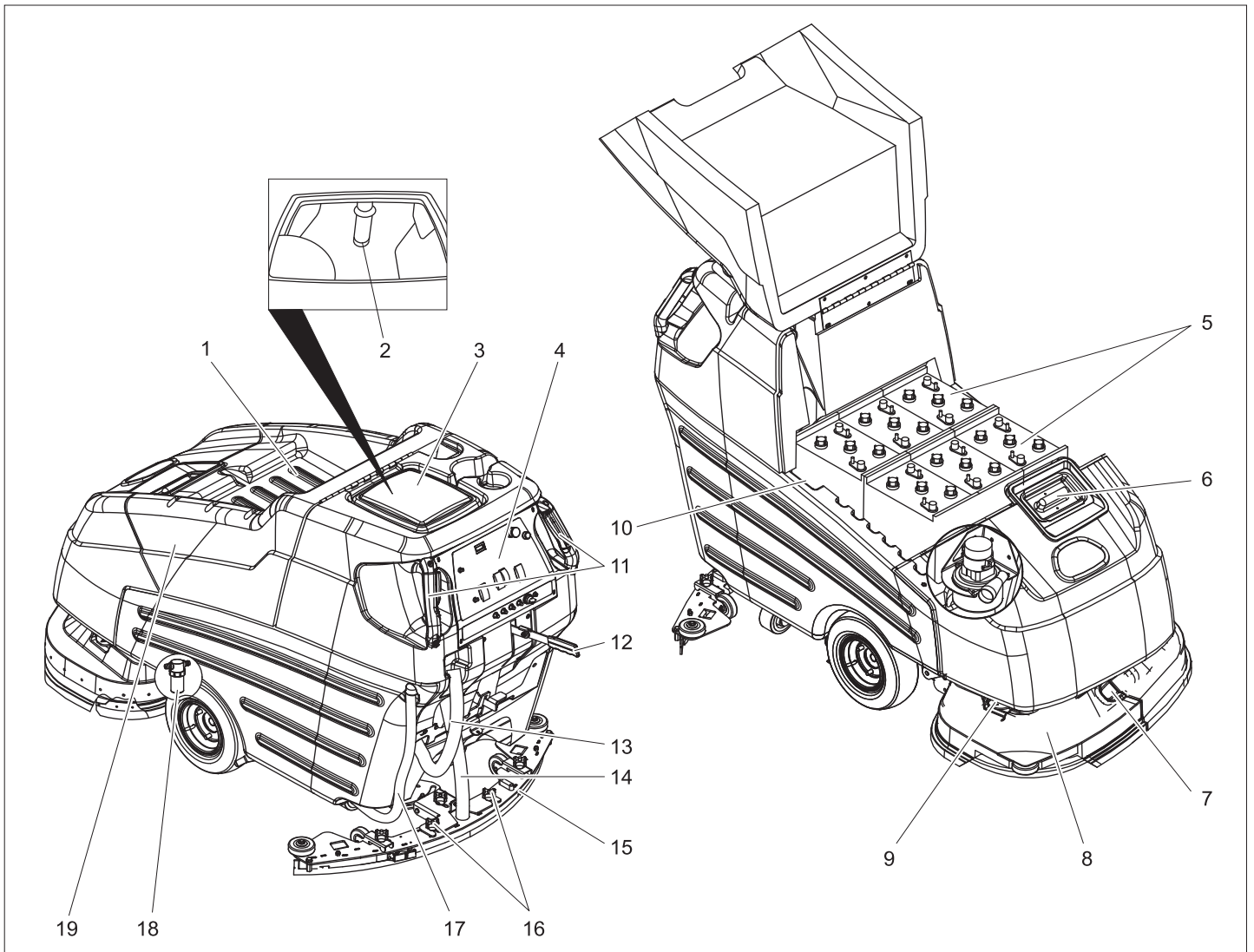

- 1 Förvaringsyta
- 2 Flottör
- 3 Smutsvattentank
- 4 Manöverpult
- 5 Batteri
- 6 Färskvattentank
- 7 Förslutning sprutskydd
- 8 Rengöringshuvud
- 9 Fäste sprutskydd
- 10 Batterikontakt
- 11 Skjuthandtag med färdreglage
- 12 Spak sugskenenedsänkning
- 13 Tömningsslang smutsvatten
- 14 Sugslang
- 15 Sugskena
- 16 Korsgrepp för fastsättning av sugskenor
- 17 Avloppsslang färskvatten
- 18 Filter färskvatten
- 19 Batteriskydd

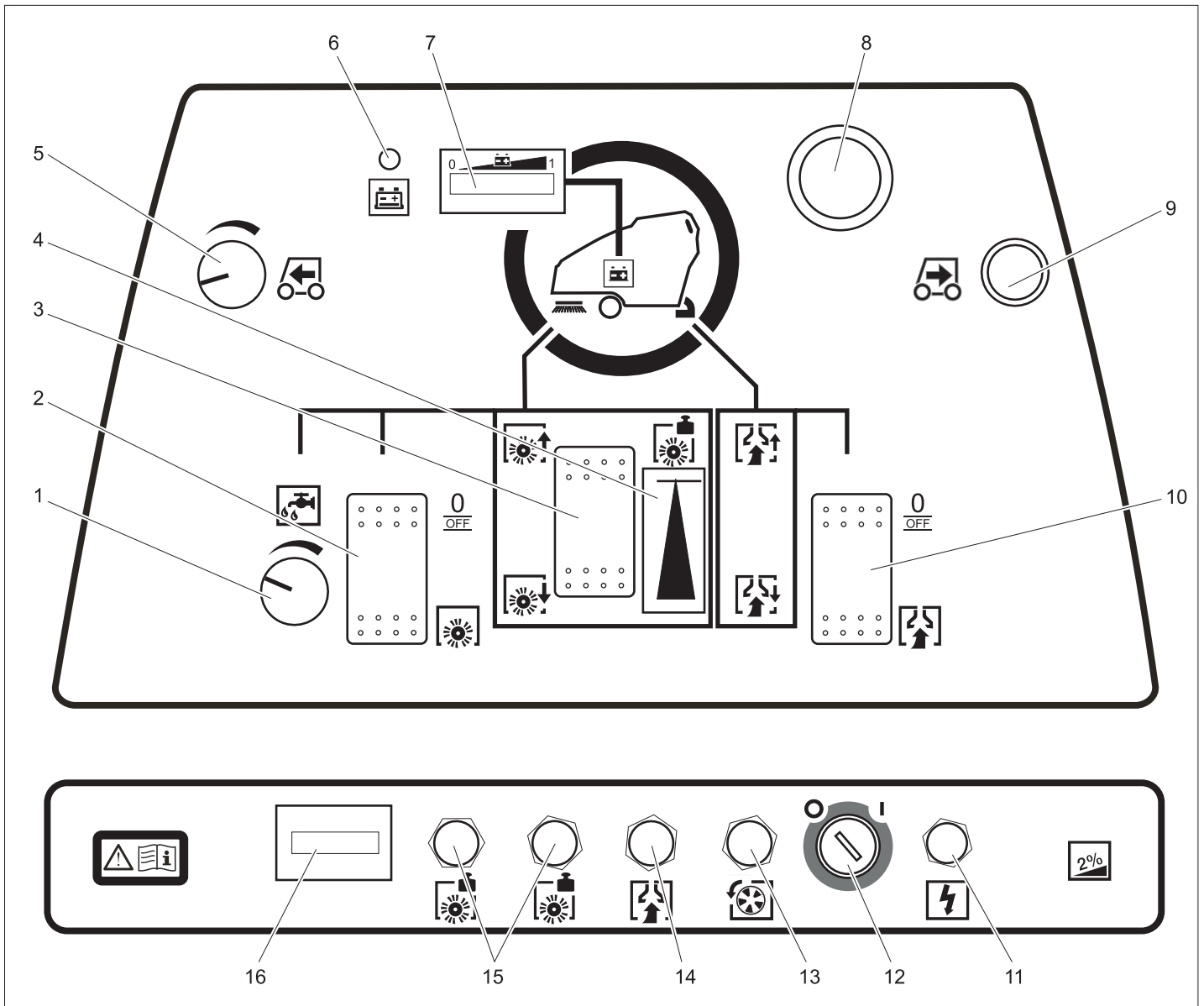

- 1 Justeringsknapp vattenmängd
- 2 Reglage borstdrivning
- 3 Knapp borstanläggningstryck
- 4 Indikering borstanläggningstryck
- 5 Vridreglage körhastighet
- 6 Kontrollampa batteri tomt
- 7 Batterikontrollindikering
- 8 Nöd-stopp-knapp (frigör genom att lossa spärr)
- 9 Knapp bakåtkörning
- 10 Reglage sugdrift
- 11 Säkring styrning
- 12 Nyckelbrytare
- 13 Säkring drivning
- 14 Säkring sugturbin
- 15 Säkring borstdrivning
- 16 Räkneverk för driftstimmar

### Före idrifttagandet

#### Montera borstar

Före uppstart måste skivbromsarna monteras (se "Servicearbeten").

#### Batterier

Följande varningar måste beaktas vid underhåll av batterier:

	Beakta hänvisningar om batteriet som finns nämnda i bruksanvisningen och driftsanvisningarna
	Använd ögonskydd
	Håll barn på avstånd från batterier och syror
	Risk för explosion
	Eld, gnistor, öppet ljus och rökning förbjuden

	Frättningsrisk
	Första hjälpen
	Varningshänvisning
	Avfallshantering
	Kasta inte batterier i soptunnan

#### Fara

Risk för explosion. Lägg inga verktyg eller liknande på batterier, dvs. på polerna och cellförbindning.  
Risk för skada. Sår får aldrig komma i kontakt med bly. Tvätta alltid händerna efter arbete med batterierna.

## Sätta i och ansluta batteriet

Hos BAT-Package varianten är batteriet redan inbyggt.

- Sväng upp batteriskydd.
- Ställ batterier i batterifacket.

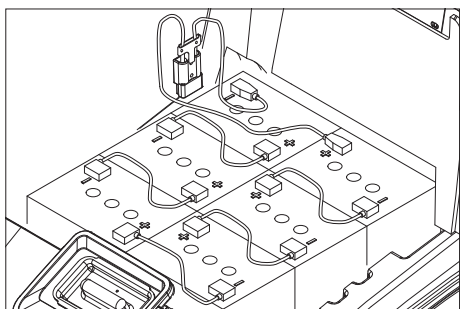

- Smörj in batteripoler med polfett.
- Förbind poler med medföljande anslutningskablar.

### ⚠ Varning

Ge akt på att polerna ansluts korrekt.

- Kläm fast medföljande anslutningskabel på de fortfarande fria batteripolerna (+) och (-).

- Stäng batteriskyddet.

### ⚠ Varning

Ladda upp batteri före idrifttagningen.

### Laddningsindikering

I batterikontrollen visas batteriets laddningstillstånd med en ljusstapel. Följande signaler varnar för djupurladdning av batteriet:

- I batterikontrollen blinkar indikeringslementen på ljusstapelns vänstra sida.
- Kontrollampen för tomt batteri tänds.
- När färdreglaget aktiveras hörs en varningssignal.

### Till skydd mot djupurladdning:

- Stäng av sugturbin och borstdrift.
- Kör genast maskinen till uppladdning, undvik stigningar.

### Ladda batteriet

#### ⚠ Fara

Explosionsrisk. Laddning av våtbatterier får endast ske med öppet batteriskydd.

#### ⚠ Fara

Risk för skada på grund av elektrisk stöt. Tänk på nätspänningen och att eluttaget är jordat.

Använd endast uppladdningsaggregatet i utrymmen med tillräcklig ventilation!

### Anvisning

Uppladdningen tar genomsnittligt ca. 10-15 timmar.

Rekommenderade uppladdningsaggregat (passande för respektive batterier som används) regleras elektroniskt och avslutar uppladdningen självständigt.

Maskinens samtliga funktioner avbryts automatiskt under uppladdningen.

- Sväng upp batteriskydd.
- Drag bort batterikontakter och förbind med laddkabel.
- Anslut laddningsaggregatet till nätet och starta det.

## Extra för batterier med lågt servicebehov (våtbatterier):

- Fyll på destillerat vatten en timme före uppladdningens slut, ge akt på korrekt syrenivå. Batteriet har motsvarande märkning.

### ⚠ Fara

Frättningsrisk!

- Om vatten fylls på när batteriet är urladdat kan syra läcka ut!
- Använd skyddsglasögon och beakta föreskrifterna när du hanterar batterisyra för att undvika att skador uppstår eller kläder förstörs.
- Skölj genast med mycket vatten vid eventuella syrestänk på hud eller kläder.

### Varning

Risk för skada!

- Använd endast destillerat eller avsaltat vatten (EN 50272-T3) till batterierna.
- Använd inga främmande tillsatser (så kallade förbättringsmedel), annars förfaller garantin.

### ⚠ Varning

Till Package aggregat används, vid utbyte, endast servicefria batterier.

### Rekommenderade batterier

Tillverkare, Kärcher-beställnr.	Beskrivning
DETA 6.654-124.0	Batteri 6V, 180 Ah, underhållsfritt, 6 stycken krävs

### Rekommenderade laddningsaggregat

Kärcher-beställnr.	Beskrivning
6.654-051.0	230V/36V, 25 A

För laddningsaggregatet krävs en försörjningskabel /adapter 6 648-582.

Batterier och uppladdningsaggregat kan köpas i fackhandeln.

### Ta ur batterier

- Sväng upp batteriskydd.
- Koppla bort kabel från batteriets minuspol.
- Koppla bort övriga kablar från batteriet.
- Ta ur batteriet.
- Avfallshandtera förbrukade batterier enligt gällande bestämmelser.

### Lasta av

#### ⚠ Fara

Risk för skada. Tryck på nöd-stoppp-knappen för omedelbar urdrifttagning av samtliga funktioner.

- Lägg i batterier och anslut (se "Innan ibruktagning").
- Lägg långa sidobräder från förpackningen som ramp mot pallen.

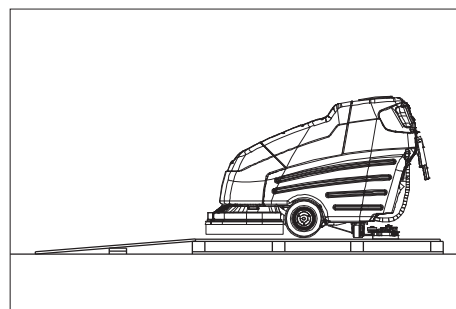

- Spika fast rampen på pallen.
- Lägg korta bräder som stöd under rampen.
- Tag bort trälistor framför hjulen.
- Tag bort fästvinkel på axeln.
- Ställ nyckelbrytaren på "1".
- Hög rengöringshuvud.
- Aktivera körriktningsspaken och kör långsamt ner maskinen från rampen.
- Ställ nyckelbrytaren på "0".

## Drift

### Observera

För omedelbar urdrifttagning av samtliga funktioner; släpp färdreglaget, tryck på nödstoppp-knappen och vrid nyckelreglaget till position "0".

#### ⚠ Fara

Risk för skada. Trampa alltid med endast en fot på fotpedalen. Den andra foten måste vila fast och säkert mot golvet. Tryck på den röda nöd-stoppp-knappen för omedelbar urdrifttagning av samtliga funktioner.

- Utför underhållsarbete "dagligen/före uppstart" (se kapitel "Underhåll och service").

## Körning

### Anvisning

Aggregatet är så konstruerat att borsthuvudet skjuter ut på höger sida. Detta möjliggör översiktligt arbete, nära kanten.

Maskinen är godkänd för användning på ytor med en stigning på max. 2%.

- Frigör nöd-stoppp-knappen genom att vrida den.
- Sätt nyckeln i nyckelbrytaren på manöverpanelen och vrid till "1".
- Välj hastighet i föreväg med vridreglaget för färdhastighet.
- Håll fast maskinen i båda skjuthandtagen och aktivera ett färdreglage - maskinen kör.
- Släpp färdreglaget för att stanna maskinen.

### Köra baklänges

- Tryck, förutom på färdreglaget, även på knappen Bakåtkörning.

## Fylla på bränsle

### Färskvatten

- Öppna locket på färskvattentanken.
- Fyll på färskvatten (maximalt 60 °C) upp till 15 cm under den övre kanten på tanken.
- Fyll på rengöringsmedel.
- Stäng locket på färskvattentanken.

## Rengöringsmedel

### ⚠ Varning

Skaderisk. Använd endast rekommenderade rengöringsmedel. Med andra rengöringsmedel ansvarar användaren för ökad risk avseende driftssäkerhet och olycksrisk.

Använd endast rengöringsmedel som inte innehåller lösningsmedel, salt- och oxider. Beakta säkerhetsanvisningarna på rengöringsmedlen.

### Anvisning

Använd inte starkt skummande rengöringsmedel.

Rekommenderade rengöringsmedel:

Användning	Rengöringsmedel
Underhållsrengöring av alla vattenbeständiga golv	RM 780 RM 746
Underhållsrengöring av glänsande ytor (ex. granit)	RM 755 es
Underhålls- och grundrengöring av industrigolv	RM 69 ASF
Underhålls- och grundrengöring av klinker i finkornigt stengods	RM 753
Underhållsrengöring av klinker i sanitetsområden	RM 751
Rengöring och desinficering i sanitetsområden	RM 732
Rengöring av alla alkalibeständiga golv (ex. PVC)	RM 752
Rengöring av linoleumgolv	RM 754

## Rengöring

- Använd justeringsknappen och ställ in vattenmängden så att den motsvarar nedsmutsningen av golvbeläggningen.
- Tryck spaken för nedsänkning av sugskena neråt; sugskenan sänks.
- Starta sugturbinen med reglaget Sugdrift.
- Starta borstdrivning med reglaget Borstdrivning.  
Borstarna börjar arbeta vid start och samtidigt frisläpps matningen av rengöringsmedel.
- Sänk ner rengöringshuvudet med knappen Borstanläggningstryck.
- Aktivera färdreglaget.
- Ställ in anläggningstrycket med knappen Borstanläggningstryck medan borstarna snurrar.  
Inställt tryck kan avläsas i displayen för anläggningstryck.

### Observera

Utför första rengöringsomgången med svagt anläggningstryck. Öka anläggningstrycket stegvis, tills önskat rengöringsresultat uppnås. Rätt inställt anläggningstryck reducerar såväl energibehovet som slitaget på borstarna.

### Observera

Kraftigt nedsmutsade golv kan rengöras i två omgångar. Vid första tillfället läggs rengöringsmedel på och borstas in. Första rengöringsomgången körs med höjd sug-

skena och avstängd sugturbin. Aqua-Mizer™ på rengöringshuvudet tas också bort. När rengöringsmedlet fått verka rengörs ytan på vanligt sätt i andra omgången.

### Tag bort Aqua-Mizer

- Hög rengöringshuvud.
- Vrid nyckelreglaget till "0" och drag ur nyckeln.
- Öppna förslutning sprutskydd.
- Drag bort båda sprutskyddshälfterna i sidled.

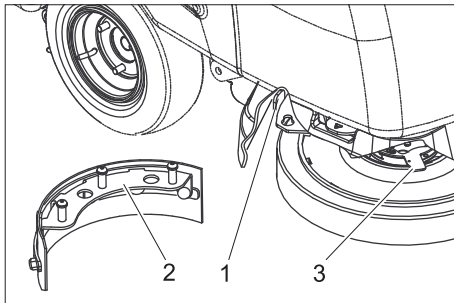

- 1 Frisläppningsspak Aqua-Mizer
- 2 Aqua-Mizer
- 3 Frisläppningsspak skivborste

- Vrid skivborstens frisläppningsspak motsols - borsten faller ner och kan dras fram från maskinens undersida.
- Drag frisläppningsspaken till Aqua-Mizers åt sidan och tag bort Aqua-Mizer nedåt.
- Återmontera borste.
- Upprepa arbetsförlopp på motsatt sida.
- Sätt tillbaka sprutskydd.

## Stoppa och parkera

- Stäng av borstdrivningen.
- Hög rengöringshuvud.
- Kör kort framåt och sug upp restvatten.
- Lyft sugskena.
- Stäng av sugturbinen efter fem sekunder.
- Ställ nyckelbrytare på manöverpanelen på "0" och drag ur nyckeln.
- Ladda batteriet vid behov.

## Släpp ut smutsvatten

### Varning

Beakta lokala föreskrifter för smutsvattenshantering.

- Tag tömningsslangen för smutsvatten ur hållaren.
- Lossa spärranordningen och drag propen ur slangen.
- Sänk ner tömningsslangen över lämpligt uppsamlingskärl och töm ut smutsvatten.
- Spola ur smutsvattentanken med klart vatten.

## Töm ut färskvatten

- Drag bort den övre delen av tömningsslangen för färskvatten från slangnippeln.
- Sänk ner tömningsslangen över lämpligt uppsamlingskärl och töm ut färskvatten.

## Frostskydd

Vid risk för frost:

- Töm färsk- och smutsvattentank.
- Placera maskinen i ett frostskyddat utrymme.

## Transport

### ⚠ Fara

Risk för skada! Vid på- eller avlastning får maskinen bara köras i lutningar på max. 10%. Kör långsamt.

### Varning

Risk för person och egendomsskada! Observera vid transport maskinens vikt.

- Tag bort skivborstar ur borsthuvudet.
- Vid transport i fordon ska maskinen säkras enligt respektive gällande bestämmelser så den inte kan tippa eller glida.

## Förvaring

### Varning

Risk för person och egendomsskada! Observera maskinens vikt vid lagring.

Denna maskin får endast lagras inomhus.

## Skötsel och underhåll

### ⚠ Fara

Risk för skada! Ställ nyckelbrytaren på "0" innan arbeten görs på maskinen och tag ur nyckeln. Drag ur batterikontakten.

- Töm ut smutsvatten och kvarvarande färskvatten och tag hand om detta.

## Underhållsschema

### Dagligen

#### Varning

Skaderisk. Spola inte av maskinen med vatten och använd inte aggressiva rengöringsmedel.

#### Före ibruktagning:

- Kontrollera att sugslangens stickanslutningar är täta.
- Kontrollera om borstarna uppvisar slitage, byt ut vid behov.
- Kontrollera om wiropel och anslutningar är slitna eller skadade.
- Kontrollera syranivån hos våtbatterier, fyll på destillerat vatten vid behov.

#### Efter arbetets slut:

- Töm ut smutsvatten
- Spola ur smutsvattentanken med klart vatten.
- Rengör sil i locket på smutsvattentanken.
- Rengör färskvattentank.
- Rengör maskinen utvändigt med en fuktig trasa, doppad i tvättlut.
- Rengör sugläppar och avstrykningsläppar, kontrollera om de uppvisar slitage och byt ut vid behov.
- Starta sugfunktionen under en minut för att torka systemet.
- Stäng inte lock på färsk- och smutsvattentank så att tankarna kan torka.
- Ladda batteriet.

### Varje vecka

- Kontrollera sprutskydd på rengöringshuvudet.
- Rengör tätningar mellan smutsvattentank och lock och kontrollera täthet, byt ut vid behov.
- Kontrollera sugskenas inställning.

### Varje månad

- Smörj drivaxel och styrrullar.
- Kontrollera sugskena med avseende på skador.
- Kontrollera maskinens alla funktioner.
- Kontrollera om maskinens borstgripare är angripen av slitage.

### Var 100:e drifttimme

- Kontrollera oxidation på batteripoler, borsta av och smörj in med polfett vid behov. Se till att anslutningskablar sitter ordentligt fast.
- Kontrollera cellernas syranivå på ej underhållsfria batterier.
- Rengör sugskenehöjningen.
- Rengör leder på sugskenehöjningen och på rengöringshuvudet.
- Kontrollera alla motorer med avseende på slitage på kolborstar och kommutatorer. \*

\* Utförs av kundservice.

## Arigen

- Låt kundservice genomföra föreskrivna inspektioner.

## Underhållsarbeten

### Underhållskontrakt

För säker drift av maskinen kan servicekontrakt ingås med ansvarigt Kärcher-försäljningsställe.

### Ställa in sugskena

- Kör maskinen på jämnt underlag.
- Tryck spaken för nedsänkning av sugskena neråt; sugskenan sänks.
- Kör framåt minst 60 cm.
- Stoppa maskinen, vrid nyckelreglaget till "0" och drag ur nyckeln. Se till att maskinen inte rullar tillbaka.

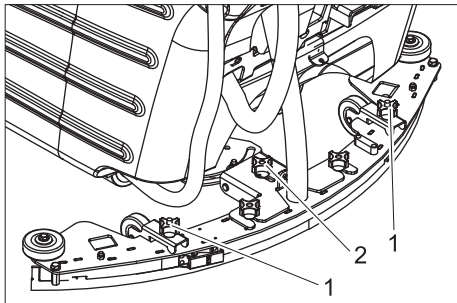

- 1 Korsgrepp vågrätt läge
- 2 Lutningsinställning

- Använd de båda korsgreppen för att ställa in sugskenan på sådant sätt att de bakre sugläpparna är likvärdigt (symmetriskt) böjda bakåt.

- Ställ in lutningsinställningen på sådant sätt att de bakre sugläpparna är lika långt böjda bakåt i hela sin längd.
- För att kontrollera inställningen kör man fram vardera 60 cm och undersöker verkan hos lutningsinställningen.

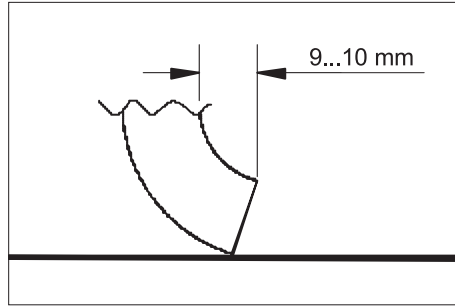

- Ställ in sugskena, genom samtidig vridning på båda korsgreppen, på sådant sätt att den bakre sugläppen är böjd bakåt nio till tio mm.  
Medsols: Böjningen blir mindre.  
Motsols: Böjningen blir större.
- För att kontrollera inställningen kör man fram vardera 60 cm och undersöker verkan hos lutningsinställningen.

### Demontera sugskena

- Höj upp sugskena.
- Vrid nyckelreglaget till "0" och drag ur nyckeln.
- Lossa sugslang från sugskenan.
- Lossa korsgrepp till sugskenefästet och drag ut sugskena bakåt.

### Vänd/byt ut främre sugläpp

- Demontera sugskena.

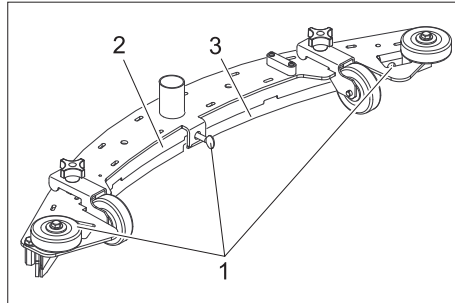

- 1 Vingmutter
- 2 Tryckplatta
- 3 Sugläpp

- Lossa vingmuttrar.
- Tag bort tryckplatta.
- Tag ut sugläpp.

### Observera

*Sugläppen kan vändas tre gånger, tills alla kanter slitits ner. Då behövs en ny sugläpp.*

- Vänd eller byt ut sugläpp, lägg den i sugskenan igen och rikta in.
- Sätt tillbaka tryckplatta.
- Drag först fast den mellersta vingmuttern. Var noga med att tryckplattan ligger fast mot sugläppen.
- Drag fast övriga vingmuttrar.

### Vänd/byt ut bakre sugläpp

- Demontera sugskena.

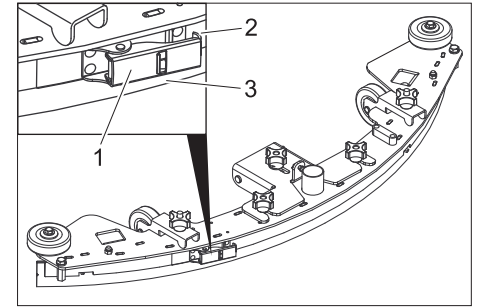

- 1 Spännförslutning
- 2 Spännband
- 3 Sugläpp

- Öppna spännförslutning och tag bort spännband.
- Tag ut sugläpp.

### Observera

*Sugläppen kan vändas tre gånger, tills alla kanter slitits ner. Då behövs en ny sugläpp.*

- Vänd eller byt ut sugläpp, lägg den i sugskenan igen och rikta in.
- Sätt i spännband och stäng spännförslutning. Spänningen skall bara vara så kraftig att sugläppen hålls rak utan veckbildning. Efterjustera eventuellt spännförslutningen.

### Rengör flottör

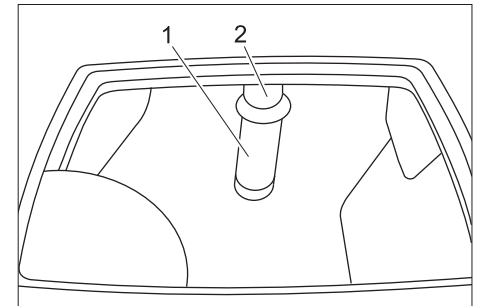

- 1 Sil med flottörkula
- 2 Rör

- Rengör silen utvändigt och spola av.
- Kontrollera rörligheten hos flottörkulan.

### Vid stark nedsmutsning:

- Håll fast röret och drag bort silen från detta.
- Rengör sil och kula.
- Håll fast röret och sätt tillbaka silen.

### Byta skivborstar

- Höj rengöringshuvud.
- Vrid nyckelreglaget till "0" och drag ur nyckeln.
- Öppna förslutning sprutskydd.
- Drag bort båda sprutskyddshälfterna i sidled.
- Vrid skivborstens frisläppningsspak motsols - borsten faller ner och kan dras fram från maskinens undersida.
- Håll ny borste under rengöringshuvudet.
- Vrid skivborstens frisläppningsspak medsols och tryck borsten uppåt.
- Släpp frisläppningsspaken och kontrollera att borsten sitter fast.
- Upprepa arbetsförlopp på motsatt sida.
- Sätt tillbaka sprutskydd.

## Smörj drivaxel och styrrullar

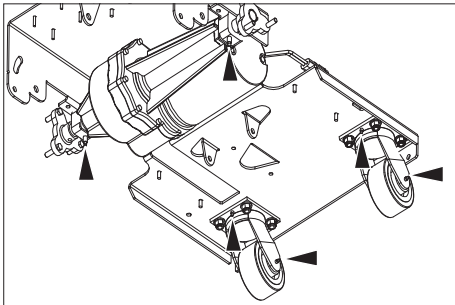

→ Smörj smörjnippel med fettpress.

## Störningar

### ⚠ Fara

Risk för skada! Ställ nyckelbrytaren på "0" innan arbeten göres på maskinen och tag ur nyckeln. Drag ur batterikontakten.

→ Töm ut smutsvatten och kvarvarande färskvatten och tag hand om detta.

Kontakta kundtjänst om fel uppstår som inte kan åtgärdas med denna tabell.

Störning	Åtgärd	Av vem
Maskinen startar inte	Anslut batteristickkontakt till maskinen.	Operatör
	Frigör nöd-stopp-knappen genom att vrida den.	Operatör
	Batterikapacitet uttömd, ladda batteri.	Operatör
	Kontrollera att batterikabeln sitter korrekt.	Operatör
	Kontrollera om batterikabeln är rostangripen, rengör vid behov.	Operatör
Maskinen kör inte eller enbart långsamt	Åtgärda säkring för drivning	Operatör
	Drivhjul griper inte på grund av för kraftigt borstanläggningstryck, minska trycket.	Operatör
	Styrning överhettad, stäng av maskinen och låt den kylas av.	Operatör
Otilräcklig sugeffekt	Töm smutsvattentank.	Operatör
	Kontrollera sugskenans inställning.	Operatör
	Rengör tätningar mellan smutsvattentank och lock och kontrollera täthet, byt ut vid behov.	Operatör
	Rengör sugläppar på sugskena, vänd eller byt ut vid behov.	Operatör
	Kontrollera om sugslangen är tilltäppt, rengör vid behov.	Operatör
	Kontrollera anslutning mellan sugslang och sugskena samt mellan sugslang och maskin.	Operatör
	Kontrollera om sugslang är tät, byt ut vid behov.	Operatör
	Kontrollera om skyddet på tömningsslangen för smutsvatten är stängt.	Operatör
	Kontrollera sugskenans inställning.	Operatör
	Rengör flottör i smutsvattentanken.	Operatör
Åtgärda säkring för sugturbin.	Operatör	
Otilräckligt rengöringsresultat	Ställa in anläggningstryck.	Operatör
	Kontrollera om borstarna uppvisar slitage, byt ut vid behov.	Operatör
	Kontrollera om borstarna är smutsiga, rengör.	Operatör
	Kontrollera om rengöringsmedel och borstar är lämpliga för rengöringsuppgiften.	Operatör
	Batterikapacitet uttömd, ladda batteri.	Operatör
Borstar roterar inte	Åtgärda säkring för borstdrivning.	Operatör
	Kontrollera om främmande material blockerar borstarna och tag i så fall bort detta.	Operatör
Ingen eller för låg dosering av rengöringsmedel	Kontrollera rengöringsmedelnivån i färskvattentanken, fyll på tanken vid behov.	Operatör
	Öka doseringen av rengöringsvätskan.	Operatör
	Luftningshålet i locket till färskvattentanken är tilltäppt; rengör öppningen.	Operatör
	Kontrollera filter för färskvatten, rengör vid behov.	Operatör

## Tillbehör

Beteckning	Artikelnr.	Beskrivning	Styck	Maskinen behöver styck
Skivborste, vit	8.600-032.0	För polering av golv.	1	2
Skivborste, röd (mellan, standard)	8.600-030.0	För rengöring av minimalt nedsmutsade eller känsliga golv.	1	2
Skivborste, svart	8.600-034.0	För rengöring av kraftigt nedsmutsade golv.	1	2



## Tekniska data

Effekt		
Märkspänning	V	36
Batterikapacitet (Pack-utförande)	Ah (5h)	200
Mellersta effektupptagning	W	2160
Motoreffekt (märkeffekt)	W	560
Sugmotoreffekt	W	560
Borstmotoreffekt	W	2x560
Skyddsklass		IP X4
Suga		
Sugeffekt, luftmängd	l/s	31,4
Sugeffekt, undertryck	kPa	15
Rengöringsborstar		
Arbetsbredd	mm	810
Borstdiameter	mm	410
Borstvarvtal	1/min	200
Mått och vikt		
Körhastighet (max.)	km/t	5,2
Lutningsgrad (max.)	%	2
Teoretisk yteffekt	m <sup>2</sup> /h	3300
Volym färsk-/smutvattentank	l	120/120
max. vattentemperatur	°C	60
Tillåten totalvikt	kg	694
Transportvikt	kg	574
Ytbelastning	kPa	441
Längd	mm	1800
Bredd	mm	990
Höjd	mm	1170
Beräknade värden enligt EN 60335-2-72		
Totalvärde svängning armar	m/s <sup>2</sup>	<2,5
Osäkerhet K	m/s <sup>2</sup>	0,5
Ljudtrycksnivå L <sub>pA</sub>	dB(A)	75
Osäkerhet K <sub>pA</sub>	dB(A)	3
Ljudteffektsnivå L <sub>WA</sub> + Osäkerhet K <sub>WA</sub>	dB(A)	93

### Reservdelar

- Endast av tillverkaren godkända tillbehör och reservdelar får användas. Original-tillbehör och original-reservdelar garanterar att apparaten kan användas säkert och utan störning.
- I slutet av bruksanvisningen finns ett urval av de reservdelar som oftast behövs.
- Ytterligare information om reservdelar hittas under service på [www.kaercher.com](http://www.kaercher.com).

### Garanti

I respektive land gäller de garantivillkor som publicerats av våra auktoriserade distributörer. Eventuella fel på aggregatet repareras utan kostnad under förutsättning att det orsakats av ett material- eller tillverkningsfel. I frågor som gäller garantin ska du vända dig med kvitto till inköpsstället eller närmaste auktoriserade serviceverkstad.

### CE-försäkran

Härmed försäkras vi att nedanstående betecknade maskin i ändamål och konstruktion samt i den av oss levererade versionen motsvarar EU-direktivens tillämpliga grundläggande säkerhets- och hälsokrav. Vid ändringar på maskinen som inte har godkänts av oss blir denna överensstämmelseförklaring ogiltig.

**Produkt:** Golvrengöringsaggregat  
**Typ:** 1.005-xxx

**Tillämpliga EU-direktiv**  
2006/42/EG (+2009/127/EG)  
2004/108/EG  
**Tillämpliga harmoniserade normer**  
EN 55014-1: 2006  
EN 55014-2: 1997 + A1: 2001  
EN 60335-1  
EN 60335-2-29  
EN 60335-2-72  
EN 61000-3-2: 2006 + A2: 2009  
EN 61000-3-3: 2008  
EN 62233: 2008  
**Tillämpliga nationella normer**  
-

Undertecknade agerar på order av och med fullmakt från företagsledningen.



  
H. Jenner  
CEO

  
S. Reiser  
Head of Approbation

Dokumentationsbefullmäktigad:  
S. Reiser

Alfred Kärcher GmbH & Co. KG  
Alfred-Kärcher-Str. 28 - 40  
71364 Winnenden (Germany)  
Tel.: +49 7195 14-0  
Fax: +49 7195 14-2212

Winnenden, 2010/07/14

  Lue tämä alkuperäisiä ohjeita ennen laitteesi käyttämistä, säilytä käyttöohje myöhempiä käyttöä tai mahdollista myöhempiä omistajaa varten.

## Sisällysluettelo

Turvaohjeet	FI -	1
Toiminto	FI -	1
Tarkoituksenmukainen käyttö	FI -	1
Ympäristönsuojelu, hävittäminen	FI -	1
Ohjaus- ja toimintaelementit	FI -	2
Ennen käyttöönottoa	FI -	3
Käyttö	FI -	4
Pysähdys ja pysäköinti	FI -	5
Pakkassuojaus	FI -	5
Kuljetus	FI -	5
Säilytys	FI -	5
Hoito ja huolto	FI -	5
Häiriöt	FI -	7
Varusteet	FI -	7
Tekniset tiedot	FI -	8
Varaosat	FI -	8
Takuu	FI -	8
CE-todistus	FI -	8

## Turvaohjeet

Lue ja huomioi ennen laitteen ensimmäistä käyttöä tämä käyttöohje ja mukana oleva esite Turvaohjeet harjapuhdistus- ja suihkutusliuotinlaitteita nro 5.956-251 varten. Laitte on hyväksytty käytettäväksi pinnoilla, joiden nousu on enintään. 2%.

**Laitetta saa käyttää ainoastaan kuomun ja kaikkien kansiensa ollessa suljettuna.**

### Turvalliset

Turvalliset on tarkoitettu käyttäjän suojaamiseksi loukkaantumiselta, eikä niitä saa poistaa käytöstä, eikä niiden toimintaa saa ohittaa.

### Hätä-seis-painike

Kaikkien toimintojen poistamiseksi välittömästi käytöstä.

### Symbolit

Tässä käyttöohjeessa käytetään seuraavia symboleja:

#### Vaara

Välittömästi uhkaava vaara, joka aiheuttaa vakavan ruumiinvamman tai johtaa kuolemaan.

#### Varoitus

Mahdollisesti vaarallinen tilanne, joka voi aiheuttaa vakavan ruumiinvamman tai voi johtaa kuolemaan.

#### Varo

Mahdollisesti vaarallinen tilanne, joka voi aiheuttaa lievän ruumiinvamman tai aineellisia vahinkoja.

## Toiminto

Tätä yhdistelmäkonetta käytetään tasaisen lattioiden märkäpuhdistukseen tai kiillotamiseen.

- Sitä voidaan soveltaa helposti kulloinkin kyseessä olevaan puhdistustehtävään säätämällä vesimäärää, harjojen puristuspainetta ja likaveden imua.
- 810 mm:n työleveys ja raikas- ja likavesisäiliöiden 120 l:n tilavuus mahdollistavat tehokkaan puhdistuksen ja pitkän käyttöajan.
- Laitte on itsekulkeva, kuusi akkua toimii ajomoottorin voimalähteenä.
- Akut voidaan ladata latauslaitteella 230 V pistorasialta.
- Akku on integroituna Package-versioon.
- Package-versiossa on latauslaite mukana.

### Ohje

*Laitte voidaan varustaa erilaisilla lisävarusteilla kulloinkin kyseessä olevan puhdistustehtävän mukaan.*

*Pyydä luettelomme tai katso nettiosoitteestamme [www.karcher.com](http://www.karcher.com).*

## Tarkoituksenmukainen käyttö

Käytä laitetta ainoastaan tämän käyttöohjeen tietojen mukaisesti.

- Laitteen käyttö on sallittu vain sileiden lattioiden puhdistamiseen, jotka ovat kosteudenkestäviä ja kiillotettavia.
- Laitte ei sovellu jäähtyneiden lattioiden puhdistamiseen (esim. jäädyttämössä).
- Laitteen varustaminen on sallittu vain alkuperäisillä lisävarusteilla ja varaosilla.
- Laitte ei sovellu käyttöön räjähdysalttiissa ympäristössä.
- Laitteella ei saa kerätä mitään palavia kaasuja, laimentamattomia happoja tai liuottimia. Niihin kuuluvat bensiini, väriohennusaineet tai polttoöljy ja ne voivat muodostaa räjähdysriskiä seoksia imuilman pyörrevirtauksen kanssa. Lisäksi ei saa kerätä asetonia, laimentamattomia happoja eikä liuottimia, koska ne syövyttävät laitteessa käytettyjä materiaaleja.
- Voimakkaasti alkaalisten ja happamien puhdistusaineiden kanssa reagoivia metallipölyjä (esim. alumiini, magnesium, sinkki).
- Laitte on hyväksytty käytettäväksi pinnoilla, joiden nousu on enintään. 2%.

## Ympäristönsuojelu, hävittäminen



Pakkauksimateriaalit ovat kierrätettäviä. Älä käsittele pakkauksia kotitalousjätteenä, vaan toimita ne jätteiden kierrätykseen.



Käytetyt laitteet sisältävät arvokkaita kierrätettäviä materiaaleja, jotka tulisi toimittaa kierrätykseen. Paristoja, öljyjä ja samankaltaisia aineita ei saa päästää ympäristöön. Tästä syystä toimita kulu-neet laitteet asianmukaisiin keräyspisteisiin.

### Huomautuksia materiaaleista (REACH)

Ajantasaisia tietoja ainesosista löytyy osoitteesta:

<http://www.karcher.de/de/unternehmen/umweltschutz/REACH.htm>

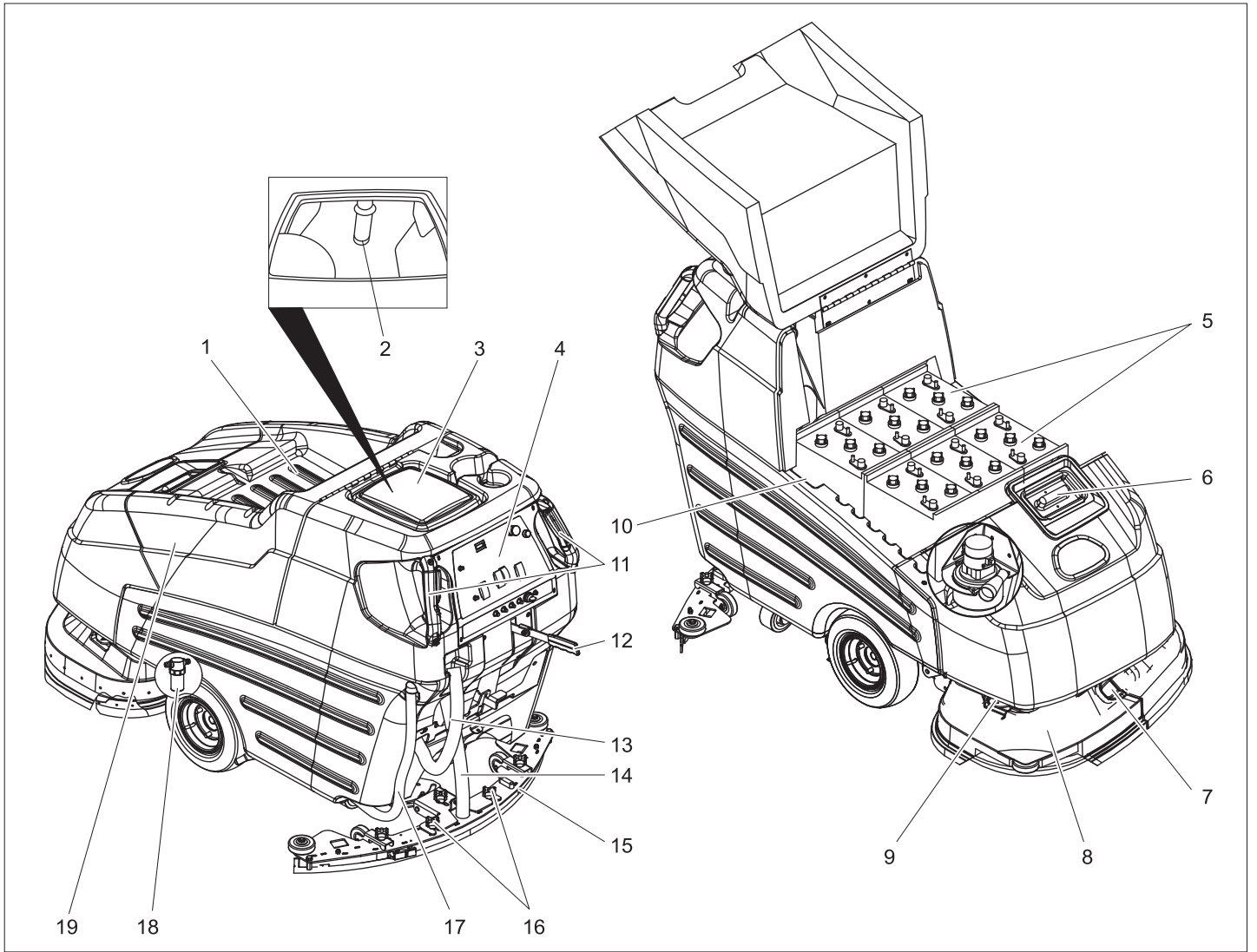

- 1 Säilytyspaikka
- 2 Uimuri
- 3 Likavesisäiliö
- 4 Ohjauspulpetti
- 5 Akku
- 6 Raikasvesisäiliö
- 7 Roiskesuojan lukitus
- 8 Puhdistuspää
- 9 Roiskesuojan pidike
- 10 Akkupistoke
- 11 Ajokytkimen työntökahva
- 12 Imupalkin laskemisvipu
- 13 Likaveden laskuletku
- 14 Imuletku
- 15 Imupalkki
- 16 Ristikahvat imupalkin kiinnittämistä varten
- 17 Raikasveden laskuletku
- 18 Raikasveden suodatin
- 19 Akkusuojaus

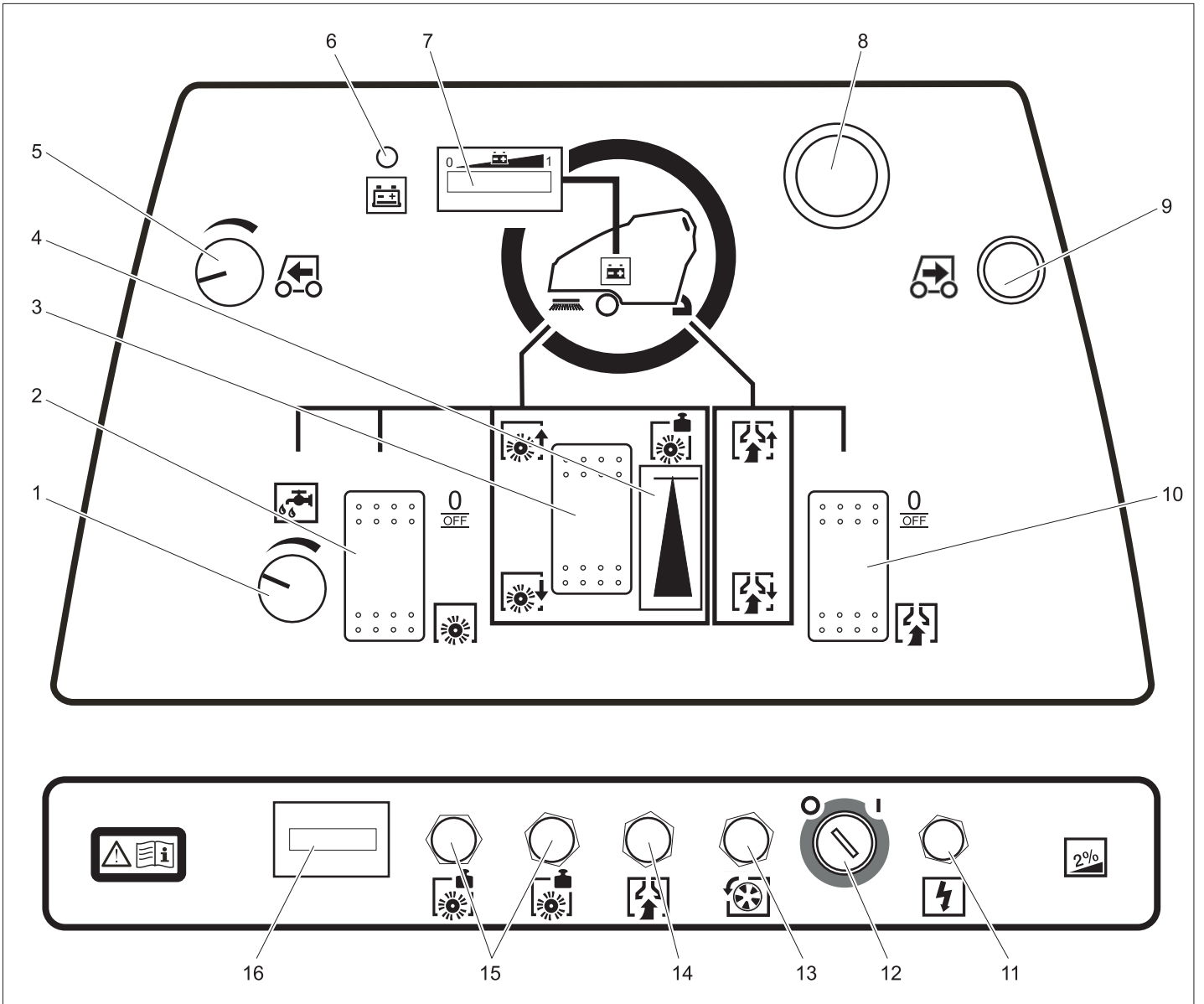

- 1 Vesimäärän säätönappi
- 2 Harjakäytön kytkin
- 3 Harjapainepainike
- 4 Harjapaineen näyttö
- 5 Ajonopeuden kierrettävä säätönappi
- 6 Merkkivalo Akku tyhjä
- 7 Akunvalvontanäyttö
- 8 Häätä-seis-painike (vapautetaan lukituksesta kiertämällä sitä)
- 9 Peruutuspainike
- 10 Imukäytön kytkin
- 11 Varoke ohjaus
- 12 Avainkytkin
- 13 Varoke ajokäyttö
- 14 Varoke imuturbiini
- 15 Varoke harjakäyttö
- 16 Käyttötuntilaskin

## Ennen käyttöönottoa

### Harjojen asennus

Ennen käyttöönottoa on asennettava levyharjat (katso "Huoltotyöt").

### Akut

Huomioi akkujen käsittelyssä ehdottomasti seuraavat varoitukset:

	Huomioi ohjeet, jotka ovat akun päällä, käyttöohjeessa ja ajoneuvon käyttöohjeessa.
	Käytä silmäsuojusta
	Pidä lapset loitolla haposta ja akuista.
	Räjähdysvaara
	Avotuli, kipinät ja tupakointi kielletty

	Syövyttämiskaava
	Ensiapu
	Varoitus
	Hävittäminen
	Älä heitä akkua jäteastiaan

### ⚠ Vaara

Räjähdysvaara. Älä aseta työkaluja tai vastaavaa akun päälle, ts. ei päätenapojen eikä kennoliitosten päälle.  
Loukkaantumiskaava. Älä päästä koskaan haavoja kosketukseen liijyn kanssa. Puhdista aina kädet lopetettuasi akkua koskevat työt.

## Aseta akku paikoilleen ja liitä se.

BAT-pakkauksen mallissa akku on jo asennettu valmiiksi.

- Käännä akkujen peitekansi ylös.
- Aseta akut akkutilaan.

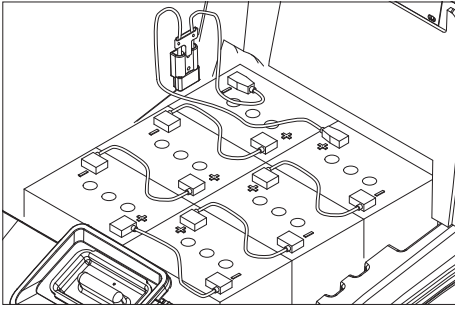

- Voitele akun navat naparasvalla.
- Yhdistä navat mukana olevilla liitosjohdolla.

### ⚠ Varoitus

Huomioi, että napaisuus on oikein.

- Liitä mukana toimitettu liitoskaapeli vielä vapaisiin akun napoihin (+) ja (-).

- Sulje akkujen peitekansi.

### ⚠ Varoitus

Lataa akku, ennen kuin otat laitteen käyttöön.

### Lataustilannäyttö

Akunvalvontanäytössä lataustila esitetään valopalkin avulla.

Seuraavat ilmoittimet varoittavat akun matalasta lataustilasta:

- Akunvalvontanäytössä valopalkin vasemmalla puolella olevat näytöt vilkkuvat.
- Akku tyhjä -valvontavalo syttyy.
- Kuuluu varoitusääni, kun jotain ajokytintä käytetään.

### Akun tyhjenemisen estämiseksi:

- Pysäytä imuturbiini ja harjakäyttö.
- Aja laite suoraan latausasemaan, vältä tällöin nousuja.

### Akun lataaminen

#### ⚠ Vaara

Räjähdyksivaara. Märkäakkujen lataus on sallittu vain, kun peitekansi on avattuna.

#### ⚠ Vaara

Sähköiskun aiheuttama loukkaantumisvaara. Huomioi verkkoliitännän jännite ja pistorasian suojastus.

Käytä latauslaitetta vain kuivissa tiloissa, joissa on riittävä tuuletus!

#### Ohje

Latausaika on keskimäärin 10-15 tuntia. Suositellut latauslaitteet (käytettyihin akkuihin sopivat) on säädetty elektronisesti ja päättävät latausvaiheen itsenäisesti. Laitteen kaikki toiminnot keskeytyvät latauksen ajaksi automaattisesti.

- Käännä akkujen peitekansi ylös.
- Vedä akkupistoke irti ja liitä se latauskaapeliin.
- Liitä latauslaite verkkoon ja kytke laite päälle.

## Lisäksi, kun käytetään vähähoitoisia akkuja (märkäakkuja):

- Lisää tislattua vettä tunti ennen latausvaiheen loppua, huomioi oikea happotas. Akku on merkitty vastaavasti.

### ⚠ Vaara

Syöpymisvaara!

- Veden lisääminen, kun akku on purettu voi johtaa hapon ulospääsemiseen.
- Käsiteltäessä akkuhappoa käytä suojalaseja ja noudata määräyksiä loukkaantumisten ja vaatteiden tuhoutumisen estämiseksi.
- Mahdollinen ihon tai vaatteiden päälle roiskunut happo on huudeltava pois runsaalla vedellä.

### Varo

Vaurioitumisvaara!

- Käytä akkujen jälkikäyttämiseen vain tislattua vettä tai vettä, josta on poistettu suola (EN 50272-T3).
- Älä käytä vieraita lisäaineita (niin sanottuja tehoaineita), koska muutoin takuu raukeaa.

### ⚠ Varoitus

Käytä pakkauslaitteissa akun vaihdossa ainoastaan huoltovapaita akkuja.

### Suosittelvat akut

Valmistaja, Kärcher-tilausnro	Kuvaus
DETA 6.654-124.0	Akku, 6V, 180 Ah, huoltovapaa, tarvitaan 6 kappaletta

### Suosittelvat latauslaitteet

Kärcher-tilausnumero	Kuvaus
6.654-051.0	230V/36V, 25 A

Latauslaitetta varten tarvitaan verkkojohto/sovitin 6.648-582.

Akut ja latauslaitteet on saatavissa vain alan liikkeistä.

### Paristojen poistaminen

- Käännä akkujen peitekansi ylös.
- Irrota kaapeli akun miinus-navasta.
- Irrota jäljellä olevat kaapelit paristoista.
- Ota paristot pois.
- Hävitä käytetyt paristot voimassa olevien määräysten mukaisesti.

### Purkamisen lavalta

#### ⚠ Vaara

Loukkaantumisvaara. Kaikkien toimintojen välitöntä käytöstä poistamista varten on painettava hätä-seis-painiketta.

- Aseta akut paikoilleen ja kytke ne (katso "Ennen käyttöönottoa").
- Aseta pakkauksen pitkät sivulaudat rampina lavaa vasten.

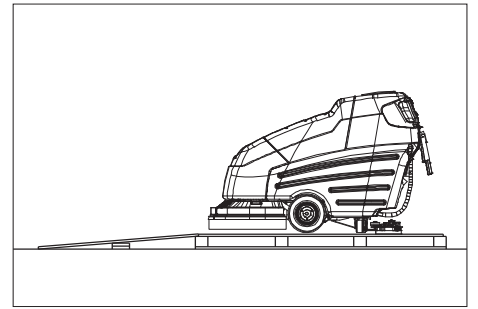

- Kiinnitä ramppi lavaan nauiloilla.
- Aseta lyhyet laudat tukena rampin alle.
- Poista pyörien edessä sijaitsevat puulistat.
- Poista akselissa oleva kiinnityskulma.
- Aseta avainkytkin asentoon "1".
- Nosta puhdistuspää.
- Käytä ajokytintä ja aja laite hitaasti alas rampista.
- Aseta avainkytkin asentoon "0".

## Käyttö

### Ohje

Kaikkien toimintojen välittömäksi pysäyttämiseksi, päästä kaikki ajokytimet vapaaksi, paina hätä-seis-painiketta ja kierrä avainkytkin asentoon "0".

### ⚠ Vaara

Loukkaantumisvaara. Paina poljinta aina vain yhdellä jalalla. Toisen jalan on oltava tukevasti ja varmasti lattialla. Kaikkien toimintojen välitöntä käytöstä poistamista varten on painettava hätä-seis-painiketta.

- Suorita kohdan "päivittäin/ennen käyttöönottoa" mukaiset huoltotyöt (katso kappale "Huolto ja hoito").

## Ajaminen

### Ohje

Laite on rakennettu siten, että harjapää tuulee ulos oikealta puolelta. Tämä mahdollistaa työskentelyn reunojen läheisyydessä. Laite on hyväksytty käytettäväksi pinnoilla, joiden nousu on enintään 2%.

- Vapauta hätä-seis-painike lukituksesta sitä kiertämällä.
- Käännä avainkytkimen avain ohjauspulpetissa asentoon "1".
- Esivalitse ajonopeus kierrettävällä ajonopuden säätönupilla.
- Pidä kiinni laitteen molemmista työntökahvoista ja paina ajokytintä - laite kulkee.
- Laitteen pysäyttämiseksi, päästä ajokytin irti.

### Ajaminen taaksepäin

- Paina ajokytimen lisäksi peruutuspainiketta.

## Käyttöaineiden täyttäminen

### Raikasvesi

- Avaa raikasvesisäiliön kansi.
- Täytä raikasta vettä (enintään 60 °C) säiliöön 15 cm säiliön yläreunan alapuolelle.
- Täytä puhdistusainetta.
- Sulje raikasvesisäiliön kansi.

## Puhdistusaine

### ⚠ Varoitus

Vaurioitusvaara. Käytä vain suositeltuja puhdistusaineita. Käytettäessä muita puhdistusaineita käyttäjä on vastuussa käyttöturvallisuudesta ja tapaturmavaarasta.

Käytä vain puhdistusaineita, joissa ei ole liuottimia, suola- eikä fluorivetyhappoja.

Noudata pesuaineiden turvallisuusohjeita.

### Ohje

Älä käytä voimakkaasti vaahtoavia puhdistusaineita.

Suosittelvat puhdistusaineet:

Käyttö	Puhdistusaine
Kaikkien vedenkestävien lattioiden ylläpitopuhdistus	RM 780 RM 746
Kiiltävien pintojen (esim. graniitti) ylläpitopuhdistus	RM 755 es
Teollisuuslattioiden ylläpitopuhdistus ja peruspuhdistus	RM 69 ASF
Hienokivilaattojen ylläpitopuhdistus ja peruspuhdistus	RM 753
Saniteettilojen laattojen ylläpitopuhdistus	RM 751
Saniteettilojen puhdistus ja desinfiointi	RM 732
Alkalipitoisten lattioiden (esim. PVC) kerrostumien poisto	RM 752
Linoleumlattioiden kerrostumien poisto	RM 754

## Puhdistus

- Säädä vesimäärä säätönupista lattiapäällysteen likaantumisasteen mukaan.
- Paina imupalkin alaslaskuvipu alas; imupalkki laskeutuu alas.
- Käynnistä imuturbiini imukäytön kytkimellä.
- Käynnistä harjakäyttö harjakäytön kytkimellä. Harjat käynnistyvät liikkeelle lähdetessä, samalla puhdistusneste alkaa virrata.
- Laske puhdistuspää alas harjanpaine-painikkeella.
- Paina ajokytintä.
- Säädä puristusaine harjojen pyöriessä harjapainepainikkeella. Asetettu harjapaine on luettavissa harjapainenäytöltä.

### Ohje

Suorita ensimmäinen puhdistus vähällä puristusaineella. Lisää puristusainetta vaihe vaiheelta, kunnes toivottu puhdistustulos on saavutettu. Oikein säädetty puristusaine vähentää energiankulutusta ja harjojen kulumista.

### Ohje

Erittäin likaantuneet lattiat puhdistetaan kahdessa työvaiheessa. Ensimmäisessä työvaiheessa levitetään puhdistusainetta ja harjataan se lattiapintaan. Ensimmäinen työvaihe tehdään imupalkin ollessa ylhäällä

ja imuturbiinin ollessa sammutettuna. Lisäksi poistetaan Aqua-Mizer™ puhdistuspäästä. Kun puhdistusneste on ehtinyt vaikuttaa, toisessa työvaiheessa lattiapinta puhdistetaan normaaliin tapaan.

### Aqua-Mizer:in poisto

- Nosta puhdistuspää.
- Kierrä avainkytkin asentoon "0" ja vedä avain irti.
- Avaa roiskesuojan lukitus.
- Vedä molemmat roiskesuojajupoliskot irti.

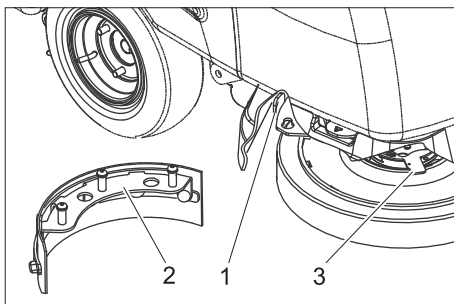

- 1 Aqua-Mizer:in irrotusvipu
- 2 Aqua-Mizer
- 3 Kiekkoharjan irrotusvipu

- Kierrä kiekkoharjan irrotusvipua vastapäivään - harja putoaa alas ja se voidaan vetää pois laitteen alta.
- Vedä Aqua-Mizer:in irrotusvipu sivulle ja poista Aqua-Mizer vetämällä alaspäin.
- Aseta harja jälleen paikalleen.
- Toista vaihe vastakkaisella sivulla.
- Asenna roiskesuoja takaisin paikalleen.

## Pysähdys ja pysäköinti

- Kytke harjakäyttö pois päältä.
- Nosta puhdistuspää.
- Aja hiukan eteenpäin ja ime jäljellä oleva loppuvesi pois.
- Nosta imupalkki.
- Kytke imuturbiini 5 sekunnin kuluttua pois päältä.
- Kierrä ohjauspulpetin avainkytkin asentoon "0" ja vedä avain irti.
- Lataa tarvittaessa akku.

## Likaveden laskeminen pois

### Varo

Noudata jäteveden käsittelyä koskevia paikallisia määräyksiä.

- Ota likaveden poistoletku pitimestään.
- Irrota tähtikahva ja poista letkussa oleva tulppa.
- Laske poistoletkun pää sopivaan viemäriaukkoon ja anna likaveden valua pois.
- Huuhtelee likavesisäiliö kirkaalla vedellä.

## Raikasveden laskeminen pois

- Vedä tuoreveden poistoletkun yläpää irti letkunipasta.
- Laske poistoletkun pää sopivaan viemäriaukkoon ja anna tuoreveden valua pois.

## Pakkasuojaus

Jäätymisvaarassa:

- Tyhjennä raikas- ja likavesisäiliö.
- Säilytä laite pakkaselta suojatussa tilassa.

## Kuljetus

### ⚠ Vaara

Loukkaantumisvaara! Laitteen käyttö on sallittu lastaus- ja purkaustarkoitusta varten vain nousuissa, joiden kaltevuus on enint. 10% aja hitaasti.

### Varo

Loukkaantumis- ja vahingoittumisvaaravaara! Huomioi kuljetettaessa laitteen paino.

- Poista levyharjat harjan päästä.
- Kun kuljetat laitetta ajoneuvoissa, varmista laite liukumisen ja kaatumisen varalta kulloinkin voimassa olevien ohjesääntöjen mukaisesti.

## Säilytys

### Varo

Loukkaantumis- ja vahingoittumisvaaravaara! Huomioi säilytettäessä laitteen paino.

Tätä laitetta saa säilyttää vain sisätiloissa.

## Hoito ja huolto

### ⚠ Vaara

Loukkaantumisvaara! Ennen kaikkia töitä laitteen avainkytkin on asetettava asentoon "0" ja avain vedettävä irti. Vedä akkupistoke irti.

- Laske likavesi ja jäljelle oleva raikasvesi ulos ja hävitä se.

## Huoltokaavio

### Päivittäin

#### Varo

Vaurioitusvaara. Älä ruiskuta laitetta puhtaaksi vedellä äläkä käytä aggressiivisiä puhdistusaineita.

#### Ennen työn aloittamista:

- Tarkasta imuletkun pistoliittimien tiiviys.
- Tarkasta harjojen kuluneisuus, vaihdane tarvittaessa uusiin.
- Tarkasta köysikannattimet ja liitokset kulumisen ja vahingoittumisen varalta.
- Märkäakkuja käytettäessä, tarkasta akkuhapon määrät ja lisää tarvittaessa tislattua vettä.

#### Käytön jälkeen:

- Laske likavesi ulos.
- Huuhtelee likavesisäiliö kirkaalla vedellä.
- Puhdista likavesisäiliön kannessa oleva siivilä.
- Puhdista raikasvesisäiliö.
- Puhdista laite ulkoa kostealla, miedolla pesulipeällä kostutetulla liinalla.
- Puhdista imuhuulet ja pyyhkäisyhuulet, tarkasta niiden kuluneisuus ja vaihdane tarvittaessa uusiin.
- Anna imujärjestelmän käydä, sen kuivattamiseksi, yhden minuutin ajan.
- Älä sulje tuore- ja likavesisäiliöiden kansia, jotta säiliöt pääsevät kuivumaan.
- Lataa akku.

## Viikoittain

- Tarkasta puhdistuspään roiskesuojat.
- Puhdista likavesisäiliön ja kannen väliset tiivisteet ja tarkasta niiden tiiviys, tarvittaessa vaihda tiivisteet uusiin.
- Tarkasta imupalkin säätö.

## Kuukausittain

- Voitele käyttöakseli ja ohjausrullat.
- Tarkasta, onko imupalkki vaurioitunut.
- Tarkasta laitteen kaikki toiminnot.
- Tarkasta laitteessa olevan harjavääntiön kuluneisuus.

## 100 käyttötunnin välein

- Tarkasta, ovatko akun navat hapettuneet, tarvittaessa harjaa ne puhtaiksi ja voitele ne neparasvalla. Varmista, että liitoskaapeli on kunnolla paikoillaan.
- Tarkasta huollettavien akkujen kennojen hapon väkevyys.
- Puhdista imupalkin nostolaitteisto.
- Puhdista imupalkin kannattimien ja puhdistuspään nivelet.
- Tarkasta kaikkien moottorien hiiliharjojen ja kommutaattorien kuluneisuus. \*

\* Asiakaspalvelu suorittaa.

## Vuosittain

- Anna asiakaspalvelun suorittaa määrätyt tarkastukset.

## Huoltotoimenpiteet

### Huoltosopimus

Laitteen luotettavaa käyttöä varten voidaan solmia huoltosopimuksia asianmukaisen Kärcher- myyntitoimiston kanssa.

### Imupalkin säätö

- Aja laite tasaiselle pinnalle.
- Paina imupalkin alaslaskuvipu alas; imupalkki laskeutuu alas.
- Aja vähintään 60 cm eteenpäin.
- Pysäytä laite ja kierrä avainkytkin asentoon "0" ja vedä avain irti. Varmistaudu, että laite ei pääse liikkumaan taaksepäin.

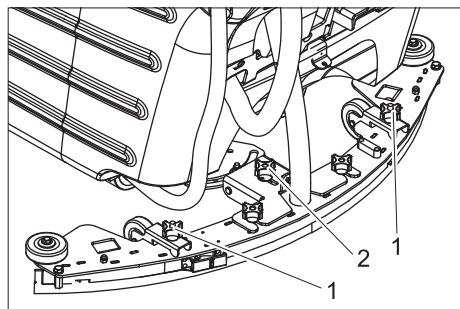

- 1 Vaakasuoran suunnan ristikahva
  - 2 Kallistuksensäätö
- Säädä imupalkin kallistusta ristikahvoilla siten, että taaimmanen imuhuuli on imupalkin kummallakin sivulla samassa määrin (symmetrisesti keskustaan nähden) taipuneena taaksepäin.
  - Säädä kaltevuus siten, että taaimmanen imuhuuli on koko pituudeltaan samassa tavalla taipuneena taaksepäin.
  - Tarkasta säätö ajamalla kulloinkin 60 cm eteenpäin ja tarkasta uuden säädön säädön vaikutus.

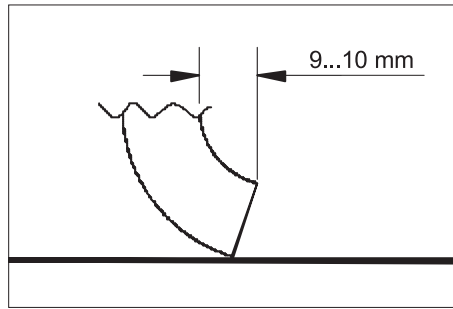

- Säädä imupalkkia kiertämällä samaan aikaan kumpaakin ristikahvaa siten, että taaempi imuhuuli on taipuneena 9-10 mm taaksepäin.  
Myötäpäivään: Taipuma pienenee.  
Vastapäivään: Taipuma suurenee.
- Tarkasta säätö ajamalla kulloinkin 60 cm eteenpäin ja tarkasta uuden säädön säädön vaikutus.

### Imupalkin irrottaminen

- Nosta imupalkki.
- Kierrä avainkytkin asentoon "0" ja vedä avain irti.
- Vedä imuletku irti imupalkista.
- Irrota imupalkin kiinnityksen ristikahvat ja vedä imupalkki taaksepäin ulos.

### Etummaisen imuhuulen kääntö/vaihto

- Irrota imupalkki.

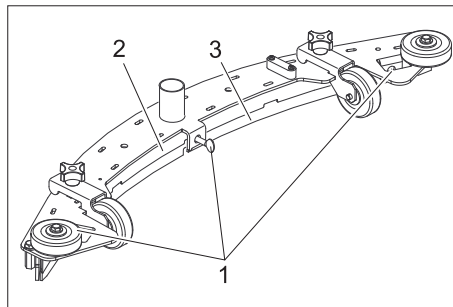

- 1 Siipiruuvi
- 2 Painelevy
- 3 Imuhuuli

- Irrota siipiruuvit.
- Poista painelevy.
- Poista imuhuuli.

### Ohje

*Imuhuuli voidaan kääntää 3 kertaa, kunnes kaikki reunat ovat kuluneet. Sitten tarvitaan uusi imuhuuli.*

- Käännä imuhuuli tai korvaa se uudella ja aseta takaisin paikalleen ja säädä oikeaan asentoon.
- Aseta painelevy takaisin paikalleen.
- Kiristä ensin keskimäinen siipiruuvi. Huomioi, että painelevy painaa imuhuulta kunnolla koko pituudella.
- Kiristä loput siipiruuvit.

### Taaimmaisen imuhuulen kääntö/vaihto

- Irrota imupalkki.

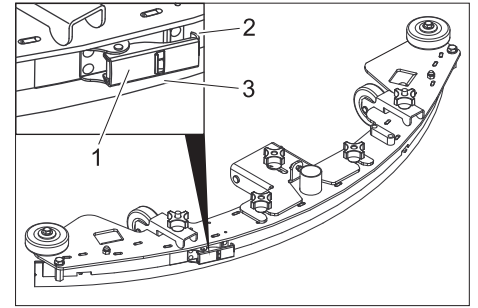

- 1 Kiristyslukitus
- 2 Kiristysnauha
- 3 Imuhuuli

- Avaa kiristyslukitus ja poista kiristysnauha,
- Poista imuhuuli.

### Ohje

*Imuhuuli voidaan kääntää 3 kertaa, kunnes kaikki reunat ovat kuluneet. Sitten tarvitaan uusi imuhuuli.*

- Käännä imuhuuli tai korvaa se uudella ja aseta takaisin paikalleen ja säädä oikeaan asentoon.
- Aseta kiristysnauha paikalleen ja sulje kiristyslukitus. Kiristyksen tulee olla vain niin suuri, että imuhuuli pysyy suorana paikallaan, ilman poimujen muodostumista. Säädä kiristyslukitusta tarvittaessa.

### Uimurin puhdistus

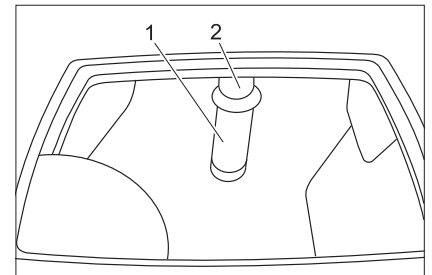

- 1 Siivilä, jossa on uimurikuula
- 2 Putki

- Puhdista ja huuhtelee siivilä ulkopuolelta.
- Tarkasta uimurikuulan vapaa liikkuvuus.

### Kun likaantumisasaste on suuri:

- Pidä kiinni putkesta ja vedä siivilä irti putkesta.
- Puhdista siivilä ja kuula.
- Pidä kiinni putkesta ja työnnä siivilä takaisin paikalleen.

### Levyharjojen vaihto

- Nosta puhdistuspää.
- Kierrä avainkytkin asentoon "0" ja vedä avain irti.
- Avaa roiskesuojan lukitus.
- Vedä molemmat roiskesuojapuoliskot irti.
- Kierrä kiekkoaharjan irrotusvipua vastapäivään - harja putoaa alas ja se voidaan vetää pois laitteen alta.
- Pidä uutta harjaa puhdistuspään alla.
- Kierrä kiekkoaharjan irrotusvipua myötäpäivään ja paina harjaa ylöspäin.
- Päästä irrotusvipu irti ja tarkista harjan kiinnityksen kunnollisuus.
- Toista vaihe vastakkaisella sivulla.
- Asenna roiskesuoja takaisin paikalleen.

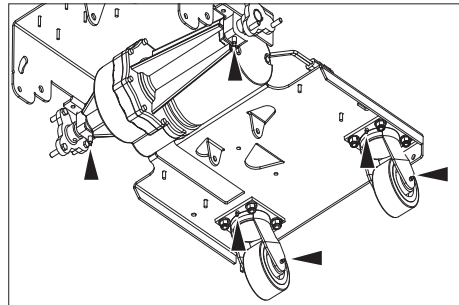

→ Voitele voitelunipat rasvapuristimella.

## Häiriöt

### ⚠ Vaara

*Loukkaantumisvaara! Ennen kaikkia töitä laitteen avainkytkin on asetettava asentoon "0" ja avain vedettävä irti. Vedä akkupistoke irti.*

→ Laske likavesi ja jäljelle oleva raikasvesi ulos ja hävitä se.

Häiriöiden sattuessa, joita ei voida poistaa tämän taulukon avulla, on kutsuttava asiakaspalvelu paikalle.

Häiriö	Apu	Suorittaja
Laitetta ei voida käynnistää	Pistä laitteen akkupistoke pistorasiaan.	Käyttäjä
	Vapauta hätä-seis-painike lukituksesta sitä kiertämällä.	Käyttäjä
	Akun kapasiteetti on käytetty, lataa akku.	Käyttäjä
	Tarkasta akkukaapeleiden kunnollinen kiinnitys.	Käyttäjä
	Tarkasta akkukaapeleiden syöpymät, puhdista tarvittaessa.	Käyttäjä
Laitte ei kulje tai kulkee vain hitaasti	Sulje ajokäytön varoke	Käyttäjä
	Ajopyörät eivät vedä, koska harjapaine on liian suuri, pienennä harjapainetta.	Käyttäjä
	Ohjaus ylikuumentunut, kytke laite pois päältä ja anna jäähtyä.	Käyttäjä
Riittämätön imuteho	Tyhjennä likavesisäiliö.	Käyttäjä
	Tarkasta imupalkin säätö.	Käyttäjä
	Puhdista likavesisäiliön ja kannen väliset tiivisteet ja tarkasta niiden tiiviys, tarvittaessa vaihda tiivisteet uusiin.	Käyttäjä
	Puhdista imupalkin imuhuulet, tarvittaessa käännä ne tai vaihda uusiin.	Käyttäjä
	Tarkasta, että imuletku ei ole tukkeutunut, puhdista tarvittaessa.	Käyttäjä
	Tarkasta liitokset imuletkun ja imupalkin välillä sekä imuletkun ja laitteen välillä.	Käyttäjä
	Tarkasta imuletkun tiiviys, vaihda tarvittaessa.	Käyttäjä
	Tarkasta, onko likaveden laskuletkun kansi kiinni.	Käyttäjä
	Tarkasta imupalkin säätö.	Käyttäjä
	Puhdista likavesisäiliön uimuri.	Käyttäjä
Paina imuturbiinin varoke kiinni.	Käyttäjä	
Riittämätön puhdistustulos	Säädä puristusaine.	Käyttäjä
	Tarkasta harjojen kuluneisuus, vaihda ne tarvittaessa uusiin.	Käyttäjä
	Tarkasta harjojen likaantuneisuus, puhdista tarvittaessa.	Käyttäjä
	Tarkasta soveltuvatko puhdistusaine ja harjat puhdistustehtävään.	Käyttäjä
	Akun kapasiteetti on käytetty, lataa akku.	Käyttäjä
Harjat eivät pyöri	Paina harjakäytön varoke kiinni.	Käyttäjä
	Tarkasta, ovatko harjat juuttuneet vierasesineistä johtuen, poista esineet tarvittaessa.	Käyttäjä
Ei puhdistusliuoksen annostelua tai se on liian vähäistä	Tarkasta tuorevesisäiliön puhdistusliuoksen määrä, lisää tarvittaessa.	Käyttäjä
	Lisää puhdistusnesteannostelua.	Käyttäjä
	Tuorevesisäiliön kannen ilmareikä on tukkeutunut, puhdista reikä.	Käyttäjä
	Tarkasta tuoreveden suodatin, puhdista tarvittaessa.	Käyttäjä

## Varusteet

Nimike	Osa-nro	Kuvaus	Kappa-	Kpl/laite
Levyharja, valkoinen	8.600-032.0	Lattioiden kiillottamiseen.	1	2
Levyharja, punainen (keskikova, vakio)	8.600-030.0	Herkkien tai vain vähän likaisten lattioiden puhdistamiseen.	1	2
Levyharja, musta	8.600-034.0	Erittäin likaantuneiden lattioiden puhdistamiseen.	1	2



## Tekniset tiedot

Teho		
Nimellisjännite	V	36
Akkukapasiteetti (Pack-versio)	Ah (5h)	200
Keskimääräinen tehonotto	W	2160
Ajomootorin teho (nimellisteho)	W	560
Imumootorin teho	W	560
Harjamootorin teho	W	2x560
Suojatyyppi		IP X4
Imurointi		
Imuteho, ilmamäärä	l/s	31,4
Imuteho, alipaine	kPa	15
Puhdistusharjat		
Työleveys	mm	810
Harjan halkaisija	mm	410
Harjan kierrosluku	1/min	200
Mitat ja painot		
Ajonopeus (maks.)	km/h	5,2
Nousukyky (maks.)	%	2
Teoreettinen pintateho	m <sup>2</sup> /h	3300
Raikas-/likavesisäiliön tilavuus	l	120/120
Maks. veden lämpötila	°C	60
Sallittu kokonaispaino	kg	694
Kuljetuspaino	kg	574
Pintakuormitus	kPa	441
Pituus	mm	1800
Leveys	mm	990
Korkeus	mm	1170
Mitatut arvot EN 60335-2-72 mukaisesti		
Tärinäkokonaisarvo kädet	m/s <sup>2</sup>	<2,5
Epävarmuus K	m/s <sup>2</sup>	0,5
Äänenpainetaso L <sub>pA</sub>	dB(A)	75
Epävarmuus K <sub>pA</sub>	dB(A)	3
Äänitehotaso L <sub>WA</sub> + epävarmuus K <sub>WA</sub>	dB(A)	93

### Varaosat

- Vain sellaisten lisävarusteiden ja varaosien käyttö on sallittua, jotka valmistaja on hyväksynyt. Alkuperäiset lisävarusteet ja varaosat takaavat, että laitetta voidaan käyttää turvallisesti ja häiriöttömästi.
- Tärkeimpien osien varaosaluettelo löytyy tämän käyttöohjeen lopusta.
- Saat lisätietoja varaosista osoitteesta [www.karcher.fi](http://www.karcher.fi), osiosta Huolto.

### Takuu

Kussakin maassa ovat voimassa valtuuttamamme myyntiorganisaation julkaisemat takuuehdot. Materiaali- ja valmistusvirheitä aiheuttavat virheet laitteessa korjaamme takuuaikana maksutta. Takuutapauksessa ota yhteys ostotositteen kanssa jällemyyjään tai lähimpään valtuutettuun huoltoon.

### CE-todistus

Vakuutamme, että alla mainitut tuotteet vastaavat suunnittelultaan ja rakenteeltaan sekä valmistustavaltaan EU-direktiivien asianomaisia turvallisuus- ja terveysvaatimuksia. Jos tuotteeseen/tuotteisiin tehdään muutoksia, joista ei ole sovittu kanssamme, tämä vakuutus ei ole enää voimassa.

**Tuote:** Lattiapuhdistin  
**Tyyppi:** 1.005-xxx

**Yksiselitteiset EU-direktiivit**  
2006/42/EY (+2009/127/EY)  
2004/108/EY  
**Sovelletut harmonisoidut standardit**  
EN 55014-1: 2006  
EN 55014-2: 1997 + A1: 2001  
EN 60335-1  
EN 60335-2-29  
EN 60335-2-72  
EN 61000-3-2: 2006 + A2: 2009

EN 61000-3-3: 2008

EN 62233: 2008

**Sovelletut kansalliset standardit**

-

Allekirjoittaneet toimivat yrityksen johton puolesta ja sen valtuuttamina.



  
H. Jenner  
CEO

  
S. Reiser  
Head of Approbation

Dokumentointivaltuutettu:  
S. Reiser

Alfred Kärcher GmbH & Co. KG  
Alfred-Kärcher-Str. 28 - 40  
71364 Winnenden (Germany)  
Puh.: +49 7195 14-0  
Faksi: +49 7195 14-2212

Winnenden, 2010/07/14

  Πριν χρησιμοποιήσετε τη συσκευή σας για πρώτη φορά, διαβάστε αυτές τις πρωτότυπες οδηγίες χρήσης, ενεργήστε σύμφωνα με αυτές και κρατήστε τις για μελλοντική χρήση ή για τον επόμενο ιδιοκτήτη.

## Πίνακας περιεχομένων

Υποδείξεις ασφαλείας	EL - 1
Λειτουργία	EL - 1
Αρμόζουσα χρήση	EL - 1
Προστασία του περιβάλλοντος, διάθεση απορριμμάτων	EL - 1
Στοιχεία χειρισμού και λειτουργίας	EL - 2
Πριν την ενεργοποίηση	EL - 3
Λειτουργία	EL - 5
Στάση και θέση εκτός λειτουργίας	EL - 5
Αντιπαγετική προστασία	EL - 6
Μεταφορά	EL - 6
Αποθήκευση	EL - 6
Φροντίδα και συντήρηση	EL - 6
Βλάβες	EL - 7
Εξαρτήματα	EL - 8
Τεχνικά χαρακτηριστικά	EL - 9
Ανταλλακτικά	EL - 9
Εγγύηση	EL - 9
Δήλωση συμμόρφωσης CE	EL - 9

## Υποδείξεις ασφαλείας

Πριν την πρώτη χρήση της συσκευής, διαβάστε και λάβετε υπόψη τις παρούσες Οδηγίες Χρήσης και το συνοδευτικό έντυπο υποδείξεων ασφαλείας για συσκευές καθαρισμού με βούρτσες και συσκευές με εκτοξευτήρες, αρ. 5.956-251 και ενεργήστε ανάλογα. Η συσκευή έχει εγκριθεί για λειτουργία σε επιφάνειες με κλίση μέχρι και 2%. **Η συσκευή επιτρέπεται να λειτουργεί, μόνο εφόσον είναι κλειστά όλα τα καπάκια και το καπό**

### Μηχανισμοί ασφάλειας

Τα συστήματα ασφαλείας χρησιμεύουν για την προστασία του χρήστη και δεν επιτρέπεται να τεθούν εκτός λειτουργίας ή να αγνοηθεί η λειτουργία τους.

### Πλήκτρο Εκτάκτου ανάγκης (Not-Aus)

Για άμεση απενεργοποίηση όλων των λειτουργιών.

### Σύμβολα

Σ' αυτές τις οδηγίες χρήσης χρησιμοποιούνται τα ακόλουθα σύμβολα:

#### Κίνδυνος

Για άμεσα επαπειλούμενο κίνδυνο, ο οποίος μπορεί να οδηγήσει σε σοβαρό τραυματισμό ή θάνατο.

#### Προειδοποίηση

Για ενδεχόμενη επικίνδυνη κατάσταση, η οποία μπορεί να οδηγήσει σε σοβαρό τραυματισμό ή θάνατο.

#### Προσοχή

Για ενδεχόμενη επικίνδυνη κατάσταση, η οποία μπορεί να οδηγήσει σε ελαφρό τραυματισμό ή υλικές βλάβες.

## Λειτουργία

Το μηχάνημα αναρρόφησης και τριβής χρησιμοποιείται για τον υγρό καθαρισμό ή το γυάλισμα επιπέδων δαπέδων.

- Με τη ρύθμιση της ποσότητας νερού, της πίεσης επαφής των βουρτσών και της αναρρόφησης του βρώμικου νερού μπορεί να προσαρμόζεται εύκολα στην εκάστοτε εργασία καθαρισμού.
- Το πλάτος εργασίας των 810 mm και τα δοχεία καθαρού και βρώμικου νερού με χωρητικότητα 120 l επιτρέπουν τον αποτελεσματικό καθαρισμό με μεγάλη διάρκεια χρήσης.
- Η μηχανή είναι αυτοκινούμενη, ο κινητήρας τροφοδοτείται από έξι μπαταρίες.
- Οι μπαταρίες μπορούν να φορτίζονται μέσω φορτιστή σε πρίζα 230V.
- Η μπαταρία είναι εσωματωμένη στις συσκευές Package.
- Στις συσκευές Package περιλαμβάνεται ένας φορτιστής.

### Υπόδειξη

*Ανάλογα με την εκάστοτε εργασία καθαρισμού το μηχάνημα μπορεί να εξοπλιστεί με διάφορα εξαρτήματα. Ζητήστε τον κατάλόγο μας ή επισκεφτείτε μας στο διαδίκτυο στη διεύθυνση [www.karcher.com](http://www.karcher.com).*

## Αρμόζουσα χρήση

Χρησιμοποιείτε αυτή τη συσκευή αποκλειστικά και μόνο σύμφωνα με τα στοιχεία σ' αυτές τις οδηγίες χειρισμού.

- Το μηχάνημα επιτρέπεται να χρησιμοποιείται μόνον για τον καθαρισμό λείων δαπέδων μη ευαίσθητων στην υγρασία ή στο γυάλισμα.
- Η συσκευή δεν είναι κατάλληλη για τον καθαρισμό παγωμένων δαπέδων (π.χ. ψυγείων).
- Η συσκευή επιτρέπεται να εξοπλίζεται μόνον με γνήσια εξαρτήματα και ανταλλακτικά.
- Η συσκευή δεν είναι κατάλληλη για χρήση σε χώρους, όπου υφίσταται κίνδυνος έκρηξης.
- Η συσκευή δεν ενδείκνυται για την αναρρόφηση εύφλεκτων αερίων, συμπυκνωμένων οξέων ή διαλυτικών. Σε αυτά ανήκουν η βενζίνη, τα διαλυτικά χρώματος ή το πετρέλαιο θέρμανσης, τα οποία μπορούν να δημιουργήσουν εκρηκτικά μείγματα, εάν αναμειχθούν με τον αέρα αναρρόφησης. Επιπλέον, η ακετόνη, τα συμπυκνωμένα οξέα και τα διαλυτικά, καθώς προκαλούν διάβρωση των υλικών που χρησιμοποιούνται στη συσκευή.
- Οι αντιδραστικές μεταλλικές σκόνες (π.χ. αλουμίνιο, μαγνήσιο, ψευδάργυρος) σε συνδυασμό με ισχυρά αλκαλικά και όξινα απορρυπαντικά δημιουργούν εκρηκτικά αέρια.
- Η συσκευή έχει εγκριθεί για λειτουργία σε επιφάνειες με κλίση μέχρι και 2%.

## Προστασία του περιβάλλοντος, διάθεση απορριμμάτων



Τα υλικά συσκευασίας είναι ανακυκλώσιμα. Μην πετάτε τις συσκευασίες στα οικιακά απορρίμματα, αλλά σε ειδικό σύστημα επαναχρησιμοποίησης.



Οι παλιές συσκευές περιέχουν ανακυκλώσιμα υλικά, τα οποία θα πρέπει να μεταφέρονται σε σύστημα επαναχρησιμοποίησης. Οι μπαταρίες, τα λάδια και παρόμοια υλικά δεν επιτρέπεται να καταλήγουν στο περιβάλλον. Για το λόγο αυτόν η διάθεση παλιών συσκευών πρέπει να γίνεται σε κατάλληλα συστήματα συλλογής.

### Υποδείξεις για τα συστατικά (REACH)

Ενημερωμένες πληροφορίες για τα συστατικά μπορείτε να βρείτε στη διεύθυνση:

<http://www.karcher.de/de/unternehmen/umweltschutz/REACH.htm>

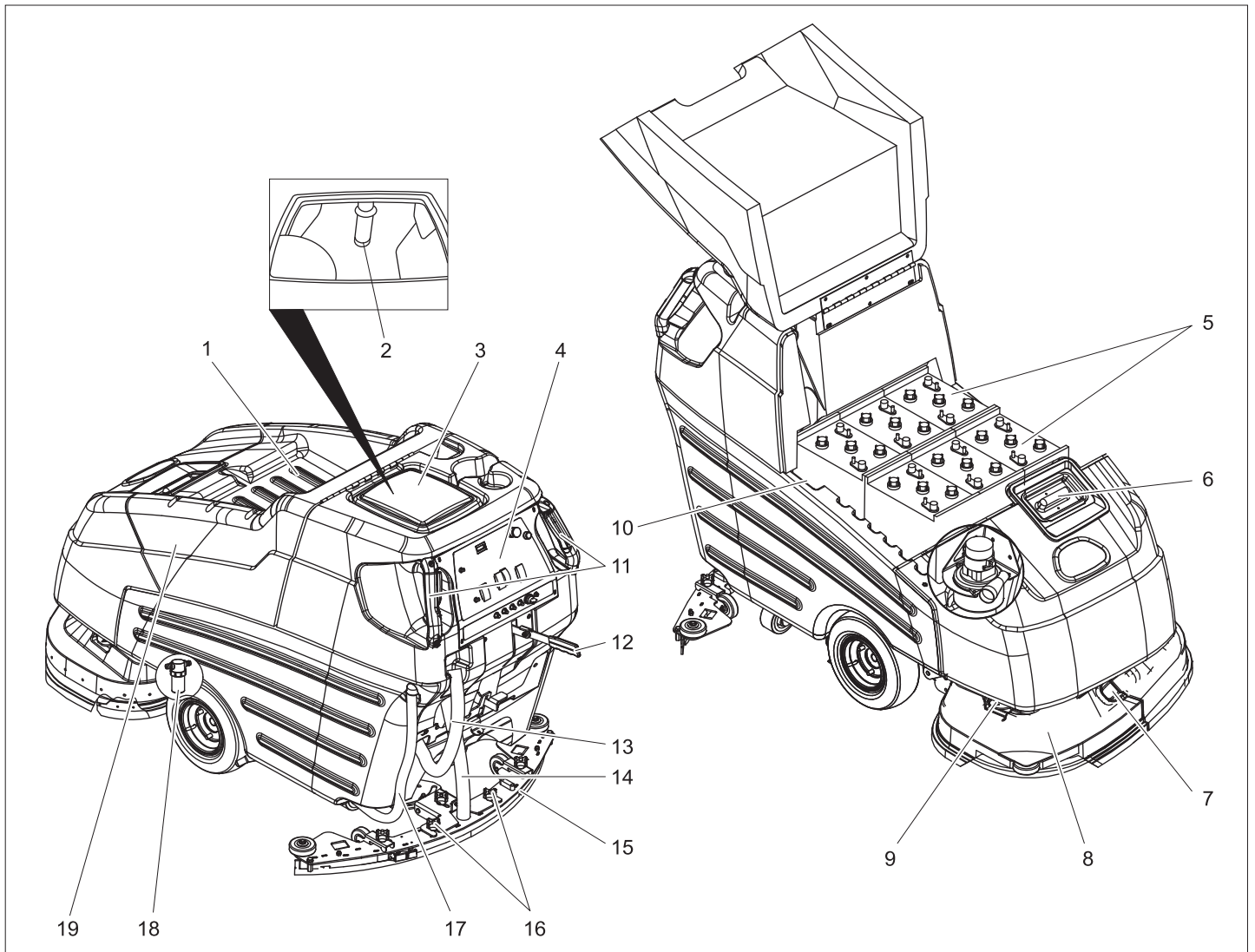

- 1 Επιφάνεια απόθεσης
- 2 Φλοτέρ
- 3 Δοχείο βρώμικου νερού
- 4 Κονσόλα χειρισμού
- 5 Μπαταρία
- 6 Δοχείο καθαρού νερού
- 7 Σφράγιστρο προστασίας από ρανίδες
- 8 Κεφαλή καθαρισμού
- 9 Στήριγμα προστασίας από ρανίδες
- 10 Φις μπαταρίας
- 11 Λαβή μεταφοράς με διακόπτη κίνησης
- 12 Μοχλός κατεβάσματος της ράβδου αναρρόφησης
- 13 Ελαστικός σωλήνας απορροής βρώμικου νερού
- 14 Εύκαμπτος σωλήνας αναρρόφησης
- 15 Ράβδος αναρρόφησης
- 16 Σταυροειδείς λαβές για τη στερέωση της ράβδου αναρρόφησης
- 17 Ελαστικός σωλήνας απορροής καθαρού νερού
- 18 Φίλτρο φρέσκου νερού
- 19 Κάλυμμα συσσωρευτή

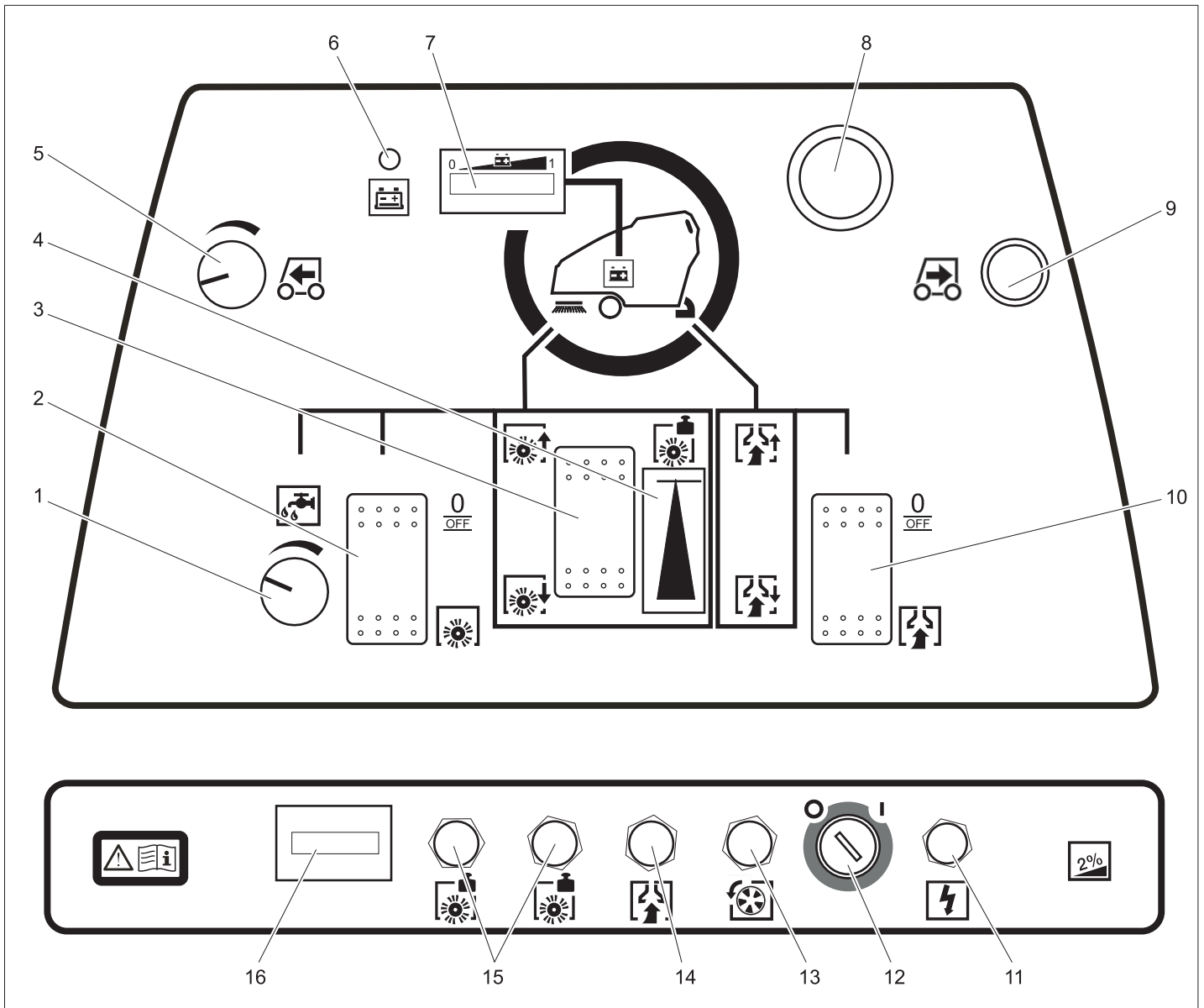

- 1 Πλήκτρο ρύθμισης ποσότητας νερού
- 2 Διακόπτης μετάδοσης κίνησης βουρτσών
- 3 Επαφές πίεσης επαφής βουρτσών
- 4 Ένδειξη πίεσης επαφής βουρτσών
- 5 Περιτροφικό πλήκτρο ταχύτητας κίνησης
- 6 Ενδεικτική λυχνία κενής μπαταρίας
- 7 Ενδεικτική λυχνία μπαταρίας
- 8 Πλήκτρο Εκτάκτου Ανάγκης (απασφαλίζεται με περιστροφή)
- 9 Πλήκτρο οπισθοπορείας
- 10 Διακόπτης λειτουργίας αναρρόφησης
- 11 Ασφάλεια μονάδας ελέγχου
- 12 Διακόπτης με κλειδί
- 13 Ασφάλεια μετάδοσης κίνησης
- 14 Ασφάλεια στροβίλου αναρρόφησης
- 15 Ασφάλεια μετάδοσης κίνησης βουρτσών
- 16 Μετρητής ωρών λειτουργίας

## Πριν την ενεργοποίηση

### Συναρμολόγηση των βουρτσών

Πριν την πρώτη ενεργοποίηση να συναρμολογηθούν οι δισκοειδείς βούρτσες (βλ. "Εργασίες συντήρησης").

### Μπαταρίες

Κατά τη χρήση συσσωρευτών λάβετε οπωσδήποτε υπόψη τις ακόλουθες προειδοποιητικές υποδείξεις:

	Λάβετε υπόψη τις υποδείξεις που αναγράφονται επί του συσσωρευτή, καθώς και εκείνες των εγχειριδίων οδηγιών χρήσης και λειτουργίας του οχήματος
	Χρησιμοποιείτε προστατευτικά γυαλιά
	Κρατήστε τα παιδιά μακριά από οξέα και μπαταρίες
	Κίνδυνος έκρηξης

	Απαγορεύονται η φωτιά, οι σπινθήρες, το ακάλυπτο φως και το κάπνισμα.
	Κίνδυνος τραυματισμού
	Πρώτες βοήθειες
	Προειδοποιητική παρατήρηση
	Διάθεση αποβλήτων
	Μην πετάτε τη μπαταρία στον κάδο απορριμμάτων

### ⚠ Κίνδυνος

Κίνδυνος έκρηξης. Μην τοποθετείτε εργαλεία ή παρόμοια αντικείμενα πάνω στη μπαταρία, δηλ. στους τερματικούς πόλους και στη σύνδεση των στοιχείων.  
Κίνδυνος τραυματισμού. Μην φέρνετε ποτέ τραύματα σε επαφή με μόλυβδο. Μετά την εκτέλεση εργασιών σε μπαταρίες πλένετε πάντοτε τα χέρια σας.

## Τοποθετήστε και συνδέστε τη μπαταρία

Στην παραλλαγή BAT-Package οι μπαταρίες είναι ήδη τοποθετημένες.

- ➔ Σηκώστε προς τα πάνω το κάλυμμα μπαταριών.
- ➔ Τοποθετήστε τις μπαταρίες στην ειδική θήκη.

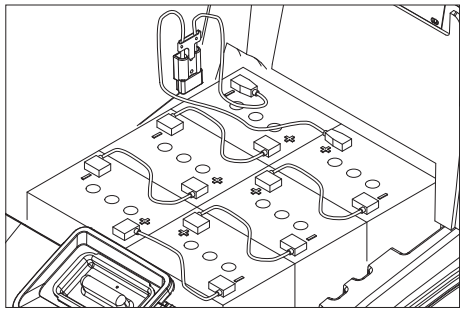

- ➔ Λιπάνετε τους πόλους με ειδικό λιπαντικό.
- ➔ Συνδέστε τους πόλους με τα καλώδια σύνδεσης που συνοδεύουν τη συσκευή.

### ⚠ Προειδοποίηση

Προσέξτε τη σωστή σύνδεση των πόλων!

- ➔ Στερεώστε το καλώδιο σύνδεσης στους ακόμα ελεύθερους πόλους των μπαταριών (+) και (-).

- ➔ Κλείστε το κάλυμμα μπαταριών.

### ⚠ Προειδοποίηση

Πριν θέσετε σε λειτουργία τη συσκευή φορτίστε τις μπαταρίες.

### Ένδειξη κατάστασης φόρτισης

Στην ένδειξη μπαταρίας η κατάσταση φόρτισης της μπαταρίας παρουσιάζεται με μια φωτεινή γραμμή.

Οι ακόλουθες διατάξεις σήματος προειδοποιούν για την πλήρη εκφόρτιση της μπαταρίας:

- Στην ένδειξη μπαταρίας, τα στοιχεία ένδειξης αναβοσβήνουν στην αριστερή πλευρά της φωτεινής γραμμής.
- Ανάβει η ενδεικτική λυχνία κενής μπαταρίας.
- Κατά την ενεργοποίηση ενός διακόπτη οδήγησης ηχεί ένας προειδοποιητικός τόνος.

### Για προστασία από πλήρη εκφόρτιση:

- ➔ Απενεργοποιήστε τον στρόβιλο αναρρόφησης και το μηχανισμό μετάδοσης κίνησης βουρτσών.
- ➔ Οδηγήστε τη μηχανή κατευθείαν στον σταθμό φόρτισης, αποφεύγοντας την οδήγηση σε ανωφέρειες.

### Φόρτιση του συσσωρευτή

#### ⚠ Κίνδυνος

Κίνδυνος έκρηξης. Η φόρτιση μπαταριών με υγρό επιτρέπεται μόνο με ανοικτό το κάλυμμα μπαταριών.

#### ⚠ Κίνδυνος

Κίνδυνος τραυματισμού λόγω ηλεκτροπληξίας. Λάβετε υπόψη την τάση του ηλεκτρικού δικτύου και την ασφάλεια της πρίζας.

Χρησιμοποιείτε τον φορτιστή μόνο σε στεγνούς χώρους με επαρκή εξαερισμό!

### Υπόδειξη

Ο χρόνος φόρτισης ανέρχεται κατά μέσον όρο σε περίπου 10-15 ώρες.

Οι συνιστώμενοι φορτιστές (κατάλληλοι για τις εκάστοτε τοποθετημένες μπαταρίες) είναι ηλεκτρονικά ρυθμισμένοι και ολοκληρώνουν τη διαδικασία φόρτισης αυτόματα.

Όλες οι λειτουργίες της μηχανής διακόπτονται αυτόματα κατά τη διαδικασία της φόρτισης.

- ➔ Σηκώστε προς τα πάνω το κάλυμμα μπαταριών.
- ➔ Τραβήξτε το φως της μπαταρίας και συνδέστε το με το καλώδιο φόρτισης.
- ➔ Συνδέστε τον φορτιστή στο ηλεκτρικό δίκτυο και θέστε τον σε λειτουργία.

### Επιπροσθέτως σε μπαταρίες ελάχιστης συντήρησης (μπαταρίες υγρών):

- ➔ Μία ώρα πριν από τη λήξη της διαδικασίας φόρτισης προσθέστε αποσταγμένο νερό. Προσέξτε τη σωστή στάθμη του οξέος. Η μπαταρία φέρει τα αντίστοιχα σύμβολα.

### ⚠ Κίνδυνος

Κίνδυνος τραυματισμού από οξέα!

- Η αναπλήρωση νερού όταν η μπαταρία είναι εκφορτισμένη μπορεί να προκαλέσει διαρροή οξέος.
- Στην επαφή με οξέα μπαταριών χρησιμοποιείτε προστατευτικά γυαλία και λαμβάνετε υπόψη τους κανονισμούς, ώστε να αποφύγετε τυχόν τραυματισμούς και καταστροφή των ενδυμάτων σας.
- Εάν χυθεί οξύ στο δέρμα ή στα ρούχα, ξεπλύνετε αμέσως με πολύ νερό.

### Προσοχή

Κίνδυνος βλάβης!

- Για την αναπλήρωση του υγρού μπαταριών χρησιμοποιείτε αποκλειστικά αποσταγμένο ή αφαλατωμένο νερό (EN 50272-T3).
- Μη χρησιμοποιήσετε πρόσθετα (τα λεγόμενα "βελτιωτικά"), διότι διαφορετικά παύει να ισχύει κάθε εγγύηση.

### ⚠ Προειδοποίηση

Στα μηχανήματα Package χρησιμοποιήστε σε περίπτωση αντικατάστασης μόνον μπαταρίες που δεν χρειάζονται συντήρηση.

### Προτεινόμενες μπαταρίες

Κατασκευαστής, Κωδ. παραγωγής Karcher	Περιγραφή
DETA 6.654-124.0	Μπαταρία, 6V, 180 Ah, χωρίς συντήρηση, απαιτούνται 6 τεμάχια

### Προτεινόμενοι φορτιστές

Κωδ. παραγωγής Karcher	Περιγραφή
6.654-051.0	230V/36V, 25 A

Για το φορτιστή απαιτείται τροφοδοτικό καλώδιο/προσαρμογέας, 6.648-582. Οι μπαταρίες και οι φορτιστές διατίθενται στα ειδικά καταστήματα.

### Αφαίρεση μπαταριών

- ➔ Σηκώστε προς τα πάνω το κάλυμμα μπαταριών.
- ➔ Αποσυνδέστε το καλώδιο από τον αρνητικό πόλο της μπαταρίας.
- ➔ Αποσυνδέστε το υπόλοιπο καλώδιο από τις μπαταρίες.
- ➔ Αφαιρέστε τις μπαταρίες.
- ➔ Διαθέστε τις χρησιμοποιημένες μπαταρίες σύμφωνα με τις ισχύουσες νομικές διατάξεις.

### Εκφόρτιση

#### ⚠ Κίνδυνος

Κίνδυνος τραυματισμού. Για άμεση απενεργοποίηση όλων των λειτουργιών, πιέστε το κόκκινο πλήκτρο εκτάκτου ανάγκης.

- ➔ Τοποθετήστε και συνδέστε τη μπαταρία (βλ. "Πριν την ενεργοποίηση").
- ➔ Τοποθετήστε τις μακριές πλευρικές σανίδες της συσκευασίας στην παλέτα ως ράμπα.

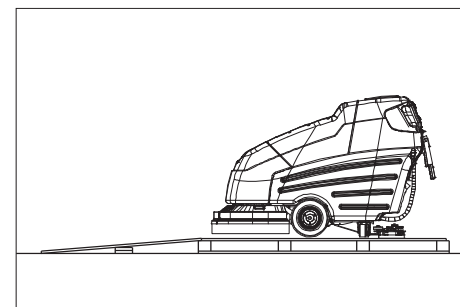

- ➔ Στερεώστε τη ράμπα στην παλέτα με καρφιά.
- ➔ Τοποθετήστε μικρές σανίδες στήριξης κάτω από τη ράμπα.
- ➔ Αφαιρέστε τους ξύλινους πήχεις από τους τροχούς.
- ➔ Αφαιρέστε τη γωνία στερέωσης από τον άξονα.
- ➔ Μετακινήστε τον διακόπτη με κλειδί στη θέση „1“.
- ➔ Ανεβάστε την κεφαλή καθαρισμού.
- ➔ Χρησιμοποιήστε το μοχλό οδήγησης και κατεβάστε αργά τη συσκευή από τη ράμπα.
- ➔ Μετακινήστε τον διακόπτη με κλειδί στη θέση „0“.

## Λειτουργία

### Υπόδειξη

Για άμεση απενεργοποίηση όλων των λειτουργιών, αφήστε όλους τους διακόπτες κίνησης, πιέστε το πλήκτρο εκτάκτου ανάγκης και ρυθμίστε το διακόπτη με κλειδί στη θέση "0".

### ⚠ Κίνδυνος

Κίνδυνος τραυματισμού. Πιέζετε τα ποδοκίνητα πεντάλ μόνο με το ένα πόδι. Το άλλο πόδι πρέπει να παραμένει σταθερά και σίγουρα στο δάπεδο. Για άμεση απενεργοποίηση όλων των λειτουργιών, πιέστε το κόκκινο πλήκτρο εκτάκτου ανάγκης.

→ Εκτελέστε τις εργασίες συντήρησης του τμήματος "ημερησίως/πριν την έναρξη λειτουργίας" (βλ. τμήμα "Συντήρηση και φροντίδα").

## Οδήγηση

### Υπόδειξη

Το μηχανήμα έχει κατασκευαστεί έτσι, ώστε η κεφαλή βουρτσών να εξέχει προς τα δεξιά. Αυτό καθιστά δυνατή την επίβλεψη της εργασίας κοντά στις άκρες.

Η συσκευή έχει εγκριθεί για λειτουργία σε επιφάνειες με κλίση μέχρι και 2%.

- Απασφαλίστε το πλήκτρο εκτάκτου ανάγκης περιστρέφοντάς το.
- Τοποθετήστε το κλειδί στο διακόπτη της κονσόλας χειρισμού και περιστρέψτε το στη θέση „1“.
- Προεπιλέξτε την ταχύτητα από το περιστρεφόμενο κουμπί ταχύτητας κίνησης.
- Κρατήστε σταθερά το μηχανήμα από τις δύο λαβές μεταφοράς και ενεργοποιήστε έναν από τους διακόπτες κίνησης - το μηχανήμα αρχίζει να κινείται.
- Αφήστε το διακόπτη κίνησης για να σταματήσετε.

### Κίνηση προς τα πίσω

→ Εκτός από το διακόπτη κίνησης, πιέστε το πλήκτρο οπισθοπορείας.

## Πλήρωση με υλικά λειτουργίας

### Καθαρό νερό

- Ανοίξτε το κάλυμμα του δοχείου καθαρού νερού.
- Γεμίστε με καθαρό νερό (έως 60 °C) έως 15 cm κάτω από το άνω χείλος του δοχείου.
- Γεμίστε με απορρυπαντικό.
- Κλείστε το κάλυμμα του δοχείου καθαρού νερού.

### Απορρυπαντικό

#### ⚠ Προειδοποίηση

Κίνδυνος βλάβης. Χρησιμοποιείτε μόνο τα συνιστώμενα απορρυπαντικά. Εάν χρησιμοποιηθούν άλλα απορρυπαντικά, την ευθύνη για τον αυξημένο κίνδυνο ασφάλειας λειτουργίας και ατυχημάτων φέρει ο χρήστης.

Χρησιμοποιείτε μόνον απορρυπαντικά ελεύθερα από διαλύτες, υδροχλωρικό και υδροφθορικό οξύ.

Λάβετε υπόψη τις υποδείξεις ασφαλείας στο απορρυπαντικό.

### Υπόδειξη

Μην χρησιμοποιείτε απορρυπαντικά που αφρίζουν πολύ.

Προτεινόμενα απορρυπαντικά:

Χρήση	Απορρυπαντικό
Καθαρισμός συντήρησης όλων των ανθεκτικών στο νερό δαπέδων	RM 780 RM 746
Καθαρισμός συντήρησης γυαλιστερών επιφανειών (π.χ. γρανίτης)	RM 755 es
Καθαρισμός συντήρησης και βασικός καθαρισμός βιομηχανικών δαπέδων	RM 69 ASF
Καθαρισμός συντήρησης και βασικός καθαρισμός πλακών από λεπτούς λίθους	RM 753
Καθαρισμός συντήρησης πλακιδίων σε χώρους υγιεινής	RM 751
Καθαρισμός και απολύμανση σε χώρους υγιεινής	RM 732
Αφαίρεση επίστρωσης για δάπεδα ανθεκτικά στα αλκάλια (π.χ. PVC)	RM 752
Αφαίρεση επίστρωσης μουσαμά	RM 754

## Καθαρισμός

- Ρυθμίστε την ποσότητα νερού ανάλογα με τους ρύπους της επίστρωσης του δαπέδου στην κεφαλή ρύθμισης ποσότητας νερού.
- Πιέστε τον μοχλό καθόδου της ράβδου αναρρόφησης προς τα κάτω, η ράβδος αναρρόφησης κατεβαίνει.
- Ενεργοποιήστε το στρόβιλο αναρρόφησης με το διακόπτη λειτουργίας αναρρόφησης.
- Ενεργοποιήστε την κίνηση των βουρτσών με το διακόπτη μετάδοσης κίνησης βουρτσών.  
Οι βούρτσες αρχίζουν να λειτουργούν κατά την εκκίνηση, ενώ ταυτόχρονα απελευθερώνεται η χορήγηση απορρυπαντικού διαλύματος.
- Κατεβάστε την κεφαλή καθαρισμού με τον επαφά πίεσης επαφής βουρτσών.
- Ενεργοποιήστε το διακόπτη κίνησης.
- Ρυθμίστε την πίεση επαφής με τον επαφά πίεσης επαφής βουρτσών, ενώ οι βούρτσες περιστρέφονται.  
Η επιλεγμένη πίεση επαφής εμφανίζεται στην ένδειξη πίεσης επαφής.

### Υπόδειξη

Κάντε τις πρώτες προσπάθειες καθαρισμού με ελάχιστη πίεση επαφής. Αυξάνετε την πίεση επαφής σταδιακά, μέχρι να επιτευχθεί το επιθυμητό αποτέλεσμα καθαρισμού. Η σωστά ρυθμισμένη πίεση επαφής μειώνει την κατανάλωση ενέργειας και τη φθορά των βουρτσών.

### Υπόδειξη

Τα πολύ λερωμένα δάπεδα μπορούν να καθαρίζονται σε δύο διαδρομές. Στην πρώτη διαδρομή εργασίας απλώνεται και τρίβεται το υγρό απορρυπαντικό. Η πρώτη διαδρομή εκτελείται με σηκωμένη τη ράβδο αναρρόφησης και απενεργοποιημένο το στρόβιλο αναρρόφησης. Ταυτόχρονα αφαιρείται το Aqua-Mizer™ στην κεφαλή καθαρισμού. Αφού δράσει το υγρό απορρυπαντικό, η επιφάνεια καθαρίζεται με το συνηθισμένο τρόπο στη δεύτερη διαδρομή εργασίας.

### Αφαίρεση του Aqua-Mizer

- Ανεβάστε την κεφαλή καθαρισμού.
- Περιστρέψτε το διακόπτη με κλειδί στη θέση "0" και βγάλτε το κλειδί.
- Ανοίξτε το σφράγιστρο προστασίας από ρανίδες.
- Τραβήξτε από το πλάι τα δύο μισά του μηχανισμού προστασίας από ρανίδες.

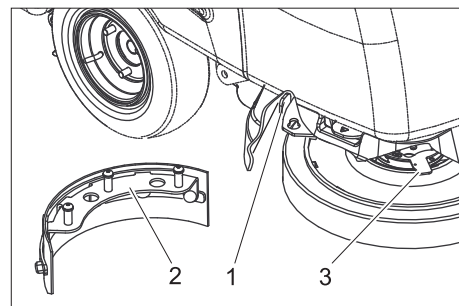

- 1 Μοχλός απασφάλισης Aqua-Mizer
- 2 Aqua-Mizer
- 3 Μοχλός απασφάλισης δισκοειδούς βούρτσας

- Περιστρέψτε το μοχλό απασφάλισης της δισκοειδούς βούρτσας προς τα αριστερά - η βούρτσα πέφτει προς κάτω και μπορείτε να την τραβήξετε κάτω από το μηχανήμα.
- Σπρώξτε στο πλάι το μοχλό απασφάλισης του Aqua-Mizers και αφαιρέστε το Aqua-Mizer τραβώντας το προς τα πίσω.
- Ξανατοποθετήστε τη βούρτσα.
- Επαναλαμβάνετε τη διαδικασία στην απέναντι πλευρά.
- Ξανατοποθετήστε το μηχανισμό προστασίας από ρανίδες.

## Στάση και θέση εκτός λειτουργίας

- Απενεργοποιήστε τη μετάδοση κίνησης βουρτσών.
- Ανεβάστε την κεφαλή καθαρισμού.
- Οδηγήστε το μηχανήμα λίγο προς τα εμπρός για να αναρροφηθεί η υπόλοιπη ποσότητα νερού.
- Ανεβάστε τη ράβδο αναρρόφησης.
- Απενεργοποιήστε το στρόβιλο αναρρόφησης έπειτα από 5 δευτερόλεπτα.
- Περιστρέψτε το διακόπτη με κλειδί της κονσόλας στη θέση „0“ και βγάλτε το κλειδί.
- Ενδεχομένως φορτίστε τη μπαταρία.

## Εκκένωση βρώμικου νερού

### Προσοχή

Δώστε προσοχή στις τοπικές προδιαγραφές για την επεξεργασία λυμάτων.

- Αφαιρέστε τον ελαστικό σωλήνα εκροής βρώμικου νερού από το στήριγμα.
- Χαλαρώστε την αγκιστροειδή λαβή και τραβήξτε το πώμα από τον ελαστικό σωλήνα.
- Χαμηλώστε τον ελαστικό σωλήνα εκροής πάνω σε μια κατάλληλη διάταξη συλλογής και αφήστε να εκρεύσει το βρώμικο νερό.
- Ξεπλύνετε το δοχείο βρώμικου νερού με καθαρό νερό.

### Αδειασμα καθαρού νερού.

- Τραβήξτε το άνω άκρο του ελαστικού σωλήνα εκροής καθαρού νερού από το γρασαδόρο του ελαστικού σωλήνα.
- Χαμηλώστε τον ελαστικό σωλήνα εκροής πάνω σε μια κατάλληλη διάταξη συλλογής και αφήστε να εκρεύσει το καθαρό νερό.

## Αντιπαγετική προστασία

Σε περίπτωση κινδύνου από παγετό:

- Αδειάζετε το δοχείο καθαρού και ακάθαρτου νερού.
- Αποθέτετε το μηχάνημα σε χώρο που προστατεύεται από τον παγετό.

## Μεταφορά

### ⚠ Κίνδυνος

Κίνδυνος τραυματισμού! Η συσκευή επιτρέπεται να λειτουργεί σε επικλίσεις με κλίση έως 10% για φόρτωση και εκφόρτωση. Οδηγείτε με χαμηλή ταχύτητα.

### Προσοχή

Κίνδυνος τραυματισμού και βλάβης! Κατά τη μεταφορά λάβετε υπόψη το βάρος της συσκευής.

- Βγάξτε τις δισκοειδείς βούρτσες από την κεφαλή βουρτσών.
- Κατά τη μεταφορά με οχήματα, ασφαλίστε τη συσκευή έναντι ενδεχόμενης ολίσθησης και ανατροπής, σύμφωνα με τις εκάστοτε ισχύουσες κατευθυντήριες οδηγίες.

## Αποθήκευση

### Προσοχή

Κίνδυνος τραυματισμού και βλάβης! Κατά την αποθήκευση λάβετε υπόψη το βάρος της συσκευής.

Η συσκευή αυτή μπορεί να αποθηκεύεται μόνο σε εσωτερικούς χώρους.

## Φροντίδα και συντήρηση

### ⚠ Κίνδυνος

Κίνδυνος τραυματισμού! Πριν από κάθε εργασία στο μηχάνημα περιστρέψτε το διακόπτη με κλειδί στο "0" και τραβήξτε το κλειδί. Τραβήξτε το φως της μπαταρίας.

- Αδειάζετε και αποσύρετε το βρώμικο νερό και το υπόλοιπο καθαρό νερό.

## Πρόγραμμα συντήρησης

### Καθημερινά

#### Προσοχή

Κίνδυνος βλάβης. Μην ψεκάζετε τη συσκευή με νερό και μην χρησιμοποιείτε ισχυρά απορρυπαντικά.

#### Πριν την έναρξη λειτουργίας:

- Ελέγξτε τις συνδέσεις του ελαστικού σωλήνα αναρρόφησης για τυχόν διαρροές.
- Ελέγξτε τον εύκαμπτο σωλήνα αναρρόφησης για τυχόν διαρροές, αντικαταστήστε τον εάν είναι απαραίτητο.
- Εξετάστε τα συρματόσκοινα και τις συνδέσεις για φθορές και βλάβες.
- Ελέγξτε τη στάθμη των οξέων στις μπαταρίες υγρών και συμπληρώστε αποσταγμένο νερό, εάν απαιτείται.

#### Μετά το πέρας της λειτουργίας:

- Αδειάζετε το βρώμικο νερό.
- Ξεπλύνετε το δοχείο βρώμικου νερού με καθαρό νερό.
- Καθαρίστε το φίλτρο στο κάλυμμα του δοχείου βρώμικου νερού.
- Καθαρίστε τη δεξαμενή καθαρού νερού.
- Καθαρίζετε εξωτερικά το μηχάνημα με πανί βρεγμένο σε διάλυμα ήπιου απορρυπαντικού.
- Καθαρίζετε τα χείλη αναρρόφησης και τα χείλη ξυσίματος, τα ελέγχετε για φθορά και αν χρειάζεται τα αλλάζετε.
- Ενεργοποιήστε για ένα λεπτό την αναρρόφηση για να στεγνώσει το σύστημα.
- Μην σφραγίζετε το κάλυμμα των δεξαμενών καθαρού και βρώμικου νερού, ώστε να στεγνώσουν οι δεξαμενές.
- Φορτίστε το συσσωρευτή.

#### Εβδομαδιαίως

- Ελέγξτε το μηχανισμό προστασίας από ρανίδες στην κεφαλή καθαρισμού.
- Ελέγχετε τις τσιμούχες μεταξύ του δοχείου βρώμικου νερού και του καπακιού σχετικά με στεγανότητα, και, αν χρειάζεται, τις αλλάζετε.
- Ελέγξτε τη ρύθμιση της ράβδου αναρρόφησης.

#### Μηνιαίως

- Λιπάνετε τον άξονα μετάδοσης κίνησης και τους τροχούς οδήγησης.
- Ελέγξτε τη ράβδο αναρρόφησης για βλάβες.
- Ελέγξτε όλες τις λειτουργίες της συσκευής.
- Ελέγξτε τον πείρο ασφάλισης βούρτσας της συσκευής για φθορές.

#### Ανά 100 ώρες λειτουργίας

- Ελέγχετε τους πόλους των μπαταριών για οξειδωση, αν χρειάζεται, τους βουρτσίζετε και τους γρασάρετε με γράσο πόλων. Προσέχετε τη σταθερή θέση των καλωδίων σύνδεσης.

- Σε μπαταρίες που δεν χρειάζονται συντήρηση ελέγχετε την πυκνότητα του οξέος των στοιχείων.
- Καθαρίστε την άνοδο της ράβδου αναρρόφησης.
- Καθαρίστε τις αρθρώσεις ανάρτησης της ράβδου αναρρόφησης και της κεφαλής καθαρισμού.
- Ελέγξτε τις ανθρακικές ψήκτρες και τους συλλέκτες όλων των κινητήρων για φθορές. \*

\* Εκτέλεση από την υπηρεσία εξυπηρέτησης πελατών.

## Ετησίως

- Απευθύνεστε στην υπηρεσία τεχνικής εξυπηρέτησης πελατών για τον προδιαγραφμένο έλεγχο.

## Εργασίες συντήρησης

### Σύμβαση συντήρησης

Για μια αξιόπιστη λειτουργία της συσκευής, μπορείτε να συνάψετε μια σύμβαση συντήρησης με το αρμόδιο γραφείο πωλήσεων της Kärcher.

### Ρύθμιση της ράβδου αναρρόφησης

- Οδηγήστε το μηχάνημα σε επίπεδη επιφάνεια.
- Πιέστε τον μοχλό καθόδου της ράβδου αναρρόφησης προς τα κάτω, η ράβδος αναρρόφησης κατεβαίνει.
- Κινηθείτε προς τα εμπρός κατά τουλάχιστον 60 cm.
- Σταματήστε το μηχάνημα, περιστρέψτε το διακόπτη με κλειδί στη θέση "0" και βγάλτε το κλειδί. Προσέχετε ώστε να μην οπισθοχωρήσει το μηχάνημα.

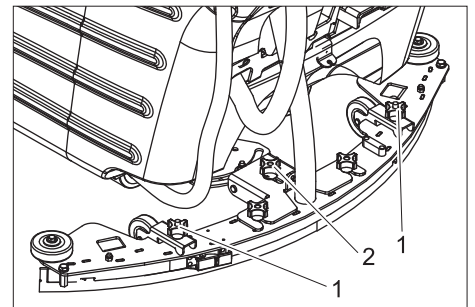

- 1 Σταυροειδής λαβή οριζόντιας ρύθμισης
- 2 Ρύθμιση κλίσης

- Ρυθμίστε τη ράβδο αναρρόφησης με τις δύο σταυροειδείς λαβές, έτσι ώστε το οπίσθιο χείλος αναρρόφησης να γέρνει ομοιόμορφα και στις δύο πλευρές της ράβδου (συμμετρικά ως προς το κέντρο) με κατεύθυνση προς τα πίσω.
- Πραγματοποιήστε τη νέα ρύθμιση κλίσης έτσι, ώστε το οπίσθιο χείλος αναρρόφησης να γέρνει ομοιόμορφα προς τα πίσω σε όλο το μήκος του.
- Για τον έλεγχο της ρύθμισης, κινηθείτε κατά 60 cm προς τα εμπρός και ελέγξτε την επίδραση της νέας ρύθμισης.

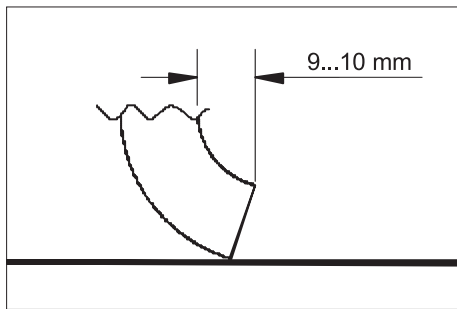

- ➔ Ρυθμίστε τη ράβδο αναρρόφησης με ταυτόχρονα περιστροφή και των δύο σταυροειδών λαβών, έτσι ώστε το οπίσθιο χείλος αναρρόφησης να γέρνει προς τα πίσω κατά 9 έως 10mm. Δεξιόστροφα: Η κλίση μειώνεται. Αριστερόστροφα: Η κλίση αυξάνεται.
- ➔ Για τον έλεγχο της ρύθμισης, κινηθείτε κατά 60 cm προς τα εμπρός και ελέγξτε την επίδραση της νέας ρύθμισης.

#### Αφαίρεση της ράβδου αναρρόφησης

- ➔ Ανεβάστε τη ράβδο αναρρόφησης.
- ➔ Περιστρέψτε το διακόπτη με κλειδί στη θέση "0" και βγάλτε το κλειδί.
- ➔ Τραβήξτε τον εύκαμπτο σωλήνα αναρρόφησης από τη ράβδο αναρρόφησης.
- ➔ Χαλαρώστε τις σταυροειδείς λαβές στερέωσης της ράβδου αναρρόφησης και τραβήξτε τη ράβδο αναρρόφησης προς τα πίσω για να την αφαιρέσετε.

#### Γύρισμα/αντικατάσταση πρόσθιου χείλους αναρρόφησης

- ➔ Αφαιρέστε τη ράβδο αναρρόφησης.

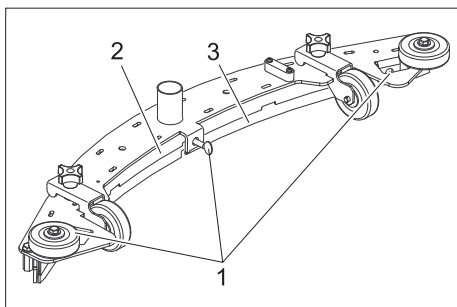

- 1 Κοχλίας πεταλούδα
- 2 Βάση πίεσης
- 3 Χείλος αναρρόφησης

- ➔ Χαλαρώστε τον κοχλία πεταλούδα.
- ➔ Αφαιρέστε τη βάση πίεσης.
- ➔ Αφαιρέστε το χείλος αναρρόφησης.

#### Υπόδειξη

*Το χείλος αναρρόφησης μπορεί να γυρίσει 3 φορές, έως ότου φθαρούν όλες οι ακμές του. Στη συνέχεια θα χρειαστείτε ένα νέο χείλος αναρρόφησης.*

- ➔ Γυρίστε ή αντικαταστήστε το χείλος αναρρόφησης και τοποθετήστε το ξανά στη σωστή θέση στη ράβδο αναρρόφησης.
- ➔ Τοποθετήστε τη βάση πίεσης στη θέση της.
- ➔ Σφίξτε πρώτα τον μεσαίο κοχλία πεταλούδα. Προσέξτε ώστε η βάση πίεσης να είναι σταθερή επάνω στο χείλος αναρρόφησης.
- ➔ Σφίξτε τους υπόλοιπους κοχλίες πεταλούδα.

#### Γύρισμα/αντικατάσταση οπίσθιου χείλους αναρρόφησης

- ➔ Αφαιρέστε τη ράβδο αναρρόφησης.

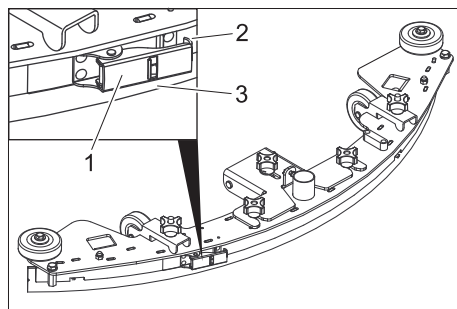

- 1 Σφράγιστρο σύσφιξης
- 2 Ιμάντας σύσφιξης
- 3 Χείλος αναρρόφησης

- ➔ Ανοίξτε το σφράγιστρο σύσφιξης και αφαιρέστε τον ιμάντα σύσφιξης.
- ➔ Αφαιρέστε το χείλος αναρρόφησης.

#### Υπόδειξη

*Το χείλος αναρρόφησης μπορεί να γυρίσει 3 φορές, έως ότου φθαρούν όλες οι ακμές του. Στη συνέχεια θα χρειαστείτε ένα νέο χείλος αναρρόφησης.*

- ➔ Γυρίστε ή αντικαταστήστε το χείλος αναρρόφησης και τοποθετήστε το ξανά στη σωστή θέση στη ράβδο αναρρόφησης.
- ➔ Τοποθετήστε τον ιμάντα σύσφιξης και κλείστε το σφράγιστρο σύσφιξης. Η ένταση πρέπει να επαρκεί, έτσι ώστε το χείλος αναρρόφησης να διατηρείται ίσιο χωρίς να δημιουργούνται πτυχώσεις. Ρυθμίστε το σφράγιστρο σύσφιξης, εάν είναι απαραίτητο.

#### Καθαρισμός πλωτήρα

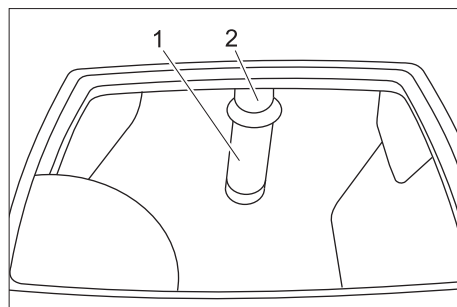

- 1 Φίλτρο με σφαιρίδιο πλωτήρα
- 2 Σωλήνας

- ➔ Καθαρίστε και ξεπλύνετε εξωτερικά το φίλτρο.
- ➔ Ελέγξτε την κινητικότητα του σφαιριδίου πλωτήρα.

#### Σε περίπτωση επίμονων ρύπων:

- ➔ Κρατήστε σταθερά το σωλήνα και τραβήξτε το φίλτρο από το σωλήνα.
- ➔ Καθαρίστε το φίλτρο και το σφαιρίδιο.
- ➔ Κρατήστε σταθερά το σωλήνα και τοποθετήστε το φίλτρο στη θέση του.

#### Αντικατάσταση δισκοειδών βουρτσών

- ➔ Ανεβάστε την κεφαλή καθαρισμού.
- ➔ Περιστρέψτε το διακόπτη με κλειδί στη θέση "0" και βγάλτε το κλειδί.
- ➔ Ανοίξτε το σφράγιστρο προστασίας από ρανίδες.

- ➔ Τραβήξτε από το πλάι τα δύο μισά του μηχανισμού προστασίας από ρανίδες.
- ➔ Περιστρέψτε το μοχλό απασφάλισης της δισκοειδούς βούρτσας προς τα αριστερά - η βούρτσα πέφτει προς κάτω και μπορείτε να την τραβήξετε κάτω από το μηχανήμα.
- ➔ Κρατήστε μια νέα βούρτσα κάτω από την κεφαλή καθαρισμού.
- ➔ Περιστρέψτε το μοχλό απασφάλισης της δισκοειδούς βούρτσας προς τα αριστερά και πιέστε τη βούρτσα προς τα επάνω.
- ➔ Αφήστε το μοχλό απασφάλισης και ελέγξτε τη σταθερότητα της βούρτσας.
- ➔ Επαναλαμβάνετε τη διαδικασία στην απέναντι πλευρά.
- ➔ Ξανατοποθετήστε το μηχανισμό προστασίας από ρανίδες.

#### Λιπάνετε τον άξονα μετάδοσης κίνησης και τους τροχούς οδήγησης.

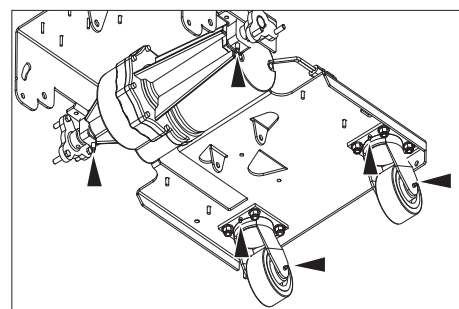

- ➔ Λιπάνετε το γρασαδοράκι με έναν γρασαδόρο.

## Βλάβες

### ⚠ Κίνδυνος

*Κίνδυνος τραυματισμού! Πριν από κάθε εργασία στο μηχάνημα περιστρέψτε το διακόπτη με κλειδί στο "0" και τραβήξτε το κλειδί. Τραβήξτε το φως της μπαταρίας.*

- ➔ Αδειάζετε και αποσύρετε το βρόμικο νερό και το υπόλοιπο καθαρό νερό.

Σε περίπτωση βλαβών, οι οποίες δεν μπορούν να αντιμετωπιστούν με τη βοήθεια αυτού του πίνακα, καλέστε την υπηρεσία τεχνικής εξυπηρέτησης πελατών.



Βλάβη	Αντιμετώπιση	από
Η συσκευή δεν ξεκινά	Εισάγετε το φιν της μπαταρίας στο μηχανήμα.	Χειριστής
	Απασφαλίστε το πλήκτρο εκτάκτου ανάγκης περιστρέφοντάς το.	Χειριστής
	Εκφορτισμένη μπαταρία, φορτίστε τη μπαταρία.	Χειριστής
	Ελέγξτε τη θέση του καλωδίου της μπαταρίας.	Χειριστής
	Ελέγξτε το καλώδιο της μπαταρίας για τυχόν διάβρωση και καθαρίστε το, εάν είναι απαραίτητο.	Χειριστής
Το μηχανήμα δεν κινείται ή κινείται αργά	Επαναφέρετε την ασφάλεια μετάδοσης κίνησης	Χειριστής
	Οι τροχοί μετάδοσης κίνησης δεν κινούνται όταν η πίεση επαφής της βούρτσας είναι πολύ υψηλή. Μειώστε την πίεση επαφής.	Χειριστής
	Υπερθέρμανση στη μονάδα ελέγχου. Απενεργοποιήστε το μηχανήμα και αφήστε το να κρυώσει.	Χειριστής
Ανεπαρκής αναρροφητική ισχύς	Αδειάστε το δοχείο βρώμικου νερού.	Χειριστής
	Ελέγξτε τη ρύθμιση της ράβδου αναρρόφησης.	Χειριστής
	Ελέγχετε τις τσιμούχες μεταξύ του δοχείου βρώμικου νερού και του καπακιού σχετικά με στεγανότητα, και, αν χρειάζεται, τις αλλάζετε.	Χειριστής
	Καθαρίστε τα χείλη αναρρόφησης στη ράβδο αναρρόφησης, γυρίστε τα ή αντικαταστήστε τα εάν είναι απαραίτητο.	Χειριστής
	Ελέγξτε τον εύκαμπτο σωλήνα αναρρόφησης για τυχόν εμπλοκές, καθαρίστε τον εάν είναι απαραίτητο.	Χειριστής
	Ελέγξτε τη σύνδεση μεταξύ του ελαστικού σωλήνα αναρρόφησης και της ράβδου αναρρόφησης και μεταξύ του ελαστικού σωλήνα αναρρόφησης και του μηχανήματος.	Χειριστής
	Ελέγξτε τον εύκαμπτο σωλήνα αναρρόφησης για τυχόν διαρροές, αντικαταστήστε τον εάν είναι απαραίτητο.	Χειριστής
	Ελέγξτε, εάν είναι κλειστό το καπάκι στον εύκαμπτο σωλήνα κένωσης βρώμικου νερού.	Χειριστής
	Ελέγξτε τη ρύθμιση της ράβδου αναρρόφησης.	Χειριστής
	Καθαρίστε τον πλωτήρα της δεξαμενής βρώμικου νερού.	Χειριστής
	Επαναφέρετε την ασφάλεια του στροβίλου αναρρόφησης.	Χειριστής
Μη ικανοποιητικό αποτέλεσμα καθαρισμού	Ρυθμίστε την πίεση επαφής.	Χειριστής
	Ελέγξτε τον εύκαμπτο σωλήνα αναρρόφησης για τυχόν διαρροές, αντικαταστήστε τον εάν είναι απαραίτητο.	Χειριστής
	Ελέγξτε τις βούρτσες για ρύπους και καθαρίστε τις.	Χειριστής
	Ελέγξτε εάν το απορρυπαντικό και οι βούρτσες είναι τα κατάλληλα για τη συγκεκριμένη εργασία καθαρισμού.	Χειριστής
	Εκφορτισμένη μπαταρία, φορτίστε τη μπαταρία.	Χειριστής
Οι βούρτσες δεν περιστρέφονται	Επαναφέρετε την ασφάλεια μετάδοσης κίνησης βουρτσών.	Χειριστής
	Ελέγξτε τις βούρτσες για ξένα σώματα και αφαιρέστε τα.	Χειριστής
Απουσία ή περιορισμένη παροχή διαλύματος απορρυπαντικού	Ελέγξτε τη στάθμη του διαλύματος απορρυπαντικού στο δοχείο καθαρού νερού και συμπληρώστε εάν είναι απαραίτητο.	Χειριστής
	Αυξήστε τη δοσολογία του υγρού απορρυπαντικού.	Χειριστής
	Φραγή του ανοίγματος εξαερισμού στο κάλυμμα της δεξαμενής καθαρού νερού. Καθαρίστε το άνοιγμα.	Χειριστής
	Ελέγξτε το φίλτρο καθαρού νερού και αν χρειάζεται καθαρίστε το.	Χειριστής

## Εξαρτήματα

Περιγραφή	Αριθ. ανταλλ.	Περιγραφή	Τεμάχιο	Απαιτούμενο τεμάχιο για τη συσκευή
Δισκοειδής βούρτσα, λευκή	8.600-032.0	Για τη στίλβωση δαπέδων.	1	2
Δισκοειδής βούρτσα, κόκκινο (μέτριο, στάνταρ)	8.600-030.0	Για τον καθαρισμό ελαφρά λερωμένων δαπέδων ή ευαισθητών δαπέδων.	1	2
Δισκοειδής βούρτσα, μαύρη	8.600-034.0	Για τον καθαρισμό πολύ λερωμένων δαπέδων.	1	2

## Τεχνικά χαρακτηριστικά

<b>Ισχύς</b>		
Όνομαστική τάση	V	36
Χωρητικότητα μπαταρίας (παραλλαγή Pack)	Ah (5h)	200
Μέση ισχύς εισόδου	W	2160
Ισχύς κινητήρα οδήγησης (Όνομαστική ισχύς)	W	560
Ισχύς κινητήρα αναρρόφησης	W	560
Ισχύς κινητήρα βουρτσών	W	2x560
Είδος προστασίας		IP X4
<b>Αναρρόφηση</b>		
Απόδοση αναρρόφησης, ποσότητα αέρα	l/s	31,4
Απόδοση αναρρόφησης, υποπίεση	kPa	15
<b>Βούρτσες καθαρισμού</b>		
Εύρος εργασίας	mm	810
Διάμετρος βουρτσών	mm	410
Ταχύτητα περιστροφής βουρτσών	1/min	200
<b>Διαστάσεις και βάρη</b>		
Ταχύτητα οδήγησης (μέγ.)	km/h	5,2
Επιτρεπόμενη κλίση εδάφους (μέγ.)	%	2
Θεωρητική επιφανειακή απόδοση	m <sup>2</sup> /h	3300
Όγκος δοχείου καθαρού/βρώμικου νερού	l	120/120
μεγ. θερμοκρασία νερού	°C	60
Επιτρεπόμενο συνολικό βάρος	kg	694
Βάρος μεταφοράς	kg	574
Επιβάρυνση επιφανείας	kPa	441
Μήκος	mm	1800
Πλάτος	mm	990
Ύψος	mm	1170
<b>Μετρούμενες τιμές κατά EN 60335-2-72</b>		
Συνολική τιμή κραδασμών σε βραχίονες	m/s <sup>2</sup>	<2,5
Αβεβαιότητα K	m/s <sup>2</sup>	0,5
Επιτρεπόμενη στάθμη ηχητικής ισχύος L <sub>PA</sub>	dB(A)	75
Αβεβαιότητα K <sub>PA</sub>	dB(A)	3
Επιτρεπόμενη στάθμη ηχητικής ισχύος L <sub>WA</sub> + Αβεβαιότητα K <sub>WA</sub>	dB(A)	93

### Ανταλλακτικά

- Επιτρέπεται να χρησιμοποιούνται μόνο εξαρτήματα και ανταλλακτικά, τα οποία έχουν την έγκριση του κατασκευαστή. Τα γνήσια αξεσουάρ και ανταλλακτικά παρέχουν την εγγύηση της ασφαλούς και άψογης λειτουργίας της μηχανής.
- Μία επιλογή των ανταλλακτικών που χρειάζονται συχνότερα θα βρείτε στο τέλος των οδηγιών χρήσης.
- Περισσότερες πληροφορίες σχετικά με τα ανταλλακτικά μπορείτε να λάβετε στη διεύθυνση [www.kaercher.com](http://www.kaercher.com), τομέας Εξυπηρέτησης.

### Εγγύηση

Σε κάθε χώρα ισχύουν οι όροι εγγύησης που εκδόθηκαν από την αρμόδια εταιρία μας προώθησης πωλήσεων. Αναλαμβάνουμε τη δωρεάν αποκατάσταση οποιασδήποτε βλάβης στη συσκευή σας, εφόσον οφείλεται σε αστοχία υλικού ή κατασκευαστικό σφάλμα, εντός της προθεσμίας που ορίζεται στην εγγύηση. Σε περίπτωση που επιθυμείτε να κάνετε χρήση της εγγύησης, παρακαλούμε απευθυνθείτε με την απόδειξη αγοράς στο κατάστημα από το οποίο προμηθευτήκατε τη συσκευή ή στην

πλησιέστερη εξουσιοδοτημένη υπηρεσία τεχνικής εξυπηρέτησης πελατών μας.

### Δήλωση συμμόρφωσης CE

Δια της παρούσης δηλώνουμε ότι το μηχάνημα που χαρακτηρίζεται παρακάτω, με βάση τη σχεδίαση και την κατασκευή του, υπό τη μορφή που διατίθεται στην αγορά, πληροί στις σχετικές βασικές απαιτήσεις ασφαλείας και υγιεινής των οδηγιών της ΕΚ. Η παρούσα δήλωση παύει να ισχύει σε περίπτωση τροποποιήσεων του μηχανήματος χωρίς προηγούμενη συνεννόηση μαζί μας.

**Προϊόν:** Συσκευή καθαρισμού δαπέδων  
**Τύπος:** 1.005-xxx

**Σχετικές οδηγίες των Ε.Κ.**  
 2006/42/ΕΚ (+2009/127/ΕΚ)  
 2004/108/ΕΚ

**Εφαρμοσθέντα εναρμονισμένα πρότυπα**  
 EN 55014-1: 2006  
 EN 55014-2: 1997 + A1: 2001  
 EN 60335-1  
 EN 60335-2-29  
 EN 60335-2-72

EN 61000-3-2: 2006 + A2: 2009  
 EN 61000-3-3: 2008  
 EN 62233: 2008

**Εφαρμοσθέντα εθνικά πρότυπα**

Οι υπογράφοντες ενεργούν κατ' εντολή του και με εξουσιοδότηση της διεύθυνσης της επιχείρησης.

  
 H. Jenner  
 CEO

  
 S. Reiser  
 Head of Approval

Υπεύθυνος τεκμηρίωσης:  
 S. Reiser

Alfred Karcher GmbH & Co. KG  
 Alfred-Karcher-Str. 28 - 40  
 71364 Winnenden (Germany)  
 Τηλ.: +49 7195 14-0  
 Φαξ: +49 7195 14-2212

Winnenden, 2010/07/14



Cihazın ilk kullanımından önce bu orijinal kullanma kılavuzunu okuyun, bu kılavuza göre davranın ve daha sonra kullanım veya cihazın sonraki sahiplerine vermek için bu kılavuzu saklayın.

## İçindekiler

Güvenlik uyarıları	TR - 1
Fonksiyon	TR - 1
Kurallara uygun kullanım	TR - 1
Çevre koruma, atık imha	TR - 1
Kullanım ve çalışma elemanları	TR - 2
Cihazı çalıştırmaya başlamadan önce	TR - 3
Çalıştırma	TR - 4
Durma ve durdurma	TR - 5
Donma emniyeti	TR - 5
Taşıma	TR - 5
Depolama	TR - 5
Koruma ve Bakım	TR - 5
Arızalar	TR - 7
Aksesuar	TR - 8
Teknik bilgiler	TR - 8
Yedek parçalar	TR - 8
Garanti	TR - 8
CE Beyanı	TR - 9

## Güvenlik uyarıları

Cihazı kullanmaya başlamadan önce, bu kullanım kılavuzu ve ekteki 5.956.251 numaralı fırçalı temizlik ve püskürtmeli çıkartma cihazlarının güvenlik uyarıları broşürünü okuyun ve buna uygun şekilde davranın.

Cihazın maksimum % 25 eğimli yüzeylerde çalışmasına izin verilmiştir.

**Cihaz, sadece kaput ve kapağı kapalıyken kullanılmalıdır.**

### Güvenlik tertibatları

Güvenlik düzenekleri kullanıcının korunmasını sağladığından, devre dışı bırakılmamalıdır ve düzgün çalıştırdıklarından emin olunmalıdır.

### Acil Kapama Tuşu

Tüm fonksiyonları hemen devre dışı bırakmak için.

### Semboller

Kullanım kılavuzunda aşağıdaki semboller kullanılmaktadır:

#### **Tehlike**

Ağır bedensel yaralanmalar ya da ölüme neden olan direkt bir tehlike için.

#### **Uyarı**

Ağır bedensel yaralanmalar ya da ölüme neden olabilecek olası tehlikeli bir durum için.

#### **Dikkat**

Hafif bedensel yaralanmalar ya da maddi hasarlara neden olabilecek olası tehlikeli bir durum için.

## Fonksiyon

Bu aşındırıcı süpürge, düz zeminlerin sulu temizliği ya da parlatılması için kullanılır.

- Su miktarı, fırçaların baskı basıncı ve pis su emme tertibatının ayarlanması ile ilgili temizleme görevine kolayca adapte edilebilir.
- 810 mm çalışma genişliği ve 120 litre hacimli temiz ve kirli su depoları uzun kullanım süresinde etkin bir temizlik yapılmasına olanak sağlar.
- Cihaz kendi kendine hareket edebilir; sürüş motoru altı kuru akü tarafından beslenir.
- Aküler, 230 V prize takılmış bir şarj cihazı yardımıyla şarj edilebilir.
- Akü, Package varyantında daha önceden entegre edilmiştir.
- Bir şarj cihazı Package varyantına dahildir.

### Not

*Temizlik görevine uygun olarak cihaz çeşitli aksesuarlarla donatılabilir.*

*Katalogumuza başvurun ya da İnternet'te [www.karcher.com](http://www.karcher.com) adresi altında bizi ziyaret edin.*

## Kurallara uygun kullanım

Bu cihazı sadece bu kullanım kılavuzundaki bilgilere uygun olarak kullanın.

- Cihaz, sadece rutubete ve parlatma işlemlerine karşı duyarlı olmayan kaygan zeminlerin temizlenmesi için kullanılmalıdır.
- Cihaz, donmuş zeminlerin (Örn; soğuk hava depoları) temizlenmesi için uygun değildir.
- Cihaz, sadece orijinal aksesuarı ve yedek parçalarıyla donatılabilir.
- Cihaz, patlama tehlikesi bulunan ortamlarda kullanım için uygun değildir.
- Bu cihaz ile yanıcı gazlar, inceltilmemiş asitler ya da çözücü maddeler alınmamalıdır.
- Bu maddeler arasında, emilen hava ile santrifüj oluşumu sırasında patlayıcı gazlar oluşturabilen benzin, tiner ve sıcak yağ bulunmaktadır. Cihazda kullanılan malzemelere yapışacakları için aseton, inceltilmemiş asitler ve çözücü maddelere kullanmayın.
- Reaktif metal tozları (Örn; alüminyum, magnezyum, çinko), güçlü alkali ya da asitli temizlik maddeleri ile bağlantılı olarak patlayıcı gazlar oluşturur.
- Cihazın maksimum % 25 eğimli yüzeylerde çalışmasına izin verilmiştir.

## Çevre koruma, atık imha



Ambalaj malzemeleri geri dönüştürülebilir. Ambalaj malzemelerini evinizin çöpüne atmak yerine lütfen tekrar kullanılabilirleri yerlere gönderin.



Eski cihazlarda, yeniden değerlendirme işlemine tabi tutulması gereken değerli geri dönüşüm malzemeleri bulunmaktadır. Aküler, yağ ve benzeri maddeler doğaya ulaşmamalıdır. Bu nedenle eski cihazları lütfen öngörülen toplama sistemleri aracılığıyla imha edin.

### İçindekiler hakkında uyarılar (REACH)

İçindekiler hakkında ayrıntılı bilgileri bulabileceğiniz adres:

<http://www.karcher.de/de/unternehmen/umweltschutz/REACH.htm>

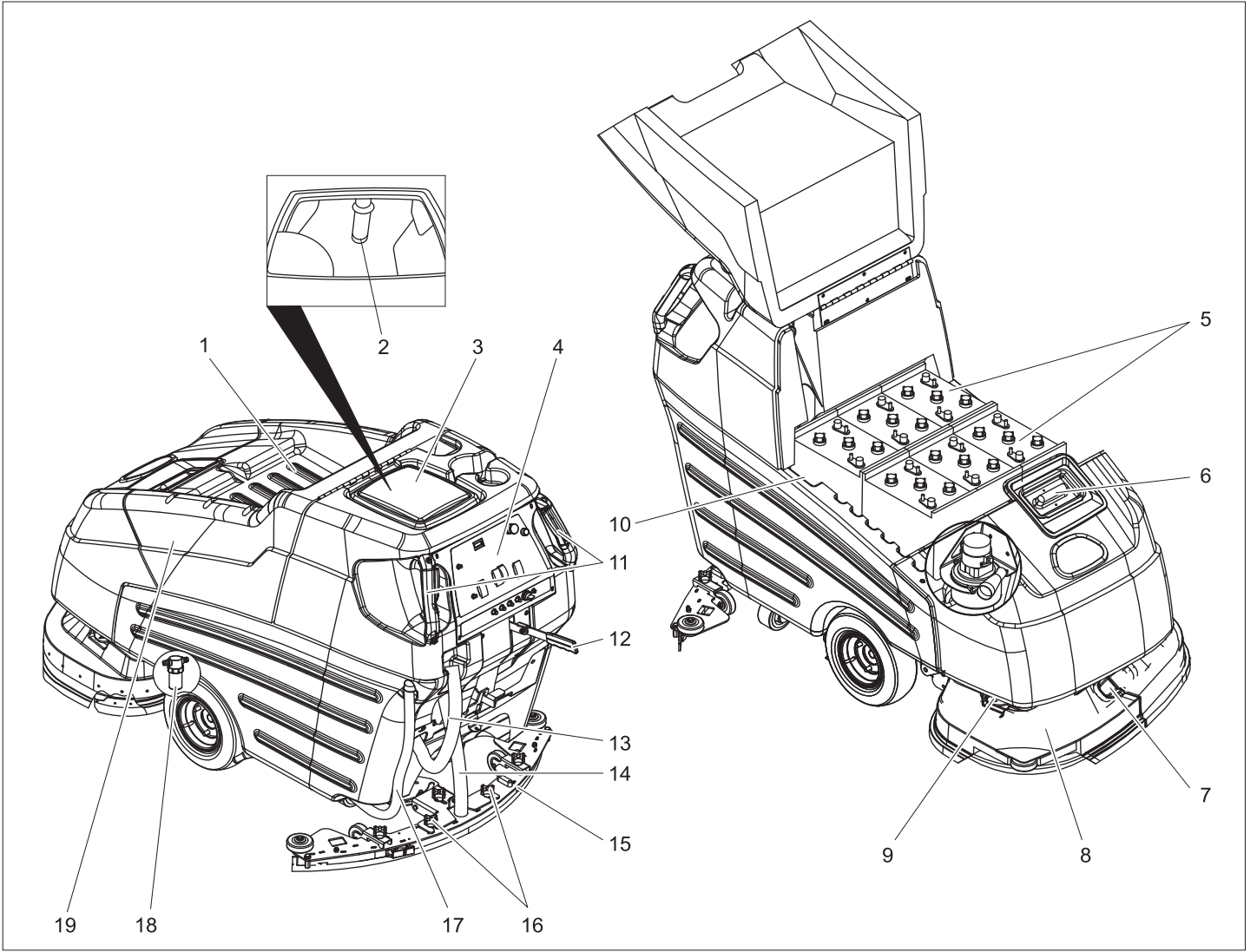

- 1 Raf
- 2 Şamandıra
- 3 Pis su deposu
- 4 Kumanda paneli
- 5 Akü
- 6 Temiz su deposu
- 7 Püskürme korumasının kapağı
- 8 Temizleme kafası
- 9 Püskürtme korumasının tutucusu
- 10 Akü soketi
- 11 Sürüş şalterli sürgülü tutamak
- 12 Emme kolunu indirme kolu
- 13 Pis su tahliye hortumu
- 14 Emme hortumu
- 15 Emme kolu
- 16 Emme kolunu sabitlemek için yıldız başlı kollar
- 17 Temiz su tahliye hortumu
- 18 Temiz su filtresi
- 19 Akü kapağı

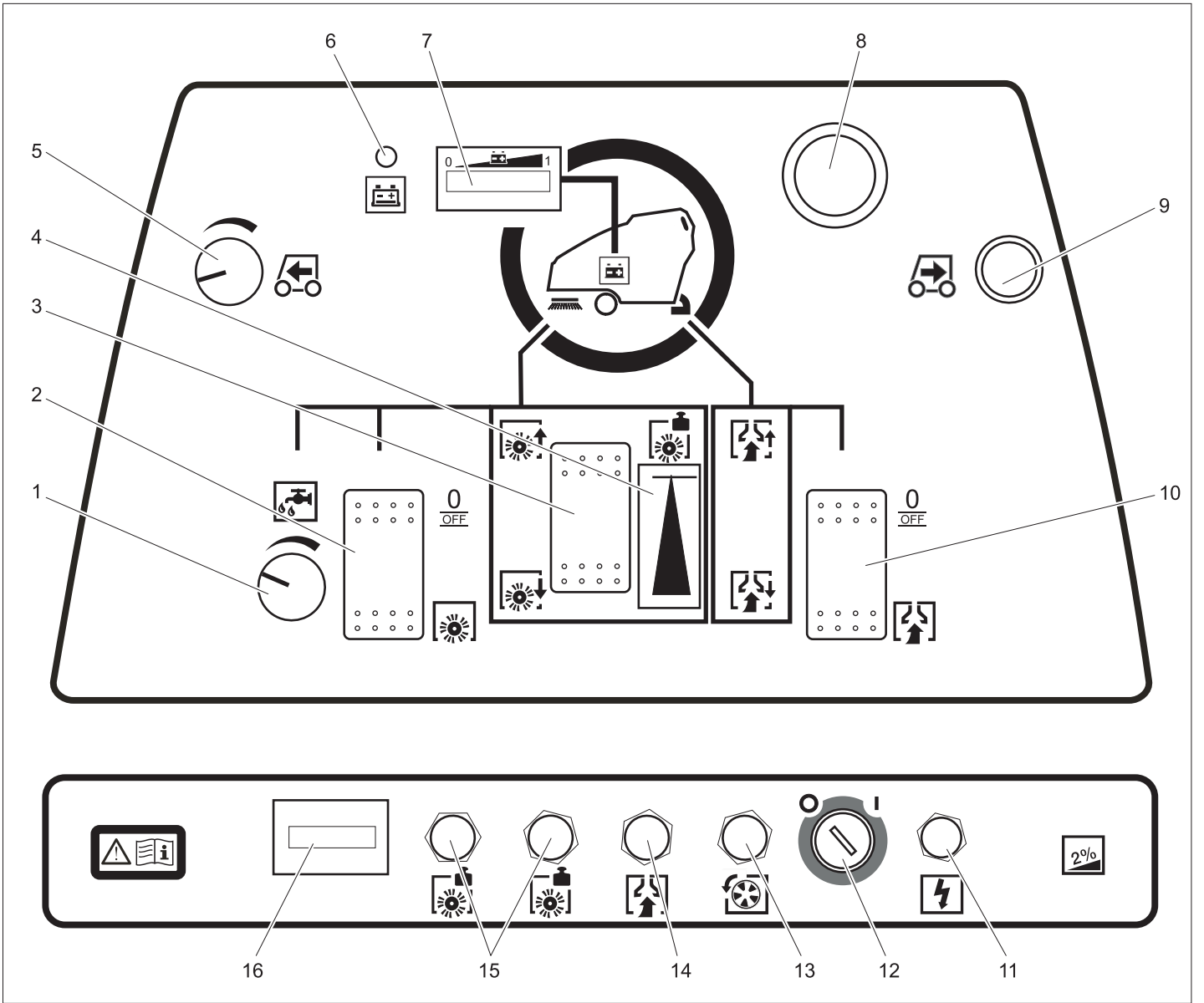

- 1 Su miktarı ayar kafası
- 2 Fırça tahrik şalteri
- 3 Fırça baskı basıncı tuşu
- 4 Fırça baskı basıncı göstergesi
- 5 Sürüş hızı döner düğmesi
- 6 Akü boş kontrol lambası
- 7 Akü kontrol göstergesi
- 8 Acil kapama tuşu (döndürerek açın)
- 9 Geri hareket tuşu
- 10 Emme modu şalteri
- 11 Kumanda sigortası
- 12 Anahtar şalteri
- 13 Sürüş tahriki sigortası
- 14 Emme türbini sigortası
- 15 Fırça tahriki sigortası
- 16 Çalışma saati sayacı

### Cihazı çalıştırmaya başlamadan önce

#### Fırçaların takılması

Cihaz devreye sokulmadan önce disk fırçalar takılmalıdır (Bkz. "Bakım çalışmaları").

#### Aküler

Akülerdeki çalışmalar sırasında aşağıdaki uyarıları mutlaka dikkate alın:

	Akü, kullanım kılavuzu ve araç kullanım kılavuzundaki uyarılara dikkat edin.
	Koruyucu gözlük kullanın
	Çocukları asit ve akülerden uzak tutun.
	Patlama tehlikesi

	Ateş, kıvılcım, açık ışık ve sigara içmek yasaktır.
	Yaralanma tehlikesi
	İlk yardım
	Uyarı notu
	İmha edilmesi
	Aküyü çöp bidonuna atmayın.

#### ⚠ Tehlike

Patlama tehlikesi Akünün üzerine, yani uç kutupları ve hücre konektörlerine herhangi bir alet ya da benzeri bir madde koymayın. Yaralanma tehlikesi. Yaraları kesinlikle kurşunla temas ettirmeyin. Akülerdeki çalışmalardan sonra ellerinizi yıkayın.

## Akünün yerleştirilmesi ve bağlanması

BAT paket varyantında, akü daha önceden takılmıştır.

- Akü kapağını yukarı çevirin.
- Aküleri akü bölmesine yerleştirin.

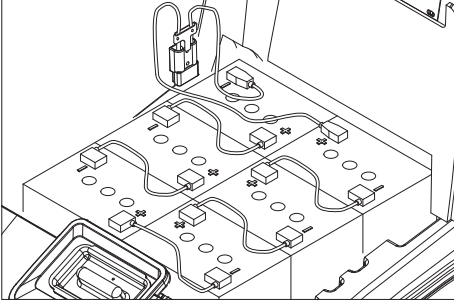

- Akü kutuplarına kutup greşi sürün.
- Kutupları birlikte teslim edilen bağlantı kablosuyla bağlayın.

### ⚠ Uyarı

Kutupların doğru olmasına dikkat edin.

- Birlikte teslim edilen bağlantı kablosunu henüz boş olan (+) ve (-) akü kutuplarına bağlayın.
- Akü kapağını kapatın.

### ⚠ Uyarı

Cihazı devreye sokmadan önce aküyü şarj edin.

### Şarj seviyesi göstergesi

Akü kontrol göstergesinde, akünün şarj seviyesi bir ışıklı çubukla gösterilir. Aşağıdaki sinyal tertibatları akünün boşalmasına karşı uyarır:

- Akü kontrol göstergesinde, ışıklı çubuğun sol tarafındaki gösterge elemanları yanıp söner.
- Akü boş kontrol lambası yanar.
- Bir sürüş düğmesine basılırken bir uyarı sesi duyulur.

### Boşalmaya karşı koruma için:

- Vakum türbinleri ve fırça tahrikini kapatın.
- Cihazı doğrudan şarj istasyonuna götürün, bu sırada eğimlerden kaçının.

### Aküyü şarj edin

#### ⚠ Tehlike

Patlama tehlikesi Sulu akülerin şarj edilmesine sadece akü kapağı açıkken izin verilmiştir.

#### ⚠ Tehlike

Elektrik çarpması nedeniyle yaralanma tehlikesi. Prizin şebeke bağlantı gerilimi ve sigortasına dikkat edin.

Şarj cihazını sadece yeterli havalandırma bulunan kuru bölümlerde kullanın!

#### Not

Şarj süresi ortalama 10-15 saattir. Tavsiye edilen şarj cihazları (kullanılan akülere uygun) elektronik ayarlıdır ve şarj işlemini otomatik olarak tamamlar. Şarj işlemi sırasında cihazın tüm fonksiyonları otomatik olarak durdurulur.

- Akü kapağını yukarı çevirin.
- Akü soketini çekin ve şarj kablosuna bağlayın.
- Şarj cihazını şebekeye bağlayın ve çalıştırın.

## Bakımsız akülerde (sulu aküler) ek olarak:

- Şarj işleminin bitmesinden bir saat önce saf su ekleyin, asit seviyesinin doğru olmasına dikkat edin. Akü gerekli şekilde işaretlenmiştir.

### ⚠ Tehlike

Yaralanma tehlikesi!

- Akü boşalmış durumda su eklenmesi dışarı asit çıkmasına neden olabilir.
- Akü asidiyle çalışırken koruyucu gözlük takın ve yaralanmaları ve kıyafetlerinizin zarar görmesini önlemek için kurallara uyun.
- Deri ya da kıyafetlere asit sıçraması durumunda hemen bol suyla yıkayın.

### Dikkat

Hasar görme tehlikesi!

- Akülere su eklemek için sadece saf su ya da tuzdan arındırılmış su (EN 50272-T3) kullanın.
- Yabancı katkılar (düzeltme malzemeleri) kullanmayın, aksi takdirde her türlü garanti geçerliliğini kaybeder.

### ⚠ Uyarı

Ambalajlı cihazlarda, değiştirme sırasında sadece bakım gerektirmeyen aküler kullanın.

### Tavsiye edilen aküler

Üretici, Kärcher Sipariş No.	Tanımlama
DETA 6.654-124.0	Akü, 6V, 180 Ah, bakım gerektirmez, 6 adet gereklidir

### Tavsiye edilen şarj cihazları

Kärcher Sipariş No.	Tanımlama
6.654-051.0	230V/36V, 25 A

Şarj cihazı için 6.648-582 besleme kablosu/adaptör kablosu gereklidir.

Aküler ve şarj cihazları piyasadan temin edilebilir.

### Akülerin sökülmesi

- Akü kapağını yukarı çevirin.
- Kabloyu akünün eksi kutbundan sökün.
- Kalan kabloları akülerden sökün.
- Aküleri dışarı alın.
- Kullanılmış aküleri geçerli düzenlemelere göre tasfiye edin.

### İndirme

#### ⚠ Tehlike

Yaralanma tehlikesi. Tüm fonksiyonları hemen bir şekilde devre dışı bırakmak için kırmızı Acil Kapama tuşuna basın.

- Aküleri yerleştirin ve bağlayın (Bkz. "İşletime almadan önce").
- Ambalajın uzun yan tablalarını palete doğru rampa olarak yerleştirin.

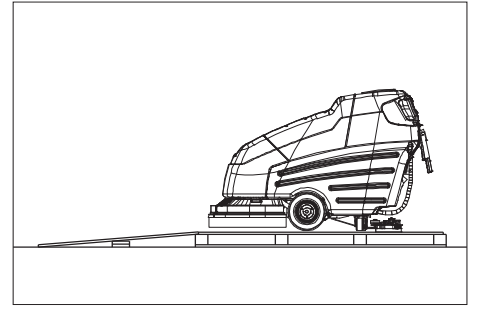

- Rampayı çivilerle palete sabitleyin.
- Kısa tablaları, destekleme amacıyla rampanın altına yerleştirin.
- Ahşap çitaları tekerleklerde çıkartın.
- Sabitleme köşebendini akstan çıkartın.
- Anahtar şalterini "1" konumuna getirin.
- Temizlik kafasını kaldırın.
- Sürüş koluna basın ve cihazı yavaşça rampadan aşağı doğru hareket ettirin.
- Anahtar şalterini "0" konumuna getirin.

## Çalıştırma

### Not

Hemen devre dışı bırakmak için tüm sürüş şalterlerini bırakın, Acil Kapama tuşuna basın ve anahtar şalterini "0" konumuna getirin.

#### ⚠ Tehlike

Yaralanma tehlikesi. Ayak pedallarına her zaman sadece bir ayağınızla basın. Diğer ayağınız sabit ve güvenli bir şekilde zeminde kalmalıdır. Tüm fonksiyonları hemen bir şekilde devre dışı bırakmak için kırmızı Acil Kapama tuşuna basın.

- Bakım çalışmalarını "Her gün/ Çalışmaya başlamadan önce" uygulayın (Bkz. "Koruma ve Bakım" bölümü).

## Sürüş

### Not

Cihaz, fırça kafası sağdan dışarı taşacak şekilde üretilmiştir. Bu, genel görüş sağlayan, kenarlara yakın bir çalışmaya olanak sağlar.

Cihazın maksimum % 25 eğimli yüzeylerde çalışmasına izin verilmiştir.

- Acil kapama tuşunun kilidini döndürerek açın.
- Anahtarı kumanda panelindeki anahtar şalterine takın ve "1" konumuna getirin.
- Hızı, sürüş hızı döner düğmesinden ayarlayın.
- Cihazı her iki sürgülü tutamaktan tutun ve bir sürüş şalterine basın - cihaz hareket eder.
- Durmak için sürüş şalterini bırakın.

### Geriye doğru sürüş

- Sürüş şalterine ek olarak geri hareket tuşuna basın.

## İşletme malzemelerinin doldurulması

### Temiz su

- Temiz su deposunun kapağını açın.
- Deponun alt kenarının 15 cm altına kadar temiz su (maksimum 60 °C) doldurun.
- Temizlik maddesini doldurun.
- Temiz su deposunun kapağını kapatın.

### Temizlik maddesi

#### ⚠ Uyarı

Hasar görme tehlikesi. Sadece tavsiye edilen temizlik maddelerini kullanın. Diğer temizlik maddeleri için, artan çalışma güvenliği ve kaza tehlikesi riskini işletmeci kendisi üstlenir.

Sadece çözücü maddeler, tuz ve hidroflüorik asit çözeltisi içermeyen temizlik maddeleri kullanın.

Temizlik maddelerinin üzerindeki güvenlik uyarılarına dikkat edin.

### Not

Aşırı köpüklenen temizlik maddeleri kullanmayın.

Tavsiye edilen temizlik maddeleri:

Kullanım	Temizlik maddesi
Suya dayanıklı zeminlerdeki genel temizlik	RM 780 RM 746
Parlak üst yüzeylerdeki (Örn; granit) genel temizlik	RM 755 es
Sanayi işletmelerindeki zeminlerde genel ve ana temizlik	RM 69 ASF
Küçük fayanslı zeminlerde genel ve ana temizlik	RM 753
Sağlık sektöründe genel fayans temizliği	RM 751
Sağlık sektöründe temizlik ve dezenfeksiyon	RM 732
Alkaliye karşı dayanıklı her türlü zeminde (Örn; PVC) katman ayırma	RM 752
Muşambalı zeminlerde katman ayırma	RM 754

## Temizleme

- Su miktarını, zemin kaplamasının kirlilik derecesine uygun olarak su miktarı ayar kafasından ayarlayın.
- Emme kolunu indirme kolunu aşağı doğru bastırın; emme kolu indirilir.
- Emme türbinini emme modu şalteri ile açın.
- Fırça tahrikini fırça tahriki şalteri ile açın.  
Fırçalar hareket sırasında çalışmaya başlar, aynı anda temizlik sıvısının beslemesi serbest bırakılır.
- Temizlik kafasını fırça baskı basıncı tuşuyla aşağı indirin.
- Sürüş şalterine basın.
- Baskı basıncını, fırçalar dönerken fırça baskı basıncı tuşuyla ayarlayın.  
Ayarlanan baskı basıncı, baskı basıncı göstergesinden okunabilir.

### Not

İlk temizlik denemelerini düşük baskı basıncı ile yapın. Baskı basıncını, istenen temizleme sonucu elde edilene kadar kademe kademe artırın. Doğru ayarlanan bir baskı basıncı, enerji tüketimini ve fırçaların aşınmasını azaltır.

### Not

Çok kirli zeminler iki aşamada temizlenebilir. Bu sırada, ilk iş adımıyla temizlik sıvısı uygulanır ve fırçalanır. İlk aşama, emme kolu kaldırılmışken ve emme türbinini kapalıyken uygulanır. Ek olarak, temizlik kafasındaki Aqua-Mizer™ çıkartılır. Temizlik sıvısının etki etmesinden sonra, ikinci iş adımıyla yüzey genel olarak temizlenir.

### Aqua-Mizer'in çıkartılması

- Temizlik kafasını kaldırın.
- Anahtar şalterini "0" konumuna getirin ve anahtarı çıkartın.
- Püskürtme korumasının kapağını açın.
- Püskürtme korumasının iki yarısını yana doğru dışarı çekin.

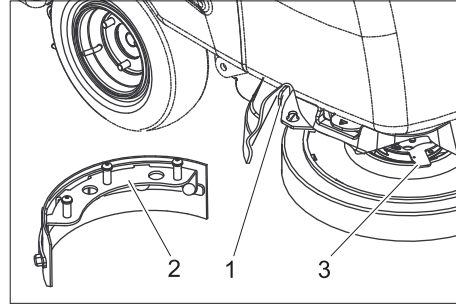

- 1 Aqua-Mizer kilit açma kolu
- 2 Aqua-Mizer
- 3 Disk fırça kilit açma kolu

- Disk fırçanın kilit açma kolunun saat yönünün tersine doğru döndürün - fırça aşağı düşer ve cihazın altından çekilebilir.
- Aqua-Mizer'in kilit açma kolunu yana çekin ve Aqua-Mizer'i aşağı doğru çıkartın.
- Fırçayı tekrar takın.
- İşlemi karşı tarafta tekrarlayın.
- Püskürme korumasını tekrar yerleştirin.

## Durma ve durdurma

- Fırça tahrikini kapatın.
- Temizlik kafasını kaldırın.
- Kısa süreli ileri doğru sürün ve kalan su miktarını emin.
- Emme kolunu kaldırın.
- 5 saniye sonra emme türbinini kapatın.
- Kumanda panelindeki anahtar şalterini "0" konumuna getirin ve anahtarı çekin.
- Gerekirse aküyü şarj edin.

## Pis suyun boşaltılması

### Dikkat

Yerel atık su işleme talimatlarına uyun.

- Pis su boşaltma hortumunu tutucudan alın.
- Tıkaç tutamağını gevşetin ve tapayı hortumdan çekin.
- Boşaltma hortumunu uygun bir toplama tertibatının üzerine indirin ve pis suyu boşaltın.
- Pis su deposunu temiz suyla yıkayın.

## Temiz suyun boşaltılması

- Temiz su boşaltma hortumunun üstteki ucunu hortum nipelinden çekin.
- Boşaltma hortumunu uygun bir toplama tertibatının üzerine indirin ve temiz suyu boşaltın.

## Donma emniyeti

Donma tehlikesinde:

- Temiz ve pis su deposunu boşaltın.
- Cihazı donmaya karşı korunmuş bir bölümde durdurun.

## Taşıma

### ⚠ Tehlike

Yaralanma tehlikesi! Cihaz, sadece maksimum % 10'a kadar eğimlerde yükleme ve boşaltma işlemleri için kullanılmalıdır. Aracı yavaş sürün.

### Dikkat

- Yaralanma ve hasar tehlikesi! Taşıma sırasında cihazın ağırlığına dikkat edin.
- Disk fırçaları fırça kafasından çıkartın.
- Araçlarda taşıma sırasında, cihazı geçerli yönetmeliklere göre kaymaya ve devrilmeye karşı emniyete alın.

## Depolama

### Dikkat

- Yaralanma ve hasar tehlikesi! Depolama sırasında cihazın ağırlığına dikkat edin.
- Bu cihaz sadece iç mekanlarda depolanmalıdır.

## Koruma ve Bakım

### ⚠ Tehlike

- Yaralanma tehlikesi! Cihazdaki tüm çalışmalardan önce anahtar şalterini "0" konumuna getirin ve anahtarı çekin. Akü soketini çekin.
- Pis su ve kalan temiz suyu boşaltın ve imha edin.

## Bakım planı

### Her gün

#### Dikkat

Hasar görme tehlikesi. Cihaza su püskürtmeyin ve agresif temizlik maddeleri kullanmayın.

#### Çalışmaya başlamadan önce:

- Emme hortumunun soket bağlantılarına sızdırmazlık kontrolü yapın.
- Fırçalara aşınma kontrolü yapın, ihtiyaç anında fırçaları değiştirin
- Teller ve bağlantılara aşınma ve hasar kontrolü yapın.
- Sulu akülerde asit seviyesini kontrol edin, gerekirse saf su ekleyin.

#### Çalışma tamamlandıktan sonra:

- Pis suyu boşaltın.
- Pis su deposunu temiz suyla yıkayın.
- Pis su deposunun kapağındaki süzgeci temizleyin.
- Temiz su deposunu temizleyin.
- Cihazın dışını, hafif yıkama çözeltilisine batırılmış nemli bir bezle temizleyin.
- Emme dudakları ve sıyrıcı dudaklarını temizleyin, aşınma kontrolü yapın ve ihtiyaç anında değiştirin.
- Sistemin kurutulması için, emme sistemini bir dakika boyunca çalıştırın.
- Depoların kuruyabilmesi için, temiz su ve pis su depolarının kapaklarını kapatmayın.
- Aküyü şarj edin.

### Her hafta

- Temizlik kafasındaki püskürme korumasını kontrol edin.
- Pis su deposu ve kapak arasındaki contaları temizleyin ve contalara sızdırmazlık kontrolü yapın, gerekirse contaları değiştirin.
- Emme kolunun ayarını kontrol edin.

### Her ay

- Tahrikli aks ve döner tekerlekleri yağlayın.
- Emme koluna hasar kontrolü yapın.
- Cihazın tüm fonksiyonlarını kontrol edin.
- Cihazdaki fırça taşıyıcısına aşınma kontrolü yapın.

### Her 100 çalışma saatinde

- Akü kutuplarına oksitlenme kontrolü yapın, ihtiyaç anında kutupları fırçalayın ve kutup gresi sürün. Bağlantı kablosunun sıkı oturmasına dikkat edin.
- Bakım uygulanmayan akülerde hücrelerin asit yoğunluğunu kontrol edin.
- Emme kolunun kaldırma parçasını temizleyin.
- Emme kolu süspansiyonu ve temizlik kafasındaki mafsalları temizleyin.
- Tüm motorların kömür fırçaları ve komütatörüne aşınma kontrolü yapın. \*

\* Müşteri hizmetleri tarafından yapılır.

## Her yıl

- Müşteri hizmetlerinin öngörülen kontrol çalışmalarını yapmasını sağlayın.

## Bakım çalışmaları

### Bakım sözleşmesi

Cihazın güvenli bir şekilde çalışması için, yetkili Kärcher satış bürosu ile bakım sözleşmeleri yapılabilir.

### Emme kolunun ayarlanması

- Cihazı kaygan bir yüzeye götürün.
- Emme kolunu indirme kolunu aşağı doğru bastırın; emme kolu indirilir.
- Cihazı en az 60 cm ileri doğru sürün.
- Cihazı durdurun ve anahtar şalterini "0" konumuna getirin ve anahtarı çıkartın. Cihazın geri kaymamasına dikkat edin.

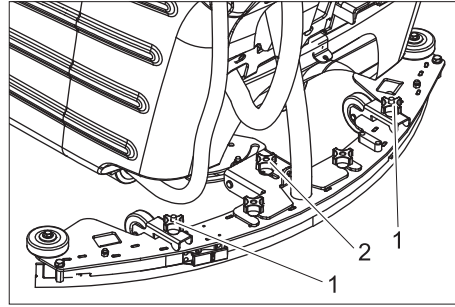

- 1 Çapraz tutamağın yatay terazisi
- 2 Eğim ayarı

- Emme kolunu iki çapraz tutamakla, arka emme dudağı her iki emme kolu tarafında eşit oranlı (merkeze simetrik olarak) geriye bükülmüş olacak şekilde ayarlayın.
- Eğim ayarını, arka emme dudağı tüm boyda aynı mesafede geriye bükülmüş olacak şekilde ayarlayın.
- Ayarı kontrol etmek için, cihazı 60 cm ileri doğru sürün ve eğim ayarının etkisini kontrol edin.

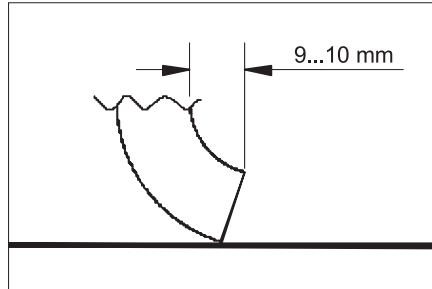

- Her iki çapraz tutamağı aynı anda döndürerek, arka emme dudağı 9 ila 10 mm geriye bükülecek şekilde emme kolunu ayarlayın. Saat yönünde: Bükülme azalır. Saat yönünün tersine doğru: Bükülme artar.
- Ayarı kontrol etmek için, cihazı 60 cm ileri doğru sürün ve eğim ayarının etkisini kontrol edin.

### Emme kolunun sökülmesi

- Emme kolunu kaldırın.
- Anahtar şalterini "0" konumuna getirin ve anahtarı çıkartın.
- Vakum hortumunu vakum kolundan çekin.
- Emme kolunun sabitlenmesi için kullanılan çapraz tutamakları gevşetin ve emme kolunu geriye doğru dışarı çekin.

## Ön emme dudağının döndürülmesi/ değiştirilmesi

- Emme kolunu sökün.

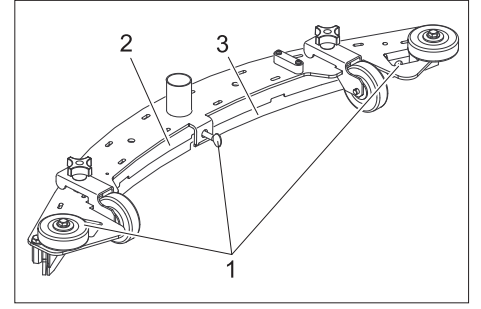

- 1 Kanatlı civata
- 2 Baskı plakası
- 3 Emme dudağı

- Kanatlı civatayı gevşetin.
- Baskı plakasını çıkartın.
- Emme dudağını dışarı alın.

### Not

Tüm kenarları aşınana kadar emme dudağı 3 kez kullanılabilir. Daha sonra yeni bir emme dudağı kullanılır.

- Emme dudağını döndürün ya da değiştirin ve tekrar emme koluna takın ve hizalayın.
- Baskı plakasını tekrar yerleştirin.
- İlk önce ortadaki kanatlı civatayı sıkın. Baskı plakasının sıkı şekilde emme dudağına dayanmasına dikkat edin.
- Kalan kanatlı civataları sıkın.

## Arka emme dudağının döndürülmesi/ değiştirilmesi

- Emme kolunu sökün.

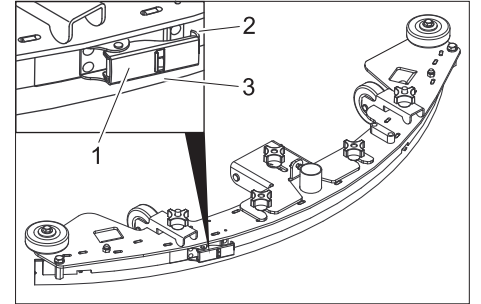

- 1 Gergi kapağı
- 2 Gergi bandı
- 3 Emme dudağı

- Gergi kapağını açın ve gergi bandını çıkartın.
- Emme dudağını dışarı alın.

### Not

Tüm kenarları aşınana kadar emme dudağı 3 kez kullanılabilir. Daha sonra yeni bir emme dudağı kullanılır.

- Emme dudağını döndürün ya da değiştirin ve tekrar emme koluna takın ve hizalayın.
- Gergi bandını yerleştirin ve gergi kapağını kapatın. Gerilim, sadece emme dudağı kat oluşmadan düz tutulacak kadar büyük olmalıdır. Gerekirse gergi kapağını tekrar ayarlayın.



## Şamandıranın temizlenmesi

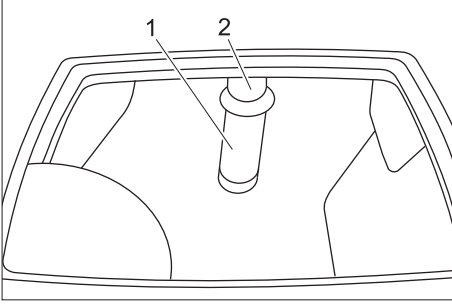

- 1 Şamandıra bilyalı süzgeç
- 2 Boru

- Süzgecin dışını temizleyin ve yıkayın.
- Şamandıra bilyasının hareketliliğini kontrol edin.

### Aşırı kirlenmede:

- Boruyu sabit tutun ve süzgeci borudan çekin.
- Süzgeç ve bilyayı temizleyin.
- Boruyu sabit tutun ve süzgeci tekrar takın.

### Disk fırçaların değiştirilmesi

- Temizlik kafasını kaldırın.
- Anahtar şalterini "0" konumuna getirin ve anahtarı çıkartın.

- Püskürtme korumasının kapağını açın.
- Püskürtme korumasının iki yarısını yana doğru dışarı çekin.
- Disk fırçanın kilit açma kolunun saat yönünün tersine doğru döndürün - fırça aşağı düşer ve cihazın altından çekilebilir.
- Yeni fırçayı temizlik kafasının altına tutun.
- Disk fırçanın kilit açma kolunu saat yönünde döndürün ve fırçayı yukarı bastırın.
- Kilit açma kolunu bırakın ve fırçaya sıkı oturma kontrolü yapın.
- İşlemi karşı tarafta tekrarlayın.
- Püskürme korumasını tekrar yerleştirin.

### Tahrikli aks ve döner tekerleklerin yağlanması

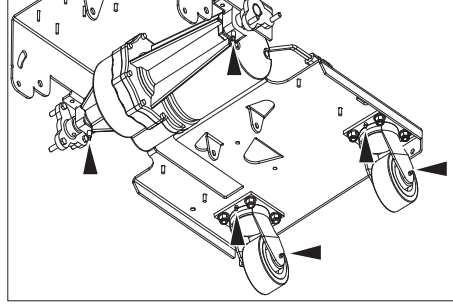

- Yağlama nipelini gres presiyle yağlayın.

## Arızalar

### ⚠ Tehlike

*Yaralanma tehlikesi! Cihazdaki tüm çalışmalardan önce anahtar şalterini "0" konumuna getirin ve anahtarı çekin. Akü soketini çekin.*

- Pis su ve kalan temiz suyu boşaltın ve imha edin.

Bu tablo yardımıyla giderilemeyen arızalarda müşteri hizmetlerini arayın.

Arıza	Arızanın giderilmesi	Kim tarafından
Cihaz çalıştırmıyor	Akü soketini cihaza takın.	Kullanıcı
	Acil kapama tuşunun kilidini döndürerek açın.	Kullanıcı
	Akü kapasitesi tükenmiş, aküyü şarj edin.	Kullanıcı
	Akü kablosuna doğru oturma kontrolü yapın.	Kullanıcı
	Akü kablosuna korozyon kontrolü yapın, gerekirse kabloyu temizleyin.	Kullanıcı
Cihaz hareket etmiyor ya da çok yavaş hareket ediyor	Sürüş tahrikinin sigortasını sıfırlayın	Kullanıcı
	Fırça baskı basıncı çok yüksek olduğu için tahrik tekerlekleri kavramıyor, fırça baskı basıncını azaltın.	Kullanıcı
	Kumanda aşırı ısınmış, cihazı kapatın ve soğutun.	Kullanıcı
Yetersiz emme kapasitesi	Pis su deposunu boşaltın.	Kullanıcı
	Emme kolunun ayarını kontrol edin.	Kullanıcı
	Pis su deposu ve kapak arasındaki contaları temizleyin ve contalara sızdırmazlık kontrolü yapın, gerekirse contaları değiştirin.	Kullanıcı
	Emme kolundaki emme dudağını temizleyin, gerekirse çevirin ya da değiştirin.	Kullanıcı
	Emme hortumuna tıkanma kontrolü yapın, gerekirse hortumu temizleyin.	Kullanıcı
	Emme hortumu ve emme kolu ve emme hortumu ve cihaz arasındaki bağlantıyı kontrol edin.	Kullanıcı
	Emme hortumuna sızdırmazlık kontrolü yapın, gerekirse hortumu değiştirin.	Kullanıcı
	Pis su tahliye hortumundaki kapağın kapalı olup olmadığını kontrol edin.	Kullanıcı
	Emme kolunun ayarını kontrol edin.	Kullanıcı
	Pis su deposundaki şamandırayı temizleyin.	Kullanıcı
Yetersiz temizleme sonucu	Baskı basıncını ayarlayın.	Kullanıcı
	Fırçalara aşınma kontrolü yapın, ihtiyaç anında fırçaları değiştirin	Kullanıcı
	Fırçalara kirlenme kontrolü yapın, fırçaları temizleyin.	Kullanıcı
	Temizlik maddesi ve fırçaların temizleme görevi için uygun olup olmadığını kontrol edin.	Kullanıcı
	Akü kapasitesi tükenmiş, aküyü şarj edin.	Kullanıcı
Fırçalar dönmüyor	Fırça tahrikinin sigortasını sıfırlayın.	Kullanıcı
	Fırçayı ve yabancı madde nedeniyle blokajı kontrol edin, yabancı maddeleri temizleyin.	Kullanıcı
Temizlik çözeltilisinin dozajı yok ya da çok az	Temiz su deposundaki temizlik çözeltilisinin seviyesini kontrol edin, gerekirse depoyu doldurun.	Kullanıcı
	Temizlik sıvısının dozajını yükseltin.	Kullanıcı
	Temiz su deposundaki kapağın havalandırma deliği tıkanmış, deliği temizleyin.	Kullanıcı
	Temiz su filtresini kontrol edin, ihtiyaç anında temizleyin.	Kullanıcı

## Aksesuar

Tanımlama	Parça No.	Tanımlama	Adet	Cihazın kullandığı adet
Disk fırça, beyaz	8.600-032.0	Zeminlerin parlatılması için.	1	2
Disk fırça, kırmızı (orta, standart)	8.600-030.0	Az kirlenmiş ya da hassa zeminlerin temizlenmesi için.	1	2
Disk fırça, siyah	8.600-034.0	Çok kirli zeminlerin temizlenmesi için.	1	2

## Teknik bilgiler

<b>Güç</b>		
Nominal gerilim	V	36
Akü kapasitesi (Pack varyantı)	Ah (5h)	200
Ortalama güç alımı	W	2160
Sürüş motorunun gücü (nominal güç)	W	560
Emme motorunun gücü	W	560
Fırça motorunun gücü	W	2x560
Koruma şekli		IP X4
<b>Emme</b>		
Emme kapasitesi, hava miktarı	l/s	31,4
Emme kapasitesi, vakum	kPa	15
<b>Temizleme fırçaları</b>		
Çalışma genişliği	mm	810
Fırça çapı	mm	410
Fırça devri	d/dk	200
<b>Ölçüler ve ağırlıklar</b>		
Sürüş hızı (max.)	km/saat	5,2
Tırmanma kapasitesi (max.)	%	2
Teorik yüzey gücü	m <sup>2</sup> /saat	3300
Temiz/pis su deposunun hacmi	l	120/120
maks. Su sıcaklığı	°C	60
Müsaade edilen toplam ağırlık	kg	694
Taşıma ağırlığı	kg	574
Yüzey yükü	kPa	441
Uzunluk	mm	1800
Genişlik	mm	990
Yükseklik	mm	1170
<b>60335-2-72'a göre belirlenen değerler</b>		
Kolların toplam titreşim değeri	m/s <sup>2</sup>	<2,5
Güvensizlik K	m/s <sup>2</sup>	0,5
Ses basıncı seviyesi L <sub>pA</sub>	dB(A)	75
Güvensizlik K <sub>pA</sub>	dB(A)	3
Ses basıncı seviyesi L <sub>WA</sub> + Güvensizlik K <sub>WA</sub>	dB(A)	93

### Yedek parçalar

- Sadece üretici tarafından onaylanmış aksesuar ve yedek parçalar kullanılmalıdır. Orijinal aksesuar ve orijinal yedek parçalar, cihazın güvenli ve arızasız bir biçimde çalışmasının güvencesidir.
- En sık kullanılan yedek parça çeşitlerini kullanım kılavuzunun sonunda bulabilirsiniz.
- Yedek parçalar hakkında diğer bilgileri, [www.kaercher.com](http://www.kaercher.com) adresindeki Servis bölümünden alabilirsiniz.

### Garanti

Her ülkede yetkili distribütörümüz tarafından verilmiş garanti şartları geçerlidir. Garanti süresi içinde cihazınızda oluşan muhtemel hasarları, arızanın kaynağı üretim veya malzeme hatası olduğu sürece ücretsiz olarak karşılıyoruz. Garanti hakkınızdan yararlanmanızı gerektiren bir durum olduğu zaman, ilgili faturanız ile birlikte satıcınıza veya size en yakın yetkili servisimize başvurunuz.

## CE Beyanı

İşbu belge ile aşağıda tanımlanan makinenin konsepti ve tasarımı ve tarafımızdan piyasaya sürülen modeliyle AB yönetmeliklerinin temel teşkil eden ilgili güvenlik ve sağlık yükümlülüklerine uygun olduğunu bildiririz. Onayımız olmadan cihazda herhangi bir değişiklik yapılması durumunda bu beyan geçerliliğini yitirir.

**Ürün:** Zemin temizleyici  
**Tip:** 1.005-xxx

### İlgili AB yönetmelikleri

2006/42/EG (+2009/127/EG)

2004/108/EG

### Kullanılmış olan uyumlu standartlar

EN 55014-1: 2006

EN 55014-2: 1997 + A1: 2001

EN 60335-1

EN 60335-2-29

EN 60335-2-72

EN 61000-3-2: 2006 + A2: 2009

EN 61000-3-3: 2008

EN 62233: 2008

### Kullanılmış ulusal standartlar

-

İmzası bulunanlar, işletme yönetimi adına ve işletme yönetimi tarafından verilen vekaletle dayanarak işlem yapar.

  
H. Jenner  
CEO

  
S. Reiser  
Head of Approbation

Dokümantasyon yetkilisi:

S. Reiser

Alfred Kärcher GmbH & Co. KG

Alfred-Kärcher-Str. 28 - 40

71364 Winnenden (Germany)

Tel.: +49 7195 14-0

Faks: +49 7195 14-2212

Winnenden, 2010/07/14

 Перед первым применением вашего прибора прочитайте эту оригинальную инструкцию по эксплуатации, после этого действуйте соответственно и сохраните ее для дальнейшего пользования или для следующего владельца.

## Оглавление

Указания по технике безопасности	RU - 1
Назначение	RU - 1
Использование по назначению	RU - 1
Охрана окружающей среды, утилизация	RU - 1
Описание элементов управления и рабочих узлов	RU - 2
Перед началом работы	RU - 3
Эксплуатация прибора	RU - 5
Остановка и парковка	RU - 5
Защита от замерзания	RU - 6
Транспортировка	RU - 6
Хранение	RU - 6
Уход и техническое обслуживание	RU - 6
Неполадки	RU - 8
Принадлежности	RU - 8
Технические данные	RU - 9
Запасные части	RU - 9
Гарантия	RU - 9
Заявление о соответствии требованиям CE	RU - 10

## Указания по технике безопасности

Перед первым использованием прибора прочитайте и соблюдайте данное Руководство по эксплуатации и прилагаемую брошюру по технике безопасности при работе с щеточными моющими приборами и моющими приборами-распылителями № 5.956-251 и затем действуйте.

Использование аппарата допускается на поверхностях с уклоном макс. 2%.

**Аппарат разрешено использовать только когда капот и все крышки закрыты.**

### Защитные устройства

Защитные приспособления предназначены для защиты оператора. Их отключение, а также работа в обход их функций не допускаются.

### Кнопка аварийного выключения

Для немедленного выключения всех функций.

## Символы

- в отношении содержащихся в данном руководстве по эксплуатации указаний -

### **Опасность**

*Для непосредственно грозящей опасности, которая приводит к тяжелым увечьям или к смерти.*

### **Предупреждение**

*Для возможной потенциально опасной ситуации, которая может привести к тяжелым увечьям или к смерти.*

### **Внимание!**

*Для возможной потенциально опасной ситуации, которая может привести к легким травмам или повлечь материальный ущерб.*

## Назначение

Эта подметальная машина предназначена для влажной уборки или полирования ровных полов.

- При этом он может быть легко настроен на конкретную задачу путем задания параметров количества воды, усилия нажима и всоса грязной воды.
- Ширина рабочей поверхности в 810 мм и вместимость резервуаров для чистой и грязной воды по 120 л каждый обеспечивают эффективную мойку при длительном использовании прибора.
- Прибор может передвигаться самостоятельно, тяговый двигатель питается от шести аккумуляторов.
- Аккумуляторы можно заряжать с помощью зарядного устройства, подключив его к розетке с напряжением 230 В.
- В варианте комплектации Package аккумулятор уже установлен.
- Зарядное устройство для варианта Package прилагается.

### **Указание**

*В соответствии с выполняемой задачей по чистке прибор может быть оснащен различными принадлежностями.*

*Закажите наш каталог или посетите нашу страницу в Интернете [www.kaercher.com](http://www.kaercher.com).*

## Использование по назначению

Используйте данный прибор исключительно в соответствии указаниями данного руководства по эксплуатации.

- Прибор может применяться только для мойки гладких полов, не чувствительных к сырости и полированию.
- Прибор не пригоден для мойки замерзших полов (например, в холодильных установках).
- Прибор разрешается оснащать только оригинальными

принадлежностями и запасными частями.

- Прибор не пригоден для использования во взрывоопасной среде.
- С помощью прибора не разрешается собирать горючие газы, неразбавленные кислоты или растворители. К ним относятся бензин, растворитель или мазут, которые при завихрении с всасываемым воздухом могут образовывать взрывоопасные смеси. Не использовать ацетон, неразбавленные кислоты и растворители, так как они разрушают материалы, из которых изготовлен прибор.
- Реактивная металлическая пыль (например, алюминий, магний, цинк) в соединении с сильными щелочными или кислотными моющими средствами создает взрывоопасные газы.
- Использование аппарата допускается на поверхностях с уклоном макс. 2%.

## Охрана окружающей среды, утилизация



Материал упаковки подлежит вторичной переработке. Просьба не выбрасывать упаковку вместе с домашними отходами, а сдать ее в пункт приема вторичного сырья.



Старые приборы содержат ценные перерабатываемые материалы, подлежащие передаче в пункты приемки вторичного сырья. Аккумуляторы, масло и иные подобные материалы не должны попадать в окружающую среду. Поэтому мы просим вас сдавать или утилизировать старые приборы через соответствующие системы сбора подобных отходов.

### Инструкции по применению компонентов (REACH)

Актуальные сведения о компонентах приведены на веб-узле по следующему адресу:

<http://www.karcher.de/de/unternehmen/umweltschutz/REACH.htm>

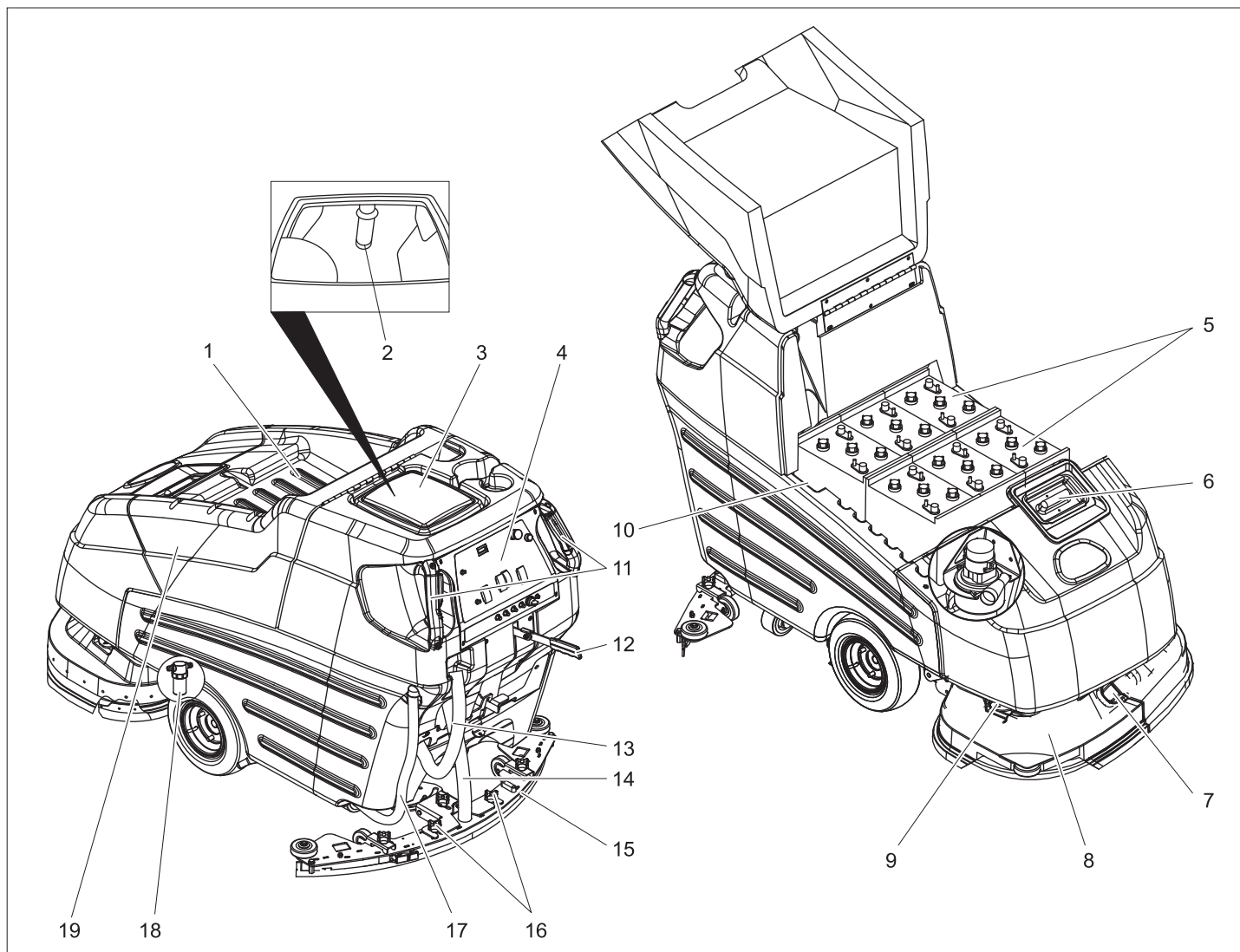

- 1 Подставка
- 2 Поплавок
- 3 Резервуар грязной воды
- 4 Пульт управления
- 5 Аккумулятор
- 6 Бак чистой воды
- 7 Блокировка разбрызгивателя
- 8 Моющий узел
- 9 Держатель разбрызгивателя
- 10 Штекер аккумулятора
- 11 Скользящая ручка с контроллером
- 12 Рычаг опускания всасывающей планки
- 13 Шланг слива грязной воды
- 14 Всасывающий шланг
- 15 Всасывающая пластинка
- 16 Крестообразные ручки для крепления всасывающей планки
- 17 Сливной шланг для чистой воды
- 18 Фильтр чистой воды
- 19 Кожух аккумулятора

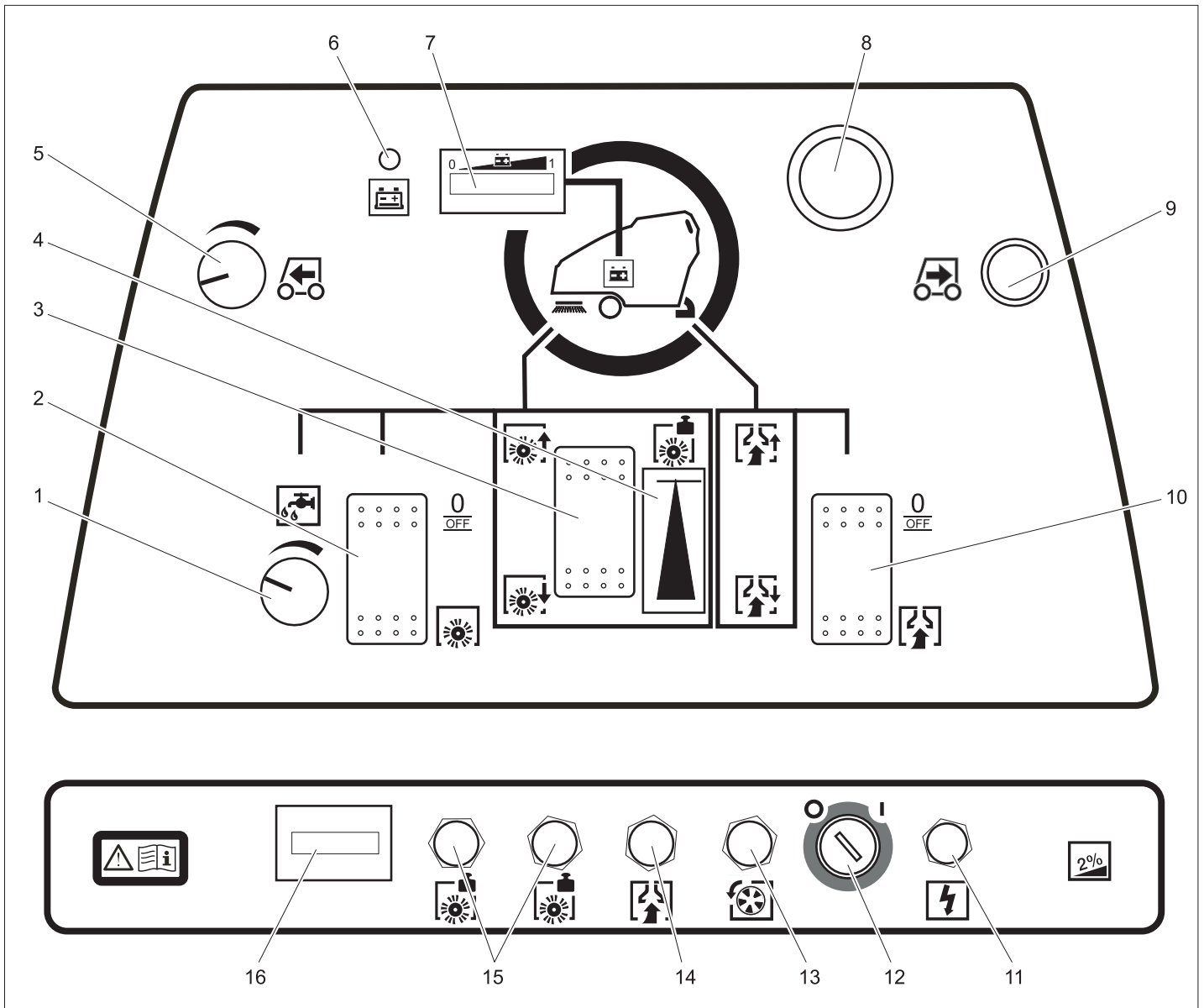

- 1 Регулятор подачи воды
- 2 Выключатель привода щеток
- 3 Кнопка управления силой нажатия щетки
- 4 Индикатор силы нажатия щетки
- 5 Поворотная ручка скорости движения
- 6 Контрольная лампочка „Батарея разряжена“
- 7 Контрольный индикатор аккумулятора
- 8 кнопка аварийного выключения (разблокируется путем поворота)
- 9 Кнопка заднего хода
- 10 Выключатель режима всасывания
- 11 Система управления предохранителем
- 12 Пусковой замок
- 13 Предохранитель привода движения
- 14 Предохранитель всасывающей турбины
- 15 Предохранитель щеточного привода
- 16 Счетчик рабочих часов

### Перед началом работы

#### Установка щеток

Перед включением прибора необходимо установить дисковые щетки (см. "Работы по техническому обслуживанию").

#### Аккумуляторы

При обращении с аккумуляторами следует соблюдать следующие предупредительные указания:

	указания на аккумуляторе, в инструкции по пользованию и руководстве по эксплуатации прибора
	Носить защиту для глаз
	Не допускать детей к электролиту и аккумуляторам.
	Опасность взрыва

	Запрещается разведение огня, искрение, открытые источники света и курение
	Опасность получения химических ожогов
	Первая помощь
	Предупредительная маркировка
	Утилизация
	Не выбрасывать аккумулятор в мусорный контейнер

#### **⚠ Опасность**

**Взрывоопасность** Не класть инструменты или подобные предметы на аккумулятор, т.е. конечные полюса и на соединители элементов.  
**Опасность получения травм.** Когда не прикасаться ранами к свинцовым элементам. После работ с аккумулятором необходимо очистить руки.

## Установка и подключение аккумуляторов

В варианте комплектации ВАТ аккумулятор уже установлен.

- Откинуть крышку аккумулятора.
- Поставить аккумуляторы в аккумуляторный отсек.

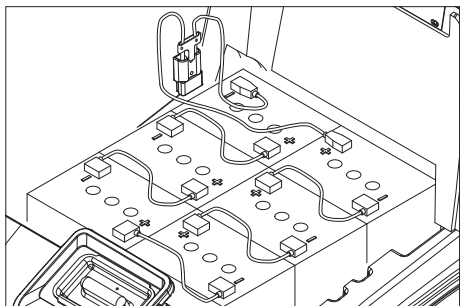

- Смазать клеммы аккумулятора пластиковой смазкой.
- Соединить полюса прилагаемыми соединительными кабелями.

### ⚠ Предупреждение

Соблюдать правильную полярность.

- Зажать подводящий кабель, входящий в комплект поставки, на еще свободных полюсах аккумулятора (+) и (-).
- Закрывать крышку аккумулятора.

### ⚠ Предупреждение

Перед началом работы прибора зарядить аккумулятор.

### Индикация состояния зарядки

На контрольном индикаторе батарейки показывается состояние зарядки батарейки с помощью светящейся полосы.

Следующие сигналы предупреждают о глубокой разрядке батарейки:

- На контрольном индикаторе батарейки мигают индикационные элементы на левой стороне светящейся полосы.
- Контрольная лампочка „Батарейка разряжена” светится.
- При нажатии на контроллер звучит предупредительный сигнал.

### Для защиты от глубокой разрядки:

- Выключить всасывающую турбину и привод щеток.
- В этом случае аппарат следует направить к зарядной станции, избегая при этом подъемов.

## Зарядка аккумулятора

### ⚠ Опасность

Взрывоопасность Зарядка заливных аккумуляторов допускается только при открытом капоте.

### ⚠ Опасность

Опасность получения травм от удара электрическим током. Контролируйте натяжения кабеля питания и защиту розетки.

Зарядное устройство следует применять только в сухих помещениях с достаточной вентиляцией!

## Указание

Время зарядки аккумулятора составляет в среднем прилб. 10-15 часов.

Рекомендуемые для использования зарядные приборы (подходящие к соответствующим применяемым аккумуляторам) управляются электронной системой и заканчивают процесс зарядки автоматически. Все функции устройства в ходе процесса зарядки автоматически прерываются.

- Откинуть крышку аккумулятора.
- Снять штекер аккумулятора и соединить его с зарядным кабелем.
- Подключить зарядное устройство к сети и включить.

### Дополнительно к необслуживаемым аккумуляторам (заливным аккумуляторам):

- За час до окончания процесса зарядки добавить дистиллированной воды, обратить внимание на правильный уровень электролита. Аккумулятор обозначен соответствующим образом.

### ⚠ Опасность

Опасность получения химических ожогов!

- Доливка воды в разряженный аккумулятор может привести к выливаю электролита.
- При обращении с аккумуляторным электролитом следует носить защитные очки и соблюдать предписания для предотвращения травм и повреждений одежды.
- Брызги электролита, попавшие на кожу или одежду, следует незамедлительно смыть обильным количеством воды.

### Внимание!

Опасность повреждения!

- Для заливки в аккумулятор использовать только дистиллированную или обессоленную воду (соответствующую Европейскому стандарту EN 50272-T3).
- Не использовать добавки (так называемые "улучшающие средства"), в противном случае теряется право на гарантию.

### ⚠ Предупреждение

У аппаратов в исполнении Package в случае замены использовать только необслуживаемые аккумуляторы.

## Рекомендуемые аккумуляторы

Производитель № заказа Кдгcher:	Описание
DETA 6.654-124.0	Аккумулятор, 6V, 180 А/ч, необслуживаемый, необходимо 6 шт.

## Рекомендуемые зарядные устройства

№ для заказа Кдгcher	Описание
6.654-051.0	230V/36V, 25 A

Для зарядного устройства необходим кабель питания/адаптер 6.648-582. Аккумуляторы и зарядные устройства можно приобрести в специализированных местах торговли.

## Вынуть аккумуляторы

- Откинуть крышку аккумулятора.
- Отсоединить зажим кабеля от клеммы отрицательного полюса аккумулятора.
- Отсоединить оставшиеся зажимы кабелей от аккумуляторов.
- Вынуть аккумуляторы.
- Использованные аккумуляторы следует утилизировать согласно действующим предписаниям.

## Выгрузка аппарата

### ⚠ Опасность

Опасность получения травм. Для немедленного выключения всех функций аппарата нажать красный аварийный выключатель.

- Установка и подключение аккумуляторов (см. "Перед началом эксплуатации").
- В качестве рампы положить на поддон длинные боковые доски от упаковки.

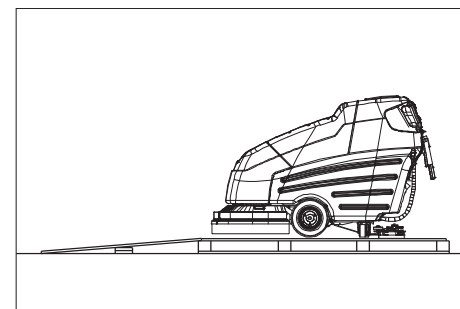

- Рампу прибить гвоздями к поддону.
- В качестве опоры для рампы подложить под нее короткие доски.
- Снять деревянные планки перед колесами.
- Удалить с осей крепежные углы.
- Пусковой замок перевести в позицию "1".
- Приподнять чистящую головку.
- Нажать на переключатель направления движения и медленно съехать с рампы вниз.
- Пусковой замок перевести в позицию "0".

## Эксплуатация прибора

### Указание

Для незамедлительного выключения всех контроллеров прибора нажать аварийный выключатель и повернуть пусковой переключатель с ключом в положение "0".

### ⚠ Опасность

Опасность получения травм. Ножную педаль всегда нажимать только одной ногой. Другая нога должна оставаться надежно и прочно стоять на полу. Для немедленного выключения всех функций аппарата нажать красный аварийный выключатель.

→ Выполнять работы по техническому уходу „Ежедневно перед началом эксплуатации“ (см. главу "Уход и техническое обслуживание").

## Движение

### Указание

Аппарат устроен таким образом, что щеточная головка выступает справа. Это дает возможность работать с обзорностью в местах рядом с краями.

Использование аппарата допускается на поверхностях с уклоном макс. 2%.

- Разблокировать аварийный выключатель, повернув его.
- Вставить ключ в замок-выключатель на пульте управления и повернуть на „1“.
- Сначала установить скорость на ручке скорости движения.
- Удерживать прибор за обе скользящие ручки и привести в действие контроллер - прибор движется.
- Для остановки прибора отпустить контроллер.

### Передвижение назад

- Дополнительно с контроллером использовать кнопку заднего хода.

## Заполнение рабочих жидкостей

### Чистая вода

- Открыть крышку резервуара для чистой воды.
- Налить чистую воду (макс. температура 60 °С) до уровня 15 см от верхнего края резервуара.
- Налить моющее средство.
- Закрыть крышку резервуара для чистой воды.

### Моющее средство

#### ⚠ Предупреждение

Опасность повреждения. Применять только рекомендованные моющие средства. В случае использования других моющих средств эксплуатирующее лицо берет на себя повышенный риск с точки зрения безопасности работы и опасности получения травм.

Использовать только моющие средства, не содержащие растворителей, соляную и плавиковую (фтористоводородную) кислоту. Принять во внимание указания по технике безопасности, приведенные на упаковках чистящих средств.

### Указание

Не использовать сильно пенящиеся моющие средства.

Рекомендуемые моющие средства:

Использование	Моющее средство
Уход за всеми водостойкими полами	RM 780 RM 746
Уход за блестящими поверхностями (например, гранит)	RM 755 es
Уход и основательная мойка промышленных половых поверхностей	RM 69 ASF
Уход и основательная мойка полов из керамической плитки из каменной крошки	RM 753
Уход за плиткой в санитарных помещениях	RM 751
Мойка и дезинфекция в санитарных помещениях	RM 732
Удаления слоя со всех щелочностойких поверхностей (например, PVC)	RM 752
Удаление слоя с линолеумных полов	RM 754

## Мойка

- Установить в соответствии с загрязнением покрытия пола количество подаваемой на головку воды.
- Нажать вниз рычаг опускания всасывающей пластинки; пластинка опускается
- С помощью выключателя режима всасывания включить всасывающую турбину.
- С помощью выключателя привода щеток включить привод щеток. Щетки приводятся в движение вместе с включением прибора, одновременно открывается подача моющего раствора.
- Опустить моющую головку с помощью кнопки управления силой нажатия щетки.
- Привести в действие контроллер.
- Установить силу нажима с помощью кнопки управления силой нажатия щетки при вращающихся щетках. Установленная сила нажатия считывается на индикаторе силы прижимания щеток.

### Указание

Первые пробные попытки чистки проводить при низкой силе прижима щеток. Повышать давление прижима постепенно, пока не достигнут желаемый результат чистки. Правильно установленная сила прижима снижает потребление энергии и износ щеток.

### Указание

Сильнозагрязненные полы можно убирать в два захода. При первом заходе наносится моющее средство и растирается щетками. Первый заход уборки производится с поднятой всасывающей пластиной и выключенной всасывающей турбиной. Одновременно удаляется смеситель воды™ на моющей головке. После того как подействовало моющее средство, во втором заходе поверхности моются как обычно.

### Удаление смесителя воды

- Приподнять чистящую головку.
- Пусковой переключатель повернуть в позицию "0" и вытащить его из замка.
- Открыть блокировку разбрызгивателя.
- Половинки разбрызгивателя развести в стороны.

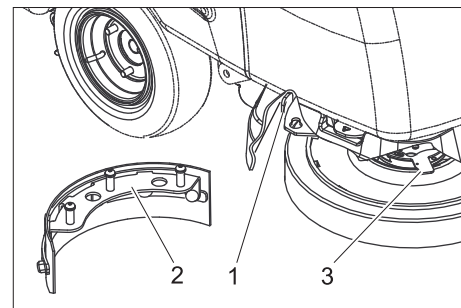

- 1 Рычаг разблокировки смесителя воды
  - 2 Смеситель воды
  - 3 Рычаг разблокировки дисковой щетки
- Рычаг разблокировки дисковой щетки повернуть против часовой стрелки - щетка опускается вниз и может спрятаться под прибор.
  - Рычаг разблокировки смесителя отвести в сторону и вынуть смеситель движением вниз.
  - Снова установить щетку.
  - Повторить процесс на противоположной стороне.
  - Снова установить брызговик.

## Остановка и парковка

- Выключить привод щеток.
- Приподнять чистящую головку.
- Проехать немного вперед и всосать оставшееся количество воды.
- Поднять всасывающую планку.
- Через 5 секунд выключить всасывающую турбину.
- Пусковой переключатель на панели управления повернуть в позицию "0" и вытащить ключ из замка.
- Зарядить аккумулятор.



## Слить грязную воду

### Внимание!

Соблюдайте местные предписания по обращению со сточными водами.

- Шланг слива грязной воды вынуть из держателя.
- Ослабить рукоятку-вороток и вытащить пробку из шланга.
- Сливной шланг поместить в предназначенный для этих целей сборник воды и спустить грязную воду.
- Промыть бак грязной воды чистой водой.

## Слить чистую воду

- Верхний конец сливного шланга чистой воды отсоединить от присоединительного патрубка.
- Сливной шланг поместить в предназначенный для этих целей сборник воды и спустить чистую воду.

## Защита от замерзания

При опасности заморозков:

- слить воду из резервуаров для чистой и грязной воды,
- поставить прибор на хранение в незамерзающем помещении.

## Транспортировка

### ⚠ Опасность

Опасность получения травм! Для погрузки/выгрузки прибор может передвигаться только на склонах до 10%. Передвигаться следует на медленной скорости.

### Внимание!

Опасность получения травм и повреждений! При транспортировке следует обратить внимание на вес устройства.

- Удалить из держателя щеток дисковые щетки.
- При перевозке аппарата в транспортных средствах следует учитывать действующие местные государственные нормы, направленные на защиту от скольжения и опрокидывания.

## Хранение

### Внимание!

Опасность получения травм и повреждений! При хранении следует обратить внимание на вес устройства.

Это устройство разрешается хранить только во внутренних помещениях.

## Уход и техническое обслуживание

### ⚠ Опасность

Опасность получения травм! Перед проведением любых работ по ремонту или техническому обслуживанию прибора пусковой переключатель поставить в положение "0", а ключ вытащить. Вынуть аккумуляторный штекер.

- Слить из прибора грязную воду и оставшуюся чистую воду и утилизировать.

## План технического обслуживания

### Ежедневно

#### Внимание!

Опасность повреждения. Не опрыскивайте прибор водой и не используйте агрессивные моющие средства.

#### Перед вводом в эксплуатацию:

- Проверить герметичность штекерных соединений всасывающего шланга.
- Проверить износ щеток, при необходимости заменить.
- Проверить на износ и наличие повреждений провода и соединения.
- Проверять уровень электролита в заливных аккумуляторах, по необходимости долить дистиллированную воду.

#### По окончании работы:

- Слить грязную воду.
- Промыть бак грязной воды чистой водой.
- Очистить сетчатый фильтр в крышке резервуара грязной воды.
- Очистить резервуара чистой воды.
- Очистить прибор снаружи, используя для этого влажную тряпку, пропитанную мягким щелочным раствором.
- Очистить всасывающие и чистящие кромки, проверить их на износ, при необходимости заменить.
- Для просушки системы включить вентиляцию на одну минуту.
- Не закрывать крышки резервуаров чистой и грязной воды, чтобы они могли просохнуть.
- Зарядить аккумулятор.

#### еженедельно

- Проверить брызговик на моющей головке.
- Проверить на герметичность уплотнения между баком грязной воды и крышкой, при необходимости заменить.
- Проверить установку всасывающей планки

### Ежемесячно

- Смазать ведущий мост и управляющие ролики.
- Проверить всасывающую пластинку на повреждения.
- Проверить работу всех функций прибора.
- Проверить на износ щеточный скребок.

### Каждые 100 рабочих часов

- Проверить окисление полюсов аккумулятора, при необходимости снять щеткой и смазать электродной смазкой. Проверить прочность крепления соединительных кабелей.
- Проверить плотность электролита в элементах обслуживаемых аккумуляторов.
- Очистить подъемник всасывающей пластинки.
- Очистить сочленения на подвеске всасывающей пластинки и на моющей головке.
- Проверить степень износа угольных щеток и коммутаторов всех двигателей. \*

\* Проведение сервисных работ осуществляется в сервисном центре.

### Ежегодно

- Обеспечить проведение предписанного осмотра сервисной службой.

## Работы по техническому обслуживанию

### Договор о техническом обслуживании

Для надежной работы прибора с соответствующим торговым отделением фирмы Kdsher можно заключить договор о техническом обслуживании.

### Настройка всасывающей планки

- Установить прибор на ровную поверхность.
- Нажать вниз рычаг опускания всасывающей пластинки; пластинка опускается
- Проехать, минимум, на 60 см вперед.
- Остановить прибор, повернуть пусковой переключатель в позицию "0" и вытащить его из замка. Следить за тем, чтобы прибор не скатывался назад.

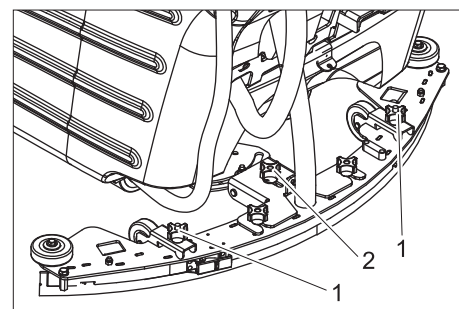

- 1 Горизонтальное положение крестовых ручек
  - 2 Регулировка наклона
  -
- С помощью крестовых ручек установить всасывающую пластинку в такое положение, чтобы задняя всасывающая кромка на обеих сторонах всасывающей пластинки симметрично (относительно середины) отгибалась назад.
  - Отрегулировать наклон так, чтобы задняя всасывающая кромка отгибалась назад на всю длину и на одинаковую ширину.
  - Для проверки настройки отъехать вперед на 60 см и проверить действие новых настроек.

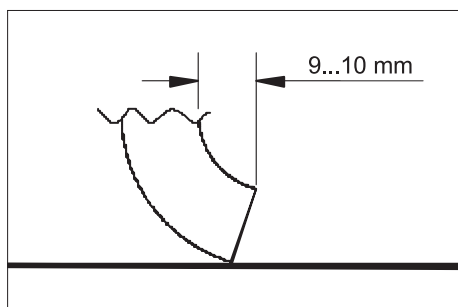

- С помощью одновременного поворота обеих крестовых ручек установить всасывающую пластинку так, чтобы задняя всасывающая кромка отгибалась назад на 9-10 см. По часовой стрелке: Прогиб уменьшается. Против часовой стрелки: Прогиб увеличивается.
- Для проверки настройки отъехать вперед на 60 см и проверить действие новых настроек.

#### Снять всасывающую пластинку.

- Поднять всасывающую пластинку.
- Пусковой переключатель повернуть в позицию "0" и вытащить его из замка.
- Снять всасывающий шланг с всасывающей балки.
- Ослабить крестовые ручки блокировки всасывающей пластины и движением назад вытащить всасывающую пластину.

#### Поворот/замена передней всасывающей кромки

- Снять всасывающую пластинку.

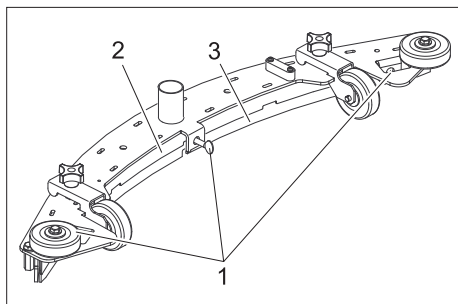

- 1 Барашковая гайка
- 2 Прижимная пластина
- 3 Всасывающая кромка

- Ослабить барашковые гайки.
- Снять прижимную пластину.
- Вынуть всасывающую кромку.

#### Указание

*Всасывающую кромку можно трижды поворачивать, пока не будут использованы все ее края. После этого необходима новая всасывающая кромка.*

- Повернуть или заменить всасывающую кромку, установить на всасывающую пластинку и откорректировать.
- Снова установить прижимную пластину.
- Сначала затянуть средние барашковые гайки. Обратить внимание на то, чтобы прижимная пластина плотно прилегала к всасывающей кромке.
- Затянуть остальные барашковые гайки.

#### Поворот/замена задней всасывающей кромки

- Снять всасывающую пластинку.

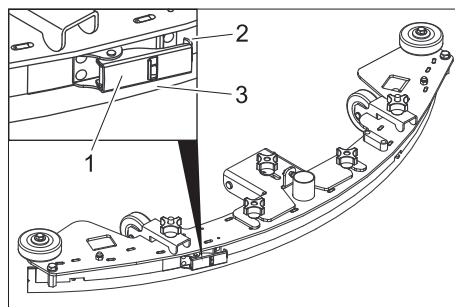

- 1 Затвор
- 2 Натяжная лента
- 3 Всасывающая кромка

- Открыть затвор и вынуть натяжную ленту.
- Вынуть всасывающую кромку.

#### Указание

*Всасывающую кромку можно трижды поворачивать, пока не будут использованы все ее края. После этого необходима новая всасывающая кромка.*

- Повернуть или заменить всасывающую кромку, установить на всасывающую пластинку и откорректировать.
- Установить натяжную ленту и закрыть затвор. Натяжение должно быть таким, чтобы всасывающая кромка держалась прямо и не образовывала складок. При необходимости отрегулировать затвор.

#### Очистка поплавка

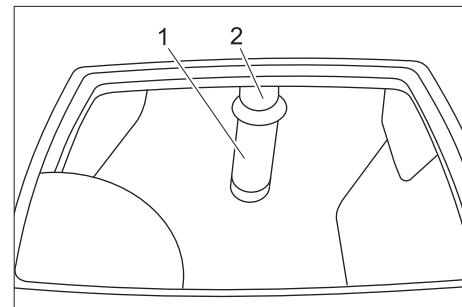

- 1 Сетчатый фильтр с головкой поплавка
- 2 Труба

- Сетчатый фильтр очистить и промыть снаружи.
- Проверить подвижность головки поплавка.

#### При сильном загрязнении:

- Удерживая трубу, вынуть из нее сетчатый фильтр.
- Очистить сетчатый фильтр и головку поплавка.
- Удерживая трубу, установить в нее сетчатый фильтр.

#### Замена дисковых щеток

- Приподнять чистящую головку.
- Пусковой переключатель повернуть в позицию "0" и вытащить его из замка.
- Открыть блокировку разбрызгивателя.
- Половинки разбрызгивателя развести в стороны.
- Рычаг разблокировки дисковой щетки повернуть против часовой стрелки - щетка опускается вниз и может спрятаться под прибор.
- Новые щетки содержат под моющей головкой.
- Повернуть по часовой стрелке рычаг разблокировки дисковой щетки и нажать вверх щетку.
- Отпустить рычаг разблокировки и проверить щетку на прочную посадку.
- Повторить процесс на противоположной стороне.
- Снова установить брызговики.

#### Смазка ведущего моста и управляющих роликов

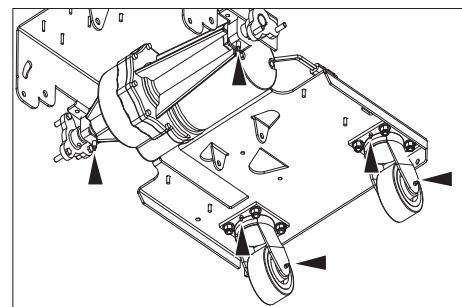

- Смазать смазочный nipple с помощью смазочного шприца.

## Неполадки

### ⚠ Опасность

Опасность получения травм! Перед проведением любых работ по ремонту или техническому обслуживанию

прибора пусковой переключатель поставить в положение "0", а ключ вытащить. Вынуть аккумуляторный штекер.

➔ Слить из прибора грязную воду и оставшуюся чистую воду и утилизировать.

При неисправностях, которые невозможно устранить с помощью данной таблицы, следует обратиться в службу сервисного обслуживания.

Неполадка	Способ устранения	Кем проводится
Прибор не запускается	Подключить штекер аккумулятора к прибору.	Оператор
	Разблокировать аварийный выключатель, повернув его.	Оператор
	Емкость аккумулятора снижается, аккумулятор зарядить.	Оператор
	Проверить правильность положения аккумуляторного кабеля.	Оператор
	Проверить аккумуляторный кабель на предмет коррозии, при необходимости почистить.	Оператор
Прибор не движется или движется слишком медленно	Предохранитель привода движения привести в исходное положение	Оператор
	Приводные колеса прокручиваются из-за слишком высокой силы нажатия щетки, отрегулировать силу нажатия щетки.	Оператор
	Система управления перегрелась, выключить прибор и дать ему остыть.	Оператор
Недостаточная мощность всасывания	Опорожнить резервуар грязной воды.	Оператор
	Проверить установку всасывающей планки	Оператор
	Проверить на герметичность уплотнения между баком грязной воды и крышкой, при необходимости заменить.	Оператор
	Прочистить всасывающие кромки на всасывающей планке, при необходимости перевернуть или заменить.	Оператор
	Проверить всасывающий шланг на засор, при необходимости произвести чистку.	Оператор
	Проверить соединение между всасывающим шлангом и всасывающей пластинкой, всасывающим шлангом и прибором.	Оператор
	Проверить герметичность всасывающего шланга, при необходимости заменить.	Оператор
	Проверить, закрыта ли крышка на сливном шланге для грязной воды.	Оператор
	Проверить установку всасывающей планки	Оператор
	Очистить поплавков в резервуара грязной воды.	Оператор
	Предохранитель всасывающей турбины привести в исходное положение.	Оператор
Неудовлетворительный результат мойки	Откорректировать силу нажима.	Оператор
	Проверить износ щеток, при необходимости заменить.	Оператор
	Проверить щетки на предмет загрязнений, почистить.	Оператор
	Проверить, пригодны ли щетки и моющее средство для данной задачи по чистке.	Оператор
	Емкость аккумулятора снижается, аккумулятор зарядить.	Оператор
Щетки не вращаются	Предохранитель щеточного привода привести в исходное положение.	Оператор
	Проверить, не заблокированы ли щетки посторонними предметами, при необходимости удалить посторонние предметы.	Оператор
Никакой или слишком малая дозировка моющего средства	Проверить уровень моющего средства в резервуаре чистой воды, при необходимости наполнить резервуар.	Оператор
	Увеличить дозировку моющего средства.	Оператор
	Забито вентиляционное отверстие в крышке резервуара чистой воды, прочистить отверстие.	Оператор
	Проверить фильтр чистой воды, при необходимости очистить.	Оператор

## Принадлежности

Обозначение	№ детали	Описание	Шт.	Прибор у требует ся
Дисковая щетка, белая	8.600-032.0	Для полировки полов.	1	2
Дисковая щетка, красная (средний, стандарт)	8.600-030.0	Для чистки слабо загрязненных или чувствительных полов.	1	2
Дисковая щетка, черная	8.600-034.0	Для чистки сильно загрязненных полов.	1	2

## Технические данные

<b>Параметры</b>		
Номинальное напряжение	В	36
Емкость аккумулятора (вариант Pack)	а/ч (5ч)	200
Средняя потребляемая мощность	Вт	2160
Мощность приводного двигателя (номинальная мощность)	Вт	560
Мощность всасывающего двигателя	Вт	560
Мощность двигателя щеток	Вт	2x560
Тип защиты		IP X4
<b>Уборка</b>		
Всасывающая мощность, объем воздуха	л/с	31,4
Всасывающая мощность, нижнее давление	кПа	15
<b>Чистящие щетки</b>		
Рабочая ширина	мм	810
Диаметр щетки	мм	410
Число оборотов щетки	1/мин	200
<b>Размеры и массы</b>		
Скорость движения (макс.)	км/ч	5,2
Способность подъема в гору (макс.)	%	2
Теоретическая производительность	м <sup>2</sup> /ч	3300
Объем резервуара чистой/грязной воды	л	120/120
макс. температура воды	°С	60
Допустимый общий вес	кг	694
Транспортный вес	кг	574
Нагрузка на поверхность	кПа	441
Длина	мм	1800
Ширина	мм	990
высота	мм	1170
<b>Значение установлено согласно EN 60335-2-72</b>		
Общее значение колебаний плеч	м/с <sup>2</sup>	<2,5
Опасность К	м/с <sup>2</sup>	0,5
Уровень шума дБ <sub>а</sub>	дБ(А)	75
Опасность К <sub>РА</sub>	дБ(А)	3
Уровень мощности шума L <sub>WA</sub> + опасность К <sub>WA</sub>	дБ(А)	93

### Запасные части

- Разрешается использовать только те принадлежности и запасные части, использование которых было одобрено изготовителем. Использование оригинальных принадлежностей и запчастей гарантирует Вам надежную и бесперебойную работу прибора.
- Выбор наиболее часто необходимых запчастей вы найдете в конце инструкции по эксплуатации.
- Дальнейшую информацию о запчастях вы найдете на сайте [www.kaercher.com](http://www.kaercher.com) в разделе Service.

### Гарантия

В каждой стране действуют соответственно гарантийные условия, изданные уполномоченной организацией сбыта нашей продукции в данной стране. Возможные неисправности прибора в течение гарантийного срока мы устраняем бесплатно, если причина заключается в дефектах материалов или ошибках при изготовлении. В случае возникновения претензий в течение гарантийного срока просьба обращаться, имея при себе чек о покупке, в торговую организацию, продавшую вам прибор или в ближайшую уполномоченную службу сервисного обслуживания.

## **Заявление о соответствии требованиям СЕ**

Настоящим мы заявляем, что нижеуказанный прибор по своей концепции и конструкции, а также в осуществленном и допущенном нами к продаже исполнении отвечает соответствующим основным требованиям по безопасности и здоровью согласно директивам ЕС. При внесении изменений, не согласованных с нами, данное заявление теряет свою силу.

**Продукт**      очиститель пола  
**Тип:**            1.005-xxx

### **Основные директивы ЕС**

2006/42/ЕС (+2009/127/ЕС)

2004/108/ЕС

### **Примененные гармонизированные нормы**

EN 55014-1: 2006

EN 55014-2: 1997 + A1: 2001

EN 60335-1

EN 60335-2-29

EN 60335-2-72

EN 61000-3-2: 2006 + A2: 2009

EN 61000-3-3: 2008

EN 62233: 2008

### **Примененные**

### **внутригосударственные нормы**

-

Нижеподписавшиеся лица действуют по поручению и по доверенности руководства предприятия.

  
H. Jenner  
CEO

  
S. Reiser  
Head of Approbation

уполномоченный по документации:

S. Reiser

Alfred Kaercher GmbH & Co. KG

Alfred-Kaercher-Str. 28 - 40

71364 Winnenden (Germany)

Тел.: +49 7195 14-0

Факс: +49 7195 14-2212

Winnenden, 2010/07/14



A készülék első használata előtt olvassa el ezt az eredeti használati utasítást, ez alapján járjon el és tartsa meg a későbbi használatra vagy a következő tulajdonos számára.

## Tartalomjegyzék

Biztonsági tanácsok	HU - 1
Funkció	HU - 1
Rendeltetésszerű használat	HU - 1
Környezetvédelem, hulladék elszállítás	HU - 1
Kezelési- és funkció elemek	HU - 2
Üzembevétel előtt	HU - 3
Üzem	HU - 4
Megállás és leállítás	HU - 5
Fagyvédelem	HU - 5
Transport	HU - 5
Tárolás	HU - 5
Ápolás és karbantartás	HU - 6
Üzemzavarok	HU - 7
Tartozékok	HU - 8
Műszaki adatok	HU - 8
Alkatrészek	HU - 8
Garancia	HU - 8
CE-Nyilatkozat	HU - 9

## Biztonsági tanácsok

Az első használat előtt olvassa el és vegye figyelembe ezt az üzemeltetési utasítást és a mellékelt brosúrában szereplő biztonsági előírásokat a 5.956 251 sz. kefék tisztítóberendezések és szóróberendezések számára, és ezek alapján járjon el.

A készüléket 2%-os emelkedési fokú felületen szabad használni.

**A készüléket csak akkor szabad üzemeltetni, ha a ház és minden fedél zárva van.**

### Biztonsági berendezések

A biztonsági berendezések a felhasználó védelmét szolgálják, ezért ezeket nem szabad üzemben kívül helyezni vagy a működésükbe beleavatkozni.

### Vész-Ki kapcsoló

Minden funkció azonnali kikapcsolására.

### Szimbólumok

Az üzemeltetési utasításban a következő jeleket használjuk:

#### **Balesetveszély**

*Azonnal fenyegető veszély, amely súlyos testi sérüléshez vagy halálhoz vezet.*

#### **Figyelem!**

*Esetlegesen veszélyes helyzet, amely súlyos testi sérüléshez vagy halálhoz vezethet.*

#### **Vigyázat**

*Esetlegesen veszélyes helyzet, amely könnyű sérüléshez vagy kárhoz vezethet.*

## Funkció

Ez a súroló-szívó gép sík padlók nedves tisztítására vagy polírozására használható.

- A mindenkor tisztítási feladathoz könnyen beállítható a vízmennyiség, a kefék nyomáserőssége és a szennyvíz leszívása.
- A 810 mm-es munkaszélesség, valamint a tiszta víz tartály és a szennyvíz tartály egyenként 120 literes űrtartalma hatékony tisztítást tesz lehetővé hosszú alkalmazási időtartam mellett.
- A készülék önjáró, a hajtómotort hat akkumulátor táplálja.
- Az akkumulátorokat töltő készülék segítségével egy 230 V-os dugaljban fel lehet tölteni.
- Az akkumulátor a Package változat esetén be van építve.
- Töltőkészülék a Package változat esetén mellékelve van.

### Megjegyzés

*A mindenkor tisztítási feladathoz megfelelően a készüléket különböző tartozékokkal lehet ellátni. Kérje katalógusunkat vagy keressen meg bennünket az interneten a [www.kaercher.com](http://www.kaercher.com) címen.*

## Rendeltetésszerű használat

Ezt a készüléket kizárólag a jelen kezelési útmutatóban megadottaknak megfelelően használja.

- A készüléket csak nedvességre és polírozásra nem érzékeny sima padlón szabad használni.
- A készülék fagyott padlózat tisztítására nem alkalmas (pl. hűtőházakban).
- A készüléket csak eredeti alkatrészekkel és eredeti tartozékokkal szabad ellátni.
- A készülék nem alkalmas robbanásveszélyes környezetben való üzemeltetésre.
- A készülékkel nem szabad éghető gázokat, hígítatlan savakat vagy oldószereket felszívni. Ebbe beletartozik a benzin, a hígító vagy a fűtőolaj, amelyek a beszívott levegővel robbanékony keverékeket alkothatnak. Továbbá az acetont, hígítatlan savakat és oldószereket, mivel ezek a készülékben lévő anyagokat megtámadják.
- Reaktív fémek (pl. alumínium, magnézium, cink) erősen lúgos vagy savas tisztítószerekkel vegyülve robbanékony gázokat termelnek.
- A készüléket 2%-os emelkedési fokú felületen szabad használni.

## Környezetvédelem, hulladék elszállítás



A csomagolási anyagok újrahasznosíthatók. Kérjük, ne dobja a csomagolást a házi szemétkébe, hanem vigye el egy újrahasznosító helyre.



A használt készülékek értékes újrahasznosítható anyagokat tartalmaznak, amelyeket újrahasznosító helyen kell elhelyezni. Az elemeknek, olajnak és hasonló anyagoknak nem szabad a környezetbe kerülni. Ezért kérjük, a használt készülékeket megfelelő gyűjtőrendszeren keresztül távolítsa el.

### Megjegyzések a tartalmazott anyagokkal kapcsolatban (REACH)

Aktuális információkat a tartalmazott anyagokkal kapcsolatban a következő címen talál:

<http://www.karcher.de/de/unternehmen/umweltschutz/REACH.htm>

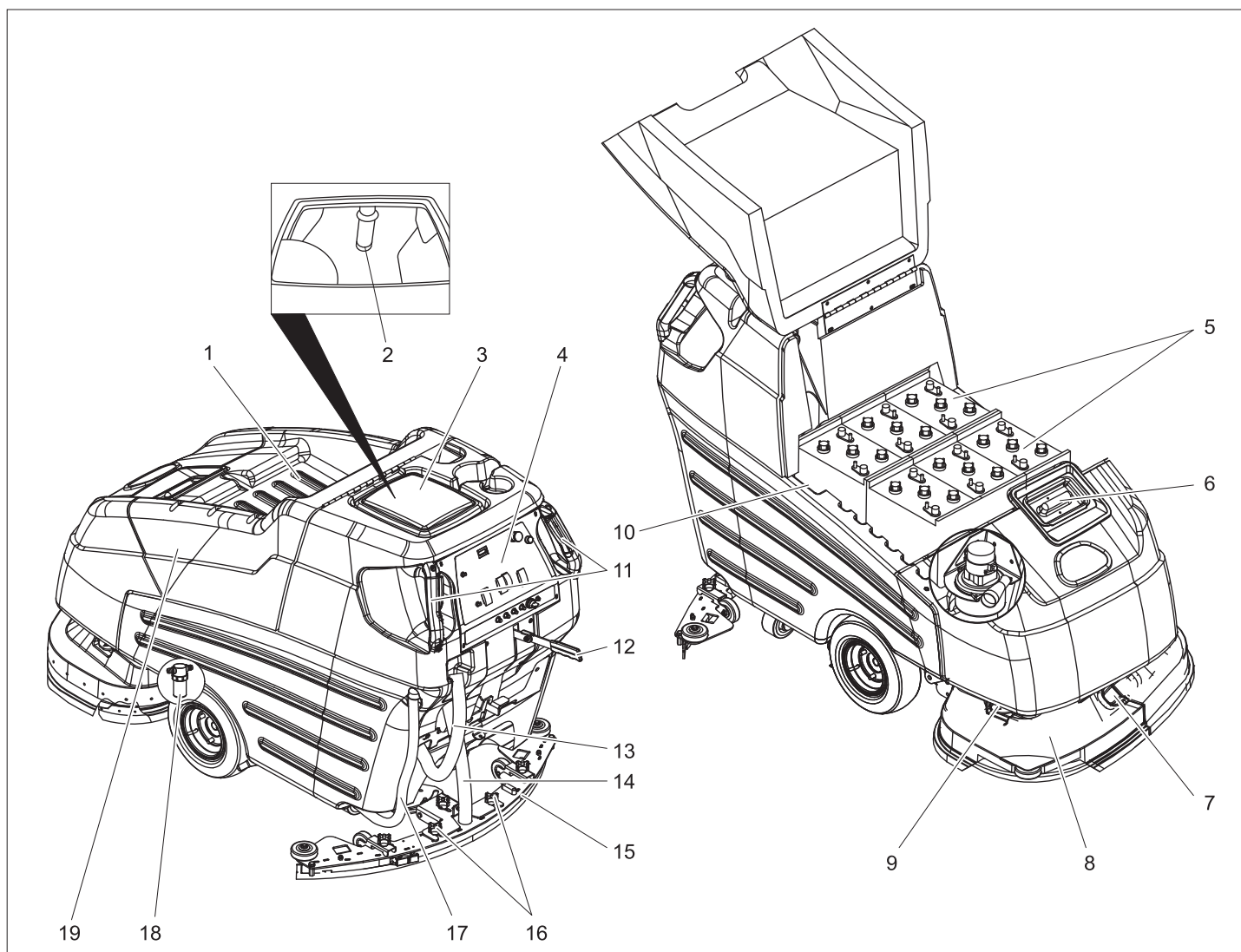

- 1 Tartótálca
- 2 Úszó
- 3 Szennyvíz tartály
- 4 Kezelőpult
- 5 Akkumulátor
- 6 Friss víz tartály
- 7 Fröccsenés védelem fedele
- 8 Tisztítófej
- 9 Fröccsenés védelem tartója
- 10 Akkumulátor csatlakozó
- 11 Tolómarkolat menetszabályozóval
- 12 Kar a szívófej leeresztéséhez
- 13 Szennyvíz leeresztő tömlő
- 14 Szívócső
- 15 Szívópofa
- 16 Marokcsavarok a szívófej rögzítéséhez
- 17 Friss víz leeresztő tömlő
- 18 Friss víz szűrő
- 19 Akkumulátor fedél

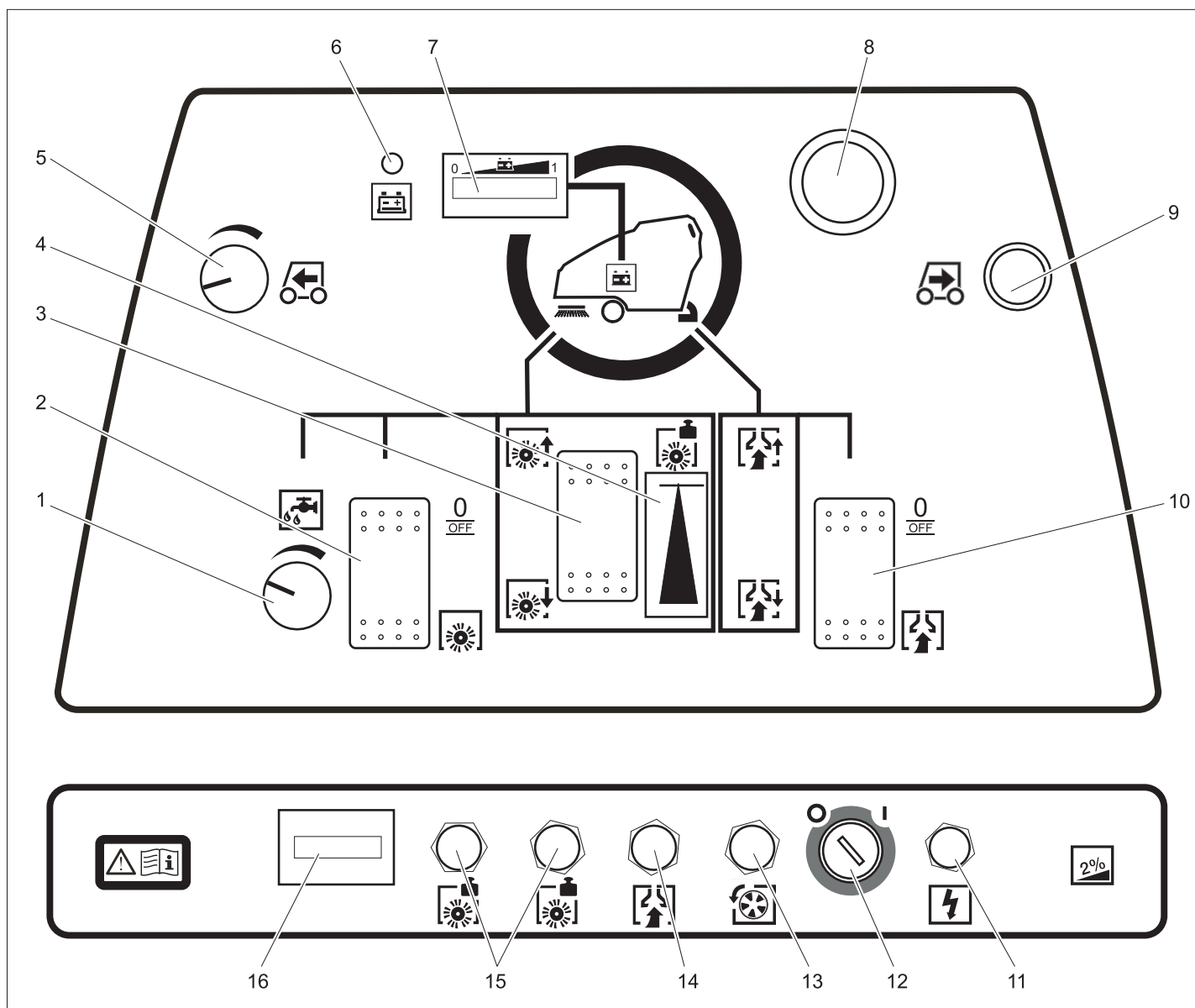

- 1 Vízmennyiség szabályozó gomb
- 2 Kefe meghajtás kapcsolója
- 3 Kefe nyomáserősségének gombja
- 4 Kefe nyomáserősség kijelző
- 5 Menetsebesség szabályozó gomb
- 6 Akkumulátor üres ellenőrző lámpa
- 7 Akkumulátor kijelzője
- 8 Vész-Ki kapcsoló (forogatással oldja ki)
- 9 Hátramenet gomb
- 10 Szívó üzemmód kapcsoló
- 11 Vezérlés biztosítéka
- 12 Kulcsos kapcsoló
- 13 Hajtómű biztosíték
- 14 Szívóturbina biztosíték
- 15 Kefe meghajtás biztosíték
- 16 Üzemóra számláló

## Üzembevétel előtt

### Kefék felszerelése

Üzembevétel előtt a kefekorongokat fel kell szerelni (lásd „Karbantartási munkák“).

### Akkumulátorok

Az akkumulátorokkal való érintkezésnél feltétlenül vegye figyelembe a következő figyelmeztetéseket:

	Vegye figyelembe az akkumulátorra vonatkozó figyelmeztetéseket a használati útmutatóban és a jármű üzemeltetési utasításában
	Szemvédőt viselni
	Gyerekeket a savtól és az akkumulátoroktól távol tartani
	Robbanásveszély

	Tilos tűz, szikra, nyílt láng használata és a dohányzás
	Marásveszély
	Elsősegély
	Figyelmeztető megjegyzés
	Hulladék elszállítás
	Az akkumulátort ne dobja a szemeteskukába

### ⚠ Veszély

**Robbanásveszély.** Ne helyezzen semmilyen szerszámot vagy hasonló tárgyat az akkumulátorra, azaz az végpólusokra és cellák összekötésére. Sérülésveszély. A sebek soha ne érintkezzenek ólommal. Az akkumulátoron való munka után mindig tisztítsa meg a kezét.



## Helyezze be és kösse be az akkumulátort

A BAT-Package változatnál az akkumulátor már be van építve.

- Az akkumulátor fedelet felbillenteni.
- Az akkumulátorokat az akkumulátor tartóba behelyezni.

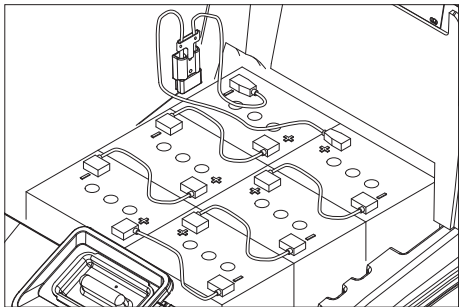

- Az akkumulátor pólusokat kenje be pólus zsírral.
- A mellékelt összekötőkábelekkel kösse össze a pólusokat.

### ⚠ Figyelmeztetés

Figyeljen a helyes pólusokra.

- Csíptesse rá a mellékelt összekötőkábelt a még szabad (+) és (-) akkumulátor pólusokra.

- Az akkumulátor fedelet lezárni.

### ⚠ Figyelmeztetés

A készülék üzembe helyezése előtt tölts fel az akkumulátort.

### Feltöltési állapot kijelzője

Az akkumulátorellenőrző kijelzőn az akkumulátor feltöltési szintjét egy fénycsík jelzi.

A következő jelzőrendszerek figyelmeztetnek az akkumulátor mélykisülésére:

- Az akkumulátorellenőrző kijelzőjén villognak a fénycsík bal oldalán lévő kijelzőelemek.
- Az akkumulátor üres ellenőrző lámpa kigyullad.
- A menetszabályozó működtetésekor figyelmeztető hang szólal meg.

### A mélykisülés elleni védelem:

- Kapcsolja ki a szívóturbinát és a kefe meghajtást.
- Vezesse a készüléket egyenesen a töltőállomáshoz, közben kerülje az emelkedőket.

### Akkumulátor töltése

#### ⚠ Balesetveszély

Robbanásveszély. Ólomakkumulátorokat csak nyitott akkumulátor fedél mellett szabad tölteni.

#### ⚠ Balesetveszély

Sérülésveszély áramütés által. Ügyeljen a hálózati dugalj csatlakozási feszültségére és biztosítékára.

A töltő készüléket csak száraz, megfelelő szellőzéssel rendelkező helyiségekben használja!

## Megjegyzés

A töltési idő átlagosan kb. 10-15 óra.

Az ajánlott töltő készülékek (a mindenkor behelyezett akkumulátorhoz illő) elektromosan szabályozottak és a töltési folyamatot maguktól befejezik.

A készülék minden funkcióját automatikusan megszakítja a töltési folyamat alatt.

- Az akkumulátor fedelet felbillenteni.
- Húzza le az akkumulátor dugóját és kösse össze a töltőkábellel.
- A töltőkészüléket kösse össze a hálózattal és kapcsolja be.

### Továbbá karbantartásszegény akkumulátoroknál (ólomakkumulátorok):

- Egy órával a töltés befejezése előtt adjon hozzá desztillált vizet, ügyeljen a megfelelő sav szintre. Az akkumulátor ismertetőjellel megfelelően el van látva.

### ⚠ Balesetveszély

Marásveszély!

- Víz utántöltése a lemerült állapotú akkumulátornál sav kifolyáshoz vezethet.
- Az akkumulátorsavval való érintkezésnél viseljen védőszemüveget és vegye figyelembe az előírásokat, hogy elkerülje a sérüléseket és a ruházat megrongálódását.
- Esetlegesen savfröccsenéseket a bőrön és a ruházaton azonnal mossa le bő vízzel.

### Vigyázat

Rongálódásveszély!

- Az akkumulátor utántöltéséhez csak desztillált vizet vagy sótalánított vizet (EN 50272-T3) használjon.
- Ne használjon idegen adalékot (úgynevezett feljavítószert), különben minden garancia megszűnik.

### ⚠ Figyelmeztetés

Package készülékeknél tartalékként csak karbantartást nem igénylő akkumulátort használjon.

### Javasolt akkumulátorok

Gyártó, Kärcher-megrendelési szám	Leírás
DETA 6.654-124.0	Akkumulátor, 6V, 180 Ah, karbantartásmentes, 6 darab szükséges

### Javasolt töltő készülékek

Kärcher-rendelési szám	Leírás
6.654-051.0	230V/36V, 25 A

A töltőkészülékhez 6.648-582 sz. ellátókábel/adapter szükséges. Akkumulátorok és töltő készülékek a szakszettekben kaphatók.

## Akkumulátorok kiserelése

- Az akkumulátor fedelet felbillenteni.
- A kábelt kösse le az akkumulátor negatív pólusáról.
- A többi kábelt csíptesse le az akkumulátorokról.
- Vegye ki az akkumulátorokat.
- A használt akkumulátort az érvényes előírásoknak megfelelően távolítsa el.

## Lerakás

### ⚠ Balesetveszély

Sérülésveszély. Minden funkció azonnali üzemen kívül helyezéséhez a piros Vész-Ki kapcsolót nyomja meg.

- Helyezze és kösse be az akkumulátort (lásd "Üzembevétel előtt").
- A csomagolás hosszú oldalsó deszkáit rámpaként fektesse a raklapra.

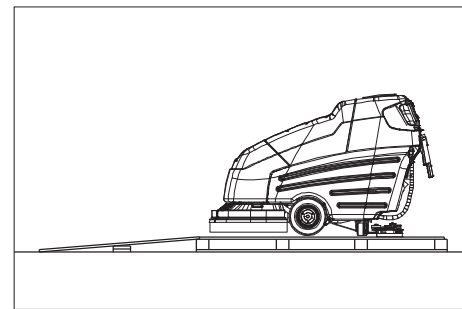

- A rámpákat szögekkel erősítse a raklapra.
- Fektesse rövid deszkákat alátámasztásként a rámpa alá.
- Távolítsa el a faléceket a kerekekről.
- A rögzítőlemezt a tengelynél eltávolítani.
- Állítsa „1”-re a kulcsos kapcsolót.
- Emelje fel a tisztítófejet.
- Hozza működésbe a vezetőkart és lassan hajtson le a készülékkel a rámpáról.
- Állítsa „0”-ra a kulcsos kapcsolót.

## Üzem

### Tudnivaló

Azonnali üzemen kívül helyezéshez engedje el az összes menetszabályozót, nyomja meg a Vész-Ki gombot, fordítsa a kulcsos kapcsolót „0” állásra.

### ⚠ Veszély

Sérülésveszély. A lábpedált mindig csak egy lábbal nyomja. A másik lábnak mindig szilárdan és biztosan a padlón kell maradni. Minden funkció azonnali üzemen kívül helyezéséhez a piros Vész-Ki kapcsolót nyomja meg.

- Karbantartási munkákat „Naponta/Üzemkezdés előtt” kell elvégezni (lásd „Ápolás és karbantartás” fejezet).

## Vezetés

### Megjegyzés

A készülék úgy van felépítve, hogy a kefefej jobb oldalra kiáll. Ez átlátható, szegélyközeleli munkát tesz lehetővé. A készüléket 2%-os emelkedési fokú felületen szabad használni.

- Forgatással oldja ki a Vész-Ki kapcsolót.
- Helyezze be a kulcsot a kezelőpult kulcsos kapcsolójába és fordítsa „1”-re.
- A sebességet a menetsebesség szabályozó gombján válassza meg.
- A készüléket mindkét tolmárgóknál fogja meg, és nyomja meg a menetszabályozót - a készülék elindul.
- Megálláshoz engedje el a menetszabályozót.

### Hátrafelé menet

- A menetszabályozón kívül a hátramenet gombot is nyomja meg.

## Üzemanyagok betöltése

### Friss víz

- Nyissa ki a friss víz tartály fedelét.
- Töltse be a friss vizet (maximum 60 °C) a tartály felső pereme alatt 15 cm-ig.
- Töltse be a tisztítószeret.
- Zárja be a friss víz tartály fedelét.

### Tisztítószer

#### ⚠ Figyelmeztetés

Rongálódásveszély. Csak ajánlott tisztítószeret használjon. Más tisztítószeres esetén az üzemeltető viseli a magasabb kockázatot az üzembiztonság és a sérülésveszély tekintetében. Csak olyan tisztítószeret használjon, amelyek oldószer-, só- és fluorsavmentesek.

Vegye figyelembe a tisztítószerekre vonatkozó biztonsági előírásokat.

### Megjegyzés

Ne használjon erősen habzó tisztítószereket.

Javasolt tisztítószer:

Alkalmazás	Tisztítószer
Minden vízálló padlózat karbantartó tisztítása	RM 780 RM 746
Fényes felületek (pl. gránit) karbantartó tisztítása	RM 755 es
Ipari padlózatok karbantartó és alap tisztítása	RM 69 ASF
Finom kőburkolatok karbantartó és alap tisztítása	RM 753
Szaniter területek csempézetének karbantartó tisztítására	RM 751
Szaniter területek csempézetének tisztítására és fertőtlenítésére	RM 732
Minden alkáli ellenálló padlózat (pl. PVC) felületi tisztítása	RM 752
Linóleum padlók felületi tisztítása	RM 754

## Tisztítás

- Állítsa be a vízmennyiséget a padlózat szennyeződésének megfelelően a vízmennyiség szabályozó gombbal.
- Nyomja lefelé a szívóopfa leengedés kapcsolókart; a szívóopfa lesüllyed.
- A szívóturbinát a szívó üzem kapcsolóval kapcsolja be.
- A kefe meghajtást a kefe meghajtás kapcsolóval kapcsolja be.
- A kefék indításkor beindulnak, ugyanakkor a tisztítóoldat ellátása kinyílik.
- A tisztítófejet a kefe nyomáserősség gombbal leengedni.
- Menetszabályozót működtetni.
- A nyomáserősséget a kefe nyomáserősség gombbal forgó kefék mellett állítsa be.  
A beállított nyomáserősséget a nyomáserősség kijelzőjén le lehet olvasni.

### Tudnivaló

Az első tisztítási kísérleteket enyhe nyomáserősséggel végezze. A nyomáserősséget fokozatosan emelje, amíg a kívánt tisztítási eredményt eléri. A helyesen beállított nyomáserősség csökkenti az energiafelhasználást és a kefék kopását.

### Tudnivaló

Erősen szennyezett padlókat két menetben lehet tisztítani. Ekkor az első munkamenetben a tisztítófolyadékot viszi fel és keféli be. Az első menetet felemelt szívófejjel és kikapcsolt szívóturbinával kell elvégezni. Továbbá a tisztítófejnél az Aqua-Mizer™-t is eltávolítja. A tisztítófolyadék hatóideje után a második munkamenetben a felületet a szokásos módon tisztítja.

### Aqua-Mizer eltávolítása

- Emelje fel a tisztítófejet.
- Kulcsos kapcsolót "0" állásba forgatni és a kulcsot kihúzni.
- A fröccsenés védelem fedelét kinyitni.
- Mindkét fröccsenés védelem felét oldalra elhúzni.

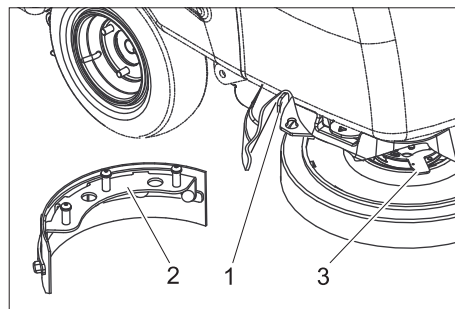

- 1 Aqua-Mizer kioldó kar
- 2 Aqua-Mizer
- 3 Kefetárcsa kioldó kar

- A kefetárcsa kioldó karját az óra járásával ellentétesen fordítsa el - a kefe leesik és a készülék alól ki lehet húzni.

- Az Aqua-Mizer kioldó karját oldalra húzni és az Aqua-Mizert lefelé levenni.
- Kefét ismét beszerelni.
- Ismételje meg az eljárást a szemközti oldalon.
- Tegye vissza a fröccsenés védelmet.

## Megállás és leállítás

- A kefe meghajtást kikapcsolni.
- Emelje fel a tisztítófejet.
- Kicsit menjen előre és szívja fel a maradék vízmennyiséget.
- Emelje fel a szívófejet.
- 5 másodperc múlva a szívóturbinát kikapcsolni.
- A kezelőpult kulcsos kapcsolóját fordítsa „0”-ra. és vegye ki a kulcsot.
- Adott esetben töltse fel az akkumulátort.

## Szennyvíz leeresztése

### Vigyázat

Vegye figyelembe a szennyvíz kezelésével kapcsolatos helyi előírásokat.

- Szennyvíz leeresztő tömlőt a tartóból kivenni.
- Szorító markolatot kioldani és a dugót a tömlőből kihúzni.
- A víz leeresztő tömlőt egy megfelelő gyűjtőberendezés fölé engedje le.
- Mossa ki a szennyvíz tartályt tiszta vízzel.

## Friss víz leeresztése

- A friss víz leeresztő tömlő felső végét húzza le a tömlőgombtól.
- A víz leeresztő tömlőt egy megfelelő gyűjtőberendezés fölé helyezze és engedje le a friss vizet.

## Fagyvédelem

Fagyveszély esetén:

- Ürítse ki a friss- és a szennyvíz tartályt.
- A készüléket fagytól védett helyiségben állítsa le.

## Transport

### ⚠ Veszély

Sérülésveszély! A fel- és lerakásnál a készüléket csak 10% emelkedőn szabad használni. Lassan vezessen.

### Vigyázat

Sérülés- és rongálódásveszély! Szállítás esetén vegye figyelembe a készülék súlyát.

- Távolítsa el a kefekorongokat a kefefejről.
- Járművel történő szállítás esetén a készüléket az adott irányelveknek megfelelően kell csúszás és borulás ellen biztosítani.

## Tárolás

### Vigyázat

Sérülés- és rongálódásveszély! Tárolás esetén vegye figyelembe a készülék súlyát. Ezt a készüléket csak beltéri helyiségben szabad tárolni.

## Ápolás és karbantartás

### ⚠ Vesztély

Sérülésvesztély! Minden a készüléken végzett munka előtt fordítsa a kulcsos kapcsolót „0”-ra, húzza ki a kulcsot. Húzza ki az akkumulátor dugós kapcsolóját.

- Szennyvíz és maradék friss víz leeresztése és eltávolítása.

### Karbantartási terv

#### Naponta

##### Vigyázat

Rongálódásvesztély. A készüléket ne permetezze le vízzel és ne használjon erős tisztítószereket.

##### Üzem megkezdése előtt:

- Ellenőrizze a tömlők dugós csatlakozásainak tömítettségét.
- Ellenőrizze a kefék kopását, szükség esetén cserélje ki őket.
- Bowden huzalok és csatlakozások kopását és károsodását megvizsgálja.
- Ólomakkumulátorok sav szintjét ellenőrizni, adott esetben desztillált vízzel feltölteni.

##### Üzem végével:

- Szennyvíz leeresztése.
- Mossa ki a szennyvíz tartályt tiszta vízzel.
- A szennyvíz tartály fedelében lévő szűrőt kitisztítani.
- Friss víz tartályt kitisztítani.
- A készüléket kívülről nedves, enyhe mosólúgba áztatott ronggyal tisztítsa.
- Tisztítsa meg a gumiéleket és a le húzó gumikat, ellenőrizze kopásukat és szükség esetén cserélje ki őket.
- Leszívást a rendszer szárítása érdekében egy percre bekapcsolni.
- A friss víz és a szennyvíz tartály fedelét ne zárja be, hogy a tartályok meg tudjanak száradni.
- Akkumulátor töltése.

#### Hetente

- A tisztítófejnél található fröccsenés védelmet ellenőrizni.
- Tisztítsa meg a tömítéseket a szennyvíz tartály és a fedél között és ellenőrizze vízzáróságukat, szükség esetén cserélje ki őket.
- Ellenőrizze a szívófej beállítását.

#### Havonta

- A meghajtó tengelyt és a vezérgörgöket bezsírozni.
- Ellenőrizze a szívópofát nincs-e megrongálódva.
- Ellenőrizze a készülék minden funkcióját.
- Ellenőrizze a készüléken a kefe-menesztő kopását.

#### 100 üzemóránként

- Ellenőrizze az akkumulátor pólusok oxidációját, szükség esetén keféje le és pólus zsírral kenje be. Ügyeljen a csatlakozókábelek biztos elhelyezkedésére.

- A karbantartást igénylő akkumulátoroknál, ellenőrizze a cellák savzáróságát.
- A szívópofa emelőszerkezetét megtisztítani.
- A csuklókat a szívópofa felfüggesztésen és a tisztítófejen megtisztítani.
- Minden motor szénkeféinek és kommutátorának kopását ellenőrizni. \*

\* Vevőszolgálat által végzendő.

### Évente

- A szervizzel végeztesse el az előírt inspekción.

### Karbantartási munkák

#### Karbantartási szerződés

A készülék megbízható üzemeltetésére az illetékes Kärcher-kereskedővel karbantartási szerződést köthet.

#### Szívófej beállítása

- A készülékkel sima felületen hajtson.
- Nyomja lefelé a szívópofa leengedés kapcsolókart; a szívópofa lesüllyed.
- Legalább 60 cm-t hajtson előre.
- A készüléket állítsa meg és forgassa a kulcsos kapcsolót "0" állásba és húzza ki a kulcsot. Ügyeljen arra, hogy a készülék ne guruljon hátra.

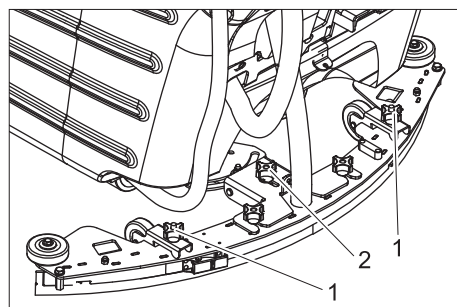

- 1 Csillagfogantyú vízszintes állás
- 2 Dőlésszög elállítása

- A szívópofát a két csillagmarkolattal úgy állítsa be, hogy a hátsó szívóajak mindkét szívópofa oldalán egyformán (a közephez mérten szimmetrikusan) hátra legyen hajlítva.
- A dőlésszög elállítást úgy állítsa be, hogy a hátsó szívóajak a teljes hosszúságban egyforma távolságban legyen hátra hajlítva.
- A beállítás ellenőrzésére hajtson 60 cm-t előre és ellenőrizze az új beállítást.

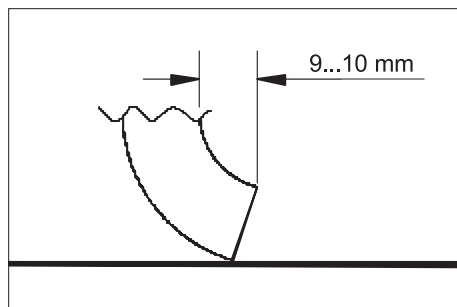

- A szívófejet mindkét csillagmarkolat egyszerre történő elfordításával úgy állítsa be, hogy a hátsó szívóajak 9-10 mm-re hátra hajlítva legyen.

Az órajárással megegyező irányban: A meghajtás kisebb lesz.

Az órajárással ellenkező irányban: A meghajtás nagyobb lesz.

- A beállítás ellenőrzésére hajtson 60 cm-t előre és ellenőrizze az új beállítást.

#### Szívópofák kiserelése

- Emelje fel a szívófejet.
- Kulcsos kapcsolót "0" állásba forgatni és a kulcsot kihúzni.
- Húzza le a szívótömlőt szívópofáról.
- A szívópofa rögzítésénél a csillagmarkolatokat kioldani és a szívópofát hátrafelé lehúzni.

#### Első szívóajak megfordítása/ kiserelése

- Szívópofákat kiserelni.

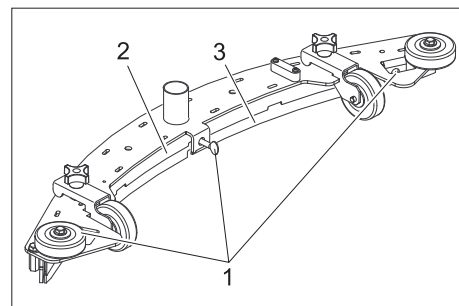

- 1 Szárnyas csavar
- 2 Nyomólemez
- 3 Szívóajak

- Szárnyas csavarokat kioldani.
- A nyomólemez kioldani.
- A szívóajakat kioldani.

#### Tudnivaló

A szívóajakat 3-szor lehet megfordítani, amíg minden éle elhasználódott. Ezután új szívóajakra van szükség.

- A szívóajakat megfordítani vagy kiserelni és ismét a szívópofába behelyezni és megigazítani.
- A nyomólemez ismét behelyezni.
- Először a középső szárnyas csavart húzza meg. Ügyeljen arra, hogy a nyomólemez szorosan fekdjön a szívóajkon.
- A további szárnyas csavarokat meghúzni.

#### Hátsó szívóajak megfordítása/ kiserelése

- Szívópofákat kiserelni.

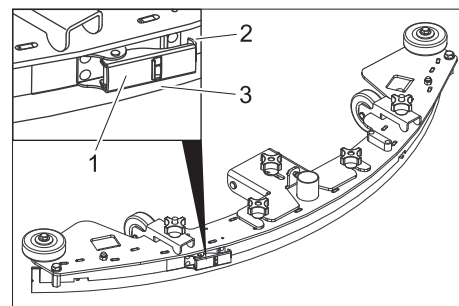

- 1 Feszítőzár
- 2 Feszítőpánt
- 3 Szívóajak

- Feszítőzárát kinyitni és a feszítőpántot kioldani.
- A szívóajakat kioldani.

## Tudnivaló

A szívóajkat 3-szor lehet megfordítani, amíg minden éle elhasználódott. Ezután új szívóajakra van szükség.

- A szívóajkat megfordítani vagy kicserélni és ismét a szívópofába behelyezni és megigazítani.
- A feszítópántot behelyezni és a feszítőzárat lezárni. A feszességnek csak akkorának kell lenni, hogy a szívóajkat gyűrődés nélkül egyenesen tartsa. Esetleg a feszítőzárat utána állítani.

## Úszó tisztítása

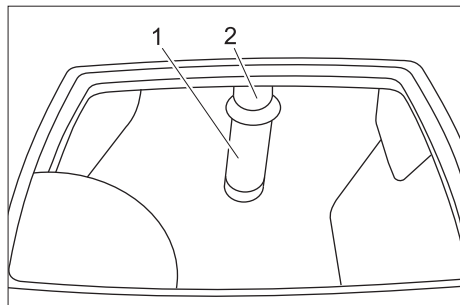

- 1 Szűrő úszógolyóval
- 2 Cső

- A szűrőt kívülről megtisztítani és leöblíteni.
  - Az úszógolyó mozgathatóságát ellenőrizni.
- Erős szennyeződés esetén:**
- Fogja meg a csövet és húzza le a szűrőt a csőről.
  - Tisztítsa meg a szűrőt és a golyót.
  - Fogja meg a csövet és húzza rá ismét a szűrőt.

## Kefekorongok cseréje

- Emelje fel a tisztítófejet.
- Kulcsos kapcsolót "0" állásba forgatni és a kulcsot kihúzni.
- A fröccsenés védelem fedelét kinyitni.
- Mindkét fröccsenés védelem felét oldalra elhúzni.
- A kefetárcsa kioldó karját az óra járásával ellentétesen fordítsa el - a kefe leesik és a készülék alól ki lehet húzni.
- Az új kefét tartsa a tisztítófej alatt.
- A kefetárcsa kioldó karját az óra járásának megfelelően forgassa el és a kefét nyomja fel.
- Engedje el a kioldó kart és ellenőrizze a kefe szoros illeszkedését.

- Ismétlje meg az eljárást a szemközti oldalon.
- Tegye vissza a fröccsenés védelmet.

## A meghajtó tengely és a vezérgörgők beszírása

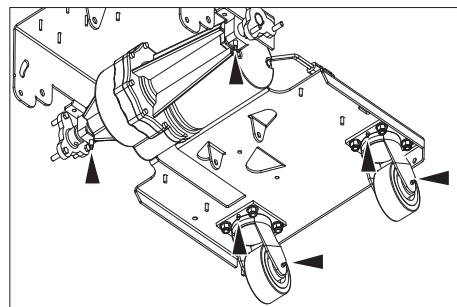

- A zsírzógombokat zsírpréssel beszírítani.

## Üzemzavarok

### ⚠ Veszély

Sérülésveszély! Minden a készüléken végzett munka előtt fordítsa a kulcsos kapcsolót „0”-ra, húzza ki a kulcsot. Húzza ki az akkumulátor dugós kapcsolóját.

- Szennyvíz és maradék friss víz leeresztése és eltávolítása.
- Olyan üzemzavar esetén, amelyet ennek a

Üzemzavar	Elhárítás	Ki által
A készüléket nem lehet beindítani	Az akkumulátor csatlakozóját a készüléken bedugni.	Kezelő
	A Vész-Ki kapcsolót forgatással oldja ki.	Kezelő
	Az akkumulátor kapacitása kimerült, akkumulátort feltölteni.	Kezelő
	Az akkumulátor kábel helyes illeszkedését ellenőrizni.	Kezelő
	Az akkumulátor kábel korrózióját ellenőrizni, adott esetben tisztítani.	Kezelő
A készülék nem megy vagy csak lassan	Haladási meghajtó biztosítékát visszaállítani	Kezelő
	A hajtókerekek nem fognak a túl magas kefe nyomáserősség miatt, kefe nyomáserősségét csökkenteni.	Kezelő
	Vezérlés túlmelegedett, kapcsolja ki a készüléket és hagyja lehűlni.	Kezelő
Nem elegendő szívótéljesítmény	Úrítse ki a szennyvíz tartályt.	Kezelő
	Ellenőrizze a szívófej beállítását.	Kezelő
	Tisztítsa meg a tömítéseket a szennyvíz tartály és a fedél között és ellenőrizze vízzáróságukat, szükség esetén cserélje ki őket.	Kezelő
	Tisztítsa meg a szívóajkakat a szívófejen, szükség esetén fordítsa meg vagy cserélje ki.	Kezelő
	Ellenőrizze, hogy a szívócső nincs-e eldugulva, szükség esetén tisztítsa.	Kezelő
	A szívótömlő és a szívófej, illetve a szívótömlő és a készülék közötti csatlakozást ellenőrizni.	Kezelő
	Ellenőrizze a szívócső vízzáróságát, szükség esetén cserélje ki.	Kezelő
	Ellenőrizze, hogy a fedél a szennyvíz leeresztő csövön be legyen zárva.	Kezelő
	Ellenőrizze a szívófej beállítását.	Kezelő
	A szennyvíz tartályban lévő úszót tisztítani.	Kezelő
A szívóturbina biztosítékát visszaállítani.	Kezelő	
Nem megfelelő tisztítási eredmény	Allítása be a nyomáserősséget.	Kezelő
	Ellenőrizze a kefék kopását, szükség esetén cserélje ki őket.	Kezelő
	A kefék szennyeződését ellenőrizni, tisztítani.	Kezelő
	Ellenőrizze, hogy a tisztítószer és a kefe megfelelnek-e a tisztítási feladatra.	Kezelő
	Az akkumulátor kapacitása kimerült, akkumulátort feltölteni.	Kezelő
A kefék nem forognak	A kefe meghajtás biztosítékát visszaállítani.	Kezelő
	Ellenőrizze, hogy a keféket nem blokkolja-e idegen tárgy, távolítsa el az idegen tárgyat.	Kezelő
Tisztítóoldat adagolása nincs vagy nagyon kicsi	Ellenőrizze a tisztítóoldat szintjét a friss víz tartályban, szükség esetén töltsen fel a tartályt.	Kezelő
	A tisztítófolyadék adagolását emelje.	Kezelő
	A friss víz fedelén lévő szellőzőnyílása el van tömődve, a nyílást kitisztítani.	Kezelő
	Ellenőrizze a friss víz szűrőt, szükség esetén tisztítsa.	Kezelő

## Tartozékok

Megnevezés	Alkatrész szám	Leírás	Darab	Készülékben szükséges darabszám
Kefekorong, fehér	8.600-032.0	Padlózatok polírozására.	1	2
Kefehenger, piros (közepes, standard)	8.600-030.0	Enyhén szennyezett vagy érzékeny padlózatok tisztítására.	1	2
Kefekorong, fekete	8.600-034.0	Erősen szennyezett padlózatok tisztítására.	1	2

## Műszaki adatok

<b>Teljesítmény</b>		
Névleges feszültség	V	36
Akkumulátor kapacitás (Pack változat)	Ah (5h)	200
Közepes teljesítmény felvétel	W	2160
Hajtómotor teljesítmény (névleges teljesítmény)	W	560
Szívómotor teljesítmény	W	560
Kefemotor teljesítmény	W	2x560
Védelmi fokozat		IP X4
<b>Szívás</b>		
Szívás teljesítmény, levegő mennyiség	l/s	31,4
Szívás teljesítmény, nyomáshiány	kPa	15
<b>Tisztító kefék</b>		
Munkaszélesség	mm	810
Kefe átmérő	mm	410
Kefe fordulatszáma	1/min	200
<b>Méreték és súly</b>		
Menetsebesség (max.)	km/h	5,2
Kapaszkodóképesség (max.)	%	2
Elméleti területi teljesítmény	m <sup>2</sup> /h	3300
Friss-/szennyvíz tartály térfogata	l	120/120
max. víz hőmérséklet	°C	60
Megengedett összsúly	kg	694
Szállítási súly	kg	574
Felületi terhelés	kPa	441
Hossz	mm	1800
szélesség	mm	990
magasság	mm	1170
<b>Az EN 60335-2-72 szerint megállapított értékek</b>		
Rezgés összérték karok	m/s <sup>2</sup>	<2,5
Bizonytalanság K	m/s <sup>2</sup>	0,5
Hangnyomás szint L <sub>pA</sub>	dB(A)	75
Bizonytalanság K <sub>pA</sub>	dB(A)	3
Hangnyomás szint L <sub>WA</sub> + bizonytalanság K <sub>WA</sub>	dB(A)	93

### Alkatrészek

- Csak olyan tartozékokat és alkatrészeket szabad használni, amelyeket a gyártó jóváhagyott. Az eredeti tartozékok és az eredeti alkatrészek, biztosítják azt, hogy a készüléket biztonságosan és zavartalanul lehessen üzemeltetni.
- Az üzemeltetési útmutató végén talál egy válogatást a legtöbbször szükséges alkatrészekről.
- További információkat az alkatrészekről a [www.kaercher.com](http://www.kaercher.com) címen talál a 'Service' oldalakon.

### Garancia

Minden országban az illetékes forgalmazónk által kiadott garancia feltételek érvényesek. Az esetleges üzemzavarokat az Ön készülékén a garancia lejártáig költségmentesen elhárítjuk, amennyiben anyag- vagy gyártási hiba az oka. Garanciális esetben kérjük, forduljon a vásárlást igazoló bizonylattal kereskedőjéhez vagy a legközelebbi hivatalos szakszervizhez.

## CE-Nyilatkozat

Ezennel tanúsítjuk, hogy az alábbiakban megnevezett gép tervezése és építési módja alapján az általunk forgalomba hozott kivitelben megfelel az EK irányelvek vonatkozó, alapvető biztonsági és egészségügyi követelményeinek. A gép jóváhagyásunk nélkül történő módosítása esetén ez a nyilatkozat elveszti érvényességét.

**Termék:** Padlótisztító-gép  
**Típus:** 1.005-xxx

### Vonatkozó európai közösségi irányelvek:

2006/42/EK (+2009/127/EK)  
2004/108/EK

### Alkalmazott harmonizált szabványok:

EN 55014-1: 2006  
EN 55014-2: 1997 + A1: 2001  
EN 60335-1  
EN 60335-2-29  
EN 60335-2-72  
EN 61000-3-2: 2006 + A2: 2009  
EN 61000-3-3: 2008  
EN 62233: 2008

### Alkalmazott összehangolt normák:

-

Alulírottak az ügyvezetés megbízásából és felhatalmazásával lépnek fel.

  
H. Jenner  
CEO

  
S. Reiser  
Head of Approbation

A dokumentációért felelős személy:  
S. Reiser

Alfred Kärcher GmbH & Co. KG  
Alfred-Kärcher-Str. 28 - 40  
71364 Winnenden (Germany)  
Tel.: +49 7195 14-0  
Fax: +49 7195 14-2212

Winnenden, 2010/07/14

 Před prvním použitím svého zařízení si přečtěte tento původní návod k používání, řiďte se jím a uložte jej pro pozdější použití nebo pro dalšího majitele.

## Obsah

Bezpečnostní pokyny	CS - 1
Funkce	CS - 1
Správné používání	CS - 1
Ochrana životního prostředí, likvidace	CS - 1
Ovládací a funkční prvky	CS - 2
Pokyny před uvedením přístroje do provozu	CS - 3
Provoz	CS - 4
Zastavení a vypnutí přístroje	CS - 5
Ochrana před mrazem	CS - 5
Transport	CS - 5
Ukládání	CS - 5
Ošetřování a údržba	CS - 5
Poruchy	CS - 7
Příslušenství	CS - 8
Technické údaje	CS - 8
Náhradní díly	CS - 8
Záruka	CS - 8
ES prohlášení o shodě	CS - 9

## Bezpečnostní pokyny

Před prvním použitím přístroje si pečlivě přečtěte tento návod k obsluze a přiloženou brožuru Bezpečnostní pokyny pro kartáčové čisticí a postřikovací přístroje, č. 5.956-251 a řiďte se jimi. Přístroj je schválen pro provoz na plochách s maximálním sklonem 2 %.

**Přístroj se smí provozovat, jen pokud je zavřené víko a všechny kryty.**

### Bezpečnostní prvky

Bezpečnostní prvky slouží k ochraně uživatele a nesmí být uvedeny mimo provoz nebo obcházena jejich funkce.

### Tlačítko nouzového vypínače

Slouží k okamžitému vypnutí všech funkcí.

### Symby

V tomto návodu k obsluze byly použity následující symboly:

#### **Pozor!**

*Pro bezprostředně hrozící nebezpečí, které vede k těžkým fyzickým zraněním nebo k smrti.*

#### **Upozornění**

*Pro potenciálně nebezpečnou situaci, která by mohla vést k těžkým fyzickým zraněním nebo k smrti.*

#### **Pozor**

*Pro potenciálně nebezpečnou situaci, která může vést k lehkým fyzickým zraněním nebo k věcným škodám.*

## Funkce

Podlahový mycí stroj lze používat na čištění za mokra nebo k leštění rovných podlah.

- Nastavením množství vody, přitlačení kartáčů a odsávání špinavé vody ho lze snadno přizpůsobit k jakémukoli způsobu čištění.
- Pracovní šířka 810 mm a objem nádrží na čistou a na odpadní vodu 120 l umožňují efektivní čištění při dlouhodobém používání.
- Zařízení má vlastní pojezd, motor pojezdu je napájen šesti bateriemi.
- Baterie lze nabíjet nabíječkou připojenou k zásuvce s napětím 230 V.
- U varianty Package je baterie již vestavěná.
- K variantě Package je přiložena nabíječka.

### Upozornění

*Podle požadovaných čisticích funkcí lze přístroj vybavit různým příslušenstvím. Informujte se v našem katalogu nebo nás navštivte na internetu na adrese [www.karcher.com](http://www.karcher.com).*

## Správné používání

Přístroj používejte pouze v souladu s údaji v tomto návodu k obsluze.

- Přístroj lze používat pouze k čištění hladkých podlah, které nejsou citlivé na vlhkost a na leštění.
- Přístroj není vhodný k čištění zmrzlých podlah (např. v chladárnách).
- Pro přístroj se smí používat pouze originální příslušenství a originální náhradní díly.
- Přístroj není vhodný pro prostředí s nebezpečím exploze.
- Přístrojem se nesmí vysávat žádné hořlavé plyny, neředěné kyseliny ani rozpouštědla.  
K nim patří benzín, ředidla na barvy a topné oleje, které mohou při víření v nasávaném vzduchu tvořit výbušné směsi. Dále aceton, neředěné kyseliny a rozpouštědla, neboť mohou poškodit materiály použité v přístroji.
- Reaktivní kovový prach (např. hliník, hořčík, zinek) vytvářejí ve spojení se silně alkalickými nebo kyselými čisticími prostředky výbušné plyny.
- Přístroj je schválen pro provoz na plochách s maximálním sklonem 2 %.

## Ochrana životního prostředí, likvidace



Obalové materiály jsou recyklovatelné. Obal nezhazujte do domovního odpadu, ale odevzdejte jej k opětovnému využití.



Přístroj je vyroben z hodnotných recyklovatelných materiálů, které se dají dobře znovu využít. Baterie, olej a podobné látky se nesmějí dostat do okolního prostředí. Použitá zařízení proto odevzdejte na příslušných sběrných místech

### Informace o obsažených látkách (REACH)

Aktuální informace o obsažených látkách naleznete na adrese:

<http://www.karcher.de/de/unternehmen/umweltschutz/REACH.htm>

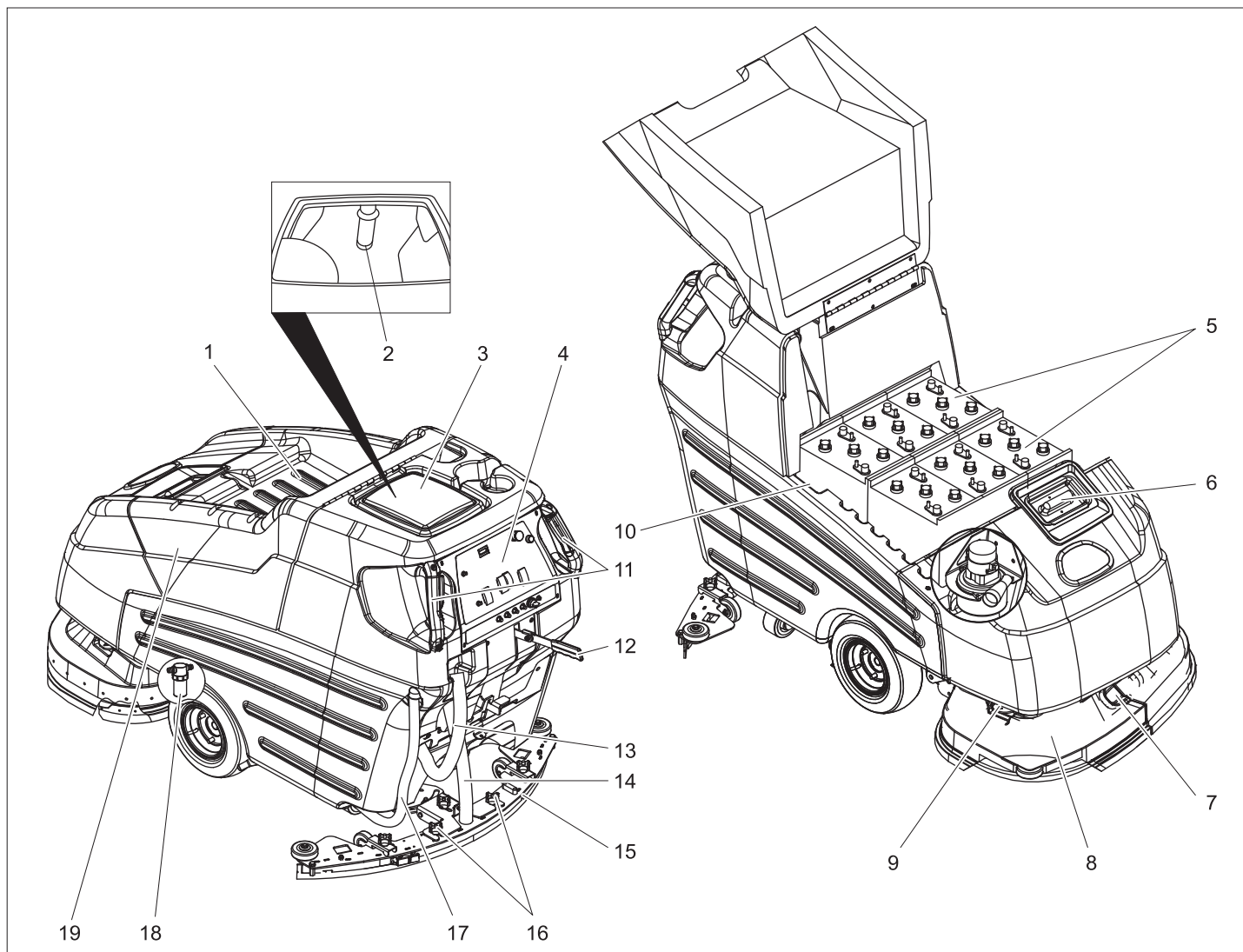

- 1 Úložná schránka
- 2 Plovák
- 3 Nádrž na špinavou vodu
- 4 Ovládací panel
- 5 Baterie
- 6 Nádrž na čistou vodu
- 7 Uzávěr clony proti rozstříku
- 8 Čisticí hlavice
- 9 Upnutí clony proti rozstříku
- 10 Zástrčka baterie
- 11 Posuvný úchyt se spínačem pojezdu
- 12 Páka ke spuštění sací lišty
- 13 Vypouštěcí hadice na špinavou vodu
- 14 Sací hadice
- 15 Sací lišta
- 16 Křídlové matice na upevnění sací lišty
- 17 Vypouštěcí hadice na čerstvou vodu
- 18 Filtr čerstvá voda
- 19 Kryt baterie



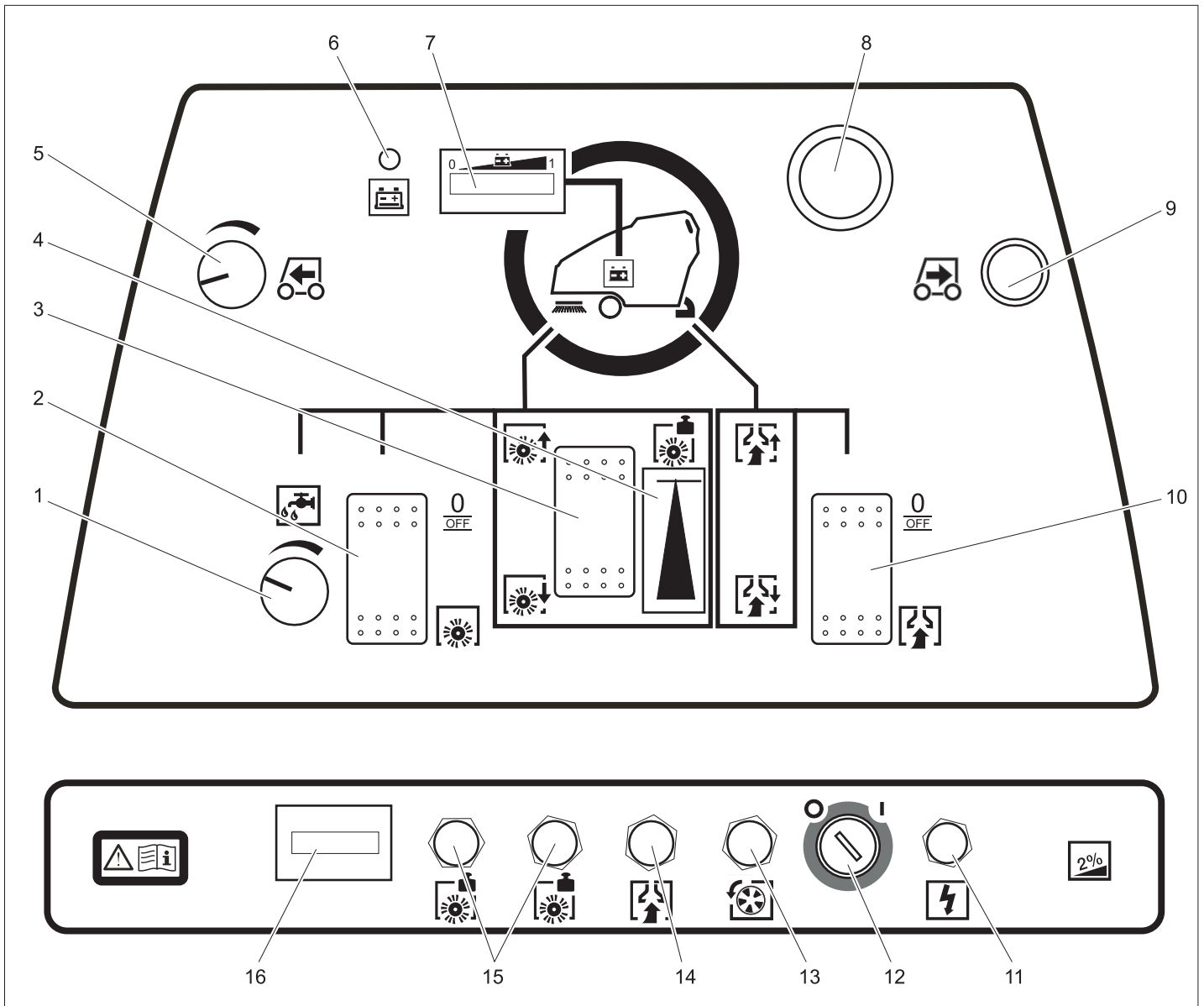

- 1 Tlačítko regulace množství vody
- 2 Spínač pohonu kartáče
- 3 Tlačítko nastavení přítlačné síly kartáče
- 4 Indikátor přítlačné síly kartáče
- 5 Otočný knoflík pro nastavení rychlosti jízdy
- 6 Kontrolka prázdné baterie
- 7 Kontrolka stavu baterie
- 8 Tlačítko nouzového vypínače (uvolnění otočením)
- 9 Tlačítko couvání
- 10 Spínač sání
- 11 Pojistka řízení
- 12 klíčový spínač
- 13 Pojistka pohonu vozidla
- 14 Pojistka sací turbíny
- 15 Pojistka pohonu kartáče
- 16 Počítadlo provozních hodin

## Pokyny před uvedením přístroje do provozu

### Montáž kartáčů

Před uvedením do provozu je třeba namontovat kotoučové kartáče (viz část „Údržba“).

### Baterie

Při manipulaci s bateriemi bezpodmínečně dbejte na tyto výstrahy:

	<i>Dodržujte pokyny uvedené na baterii, v návodu k použití a v návodu k obsluze vozidla</i>
	<i>Noste chránič očí</i>
	<i>Chraňte děti před kyselinou a bateriemi</i>
	<i>Nebezpečí výbuchu</i>

	<i>Zákaz ohně, jisker, otevřeného světla a kouření</i>
	<i>Nebezpečí poleptání</i>
	<i>První pomoc</i>
	<i>Výstražné zařízení</i>
	<i>Likvidace odpadu</i>
	<i>Baterii neodhazujte do kontejneru na odpady</i>

### **⚠️ Pozor!**

*Nebezpečí exploze. Na baterie, tzn. na jejich kontakty a spoje článků nepokládejte nářadí apod.*

*Nebezpečí úrazu. Poraněnými místy se nikdy nedotýkejte olova. Po práci s bateriemi si vždy očistěte ruce.*

## Vložení a připojení baterie

U varianty BAT Package je baterie již namontovaná.

- Zvedněte kryt baterie.
- Baterie vložte do přihrádky na baterie.

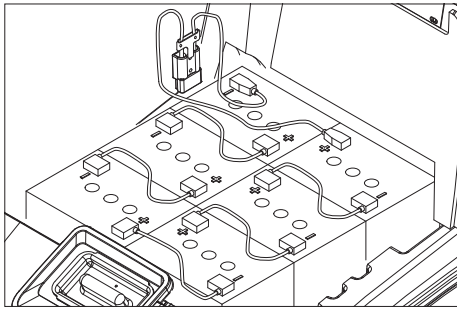

- Kontakty baterie namažte vhodným tukem.
- Kontakty spojte přiloženými spojovacími kabely.

### ⚠ Varování

Dodržujte správnou polaritu.

- K volným kontaktům (+) a (-) připojte dodaný napájecí kabel.
- Zavřete kryt baterie.

### ⚠ Varování

Před zapnutím přístroje baterie nabijte.

### Indikátor stavu nabití

Kontrolní indikátor baterie zobrazuje stav nabití baterie pomocí světelného proužku. Před hlubokým vybitím baterie varují následující signální zařízení:

- Na kontrolním indikátoru baterie blikají indikátory na levé straně světelného proužku.
- Kontrolka prázdné baterie se rozsvítí.
- Při stisknutí řídicího spínače zazní varovný signál.

### K ochraně před hlubokým vybitím:

- Vypněte sací turbínu a pohon kartáčů.
- Přístrojem dojeďte přímo k nabíjecí stanici a vyhněte se při tom stoupání.

### Nabíjení baterií

#### ⚠ Pozor!

Nebezpečí exploze. Baterie s elektrolytem je dovoleno nabíjet jen při otevřeném krytu baterie.

#### ⚠ Pozor!

Nebezpečí úrazu elektrickým proudem. Sledujte napětí síťového přívodu a zabezpečení zásuvky.

Nabíječku používejte pouze v suchých prostorech s dostatečným větráním!

#### Upozornění

Průměrná doba nabíjení je asi 10-15 hodin.

Doporučené nabíječky (vhodné pro používané baterie) mají elektronickou regulaci a nabíjení ukončí automaticky. Všechny funkce přístroje jsou během nabíjení automaticky přerušeny.

- Zvedněte kryt baterie.
- Odpojte konektor baterie a připojte ho k nabíjecímu kabelu.
- Nabíječku zapojte do elektrické sítě a zapněte.

## Dodatečně u baterií nenáročných na údržbu (baterií s elektrolytem):

- Hodinu před koncem nabíjení přilijte destilovanou vodu, dodržujte správný poměr s kyselinou. Baterie má odpovídající označení.

### ⚠ Pozor!

Nebezpečí poleptání!

- Při dolévání vody do vybité baterie může dojít k úniku kyseliny.
- Při manipulaci s kyselinou do baterií používejte ochranné brýle a dodržujte předpisy, aby nedošlo k úrazu nebo k poškození oděvu.
- Při zasažení pokožky nebo oděvu kyselinou zasažené místo ihned opláchněte velkým množstvím vody.

### Pozor

Nebezpečí poškození!

- K doplňování baterií používejte pouze destilovanou nebo odsolenou vodu (EN 50272-T3).
- Nepoužívejte žádné přísady (tzv. aditiva), jinak zanikají všechny nároky vyplývající ze záruky.

### ⚠ Varování

U přístrojů typu Package používejte k výměně pouze bezúdržbové baterie.

### Doporučené baterie

Výrobce, objednávací č. Kärcher	Popis
DETA 6.654-124.0	baterie, 6V, 180 Ah, bezúdržbová, je třeba 6 kusů

### Doporučené nabíječky

Objednávací č. Kärcher	Popis
6.654-051.0	230V/36V, 25 A

K nabíječce je třeba mít přívodní kabel / adaptér 6.648-582.

Baterie a nabíječky lze zakoupit ve specializovaných obchodech.

### Vyjměte baterie

- Zvedněte kryt baterie.
- Kabel odpojte od svorky záporného pólu baterie.
- Zbylé kabely odpojte od svorek baterie.
- Vyjměte baterie.
- Vypotřebované baterie zlikvidujte dle platných předpisů.

## Vykládka

### ⚠ Pozor!

Nebezpečí úrazu. K okamžitému vypnutí všech funkcí stiskněte červené tlačítko nouzového vypínače.

- Vložte a připojte baterie (viz část „Pokyny před uvedením přístroje do provozu“).
- Dlouhá postranní prkna z balení položte jako rampu k paletě.

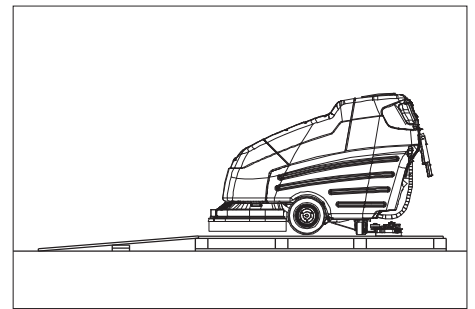

- Rampu připevněte k paletě hřebíky.
- Krátkými prkny rampu podložte.
- Z kol odstraňte dřevěné lišty.
- Sejměte upínací úhelník na nápravě.
- Klíčový spínač přepněte do polohy „1“.
- Zvedněte čisticí hlavici.
- Stiskněte páku pojezdu a přístrojem pomalu sjedte z rampy.
- Klíčový spínač přepněte do polohy „0“.

## Provoz

### Informace

Pro okamžité uvedení mimo provoz uvolněte všechny spínače pojezdu, stiskněte tlačítko nouzového vypnutí a klíčový spínač nastavte na „0“.

### ⚠ Pozor!

Nebezpečí úrazu. Na pedály šlapejte vždy jen jednou nohou. Druhá noha musí zůstat pevně a bezpečně na zemi. K okamžitému vypnutí všech funkcí stiskněte červené tlačítko nouzového vypínače.

- Údržbové práce provádějte "Denně / před zahájením provozu" (viz kapitola "Péče a údržba").

## Pojíždění

### Upozornění

Přístroj je konstruován tak, že kartáčová hlavice přečnává doprava. To umožňuje přehled při čištění okrajů ploch.

Zařízení je schváleno pro provoz na plochách se stoupáním do 2%.

- Tlačítko nouzového vypínače uvolněte otočením.
- Zasuňte klíč do klíčového spínače na ovládacím panelu a otočte ho do polohy „1“.
- Rychlost předvolte otočným knoflíkem pro nastavení rychlosti jízdy.
- Zařízení pevně uchopte za oba posuvné úchyty a stiskněte spínač pojezdu - zařízení se rozjede.
- Chcete-li zastavit, spínače pojezdu uvolněte.

### Jízda vzad

- Kromě spínače pojezdu stiskněte rovněž tlačítko couvání.

## Plnění provozními hmotami

### Čistá voda

- Otevřete víko nádrže na čistou vodu.
- Doplňte čerstvou vodu (max. 60 °C) do výše 15 cm pod horním okrajem nádrže.
- Doplňte čisticí prostředky.
- Víko nádrže na čistou vodu zavřete.

## Čistící prostředky

### ⚠ Varování

Nebezpečí poškození. Používejte pouze doporučené čisticí prostředky. U ostatních čisticích prostředků nese provozovatel zvýšené riziko z hlediska provozní bezpečnosti a úrazovosti.

Používejte pouze čisticí prostředky, které neobsahují rozpouštědla a kyselinu solnou a fluorovodíkovou.

Dodržujte bezpečnostní pokyny uvedené na čisticích prostředcích.

### Upozornění

Nepoužívejte silně pěnicí čisticí prostředky. Doporučené čisticí prostředky:

Použití	Čistící prostředky
Běžné čištění všech podlah odolných vůči vodě	RM 780 RM 746
Udržovací čištění lesklých povrchových ploch (např. žula)	RM 755 es
Udržovací a důkladné čištění průmyslových podlahových ploch	RM 69 ASF
Udržovací a důkladné čištění dlaždic z jemné kameniny	RM 753
Udržovací čištění dlaždic v sociálních zařízeních	RM 751
Čištění a dezinfekce sociálních zařízení	RM 732
Odstraňování vrstev všech podlah odolných proti louhům (např. PVC)	RM 752
Odstraňování vrstev z linoleových podlah	RM 754

## Čištění přístroje

- Množství vody nastavte knoflíkem pro nastavení množství vody podle stupně znečištění podlahové krytiny.
- Páčku pro spuštění sací lišty zatlačte dolů; sací lišta se spustí.
- Spínačem sání zapněte sací turbínu.
- Spínačem pohonu kartáče zapněte pohon kartáče.  
Kartáče se spouštějí při rozjezdu, současně se uvolňuje i přívod čisticího roztoku.
- Čisticí hlavu spusťte tlačítkem pro nastavení přítlačné síly kartáče.
- Stiskněte spínač pojezdu.
- Nastavte přítlačnou sílu tlačítkem pro nastavení přítlačné síly kartáče, zatímco se kartáče otáčejí.  
Hodnotu nastavené přítlačné síly lze odečíst na indikátoru přítlačné síly.

### Informace

Při prvních zkušebních čištěních pracujte s malou přítlačnou silou. Přítlačnou sílu krok za krokem zvyšujte, dokud nedosáhnete požadovaného výsledku čištění. Správné nastavení přítlačné síly snižuje spotřebu energie a opotřebení kartáčů.

## Informace

Silně znečištěné podlahy lze čistit ve dvou průchodech. Přitom se v prvním pracovním kroku čisticí kapalina nanáší a kartáči roztírá. První průchod se provádí se zvednutou sací lištou a vypnutou sací turbínou. Dodatečně se odstraňují prvky Aqua-Mizer™ umístěné na čisticí hlavě. Poté, co čisticí kapalina začne působit, se v druhém pracovním kroku plocha obvyklým způsobem vyčistí.

### Odstranění prvků Aqua-Mizer

- Zvedněte čisticí hlavici.
- Zapalovací klíček otočte do polohy "0" a klíček vytáhněte.
- Otevřete uzávěr clony proti rozstříku.
- Obě poloviny clony proti rozstříku roztáhněte do stran.

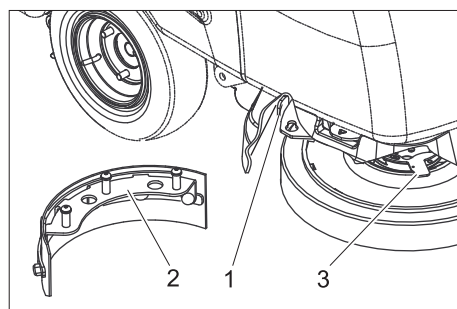

- 1 Odblokovací páka prvku Aqua-Mizer
- 2 Aqua-Mizer
- 3 Odblokovací páka kotoučového kartáče

- Odblokovací páku kotoučového kartáče otočte proti směru pohybu hodinových ručiček - kartáč spadne dolů a lze jej zpod zařízení vytáhnout.
- Odblokovací páku prvku Aqua-Mizer zatáhněte vlevo a Aqua-Mizer sejměte tahem dolů.
- Kartáč namontujte zpět.
- Tento postup opakujte na protější straně.
- Znovu nasadte clonu proti rozstříku.

## Zastavení a vypnutí přístroje

- Vypněte pohon kartáčů.
- Zvedněte čisticí hlavici.
- Krátce popojeďte dopředu a odsajte zbývající vodu.
- Zvedněte sací lištu.
- Po 5 vteřinách vypněte sací turbínu.
- Klíčový spínač na ovládacím panelu přepněte do polohy „0“ a vytáhněte klíč.
- V případě potřeby nabijte baterie.

## Vypouštění špinavé vody

### Pozor

- Dodržujte místní předpisy o zacházení s odpadní vodou.
- Z držáku vyjměte výpustnou hadici na odpadní vodu.
  - Uvolněte otočnou páčku a vytáhněte z hadice zásepky.
  - Výpustnou hadici spusťte prostřednictvím vhodného sběrného zařízení do odpadu a vypusťte odpadní vodu.
  - Nádrž na špinavou vodu vypláchněte čistou vodou.

## Vypouštění čisté vody

- Horní konec výpustné hadice na čistou vodu sejměte ze šroubení.
- Výpustnou hadici spusťte prostřednictvím vhodného sběrného zařízení do odpadu a vypusťte čistou vodu.

## Ochrana před mrazem

Při nebezpečí mrazu:

- Vyprázdněte nádrže na čistou a na špinavou vodu.
- Přístroj umístěte v prostoru chráněném proti mrazu.

## Transport

### ⚠ Nebezpečí

Nebezpečí úrazu! Zařízení lze při nakládce a vykládce provozovat jen na stoupání do 10%. Pojíždějte pomalu.

### Pozor

Nebezpečí úrazu a nebezpečí poškození! Dbejte na hmotnost přístroje při přepravě.

- Z kartáčové hlavice vydejte kotoučové kartáče.
- Při přepravě v dopravních prostředcích zajistěte zařízení proti skluzu a překlopení podle platných předpisů.

## Ukládání

### Pozor

Nebezpečí úrazu a nebezpečí poškození! Dbejte na hmotnost přístroje při jeho uskladnění.

Toto zařízení smí být uskladněno pouze v uzavřených prostorách.

## Ošetřování a údržba

### ⚠ Pozor!

Nebezpečí poranění! Před všemi pracemi na přístroji nastavte klíčový spínač na „0“ a klíč vyjměte. Vytáhněte zástrčku baterie.

- Vypusťte špinavou vodu a zbytek čisté vody a zajistěte likvidaci.

## Plán údržby

### Denně

### Pozor

Nebezpečí poškození. Zařízení neostříkujte vodou a nepoužívejte agresivní čisticí prostředky.

### Před zahájením provozu:

- Zkontrolujte těsnost konektorů sací hadice.
  - Zkontrolujte stupeň opotřebení kartáčů a v případě potřeby je vyměňte.
  - Provéřte, zda nejsou opotřebena nebo poškozena tažná lanka a spoje.
  - U baterií s elektrolytem zkontrolujte hladinu kyseliny, případně dolejte destilovanou vodou.
- Po ukončení provozu:
- Vypusťte špinavou vodu.
  - Nádrž na špinavou vodu vypláchněte čistou vodou.
  - Vyčistěte síto ve víku nádrže na odpadní vodu.
  - Vyčistěte zásobník na čistou vodu.

- Přístroj zvenku otřete vlhkým hadříkem namočeným v mírném čisticím roztoku.
- Sací a stírací chlopně vyčistěte, zkontrolujte stupeň jejich opotřebení a v případě potřeby je vyměňte.
- Na minutu zapojte odsávání, aby systém vyschnul.
- Nezavírejte víko nádrže na čistou a odpadní vodu, aby mohly nádrže vyschnout.
- Nabijte baterie.

#### Týdenní

- Zkontrolujte clonu proti rozstříku na čisticí hlavě.
- Očistěte těsnění mezi nádrží na špinavou vodu a víkem, zkontrolujte těsnost, v případě potřeby je vyměňte.
- Zkontrolujte nastavení sací lišty.

#### Měsíční

- Promažte hnací nápravu a vodící klady.
- Zkontrolujte, zda není poškozena sací lišta.
- Zkontrolujte všechny funkce zařízení.
- Na zařízení zkontrolujte stupeň opotřebení našečů kartáčů.

#### Každých 100 hodin provozu

- Zkontrolujte, zda nejsou kontakty baterií zoxidované a v případě potřeby je očistěte kartáčem a namažte tukem na kontakty. Dbejte na správné upevnění spojovacích kabelů.
- U baterií vyžadujících údržbu zkontrolujte hustotu elektrolytu v člancích.
- Vyčistěte zvedací mechanismus sací lišty.
- Vyčistěte klouby na zavěšení sací lišty a na čisticí hlavě.
- Zkontrolujte u všech motorů stupeň opotřebení uhlíkových kartáčů a komutátoru. \*

\* Provádí zákaznická služba.

#### Roční

- U oddělení služeb zákazníkům zajistěte předepsanou inspekci.

#### Údržba

#### Smlouva o údržbě

K zajištění spolehlivého provozu přístroje lze s příslušným prodejním oddělením společnosti Kärcher uzavřít smlouvu o údržbě.

#### Nastavení sací lišty

- Se zařízením najedte na hladkou plochu.
- Páčku pro spuštění sací lišty zatlačte dolů; sací lišta se spustí.
- Zajedte alespoň 60 cm dopředu.
- Zařízení zastavte, zapalovací klíček otočte do polohy "0" a klíček vytáhněte. Dbejte na to, aby zařízení nesjelo zpátky.

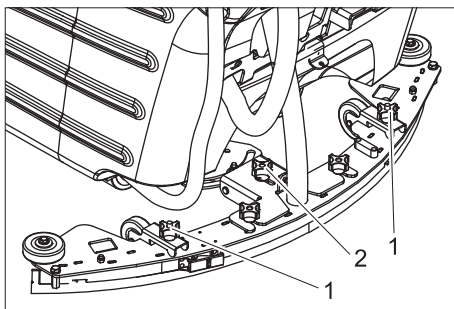

- 1 Křížový úchyt ustavení ve vodorovné poloze
- 2 Nastavení sklonu

- Sací lištu ustavte pomocí obou křížových úchytů tak, aby byla zadní sací chlopeň na obou stranách sací lišty rovnoměrně (symetricky vůči středu) ohnuta dozadu.
- Nastavení sklonu provedte tak, aby byla zadní sací chlopeň ohnuta po celé délce stejně daleko dozadu.
- Kdykoliv budete chtít zkontrolovat nastavení, ujedte vždy 60 cm dopředu a ověřte si, jak nové nastavení funguje.

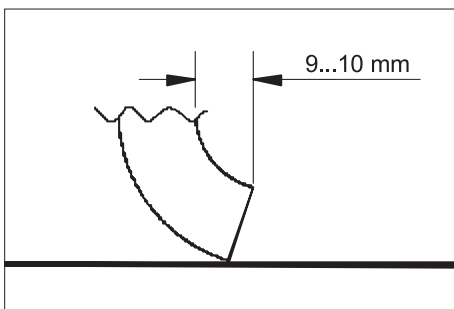

- Sací lištu nastavte současným natáčením obou křížových úchytů tak, aby byla zadní sací chlopeň ohnutá dozadu o 9 až 10 mm. Ve směru pohybu hodinových ručiček: průhyb se zmenšuje. Proti směru pohybu hodinových ručiček: průhyb se zvětšuje.
- Kdykoliv budete chtít zkontrolovat nastavení, ujedte vždy 60 cm dopředu a ověřte si, jak nové nastavení funguje.

#### Demontáž sací lišty

- Zvedněte sací lištu.
- Zapalovací klíček otočte do polohy "0" a klíček vytáhněte.
- Ze sací lišty stáhnout sací hadici.
- Povolte křížové úchyty upevňující sací lištu a sací lištu vytáhněte směrem dozadu.

#### Obrácení / výměna přední sací chlopně

- Vymontujte sací lištu.

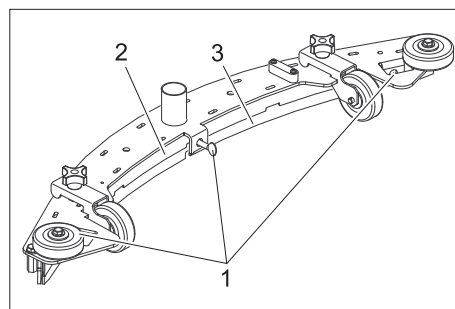

- 1 Křídlový šroub
- 2 Přítlačná deska
- 3 Sací chlopeň

- Povolte křídlové šrouby.
- Sejměte přítlačnou desku.
- Vyměňte sací chlopeň.

#### Informace

Sací chlopeň lze otočit třikrát, dokud se neopotřebují všechny hrany. Potom je třeba obstarat novou sací chlopeň.

- Sací chlopeň otočte nebo vyměňte a znovu ji vložte do sací lišty a ustavte.
- Znovu nasadte tlakovou desku.
- Nejprve dotáhněte střední křídlový šroub. Dbejte na to, aby přítlačná deska přiléhala těsně k sací chlopni.
- Dotáhněte zbývající křídlové šrouby.

#### Obrácení / výměna zadní sací chlopně

- Vymontujte sací lištu.

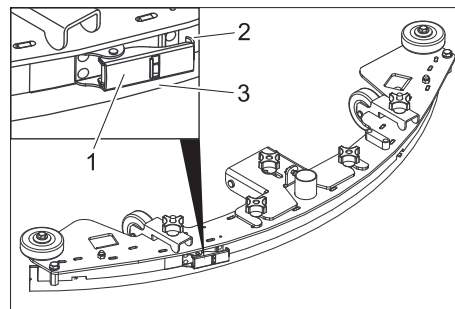

- 1 Stahovací uzávěr
- 2 Napínací pás
- 3 Sací chlopeň

- Otevřete stahovací uzávěr a vyjměte napínací pás.
- Vyměňte sací chlopeň.

#### Informace

Sací chlopeň lze otočit třikrát, dokud se neopotřebují všechny hrany. Potom je třeba obstarat novou sací chlopeň.

- Sací chlopeň otočte nebo vyměňte a znovu ji vložte do sací lišty a ustavte.
- Nasadte napínací pás a zavřete stahovací uzávěr. Napnutí má být velké jen natolik, aby byla sací chlopeň upevněna rovně a netvořily se na ní záhyby. Stahovací uzávěr případně později doregulujte.

## Čištění plováku

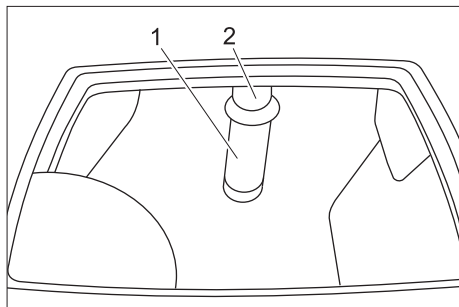

- 1 Síto s plovákovou koulí  
2 Trubka

- Síto zvnějšku očistěte a opláchněte.
- Zkontrolujte, zda se plováková koule volně pohybuje.

### Při silném znečištění:

- přidržeťte trubku a síto z ní stáhněte.
- Síto a kouli vyčistěte.
- Přidržeťte trubku a síto znovu nasadte.

### Výměna kotoučových kartáčů

- Zvedněte čisticí hlavici.

- Zapalovací klíček otočte do polohy "0" a klíček vytáhněte.
- Otevřete uzávěr clony proti rozstříku.
- Obě poloviny clony proti rozstříku roztáhněte do stran.
- Odblokovací páku kotoučového kartáče otočte proti směru pohybu hodinových ručiček - kartáč spadne dolů a lze jej zpod zařízení vytáhnout.
- Nový kartáč přidržeťte pod čisticí hlavou.
- Odblokovací páku kotoučového kartáče otočte ve směru pohybu hodinových ručiček a kartáč zatlačte nahoru.
- Uvolněte odblokovací páku a zkontrolujte, zda kartáč pevně sedí.
- Tento postup opakujte na protější straně.
- Znovu nasadte clonu proti rozstříku.

## Promazte hnací nápravu a vodící kladky.

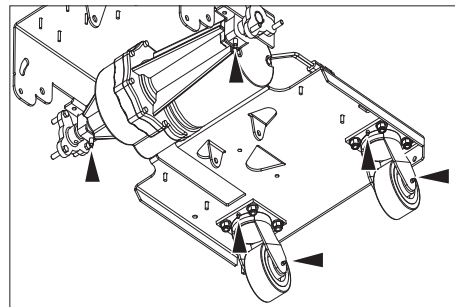

- Maznici promazte tlakovým lisem.

## Poruchy

### ⚠ Pozor!

*Nebezpečí poranění Před všemi pracemi na přístroji nastavte klíčový spínač na „0“ a klíč vyjměte. Vytáhněte zástrčku baterie.*

- Vypusťte špinavou vodu a zbytek čisté vody a zajistěte likvidaci.

Při poruchách, které nelze odstranit podle této tabulky, se obraťte na oddělení služeb zákazníkům.

Porucha	Odstranění	Provádí
Přístroj nelze nastartovat	Zasuňte zástrčku baterie do zařízení.	obsluha
	Otáčením odjistěte nouzový vypínač.	obsluha
	Kapacita baterie je vyčerpána, baterii nabijte.	obsluha
	Zkontrolujte, zda je kabel baterie správně uložen.	obsluha
	Zkontrolujte, zda není kabel baterie zrezivělý, příp. jej očistěte.	obsluha
Zařízení nepojíždí nebo jen pomalu	Resetujte pojistku pohonu pojezdu	obsluha
	Hnací kola nezabírají kvůli příliš vysoké přitlačné síle kartáčů, snižte přitlačnou sílu kartáčů.	obsluha
	Řízení je přehřáté, zařízení vypněte a nechte vychladnout.	obsluha
Nedostatečný sací výkon	Vyprázdněte nádrž na odpadní vodu.	obsluha
	Zkontrolujte nastavení sací lišty.	obsluha
	Očistěte těsnění mezi nádrží na špinavou vodu a víkem, zkontrolujte těsnost, v případě potřeby je vyměňte.	obsluha
	Vyčistěte sací chlopně na sací liště, v případě potřeby je otočte nebo vyměňte.	obsluha
	Zkontrolujte, zda není ucpaná sací hadice, v případě potřeby ji vyčistěte.	obsluha
	Zkontrolujte spojení mezi sací hadicí a sací lištou a spojení mezi sací hadicí a zařízením.	obsluha
	Zkontrolujte těsnost sací hadice, v případě potřeby ji vyměňte.	obsluha
	Zkontrolujte, zda je zavřené víčko vypouštěcí hadice na špinavou vodu.	obsluha
	Zkontrolujte nastavení sací lišty.	obsluha
	Vyčistěte plovák v nádrži na odpadní vodu.	obsluha
Nedostatečný účinek čištění	Resetujte pojistku sací turbíny.	obsluha
	Nastavte přitlačení.	obsluha
	Zkontrolujte stupeň opotřebení kartáčů a v případě potřeby je vyměňte.	obsluha
	Zkontrolujte znečištění kartáčů, vyčistěte je.	obsluha
	Zkontrolujte, zda jsou čisticí prostředky a kartáče vhodné k provedení požadovaného čištění.	obsluha
Kartáče se netočí	Kapacita baterie je vyčerpána, baterii nabijte.	obsluha
	Resetujte pojistku pohonu kartáčů.	obsluha
Žádné nebo příliš nízké dávkování čisticího roztoku	Zkontrolujte stav čisticího roztoku v nádrži na čistou vodu, v případě potřeby nádrž doplňte.	obsluha
	Zvyšte dávkování čisticí kapaliny.	obsluha
	Větrací otvor ve víku nádrže na čistou vodu je ucpaný, otvor pročistěte.	obsluha
	Zkontrolujte filtr na čistou vodu, v případě potřeby jej vyčistěte.	obsluha

## Příslušenství

Označení	Č. dílu	Popis	ks	Ks potřebné pro přístroj
Kotoučový kartáč, bílý	8.600-032.0	K leštění podlah.	1	2
Kotoučový kartáč, červený (střední, standard)	8.600-030.0	K čištění málo znečištěných nebo choulostivých podlah.	1	2
Kotoučový kartáč, černý	8.600-034.0	K čištění silně znečištěných podlah.	1	2

## Technické údaje

<b>výkon</b>		
Jmenovité napětí	V	36
Kapacita baterie (jen u varianty Pack)	Ah (5 h)	200
Průměrný příkon	W	2160
Výkon motoru pojezdu (jmenovitý výkon)	W	560
Výkon sacího motoru	W	560
Výkon motoru kartáčů	W	2x560
Ochrana		IP X4
<b>Vysávání</b>		
Sací výkon, množství vzduchu	l/s	31,4
Sací výkon, podtlak	kPa	15
<b>Čisticí kartáče</b>		
Pracovní šířka	mm	810
Průměr kartáčů	mm	410
Počet otáček kartáčů	1/min.	200
<b>Rozměry a hmotnost</b>		
Jízdní rychlost (max.)	km/h	5,2
Stoupání (max.)	%	2
Teoretický plošný výkon	m <sup>2</sup> /hod.	3300
Objem nádrže na čistou/špinavou vodu	l	120/120
Max. teplota vody	°C	60
Povolená celková hmotnost	kg	694
Přepravní hmotnost	kg	574
Plošné zatížení	kPa	441
Délka	mm	1800
Šířka	mm	990
Výška	mm	1170
<b>Zjištěné hodnoty dle EN 60335-2-72</b>		
Celková hodnota kmitání paží	m/s <sup>2</sup>	<2,5
Kolísavost K	m/s <sup>2</sup>	0,5
Hladina akustického tlaku L <sub>pA</sub>	dB(A)	75
Kolísavost K <sub>pA</sub>	dB(A)	3
Hladina akustického výkonu L <sub>WA</sub> + Kolísavost K <sub>WA</sub>	dB(A)	93

### Náhradní díly

- Smí se používat pouze příslušenství a náhradní díly schválené výrobcem. Originální příslušenství a originální náhradní díly skýtají záruku bezpečného a bezporuchového provozu přístroje.
- Výběr nejčastěji vyžadovaných náhradních díků najdete na konci návodu k obsluze.
- Další informace o náhradních dílech najdete na [www.kaercher.com](http://www.kaercher.com) v části Service.

### Záruka

V každé zemi platí záruční podmínky vydané příslušnou distribuční společností. Případné poruchy zařízení odstraníme během záruční lhůty bezplatně, pokud byl jejich příčinou vadný materiál nebo výrobní závady. V případě uplatňování nároku na záruku se s dokladem o zakoupení obraťte na prodejce nebo na nejbližší oddělení služeb zákazníkům.

## ES prohlášení o shodě

Tímto prohlašujeme, že níže označené stroje odpovídají jejich základní koncepcí a konstrukčním provedením, stejně jako námi do provozu uvedenými konkrétními provedeními, příslušným zásadním požadavkům o bezpečnosti a ochraně zdraví směrnic ES. Při jakýchkoli na stroji provedených změnách, které nebyly námi odsouhlaseny, pozbývá toto prohlášení svou platnost.

**Výrobek:** Podlahový čistič  
**Typ:** 1.005-xxx

**Příslušné směrnice ES:**  
2006/42/ES (+2009/127/ES)  
2004/108/ES

**Použité harmonizační normy**

EN 55014-1: 2006  
EN 55014-2: 1997 + A1: 2001  
EN 60335-1  
EN 60335-2-29  
EN 60335-2-72  
EN 61000-3-2: 2006 + A2: 2009  
EN 61000-3-3: 2008  
EN 62233: 2008

**Použité národní normy**

-

Podepsaní jednají v pověření a s plnou mocí jednateleství



  
H. Jenner  
CEO

  
S. Reiser  
Head of Approbation

Osoba zplnomocněná sestavením dokumentace:  
S. Reiser

Alfred Kärcher GmbH & Co. KG  
Alfred-Kärcher-Str. 28 - 40  
71364 Winnenden (Germany)  
Tel.: +49 7195 14-0  
Fax: +49 7195 14-2212

Winnenden, 2010/07/14

  Pred prvo uporabo Vaše naprave preberite to originalno navodilo za uporabo, ravnajte se po njem in shranite ga za morebitno kasnejšo uporabo ali za naslednjega lastnika.

## Vsebinsko kazalo

Varnostna navodila	SL - 1
Delovanje	SL - 1
Namenska uporaba	SL - 1
Varstvo okolja, odstranitev odpadnega materiala	SL - 1
Upravljalni in funkcijski elementi	SL - 2
Pred zagonom	SL - 3
Obratovanje	SL - 4
Zaustavljanje in odlaganje	SL - 5
Zaščita pred zamrznitvijo	SL - 5
Transport	SL - 5
Skladiščenje	SL - 5
Nega in vzdrževanje	SL - 5
Motnje	SL - 7
Pribor	SL - 7
Tehnični podatki	SL - 8
Nadomestni deli	SL - 8
Garancija	SL - 8
CE izjava	SL - 8

## Varnostna navodila

Pred prvo uporabo stroja preberite in upoštevajte to Navodilo za obratovanje in priloženo brošuro Varnostna navodila za krtačne čistilne stroje in razpršilne naprave, štev. 5.956-251, ter se po njih ravnajte. Dovoljeno je obratovanje stroja na površinah z vzponom do 2%.

**Stroj sme obratovati le, če so kapa in vsi pokrovi zaprti.**

### Varnostne naprave

Varnostne naprave ščitijo uporabnika, zato se jih ne sme izključiti ali ovirati njihovega delovanja.

#### Tipka za izklop v sili

Za takojšnji izklop vseh funkcij.

### Simboli

V tem navodilu za obratovanje so uporabljeni sledeči simboli:

#### **Nevarnost**

Za neposredno grozečo nevarnost, ki vodi do težkih telesnih poškodb ali smrti.

#### **Opozorilo**

Za možno nevarno situacijo, ki bi lahko vodila do težkih telesnih poškodb ali smrti.

#### **Pozor**

Za možno nevarno situacijo, ki lahko vodi do lahkih poškodb ali materialne škode.

## Delovanje

Ta sesalni stroj za ribanje se uporablja za mokro čiščenje ali poliranje ravnih tal.

- Z nastavljanjem količine vode, potiskom ščetk in sesanjem umazane vode se lahko enostavno prilagodi posamezni čistilni nalogi.
- Delovna širina 810 mm in kapaciteta rezervoarjev za svežo in za umazano vodo 120 l omogočata učinkovito čiščenje pri daljšem času uporabe.
- Stroj je samohoden, vozni motor se napaja s pomočjo šestih baterij.
- Baterije se lahko s pomočjo polnilnika napolnijo na 230-V vtičnici.
- Baterija je v paketni varianti že integrirana.
- Paketni varianti je priložen polnilnik.

### Opozorilo

*Glede na posamezno čistilno nalogo se lahko stroj opremi z različnim priborom. Zaposite za naš katalog ali pa nas obiščite na Internetu pod [www.kaercher.com](http://www.kaercher.com).*

## Namenska uporaba

Ta stroj uporabljajte izključno v skladu s podatki v Navodilu za obratovanje.

- Stroj se sme uporabljati le za čiščenje gladkih površin, ki niso občutljive na vlago ali sredstva za poliranje.
- Stroj ni primeren za čiščenje zmrznjenih tal (npr. v hladilnicah).
- Stroj se sme opremiti le z originalnim priborom in originalnimi nadomestnimi deli.
- Stroj ni primeren za uporabo v eksplozivno ogroženem okolju.
- S strojem se ne sme zajemati gorljivih plinov, nerazredčenih kislin ali topil. K tem spadajo bencin, barvno razredčilo ali kurilno olje, ki lahko pri vrtinčenju s sesalnim zrakom tvorijo eksplozivne mešanice. Poleg tega še aceton, nerazredčene kisline in topila, ker ti uničujejo materiale, uporabljene v stroju.
- Reaktivni kovinski prah (npr. aluminij, magnezij, cink) v povezavi z močno alkalnimi in kislimi čistilnimi sredstvi tvori eksplozivne pline.
- Dovoljeno je obratovanje stroja na površinah z vzponom do 2%.

## Varstvo okolja, odstranitev odpadnega materiala



Embalaza je primerna za recikliranje. Prosimo, da embalaže ne odvržete med gospodinjske odpadke, temveč jo odložite v zbiralnik za ponovno obdelavo.



Stare naprave vsebujejo dragocene reciklirne materiale, ki jih je treba odvajati za ponovno uporabo. Baterije, olje in podobne snovi ne smejo priti v okolje. Zato stare naprave zavržite v ustrezne zbiralne sisteme.

### Opozorila k sestavinam (REACH)

Aktualne informacije o sestavinah najdete na:

<http://www.karcher.de/de/unternehmen/umweltschutz/REACH.htm>



## Upravljalni in funkcijski elementi

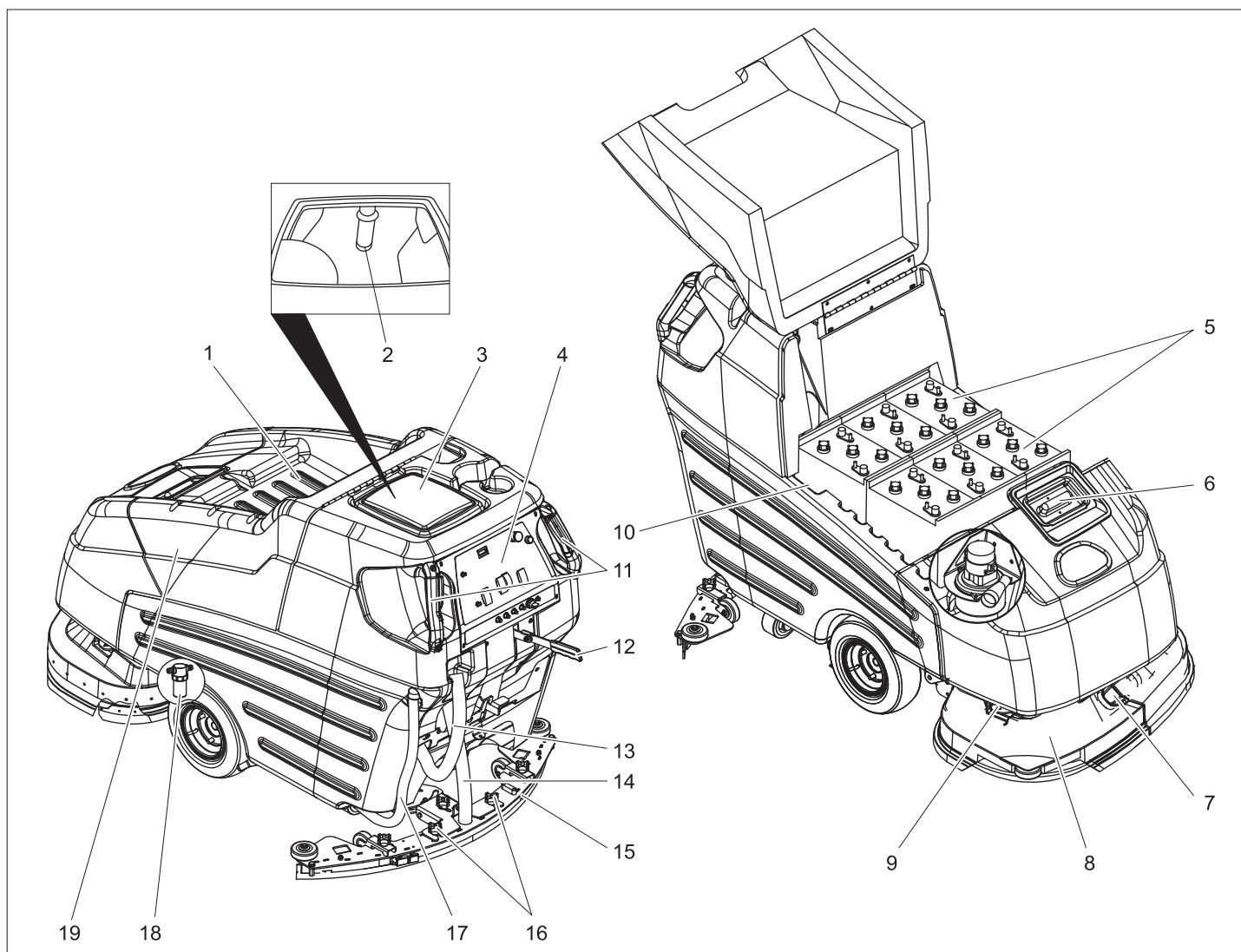

- 1 Polička
- 2 Plovec
- 3 Rezervoar za umazano vodo
- 4 Upravljalni pult
- 5 Baterija
- 6 Rezervoar za svežo vodo
- 7 Zapiralo brizgalne zaščite
- 8 Čistilna glava
- 9 Držalo brizgalne zaščite
- 10 Baterijski vtič
- 11 Pomični ročaj s stikalom za vožnjo
- 12 Vzvod za znižanje sesalnega nosilca
- 13 Gibka izpustna cev za umazano vodo
- 14 Gibka sesalna cev
- 15 Sesalni nosilec
- 16 Križna držala za pritrditev sesalnega nosilca
- 17 Gibka izpustna cev za svežo vodo
- 18 Filter sveže vode
- 19 Pokrov baterije

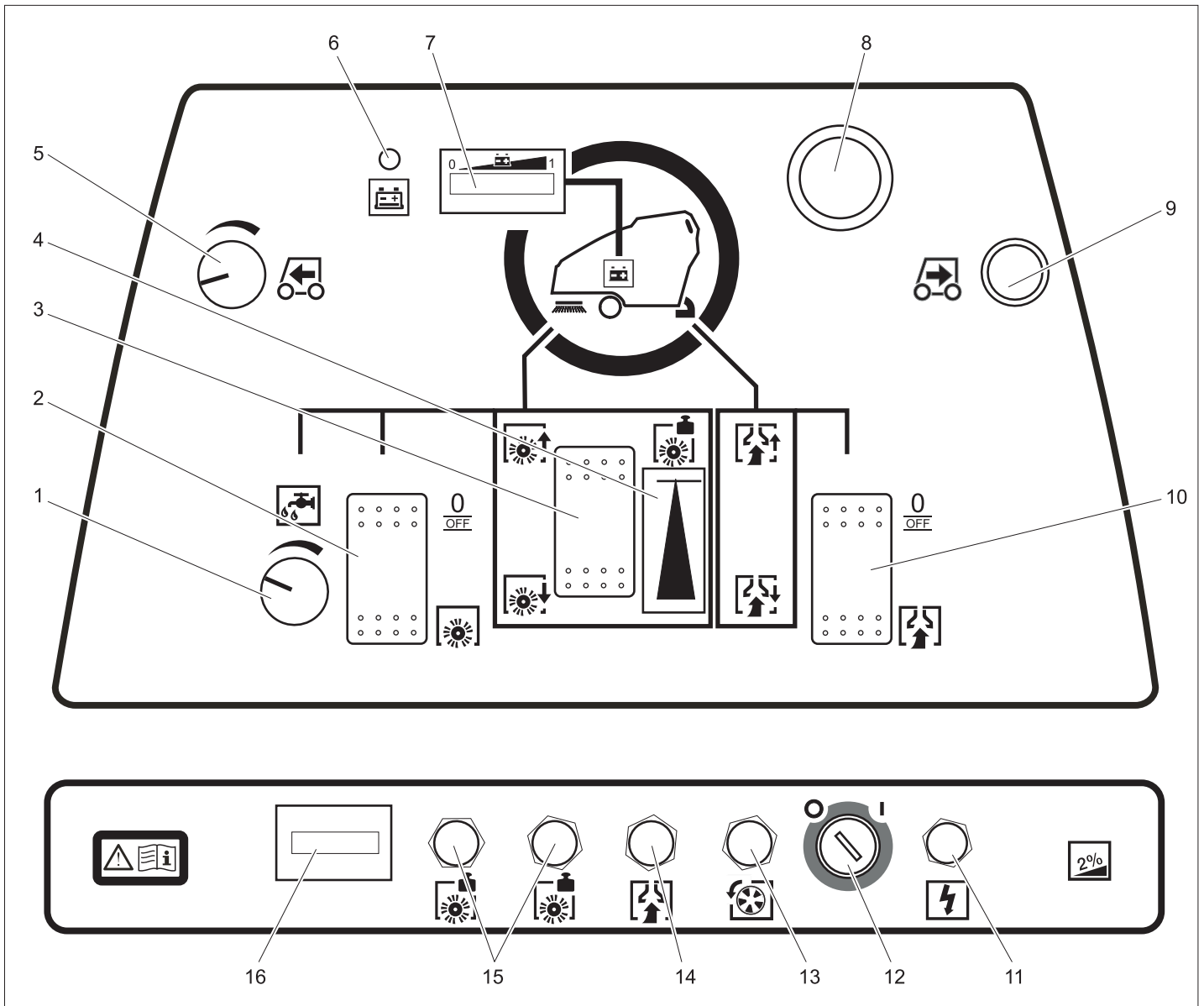

- 1 Gumb za reguliranje količine vode
- 2 Stikalo za krtačni pogon
- 3 Tipka za pritiski tlak krtač
- 4 Prikaz pritirnega tlaka krtač
- 5 Gumb za hitrost vožnje
- 6 Kontrolna luč za prazno baterijo
- 7 Baterijski kontrolni prikaz
- 8 Tipka za izklop v sili (deblokirajte z obračanjem)
- 9 Tipka za vzvratno vožnjo
- 10 Stikalo za sesanje
- 11 Varovalka za krmiljenje
- 12 Ključno stikalo
- 13 Varovalka za vozni pogon
- 14 Varovalka za sesalno turbino
- 15 Varovalka za krtačni pogon
- 16 Števec obratovalnih ur

## Pred zagonom

### Montiranje krtač

Pred zagonom se morajo montirati kolutne krtače (glejte "Vzdrževanje").

### Baterije

Pri rokovanju z baterijami obvezno upoštevajte sledeča opozorila:

	Upoštevajte navodila na bateriji, v Navodilu za uporabo in v Navodilu za obratovanje vozila
	Nosite zaščito za oči
	Otroci se ne smejo dotikati kislin in baterij
	Nevarnost eksplozij
	Prepovedan ogenj, iskre, odprta svetloba in kajenje

	Nevarnost razjedanja
	Prva pomoč
	Opozorilni zaznamek
	Odstranitev odpadnega materiala
	Baterije ne odvrzite v smetnjak

### ⚠ Nevarnost

Nevarnost eksplozij. Na baterijo, t.j. na pole in celične povezave, ne polagajte orodja ali podobnih predmetov.  
Nevarnost poškodb. Rane ne smejo nikoli priti v stik s svincem. Po delu na baterijah si vedno očistite roke.

## Vstavljanje in priključitev baterije

Pri varianti BAT-paket je baterija že vgrajena.

- Pokrov baterije obrnite navzgor.
- Baterije vstavite v baterijski predalček.

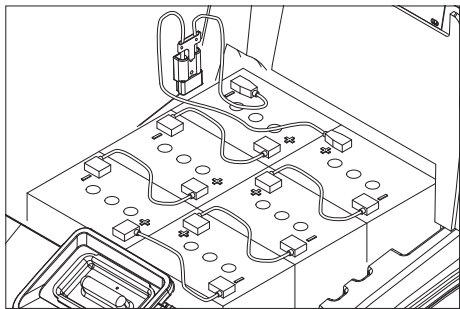

- Baterijske pole namastite s polno mastjo.
- Pole povežite s priloženimi povezovalnimi kablji.

### ⚠ Opozorilo

Pazite na pravilno polarnost.

- Sodobavljen priključni kabel pripnite na še proste baterijske pole (+) in (-).

- Zaprite pokrov baterije.

### ⚠ Opozorilo

Pred zagonom stroja napolnite baterijo.

## Prikaz napoljenosti

Na baterijskem kontrolnem prikazu je napoljenost baterije prikazana s signalnim stolpcem.

Naslednje signalne naprave opozarjajo pred globoko razelektritvijo baterije:

- Na baterijskem kontrolnem prikazu utripajo elementi prikaza na levi strani signalnega stolpca.
- Kontrolna luč za prazno baterijo zasveti.
- Pri aktiviranju voznega stikala zadoni opozorilni ton.

## Za zaščito pred globoko razelektritvijo:

- Izklopite sesalno turbino in krtačni pogon.
- Stroj peljite direktno k polnilni postaji in se pri tem izogibajte vzponom.

## Polnjenje baterije

### ⚠ Nevarnost

Nevarnost eksplozije. Polnjenje mokrih baterij je dovoljeno le pri odprtem pokrovu baterije.

### ⚠ Nevarnost

Nevarnost poškodb zaradi električnega udara. Pazite na omrežno priključno napetost in zavarovanje vtičnice. Polnilnik uporabljajte le v suhih prostorih z zadostnim prezračevanjem!

### Opozorilo

Polnilni čas znaša v povprečju ca. 10-15 ur. Priporočljivi polnilniki (ustrezni posameznim uporabljenim baterijam) so elektronsko regulirani in samostojno zaključijo polnjenje.

Vse funkcije stroja se med polnjenjem avtomatsko prekinijo.

- Pokrov baterije obrnite navzgor.
- Izvlecite baterijski vtič in ga povežite s polnilnim kablom.
- Polnilnik priključite na omrežje in ga vklopite.

## Dodatno pri baterijah, ki ne terjajo vzdrževanja (mokre baterije):

- Eno uro pred koncem polnjenja dodajte destilirano vodo, upoštevajte pravilno kislost. Baterija je ustrezno označena.

### ⚠ Nevarnost

Nevarnost razjedanja!

- Dodajanje vode v izpraznjenem stanju baterije lahko povzroči uhajanje kisline.
- Pri rokovanju z baterijsko kislino nosite zaščitna očala in upoštevajte predpise, da preprečite poškodbe in uničevanje oblačil.
- Morebitne sledi kisline na koži ali obleki takoj sperite z veliko vode.

### Pozor

Nevarnost poškodb!

- Za dodajanje tekočine baterijam uporabljajte le destilirano ali razsoljeno vodo (EN 50272-T3).
- Ne uporabljajte drugih dodatkov (takoimenovanih izboljševalnih sredstev), ker sicer garancija zapade.

### ⚠ Opozorilo

Pri paketnih strojih uporabite v primeru zamenjave le baterije brez vzdrževanja.

## Priporočljive baterije

Proizvajalec, Kärcher naroč. št.	Opis
DETA 6.654-124.0	Baterija, 6V, 180 Ah, brez vzdrževanja, potrebnih 6 kosov

## Priporočljivi polnilniki

Kärcher naroč. št.	Opis
6.654-051.0	230V/36V, 25 A

Za polnilnik je potreben napajalni kabel/adapter 6.648-582.

Baterije in polnilniki so na voljo v strokovnih trgovinah.

## Odstranitev baterij

- Pokrov baterije obrnite navzgor.
- Odklopite kabel z minus pola baterije.
- Preostali kabel odklopite z baterij.
- Izvlecite baterije.
- Izrabljene baterije odvrzite v skladu z veljavnimi določili.

## Razkladanje

### ⚠ Nevarnost

Nevarnost poškodb. Za takojšnjo ustavitev vseh funkcij pritisnite rdečo tipko za zasilni izklop.

- Vstavite baterije in priključite (glejte „Pred zagonom“).
- Dolge stranske deske iz embalaže položite na paleto kot rampo.

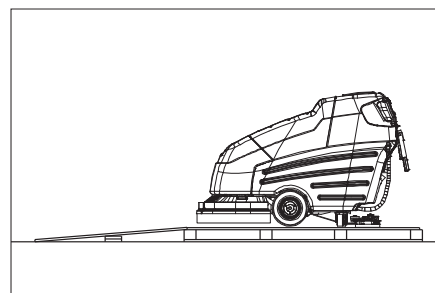

- Z žebli pritrдите rampo na paleto.
- Kratke deske položite kot podporo pod rampo.
- Odstranite lesene letvice pred kolesi.
- Odstranite pritrditveni kotnih na osi.
- Ključno stikalo obrnite na "1".
- Dvignite čistilno glavo.
- Aktivirajte vzvod za vožnjo in stroj počasi zapeljite z rampe.
- Ključno stikalo obrnite na "0".

## Obratovanje

### Napotek

Za takojšnjo ustavitev spustite vsa stikala za vožnjo, pritisnite tipko za zasilni izklop, obrnite ključno stikalo na „0“.

### ⚠ Nevarnost

Nevarnost poškodb. Pedal vedno pohodite le z eno nogo. Druga noga mora ostati trdno in varno na tleh. Za takojšnjo ustavitev vseh funkcij pritisnite rdečo tipko za zasilni izklop.

- Vzdrževalna dela izvajajte „dnevno/pred začetkom obratovanja“ (glejte poglavje „Nega in vzdrževanje“).

## Vožnja

### Opozorilo

Stroj je zgrajen tako, da krtačna glava na desni strani presega. To omogoča pregledno delo blizu robov. Dovoljeno je obratovanje stroja na površinah z vzponom do 2%.

- Tipko za izklop v sili deblokirajte z obračanjem.
- Vtknite ključ v ključno stikalo na upravljalnem pultu in obrnite na „1“.
- Z gumbom za hitrost vožnje predhodno izberite hitrost.
- Stroj držite trdno za oba pomicna ročaja in aktivirajte stikalo za vožnjo - stroj pelje.
- Za zaustavitev spustite stikalo za vožnjo.

### Vzratna vožnja

- Poleg stikala za vožnjo aktivirajte tipko za vzratno vožnjo.

## Polnjenje obratovalnih snovi

### Sveža voda

- Odprite pokrov rezervoarja za svežo vodo.
- Svežo vodo (maksimalno 60 °C) napolnite do 15 cm pod zgornjim robom rezervoarja.
- Dolijte čistilno sredstvo.
- Zaprite pokrov rezervoarja za svežo vodo.

## Čistila

### ⚠ Opozorilo

Nevarnost poškodb. Uporabljajte le priporočljiva čistilna sredstva. Pri drugih čistilnih sredstvih nosi uporabnik odgovornost za večje tveganje glede obratovalne varnosti in nevarnosti nesreč. Uporabljajte le čistilna sredstva, ki ne vsebujejo topil, solne ali fluorovodikove kisline. Upoštevajte varnostna opozorila na čistilih.

### Opozorilo

Ne uporabljajte močno penečih se čistilnih sredstev.

Priporočljiva čistilna sredstva:

Uporaba	Čistilo
Vzdrževalno čiščenje vseh vodoodpornih tal	RM 780 RM 746
Vzdrževalno čiščenje sijočih površin (npr. granita)	RM 755 es
Vzdrževalno in osnovno čiščenje industrijskih tal	RM 69 ASF
Vzdrževalno in osnovno čiščenje ploščic iz tankega kamna	RM 753
Vzdrževalno čiščenje ploščic v sanitarnih prostorih	RM 751
Čiščenje in dezinfekcija v sanitarnih prostorih	RM 732
Razslojevanje vseh alkalno odpornih tal (npr. PVC)	RM 752
Razslojevanje linolejskih tal	RM 754

## Čiščenje

- ➔ Na gumbu za reguliranje količine vode nastavite količino vode glede na umazanijo talne obloge.
- ➔ Vzvod za znižanje sesalnega nosilca pritisnite navzdol; sesalni nosilec se spusti
- ➔ Sesalno turbino vklopite s stikalom za sesanje.
- ➔ Krtačni pogon vklopite s stikalom za krtačni pogon.  
Krtače ob zagonu začnejo delovati, istočasno se sprosti dotok čistilne raztopine.
- ➔ Čistilno glavo spustite s tipko za pritiski tlak krtač.
- ➔ Aktivirajte stikalo za vožnjo.
- ➔ Nastavite pritiski tlak s tipko za pritiski tlak krtač pri vrtečih se krtačah.  
Nastavljeni vtisni tlak je mogoče razbrati v prikazu pritisknega tlaka.

### Napotek

Prve poizkuse čiščenja opravite z majhnim pritisknim tlakom. Pritisni tlak postopoma povečujte, dokler ni dosežen želeni rezultat čiščenja. Pravilno nastavljeni pritiski tlak zmanjšuje porabo energije in obrabo krtač.

### Napotek

Močno umazana tla se lahko očisti v dveh fazah. Pri tem se v prvi delovni fazi nanese in vkrtači čistilna tekočina. Prva faza se izvede z dvignjenim sesalnim nosilcem in izklopljeno sesalno turbino. Poleg tega se na čistilni glavi odstrani Aqua-Mizer™. Po učinkovanju čistilne tekočine se v drugi delovni fazi površina očisti kot običajno.

## Odstranjevanje Aqua-Mizer

- ➔ Dvignite čistilno glavo.
- ➔ Ključno stikalo obrnite na „0“ in izvlecite ključ.
- ➔ Odprite zapiralo brizgalne zaščite.
- ➔ Obe polovici brizgalne zaščite na strani potegnite proč.

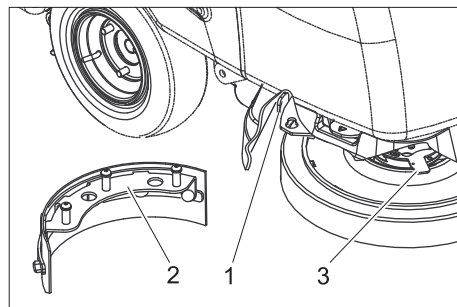

- 1 Ročica za deblokado Aqua-Mizer
- 2 Aqua-Mizer
- 3 Ročica za deblokado kolutne krtače

- ➔ Ročico za deblokado kolutne krtače zavrtite v nasprotni smeri urinega kazalca - krtača pade navzdol in se jo lahko pod strojem potegne ven.
- ➔ Ročico za deblokado Aqua-Mizer potegnite na stran in Aqua-Mizer snemite navzdol.
- ➔ Ponovno montirajte krtačo.
- ➔ Postopek ponovite na drugi strani.
- ➔ Ponovno namestite brizgalno zaščito.

## Zaustavljanje in odlaganje

- ➔ Izklopite krtačni pogon.
- ➔ Dvignite čistilno glavo.
- ➔ Zapeljite malo naprej in posesajte ostanek vode.
- ➔ Dvignite sesalni stolp.
- ➔ Po 5 sekundah izklopite sesalno turbino.
- ➔ Ključno stikalo na upravljalnem pultu obrnite na „0“ in izvlecite ključ.
- ➔ Po potrebi napolnite baterijo.

## Izpuščanje umazane vode

### Pozor

Upoštevajte lokalne predpise za ravnanje z odpadno vodo.

- ➔ Gibko izpustno cev za umazano vodo vzemite iz držala.
- ➔ Sprostite pritezni ročaj in izvlecite čep iz cevi.
- ➔ Gibko izpustno cev spustite nad ustrezno zbiralno pripravo in izpustite umazano vodo.
- ➔ Rezervoar za umazano vodo izperite s čisto vodo.

## Izpuščanje sveže vode

- ➔ Zgornji konec gibke izpustne cevi za svežo vodo snemite s cevne izbokline.
- ➔ Gibko izpustno cev spustite nad ustrezno zbiralno pripravo in izpustite svežo vodo.

## Zaščita pred zamrznitvijo

V primeru nevarnosti zamrznitve:

- ➔ Izpraznite rezervoar za svežo in umazano vodo.
- ➔ Stroj pospravite v pred zmrzaljo varen prostor.

## Transport

### ⚠ Nevarnost

Nevarnost poškodb! Stroj sme za polnjenje in praznjenje obratovati le na vzponih do 10%. Vozite počasi.

### Pozor

Nevarnost poškodb in škode! Pri transportu upoštevajte težo naprave.

- ➔ Iz krtačne glave odstranite kolutne krtače.
- ➔ Pri transportu v vozilih napravo zavarujte proti zdrsu in prevrnitvi v skladu z vsakokratnimi veljavnimi smernicami.

## Skladiščenje

### Pozor

Nevarnost poškodb in škode! Pri shranjevanju upoštevajte težo naprave. Ta naprava se sme shraniti le v notranjih prostorih.

## Nega in vzdrževanje

### ⚠ Nevarnost

Nevarnost poškodb! Pred vsemi deli na stroju obrnite ključno stikalo na "0" in ključ izvlecite. Izvlecite baterijski vtič.

- ➔ Izpustite in odstranite umazano in preostalo svežo vodo.

## Vzdrževalni načrt

### Vsak dan

### Pozor

Nevarnost poškodb. Stroja ne obrizgavajte z vodo in ne uporabljajte agresivnih čistilnih sredstev.

### Pred začetkom obratovanja:

- ➔ Kontrolirajte tesnost stične povezave gibke sesalne cevi.
- ➔ Preverite obrabo krtač, po potrebi jih zamenjajte.
- ➔ Preglejte žicovode in spoje glede obrabe in poškodb.
- ➔ Pri mokrih baterijah preverite kislost, po potrebi dolijte destilirano vodo.

### Po koncu obratovanja:

- ➔ Izpustite umazano vodo.
- ➔ Rezervoar za umazano vodo izperite s čisto vodo.
- ➔ Očistite sito v pokrovu rezervoarja za umazano vodo.
- ➔ Očistite rezervoar za svežo vodo.
- ➔ Zunanost stroja očistite z vlažno krpo, namočeno v blago milnico.
- ➔ Očistite sesalne in strgalne brisalce, preverite obrabo in jih po potrebi zamenjajte.
- ➔ Izsesavanje za sušenje sistema vklopite za eno minuto.
- ➔ Pokrova rezervoarjev za svežo in umazano vodo ne zaprite, da se rezervoarji lahko sušijo.
- ➔ Napolnite baterijo.

## Tedensko

- Preverite brizgalno zaščito na čistilni glavi.
- Očistite tesnila med rezervoarjem za umazano vodo in pokrovom ter preverite glede tesnosti, po potrebi jih zamenjajte.
- Preverite nastavek sesalnega nosilca.

## Mesečno

- Namažite pogonsko os in vodilne valje.
- Sesalni nosilec pregledajte glede poškodb.
- Preverite vse funkcije stroja.
- Preverite obrabo krtačnih sojemalnikov na stroju.

## Vsakih 100 obratovnih ur

- Baterijske pole preverite glede oksidacije, jih po potrebi skrajšajte in namastite s polno mastjo. Pazite na fiksni nased povezovalnega kabla.
- Pri baterijah, ki potrebujejo vzdrževanje, preverite kislinsko gostoto celic.
- Očistite dvig sesalnega nosilca.
- Očistite zglebe na obešenju sesalnega nosilca in na čistilni glavi.
- Preverite izrabiljenost ogljenih ščetk in komutator vseh motorjev. \*

\* Izvajanje s strani uporabniškega servisa.

## Letno

- Uporabniški servis opravi predpisano inšpekcijo.

## Vzdrževanje

### Vzdrževalna pogodba

Za zanesljivo obratovanje stroja lahko s pristojno prodajno podružnico podj. Kärcher sklenete vzdrževalno pogodbo.

### Nastavitev sesalnega nosilca

- Stroj zapeljite na gladko površino.
- Vzvod za znižanje sesalnega nosilca pritisnite navzdol; sesalni nosilec se spusti
- Peljite najmanj 60 cm naprej.
- Ustavite stroj in ključno stikalo obrnite na „0“ in izvlecite ključ. Pazite na to, da se stroj ne zapelje nazaj.

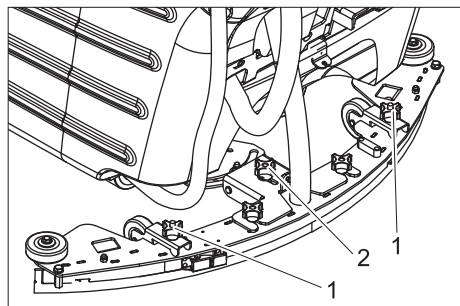

- 1 Križno držalo vodoravna naravnost
- 2 Nastavitev naklona

- Sesalni nosilec z obema križnimi držali naravnajte tako, da je zadnji sesalni nastavek na obeh straneh sesalnega

nosilca enakomerno (simetrično glede na sredino) upognjen nazaj.

- Nastavitev naklona nastavite tako, da je zadnji sesalni nastavek po celotni dolžini upognjen enako daleč nazaj.
- Za preverjanje nastavitve zapeljite vsakič 60 cm naprej in preverite učinek nove nastavitve.

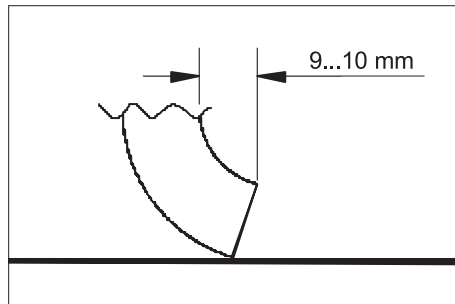

- Sesalni nosilec z istočasnim zasukom obeh križnih držal nastavite tako, da je zadnji sesalni nastavek upognjen 9 do 10 mm nazaj.  
V smeri urinega kazalca: Upogibanje se zmanjša.  
V nasprotni smeri od urinega kazalca: Upogibanje se poveča.
- Za preverjanje nastavitve zapeljite vsakič 60 cm naprej in preverite učinek nove nastavitve.

### Odstranitev sesalnega nosilca

- Dvignite sesalni nosilec.
- Ključno stikalo obrnite na „0“ in izvlecite ključ.
- Sesalno cev snemite s sesalnega nosilca.
- Sprostite križna držala za pritrditev sesalnega nosilca in sesalni nosilec izvlecite nazaj.

### Obračanje/menjava sprednjega sesalnega nastavka

- Odstranite sesalni nosilec.

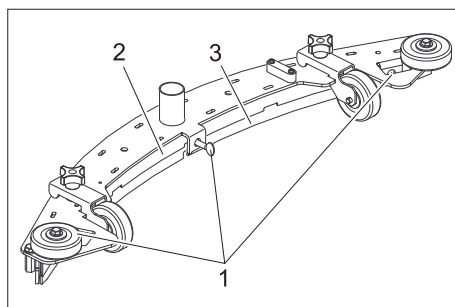

- 1 Križni vijak
- 2 Pritisna plošča
- 3 Sesalni nastavek

- Sprostite križne vijake.
- Odstranite pritisno ploščo.
- Snemite sesalni nastavek.

### Napotek

Sesalni nastavek se lahko 3 krat obrne, dokler niso vsi robovi obrabljeni. Nato je potreben nov sesalni nastavek.

- Sesalni nastavek obrnite ali zamenjajte in ponovno vložite v sesalni nosilec in naravnajte.
- Pritisno ploščo ponovno vstavite.

- Najprej privijte srednji križni vijak. Pazite na to, da pritisna plošča trdno prilega na sesalni nastavek.
- Privijte ostale križne vijake.

### Obračanje/menjava zadnjega sesalnega nastavka

- Odstranite sesalni nosilec.

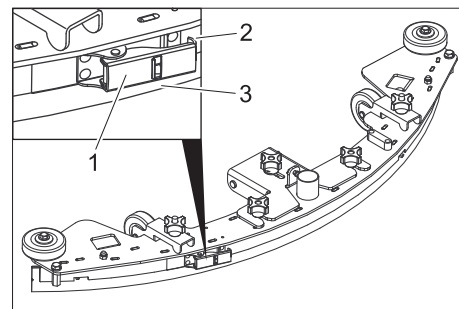

- 1 Napenjalno zapiralo
- 2 Napenjalni trak
- 3 Sesalni nastavek

- Odprite napenjalno zapiralo in odstranite napenjalni trak.
- Snemite sesalni nastavek.

### Napotek

Sesalni nastavek se lahko 3 krat obrne, dokler niso vsi robovi obrabljeni. Nato je potreben nov sesalni nastavek.

- Sesalni nastavek obrnite ali zamenjajte in ponovno vložite v sesalni nosilec in naravnajte.
- Vstavite napenjalni trak in zaprite napenjalno zapiralo. Napetost naj bo le tako velika, da bo sesalni nastavek brez gubanja stal pokonci. Eventualno ponovno nastavite napenjalno zapiralo.

### Čiščenje plovca

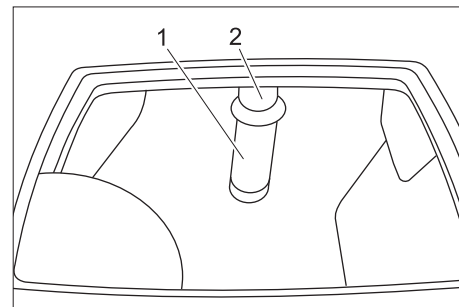

- 1 Sito s krogelnim plovcem
- 2 Cev

- Sito od zunaj očistite in splaknite.
- Preverite gibljivost krogelnega plovca.

### Pri močni umazanosti:

- Držite cev in sito snemite s cevi.
- Očistite sito in kroglo.
- Držite cev in sito ponovno natakните.

### Zamenjava kolutnih krtač

- Dvignite čistilno glavo.
- Ključno stikalo obrnite na „0“ in izvlecite ključ.
- Odprite zapiralo brizgalne zaščite.
- Obe polovici brizgalne zaščite na strani potegnite proč.
- Ročico za deblokado kolutne krtače zavrtite v nasprotni smeri urinega

kazalca - krtača pade navzdol in se jo lahko pod strojem potegne ven.

- ➔ Novo krtačo držite pod čistilno glavo.
- ➔ Ročico za deblokado kolutne krtače zavrtite v smeri urinega kazalca in krtačo pritisnite navzgor.
- ➔ Spustite ročico za deblokado in preverite trdno naleganje krtače.
- ➔ Postopek ponovite na drugi strani.
- ➔ Ponovno namestite brizgalno zaščitno.

### Mazanje pogonske osi in vodilnih valjev

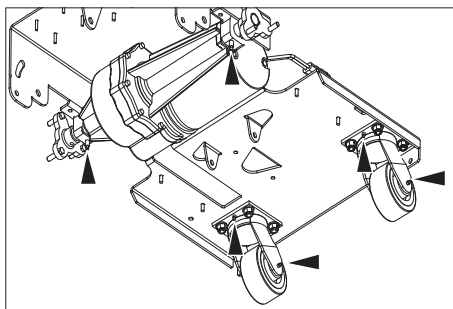

➔ Mazalko namažite z maščobno tlačilko.

## Motnje

### ⚠ Nevarnost

*Nevarnost poškodb! Pred vsemi deli na stroju obrnite ključno stikalo na "0" in ključ izvlecite. Izvlecite baterijski vtič.*

➔ Izpusite in odstranite umazano in preostalo svežo vodo.

V primeru motenj, ki jih ne morete odpraviti s pomočjo te tabele, se obrnite na uporabniški servis.

Motnja	Odprava	Kdo
Stroja ni možno zagnati	Vtaknite baterijski vtič na stroju.	Uporabnik
	Tipko za izklop v sili deblokirajte z obračanjem.	Uporabnik
	Kapaciteta baterije izčrpana, napolnite baterijo.	Uporabnik
	Preverite pravilno naleganje baterijskega kabla.	Uporabnik
	Preverite baterijski kabel glede korozije, po potrebi očistite.	Uporabnik
Stroj ne pelje ali pelje le počasi	Resetirajte varovalko voznega pogona	Uporabnik
	Pogonska kolesa ne zagrabijo zaradi previsokega pritisknega tlaka krtač, zmanjšajte pritiski tlak krtač.	Uporabnik
	Krmiljenje pregreto, stroj izklopite in pustite, da se ohladi.	Uporabnik
Nezadostna sesalna moč	Izpraznite rezervoar za umazano vodo.	Uporabnik
	Preverite nastavev sesalnega nosilca.	Uporabnik
	Očistite tesnila med rezervoarjem za umazano vodo in pokrovom ter preverite glede tesnosti, po potrebi jih zamenjajte.	Uporabnik
	Očistite sesalne nastavke na sesalnem nosilcu, po potrebi jih obrnite ali zamenjajte.	Uporabnik
	Gibko sesalno cev preverite glede zamašitev, po potrebi jo očistite.	Uporabnik
	Preverite spoj med gibko sesalno cevjo in sesalnim nosilcem ter gibko sesalno cevjo in strojem.	Uporabnik
	Preverite tesnost gibke sesalne cevi, po potrebi jo zamenjajte.	Uporabnik
	Preverite, ali je pokrov na gibki izpustni cevi za umazano vodo zaprt.	Uporabnik
	Preverite nastavev sesalnega nosilca.	Uporabnik
	Očistite plovec v rezervoarju za umazano vodo.	Uporabnik
Resetirajte varovalko sesalne turbine.	Uporabnik	
Nezadosten rezultat čiščenja	Nastavite pritisk.	Uporabnik
	Preverite obrabo krtač, po potrebi jih zamenjajte.	Uporabnik
	Preverite umazanost krtač, očistite.	Uporabnik
	Preverite, ali so čistilna sredstva in krtače primerni za čiščenje.	Uporabnik
	Kapaciteta baterije izčrpana, napolnite baterijo.	Uporabnik
Krtače se ne vrtijo	Resetirajte varovalko krtačnega pogona.	Uporabnik
	Preverite krtače glede blokiranja s tujki, odstranite tujke.	Uporabnik
Ni doziranja ali premajhno doziranje čistilne raztopine	Preverite nivo čistilne raztopine v rezervoarju za svežo vodo, po potrebi napolnite rezervoar.	Uporabnik
	Povečajte doziranje čistilne tekočine.	Uporabnik
	Prezračevalna odprtina v pokrovu rezervoarja za svežo vodo zamašena, očistiti odprtino.	Uporabnik
	Preverite filter za svežo vodo, po potrebi ga očistite.	Uporabnik

## Pribor

Poimenovanje	Št. dela	Opis	Kos	Stroj potrebuje kos
Kolutna krtača, bela	8.600-032.0	Za poliranje tal.	1	2
Kolutna krtača, rdeča (srednje trda, standard)	8.600-030.0	Za čiščenje manj umazanih ali občutljivih tal.	1	2
Kolutna krtača, črna	8.600-034.0	Za čiščenje močno umazanih tal.	1	2

## Tehnični podatki

<b>Zmogljivost</b>		
Nazivna napetost	V	36
Kapaciteta baterije (paketna varianta)	Ah (5h)	200
Srednji odvzem moči	W	2160
Kapaciteta voznega motorja (nazivna moč)	W	560
Kapaciteta sesalnega motorja	W	560
Kapaciteta krtačnega motorja	W	2x560
Vrsta zaščite		IP X4
<b>Sesanje</b>		
Sesalna moč, količina zraka	l/s	31,4
Sesalna moč, podtlak	kPa	15
<b>Čistilne krtače</b>		
Delovna širina	mm	810
Premer krtač	mm	410
Število obratov krtač	1/min	200
<b>Mere in teža</b>		
Vozna hitrost (maks.)	km/h	5,2
Sposobnost vzpona (maks.)	%	2
Teoretična površinska moč	m <sup>2</sup> /h	3300
Prostornina rezervoarja za svežo/umazano vodo	l	120/120
max. temperatura vode	°C	60
Dopustna skupna teža	kg	694
Transportna teža	kg	574
Ploskovna obremenitev	kPa	441
Dolžina	mm	1800
Širina	mm	990
Višina	mm	1170
<b>Ugotovljene vrednosti v skladu z EN 60335-2-72</b>		
Skupna nihalna vrednost rok	m/s <sup>2</sup>	<2,5
Negotovost K	m/s <sup>2</sup>	0,5
Nivo hrupa L <sub>pA</sub>	dB(A)	75
Negotovost K <sub>pA</sub>	dB(A)	3
Nivo hrupa ob obremenitvi L <sub>WA</sub> + negotovost K <sub>WA</sub>	dB(A)	93

### Nadomestni deli

- Uporabljati se smejo le pribor in nadomestni deli, ki jih dopušča proizvajalec. Originalni pribor in originalni nadomestni deli zagotavljajo varno in nemoteno obratovanje naprave.
- Izbor najpogosteje potrebnih nadomestnih delov najdete na koncu navodila za obratovanje.
- Dodatne informacije o nadomestnih delih najdete na strani [www.kaercher.com](http://www.kaercher.com) v območju "Service".

### Garancija

V vsaki državi veljajo garancijski pogoji, ki jih določa naše prodajno predstavništvo. Morebitne motnje na napravi, ki so posledica materialnih ali proizvodnih napak, v času garancije brezplačno odpravljamo. V primeru uveljavljanja garancije, se z originalnim računom obrnite na prodajalca oziroma najbližji uporabniški servis.

### CE izjava

S to izjavo potrjujemo, da spodaj omenjeni stroj zaradi svoje zasnove in načina izdelave ustreza temeljnim varnostnim in zdravstvenim zahtevam EU-standardov. Ta izjava izgubi svojo veljavnost, če kdo napravo spremeni brez našega soglasja.

**Proizvod:** Talni čistilnik  
**Tip:** 1.005-xxx

**Zadevne ES-direktive:**  
2006/42/ES (+2009/127/ES)  
2004/108/ES

**Uporabljene usklajene norme:**  
EN 55014-1: 2006  
EN 55014-2: 1997 + A1: 2001  
EN 60335-1  
EN 60335-2-29  
EN 60335-2-72  
EN 61000-3-2: 2006 + A2: 2009  
EN 61000-3-3: 2008  
EN 62233: 2008

**Uporabni nacionalni standardi:**

-

Podpisniki ravnajo po navodilih in s pooblastilom vodstva podjetja.

  
H. Jenner  
CEO

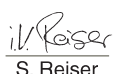
  
S. Reiser  
Head of Approval

Pooblaščenec za dokumentacijo:  
S. Reiser

Alfred Kärcher GmbH & Co. KG  
Alfred-Kärcher-Str. 28 - 40  
71364 Winnenden (Germany)  
Tel.: +49 7195 14-0  
Faks: +49 7195 14-2212

Winnenden, 2010/07/14

 Przed pierwszym użyciu urządzenia należy przeczytać oryginalną instrukcję obsługi, postępować według jej wskazań i zachować ją do późniejszego wykorzystania lub dla następnego użytkownika.

## Spis treści

Wskazówki bezpieczeństwa	PL - 1
Przeznaczenie	PL - 1
Użytkowanie zgodne z przeznaczeniem	PL - 1
Ochrona środowiska, utylizacja	PL - 1
Elementy obsługi urządzenia	PL - 2
Przed uruchomieniem	PL - 3
Działanie	PL - 4
Zatrzymywanie i odstawianie	PL - 5
Ochrona przeciwmrozowa	PL - 6
Transport	PL - 6
Przechowywanie	PL - 6
Czyszczenie i konserwacja	PL - 6
Zakłócenia	PL - 7
Akcesoria	PL - 8
Dane techniczne	PL - 9
Części zamienne	PL - 9
Gwarancja	PL - 9
Deklaracja UE	PL - 9

## Wskazówki bezpieczeństwa

Przed pierwszym uruchomieniem należy zapoznać się z niniejszą instrukcją obsługi i załączoną broszurą pt. Wskazówki bezpieczeństwa dotyczące szczotkowych urządzeń czyszczących oraz urządzeń do ekstrakcji rozpylonych nr 5.956 251 i postępować według zawartych w nich wskaz. Urządzenie dopuszczone jest do użytku na powierzchniach o nachyleniu do 2%.

**Urządzenie można uruchomić, tylko gdy osłona i wszystkie pokrywy są zamknięte.**

### Zabezpieczenia

Zabezpieczenia chronią użytkownika i dlatego nie wolno ich usuwać, wyłączać ani obchodzić ich działania.

### Wyłącznik awaryjny

W celu natychmiastowego wyłączenia wszystkich funkcji.

### Symbole

W poniższej instrukcji obsługi użyto następujących symboli:

#### **Niebezpieczeństwo**

Przy bezpośrednim niebezpieczeństwie, prowadzącym do ciężkich obrażeń ciała lub do śmierci.

#### **Ostrzeżenie**

Na możliwie niebezpieczną sytuację, mogącą prowadzić do ciężkich obrażeń ciała lub śmierci.

#### **Uwaga**

Na możliwie niebezpieczną sytuację, mogącą prowadzić do lekkich obrażeń ciała lub szkód materialnych.

## Przeznaczenie

Maszyna ssąco-szorująca nadaje się do czyszczenia na mokro lub polerowania równych powierzchni.

- Poprzez ustawienie ilości wody, nacisku szczotek oraz odciągu brudnej wody łatwo można dostosować pracę urządzenia do danego rodzaju czyszczenia.
- Szerokość robocza 810 mm oraz pojemność zbiornika na wodę czystą i brudną 120 l umożliwiają wydajne czyszczenie przez długi okres eksploatacji.
- Urządzenie jest samojezdne, silnik jest zasilany przez sześć akumulatorów.
- Akumulatory można ładować przy użyciu ładowarki w gnieździe 230 V.
- W wersji BAT-Package akumulator jest już częścią pakietu.
- W wersji BAT-Package akumulator jest częścią dostawy.

### Wskazówka

*W zależności od danego rodzaju czyszczenia, urządzenie można wyposażać w odpowiednie akcesoria. Prosimy spytać o nasz katalog lub odwiedzić naszą stronę internetową [www.kaercher.com](http://www.kaercher.com).*

## Użytkowanie zgodne z przeznaczeniem

Urządzenie należy stosować wyłącznie zgodnie z niniejszą instrukcją obsługi.

- Urządzenie można stosować do czyszczenia gładkiego podłoża odpornego na wilgoć oraz polerowania.
- Urządzenie nie nadaje się do czyszczenia zamrożonego podłoża (np. w chłodniach).
- Urządzenie można stosować wyłącznie z oryginalnym wyposażeniem i częściami zamiennymi.
- Urządzenie nie nadaje się do użytku w otoczeniu zagrożonym wybuchem.
- Za pomocą urządzenia nie wolno pobierać żadnych gazów zapalnych, nierozcieńczonych kwasów lub rozpuszczalników. Zaliczają się do nich benzyna, rozcieńczalniki do farb lub olej opałowy, które w wyniku zmieszania z zasysanym powietrzem mogą tworzyć mieszanki wybuchowe. Nie zasysać acetonu, nierozcieńczonych kwasów ani rozpuszczalników, ponieważ atakują one materiały zastosowane w urządzeniu.
- Reaktywne pyłki metalowe (np. aluminium, magnez, cynk) w połączeniu z mocno alkalicznymi albo kwaśnymi środkami czyszczącymi tworzą gazy wybuchowe.
- Urządzenie dopuszczone jest do użytku na powierzchniach o nachyleniu do 2%.

## Ochrona środowiska, utylizacja



Materiały opakowania nadają się do recyklingu. Opakowań nie należy wyrzucać razem z odpadami domowymi, tylko oddawać do utylizacji.



Zużyte urządzenia zawierają cenne surowce wtórne, które powinny być oddawane do utylizacji. Bateria, oleje i podobne substancje nie mogą przedostać się do środowiska naturalnego. Z tego powodu należy usuwać (wyrzucać) zużyte urządzenia za pośrednictwem odpowiednich systemów utylizacji.

### Wskazówki dotyczące składników (REACH)

Aktualne informacje dotyczące składników znajdują się pod:

<http://www.kaercher.de/de/unternehmen/umweltschutz/REACH.htm>



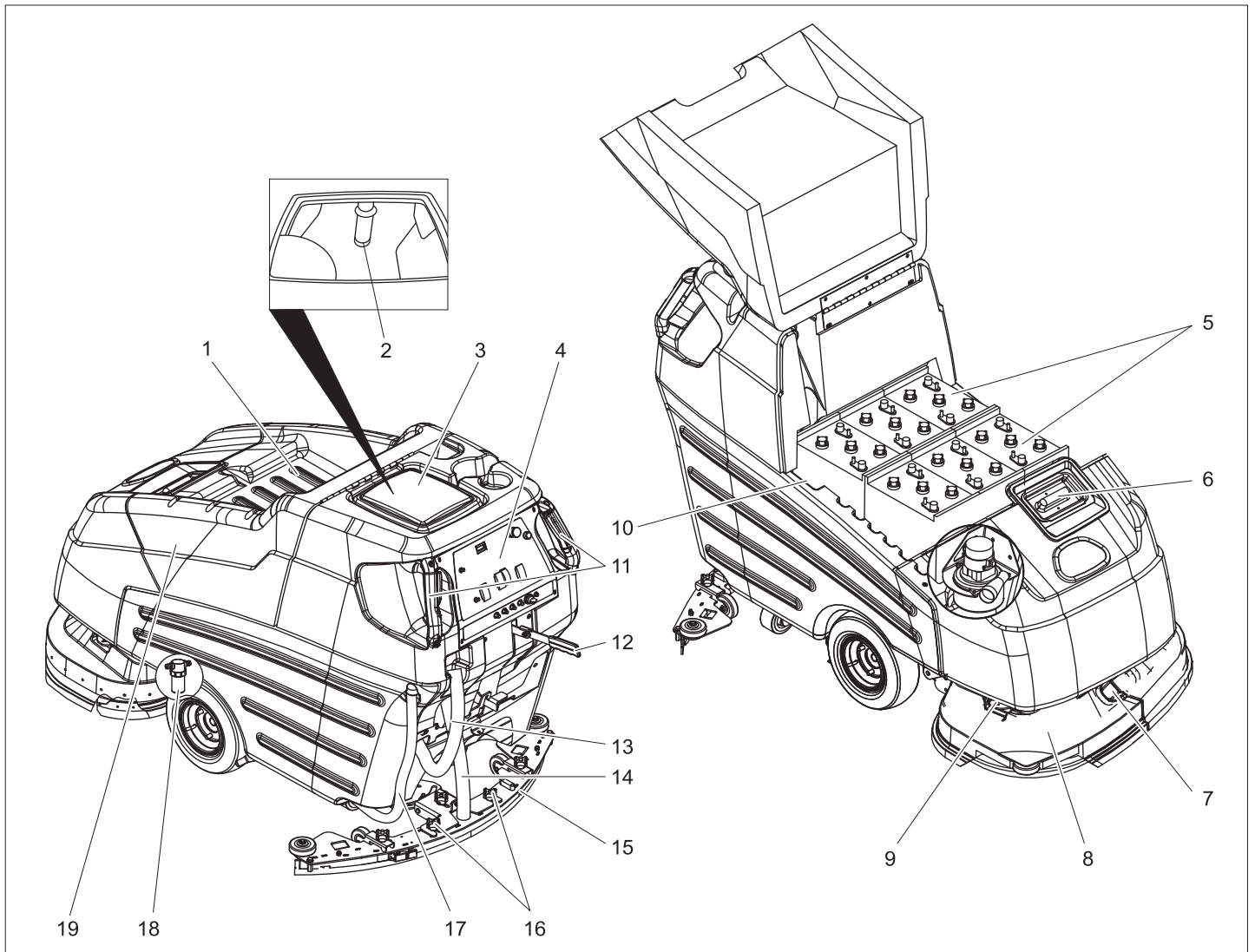

- 1 Skład
- 2 Pływak
- 3 Zbiornik brudnej wody
- 4 pulpit sterowniczy
- 5 Akumulator
- 6 Zbiornik czystej wody
- 7 Zamknięcie osłony bryzgowej
- 8 Głowica czyszcząca
- 9 Zamocowanie osłony bryzgowej
- 10 Wtyczka akumulatora
- 11 Uchwyt przesuwny z nastawnikiem jazdy
- 12 Dźwignia opuszczania belki ssącej
- 13 Wąż spustowy do brudnej wody
- 14 Wąż ssący
- 15 Belka ssąca
- 16 Chwyty krzyżowe do zamocowania belki ssącej
- 17 Wąż spustowy do czystej wody
- 18 Filtr czystej wody
- 19 Pokrywa komory akumulatorowej

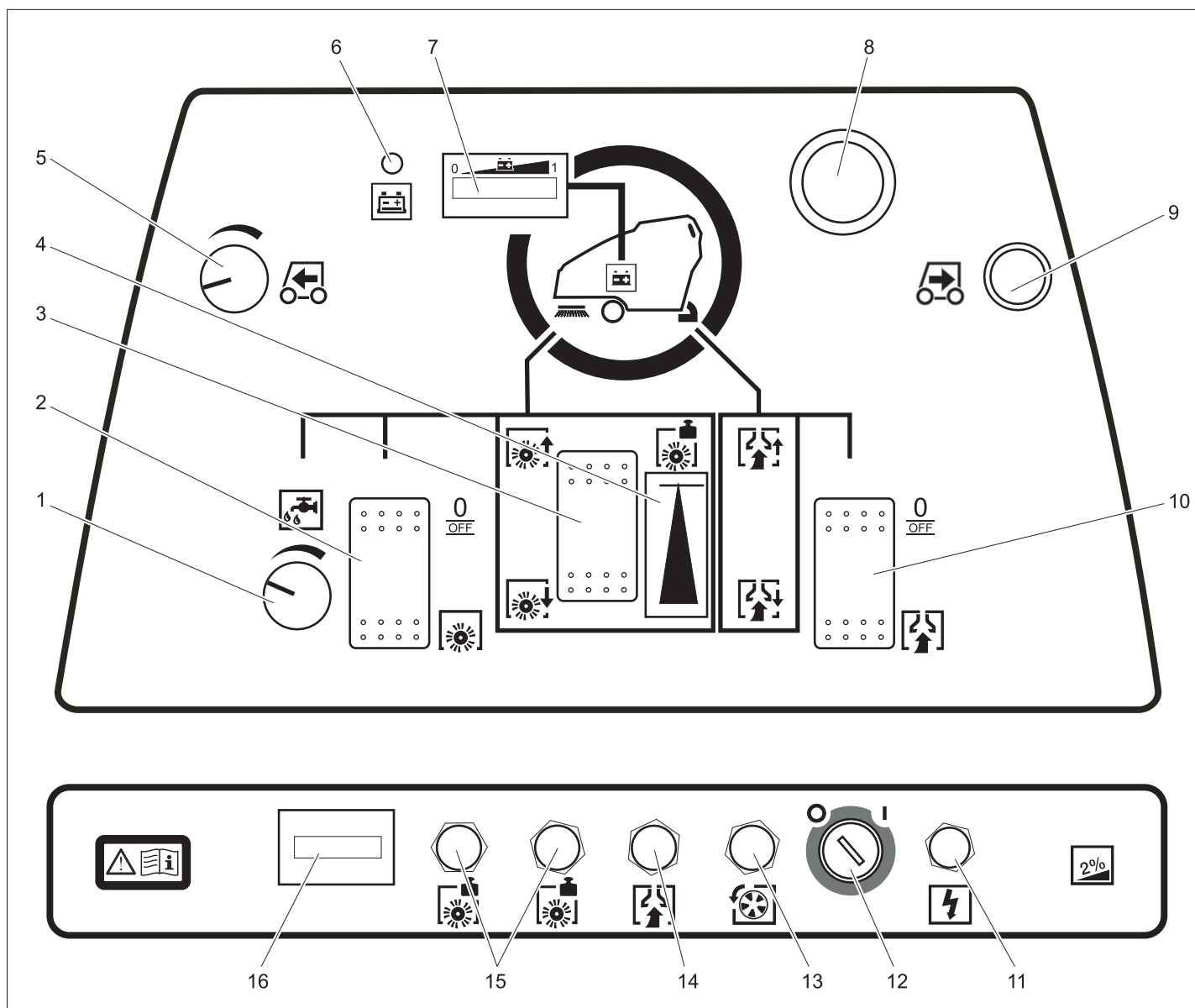

- 1 Przycisk regulujący ilość wody
- 2 Wyłącznik napędu szczotek
- 3 Przycisk docisku szczotek
- 4 Wskaźnik docisku szczotek
- 5 Pokrętko prędkości jazdy
- 6 Lampka kontrolna rozładowanego akumulatora
- 7 Kontrolka wskaźnika akumulatora
- 8 Wyłącznik awaryjny (odblokować poprzez jego obrót)
- 9 Przycisk jazdy wstecz
- 10 Wyłącznik trybu ssania
- 11 Bezpiecznik sterowania
- 12 Stacyjka
- 13 Bezpiecznik napędu jezdnego
- 14 Bezpiecznik turbiny ssącej
- 15 Bezpiecznik napędu szczotek
- 16 Licznik czasu pracy

## Przed uruchomieniem

### Montaż szczotek

Przed uruchomieniem należy zamontować szczotki tarczowe (patrz „Prace konserwacyjne“).

### Akumulatory

Podczas obchodzenia się z akumulatorami należy przestrzegać następujących wskazówek ostrzegawczych:

	Przestrzegać wskazówek na akumulatorze, w instrukcji obsługi i w instrukcji eksploatacji pojazdu
	Nosić okulary ochronne
	Trzymać dzieci z dala od elektrolitu i akumulatorów
	Niebezpieczeństwo wybuchu

	Zakaz palenia oraz używania otwartego ognia i przedmiotów iskrzących
	Niebezpieczeństwo oparzenia środkiem żrącym
	Pierwsza pomoc
	Ostrzeżenie
	Usuwanie odpadów
	Nie wyrzucać akumulatorów do śmieci

### Niebezpieczeństwo

Niebezpieczeństwo wybuchu. Nie kłaść na akumulatorze, czyli na biegunach i łącznikach ogniw, narzędzi ani podobnych przedmiotów. Ryzyko obrażeń. Nie dopuścić do zetknięcia się ran z ołowiem. Po pracy z akumulatorami zawsze dokładnie czyścić ręce.

## Włożyć akumulator i podłączyć

W wersji BAT-Package akumulatory są już włożone.

- Podnieść pokrywę komory akumulatorowej.
- Włożyć akumulator do komory akumulatorowej.

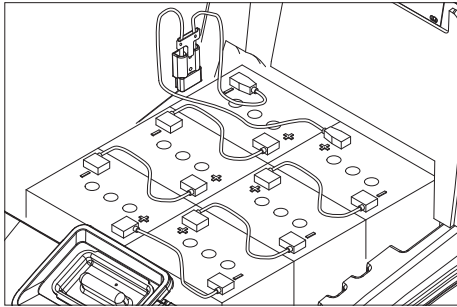

- Bieguny akumulatorów nasmarować smarem polaryzującym.
- Połączyć bieguny dołączonym przewodem.

### ⚠ Ostrzeżenie

Zważać na odpowiednie ustawienie biegunów.

- Zaciśnąć dostarczony przewód na wolnych biegunach (+) i (-).
- Zamknąć pokrywę komory akumulatorowej.

### ⚠ Ostrzeżenie

Przed uruchomieniem urządzenia naładować akumulator

## Wskaźnik stanu naładowania akumulatora

Stan naładowania akumulatora na wskaźniku kontrolnym akumulatora wyświetlany jest w postaci paska. Przed całkowitym rozładowaniem akumulatora ostrzegają następujące elementy sygnalizacyjne:

- na wskaźniku kontrolnym migają elementy wskaźnikowe znajdujące się po lewej stronie paska.
- świeci się lampka kontrolna rozładowania baterii.
- przy uruchomieniu przełącznika ruchu włącza się sygnał dźwiękowy.

## Dla ochrony przed całkowitym rozładowaniem:

- Wyłączyć turbinę ssącą i napęd szczotek.
- Wjechać urządzeniem bezpośrednio na stanowisko załadunkowe, umijając przy tym wzniesienia.

## Ładowanie akumulatora

### ⚠ Niebezpieczeństwo

Niebezpieczeństwo wybuchu. Ładowanie akumulatorów niskoobsługowych mokrych jest dozwolone jedynie przy otwartej pokrywie komory akumulatorowej.

### ⚠ Niebezpieczeństwo

Niebezpieczeństwo porażenia prądem elektrycznym. Zwrócić uwagę na napięcie zasilania sieciowego i zabezpieczenie gniazdka.

Używać ładowarkę tylko w suchych pomieszczeniach z wystarczającą wentylacją!

## Wskazówka

Czas ładowania wynosi przeciętnie ok. 10-15 godzin.

Zalecane ładowarki (pasujące do zastosowanych akumulatorów) są regulowane elektronicznie i samoczynnie kończą ładowanie.

Wszystkie funkcje urządzenia zostają automatycznie przerwane w czasie ładowania.

- Podnieść pokrywę komory akumulatorowej.
- Wyjąć wtyczkę akumulatora i połączyć z kablem do ładowania.
- Podłączyć ładowarkę do sieci i następnie włączyć.

## Dodatkowo przy akumulatorach niskoobsługowych (akumulatory mokre):

- Godzinę przed zakończeniem procesu ładowania dodać wody destylowanej, zważając na odpowiedni poziom kwasu. Akumulator posiada odpowiednie oznaczenia.

### ⚠ Niebezpieczeństwo

Niebezpieczeństwo!

- Dopełnianie wody w stanie rozładowanym akumulatora może prowadzić do wyłknięcia kwasu!
- Przy obchodzeniu się z kwasem używać okularów ochronnych i przestrzegać przepisów, by uniknąć obrażeń i zniszczenia odzieży.
- Ewentualne wypryski kwasu na skórę albo ubranie wyplukać dużą ilością wody.

### Uwaga

Niebezpieczeństwo!

- Do uzupełniania poziomu akumulatorów używać jedynie wody destylowanej albo odsolonej (EN 50272-T3).
- Nie używać żadnych obcych dodatków (tak zwanych środków poprawiających), gdyż wtedy wygasa wszelka gwarancja.

### ⚠ Ostrzeżenie

W przypadku urządzeń typu Package do wymiany stosować tylko akumulatory bezobsługowe.

## Zalecane akumulatory

Producent, nr kat. Kärcher	Opis
DETA 6.654-124.0	akumulator, 6 V, 180 Ah, bezobsługowy, wymagane 6 szt.

## Zalecane ładowarki

Nr katalogowy Kärcher	Opis
6.654-051.0	230V/36V, 25 A

Do ładowarki niezbędny jest przewód / przejściówka 6.648-582.

Akumulatory i ładowarki dostępne są w handlu branżowym.

## Wymowianie akumulatorów

- Podnieść pokrywę komory akumulatorowej.
- Kabel odłączyć od bieguna ujemnego akumulatora.
- Odłączyć resztę kabli od akumulatorów.
- Wyjąć akumulatory.
- Zużyte akumulatory poddać utylizacji zgodnie z obowiązującymi przepisami.

## Rozładunek

### ⚠ Niebezpieczeństwo

Ryzyko obrażeń. Aby natychmiast wyłączyć wszystkie funkcje, nacisnąć wyłącznik awaryjny.

- Akumulatory włożyć i docisnąć (patrz „Przed uruchomieniem“).
- Długie boczne deski opakowania położyć jako rampę na paletę.

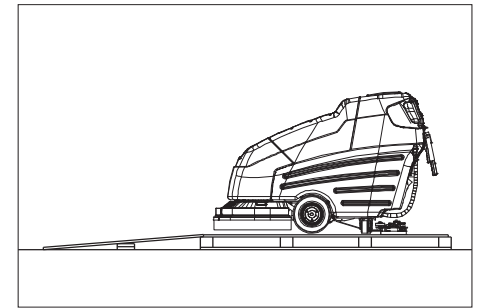

- Przymocować rampę gwoździami do palety.
- Krótkie deski położyć pod rampę jako podpory.
- Usunąć listwy drewniane sprzed kół.
- Usunąć kątownik mocujący przy osi.
- Stacyjkę ustawić na „1“.
- Podnieść głowicę czyszcząca.
- Uruchomić przełącznik kierunku jazdy i powoli odjechać pojazdem z rampy.
- Stacyjkę ustawić na „0“.

## Działanie

### Wskazówka

Aby natychmiast wyłączyć wszystkie funkcje, zwolnić wszystkie nastawniki jazdy, nacisnąć wyłącznik awaryjny, a stacyjkę ustawić w pozycji „0“.

### ⚠ Niebezpieczeństwo

Ryzyko obrażeń. Pedaly naciskać zawsze tylko jedną stopą. Druga stopa musi mocno i stabilnie przylegać do podłoża. Aby natychmiast wyłączyć wszystkie funkcje, nacisnąć wyłącznik awaryjny.

- Wykonać prace konserwacyjne „codzienne przed rozpoczęciem pracy“ (patrz rozdział „Droga i pielęgnacja“).

## Jazda

### Wskazówka

Urządzenie jest tak skonstruowane, że głowica szczotkowa wystaje z prawej strony. Umożliwia to dokładne czyszczenia powierzchni przy krawędziach.

Urządzenie dopuszczone jest do użytku na powierzchniach o nachyleniu do 2%.

- Przekręcić, odblokowując wyłącznik awaryjny.
- Kluczyk włożyć do stacyjki na pulpicie sterowniczym i przekręcić na „1”.
- Wybrać prędkość przy użyciu pokrętki prędkości jazdy.
- Trzymać urządzenie za oba uchwyty przesuwne i uruchomić nastawnik jazdy - urządzenie jedzie.
- Aby zatrzymać pojazd, zwolnić nastawnik jazdy.

### Jazda do tyłu

- Dodatkowo do nastawnika jazdy, nacisnąć przycisk jazdy wstecz.

## Uzupełnianie materiałów eksploatacyjnych

### Czysta woda

- Otworzyć pokrywę zbiornika czystej wody.
- Uzupełnić czystą wodę (maksymalnie 60 °C) do poziomu 15 cm poniżej górnej krawędzi zbiornika.
- Uzupełnić środek czyszczący.
- Zamknąć pokrywę zbiornika czystej wody.

### Środek czyszczący

#### ⚠ Ostrzeżenie

Niebezpieczeństwo uszkodzenia.

Stosować tylko zalecane środki czyszczące. W przypadku innych środków czyszczących użytkownik ponosi zwiększone ryzyko bezpieczeństwa eksploatacji oraz ryzyko wypadku. Stosować tylko środki czyszczące niezawierające rozpuszczalników, kwasu solnego i fluorowodorowego. Przestrzegać wskazówek bezpieczeństwa podanych na środkach czyszczących.

#### Wskazówka

Nie stosować silnie pieniących się środków czyszczących.

Zalecana metoda czyszczenia:

Zastosowanie	Środek czyszczący
Czyszczenie rutynowe wszystkich podłoży odpornych na działanie wody	RM 780 RM 746
Czyszczenie rutynowe powierzchni z połyskiem (np. granit)	RM 755 es
Czyszczenie rutynowe i podstawowe podłoży przemysłowych	RM 69 ASF

Czyszczenie rutynowe i podstawowe podłoży ze szlachetnych płyt kamiennych	RM 753
Czyszczenie rutynowe płytek ceramicznych w pomieszczeniach sanitarnych	RM 751
Czyszczenie i dezynfekcja w pomieszczeniach sanitarnych	RM 732
Odwarstwianie wszelkich podłoży odpornych na działanie substancji alkalicznych (np PCV)	RM 752
Odwarstwianie podłoży z linoleum	RM 754

## Czyszczenie

- Przyciskiem regulującym ustawić ilość wody odpowiednio do zabrudzenia i rodzaju podłoża.
- Dźwignię docisnąć ku dołowi; belka ssąca zostanie obniżona.
- Włączyć turbinę ssącą za pomocą wyłącznika tryb ssania.
- Włączyć napęd szczotek za pomocą wyłącznika napędu szczotek. Szczotki uruchamiane są przy rozruchu, równocześnie odblokowany jest dopływ roztworu czyszczącego.
- Opuścić głowicę czyszczącą za pomocą przycisku docisku szczotek.
- Uruchomić nastawnik jazdy.
- Ustawić siłę docisku przy obracających się szczotkach za pomocą przycisku docisku szczotek. Ustawioną siłę docisku można odczytać na wskaźniku siły docisku.

### Wskazówka

Przeprowadzić pierwsze próby czyszczenia przy użyciu małej siły docisku. Krok po kroku podnieść siłę docisku, aż do osiągnięciażądanego wyniku czyszczenia. Właściwie ustawiona siła docisku zmniejsza zużycie energii i zużycie szczotek.

### Wskazówka

Mocno zabrudzone podłoża można czyścić w dwóch przejazdach. Przy pierwszym przejeździe nakładany jest płyn czyszczący i podłożę jest wstępnie szczotkowane. Pierwszy przejazd przeprowadzany jest przy podniesionej belce ssącej i wyłączonej turbinie ssącej. Dodatkowo usuwa się z głowicy czyszczącej Aqua-Mizer™. Po rozpoczęciu oddziaływania płynu czyszczącego, w drugim przejeździe czyści się powierzchnię jak zwykle.

### Usuwanie Aqua-Mizera

- Podnieść głowicę czyszczącą.
- Obrócić kluczyk zapłonowy w położenie „0” i wyjąć go ze stacyjki.
- Otworzyć zamknięcie osłony bryzgowej.
- Odsunąć na bok obydwie połowy osłony bryzgowej.

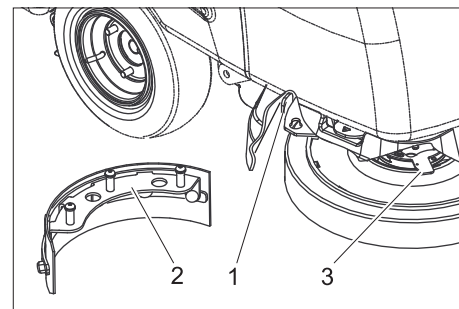

- 1 Dźwignia odblokowująca Aqua-Mizer
- 2 Aqua-Mizer
- 3 Dźwignia odblokowująca szczotkę tarczową

- Dźwignię odblokowującą szczotkę tarczową przekręcić w kierunku przeciwnym do ruchu wskazówek zegara - szczotka opada i można ją wyjąć spod urządzenia.
- Pociągnąć na bok dźwignię odblokowującą Aqua-Mizer i wyjąć Aqua-Mizer ku dołowi.
- Ponownie zamontować szczotkę.
- Powtórzyć procedurę po przeciwnej stronie urządzenia.
- Ponownie nałożyć osłonę bryzgową.

## Zatrzymywanie i odstawianie

- Wyłączyć napęd szczotek.
- Podnieść głowicę czyszczącą.
- Przejechać krótko do przodu i odessać resztę wody.
- Podnieść belkę ssącą.
- Wyłączyć turbinę ssącą po 5 sekundach.
- Ustawić stacyjkę na pulpicie sterowania w położeniu „0” i wyjąć kluczyk.
- W razie potrzeby naładować akumulator.

## Spuszczanie brudnej wody

### Uwaga

Przestrzegać miejscowych przepisów dotyczących postępowania z brudną wodą.

- Zdjąć wąż spustowy brudnej wody z zamocowania.
- Poluzować pokrętkę i wyjąć korek z węża.
- Opuścić wąż spustowy poprzez odpowiednią instalację zbiorczą i wypuścić brudną wodę.
- Przepłukać zbiornik brudnej wody czystą wodą.

## Spuszczanie świeżej wody

- Zdjąć górny koniec węża spustowego z czystą wodą ze złączki węża.
- Opuścić wąż spustowy poprzez odpowiednią instalację zbiorczą i wypuścić czystą wodę.

## Ochrona przeciwmrozowa

W przypadku zagrożenia mrozem:

- Opróżnić zbiornik brudnej i czystej wody.
- Odstawić urządzenie do pomieszczenia, które jest chronione przed mrozem.

## Transport

### ⚠ Niebezpieczeństwo

Ryzyko obrażeń! Podczas załadunku i rozładunku urządzenie może przemieszczać się tylko po rampach o nachyleniu do 10%. Jechać powoli.

### Uwaga

Niebezpieczeństwo zranienia i uszkodzenia! Zwrócić uwagę na ciężar urządzenia w czasie transportu.

- Usunąć szczotki tarczowe z głowicy szczotkowej.
- W trakcie transportu w pojazdach należy urządzenie zabezpieczyć przed poślizgiem i przechyleniem zgodnie z obowiązującymi przepisami.

## Przechowywanie

### Uwaga

Niebezpieczeństwo zranienia i uszkodzenia! Zwrócić uwagę na ciężar urządzenia przy jego przechowywaniu. Urządzenie może być przechowywane jedynie w pomieszczeniach wewnętrznych.

## Czyszczenie i konserwacja

### ⚠ Niebezpieczeństwo

Ryzyko obrażeń! Przed przystąpieniem do każdej pracy na urządzeniu, stacyjkę ustawić w położeniu „0”, wyjąć kluczyk. Wyciągnąć wtyczkę akumulatora.

- Spuścić brudną wodę i pozostałą czystą wodę i zutylizować.

### Plan konserwacji

#### Codziennie

##### Uwaga

Niebezpieczeństwo uszkodzenia. Nie spryskiwać urządzenia wodą oraz nie stosować żadnych agresywnych środków czyszczących.

#### Przed rozpoczęciem pracy:

- Skontrolować złącza wtykowe węża ssącego pod względem szczelności.
- Sprawdzić, czy szczotki nie są zużyte, w razie konieczności wymienić.
- Ciężta linowa i połączenia skontrolować pod względem ich zużycia i uszkodzenia.
- Przy akumulatorach mokrych sprawdzić poziom kwasu i w razie potrzeby dodać wody destylowanej.

#### Po zakończeniu pracy:

- Spuścić brudną wodę.
- Przepłukać zbiornik brudnej wody czystą wodą.
- Wyczyścić kratkę w pokrywie zbiornika brudnej wody.

- Wyczyścić zbiornik czystej wody.
- Wytrzeć urządzenie z zewnątrz szmatką nasyoną łagodnym roztworem czyszczącym.
- odczyścić listwy gumowe i zgarniające, sprawdzić, czy nie są zapchane i w razie konieczności wymienić.
- Włączyć na jedną minutę odkurzanie w celu wysuszenia systemu.
- Nie zamykać ani pokrywy zbiornika czystej ani brudnej wody, żeby zbiorniki mogły się wysuszyć.
- Naładować akumulator.

#### Raz na tydzień

- Skontrolować osłonę bryzgową przy głowicy czyszczącej.
- Oczyszczyć uszczelki między zbiornikiem brudnej wody i pokrywą i sprawdzić ich szczelność, w razie konieczności wymienić.
- Sprawdzić ustawienia belki ssącej.

#### Raz na miesiąc

- Nasmarować oś napędu i kółka skrętne.
- Skontrolować belkę ssącą pod kątem uszkodzeń.
- Sprawdzić wszystkie funkcje urządzenia.
- Skontrolować pod kątem zużycia sprzęt do zdejmowania szczotek.

#### Co 100 godzin roboczych

- Sprawdzać bieguny akumulatora pod kątem utlenienia, w razie konieczności wyszczotkować i nasmarować smarem polaryzującym. Zwrócić uwagę na stabilność przewodów połączeniowych.
- W przypadku akumulatorów, które nie należą do niskoobsługowych, sprawdzić gęstość kwasu w ogniwach.
- Wyczyścić podnośnik belki ssącej.
- Wyczyścić przeguby na podnośniku belki ssącej i przy głowicy czyszczącej.
- Skontrolować zużycie szczotek węglowych wszystkich silników pod kątem ich zużycia. \*

\* Wykonywane przez serwis.

#### Raz w roku

- Zlecić serwisowi przepisana kontrolę urządzenia.

#### Prace konserwacyjne

#### Umowa serwisowa

W celu zapewnienia niezawodnego działania urządzenia można zawrzeć umowę serwisową z właściwym biurem sprzedaży Kärcher.

#### Ustawianie belki ssącej

- Najazd na gładką powierzchnię.
- Dźwignię docisnąć ku dołowi; belka ssąca zostanie obniżona.
- Przejechać przynajmniej 60 cm do przodu.
- Zatrzymać urządzenie i obrócić kluczyk zapłonowy w położenie „0” i wyjąć go ze stacyjki. Uważać na to, by urządzenie się nie stoczyło.

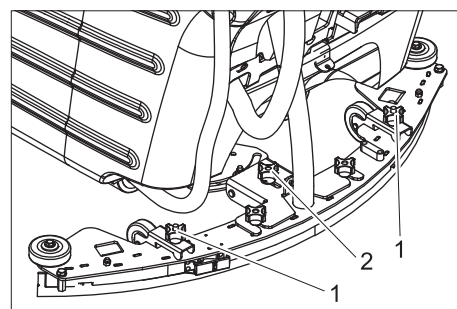

- 1 Uchwyt krzyżowy w położeniu poziomym
- 2 Dźwignia regulacji przechyłu

- Belkę ssącą ustawić za pomocą obu uchwytów krzyżowych w taki sposób, by tylna listwa gumowa po obu stronach belki ssącej była równomiernie odchylna do tyłu (symetrycznie w stosunku do środka).
- Ustawić dźwignię regulacji przechyłu w taki sposób, by tylna listwa gumowa na całej długości była równomiernie wygięta do tyłu.
- Aby skontrolować ustawienie, przejechać 60 cm do przodu i do tyłu, żeby sprawdzić wynik nowego ustawienia.

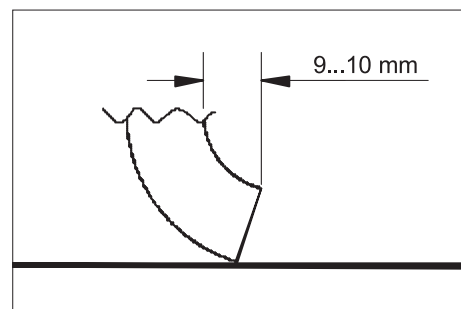

- Belkę ssącą ustawić za pomocą jednoczesnego przekręcenia obu uchwytów krzyżowych w taki sposób, by tylna listwa gumowa była odchylna 9 do 10 mm ku tyłowi. W kierunku zgodnym z ruchem wskazówek zegara: Mniejsze wygięcie. W kierunku przeciwnym do ruchu wskazówek zegara: Większe wygięcie.
- Aby skontrolować ustawienie, przejechać 60 cm do przodu i do tyłu, żeby sprawdzić wynik nowego ustawienia.

#### Zdemontowanie belki ssącej

- Podnieść belkę ssącą.
- Obrócić kluczyk zapłonowy w położenie „0” i wyjąć go ze stacyjki.
- Zdjąć wąż ssący z belki ssącej.
- Poluzować uchwyty krzyżowe mocujące belkę ssącą i wyjąć belkę ssącą ku tyłowi.

### Odwracanie/wymiana przedniej listwy gumowej

→ Zdemontować belkę ssącą.

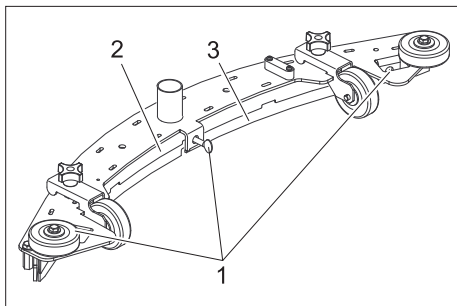

- 1 Śruba skrzydełkowa
- 2 Płyta oporowa
- 3 Listwa gumowa

- Poluzować śrubę skrzydełkową.
- Usunąć płytę oporową.
- Wyjąć listwę gumową.

#### Wskazówka

Listwa gumowa może być obrócona 3 razy, aż do zużycia wszystkich krawędzi. Potem wymagana jest nowa listwa gumowa.

- Obrócić albo wymienić listwę gumową i ponownie ją założyć i ustawić.
- Ponownie założyć płytę oporową.
- Najpierw dokręcić środkową śrubę skrzydełkową. Zwrócić uwagę na to, by płyta oporowa mocno przylegała do listwy gumowej.
- Dokręcić resztę śrub skrzydełkowych.

### Odwracanie/wymiana tylnej listwy gumowej

→ Zdemontować belkę ssącą.

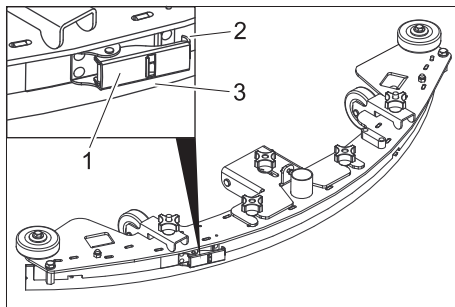

- 1 Zamknięcie zaciskowe
- 2 Opaska zaciskowa
- 3 Listwa gumowa

- Otworzyć zamknięcie zaciskowe i usunąć opaskę zaciskową.
- Wyjąć listwę gumową.

#### Wskazówka

Listwa gumowa może być obrócona 3 razy, aż do zużycia wszystkich krawędzi. Potem wymagana jest nowa listwa gumowa.

- Obrócić albo wymienić listwę gumową i ponownie ją założyć i ustawić.
- Założyć opaskę zaciskową i zamknąć zamknięcie zaciskowe. Naprężenie musi być jedynie takie, by listwa gumowa utrzymała się bez tworzenia się fałdów. Ewentualnie dopasować zamknięcie zaciskowe.

#### Czyszczenie pływaka

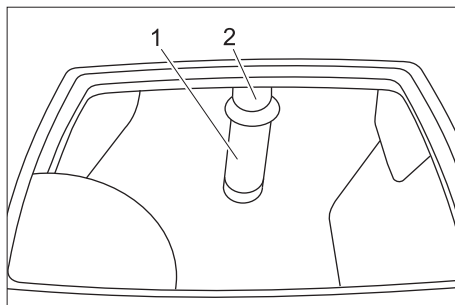

- 1 Sito z kulką pływaka
- 2 Rura

- Wyczyścić i opłukać sito.
- Skontrolować swobodę ruchu kulki pływaka.

#### Przy mocnym zabrudzeniu:

- Trzymać rurę i zdjąć sito z rury.
- Wyczyścić sito i kulkę.
- Trzymać rurę i ponownie nałożyć sito.

#### Wymiana szczotek tarczowych

- Podnieść głowicę czyszczącą.
- Obrócić kluczyk zapłonowy w położenie „0” i wyjąć go ze stacyjki.
- Otworzyć zamknięcie osłony bryzgowej.
- Odsunąć na bok obydwie połowy osłony bryzgowej.
- Dźwignię odblokowującą szczotkę tarczową przekręcić w kierunku przeciwnym do ruchu wskazówek

zegara - szczotka opada i można ją wyjąć spod urządzenia.

- Nową szczotkę trzymać pod głowicą czyszczącą.
- Dźwignię odblokowującą szczotki tarczową przekręcić w kierunku zgodnym z ruchem wskazówek zegara i szczotkę nacisnąć ku górze.
- Poluzować dźwignię odblokowującą i skontrolować mocne osadzenie szczotki.
- Powtórzyć procedurę po przeciwnej stronie urządzenia.
- Ponownie nałożyć osłonę bryzgową.

#### Nasmarować oś napędu i kółka skrętne

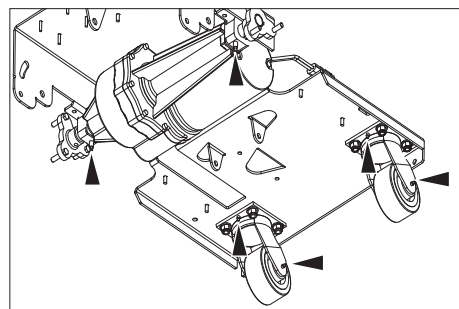

- Nasmarować złączkę praską smarowniczą.

## Zakłócenia

### ⚠ Niebezpieczeństwo

Ryzyko obrażeń! Przed przystąpieniem do każdej pracy na urządzeniu, stacyjkę ustawić w położeniu „0”, wyjąć kluczyk. Wyciągnąć wtyczkę akumulatora.

- Spuścić brudną wodę i pozostałą czystą wodę i zutylizować.

Przy usterkach, których nie można usunąć przy pomocy bieżącej tabeli, należy wezwać autoryzowany serwis.

Usterka	Usuwanie usterek	Przez kogo
Nie można włączyć urządzenia	Włożyć wtyczkę akumulatora przy urządzeniu.	Obsługujący
	Przekręcić, odblokowując wyłącznik awaryjny.	Obsługujący
	Rozładowany akumulator, naładować akumulator.	Obsługujący
	Skontrolować właściwe osadzenie kabla akumulatora.	Obsługujący
	Skontrolować kabel akumulatora pod kątem korozji i w razie konieczności wyczyścić.	Obsługujący
Urządzenie nie jedzie albo jedzie tylko powoli	Odblokować bezpiecznik napędu jezdnego	Obsługujący
	Koła napędowe nie zaskakują ze względu na zbyt wielki docisk szczotek, zmniejszyć docisk szczotek.	Obsługujący
	Przegrzane sterowanie, wyłączyć urządzenie i wychłodzić.	Obsługujący
Nie wystarczająca moc ssania	Opróżnić zbiornik brudnej wody.	Obsługujący
	Sprawdzić ustawienia belki ssącej.	Obsługujący
	Oczyścić uszczelki między zbiornikiem brudnej wody i pokrywą i sprawdzić ich szczelność, w razie konieczności wymienić.	Obsługujący
	Oczyścić listwy gumowe na belce ssącej, w razie konieczności obrócić lub wymienić.	Obsługujący
	Sprawdzić, czy nie jest zapchany wąż ssący, w razie potrzeby oczyścić.	Obsługujący
	Skontrolować połączenie między węzem ssącym a belką ssącą oraz węzem ssącym i urządzeniem.	Obsługujący
	Sprawdzić szczelność węża ssącego, w razie potrzeby wymienić.	Obsługujący
	Sprawdzić, czy pokrywa przy wężu spustowym brudnej wody jest zamknięta.	Obsługujący
	Sprawdzić ustawienia belki ssącej.	Obsługujący
	Wyczyścić pływak w zbiorniku brudnej wody.	Obsługujący
	Odblokować bezpiecznik turbiny ssącej.	Obsługujący
Niezadawalający wynik czyszczenia	Ustawić siłę docisku.	Obsługujący
	Sprawdzić, czy szczotki nie są zużyte, w razie konieczności wymienić.	Obsługujący
	Skontrolować szczotki pod kątem ich zabrudzenia, wyczyścić je.	Obsługujący
	Sprawdzić, czy środek czyszczący i szczotki są odpowiednie od czyszczenia.	Obsługujący
	Rozładowany akumulator, naładować akumulator.	Obsługujący
Szczotki nie obracają się	Odblokować bezpiecznik napędu szczotek.	Obsługujący
	Sprawdzić szczotki pod kątem zablokowania przez ciała obce, usunąć ciała obce.	Obsługujący
Brak albo nieznaczna doza roztworu czyszczącego	Skontrolować poziom roztworu czyszczącego w zbiorniku czystej wody, w razie potrzeby dopełnić poziom w zbiorniku.	Obsługujący
	Zwiększyć dozowanie płynu czyszczącego.	Obsługujący
	Zablokowany otwór wentylacyjny w pokrywie zbiornika czystej wody, wyczyścić otwór.	Obsługujący
	Skontrolować filtr czystej wody, w razie konieczności wyczyścić.	Obsługujący

## Akcesoria

Nazwa	Nr części	Opis	Szt.	Urządzenie wymaga szt.
Szczotka tarczowa, biała	8.600-032.0	Do polerowania podłóży.	1	2
Szczotka tarczowa, czerwona (średnia, standard)	8.600-030.0	Do czyszczenia słabo zabrudzonych i delikatnych podłóży.	1	2
Szczotka tarczowa, czarna	8.600-034.0	Do czyszczenia silnie zabrudzonych podłóży.	1	2

## Dane techniczne

<b>Moc</b>		
Napięcie znamionowe	V	36
Pojemność akumulatora (wariant Pack)	Ah (5h)	200
Średni pobór mocy	W	2160
Moc silnika trakcyjnego (moc znamionowa)	W	560
Moc silnika ssącego	W	560
Moc silnika szczotek	W	2x560
Stopień ochrony		IP X4
<b>Odkurzanie</b>		
Moc ssania, ilość powietrza	l/s	31,4
Moc ssania, podciśnienie	kPa	15
<b>Szczotki czyszczące</b>		
Szerokość robocza	mm	810
Średnica szczotki	mm	410
Liczba obrotów szczotki	1/min	200
<b>Wymiary i ciężar</b>		
Maksymalna prędkość jazdy	km/h	5,2
Maks. zdolność pokonywania wzniesień	%	2
Teoretyczna wydajność powierzchniowa	m <sup>2</sup> /h	3300
Pojemność zbiornika czystej/bрудnej wody	l	120/120
Temperatura wody maks.	°C	60
Dopuszczalny ciężar całkowity	kg	694
Ciężar w czasie transportu	kg	574
Obciążenie powierzchni	kPa	441
długość	mm	1800
szerokość	mm	990
wysokość	mm	1170
<b>Wartości określone zgodnie z EN 60335-2-72</b>		
Łączna wartość wibracji ramion	m/s <sup>2</sup>	<2,5
Niepełność pomiaru K	m/s <sup>2</sup>	0,5
Poziom ciśnienie akustyczne L <sub>pA</sub>	dB(A)	75
Niepełność pomiaru K <sub>pA</sub>	dB(A)	3
Poziom mocy akustycznej L <sub>WA</sub> + Niepełność pomiaru K <sub>WA</sub>	dB(A)	93

### Części zamienne

- Stosować wyłącznie wyposażenie dodatkowe i części zamienne dopuszczone przez producenta. Oryginalne wyposażenie i oryginalne części zamienne gwarantują bezpieczną i bezusterkową pracę urządzenia.
- Wybór najczęściej potrzebnych części zamiennych znajduje się na końcu instrukcji obsługi.
- Dalsze informacje o częściach zamiennych dostępne na stronie internetowej [www.kaercher.com](http://www.kaercher.com) w dziale Serwis.

### Gwarancja

W każdym kraju obowiązują warunki gwarancji określone przez odpowiedniego lokalnego dystrybutora. Ewentualne usterki urządzenia usuwane są w okresie gwarancji bezpłatnie, o ile spowodowane są błędem materiałowym lub produkcyjnym. W sprawach napraw gwarancyjnych prosimy kierować się z dowodem zakupu do dystrybutora lub do autoryzowanego punktu serwisowego.

### Deklaracja UE

Niniejszym oświadczamy, że określone poniżej urządzenie odpowiada pod względem koncepcji, konstrukcji oraz wprowadzonej przez nas do handlu wersji obowiązującym wymogom dyrektyw UE dotyczącym wymagań w zakresie bezpieczeństwa i zdrowia. Wszelkie nieuzgodnione z nami modyfikacje urządzenia powodują utratę ważności tego oświadczenia.

**Produkt:** Urządzenie do czyszczenia podłóg  
**Typ:** 1.005-xxx

**Obowiązujące dyrektywy WE**  
 2006/42/WE (+2009/127/WE)  
 2004/108/WE

#### Zastosowane normy zharmonizowane

EN 55014-1: 2006  
 EN 55014-2: 1997 + A1: 2001  
 EN 60335-1  
 EN 60335-2-29  
 EN 60335-2-72  
 EN 61000-3-2: 2006 + A2: 2009  
 EN 61000-3-3: 2008  
 EN 62233: 2008

#### Zastosowane normy krajowe

-

Z upoważnienia zarządu przedsiębiorstwa.

  
 H. Jenner  
 CEO

  
 S. Reiser  
 Head of Approbation

Pełnomocnik dokumentacji:  
 S. Reiser

Alfred Kärcher GmbH & Co. KG  
 Alfred-Kärcher-Str. 28 - 40  
 71364 Winnenden (Germany)  
 tel.: +49 7195 14-0  
 faks: +49 7195 14-2212

Winnenden, 2010/07/14





Înainte de prima utilizare a aparatului dvs. citiți acest instrucțiunile originale, respectați instrucțiunile cuprinse în acesta și păstrați-l pentru întreținerea ulterioară sau pentru următorii posesori.

## Cuprins

Măsurile de siguranță	RO - 1
Funcționarea	RO - 1
Utilizarea corectă	RO - 1
Protecția mediului, eliminarea aparatului	RO - 1
Elemente de utilizare și funcționale	RO - 2
Înainte de punerea în funcțiune	RO - 3
Funcționarea	RO - 4
Oprirea și depozitarea	RO - 5
Protecție împotriva înghețului	RO - 5
Transport	RO - 5
Depozitarea	RO - 6
Îngrijirea și întreținerea	RO - 6
Defecțiuni	RO - 7
Accesorii	RO - 8
Date tehnice	RO - 9
Piese de schimb	RO - 9
Garanție	RO - 9
Declarația CE	RO - 10

## Măsurile de siguranță

Înainte de prima utilizare a aparatului citiți și respectați indicațiile acestui manual de utilizare, precum și broșura anexată, Indicații de siguranță pentru aparatele de curățat cu perie și aparatele cu pulverizare, nr. 5.956-251 și urmați indicațiile acestuia. Aparatul este omologat pentru funcționarea pe suprafețe cu panta de maxim 2%.

**Aparatul trebuie folosit numai când toate capacele sunt închise.**

### Dispozitive de siguranță

Dispozitivele de securitate au rolul de a proteja utilizatorul și nu trebuie scoase din funcțiune sau evitate din punct de vedere al funcționării lor.

### Buton pentru oprire în caz de urgență

Pentru deconectarea imediată a tuturor funcțiilor.

### Simboluri

În aceste instrucțiuni de utilizare se folosesc următoarele simboluri:

#### Pericol

Pericol iminent, care duce la vătămări corporale grave sau moarte.

#### Avertisment

Posibilă situație periculoasă, care ar putea duce la vătămări corporale grave sau moarte.

#### Atenție

Posibilă situație periculoasă, care ar putea duce la vătămări corporale ușoare sau pagube materiale.

## Funcționarea

Acest aparat de aspirat și lustruit poate fi utilizat pentru curățarea umedă sau lustruirea podelelor plane.

- Se poate adapta ușor pentru orice curățare, prin reglarea debitului de apă, a presiunii perilor și a aspirației apei murdare.
- Lățimea de lucru de 810 mm și o capacitate a rezervoarelor pentru apă curată și apă uzată de câte 120 l, asigură o curățare eficientă pentru un timp de utilizare îndelungat.
- Aparatul este autopropulsat, motorul este alimentat de la șase acumulatori.
- Acumulatorii se pot încărca cu un încărcător, de la o priză de 230V.
- În furnitura aparatului standard acumulatorul este deja integrat.
- În furnitura standard este inclus și un încărcător.

### Observație

În funcție de lucrarea de efectuat, aparatul poate fi dotat cu diferite accesorii.

Solicitați catalogul nostru sau vizitați site-ul nostru pe internet la [www.karcher.com](http://www.karcher.com).

## Utilizarea corectă

Utilizați acest aparat exclusiv în conformitate cu datele din aceste instrucțiuni de utilizare.

- Aparatul poate fi utilizat numai pentru curățarea podelelor netede lavabile și rezistente la lustruit.
- Aparatul nu este potrivit pentru curățarea podelelor înghețate (de ex. în încăperi frigorifice).
- Aparatul poate fi dotat numai cu accesorii și piese de schimb originale.
- Aparatul nu este prevăzut pentru utilizarea în mediile cu pericol de explozii.
- Nu este permisă aspirarea unor gaze inflamabile, a acizilor nediluți sau a solvenților.  
Aici se include benzina, diluanții sau uleiul de încălzit, care împreună cu aerul aspirat pot forma amestecuri explozibile. Nu folosiți acetonă, acizi nediluți și dizolvanți, deoarece acestea atacă materialele folosite la aparat.
- Pulberile metalice reactive (ex. aluminiu, magneziu, zinc) formează gaze explozive în combinație cu soluții de curățat puternic alcaline sau acide.
- Aparatul este omologat pentru funcționarea pe suprafețe cu panta de maxim 2%.

## Protecția mediului, eliminarea aparatului



Materialele de ambalare sunt reciclabile. Ambalajele nu trebuie aruncate în gunoier menajer, ci trebuie duse la un centru de colectare și revalorificare a deșeurilor.



Aparatele vechi conțin materiale reciclabile valoroase, care pot fi supuse unui proces de revalorificare. Bateriile, uleiul și substanțele asemănătoare nu trebuie să ajungă în mediul înconjurător. Din acest motiv, vă rugăm să apelați la centrele de colectare abilitate pentru eliminarea aparatelor vechi.

### Observații referitoare la materialele conținute (REACH)

Informații actuale referitoare la materialele conținute puteți găsi la adresa:

<http://www.karcher.de/de/unternehmen/umweltschutz/REACH.htm>

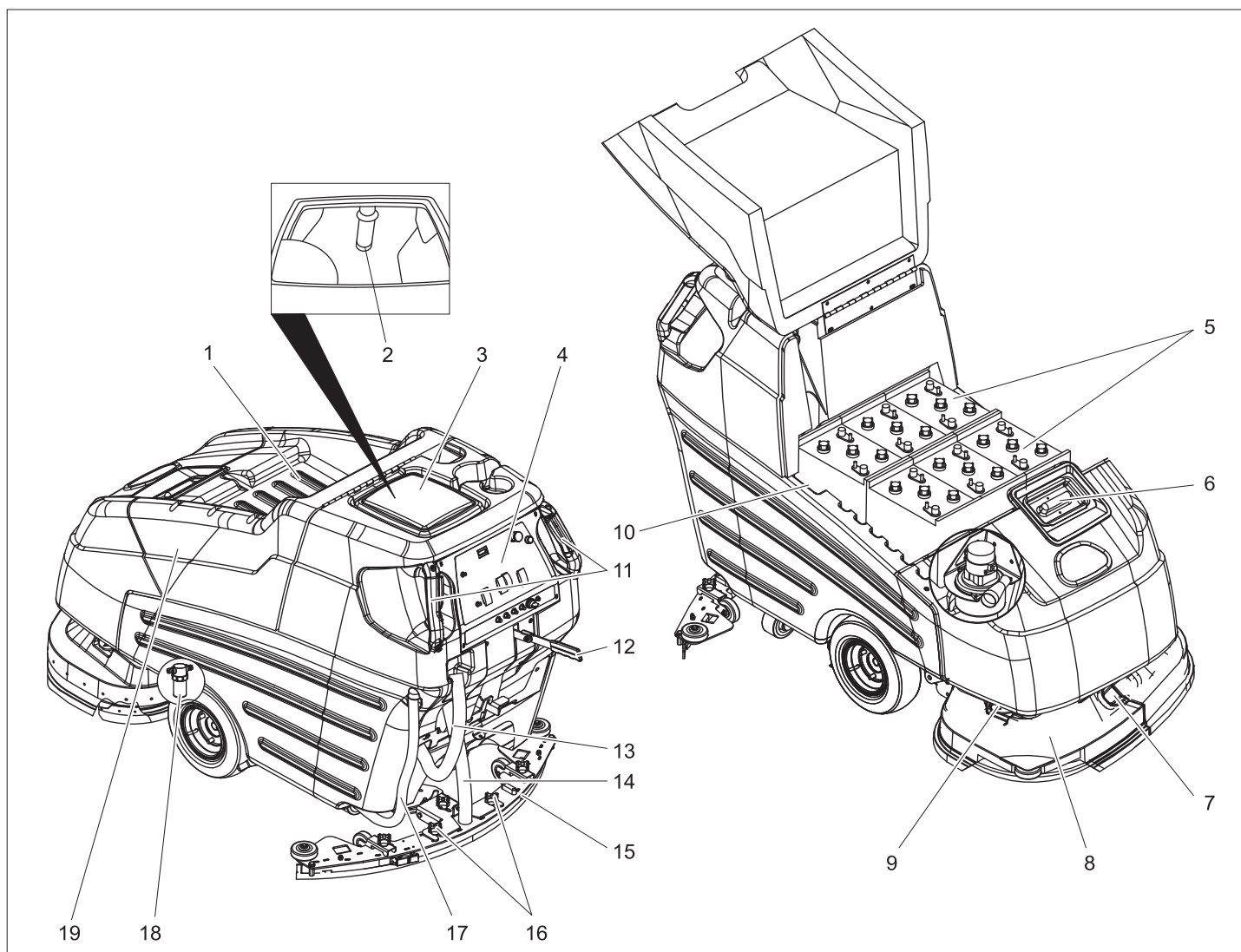

- 1 Suport
- 2 Plutitorul
- 3 Rezervor pentru apă uzată
- 4 Panou de comandă
- 5 Acumulator
- 6 Rezervor de apă curată
- 7 Încizătoare protecție contra stropirii
- 8 Cap de curățare
- 9 Suport protecție contra stropirii
- 10 Fișa acumulator
- 11 Mâner de împingere cu controler
- 12 Manetă pentru coborârea tije de aspirație
- 13 Furtun de evacuare pentru apa uzată
- 14 Furtun de aspirare
- 15 Tija de aspirare
- 16 Mânere în stea pentru fixarea tije de aspirație
- 17 Furtun de evacuare pentru apa curată
- 18 Filtru pentru apă curată
- 19 Capac acumulator

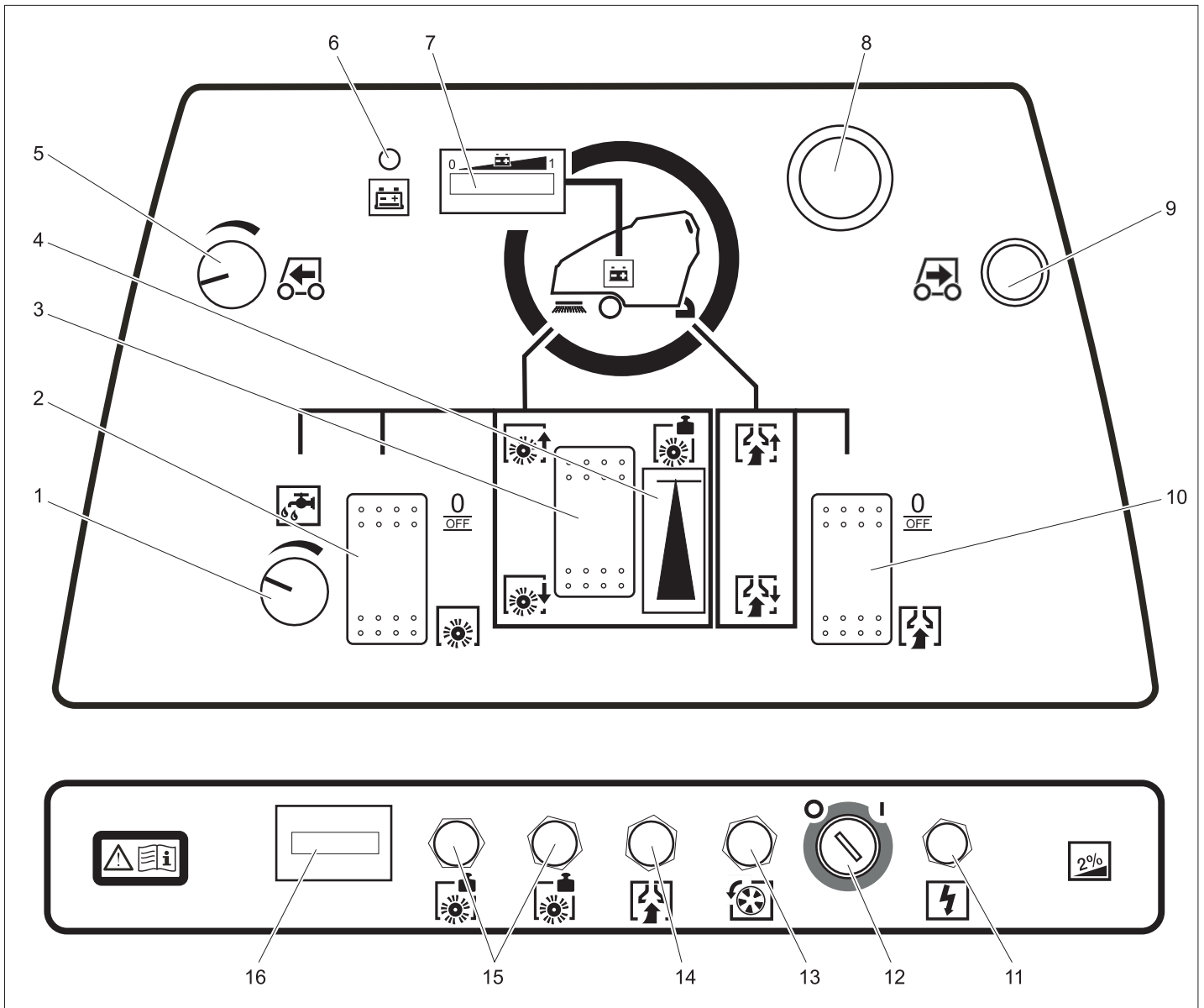

- 1 Buton de reglare a cantității de apă
- 2 Comutator antrenare perie
- 3 Buton presiune de apăsare a periei
- 4 Indicator presiune de apăsare a periei
- 5 Rozetă viteza de deplasare
- 6 Lumină de control baterie descărcată
- 7 Indicator de control pentru baterie
- 8 Buton de oprire în caz de urgență (deblocare prin rotire)
- 9 Tastă deplasare înapoi
- 10 Comutatorul de aspirare
- 11 Siguranță comandă
- 12 Comutator cu cheie
- 13 Siguranță sistem de antrenare
- 14 Siguranță turbină aspiratoare
- 15 Siguranță sistem de acționare a periei
- 16 Contor ore de funcționare

## Înainte de punerea în funcțiune

### Montarea periiilor

Înainte de punerea în funcțiune trebuie montate periiile disc (vezi „lucrări de întreținere“).

### Acumulatorii

Când umblați cu acumulatorii, respectați neapărat următoarele avertismente:

	respectați indicațiile de pe acumulator, din instrucțiunile de utilizare și din manualul de utilizare ale vehiculului
	purtați protecție pentru ochi
	țineți copiii departe de acizi și acumulatori
	Pericol de explozie

	Este interzisă folosirea focului deschis, provocarea de scânteii și fumatul.
	Pericol de accidentare
	Prim ajutor
	Simbol de avertizare
	Scoaterea din uz
	Nu aruncați acumulatorii în gunoierul menajer

### Pericol

Pericol de explozie. Nu așezați unelte sau altele similare pe acumulator, adică pe polii acestora și pe conexiunile dintre celule. Pericol de rănire. Nu lăsați să ajungă plumb pe răni. După ce lucrați cu acumulatori, spălați-vă mereu pe mâini.

## Introducerea și conectarea acumulatorului

La varianta BAT-Package, acumulatorul este montat deja.

- Ridicați capacul acumulatorului.
- Așezați acumulatorii în compartimentul pentru baterii.

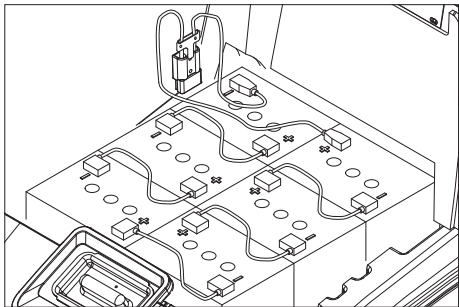

- Ungeți polii acumulatorului cu grăsime pentru poli.
- Conectați polii cu cablul inclus în livrare.

### ⚠ Avertisment

Atenție la polaritatea corectă.

- Conectați cablul livrat la polii liberi ai acumulatorului (+) și (-).
- Închideți capacul acumulatorului.

### ⚠ Avertisment

Înainte de utilizare încărcați acumulatorul.

### Afișarea nivelului de încărcare

Pe ecranul de control al bateriei este indicat cu o bandă luminoasă gradul de încărcare al bateriei.

Următoarele dispozitive de semnalizare avertizează descărcarea excesivă a bateriei:

- Pe ecranul de control al bateriei luminează intermitent elemente de semnalizare, în partea din stânga a barei luminoase.
- Lumina de control pentru baterie descărcată se aprinde.
- La acționarea unui controler se aude un semnal de avertizare.

### Ca protecție împotriva descărcării excesive:

- Deconectați turbina de aspirare și motorul periiilor.
- Duceți aparatul direct la stația de încărcare și evitați pantele.

### Încărcarea acumulatorului

#### ⚠ Pericol

Pericol de explozie. Încărcarea acumulatorilor umezi este permisă numai când capacul acumulatorului este deschis.

#### ⚠ Pericol

Pericol de rănire prin electrocutare. Atenție la tensiunea sursei de curent și la siguranța prizei.

Folosiți încărcătorul numai în încăperi uscate, aerisite corespunzător!

#### Observație

Durata de încărcare este în medie de 10-15 ore.

Încărcătoarele recomandate (adevrate pentru acumulatorii folosiți) sunt reglate electronic și încheie procesul de încărcare automat.

Toate funcțiile aparatului sunt întrerupte automat în timpul procesului de încărcare.

- Ridicați capacul acumulatorului.
- Scoateți conectorul acumulatorului și conectați-l la cablul de încărcare.
- Conectați încărcătorul la rețea și pomiți-l.

### Informații suplimentare pentru acumulatori cu întreținere scăzută (acumulatori umezi):

- Cu o oră înainte de încheierea procesului de încărcare adăugați apă distilată și aveți grijă ca nivelul de acid să fie corect. Acumulatorul este marcat corespunzător.

#### ⚠ Pericol

Pericol de accidentare!

- Adăugarea de apă în stare descărcată poate duce la vărsarea de acid din acumulator.
- Când umblați cu acidul din acumulator, purtați ochelari de protecție și respectați regulile aferente pentru a evita accidentările și distrugerea hainelor.
- Dacă ajung stropi de acid pe piele sau pe îmbrăcăminte, spălați imediat cu multă apă.

#### Atenție

Pericol de deteriorare!

- Pentru completarea lichidului din baterii folosiți numai apă distilată sau desalinizată (EN 50272-T3).
- Nu folosiți aditivi (așa-numiți amelioratori), deoarece garanția își poate pierde valabilitatea.

#### ⚠ Avertisment

La aparatele standard, folosiți pentru înlocuire numai acumulatori care nu necesită întreținere.

### Acumulatori recomandați

Producător, nr. de comandă Kärcher	Descriere
DETA 6.654-124.0	Acumulator, 6V, 180 Ah, ce nu necesită întreținere, obligatoriu 6 bucăți

### Încărcătoare recomandate

Nr. de comandă Kärcher	Descriere
6.654-051.0	230V/36V, 25 A

Pentru încărcător este nevoie de un cablu de alimentare/adaptor 6.648-582. Acumulatorii și încărcătoarele sunt disponibile în magazinele de specialitate.

### Demontarea bateriilor

- Ridicați capacul acumulatorului.
- Deconectați cablul de la borna negativă a acumulatorului.

- Deconectați restul de cabluri de la baterii.
- Scoateți bateriile.
- Îndepărtați bateriile uzate conform reglementărilor legale.

## Descărcarea

### ⚠ Pericol

Pericol de accidentare. Pentru deconectarea imediată a tuturor funcțiilor apăsați tasta de oprire de urgență.

- Introducerea și conectarea acumulatorilor (vezi „Înainte de punerea în funcțiune”).
- Așezați scândurile laterale lungi ale ambalajului ca rampă pe palet.

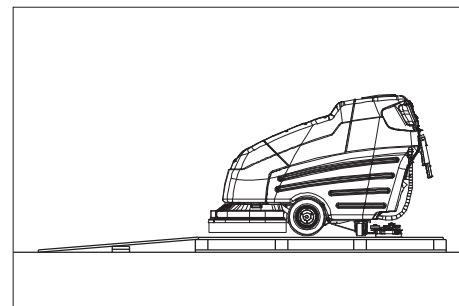

- Fixați rampa cu cuie de palet.
- Așezați scândurile scurte ca suport sub rampă.
- Îndepărtați calapodurile din lemn de pe roți.
- Îndepărtați vinclul de fixare de pe ax.
- Aduceți comutatorul cu cheie în poziția „1”.
- Ridicați capul de curățare.
- Acționați maneta și deplasați aparatul încet în jos pe rampă.
- Aduceți comutatorul cu cheie în poziția „0”.

## Funcționarea

### Observație

Pentru deconectarea imediată eliberați controlerul, apăsați butonul pentru oprirea de urgență și aduceți comutatorul cu cheie în poziția „0”.

### ⚠ Pericol

Pericol de accidentare. Apăsați pedala numai cu un singur picior. Celălalt picior trebuie să asigure o poziție echilibrată pe podea. Pentru deconectarea imediată a tuturor funcțiilor apăsați tasta de oprire de urgență.

- Lucrările de întreținere se vor efectua "Zilnic/Înainte de utilizare" (vezi capitolul "Îngrijirea și întreținerea").

## Deplasarea

### Observație

Aparatul este construit în așa fel, încât capul periei să iasă în afară în dreapta. Acest lucru permite o vizibilitate mare, precum și lucrul în apropierea marginilor.

Aparatul este omologat pentru funcționarea pe suprafețe cu panta de maxim 2%.

- Deblocați butonul de oprire în caz de urgență prin rotire.
- Introduceți cheia în comutatorul cu cheie de pe panoul de operare și rotiți-o în poziția „1”.
- Se selectează în prealabil viteza de deplasare la rozetă.

- Prindeți bine aparatul de ambele mâner de împingere și acționați un controler - aparatul se deplasează.
- Pentru oprire eliberați controlerul.

### Deplasarea în spate

- În afară de controler apăsați și butonul deplasare înapoi.

### Umplerea substanțelor tehnologice

#### Apă curată

- Deschideți capacul rezervorului pentru apă curată.
- Adăugați apă curată (maxim 60 °C) până când nivelul ajunge la 15 cm sub marginea superioară a rezervorului.
- Adăugați soluție de curățat.
- Închideți capacul rezervorului pentru apă curată.

#### Detergent

##### ⚠ Avertisment

*Pericol de deteriorare. Utilizați numai agenții de curățare recomandați. Pentru alți agenți de curățare utilizatorul își asumă întregul risc din punct de vedere al siguranței în utilizare și al pericolului de accidente.*

*Utilizați numai agenți de curățare fără solvenți, acid clorhidric și acid fluorhidric. Țineți cont de instrucțiunile de siguranță de pe soluțiile de curățat.*

#### Observație

*Nu utilizați agenți de curățare cu spumare abundentă.*

Agent de curățare recomandat:

Domenii de utilizare	Detergent
Curățarea de întreținere a podelelor lavabile	RM 780 RM 746
Curățarea de întreținere a suprafețelor lucioase (de ex. granit)	RM 755 es
Curățarea de întreținere și curățarea profundă a podelelor industriale	RM 69 ASF
Curățarea de întreținere și curățarea profundă a podelelor din piatră fină	RM 753
Curățarea de întreținere a podelelor în domeniul sanitar	RM 751
Curățarea și dezinfectarea podelelor în domeniul sanitar	RM 732
Exfolierea tuturor podelelor rezistente la alcali (de ex. PVC)	RM 752
Exfolierea podelelor cu linoleum	RM 754

### Curățarea

- Reglați cantitatea de apă de la butonul de reglare cantitate de apă, în funcție de gradul de murdărie al podelei.
- Apăsați în jos maneta pentru coborârea tijei de aspirație; tija de aspirație este coborâtă.
- Conectați turbina aspiratoare de la întrerupătorul de aspirație.
- Conectați sistemul de acționare a periei de la întrerupătorul de acționare perie. Periele sunt pornite la începutul deplasării, simultan este eliberată dozarea soluției de curățat.
- Coborâți capul de curățare cu butonul presiune perie.
- Acționați controlerul.
- Reglați presiunea de apăsare a perii acționate cu butonul presiune perie. Presiunea de apăsare reglată poate fi citită în afișaj.

#### Observație

*Efectuați prima încercare de curățare cu o presiune de apăsare mică. Creșteți treptat presiunea de apăsare, până când obțineți rezultatul dorit. Dacă presiunea de apăsare este reglată corect, scade consumul de energie și uzura periiilor.*

#### Observație

*Pardoselile foarte murdare pot fi curățate efectuând două operații. În prima operație se împrăștie soluția de curățat și se periază. Prima operație se efectuează cu tija de aspirație ridicată și cu turbina aspiratoare oprită. În plus se îndepărtează Aqua-Mizer™ de la capul de curățare. După ce soluția de curățat a fost lăsată să acționeze, în cadrul celei de-a doua operații suprafața se curăță în mod obișnuit.*

#### Îndepărtarea Aqua-Mizer

- Ridicați capul de curățare.
- Rotiți comutatorul cu cheie în poziția 0 și apoi scoateți cheia.
- Deschideți dispozitivul de protecție contra stropirii.
- Trageți în lateral cele două jumătăți ale dispozitivului de protecție contra stropirii.

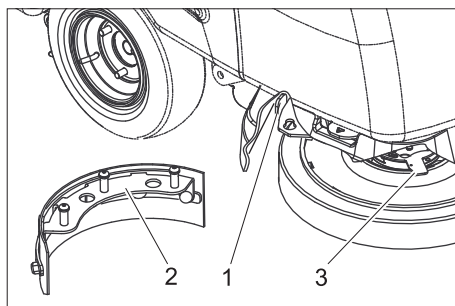

- 1 Mateta de deblocare Aqua Mizer
- 2 Aqua-Mizer
- 3 Maneta de deblocare perie disc

- Rotiți maneta de deblocare a periei disc în sens invers acelor de ceasornic - peria se lasă în jos și poate fi trasă de sub aparat.

- Trageți într-o parte maneta de deblocare Aqua-Mizer și scoateți-l pe dedesubt.
- Montați la loc peria.
- Repetați procedeul pe cealaltă parte.
- Montați la loc dispozitivul de protecție contra stropirii.

### Oprirea și depozitarea

- Opriți antrenarea periei.
- Ridicați capul de curățare.
- Deplasați aparatul puțin înainte și aspirați cantitatea de apă rămasă.
- Ridicați tija de aspirație.
- Opriți după 5 secunde turbina aspiratoare.
- Rotiți cheia în comutatorul cu cheie de pe panoul de operare în poziția „0” și apoi scoateți-o.
- Dacă este nevoie, încărcăți acumulatorul.

### Golirea apei uzate

#### Atenție

*Acordați atenție reglementărilor locale privind apele uzate.*

- Scoateți furtunul de evacuare a apei uzate din suport.
- Eliberați mânerul de deplasare și scoateți dopurile din furtun.
- Introduceți furtunul de evacuare într-un recipient de colectare corespunzător și evacuați apa uzată.
- Spălați rezervorul pentru apă uzată cu apă curată.

### Golirea apei curate

- Scoateți partea superioară a furtunului de evacuare pentru apă curată din niplul furtunului.
- Introduceți furtunul de evacuare într-un recipient de colectare corespunzător și evacuați apa curată.

### Protecție împotriva înghețului

În caz de pericol de îngheț:

- Goliți rezervoarele pentru apă uzată și curată.
- Depozitați aparatul în spații ferite de îngheț.

### Transport

#### ⚠ Pericol

*Pericol de accidentare! La încărcare și descărcare, aparatul poate fi folosit numai pe pante de maxim 10%. Deplasați aparatul încet.*

#### Atenție

*Pericol de rănire și deteriorare a aparatului! La transport țineți cont de greutatea aparatului.*

- Îndepărtați periele disc din capul pentru perii.
- În cazul transportării în vehicule asigurați aparatul contra derapării și răsturnării conform normelor în vigoare.

## Depozitarea

### Atenție

Pericol de rănire și deteriorare a aparatului!  
La depozitare țineți cont de greutatea aparatului.

Aparatul poate fi depozitat doar în spațiile interioare.

## Îngrijirea și întreținerea

### ⚠ Pericol

Pericol de accidentare! Înainte de orice lucrare la aparat rotiți comutatorul cu cheie în poziția „0”, după care scoateți cheia. Scoateți conectorul acumulatorului.

→ Goliți și aruncați apa uzată și restul de apă curată.

### Planul de întreținere

#### Zilnic

##### Atenție

Pericol de deteriorare. Nu stropiți aparatul cu apă și nu utilizați agenți de curățare agresivi.

##### Înainte de începerea lucrului:

- Verificați etanșeitatea conexiunilor furtunului de aspirare.
- Verificați uzura periilor, în caz că este necesar înlocuiți-le.
- Examinați cablurile de transmisie și racordurile cu privire la uzură și deteriorare.
- În cazul acumulatorilor umezi verificați nivelul de acid, dacă este cazul adăugați apă distilată.

##### După încheierea lucrului:

- Goliți apa uzată.
- Spălați rezervorul pentru apă uzată cu apă curată.
- Curățați sita în capacul rezervorului pentru apă uzată.
- Curățați rezervorul pentru apă curată.
- Curățați aparatul la exterior cu o cârpă umedă îmbibată cu soluție de curățare ușoară.
- Curățați lamele de aspirare și lamele de ștergere, verificați uzura și în caz că este necesar înlocuiți-le.
- Porniți aspirarea pentru uscarea sistemului timp de un minut.
- Pentru uscarea rezervoarelor nu închideți capacul rezervoarelor pentru apă curată, resp. uzată.
- Încărcați acumulatorul.

#### Săptămânal

- Verificați dispozitivul de protecție contra stropirii la capul de curățare.
- Curățați și verificați etanșeitatea garniturilor între rezervorul de apă uzată și capac, în caz că este necesar înlocuiți-le
- Verificați reglajul tijei de aspirație.

#### Lunar

- Ungeți axul motorului și rolele de ghidare.
- Verificați tijele de aspirare pentru a constata eventualele deteriorări.
- Verificați toate funcțiile aparatului.
- La aparat verificați eventualele avarii la sistemul de acționare al periei.

#### La fiecare 100 de ore de funcționare

- Verificați dacă polii acumulatorului sunt oxidați, dacă este nevoie periați-i și ungeți-i cu grăsime pentru poli. Cablurile de legătură trebuie să fie bine fixate.
- La acumulatorii care necesită întreținere verificați densitatea acidului din celule.
- Curățați dispozitivul de ridicare al tijelor de aspirare.
- Curățați elementele de prindere de la suportul special al tijelor de aspirare și de la capul de curățare.
- Verificați uzura periilor de cărbune și comutatorul la toate motoarele. \*

\* Se efectuează prin serviciul pentru clienți.

### Annual

- Realizați inspecția recomandată prin intermediul service-ului autorizat.

### Lucrări de întreținere

#### Contractul de întreținere

Pentru asigurarea disponibilității în serviciu a aparatului pot fi încheiate cu birourile locale de vânzare a produselor Kärcher contracte de întreținere.

#### Reglarea tijei de aspirație

- Deplasați aparatul pe o suprafață netedă.
- Apăsăți în jos maneta pentru coborârea tijei de aspirație; tija de aspirație este coborâtă.
- Deplasați aparatul înainte cel puțin 60 cm.
- Opriti deplasarea aparatului și rotiți comutatorul cu cheie în poziția 0 și apoi scoateți cheia. Asigurați-vă că aparatul nu se rotește înapoi.

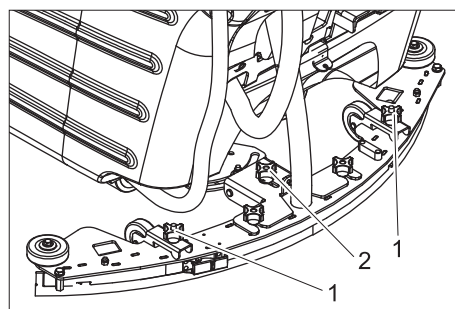

- 1 Mânerele în stea în poziție orizontală
- 2 Reglarea înclinării

- Îndreptați tija de aspirare cu ambele mânere în stea în așa fel încât lama de aspirare din spate să fie îndoită spre înapoi pe ambele părți ale tijei de aspirare (simetric față de centru).
- Reglați înclinarea în așa fel încât lama de aspirare din spate să fie la fel îndoită pe întreaga lungime.
- Pentru verificarea reglajului deplasați aparatul câte 60 cm în față și verificați efectul noului reglaj.

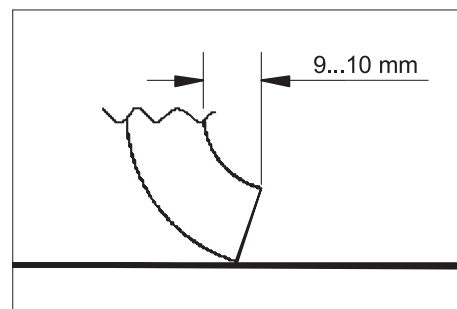

- Reglați tija de spirare prin rotirea simultană a ambelor mânere în cruce, astfel încât lama de aspirare din spate să fie îndoită spre înapoi cu 9-10 mm. În direcția acelor de ceasornic: Îndoirea este redusă.

În direcția opusă acelor de ceasornic: Îndoirea este mărită.

- Pentru verificarea reglajului deplasați aparatul câte 60 cm în față și verificați efectul noului reglaj.

#### Demontarea tijei de aspirație

- Ridicați tija de aspirație.
- Rotiți comutatorul cu cheie în poziția 0 și apoi scoateți cheia.
- Desprindeți furtunul de aspirare de pe vom tija de aspirare.
- Eliberați mânerul în cruce pentru prinderea tijei de aspirare și scoateți spre înapoi tija de aspirare.

#### Întoarcerea/inlocuirea lame de aspirare din față

- Demontați tija de aspirare.

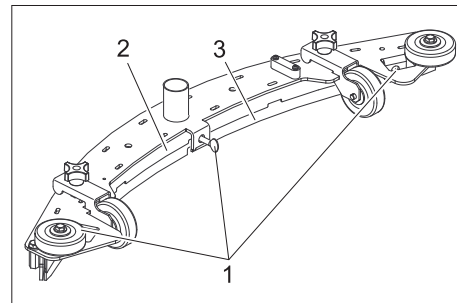

- 1 Șurub-fluture
- 2 Placă de presiune
- 3 Lamă de aspirare

- Slăbiți șurubul-fluture.
- Îndepărtați placa de presiune.
- Scoateți lama de aspirare.

#### Observație

Lama de aspirare poate fi întoarsă de 3 ori, până când toate marginile sunt uzate. Apoi este nevoie de o nouă lamă de aspirare.

- Întoarceți sau înlocuiți lama de aspirare după care montați-o și ajustați-o în tija de aspirare.
- Montați din nou placa de presiune.
- Mai întâi strângeți bine șurubul-fluture din mijloc. Asigurați-vă că placa de presiune este bine fixată pe lama de aspirare.
- Strângeți și celelalte șuruburi-fluture.

## Întoarcerea/înlocuirea lamei de aspirare din spate

→ Demontați tija de aspirare.

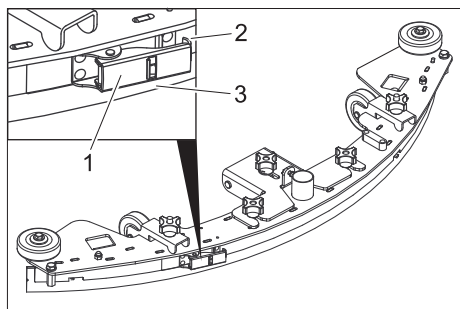

- 1 Brățară de întindere
- 2 Bandă de întindere
- 3 Lamă de aspirare

→ Deschideți brățara de întindere și îndepărtați banda de întindere.  
→ Scoateți lama de aspirare.

### Observație

*Lama de aspirare poate fi întoarsă de 3 ori, până când toate marginile sunt uzate. Apoi este nevoie de o nouă lamă de aspirare.*

→ Întoarceți sau înlocuiți lama de aspirare după care montați-o și ajustați-o în tija de aspirație.  
→ Montați banda de întindere și închideți brățara de întindere. Întinderea trebuie să fie numai atât încât lama de aspirare să stea drept și să nu formeze falcuri. Reglați eventual brățara de întindere.

## Curățarea plutitorului

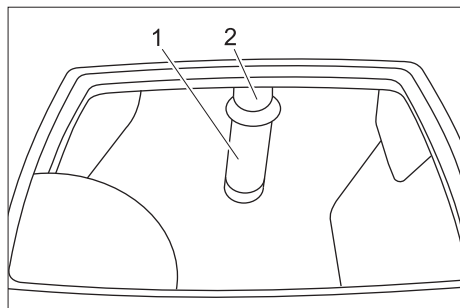

- 1 Sită cu bilă plutitoare
- 2 Tub

→ Spălați și clătiți sita în exterior.  
→ Verificați mobilitatea bilei plutitoare.

### Dacă s-a acumulat multă mizerie:

→ Țineți bine țeava și scoateți sita.  
→ Curățați sita și bila.  
→ Țineți bine țeava și montați din nou sita.

## Înlocuirea periilor disc

→ Ridicați capul de curățare.  
→ Rotiți comutatorul cu cheie în poziția 0 și apoi scoateți cheia.  
→ Deschideți dispozitivul de protecție contra stropirii.  
→ Trageți în lateral cele două jumătăți ale dispozitivului de protecție contra stropirii.  
→ Rotiți maneta de deblocare a periei disc în sens invers acelor de ceasornic - peria se lasă în jos și poate fi trasă de sub aparat.

→ Țineți o perie nouă sub capul de curățare.  
→ Rotiți maneta de deblocare a periei disc în sensul acelor de ceasornic și apăsați peria în sus.  
→ Eliberați maneta de deblocare și verificați dacă peria este bine fixată.  
→ Repetați procedeul pe cealaltă parte.  
→ Montați la loc dispozitivul de protecție contra stropirii.

## Gresarea axului motor și a roților de ghidare

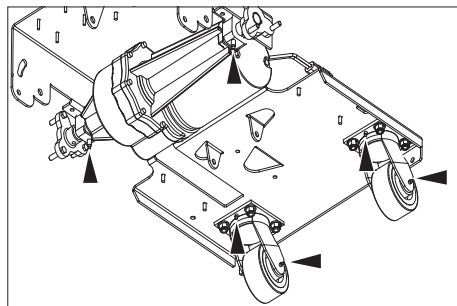

→ Gresăți niplul de ungere cu pompa de ungere.

## Defecțiuni

### ⚠ Pericol

*Pericol de accidentare! Înainte de orice lucrare la aparat rotiți comutatorul cu cheie în poziția „0”, după care scoateți cheia. Scoateți conectorul acumulatorului.*

→ Goliți și aruncați apa uzată și restul de apă curată.

În cazul defecțiunilor care nu pot fi îndepărtate cu ajutorul acestui tabel, anunțați serviciul pentru clienți.

Defecțiunea	Remedierea	De către cine
Aparatul nu pornește	Introduceți ștecherul acumulatorului în aparat.	Utilizatorul
	Deblocați butonul de oprire în caz de urgență prin rotire.	Utilizatorul
	Când capacitatea acumulatorului este epuizată încărcați acumulatorul.	Utilizatorul
	Verificați poziția cablului acumulatorului.	Utilizatorul
	Verificați cablul acumulatorului de corosiune și curățați-l dacă este cazul.	Utilizatorul
Aparatul nu se deplasează sau se deplasează încet	Resetarea siguranței motorului de rulare	Utilizatorul
	Dacă roțile motorului nu prind din cauza presiunii prea mari a periiilor, reduceți presiunea periiilor.	Utilizatorul
	Dacă mecanismul de comandă este supraîncălzit, opriți aparatul și lăsați-l să se răcească.	Utilizatorul
Putere de aspirație insuficientă	Goliți rezervorul pentru apă uzată.	Utilizatorul
	Verificați reglajul tijei de aspirație.	Utilizatorul
	Curățați și verificați etanșeitatea garniturilor între rezervorul de apă uzată și capac, în caz că este necesar înlocuiți-le	Utilizatorul
	Curățați lamele de aspirare de pe tija de aspirație, în caz că este necesar, întoarceți-le sau înlocuiți-le.	Utilizatorul
	Verificați dacă furtunul de aspirare este înfundat, dacă este nevoie curățați-l.	Utilizatorul
	Verificați legătura dintre furtunul de aspirare și tija de aspirare și cea dintre furtunul de aspirare și aparat.	Utilizatorul
	Verificați dacă furtunul de aspirare este etanș, în caz că este necesar înlocuiți-l.	Utilizatorul
	Verificați dacă este închis capacul furtunului de evacuare a apei uzate.	Utilizatorul
	Verificați reglajul tijei de aspirație.	Utilizatorul
	Curățați plutitorul din rezervorul de apă uzată.	Utilizatorul
	Resetați siguranța turbinei aspiratoare.	Utilizatorul
	Rezultat nesatisfăcător după curățare	Reglați presiunea de apăsare.
Verificați uzura periiilor, în caz că este necesar înlocuiți-le.		Utilizatorul
Verificați și curățați periiile de mizerie.		Utilizatorul
Verificați dacă detergentul și periiile sunt adecvate pentru operația de curățare dorită.		Utilizatorul
Când capacitatea acumulatorului este epuizată încărcați acumulatorul.		Utilizatorul
Periile nu se rotesc	Resetați siguranța sistemului de acționare al periiilor.	Utilizatorul
	Verificați blocarea periiilor de către corpuri străine și îndepărtați-le.	Utilizatorul
Dozarea soluției de curățat este prea mică sau nu există soluție	Verificați nivelul soluției de curățat în rezervorul de apă curată și dacă este cazul umpleți rezervorul.	Utilizatorul
	Măriți dozajul soluției de curățat.	Utilizatorul
	Fanta de aerisire de pe capacul tancului de apă curată este înfundată; curățați fanta.	Utilizatorul
	Verificați filtrul de apă curată, dacă este necesar curățați-l.	Utilizatorul

## Accesorii

Denumire	Nr. piesă	Descriere	Bucăți	Nr. bucăți necesare pt. aparat
Perie disc, albă	8.600-032.0	Pentru lustruirea podelelor.	1	2
Perie disc, roșie (medie, standard)	8.600-030.0	Pentru curățarea podelelor sensibile sau ușor murdare.	1	2
Perie disc, neagră	8.600-034.0	Pentru curățarea podelelor cu un grad de murdărire ridicat.	1	2



## Date tehnice

<b>Putere</b>		
Tensiunea nominală	V	36
Capacitate acumulator (varianta Pack)	Ah (5h)	200
Putere absorbită medie	W	2160
Puterea motorului de propulsie (putere nominală)	W	560
Puterea motorului de aspirație	W	560
Puterea motorului periiilor	W	2x560
Clasa de protecție		IP X4
<b>Aspirare</b>		
Puterea de aspirație, cantitatea de aer	l/s	31,4
Puterea de aspirație, depresiune	kPa	15
<b>Perii de curățat</b>		
Lățimea de lucru	mm	810
Diametru perie	mm	410
Turația periei	1/min	200
<b>Dimensiuni și masa</b>		
Viteza de deplasare (max.)	km/h	5,2
Capacitatea de urcare (max.)	%	2
Capacitatea teoretică de suprafață	m <sup>2</sup> /h	3300
Volumul rezervoarelor de apă curată / apă uzată	l	120/120
Temperatura maximă a apei	°C	60
Masa totală maximă autorizată	kg	694
Greutate de transport	kg	574
Solicitarea podelei	kPa	441
Lungime	mm	1800
Lățime	mm	990
Înălțime	mm	1170
<b>Valori determinate conform EN 60335-2-72</b>		
Valoare totală oscilații brațe	m/s <sup>2</sup>	<2,5
Nesiguranță K	m/s <sup>2</sup>	0,5
Nivel de zgomot L <sub>pA</sub>	dB(A)	75
Nesiguranță K <sub>pA</sub>	dB(A)	3
Nivelul puterii energiei L <sub>WA</sub> + nesiguranță K <sub>WA</sub>	dB(A)	93

### Piese de schimb

- Vor fi utilizate numai accesorii și piese de schimb aprobate de către producător. Accesoriile originale și piesele de schimb originale constituie o garanție a faptului că utilajul va putea fi exploatat în condiții de siguranță și fără defecțiuni.
- O selecție a pieselor de schimb utilizate cel mai des se găsește la sfârșitul instrucțiunilor de utilizare.
- Informații suplimentare despre piesele de schimb găsiți la [www.kaercher.com](http://www.kaercher.com), în secțiunea Service.

### Garanție

În fiecare țară sunt valabile condițiile de garanție publicate de distribuitorul nostru din țara respectivă. Eventuale defecțiuni ale acestui aparat, care survin în perioada de garanție și care sunt rezultatul unor defecte de fabricație sau de material, vor fi remediate gratuit. Pentru a putea beneficia de garanție, prezentați-vă cu chitanța de cumpărare la magazin sau la cea mai apropiată unitate de service autorizată.

## Declarația CE

Prin prezenta declarăm că aparatul desemnat mai jos corespunde cerințelor fundamentale privind siguranța în exploatare și sănătatea incluse în directivele CE aplicabile, datorită conceptului și a modului de construcție pe care se bazează, în varianta comercializată de noi. În cazul efectuării unei modificări a aparatului care nu a fost convenită cu noi, această declarație își pierde valabilitatea.

**Produs:** Aparat pentru curățat podele  
**Tip:** 1.005-xxx

**Directive EG respectate:**

2006/42/CE (+2009/127/CE)  
2004/108/CE

**Norme armonizate utilizate:**

EN 55014-1: 2006  
EN 55014-2: 1997 + A1: 2001  
EN 60335-1  
EN 60335-2-29  
EN 60335-2-72  
EN 61000-3-2: 2006 + A2: 2009  
EN 61000-3-3: 2008  
EN 62233: 2008

**Norme de aplicare naționale:**

-

Semnatarii acționează în numele și prin împuternicirea conducerii societății.



  
H. Jenner  
CEO

  
S. Reiser  
Head of Approbation

Însărcinat cu elaborarea documentației:  
S. Reiser

Alfred Kärcher GmbH & Co. KG  
Alfred-Kärcher-Str. 28 - 40  
71364 Winnenden (Germany)  
Tel.: +49 7195 14-0  
Fax: +49 7195 14-2212

Winnenden, 2010/07/14

  Pred prvým použitím vášho zariadenia si prečítajte tento pôvodný návod na použitie, konajte podľa neho a uschovajte ho pre neskoršie použitie alebo pre ďalšieho majiteľa zariadenia.

## Obsah

Bezpečnostné pokyny	SK - 1
Funkcia	SK - 1
Používanie výrobku v súlade s jeho určením	SK - 1
Ochrana životného prostredia, likvidácia	SK - 1
Ovládacie a funkčné prvky	SK - 2
Pred uvedením do prevádzky	SK - 3
Prevádzka	SK - 4
Zastavenie a odstavenie	SK - 5
Ochrana proti zamrznutiu	SK - 5
Transport	SK - 5
Uskladnenie	SK - 5
Starostlivosť a údržba	SK - 5
Poruchy	SK - 7
Príslušenstvo	SK - 8
Technické údaje	SK - 8
Náhradné diely	SK - 8
Záruka	SK - 8
Vyhlásenie CE	SK - 9

## Bezpečnostné pokyny

Pred prvým použitím zariadenia si prečítajte tento návod na obsluhu a rešpektujte priloženú brožúru Bezpečnostné pokyny pre čistiace zariadenia pomocou kief a zariadenia extrakcie rozprašovania č. 5.956-251 a podľa toho aj jednajte.

Tento stroj je schválený pre prevádzku na plochách so stúpaním až 2%.

**Zariadenie sa smie prevádzkovať len vtedy, keď je uzatvorený kryt a všetky kryty.**

### Bezpečnostné prvky

Bezpečnostné zariadenia slúžia na ochranu používateľa. Nesmú sa vyradovať z prevádzky a ich funkciu nemožno obísť.

### Tlačidlo Núdzové vypnutie

Pre okamžité uvedenie všetkých funkcií mimo prevádzku.

### Symbody

V tomto Návode na obsluhu budú použité nasledujúce symboly:

#### **Nebezpečenstvo**

Pri bezprostredne hroziacom nebezpečenstve, ktoré spôsobí vážne zranenia alebo smrť.

#### **Pozor**

V prípade nebezpečnej situácie by mohla viesť k vážnemu zraneniu alebo smrti.

#### **Pozor**

V prípade novej nebezpečnej situácie by mohla viesť k ľahkým zraneniam alebo vecným škodám.

## Funkcia

Tento zemetací a odsávací stroj sa používa na čistenie alebo leštenie rovných podláh za mokra.

- Nastavením množstva vody, prítlaku kief a odsávania špinavej vody je možné ľahko prispôsobiť na príslušnú čistiacu úlohu.
- Pracovná šírka 810 mm a schopnosti nádrže na čistú a špinavú vodu 120 l umožňujú efektívne čistenie pri predĺženom trvaní používania.
- Zariadenie má vlastný pohon. Motor pojazdu je napájaný zo šiestich batérií.
- Pomocou nabíjačky je možné batérie nabíjať zo zásuvky 230 V.
- Batéria je už integrovaná vo variante Package.
- Nabíjačka je súčasťou variantu Package.

### Upozornenie

Zhodne s príslušnými čistiacimi úlohami je možné stroj vybaviť rôznym príslušenstvom.

Spýtajte sa na náš katalóg alebo nás navštívte na internete na [www.karcher.com](http://www.karcher.com).

## Používanie výrobku v súlade s jeho určením

Používajte tento stroj výhradne podľa údajov v tomto návode na obsluhu.

- Stroj sa smie používať len na čistenie hladkých podláh, ktoré nie sú chŕlostivé na vlhkosť a leštenie.
- Stroj nie je vhodný na čistenie zmrazených podláh (napr. v chladiarňach).
- Stroj sa smie vybaviť len originálnym príslušenstvom a originálnymi náhradnými dielmi.
- Stroj nie je určený na nasadenie v prostredí ohrozenom výbuchom.
- Pomocou stroja sa nesmú nasávať žiadne horľavé plyny, nezriedené kyseliny alebo rozpúšťadlá. K tomu patria benzín, riedidlo na farbu alebo vykurovací olej, ktoré môžu v dôsledku zvrátenia nasávaného vzduchu vytvoriť výbušnú zmes. Je zakázané použitie acetónu, neriedených kyselín a rozpúšťadiel, pretože napadajú materiály použité v zariadení.
- Reaktívny kovový prach (napr. hliník, magnézium, zinok) v spojení so silne alkalickými a kyslými čistiacimi prostriedkami vytvára výbušné plyny.
- Tento stroj je schválený pre prevádzku na plochách so stúpaním až 2%.

## Ochrana životného prostredia, likvidácia



Obalové materiály sú recyklovateľné. Obalové materiály láskavo nevyhadzujte do komunálneho odpadu, ale odovzdajte ich do zberne druhotných surovín.



Vyradené stroje obsahujú hodnotné recyklovateľné látky, ktoré by sa mali opäť zužitkovať. Batérie, olej alebo podobné látky sa nesmú dostať do životného prostredia. Vyradené prístroje likvidujte preto len prostredníctvom na to určených zberných systémov.

### Pokyny k zloženiu (REACH)

Aktuálne informácie o zložení nájdete na: <http://www.karcher.de/de/unternehmen/umweltschutz/REACH.htm>

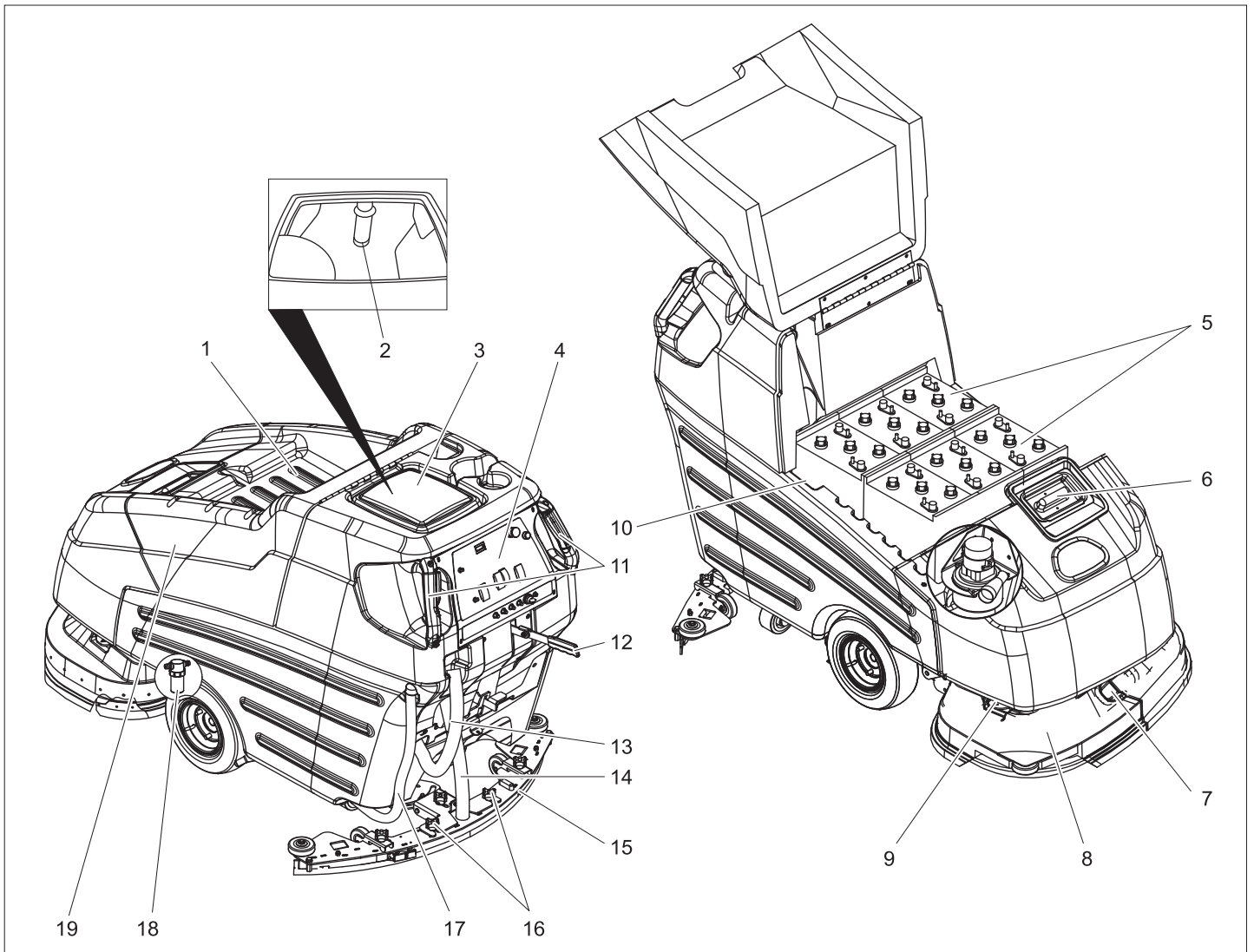

- 1 Odkladací priestor
- 2 Plavák
- 3 Nádrž znečistenej vody
- 4 Ovládací panel
- 5 Akumulátor
- 6 Nádrž na čistú vodu
- 7 Uzáver ochrany proti rozstrekovaniu
- 8 Čistiaca hlava
- 9 Držiak ochrany proti rozstrekovaniu
- 10 Zástrčka batérie
- 11 Posuvný držiak s vypínačom pojazdu
- 12 Páka spustenia sacej nadstavby
- 13 Vypúšťacia hadica znečistenej vody
- 14 Vysávací hadica
- 15 Vysávacie rameno
- 16 Křížové rukoväťe na upevnenie sacieho nadstavca
- 17 Vypúšťacia hadica čistej vody
- 18 Filter čistej vody
- 19 Kryt batérie

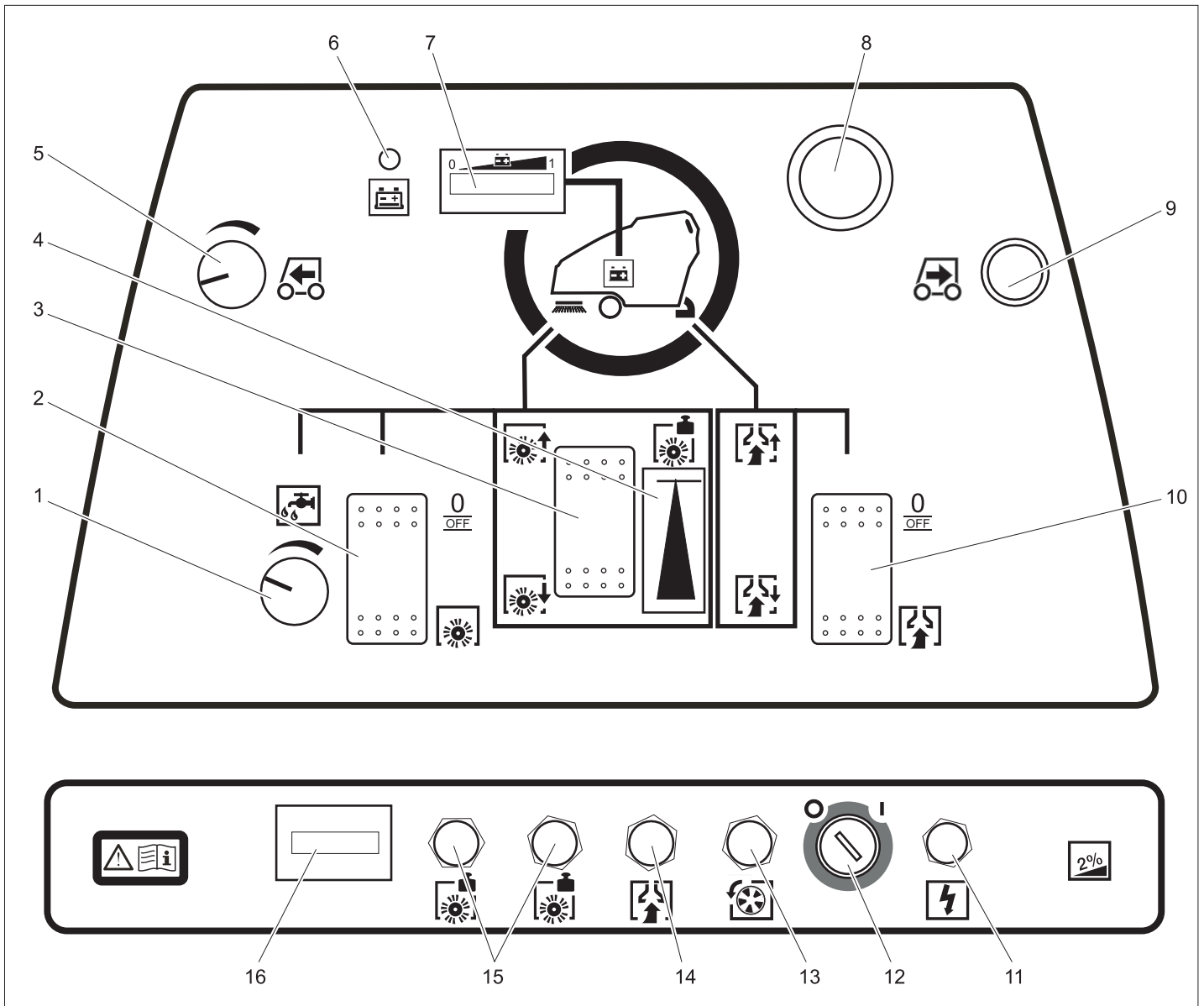

- 1 Regulačná hlava množstva vody
- 2 Vypínač pohonu kief
- 3 Tlačidlo prítlaču kief
- 4 Displej zobrazenia prítlaču kief
- 5 Otočný prepínač rýchlosti pojazdu
- 6 Kontrolka vybitia batérie
- 7 Kontrolka batérie
- 8 Tlačidlo núdzového vypnutia (odblokovať otočením)
- 9 Tlačidlo pojazdu smeru dozadu
- 10 Vypínač režimu prevádzky vysávania
- 11 Poistka riadiaceho systému
- 12 Kľúčikový vypínač
- 13 Poistka pohonu pojazdu
- 14 Poistka vysávacej turbíny
- 15 Poistka pohonu kief
- 16 Počítadlo prevádzkových hodín

### Pred uvedením do prevádzky

#### Namontovanie kief

Pred uvedením do prevádzky sa musia namontovať kotúčové kiefy (pozri "Údržbárske práce").

#### Batérie

Pri zaobchádzaní s batériami bezpodmienečne dodržiavajte nasledujúce výstražné upozornenia:

	<i>Dodržiavajte poznámky uvedené na batérii, v návode na použitie a v prevádzkovom návode pre vozidlo.</i>
	<i>Používajte ochranné okuliare</i>
	<i>Udržiavajte deti v dostatočnej vzdialenosti od kyselín a batérií</i>
	<i>Nebezpečenstvo explózie</i>

	<i>Oheň, iskry, otvorené svetlo a fajčenie sú zakázané</i>
	<i>Nebezpečenstvo poleptania</i>
	<i>Prvá pomoc</i>
	<i>Výstražné upozornenie</i>
	<i>Likvidácia</i>
	<i>Nehádzajte batérie do domového odpadu</i>

#### **Nebezpečenstvo**

*Nebezpečenstvo výbuchu. Neodkladajte na batérie žiadne náradie alebo podobne, tzn. na koncové póly a prepojenia článkov. Nebezpečenstvo poranenia. Rany nikdy nevystavujte styku s olovom. Po práci na batériách si vždy umyte ruky.*

## Nasadenie a pripojenie batérií

U varianty BAT-Package sú batérie už namontované.

- Vyklopte kryt batérií smerom hore.
- Batérie uložte do priestoru pre batérie.

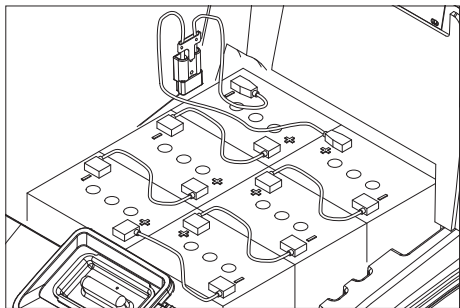

- Póly batérie namažte mazivom na póly.
- Pól batérie spojte pomocou priloženého spojovacieho kábla.

### ⚠ **Pozor**

Dbajte na správne pólovanie.

- Mechanicky upevnite spoločne dodávaný pripojovací kábel na ešte voľné póly batérie (+) a (-).
- Uzavrite kryt batérií.

### ⚠ **Pozor**

Pred uvedením stroja do prevádzky batérie nabite.

## Zobrazenie stavu nabíjania

Na kontrolke nabitia batérie sa zobrazuje stav nabíjania batérie vo vysvietenom pásiku.

Nasledovné signálne zariadenia varujú pred úplným vybitím batérie:

- Na kontrolke nabitia batérie bliká na ľavej strane vysvieteného pásika signálne svetielko.
- Kontrolka vybitia batérie zasvieti.
- Pri použití spínača hnacieho ústrojenstva zaznie výstražný tón.

## Na ochranu pred úplným vybitím:

- Vypnúť nasávaciu turbínu a pohon s komutátorovým motorom.
- Odíďte strojom priamo k nabíjacej stanici, vyhnite sa pritom stúpaniu.

## Nabite batériu

### ⚠ **Nebezpečenstvo**

Nebezpečenstvo výbuchu. Nabíjanie kvapalinových batérií je povolené iba s otvoreným krytom batérií.

### ⚠ **Nebezpečenstvo**

Nebezpečenstvo úrazu elektrickým prúdom. Dodržte hodnoty pripojovacieho sieťového napätia a istenia zásuvky. Nabíjačku používajte len v suchých priestoroch s dostatočným vetraním!

### **Upozornenie**

Doba nabíjania je v priemere asi 10-15 hodín.

Odporúčané nabíjačky (vhodné k práve použitým batériám) sú elektronicky regulované a nabíjací postup sa ukončí samočinne.

Všetky funkcie stroja sú počas nabíjania automaticky prerušené.

- Vyklopte kryt batérií smerom hore.
- Vytiahnite zástrčku batérie a spojte ju s nabíjacím káblom.
- Nabíjačku pripojte do siete a zapnite.

## **Dodatočne u bezúdržbových batérií (kvapalinové batérie):**

- Hodinu pred ukončením nabíjania pridajte destilovanú vodu, dbajte na správnu hladinu kyseliny. Batérie sú príslušne označené.

### ⚠ **Nebezpečenstvo**

Nebezpečenstvo poľptania!

- Doplňovanie vodou vo vybitom stave batérie môže viesť k vystreknutiu kyseliny.
- Pri zaobchádzaní s akumulátorovou kyselinou používajte ochranné okuliare a dodržiavajte predpisy, aby ste zabránili poraneniu a zničeniu odevu.
- Pri prípadnom postriekaní pokožky alebo odevu kyselinou okamžite ju opláchnite veľkým množstvom vody.

### **Pozor**

Nebezpečenstvo poškodenia!

- Na doplnenie batérií používajte len destilovanú alebo odsolenú vodu (EN 50272-T3).
- Nepoužívajte žiadne cudzie prísady (tzv. zlepšovacie prídavky), inak zaniká každá záruka.

### ⚠ **Pozor**

U strojev Package používajte ako náhradu iba batérie nevyžadujúce údržbu.

## **Odporúčané batérie**

Výrobca, obj. čís. firmy Kärcher	Popis
DETA 6.654-124.0	Batéria, 6V, 180 Ah, nevyžaduje údržbu, potrebných 6 kusov

## **Odporúčané nabíjačky**

Obj. čís. Kärcher	Popis
6.654-051.0	230V/36V, 25 A

Pre nabíjačku je potrebný napájací kábel/adaptér 6 648-582.

Batérie a nabíjačky je možné obdržať v odborných obchodoch.

## **Vybratie batérií**

- Vyklopte kryt batérií smerom hore.
- Kábel odpojte od mínus pólu batérie.
- Zvyšný kábel odpojte od batérií.
- Vyberte batérie.
- Použité batérie zlikvidujte podľa platných predpisov.

## **Vyloženie**

### ⚠ **Nebezpečenstvo**

Nebezpečenstvo poranenia. K okamžitému uvedeniu všetkých funkcií mimo prevádzku stlačte červené tlačidlo Núdzové vypnutie.

- Vložte a pripojte batérie (viď „Pred uvedením do prevádzky“).
- Dlhé bočné dosky balenia položte ako rampu na paletu.

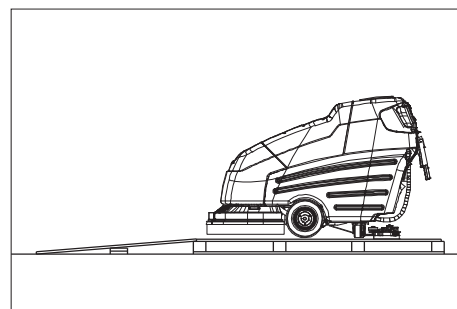

- Rampu upevnite s klincami na paletu.
- Krátke dosky položte k podopretiu pod rampu.
- Odstráňte drevené lišty pred kolesami.
- Z nápravy odoberte upevňovací uholník.
- Kľúčový spínač nastavte do polohy „1“.
- Zdvihnite čistiacu hlavu.
- Stlačte páku smeru pojazdu a pomaly zídte so zariadením dolu z rampy.
- Kľúčový spínač nastavte do polohy „0“.

## **Prevádzka**

### **Upozornenie**

Ak chcete okamžite uviesť všetky vypínače pojazdu mimo prevádzku, stlačte tlačidlo núdzového vypnutia, prepínač s kľúčikom otočte do polohy „0“.

### ⚠ **Nebezpečenstvo**

Nebezpečenstvo poranenia. Na nožné pedály stúpajte vždy len jednou nohou. Druhá noha musí zostať stáť pevne a bezpečne na podlahe. K okamžitému uvedeniu všetkých funkcií mimo prevádzku stlačte červené tlačidlo Núdzové vypnutie.

- Vykonajte údržbárske práce „Denne/ Pred začatím prevádzky“ (viď kapitola „Ošetrovanie a údržba“).

## **Jazda**

### **Upozornenie**

Stroj je konštruovaný tak, aby hlava kief vpravo presahovala. To umožňuje prehľadnejší spôsob práce v blízkosti okraja.

Toto zariadenie je schválené pre prevádzku na plochách so stúpaním až 2%.

- Tlačidlo núdzového vypnutia odblokujte otočením.
- Kľúčik zasuňte do prepínača na ovládacom paneli a otočte do polohy „1“.
- Rýchlosť nastavte na otočnom prepínači rýchlosti pojazdu.
- Zariadenie držte pevne za oba posuvné držiaky a stlačte vypínač pojazdu - zariadenie sa pohne.
- Ak chcete zastaviť, vypínač pojazdu uvoľnite.

### **Jazda dozadu**

- Okrem vypínača pojazdu stlačte tlačidlo pojazdu smerom dozadu.

## Doplnenie prevádzkových látok

### Čistá voda

- Otvorte veko nádrže na čistú vodu.
- Čistú vodu (maximálne 60 °C) naplňte do 15 cm pod hornú hranu nádrže.
- Naplňte čistiacim prostriedkom
- Uzavrite veko nádrže na čistú vodu.

### Čistiaci prostriedok

#### ⚠ Pozor

Nebezpečenstvo poškodenia. Používajte len odporúčaný čistiaci prostriedok. Za iné čistiace prostriedky nesie prevádzkovateľ zvýšené riziko, pokiaľ ide o prevádzkovú bezpečnosť a nebezpečenstvo poranenia. Používajte len čistiace prostriedky, ktoré neobsahujú rozpúšťadlá, kyselinu chlórovodíkovú a kyselinu fluórovodíkovú. Dodržujte bezpečnostné pokyny uvedené na čistiacich prostriedkoch.

#### Upozornenie

Nepoužívajte žiadne silne peniace čistiace prostriedky.

Odporúčané čistiace prostriedky:

Použitie	Čistiaci prostriedok
Čistenie všetkých podláh s odolnosťou voči vode	RM 780 RM 746
Čistenie leštených povrchov (napr. granit)	RM 755 es
Čistenie a základné čistenie priemyselných podláh.	RM 69 ASF
Čistenie a základné čistenie jemnej kameninovej dlažby	RM 753
Čistenie obkladačiek sociálnych zariadení	RM 751
Čistenie a dezinfekcia sociálnych zariadení	RM 732
Odstránenie vrstvy všetkých podláh odolných voči alkáliám (napr. PVC)	RM 752
Odstránenie vrstvy podlahy z linolea	RM 754

## Čistenie

- Na ovládacom prepínači nastavte množstvo vody primerane k znečisteniu podláh.
- Stlačte páku spustenia vysávacieho ramena smerom nadol. Vysávacie rameno sa spustí.
- Vysávaciu turbínu zapnite vypínačom vysávania.
- Pohon kief zapnite pomocou vypínača pohonu kief. Kefy sa pri rozbehu spustia, súčasne sa otvorí prítok čistiaceho prostriedku.
- Čistiaca hlava sa spustí pomocou tlačidla prítlaku kief.
- Stlačte vypínač pojazdu.
- Prítlak nastavte tlačidlom prítlaku kief počas otáčania kief. Nastavený prítlak je možné odčítať na ukazovateli prítlaku.

## Upozornenie

Prvé čistiace pokusy vykonávajte s malým prítlakom. Prítlačný tlak zvyšujte postupne dovtedy, kým nedosiahnete požadovaný výsledok čistenia. Správne nastavený prítlačný tlak znižuje spotrebu energie a opotrebovanie kief.

## Upozornenie

Silne znečistená podlaha sa dá vyčistiť pri dvojnásobnom prechode. Prítom sa pri prvom pracovnom prechode naniesie čistiaca kvapalina a vtlačí pomocou kief. Prvý prechod sa vykonáva so zdvihnutým vysávacím ramenom a vypnutou vysávacou turbínou. Okrem toho sa odstráni Aqua-Mizer™ na čistiacej hlave. Po pôsobení čistiacej kvapaliny sa pri druhom pracovnom prechode vyčistí plocha ako zvyčajne.

## Odstránenie Aqua-Mizer

- Zdvihnite čistiacu hlavu.
- Vypínač s kľúčikom otočte do polohy „0“ a vyťahnite.
- Otvorte uzáver ochrany proti rozstrekovaniu.
- Vyťahnite obidve polovice ochrany proti rozstrekovaniu.

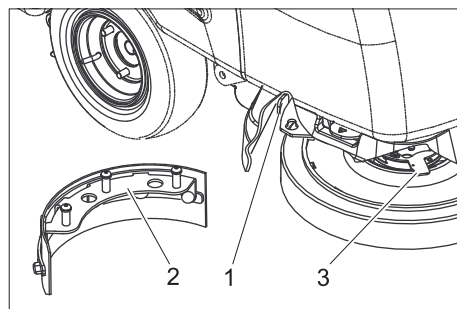

- 1 Páka uvoľnenia Aqua-Mizer
- 2 Aqua-Mizer
- 3 Páka uvoľnenia kotúčovej kefy

- Páku uvoľnenia kotúčovej kefy otáčajte oproti smeru pohybu hodinových ručičiek - kefa páda smerom dole a môže byť vťahnutá pod zariadenie.
- Páku uvoľnenia Aqua-Mizer potiahnite smerom do boku a Aqua-Mizer odoberte smerom dole.
- Kefu opäť namontujte.
- Zopakujte postup na protiláhlej strane.
- Opäť nasadte ochranu proti rozstrekovaniu.

## Zastavenie a odstavenie

- Vypnite pohon kief.
- Zdvihnite čistiacu hlavu.
- Prejdite krátku vzdialenosť smerom dopredu a vysajte zvyšné množstvo vody.
- Zdvihnite saciu nadstavbu.
- Po 5 sekundách vypnite vysávaciu turbínu.
- Nastavte vypínač na kľúčik na ovládacom paneli do polohy „0“ a kľúčik vyťahnite.
- Prípadne nabite batériu.

## Vypustenie špinavej vody

### Pozor

Dodržiavajte miestne predpisy na úpravu odpadových vôd.

- Z držiaka vyberte vypúšťaciu hadicu špinavej vody.
- Uvoľnite pákový držiak a z hadice vyťahnite zátku.
- Vypúšťaciu hadicu spustíte do vhodného zberného zariadenia a znečistenú vodu vypustíte.
- Nádobu na znečistenú vodu vypláchnite čistou vodou.

## Vypustenie čistej vody

- Horný koniec vypúšťacej hadice čistej vody vyťahnite z hadicovej násady.
- Vypúšťaciu hadicu spustíte do vhodného zberného zariadenia a čistú vodu vypustíte.

## Ochrana proti zamrznutiu

Pri nebezpečenstve mrazu:

- Vypustite nádrž s čistou a znečistenou vodou.
- Stroj odstavte v miestnosti chránenej pred mrazom.

## Transport

### ⚠ Nebezpečenstvo

Nebezpečenstvo poranenia! Pri nakladaní a skladaní sa zariadenie smie prevádzkovať len na stúpaniach do 10%. Chodte pomaly.

### Pozor

Nebezpečenstvo zranenia a poškodenia! Pri prepravovaní zariadenia zohľadnite jeho hmotnosť.

- Z hlay kefy odstráňte kotúčovú kefu.
- Pri preprave vo vozidlách zariadenie zaistíte proti zošmyknutiu a prevráteniu podľa platných smerníc.

## Uskladnenie

### Pozor

Nebezpečenstvo zranenia a poškodenia! Pri uskladnení zariadenia zohľadnite jeho hmotnosť.

Toto zariadenie sa smie uschovávať len vo vnútri.

## Starostlivosť a údržba

### ⚠ Nebezpečenstvo

Nebezpečenstvo poranenia! Pred začatím akýchkoľvek prác na stroji nastavte spínací kľúčik do polohy „0“ a kľúčik vyťahnite. Vyťahnite zástrčku batérie.

- Vypustíte a zlikvidujete znečistenú a zvyšnú čistú vodu.

## Plán údržby

### Denne

### Pozor

Nebezpečenstvo poškodenia. Zariadenie neostrekujte vodou a nepoužívajte žiadne agresívne čistiace prostriedky.

### Pred začatím prevádzky:

- Skontrolujte tesnosť nástrčných spojení vysávacej hadice.
- Skontrolujte opotrebovanie kief, v prípade potreby ich vymeňte.
- Skontrolujte lanká a spojenia, či nie sú opotrebované a poškodené.
- U kvapalinových batérií skontrolujte stav hladiny kyseliny, prípadne doplňte destilovanú vodu.

### Po ukončení prevádzky:

- Vypustíte znečistenú vodu.
- Nádobu na znečistenú vodu vypláchnite čistou vodou.
- Vyčistíte sitko v kryte nádrže na znečistenú vodu.
- Vyčistíte nádrž na čistou vodu.
- Stroj zvonka očistíte pomocou vlhkej handry namočenej do mierneho umývacieho roztoku.
- Vyčistíte sacie stierky a stierky na stieranie, skontrolujte ich z hľadiska opotrebovania a v prípade potreby ich vymeňte.
- Jednu minútu nechajte bežať vysávanie na vysušenie systému.
- Aby bolo možné nádrže vysušiť, veká nádrží na čistou a znečistenú vodu neuzatvárajte.
- Nabíte akumulátor.

### Týždenne

- Na čistiacej hlave skontrolujte ochranu proti rozstrekovaniu.
- Vyčistíte a skontrolujete tesnenie medzi nádržou na znečistenú vodu a vekom, či tesní a popr. ho vymeňte.
- Skontrolujete nastavenie sacej lišty.

### Mesačne

- Namažte hnaciu nápravu a vodiace kolieska.
- Skontrolujte, či vysávacie rameno nie je poškodené.
- Skontrolujte všetky funkcie zariadenia.
- Na zariadení skontrolujte unášač kief, či nie je opotrebovaný.

### Každých 100 prevádzkových hodín

- Skontrolujte póly batérie z hľadiska oxidácie, v prípade potreby ich okefujte a namažte pólovým tukom. Dbajte na pevné usadenie prepojovacích káblov.
- U batérií nevyžadujúcich údržbu skontrolujte hustotu kyseliny článkov.
- Vyčistíte zdvíhanie vysávacieho ramena.
- Vyčistíte kĺby na závese zdvíhacieho ramena a na čistiacej hlave.
- Skontrolujte uhlíkové kefy a komutátory všetkých motorov, či nie sú opotrebované.\*

\* Prevedenie službou zákazníkom.

### Ročne

- Nechajte vykonať servisnú službu predpísanú inšpekciou.

## Údržbárske práce

### Zmluva o údržbe

Pre spoľahlivú prevádzku stroja môžete uzavrieť s príslušnou predajňou organizácie firmy Kärcher zmluvu o údržbe.

### Nastavenie sacieho nadstavca

- So zariadením jazdíte na hladkej ploche.
- Stlačte páku spustenia vysávacieho ramena smerom nadol. Vysávacie rameno sa spustí.
- Prejdite najmenej 60 cm smerom dopredu.
- Zariadenie zastavte. Vypínač s kľúčikom otočte do polohy „0“ a vytiahnite. Dbajte na to, aby sa zariadenie nepohybovalo smerom dozadu.

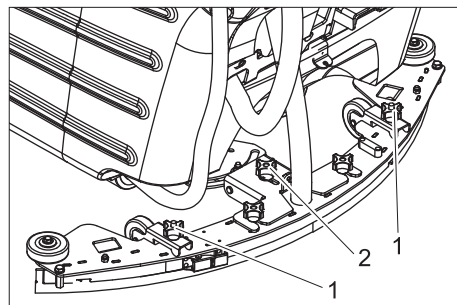

- 1 Krížový držiak vodorovného nastavenia
- 2 Prestavenie sklonu

- Vysávacie rameno s obidvoma krížovými držiakmi nastavte tak, aby zadná vysávacia hubica bola na oboch stranách vysávacieho ramena rovnomerne (symetricky voči stredu) ohnutá smerom dozadu.
- Prestavenie sklonu nastavte tak, aby zadná vysávacia hubica bola po celej dĺžke ohnutá smerom dozadu v rovnakej šírke.
- Na kontrolu nastavenia prejdite asi 60 cm smerom dopredu a skontrolujte účinok nového nastavenia.

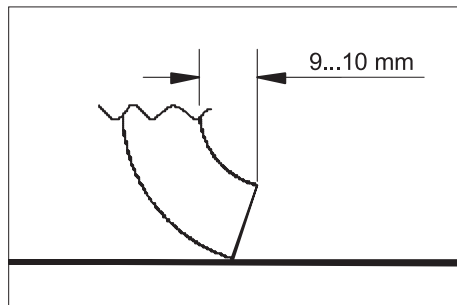

- Vysávacie rameno nastavte súčasným pretočením oboch krížových držiakov tak, aby bola zadná vysávacia hubica sklonená smerom dozadu 9 až 10 mm. V smere pohybu hodinových ručičiek: Prehnutie je menšie. Oproti smeru pohybu hodinových ručičiek: Prehnutie je väčšie.
- Na kontrolu nastavenia prejdite asi 60 cm smerom dopredu a skontrolujte účinok nového nastavenia.

### Demontáž vysávacieho ramena

- Zdvihnite vysávacie rameno.
- Vypínač s kľúčikom otočte do polohy „0“ a vytiahnite.
- Zo sacieho nadstavca stiahnite saciu hadicu.
- Uvoľnite krížové držiaky na upevnenie vysávacieho ramena a vysávacie rameno potiahnite smerom dozadu.

### Otočenie alebo výmena prednej časti vysávacej hubice

- Demontujte vysávacie rameno.

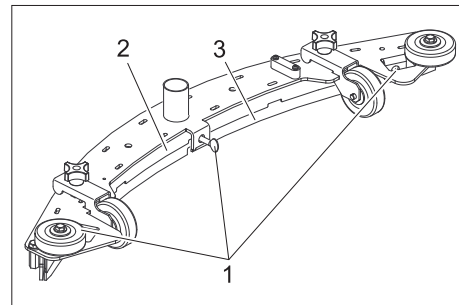

- 1 Krídlová skrutka
- 2 Prítláčna doska
- 3 Vysávacia hubica

- Uvoľnite krídlové skrutky.
- Odoberte prítláčnu dosku.
- Vyberte vysávaciu hubicu.

### Upozornenie

Vysávacia hubica sa môže 3 krát otočiť, kým sa neopotrebojú všetky hrany. Potom je potrebná nová vysávacia hubica.

- Vysávaciu hubicu otočte alebo vymeňte. Opäť nasadte do vysávacieho ramena a nastavte.
- Opäť nasadte prítláčnu dosku.
- Najprv dotiahnite strednú krídlovú maticu. Dbajte na to, aby prítláčna doska pevne dosadla na vysávaciu hubicu.
- Pevne dotiahnite zvyšné krídlové skrutky.

### Otočenie alebo výmena zadnej vysávacej hubice

- Demontujte vysávacie rameno.

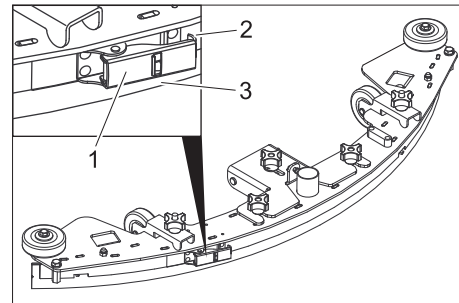

- 1 Upínací uzáver
- 2 Upínací pás
- 3 Vysávacia hubica

- Otvorte upínací uzáver a odoberte upínací pás.
- Vyberte vysávaciu hubicu.



## Upozornenie

Vysávací hubica sa môže 3 krát otočiť, kým sa neopotrebnú všetky hrany. Potom je potrebná nová vysávací hubica.

- Vysávací hubicu otočte alebo vymeňte. Opäť nasadte do vysávacího ramena a nastavte.
- Nasadte upínací pás a upínací uzáver uzavrite. Napnutie má byť len také, aby vysávací hubica držala rovno bez vytvárania záhybov. Prípadne ešte dodatočne nastavte upínací uzáver.

## Čistenie plaváka

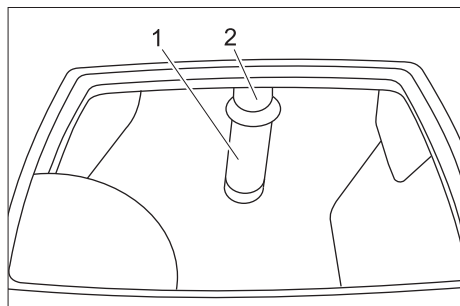

- 1 Sitko s kuželom plaváka
- 2 Rúra

- Sitko zvonka vyčistite a vypláchnite.

- Skontrolujte pohyblivosť kužeľa plaváka.

## V prípade silného znečistenia:

- Rúrku držte pevne a sitko stiahnite z rúrky.
- Sitko a kužeľ vyčistite.
- Rúrku držte pevne a sitko opäť nasuňte.

## Výmena kotúčových kief

- Zdvhnite čistiacu hlavu.
- Vypínač s kľúčikom otočte do polohy „0“ a vytiahnite.
- Otvorte uzáver ochrany proti rozstrekovaniu.
- Vytiahnite obidve polovice ochrany proti rozstrekovaniu.
- Páku uvoľnenia kotúčovej kefy otáčajte oproti smeru pohybu hodinových ručičiek - kefa páda smerom dole a môže byť vtiahnutá pod zariadenie.
- Novú kefu držte pod čistiacou hlavou.
- Uvoľňovaciu páku kotúčovej kefy otáčajte v smere pohybu hodinových ručičiek a kefu zatlačte smerom hore.
- Uvoľnite uvoľňovaciu páku a skontrolujte kefu, či pevne dosadá.
- Zopakujte postup na protiaľhlej strane.

- Opäť nasadte ochranu proti rozstrekovaniu.

## Mazanie hnacej nápravy a vodiacich koliesok

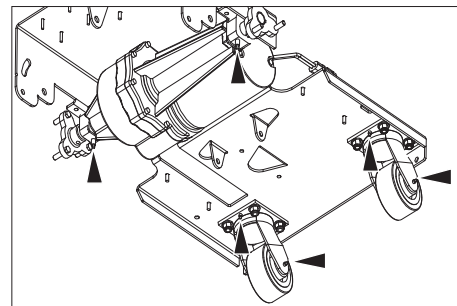

- Maznicu namažte mazacím lisom.

## Poruchy

### ⚠ Nebezpečenstvo

*Nebezpečenstvo poranenia! Pred začatím akýchkoľvek prác na stroji nastavte spínací kľúčik do polohy "0" a kľúčik vytiahnite. Vytiahnite zástrčku batérie.*

- Vypustite a zlikvidujte znečistenú a zvyšnú čistú vodu.

Pri poruchách, ktoré nie je možné odstrániť

Porucha	Odstránenie	Kým
Stroj sa nedá naštartovať	Zasuňte zástrčku batérie na zariadení.	Obsluha
	Tlačidlo núdzového vypnutia odblokujte otočením.	Obsluha
	Batéria vybitá. Nabite ju.	Obsluha
	Skontrolujte správne dosadenie kábla batérie.	Obsluha
	Skontrolujte kábel batérie, či nie je skorodovaný. Prípadne ho vyčistite.	Obsluha
Zariadenie sa nepohybuje alebo len pomaly.	Opätovné vloženie poistky pohonu pojazdu	Obsluha
	Hnacie kolieska v dôsledku príliš vysokého prítlaku kief nedosadajú. Znížte prítlak kief.	Obsluha
	Riadenie je prehriate. Zariadenie vypnite a nechajte ho vychladieť.	Obsluha
Nedostatočný sací výkon	Vyprázdňte nádrž na špinavú vodu.	Obsluha
	Skontrolujte nastavenie sacej lišty.	Obsluha
	Vyčistite a skontrolujte tesnenie medzi nádržou na znečistenú vodu a vekom, či tesní a popr. ho vymeňte.	Obsluha
	Vyčistite vysávacíu hubicu ramena vysávania a v prípade potreby ju obráťte alebo vymeňte.	Obsluha
	Skontrolujte saciu hadicu, či nie je upchatá. V prípade potreby vyčistite.	Obsluha
	Skontrolujte spojenie medzi vysávacou hadicou a vysávacím ramenom ako aj vysávacou hadicou a zariadením.	Obsluha
	Skontrolujte saciu hadicu, či je utesnená. V prípade potreby ju vymeňte.	Obsluha
	Skontrolujte, či je zavreté veko na vypúšťacej hadici z nádrže na špinavú vodu.	Obsluha
	Skontrolujte nastavenie sacej lišty.	Obsluha
	Vyčistite plavák v nádrži na špinavú vodu.	Obsluha
	Poistku vysávacej turbíny vložte späť.	Obsluha
Nedostatočný výsledok čistenia	Nastavte prítláčny tlak.	Obsluha
	Skontrolujte opotrebovanie kief, v prípade potreby ich vymeňte.	Obsluha
	Skontrolujte kefy, či nie sú znečistené a prípadne ich vyčistite.	Obsluha
	Skontrolujte, či sú čistiaci prostriedok a kefy vhodné pre danú čistiacu úlohu.	Obsluha
	Batéria vybitá. Nabite ju.	Obsluha
Kefy sa neotáčajú	Poistku pohonu kief vložte späť.	Obsluha
	Skontrolujte kefy, či nie sú zaseknuté cudzími predmetmi. V prípade potreby cudzí predmet odstráňte.	Obsluha
Malé alebo príliš malé dávkovanie čistiaceho prostriedku	Skontrolujte stav čistiaceho prostriedku v nádrži na čistú vodu. V prípade potreby nádrž doplňte.	Obsluha
	Zvýšte dávkovanie čistiacej kvapaliny.	Obsluha
	Upchatý vetrací otvor v kryte nádrže na čistú vodu. Otvor vyčistite.	Obsluha
	Skontrolujte filter na čistú vodu. V prípade potreby ho vyčistite.	Obsluha

## Príslušenstvo

Označenie	Čís. dielu	Popis	Ks	Prístroj potrebuje ks
Kotúčová kefa, biela	8.600-032.0	Na leštenie podláh.	1	2
Kotúčová kefa, červená (stredná, štandard)	8.600-030.0	Na čistenie málo znečistených alebo chúlolistivých podláh.	1	2
Kotúčová kefa, čierna	8.600-034.0	Na čistenie veľmi znečistených podláh.	1	2

## Technické údaje

Výkon		
Menovité napätie	V	36
Kapacita batérie (variant balenia)	Ah (5h)	200
Stredný príkon	W	2160
Výkon motora pojazdu (menovitý výkon)	W	560
Výkon sacieho motora	W	560
Výkon motorov kief	W	2x560
Druh krytia		IP X4
Sanie		
Sací výkon, množstvo vzduchu	l/s	31,4
Sací výkon, podtlak	kPa	15
Čistiace kefy		
Pracovná šírka	mm	810
Priemer kiefy	mm	410
Počet otáčok kiefy	1/min	200
Rozmery a hmotnosť		
Pojazdová rýchlosť (max.)	km/h	5,2
Stúpavosť (max.)	%	2
Teoretický plošný výkon	m <sup>2</sup> /h	3300
Objem nádrže čistej/znečistenej vody	l	120/120
max. teplota vody	°C	60
Prípustná celková hmotnosť	kg	694
Prepravná hmotnosť	kg	574
Ploché zaťaženie	kPa	441
Dĺžka	mm	1800
Šírka	mm	990
Výška	mm	1170
Zistené hodnoty podľa EN 60335-2-72		
Celková hodnota kmitania ramien	m/s <sup>2</sup>	<2,5
Nebezpečnosť K	m/s <sup>2</sup>	0,5
Hlučnosť L <sub>pA</sub>	dB(A)	75
Nebezpečnosť K <sub>pA</sub>	dB(A)	3
Hlučnosť L <sub>WA</sub> + nebezpečnosť K <sub>WA</sub>	dB(A)	93

### Náhradné diely

- Používať možno iba príslušenstvo a náhradné diely schválené výrobcom. Originálne príslušenstvo a originálne náhradné diely zaručujú bezpečnú a bezporuchovú prevádzku stroja.
- Výber najčastejšie potrebných náhradných dielov nájdete na konci prevádzkového návodu.
- Ďalšie informácie o náhradných dieloch získate na stránke [www.kaercher.com](http://www.kaercher.com) v oblasti Servis.

### Záruka

V každej krajine platia záručné podmienky našej distribučnej organizácie. Prípadné poruchy spotrebiča odstránime počas záručnej lehoty bezplatne, ak sú ich príčinou chyby materiálu alebo výrobné chyby. Pri uplatňovaní záruky sa spolu s dokladom o kúpe zariadenia láskavo obráťte na predajcu alebo na najbližší autorizovaný zákaznícky servis.

## Vyhlasenie CE

Týmto vyhlasujeme, že ďalej označený stroj zodpovedá na základe jeho koncepcie a konštrukcie a takisto vyhotovenia, ktoré sme dodali, príslušným základným požiadavkám na bezpečnosť a ochranu zdravia uvedeným v smerniciach EÚ. Pri zmene stroja, ktorá nebola nami odsúhlasená, stráca toto prehlásenie svoju platnosť.

**Výrobok:** Čistič podláh  
**Typ:** 1.005-xxx

**Príslušné Smernice EÚ:**  
2006/42/ES (+2009/127/ES)  
2004/108/ES

**Uplatňované harmonizované normy:**

EN 55014-1: 2006  
EN 55014-2: 1997 + A1: 2001  
EN 60335-1  
EN 60335-2-29  
EN 60335-2-72  
EN 61000-3-2: 2006 + A2: 2009  
EN 61000-3-3: 2008  
EN 62233: 2008

**Uplatňované národné normy:**

-

Podpísaný jedná v poverení a s plnou mocou jednatelstva.



  
H. Jenner  
CEO

  
S. Reiser  
Head of Approbation

Osoba zodpovedná za dokumentáciu:  
S. Reiser

Alfred Kärcher GmbH & Co. KG  
Alfred-Kärcher-Str. 28 - 40  
71364 Winnenden (Germany)  
Tel: +49 7195 14-0  
Fax: +49 7195 14-2212

Winnenden, 2010/07/14

  Prije prve uporabe Vašeg uređaja pročitajte ove originalne radne upute, postupajte prema njima i sačuvajte ih za kasniju uporabu ili za sljedećeg vlasnika.

## Pregled sadržaja

Sigurnosni napuci	HR -	1
Funkcija	HR -	1
Namjensko korištenje	HR -	1
Zaštita okoliša, zbrinjavanje	HR -	1
Komandni i funkcijski elementi	HR -	2
Prije prve uporabe	HR -	3
U radu	HR -	4
Zaustavljanje i odlaganje	HR -	5
Zaštita od smrzavanja	HR -	5
Transport	HR -	5
Skladištenje	HR -	5
Njega i održavanje	HR -	5
Smetnje	HR -	7
Pribor	HR -	8
Tehnički podaci	HR -	8
Pričuvni dijelovi	HR -	8
Jamstvo	HR -	8
CE-izjava	HR -	9

## Sigurnosni napuci

Prije prvog korištenja uređaja pročitajte i uzmite u obzir ove radne upute kao i priloženu brošuru sa sigurnosnim napucima za uređaje za čišćenje četkanjem i ekstraktore br. 5.956-251 te postupajte u skladu s njima.

Rad sa strojem je dopušten na površinama s nagibom do najviše 2%.

**Uređaj smije raditi samo ako su svi poklopci zatvoreni.**

### Sigurnosni uređaji

Sigurnosni uređaji služe za zaštitu korisnika te se stoga ne smiju se mijenjati ili njihova funkcija zaobilaziti.

### Sklopka za isključenje u nuždi

Za trenutno isključivanje svih funkcija.

### Simboli

U ovim se radnim uputama koriste sljedeći simboli:

#### **Opasnost**

*Za neposredno prijeteću opasnost koja za posljedicu ima teške tjelesne ozljede ili smrt.*

#### **Upozorenje**

*Za eventualno opasnu situaciju koja može prouzročiti teške tjelesne ozljede ili smrt.*

#### **Oprez**

*Za eventualno opasnu situaciju koja može prouzročiti lake tjelesne ozljede ili materijalnu štetu.*

## Funkcija

Ovaj usisavač s funkcijom ribanja namijenjen je za mokro čišćenje ili poliranje ravnih podova.

- Podešavanjem količine vode, tlaka nalijeganja četki i usisavanja prljave vode uređaj se lako može prilagoditi tako da udovoljava različitim zahtjevima čišćenja.
- Radna širina od 810 mm i prihvatna zapremnina spremnika svježe i prljave vode od po 120 lit. omogućavaju efikasno čišćenje uz dugotrajnu primjenu.
- Uređaj je samohodan, vozni motor se napaja iz šest akumulatora.
- Akumulatori se mogu puniti uz pomoć punjača preko utičnice za napon od 230 V.
- Akumulator je kod Package izvedbe već ugrađen u uređaj.
- Uz uređaje Package izvedbe je priložen i punjač.

### Napomena

*Ovisno o zahtjevima čišćenja uređaj se može opremiti različitim priborom.*

*Zatražite naš katalog ili posjetite našu Internet stranicu pod [www.karcher.com](http://www.karcher.com).*

## Namjensko korištenje

Ovaj uređaj koristite isključivo u skladu s navodima ovih radnih uputa.

- Uređaj se smije koristiti isključivo za čišćenje glatkih podova koji nisu osjetljivi na vlagu niti poliranje.
- Uređaj nije prikladan za čišćenje smrznutih podova (npr. u rashladnim komorama).
- Uređaj se smije opremiti isključivo originalnim priborom i pričuvnim dijelovima.
- Uređaj nije prikladan za primjenu u područjima gdje postoji opasnost od eksplozija.
- Uređajem se ne smiju skupljati zapaljivi plinovi, nerazrijeđene kiseline niti otapala. U to spadaju benzin, razrjeđivači za boje ili lož ulje, jer se njihovim kovitlanjem i miješanjem s usisnim zrakom mogu formirati eksplozivne smjese. Osim toga aceton, nerazrijeđene kiseline i otapala, budući da nagriza materijale koji se koriste u uređaju.
- Reaktivna metalna prašina (od npr. aluminija, magnezija, cinka) u spoju s jako alkalnim i kiselim sredstvima za čišćenje formira eksplozivne plinove.
- Rad sa strojem je dopušten na površinama s nagibom do najviše 2%.

## Zaštita okoliša, zbrinjavanje



Materijali ambalaže se mogu reciklirati. Molimo Vas da ambalažu ne odlažete u kućne otpatke, već ih predajte kao sekundarne sirovine.



Stari uređaji sadrže vrijedne materijale koji se mogu reciklirati te bi ih stoga trebalo predati kao sekundarne sirovine. Baterije, ulje i slični materijali ne smiju dospjeti u okoliš. Stoga Vas molimo da stare uređaje zbrinete preko odgovarajućih sabirnih sustava.

### Napomene o sastojcima (REACH)

Aktualne informacije o sastojcima možete pronaći na stranici:

<http://www.karcher.de/de/unternehmen/umweltschutz/REACH.htm>

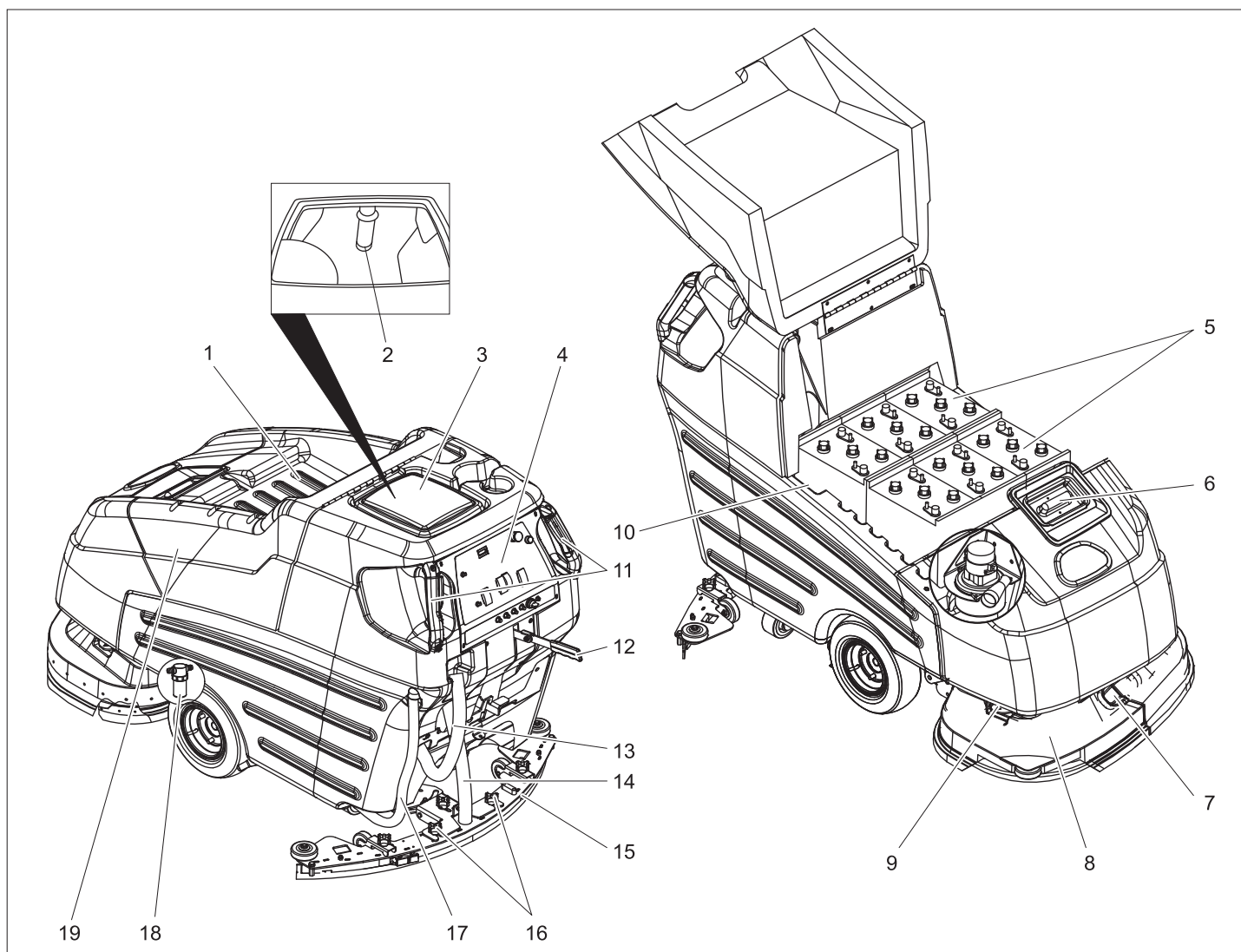

- 1 Podloga
- 2 Plovak
- 3 Spremnik prijave vode
- 4 Komandni pult
- 5 Akumulator
- 6 Spremnik svježe vode
- 7 Zatvarač zaštite od prskanja
- 8 Blok čistača
- 9 Držać zaštite od prskanja
- 10 Akumulatorski utikač
- 11 Klizna ručica s prekidačem za vožnju
- 12 Poluga za spuštavanje usisne konzole
- 13 Ispusno crijevo prijave vode
- 14 Usisno crijevo
- 15 Usisna konzola
- 16 Križni držači za pričvršćenje usisne konzole
- 17 Ispusno crijevo svježe vode
- 18 Filtar svježe vode
- 19 Poklopac akumulatora

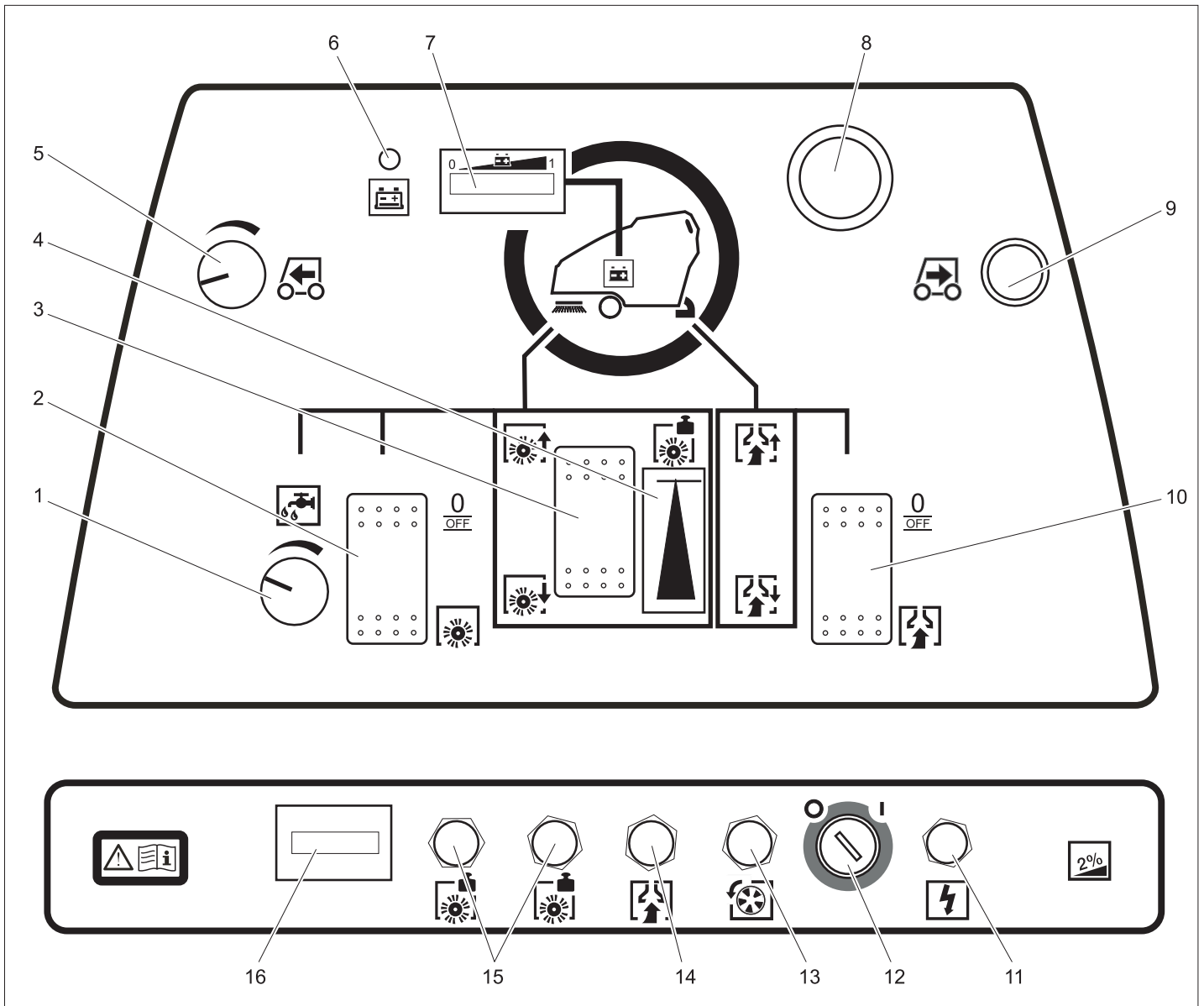

- 1 Gumb za regulaciju količine vode
- 2 Prekidač pogona četki
- 3 Tipka tlaka nalijeganja četki
- 4 Pokazivač tlaka nalijeganja četki
- 5 Podešivač brzine vožnje
- 6 Indikator ispražnjenog akumulatora
- 7 Pokazivač stanja akumulatora
- 8 Prekidač za isključenje u nuždi (deblokira se okretanjem)
- 9 Tipka za vožnju unatrag
- 10 Prekidač za usisavanje
- 11 Osigurač upravljačke jedinice
- 12 Prekidač s ključem
- 13 Osigurač voznog pogona
- 14 Osigurač usisne turbine
- 15 Osigurač pogona četki
- 16 Brojač sati rada

## Prije prve uporabe

### Montiranje četki

Prije stavljanja u pogon moraju se montirati pločaste četke (vidi pod "Radovi na održavanju").

### Akumulatori

Pri radu s akumulatorima obavezno obratite pozornost na sljedeća upozorenja:

	Uzmite u obzir naputke na akumulatoru, u uputama za uporabu i u radnim uputama vozila
	Nosite zaštitne naočale
	Kiseline i akumulatore držite van domašaja djece
	Opasnost od eksplozije
	Zabranjeni su vatra, iskrenje, otvoren plamen i pušenje

	Opasnost od ozljeda kiselinom
	Prva pomoć
	Upozorenje
	Zbrinjavanje u otpad
	Akumulator se ne smije baciti u kantu za smeće

### ⚠ Opasnost

Opasnost od eksplozije. Ne stavljajte alat niti bilo što slično na akumulator t.j. na polove i spojeve ćelija.  
Opasnost od ozljeda. Rane nikad ne dovodite u kontakt s olovom. Nakon radova s akumulatorom uvijek operite ruke.

## Ugradnja i priključivanje akumulatora

Kod izvedbe s punjačen (BAT) akumulator je već ugrađen.

- Zakrenite poklopac akumulatora uvis.
- Postavite akumulator u odgovarajući pretinac.

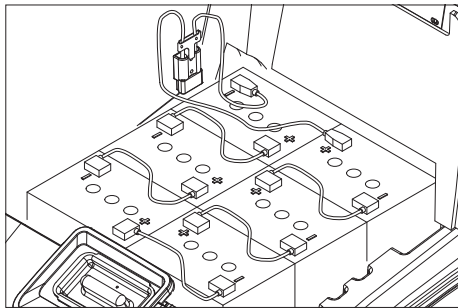

- Polove akumulatora premažite odgovarajućom mašću.
- Polove spojite priloženim spojnim kabelima.

### ⚠ Upozorenje

Pazite na pravilno spajanje polova.

- Isporučen priključni kabel priključite na slobodne polove akumulatora (+) i (-).

- Zatvorite poklopac akumulatora.

### ⚠ Upozorenje

Napunite akumulator prije puštanja uređaja u rad.

### Pokazivač stanja akumulatora

Ovaj svjetleći stupčasti pokazivač prikazuje napunjenost akumulatora.

Sljedeći signalizatori upozoravaju na opasnost od prekomjernog pražnjenja akumulatora:

- Na pokazivaču stanja akumulatora trepere prikazni elementi na lijevoj strani svjetlećeg stupčastog pokazivača.
- Indikator ispražnjenog akumulatora počinje svijetliti.
- Prilikom aktiviranja prekidača za vožnju oglašava se upozoravajući zvučni signal.

### Za zaštitu od prekomjernog pražnjenja:

- Isključite usisnu turbinu i pogon četki.
- Uređaj odvezite odmah do stacionarnog punjača i pritom izbjegavajte uspone.

### Punjenje akumulatora

#### ⚠ Opasnost

Opasnost od eksplozije. Elektrolitski akumulatori se smiju puniti samo dok je poklopac akumulatora otvoren.

#### ⚠ Opasnost

Opasnost od strujnog udara. Obratite pozornost na priključni napon električne mreže i osiguranje utičnice. Punjač koristite samo u suhim i dovoljno prozračenim prostorijama!

#### Napomena

Akumulatori se u prosjeku pune oko 10-15 sati. Preporučeni punjači (koji odgovaraju korištenom akumulatoru) opremljeni su elektronskom regulacijom i samostalno završavaju postupak punjenja.

Tijekom punjenja se sve funkcije stroja automatski prekidaju.

- Zakrenite poklopac akumulatora uvis.
- Izvucite akumulatorski utikač i spojite s kablom punjača.
- Punjač spojite na električnu mrežu i uključite.

## Dodatno kod elektrolitskih akumulatora lakih za održavanje:

- Jedan sat prije kraja punjenja dodajte destiliranu vodu; pritom obratite pažnju na propisanu razinu kiseline. Akumulator je označen na odgovarajući način.

### ⚠ Opasnost

Opasnost od ozljeda kiselinom!

- Dolijevanje vode u prazan akumulator može dovesti do izbijanja kiseline.
- Pri radu s akumulatorskom kiselinom nosite zaštitne naočale i odjeću kako biste spriječili ozljede i oštećenje odjeće.
- Kožu ili odjeću odmah isperite, ako ih eventualno poprskate kiselinom.

### Oprez

Opasnost od oštećenja!

- Za dopunjavanje akumulatora koristite samo destiliranu ili desaliniziranu vodu (EN 50272-T3).
- Ne upotrebljavajte nikakve strane aditive (tzv. sredstva za poboljšanje), jer u protivnom prestaje svaka garancija.

### ⚠ Upozorenje

Ako je kod Package-izvedbi neophodna zamjena, koristite samo akumulatora koje nije potrebno održavati.

### Preporučeni akumulatori

Proizvođač, Kärcherov kataložni br.	Opis
DETA 6.654-124.0	Akumulator, 6V, 180 Ah, bez potrebe za održavanjem, potrebno 6 komada

### Preporučeni punjači

Kärcherov kataložni br.	Opis
6.654-051.0	230V/36V, 25 A

Za punjač je neophodan energetski kabel / prilagodnik 6.648-582.

Akumulatori i punjači mogu se nabaviti u specijaliziranim prodavaonicama.

### Vađenje akumulatora

- Zakrenite poklopac akumulatora uvis.
- Odvojite kabel od minus pola akumulatora.
- Odvojite preostali kabel s akumulatora.
- Izvadite akumulator.
- Prazne akumulator zbrinite u otpad sukladno zakonskim odredbama.

## Istovar

### ⚠ Opasnost

Opasnost od ozljeda. Za trenutačno deaktiviranje svih funkcija pritisnite crvenu sklopku za isključenje u nuždi.

- Ugradite i priključite akumulator (vidi "Prije prve uporabe").

- Dugačke bočne daske paketa postavite na paletu kao podlogu za kretanje (nagibnu rampu).

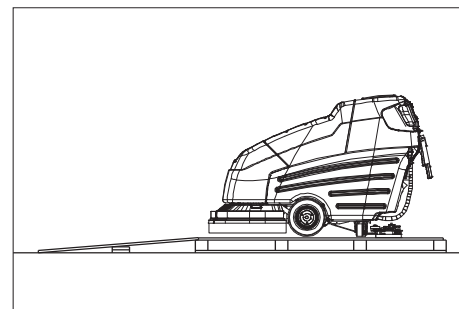

- Rampu pričvrstite na paletu čavlima.
- Kratke daske postavite ispod rampe kao potporu.
- Uklonite drvene letvice ispred kotača.
- Uklonite pričvrtnik s osovine.
- Prekidač s ključem prebacite u položaj "1".
- Podignite blok čistača.
- Pritisnite vožnu polugu pa uređaj lagano svezite niz rampu.
- Prekidač s ključem prebacite u položaj "0".

## U radu

### Napomena

Za trenutačno deaktiviranje pustite sve prekidače za vožnju, pritisnite sklopku za isključenje u nuždi i okrenite prekidač s ključem na "0".

### ⚠ Opasnost

Opasnost od ozljeda. Nožne pedale uvijek pritisnite samo jednom nogom. Druga noga mora stajati stabilno i sigurno na podlozi. Za trenutačno deaktiviranje svih funkcija pritisnite crvenu sklopku za isključenje u nuždi.

- Obavite radove održavanja navedene pod "Svakodnevno / prije početka rada" (vidi poglavlje "Njega i održavanje").

## Vožnja

### Napomena

Uređaj je tako konstruiran da blok četki izviruje s desne strane. To omogućava pregledan rad i čišćenje uz rubove. Rad s uređajem je dopušten na površinama s nagibom do najviše 2%.

- Okretanjem deblokirajte prekidač za isključenje u nuždi.
- Utaknite ključ u prekidač s ključem na komandnom pultu te ga okrenite na "1".
- Odaberite brzinu na podešivaču brzine vožnje.
- Držite uređaj za obje klizne ručice i pritisnite neki od prekidača za vožnju - uređaj se pokreće.
- Uređaj se zaustavlja puštanjem prekidača za vožnju.

### Vožnja unatrag

- Dodatno uz prekidač za vožnju pritisnite tipku za vožnju unatrag.

## Punjenje radnih medija

### Svježa voda

- Otvorite poklopac spremnika svježe vode.
- Dolijte svježu vodu (maksimalno 60°C) do 15 cm ispod ruba spremnika.
- Dodajte sredstvo za pranje.
- Zatvorite poklopac spremnika svježe vode.

### Sredstvo za pranje

#### ⚠ Upozorenje

Opasnost od oštećenja. Koristite samo preporučena sredstva za pranje. Za druga sredstva za pranje korisnik na sebe preuzima povećani rizik od nesreća i remećenja sigurnosti pri radu.

Koristite samo sredstva za pranje koja ne sadrže otapala, solnu i fluorovodičnu kiselinu.

Obratite pažnju na sigurnosne napomene na sredstvima za pranje.

#### Napomena

Ne primjenjujte sredstva za pranje koja jako pjene.

Preporučena sredstva za pranje:

Primjena	Sredstvo za pranje
Redovito čišćenje svih podova otpornih na vodu	RM 780 RM 746
Redovito čišćenje sjajnih površina (npr. granita)	RM 755 es
Redovito i temeljno čišćenje industrijskih podova	RM 69 ASF
Redovito i temeljno čišćenje podova od fine keramike	RM 753
Redovito i temeljno čišćenje podova u sanitarnim prostorijama	RM 751
Čišćenje i dezinfekcija u sanitarnim prostorijama	RM 732
Skidanje slojeva sa svih podova otpornih na alkalije (npr. PVC)	RM 752
Skidanje slojeva linoleumskih podova	RM 754

## Čišćenje

- Odgovarajućim gumbom podesite količinu vode ovisno o zaprljanju podne obloge.
- Pritisnite polugu za spuštanje usisne konzole prema dolje, usisna konzola se spušta.
- Prekidačem za usisavanje uključite usisnu turbinu.
- Uključite pogon četki pritiskom na odgovarajući prekidač. Četke se pokreću zajedno s uređajem, dok se istovremeno otvara dovod otopine sredstva za pranje.
- Spustite blok čistača pritiskom na tipku za tlak nalijeganja četki.
- Pritisnite prekidač za vožnju.
- Podesite tlak nalijeganja rotirajućih četki pritiskom na odgovarajuću tipku. Podešen tlak nalijeganja se može očitati na istoimenom pokazivaču.

## Napomena

Prve pokušaje čišćenja izvedite s niskim tlakom nalijeganja. Postupno povećavajte tlak nalijeganja sve dok se ne dostigne željeni rezultat čišćenja. Ispravno podešen tlak nalijeganja smanjuje potrebu za energijom i intenzitet habanja četki.

## Napomena

Jako zaprljane podove možete čistiti u dva navrata. Pritom se u prvom navratu nanosi tekućina za pranje i raspodjeljuje četkama. To se vrši s podignutom usisnom konzolom i isključenom usisnom turbinom. Dodatno se s bloka čistača uklanjaju komponente sustava Aqua-Mizer™. Nakon djelovanja tekućine za pranje u drugom navratu se površina čisti na uobičajeni način.

## Uklanjanje sustava Aqua-Mizer

- Podignite blok čistača.
- Prekidač s ključem okrenite u položaj "0" i izvucite ključ.
- Otvorite zatvarač zaštite od prskanja.
- Objе polovice zaštite od prskanja izvucite postrance.

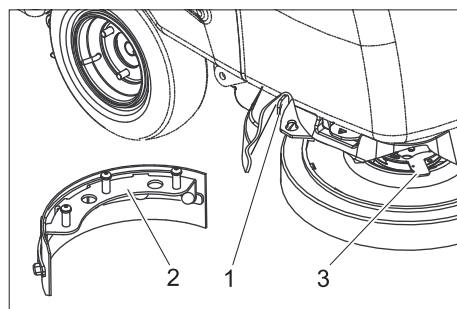

- 1 Otkočna poluga Aqua-Mizer
- 2 Aqua-Mizer
- 3 Otkočna poluga pločaste četke

- Okrenite otkočnu polugu pločaste četke suprotno smjeru kazaljke sata - četka pada dolje i može se izvući ispod uređaja.
- Povucite otkočnu polugu sustava Aqua-Mizer u stranu pa skinite Aqua-Mizer prema dolje.
- Ponovo ugradite četku.
- Postupak ponovite na suprotnoj strani.
- Ponovo postavite zaštitu od prskanja.

## Zaustavljanje i odlaganje

- Isključite pogon četki.
- Podignite blok čistača.
- Pomaknite uređaj malo prema naprijed i usisajte preostalu vodu.
- Nadignite usisnu konzolu.
- Nakon 5 sekundi isključite usisnu turbinu.
- Prekidač s ključem na komandnom pultu prebacite u položaj "0" i izvucite ključ.
- Eventualno napunite akumulator.

## Ispuštanje prljave vode

### Oprez

Pridržavajte se lokalnih propisa za zbrinjavanje otpadne vode.

- Izvadite ispusno crijevo prljave vode iz držača.
- Otpustite steznik i izvucite čep iz crijeva.
- Spustite crijevo nad prikladni sabirnik i ispustite u njega prljavu vodu.
- Spremnik prljave vode isperite čistom vodom.

## Ispuštanje svježe vode

- Smaknite sa crijevnog priključka gornji kraj crijeva za ispuštanje svježe vode.
- Spustite crijevo nad prikladni sabirnik i ispustite u njega svježu vodu.

## Zaštita od smrzavanja

U slučaju opasnosti od smrzavanja:

- Ispraznite spremnik svježe i prljave vode.
- Uređaj odložite na mjesto zaštićeno od mraza.

## Transport

### ⚠ Opasnost

Opasnost od ozljeda! Uređaj se radi utovara i istovara smije voziti na nagibima do maksimalno 10%. Vozite polako.

### Oprez

Opasnost od ozljeda i oštećenja! Prilikom transporta pazite na težinu uređaja.

- Izvadite pločaste četke iz bloka četki.
- Prilikom transporta vozilima osigurajte uređaj od klizanja i naginjanja sukladno odgovarajućim mjerodavnim propisima.

## Skladištenje

### Oprez

Opasnost od ozljeda i oštećenja! Pri skladištenju imajte u vidu težinu uređaja. Ovaj se uređaj smije skladištiti samo u zatvorenim prostorijama.

## Njega i održavanje

### ⚠ Opasnost

Opasnost od ozljeda! Prije svih radova na uređaju prebacite prekidač s ključem na "0" i izvucite ključ. Izvucite akumulatorski utikač.

- Ispustite i zbrinite prljavu i preostalu svježu vodu.



## Plan održavanja

### Svakodnevno

#### Oprez

Opasnost od oštećenja. Uređaj ne prskajte vodom i ne primjenjujte nagrizajuća sredstva za pranje.

#### Prije početka rada:

- Provjerite zabrtvljenost utičnih spojeva usisnog crijeva.
- Provjerite istrošenost četki, po potrebi ih zamijenite.
- Provjerite pohabanost i oštećenost užadi i spojeva.
- Kod elektrolitskih akumulatora provjerite razinu kiseline i po potrebi dolijte destiliranu vodu.

#### Po završetku rada:

- Ispustite prljavu vodu.
- Spremnik prljave vode isperite čistom vodom.
- Očistite mrežicu u poklopcu spremnika prljave vode.
- Očistite spremnik svježe vode.
- Uređaj prebrišite izvana vlažnom krpom natopljenom u otopinu blagog sredstva za pranje.
- Očistite gumice za prikupljanje i usisavanje prljavštine, provjerite im pohabanost te ih po potrebi zamijenite.
- Uključite usisavanje u trajanju od jedne minute kako bi se sustav osušio.
- Nemojte zatvarati poklopce spremnika svježe i prljave vode, kako bi se spremnici mogli osušiti.
- Napunite akumulator.

### Tjedno

- Provjerite zaštitu od prskanja na bloku čistača.
- Očistite brtvila između spremnika prljave vode i poklopcu, provjerite zabrtvljenost i po potrebi zamijenite.
- Provjerite podešenost usisne konzole.

### Mjesečno

- Podmažite pogonsku osovinu i upravljačke kotačiće.
- Provjerite je li usisna konzola oštećena.
- Provjerite sve funkcije uređaja.
- Provjerite pohabanost nosača četki na uređaju.

### Svakih 100 sati rada

- Provjerite oksidaciju polova akumulatora, po potrebi ih iščetkajte i premažite odgovarajućom mašću. Pazite na pričvršćenost spojnih kabela.
- Kod akumulatora koji se moraju održavati provjerite koncentraciju kiseline u ćelijama.
- Očistite dizač usisne konzole.
- Očistite zglobove na ovjesu usisne konzole i na bloku čistača.
- Provjerite pohabanost ugljenih četkica i komutatora svih motora. \*

\* Obavlja servisna služba.

## Godišnje

- Uređaj predajte servisnoj službi radi provođenja propisanog tehničkog pregleda.

## Radovi na održavanju

### Ugovor o servisiranju

Radi osiguranja pouzdanog rada stroja možete s nadležnim prodajnim uredom Kärcher sklopiti ugovor o servisiranju.

### Podešavanje usisne konzole

- Uređaj postavite na ravnu podlogu.
- Pritisnite polugu za spuštanje usisne konzole prema dolje, usisna konzola se spušta.
- Pomaknite uređaj najmanje 60 cm prema naprijed.
- Zaustavite uređaj pa okrenite prekidač s ključem u položaj "0" i izvucite ključ. Pazite da se uređaj pritom ne zakotrlja unatrag.

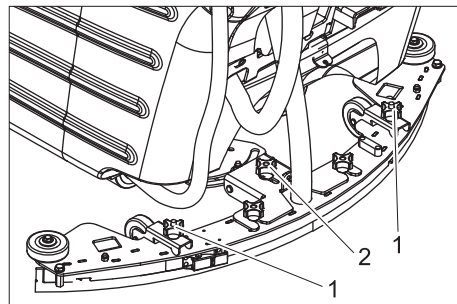

- 1 Križni držač, vodoravno
  - 2 Podešavanje nagiba
  -
- Križnim držačima usmjerite usisnu konzolu tako da stražnja gumica za usisavanje na obje strane usisne konzole bude ravnomjerno (simetrično u odnosu na sredinu) zakrivljena prema natrag.
  - Podesite nagib tako da stražnja gumica za usisavanje bude po čitavoj duljini u istoj mjeri zakrivljena prema natrag.
  - Za provjeru podešenosti pomaknite uređaj za 60 cm prema naprijed i ispitajte efekt podešavanja.

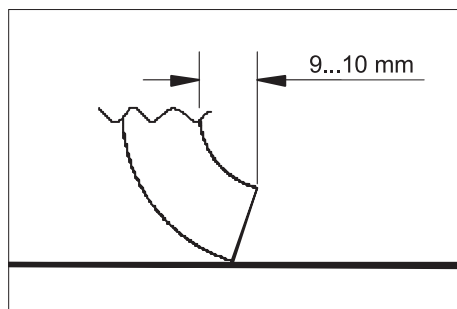

- Istovremenim okretanjem oba križna držača podesite usisnu konzolu tako da stražnja gumica za usisavanje bude zakrivljena prema natrag za 9 do 10 mm. U smjeru kazaljke sata: zakrivljenost se smanjuje. Suprotno smjeru kazaljke sata: zakrivljenost se povećava.
- Za provjeru podešenosti pomaknite uređaj za 60 cm prema naprijed i ispitajte efekt podešavanja.

### Vađenje usisne konzole

- Nadignite usisnu konzolu.
- Prekidač s ključem okrenite u položaj "0" i izvucite ključ.
- Skinite usisno crijevo s usisne konzole.
- Otpustite križne držače za pričvršćenje usisne konzole i izvucite usisnu konzolu prema natrag.

### Prevrtanje/zamjena prednje gumice za usisavanje

- Izvadite usisnu konzolu.

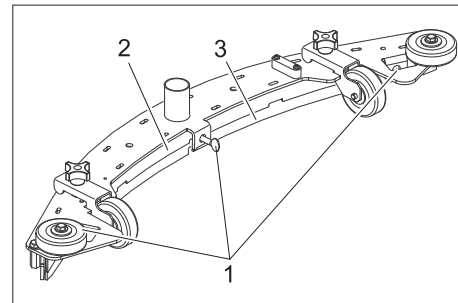

- 1 Krilni vijak
- 2 Pritisna ploča
- 3 Gumica za usisavanje

- Otpustite krilne vijke.
- Uklonite pritisnu ploču.
- Izvadite gumicu za usisavanje.

### Napomena

Gumica za usisavanje se može prevrnuti 3 puta dok joj se svi rubovi ne pohabaju. Nakon toga je potrebna nova gumica za usisavanje.

- Gumicu za usisavanje prevrnite ili zamijenite novom, vratite natrag u usisnu konzolu i usmjerite.
- Ponovo umetnite pritisnu ploču.
- Najprije zategnite srednji krilni vijak. Pazite da pritisna ploča čvrsto naliježe na gumicu za usisavanje.
- Zategnite preostale krilne vijke.

### Prevrtanje/zamjena stražnje gumice za usisavanje

- Izvadite usisnu konzolu.

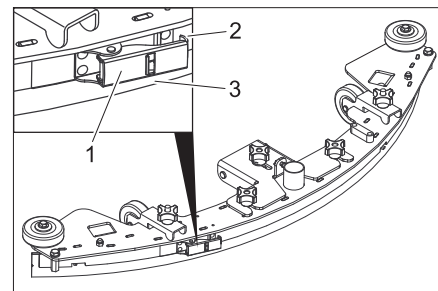

- 1 Stezni zatvarač
- 2 Stezna vrpca
- 3 Gumica za usisavanje

- Otvorite stezni zatvarač i uklonite steznu vrpcu.
- Izvadite gumicu za usisavanje.

### Napomena

Gumica za usisavanje se može prevrnuti 3 puta dok joj se svi rubovi ne pohabaju. Nakon toga je potrebna nova gumica za usisavanje.

- Gumicu za usisavanje prevrnite ili zamijenite novom, vratite natrag u usisnu konzolu i usmjerite.

- Umetnite steznu vrpцу i zatvorite stezni zatvarač. Stezni zatvarač treba biti tek toliko zategnut da se gumica za usisavanje drži bez nabora. Po potrebi zategnite ili otpustite stezni zatvarač.

### Čišćenje plovka

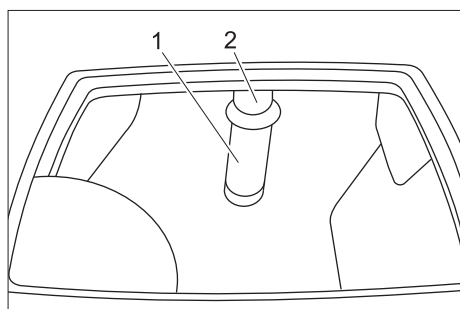

- 1 Mrežica s kuglastim plovkom
- 2 Cijev

- Izvana očistite i isperite mrežicu.
- Provjerite pokretljivost kuglastog plovka.

#### U slučaju jakog zaprljanja:

- Čvrsto držite cijev i smaknite mrežicu s nje.
- Očistite mrežicu i kuglu.
- Čvrsto držite cijev i na nju ponovo natakните mrežicu.

### Zamjena pločastih četki

- Podignite blok čistača.
- Prekidač s ključem okrenite u položaj "0" i izvucite ključ.
- Otvorite zatvarač zaštite od prskanja.
- Obje polovice zaštite od prskanja izvucite postrance.
- Okrenite otkočnu polugu pločaste četke suprotno smjeru kazaljke sata - četka pada dolje i može se izvući ispod uređaja.
- Novu četku držite ispod bloka čistača.
- Otkočnu polugu pločaste četke okrećite u smjeru kazaljke sata pritiskajući pritom četku prema gore.
- Pustite otkočnu polugu i provjerite pričvršćenost četke.
- Postupak ponovite na suprotnoj strani.
- Ponovo postavite zaštitu od prskanja.

### Podmazivanje pogonske osovine i upravljačkih kotačića

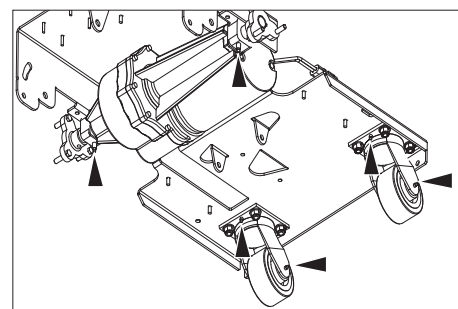

- Nazivicu za podmazivanje podmažite mazalicom.

### Smetnje

#### ⚠ Opasnost

*Opasnost od ozljeda! Prije svih radova na uređaju prebacite prekidač s ključem na "0" i izvucite ključ. Izvucite akumulatorski utikač.*

- Ispustite i zbrinite prljavu i preostalu svježu vodu.

U slučaju smetnji koje se ne mogu otkloniti uz pomoć ove tablice, pozovite servisnu službu.

Smetnja	Otklanjanje	Izvođač radova
Uređaj se ne može pokrenuti	Utaknite akumulatorski utikač na uređaju.	Rukovatelj
	Okretanjem deblokirajte prekidač za isključenje u nuždi.	Rukovatelj
	Akumulator se ispraznio, napunite ga.	Rukovatelj
	Provjerite ispravnost položaja kabela akumulatora.	Rukovatelj
	Provjerite korodiranost kabela akumulatora te ga po potrebi očistite.	Rukovatelj
Uređaj se ne kreće ili vozi sasvim lagano	Reaktivirajte osigurač voznog pogona.	Rukovatelj
	Pogonski kotači ne zahvaćaju uslijed previsokog tlaka nalijeganja četki. Smanjite tlak nalijeganja četki.	Rukovatelj
	Upravljačka jedinica je pregrijana. Isključite uređaj i ostavite ga da se ohladi.	Rukovatelj
Nedovoljan učinak usisavanja	Ispraznite spremnik prljave vode.	Rukovatelj
	Provjerite podešenost usisne konzole.	Rukovatelj
	Očistite brtvila između spremnika prljave vode i poklopca, provjerite zabrtvljenost i po potrebi zamijenite.	Rukovatelj
	Očistite gumice za usisavanje prljavštine na usisnoj konzoli, prema potrebi ih prevrnite ili zamijenite.	Rukovatelj
	Provjerite da usisno crijevo nije začepljeno te ga po potrebi očistite.	Rukovatelj
	Provjerite spoj između usisnog crijeva i usisne konzole te između usisnog crijeva i uređaja.	Rukovatelj
	Provjerite zabrtvljenost usisnog crijeva te ga po potrebi zamijenite.	Rukovatelj
	Provjerite je li poklopac crijeva za ispuštanje prljave vode zatvoren.	Rukovatelj
	Provjerite podešenost usisne konzole.	Rukovatelj
	Očistite plovak u spremniku prljave vode.	Rukovatelj
Reaktivirajte osigurač usisne turbine.	Rukovatelj	
Nezadovoljavajući rezultat čišćenja	Podesite tlak nalijeganja.	Rukovatelj
	Provjerite istrošenost četki, po potrebi ih zamijenite.	Rukovatelj
	Provjerite zaprljanost četki, po potrebi ih očistite.	Rukovatelj
	Provjerite jesu li sredstvo za pranje i četke prikladne za vrstu i način čišćenja.	Rukovatelj
Četke se ne vrte	Akumulator se ispraznio, napunite ga.	Rukovatelj
	Reaktivirajte osigurač pogona četki.	Rukovatelj
Otopina sredstva za pranje se ne dozira ili se dozira premalo.	Provjerite razinu otopine sredstva za pranje u spremniku svježe vode i po potrebi dopunite spremnik.	Rukovatelj
	Povećajte doziranje tekućine za pranje.	Rukovatelj
	Ventilacijski otvor u poklopcu spremnika svježe vode je začepljen. Očistite ga.	Rukovatelj
	Provjerite i po potrebi očistite filtar svježe vode.	Rukovatelj

## Pribor

Oznaka	Br. dijela	Opis	kom.	Stroju je potrebno kom.
bijela pločasta četka	8.600-032.0	Za poliranje podova.	1	2
crvena (srednje mekana, standardna) pločasta četka	8.600-030.0	Za čišćenje lako zaprljanih ili osjetljivih podova.	1	2
crna pločasta četka	8.600-034.0	Za čišćenje jako zaprljanih podova.	1	2

## Tehnički podaci

<b>Snaga</b>		
Nazivni napon	V	36
Kapacitet akumulatora (samo Pack izvedba)	Ah (5h)	200
Prosječna potrošnja energije	W	2160
Snaga voznog motora (nazivna snaga)	W	560
Snaga usisnog motora	W	560
Snaga motora za četke	W	2x560
Stupanj zaštite		IP X4
<b>Usisivanje</b>		
Snaga usisavanja, protok zraka	l/s	31,4
Snaga usisavanja, podtlak	kPa	15
<b>Četke za čišćenje</b>		
Radna širina	mm	810
Promjer četki	mm	410
Broj okretaja četki	1/min	200
<b>Dimenzije i težine</b>		
Brzina vožnje (maks.)	km/h	5,2
Savladavanje uspona (maks.)	%	2
Teoretski površinski učinak	m <sup>2</sup> /h	3300
Zapremnina spremnika svježe/priljave vode	l	120/120
Maks. temperatura vode	°C	60
Dopuštena ukupna težina	kg	694
Transportna težina	kg	574
Površinsko opterećenje	kPa	441
Duljina	mm	1800
Širina	mm	990
Visina	mm	1170
<b>Utvrđene vrijednosti prema EN 60335-2-72</b>		
Ukupna vrijednost oscilacija na rukama	m/s <sup>2</sup>	<2,5
Nepouzdanost K	m/s <sup>2</sup>	0,5
Razina zvučnog tlaka L <sub>pA</sub>	dB(A)	75
Nepouzdanost K <sub>pA</sub>	dB(A)	3
Razina zvučne snage L <sub>WA</sub> + nepouzdanost K <sub>WA</sub>	dB(A)	93

### Pričuvni dijelovi

- Smije se koristiti samo onaj pribor i oni pričuvni dijelovi koje dozvoljava proizvođač. Originalan pribor i originalni pričuvni dijelovi jamče za to da stroj može raditi sigurno i bez smetnji.
- Pregled najčešće potrebnih pričuvnih dijelova naći ćete na kraju ovih radnih uputa.
- Dodatne informacije o pričuvnim dijelovima dobit ćete pod [www.kaercher.com](http://www.kaercher.com) u dijelu Servis (Service).

### Jamstvo

U svakoj zemlji važe jamstveni uvjeti koje je izdala naša nadležna organizacija za distribuciju. Eventualne smetnje na stroju za vrijeme trajanja jamstva uklanjamo besplatno ukoliko je uzrok greška u materijalu ili proizvodnji. U slučaju koji podliježe garanciji obratite se, uz prilaganje potvrde o kupnji, Vašem prodavaču ili najbližoj ovlaštenoj servisnoj službi.

## CE-izjava

Izjavljujemo da navedeni uređaj u svojoj zamisli i konstrukciji te kod nas korištenoj izvedbi odgovara osnovnim sigurnosnim i zdravstvenim zahtjevima u skladu s niže navedenim direktivama Europske Zajednice. Ova izjava gubi valjanost u slučaju izmjene stroja koja nisu ugovorene s nama.

**Proizvod:** čistač podova  
**Tip:** 1.005-xxx

**Odgovarajuće smjernice EZ:**

2006/42/EZ (+2009/127/EZ)  
2004/108/EZ

**Primijenjene usklađene norme:**

EN 55014-1: 2006  
EN 55014-2: 1997 + A1: 2001  
EN 60335-1  
EN 60335-2-29  
EN 60335-2-72  
EN 61000-3-2: 2006 + A2: 2009  
EN 61000-3-3: 2008  
EN 62233: 2008

**Primijenjeni nacionalni standardi:**

-

Potpisnici rade po nalogu i s ovlaštenjem posloводства.

  
H. Jenner  
CEO

  
S. Reiser  
Head of Approbation

Opunomoćeni za izradu dokumentacije:  
S. Reiser

Alfred Kärcher GmbH & Co. KG  
Alfred-Kärcher-Str. 28 - 40  
71364 Winnenden (Germany)  
Tel.: +49 7195 14-0  
Faks:+49 7195 14-2212

Winnenden, 2010/07/14

 Pre prve upotrebe Vašeg uređaja pročitajte ove originalno uputstvo za rad, postupajte prema njemu i sačuvajte ga za kasniju upotrebu ili za sledećeg vlasnika.

## Pregled sadržaja

Sigurnosne napomene	SR -	1
Funkcija	SR -	1
Namensko korišćenje	SR -	1
Zaštita čovekove okoline, otklanjanje u otpad	SR -	1
Komandni i funkcioni elementi	SR -	2
Pre upotrebe	SR -	3
Rad	SR -	4
Zaustavljanje i odlaganje	SR -	5
Zaštita od smrzavanja	SR -	5
Transport	SR -	5
Skladištenje	SR -	5
Nega i održavanje	SR -	5
Smetnje	SR -	7
Pribor	SR -	8
Tehnički podaci	SR -	8
Rezervni delovi	SR -	8
Garancija	SR -	8
CE-izjava	SR -	9

## Sigurnosne napomene

Pre prvog korišćenja uređaja pročitajte i uzmite u obzir ovo radno uputstvo kao i priloženu brošuru sa sigurnosnim napomenama za uređaje za čišćenje četkanjem i ekstraktore br. 5.956-251 i postupajte u skladu sa njima.

Rad sa uređajem je dozvoljen na površinama sa nagibom do najviše 2%.

**Uređaj sme raditi samo ako su svi poklopci zatvoreni.**

### Sigurnosni elementi

Bezbednosni uređaji služe za zaštitu korisnika i zato ne smeju da se menjaju ili da se njihova funkcija zaobilazi.

### Prekidač za isključenje u nuždi

Za momentalno isključivanje svih funkcija.

### Simboli

U ovom radnom uputstvu se koriste sledeći simboli:

#### **Opasnost**

Ukazuje na neposredno preteću opasnost koja dovodi do teških telesnih povreda ili smrti.

#### **Upozorenje**

Ukazuje na eventualno opasnu situaciju koja može dovesti do teških telesnih povreda ili smrti.

#### **Oprez**

Ukazuje na eventualno opasnu situaciju koja može dovesti do lakših telesnih povreda ili izazvati materijalnu štetu.

## Funkcija

Ova mašina za ribanje i usisavanje upotrebljava se za mokro čišćenje ili poliranje ravnih podova.

- Podešavanjem količine vode, pritiska naleganja četki i usisavanja prljave vode uređaj lako može da se prilagodi tako da udovoljava različitim zahtevima čišćenja.
- Radna širina od 810 mm i zapremina rezervoara za svežu i prljavu vodu od po 120 lit. omogućavaju efikasno čišćenje uz dugotrajnu primenu.
- Uređaj je samohodan, vozni motor se napaja iz šest akumulatora.
- Akumulatori se mogu puniti uz pomoć punjača preko utičnice za napon od 230 V.
- Akumulator je kod varijante Package već ugrađen u uređaj.
- Uz uređaje varijante Package je priložen i punjač.

### Napomena

Zavisno od zahteva čišćenja uređaj može da se opremi različitim priborom.

Zatražite naš katalog ili posetite našu Internet stranicu pod [www.karcher.com](http://www.karcher.com).

## Namensko korišćenje

Ovaj uređaj koristite isključivo u skladu sa navodima ovog radnog uputstva.

- Uređaj sme da se koristi isključivo za čišćenje glatkih podova koji nisu osetljivi na vlagu niti poliranje.
  - Uređaj nije prikladan za čišćenje smrznutih podova (npr. u rashladnim komorama).
  - Uređaj se sme opremiti isključivo originalnim priborom i rezervnim delovima.
  - Uređaj nije prikladan za primenu u područjima gde postoji opasnost od eksplozija.
  - Uređajem se ne smeju skupljati zapaljivi gasovi, nerazređene kiseline niti rastvarači.
- U to spadaju benzin, razređivači za boje ili lož ulje, jer se njihovim kovitlanjem i mešanjem sa usisnim vazduhom mogu formirati eksplozivne smese. Osim toga aceton, nerazređene kiseline i razređivači, budući da nagrize materijale koji se koriste u uređaju.
- Reaktivna metalna prašina (od npr. aluminijuma, magnezijuma, cinka) u spoju sa jako alkalnim i kiselim sredstvima za čišćenje formira eksplozivne gasove.
  - Rad sa uređajem je dozvoljen na površinama sa nagibom do najviše 2%.

## Zaštita čovekove okoline, otklanjanje u otpad



Ambalaža se može ponovo preraditi. Molimo Vas da ambalažu ne bacate u kućne otpatke nego da je dostavite na odgovarajuća mesta za ponovnu preradu.

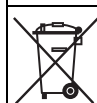

Stari uređaji sadrže vredne materijale sa sposobnošću recikliranja i treba ih dostaviti za ponovnu preradu. Baterije, ulje i slične materije ne smeju dospeti u čovekovu okolinu. Stoga Vas molimo da stare uređaje odstranjete preko primerenih sabirnih sistema.

### Napomene o sastojcima (REACH)

Aktuelne informacije o sastojcima možete pronaći na stranici:

<http://www.karcher.de/de/unternehmen/umweltschutz/REACH.htm>

## Komandni i funkcioni elementi

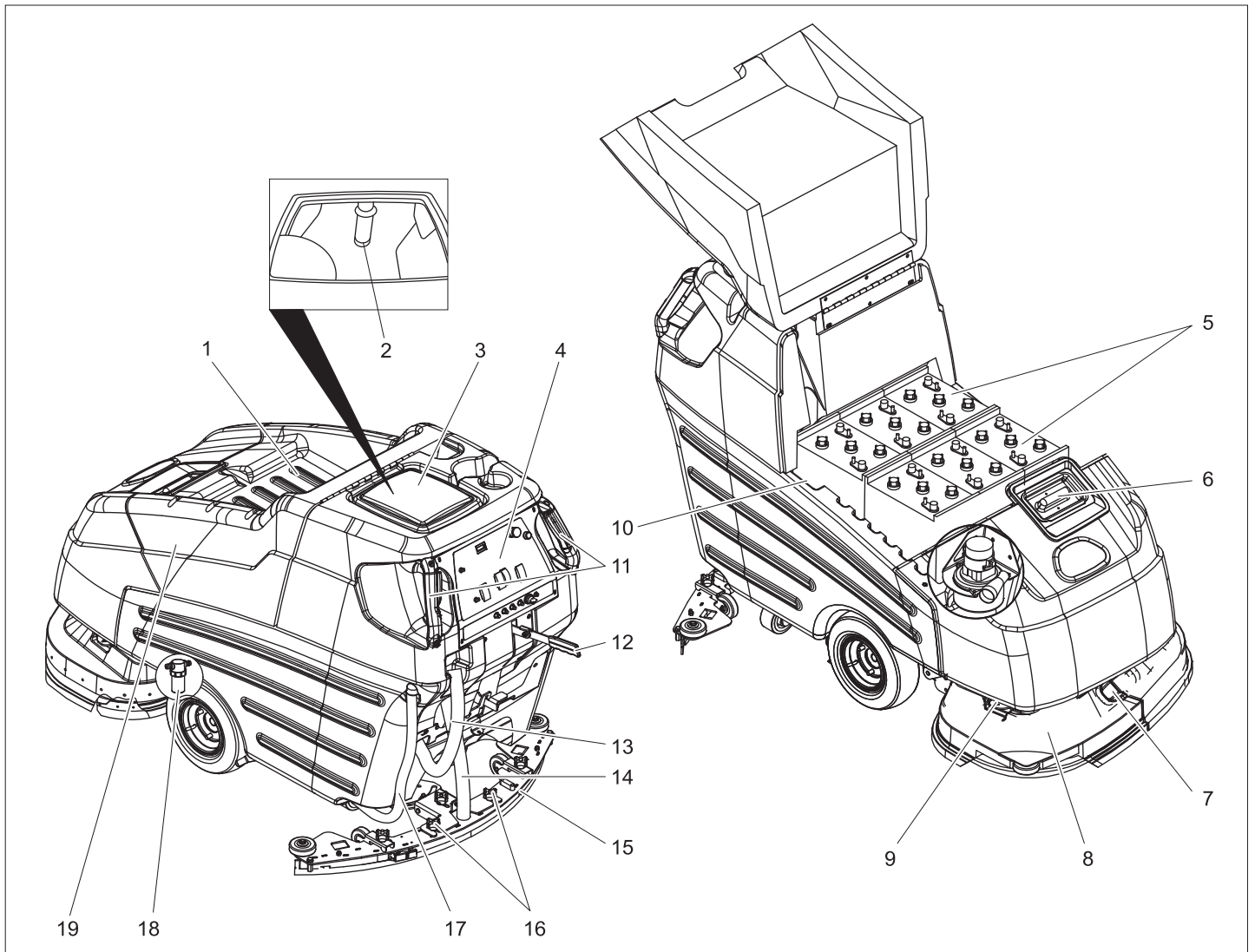

- 1 Podloga
- 2 Plovak
- 3 Rezervoar prijave vode
- 4 Komandni pult
- 5 Akumulator
- 6 Rezervoar za svežu vodu
- 7 Zatvarač zaštite od prskanja
- 8 Blok čistača
- 9 Držać zaštite od prskanja
- 10 Akumulatorski utikač
- 11 Klizna ručka sa prekidačem za vožnju
- 12 Poluga za spuštanje usisne konzole
- 13 Ispusno crevo prijave vode
- 14 Usisno crevo
- 15 Usisna konzola
- 16 Križni držači za pričvršćenje usisne konzole
- 17 Crevo za ispuštanje sveže vode
- 18 Filter sveže vode
- 19 Poklopac akumulatora

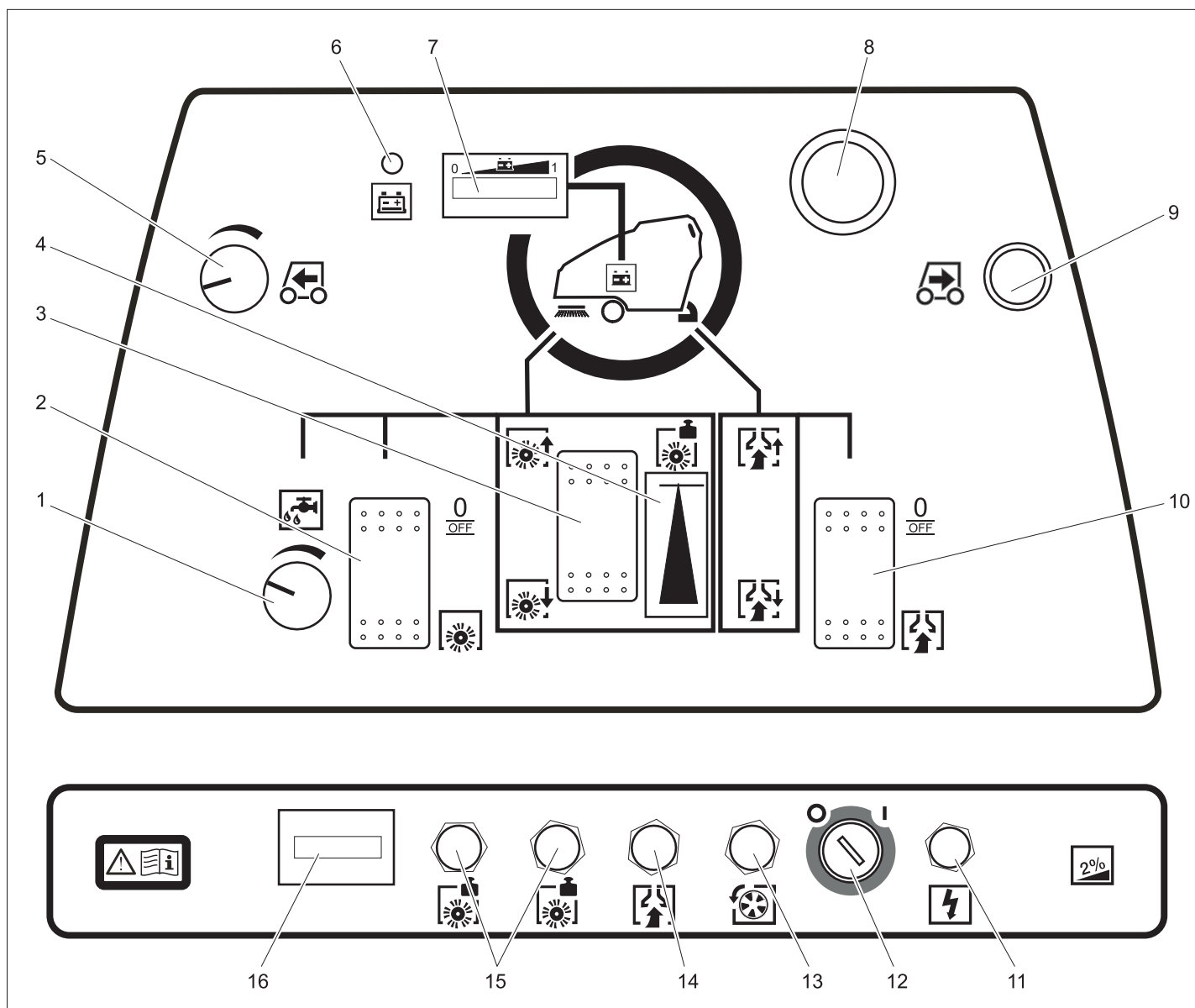

- 1 Dugme za regulisanje količine vode
- 2 Prekidač pogona četki
- 3 Taster pritiska naleganja četki
- 4 Pokazivač pritiska naleganja četki
- 5 Podešivač brzine vožnje
- 6 Indikator ispražnjenog akumulatora
- 7 Indikator stanja akumulatora
- 8 Prekidač za isključenje u nuždi (deblokira se okretanjem)
- 9 Taster za vožnju unazad
- 10 Prekidač za usisavanje
- 11 Osigurač upravljačke jedinice
- 12 Prekidač sa ključem
- 13 Osigurač voznog pogona
- 14 Osigurač usisne turbine
- 15 Osigurač pogona četki
- 16 Brojač radnih sati

## Pre upotrebe

### Montiranje četki

Pre puštanja u rad moraju se montirati pločaste četke (vidi pod "Radovi na održavanju").

### Akumulatori

Pri radu sa akumulatorima obavezno obratite pažnju na sledeća upozorenja:

	Uzmite u obzir instrukcije na akumulatoru, u uputstvu za upotrebu i u radnom uputstvu vozila
	Nosite zaštitne naočare
	Kiseline i akumulatore držite van domašaja dece
	Opasnost od eksplozije

	Zabranjeni su vatra, varničenje, otvoren plamen i pušenje
	Opasnost od povreda kiselinom
	Prva pomoć
	Upozorenje
	Otklanjanje u otpad
	Akumulator se ne sme baciti u kantu za smeće

### Opasnost

Opasnost od eksplozije. Ne stavljajte alat niti bilo šta slično na akumulator t.j. na polove i spojeve ćelija.  
Opasnost od povreda. Rane nikad ne dovodite u kontakt sa olovom. Nakon radova sa akumulatorom uvek operite ruke.

## Ugradnja i priključivanje akumulatora

Kod varijante sa punjačen (BAT) akumulator je već ugrađen.

- Podignite poklopac akumulatora.
- Postavite akumulator u odgovarajući odeljak.

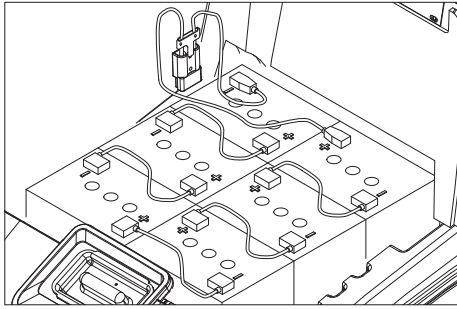

- Polove akumulatora premažite odgovarajućom mašću.
- Polove spojite priloženim spojnim kablovima.

### ⚠ Upozorenje

Pazite na pravilno spajanje polova.

- Isporučeni priključni kabl priključite na slobodne polove akumulatora (+) i (-).

- Zatvorite poklopac akumulatora.

### ⚠ Upozorenje

Napunite akumulator pre puštanja uređaja u rad.

### Indikator stanja akumulatora

Na svetlećem stubičastom dijagramu indikatora stanja akumulatora prikazuje se njegova napunjenost.

Sledeći signalizatori upozoravaju na opasnost od prekomernog pražnjenja akumulatora:

- Na indikatoru stanja akumulatora trepere prikazni elementi na levoj strani svetlećeg stubičastog dijagrama.
- Indikator ispražnjenog akumulatora počinje da svetli.
- Prilikom aktiviranja prekidača za vožnju oglašava se upozoravajući zvučni signal.

### Za zaštitu od prekomernog pražnjenja:

- Isključite usisnu turbinu i pogon četki.
- Uređaj odvezite odmah do stacionarnog punjača i pritom izbegavajte uspone.

### Punjenje akumulatora

#### ⚠ Opasnost

Opasnost od eksplozije. Punjenje elektrolitskih akumulatora je dozvoljeno samo dok je poklopac akumulatora otvoren.

#### ⚠ Opasnost

Opasnost od strujnog udara. Obratite pažnju na priključni napon električne mreže i osiguranje utičnice.

Punjač koristite samo u suvim i dovoljno provetrenim prostorijama!

#### Napomena

Akumulatori se u proseku pune oko 10-15 sati.

Preporučeni punjači (koji odgovaraju korišćenom akumulatoru) opremljeni su elektronskom regulacijom i samostalno završavaju postupak punjenja.

Tokom punjenja se sve funkcije uređaja automatski prekidaju.

- Podignite poklopac akumulatora.
- Izvucite akumulatorski utikač i spojite sa kablom punjača.
- Punjač spojite na električnu mrežu i uključite.

### Dodatno kod elektrolitskih akumulatora lakih za održavanje:

- Jedan sat pre kraja punjenja dodajte destilisanu vodu; pritom obratite pažnju na propisani nivo kiseline. Akumulator je označen na odgovarajući način.

#### ⚠ Opasnost

Opasnost od povreda kiselinom!

- Dolivanje vode u prazan akumulator može dovesti do izbijanja kiseline.
- Pri radu sa akumulatorskom kiselinom nosite zaštitne naočare i odeću kako biste sprečili povrede i oštećenje odeće.
- Kožu ili odeću odmah isperite, ako ih eventualno poprskate kiselinom.

#### Oprez

Opasnost od oštećenja!

- Za dopunjavanje akumulatora koristite samo destilisanu ili desalinizovanu vodu (EN 50272-T3).
- Ne upotrebljavajte nikakve strane aditive (tzv. sredstva za poboljšanje), jer u protivnom prestaje svaka garancija.

#### ⚠ Upozorenje

Ukoliko je kod Package modela neophodna zamena, koristite samo akumulatora koje nije potrebno održavati.

### Preporučeni akumulatori

Proizvođač, Kärcher kataloški br.	Opis
DETA 6.654-124.0	Akumulator, 6V, 180 Ah, bez potrebe za održavanjem, potrebno 6 komada

### Preporučeni punjači

Kärcher kataloški br.	Opis
6.654-051.0	230V/36V, 25 A

Za punjač je neophodan napojni kabl / adapter 6.648-582.

Akumulatori i punjači mogu da se nabave u specijalizovanim prodavnicama.

### Vađenje akumulatora

- Podignite poklopac akumulatora.
- Odvojite kabl od minus pola akumulatora.
- Odvojite preostali kabl sa akumulatora.
- Izvadite akumulatore.
- Prazne akumulatore odložite u otpad u skladu sa važećim odredbama.

## Istovar

### ⚠ Opasnost

Opasnost od povreda. Za momentalno deaktiviranje svih funkcija pritisnite crveni prekidač za isključenje u nuždi.

- Ugradite i priključite akumulatore (vidi "Pre upotrebe").
- Dugačke bočne daske paketa postavite na paletu kao podlogu za kretanje (nagibnu rampu).

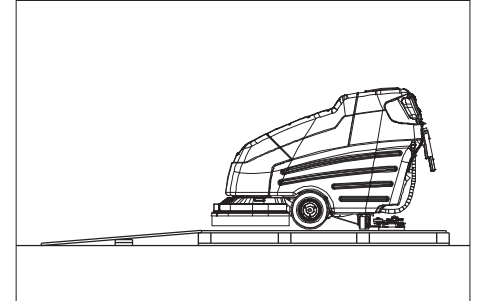

- Rampu pričvrstite na paletu ekserima.
- Kratke daske postavite ispod rampe kao potporu.
- Uklonite drvene letvice ispred točkova.
- Uklonite pričvrtnik sa osovine.
- Prekidač sa ključem prebacite u položaj "1".
- Podignite blok čistača.
- Pritisnite voznu polugu pa uređaj polako svezite niz rampu.
- Prekidač sa ključem prebacite u položaj "0".

## Rad

### Napomena

Za momentalno deaktiviranje pustite sve prekidače za vožnju, pritisnite prekidač za isključenje u nuždi i okrenite prekidač sa ključem na "0".

#### ⚠ Opasnost

Opasnost od povreda. Nožne pedale uvek pritiskajte samo jednom nogom. Druga noga mora stajati stabilno i sigurno na podlozi. Za momentalno deaktiviranje svih funkcija pritisnite crveni prekidač za isključenje u nuždi.

- Obavite radove održavanja navedene pod "Svakodnevno / pre početka rada" (vidi poglavlje "Nega i održavanje").

## Vožnja

### Napomena

Uređaj je tako konstruisan da blok četki izviruje sa desne strane. To omogućava pregledan rad i čišćenje uz ivice.

Rad sa uređajem je dozvoljen na površinama sa nagibom do najviše 2%.

- Okretanjem deblokirajte prekidač za isključenje u nuždi.
- Utaknite ključ u prekidač sa ključem na komandnom pultu i onda ga okrenite na "1".
- Odaberite brzinu na podešivaču brzine vožnje.
- Držite uređaj za obe klizne ručke i pritisnite neki od prekidača za vožnju - uređaj se pokreće.
- Uređaj se zaustavlja puštanjem prekidača za vožnju.



## Vožnja unazad

- Dodatno uz prekidač za vožnju pritisnite taster za vožnju unazad.

## Punjenje radnih medija

### Sveža voda

- Otvorite poklopac rezervoara sveže vode.
- Dolijte svežu vodu (maksimalno 60°C) do 15 cm ispod ivice rezervoara.
- Dodajte deterdžent.
- Zatvorite poklopac rezervoara sveže vode.

### Deterdžent

#### ⚠ Upozorenje

Opasnost od oštećenja. Koristite samo preporučene deterdžente. Za druge deterdžente korisnik na sebe preuzima povećan rizik od nesreća i remećenja sigurnosti pri radu.

Koristite samo deterdžente koji ne sadrže rastvarače, sonu i fluorovodoničnu kiselinu. Obratite pažnju na sigurnosne napomene na pakovanjima deterdženata.

#### Napomena

Ne primenjujte deterdžente koji jako pene. Preporučeni deterdženti:

Primena	Deterdžent
Redovno čišćenje svih podova otpornih na vodu	RM 780 RM 746
Redovno čišćenje sjajnih površina (npr. granita)	RM 755 es
Redovno i temeljno čišćenje industrijskih podova	RM 69 ASF
Redovno i temeljno čišćenje podova od fine keramike	RM 753
Redovno i temeljno čišćenje podova u sanitarnim prostorijama	RM 751
Čišćenje i dezinfekcija u sanitarnim prostorijama	RM 732
Skidanje slojeva sa svih podova otpornih na alkalije (npr. PVC)	RM 752
Skidanje slojeva linoleumskih podova	RM 754

## Čišćenje

- Odgovarajućim dugmetom podesite količinu vode u zavisnosti od zaprljanja podne obloge.
- Pritisnite polugu za spuštanje usisne konzole na dole, usisna konzola se spušta.
- Prekidačem za usisavanje uključite usisnu turbinu.
- Uključite pogon četki pritiskom na odgovarajući prekidač. Četke se pokreću zajedno sa uređajem, dok se istovremeno otvara dovod rastvora deterdženta.
- Spustite blok čistača pritiskom na taster za pritisak naleganja četki.
- Pritisnite prekidač za vožnju.

- Podesite pritisak naleganja rotirajućih četki pritiskom na odgovarajući taster. Podešen pritisak naleganja se može očitati na istoimenom pokazivaču.

### Napomena

Prve pokušaje čišćenja izvedite s niskim pritiskom naleganja. Postepeno povećavajte pritisak naleganja sve dok se ne dostigne željeni rezultat čišćenja. Ispravno podešen pritisak naleganja smanjuje potrebu za energijom i intenzitet habanja četki.

### Napomena

Jako zaprljane podove možete čistiti u dva navrata. Pritom se u prvom navratu nanosi tečni deterdžent i raspodeljuje četkama. To se vrši sa podignutom usisnom konzolom i isključenom usisnom turbinom. Dodatno se sa bloka čistača uklanjaju komponente sistema Aqua-Mizer™. Nakon delovanja deterdženta u drugom navratu se površina čisti na uobičajeni način.

### Uklanjanje sistema Aqua-Mizer

- Podignite blok čistača.
- Prekidač sa ključem okrenite u položaj "0" i izvucite ključ.
- Otvorite zatvarač zaštite od prskanja.
- Obe polovine zaštite od prskanja izvucite u stranu.

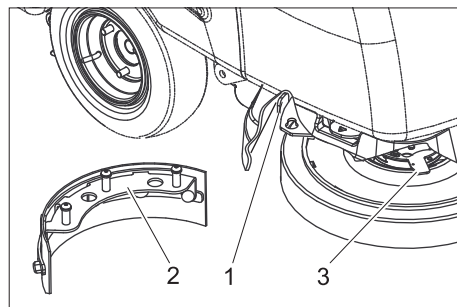

- 1 Otkočna poluga Aqua-Mizer
- 2 Aqua-Mizer
- 3 Otkočna poluga pločaste četke

- Okrenite otkočnu polugu pločaste četke suprotno smeru kazaljke sata - četka pada dole i može da se izvuče ispod uređaja.
- Povucite otkočnu polugu sistema Aqua-Mizer u stranu pa skinite Aqua-Mizer na dole.
- Ponovo ugradite četku.
- Postupak ponovite na suprotnoj strani.
- Ponovo postavite zaštitu od prskanja.

## Zaustavljanje i odlaganje

- Isključite pogon četki.
- Podignite blok čistača.
- Pomerite uređaj malo prema napred i usisajte preostalu vodu.
- Odignite usisnu konzolu.
- Nakon 5 sekundi isključite usisnu turbinu.
- Prekidač sa ključem na komandnom puštu prebacite u položaj "0" i izvucite ključ.
- Eventualno napunite akumulator.

## Ispuštanje prljave vode

### Oprez

Pridržavajte se lokalnih propisa za otklanjanje otpadne vode.

- Izvadite crevo za ispuštanje prljave vode iz držača.
- Otpustite steznik i izvucite čep iz creva.
- Spustite crevo nad prikladan sabirni sud i izlijte u njega prljavu vodu.
- Rezervoar prljave vode isperite čistom vodom.

## Ispuštanje sveže vode

- Smaknite sa crevnog priključka gornji kraj creva za ispuštanje sveže vode.
- Spustite crevo nad prikladan sabirni sud i izlijte u njega svežu vodu.

## Zaštita od smrzavanja

U slučaju opasnosti od smrzavanja:

- Ispraznite rezervoar sveže i prljave vode.
- Uređaj odložite na mesto zaštićeno od mraza.

## Transport

### ⚠ Opasnost

Opasnost od povreda! Uređaj se radi utovara i istovara sme voziti na nagibima do maksimalno 10%. Vozite polako.

### Oprez

Opasnost od povreda i oštećenja! Prilikom transporta pazite na težinu uređaja.

- Izvadite pločaste četke iz bloka četki.
- Prilikom transporta vozilima osigurajte uređaj od klizanja i nakretanja u skladu sa odgovarajućim važećim propisima.

## Skladištenje

### Oprez

Opasnost od povreda i oštećenja! Pri skladištenju imajte u vidu težinu uređaja.

Ovaj uređaj se sme skladištiti samo u zatvorenim prostorijama.

## Nega i održavanje

### ⚠ Opasnost

Opasnost od povreda! Pre svih radova na uređaju prebacite prekidač sa ključem na "0" i izvucite ključ. Izvucite akumulatorski utikač.

- Ispustite i uklonite prljavu i preostalu svežu vodu.

## Plan održavanja

### Svakodnevno

#### Oprez

Opasnost od oštećenja. Uređaj ne prskajte vodom i ne upotrebljavajte agresivna sredstva za čišćenje.

#### Pre početka rada:

- Proverite zaptivenost utičnih spojeva usisnog creva.
- Proverite istrošenost četki, po potrebi ih zamenite.

- Proverite pohabanost i oštećenost užadi i spojeva.
- Kod elektrolitskih akumulatora proverite nivo kiseline i po potrebi dolijte destilisanu vodu.

#### Po završetku rada:

- Ispustite prljavu vodu.
- Rezervoar prljave vode isperite čistom vodom.
- Očistite mrežicu u poklopcu rezervoara za prljavu vodu.
- Očistite rezervoar za svežu vodu.
- Uređaj prebrišite spolja vlažnom krpom natopljenom u rastvor blagog sredstva za pranje.
- Očistite gumice za prikupljanje i usisavanje prljavštine, proverite im pohabanost i po potrebi ih zamenite.
- Uključite usisavanje u trajanju od jednog minuta kako bi se sistem osušio.
- Nemojte zatvarati poklopce rezervoara za svežu i prljavu vodu, kako bi rezervoari mogli da se osuše.
- Napunite akumulator.

#### Sedmično

- Proverite zaštitu od prskanja na bloku čistača.
- Očistite zaptivke između rezervoara prljave vode i poklopcu, proverite zaptivenost i po potrebi zamenite.
- Proverite podešenost usisne konzole.

#### Mesečno

- Podmažite pogonsku osovinu i upravljačke točkice.
- Proverite da li je usisna konzola oštećena.
- Proverite sve funkcije uređaja.
- Proverite pohabanost nosača četki na uređaju.

#### Svaki 100 radnih sati

- Proverite oksidaciju polova akumulatora, po potrebi ih iščetkajte i premažite odgovarajućom mašću. Pazite na pričvršćenost spojnih kablova.
- Kod akumulatora koji se moraju održavati proverite koncentraciju kiseline u ćelijama.
- Očistite dizač usisne konzole.
- Očistite zglobove na vešanju usisne konzole i na bloku čistača.
- Proverite pohabanost ugljenih četkica i komutatora svih motora. \*

\* Obavlja servisna služba.

#### Godišnje

- Uređaj predajte servisnoj službi radi sprovođenja propisanog tehničkog pregleda.

## Radovi na održavanju

### Ugovor o servisiranju

Radi osiguranja pouzdanog rada mašine možete sa nadležnim prodajnim centrom Kärcher sklopiti ugovor o servisiranju.

### Podešavanje usisne konzole

- Postavite uređaj na ravnu podlogu.
- Pritisnite polugu za spuštavanje usisne konzole na dole, usisna konzola se spušta.
- Pomerite uređaj najmanje 60 cm prema napred.
- Zaustavite uređaj pa okrenite prekidač sa ključem u položaj "0" i izvucite ključ. Pazite da se uređaj pritom ne zakotrlja unazad.

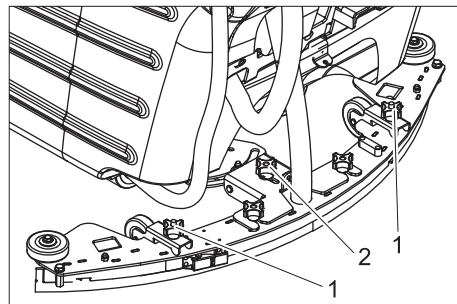

- 1 Krstasti držač, vodoravno
- 2 Podešavanje nagiba

- Krstastim držačima usmerite usisnu konzolu tako da zadnja gumica za usisavanje na obe strane usisne konzole bude ravnomerno (simetrično u odnosu na centar) zakrivljena unazad.
- Podesite nagib tako da zadnja gumica za usisavanje bude po čitavoj dužini u istoj meri zakrivljena unazad.
- Za proveru podešenosti pomerte uređaj za 60 cm prema napred i ispitajte efekat podešavanja.

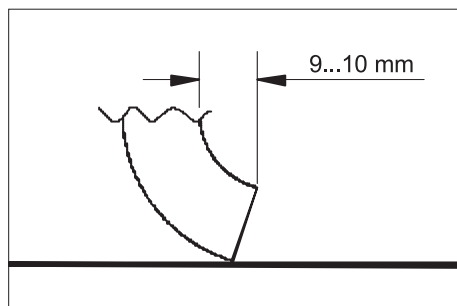

- Istovremenim okretanjem oba krstasta držača podesite usisnu konzolu tako da zadnja gumica za usisavanje bude zakrivljena unazad za 9 do 10 mm. U smeru kazaljke sata: zakrivljenost se smanjuje. Suprotno smeru kazaljke sata: zakrivljenost se povećava.
- Za proveru podešenosti pomerte uređaj za 60 cm prema napred i ispitajte efekat podešavanja.

### Vađenje usisne konzole

- Nadignite usisnu konzolu.
- Prekidač sa ključem okrenite u položaj "0" i izvucite ključ.
- Skinite usisno crevo sa usisne konzole.
- Otpustite krstaste držače za pričvršćenje usisne konzole i izvucite usisnu konzolu unazad.

### Prevrtanje/zamena prednje gumice za usisavanje

- Izvadite usisnu konzolu.

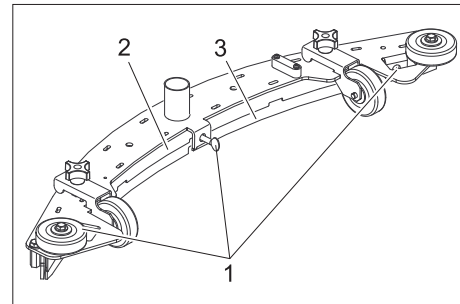

- 1 Leptir zavrtanj
- 2 Pritisna ploča
- 3 Gumica za usisavanje

- Otpustite leptir zavrtanje.
- Uklonite pritisnu ploču.
- Izvadite gumicu za usisavanje.

### Napomena

Gumica za usisavanje može da se prevrne 3 puta dok joj se sve ivice ne pohabaju. Nakon toga je potrebna nova gumica za usisavanje.

- Gumicu za usisavanje prevrnite ili zamenite novom, vratite nazad u usisnu konzolu i usmerite.
- Ponovo umetnite pritisnu ploču.
- Najpre zategnite srednji leptir zavrtanj. Pazite da pritisna ploča čvrsto naleže na gumicu za usisavanje.
- Zategnite preostale leptir zavrtanje.

### Prevrtanje/zamena zadnje gumice za usisavanje

- Izvadite usisnu konzolu.

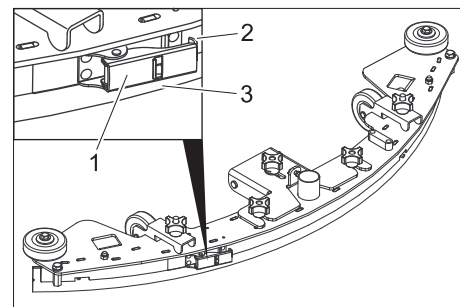

- 1 Stezni zatvarač
- 2 Stezna traka
- 3 Gumica za usisavanje

- Otvorite stezni zatvarač i uklonite steznu traku.
- Izvadite gumicu za usisavanje.

### Napomena

Gumica za usisavanje može da se prevrne 3 puta dok joj se sve ivice ne pohabaju. Nakon toga je potrebna nova gumica za usisavanje.

- Gumicu za usisavanje prevrnite ili zamenite novom, vratite nazad u usisnu konzolu i usmerite.
- Umetnite steznu traku i zatvorite stezni zatvarač. Stezni zatvarač treba da bude tek toliko zategnut da se gumica za usisavanje drži bez nabora. Po potrebi zategnite ili otpustite stezni zatvarač.

#### Čišćenje plovka

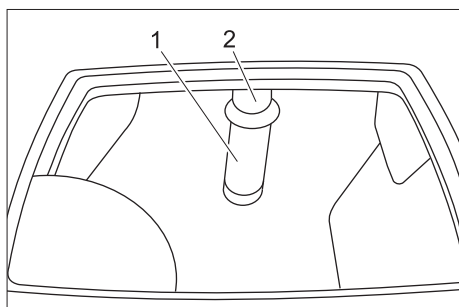

- 1 Mrežica sa kuglastim plovkom
- 2 Cev

- Spolja očistite i isperite mrežicu.
- Proverite pokretljivost kuglastog plovka.

#### U slučaju jakog zaprljanja:

- Čvrsto držite cev i smaknite mrežicu s nje.
- Očistite mrežicu i kuglu.
- Čvrsto držite cev i na nju ponovo natakните mrežicu.

#### Zamena pločastih četki

- Podignite blok čistača.
- Prekidač sa ključem okrenite u položaj "0" i izvucite ključ.
- Otvorite zatvarač zaštite od prskanja.
- Obe polovine zaštite od prskanja izvucite u stranu.
- Okrenite otkočnu polugu pločaste četke suprotno smeru kazaljke sata - četka pada dole i može da se izvuče ispod uređaja.
- Novu četku držite ispod bloka čistača.
- Otkočnu polugu pločaste četke okrenite u smeru kazaljke sata pritiskajući pritom četku prema gore.
- Pustite otkočnu polugu i proverite pričvršćenost četke.
- Postupak ponovite na suprotnoj strani.
- Ponovo postavite zaštitu od prskanja.

#### Podmazivanje pogonske osovine i upravljačkih točkica

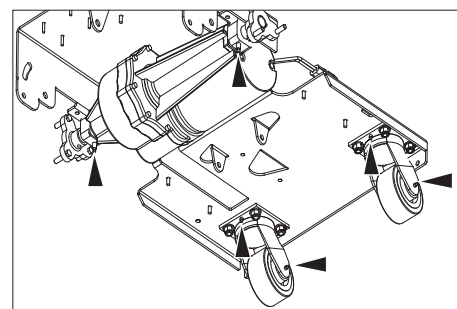

- Nazuvicu za podmazivanje podmažite mazalicom.

#### Smetnje

##### ⚠ Opasnost

Opasnost od povreda! Pre svih radova na uređaju prebacite prekidač sa ključem na "0" i izvucite ključ. Izvucite akumulatorski utikač.

- Ispustite i uklonite prljavu i preostalu svežu vodu.

U slučaju smetnji koje se ne mogu otkloniti uz pomoć ove tabele, pozovite servisnu službu.

Smetnja	Otklanjanje	Izvođač radova
Uređaj se ne može pokrenuti	Utaknite akumulatorski utikač na uređaju.	Rukovalac
	Okretanjem deblokirajte prekidač za isključenje u nuždi.	Rukovalac
	Akumulator se ispraznio, napunite ga.	Rukovalac
	Proverite ispravnost položaja kabla akumulatora.	Rukovalac
	Proverite korodiranost kabla akumulatora te ga po potrebi očistite.	Rukovalac
Uređaj se ne kreće ili vozi sasvim polako.	Reaktivirajte osigurač voznog pogona.	Rukovalac
	Pogonski točkovi ne zahvataju usled previsokog pritiska naleganja četki. Smanjite pritisak naleganja četki.	Rukovalac
	Upravljačka jedinica je pregrejana. Isključite uređaj i ostavite ga da se ohladi.	Rukovalac
Nedovoljan učinak usisavanja	Ispraznite rezervoar prljave vode.	Rukovalac
	Proverite podešenost usisne konzole.	Rukovalac
	Očistite zaptivke između rezervoara prijave vode i poklopca, proverite zaptivenost i po potrebi zamenite.	Rukovalac
	Očistite gumice za usisavanje prljavštine na usisnoj konzoli, po potrebi ih prevrnite ili zamenite.	Rukovalac
	Proverite da usisno crevo nije začepljeno i po potrebi ga očistite.	Rukovalac
	Proverite spoj između usisnog creva i usisne konzole kao i između usisnog creva i uređaja.	Rukovalac
	Proverite zaptivenost usisnog creva i po potrebi ga zamenite.	Rukovalac
	Proverite da li je poklopac creva za ispuštanje prljave vode zatvoren.	Rukovalac
	Proverite podešenost usisne konzole.	Rukovalac
	Očistite plovak u rezervoaru prijave vode.	Rukovalac
Nezadovoljavajući rezultat čišćenja	Reaktivirajte osigurač usisne turbine.	Rukovalac
	Podesite pritisak naleganja.	Rukovalac
	Proverite istrošenost četki, po potrebi ih zamenite.	Rukovalac
	Proverite zaprljanost četki, po potrebi ih očistite.	Rukovalac
	Proverite da li su deterdžent i četke prikladni za vrstu i način čišćenja.	Rukovalac
Četke se ne vrte	Akumulator se ispraznio, napunite ga.	Rukovalac
	Reaktivirajte osigurač pogona četki.	Rukovalac
Rastvor deterdženta se ne dozira ili se dozira premalo.	Proverite da neko strano telo ne blokira četke pa ga otklonite.	Rukovalac
	Proverite nivo rastvora deterdženta u rezervoaru sveže vode i po potrebi dopunite rezervoar.	Rukovalac
	Povećajte doziranje tečnog deterdženta.	Rukovalac
	Ventilacioni otvor u poklopcu rezervoara za svežu vodu je začepljen. Očistite ga.	Rukovalac
	Proverite i po potrebi očistite filter sveže vode.	Rukovalac

## Pribor

Oznaka	Br. dela	Opis	kom.	Uređaju je potrebno kom.
bela pločasta četka	8.600-032.0	Za poliranje podova.	1	2
crvena (srednje mekana, standardna) pločasta četka	8.600-030.0	Za čišćenje lako zaprljanih ili osetljivih podova.	1	2
crna pločasta četka	8.600-034.0	Za čišćenje jako zaprljanih podova.	1	2

## Tehnički podaci

<b>Snaga</b>		
Nominalni napon	V	36
Kapacitet akumulatora (samo varijanta Pack)	Ah (5h)	200
Prosečna potrošnja energije	W	2160
Snaga voznog motora (nominalna snaga)	W	560
Snaga usisnog motora	W	560
Snaga motora za četke	W	2x560
Stepen zaštite		IP X4
<b>Usisivanje</b>		
Snaga usisavanja, protok vazduha	l/s	31,4
Snaga usisavanja, podpritisak	kPa	15
<b>Četke za čišćenje</b>		
Radna širina	mm	810
Prečnik četki	mm	410
Broj obrtaja četki	1/min	200
<b>Dimenzije i težine</b>		
Brzina vožnje (maks.)	km/h	5,2
Savladavanje uspona (maks.)	%	2
Teoretski površinski učinak	m <sup>2</sup> /h	3300
Zapremina rezervoara sveže/priljave vode	l	120/120
Maks. temperatura vode	°C	60
Dozvoljena ukupna težina	kg	694
Transportna težina	kg	574
Površinsko opterećenje	kPa	441
Dužina	mm	1800
Širina	mm	990
Visina	mm	1170
<b>Izračunate vrednosti prema EN 60335-2-72</b>		
Ukupna vrednost oscilacija na rukama	m/s <sup>2</sup>	<2,5
Nepouzdanost K	m/s <sup>2</sup>	0,5
Nivo zvučnog pritiska L <sub>pA</sub>	dB(A)	75
Nepouzdanost K <sub>pA</sub>	dB(A)	3
Nivo zvučne snage L <sub>WA</sub> + nepouzdanost K <sub>WA</sub>	dB(A)	93

### Rezervni delovi

- Sme se koristiti samo onaj pribor i oni rezervni delovi koje dozvoljava proizvođač. Originalan pribor i originalni rezervni delovi garantuju za to da uređaj može raditi sigurno i bez smetnji.
- Pregled najčešće potrebnih rezervnih delova naći ćete na kraju ovog radnog uputstva.
- Dodatne informacije o rezervnim delovima dobićete pod [www.kaercher.com](http://www.kaercher.com) u delu Servis (Service).

### Garancija

U svakoj zemlji važe garantni uslovi koje je izdala naša nadležna distributivna organizacija. Eventualne smetnje na uređaju za vreme trajanja garancije uklanjamo besplatno, ukoliko je uzrok greška u materijalu ili proizvodnji. U slučaju koji podleže garanciji obratite se sa potvrdom o kupovini Vašem prodavcu ili najbližoj ovlašćenoj servisnoj službi.

## CE-izjava

Ovim izjavljujemo da ovde opisana mašina po svojoj koncepciji i načinu izrade, sa svim njenim modelima koje smo izneli na tržište, odgovara osnovnim zahtevima dole navedenih propisa Evropske Zajednice o sigurnosti i zdravstvenoj zaštiti. Ova izjava prestaje da važi ako se bez naše saglasnosti na mašini izvedu bilo kakve promene.

**Proizvod:** mašina za pranje podova

**Tip:** 1.005-xxx

**Odgovarajuće EZ-direktive:**

2006/42/EZ (+2009/127/EZ)

2004/108/EZ

**Primenjene usklađene norme:**

EN 55014-1: 2006

EN 55014-2: 1997 + A1: 2001

EN 60335-1

EN 60335-2-29

EN 60335-2-72

EN 61000-3-2: 2006 + A2: 2009

EN 61000-3-3: 2008

EN 62233: 2008

**Primenjeni nacionalni standardi:**

-

Potpisnici rade po nalogu i sa ovlašćenjem posloводства.

  
H. Jenner  
CEO

  
S. Reiser  
Head of Approbation

Opunomoćeni za izradu dokumentacije:

S. Reiser

Alfred Kärcher GmbH & Co. KG

Alfred-Kärcher-Str. 28 - 40

71364 Winnenden (Germany)

Tel.: +49 7195 14-0

Faks: +49 7195 14-2212

Winnenden, 2010/07/14

 Преди първото използване на Вашия уред прочетете това оригинално инструкция за работа, действайте според него и го запазете за по-късно използване или за следващия притежател.

## Съдържание

Указания за безопасност	BG - 1
Функция	BG - 1
Употреба, съобразена с предназначението	BG - 1
Опазване на околната среда, Отстраняване	BG - 1
Обслужващи и функционални елементи	BG - 2
Преди пускане в експлоатация	BG - 3
Експлоатация	BG - 5
Спиране и изключване	BG - 5
Защита от замръзване	BG - 6
Транспорт	BG - 6
Съхранение	BG - 6
Грижи и поддръжка	BG - 6
Повреди	BG - 7
Принадлежности	BG - 8
Технически данни	BG - 9
Резервни части	BG - 9
Гаранция	BG - 9
СЕ – декларация	BG - 9

## Указания за безопасност

Преди да експлоатирате уреда за първи път, прочетете и съблюдавайте настоящото Упътване за експлоатация и приложената брошура Указания за безопасност за почистващи уреди с четки и уреди с впръскваща екстракция № 5.956-251 и ги спазвайте.

Уредът е предвиден за работа по повърхности с наклон до 2%.

**Уредът може да се експлоатира само, когато са затворени главният капак и всички останали капаци.**

### Предпазни приспособления

Предпазните приспособления служат за защита на потребителя не трябва да се изключват или да се променят функциите им.

### Бутон аварийно изключване

За бързо изключване на работата на всички функции.

### Символи

В настоящото Упътване за експлоатация се използват следните символи:

#### Опасност

За непосредствено грозяща опасност, която води до тежки телесни повреди или до смърт.

#### Предупреждение

За възможна опасна ситуация, която би могла да доведе до тежки телесни повреди или смърт.

## Внимание

За възможна опасна ситуация, която би могла да доведе до леки телесни повреди или материални щети.

## Функция

Търкащата изсмукваща машина се използва за мокро почистване или за полиране на равни подове.

- Може да се настрои лесно към съответната задача за почистване посредством настройка на количеството на водата, налягането на притискане на четките и изсмукването на мръсна вода.
- Работната ширина от 810 мм и вместимостта на резервоара за чиста и мръсна вода от съответно 120 л позволяват ефективно почистване при голяма продължителност на работа.
- Уредът е самоходен, тяговият мотор се захранва от шест акумулатора.
- Акумулаторите могат да се зареждат посредством зарядно устройство на контакт 230-V.
- Акумулаторът е интегриран при вариант Package.
- Зарядното устройство се включва към вариант Package.

## Указание

В съответствие със задачата на почистване уредът може да бъде оборудван с различни принадлежности. Попитайте за нашия каталог или ни посетете в Интернет на адрес [www.kaercher.com](http://www.kaercher.com).

## Употреба, съобразена с предназначението

Използвайте този уред само в съответствие със задачите в настоящото Упътване за експлоатация.

- Уредът може да бъде използван само за почистване на не чувствителни на влага и не чувствителни на полиране гладки повърхности.
- Уредът не е подходящ за почистване на замръзнали подове (напр. в хладилни помещения).
- Уредът може да се оборудва само с оригинални принадлежности и резервни части.
- Уредът не е подходящ за приложение в застрашени от експлозии обкръжения.
- С уреда да не се поемат горими газове, не разредени киселини или разтворители.

Към тях спадат бензин, разредители за бои или мазут, които могат при всмукване да образуват експлозивни смеси. Освен това не използвайте и не засмуквайте ацетон, не разредени киселини и разтворители, защото те атакуват използваните в уреда материали.

- Реактивните метални прахове (напр. алуминий, магнезий, цинк) във връзка със силно активни и кисели почистващи препарати образуват експлозивни газове.
- Уредът е предвиден за работа по повърхности с наклон до 2%.

## Опазване на околната среда, Отстраняване



Опаковъчните материали могат да се рециклират. Моля не хвърляйте опаковките при домашните отпадъци, а ги предайте на вторични суровини с цел повторна употреба.



Старите уреди съдържат ценни материали, подлежащи на рециклиране, които могат да бъдат употребени повторно. Батерии, масла и подобни на тях не бива да попадат в околната среда. Поради това моля отстранявайте старите уреди, използвайки подходящи за целта системи за събиране.

## Указания за съставките (REACH)

Актуална информация за съставките ще намерите на:

<http://www.karher.de/de/unternehmen/umweltschutz/REACH.htm>

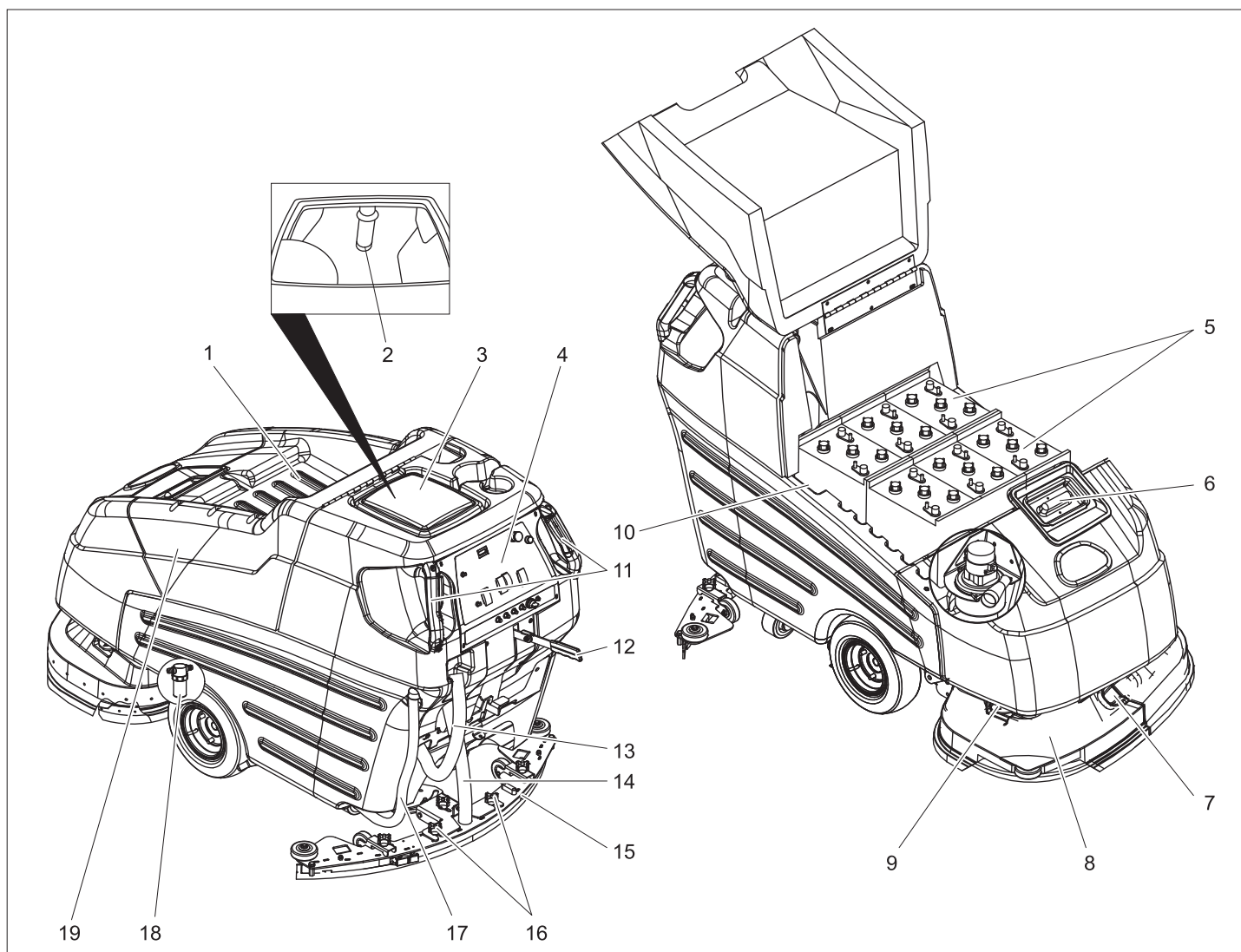

- 1 Поставка
- 2 Поплавък
- 3 Резервоар мръсна вода
- 4 Обслужващ пулт
- 5 Акумулатор
- 6 Резервоар чиста вода
- 7 Затваряне предпазител против пръскане
- 8 Почистваща глава
- 9 Държач предпазител против пръскане
- 10 Щепсел на акумулатора
- 11 Плъзгаща се дръжка с многопозиционен прекъсвач
- 12 Лост смъкване лента засмукване
- 13 Изпускателен маркуч мръсна вода
- 14 Всмукателен маркуч
- 15 Лента засмукване
- 16 Кръстати ръчки за закрепване на лента засмукване
- 17 Шлаух за изпускане на чистата вода
- 18 Филтър чиста вода
- 19 Капак на акумулатора

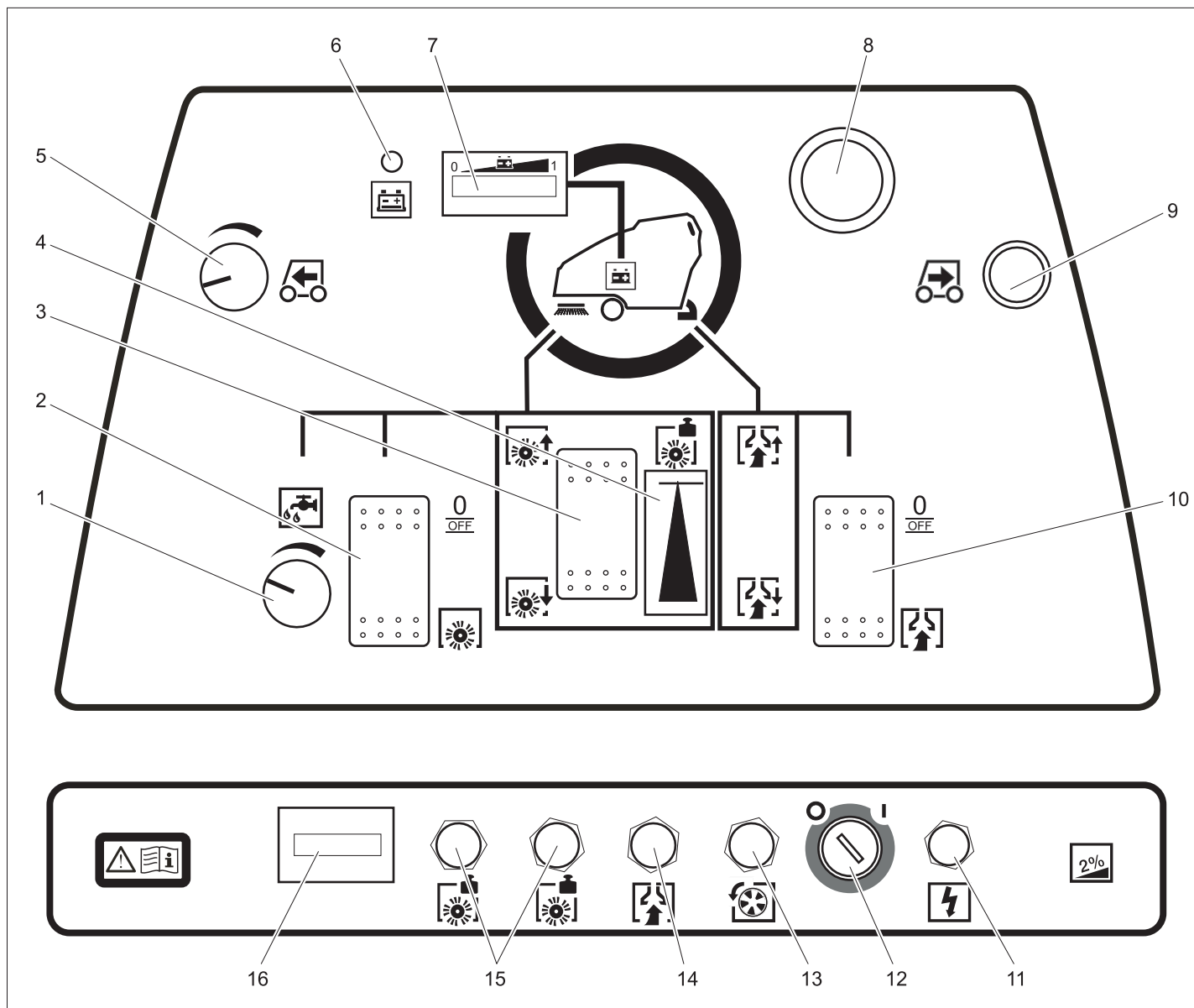

- 1 Регулиращо копче количество на водата
- 2 Прекъсвач задвижване на четките
- 3 Бутон налягане на притискане на четките
- 4 Индикация налягане на притискане на четките
- 5 Копче скорост на движение
- 6 Контролната лампичка - батерията е празна
- 7 Контролна индикация акумулатор
- 8 Бутон за аварийно изключване (деблокира се чрез завъртане)
- 9 Бутон пътуване назад
- 10 Прекъсвач режим всмукване
- 11 Предпазител управление
- 12 Ключов прекъсвач
- 13 Предпазител режим движение
- 14 Предпазител всмукателна турбина
- 15 Предпазител задвижване на четките
- 16 Брояч на работните часове

### Преди пускане в експлоатация

#### Монтирайте четките

Преди пускане в експлоатация трябва да се монтират четките с шайби (вижте „Дейности по поддръжката“).

#### Акумулатори

При работа с акумулаторите непременно спазвайте следните предупредителни указания:

	Спазвайте указанията на акумулатора, в Упътването за употреба и в Инструкцията за експлоатация на превозното средство
	Носете защита за очите
	Дръжте децата настрана от киселини и от акумулатори

	Опасност от експлозия
	Забраняват се искри, открит светлина и пушене
	Опасност от разяждане
	Първа помощ
	Указателна забележка
	Изхвърляне
	Акумулатора да не се хвърля в кофата за боклук



### **⚠ Опасност**

Опасност от експлозия. Върху акумулатора, т.е. върху крайните полюси и свързването на клетките да не се поставят инструменти или подобни.

Опасност от нараняване. Никога не докосвайте раните с олово. След работа по акумулаторите винаги почиствайте ръцете си.

#### **Поставете акумулатора и го подвържете**

При вариант ВАТ-Раскаге акумулаторът е вече монтиран.

→ Вдигнете нагоре капака за акумулатори.

→ Поставете акумулатори в чекмеджето за акумулатори.

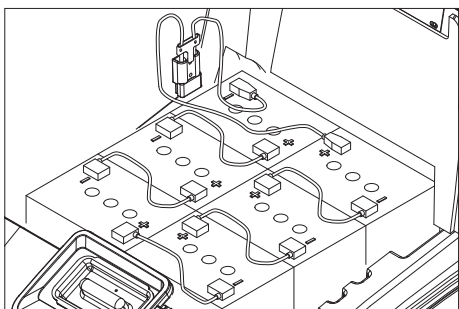

→ Полусите на акумулатора да се смажат с многофункционална смазка.

→ Полусите да се свържат включените в обема на доставка свързващи кабели.

#### **⚠ Предупреждение**

Внимавайте за правилната ориентация на полюсите.

→ Закачете доставения с уреда присъединителен кабел на свободния полюс на акумулатора (+) и (-).

→ Затворете капака на акумулатора.

#### **⚠ Предупреждение**

Преди пускане в експлоатация на уреда заредете акумулатора.

#### **Индикация на състоянието на зареждане**

В контролното отчитане на батерията се показва състоянието на зареждане на батерията със светлинна графика.

Следните сигнални посоки предупреждават от по-голямо зареждане на батерията:

- В контролния индикатор за батерията отчитащите елементи от лявата страна на графиката мигат.
- Светва контролна лампа – батерията е празна.
- При задействане на един многопозиционен шалтер се чува предупредителен тон.

#### **За защита от дълбоко зареждане:**

→ Изключете смукателната турбина и четковия двигател.

→ Уредът да се закара директно до станцията за зареждане, при това да се избягват наклони.

### **Заредете акумулатора**

#### **⚠ Опасност**

Опасност от експлозия. Зареждането на мокри акумулатори е позволено само при отворен капак на акумулатори.

#### **⚠ Опасност**

Опасност от нараняване от електрически удар. Спазвайте свързващото напрежение за мрежата и предпазването на контакта.

Зарядното устройство да се използва само в сухи помещения с достатъчно проветрение!

#### **Указание**

Времето за зареждане възлиза средно на прикл. 10-15 часа.

Препоръчаните зарядни устройства (подходящи за съответно използваните акумулатори) са електронно регулирани и завършват самостоятелно процеса на зареждане. Всички функции на уреда се прекъсват автоматично при процеса на зареждане.

→ Вдигнете нагоре капака за акумулатори.

→ Извадете щепсела на акумулатора и го свържете със зареждащия кабел.

→ Свържете зарядното устройство с мрежата и го включете.

#### **Допълнително при акумулатори, които се нуждаят от малко поддръжка (мокри акумулатори):**

→ Един час преди края на процеса на зареждане добавете дестилирана вода, спазвайте правилното ниво на киселинност. Акумулаторът е съответно обозначен.

#### **⚠ Опасност**

Опасност от разяждане!

– Доливането на вода в разрежено състояние на акумулатора може да доведе до изтичане на киселина.

– При работа с киселини за акумулатори да се използват защитни очила и да се спазват предписанията, за да се избягват наранявания и разрушение на облеклото.

– Евентуалните пръски от киселина по кожата или облеклото веднага да се изплакнат с много вода.

#### **Внимание**

Опасност от повреда!

– За доливане на акумулаторите да се използва само дестилирана или обезсолена вода (EN 50272-T3).

– Да не се използват чужди добавки (така наречени средства за подобрене), в противен случай се отменя всякаква гаранция.

#### **⚠ Предупреждение**

При уреди Раскаге в случай на замяна да се използват само акумулатори, които не се нуждаят от поддръжка.

### **Препоръчвани акумулатори**

Производител, № за поръчка на Кдрcher	Описание
DETA 6.654-124.0	Акумулатор, 6V, 180 Ah, без поддръжка, необходими 6 броя

### **Препоръчвани зарядни устройства**

№ за поръчка на Кдрcher	Описание
6.654-051.0	230V/36V, 25 A

За зарядното устройство е необходим свързващ кабел/адаптер 6.648-582. Акумулатори и зарядни устройства могат да се закупят от специализираната търговска мрежа.

#### **Демонтаж на акумулаторите**

→ Вдигнете нагоре капака за акумулатори.

→ Кабела да се откачи от минусовия полюс на акумулатора.

→ Откачете останалите кабели от акумулаторите.

→ Извадете акумулаторите.

→ Отстранете изразходените акумулатори като отпадък съгласно валидните разпоредби.

### **Разреждане**

#### **⚠ Опасност**

Опасност от нараняване. За незабавно изключване от експлоатация на всички функции натиснете червения аварийен бутон.

→ Поставете акумулатора и затворете (вижте "Преди пускане в експлоатация").

→ Дългите странични дъски на опаковката положете като рампа до палета.

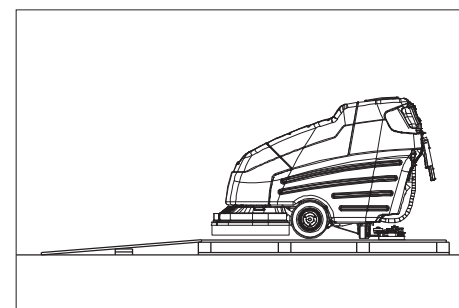

→ Закрепете рампата с гвоздеи за палета.

→ Поставете късите летви за укрепване под рампата.

→ Отстранете дървените летви пред колелата.

→ Ъгъла на закрепване да се отстрани от оста.

→ Поставете ключовия прекъсвач на „1“.

→ Повдигане на почистващата глава.

→ Задействайте лоста за движение и бавно подкарайте уреда в посока от рампата надолу.

→ Поставете ключовия прекъсвач на „0“.

## Експлоатация

### Указание

За незабавно изключване от експлоатация пуснете всички могопозиционни прекъсвачи, натиснете аварийния бутон, завъртете ключовия прекъсвач на „0“.

### ⚠ Опасност

Опасност от нараняване. Крачните педали да се натискат винаги с един крак. Другият крак трябва да стои здраво и сигурно на земята. За незабавно изключване от експлоатация на всички функции натиснете червения аварийен бутон.

→ Работите по поддръжката изпълнявайте "Ежедневно/Преди начало на работа" (вижте Глава "Грижи и поддръжка").

## Пътуване

### Указание

Уредът е изграден така, че главата на четката да стърчи откъсно. Това дава възможност за прегледна работа в близост до колелата.

Уредът е предвиден за работа по повърхности с наклон до 2%.

→ Бутонът за аварийно изключване се деблокира със завъртане.

→ Поставете ключа в ключовия прекъсвач на обслужващия пулт и завъртете на „1“.

→ Скоростта да се избира предварително от копчето за скоростта на движение.

→ Уреда да се сържи за двете плъзгащи се дръжки и да се задейства един многопозиционен прекъсвач - уредът се движи.

→ За спиране пуснете многопозиционния прекъсвач.

### Пътуване напред

→ Допълнително към многопозиционния прекъсвач задействайте бутон пътуване назад.

## Напълнете горивни материали

### Прясна вода

→ Отворете капака на резервоара за чиста вода.

→ Напълнете чиста вода (максимално 60 °C) до 15 см под горния ръб на резервоара.

→ Напълнете почистващо средство.

→ Затворете капака на резервоара за чиста вода.

### Почистващ препарат

#### ⚠ Предупреждение

Опасност от повреда. Използвайте само препоръчани средства за почистване. За други почистващи средства потребителят сам носи повишения риск във връзка с експлоатационната сигурност и опасността от злополуки. Да се използват само почистващи средства, които не съдържат

разтворители, солна и флуороводородна киселина. Спазвайте указанията за безопасност за почистващите средства.

### Указание

Да не се използват силно пенливи почистващи средства.

Препоръчително средство за почистване:

Употреба	Почистващ препарат
Поддържащо почистване на всякакви водоустойчиви подове.	RM 780 RM 746
Поддържащо почистване на лъскави повърхности (напр. гранит)	RM 755 es
Поддържащо почистване и основно почистване на промишлени подове	RM 69 ASF
Поддържащо почистване и основно почистване на фаянс от фини частици	RM 753
Поддържащо почистване на санитарен фаянс	RM 751
Почистване и дезинфекция на санитарен фаянс	RM 732
Премахване на покриващ слой на алкалосъдържащи подове (напр. PVC)	RM 752
Премахване на покривен слой на подове от линолеум	RM 754

## Почистване

- Да се настрои количество вода в съответствие със замърсяването на пода от копчето за регулиране.
- Натиснете надолу лоста за смъкване на лентата за засмукване; лентата за засмукване се смъква
- Включете всмукателната турбина с прекъсвач режим на всмукване.
- Включете задвижването на четките с прекъсвач задвижване на четките. Четките се стартират при потегляне, едновременно се деблокира постъпването на почистващ разтвор.
- Почистващата глава свалете с бутона за налягане на притискане на четките.
- Задействайте многопозиционния прекъсвач.
- Настройте налягането на притискане с бутон налягане на притискане на четките при въртящи су четки. Настроеното налягане на притискане може да се отчете в индикацията налягане на притискане.

### Указание

Първите опити за почистване изпълнете с малко налягане на притискане. Повишавайте налягането на притискане стъпка по стъпка, докато се постигне желания резултат на почистване. Правилно настроеното налягане на притискане намалява потреблението на енергия и износването на четките.

### Указание

Силно замърсени подове могат да се почистват на два етапа. При това в първия работен ход се нанася почистваща течност и се втрива с четкане. Първият етап се провежда с повдигната лента засмукване и изключена всмукателна турбина. Допълнително се отстраняват Aqua-Mizer™ на почистващата глава. След действие на почистващата течност на втория работен ход повърхността се почиства както обикновено.

### Отстраняване на Aqua-Mizer

- Повдигане на почистващата глава.
- Ключовия прекъсвач да се завърти на "0" и да се извади ключа.
- Да се отвори затварянето на предпазителя против пръскане.
- Двете половини на предпазителя против пръскане да се издърпат странично.

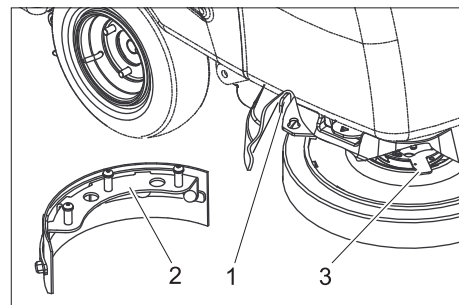

- 1 Деблокиращ лост Aqua-Mizer
- 2 Aqua-Mizer
- 3 Деблокиращ лост четка с шайби

- Деблокиращия лост на четките с шайби да се завърти по посока обратна на часовниковата стрелка - четката пада надолу и може да се извади изпод уреда.
- Деблокиращия лост на Aqua-Mizers да се издърпа на страни и Aqua-Mizer да се свали надолу.
- Отново монтирайте четката.
- Процеса да се повтори на противоположната страна.
- Отново да се постави предпазителя против пръскане.

## Спиране и изключване

- Да се изключи задвижването на четките.
- Повдигане на почистващата глава.
- За кратко да се пътува напред и да се изсмуче количеството на останалата вода.
- Повдигане на смукателната греда.
- След 5 секунди да се изключи всмукателната турбина.
- Ключовия прекъсвач на пулта за управление да се постави на "0" и да се извади ключа.
- При необходимост заредете акумулатора.

## Изпуснете мръсната вода

### Внимание

Да се спазват местните разпоредби за работа с отпадни води.

- Шлауха за отвеждане мръсна вода да се свали от държача.
- Да се освободи Т-образната ръчка и пробката да се извади от маркуча.
- Шлауха за отвеждане да се свали към подходящо приспособление за събиране и да се изпусне мръсната вода.
- Резервоарът за мръсна вода да се изплакне с чиста вода.

## Да се изпусне чистата вода.

- Горния край на шлауха за отвеждане чиста вода да се извади от щуцера на шлауха.
- Шлауха за отвеждане да се свали към подходящо приспособление за събиране и да се изпусне чистата вода.

## Защита от замръзване

При опасност от измръзване:

- Да се изпразнят резервоарите за чиста и мръсна вода.
- Уреда да се прибере в помещение, защитено от замръзване.

## Транспорт

### ⚠ Опасност

Опасност от нараняване! За товарене и разтоварване уреда може да се използва само по наклони до 10%. Да се движи бавно.

### Внимание

Опасност от нараняване и повреда! При транспорт имайте пред вид теглото на уреда.

- Четките с шайби да се отстранят от главата на четката.
- При транспорт в автомобили осигурявайте уреда съгласно валидните директиви против плъзгане и преобръщане.

## Съхранение

### Внимание

Опасност от нараняване и повреда! При съхранение имайте пред вид теглото на уреда.

Съхранението на този уред е позволено само във вътрешни помещения.

## Грижи и поддръжка

### ⚠ Опасност

Опасност от нараняване! Преди всички работи по уреда ключовият прекъсвач да се постави на „0“ и да се извади ключа. Издърпайте щепсела на акумулатора.

- Мръсната вода и останалата чиста вода да се изпуснат и да се отстранят.

## План по поддръжка

### Ежедневно

#### Внимание

Опасност от увреждане. Не пръскайте уреда с вода и не използвайте агресивни почистващи препарати.

#### Преди начало на експлоатация:

- Щекерните съединения на всмукателния маркуч да се проверят за плътност.
- Четките да се проверят за износване, при необходимост да се сменят.
- Задвижващите възети и съединения да се проверят за износване и увреждания.
- При мокри батерии да се провери нивото на киселината, при необх. да се долее дестилирана вода.

#### След край на експлоатация:

- Изпуснете мръсната вода.
- Резервоарът за мръсна вода да се изплакне с чиста вода.
- Да се почисти цедката в капака на резервоара за мръсна вода.
- Да се почисти резервоара за честа вода.
- Уредът да се почисти отвън с влажен, натопен в мека почистваща луга парцал.
- Засмукващите езичета и свалящите се езичета да се почистят, да се проверят за износване и при необходимост да се сменят.
- Изсушаването и подсушаването на системата да се включи за една минута.
- Капака на резервоара за чиста и мръсна вода да не се затваря, за да могат да изсъхнат резервоарите.
- Заредете акумулатора.

#### Ежеседмично

- Да се провери предпазителят против пръскане на почистващата глава.
- Да се почистят уплътненията между резервоара за мръсна вода и капака, да се проверят за херметичност, при необходимост да се сменят.
- Проверете настройката на лента засмукване.

#### Ежемесечно

- Да се смажат задвижващата ос и водещите колела.
- Да се провери лентата засмукване за увреждания.
- Да се проверят всички функции на уреда.
- Захващането на четките към уреда да се провери за износване.

#### На всеки 100 работни часа

- Полусите на акумулатора да се проверят за износване, при необходимост да се изчеткат и да се смажат с многофункционална смазка. Да се внимава за правилното положение на свързващия кабел.

- При акумулатори, които не се нуждаят от поддръжка да се провери плътността на киселината на клетките.
- Да се почисти повдигането на лента засмукване.
- Да се почистят шарнирите на окачването на лента засмукване и на почистващата глава.
- Графитните четки и комутаторите на всички мотори да се проверят за износване. \*

\* Провеждане от сервиза.

## Ежегодно

- Препоръчаната инспекция да се проведе от сервиза.

## Дейности по поддръжката

### Договор за поддръжка

За надеждна работа на уреда можете да сключите договори за поддръжка с оторизирано бюро за продажби на Керхер.

### Настройка лента засмукване

- Уреда да се кара на равна повърхност.
- Натиснете надолу лоста за смъкване на лентата за засмукване; лентата за засмукване се смъква
- Да се кара минимум 60 см напред.
- Уреда да се спре и ключовия прекъсвач да се завърти на "0" и да се извади ключа. Да се внимава за това, уредът да не се изтъркули обратно.

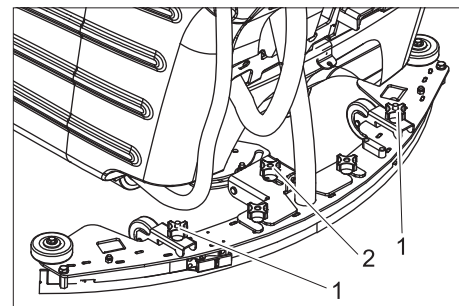

- 1 Кръстата ръчка хоризонтално изпълнение
- 2 Регулиране на наклона

- Насочете лента засмукване с двете кръстати ръчки така, че задният смукателен накрайник да бъде огънат равномерно на двете страни на лента засмукване (симетрично към стената).
- Настройте регулирането на наклона така, че задният смукателен накрайник по цялата дължина да бъде еднакво огънат в ширина.
- За проверка на настройката съответно пътувайте 60 см напред и проверете ефекта на новата настройка.

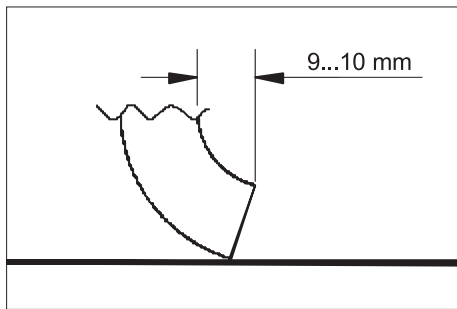

- Лента засмукване посредством едновременно завъртане на двете кръстати ръчки настройте така, че задният смукателен накрайник да е огънат 9 до 10 мм назад.
- По посока на часовниковата стрелка: Огъването става по-малко.
- В посока обратна на часовниковата стрелка: Огъването става по-голямо.
- За проверка на настройката съответно пътувайте 60 см напред и проверете ефекта на новата настройка.

#### Демонтаж на лента засмукване

- Повдигане на лента засмукване.
- Ключовия прекъсвач да се завърти на "0" и да се извади ключа.
- Издърпайте смукателния шлаух от смукателната греда.
- Да се освободят кръстатите ръчки на закрепването на лента засмукване и лента засмукване да се издърпа назад.

#### Предния смукателен накрайник да се обърне/да се смени.

- Демонтаж на лента засмукване.

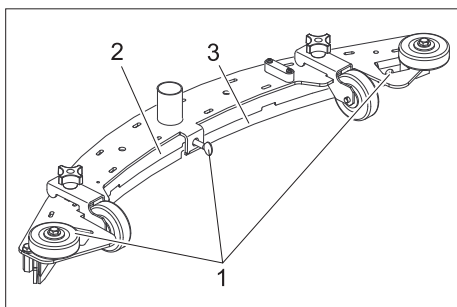

- 1 Крилчат винт
- 2 Опорна плоча
- 3 Смукателен накрайник

- Освобождаване на крилчатите винтове.
- Отстраняване на опорната плоча.
- Сваляне на смукателния накрайник.

#### Указание

- Смукателният накрайник може да се обърне 3 пъти, докато се износят краищата. След това е необходим нов смукателен накрайник.*
- Смукателния накрайник да се обърне или смени и отново да се постави и намести в лента засмукване.
  - Отново да се постави опорната плоча.
  - Първо да се затегни средния крилчат винт. Внимавайте за това, опорната плоча да прилегне добре на смукателния накрайник.
  - Затегнете останалите крилчати винтове.

#### Задния смукателен накрайник да се обърне/да се смени

- Демонтаж на лента засмукване.

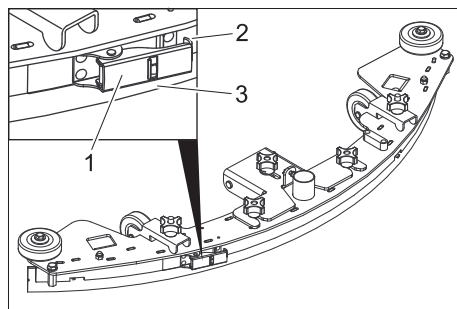

- 1 Обтуратор
- 2 Опъваща лента
- 3 Смукателен накрайник

- Да се отвори обтуратора и да се отстрани опъващата лента.
- Сваляне на смукателния накрайник.

#### Указание

*Смукателният накрайник може да се обърне 3 пъти, докато се износят краищата. След това е необходим нов смукателен накрайник.*

- Смукателния накрайник да се обърне или смени и отново да се постави и намести в лента засмукване.
- Да се постави опъващата лента и да се затвори обтуратора. Напрежението трябва да е толкова голямо, че смукателният накрайник да се държи изправен без да образува гънки. Еventуално да се регулира обтуратора.

#### Почистване на поплавъка

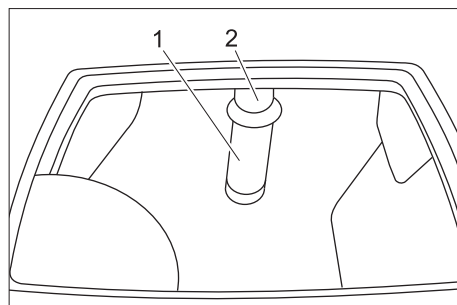

- 1 Цедка със съма на поплавъка
- 2 Тръба

- Цедката да се почисти външно и да се изплакне.
- Да се провери подвижността на съматата на поплавъка.

#### При силно замърсяване:

- Да се задържи тръбата и цедката да се извади от тръбата.
- Да се почистят цедката и съматата.
- Да се задържи тръбата и отново да се постави цедката.

#### Да се сменят четките с шайби

- Повдигане на почистващата глава.
- Ключовия прекъсвач да се завърти на "0" и да се извади ключа.
- Да се отвори затварянето на предпазителя против пръскане.

- Двете половини на предпазителя против пръскане да се издърпат странично.
- Деблокиращия лост на четките с шайби да се завърти по посока обратна на часовниковата стрелка - четката пада надолу и може да се извади изпод уреда.
- Новата четка да се държи под почистващата глава.
- Деблокиращия лост на четката с шайби да се завърти по посока на часолниковата стрелка и четката да се натисне нагоре.
- Да се пусне деблокиращия лост и да се провери стабилността на четката.
- Процеса да се повтори на противоположната страна.
- Отново да се постави предпазителя против пръскане.

#### Смазване на задвижващата ос и водещите колела

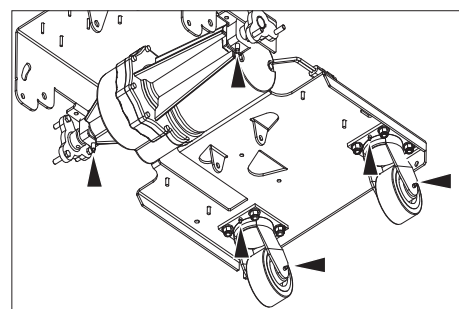

- Смазочния нипел да се смаже с преса за гресиране.

## Повреди

### ⚠ Опасност

*Опасност от нараняване! Преди всички работи по уреда ключовият прекъсвач да се постави на „0“ и да се извади ключа. Издърпайте щепсела на акумулатора.*

- Мръсната вода и останалата чиста вода да се изпуснат и да се отстранят.

При повреди, които не могат да бъдат отстранени с помощта на настоящата таблица, повикайте сервиза.

Неизправност	Отстраняване	От кого
Уредът не може да се стартира	Щепсела на акумулатора да се постави на уреда.	Обслужващ
	Бутонът за аварийно изключване се деблокира със завъртане.	Обслужващ
	Капацитета на акумулатора изчерпан, да се зареди акумулаторът.	Обслужващ
	Да се провери правилното положение на кабела на акумулатора.	Обслужващ
	Кабела на акумулатора да се провери за корозия, при необх. да се почисти.	Обслужващ
Уредът не върви или върви само бавно	Връщане на предпазител режим движение	Обслужващ
	Задвижващите колела не зацепват поради твърде високо налягане на притискане на четките, да се намали налягането на притискане на четките.	Обслужващ
	Управлението прегрята, да се изключи уреда и да се остави да се охлади.	Обслужващ
Недостатъчна мощност на изсмукване	Изпразване на резервоар мръсна вода.	Обслужващ
	Проверете настройката на лента засмукване.	Обслужващ
	Да се почистят уплътненията между резервоара за мръсна вода и капака, да се проверят за херметичност, при необходимост да се сменят.	Обслужващ
	Да се почистят засмукващите езичета на лента засмукване, при необходимост да се обърнат или сменят.	Обслужващ
	Смукателния маркуч да се провери за запушване, при необходимост да се почисти.	Обслужващ
	Да се провери връзката между всмукателния маркуч и лента засмукване и всмукателния маркуч и уреда.	Обслужващ
	Смукателния маркуч да се провери за херметичност, при необходимост да се сменят.	Обслужващ
	Проверете, дали капакът на изпускателния маркуч за мръсна вода е затворен.	Обслужващ
	Проверете настройката на лента засмукване.	Обслужващ
	Да се почисти поплавъка и резервоар мръса вода.	Обслужващ
	Да се върне предпазител всмукателна турбина.	Обслужващ
Недостатъчен резултат от почистването	Настройка на налягането на притискане.	Обслужващ
	Четките да се проверят за износване, при необходимост да се сменят.	Обслужващ
	Четките да се проверят за замърсяване, да се почистят.	Обслужващ
	Проверете, дали почистващото средство и четките са подходящи за задачата за почистване.	Обслужващ
Четките не се въртят	Капацитета на акумулатора изчерпан, да се зареди акумулаторът.	Обслужващ
	Да се върне предпазител задвижване на четките.	Обслужващ
Няма дозировка на почистващия разтвор или тя е твърде малка	Четките и блокировката да се проверят за чужди тела, да се отстранят чуждите тела.	Обслужващ
	Проверка на състоянието на почистващия разтвор в резервоар чиста вода, при необх. да се допълни резервоара.	Обслужващ
	Да се повиши дозирането на почистващата течност.	Обслужващ
	Вентилационния отвор в капака на резервоар чиста вода е запушен, почистете отвора.	Обслужващ
	Проверете филтър чиста вода, при необходимост го почистете.	Обслужващ

## Принадлежности

Обозначение	Части №	Описание	Броя	Уредът се нуждае от част
Четка с шайби, бяла	8.600-032.0	За полиране на подове.	1	2
Четка с шайба, червена (средна, Standard)	8.600-030.0	За почистване на леко замърсени или чувствителни подове.	1	2
Четка с шайба, черна	8.600-034.0	За почистване на силно замърсени подове.	1	2

## Технически данни

<b>Мощност</b>		
Номинално напрежение	V	36
Капацитет на акумулатора (вариант Pack)	Ah (5h)	200
Средна консумирана мощност	W	2160
Мощност на тяговия мотор (номинална мощност)	W	560
Мощност на смукателния мотор	W	560
Мощност на мотора на четките	W	2x560
Вид защита		IP X4
<b>Изсмукване</b>		
Смукателна мощност, количество на въздуха	л/сек	31,4
Смукателна мощност, вакуум	kPa	15
<b>Почистващи четки</b>		
Работна ширина	мм	810
Диаметър на четките	мм	410
Обороти на четките	1/мин	200
<b>Мерки и тегла</b>		
Скорост на движение (макс.)	км/ч	5,2
Способност за изкачване (макс.)	%	2
Теоретична повърхностна мощност	m <sup>2</sup> /h	3300
Обем резервоар чиста/ мръсна вода	л	120/120
макс. температура на водата	°C	60
Допустимо общо тегло	кг	694
Тегло при транспорт	кг	574
Натоварване на повърхностите	kPa	441
Дължина	мм	1800
Широчина	мм	990
Височина	мм	1170
<b>Установени стойности съгласно EN 60335-2-72</b>		
Обща стойност вибрации на рамената	м/сек <sup>2</sup>	<2,5
Несигурност K	м/сек <sup>2</sup>	0,5
Ниво на звука L <sub>рА</sub>	dB(A)	75
Неустойчивост K <sub>рА</sub>	dB(A)	3
Ниво на звукова мощност L <sub>WA</sub> + неустойчивост K <sub>WA</sub>	dB(A)	93

### Резервни части

- Могат да се използват само принадлежности и резервни части, които са позволени от производителя. Оригиначните принадлежности и оригинални резервни части дават гаранция за това, уредът да може да се използва сигурно и без повреди.
- Списък на най-често необходимите резервни части ще намерите в края на упътването за експлоатация.
- Други информации относно резервните части можете да получите на [www.kaercher.com](http://www.kaercher.com) в област Сервиз.

### Гаранция

Във всяка страна важат гаранционните условия, публикувани от оторизираната от нас дистрибуторска фирма. Евентуални повреди на Вашия уред ще отстраним в рамките на гаранционния срок безплатно, ако се касае за дефект в материалите или при производство. В гаранционен случай се обърнете към дистрибутора или най-близкия оторизиран сервиз, като представите касовата бележка.

### CE – декларация

С настоящото декларираме, че цитираната по-долу машина съответства по концепция и конструкция, както и по начин на производство, прилаган от нас, на съответните основни изисквания за техническа безопасност и безвредност на Директивите на ЕО. При промени на машината, които не са съгласувани с нас, настоящата декларация губи валидност.

**Продукт:** Уред за почистване на под  
**Тип:** 1.005-xxx

**Намиращи приложение Директиви на ЕО:**

2006/42/ЕО (+2009/127/ЕО)  
2004/108/ЕО

**Намерили приложение**  
**хармонизирани стандарти:**

EN 55014-1: 2006  
EN 55014-2: 1997 + A1: 2001  
EN 60335-1  
EN 60335-2-29  
EN 60335-2-72  
EN 61000-3-2: 2006 + A2: 2009  
EN 61000-3-3: 2008  
EN 62233: 2008

### Приложими национални стандарти

Подписалите действат по възложение и като пълномощници на управителното тяло.

  
H. Jenner  
CEO

  
S. Reiser  
Head of Approval

пълномощник по документацията:  
S. Reiser

Alfred Kaercher GmbH & Co. KG  
Alfred-Kaercher-Str. 28 - 40  
71364 Winnenden (Germany)  
Тел.: +49 7195 14-0  
Факс: +49 7195 14-2212

Winnenden, 2010/07/14

 Enne sesadme esmakordset kasutuselevõttu lugege läbi alapärane kasutusjuhend, toimige sellele vastavalt ja hoidke see hilisema kasutamise või uue omaniku tarbeks alles.

## Sisukord

Ohutusalsed märkused	ET -	1
Funktsioon	ET -	1
Sihipärane kasutamine	ET -	1
Keskkonnakaitse, utiliseerimine	ET -	1
Teenindus- ja funktsioonelemendid	ET -	2
Enne seadme kasutuselevõttu	ET -	3
Käitamine	ET -	4
Peatumine ja seiskamine	ET -	5
Antifriis	ET -	5
Transport	ET -	5
Hoiulepanek	ET -	5
Korrashoid ja tehnohooldus	ET -	5
Rikked	ET -	7
Tarvikud	ET -	7
Tehnilised andmed	ET -	8
Varuosad	ET -	8
Garantii	ET -	8
CE-vastavusdeklaratsioon	ET -	8

## Ohutusalsed märkused

Lugege enne seadme esmakasutust kasutusjuhendit ja kaasasolevat brošüüri "Harjadega puhastusseadmete ja pihustus-ekstraktsiooniseadmete ohutusnõuded", nr. 5 956-251, ning järgige neid. Masinat tohib kasutada töötades tõusudel kuni 2%.

**Seadet tohib käitada ainult siis, kui kate ja kõik kaaned on suletud.**

### Ohutusseadised

Ohutusmeetmed seadmel kaitsevad kasutajat ja neid ei tohi välja lülitada ega nende funktsioone takistada.

### Avariilüliti

Kõigi funktsioonide koheseks peatamiseks.

### Sümbolid

Selles kasutusjuhendis kasutatakse järgmisi sümboleid:

#### **Oht**

Vahetult ähvardava ohu puhul, mis toob kaasa raskeid kehavigastusi või surma.

#### **Hoiatus**

Võimaliku ohtliku olukorra puhul, mis võib põhjustada raskeid kehavigastusi või surma.

#### **Ettevaatust**

Võimaliku ohtliku olukorra puhul, mis võib põhjustada kergeid vigastusi või materiaalsel kahju.

## Funktsioon

Seda küürimisimurit kasutatakse märgpuhastuseks või tasaste pindade poleerimiseks.

- Seda on kerge kohandada konkreetsete puhastamistingimustega, reguleerides veekogust, harjade survet ning musta vee ärastamist.
- 810 mm töölaius ning puhta- ja musta vee paagi 120 l mahutavus võimaldavad tõhusat puhastamist ja tagavad pika kasutusaja.
- Seade liigub ise, sõidumootorit toidab kuus akut.
- Akusid saab laadida laadimisseadme abil 230 V pistikupesast.
- Paketivarianti on aku juba integreeritud.
- Paketivariandiga on kaasas laadimisseade.

### Märkus

*Olenevalt konkreetsetest puhastamistingimustest võib seade olla varustatud erinevate lisaseadmetega. Küsige meie kataloogi või külastage meid internetis aadressil [www.karcher.com](http://www.karcher.com).*

## Sihipärane kasutamine

Kasutage antud seadet ainult vastavalt kasutusjuhendi andmetele.

- Seadet on lubatud kasutada ainult niiskus- ja poleerimiskindlate siledade pörandate puhastamiseks.
  - Seade ei sobi külmunud pörandate puhastamiseks (nt külmoonetes).
  - Seadet tohib varustada ainult originaaltarvikute ja -varuosadega.
  - Seade ei sobi kasutamiseks plahvatusohtlikus keskkonnas.
  - Seadmega ei tohi käidelda kergestisüttivaid gaase, lahjendamata happeid ega lahusteid.
- Nende hulka kuuluvad bensiin, värvilahusti või kütteõli, mis võivad imiõhuga segunedes moodustuda plahvatusohtliku segu. Lisaks ei tohi imeda seadmesse atsetooni, lahjendamata happeid ja lahusteid, sest need söövivad seadmes kasutatud materjale.
- Reaktiivne metallitlm (nt alumiinium, magneesium, tsink) ühenduses tugevasti leeliseliste või happeliste puhastusvahenditega moodustab plahvatusohtlikke gaase.
  - Masinat tohib kasutada töötades tõusudel kuni 2%.

## Keskkonnakaitse, utiliseerimine



Pakendmaterjalid on taaskasutatavad. Palun ärge visake pakendeid majapidamisprahi hulka, vaid suunake need taaskasutusse.



Vanad seadmed sisaldavad taaskasutatavaid materjale, mis tuleks suunata taaskasutusse. Patareid, õli ja muud sarnased ained ei tohi jõuda keskkonda. Seetõttu palume vanad seadmed likvideerida vastavate kogumissüsteemide kaudu.

### Märkusi koostisainete kohta (REACH)

Aktuaalse info koostisainete kohta leiate aadressilt:

<http://www.karcher.de/de/unternehmen/umweltschutz/REACH.htm>

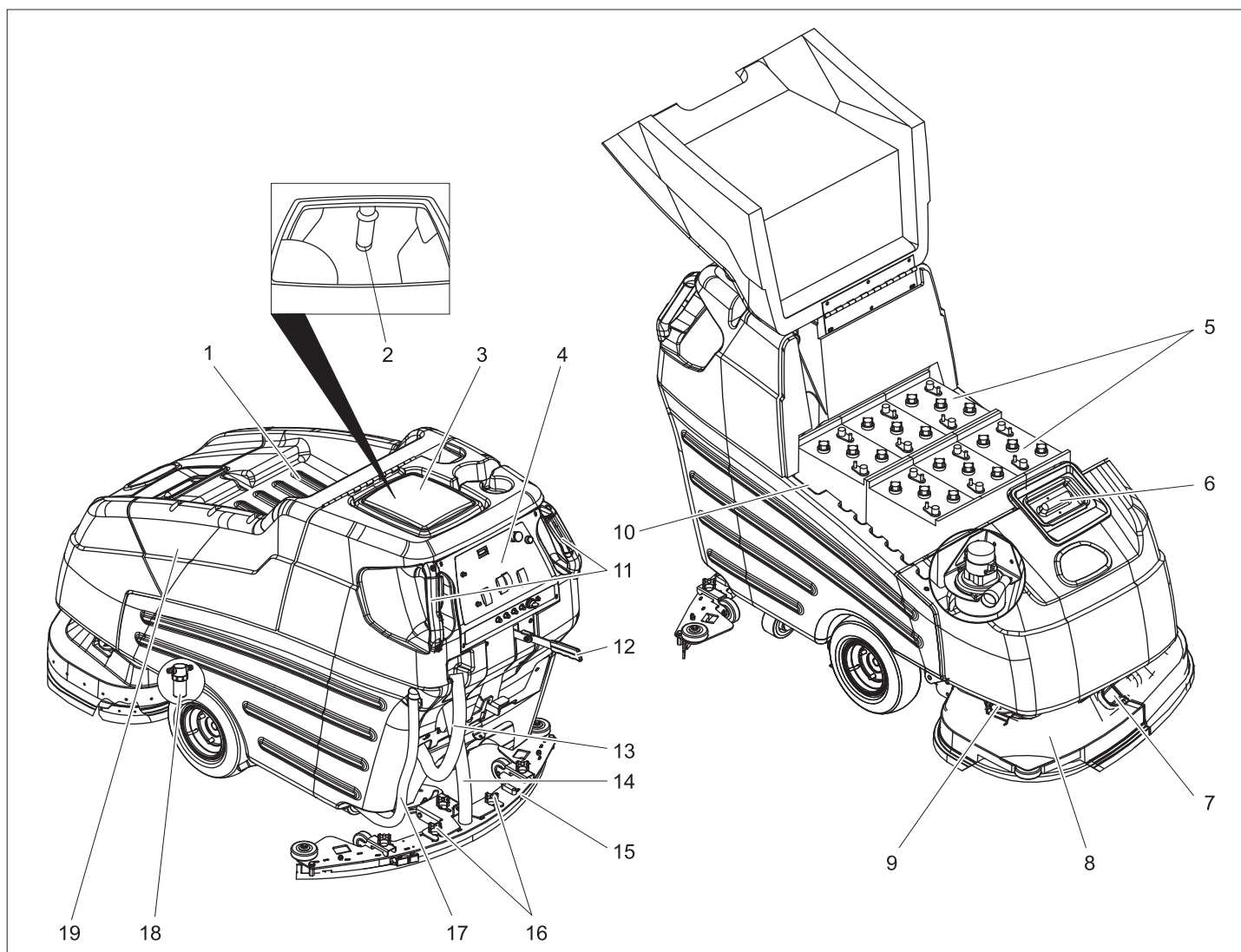

- 1 Alus
- 2 Ujuk
- 3 Musta vee paak
- 4 Juhtimispuult
- 5 Aku
- 6 Puhta vee paak
- 7 Pritsmekaitse lukk
- 8 Puhastuspea
- 9 Pritsmekaitse hoidik
- 10 Akupistik
- 11 Tõukesang sõidulülitiga
- 12 Hoob imiotsaku langetamiseks
- 13 Musta vee väljalaskevoolik
- 14 Imivoolik
- 15 Imiotsak
- 16 Käepidemed imiotsaku kinnitamiseks
- 17 Puhta vee väljalaskevoolik
- 18 Puhta vee filter
- 19 Aku kate



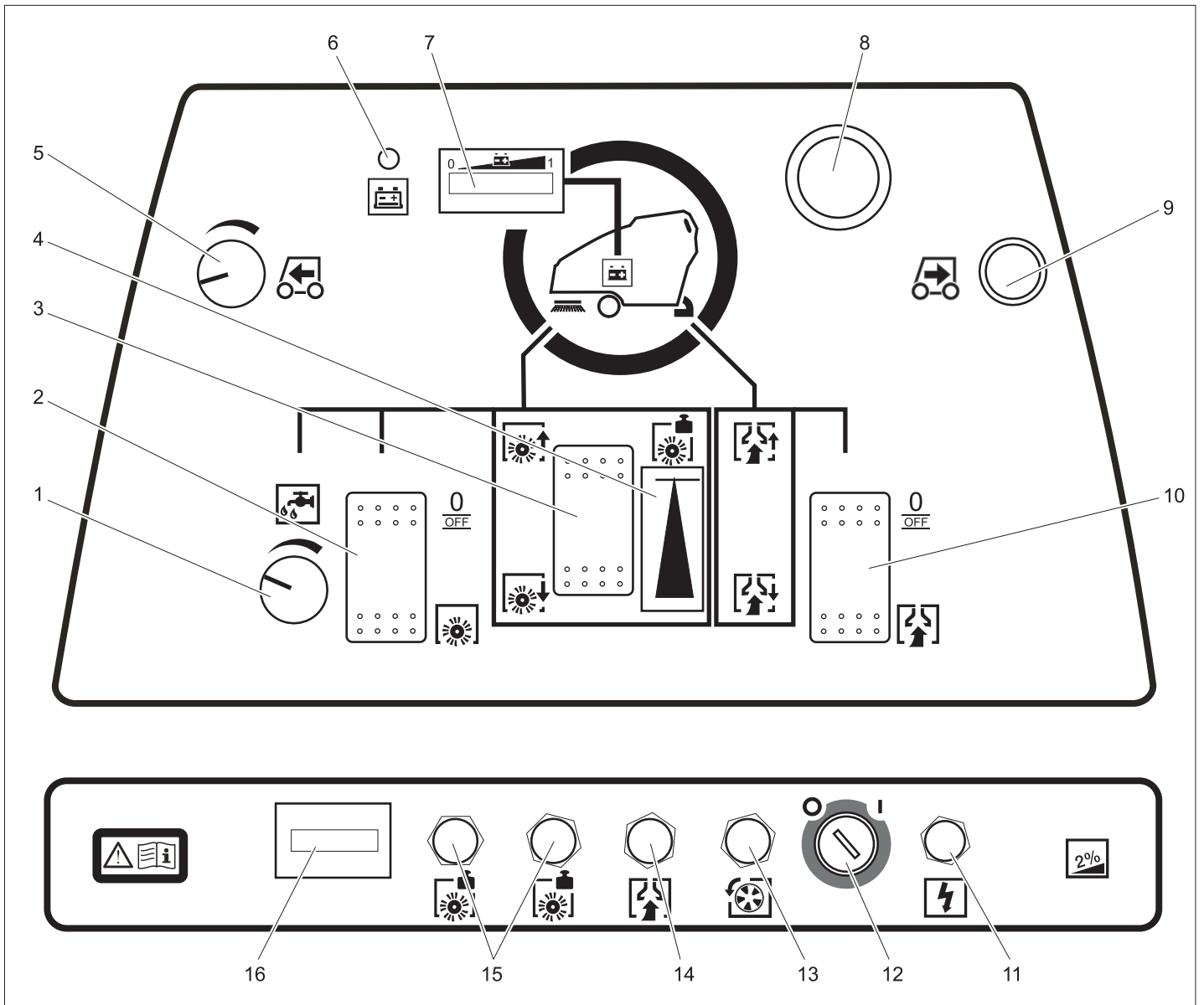

- 1 Veekoguse reguleerimispea
- 2 Harja ajami lüliti
- 3 Harjasurve lüliti
- 4 Harjasurve näidik
- 5 Sõidukiiruse pöördnupp
- 6 Tühja aku märgutuli
- 7 Aku kontrollnäit
- 8 Avariilüliti (vabastada keerates)
- 9 Tagasisõidu lüliti
- 10 Imirežiimi lüliti
- 11 Juhtimisseadme kaitse
- 12 Võtmega lüliti
- 13 Veoajami kaitse
- 14 Imiturbiini kaitse
- 15 Harja ajami kaitse
- 16 Töötundide loendur

## Enne seadme kasutuselevõttu

### Harjade paigaldamine

Enne kasutuselevõttu tuleb paigaldada ketasharjad (vt "Hooldustööd").

### Akud

Akused käideldes järgige kindlasti järgmisi hoiatusi:

	Järgige akul, kasutusjuhendis ja sõiduki kasutusjuhendis olevaid märkusi
	Kandke kaitseprille
	Jälgige, et lapsed ei puutuks kokku akude happega
	Plahvatusoht
	Tuli, sädemed, lahtine tuli ja suitsetamine on keelatud

	Happepõletuse oht
	Esmaabi
	Hoiatus
	Utiliseerimine
	Ärge visake akut prügikonteinerisse

### ⚠ Oht

Plahvatusoht. Ärge asetage akule, s.t. klemmidele ja elementide ühendajale, tööriistu ega muid sarnaseid esemeid. Vigastusoht. Haavad ei tohi kunagi kokku puutuda pliiga. Pärast aku juures töötamist puhastage alati käsi.

## Aku paigaldamine ja ühendamine

Variandi puhul BAT-pakett on aku juba paigaldatud.

- Tõstke akukate üles.
- Pange akud akupessa.

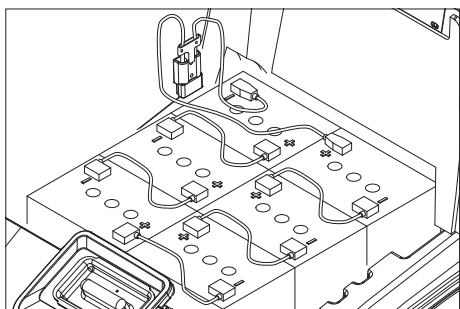

- Määrige akuklemme klemmirasvaga.
- Ühendage klemmid juuresolevate ühenduskaablitega.

### ⚠ Hoiatus

Jälgige õiget polaarsust.

- Kinnitage tarnekomplekti kuuluv ühenduskaabel veel vabade akuklemmide (+) ja (-) külge.

- Sulgege akukate.

### ⚠ Hoiatus

Enne seadme kasutuselevõttu ja vajadusel tuleb akut laadida.

### Laadimisoleku näit

Akunäidul kuvatakse valgustatud riba näol aku laadimisolekut.

Järgmised signaalid hoiatavad aku süvatühjenemise eest:

- Akunäidul vilgub valgustatud ribast vasakul olev element.
- Süttib tühja aku märgutuli.
- Sõidulülitiile vajutades kõlab hoiatussignaal.

### Kaitseks süvaühjenemise eest:

- Lülitage välja imiturbiin ja harja ajam.
- Viige masin kohe laadimisjaama juurde, vältides seejuures tõuse.

### Aku laadimine

#### ⚠ Oht

Plahvatusoht. Märgakude laadimine on lubatud ainult avatud akukattega.

#### ⚠ Oht

Elektrilöögist lähtuv vigastusoht. Pidage silmas toitepinget ja pistikupesa kaitset. Kasutage laadimiseadet ainult kuivades ruumides, kus on piisav ventilatsioon!

#### Märkus

Laadimisaeg on keskmiselt ca. 10-15 tundi. Soovitatud laadimiseadmed (sobivad konkreetsete akudega) on elektrooniliselt juhitavad ning lõpetavad laadimise iseseisvalt.

Laadimisprotsessi ajal katkestatakse automaatselt kõik seadme funktsioonid.

- Tõstke akukate üles.
- Tõmmake aku pistik maha ja ühendage laadimiskaabliga.
- Ühendage laadimiseseade võrku ja lülitage sisse.

## Lisaks vähest hooldust vajavate akude (märgakud) puhul:

- Üks tund enne laadimisaja lõppu lisada destilleeritud vett, järgida õiget happetaset. Aku on vastavalt tähistatud.

### ⚠ Oht

Happeõletuse oht!

- Vee lisamine tühja akusse võib põhjustada happe väljavoolamist.
- Akuhapet käideldes kasutada kaitseprille ning järgida eeskirju, et vältida vigastusi ja riiete rikkumist.
- Kui hapet pritsib nahale või riietele, koheselt suure hulga veega loputada.

### Ettevaatus

Vigastusoht!

- Akudesse lisamiseks kasutada ainult destilleeritud või soolatustatud vett (EN 50272-T3).
- Mitte kasutada lisaaineid (nn omadusi parandavaid vahendeid), vastasel korral kaotab igasugune garantii kehtivuse.

### ⚠ Hoiatus

Pakett-seadmete puhul kasutage asendamiseks ainult hooldusvabasid akusid.

### Soovitatud akud

Tootja, Kärcheri tellimisnr.	Kirjeldus
DETA 6.654-124.0	Aku, 6V, 180 Ah, hooldusvaba, 6 tk vajalikud

### Soovitatud laadimiseadmed

Kärcheri tellimisnr.	Kirjeldus
6.654-051.0	230V/36V, 25 A

Laadimiseadme jaoks on vaja toitekaablit/adapterit 6.648-582.

Akuseid ja laadureid võib saada spetsialiseeritud kauplustest.

### Akude mahamonteerimine

- Tõstke akukate üles.
- Lahutage kaabel aku miinuspooluselt.
- Lahutage ülejäänud kaablid akudest.
- Võtke akud välja.
- Utiliseerige kasutatud akud vastavalt kehtivatele määrustele.

## Mahalaadimine

### ⚠ Oht

Vigastusoht. Kõigi funktsioonide koheseks katkestamiseks vajutage avariilülitiile.

- Pange akud kohale ja ühendage (vt "Enne kasutuselevõttu").
- Asetage pikad külgmised pakendi plangud kaldteena kaubaaluse juurde.

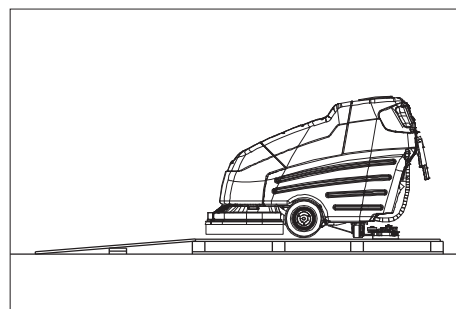

- Kinnitage kaldtee naeltega kaubaaluse külge.
- Asetage lühikesed plangud toeks kaldtee alla.
- Eemaldage puhtliistud rataste eest.
- Eemaldage telje kinnitusdetailid.
- Seadke võtmelüliti asendisse "1".
- Tõstke puhastuspea üles.
- Vajutage gaasihooba ja sõitke seade aeglaselt aluselt maha.
- Seadke võtmelüliti asendisse "0".

## Käitamine

### Märkus

Koheseks seiskamiseks vabastage kõik sõidulülitiid, vajutage avariilülitiit, keerake võtmelüliti asendisse "0".

### ⚠ Oht

Vigastusoht. Astuge pedaalidele alati ainult ühe jalaga. Teine jalg peab kindlalt ja tugevasti põrandale jääma. Kõigi funktsioonide koheseks katkestamiseks vajutage avariilülitiile.

- Hooldustööd tuleb teostada „iga päev/ enne töö alustamist“ (vt ptk „Tehnohooldus ja korrashoid“).

## Sõitmine

### Märkus

Seade on üles ehitatud selliselt, et harjapea on paremalt üle. See võimaldab ülevaatlisku töötamist serva lähedal. Masinat tohib kasutada töötades tõusudel kuni 2%.

- Keerake avariilülitiit, et see lukustusest vabastada.
- Torgake võti juhtpuldil olevasse võtmelülitisse ja keerake asendisse "1".
- Valige sõidukiiruse pöördnupuga kiirus ette.
- Hoidke seadet mõlemast lükandkäepidemest ja vajutage sõidulülitiile - masin sõidab.
- Peatumiseks vabastage sõidulüliti.

### Tagurpidi sõitmine

- Lisaks sõidulülitiile vajutage tagasisõidu nuppu.

## Käitusainete sissevalamine

### Puhas vesi

- Avage puhta vee paagi kaas.
- Valage sisse puhast vett (maks. 60 °C) kuni 15 cm paagi ülaservast allapoole.
- Valage puhastusvahendit sisse.
- Pange puhta vee paagi kaas kinni.

## Puhastusvahend

### ⚠ Hoiatus

Vigastusohu. Kasutage ainult soovitatud puhastusaineid. Muude puhastusainete eest on käitajal kõrgendatud risk tööohutuse ja õnnetusohu suhtes. Kasutage ainult puhastusaineid, mis on vabad lahustitest, soolast ja jõehappest. Järgige puhastusvahenditel olevaid ohutusnõudeid.

### Märkus

Ärge kasutage tugevasti vahutavaid puhastusaineid.

Soovitatavad puhastusained:

Kasutamine	Puhastusvahend
Kõigi veekindlate põrandate igapäevane puhastamine	RM 780 RM 746
Läikivate pindade (nt graniit) igapäevane puhastamine	RM 755 es
Tööstuspõrandate igapäevane ja põhipuhastus	RM 69 ASF
Keraamilistse plaatide igapäevane ja põhipuhastus	RM 753
Igapäevane plaatide puhastamine sanitaarruumides	RM 751
Puhastamine ja desinfitseerimine sanitaarruumides	RM 732
Kihtide eemaldamine leeliskindlatelt põrandatelt (nt PVC)	RM 752
Linoleumpõrandatelt kihtide eemaldamine	RM 754

## Puhastamine

- Vastavalt põrandakatte määrdumisele valida veekoguse reguleerimispea abil sobiv veekogus.
- Suruda imiotsaku langetamishoob alla; imiotsak liigub alla
- Lülitage imiturbiin imikäituse lülitist sisse.
- Lülitage harjaajam harjaajami lülitist sisse.  
Harjad käivitatakse sõidu alustamisel, samaaegselt vabastatakse puhastuslahuse pealevool.
- Laske puhastuspea harjasurve lüliti abil alla.
- Vajutage sõidulüliti.
- Valige pöörlevate harjade abil harjasurve vastava lüliti abil.  
Valitud harjasurve kuvatakse vastavale näidule.

### Märkus

Alustage puhastamist väiksema harjasurvega. Suurendage harjasurvet järkjärgult, kuni on saavutatud vajalik puhastustulemus. Õigesti valitud harjasurve vähendab energiakulu ja harjade kulumist.

## Märkus

Tugevasti määrdunud põrandaid saab puhastada kahes etapis. Seejuures kantakse esimesel etapil peale puhastusvedelik ja harjatakse sisse. Esimene etapp viiakse läbi ülestõstetud imiotsaku ja väljalülitatud imiturbiiniga. Lisaks eemaldatakse puhastuspealt Aqua-Mizerid™. Pärast puhastusvedeliku mõjumist puhastatakse teises faasis pind tavalisel viisil.

### Aqua-Mizeri eemaldamine

- Tõstke puhastuspea üles.
- Keerake võtmelüliti asendisse "0" ja tõmmake võti ära.
- Avage pritsmekaitse lukk.
- Tõmmake mõlemad pritsmekaitse pooled külgedelt ära.

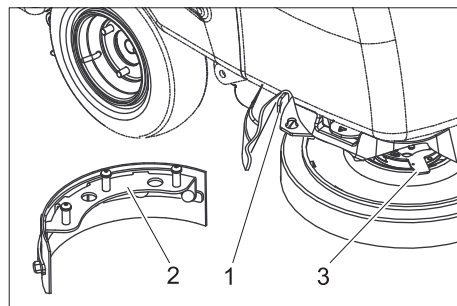

- 1 Aqua-Mizeri lukustusest vabastamise hoob
- 2 Aqua-Mizer
- 3 Ketasharja lukustusest vabastamise hoob

- Keerake ketasharja lukustusest vabastamise hooba vastupäeva - hari langeb alla ja selle saab seadme alt välja tõmmata.
- Tõmmake Aqua-Mizeri lukustusest vabastamise hoob kõrvale ja võtke Aqua-Mizer suunaga alla maha.
- Pange hari uuesti tagasi.
- Korrake protsessi teisel küljel.
- Pange pritsmekaitse uuesti tagasi.

## Peatumine ja seiskamine

- Lülitage harja ajam välja.
- Tõstke puhastuspea üles.
- Sõitke pisut maad edasi ja imige ülejäänud vesi ära.
- Tõstke imiotsak üles.
- 5 sek pärast lülitage imiturbiin välja.
- Keerake võtmelüliti juhtpuldil asendisse "0" ja tõmmake võti ära.
- Vajadusel laadige akut.

## Musta vee väljalaskmine

### Ettevaatust

Järgige kohalike heitvete käitlemise eeskirju.

- Võtke musta vee väljavooluvoolik hoidikust välja.
- Vabastage käepide ja tõmmake kork voolikust välja.
- Langetage väljavooluvoolik sobiva kogumiskoha kohale ja laske must vesi välja.
- Loputage musta vee paaki puhta veega.

## Puhta vee väljalaskimine

- Tõmmake puhta vee väljalaskevooliku ülemine ots vooliku nipli küljest maha.
- Langetage väljavooluvoolik sobiva kogumiskoha kohale ja laske puhas vesi välja.

## Antifriis

Külmumisohu korral:

- Tühjendage puhta vee ja musta vee paak.
- Paigutage seade külma eest kaitstud ruumi.

## Transport

### ⚠ Oht

Vigastusohu! Masinat tohib peale- või mahalaadimiseks kasutada ainult tõusudel kuni maks. 10%. Sõitke aeglaselt.

### Ettevaatust

Vigastusohu! Transportimisel jälgige seadme kaalu.

- Eemaldage ketasharjad harjapeast.
- Sõidukites transportimisel fikseerige seade vastavalt kehtivatele määrustele libisemise ja ümbermineku vastu.

## Hoiulepanek

### Ettevaatust

Vigastusohu! Ladustamisel jälgige seadme kaalu.

Seda seadet tohib ladustada ainult siseruumides.

## Korrasoid ja tehnohooldus

### ⚠ Oht

Vigastusohu! Enne mistahes tööde alustamist seadme juures viige võtmelüliti asendisse „0“ ja tõmmake võti välja. Tõmmata akupistik välja.

- Laske must vesi ja ülejäänud puhas vesi välja ja kõrvaldage.

## Hooldusplaen

### Iga päev

#### Ettevaatust

Vigastusohu. Ärge pritsige seadet veega ega kasutage agressiivseid puhastusvahendeid.

#### Enne töö algust:

- Kontrollige imivooliku pistikühenduste tihedust.
- Kontrollige harju kulumise osas, vajadusel vahetage välja.
- Kontrollige trosse ja ühendusi kulumise ja vigastuste osas.
- Märgakude puhul kontrollige happe taset, vajadusel lisage destilleeritud vett.

#### Pärast töö lõppu:

- Laske must vesi välja.
- Loputage musta vee paaki puhta veega.
- Puhastage musta vee paagi kaanes olevat sõela.
- Puhastage puhta vee paaki.

- Puhastage seadet niiske, pehmetoimelise puhastusvahendi lahuses niisutatud lapiga.
- Puhastage imihuuli ja puhastushuuli, kontrollige kulumist ja vahetage vajadusel välja.
- Lülitage imimine süsteemi kuivatamiseks üheks minutiks sisse.
- Ärge sulgege puhta vee ja musta vee paagi kaasi, et paagid saaksid kuivada.
- Laadige akut.

#### Kord nädalas

- Kontrollige puhastuspea pritsmekaitset.
- Puhastage tihendeid musta vee paagi ja kaane vahel ning kontrollige tihedust, vajadusel vahetage välja.
- Kontrollige imipalgi seadistust

#### Kord kuus

- Määrige ajamitelge ja juhtrulle.
- Kontrollige imiotsakut vigastuste osas.
- Kontrollige seadme kõiki funktsioone.
- Kontrollige harja haaraja kulumist seadmel.

#### Iga 100 töötunni järel

- Kontrollige akuklemmide oksüdeerumist, vajadusel puhastage ja määrige rasvaga. Jälgige ühenduskaablite kinniolekut.
- Mitte-hooldusvabade akude puhul kontrollige elementide happetihedust.
- Puhastage imiotsakut.
- Puhastage imiotsaku kinnituse ja puhastuspea liigendeid.
- Kontrollige süeharjade ja kõigi mootorite kommutaatorit kulumise osas. \*

\* Klienditeenindus.

#### Kord aastas

- Laske ettenähtud ülevaatused läbi viia klienditeenindusel.

#### Hooldustööd

#### Hooldusleping

Seadme usaldusväärse toimimise huvides võib pädeva Kärcheri müügikontoriga sõlmida hoolduslepingu.

#### Imiotsaku reguleerimine

- Sõitke seade siledale pinnale.
- Suruda imiotsaku langetamishoob alla; imiotsak liigub alla.
- Sõitke vähemalt 60 cm edasi.
- Peatage seade ja keerake võtmelüliti asendisse "0" ning tõmmake võti ära. Jälgige, et masin tagasi ei veereks.

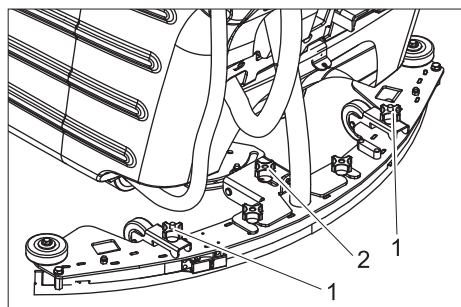

- 1 Horisontaalse asendi reguleerimise käepide
  - 2 Kaldenurga reguleerimine
  -
- Reguleerige imiotsakut mõlema käepideme abil nii, et tagumine imihuul mõlemal poolel oleks ühtlaselt (keskkoha suhtes sümmeetriliselt) taga kallutatud.
  - Reguleerige kaldenurka selliselt, et tagumine imihuul oleks kogu pikkuses ühekaugusele taga painutatud.
  - Seadistuse kontrollimiseks sõitke 60 cm edasi ja kontrollige uue seadistuse toimet.

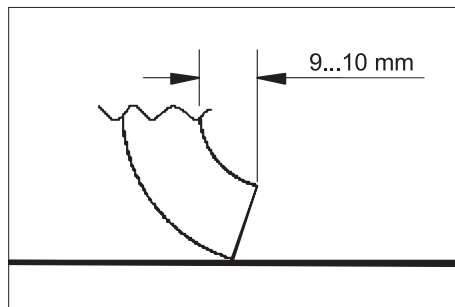

- Keerake mõlemat nuppu samaaegselt nii, et tagumine imihuul oleks 9 kuni 10 cm taha paindunud. Päripäeva: läbipaine väiksem. Vastupäeva: läbipaine suurem.
- Seadistuse kontrollimiseks sõitke 60 cm edasi ja kontrollige uue seadistuse toimet.

#### Imiotsaku mahamonteerimine

- Tõstke imiotsak üles.
- Keerake võtmelüliti asendisse "0" ja tõmmake võti ära.
- Tõmmake imivoolik imiotsakult maha.
- Vabastage imiotsaku kinnituspupud ja tõmmake imiotsak suunaga taha välja.

#### Eesmise imihuule pööramine/ vahetamine

- Monteerige imiotsak maha.

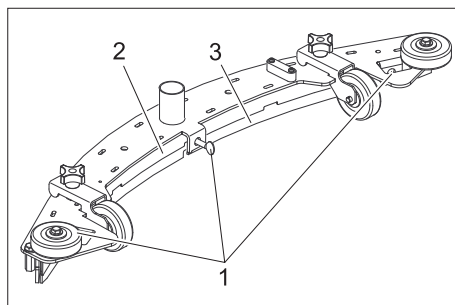

- 1 Tiibkruvi
- 2 Surveplaat
- 3 Imihuul

- Vabastage tiibkruid.
- Eemaldage surveplaat.
- Võtke imihuul välja.

#### Märkus

Imihuult saab kasutada 3 korda, kuni kõik servad on ära kulunud. Siis on vaja uut imihuult.

- Keerake imihuul teise asendisse või vahetage välja ja pange uuesti

imiotsakusse ning seadke asend õigeks.

- Pange surveplaat uuesti kohale.
- Kõigepealt keerake kinni keskmine tiibkruvi. Jälgige, et surveplaat oleks kindlalt vastu imihuult.
- Keerake ülejäänud tiibkruid kinni.

#### Tagumise imihuule pööramine/ vahetamine

- Monteerige imiotsak maha.

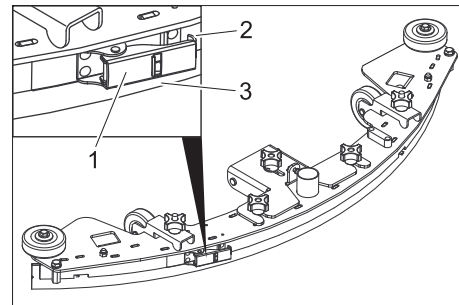

- 1 Pingutuslukk
- 2 Pingutusrihm
- 3 Imihuul

- Avage pingutuslukk ja eemaldage pingutusrihm.
- Võtke imihuul välja.

#### Märkus

Imihuult saab kasutada 3 korda, kuni kõik servad on ära kulunud. Siis on vaja uut imihuult.

- Keerake imihuul teise asendisse või vahetage välja ja pange uuesti imiotsakusse ning seadke asend õigeks.
- Pange pingutusrihm kohale ja sulgege lukk. Pinge peab olema ainult nii suur, et imihuul ilma volte moodustamata kohal püsiks. Vajadusel reguleerige pingutusluku.

#### Ujuki puhastamine

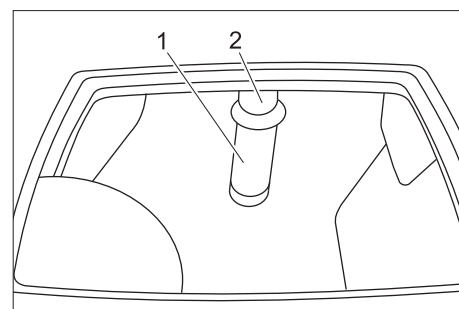

- 1 Sõel ujukikuuliga
- 2 Toru

- Puhastage sõela väljast ja loputage.
- Kontrollige ujukikuuli liikuvust.

#### Tugeva määrdumise korral:

- Hoidke toru kinni ja tõmmake sõel torult maha.
- Puhastage sõel ja kuul.
- Hoidke toru kinni ja pange sõel uuesti kohale.

## Ketasharjade väljavahetamine

- Tõstke puhastuspea üles.
- Keerake võtmelüliti asendisse "0" ja tõmmake võti ära.
- Avage pritsmekaitse lukk.
- Tõmmake mõlemad pritsmekaitse pooled külgedelt ära.
- Keerake ketasharja lukustusest vabastamise hooba vastupäeva - hari langeb alla ja selle saab seadme alt välja tõmmata.
- Hoidke uut harja puhastuspea all.
- Keerake ketasharja lukustusest vabastamise hooba päripäeva ja suruge hari üles.
- Laske lukustusest vabastamise hooba lanti ja kontrollige, kas hari on korralikult paigas.
- Korrake protsessi teisel küljel.
- Pange pritsmekaitse uuesti tagasi.

## Ajamitelje ja juhtrullide määrimine

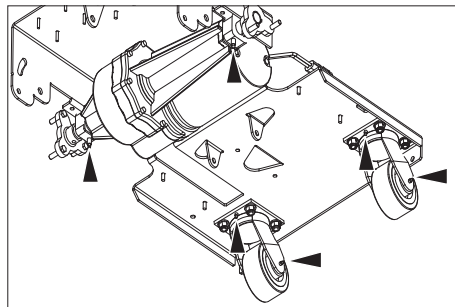

- Määrige määrdeniplid rasvapressi abil.

## Rikked

### ⚠ Oht

*Vigastusoh!* Enne mistahes tööde alustamist seadme juures viige võtmelüliti asendisse „0“ ja tõmmake võti välja. Tõmmata akupistik välja.

- Laske must vesi ja ülejäänud puhas vesi välja ja kõrvaldage.

Kui riket ei ole võimalik selle tabeli abil kõrvaldada, pöörduge klienditeeninduse poole.

Rike	Kõrvaldamine	Kelle poolt
Seadet ei saa käivitada	Ühendage akupistik seadmega.	Käitaja
	Keerake avariilüliti, et see lukustusest vabastada.	Käitaja
	Aku võimsus ammendunud, akut laadida.	Käitaja
	Kontrollige, kas aku kaabel on korralikult kinni.	Käitaja
	Kontrollige aku kaablit korrosiooni osas, vajadusel puhastage.	Käitaja
Masin ei sõida või sõidab ainult aeglaselt	Lähtestage veoajami kaitse	Käitaja
	Veorattad ei haaku tingituna liiga suurest harjasurvest, vähendage harjasurvet.	Käitaja
	Juhtseadis üle kuumenendu, lülitage seade välja ja laske jahtuda.	Käitaja
Ebapiisav imivõimsus	Tühjendage musta vee paak.	Käitaja
	Kontrollige imipalgi seadistust	Käitaja
	Puhastage tihendeid musta vee paagi ja kaane vahel ning kontrollige tihedust, vajadusel vahetage välja.	Käitaja
	Puhastage imiotsaku imihuuli, vajadusel pöörake või vahetage välja.	Käitaja
	Kontrollige imivoolikut ummistuste osas, vajadusel puhastage.	Käitaja
	Kontrollige ühendust imivooliku ja imiotsaku ning imivooliku ja seadme vahel.	Käitaja
	Kontrollige imivoolikut tiheduse osas, vajadusel vahetage välja.	Käitaja
	Kontrollige, kas musta vee väljalaskevooliku kaas on kinni.	Käitaja
	Kontrollige imipalgi seadistust	Käitaja
	Puhastage musta vee paagi ujukit.	Käitaja
Lähtestage imiturbiini kaitse.	Käitaja	
Mitterahuldav puhastamise tulemus	Reguleerige harjasurvet.	Käitaja
	Kontrollige harju kulumise osas, vajadusel vahetage välja.	Käitaja
	Kontrollige harjade määrdumist, puhastage.	Käitaja
	Kontrollige, kas puhastusained ja harjad sobivad puhastamiseks.	Käitaja
	Aku võimsus ammendunud, akut laadida.	Käitaja
Harjad ei pöörle	Lähtestage harja ajami kaitse.	Käitaja
	Kontrollige harju võõrkehade põhjustatud blokeeringu osas, eemaldage võõrkehad.	Käitaja
Puhastusainet ei ole lisatud või on doseering liiga väike	Kontrollige puhastuslahuse taset puhta vee paagis, vajadusel lisage.	Käitaja
	Suurendage puhastusvedeliku doseerimist.	Käitaja
	Puhta vee paagi kaanes olev õhuava ummistunud, puhastage ava.	Käitaja
	Kontrollige puhta vee filtrit, vajadusel puhastage.	Käitaja

## Tarvikud

Nimetus	Detaili nr.:	Kirjeldus	Tükki	Seade vajab (tk)
Ketashari, valge	8.600-032.0	Põrandate poleerimiseks.	1	2
Ketashari, punane (keskmine, standard)	8.600-030.0	Vähe määrdunud või tundlike põrandate puhastamiseks.	1	2
Ketashari, must (kõva)	8.600-034.0	Tugevasti määrdunud põrandate puhastamiseks.	1	2

## Tehnilised andmed

<b>Võimsus</b>		
Nominaalpinge	V	36
Aku võimsus (paketivariant)	Ah (5h)	200
Keskmine võimsustarbimine	W	2160
Sõidumootori võimsus (nimivõimsus)	W	560
Imimootori võimsus	W	560
Harja mootori võimsus	W	2x560
Kaitse liik		IP X4
<b>Imemine</b>		
Imivõimsus, õhukogus	l/s	31,4
Imivõimsus, alarõhk	kPa	15
<b>Puhastusharjad</b>		
Töölaius	mm	810
Harja läbimõõt	mm	410
Harjade pöörlemisarv	1/min	200
<b>Mõõtmed ja kaalud</b>		
Sõidukiirus (maks.)	kg/h	5,2
Tõusuvõime (maks.)	%	2
Teoreetiline pinnavõimsus	m <sup>2</sup> /h	3300
Puhta-/musta vee paagi maht	l	120/120
maks. veetemperatuur	°C	60
Lubatud kogumass	kg	694
Transpordikaal	kg	574
Pinna koormus	kPa	441
Pikkus	mm	1800
Laius	mm	990
Kõrgus	mm	1170
<b>Tuvastatud väärtused vastavalt standardile EN 60335-2-72</b>		
Võnkumiskoguväärtus käed	m/s <sup>2</sup>	<2,5
Ebakindlus K	m/s <sup>2</sup>	0,5
Helirõhu tase L <sub>pA</sub>	dB(A)	75
Ebakindlus K <sub>pA</sub>	dB(A)	3
Müratase L <sub>WA</sub> + ebakindlus K <sub>WA</sub>	dB(A)	93

### Varuosad

- Kasutada tohib ainult tarvikuid ja varuosi, mida tootja aktsepteerib. Originaaltarvikud ja -varuosad annavad teile garantii, et seadmega on võimalik töötada turvaliselt ja tõrgeteta.
- Valiku kõige sagedamini vajaminevatest varuosadest leiate te kasutusjuhendi lõpust.
- Täiendavat infot varuosade kohta leiate aadressilt [www.kaercher.com](http://www.kaercher.com) lõigust Service.

### Garantii

Igas riigis kehtivad meie volitatud müügiesindaja antud garantiitingimused. Seadmel esinevad rikked kõrvaldame garantiiajal tasuta, kui põhjuseks on materjali- või valmistusviga. Garantiijuhtumi korral palume pöörduda müüja või lähima volitatud klienditeenistuse poole, esitades ostu tõendava dokumendi.

### CE-vastavusdeklaratsioon

Käesolevaga kinnitame, et allpool kirjeldatud seade vastab meie poolt turule toodud mudelina oma kontseptsioonilt ja konstruktsioonilt EÜ direktiivide asjakohastele põhilistele ohutus- ja tervisekaitse nõuetele. Meiega kooskõlastamata muudatuste tegemise korral seadme juures kaotab käesolev deklaratsioon kehtivuse.

**Toode:** pörandapuhastaja  
**Tüüp:** 1.005-xxx

**Asjakohased EÜ direktiivid:**  
2006/42/EU (+2009/127/EU)  
2004/108/EÜ  
**Kohaldatud ühtlustatud standardid:**  
EN 55014-1: 2006  
EN 55014-2: 1997 + A1: 2001  
EN 60335-1  
EN 60335-2-29  
EN 60335-2-72

EN 61000-3-2: 2006 + A2: 2009  
EN 61000-3-3: 2008  
EN 62233: 2008

**Kohaldatud riiklikud standardid**

Allakirjutatud toimivad juhatuse korraldusel ja volitusel.

  
H. Jenner  
CEO

  
S. Reiser  
Head of Approval

dokumentatsiooni eest vastutav isik:  
S. Reiser

Alfred Kärcher GmbH & Co. KG  
Alfred-Kärcher-Str. 28 - 40  
71364 Winnenden (Germany)  
Tel: +49 7195 14-0  
Faks: +49 7195 14-2212

Winnenden, 2010/07/14



Pirms ierīces pirmās lietošanas izlasiet instrukcijas

oriģinālvalodā, rīkojieties saskaņā ar norādījumiem tajā un uzglabājiet to vēlākai izmantošanai vai turpmākiem lietotājiem.

## Satura rādītājs

Drošības norādījumi	LV - 1
Iekārtas funkcionēšana	LV - 1
Mērķizmantošana	LV - 1
Apkārtējās vides aizsardzība, utilizācija	LV - 1
Vadības sistēmas un funkciju elementi	LV - 2
Pirms ekspluatācijas sākuma	LV - 3
Ekspluatācija	LV - 4
Apturēšana un izslēgšana	LV - 5
Aizsardzība pret salu	LV - 5
Transportēšana	LV - 5
Glabāšana	LV - 5
Kopšana un tehniskā apkope	LV - 6
Traucējumi	LV - 7
Piederumi	LV - 8
Tehniskie parametri	LV - 9
Rezerves daļas	LV - 9
Garantija	LV - 9
CE deklarācija	LV - 9

## Drošības norādījumi

Pirms aparāta pirmās lietošanas reizes izlasiet un ievērojiet šo lietošanas instrukciju un pievienoto brošūru "Drošības norādījumi suku tīrīšanas aparātiem un strūklas ekstrakcijas aparātiem", Nr. 5.956-251.

Aparāts ir piemērots ekspluatācijai uz virsmām, kuru kāpums nepārsniedz 2%.

**Aparātu drīkst lietot tikai tad, ja ir aizvērts pārsegs un visi vāki.**

### Drošības ierīces

Drošības ierīces kalpo lietotāja aizsardzībai un tās nedrīkst izslēgt vai apiet to darbību.

### Avārijas slēdzis

Lai nekavējoties pārtrauktu visas funkcijas.

### Simboli

Šajā lietošanas pamācībā ir izmantoti šādi apzīmējumi:

#### **Bīstami**

Norāda uz tiešām draudošām briesmām, kuras rada smagus ķermeņa ievainojumus vai izraisa nāvi.

#### **Brīdinājums**

Norāda uz iespējami bīstamu situāciju, kura var radīt smagus ķermeņa ievainojumus vai izraisīt nāvi.

#### **Uzmanību**

Norāda uz iespējami bīstamu situāciju, kura var radīt vieglus ievainojumus vai materiālos zaudējumus.

## Iekārtas funkcionēšana

Šo grīdas slaucīšanas mašīnu lieto līdzenu grīdu slapjai tīrīšanai vai pulēšanai.

- Noregulējot ūdens daudzumu, suku piespiešanas spēku un netīrā ūdens nosūkšanu, to var viegli pielāgot attiecīgajam tīrīšanas uzdevumam.
- Ar 810 mm darba platumu un 120 litru tīrā ūdens un netīrā ūdens tvertnes tilpumu iespējama efektīva tīrīšana ilgu darba laiku.
- Aparāts ir pašgājēja mehānisms, motora elektroenerģiju nodrošina ar sešām baterijām.
- Akumulatorus var uzlādēt ar lādētāju no 230V kontaktligzdas.
- Nokomplektētā variantā baterija jau ir pievienota.
- Nokomplektētā variantā ir pievienots lādētājs.

### Norāde

*Atbilstoši attiecīgajam tīrīšanas uzdevumam, aparāts var tikt aprīkots ar dažādiem piederumiem.*

*Jautājiet pēc mūsu kataloga vai apmeklējiet mūs internetā [www.karcher.com](http://www.karcher.com).*

## Mērķizmantošana

Izmantojiet šo aparātu tikai atbilstoši šajā instrukcijā ietvertajiem norādījumiem.

- Aparātu drīkst lietot tikai tādu gludu grīdu tīrīšanai, kuras nav jūtīgas pret mitrumu un pret pulēšanu.
- Aparāts nav piemērots sasalušu virsmu tīrīšanai (piem., saldētavās).
- Aparātu drīkst aprīkot tikai ar oriģināliem piederumiem un oriģinālām rezervēs daļām.
- Aparāts nav paredzēts izmantošanai sprādzienbīstamās vidēs.
- Ar aparātu nedrīkst uzsūkt viegli uzliesmojušas gāzes, neatšķaidītas skābes vai šķīdinātājus. Pie tiem pieskaitāmi benzīns, krāsu šķīdinātājs vai šķīdrais kurināmais, kuri, sajaucoties ar iesūkto gaisu, var radīt sprādzienbīstamus maisījumus. Neizmantojiet acetonu, neatšķaidītas skābes un šķīdinātājus, jo tie var bojāt aparātā izmantotos materiālus.
- Reaktīvi metāla putekļi (piem. alumīnijs, magnijs, cinks) savienojumā ar stipri sārmainiem vai skābiem tīrīšanas līdzekļiem veido eksplozīvas gāzes.
- Aparāts ir piemērots ekspluatācijai uz virsmām, kuru kāpums nepārsniedz 2%.

## Apkārtējās vides aizsardzība, utilizācija



Iepakojuma materiālus ir iespējams pārstrādāt atkārtoti. Lūdzu, neizmetiet iepakojumu majsaimniecības atkritumos, bet gan nogādājiet to vietā, kur tiek veikta atkritumu otrreizējā pārstrāde.



Nolietotās ierīces satur noderīgus materiālus, kurus iespējams pārstrādāt un izmantot atkārtoti. Baterijas, eļļa un tamlīdzīgas vielas nedrīkst nokļūt apkārtējā vidē. Šī iemesla dēļ lūdzam utilizēt vecās ierīces ar atbilstošu atkritumu savākšanas sistēmu starpniecību.

### Informācija par sastāvdaļām (REACH)

Aktuālo informāciju par sastāvdaļām atradīsiet:

<http://www.karcher.de/de/unternehmen/umweltschutz/REACH.htm>

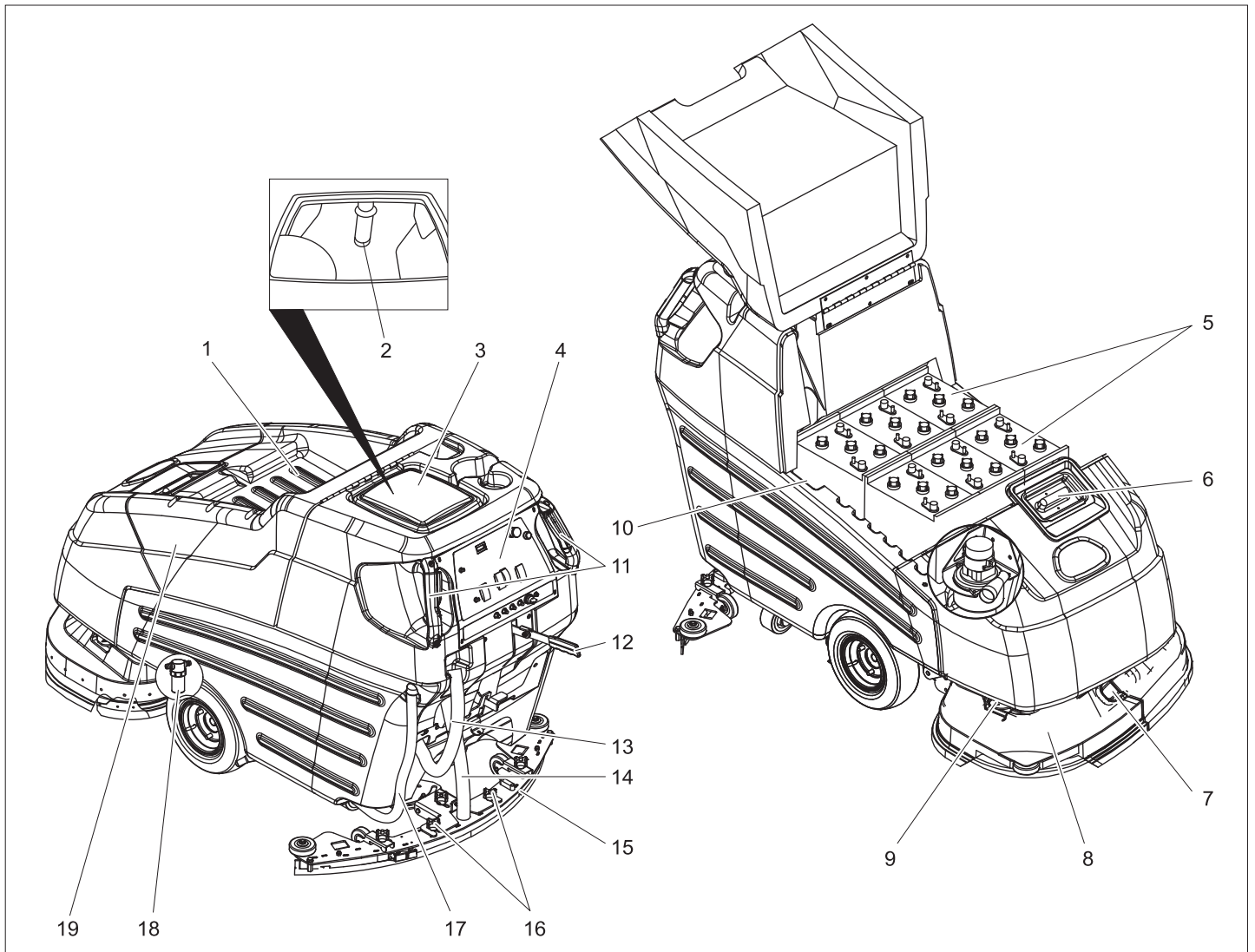

- 1 Piederumu novietne
- 2 Pludiņš
- 3 Netīrā ūdens tvertne
- 4 Vadības pulsts
- 5 Akumulators
- 6 Tīrā ūdens tvertne
- 7 Šļakatu aizsarga aizslēgs
- 8 Tīrīšanas galviņa
- 9 Šļakatu aizsarga turētājs
- 10 Baterijas kontaktspraudnis
- 11 Bīdāmais rokturis ar braukšanas kontroles slēdzi
- 12 Sūkšanas stieņa nolaišanas svira
- 13 Netīrā ūdens noteces šļūtene
- 14 Sūkšanas šļūtene
- 15 Sūkšanas stienis
- 16 Krusteniskie rokturi sūkšanas stieņa nostiprināšanai
- 17 Tīrā ūdens noteces šļūtene
- 18 Tīrā ūdens filtrs
- 19 Akumulatora apvalks



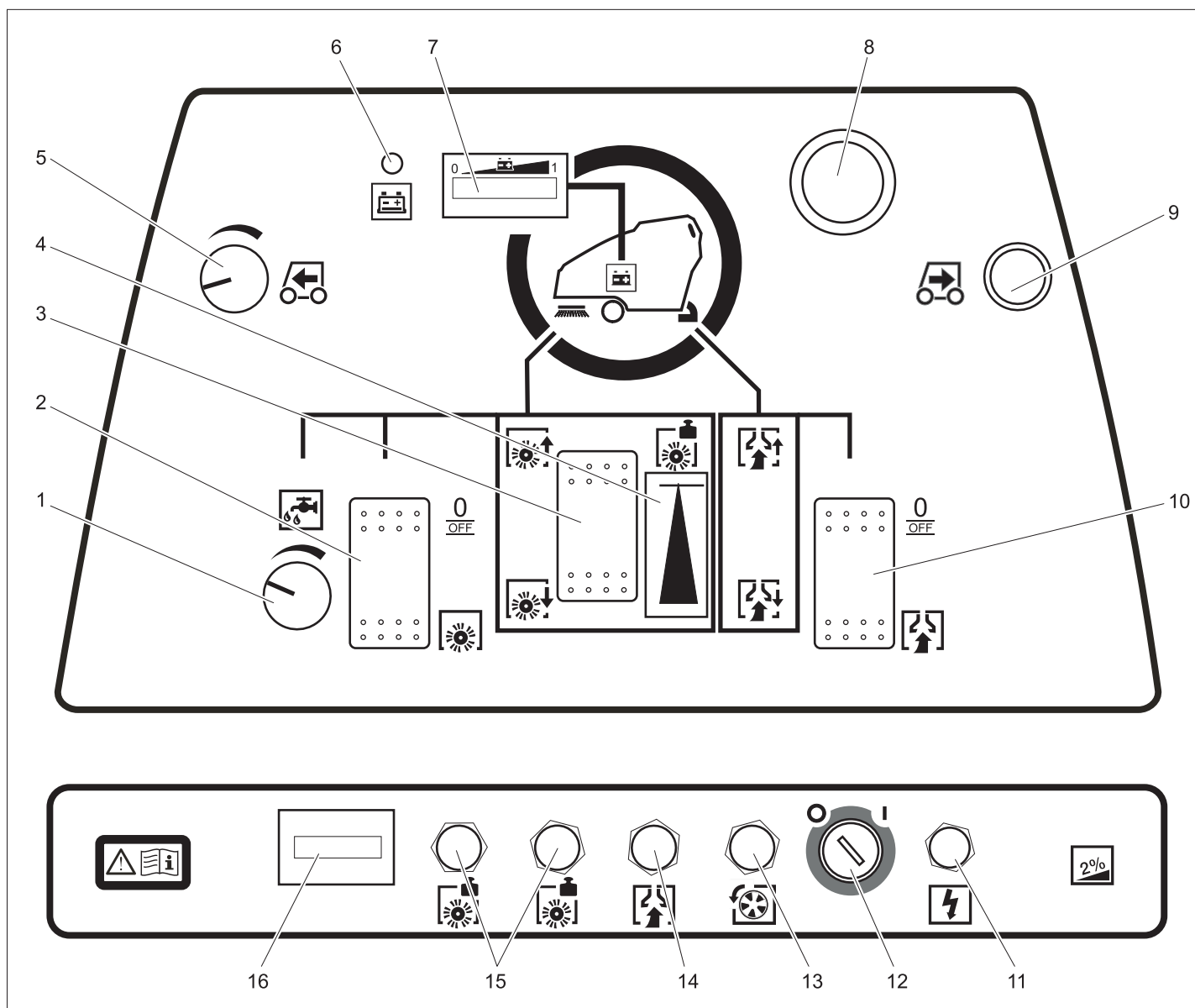

- 1 Ūdens daudzuma regulēšanas poga
- 2 Suku piedziņas slēdzis
- 3 Suku piespiešanas spēka poga
- 4 Suku piespiešanas spēka indikācija
- 5 Braukšanas ātruma grozāmpoga
- 6 Kontrollampīņa "Tukšs akumulators"
- 7 Baterijas kontroles rādītājs
- 8 Avārijas slēdzis (atbloķē pagriežot)
- 9 Atpakaļgaitas poga
- 10 Sūkšanas režīma slēdzis
- 11 Vadības drošinātājs
- 12 Slēdzis ar atslēgu
- 13 Braukšanas piedziņas drošinātājs
- 14 Sūkšanas turbīnas drošinātājs
- 15 Suku piedziņas drošinātājs
- 16 Darba stundu skaitītājs

## Pirms ekspluatācijas sākuma

### Suku piestiprināšana

Pirms nodošanas ekspluatācijā ir jāpiestiprina diskveida suku (skat. „Tehniskās apkopes darbi“).

### Akumulatori

Apejoties ar akumulatoriem, obligāti jāievēro sekojoši drošības norādījumi:

	Ievērot norādījumus uz akumulatora, lietošanas pamācībā un automašīnas ekspluatācijas instrukcijā
	Valkāt aizsargbrilles
	Nepieļaut bērniem pie skābes un akumulatoriem
	Sprādzienbīstamība

	Uguns, dzirksteles, atklātā gaisma un smēķēšana ir aizliegti
	Ķīmisko apdegumu bīstamība
	Pirmā palīdzība
	Brīdinājuma piezīme
	Utilizācija
	Nemest akumulatoru atkritumu kastē

### ⚠ Briesmas

**Sprādzienbīstamība.** Nelieciet uz baterijas, tas nozīmē arī uz poliem un starpelementu savienotajiem instrumentus vai līdzīgus priekšmetus.  
**Savainojumu gūšanas risks.** Nekad neļaujiet brūcēm nonākt saskarē ar svinu. Pēc darba ar baterijām vienmēr notīriet rokas.

## Baterijas ievietošana un pieslēgšana

Nokomplektētajam BAT variantam baterija jau ir iemontēta.

- Atveriet bateriju nodalījuma vāku.
- Ievietojiet baterijas bateriju nodalījumā.

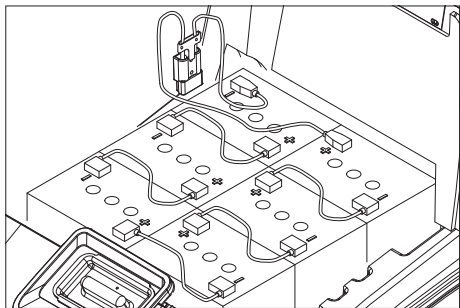

- Ieļļojiet bateriju polus ar polu ziedi.
- Savienojiet polus ar komplektā iekļautajiem savienošanas kabeliem.

### Brīdinājums

Ievērot pareizos polus.

- Savienojiet klāt pievienoto pieslēguma kabeli ar vēl brīvajiem bateriju poliem (+) un (-).

- Aizveriet bateriju nodalījuma vāku.

### Brīdinājums

Pirms aparāta ekspluatācijas uzlādēt akumulatoru.

### Uzlādes līmeņa indikācija

Akumulatora kontroles indikācijā ar izgaismotu stabiņu parāda akumulatora uzlādes līmeni.

Šādi signāli brīdina par akumulatora pilnīgu izlādi:

- Akumulatora kontroles indikācijā izgaismotā stabiņa kreisajā pusē mirgo indikācijas elementi.
- Iedegas kontrollampīņa "Tukšs akumulators".
- Nospiežot braukšanas slēdzi, atskan skaņas signāls.

### Lai nodrošinātos pret pilnīgu izlādi:

- Izslēdziet sūkšanas turbīnu un suku piedziņu.
- Piebrauciet aparātu pie uzlādes stacijas, izvairieties no braukšanas kāpumos.

## Akumulatora uzlāde

### ⚠ Bīstami

Sprādzienbīstamība. Mitru bateriju lādēšanu var veikt, ja ir atvērts bateriju nodalījuma vāks.

### ⚠ Bīstami

Savainojumu gūšanas risks, gūstot elektriskās strāvas triecienu. Nemiet vērā elektrotīkla pieslēguma spriegumu un kontaktligzdas drošinātāju. Lādētāju izmantojiet tikai sausās telpās ar pietiekamu ventilāciju!

### Norāde

Lādēšanās laiks pamatā sasniedz apm. 10-15 stundas.

Ieteicamajām uzlādēšanas ierīcēm (derīgas attiecīgajām izmantotajām baterijām) ir elektroniska vadība un tās pabeidz uzlādi patstāvīgi.

Visas aparāta funkcijas uzlādes procesa laikā tiek automātiski pārtrauktas.

- Atveriet bateriju nodalījuma vāku.
- Atvienojiet baterijas kontaktu un savienojiet ar lādēšanas vadu.
- Savienojiet uzlādēšanas ierīci ar barošanas tīklu un ieslēdziet.

### Papildu baterijām, kurām nav nepieciešama īpaša apkope (mitrās baterijas):

- Vienu stundu pirms uzlādes procesa beigām pievienojiet destilētu ūdeni, ievērojiet bateriju skābes stāvokli. Baterijas ir atbilstoši marķētas.

### ⚠ Bīstami

Ķīmisko apdegumu bīstamība!

- Ja baterija ir izlādējusies, uzpildot ūdeni, var izplūst skābe.
- Strādājot ar baterijas skābi, izmantojiet aizsargbrilles un ievērojiet noteikumus, lai negūtu savainojumus un nesabojātu apģērbu.
- Iespējami radušās skābes šļakatas uz ādas vai apģērba nekavējoties noskalojiet ar lielu daudzumu ūdens.

### Uzmanību

Bojājumu briesmas!

- Akumulatoru piepildīšanai izmantojiet tikai destilētu vai atsāļotu ūdeni (EN 50272-T3).
- Nelietojiet citus piemaisījumus (tā dēvētos uzlabošanas līdzekļus), jo pretējā gadījumā zūd garantija.

### ⚠ Brīdinājums

Veicot nomaiņu standarta aparātiem, izmantojiet tikai baterijas, kurām nav nepieciešama apkope.

### Ieteicamās baterijas

Ražotājs, "Kärcher" pasūtījuma Nr.	Apraksts
DETA 6.654-124.0	Baterija, 6V, 180 Ah, nav nepieciešama apkope, nepieciešamas 6 baterijas

### Ieteicamās uzlādēšanas ierīces

"Kärcher" pasūtījuma Nr.	Apraksts
6.654-051.0	230V/36V, 25 A

Uzlādes ierīcei ir nepieciešams barošanas kabelis/adapters 6.648-582.

Baterijas un lādēšanas ierīces ir pieejamas specializētajās tirdzniecības vietās.

### Bateriju demontāža

- Atveriet bateriju nodalījuma vāku.
- Atvienojiet kabeli no baterijas negatīvā pola.
- Atvienojiet atlikušos kabelus no baterijām.
- Izņemiet baterijas.
- Izlietotās baterijas utilizējiet saskaņā ar spēkā esošajiem noteikumiem.

## Izkraušana

### ⚠ Bīstami

Savainojumu gūšanas risks. Lai nekavējoties pārtrauktu visas funkcijas, nospiediet sarkano avārijas slēdzi.

- Ievietojiet bateriju un pieslēdziet (skatīt "Pirms ekspluatācijas sākšanas").
- Garos iepkojuma sānu dēļus pielieciet pie paletes kā rampu.

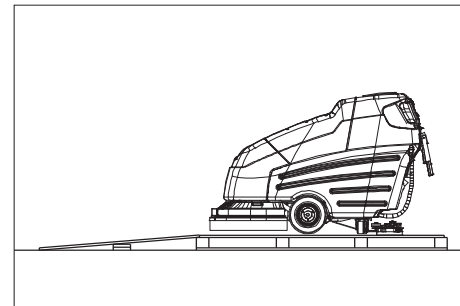

- Piestipriniet rampu pie paletes ar naglām.
- Atbalstam zem rampas novietojiet tsus dēļšus.
- Noņemiet no riteņiem koka līstes.
- Noņemiet sastiprināšanas leņķi uz ass.
- Atslēgas slēdzi pārslēdziet pozīcijā „1”.
- Paceliet tīrīšanas galviņu.
- Nospiediet braukšanas rokturi un lēnām nobrauciet ierīci lejā no rampas.
- Atslēgas slēdzi pārslēdziet pozīcijā „0”.

## Ekspluatācija

### Piezīme

Lai nekavējoties pārtrauktu darbību, atlaidiet visus braukšanas kontroles slēdzus, nospiediet avārijas slēdzi, pagrieziet atslēgas slēdzi pozīcijā "0".

### ⚠ Bīstami

Savainojumu gūšanas risks. Kājas pedāļus spiediet vienmēr tikai ar vienu kāju. Otru kāju stingri un droši turiet uz grīdas. Lai nekavējoties pārtrauktu visas funkcijas, nospiediet sarkano avārijas slēdzi.

- Veiciet apkopes darbus „Katru dienu vai pirms ekspluatācijas sākuma“ (skat. nodaļu „Kopšana un apkope”).

## Braukšana

### Norāde

Aparāts ir konstruēts tā, ka suku galviņa labajā pusē atrodas pāri aparāta malai.

Tādēļ ir iespējams strādāt pārskatāmi un tuvu malai.

Aparāts ir piemērots ekspluatācijai uz virsmām, kuru kāpums nepārsniedz 2%.

- Pagriežot, atbloķējiet avārijas slēdzi.
- Ievietojiet atslēgu vadības pults atslēgas slēdzī un pagrieziet pozīcijā "1".
- Ar grozāmpogu izvēlieties braukšanas ātrumu.
- Stingri turiet aparātu pie abiem bīdāmajiem rokturiem un nospiediet vienu braukšanas kontroles slēdzi - aparāts brauc.
- Lai apturētu, atlaidiet braukšanas kontroles slēdzi.

## Braukšana atpakaļgaitā

- Papildu braukšanas kontroles slēdzim nospiediet atpakaļgaitas slēdzi.

## Izejvielu iepildīšana

### saldūdens

- Atveriet tīrā ūdens tvertnes vāku.
- Iepildiet tīru ūdeni (maksimāli 60 °C), nepārsniedzot 15 cm atzīmi zem tvertnes augšējās malas.
- Iepildiet mazgāšanas līdzekli.
- Aizveriet tīrā ūdens tvertnes vāku.

### Mazgāšanas līdzekļi

#### △ Brīdinājums

*Bojājuma risks. Izmantojiet tikai ieteiktos tīrīšanas līdzekļus. Izmantojot citus tīrīšanas līdzekļus, lietotājs uzņemas atbildību par paaugstinātu risku attiecībā uz ekspluatācijas drošību un nelaimes gadījumu risku.*

*Izmantojiet tikai tos tīrīšanas līdzekļus, kuri nesatur šķīdinātājus, sāļsskābi un fluorūdeņraža skābi.*

*Ievērojiet uz tīrīšanas līdzekļiem dotos drošības norādījumus.*

#### Norāde

*Neizmantojiet stipri putojošus tīrīšanas līdzekļus.*

Ieteicamais tīrīšanas līdzeklis:

Lietošana	Mazgāšanas līdzekļi
Visu ūdensizturīgo grīdu tīrīšana to uzturēšanai	RM 780 RM 746
Spīdošu virsmu (piem., granīts) tīrīšana to uzturēšanai	RM 755 es
Rūpnieciskās ražošanas grīdu tīrīšana to uzturēšanai un vispārīgā tīrīšana	RM 69 ASF
Smalkakmens flīžu tīrīšana to uzturēšanai un vispārīga tīrīšana	RM 753
Flīžu tīrīšana to uzturēšanai sanitārajā zonā	RM 751
Tīrīšana un dezinficēšana sanitārajā zonā	RM 732
Visu sāmizturīgo grīdu (piem., PVC) slāņa noņemšana	RM 752
Linoleja grīdu slāņa noņemšana	RM 754

## Tīrīšana

- Ar regulēšanas pogu iestatiet ūdens daudzumu atbilstoši grīdas klājuma netīrības pakāpei.
- Sūkšanas stieņa nolaišanas sviru nospiediet uz leju, sūkšanas stienis nolaižas.
- Ar sūkšanas režīma slēdzi ieslēdziet sūkšanas turbīnu.
- Ar suku piedziņas slēdzi ieslēdziet suku piedziņu.  
Palaizot aparātu tiek ieslēgtas sukas, vienlaikus tiek ieslēgta tīrīšanas šķīduma ieklāšana.
- Ar suku piespiešanas spēka pogu nolaidiet tīrīšanas galviņu.
- Nospiediet braukšanas kontroles slēdzi.
- Sukām griežoties, ar suku piespiešanas spēka pogu iestatiet piespiešanas spiedienu.  
Iestatīto piespiešanas spēku var nolasīt piespiešanas spēka indikācijā.

### Piezīme

*Pirmos tīrīšanas mēģinājumus veiciet ar zemu piespiešanas spēku. Pakāpeniski palieliniet piespiešanas spēku, līdz tiek sasniegts vēlams tīrīšanas rezultāts. Pareizi iestatīts piespiešanas spēks samazina enerģijas patēriņu un suku nolietojumu.*

### Piezīme

*Īpaši netīras grīdas var tīrīt divas reizes. Turklāt pirmajā darba gājienā uzklāj un ierīvē tīrīšanas šķīdumu. Pirmo tīrīšanas gājieni veic ar paceltu sūkšanas stieni un izslēgtu sūkšanas turbīnu. Papildus no tīrīšanas galviņas noņem Aqua-Mizer™. Pēc tīrīšanas šķīduma iedarbošanās otrajā darba gājienā virsmu tīra kā parasti.*

### Aqua-Mizer noņemšana

- Paceliet tīrīšanas galviņu.
- Atslēgas slēdzi pagrieziet pozīcijā "0" un izņemiet atslēgu.
- Atveriet šļakatu aizsarga aizslēgu.
- Sāniski noņemiet abas šļakatu aizsarga pusēs.

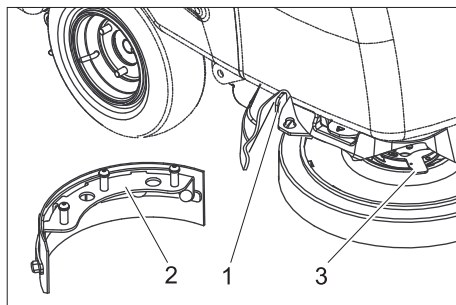

- 1 Aqua-Mizer atbloķēšanas svira
- 2 Aqua-Mizer
- 3 Diskveida sukas atbloķēšanas svira

- Pagrieziet diskveida sukas atbloķēšanas sviru pretēji pulksteņrādītāja virzienam - suka nokrīt uz leju un to iespējams pavilkt zem ierīces.

- Pavelciet Aqua-Mizer atbloķēšanas sviru uz sāniem un noņemiet Aqua-Mizer virzienā uz leju.
- Atkal piemontējiet suku.
- Atkārtojiet procesu pretējā pusē.
- Uzlieciet šļakatu aizsargu atpakaļ.

## Apturēšana un izslēgšana

- Izslēdziet suku piedziņu.
- Paceliet tīrīšanas galviņu.
- Pabrauciet nedaudz uz priekšu un uzsūciet atlikušo ūdens daudzumu.
- Paceliet sūkšanas stieni.
- Pēc 5 sekundēm izslēdziet sūkšanas turbīnu.
- Atslēgas slēdzi vadības pultī pagrieziet pozīcijā "0" un izņemiet atslēgu.
- Nepieciešamības gadījumā uzlādējiet bateriju.

## Netīrā ūdens izlaišana

### Uzmanību

*Ievērojiet noteikumu attīrīšanas vietējos noteikumus.*

- No turētāja izņemiet netīrā ūdens noteces šļūteni.
- Atlaidiet kloķveida rokturi un no šļūtenes izvelciet korķi.
- Ievietojiet netīrā ūdens noteces šļūteni piemērotā savākšanas iekārtā un noteciniet netīro ūdeni.
- Ar tīru ūdeni izskalojiet netīrā ūdens tvertni.

## Tīrā ūdens izliešana

- Noņemiet tīrā ūdens noteces šļūtenes augšējo galu no šļūtenes īscaurules.
- Ievietojiet tīrā ūdens noteces šļūteni piemērotā savākšanas iekārtā un noteciniet tīro ūdeni.

## Aizsardzība pret salu

Sala riska gadījumā:

- Iztukšojiet tīrā un netīrā ūdens tvertnes.
- Novietojiet aparātu pret salu aizsargātā telpā.

## Transportēšana

### △ Bīstami

*Savainošanās risks! Aparātu iekraut un izkraut drīkst tikai kāpumos, kuru slīpums nepārsniedz 10%. Brauciet lēnām!*

### Uzmanību

*Savainošanās un bojājumu risks! Transportējot ņemiet vērā aparāta svaru.*

- Izņemiet diskveida sukas no suku galviņas.
- Transportējot automašīnā, saskaņā ar spēkā esošajām direktīvām nodrošiniet aparātu pret izslīdēšanu un apgāšanos.

## Glabāšana

### Uzmanību

*Savainošanās un bojājumu risks! Uzglabājot ņemiet vērā aparāta svaru. Šo aparātu drīkst uzglabāt tikai iekšējās telpās.*

## Kopšana un tehniskā apkope

### ⚠ Bīstami

Savainošanās risks! Pirms visiem darbiem ar aparātu pagrieziet atslēgu pozīcijā „0” un izņemiet atslēgu. Izvelciet baterijas kontaktspraudni.

- Nolejiet un likvidējiet netīro ūdeni un atlikušo tīro ūdeni.

### Apkopes grafiks

#### Reizi dienā

#### Uzmanību

Bojājuma risks. Aparātu neapsmidziniet ar ūdeni un neizmantojiet agresīvus tīrīšanas līdzekļus.

#### Pirms ekspluatācijas sākšanas:

- Pārbaudiet sūkšanas šļūtenes savienojumu vietu hermētiskumu.
- Pārbadiet suku nolietojumu, nepieciešamības gadījumā nomainiet.
- Pārbaudiet, vai nav nolietotas un bojātas troses un savienojumi.
- Mitrajām baterijām pārbaudiet skābes stāvokli, nepieciešamības gadījumā, papildiniet destilētā ūdens daudzumu.

#### Pēc darba procesa beigām:

- Izlejiet netīro ūdeni.
- Ar tīru ūdeni izskalojiet netīrā ūdens tvertni.
- Iztīriet netīrā ūdens tvertnes sietiņu vākā.
- Iztīriet tīrā ūdens tvertni.
- No ārpuses aparātu notīriet ar mitru lupatiņu, kas piesūcināta ar maigi sārmainu ūdeni.
- Notīriet sūkšanas mēlītes un pulēšanas mēlītes, pārbaudiet to nodilumu un vajadzības gadījumā nomainiet tās.
- Lai nožāvētu sistēmu, uz vienu minūti ieslēdziet nosūkšanas mehānismu.
- Nenoslēdziet tīrā ūdens un netīrā ūdens vāku, lai tvertnes varētu izžūt.
- Uzlādējiet akumulatoru.

#### Ik nedēļu

- Pārbaudiet šļakatu aizsargu pie tīrīšanas galviņas.
- Notīriet blīves starp netīrā ūdens tvertni un vāku un pārbaudiet to hermētiskumu, vajadzības gadījumā nomainiet tās.
- Pārbaudiet sūkšanas stieņa iestatījumu.

#### Reizi mēnesī

- Ieļļojiet piedziņas asi un vadruļļišus.
- Pārbaudiet, vai nav bojāts sūkšanas stienis.
- Pārbaudiet visas ierīces funkcijas.
- Pārbaudiet, vai ierīcē nav nolietojusies suku tapa.

#### Ik pēc 100 ekspluatācijas stundām

- Pārbaudiet, vai uz bateriju poliemi nav notikusi oksidēšanās reakcija, nepieciešamības gadījumā notīriet un ieziediet ar polu ziedi. Pievērsiet uzmanību savienojuma kabeļu fiksācijai.

- Ja ierīcē ir baterijas, kurām jāveic apkope, pārbaudiet elementu elektrolīta blīvumu.
- Notīriet sūkšanas stieņa pacēlāju.
- Notīriet sūkšanas stieņa piekares un tīrīšanas galviņas šarnīrus.
- Pārbaudiet, vai nav nolietojusies visu motoru ogļu sukas un komutators. \*

\* Veic klientu apkalpošanas dienests.

### Ik gadu

- Ļaujiet klientu apkalpošanas dienestam veikt priekšrakstos noteikto pārbaudi.

### Apkopes darbi

#### Apkopes līgums

Lai veicinātu aparāta drošu darbu, var noslēgt tehniskās apkopes līgumus ar pilnvarotu Kärcher realizācijas nodaļu.

#### Sūkšanas stieņa iestatīšana

- Izbrauciet ierīci uz gludas virsmas.
- Sūkšanas stieņa nolaišanas sviru nospiediet uz leju, sūkšanas stienis nolaižas
- Pabrauciet uz priekšu vismaz 60 cm.
- Apturiet ierīci un pagrieziet atslēgas slēdzi pozīcijā "0" un izņemiet atslēgu. Uzmaniet, lai aparāts nevirzītos atpakaļ.

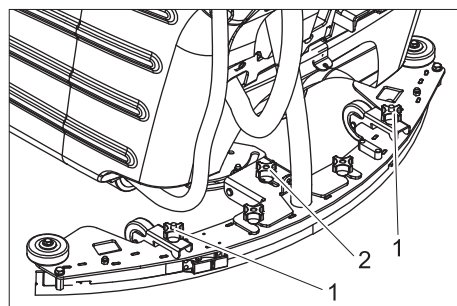

- 1 Horizontāla izvietojuma krusteniskais rokturis
- 2 Slīpuma regulēšana
- 

- Ar abiem krusteniskajiem rokturiem novietojiet sūkšanas stieni tā, lai aizmugurējā sūkšanas mēlīte abās sūkšanas stieņa pusēs atrastos vienmērīgi (simetriski attiecībā pret centru) izliekta uz aizmuguri.
- Iestatiet slīpuma regulēšanu tā, lai aizmugurējā sūkšanas mēlīte visā garumā vienlīdz būtu izliekta virzienā uz aizmuguri.
- Lai pārbaudītu iestatījumu, pabrauciet uz priekšu 60 cm un pārbaudiet jauno iestatījumu.

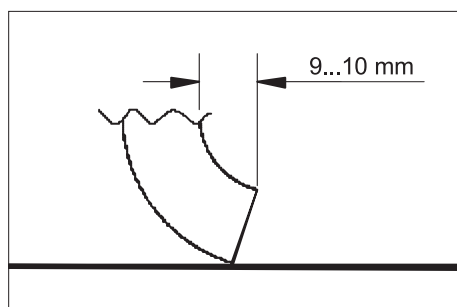

- Vienlaicīgi pagriežot abus krusteniskos rokturus, iestatiet sūkšanas stieni tā, lai aizmugurējā sūkšanas mēlīte būtu izliekta uz aizmuguri 9 līdz 10 mm. Pulksteņrādītāja virzienā: izliekums kļūst mazāks. Pretēji pulksteņrādītāja virzienam: izliekums kļūst lielāks.
- Lai pārbaudītu iestatījumu, pabrauciet uz priekšu 60 cm un pārbaudiet jauno iestatījumu.

#### Sūkšanas stieņa demontēšana

- Paceliet sūkšanas stieni.
- Atslēgas slēdzi pagrieziet pozīcijā "0" un izņemiet atslēgu.
- Noņemiet sūkšanas šļūteni no sūkšanas stieņa.
- Atlaidiet sūkšanas stieņa nostiprināšanas krusteniskos rokturus un izņemiet sūkšanas stieni virzienā uz aizmuguri.

#### Priekšējās sūkšanas mēlītes pagriešana/nomaiņa

- Demontējiet sūkšanas stieni.

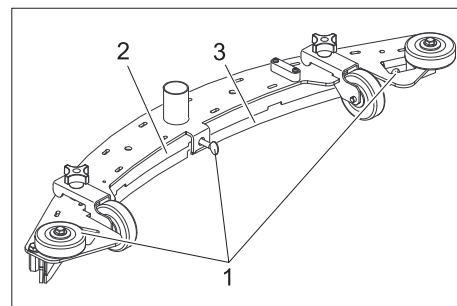

- 1 Spārnskrūve
- 2 Piespiesplāksne
- 3 Sūkšanas mēlīte

- Atskrūvējiet spārnskrūvi.
- Noņemtie piespiesplāksni.
- Izņemiet sūkšanas mēlīti.

#### Piezīme

Sūkšanas mēlīti var apgriezt 3 reizes, līdz ir nolietojusies visas malas. Tad ir nepieciešama jauna sūkšanas mēlīte.

- Apgrieziet vai nomainiet sūkšanas mēlīti un atkal ievietojiet to sūkšanas stienī un izlīdziniet.
- Atkal ievietojiet piespiesplāksni.
- Vispirms pievelciet vidējo spārnskrūvi. Pievērsiet uzmanību tam, lai piespiesplāksne blīvi pieguļ sūkšanas mēlītei.
- Pievelciet pārējās spārnskrūves.

## Aizmugurējās sūkšanas mēlītes pagriešana vai nomaīņa

→ Demontējiet sūkšanas stieni.

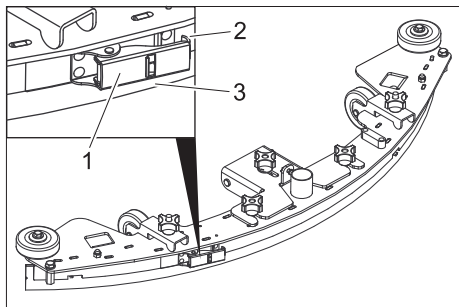

- 1 Nospriegojošais aizslēgs
- 2 Sprieģošanas sikсна
- 3 Sūkšanas mēlīte

- Atveriet nospriegojošo aizslēgu un noņemiet sprieģošanas siksnu.
- Izņemiet sūkšanas mēlīti.

### Piezīme

Sūkšanas mēlīti var apgriezt 3 reizes, līdz ir nolietojusās visas malas. Tad ir nepieciešama jauna sūkšanas mēlīte.

- Apgrieziet vai nomainiet sūkšanas mēlīti un atkal ievietojiet to sūkšanas stienī un izlīdziniet.
- Ievietojiet sprieģošanas siksnu un aizveriet nospriegojošo aizslēgu. Sprieģumam ir jābūt tik lielam, lai sūkšanas mēlīte bez burzījuma tiktu turēta taisni. Nepieciešamības gadījumā piergulējiet nospriegojošo aizslēgu.

## Pludiņa tīrīšana

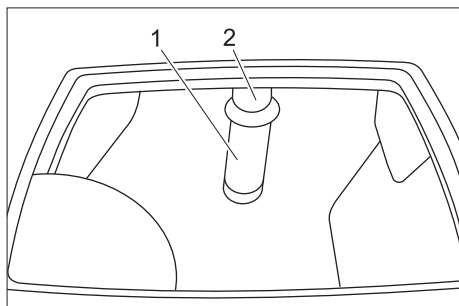

- 1 Sietiņš ar pludiņa lodīti
- 2 Caurule

- No ārpuses notīriet sietiņu un to noskalojiet.
- Pārbaudiet pludiņa lodītes kustīgumu.

### Ja tas ir ļoti netīrs:

- Turiet cauruli un no caurules novelciet sietiņu.
- Iztīriet sietiņu un lodi.
- Stingri turiet cauruli un atkal uzlieciet sietiņu.

## Diskveida suku nomaīņa

- Paceliet tīrīšanas galviņu.
- Atslēgas slēdzi pagrieziet pozīcijā "0" un izņemiet atslēgu.
- Atveriet šļakatu aizsarga aizslēgu.
- Sāniski noņemiet abas šļakatu aizsarga puses.

- Pagrieziet diskveida suku atbloķēšanas sviru pretēji pulksteņrādītāja virzienam - sūka nokrīt uz leju un to iespējams pavilkt zem ierīces.
- Turiet jaunu suku zem tīrīšanas galviņas.
- Pagrieziet diskveida suku atbloķēšanas sviru pulksteņrādītāja virzienā un spiediet uz augšu.
- Atlaidiet atbloķēšanas sviru un pārbaudiet, vai sūka ir nofiksēta.
- Atkārtojiet procesu pretējā pusē.
- Uzlieciet šļakatu aizsargu atpakaļ.

## Piedziņas ass un vadruļļu eļļošana

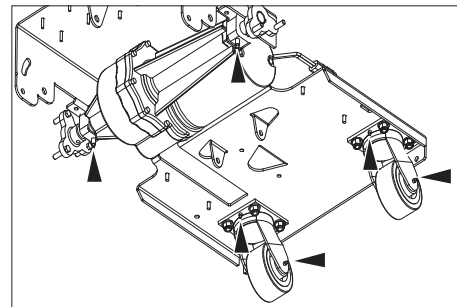

- Ieeļļojiet eļļošanas nipelī ar eļļas spiedi.

## Traucējumi

### ⚠ Bīstami

*Savainošanās risks! Pirms visiem darbiem ar aparātu pagrieziet atslēgu pozīcijā „0” un izņemiet atslēgu. Izvelciet baterijas kontaktspraudni.*

- Nolejiet un likvidējiet netīro ūdeni un atlikušo tīro ūdeni.

Ja rodas traucējumi, kurus nav iespējams novērst ar šīs tabulas palīdzību, izsauciet klientu apkalpošanas dienestu.

Darbības traucējums	Traucējuma novēršana	Izpildītājs
Aparātu nevar iedarbināt	Iespraudiet aparātā bateriju kontaktspraudni.	Operators
	Ar pagriešanu atbloķēt avārijas apturēšanas slēdzi.	Operators
	Ja baterijas jauda ir samazinājusies, tad uzlādējiet bateriju.	Operators
	Pārbaudiet baterijas kabeļa stāvokli.	Operators
	Pārbaudiet vai baterijas kabelis nav sarūsējis, nepieciešamības gadījumā notīriet.	Operators
Aparāts nebrauc vai brauc tikai lēnām	Ielieciet atpakaļ braukšanas piedziņas drošinātāju	Operators
	Piedziņas ritenim nav saķeres ar virsmu dēļ pārāk augsta suku piespiešanas spēka, samaziniet suku piespiešanas spēku.	Operators
	Vadība ir pārkarsusi, izslēdziet aparātu un ļaujiet tam atdzist.	Operators
Nepietiekoša sūkšanas jauda.	Iztukšojiet netīrā ūdens tvertni.	Operators
	Pārbaudiet sūkšanas stieņa iestatījumu.	Operators
	Notīriet blīves starp netīrā ūdens tvertni un vāku un pārbaudiet to hermētiskumu, vajadzības gadījumā nomainiet tās.	Operators
	Notīriet sūkšanas mēlītes pie sūkšanas stieņa, nepieciešamības gadījumā apgrieziet vai nomainiet.	Operators
	Pārbaidiet vai šļūtenes nav aizsprostojušās, nepieciešamības gadījumā tīriet.	Operators
	Pārbaudiet savienojumu starp sūkšanas šļūteni un sūkšanas stieni un sūkšanas šļūteni un aparātu.	Operators
	Pārbaidiet vai šļūtenes nav bojātas, nepieciešamības gadījumā nomainiet.	Operators
	Pārbaudiet, vai ir slēgts netīrā ūdens noteces šļūtenes vāks.	Operators
	Pārbaudiet sūkšanas stieņa iestatījumu.	Operators
	Notīriet pludiņu netīrā ūdens tvertnē.	Operators
	Ieslēdziet atkal sūkšanas turbīnas drošinātāju sākuma stāvoklī.	Operators
Nepietiekošs tīršanas rezultāts	Iestatiet piespiešanas spēku.	Operators
	Pārbaidiet suku nolietojumu, nepieciešamības gadījumā nomainiet.	Operators
	Pārbaudiet vai suku nav netīras, notīriet.	Operators
	Pārbaudiet, vai tīršanas līdzeklis un suku ir piemērotas tīršanas uzdevumam.	Operators
	Ja baterijas jauda ir samazinājusies, tad uzlādējiet bateriju.	Operators
Sukas negriežas	Ielieciet atpakaļ suku piedziņas drošinātāju.	Operators
	Pārbaudiet, vai suku nebloķē svešķermeņi, novāciet svešķermeņus.	Operators
Tīršanas šķidrums netiek dozēts vai tiek dozēts pārāk maz.	Pārbaudiet tīršanas šķidruma līmeni, nepieciešamības gadījumā piepildiet tvertni.	Operators
	Palieliniet tīršanas šķidruma dozēšanas daudzumu.	Operators
	Tīrā ūdens tvertnes vāka ventilācijas atvērums ir nobloķējies, iztīriet atvērumu.	Operators
	Pārbaudiet tīrā ūdens filtru, vajadzības gadījumā iztīriet.	Operators

## Piederumi

Apzīmējums	Daļas Nr.	Apraksts	Skaitis	Aparātam nepieciešamais skaits
Diskveida suka, balta	8.600-032.0	Grīdu pulēšanai.	1	2
Diskveida suka, sarkana (vidēja, standarta)	8.600-030.0	Mēreni netīru un jutīgu grīdu tīršanai.	1	2
Diskveida suka, melna	8.600-034.0	Ļoti netīru grīdu tīršanai.	1	2

## Tehniskie parametri

<b>Jauda</b>		
Nominālais spriegums	V	36
Baterijas kapacitāte (nokomplektētam variantam)	Ah (5h)	200
Vidējā uzņemšanas jauda	W	2160
Braukšanas motora jauda (nominālā jauda)	W	560
Sūkšanas motora jauda	W	560
Sukas motora jauda	W	2x560
Aizsardzības klase		IP X4
<b>Sūkšana</b>		
Sūkšanas jauda, gaisa daudzums	l/s	31,4
Sūkšanas jauda, zemspiediens	kPa	15
<b>Tīrīšanas sukas</b>		
Darba platums	mm	810
Suku diametrs	mm	410
Sukas apgriezību skaits	1/min	200
<b>Izmēri un svars</b>		
Braukšanas ātrums (maks.)	km/h	5,2
kāptspēja (max.)	%	2
Teorētiskā jauda uz virsmas vienību	m <sup>2</sup> /h	3300
Tīrā/netīrā ūdens tvertnes tilpums	l	120/120
Maks. ūdens temperatūra	°C	60
Pieļaujamais kopējais svars	kg	694
Transportējamais svars	kg	574
Virsmas noslogojums	kPa	441
Garums	mm	1800
Platums	mm	990
Augstums	mm	1170
<b>Saskaņā ar EN 60335-2-72 aprēķinātās vērtības</b>		
Kopējais vibrāciju līmenis rokām	m/s <sup>2</sup>	<2,5
Nenoteiktība K	m/s <sup>2</sup>	0,5
Skaņas spiediena līmenis L <sub>pA</sub>	dB(A)	75
Nenoteiktība K <sub>pA</sub>	dB(A)	3
Skaņas jaudas līmenis L <sub>WA</sub> + nenoteiktība K <sub>WA</sub>	dB(A)	93

### Rezerves daļas

- Drīkst izmantot tikai ražotājfirmas atļautos piederumus un rezerves daļas. Oriģinālie piederumi un oriģinālās rezerves daļas garantē to, ka aparātu var ekspluatēt droši un bez traucējumiem.
- Visbiežāk pieprasīto rezerves daļu klāstu Jūs atradīsiet lietošanas rokasgrāmatas galā.
- Turpmāko informāciju par rezerves daļām Jūs saņemsiet saitā [www.kaercher.com](http://www.kaercher.com), sadaļā Service.

### Garantija

Katrā valstī ir spēkā mūsu uzņēmuma atbildīgās sabiedrības izdotie garantijas nosacījumi. Garantijas termiņa ietvaros iespējamus Jūsu iekārtas darbības traucējumus mēs novērsīsim bez maksas, ja to cēlonis ir materiāla vai ražošanas defekts. Garantijas remonta nepieciešamības gadījumā ar pirkumu apliecināšanu dokumentu griežieties pie tirgotāja vai tuvākajā pilnvarotajā klientu apkalpošanas dienestā.

### CE deklarācija

Ar šo mēs paziņojam, ka turpmāk minētā iekārta, pamatojoties uz tās konstrukciju un izgatavošanas veidu, kā arī mūsu apgrozībā laistajā izpildījumā atbilst ES direktīvu attiecīgajām galvenajām drošības un veselības aizsardzības prasībām. Iekārtā izdarot ar mums nesaskaņotas izmaiņas, šis paziņojums zaudē savu spēku.

**Produkts:** Grīdas mazgāšanas iekārta  
**Tips:** 1.005-xxx

**Attiecīgās ES direktīvas:**  
 2006/42/EK (+2009/127/EK)  
 2004/108/EK

**Piemērotās harmonizētās normas:**  
 EN 55014-1: 2006  
 EN 55014-2: 1997 + A1: 2001  
 EN 60335-1  
 EN 60335-2-29  
 EN 60335-2-72  
 EN 61000-3-2: 2006 + A2: 2009  
 EN 61000-3-3: 2008  
 EN 62233: 2008

**Izmantotie valsts standarti:**

Apakšā parakstījušās personas rīkojas uzņēmuma vadības uzdevumā un pēc tās pilnvarojuma.

  
 H. Jenner  
 CEO

  
 S. Reiser  
 Head of Approbation

Par dokumentāciju sastādīšanu atbildīgā persona:  
 S. Reiser

Alfred Kärcher GmbH & Co. KG  
 Alfred-Kärcher-Str. 28 - 40  
 71364 Winnenden (Germany)  
 Tālr.: +49 7195 14-0  
 Fakss: +49 7195 14-2212

Winnenden, 2010/07/14



Prieš pirmą kartą pradėdant naudotis prietaisu, būtina atidžiai perskaityti originalią instrukciją, ja vadovautis ir saugoti, kad ja galima būtų naudotis vėliau arba perduoti naujam savininkui.

## Turinys

Nurodymai dėl saugos	LT -	1
Veikimas	LT -	1
Naudojimas pagal paskirtį	LT -	1
Aplinkosauga, utilizavimas	LT -	1
Aptarnavimo ir funkciniai elementai	LT -	2
Prieš pradėdant naudoti	LT -	3
Naudojimas	LT -	4
Sustojimas ir palikimas stovėti	LT -	5
Apsauga nuo užšalimo	LT -	5
Transportavimas	LT -	5
Laikymas	LT -	5
Techninė priežiūra ir aptarnavimas	LT -	6
Gedimai	LT -	7
Priedai	LT -	8
Techniniai duomenys	LT -	9
Atsarginės dalys	LT -	9
Garantija	LT -	9
CE deklaracija	LT -	9

## Nurodymai dėl saugos

Prieš pradėdami naudotis prietaisu, įdėmiai perskaitykite šią naudojimo instrukciją ir pridėtą informacinį bukletą „Saugos nurodymai dėl šepetinių valymo ir valymo oro srove įrenginių“ (Nr. 5.956-251) ir laikykitės jo reikalavimų.

Prietaisą galima naudoti ant paviršių, kurių posvyris yra ne daugiau 2%.

**Naudokite prietaisą tik, jei uždaryti visi gaubtai ir dangčiai.**

### Saugos įranga

Saugos įranga apsaugo naudotoją, todėl jos negalima keisti arba nenaudoti.

### Avarinis išjungiklis

Skirtas nedelsiant išjungti visas funkcijas.

### Simboliai

Šioje naudojimo instrukcijoje vartojami tokie simboliai:

#### Pavojus

Žymi gresiantį tiesioginį pavojų, galintį sukelti sunkius sužalojimus arba mirtį.

#### Įspėjimas

Žymi galimą pavojų, galintį sukelti sunkius sužalojimus arba mirtį.

#### Atsargiai

Žymi galimą pavojų, galintį sukelti lengvus sužalojimus arba materialinius nuostolius.

## Veikimas

Šis šveitimo siurbimo prietaisas skirtas lygaus paviršiaus drėgnam valymui arba poliravimui.

- Galite reguliuoti vandens kiekį, šepetčių prispaudimo jėgą ir užteršto vandens nusiurbimą bei taip pritaikyti įrenginį konkreitiems valymo darbams.
- Ilgam valymui ir efektyviam valymo efektui užtikrinti reikia 810 mm pločio darbo vietos ir 120 l talpos rezervuarų švariam bei užterštam vandeniui.
- Prietaisas yra savaeigis, energiją jam tiekia šešios baterijos.
- Naudodami įkroviklį, galite įkrauti baterijas iš 230 V elektros tinklo lizdo.
- Sukomplektuotoje versijoje, baterijos tiekiamos kartu.
- Taip pat šioje versijoje kartu tiekiamas ir įkroviklis.

### Pastaba

*Priklausomai nuo valymo užduoties, prietaisas gali būti komplektuojamas su įvairiais priedais.*

*Teiraukitės mūsų katalogo arba apsilankykite mūsų interneto svetainėje [www.kaercher.com](http://www.kaercher.com).*

## Naudojimas pagal paskirtį

Šį prietaisą naudokite tik šioje instrukcijoje nurodytiems tikslams.

- Prietaisu galima valyti tik lygias grindis, kurios nėra jautrios drėgmei ir poliravimui.
- Prietaisas netinka valyti apšalusius paviršius (pvz., šaldyklose).
- Prietaisą naudokite tik su originaliais priedais ir atsarginėmis dalimis.
- Prietaiso negalima naudoti patalpose, kuriose yra sprogimų pavojus.
- Draudžiama prietaisu siurbti degias dujas, neskiestas rūgštis ar tirpiklius. Šioms medžiagoms priskiriami, dažų skiedikliai, benzinas, mazutas, kurie sumišę su siurbimo oru gali sudaryti sprogus mišinius. Jokiu būdu nenaudokite acetono, neskiestų rūgščių ir tirpiklių, kadangi jie gali pažeisti prietaiso medžiagas.
- Reaktyviosios metalų dulkės (pvz., aliuminio, magnio, cinko), reaguodamos su stipriais šarminiais arba rūgštiniais valikliais, virsta sprogiomis dujomis.
- Prietaisą galima naudoti ant paviršių, kurių posvyris yra ne daugiau 2%.

## Aplinkosauga, utilizavimas



Pakuotės medžiagos gali būti perdirbamos. Neišmeskite pakuočių kartu su buitineis atliekomis, bet atiduokite jas perdirbti.



Naudotų prietaisų sudėtyje yra vertingų, antriniams žaliavų perdirbimui tinkamų medžiagų, todėl jie turėtų būti atiduoti perdirbimo įmonėms. Akumulatoriai, alyvos ir panašios medžiagos neturėtų patekti į aplinką. Todėl naudotus prietaisus šalinkite pagal atitinkamą antrinių žaliavų surinkimo sistemą.

### Nurodymai apie sudedamąsias medžiagas (REACH)

Aktualią informaciją apie sudedamąsias dalis rasite adresu:

<http://www.kaercher.de/de/unternehmen/umweltschutz/REACH.htm>



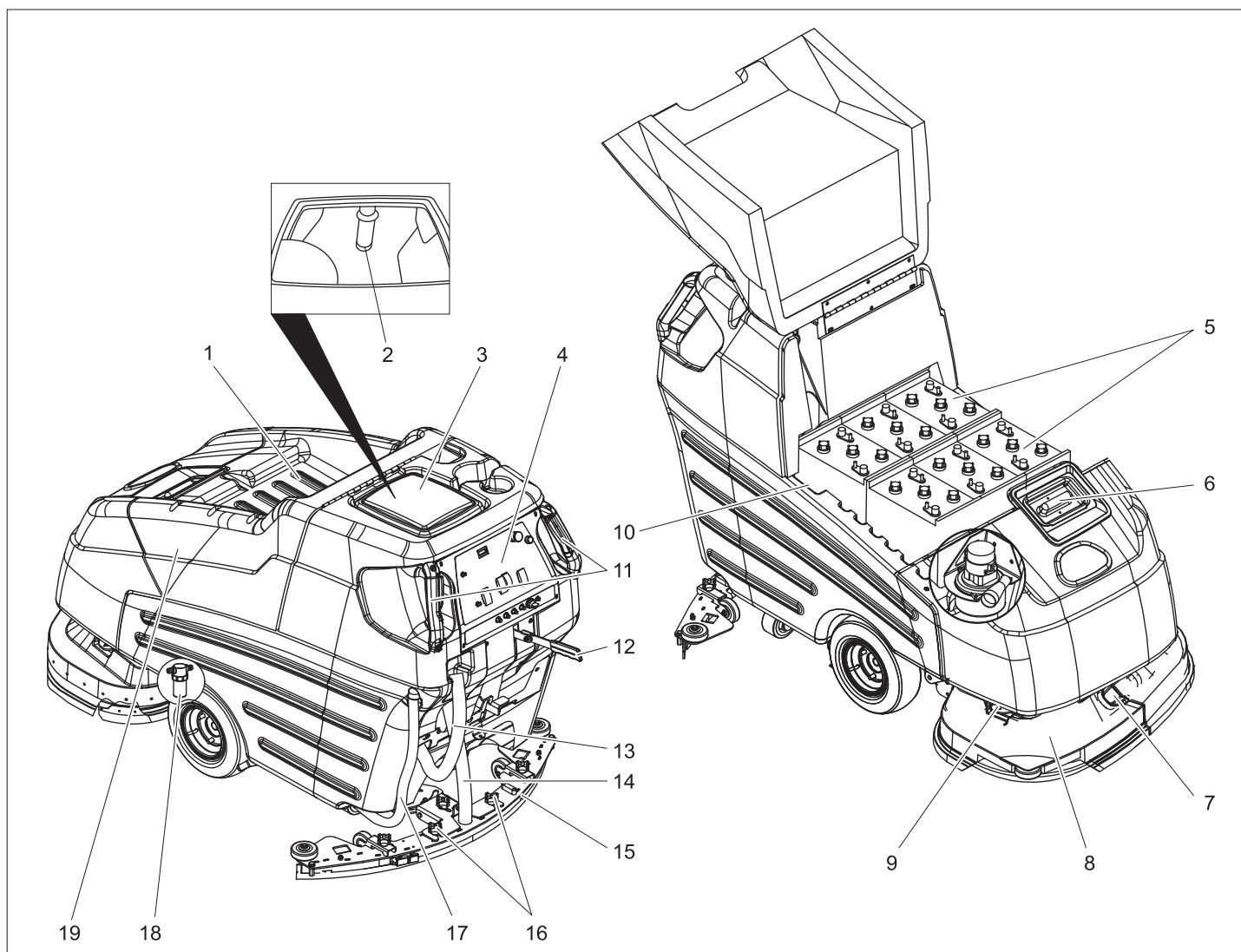

- 1 Padėklas
- 2 Plūduras
- 3 Užteršto vandens bakas
- 4 Valdymo pultas
- 5 Baterija
- 6 Švaraus vandens bakas
- 7 Apsaugos nuo purškimo dangtelis
- 8 Valymo galva
- 9 Apsaugos nuo purškimo laikiklis
- 10 Baterijų kištukas
- 11 Stumiamoji rankena su važiavimo jungikliu
- 12 Siurbimo rėmelio nuleidimo svirtelė
- 13 Užteršto vandens išleidimo žarna
- 14 Siurbimo žarna
- 15 Siurbimo rėmelis
- 16 Kryžminės rankenos, skirtos siurbimo rėmeliui pritvirtinti
- 17 Švaraus vandens išleidimo žarna
- 18 Švaraus vandens filtras
- 19 Baterijų dangtelis

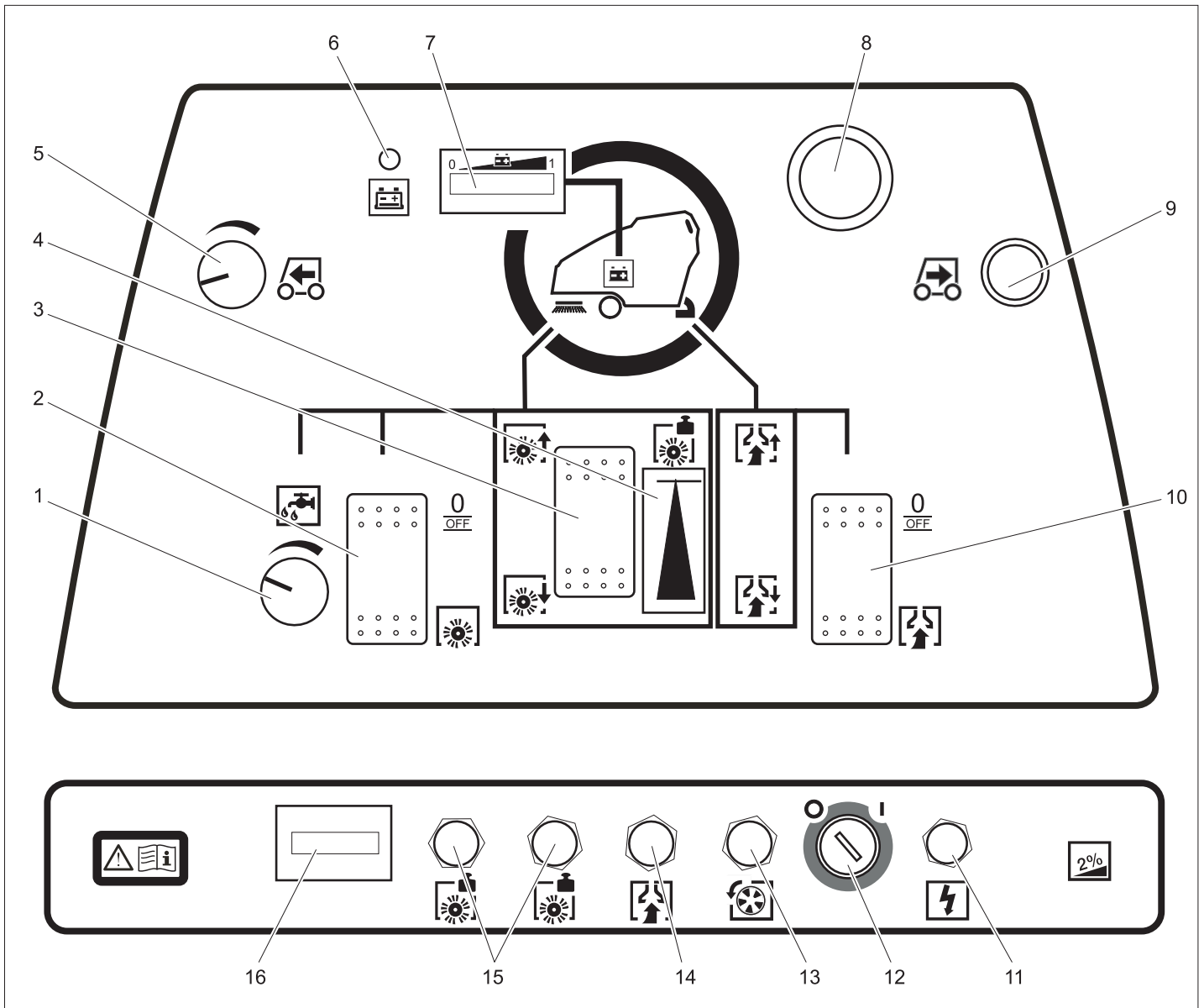

- 1 Vandens kiekio reguliavimo mygtukas
- 2 Šepečio pavaros jungiklis
- 3 Šepečio prispaudimo jėgos mygtukas
- 4 Šepečio prispaudimo jėgos indikatorius
- 5 Važiavimo greičio reguliatorius
- 6 Kontrolinis baterijų indikatorius, nurodantis, kad išsikrovė baterija
- 7 Kontrolinis baterijų indikatorius
- 8 Pasukę atblokuokite avarinį išjungiklį.
- 9 Atbulinės eigos mygtukas
- 10 Siurbimo režimo jungiklis
- 11 Valdymo sistemos saugiklis
- 12 Raktinis jungiklis
- 13 Važiavimo pavaros saugiklis
- 14 Siurblio turbinos saugiklis
- 15 Šepečio pavaros saugiklis
- 16 Eksploatavimo valandų skaitiklis

### Prieš pradėdant naudoti

#### Šepečių montavimas

Prieš pradėdant naudoti prietaisą, būtina sumontuoti diskinius šepečius (žr. skyrių „Techninės priežiūros darbai“).

#### Baterijos

Naudodami baterijas būtinai laikykitės šių nurodymų:

	Laikykitės nurodymų, pateiktų ant akumuliatorių baterijos, naudojimo instrukcijoje ir transporto priemonės instrukcijoje
	Naudokite akių apsaugos priemones
	Saugokite vaikus nuo rūgščių ir baterijų
	Sprogimo pavojus

	Draudžiama naudoti atvirą ugnį, atvirą šviesą, sukelti kibirkštis ir rūkyti.
	Išsėdinimo pavojus
	Pirmoji pagalba
	Išspėjimas
	Atliekų tvarkymas
	Akumuliatorių baterijos neišmeskite į šiukšlių konteinerį

#### ⚠ Pavojus

Sprogimo pavojus. Nedėkite ant baterijos, t.y. ant sekcijų jungčių polių, įrankių ar panašių daiktų.

Sužalojimų pavojus. Švinas jokių būdų negali patekti ant žaizdų. Po kontakto su baterijomis būtinai nusiplaukite rankas.

## Įdėkite bateriją ir prijunkite

BAT versijoje baterija jau sumontuota.

- Pakelkite baterijų dėklo dangtelį.
- Įdėkite baterijas į dėklą.

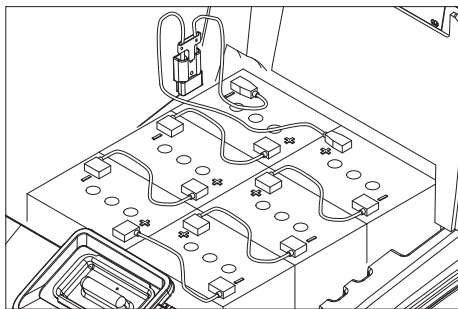

- Baterijų polių patepkite specialiu tepalu.
- Sujunkite polių kartu pateiktas kabeliais.

### ⚠ **Įspėjimas**

Laikykitės poliariškumo.

- Maitinimo kabelius prijunkite prie likusių laisvų (+) ir (-) polių.
- Uždarykite baterijų dėklo dangtelį.

### ⚠ **Įspėjimas**

Prieš naudodami prietaisą, įkraukite baterijas.

### Įkrovimo būklės indikatorius

Kontrolinis baterijų indikatorius švytinčia juostele nurodo baterijos įkrovimo būklę. Šie signalizavimo įtaisai praneša, kad baterija išsikrauna:

- Kontroliniame baterijų indikatoriuje, kairėje švytinčios juostelės pusėje, mirksi indikatoriaus elementai.
- Užsižiebia kontrolinis baterijų indikatorius, nurodantis, kad išsikrovė baterija.
- Paspaudus važiavimo jungiklį pasigirsta įspėjamasis signalas.

### Apsauga nuo išsikrovimo:

- Išjunkite siurblio turbiną ir šepetio pavara.
- Prietaisą nuvežkite tiesiai prie įkrovimo punkto, tuo metu rinkitės kuo lygesnį kelią.

## Baterijų įkrovimas

### ⚠ **Pavojus**

Sprogimo pavojus. Įkrauti skystines baterijas leidžiama tik atidarius baterijų dėklo dangtelį.

### ⚠ **Pavojus**

Pavojus susižaloti dėl srovės smūgio. Atsižvelkite į tinklo lizdo maitinimo įtampą ir saugiklį.

Įkroviklį naudokite tik sausose, gerai vėdinamose patalpose!

### **Pastaba**

Maitinimo elementai vidutiniškai įkraunami per 10-15 valandų.

Rekomenduojami įkrovikliai (tinkami naudojami baterijoms) reguliuojami elektronine sistema ir nutraukia įkrovimą automatiškai.

Prietaisui įsikraunant, visos jo funkcijos išjungiamos automatiškai.

- Pakelkite baterijų dėklo dangtelį.
- Ištraukite maitinimo elementų kištuką ir sujunkite su įkroviklio laidu.
- Įkroviklio tinklo kištuką įkiškite į lizdą ir įjunkite.

### Papildomi reikalavimai mažai priežiūros reikalaujančioms baterijoms (skystinėms):

- Likus valandai iki krovimo pabaigos, įpilkite destiliuoto vandens, patikrinkite rūgšties lygį. Baterija yra atitinkamai pažymėta.

### ⚠ **Pavojus**

Išsėdinimo pavojus!

- Pilant vandenį į išsikrovusią bateriją, gali ištekti rūgštis.
- Dirbdami su baterijos rūgštimis, naudokite apsauginius akinius ir laikykitės reikalavimų, kad nesusižalotumėte ir nepažeistumėte apsauginių rūbų.
- Ant odos ar rūbų užtiškus rūgštis, nedelsdami gerai nuplaukite vandeniu.

### Atsargiai

Pažeidimo pavojus!

- Baterijoms užpildyti naudokite tik distiliuotą arba bedruskį vandenį (EN 50272-T3).
- Nenaudokite jokių pašalinių priedų (vadinamųjų gerinamųjų priemonių), nes nustos galiojusi garantija.

### ⚠ **Įspėjimas**

Sukomplektuotose versijose keitimui naudokite tik neaptnaujamas baterijas.

### Rekomenduojamos baterijos

Gamintojas, Kärcher užsakymo Nr.	Aprašymas
DETA 6.654-124.0	Baterija, 6V, 180 Ah, neaptnaujama, reikia 6 vnt.

### Rekomenduojami įkrovikliai

Kärcher užsakymo Nr.	Aprašymas
6.654-051.0	230V/36V, 25 A

Įkrovikliui reikalingas maitinimo kabelis / adapteris 6.648-582.

Maitinimo elementus ir įkroviklį galite įsigyti specializuotose parduotuvėse.

### Išmontuokite baterijas

- Pakelkite baterijų dėklo dangtelį.
- Atjunkite kabelį nuo akumuliatorių baterijos neigiamo poliaus.
- Likusius laidus atjunkite nuo baterijos.
- Išimkite baterijas.
- Panaudotas baterijas utilizuokite pagal galiojančias nuostatas.

## Iškrovimas

### ⚠ **Pavojus**

Sužalojimų pavojus. Norėdami nedelsdami išjungti visas prietaiso funkcijas, paspauskite raudoną avarinį išjungiklį.

- Įdėkite ir prijunkite baterijas (žr. „Prieš naudojimo pradžią“).
- Ilgą šoninę pakuotės dalį (lenta) panaudokite kaip paletės rampą.

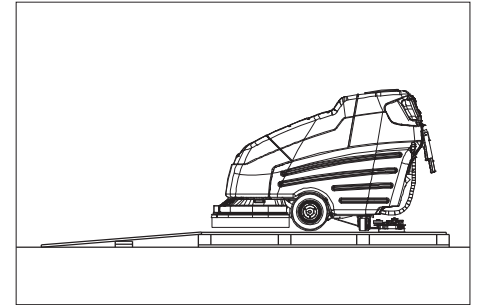

- Rampą prie paletės pritvirtinkite vinimis.
- Trumpąją dalį, pakišę po rampą, panaudokite kaip atramą.
- Iš po ratų pašalinkite medines kaladėles.
- Pašalinkite nuo ašies kampinį tvirtinimo elementą.
- Nustatykite raktinį jungiklį „1“.
- Pakelkite valymo galvą.
- Paspauskite važiavimo rankeną ir iš lėto nuvežkite prietaisą nuo pakylės.
- Nustatykite raktinį jungiklį „0“.

## Naudojimas

### **Pastaba**

Norėdami nedelsiant išjungti prietaisą, atleiskite važiavimo jungiklį, paspauskite avarinį išjungiklį, raktinį jungiklį nustatykite į padėtį „0“.

### ⚠ **Pavojus**

Sužalojimų pavojus. Pedalus spauskite tik viena koja. Kita koja turi būti tvirtai stovėti ant grindų. Norėdami nedelsdami išjungti visas prietaiso funkcijas, paspauskite raudoną avarinį išjungiklį.

- Techninės priežiūros darbus atlikite kasdien prieš darbo pradžią (žr. skyrių „Priežiūra ir aptarnavimas“).

## Važiavimas

### **Pastaba**

Prietaisas sukonstruotas taip, kad šepetio galva yra išsikišusi dešinėje pusėje. Tai leidžia patogiai išvalyti pakraščius. Prietaisą galima naudoti ant paviršių, kurių posvyris yra ne daugiau 2%.

- Pasukę atblokuokite avarinį išjungiklį.
- Įkiškite raktą į valdymo pulto raktinį jungiklį ir pasukite į padėtį „1“.
- Greičio reguliatoriumi nustatykite norimą važiavimo greitį.
- Laikykite prietaisą už abiejų stumiamųjų rankenų ir paspauskite važiavimo mygtuką. Prietaisas važiuoja.
- Norėdami sustabdyti, atleiskite važiavimo mygtuką.

## Važiavimas atgal

- Be važiavimo mygtuko dar paspauskite atbulinės eigos mygtuką.

## Ekspluatacinių medžiagų papildymas

### Švarus vanduo

- Atidarykite švaraus vandens rezervuaro gaubtą.
- Pripilkite švaraus vandens (iki 60 °C) 15 cm iki viršutinio bako krašto.
- Įpilkite valomosios priemonės.
- Uždarykite švaraus vandens rezervuaro gaubtą.

### Valymo priemonės

#### ⚠ Įspėjimas

Pažeidimo pavojus. Naudokite tik nurodytas valymo priemones. Jei naudojamos kitos valymo priemonės, išskyla pavojus naudojimo saugumui ir padidėja nelaimingų atsitikimų rizika. Naudokite tik tas valymo priemones, kuriose nėra tirpiklių, druskos rūgšties ir kitų skystų rūgščių. Laikykitės ant valymo priemonių pakuočių pateiktų saugos reikalavimų.

#### Pastaba

Nenaudokite stipriai putojančių valymo priemonių.

Rekomenduojamos valymo priemonės:

Naudojimas	Valymo priemonės
Rutiniam visų vandeniui atsparių paviršių valymui	RM 780 RM 746
Rutiniam blizgių paviršių valymui (pvz., granito)	RM 755 es
Rutiniam ir baziniam pramoniniam grindų valymui	RM 69 ASF
Rutiniam ir baziniam apdailos plytelių valymui	RM 753
Rutiniam ir baziniam plytelių sanitariniuose mazguose valymui	RM 751
Sanitarinių mazgų rutiniam valymui ir dezinfekcijai	RM 732
Paviršių, kuriuose yra šarmų, valymui (pvz., PVC)	RM 752
Linoleumui dengtų grindų valymui	RM 754

## Valymas

- Atsižvelgdami į grindų užterštumą, vandens kiekio reguliatoriumi nustatykite reikiamą vandens kiekį.
- Paspauskite siurbimo rėmelio nuleidimo svirtelę žemyn. Siurbimo rėmelis nuleidžiamas.
- Siurbimo jungikliu įjunkite siurbimo turbiną.
- Šepečių pavaros jungikliu įjunkite šepečių pavarą. Tuo pat metu įjungiami šepečiai ir valomoji tirpalo tiekimas.

- Šepečio prispaudimo jėgos mygtuku nuleiskite valymo galvą.
- Paspauskite važiavimo jungiklį.
- Besisukant šepečiu, prispaudimo jėgos mygtuku nustatykite šepečio prispaudimo jėgą. Nustatytą prispaudimo jėgą rodo prispaudimo jėgos indikatorius.

#### Pastaba

Iš pradžių pamėginkite valyti nustatę mažesnę prispaudimo jėgą. Palaipsniui didinkite prispaudimo jėgą, kol pasieksite norimą efektą. Tinkamai nustačius prispaudimo jėgą taupoma energija ir tausojami šepečiai.

#### Pastaba

Stipriai užterštas grindis valykite du kartus. Pirmą kartą valomoji priemonė užpilama ant valomo paviršiaus ir įtrinama šepečiu. Pirmąjį kartą valoma pakėlus siurbimo rėmelį ir išjungus siurbimo turbiną. Papildomai pašalinami valymo galvos Aqua-Mizer™. Valomajai priemonei paveikus valomą paviršių, antrą kartą jis valomas įprastu būdu.

#### Aqua-Mizer šalinimas

- Pakelkite valymo galvą.
- Pasukite raktinį jungiklį į padėtį „0“ ir ištraukite raktą.
- Atidarykite apsaugos nuo purškimo dangtelį.
- Ištraukite abi apsaugos nuo purškimo puses.

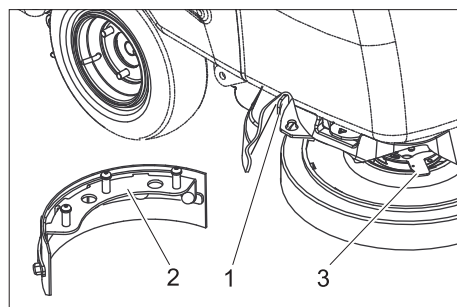

- 1 Aqua-Mizer atblokavimo rankena
- 2 Aqua-Mizer
- 3 Diskinio šepečio atblokavimo rankena

- Diskinio šepečio atblokavimo rankeną pasukite prieš laikrodžio rodyklę. Šepetys krinta žemyn ir gali būti ištrauktas iš po prietaiso.
- Patraukite Aqua-Mizer atblokavimo rankeną į šoną ir išimkite Aqua-Mizer žemyn.
- Sumontuokite šepetį atgal.
- Pakartokite procedūrą kitoje pusėje.
- Uždėkite apsaugą nuo purškimo atgal.

## Sustojimas ir palikimas stovėti

- Išjunkite šepečio pavarą.
- Pakelkite valymo galvą.
- Pavažiokite šiek tiek pirmyn ir susiurbkite likusį vandenį.
- Pakelkite siurbimo rėmelį.
- Po 5 sekundžių išjunkite siurbimo turbiną.
- Pasukite raktinį jungiklį į padėtį „0“ ir ištraukite raktą.
- Jei reikia, įkraukite bateriją.

## Išleiskite užterštą vandenį

#### Atsargiai

Laikykitės vietinių nuostatų dėl nuotėkų vandens šalinimo.

- Išimkite užteršto vandens išleidimo žarną iš laikiklio.
- Atleiskite rankenėlę ir ištraukite kaištį iš žarnos.
- Nuleiskite išleidimo žarną virš pritaikytos gaudyklės ir išleiskite užterštą vandenį.
- Užteršto vandens baką išskalaukite švriu vandeniu.

## Švaraus vandens išleidimas

- Švaraus vandens išleidimo žarnos viršutinį galą nutraukite nuo žarnos movos.
- Nuleiskite išleidimo žarną virš pritaikytos gaudyklės ir išleiskite švarų vandenį.

## Apsauga nuo užšalimo

Jei prietaisas gali užšalti:

- ištuštinkite švaraus ir užteršto vandens bakus.
- Prietaisą laikykite nuo šalčio apsaugotoje patalpoje.

## Transportavimas

#### ⚠ Pavojus

Susižalojimo pavojus! Prietaisą iškrauti arba pakrauti galima tik ne didesniuose nei 10 % posvyriuose. Važiuokite lėtai.

#### Atsargiai

Sužalojimų ir pažeidimų pavojus! Transportuojant prietaisą, reikia atsižvelgti į jo svorį.

- Iš šepečio galvos išimkite diskinius šepečius.
- Transportuojant įrenginį transporto priemonėse, jį reikia užfiksuoti pagal galiojančius reglamentus, kad neslystų ir neapvirštų.

## Laikymas

#### Atsargiai

Sužalojimų ir pažeidimų pavojus! Pastatant laikyti prietaisą, reikia atsižvelgti į prietaiso svorį.

Šį prietaisą galima laikyti tik patalpose.

## Techninė priežiūra ir aptarnavimas

### ⚠ Pavojus

Sužalokimų pavojus! Prieš pradėdami bet kokius darbus, rankinį jungiklį pasukite į padėtį „0“ ir ištraukite raktą. Ištraukite baterijų kištuką.

- ➔ Išleiskite ir utilizuokite purviną ir likusį švarų vandenį.

### Aptarnavimo planas

#### Kasdien

#### Atsargiai

Pažeidimo pavojus. Ant prietaiso negalima pilti vandens ir negalima naudoti itin stipriai veikiančių valymo priemonių.

#### Prieš darbo pradžia:

- ➔ Patikrinkite, ar sandarios siurbimo žarnos kištukinės jungtys.
- ➔ Patikrinkite, ar nesusidėvėję šepetėliai, jei reikia juos pakeiskite.
- ➔ Patikrinkite, ar nesusidėvėjusios ir nepažeistos trauklės ir jungtys.
- ➔ Patikrinkite skystinių baterijų rūgšties lygį ir, jei reikia, įpilkite destiliuoto vandens.

#### Baigus naudoti:

- ➔ Išleiskite užterštą vandenį.
- ➔ Užteršto vandens baką išskalaukite švariu vandeniu.
- ➔ Išvalykite užteršto vandens bako dangtelyje esantį sietelį.
- ➔ Išvalykite švaraus vandens baką.
- ➔ Prietaiso išorinį paviršių nuvalykite drėgna, švelniame šarminiame tirpale suvilgyta šluoste.
- ➔ Nuvalykite siurbimo juostelę ir apsaugą nuo purškimo, patikrinkite, ar šios dalys nėra susidėvėję ir, jei reikia, jas pakeiskite.
- ➔ Vienai minutei įjunkite nusiurbtuvą, kad sistema išdžiūtų.
- ➔ Neuždarykite švaraus ir užteršto vandens bakų dangtelių, kad bakai galėtų išdžiūti.
- ➔ Įkraukite bateriją.

#### Kas savaitę

- ➔ Patikrinkite valymo galvos apsaugą nuo purškimo.
- ➔ Patikrinkite sandariklių tarp užteršto vandens bako ir gaubto būklę, juos nuvalykite, jei reikia, pakeiskite.
- ➔ Patikrinkite, kaip nustatytas siurbimo rėmelis.

#### Kas mėnesį

- ➔ Patepkite pavaros ašį ir kreipiamuosius ratukus.
- ➔ Patikrinkite, ar nepažeistas siurbimo rėmelis.
- ➔ Patikrinkite, kaip veikia prietaisas.
- ➔ Patikrinkite, ar nesusidėvėjęs prietaiso šepetio laikiklis.

#### Kas 100 eksploatavimo valandų

- ➔ Patikrinkite, ar nesusioksidavę baterijų poliai ir, jei reikia, patepkite juos. Patikrinkite ar gerai laikosi jungiamieji kabeliai.
- ➔ Patikrinkite, ar sandarios aptarnaujamų baterijų rūgščių sekcijos.
- ➔ Išvalykite siurbimo rėmelio pakylą.
- ➔ Išvalykite siurbimo rėmelio ir valymo galvos lankstus.
- ➔ Patikrinkite, ar nesusidėvėję visų variklių anglies šepetėliai ir komutatoriai.

\* Atlieka klientų aptarnavimo tarnyba.

### Kasmet

- ➔ Aprašytą apžiūrą patikėkite klientų aptarnavimo tarnybai.

### Aptarnavimo darbai

#### Sutartis dėl aptarnavimo darbų

Kad būtų užtikrintas tinkamas prietaiso funkcionavimas, su "Kärcher" atstovybe galima sudaryti sutartį dėl aptarnavimo darbų.

#### Siurbimo rėmelio reguliavimas

- ➔ Pastatykite siurblią ant lygaus paviršiaus.
- ➔ Paspauskite siurbimo rėmelio nuleidimo svirtelę žemyn. Siurbimo rėmelis nuleidžiamas.
- ➔ Pavažiuokite bent 60 cm į priekį.
- ➔ Sustabdykite prietaisą ir pasukite raktinį jungiklį į padėtį „0“ ir ištraukite raktą. Užtikrinkite, kad prietaisas neriedėtų atgal.

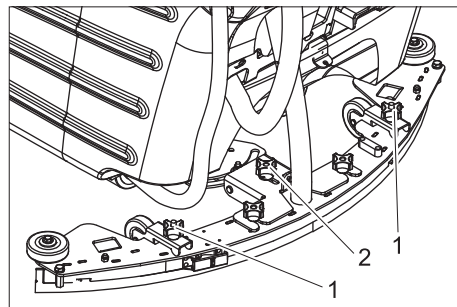

- 1 Nustatykite kryžminę rankeną į horizontalią padėtį
- 2 Polinkio nustatymas

- ➔ Abiem kryžminėmis rankenomis nustatykite siurbimo rėmelį taip, kad abi galinės siurbimo juostelės būtų tolygiai (simetriškai vidurio atžvilgiu) išlenktos atgal.
- ➔ Polinkį nustatykite taip, kad galinė siurbimo juostelė per visą ilgį būtų vienodai išlenkta atgal.
- ➔ Norėdami patikrinti, pavažiuokite 60 cm į priekį ir apžiūrėkite naują nustatymą.

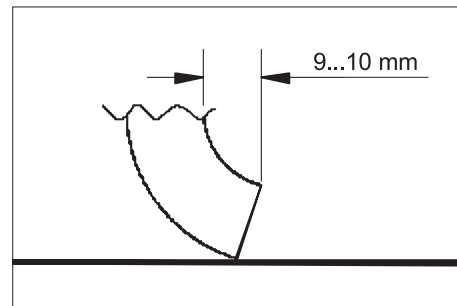

- ➔ Vienu metu sukdami abi kryžmines rankenas, nustatykite siurbimo rėmelį taip, kad galinė siurbimo juostelė būtų išlinkusi atgal 9 - 10 mm.

Laikrodžio rodyklės kryptimi: išlinkimas sumažėja.

Prieš laikrodžio rodyklę: išlinkimas padidėja.

- ➔ Norėdami patikrinti, pavažiuokite 60 cm į priekį ir apžiūrėkite naują nustatymą.

#### Siurbimo rėmelio išmontavimas

- ➔ Pakelkite siurbimo rėmelį.
- ➔ Pasukite raktinį jungiklį į padėtį „0“ ir ištraukite raktą.
- ➔ Ištraukite siurbimo žarną iš rėmelio.
- ➔ Atleiskite siurbimo rėmelio tvirtinimo kryžmines rankenas ir ištraukite siurbimo rėmelį atgal.

#### Priekinės siurbimo juostelės sukimas / keitimas

- ➔ Išmontuokite siurbimo rėmelį.

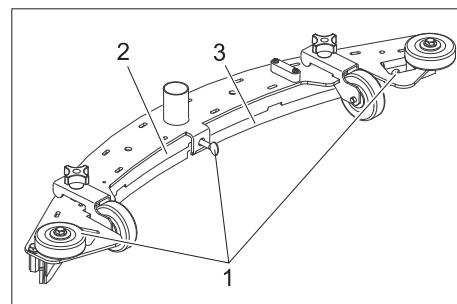

- 1 Sparnuotasis varžtas
- 2 Prispaudžiamoji plokštelė
- 3 Siurbimo juostelė

- ➔ Atsukite sparnuotuosius varžtus.
- ➔ Išimkite prispaudžiamąją plokštelę.
- ➔ Išimkite siurbimo juostelę.

#### Pastaba

Siurbimo juostelę galima naudoti 3 kartus, kol nusidėvės visi kraštai. Po to siurbimo juostelė turi būti pakeista.

- ➔ Apsukite arba pakeiskite siurbimo juostelę bei įdėkite ją atgal į siurbimo rėmelį ir nustatykite.
- ➔ Įdėkite atgal prispaudžiamąją plokštelę.
- ➔ Iš pradžių tvirtai užveržkite vidurinį sparnuotąjį varžtą. Užtikrinkite, kad prispaudžiamoji plokštelė tvirtai priglustų prie siurbimo juostelės.
- ➔ Tvirtai užveržkite kitus sparnuotuosius varžtus.

### Galinės siurbimo juostelės sukimas / keitimas

→ Išmontuokite siurbimo rėmelį.

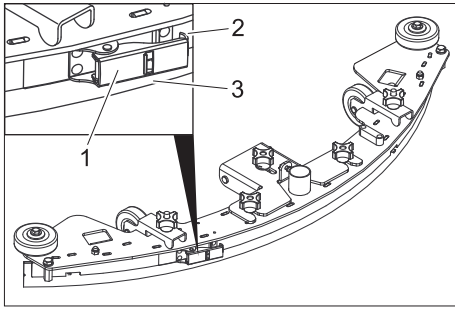

- 1 Fiksatorius
- 2 Įtempiamoji juosta
- 3 Siurbimo juostelė

→ Atverkite fiksiatorių ir išimkite įtempiamąją juostą.  
→ Išimkite siurbimo juostelę.

#### Pastaba

*Siurbimo juostelę galima naudoti 3 kartus, kol nusidėvės visi kraštai. Po to siurbimo juostelė turi būti pakeista.*

→ Apsukite arba pakeiskite siurbimo juostelę bei įdėkite ją atgal į siurbimo rėmelį ir nustatykite.  
→ Įdėkite įtempiamąją juostą ir užspauskite fiksiatorių. Siurbimo juostelę įtempkite tiek, kad ji nesusiraukšlėtų. Jei reikia, perstatykite fiksiatorių.

### Plūdės valymas

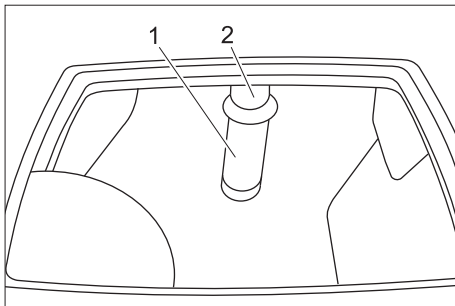

- 1 Sietelis su plūdės rutuliais
- 2 Vamzdis

→ Išvalykite ir išskalaukite sietelį.  
→ Patikrinkite plūdės rutulių judumą.

#### Stipriau užsiteršus:

→ Tvirtai laikykite vamzdį ir nutraukite nuo jo sietelį.  
→ Išvalykite sietelį ir rutulius.  
→ Tvirtai laikykite vamzdį ir vėl uždėkite sietelį.

#### Diskinių šepetčių pakeitimas

→ Pakelkite valymo galvą.  
→ Pasukite raktinį jungiklį į padėtį „0“ ir ištraukite raktą.  
→ Atidarykite apsaugos nuo purškimo dangtelį.  
→ Ištraukite abi apsaugos nuo purškimo puses.  
→ Diskinio šepetčio atblokovimo rankeną pasukite prieš laikrodžio rodyklę.

Šepetys krinta žemyn ir gali būti ištrauktas iš po prietaiso.

→ Naują šepetį laikykite po valymo galva.  
→ Diskinio šepetio atblokovimo rankeną pasukite laikrodžio rodyklės kryptimi ir paspauskite šepetį aukštyn.  
→ Atleiskite atblokovimo rankeną ir patikrinkite, ar tvirtai laikosi šepetys.  
→ Pakartokite procedūrą kitoje pusėje.  
→ Uždėkite apsaugą nuo purškimo atgal.

#### Pavaros ašies ir kreipiamųjų ratukų tepimas

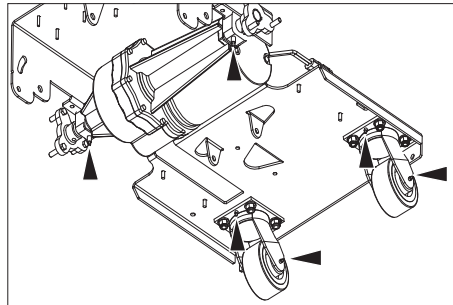

→ Tepimo įvoves patepkite tirštojo tepalo teptuvu.

### Gedimai

#### ⚠ Pavojus

*Sužalojimų pavojus! Prieš pradėdami bet kokius darbus, raktinį jungiklį pasukite į padėtį „0“ ir ištraukite raktą. Ištraukite baterijų kištuką.*

→ Išleiskite ir utilizuokite purviną ir likusį švarų vandenį.

Jei yra gedimas, kurio negalite pataisyti naudodamiesi šia lentele, kreipkitės į klientų aptarnavimo skyrių.

Gedimas	Salinimas	Kas turi pašalinti
Prietaisas neįsijungia	Įkiškite į prietaisą baterijų kištuką.	Naudotojas
	Pasukę atblokuokite avarinį išjungiklį.	Naudotojas
	Baterija išsiekvojusi, įkraukite ją.	Naudotojas
	Patikrinkite, ar tinkamai laikosi baterijų kabelis.	Naudotojas
	Patikrinkite, ar baterijų kabelis nepažeistas korozijos ir, jei reikia, nuvalykite jį.	Naudotojas
Prietaisas nevažiuoja arba važiuoja lėtai	Atstatykite važiavimo pavaros saugiklį	Naudotojas
	Varantieji ratai negali varyti prietaiso dėl per didelės šepetio prispaudimo jėgos. Sumažinkite šepetio prispaudimo jėgą.	Naudotojas
	Perkaitusi valdymo sistema. Išjunkite prietaisą ir palaukite, kol atvės.	Naudotojas
Nepakankama siurbimo galia	Ištuštinkite užteršto vandens baką.	Naudotojas
	Patikrinkite, kaip nustatytas siurbimo rėmelis.	Naudotojas
	Patikrinkite sandariklių tarp užteršto vandens bako ir gaubto būklę, juos nuvalykite, jei reikia, pakeiskite.	Naudotojas
	Išvalykite prie siurbimo rėmelio esančią siurbimo juostelę ir, jei reikia, apverskite arba pakeiskite.	Naudotojas
	Patikrinkite, ar neužsikūšio siurbimo žarna ir, jei reikia, išvalykite.	Naudotojas
	Patikrinkite siurbimo žarnos ir siurbimo rėmelio bei siurbimo rėmelio ir prietaiso jungtis.	Naudotojas
	Patikrinkite, ar sandari siurbimo žarna ir, jei reikia, jį pakeiskite.	Naudotojas
	Patikrinkite, ar uždarytas gaubtas virš užteršto vandens išleidimo žarnos.	Naudotojas
	Patikrinkite, kaip nustatytas siurbimo rėmelis.	Naudotojas
	Išvalykite užteršto vandens bako plūdę.	Naudotojas
	Atstatykite siurbimo turbinos saugiklį.	Naudotojas
Nepatenkinamas valymo rezultatas	Nustatykite prispaudimo jėgą.	Naudotojas
	Patikrinkite, ar nesusidėvėję šepetiai, jei reikia juos pakeiskite.	Naudotojas
	Patikrinkite ar neužsiteršę šepetiai ir, jei reikia, išvalykite juos.	Naudotojas
	Patikrinkite, ar naudojami tinkami šepetiai ir valomosios priemonės.	Naudotojas
	Baterija išsiekvojusi, įkraukite ją.	Naudotojas
Šepetiai nesisuka	Atstatykite šepetio pavaros saugiklį.	Naudotojas
	Patikrinkite, ar šepetių neblokuoja pašaliniai daiktai ir, jei yra, juos pašalinkite.	Naudotojas
Netiekiamas arba tiekiamas per mažą kiekiu valomasis tirpalas	Patikrinkite valomojo tirpalo kiekį švaraus vandens bako ir, jei reikia, pripildykite baką.	Naudotojas
	Padidinkite valomojo tirpalo dozę.	Naudotojas
	Užsikūšusi švaraus vandens bako vėdinimo anga. Išvalykite vėdinimo angą.	Naudotojas
	Patikrinkite švaraus vandens filtrą ir, jei reikia, jį išvalykite.	Naudotojas

## Priedai

Pavadinimas	Dalies Nr.:	Aprašymas	Vnt.	Reikalingas kiekis
Baltas diskinis šepetys	8.600-032.0	Grindims poliruoti.	1	2
Diskinis šepetys, raudonas (vidutinis, įprastinis)	8.600-030.0	Lengvai užterštoms ir jautrioms grindims valyti.	1	2
Diskinis šepetys, juodas	8.600-034.0	Stipriai užterštoms grindims valyti.	1	2

## Techniniai duomenys

<b>Galia</b>		
Nominali įtampa	V	36
Baterijų talpa (sukomplektuotos versijos)	Ah (5h)	200
Vidutinis galingumas	W	2160
Važiavimo variklio (nominalioji) galia	W	560
Siurbimo variklio galingumas	W	560
Šepečių variklio galingumas	W	2x560
Saugiklio rūšis		IP X4
<b>Siurbimas</b>		
Siurbimo galingumas, oro kiekis	l/s	31,4
Siurbimo galingumas, subatmosferinis slėgis	kPa	15
<b>Valomieji šepečiai</b>		
Darbinis plotis	mm	810
Šepečių skersmuo	mm	410
Šepečio sūkių skaičius	1/min	200
<b>Matmenys ir masė</b>		
Važiavimo greitis (maks.)	km/h	5,2
Važiavimo posvyris (maks.)	%	2
Teorinis našumas	m <sup>2</sup> /h	3300
Švaraus / purvino vandens rezervuarų talpos	l	120/120
Aukščiausia vandens temperatūra	°C	60
Leistinas bendras svoris	kg	694
Transportavimo svoris	kg	574
Paviršiaus apkrova	kPa	441
Ilgis	mm	1800
Plotis	mm	990
Aukštis	mm	1170
<b>Nustatytos vertės pagal EN 60335-2-72</b>		
Bendroji virpesių vertė rankoms	m/s <sup>2</sup>	<2,5
Nesaugumas K	m/s <sup>2</sup>	0,5
Garso slėgio lygis L <sub>pA</sub>	dB(A)	75
Neapibrėžtis K <sub>pA</sub>	dB(A)	3
Garantuotas triukšmo lygis L <sub>WA</sub> + neapibrėžtis K <sub>WA</sub>	dB(A)	93

### Atsarginės dalys

- Leidžiama naudoti tik gamintojo patvirtintus priedus ir atsargines dalis. Originalių priedų ir atsarginių dalių naudojimas užtikrina saugų, be gedimų prietaiso funkcionavimą.
- Dažniausia naudojamų atsarginių dalių sąrašas pateiktas naudojimo instrukcijos pabaigoje.
- Informacijos apie atsargines dalis galite rasti interneto svetainės [www.kaercher.com](http://www.kaercher.com) dalyje „Service“.

### Garantija

Kiekvienoje šalyje galioja mūsų įgaliotų pardavėjų nustatytos garantijos sąlygos. Galimus prietaiso gedimus garantijos galiojimo laikotarpiu pašalinsime nemokamai, jei tokių gedimų priežastis buvo netinkamos medžiagos ar gamybos defektai. Dėl garantinių gedimų šalinimo kreipkitės į savo pardavėją arba artimiausią klientų aptarnavimo tarnybą pateikdami pirkimą patvirtinančią kasos kvitą.

### CE deklaracija

Šiuo pareiškime, kad toliau aprašyto aparato brėžiniai ir konstrukcija bei mūsų į rinką išleistas modelis atitinka pagrindinius EB direktyvų saugumo ir sveikatos apsaugos reikalavimus. Jei mašinos modelis keičiamas su mumis nepasitarus, ši deklaracija nebegalioja.

**Gaminys:** Grindų valiklis  
**Tipas:** 1.005-xxx

**Specialios EB direktyvos:**  
2006/42/EB (+2009/127/EB)  
2004/108/EB

**Taikomi darnieji standartai:**  
EN 55014–1: 2006  
EN 55014–2: 1997 + A1: 2001  
EN 60335–1  
EN 60335–2–29  
EN 60335–2–72  
EN 61000–3–2: 2006 + A2: 2009  
EN 61000–3–3: 2008  
EN 62233: 2008

**Taikomi nacionaliniai standartai:**

-

Pasirašantys asmenys yra įgalioti parduotuvės vadovybės.

  
H. Jenner  
CEO

  
S. Reiser  
Head of Approval

Dokumentaciją tvarkyti įgaliotas asmuo:  
S. Reiser

Alfred Kärcher GmbH & Co. KG  
Alfred-Kärcher-Str. 28 - 40  
71364 Winnenden (Germany)  
Tel.: +49 7195 14-0  
Faksas: +49 7195 14-2212

Winnenden, 2010/07/14





Перед першим застосуванням вашого пристрою прочитайте цю оригінальну інструкцію з експлуатації, після цього дійте відповідно неї та збережіть її для подальшого користування або для наступного власника.

## Перелік

Правила безпеки	UK - 1
Функціонування	UK - 1
Використання за призначенням	UK - 1
Охорона навколишнього середовища, утилізація	UK - 1
Елементи управління і функціональні вузли	UK - 2
Перед введенням в експлуатацію	UK - 3
Експлуатація	UK - 5
Зупинка та паркування	UK - 5
Захист від замерзання	UK - 6
Транспортування	UK - 6
Зберігання	UK - 6
Догляд та технічне обслуговування	UK - 6
Неполадки	UK - 7
Аксесуари	UK - 8
Технічні дані	UK - 9
Запасні частини	UK - 9
Гарантія	UK - 9
Заява про відповідність вимогам CE	UK - 9

## Правила безпеки

Перед першим використанням прочитайте та дотримуйтесь цієї інструкції з експлуатації та брошури з правил безпеки для миючих щіткових та екстрагентних приладів № 5.956251. У напрямках, поперечних до напрямку руху, допускається пересування апарата тільки на сходах до макс. 2%.

**Приладом дозволяється користуватися, якщо всі кришки приладу закриті.**

### Захисні засоби

Устаткування техніки безпеки призначене для захисту користувачів, воно не повинно використовуватись за межами виробництва та не за призначенням.

### Кнопка аварійного вимкнення

Для негайної відміни всіх функцій.

### Значки

В цьому посібнику такі знаки використовуються:

#### **Обережно!**

Для безпеки, яка безпосередньо загрожує та призводить до тяжких травм чи смерті.

#### **Попередження**

Для потенційно можливої небезпечної ситуації, що може призвести до тяжких травм чи смерті.

#### **Увага!**

Для потенційно можливої небезпечної ситуації, що може призвести до легких травм чи спричинити матеріальні збитки.

## Функціонування

Ця підмітальна машина призначена для вологого прибирання або полірування рівної підлоги.

- Шляхом регулювання об'єму води, сили притискання щіток та відкачування брудної води можна легко відрегулювати дані параметри для відповідних завдань для чищення.
- Робоча ширина від 810 мм та ємність резервуарів чистої та брудної води від 120 л дають змогу ефективного прибирання під час тривалого використання.
- Прилад самохідний, тяговий двигун працює на шести акумуляторах.
- Акумулятори можна заряджати за допомогою зарядного пристрою, що підключається до розетки 230 V.
- Акумулятори упаковані у вигляді блоку.
- Зарядний пристрій для акумуляторів блокового типу додається.

#### **Вказівка**

В залежності від завдання для прибирання прилад можна використовувати разом з різними додатковими пристроями. Поцікавтеся нашим каталогом або зайдіть на наш Інтернет-сайт за адресою [www.kaercher.com](http://www.kaercher.com).

## Використання за призначенням

Використовувати даний прилад винятково у відповідності до вказівок даної інструкції з експлуатації.

- Прилад можна використовувати для чищення нечутливих до вологи та полірування рівних гладких підлог.
- Прилад непридатний для прибирання замерзлих підлог (напр., у холодильниках).
- У пристрої дозволяється використовувати лише оригінальне обладнання та оригінальні запасні частини.
- Прилад не призначений для використання у вибухонебезпечному середовищі.
- Забороняється всмоктування приладом горючих газів, нерозведених кислот або розчинників.  
До таких речовин належать бензин, розріджувачі фарби чи мазут, вони можуть створювати вибухонебезпечні суміші,

змішуючись зі всмоктуваним повітрям. Ацетон, нерозведені кислоти та розчинники можуть пошкодити матеріали, що використовуються у приладі.

- Реактивний металевий пил (наприклад, алюміній, магній, цинк) у сполуці з сильно лужними та кислотними засобами для чищення створюють вибухонебезпечні газу.
- У напрямках, поперечних до напрямку руху, допускається пересування апарата тільки на сходах до макс. 2%.

## Охорона навколишнього середовища, утилізація



Матеріали упаковки піддаються переробці для повторного використання. Будь ласка, не викидайте пакувальні матеріали разом із домашнім сміттям, віддайте їх для повторного використання.



Старі пристрої містять цінні матеріали, що можуть використовуватися повторно. Батареї, мастило та схожі матеріали не повинні потрапити у навколишнє середовище. Тому, будь ласка, утилізуйте старі пристрої за допомогою спеціальних систем збору сміття.

### Інструкції із застосування компонентів (REACH)

Актуальні відомості про компоненти наведені на веб-вузлі за адресою: <http://www.kaercher.de/de/unternehmen/umweltschutz/REACH.htm>

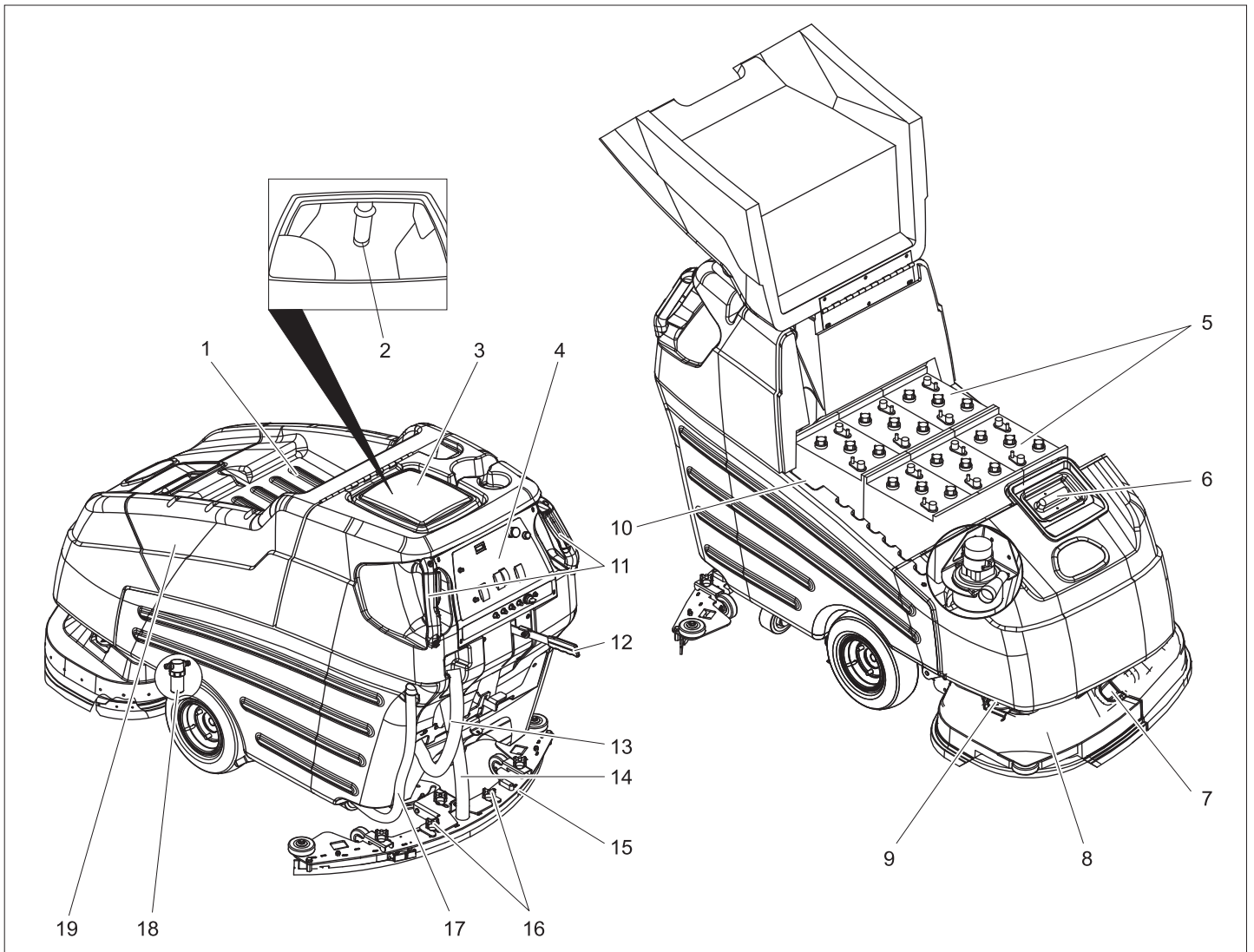

- 1 Стоянка
- 2 Поплавок
- 3 Резервуар брудної води
- 4 Панель управління
- 5 Акумулятор
- 6 Резервуар чистої води
- 7 Затискач розбризкувача
- 8 Носова частина
- 9 Тримач розбризкувача
- 10 Штекерний роз'єм для акумуляторів
- 11 Воріток з контролером
- 12 Важіль опускання всмоктувальної пластини
- 13 Шланг зливання брудної води
- 14 Всмоктуючий шланг
- 15 Всмоктувальна пластинка
- 16 Хрестоподібні ручки для фіксації всмоктувальної пластини
- 17 Шланг зливання чистої води
- 18 Фільтр чистої води
- 19 Кришка акумулятора

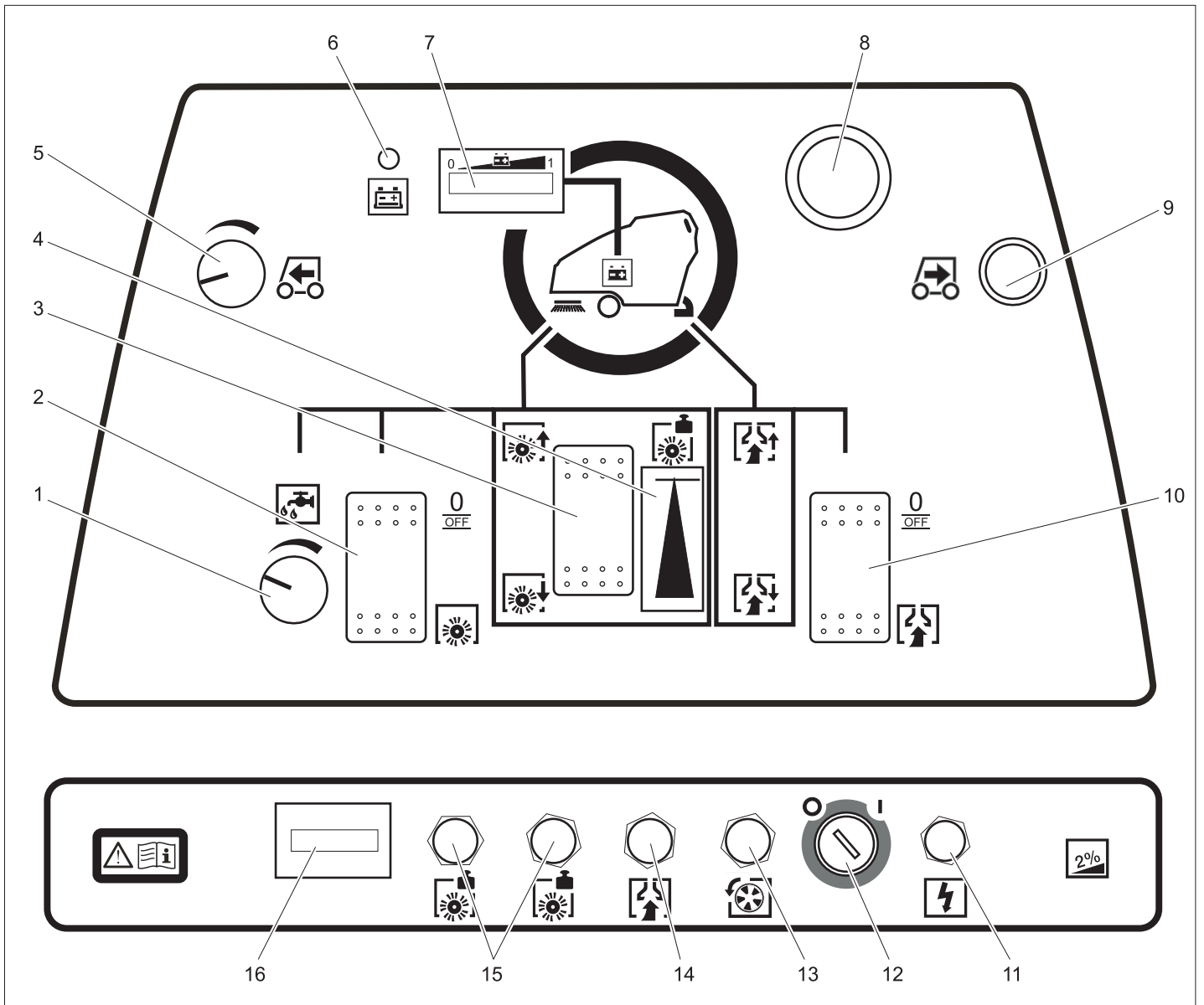

- 1 Регулятор об'єму води
- 2 Перемикач приводу щіток
- 3 Кнопка регулювання сили притискання щіток
- 4 Індикатор сили притискання щіток
- 5 Ручка регулятора швидкості руху
- 6 Контрольна лампочка „Батареїка пуста”
- 7 Індикатор заряду акумуляторів
- 8 Кнопка аварійного вимкнення (для розблокування повернути)
- 9 Кнопка заднього ходу
- 10 Перемикач режиму прибирання
- 11 Регулятор запобіжника
- 12 Замок-вимикач
- 13 Запобіжник приводу руху
- 14 Запобіжник всмоктувальної турбіни
- 15 Запобіжник приводу щіток
- 16 Лічильник робочих годин

### Перед введенням в експлуатацію

#### Встановлення щіток

Перед введенням пристрою в експлуатацію необхідно встановити щіткові пластини (див. розділ "Роботи з технічного обслуговування").

#### Акумулятори

При роботі з акумуляторами слід дотримуватися наступних попереджувальних вказівок:

	Дотримуватися вказівок на акумуляторі, в інструкції з користування та у посібнику з експлуатації приладу.
	Носити захист для очей
	Не допускати дітей до електроліту та акумуляторів.

	Небезпека вибуху
	Забороняється розведення відкритого вогню, іскріння, створення відкритих джерел світла та паління.
	Небезпека хімічних опіків
	Перша допомога
	Попереджувальне маркування
	Утилізація
	Не викидати акумулятор у контейнер для сміття

### ⚠ **Обережно!**

Небезпека вибуху. Не класти інструменти або подібні предмети на акумулятор, тобто на виводи полюсів, і на з'єднувальні елементи. Небезпека травмування. Ніколи не торкатися до свинцевих елементів. Після робіт з акумулятором необхідно помити руки.

#### **Установити та підключити акумулятор**

Якщо акумулятор має упаковку у вигляді батареї, то він вже встановлений.

- ➔ Відкинути кришку акумулятора.
- ➔ Поставити акумулятори у гнізда.

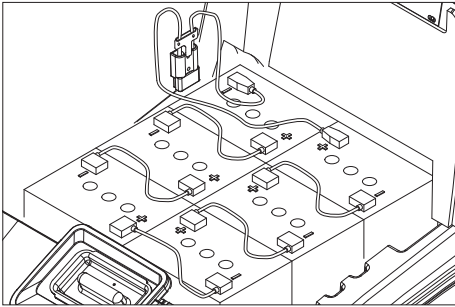

- ➔ Полюса акумулятора змазати пластичним мастилом.
- ➔ З'єднати полюси за допомогою з'єднувального кабелю, що додається.

### ⚠ **Попередження**

Звертайте увагу на правильні полюси.

- ➔ Сполучний кабель, який поставляється у комплекті, затиснути на вільних полюсах (+) та (-) акумулятора.
- ➔ Закрити кришку акумулятора.

### ⚠ **Попередження**

Заряджайте акумулятор перед введенням пристрою в експлуатацію.

#### **Індикація стану зарядки**

На контрольному індикаторі батарейки показується стан зарядки батарейки за допомогою світлової смуги. Такі сигнали попереджують про глибоку розрядку батарейки:

- На контрольному індикаторі батарейки блимають індикаторні елементи світлової смуги.
- Контрольна лампочка „Батарейка пуста” світиться.
- При натисканні на контролер звучить попереджувальний сигнал.

#### **Для захисту від глибокої розрядки:**

- ➔ Виключити всмоктувальну турбину і привід щіток.
- ➔ Перевезти прилад безпосередньо до станції зарядки, при цьому уникати підйомів.

#### **Зарядити акумулятор**

### ⚠ **Обережно!**

Небезпека вибуху. Зарядка акумуляторів із рідким електролітом дозволяється лише при відкритій кришці акумулятора.

### ⚠ **Обережно!**

Небезпека поранення електричним струмом. Уважно слідкуйте за натягуванням мережного кабелю та укріпленням розетки. Зарядний пристрій використовувати лише в сухих приміщеннях з достатнім провітрюванням!

#### **Вказівка**

Час зарядки триває в середньому 10-15 годин.

Рекомендовані зарядні пристрої (які підходять до встановлених акумуляторів) регулюються електронно та автоматично закінчують процес зарядки. Всі функції приладу автоматично припиняються під час процесу зарядки.

- ➔ Відкинути кришку акумулятора.
- ➔ Витягнути штекер акумулятора та з'єднати за допомогою кабелю.
- ➔ Зарядний пристрій приєднати до мережі та увімкнути.

#### **Додатково для акумуляторів, які не обслуговуються (акумуляторів із рідким електролітом):**

- ➔ За годину до закінчення процесу зарядки додати дистильованої води, слідкуйте за правильним рівнем електроліту. Акумулятори такого типу відповідно позначені.

### ⚠ **Обережно!**

Небезпека хімічних опіків!

- Доливання води в розряджені акумулятори може призвести до витікання кислоти.
- При роботі з електролітом використовуйте захисні окуляри та дотримуйтесь інструкцій, щоб уникнути травм та не пошкодити одяг.
- При попаданні крапель електроліту на шкіру або одяг негайно змити великою кількістю води.

#### **Увага!**

Небезпека пошкодження!

- Для заливання в акумулятор використовувати лише дистильовану або знесолену воду (відповідну Європейському стандарту EN 50272-T3).
- Ні в якому разі не використовувати жодних добавок (так званих покращуючих засобів), інакше дія гарантії припиниться.

### ⚠ **Попередження**

У випадку заміни використовувати лише акумулятори, які не потребують технічного обслуговування.

#### **Рекомендовані акумулятори**

Виробник, фірма Кdrcer, номер для замовлення	Характеристика
DETA 6.654-124.0	Акумулятор, 6V, 180 А-г, не потребує технічного обслуговування, необхідно 6 шт.

#### **Рекомендовані зарядні пристрої**

Кdrcer, номер для замовлення	Характеристика
6.654-051.0	230V/36V, 25 A

Для зарядного пристрою необхідний питомий кабель/адаптер 6.648-582. Акумулятори та зарядні пристрої можна придбати в спеціалізованих магазинах.

#### **Вийняти акумулятори**

- ➔ Відкинути кришку акумулятора.
- ➔ Від'єднати затискач кабелю від клеми негативного полюса акумулятора.
- ➔ Від'єднати затискачі кабелів, що залишилися, від акумуляторів
- ➔ Вийняти акумулятори.
- ➔ Використані акумулятори слід утилізувати відповідно до діючих приписань.

#### **Вивантаження приладу**

### ⚠ **Обережно!**

Небезпека травмування. Для негайної відміни всіх функцій натиснути червону кнопку аварійного вимикання.

- ➔ Установити та підключити акумулятори (див. розділ "Перед введенням пристрою в експлуатацію").
- ➔ Довгі бокові дошки упаковки покласти на піддон у вигляді похилої рампи.

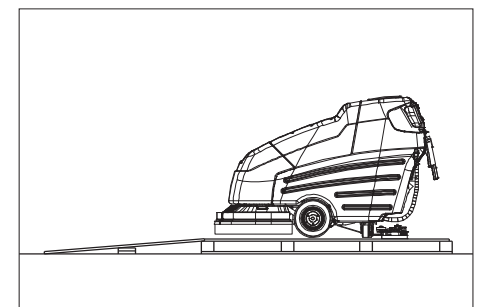

- ➔ Рампу прибити до піддону гвіздками.
- ➔ Короткі дошки підкласти під рампу для додаткової опори.
- ➔ Забрати з-під коліс приладу дерев'яні рейки.
- ➔ Зняти з осей фіксуючі кутики.
- ➔ Встановити замок-вимикач на „1”.
- ➔ Підняти носову частину.
- ➔ Привести в дію регулятор руху та повільно звести прилад з рампи.
- ➔ Встановити замок-вимикач на „0”.

## Експлуатація

### Вказівка

Для негайної зупинки відпустити всі контролери руху, натиснути червону кнопку аварійного вимикання, замок-вимикач повернути на "0".

### ⚠ Обережно!

Небезпека травмування. На педаль натискати лише однією ногою. Друга нога повинна впевнено та міцно стояти на підлозі. Для негайної відміни всіх функцій натиснути червону кнопку аварійного вимикання.

→ Проводити роботи з профілактичного огляду «Щоденно/перед початком експлуатації» (див. розділ «Догляд та технічне обслуговування»).

## Експлуатація

### Вказівка

Прилад створений таким чином, що голівка щіток видається вправо. Це дає змогу мати добрий огляд площі прибирання та здійснювати прибирання для поблизу країв.

У напрямках, поперечних до напрямку руху, допускається пересування апарата тільки на схилах до макс. 2%.

- Розблокувати кнопку аварійного вимкнення, повернувши її.
- Вставити ключ у замок, який знаходиться на панелі управління, та повернути на "1".
- Встановити швидкість на ручці регулятора швидкості руху.
- Закріпити прилад на обох воротках та привести в дію контролер - прилад їде.
- Для зупинки приладу відпустити контролер.

### Їхати назад

- Додатково з контролером натиснути кнопку заднього руху.

## Заливання застосовуваних речовин

### Чиста вода

- Відкрити кришку резервуара чистої води.
- Заповнити бак чистою водою до рівня 15 см від верхнього краю бака.
- Залити миючий засіб.
- Закрити кришку резервуара чистої води.

### Засіб для чищення

#### ⚠ Попередження

Небезпека пошкодження.

Використовувати лише рекомендовані миючі засоби. При використанні інших миючих засобів користувач ризикує безпекою експлуатації приладу та створює загрозу нещасного випадку. Використовувати тільки ті миючі засоби, які не містять розчинників, соляної та фтористоводневої кислот.

Дотримуватися вказівок по техніці безпеки, наведених на упаковці засобів для чищення.

### Вказівка

Забороняється використання мийних засобів, що сильно піняться.

Рекомендовані миючі засоби:

Застосування	Миючі засоби
Прибирання всіх водостійких підлог	RM 780 RM 746
Прибирання блискучих поверхонь (напр., граніту)	RM 755 es
Прибирання та загальне очищення промислових підлог	RM 69 ASF
Прибирання та загальне очищення керамічної плитки	RM 753
Прибирання кахелю у санітарній сфері	RM 751
Прибирання та дезінфекція у санітарній сфері	RM 732
Видалення бруду з будь-яких стійких до лугів підлог (напр., підлог з полівінілхлориду)	RM 752
Видалення бруду з лінолеумних покриттів	RM 754

## Миття

- На регуляторі об'єму води встановити об'єм води відповідно до ступені забруднення настилу.
- Важіль опускання всмоктувальної пластини натиснути вниз, всмоктувальна пластина опуститься
- Увімкнути всмоктувальну турбіну за допомогою перемикача режиму прибирання.
- Увімкнути привод щіток за допомогою перемикача приводу щіток. Щітки запускаються разом із запуском приладу, одночасно відкривається канал миючого розчину.
- Опустити носову частину за допомогою кнопки регулювання сили притискання щіток.
- Привести в дію контролер.
- Встановити силу притискання за допомогою кнопки регулювання сили притискання щіток під час їх обертання. Встановлену силу притискання щіток можна побачити на індикаторі регулювання сили притискання.

### Вказівка

Першу спробу прибирання слід проводити при низькій силі притискання щіток. Силу притискання збільшувати поступово, поки не буде досягнуто бажаної сили притискання, необхідної для прибирання. Вірно

встановлена сила притискання зменшує споживання енергії та запобігає швидкому зношуванню щіток.

### Вказівка

Сильнозабруднені поверхні можна очищати в два заходи. Для цього під час першого миття необхідно нанести на підлогу рідину для очищення та пройти по ній щітками. Перший крок прибирання здійснюється з піднятою щітковою пластиною та вимкненою всмоктувальною турбіною. З носової частини знімається змішувач води™. Після дії рідини для очищення під час другого кроку прибирання поверхня прибирається як звичайно.

### Видалення змішувача води

- Підняти носову частину.
- Ключ запалювання повернути в позицію "0" і витягнути його з замка.
- Відкрити затискач розбризкувача.
- Половинки розприскувачів відвести в сторони.

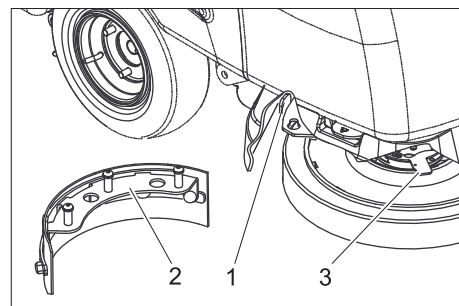

- 1 Важіль розблокування змішувача води
  - 2 Змішувач води
  - 3 Важіль розблокування щіткових пластин
- Важіль розблокування щіткових пластин повернути проти годинникової стрілки - щітки опускаються і можуть сховатися під приладом.
  - Важіль розблокування змішувача води відвести в сторону та відтягнути вниз змішувач води.
  - Встановити на місце щітки.
  - Повторити всі згадані дії на протилежній стороні.
  - Знову встановити розприскувач.

## Зупинка та паркування

- Вимкнути привід щіток.
- Підняти носову частину.
- Провезти прилад трохи вперед та відкачати з нього залишок води.
- Підняти всмоктувальну пластину.
- Через 5 секунд вимкнути всмоктувальну турбіну.
- Ключ запалювання на панелі управління повернути в позицію "0" і витягнути його з замка.
- При необхідності зарядити акумулятор.

## Злити забруднену воду

### Увага!

Слідуйте місцевим нормам щодо стічних вод.

- Зняти з тримача шланг зливання брудної води.
- Послабити ручку-вороток та зняти зі шланга заглушки.
- Зливний шланг перекинути через спеціально призначений для цього накопичувач та злити брудну воду.
- Резервуар брудної води промити чистою водою.

## Спускання чистої води

- Верхній кінець шлангу стоку чистої води від'єднати від з'єднувального патрубка.
- Зливний шланг перекинути через спеціально призначений для цього накопичувач та злити чисту воду.

## Захист від замерзання

В разі небезпеки замерзання:

- Звільнити резервуари чистої та брудної води.
- Зберігайте прилад в захищеному від морозу приміщенні.

## Транспортування

### ⚠ Обережно!

Небезпека травмування! Для навантаження/вивантаження пристрій може пересуватися тільки на схилах до 10%. Пересуватися треба на повільній швидкості.

### Увага!

Небезпека отримання травм та ушкоджень! При транспортуванні слід звернути увагу на вагу пристрою.

- Витягнути щіткові пластини з голівки щіток.
- При перевезенні апарату в транспортних засобах слід враховувати місцеві діючі державні норми, направлені на захист від ковзання та перекидання.

## Зберігання

### Увага!

Небезпека отримання травм та ушкоджень! При зберіганні звернути увагу на вагу пристрою.

Цей прилад має зберігатися лише у внутрішніх приміщеннях.

## Догляд та технічне обслуговування

### ⚠ Обережно!

Небезпека травмування! Перед будь-якими роботами ключ запалювання на приладі повернути в позицію "0" і витягнути його з замка. Від'єднати штекер акумулятора.

- Спустити та утилізувати рештки брудної та чистої води.

## План техогляду

### Щоденно

#### Увага!

Небезпека ушкодження. Не обприскуйте пристрій водою та не використовуйте агресивні мийні засоби.

#### Перед введенням в експлуатацію:

- Перевірити на щільність штекерні сполучні елементи всмоктувального шланга.
- Перевірити щітки на предмет зношування, при необхідності замінити.
- Дослідити на предмет зношування троси та елементи з'єднання.
- Перевірити рівень електроліту у акумуляторі з рідким електролітом, в разі необхідності долити дистильовану воду.

#### Після використання пристрою:

- Злити забруднену воду
- Резервуар брудної води промити чистою водою.
- Очистити сито на кришці резервуару брудної води.
- Очистити резервуар чистої води.
- Очистити прилад ззовні, використовуючи для цього вологу ганчірку, просочену слабким лужним розчином.
- Очистити всмоктувальні та з'ємні язички, перевірити їх на предмет зношування, при необхідності замінити.
- Для висихання системи увімкнути витяжку на одну хвилину.
- Не закривати кришки резервуарів брудної та чистої води - вони повинні просохнути.
- Зарядити акумулятор.

#### Кожного тижня

- Перевірити розприскувач на носовій частині.
- Прокладки між резервуаром брудної води та кришкою очистити та перевірити їхню щільність, при необхідності замінити.
- Перевірити установку всмоктувальної пластини.

#### Щомісяця

- Змастити головні осі та поворотні коліщата.
- Перевірити всмоктувальну пластину на предмет пошкоджень.
- Перевірити функціонування приладу.
- Перевірити на предмет зношування поводок щіток.

#### Кожні 100 годин експлуатації

- Перевірити полюса акумулятора на наявність окислювання, при необхідності почистити та змазати пластичним мастилом. Слідкуйте за міцним закріпленням з'єднувального кабелю.

- В разі використання акумуляторів, які потребують технічного обслуговування, перевірити щільність електроліту.
- Почистити підйомач щіткової пластини.
- Очистити шарніри підйомача щіткової пластини та носової частини.
- Перевірити на предмет зношування вугільні щітки та комутатори всіх двигунів. \*

\* Проведення технічного обслуговування.

## Щорічно

- Проводити рекомендовану перевірку у сервісному центрі.

## Профілактичні роботи

### Договір на техобслуговування

Для того щоб гарантувати надійну експлуатацію приладу, можна заключити договір щодо технічного обслуговування пристрою з компетентним бюро продажу Karcher.

### Встановлення всмоктувальної пластини

- Встановити пристрій на рівній поверхні.
- Важіль опускання всмоктувальної пластини натиснути вниз, всмоктувальна пластина опуститься
- Провезти його мінімум на 60 см вперед.
- Зупинити прилад, повернути ключ запалювання в позицію "0" і витягнути його з замка. Слідкувати за тим, щоб прилад не скочувався назад.

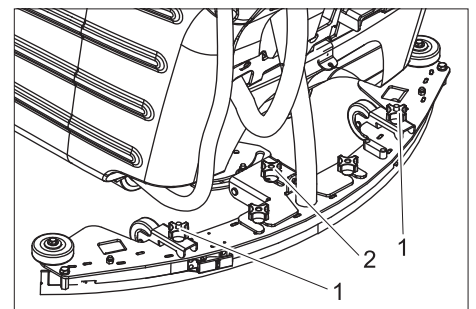

1 Горизонтальне розміщення хрестоподібних ручок

2 Регулювання нахилу

- 
- Так відрегулювати щіткову пластину за допомогою хрестоподібних ручок, щоб задні всмоктувальні язички рівномірно відгинались назад по обидві сторони щіткової пластини (симетрично по відношенню до середини).
- Встановити такий рівень нахилу, щоб задні всмоктувальні язички відгинались назад на всю довжину.
- Для перевірки установки протягнути прилад вперед на 60 см та перевірити дію нових налаштувань.

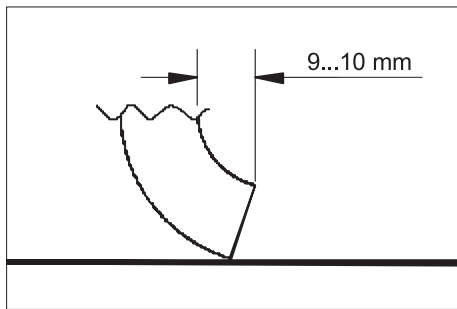

→ Шляхом одночасного повороту обох хрестоподібних ручок встановити щіткову пластину так, щоб задні всмоктувальні язички відгиналися назад на 9-10 мм.

За годинниковою стрілкою: Вигин зменшиться.

Проти годинникової стрілки: Вигин збільшиться.

→ Для перевірки установки протягнути прилад вперед на 60 см та перевірити дію нових налаштувань.

#### Зняття щіткової пластини

→ Підняти всмоктувальну пластину.

→ Ключ запалювання повернути в позицію "0" і витягнути його з замка.

→ Витягнути всмоктувальний шланг з щіткової пластини.

→ Для закріплення щіткової пластини послабити хрестоподібні ручки та відтягнути назад щіткову пластину.

#### Повертання/заміна передніх всмоктувальних язичків

→ Зняти щіткову пластину

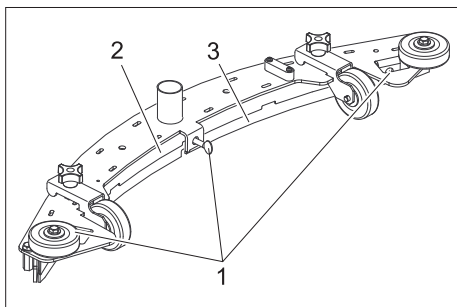

- 1 Гвинт-баранець
- 2 Притискаюча пластина
- 3 Всмоктувальний язичок

→ Послабити гвинти-баранці

→ Зняти притискаючу пластину.

→ Витягнути всмоктувальний язичок.

#### Вказівка

*Всмоктувальний язичок можна тричі повертати, поки не будуть використані всі його краї. Потім необхідно встановити новий язичок.*

→ Язичок повернути або замінити та знову встановити на щіткову пластину та вирівняти.

→ Знову встановити притискаючу пластину.

→ Спочатку закрутити середні гвинти-баранці. Слідкувати за тим, щоб притискаюча пластина щільно прилягала до всмоктувального язичка.

→ Закрутити гвинти-баранці, які залишилися.

#### Повертання/заміна заднього всмоктувального язичка

→ Зняти щіткову пластину

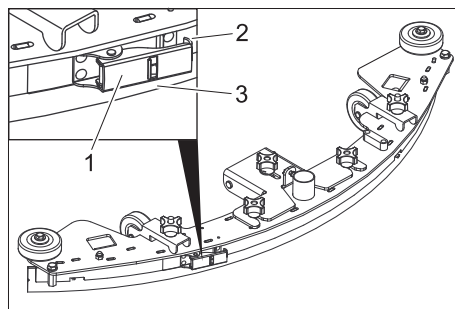

1 Проміжний замок

2 Стягуюча стрічка

3 Всмоктувальний язичок

→ Відкрити проміжний замок та витягнути стягуючу стрічку.

→ Витягнути всмоктувальний язичок.

#### Вказівка

*Всмоктувальний язичок можна тричі повертати, поки не будуть використані всі його краї. Потім необхідно встановити новий язичок.*

→ Язичок повернути або замінити та знову встановити на щіткову пластину та вирівняти.

→ Встановити стягуючу стрічку та закрити проміжний замок. Сила натягу повинна бути такою, щоб всмоктувальний язичок тримався прямо та не створював складок. При необхідності відрегулювати проміжний замок.

#### Очищення поплавка

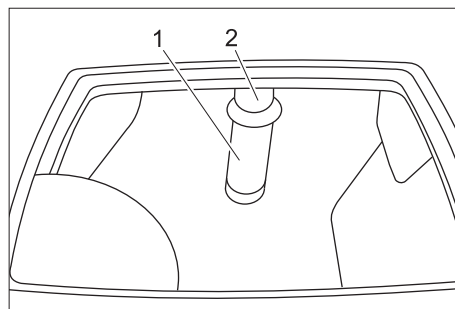

1 Сито з головкою поплавка

2 Труба

→ Почистити ззовні та промити сито.

→ Перевірити рухомість поплавка.

#### При сильному забрудненні:

→ Зафіксувати трубу та достати з неї сито.

→ Очистити сито та голівку.

→ Зафіксувати трубу та встановити в неї сито.

#### Заміна щіткових пластин

→ Підняти носову частину.

→ Ключ запалювання повернути в позицію "0" і витягнути його з замка.

→ Відкрити затискач розбризкувача.

→ Половинки розбризкувачів відвести в сторони.

→ Важіль розблокування щіткових пластин повернути проти годинникової стрілки - щітки опускаються и можуть сховатися під приладом.

→ Нові щітки зберігати під носовою частиною.

→ Важіль розблокування щіткових пластин повернути за годинниковою стрілкою та підняти наверх щітки.

→ Відпустити важіль розблокування та перевірити надійність фіксації щіток.

→ Повторити всі згадані дії на протилежній стороні.

→ Знову встановити розприскувач.

#### Змащення головних осей та поворотних коліщат

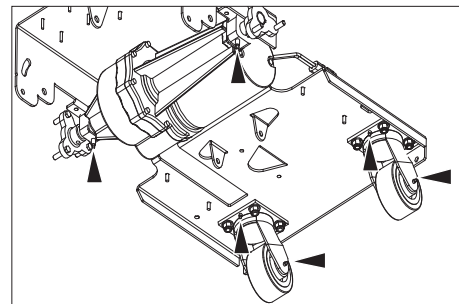

→ Змастити змащувальний ніпель за допомогою мастильного шприца.

### Неполадки

#### ⚠ Обережно!

*Небезпека травмування! Перед будь-якими роботами ключ запалювання на приладі повернути в позицію "0" і витягнути його з замка. Від'єднати штекер акумулятора.*

→ Спустити та утилізувати рештки брудної та чистої води.

В разі виникнення пошкоджень, які не можна усунути за допомогою цієї таблиці, телефонуйте до сервісного центру.

Несправність	Усунення	Виконується
Прилад не запускається	Приєднати штекер акумулятора до приладу.	Користувач
	Розблокувати кнопку аварійного вимкнення, повернувши її.	Користувач
	В разі розрядки акумулятора, його необхідно зарядити.	Користувач
	Перевірити правильність положення акумуляторного кабелю.	Користувач
Прилад не їде або їде занадто повільно	Перевірити акумуляторний кабель на наявність корозії, при необхідності почистити.	Користувач
	Встановити запобіжник приводу руху у вихідне положення	Користувач
	Направлячі колеса не їдуть через занадто велику силу притискання щіток, сила притискання щіток зменшується.	Користувач
Недостатня потужність всмоктування	Запобіжник перегрівся, прилад вимкнути та дати йому охолонути.	Користувач
	Звільнити резервуар брудної води.	Користувач
	Перевірити установку всмоктувальної пластини.	Користувач
	Прокладки між резервуаром брудної води та кришкою очистити та перевірити їхню щільність, при необхідності замінити.	Користувач
	Очистити всмоктувальні язички на всмоктувальній пластині, при необхідності повернути або замінити.	Користувач
	Перевірити шланг на предмет забруднення, при необхідності почистити.	Користувач
	Перевірити з'єднання між всмоктувальним шлангом, всмоктувальною пластиною та приладом.	Користувач
	Перевірити щільність всмоктувального шлангу, при необхідності замінити.	Користувач
	Перевірити, чи закрита кришка зливу брудної води.	Користувач
	Перевірити установку всмоктувальної пластини.	Користувач
	Почистити поплавков в резервуарі брудної води.	Користувач
Недостатній результат очищення	Встановити запобіжник всмоктувальної турбіни у вихідне положення	Користувач
	Встановити силу притискання щіток.	Користувач
	Перевірити щітки на предмет зношування, при необхідності замінити.	Користувач
	Перевірити щітки на наявність забруднень, почистити.	Користувач
	Перевірити, застосовується миючий засіб та щітки для виконання завдання прибирання.	Користувач
Щітки не повертаються	В разі розрядки акумулятора, його необхідно зарядити.	Користувач
	Встановити запобіжник приводу щіток у вихідне положення.	Користувач
Не відбувається або занадто мале поступання миючого розчину	Перевірити, чи не заблокувалися щітки внаслідок забруднення, видалити забруднення.	Користувач
	Перевірити стан миючого розчину у резервуарі чистої води, при необхідності заповнити резервуар.	Користувач
	Збільшилося поступання миючої рідини.	Користувач
	Забився вентиляційний отвір на кришці резервуара чистої води, почистити отвір.	Користувач
	Перевірити фільтр чистої води, при необхідності почистити.	Користувач

## Акcesуари

Назва	№ деталі	Характеристика	Штук	Кількість, необхідна для приладу
Щіткова пластина, біла	8.600-032.0	Для полірування підлог.	1	2
Дискова щітка, червона (середній, стандарт)	8.600-030.0	Для очищення делікатних або малозабруднених підлог.	1	2
	8.600-034.0	Для очищення сильно забруднених підлог.	1	2



## Технічні дані

<b>Потужність</b>		
Номинальна напруга	V	36
Ємність акумулятора (варіант пакунок)	A-г(5г)	200
Середнє споживання потужності	Вт	2160
Потужність тягового двигуна (номинальна потужність)	Вт	560
Потужність всмоктування двигуна	Вт	560
Потужність всмоктування щіток	Вт	2x560
Ступінь захисту		IP X4
<b>Всмоктування</b>		
Сила всмоктування, кількість повітря	л/с	31,4
Сила всмоктування, нижній тиск	кПа	15
<b>Щітки для чищення</b>		
Робоча ширина	мм	810
Діаметр щітки	мм	410
Кількість обертів щітки	1/хв.	200
<b>Розміри та вага</b>		
Швидкість руху (макс.)	км/г	5,2
Здатність підйому в гору (макс.)	%	2
Теоретична потужність на одиницю поверхні	м²/г	3300
Місткість резервуару чистої/брудної води	л	120/120
макс. температура води	°C	60
Допустима загальна вага	кг	694
Транспортна вага	кг	574
Питоме навантаження	кПа	441
Довжина	мм	1800
ширина	мм	990
висота	мм	1170
<b>Значення встановлене згідно EN 60335-2-72</b>		
Загальне значення коливань плечей	м/с²	<2,5
Небезпека К	м/с²	0,5
Рівень шуму L <sub>рА</sub>	дБ(А)	75
Небезпека K <sub>рА</sub>	дБ(А)	3
Рівень потужності шуму L <sub>WA</sub> + небезпека K <sub>WA</sub>	дБ(А)	93

### Запасні частини

- При цьому будуть використовуватись лише ті комплектуючі та запасні частини, що надаються виробником. Оригінальні комплектуючі та запасні частини замовляються по гарантії, щоб можна було безпечно та без перешкод використовувати пристрій.
- Асортимент запасних частин, що часто необхідні, можна знайти в кінці інструкції по експлуатації.
- Подальша інформація по запасним частинам є на сайті [www.kaercher.com](http://www.kaercher.com) в розділі Сервіс.

### Гарантія

У кожній країні діють умови гарантії, наданої відповідною фірмою-продавцем. Неполлади в роботі пристрою ми усуваємо безплатно протягом терміну дії гарантії, якщо вони викликані браком матеріалу чи помилками виготовлення. У випадку чинності гарантії звертяться до продавця чи в найближчий авторизований сервісний центр з документальним підтвердженням покупки.

### Заява про відповідність вимогам CE

Цим ми повідомляємо, що нижче зазначена машина на основі своєї конструкції та конструктивного виконання, а також у випущеної у продаж моделі, відповідає спеціальним основним вимогам щодо безпеки та захисту здоров'я представлених нижче директив ЄС. У випадку неузгодженої з нами зміни машини ця заява втрачає свою силу.

**Продукт:** Очищувач підлоги  
**Тип:** 1.005-xxx

**Відповідна директива ЄС**  
2006/42/EG (+2009/127/EG)  
2004/108/EC

#### Прикладні гармонізуючі норми

EN 55014-1: 2006  
EN 55014-2: 1997 + A1: 2001  
EN 60335-1  
EN 60335-2-29  
EN 60335-2-72  
EN 61000-3-2: 2006 + A2: 2009  
EN 61000-3-3: 2008  
EN 62233: 2008

#### Запропоновані національні норми

Ті, хто підписалися діють за запитом та дорученням керівництва.

  
H. Jenner  
CEO

  
S. Reiser  
Head of Approval

уповноважений по документації:  
S. Reiser

Alfred Kaercher GmbH & Co. KG  
Alfred-Kaercher-Str. 28 - 40  
71364 Winnenden (Germany)  
Тел.: +49 7195 14-0  
Факс: +49 7195 14-2212

Winnenden, 2010/07/14

# BD 80/120 W Bp

1.005-271.0

# BD 80/120 W Bp Pack

1.005-272.0

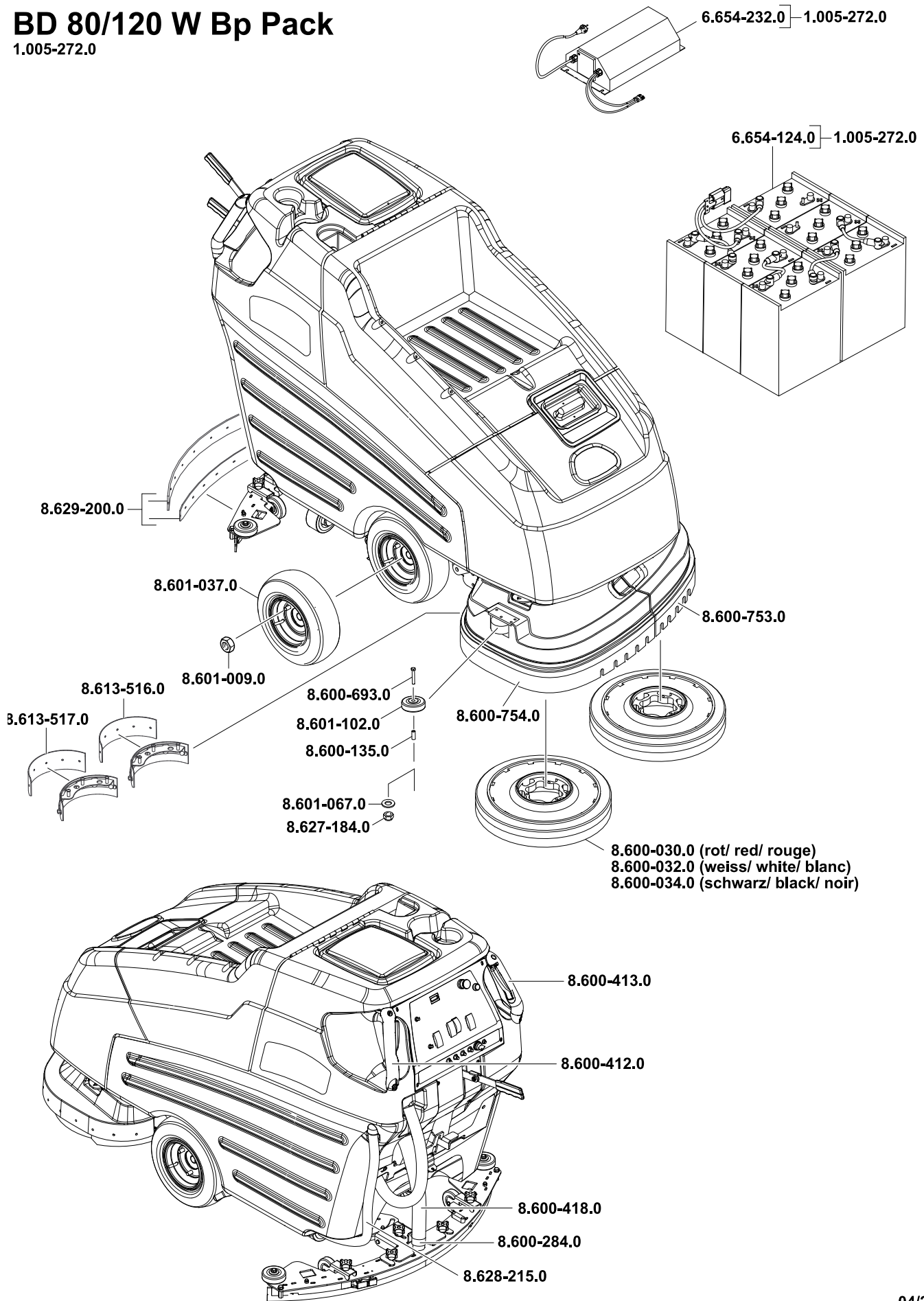

04/2007  
5.962-208.0

253434



**AE** Kärcher FZE, P.O. Box 17416, Jebel Ali Free Zone (South), Dubai, United Arab Emirates,  
☎+971 4 886-1177, www.kaercher.com

**AR** Kärcher S.A., Uruguay 2887 (1646) San Fernando, Pcia. de Buenos Aires  
☎+54-11 4506 3343, www.karcher.com.ar

**AT** Alfred Kärcher Ges.m.b.H., Lichtblaustraße 7, 1220 Wien,  
☎+43-1-25060-0, www.kaercher.at

**AU** Kärcher Pty. Ltd., 40 Koornang Road, Scoresby VIC 3179, Victoria,  
☎+61-3-9765-2300, www.karcher.com.au

**BE** Kärcher N.V., Industrieweg 12, 2320 Hoogstraten,  
☎+32-3-340 07 11, www.karcher.be

**BR** Kärcher Indústria e Comércio Ltda., Av. Professor Benedito Montenegro no 419, Betel, Paulínia - Estado de Sao Paulo, CEP 13.140-000  
☎+55-19-3884-9100, www.karcher.com.br

**CA** Kärcher Canada Inc., 6535 Millcreek Road, Unit 67, Mississauga, ON, L5N 2M2,  
☎+1-905-672-8233, www.karcher.ca

**CH** Kärcher AG, Industriestrasse, 8108 Dällikon, Kärcher SA, Croix du Péage, 1029 Villars-Ste-Croix,  
☎0844 850 864, www.kaercher.ch

**CN** Kärcher (Shanghai) Cleaning Systems, Co., Ltd., Part F, 2nd Floor, Building 17, No. 33, XI YA Road, Waigaogiao Free Trade, Pudong, Shanghai, 200131  
☎+86-21 5076 8018, www.karcher.cn

**CZ** Kärcher spol. s r.o., Modletice c.p. 141, CZ-251 01 Ricany,  
☎+420/323/606 014, www.kaercher.cz

**DE** Alfred Kärcher Vertriebs-GmbH, Friedrich-List-Straße 4, 71364 Winnenden,  
☎+49-7195/903-0, www.kaercher.de

**DK** Kärcher Rengøringsystemer A/S, Helge Nielsens Allé 7 A, 8723 Løsning,  
☎+45-70206667, www.karcher.dk

**ES** Kärcher, S.A., Pol. Industrial Font del Radium, Calle Josep Trueta, 6-7, 08403 Granollers (Barcelona),  
☎+34-902 17 00 68, www.karcher.es

**F** Kärcher S.A.S., 5, avenue des Coquelicots, Z.A. des Petits Carreaux, 94865 Bonneuil-sur-Marne,  
☎+33-1-4399-6770, www.karcher.fr

**FI** Kärcher OY, Yrittäjätie 17, 01800 Klaukkala,  
☎+358-207 413 600, www.karcher.fi

**GB** Kärcher (U.K.) Ltd., Kärcher House, Beaumont Road, Banbury, Oxon OX16 1TB,  
☎+44-1295-752-000, www.karcher.co.uk

**GR** Kärcher Cleaning Systems A.E., 31-33, Nikitara str. & Konstantinoupoleos str., 136 71 Aharnes,  
☎+30-210-2316-153, www.karcher.gr

**HK** Kärcher Limited, Unit 10, 17/F., Apec Plaza, 49 Hoi Yuen Road, Kwun Tong, Kowloon,  
☎++(852)-2357-5863, www.karcher.com.hk

**HU** Kärcher Hungaria KFT, Tormásrét ut 2., (Vendelpark), 2051 Biatorbagy,  
☎+36-23-530-64-0, www.kaercher.hu

**I** Kärcher S.p.A., Via A. Vespucci 19, 21013 Gallarate (VA),  
☎+39-848-998877, www.karcher.it

**IE** Kärcher Limited (Ireland), 12 Willow Business Park, Nangor Road, Dublin 12,  
☎(01) 409 7777, www.kaercher.ie

**JP** Kärcher (Japan) Co., Ltd., Irene Kärcher Building, No. 2, Matsusaka-Daira 3-chome, Taiwa-cho, Kurokawa-gun, Miyagi 981-3408,  
☎+81-22-344-3140, www.karcher.co.jp

**KR** Karcher Co. Ltd. (South Korea), 2nd Floor, Youngjae Building, 50-1, 51-1, Sansoo-dong, Mapo-ku, Seoul 121-060,  
☎+82-2-322 6598, www.karcher.co.kr

**MX** Karcher México, SA de CV, Av. Gustavo Baz Sur No. 29-C, Col. Naucalpan Centro, Naucalpan, Edo. de México, C.P. 53000 México,  
☎+52-55-5357-04-28, www.karcher.com.mx

**MY** Karcher Cleaning Systems Sdn. Bhd., 71 & 73 Jalan TPK 2/8, Taman Perindustrian Kinrara, Seksyen 2, 47100 Puchong, Selangor Darul Ehsan, Malaysia,  
☎+603 8073 3000, www.karcher.com.my

**NL** Kärcher B.V., Postbus 474, 4870 AL Etten-Leur,  
☎0900-33 666 33, www.karcher.nl

**NO** Kärcher AS, Stanseveien 31, 0976 Oslo, Norway,  
☎+47 815 20 600, www.karcher.no

**NZ** Karcher Limited, 12 Ron Driver Place, East Tamaki, Auckland, New Zealand,  
☎+64 (9) 274-4603, www.karcher.co.nz

**PL** Kärcher Sp. z o.o., Ul. Stawowa 140, 31-346 Kraków,  
☎+48-12-6397-222, www.karcher.pl

**RO** Karcher Romania srl, Sos. Odaii 439, Sector 1, RO-013606 BUKAREST,  
☎+40 37 2709001, www.kaercher.ro

**RU** Karcher Ltd. Service Center, Leningradsky avenue, 68, Building 2, Moscow, 125315  
☎+7-495 789 90 76, www.karcher.ru

**SE** Kärcher AB, Tagenevägen 31, 42502 Hisings-Kärä,  
☎+46 (0)31-577 300, www.karcher.se

**SGP** Karcher South East Asia Pte. Ltd., 5 Toh Guan Road East, #01-00 Freight Links Express Distripark, Singapore 608831,  
☎+65-6897-1811, www.karcher.com.sg

**SK** Kärcher Slovakia, s.r.o., Beniakovä 2, SK-94901 NITRA,  
☎+421 37 6555 798, www.kaercher.sk

**TR** Kärcher Servis Ticaret A.S., 9 Eylül Mahallesi, 307 Sokak No. 6, Gazimir / Izmir,  
☎+90-232-252-0708, +90-232-251-3578, www.karcher.com.tr

**TW** Karcher Limited, 7/F, No. 66, Zhongjijheng Rd., Sinjhuang City, Taipei County 24243, Taiwan,  
☎+886-2-2991-5533, +886-800-666-825, www.karcher.com.tw

**UA** Kärcher TOV, Kilzeva doroga, 9, 03191 Kiev,  
☎+380 44 594 7576, www.karcher.com.ua

**USA** To locate your local dealer please visit our web site at <http://www.karchercommercial.com> or call us at 888.805.9852

**ZA** Kärcher (Pty) Ltd., 144 Kuschke Street, Meadowdale, Edenvale, 1614,  
☎+27-11-574-5360, www.karcher.co.za