

Installation Instructions
Instrucciones de Instalación
Instructions d'Installation
English / Español / Français

Kenmore Elite®

Front Load Washer

Lavadora a Cargo Frontal

Laveuse à Chargement Frontal

P/N 137412800 A (1012)

Sears Brands Management Corporation

Hoffman Estates, IL 60179 U.S.A.

www.kenmore.com

www.sears.com

Sears Canada Inc.

Toronto, Ontario, Canada M5B 2C3

www.sears.ca



Important Safety Instructions

WARNING

Please read all instructions before using this washer.

Recognize safety symbols, words and labels

Safety items throughout this manual are labeled with a WARNING or CAUTION based on the risk type as described below:

Definitions

 This is the safety alert symbol. It is used to alert you to potential personal injury hazards. Obey all safety messages that follow this symbol to avoid possible injury or death.

DANGER

DANGER indicates an imminently hazardous situation which, if not avoided, will result in death or serious injury.

WARNING

WARNING indicates a potentially hazardous situation which, if not avoided, could result in death or serious injury.

CAUTION

CAUTION indicates a potentially hazardous situation which, if not avoided, may result in minor or moderate injury.

IMPORTANT

IMPORTANT indicates installation, operation or maintenance information which is important but not hazard-related.

Table of Contents

Important Safety Instructions.....	2-3
Installation Requirements.....	4-5
Washer Dimensions.....	6
Unpacking Washer.....	7-8
Installation Instructions.....	9-11
Reversing Door.....	12-14
Accessories.....	15
Notes.....	16
Spanish.....	17
Français.....	33



Installation Checklist

Shipping Hardware

- Foam shipping support (under wash tub) removed and stored
- Shipping bolts and spacers removed from rear of appliance and stored
- Hole plugs (shipped in bag in drum) installed in holes in backsheet

Leveling

- Washer is level, side-to-side and front-to-back
- Cabinet is setting solid on all corners

Water Supply

- HOT supply is connected to HOT inlet and COLD supply is connected to COLD inlet
- HOT and COLD water supply turned on
- No leaks present at water supply connections or appliance inlet connections - recheck in 24 hours

Drain

- Stand pipe or wall drain height minimum 24"
- Drain hose snapped in "U" channel (shipped in drum)
- Drain hose secured in place with cable tie (shipped in drum)

Electrical Power

- House power turned on
- Washer plugged in

Final Checks

- Installation Instructions* and *Use and Care Guide* have been read thoroughly
- Door locks and water enters drum when cycle starts

Important Safety Requirements

NOTE

The electrical service to the washer must conform with local codes and ordinances and the latest edition of the National Electrical Code, ANSI/NFPA 70, or in Canada, the Canadian electrical code C22.1 part 1.

WARNING

SUFFOCATION HAZARD

Destroy the carton and plastic bags after the washer is unpacked. Children might use them for play. Cartons covered with rugs, bedspreads, or plastic sheets can become airtight chambers causing suffocation. Place all materials in a garbage container or make materials inaccessible to children.

CAUTION

EXCESSIVE WEIGHT HAZARD

To avoid back or other injury, have more than one person move or lift the washer.

WARNING

FIRE HAZARD

Do not stack a dryer on top of washer already installed on pedestal. Do not stack washer on top of dryer. Do not stack washer on top of another washer.

WARNING

FIRE HAZARD

For your safety the information in this manual must be followed to minimize the risk of fire or explosion or to prevent property damage, personal injury or loss of life. Do not store or use gasoline or other flammable vapors and liquids in the vicinity of this or any other appliance.

IMPORTANT

The instructions in this manual and all other literature included with this washer are not meant to cover every possible condition and situation that may occur. Good safe practice and caution **MUST** be applied when installing, operating and maintaining any appliance.

Maximum benefits and enjoyment are achieved when all the Safety and Operating Instructions are understood and practiced as a routine with your laundering tasks.

**Save these instructions
for future reference.**

Pre-Installation Requirements

Tools and materials needed for installation:



Universal wrench
supplied with
washer

OR



Adjustable
wrench

OR



3/8" or 10 mm
box wrench

OR



Ratchet and
socket set

AND



Adjustable
pliers

AND

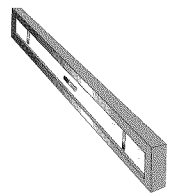

Carpenter's level

Installation Requirements

Electrical system requirements

CIRCUIT - Individual, properly polarized and grounded 15 amp. branch circuit fused with 15 amp. time delay fuse or circuit breaker.

POWER SUPPLY - 2 wire, with ground, 120 volt single phase, 60 Hz, Alternating Current.

NOTE

Because of potentially inconsistent voltage capabilities, the use of this washer with power created by gas powered generators, solar powered generators, wind powered generators or any other generator other than the local utility company is not recommended.

OUTLET RECEPTACLE - Properly grounded 3-prong receptacle to be located so the power supply cord is accessible when the washer is in an installed position.

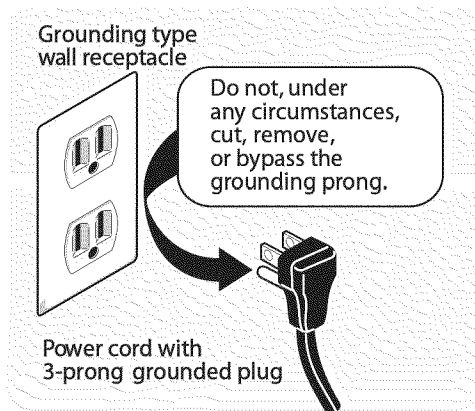

NOTE

GFI (Ground Fault Interrupter) receptacle is not required.

Ground requirements

WARNING

ELECTRICAL SHOCK HAZARD

Improper connection of the equipment grounding conductor can result in a risk of electrical shock. Check with a licensed electrician if you are in doubt as to whether the appliance is properly grounded.

- 1 The washer **MUST** be grounded. In the event of malfunction or breakdown, grounding will reduce the risk of electrical shock by providing a path of least resistance for electrical current.

- 2 Since your washer is equipped with a power supply cord having an equipment-grounding conductor and a grounding plug, the plug **MUST** be plugged into an appropriate, copper wired receptacle that is properly installed and grounded in accordance with all local codes and ordinances or in the absence of local codes, with the National Electrical Codes, ANSI/NFPA 70 (latest edition). If in doubt, call a licensed electrician. **DO NOT** cut off or alter the grounding prong on the power supply cord. In situations where a two-slot receptacle is present, it is the owner's responsibility to have a licensed electrician replace it with a properly grounded three prong grounding type receptacle.

Water supply requirements

Hot and cold water faucets **MUST** be installed within 42 inches (107 cm) of your washer's water inlet. The faucets **MUST** be 3/4 inch (1.9 cm) and have threading for laundry hose connection. Water pressure **MUST** be between 30 and 120 psi. Pressure difference between hot and cold cannot be more than 10 psi. Your water department can advise you of your water pressure.

Drain system requirements

- 1 Drain capable of eliminating 17 gals (64.3 L) per minute.
- 2 A standpipe diameter of 1-1/4 in. (3.18 cm) minimum.
- 3 The standpipe height above the floor should be:
Minimum height: 24 in. (61 cm)
Maximum height: 96 in. (244 cm)

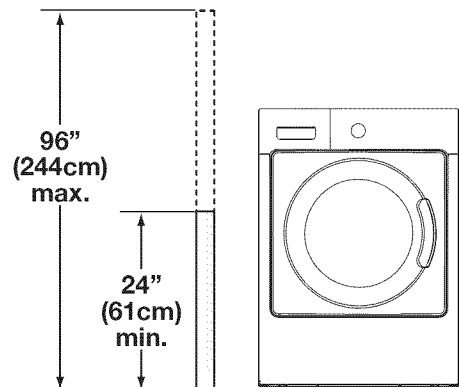

NOTE

Drain hose attached to the washer can reach a 74 in. (188 cm) high standpipe. For higher standpipe, use hose P/N 137098000, available from Sears Parts & Repair. Call 1-800-4-MY-HOME.

Installation Requirements

Clearance requirements

➔ IMPORTANT

DO NOT INSTALL YOUR WASHER:

- 1 In an area exposed to dripping water or outside weather conditions. The ambient temperature should never be below 60° F (15.6° C) to maximize detergent effectiveness.
- 2 In an area (garage or garage-type building) where gasoline or other flammables (including automobiles) are kept or stored.
- 3 On carpet. Floor **MUST** be solid with a maximum slope of 1 inch (2.54 cm). To minimize vibration or movement, reinforcement of the floor may be necessary.

Installation in a Recess or Closet

If washer and dryer are installed in the same closet, door ventilation is required: A minimum of 120 square inches (774.2 cm²) of opening, equally divided at the top and bottom of the door, is required. Louvered openings should be located 3 inches (7.6 cm) from bottom and top of door. Air openings are required to be unobstructed when a door is installed. A louvered door with equivalent air openings for the full length of the door is acceptable.

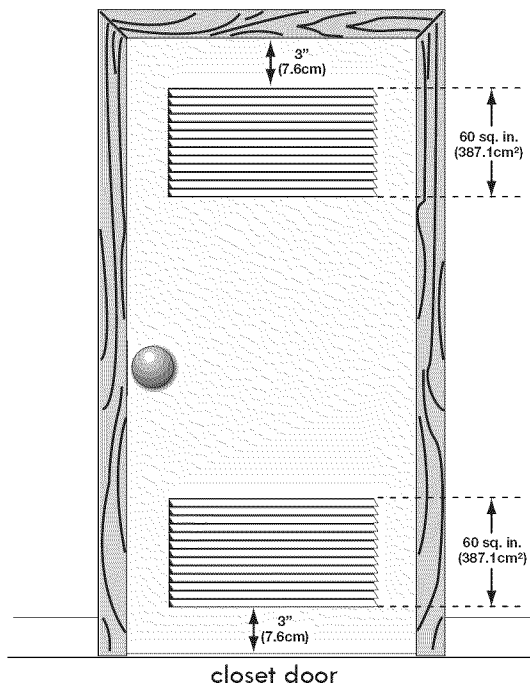

MINIMUM INSTALLATION CLEARANCES - Inches (cm)				
	SIDES	REAR	TOP	FRONT
Alcove	0" (0 cm)	0" (0 cm)*	0" (0 cm)	n/a
Under-Counter	0" (0 cm)	0" (0 cm)*	0" (0 cm)	n/a
Closet	0" (0 cm)	0" (0 cm)*	0" (0 cm)	1" (2.5 cm)

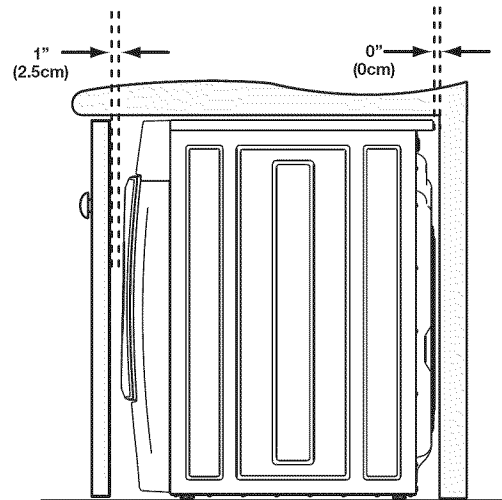
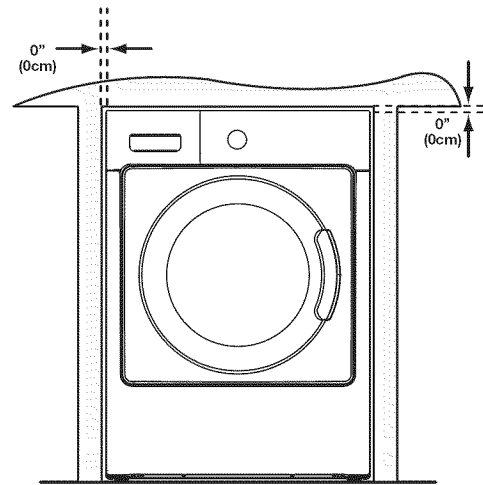

Washer Dimensions

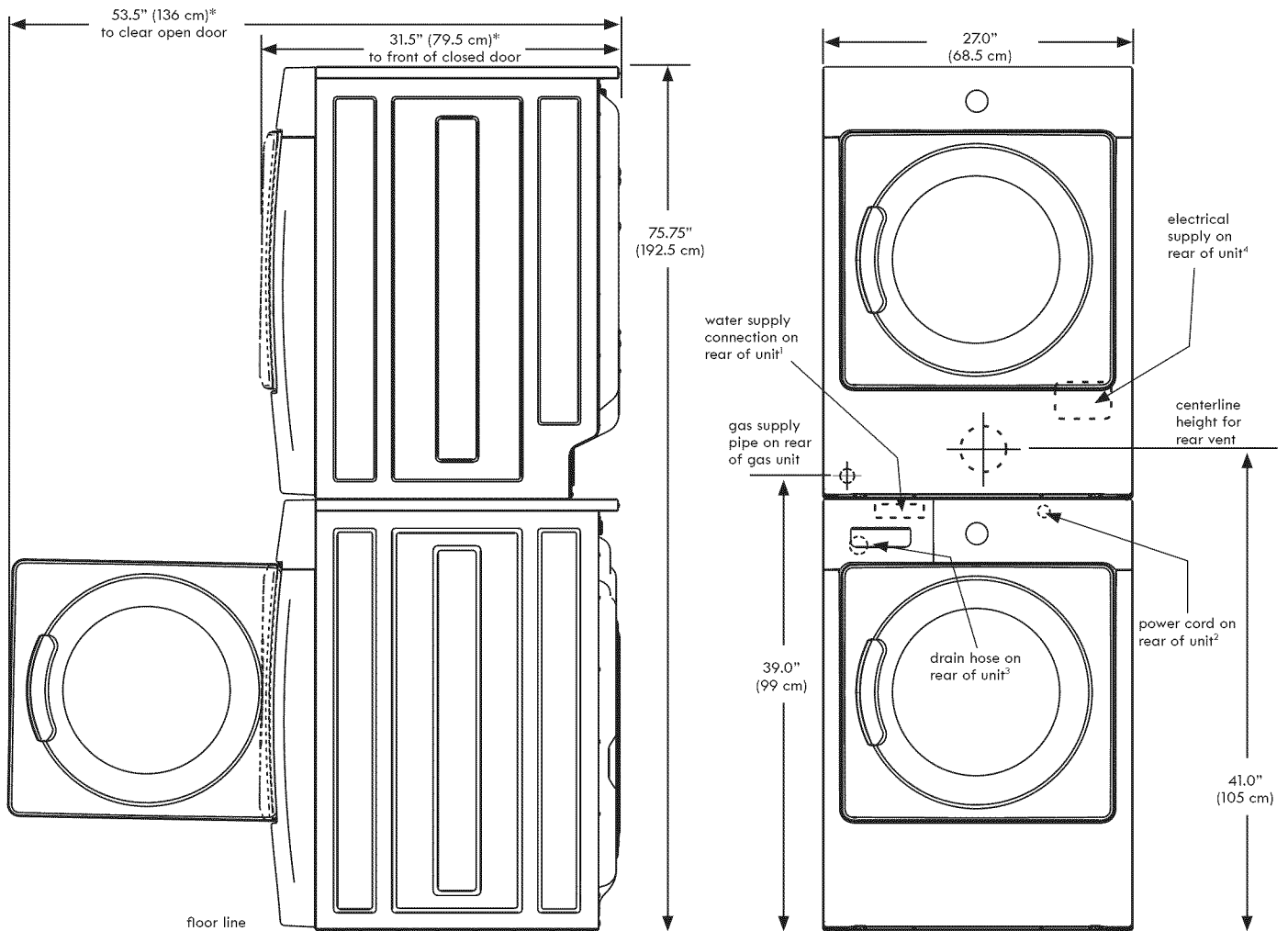
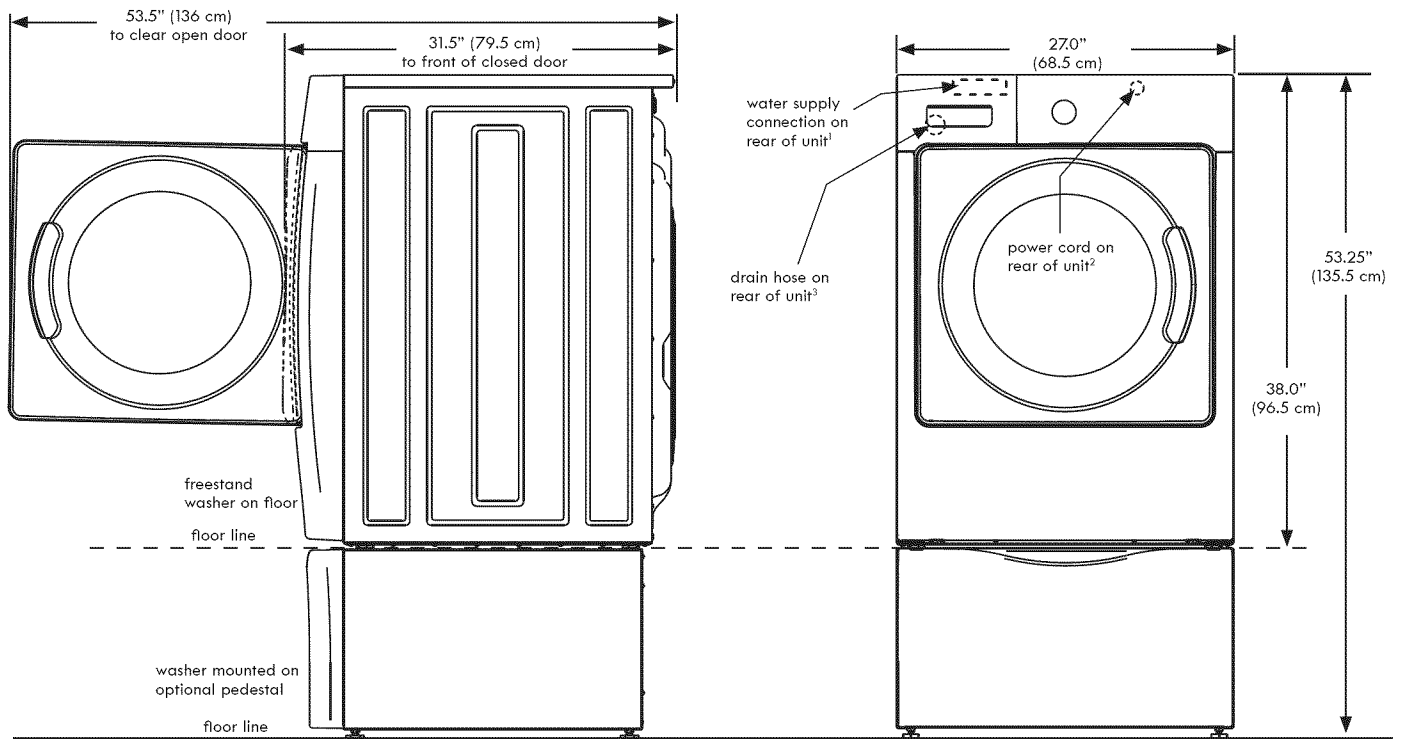

*Connection of water inlet hose on steam dryer adds 3/4 in. (2 cm) to installation depth.

¹Hot and cold inlet hose length on washer approximately 48.5 inches (123 cm).

²Power supply cord length on washer approximately 60 inches (152.5 cm).

³Drain hose length on washer approximately 59 inches (150 cm).

⁴Power supply cord length on gas dryer approximately 60 inches (152.5 cm).

Unpacking Washer

Removing foam packaging

WARNING

SUFFOCATION HAZARD

Destroy the carton and plastic bags after the washer is unpacked. Children might use them for play. Cartons covered with rugs, bedspreads, or plastic sheets can become airtight chambers causing suffocation. Place all materials in a garbage container or make materials inaccessible to children.

- 1 Temporarily remove door tape.
- 2 Open washer door and remove everything from the drum.
- 3 Close door and reapply door tape.
- 4 Using a rug, blanket or piece of cardboard to protect the floor, carefully lay the washer on its back.

CAUTION

EXCESSIVE WEIGHT HAZARD

To avoid back or other injury, have more than one person move or lift the washer.

- 5 Remove styrofoam base and shipping plug and set them aside.
- 6 Carefully return the washer to an upright position.
- 7 Carefully move the washer to within 4 feet (1 m) of its final location.

IMPORTANT

Save styrofoam base and shipping plug for use to help prevent washer damage during any future moves.

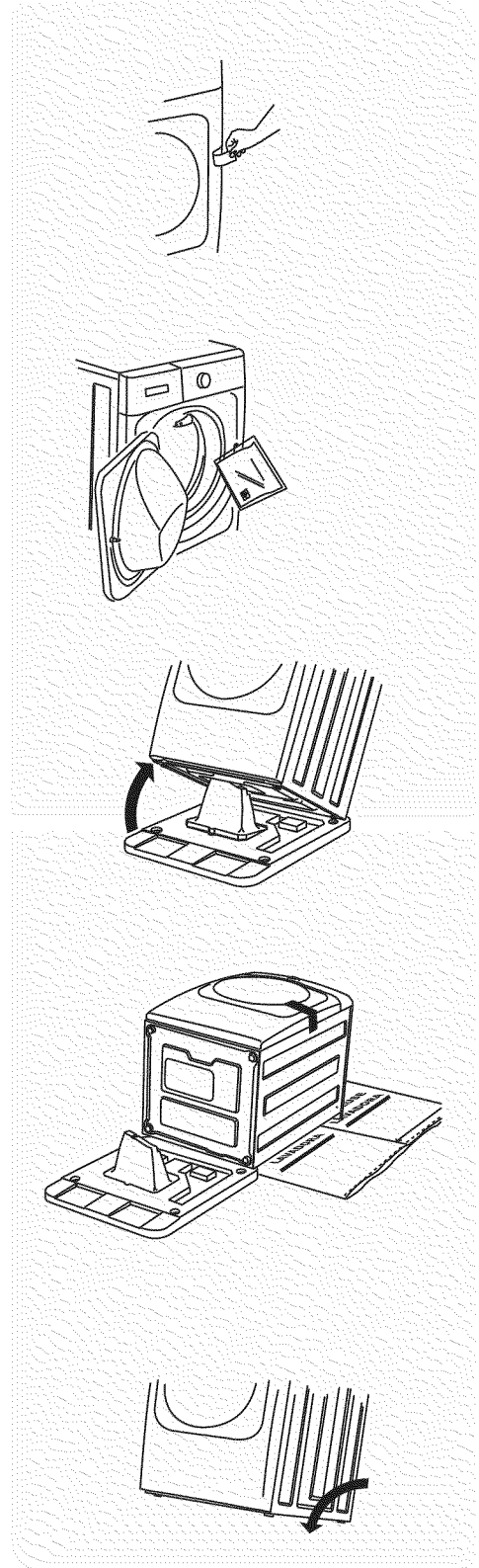

Unpacking Washer

Removing shipping hardware

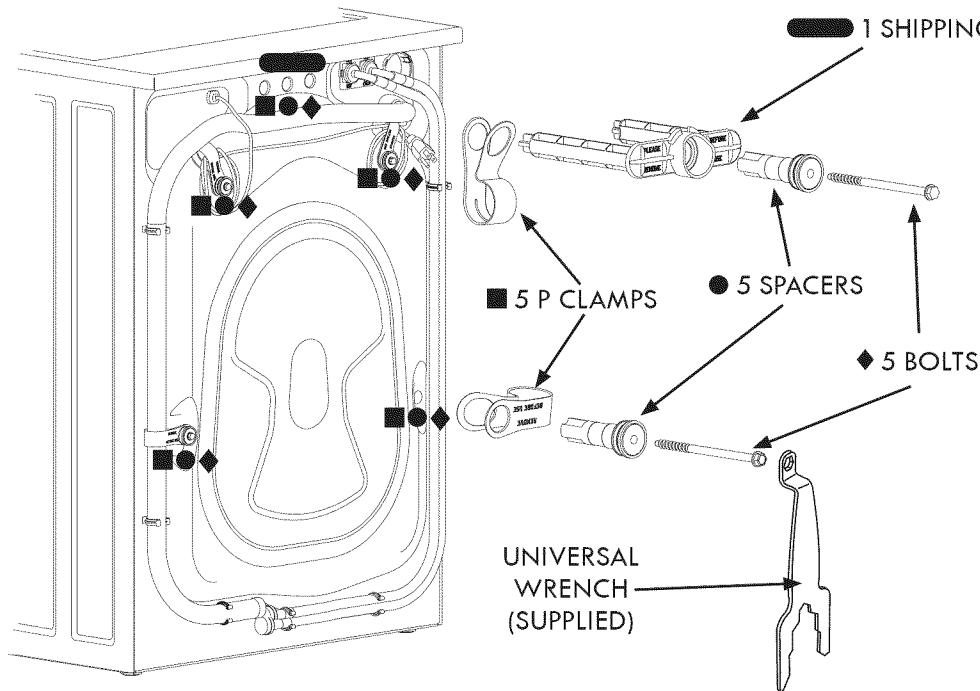

NOTE

Rubber expansion material on spacers may need time to relax before they can be easily pulled through shipping hole. You may have to exert some force to pull out if spacer material has not yet fully relaxed.

Remove all of the following:

- 1 SHIPPING FORK
- 5 SPACERS
- 5 P CLAMPS
- 5 BOLTS

IMPORTANT

Save all shipping bolts and spacers for future use. If the washer is to be transported at a later date, the shipping hardware must be reinstalled to help prevent shipping damage.

Installing hole plugs

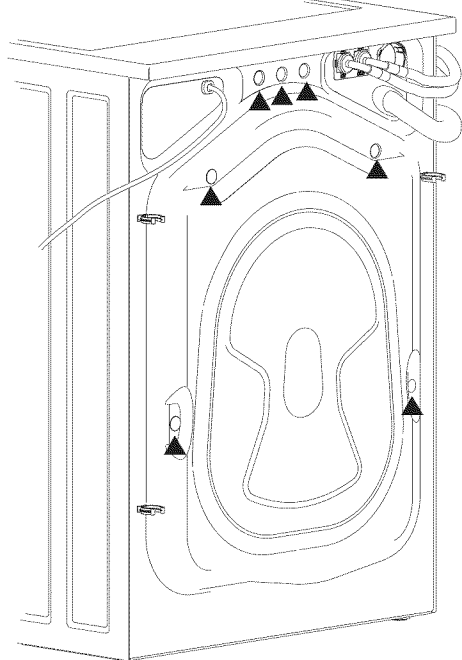

Locate 7 hole plugs in the small bag supplied with washer instruction guides. Insert them in the holes in washer back panel.

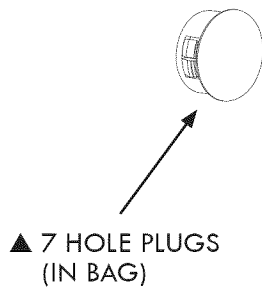

Installation Instructions

Leveling your washer

Excessive noise and vibration can be prevented by properly leveling the washer.

- 1 For free standing installation and with the washer within 4 feet (1 m) of its final location, place a level on top of the washer.
- 2 Use adjustable pliers to adjust the leveling legs so the washer is level front-to-rear and side-to-side, and stable corner-to-corner.
- 3 Press down on alternate corners and sides and feel for the slightest movement. Adjust the appropriate leg(s) so the washer sits solidly on the floor on ALL four legs. Keep the leveling leg extension at a minimum for best performance of the washer.

NOTE

For pedestal installations, see additional installation instructions included with the pedestal.

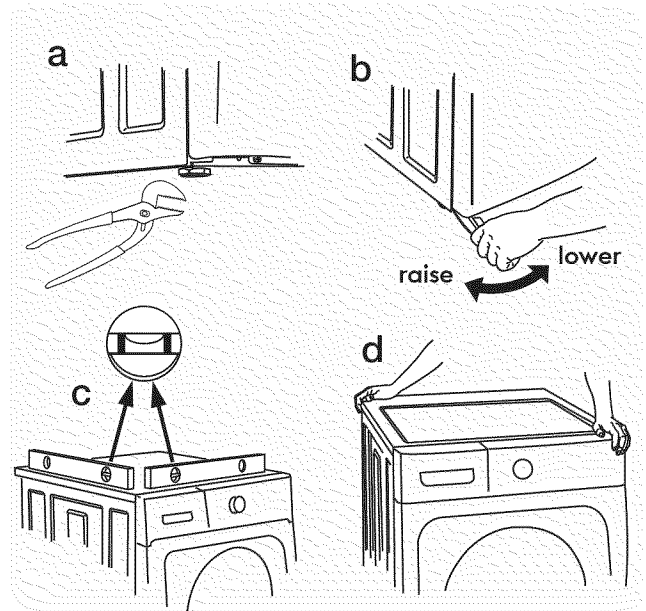

Connecting inlet water

- 1 Run some water from the hot and cold faucets to flush the water lines and remove particles that might clog the water valve screens and to determine which faucet is hot and which is cold supply.
- 2 Look in the end of each water supply inlet hose and verify that the rubber washers are in place.

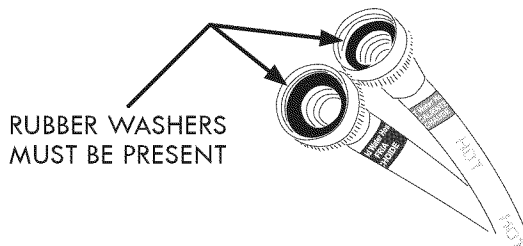

NOTE

HOT and COLD water inlet hoses are color coded for identification. The HOT inlet hose is marked with a RED band and the COLD inlet hose is marked with a BLUE band.

- 3 Connect the HOT inlet hose to the HOT water supply and the COLD inlet hose to the COLD water supply. Tighten by hand until snug. Then tighten each supply connection another 2/3 turn with pliers. **Do not bend, kink or pinch water inlet hoses.**
- 4 Turn on the water and check for leaks.

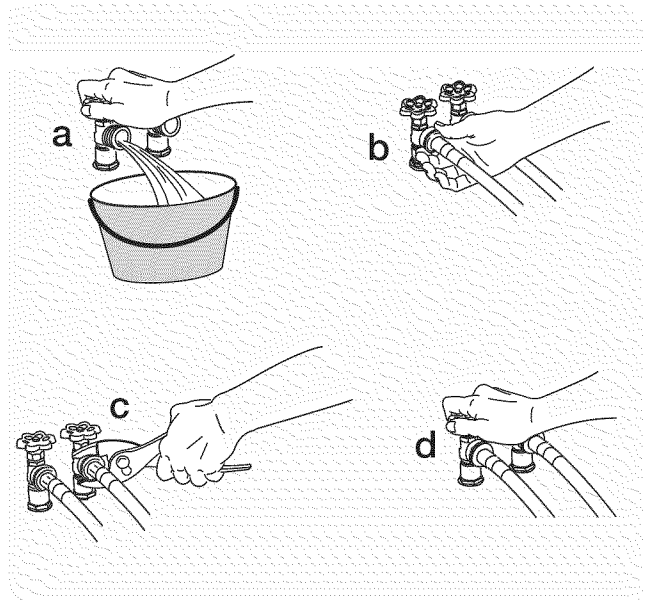

Installation Instructions

Connecting drain and electrical

- 1 Snap one end of the drain hose hanger (shipped in washer drum) onto the drain hose. Continue wrapping it around the hanger and snap it in place.
- 2 Place the hook end of the drain hose in the drain opening. Secure the drain hose with the cable tie (provided in the enclosure package) to the standpipe, inlet hose, laundry tub, etc. so the hose does not pull out from the force of the water.

➔ IMPORTANT

Check to ensure the power is off at a circuit breaker/fuse box before plugging the power cord into an outlet.

- 3 Plug the power cord into a grounded outlet.

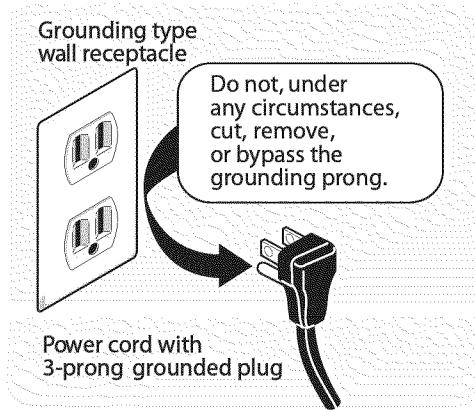

📌 NOTE

After you plug in the washer the first time, the washer will power up on its own. It will take approximately one minute for the LCD to perform initial boot up procedures.

- 4 Turn on the power at a circuit breaker/fuse box.
- 5 Carefully slide the washer to its final position. Recheck for level and rock corners for stability. Remove and discard door tape.
- 6 Read the **Use & Care Guide** provided with the washer. It contains valuable and helpful information that will save you time and money.
- 7 See the next page about performing a brief, helpful "Installation Cycle" for your new washer.
- 8 If you have any questions during initial operation, please review the "Avoid Service Checklist" in your **Use & Care Guide** before calling for service.
- 9 Place these instructions in a location near the washer for future reference.

📌 NOTE

A wiring diagram and technical data sheet are located under the washer top panel, on top of the detergent dispenser housing.

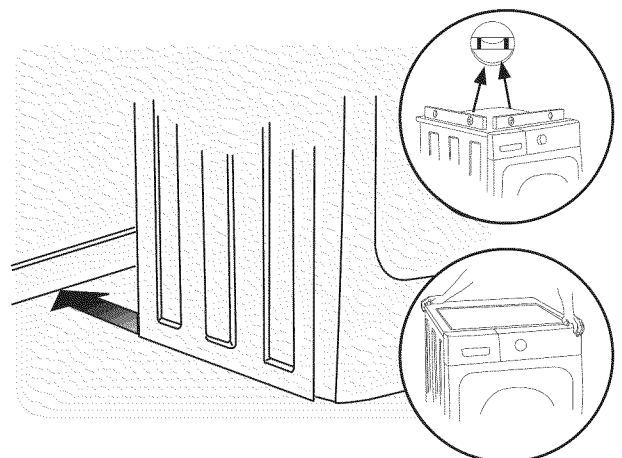
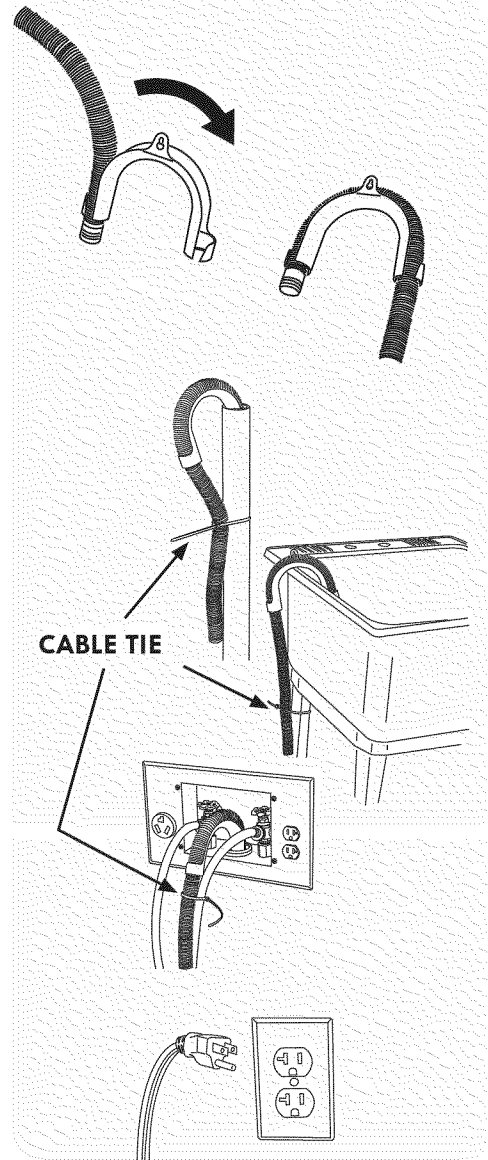

Installation Instructions - Performing Installation Cycle

With your washer in final location, perform an **Installation Cycle** to assist in proper installation.

If your washer has this console:

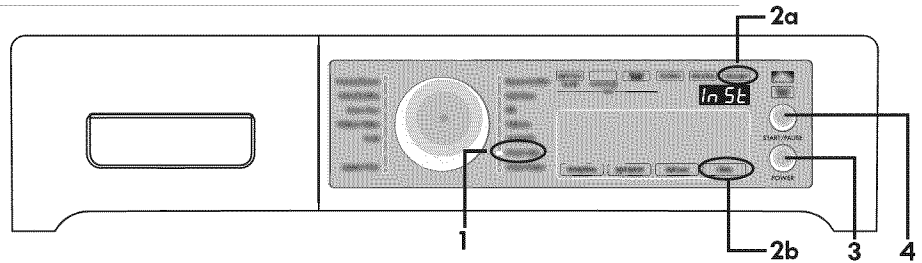

1. Empty washer's drum and close door.
2. After you plug in the washer the first time: wake up the washer by pressing the **POWER** button (3), rotate cycle knob to cycle one up from lower right position (1), and within 10 seconds, immediately and simultaneously press and hold both the far right options button above the LED (2a) and the far right settings button under the LED (2b) for 5 seconds, or until the LED display changes.
3. The LED window will display **In St** ("Install") and show estimated time of cycle completion. Press the **START** button (4). The **Installation Cycle** will automatically perform various diagnostic routines. At cycle completion, the LCD window may display **In St** → **PAS** ("Install Pass"), meaning your new washer is properly installed and ready for use. If it prompts an action such as **no** → **H2O** ("No Water"), **FLP** → **HOS** ("Flip Hoses" - Reverse Hot and Cold Water Supply), or **CALL** → **Srv** ("Call Service" - 1-800-4-MY-HOME), review the installation steps and make the necessary corrections before you attempt to use the washer.
4. Your washer will exit the **Installation Cycle** and return to normal operation the next time you wake it up.

NOTE

Washer will stay awake for 3 minutes after the **Installation Cycle**. If you wish to immediately run the washer through a washing cycle, press the **POWER** button to put the unit to sleep and then rewake it immediately with the **POWER** button to continue the normal operating mode.

5. Please read the **Use & Care Guide** and enjoy your new premium washer!

If your washer has this console:

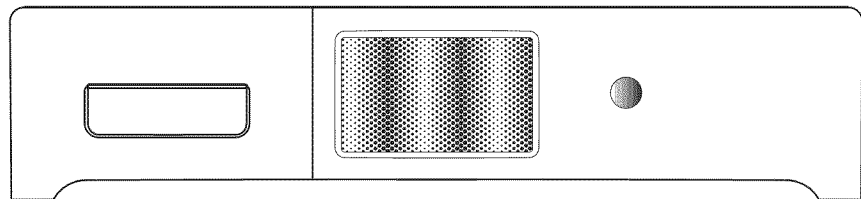

1. After you plug in the washer the first time, the washer will power up on its own. Then follow the prompts on the touch screen LCD, including language selection.
2. The **Installation Cycle** will automatically perform various diagnostic routines. At cycle completion, the LCD window may display **INSTALL PASS!**, meaning your new washer is properly installed and ready for use. If it prompts an action such as **NO WATER, CHECK HOSES** or **CALL SERVICE - 1-800-4-MY-HOME**, review the installation steps and make the necessary corrections before you attempt to use the washer.
3. Your washer will exit the **Installation Cycle** and return to normal operation the next time you wake it up.

NOTE

Washer will stay awake for 3 minutes after the **Installation Cycle**. If you wish to immediately run the washer through a washing cycle, press the **POWER** button to put the unit to sleep and then rewake it immediately with the **POWER** button to continue the normal operating mode.

4. Please read the **Use & Care Guide** and enjoy your new premium washer!

Reversing Door Swing

1. Be sure you have adequate swing area before reversing door.
2. You will need a screw driver with a #2 square and straight bit.
3. Protect flat work surface, such as top of washer or floor near washer, with a soft cloth or towel.
4. Be sure washer is unplugged from power source!



WARNING

ELECTRICAL SHOCK HAZARD

Failure to disconnect power source before servicing could result in personal injury or even death.

Tools needed:

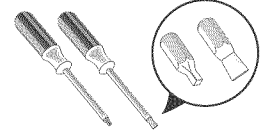

Screwdrivers with #2 square & straight bit

Removing the door

1. Open washer door and remove the 4 hinge screws.

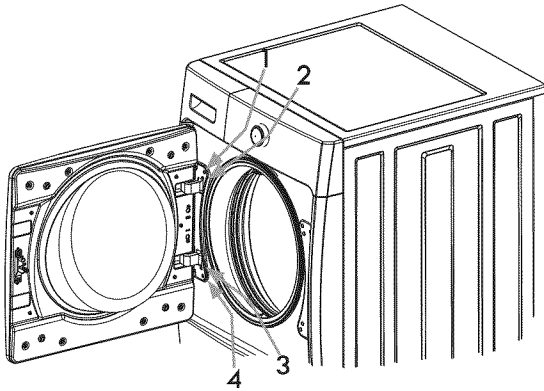

2. Supporting door with both hands, squarely slide door and hinge outward approximately 3/8" (10 mm) so hinge can be pulled from shoulder bolts on front panel.

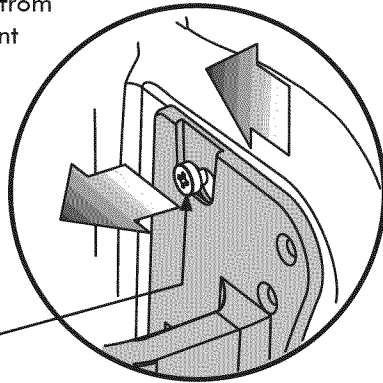

Do not attempt to remove the 2 shoulder bolts.

3. Gently place washer door face down on flat, covered work surface.
4. Remove 2 pan head screws and door strike from inner door.

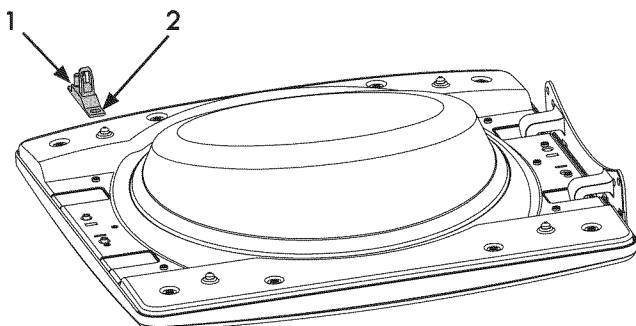

5. Locate the 15 indented head screws - 8 in the small, circular recesses at top and bottom edge of the inner door, 2 on the latch-side edge, and 5 on the hinge-side edge. Remove and save these 15 screws.

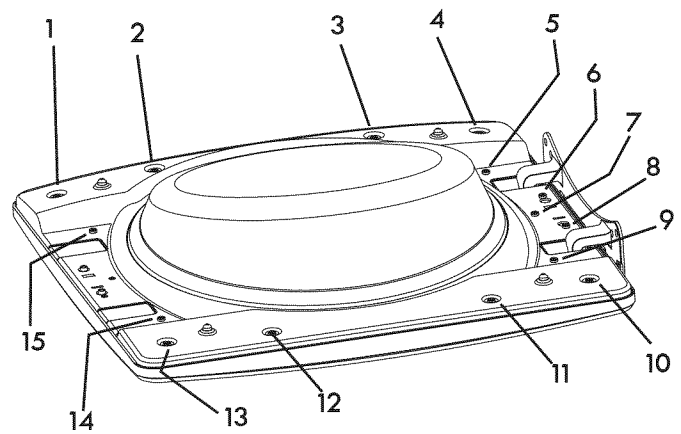

6. Separate inner door assembly from outer door assembly.

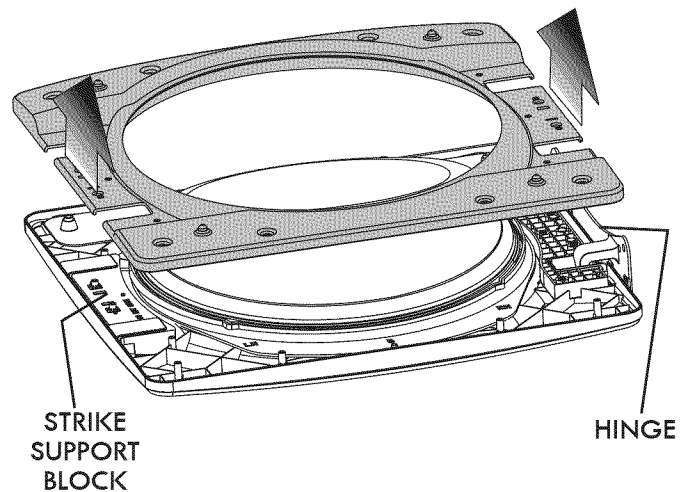

IMPORTANT

DO NOT remove the hinge or strike support block.

Reversing Door Swing

Reversing door assembly

1. Lift the inner glass and plastic ring. Rotate them 180 degrees, reinstall on outer door, lining up indicators - "LH" for left-hand hinge or "RH" for right-hand hinge.

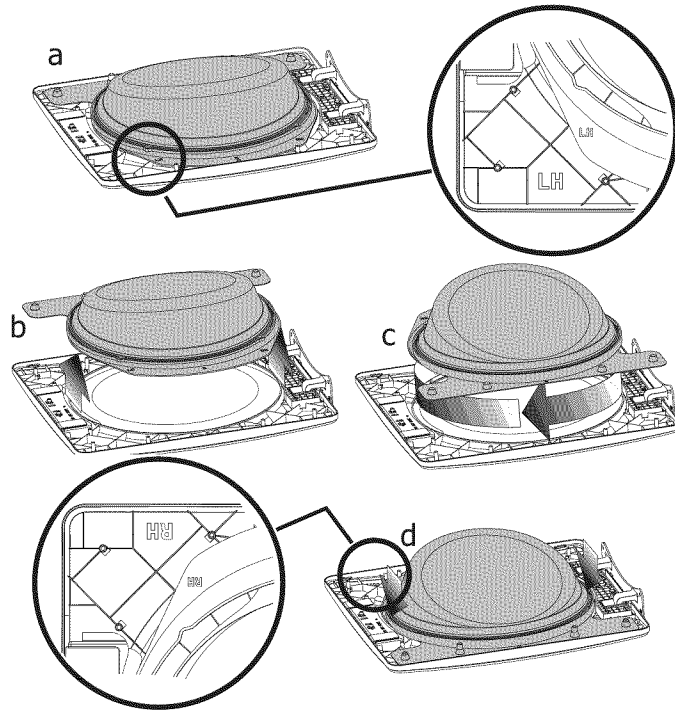

2. Rotate inner door 180 degrees and reinstall to outer door.

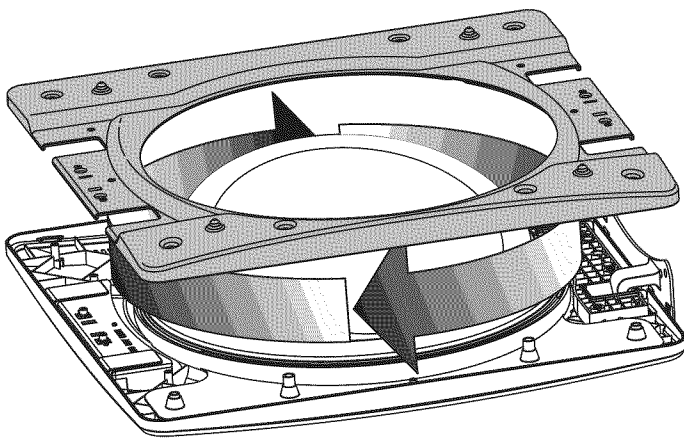

3. Replace 15 indented head screws removed earlier. Take care not to strip out the plastic holes.

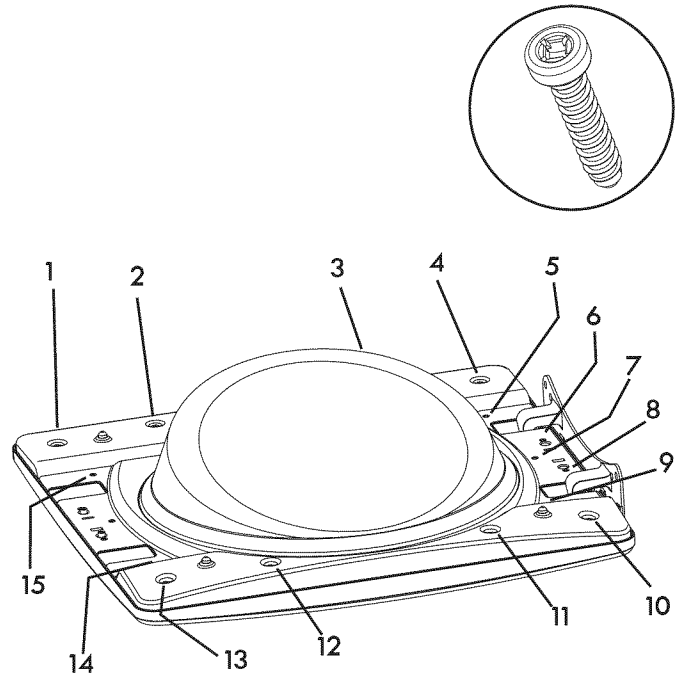

4. Rotate latch strike removed earlier 180 degrees, lining single tab to thin slot and double tab to thick slot. Reinstall 2 pan head screws removed earlier. Take care not to strip out the plastic holes.

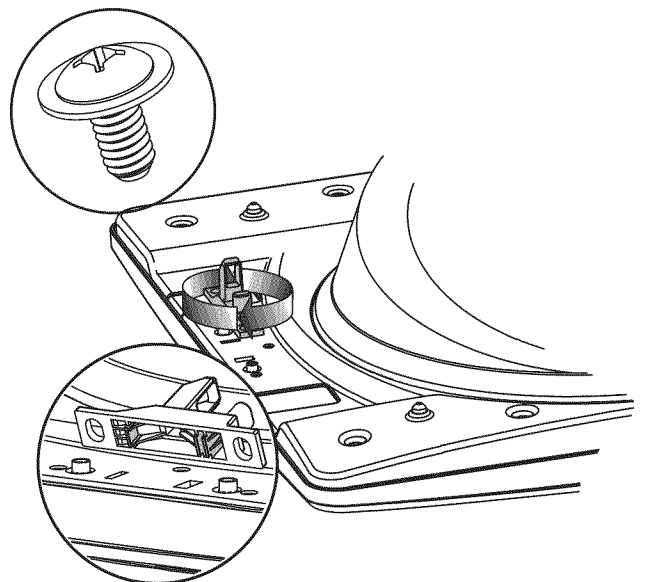

Reversing Door Swing

Reattaching the door

1. Carefully pull out the 4 small round hole plugs from the front panel and save. Move all 4 plugs to the opposite side of the front panel and insert.

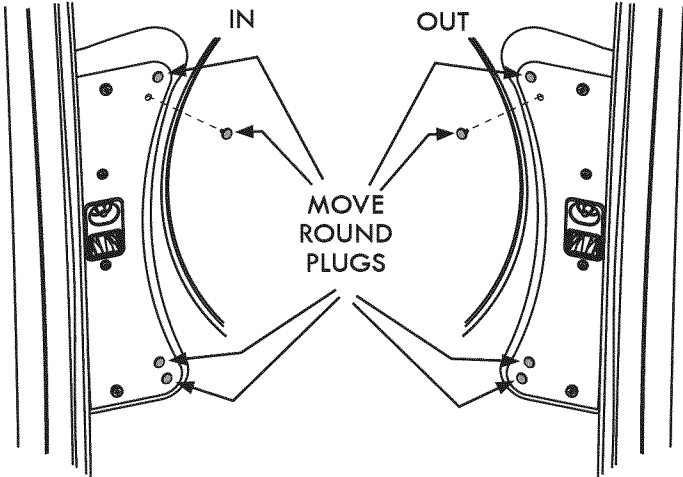

2. Insert door and hinge assembly onto front panel shoulder bolts and slide inward to center of door opening.

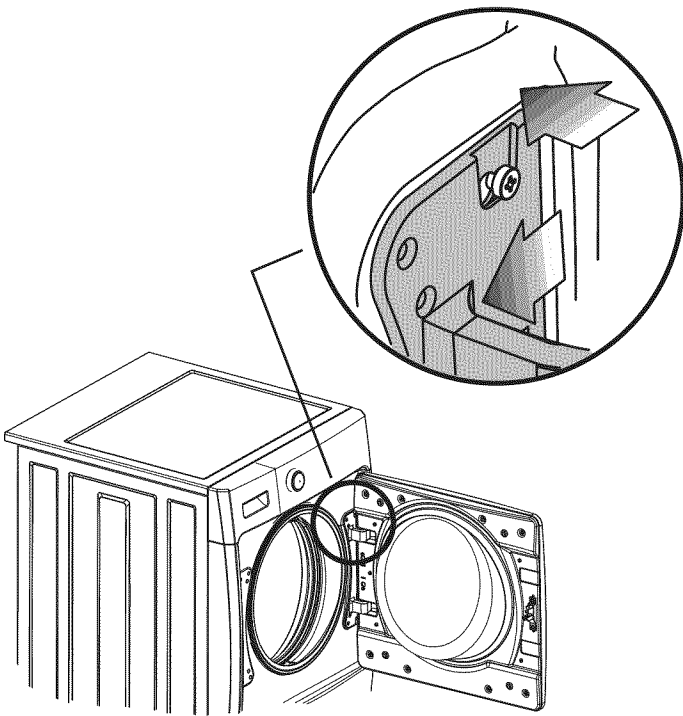

3. Install the 4 hinge screws removed earlier.

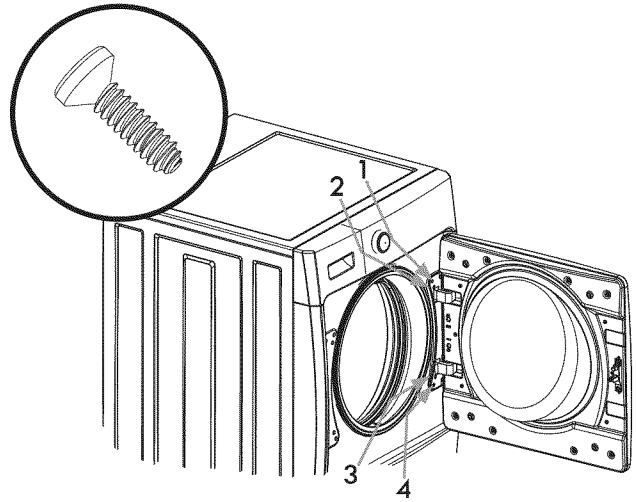

4. Close the door and test operation of hinge, strike and latch.

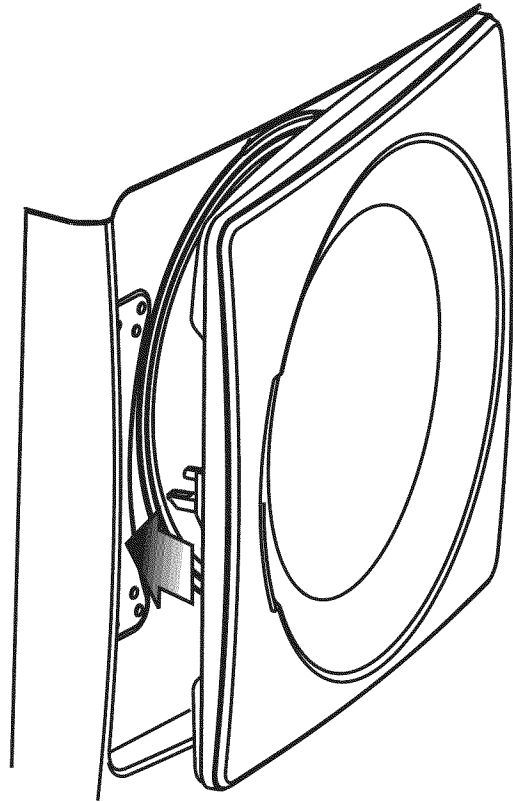

MATCHING STORAGE PEDESTAL*

White Pedestal - P/N 4175889200

Lemon Grass Pedestal - P/N 4175889100

Blackberry Pedestal - P/N 4175889000

A storage pedestal accessory, specifically designed for this washer may be used to elevate the washer for ease of use. This pedestal will add about 15.25" (39 cm) to the height of your unit for a total height of 53.25" (135.5 cm).

*Other colors may be available. Contact the source where you purchased your washer.

DRYER STACKING KIT

P/N 137385300

Depending on the model you purchased, a kit for stacking a matching dryer on top of this washer may have been included in the initial purchase of your dryer. If your model did not include a stacking kit or you desire another stacking kit, you may order one.

DRAIN HOSE EXTENSION KIT

P/N 137098000

In order to reach standpipe heights or distances beyond the reach of the drain hose supplied, order the DRAIN HOSE EXTENSION KIT.

MOBILE HOME INSTALLATION KIT

P/N 137067200

Installation in a mobile home requires the use of a MOBILE HOME INSTALLATION KIT.

UNIVERSAL APPLIANCE WRENCH

P/N 137019200

A UNIVERSAL APPLIANCE WRENCH is available to aid in dryer/washer/pedestal feet adjustment.

TOUCH UP PAINT PENS*

White Touch Up Pen - P/N 5304468812

Lemon Grass Touch Up Pen - P/N 5304481253

Blackberry Touch Up Pen - P/N 5304481254

*Other colors may be available. Contact the source where you purchased your washer.

CAUTION

Failure to use accessories manufactured by (or approved by) the manufacturer could result in personal injury, property damage or damage to the washer.

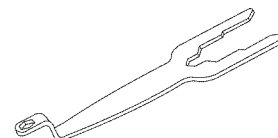
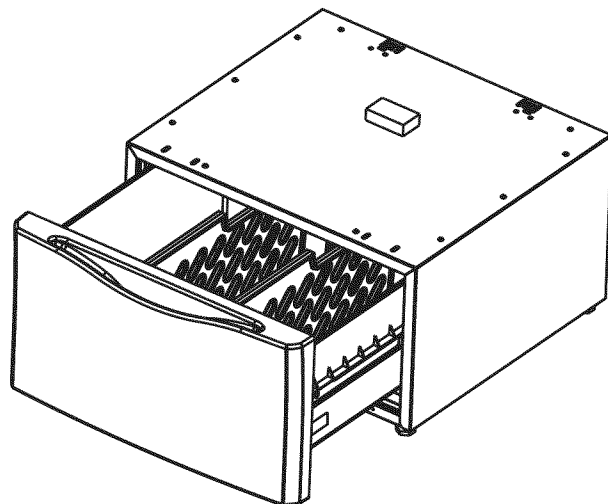

Replacement parts:

If replacements parts are needed for your washer, contact the source where you purchased your washer or refer to your **Use and Care Guide** for more information.

WARNING

ELECTRICAL SHOCK HAZARD

Label all wires prior to disconnection when servicing controls. Wiring errors can cause improper and dangerous operation. Verify proper operation after servicing.

Notes

Installation Instructions
Instrucciones de Instalación
Instructions d'Installation
English / Español / Français

Kenmore Elite®

Front Load Washer

Lavadora a Cargo Frontal

Laveuse à Chargement Frontal

Sears Brands Management Corporation
Hoffman Estates, IL 60179 U.S.A.
www.kenmore.com
www.sears.com

Sears Canada Inc.
Toronto, Ontario, Canada M5B 2C3
www.sears.ca



Instrucciones Importantes de Seguridad

ADVERTENCIA

Lea todas las instrucciones antes de usar este secadora.

Identificación de los símbolos, palabras y avisos de seguridad

Las indicaciones de seguridad incluidas en este manual aparecen precedidas de un aviso titulado "ADVERTENCIA" o "PRECAUCIÓN", de acuerdo con el nivel de riesgo.

Definiciones

 Este es el símbolo de alerta de seguridad. Se usa para alertar sobre peligros potenciales de lesiones personales. Obedezca todos los mensajes de seguridad que tengan este símbolo para evitar posibles lesiones personales o la muerte.

PELIGRO

PELIGRO indica una situación de peligro inminente que, si no se evita, podría causar lesiones graves o la muerte.

ADVERTENCIA

ADVERTENCIA indica una situación potencialmente peligrosa que, si no se evita, podría causar lesiones personales graves o la muerte.

PRECAUCIÓN

PRECAUCIÓN indica una situación potencialmente peligrosa que, si no se evita, podría causar lesiones personales leves o moderadas.

IMPORTANTE

IMPORTANTE indica información de instalación, funcionamiento o mantenimiento que es importante, pero que no está relacionada con la seguridad.

ÍNDICE

Instrucciones Importantes de Seguridad.....	18-19
Requisitos de Instalación	20-21
Dimensiones de la Lavadora.....	22
Desembalaje de la Lavadora	23-24
Instrucciones de Instalación	25-27
Inversión de la Puerta	28-30
Accesorios.....	31
Notas.....	32

Lista de Verificación de Instalación

Ferretería de envío y transporte

- Se retiró y guardó el soporte de espuma de empaque (debajo de la tina de lavado)
- Se retiraron y guardaron los pernos y espaciadores de la parte trasera del electrodoméstico
- Se instalaron los tapones (empacados en una bolsa en el interior del tambor) en los agujeros de la lámina trasera

Nivelación

- La lavadora está nivelada de lado a lado y de adelante hacia atrás
- La lavadora descansa firmemente sobre sus cuatro esquinas

Suministro de agua

- Se conectó el suministro de agua CALIENTE a la admisión de agua CALIENTE y el suministro de agua FRÍA a la admisión de agua FRÍA
- Se abrió el suministro de agua CALIENTE y FRÍA
- No hay escapes en las conexiones del suministro de agua o en las conexiones de admisión del electrodoméstico - vuelva a verificar a las 24 horas

Drenaje

- Tubo vertical o drenaje de pared a una altura mínima de 24" (61 cm)
- Manguera de drenaje enganchada en el canal en "U" (empacado en el tambor)
- Manguera de drenaje fijada en su lugar con un amarre para cables (empacado en el tambor)

Suministro eléctrico

- El suministro eléctrico del hogar está
- La lavadora está conectada

Inspección final

- Lea bien las *Instrucciones de Instalación* y la *Guía de Uso y Cuidado*
- La puerta se bloquea y el agua entra al tambor cuando se inicia el ciclo

Instrucciones Importantes de Seguridad

NOTA

La reparación eléctrica de la lavadora debe cumplimentar los códigos y las ordenanzas locales y la última edición del Código Eléctrico Nacional (National Electrical Code), el ANSI/NFPA 70, o bien en Canadá, el CSA C22.1 del Código Eléctrico de Canadá (Canadian Electrical Code) Parte 1.

ADVERTENCIA

PELIGRO DE ASFIXIA

Después de desembalar la lavadora, destruya los cartones y las bolsas de plástico. Los niños podrían utilizarlos para jugar. Los cartones cubiertos con alfombras, cubrecamas, o láminas de plástico pueden convertirse en cámaras de aire herméticamente cerradas y provocar asfixia. Coloque todos los materiales en un basurero o manténgalos fuera del alcance de los niños.

PRECAUCIÓN

PELIGRO DE EXCESO DE PESO

Para evitar lesiones en la espalda u otro tipo de lesiones, procure levantar o mover la lavadora con la ayuda de más de una persona.

ADVERTENCIA

PELIGRO DE INCENDIO

No apile la secadora sobre la lavadora si ya está instalada sobre un pedestal. No apile la lavadora sobre la secadora. No apile la lavadora sobre otra lavadora.

ADVERTENCIA

PELIGRO DE INCENDIO

Para su seguridad, debe seguir la información de esta guía para minimizar el riesgo de incendio o explosión o para evitar daños a la propiedad, lesiones personales o incluso la muerte. No almacene ni utilice gasolina ni otros líquidos o vapores inflamables cerca de este o de cualquier otro electrodoméstico.

IMPORTANTE

Las instrucciones de esta guía y todo el material que se incluye con esta lavadora no tienen como propósito cubrir todas las condiciones y situaciones que puedan presentarse. Cuando instale, opere o repare cualquier artefacto **DEBE** tener cuidado y hacer uso de buenas prácticas de seguridad.

Se obtienen mayores beneficios y se disfruta más del artefacto cuando se comprenden y se practican de manera rutinaria todas las Instrucciones de Seguridad y Funcionamiento al realizar las tareas de lavado.

**Conserve estas instrucciones
para referencia futura.**

Requisitos de preinstalación

Herramientas y materiales necesarios para la instalación:



Llave ajustable

O



Llave de cubo de 3/8" o 10 mm

O

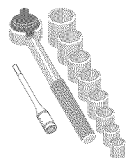

Juego de manguito y trinquete

Y

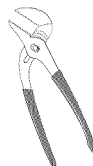

Pinzas ajustables

Y

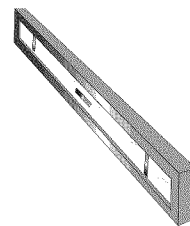

Nivel de carpintero

Requisitos de Instalación

Requisitos del sistema eléctrico

CIRCUITO - Circuito individual de bifurcación de 15 amp., correctamente polarizado y con conexión a tierra con fusible de retardo de 15 amp. o con interruptor automático.

SUMINISTRO ELÉCTRICO: corriente alterna de 2 cables, con conexión a tierra, 120 voltios, monofásica, 60 Hz.

NOTA

Debido a posibles variaciones en el voltaje, no se recomienda utilizar esta lavadora con electricidad generada a partir de generadores a gas, solares, eólicos ni de ninguna otra clase que no sean los empleados por su empresa de electricidad local.

RECEPTÁCULO DEL TOMACORRIENTE - Receptáculo para enchufes de 3 patas con conexión a tierra que debe estar ubicado en un lugar que sea accesible para el cable de alimentación eléctrica cuando la lavadora se encuentre instalada.

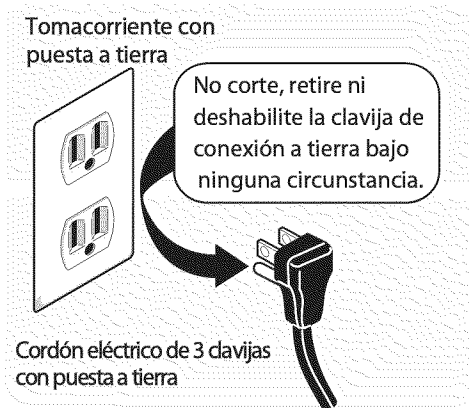

NOTA

No es necesario conectar un tomacorriente con GFI (interruptor de falla de conexión a tierra).

Requisitos de conexión a tierra

ADVERTENCIA

PELIGRO DE DESCARGA ELÉCTRICA

Una conexión incorrecta del conductor de conexión a tierra del equipo puede provocar un peligro de descarga eléctrica. Si no está seguro de haber realizado correctamente la conexión a tierra del artefacto, consulte a un electricista autorizado.

- 1 La lavadora DEBE tener conexión a tierra. En el caso de que la lavadora no funcione correctamente o se descomponga, la conexión a tierra reduce el riesgo de descarga eléctrica porque ofrece una trayectoria de menor resistencia para la corriente eléctrica.
- 2 Debido a que la lavadora está equipada con un cable de alimentación eléctrica que cuenta con un conductor de conexión a tierra, el enchufe DEBE

estar conectado a un receptáculo adecuado con cable de cobre correctamente instalado y con conexión a tierra, de acuerdo con todos los códigos y las ordenanzas locales o, ante la ausencia de ordenanzas locales, con el Código Eléctrico Nacional (National Electrical Codes), ANSI/NFPA 70 (última edición). Ante cualquier duda, comuníquese con un electricista autorizado. NO corte ni dañe la espiga de conexión a tierra del cable de alimentación eléctrica. En los casos en los que se dispone de un receptáculo de dos ranuras, es responsabilidad del usuario pedir a un electricista autorizado que lo cambie por un receptáculo para enchufes de tres patas con una adecuada conexión a tierra.

Requisitos de la entrada de agua

Los grifos de agua caliente y fría DEBEN instalarse a una distancia no mayor de 107 cm (42 pulgadas) de la entrada de agua de la lavadora. Los grifos DEBEN estar a 1,9 cm (3/4 pulgadas) con roscas para la conexión de la manguera de lavado. La presión de agua DEBE ser de 30 a 120 psi. La diferencia de presión entre el agua caliente y fría no debe superar los 10 psi. El departamento hidráulico puede asesorarlo con respecto a la presión de agua con la que usted cuenta.

Requisitos del sistema de desagüe

- 1 Desagüe con capacidad para eliminar 64,3 l (17 galones) por minuto.
- 2 Un tubo vertical con un diámetro mínimo de 3,18 cm (1-1/4 pulg.).
- 3 La altura del tubo vertical por encima del suelo debe ser:
Altura mínima: 61 cm (24 pulgadas)
Altura máxima: 244 cm (96 pulgadas)

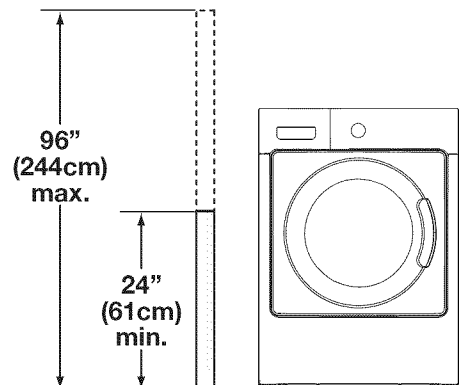

NOTA

La manguera de drenaje conectada a la lavadora puede alcanzar un tubo vertical de hasta 188 cm (74 pulgadas) de altura. Si el tubo vertical es más alto, debe utilizar una manguera P/N 137098000, disponible en Sears Parts & Repair. Llame al +1 8004MYHOME (+1 8004694663).

Requisitos de despeje

➔ IMPORTANTE

NO INSTALE LA LAVADORA:

- 1 En una zona expuesta a la humedad o a las condiciones climáticas externas. Para maximizar la eficacia del detergente, la temperatura ambiente nunca debe ser menor a los 15,6° C (60° F).
- 2 En un área (garaje o construcción tipo garaje) en la cual haya o se almacene gasolina u otros productos inflamables (incluso automóviles).
- 3 Sobre una alfombra. El piso DEBE ser firme con una pendiente máxima de 2,54 cm (1 pulgada). Para reducir vibraciones o movimientos, puede que sea necesario reforzar el piso.

MINIMUM INSTALLATION CLEARANCES - Inches (cm)				
	SIDES	REAR	TOP	FRONT
Hueco	0" (0 cm)	0" (0 cm) ³	0" (0 cm)	n/d
Debajo de la encimera	0" (0 cm)	0" (0 cm) ³	0" (0 cm)	n/d
Armario	0" (0 cm)	0" (0 cm) ³	0" (0 cm)	1" (2.5 cm)

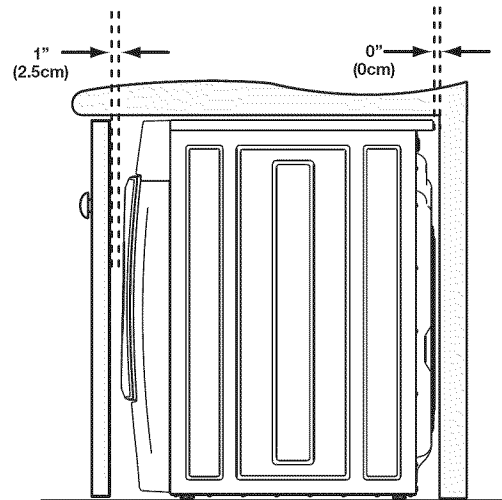
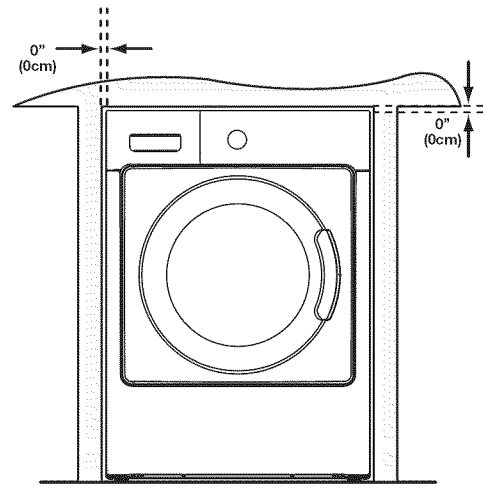

Instalación en un Nicho o Armario

Si la lavadora y la secadora se instalan en el mismo armario, será necesaria la ventilación en la puerta de este: Se necesita un mínimo de 774,2 cm² (120 pulgadas²) de abertura, dividido en partes iguales en la parte superior e inferior de la puerta. Las aberturas de ventilación deben estar ubicadas a 7,6 cm (3 pulgadas) de la parte superior e inferior de la puerta. Es necesario que las aberturas de aire no estén obstruidas cuando se instala una puerta. Se acepta una puerta que tenga aberturas de ventilación distribuidas uniformemente en toda la superficie.

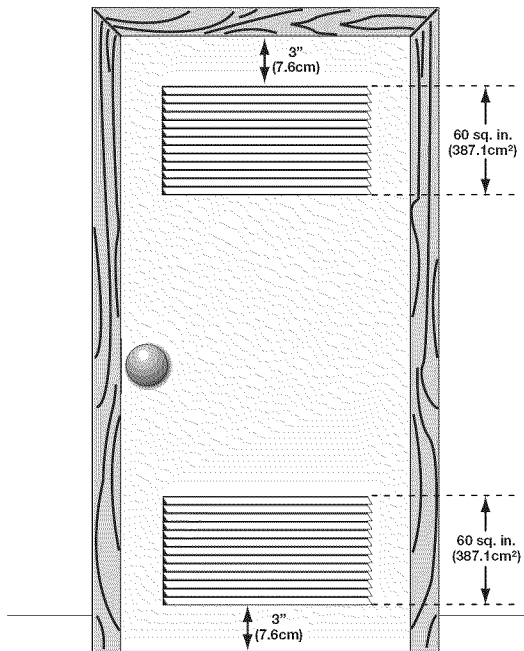

puerta del armario

Dimensiones de la Lavadora

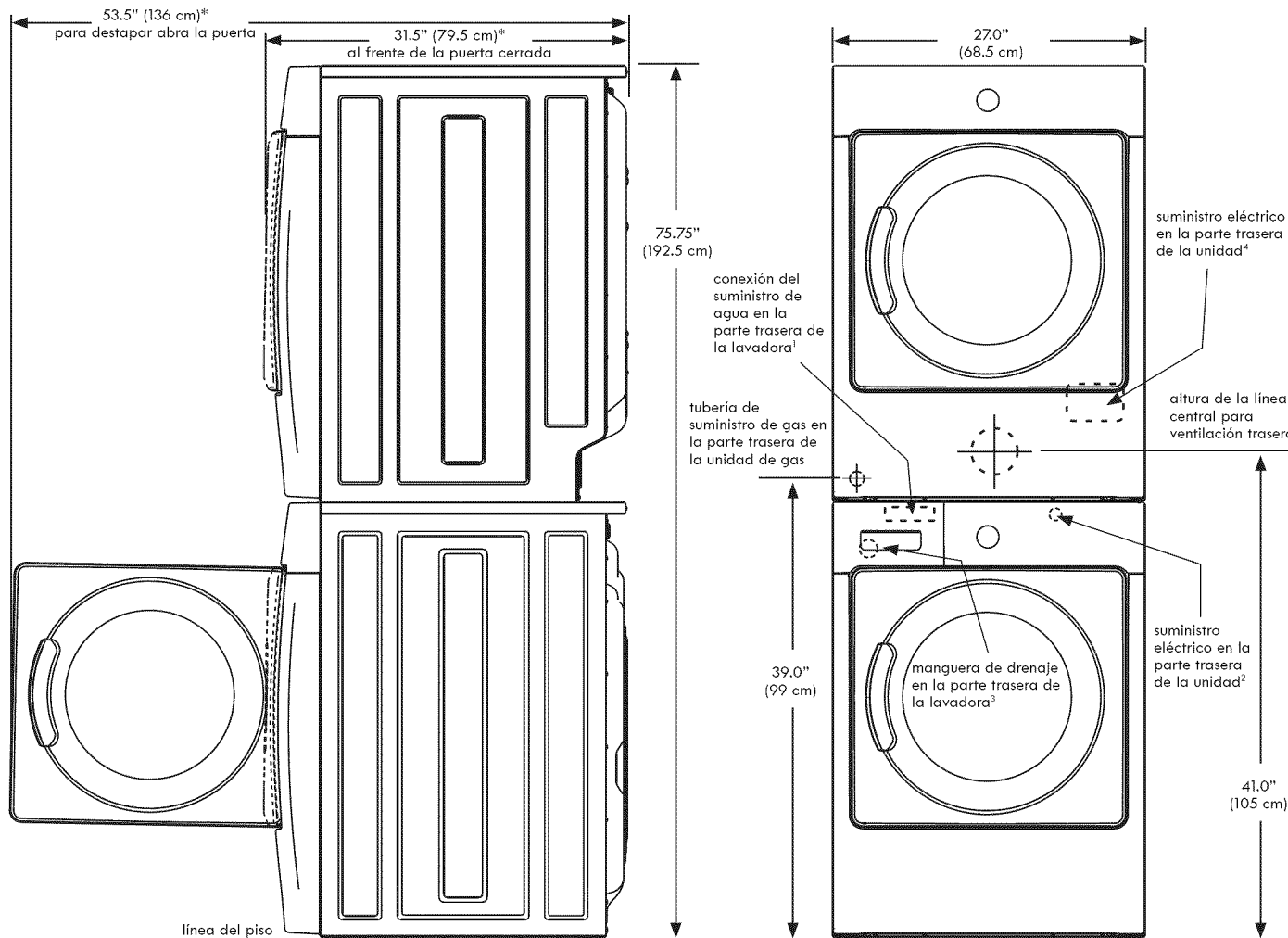
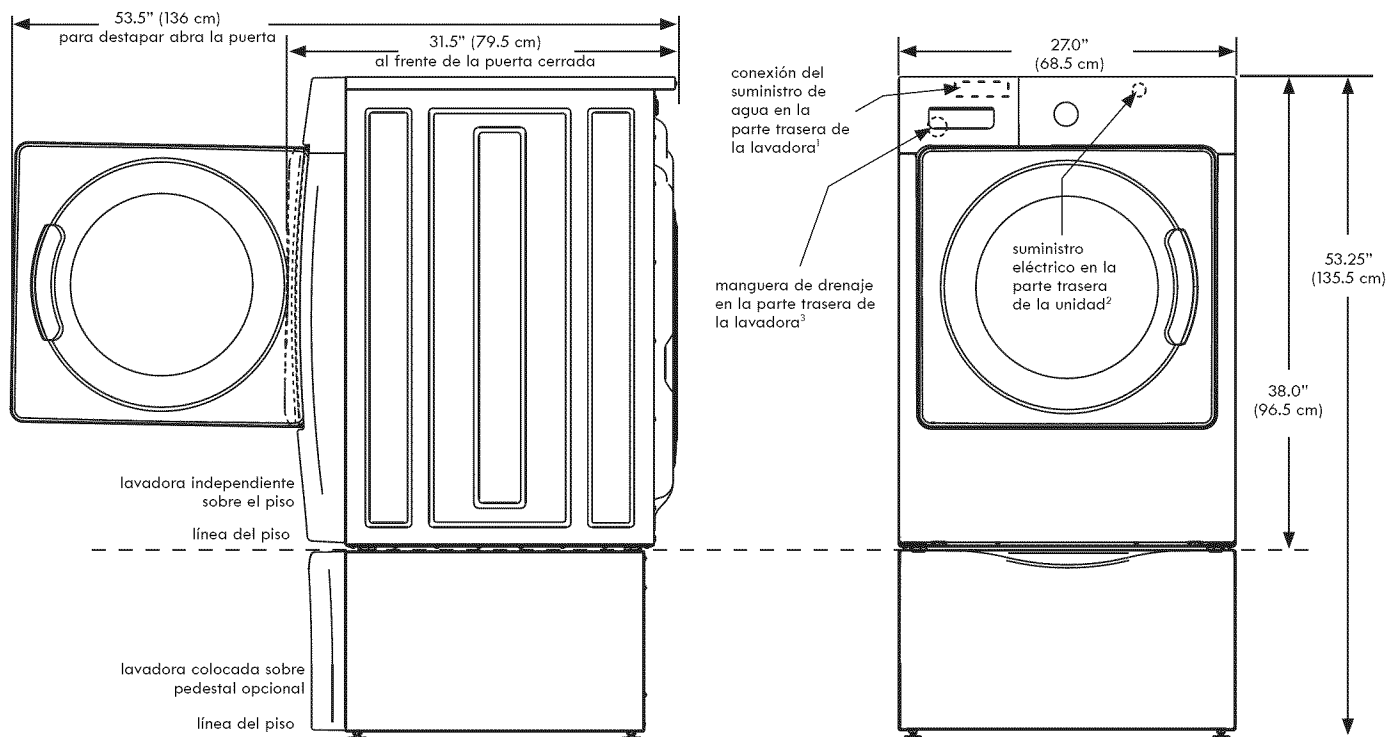

¹La longitud de la manguera de admisión de agua caliente y fría de la lavadora es de aproximadamente 123 cm (48,5 in).

²La longitud del cable de alimentación de la lavadora es de aproximadamente 152,5 cm (60 in).

³La longitud de la manguera de drenaje de la lavadora es de aproximadamente 150 cm (59 in).

⁴La longitud del cable de alimentación de la secadora a gas es de aproximadamente 152,5 cm (60 in).

Retiro de la espuma de embalaje

ADVERTENCIA

PELIGRO DE ASFIXIA

Después de desembalar la lavadora, destruya los cartones y las bolsas de plástico. Los niños podrían utilizarlos para jugar. Los cartones cubiertos con alfombras, cubrecamas, o láminas de plástico pueden convertirse en cámaras de aire herméticamente cerradas y provocar asfixia. Coloque todos los materiales en un basurero o manténgalos fuera del alcance de los niños.

- 1 Retire la cinta de la puerta momentáneamente.
- 2 Abra la puerta de la lavadora y retire todo lo que haya en el tambor.
- 3 Cierre la puerta y vuelva a colocar la cinta sobre esta.
- 4 Utilizando una alfombra, frazada o trozo de cartón para proteger el piso, recueste la lavadora cuidadosamente sobre su parte trasera.

PRECAUCIÓN

PELIGRO DE EXCESO DE PESO

Para evitar lesiones en la espalda u otro tipo de lesiones, procure levantar o mover la lavadora con la ayuda de más de una persona.

- 5 Retire la espuma de poliestireno y el tapón de embalaje, y déjelos a un lado.
- 6 Vuelva a colocar la lavadora en posición vertical cuidadosamente.
- 7 Traslade la lavadora con cuidado a fin de colocarla a aproximadamente 1 m (4 pies) de la ubicación final.

IMPORTANTE

Guarde la espuma de poliestireno y el tapón de embalaje para utilizarlos para evitar daños a la lavadora en futuros traslados.

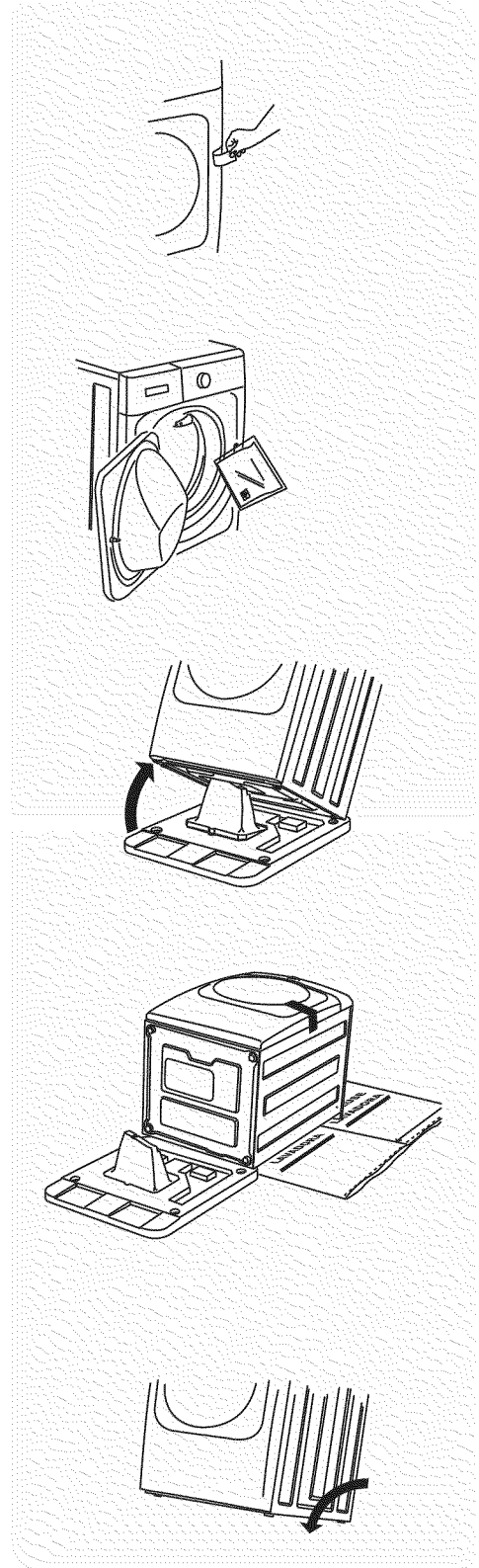

Desembalaje de la Lavadora

Retiro del embalaje de protección

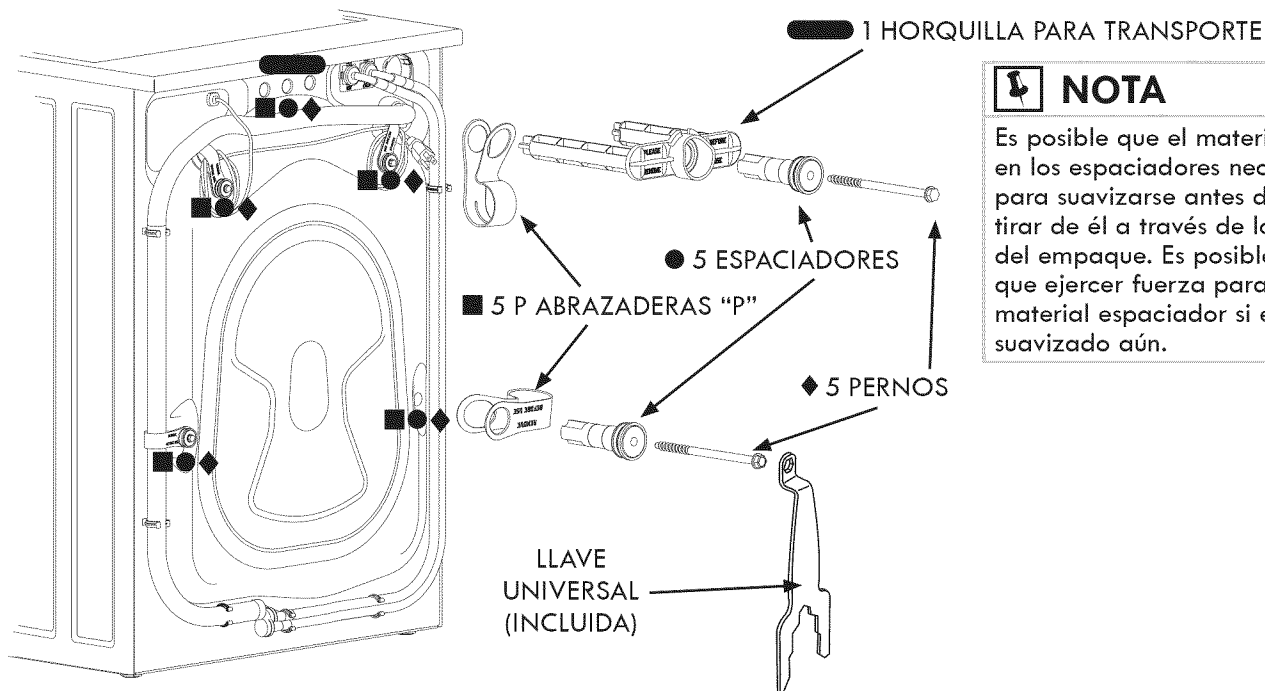

NOTA

Es posible que el material de goma en los espaciadores necesite tiempo para suavizarse antes de poder tirar de él a través de los agujeros del empaque. Es posible que tenga que ejercer fuerza para retirar el material espaciador si éste no se ha suavizado aún.

Retire lo siguiente:

- 1 HORQUILLA PARA TRANSPORTE
- 5 ABRAZADERAS "P"
- 5 ESPACIADORES
- 5 PERNOS

IMPORTANTE

Guarde todos los pernos y espaciadores de embalaje para su uso posterior. Si se va a transportar la lavadora más adelante, deberá colocar el embalaje de protección nuevamente para evitar que se produzcan daños durante el traslado.

Instalación de los tapones para agujeros

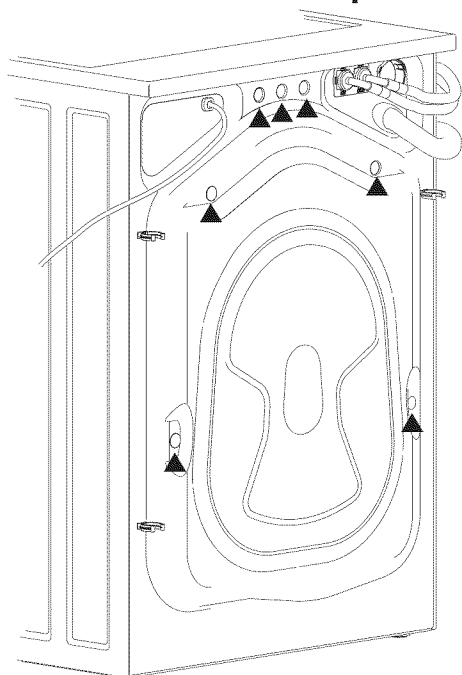

Ubique los 7 tapones para agujeros en la pequeña bolsa que viene con las guías de instrucciones de la lavadora. Insértelos en los agujeros del panel trasero de la lavadora.



Nivelación de la lavadora

Las vibraciones y el ruido excesivo se pueden evitar nivelando la lavadora correctamente.

- 1 Para una instalación independiente de la unidad, con la lavadora a aproximadamente 1 m (4 pies) de la ubicación final, coloque un nivel en la parte superior de esta.
- 2 Utilice la pinzas ajustables para ajustar las patas niveladoras de modo que la lavadora esté nivelada en relación con todos sus lados, atrás/adelante y derecha/izquierda, y estabilizada en las cuatro esquinas.
- 3 Presione hacia abajo las distintas esquinas y lados para asegurarse de que no haya vibración alguna. Ajuste las patas correspondientes de modo que la lavadora descansa firmemente en el piso sobre las CUATRO patas. Mantenga la extensión de las patas niveladoras al mínimo para un mejor rendimiento de la lavadora.

NOTA

Para instalar un pedestal, consulte las instrucciones de instalación adicionales que vienen con dicho producto.

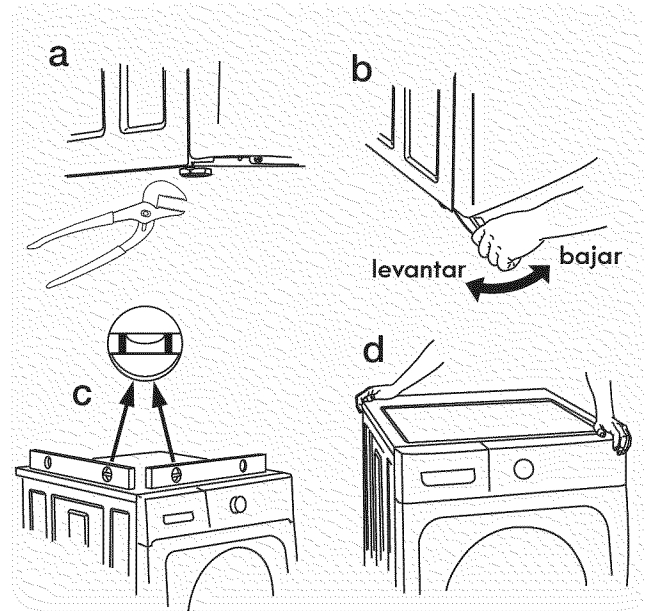

Conexión del suministro de agua de entrada

- 1 Haga correr un poco de agua de los grifos de agua caliente y fría para enjuagar los caños de agua y eliminar las partículas que puedan obstruir los filtros de la llave de paso y para determinar cuál canilla corresponde al suministro de agua caliente y cuál al de agua fría.
- 2 Examine el extremo de cada manguera de entrada de agua y verifique que las arandelas de goma se encuentran en su lugar.

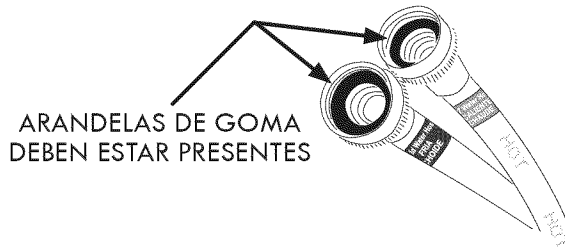

NOTA

Las mangueras de entrada de agua CALIENTE y FRÍA están codificadas por colores para su identificación. La manguera de entrada de agua CALIENTE está marcada con una cinta ROJA y la de agua FRÍA, con una AZUL.

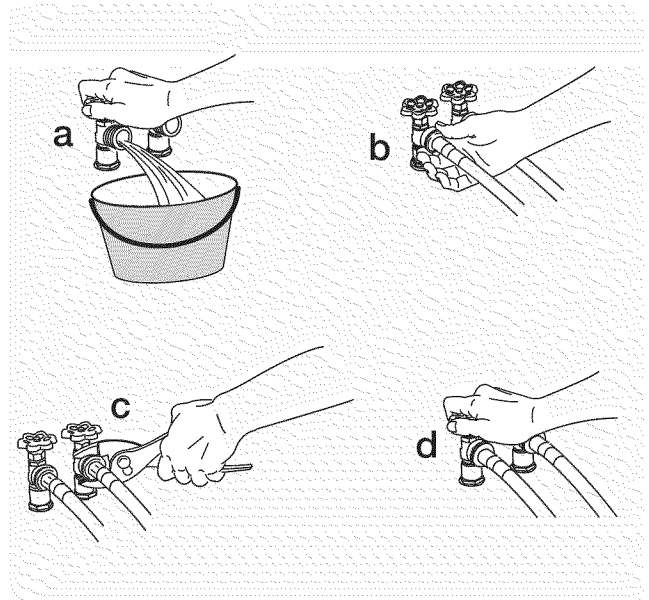

- 3 Conecte la manguera de entrada de agua CALIENTE al suministro de agua CALIENTE y la manguera de entrada de agua FRÍA al suministro de agua FRÍA. Ajústelas con la mano hasta que queden firmes. Ajuste ambas conexiones de suministro de agua 2/3 más de vuelta con la pinza. **No doble, tuerza o presione las mangueras de admisión de agua.**
- 4 Abra el grifo y verifique que no haya fugas.

Instrucciones de Instalación

Conexión del desagüe y del suministro eléctrico

- 1 Enganche un extremo del gancho de la manguera de drenaje (empacada en el tambor de la lavadora) en la manguera de drenaje. Continúe deslizando la manguera alrededor del soporte y encájela en su lugar.
- 2 Coloque el extremo con gancho de la manguera de drenaje en la abertura de desagüe. Fije la manguera de drenaje con el amarre para cables (que viene en la caja) al tubo vertical, la manguera de entrada, la tina del lavadero, etc. para que no se salga por la fuerza del agua.

➔ IMPORTANTE

Revise la caja del interruptor automático/fusibles para asegurarse de que la electricidad esté desconectada antes de conectar el cable de alimentación al tomacorriente.

- 3 Conecte el cable de alimentación a un tomacorriente con conexión a tierra.

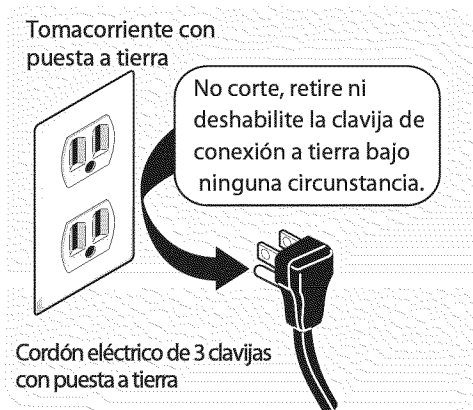

📌 NOTA

Después de conectarla por primera vez, la lavadora se encenderá sola. La pantalla LCD tomará aproximadamente un minuto en realizar los procedimientos de encendido inicial.

- 4 Conecte la electricidad desde la caja del interruptor automático/fusibles.
- 5 Deslice la lavadora a su posición final cuidadosamente. Vuelva a verificar que la lavadora esté nivelada y estabilizada. Retire y deseche la cinta de la puerta.
- 6 Consulte la **Guía de Uso y Cuidado** que se proporciona con la lavadora. Dicha guía contiene información útil y valiosa que le ahorrará tiempo y dinero.
- 7 Consulte las instrucciones de la siguiente página para ejecutar un "ciclo de instalación" breve y útil en su nueva lavadora.
- 8 Si tiene alguna pregunta durante el funcionamiento inicial, repase la "Lista de control para evitar el servicio técnico" de su **Guía de Uso y Cuidado** antes de llamar al servicio técnico.
- 9 Coloque estas instrucciones cerca de la lavadora para referencia futura.

📌 NOTA

Debajo del panel superior de la lavadora, sobre el compartimiento para distribución del detergente, encontrará una hoja de información técnica y un diagrama de cableado.

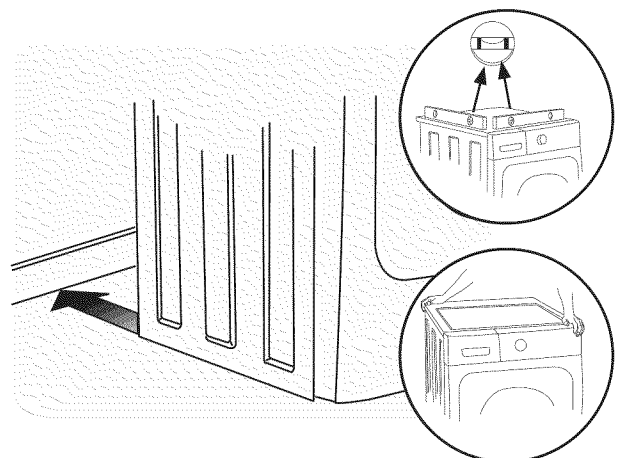
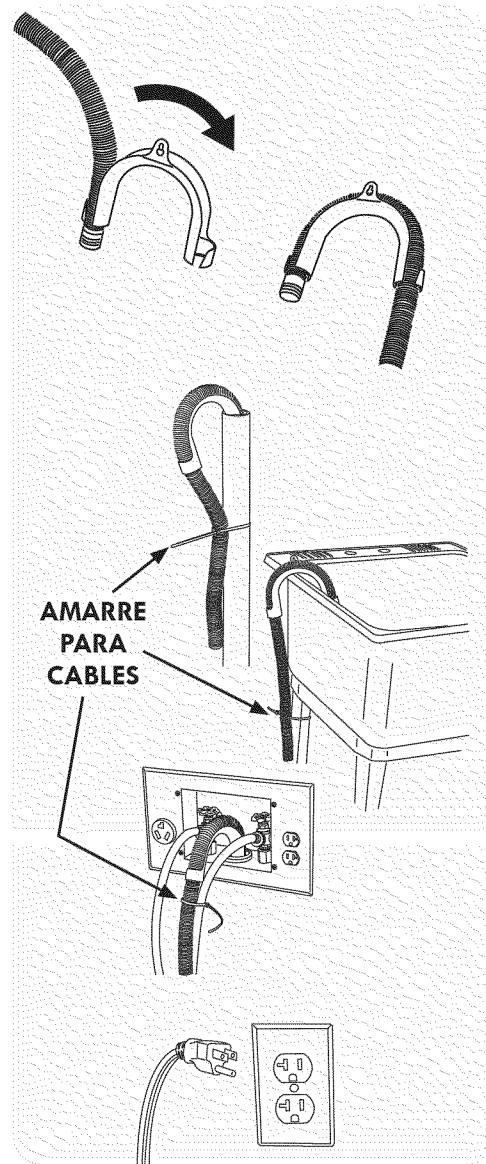

Instrucciones de Instalación - Ejecución del ciclo de instalación

Una vez que la lavadora se encuentre en la ubicación definitiva, realice un ciclo de instalación para facilitar la instalación adecuada.

Si su lavadora tiene esta consola:

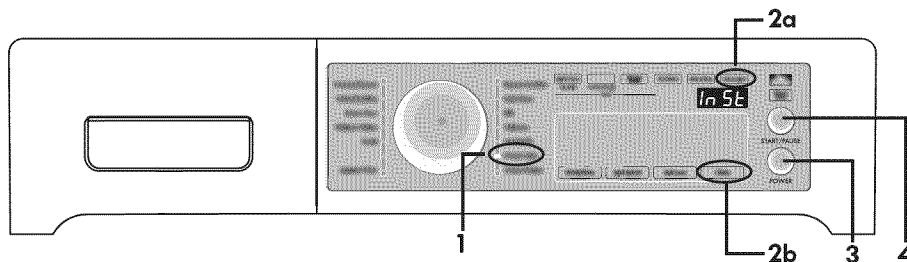

1. Vacíe el tambor de la lavadora.
2. Después de enchufar la lavadora por primera vez: presione el botón "POWER" (alimentación) [3] para encender la lavadora, gire la perilla de selección de ciclos hasta el primer ciclo desde la posición inferior derecha (1) y, dentro de los 10 segundos, inmediata y simultáneamente, oprima y mantenga oprimido el botón de opciones ubicado en el extremo derecho, arriba de la pantalla (2a), y el botón de ajustes ubicado en el extremo derecho, debajo de la pantalla (2b), durante 5 segundos o hasta que la pantalla cambie.
3. La pantalla LED mostrará **InSt** ("Install" - Instalar) y el tiempo estimado de duración del ciclo. Presione el botón "START" (encender). El ciclo de instalación realizará varias rutinas de diagnóstico. Cuando termine el ciclo, la pantalla de LCD mostrará **InSt** ↔ **PAS** ("Install Pass" - Instalación Aprobada), lo que significa que su nueva lavadora está correctamente instalada y lista para ser usada. If it prompts an action such as **no** ↔ **H2O** ("No Water" - No Hay Agua), **FLP** ↔ **HOS** ("Flip Hoses" - Invierta el suministro de agua caliente y fría), or **CLL** ↔ **Srv** ("Call Service" - Solicite Servicio al 800-469-4663), repase los pasos de instalación y realice las modificaciones necesarias antes de intentar hacer funcionar la lavadora.
4. La lavadora saldrá del ciclo de instalación y regresará al funcionamiento normal la próxima vez que la encienda.

NOTA

La lavadora permanecerá encendida durante 3 minutos tras la ejecución del ciclo de instalación. Si desea ejecutar un ciclo de lavado inmediatamente después de finalizado dicho ciclo, presione el botón "POWER" (alimentación) para activar el modo suspendido y encienda la unidad enseguida para continuar con el modo de funcionamiento normal.

5. Consulte la **Guía de Uso y Cuidado** y disfrute de su nueva lavadora de alta calidad.

Si su lavadora tiene esta consola:

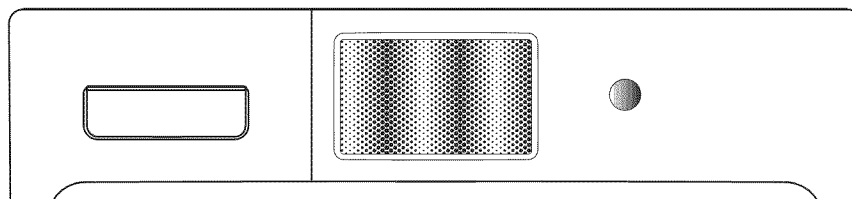

1. Después de conectarla por primera vez, la lavadora se encenderá sola. Luego siga las instrucciones de la pantalla LCD táctil, incluyendo la selección del idioma.
2. El ciclo de instalación realizará varias rutinas de diagnóstico. Cuando termine el ciclo, la interfaz de usuario de la pantalla LCD mostrará **INSTALACIÓN APROBADA**, lo que significa que su nueva lavadora está correctamente instalada y lista para ser usada. Si la pantalla solicita una acción como **NO HAY AGUA**, **INVIERTA LAS MANGUERAS** o **SOLICITE SERVICIO al 1-800-469-4663**, repase los pasos de instalación y realice las modificaciones necesarias antes de intentar hacer funcionar la lavadora.
3. La lavadora saldrá del ciclo de instalación y regresará al funcionamiento normal la próxima vez que la encienda.

NOTA

La lavadora permanecerá encendida durante 3 minutos tras la ejecución del ciclo de instalación. Si desea ejecutar un ciclo de lavado inmediatamente después de finalizado dicho ciclo, presione el botón "POWER" (alimentación) para activar el modo suspendido y encienda la unidad enseguida para continuar con el modo de funcionamiento normal.

4. Consulte la **Guía de Uso y Cuidado** y disfrute de su nueva lavadora de alta calidad.

Inversión de la Puerta

1. Asegúrese de que haya suficiente espacio de giro antes de invertir la puerta.
2. Necesitará un destornillador con punta cuadrada n.º 2.
3. Proteja las superficies de trabajo planas, como la parte superior de la lavadora o el piso cerca de ésta utilizando un paño o toalla suave.
4. ¡Asegúrese de que la lavadora esté desenchufada del suministro eléctrico!



ADVERTENCIA

PELIGRO DE DESCARGA ELÉCTRICA

El no desconectar el suministro eléctrico antes de realizar cualquier reparación puede ocasionar lesiones personales o incluso la muerte.

Herramientas necesarias:

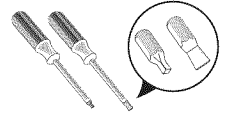

Destornilladores con punta recta y plana #2

Retiro de la puerta

1. Abra la puerta de la lavadora y retire los 4 tornillos de la bisagra.

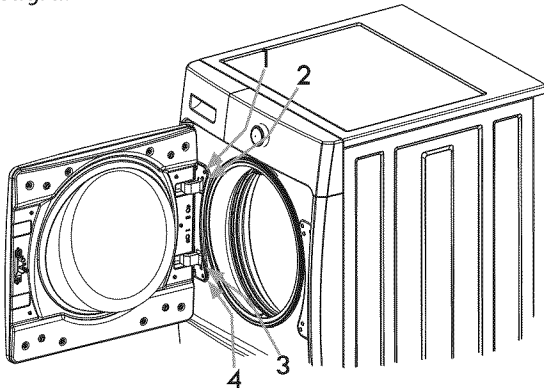

2. Mientras sostiene la puerta con ambas manos, deslice la puerta y la bisagra hacia afuera, aproximadamente 10 mm (3/8"), de manera que la bisagra se pueda retirar de los pernos del panel delantero.

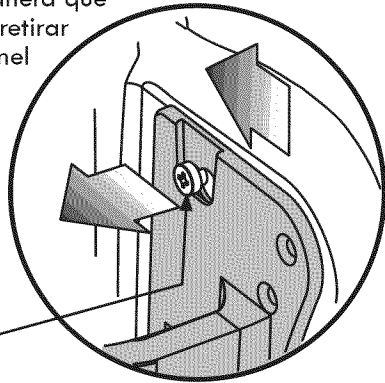

No intente retirar los 2 pernos.

3. Coloque cuidadosamente la puerta de la lavadora hacia abajo sobre una superficie de trabajo plana y protegida.
4. Retire los 2 tornillos de cabeza plana y la cerradura de la puerta interior.

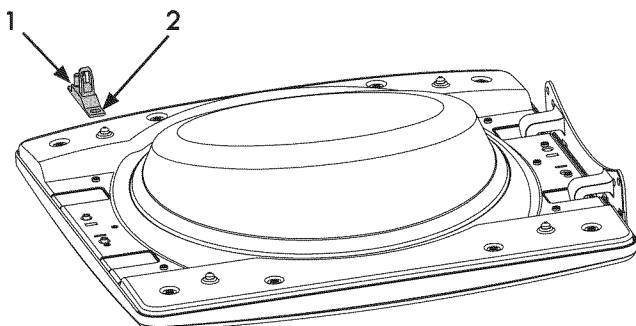

5. Ubique los 15 tornillos de cabeza corrugada: 8 en las cavidades pequeñas y circulares en el borde superior e inferior de la puerta interna, 2 en el borde del lado del gancho y 5 en el borde del lado de la bisagra. Retire y guarde estos 15 tornillos.

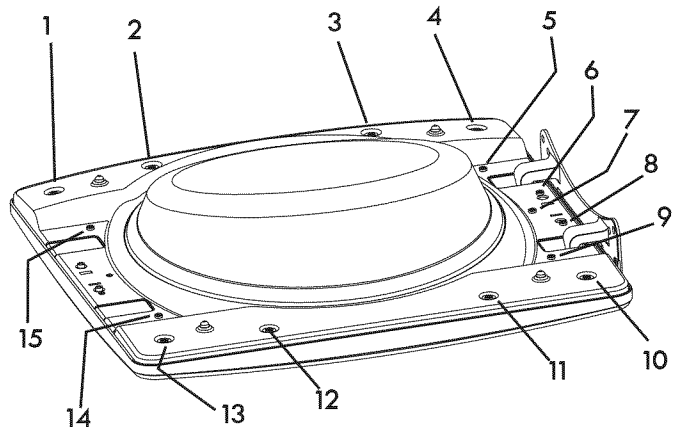

6. Separe el conjunto de la puerta interior del conjunto de la puerta exterior.

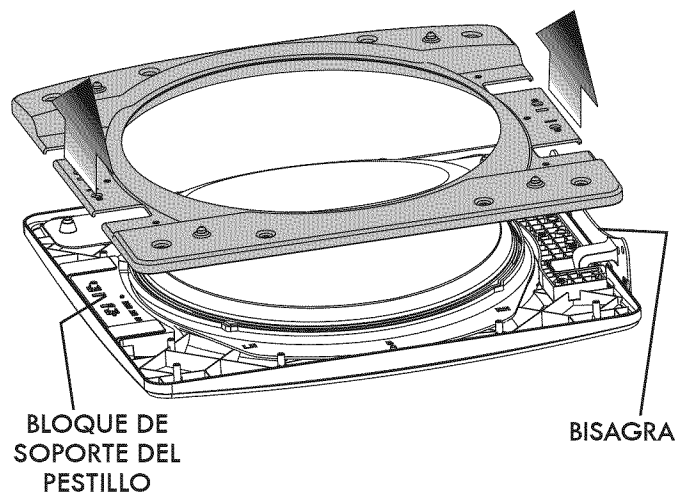

IMPORTANTE

NO retire la bisagra ni el bloque de soporte del pestillo.

Inversión del conjunto de la puerta

1. Levante el anillo interior de vidrio y plástico. Gírelos 180 grados y vuelva a instalarlos en la puerta exterior alineando los indicadores: "LH" para la bisagra izquierda o "RH" para la bisagra derecha.

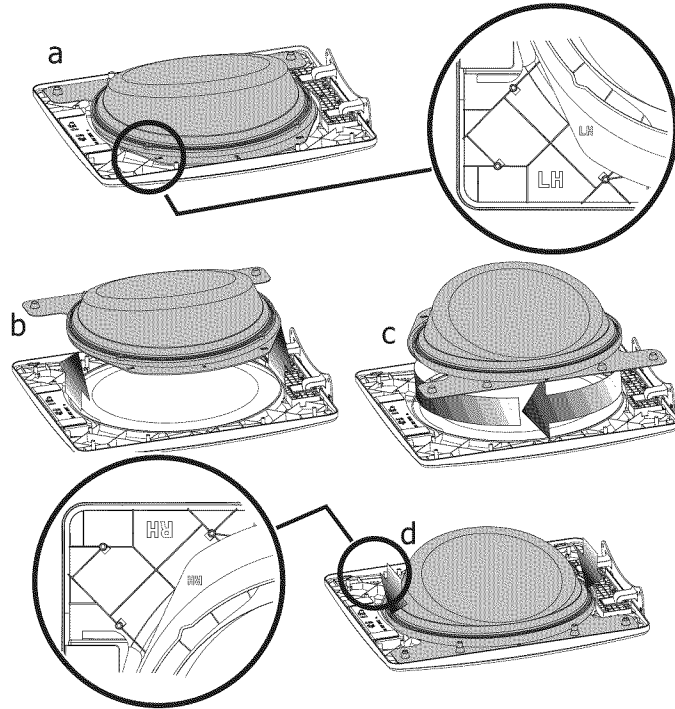

2. Gire la puerta interior 180 grados y vuelva a instalarla en la puerta exterior.

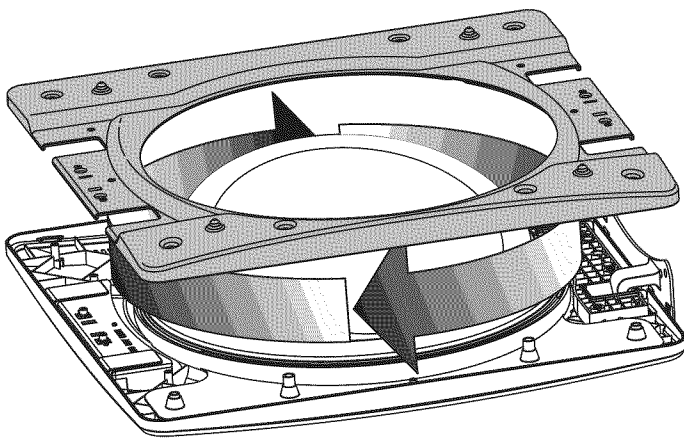

3. Coloque los 15 tornillos de cabeza corrugada que se retiraron anteriormente. Tenga cuidado de no dañar la rosca de los agujeros de plástico.

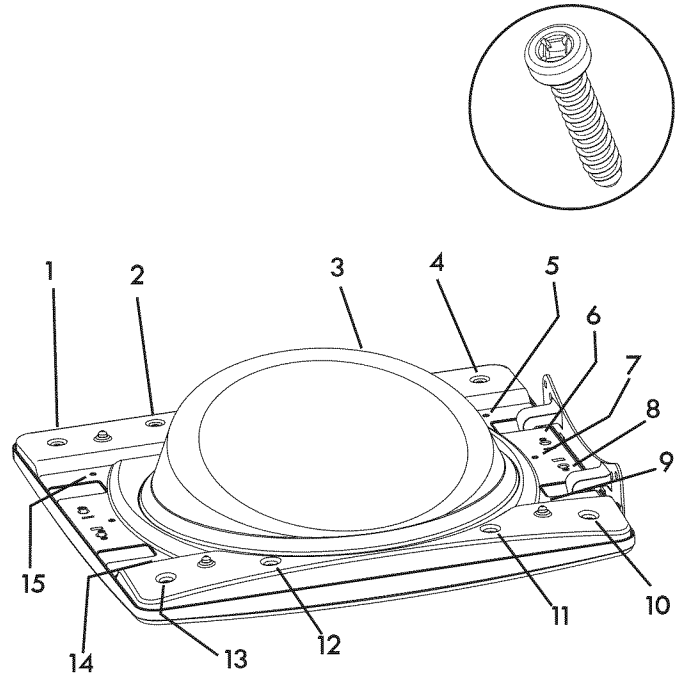

4. Gire el pestillo gancho que se retiró anteriormente 180 grados, alineando la lengüeta simple con la ranura fina y la lengüeta doble con la ranura gruesa. Vuelva a colocar los 2 tornillos de cabeza corrugada que se retiraron anteriormente. Tenga cuidado de no dañar la rosca de los agujeros de plástico.

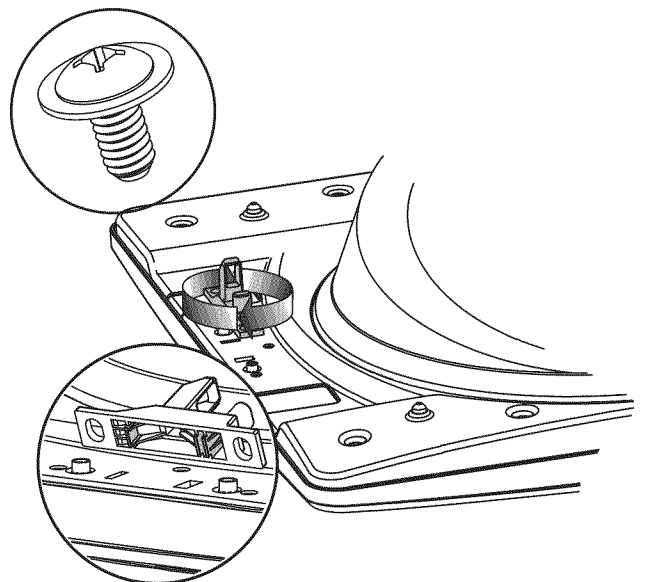

Inversión de la Puerta

Reinstalación de la puerta

1. Retire cuidadosamente los 4 tapones redondos del panel delantero y guárdelos. Mueva los 4 tapones al lado opuesto del panel delantero e insértelos.

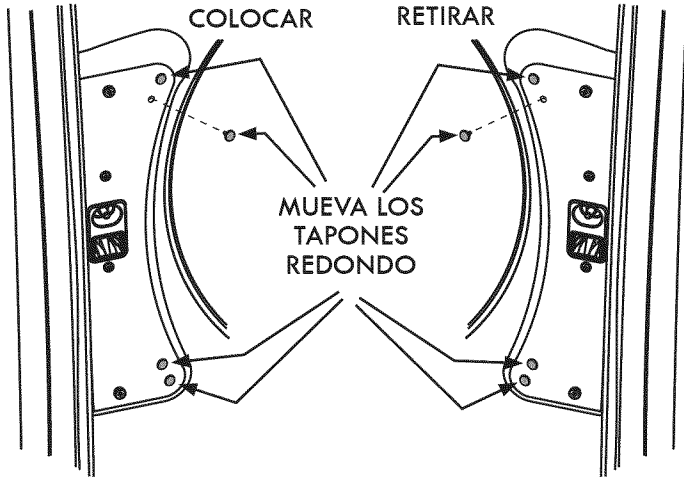

2. Inserte el conjunto de la puerta y la bisagra en los pernos del panel delantero, y deslícelo hacia adentro, hacia el centro de la apertura de la puerta.

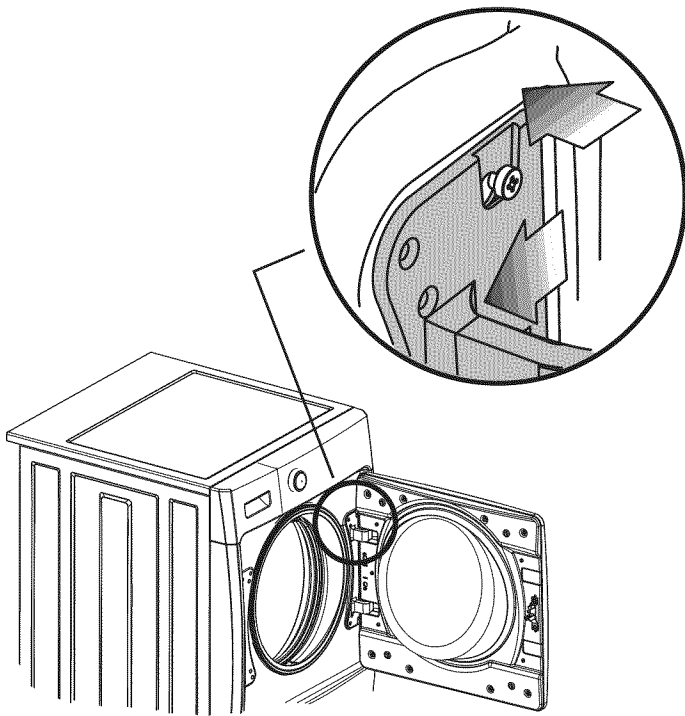

3. Instale los 4 tornillos de las bisagras que se retiraron anteriormente.

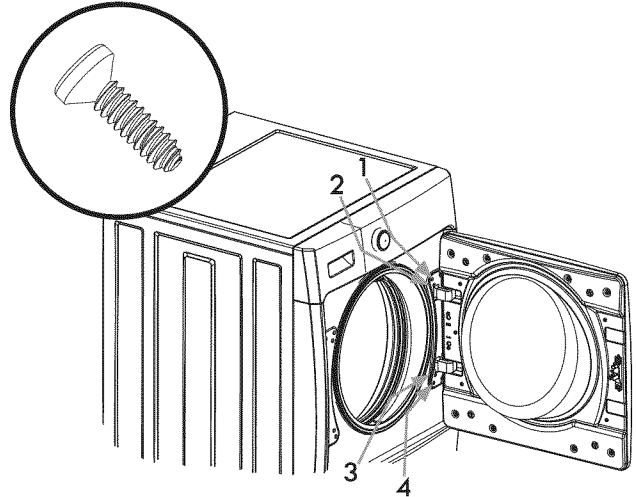

4. Cierre la puerta y verifique que el pestillo funcione correctamente.

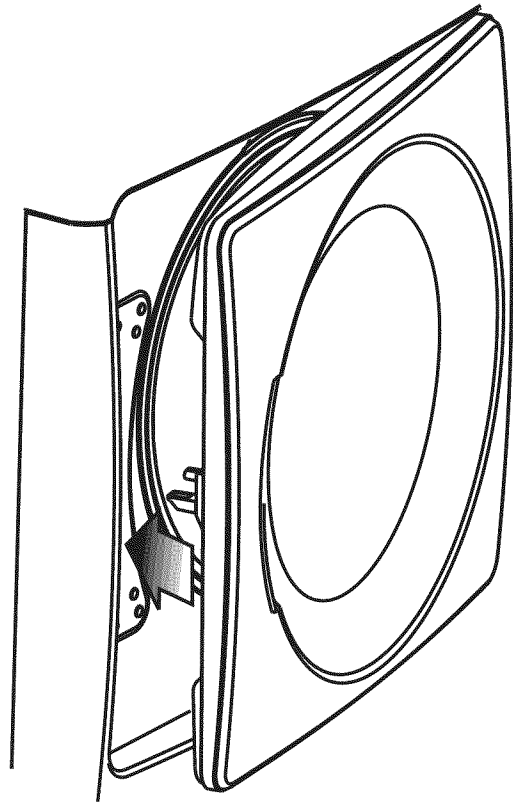

PEDESTAL DE ALMACENAMIENTO CONCORDANTE*

- Pedestal de color blanco - Pieza No. 4175889200
- Pedestal de color "Lemon Grass" - Pieza No. 4175889100
- Pedestal de color "Blackberry" - Pieza No. 4175889000

Un accesorio de pedestal de almacenamiento, especialmente diseñado para esta lavadora, se puede utilizar para elevar la lavadora y facilitar su uso. Dicho pedestal agregará aproximadamente 39 cm (15.25 pulgadas) a la altura de su unidad para una altura total de 135.5 cm (53.25 pulgadas).

*Es posible que haya otros colores disponibles. Póngase en contacto con el distribuidor donde adquirió la lavadora.

KIT DE SECADORA PARA CENTRO DE LAVADO

Pieza No. 137385300

Dependiendo del modelo que haya comprado, es posible que esta secadora correspondiente incluya un kit para instalarla sobre la lavadora. Si el modelo que adquirió no incluye un kit de instalación sobre la lavadora o desea un kit diferente, puede pedir uno.

KIT DE EXTENSIÓN DE LA MANGUERA DE DRENAJE

Pieza No. 137098000

Para alcanzar alturas o distancias del tubo vertical que superen la longitud de la manguera de drenaje provista, solicite el KIT DE EXTENSIÓN DE LA MANGUERA DE DRENAJE.

KIT DE INSTALACIÓN EN UNA CASA RODANTE

Pieza No. 137067200

La instalación en una casa rodante requiere utilizar el KIT DE INSTALACIÓN EN UNA CASA RODANTE.

LLAVE UNIVERSAL PARA ELECTRODOMÉSTICOS

Pieza No. 137019200

También puede pedir una LLAVE UNIVERSAL PARA ELECTRODOMÉSTICOS para ayudarlo a ajustar las patas de las secadoras, lavadoras o pedestales.

MARCADORES DE PINTURA DE RETOQUE*

- Marcador de retoque de pintura blanca - Pieza No. 5304468812
- Marcador de retoque de pintura "Lemon Grass" - Pieza No. 5304481253
- Marcador de retoque de pintura "Blackberry" - Pieza No. 5304481254

*Es posible que haya otros colores disponibles. Póngase en contacto con el distribuidor donde adquirió la lavadora.

PRECAUCIÓN

El no utilizar accesorios fabricados (o aprobados) por el fabricante puede ocasionar lesiones personales, daños a la propiedad o daños a la lavadora.

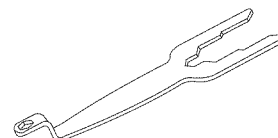
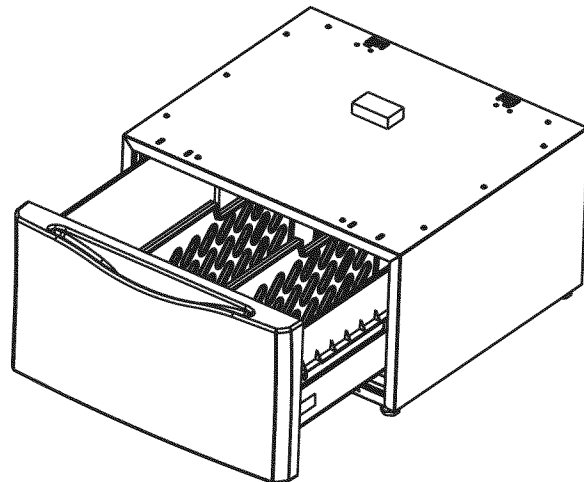

Piezas de repuesto:

Si su lavadora necesita piezas de repuesto, comuníquese con el sitio donde la adquirió, o consulte la **Guía de Uso y Cuidado** para obtener más información.

ADVERTENCIA

PELIGRO DE DESCARGA ELÉCTRICA

Cuando se reparen los controles, rotule todos los cables antes de desconectarlos. Los errores de cableado pueden producir un funcionamiento incorrecto y peligroso. Verifique que el funcionamiento es correcto después de realizar las reparaciones.

Notas

Installation Instructions
Instrucciones de Instalación
Instructions d'Installation
English / Español / Français

Kenmore Elite®

Front Load Washer

Lavadora a Cargo Frontal

Laveuse à Chargement Frontal

Sears Brands Management Corporation
Hoffman Estates, IL 60179 U.S.A.
www.kenmore.com
www.sears.com

Sears Canada Inc.
Toronto, Ontario, Canada M5B 2C3
www.sears.ca



Mesures de Sécurité Importantes

AVERTISSEMENT

Veillez lire ces instructions au complet avant d'utiliser la laveuse.

Sachez reconnaître les symboles, les avertissements et les étiquettes de sécurité.

Les mesures de sécurité présentées dans ce guide sont identifiées par le mot AVERTISSEMENT ou ATTENTION selon le type de risque présenté ci-dessous.

Définitions

 Voici le symbole d'avertissement concernant la sécurité. Il est utilisé pour vous avertir des risques de blessures potentiels. Respectez tous les messages qui suivent ce symbole afin de prévenir les blessures ou la mort.

DANGER

La mention DANGER indique un risque imminent qui causera la mort ou de graves blessures, s'il n'est pas évité.

AVERTISSEMENT

La mention AVERTISSEMENT indique une situation potentiellement dangereuse qui, si elle n'est pas évitée, pourrait entraîner des blessures graves ou même la mort.

ATTENTION

La mention ATTENTION signale la présence d'une situation potentiellement dangereuse susceptible de causer des blessures mineures ou moyennement graves si elle n'est pas évitée.

IMPORTANT

IMPORTANT - Cette mention précède des renseignements importants relatifs à l'installation, au fonctionnement ou à l'entretien. Toutefois, ceux-ci n'impliquent aucune notion de danger.

Table des Matières

Mesures de Sécurité Importantes	34-35
Exigences d'Installation	36-37
Dimensions de Laveuse	38
Déballage de la Laveuse.....	39-40
Instructions d'Installation	41-43
Inversion de la Porte.....	44-46
Accessoires.....	47

Liste de vérification d'installation

Matériel d'expédition

- Le support d'expédition en mousse (sous la cuve de lavage) a été enlevé et remis
- Les boulons d'expédition situés à l'arrière de l'appareil ont été enlevés et remis
- Les bouchons (inclus dans le sac situé dans la cuve) ont été insérés dans les trous situés dans la paroi arrière de la laveuse

Mise à niveau

- La laveuse est au niveau latéralement et de l'avant vers l'arrière
- Les quatre coins de la caisse reposent fermement sur le plancher

Alimentation en eau

- Le tuyau d'entrée d'eau CHAUDE est raccordé au robinet d'eau CHAUDE et le tuyau d'entrée d'eau FROIDE est raccordé au robinet d'eau FROIDE
- Les robinets d'eau CHAUDE et d'eau FROIDE sont ouverts
- Les raccords d'alimentation en eau ou les raccords d'arrivée d'eau de l'appareil ne présentent aucune fuite - refaites une vérification 24 heures plus tard

Tuyau de vidange

- La colonne montante ou le drain de mur est à une hauteur d'au moins 61 cm (24 po)
- Le tuyau de vidange est fixé dans le canal en « U » (inclus dans la cuve)
- Le tuyau de vidange est fixé avec l'attache (incluse dans la cuve)

Alimentation en électricité

- Le système électrique de la maison est sous tension
- La laveuse est branchée

Vérifications finales

- Vous avez lu entièrement les *Instructions d'Installation* et le *Guide d'Utilisation et d'Entretien*
- La carte d'enregistrement est envoyée

Mesures de Sécurité Importantes

REMARQUE

L'installation électrique de la laveuse doit être conforme aux codes et aux règlements locaux ainsi qu'à la toute dernière édition du National Electrical Code (ANSI/NFPA 70), ou au Canada, au Code canadien de l'électricité (C22.1, article 1).

AVERTISSEMENT

RISQUE D'ÉTOUFFEMENT

Détruisez le carton d'emballage et les sacs en plastique après avoir déballé l'appareil. Les enfants pourraient les utiliser pour jouer. Le carton recouvert de tapis, les couvertures et les feuilles de plastique peuvent être étanches à l'air et provoquer la suffocation. Déposez tous les matériaux d'emballage dans un conteneur à déchets ou faites en sorte que les enfants ne puissent y avoir accès.

ATTENTION

DANGER DE POIDS EXCESSIF

Pour éviter les blessures au dos ou d'autres types de blessure, demandez l'aide d'autres personnes pour déplacer ou soulever la laveuse.

AVERTISSEMENT

RISQUE D'INCENDIE

Ne superposez pas une sècheuse sur une laveuse déjà installée sur un socle. Ne superposez pas une laveuse sur une sècheuse. Ne superposez pas une laveuse sur une autre laveuse.

AVERTISSEMENT

RISQUE D'INCENDIE

Pour votre sécurité, l'information contenue dans ces instructions doit être suivie afin de réduire les risques d'incendie ou d'explosion ou pour prévenir les dommages matériels, les blessures ou la mort. Vous ne devez ni entreposer, ni utiliser d'essence ou d'autres vapeurs ou liquides inflammables à proximité de cet appareil ou de tout autre appareil électroménager.

IMPORTANT

Les instructions comprises dans ce guide et toute autre documentation fournie avec cet appareil ne sont pas conçues pour couvrir toutes les éventualités ou situations qui pourraient survenir. Vous DEVEZ faire preuve de bon sens et de prudence durant l'installation, l'utilisation et l'entretien de tout appareil ménager.

Vous tirerez le maximum de votre appareil lorsque toutes les instructions relatives à la sécurité et à son fonctionnement auront été bien assimilées et mises en pratique de façon routinière.

Conservez ces instructions pour vous y reporter ultérieurement.

Exigences avant l'installation

Outils et matériel nécessaires à l'installation :

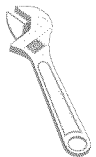

Clé à molette

OU



Clé polygonale de 3/8 po ou de 10 mm

OU

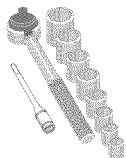

Cliquet et ensemble de douilles

ET



Pince réglable

ET

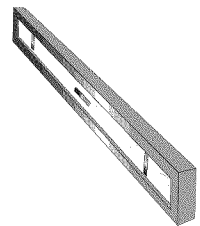

Niveau de charpentier

Exigences d'Installation

Exigences des systèmes électriques

CIRCUIT - Circuit indépendant de 15 ampères, polarisé et mis à la terre, avec fusible temporisé ou disjoncteur de 15 A.

ALIMENTATION ÉLECTRIQUE - Câble monophasé à deux fils mis à la terre, 120 volts, 60 Hz; courant alternatif.

REMARQUE

Étant donné les variations de tension possibles, l'utilisation de cette laveuse avec une source d'alimentation produite par une génératrice à essence, solaire ou éolienne ou par toute autre source d'alimentation différente de celle fournie par les services publics n'est pas recommandée.

PRISE - Prise à trois alvéoles et mise à la terre située à un endroit où il est possible de raccorder le cordon d'alimentation de la laveuse une fois que cette dernière est installée.

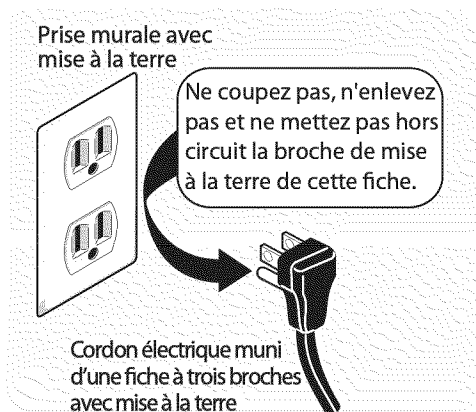

REMARQUE

Une prise GFI (disjoncteur de fuite de terre) n'est pas nécessaire.

Exigences relatives à la mise à la terre

AVERTISSEMENT

RISQUE DE CHOC ÉLECTRIQUE

Un raccordement inadéquat du conducteur de terre de l'équipement peut accroître les risques de choc électrique. En cas de doute quant à la mise à la terre de l'appareil, consultez un électricien qualifié.

- 1 Cet appareil DOIT être mis à la terre. En cas de mauvais fonctionnement ou de panne, la mise à la terre diminue les risques de choc électrique en fournissant au courant électrique une trajectoire de moindre résistance.
- 2 Étant donné que votre laveuse est équipée d'un cordon d'alimentation pourvu d'un conducteur de mise à la terre et d'une fiche de mise à la terre, la fiche DOIT être raccordée à une prise appropriée (avec conducteurs en cuivre) correctement installée et mise à la terre conformément aux codes et

règlements locaux ou, si aucun code local ne régit ce type d'installation, à la plus récente édition du National Electrical Code (ANSI/NFPA 70). En cas de doute, faites appel à un électricien qualifié. **NE COUPEZ PAS** et **NE MODIFIEZ PAS** la broche de mise à la terre du cordon d'alimentation. Si votre prise murale n'est pourvue que de deux fentes, il incombe au propriétaire de faire appel à un électricien qualifié pour la remplacer par une prise à trois alvéoles et mise à la terre de façon adéquate.

Exigences relatives à l'alimentation en eau

Les robinets d'eau chaude et d'eau froide DOIVENT être installés à une distance de 107 cm (42 po) ou moins de l'arrivée d'eau de votre laveuse. Les robinets DOIVENT être de 1,9 cm (3/4 po) et filetés en fonction d'un raccordement de tuyau de laveuse. La pression de l'eau DOIT se situer entre 206,8 et 827,4 kPa (30 et 120 lb/po²). La différence de pression entre l'eau chaude et l'eau froide ne doit pas dépasser 68,9 kPa (10 lb/po²). Le service des eaux de votre localité peut vous informer sur la pression de votre alimentation en eau.

Exigences relatives au système d'évacuation

- 1 Le drain doit pouvoir évacuer 64,3 L (17 gal) d'eau à la minute.
- 2 Tuyau d'évacuation d'au moins 3,18 cm (1-1/4 po) de diamètre.
- 3 Le tuyau d'évacuation doit être situé entre une hauteur minimale de 61 cm (24 po) et une hauteur maximale de 244 cm (96 po)

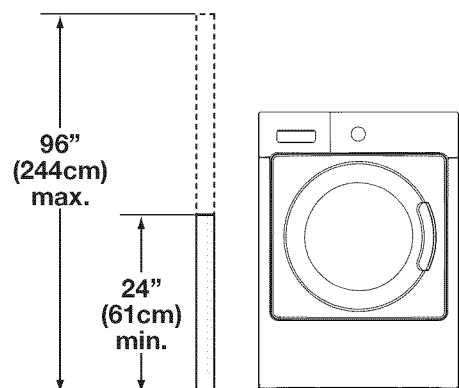

REMARQUE

Le tuyau de vidange raccordé à la laveuse peut convenir à un tuyau d'évacuation de 188 cm (74 po) de hauteur. Pour des tuyaux d'évacuation plus hauts, utilisez le tuyau portant le numéro de pièce 137098000, disponible auprès des centres de réparation et de pièces Sears. Placer un appel de service au 1-800-LE-FOYER.

Exigences de dégagement

➔ IMPORTANT

N'INSTALLEZ PAS VOTRE LAVEUSE :

- 1 À un endroit exposé aux écoulements d'eau ou aux aléas des conditions météorologiques extérieures. La température ambiante ne devrait jamais tomber sous 15,6 °C (60 °F) afin d'optimiser l'efficacité du détergent.
- 2 À un endroit (garage ou bâtiment similaire) où de l'essence ou d'autres substances inflammables sont entreposées (incluant des automobiles).
- 3 Sur un tapis. Le plancher DOIT être solide et présenter une pente inférieure à 2,54 cm (1 po). Afin d'éviter les vibrations et le déplacement de l'appareil, il peut être nécessaire de renforcer le plancher.

Installation dans un Endroit en Retrait ou une Armoire

Si la laveuse et la sècheuse sont installées dans le même placard, une ventilation est requise dans la porte : Une ouverture d'au moins 774,2 cm² (120 po²), divisée également au-dessus et au-dessous de la porte, est requise. Les ouvertures à persiennes doivent être situées à 7,6 cm (3 po) du haut et du bas de la porte. Les ouvertures d'aération ne doivent pas être obstruées lorsqu'une porte est installée. Une porte à persiennes dont les ouvertures sur l'ensemble de la porte sont équivalentes aux recommandations peut être utilisée.

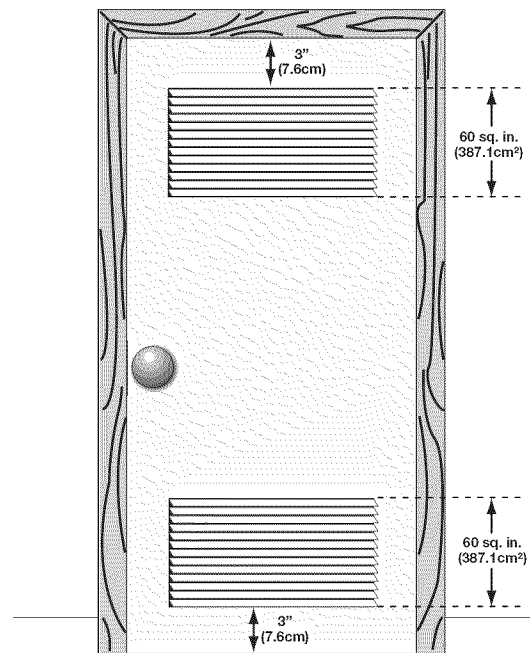

Porte de placard

DÉGAGEMENTS MINIMAUX - Pouces (Centimètres)				
	CÔTÉS	ARRIÈRE	DESSUS	AVANT
Alcôve	0" (0 cm)	0" (0 cm)*	0" (0 cm)	n/a
Sous le comptoir	0" (0 cm)	0" (0 cm)*	0" (0 cm)	n/a
Placard	0" (0 cm)	0" (0 cm)*	0" (0 cm)	1" (2.5 cm)

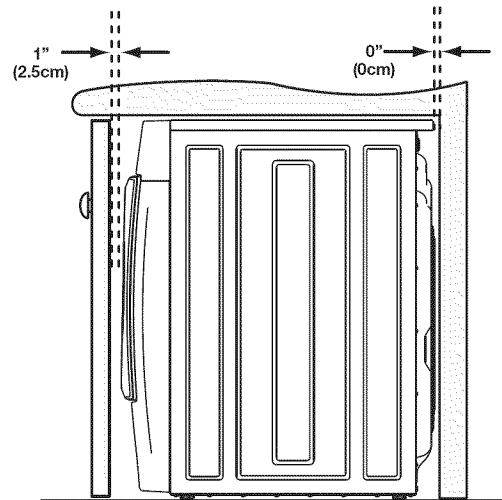
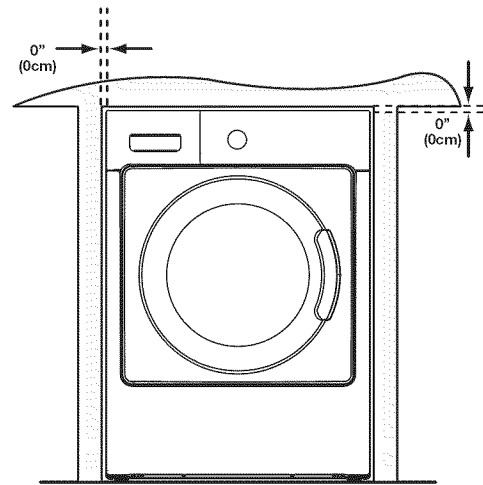

Dimensions de Laveuse

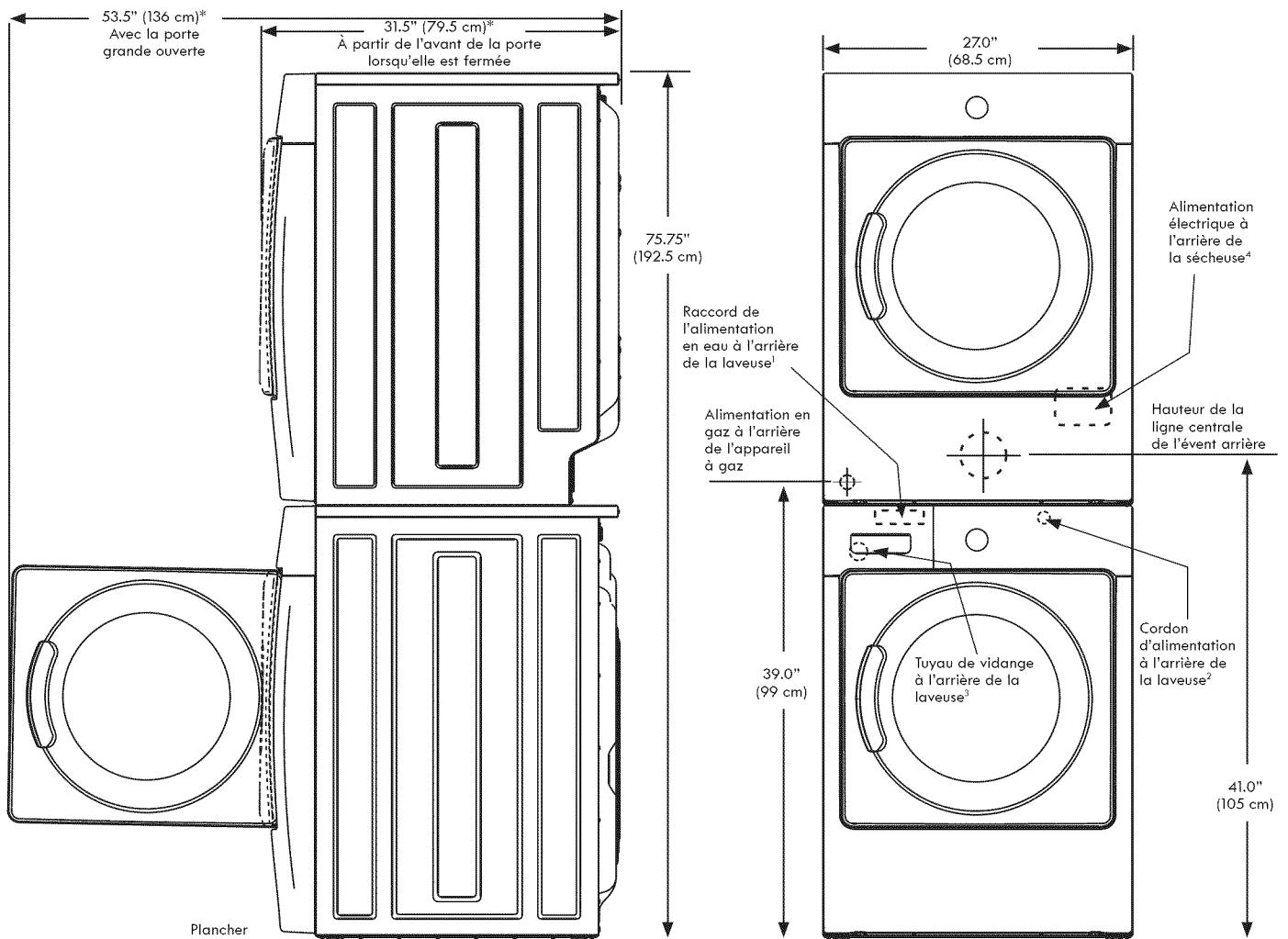
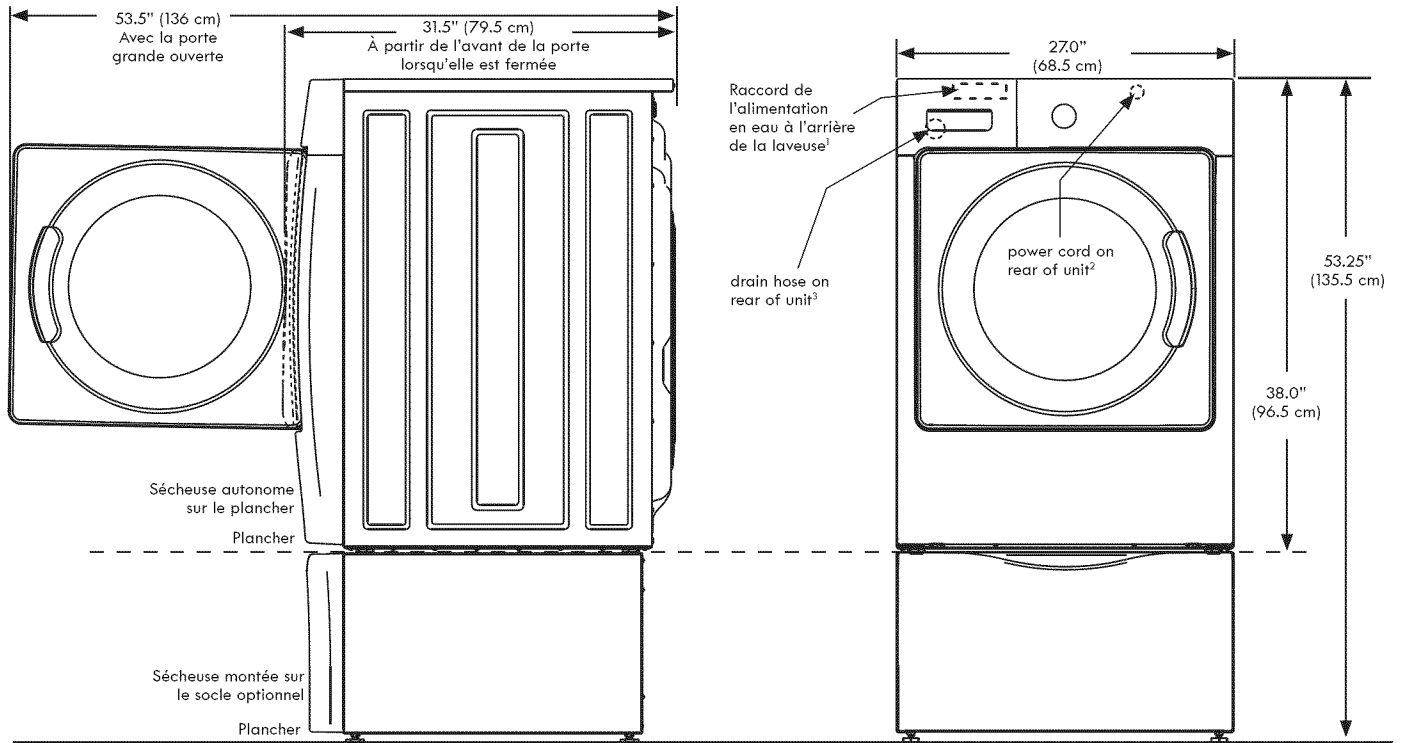

¹Longueur des tuyaux d'entrée d'eau chaude et d'eau froide de la laveuse, environ 123 cm (48,5 po).

²Longueur du cordon d'alimentation de la laveuse, environ 152,5 cm (60 po).

³Longueur du tuyau de vidange de la laveuse, environ 150 cm (59 po).

⁴Longueur du cordon d'alimentation de la sècheuse à gaz, environ 152,5 cm (60 po).

Retrait de l'emballage en mousse

AVERTISSEMENT

RISQUE D'ÉTOUFFEMENT

Détruisez le carton d'emballage et les sacs en plastique après avoir déballé l'appareil. Les enfants pourraient les utiliser pour jouer. Le carton recouvert de tapis, les couvertures et les feuilles de plastique peuvent être étanches à l'air et provoquer la suffocation. Déposez tous les matériaux d'emballage dans un conteneur à déchets ou faites en sorte que les enfants ne puissent y avoir accès.

- 1 Retirez temporairement le ruban de la porte.
- 2 Ouvrez la porte de la laveuse et retirez tout ce qui se trouve dans le tambour.
- 3 Fermez la porte et posez le ruban de porte à nouveau.
- 4 Pour protéger le plancher, utilisez un tapis, une couverture ou une pièce de carton et couchez la laveuse sur le côté arrière.

ATTENTION

DANGER DE POIDS EXCESSIF

Pour éviter les blessures au dos ou d'autres types de blessure, demandez l'aide d'autres personnes pour déplacer ou soulever la laveuse.

- 5 Retirez la base en styromousse et le bouchon d'expédition; mettez-les de côté.
- 6 Remettez soigneusement la laveuse en position verticale.
- 7 Déplacez soigneusement la laveuse à moins de 1,2 m (4 pi) de son emplacement définitif.

IMPORTANT

Conservez la base en styromousse et le bouchon d'expédition afin d'éviter d'endommager l'appareil dans le cas d'un déplacement éventuel.

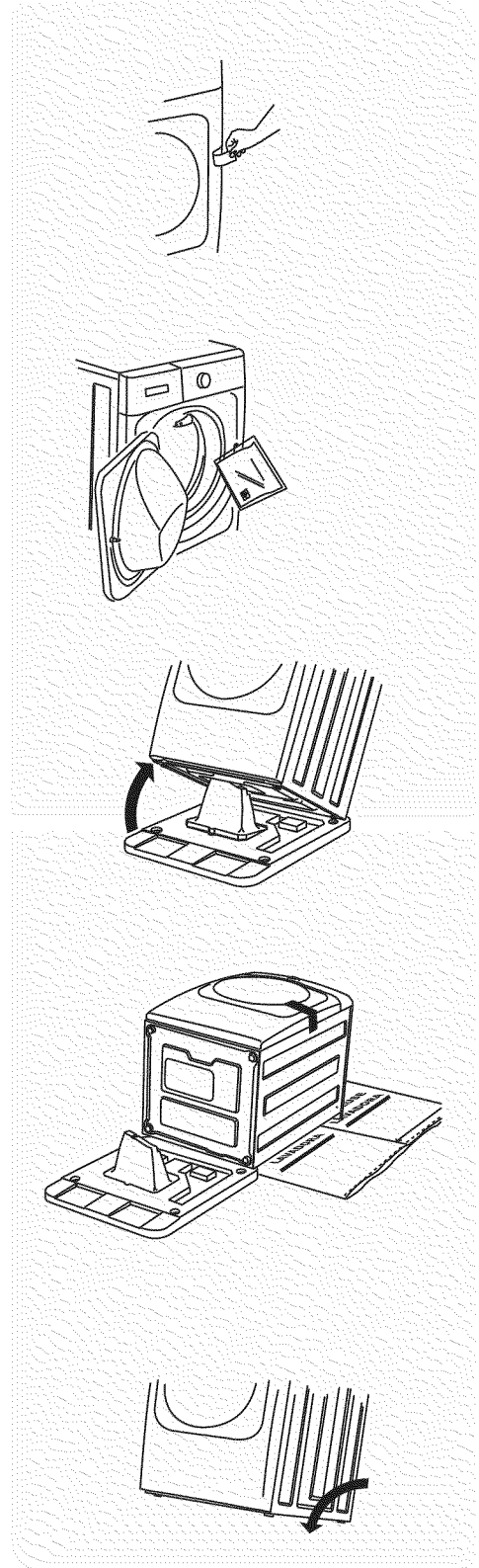

Déballage de la laveuse

Retrait de la quincaillerie d'expédition

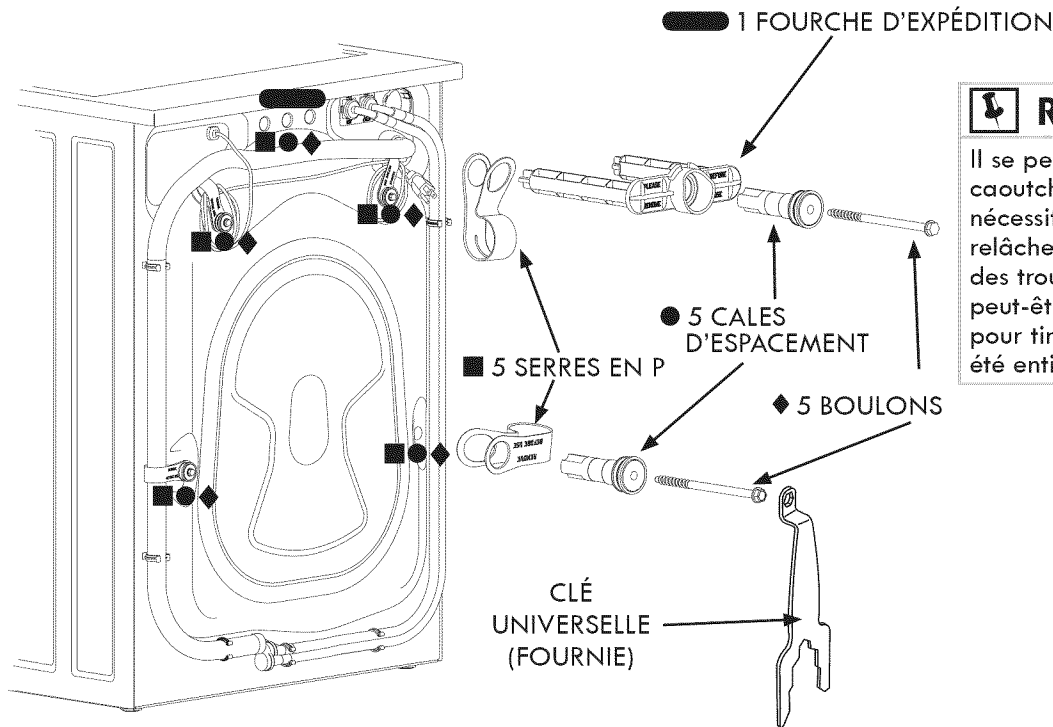

REMARQUE

Il se peut que le matériel de caoutchouc utilisé pour les espaceurs nécessite quelque temps pour se relâcher afin de pouvoir être retiré des trous d'expédition. Vous devrez peut-être exercer une certaine force pour tirer l'espaceur si celui-ci n'a pas été entièrement relâché.

Retirez les composants suivants :

- 1 FOURCHE D'EXPÉDITION
- 5 CALES D'ESPACEMENT
- 5 SERRES EN P
- 5 BOULONS

IMPORTANT

Conservez les boulons et cales d'espacement d'expédition pour un usage ultérieur. Si la laveuse doit être transportée plus tard, ces pièces d'expédition doivent être installées pour éviter de l'endommager.

Pose des bouchons

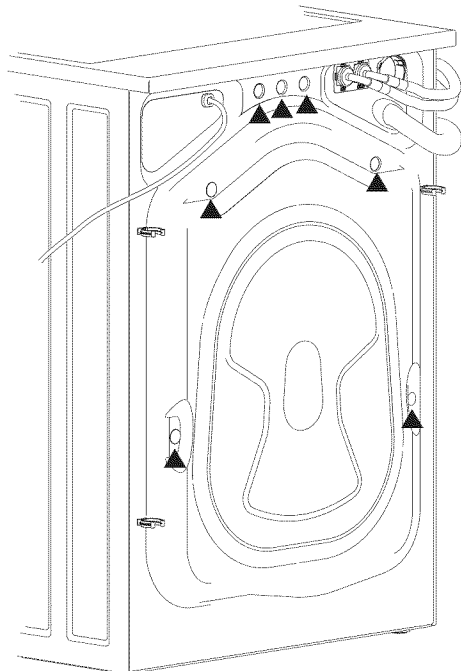

Trouvez les 7 bouchons du petit sac fourni avec les guides de votre laveuse. Insérez-les dans les trous du panneau arrière de la laveuse.

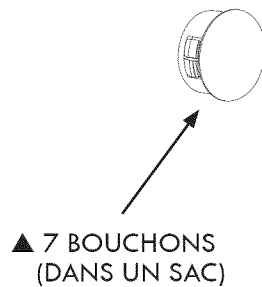

Mise à niveau de votre appareil

Les bruits excessifs et les vibrations peuvent être évités en mettant correctement la laveuse à niveau.

- 1 Pour une installation autonome où la laveuse est à moins de 1,2 m (4 pi) de son emplacement définitif, placez un niveau sur le dessus de l'appareil.
- 2 Utilisez la clé universelle pour ajuster les pieds de mise à niveau de façon à ce que la laveuse soit de niveau d'avant en arrière et latéralement, et qu'elle soit stable aux quatre coins.
- 3 Appuyez sur chaque coin et chaque côté pour déterminer les endroits qui nécessitent un réglage. Ajustez les pieds de mise à niveau appropriés de manière à ce que la laveuse repose solidement sur ses QUATRE pieds. Gardez les pieds de mise à niveau le plus près possible de la laveuse afin d'optimiser le rendement de la laveuse.

REMARQUE

Pour une installation sur socle, reportez-vous aux instructions d'installation complémentaires incluses avec le socle.

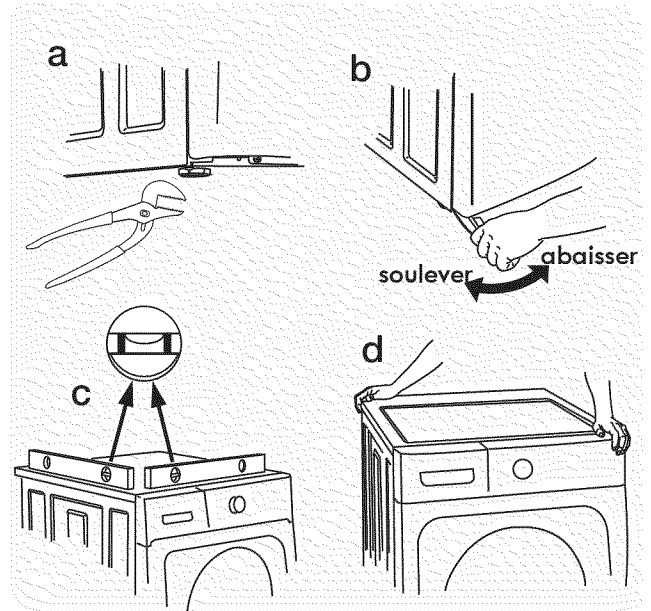

Branchement de l'entrée d'eau

- 1 Faites couler de l'eau chaude et froide des robinets pour purger les tuyaux d'eau, pour éliminer toute particule qui pourrait obstruer les grillages des robinets, et pour déterminer quels robinets fournissent l'eau chaude et l'eau froide.
- 2 Regardez dans l'extrémité de chaque tuyau d'entrée d'eau pour confirmer la présence de rondelles en caoutchouc.

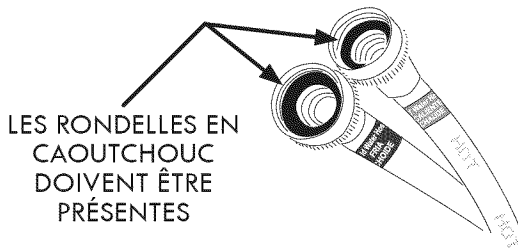

REMARQUE

Les tuyaux d'entrée d'eau CHAUDE et FROIDE sont dotés d'un code de couleur. Le tuyau d'entrée d'eau CHAUDE est marqué d'une bande ROUGE et le tuyau d'entrée d'eau FROIDE est marqué d'une bande BLEUE.

- 3 Branchez le tuyau d'entrée d'eau CHAUDE au robinet d'eau CHAUDE, et le tuyau d'eau d'entrée d'eau FROIDE au robinet d'eau FROIDE. Serrez fermement à la main. Avec des pinces, serrez chaque raccord de 2/3 de tour. Ne pliez pas, n'entortillez pas et ne coinciez pas les tuyaux d'alimentation en eau.
- 4 Ouvrez les robinets et vérifiez la présence de fuites.

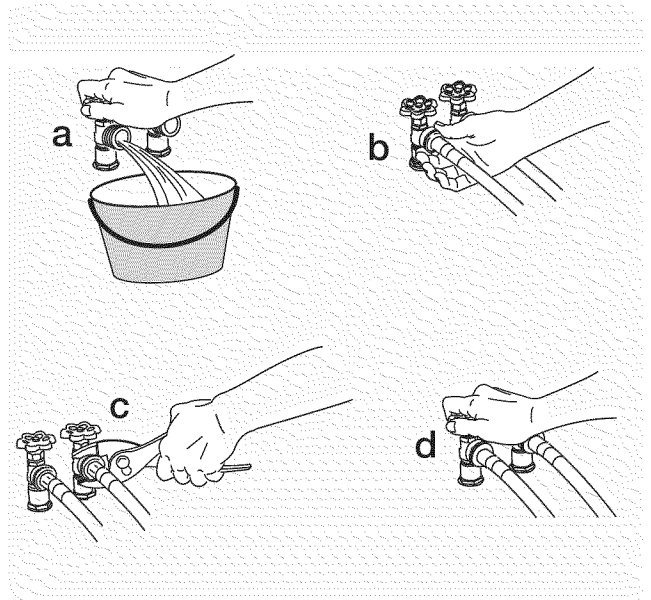

Instructions d'Installation

Branchement électrique et branchement du tuyau de vidange

- 1 Fixez l'une des extrémités du crochet du tuyau de vidange (inclus dans la cuve) au tuyau de vidange. Continuez de l'enrouler autour du crochet et pincez-le en position.
- 2 Placez le côté du tuyau de vidange en forme de crochet dans l'ouverture du tuyau d'évacuation. Fixez le tuyau de vidange au moyen d'une attache (incluse dans la trousse d'installation fournie) au tuyau d'évacuation, au tuyau d'entrée, à la cuve à lessive, etc. de façon à ce que le tuyau ne puisse être arraché sous la force de l'eau.

➔ IMPORTANT

Assurez-vous que l'alimentation électrique est coupée au disjoncteur ou au boîtier de fusibles avant de brancher le cordon d'alimentation dans une prise électrique.

- 3 Branchez le cordon d'alimentation à la prise électrique mise à la terre.

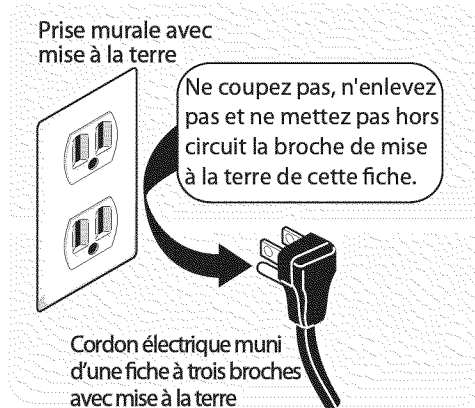

🔧 REMARQUE

Après avoir branché la laveuse pour la première fois, elle s'allumera d'elle-même. Il faudra environ une minute pour que l'écran ACL effectue son processus d'initialisation initial.

- 4 Ouvrez l'alimentation électrique au disjoncteur ou au boîtier de fusibles.
- 5 Faites glisser soigneusement la laveuse à son emplacement définitif. Vérifiez à nouveau la stabilité de l'appareil. Retirez et jetez le ruban de la porte.
- 6 Reportez-vous au **Guide d'Utilisation et d'Entretien** fourni avec la laveuse. Il contient des renseignements très utiles qui vous permettent d'économiser temps et argent.
- 7 Reportez-vous à la page suivante pour savoir comment effectuer un « programme d'installation » rapide et pratique pour votre nouvelle laveuse.
- 8 Pour toute question relative à l'utilisation initiale, veuillez revoir la section intitulée « Liste de vérification avant service » de votre **Guide d'Utilisation et d'Entretien** avant d'effectuer une demande de service.
- 9 Laissez ces instructions à proximité de la laveuse pour vous y reporter ultérieurement.

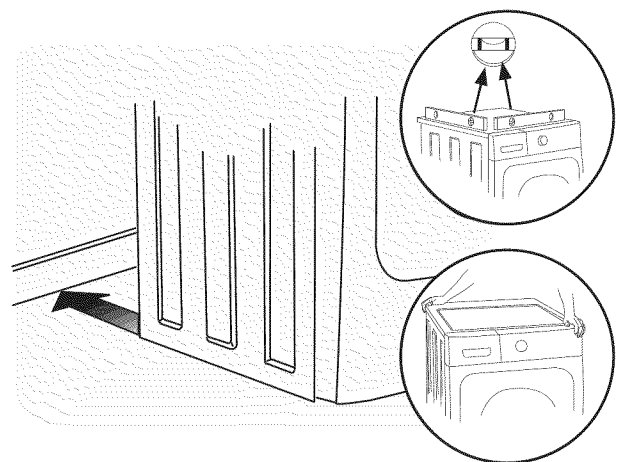
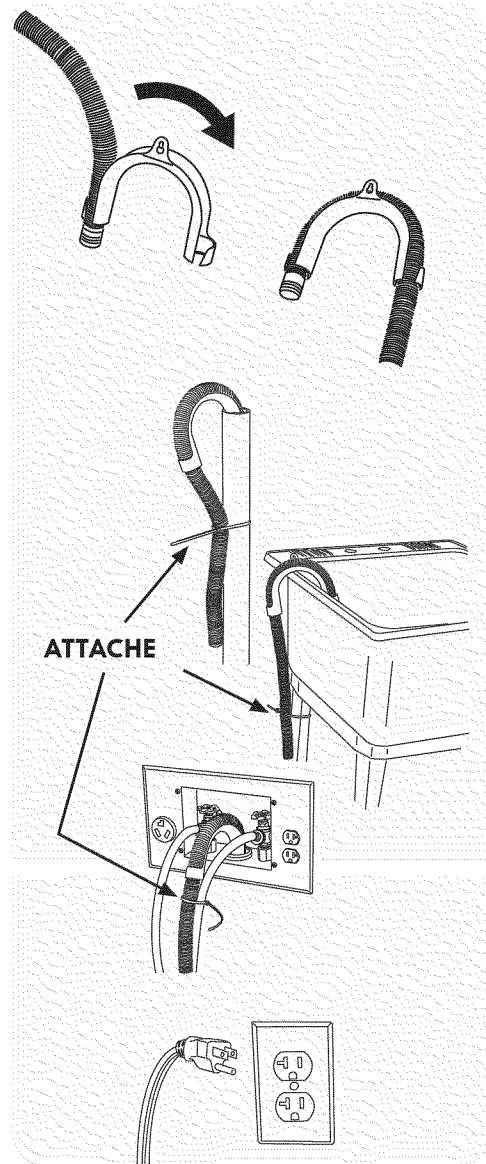

🔧 REMARQUE

Un schéma électrique et une fiche technique sont situés sous le panneau supérieur de la laveuse, au-dessus du logement de distributeur de détergent.

Instructions d'Installation - Programme d'installation

En disposant la laveuse dans son emplacement définitif, faites démarrer le programme d'installation pour procéder à une installation adéquate.

Si votre laveuse est munie de cette console :

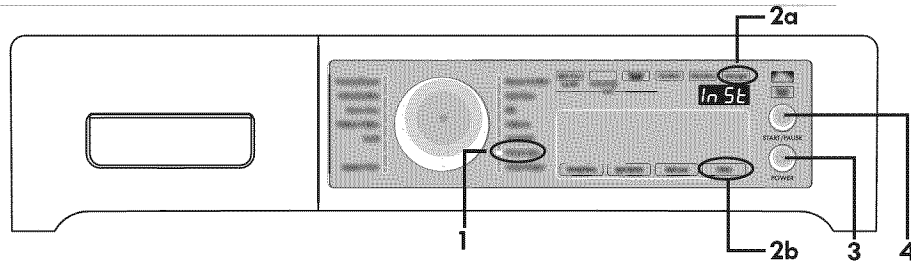

1. Videz la cuve de la laveuse, puis fermez la porte.
2. Après avoir branché la laveuse pour la première fois : réactivez la laveuse en appuyant sur le bouton « **POWER** » (alimentation) [3], tournez le bouton des programmes à partir de la position inférieure droite (1); après 10 secondes, appuyez et maintenez enfoncés immédiatement et simultanément le bouton d'options situé à l'extrême droite au-dessus de l'afficheur à DEL (2a) et le bouton des paramètres situé à l'extrême droite sous l'afficheur à DEL (2b) pendant 5 secondes, ou jusqu'à ce que l'affichage du DEL change.
3. L'afficheur ACL indiquera le message **In St** (« Install » - Installer) suivi du temps approximatif de la durée du programme. Appuyez sur le bouton **START** (mise en marche). Le cycle d'installation va effectuer diverses routines de diagnostic. À la fin du programme, l'écran ACL affichera peut-être le message **In St** ↔ **PAS** (« Install Pass » - Installation Réussie), ce qui signifie que votre nouvelle sècheuse est bien installée et prête à être utilisée. Si l'écran affiche un message comme **no** ↔ **H2O** (« No Water » - Pas d'Eau), **FLP** ↔ **HOS** (« Flip Hoses » - Alimentation inversée d'eau chaude et d'eau froide), ou **CALL** ↔ **Srv** (« Call Service » - Placer un appel de service au 1-800-LE-FOYER), vérifiez chaque étape d'installation et apportez les correctifs nécessaires avant d'utiliser votre appareil.
4. La laveuse quittera le Programme d'Installation et reviendra à son mode de fonctionnement normal la prochaine fois que vous la réactiverez.

REMARQUE

La laveuse demeurera activée pendant 3 minutes après la fin du programme d'installation. Si vous souhaitez utiliser la laveuse pour un cycle de lavage, appuyez sur le bouton « **POWER** » (alimentation) pour mettre l'appareil en mode de veille, puis réactivez-le immédiatement pour continuer au mode de fonctionnement normal.

5. Veuillez lire le **Guide d'Utilisation et d'Entretien** et profitez de votre nouvelle laveuse de qualité!

Si votre laveuse est munie de cette console :

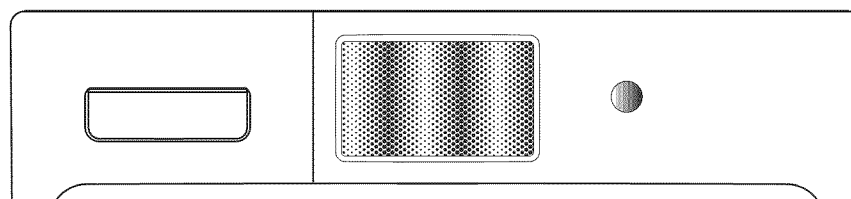

1. Après avoir branché la laveuse pour la première fois, elle s'allumera d'elle-même. Ensuite, suivez les directives qui s'affichent sur l'écran tactile ACL pour sélectionner, entre autres, la langue d'affichage.
2. Le cycle d'installation va effectuer diverses routines de diagnostic. Après la fin du programme, l'interface utilisateur ACL peut afficher **INSTALLATION RÉUSSIE**, ce qui signifie que votre nouvelle sècheuse est bien installée et prête à l'emploi. Si l'écran affiche un message comme **PAS d'EAU**, **TUYAUX INVERSÉS** ou **PLACER UN APPEL DE SERVICE AU 1-800-LE-FOYER**, vérifiez chaque étape d'installation et apportez les correctifs nécessaires avant d'utiliser votre appareil.
3. La laveuse quittera le **Programme d'Installation** et reviendra à son mode de fonctionnement normal la prochaine fois que vous la réactiverez.

REMARQUE

La laveuse demeurera activée pendant 3 minutes après la fin du programme d'installation. Si vous souhaitez utiliser la laveuse pour un cycle de lavage, appuyez sur le bouton « **POWER** » (alimentation) pour mettre l'appareil en mode de veille, puis réactivez-le immédiatement pour continuer au mode de fonctionnement normal.

4. Veuillez lire le **Guide d'Utilisation et d'Entretien** et profitez de votre nouvelle laveuse de qualité!

Inversion de la Porte

1. Assurez-vous qu'il y a suffisamment d'espace avant d'inverser la porte.
2. Vous aurez besoin d'un tournevis à pointe carrée n° 2.
3. Protégez la surface de travail, comme le dessus de la laveuse ou le plancher près de la laveuse, avec un chiffon doux ou une serviette.
4. Assurez-vous que la laveuse n'est pas branchée à une source d'alimentation!

⚠ AVERTISSEMENT
RISQUE DE CHOC ÉLECTRIQUE
Le fait de ne pas débrancher l'appareil de sa source d'alimentation en électricité avant son entretien peut causer des blessures, voire la mort.

Outils nécessaires :



Tournevis avec embouts carré no 2 et droit

Dépose de la porte

1. Ouvrez la porte de la laveuse et retirez les quatre vis de la charnière.

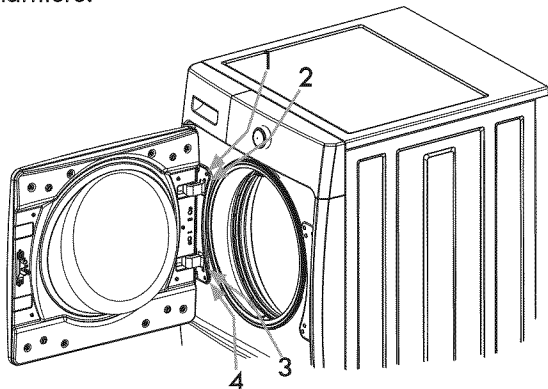

2. En soutenant la porte à deux mains, soulevez complètement cette dernière ainsi que la charnière d'environ 10 mm (3/8 po), de sorte que la charnière puisse être tirée sur les boulons à épaulement sur le panneau avant.

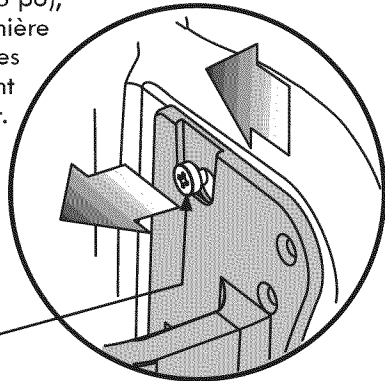

N'essayez pas de retirer les deux boulons à épaulement.

3. Placez soigneusement la porte de la laveuse face contre terre sur la surface de travail protégée.
4. Retirez les 2 vis à tête cylindrique et la gâche de la partie interne de la porte.

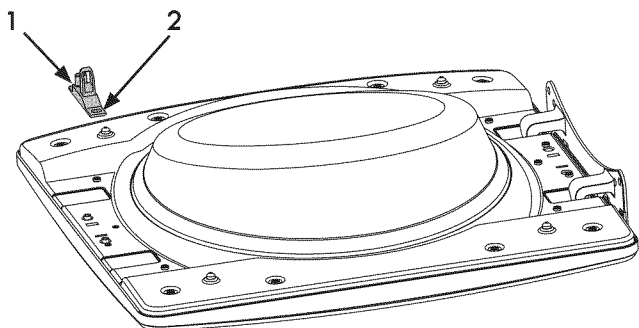

5. Repérez les 15 vis à tête dentelée : 8 dans les petits enfoncements circulaires au-dessus et au-dessous de l'intérieur de la porte, 2 sur le loquet-côté et 5 sur la garniture-côté. Retirez les 15 vis et conservez-les.

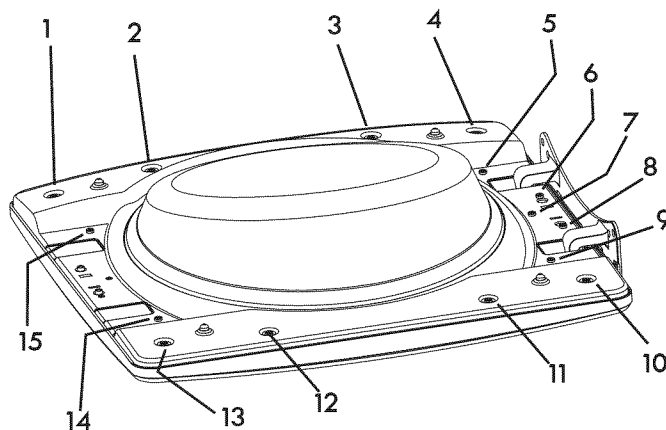

6. Séparez la partie interne de la porte de la partie externe.

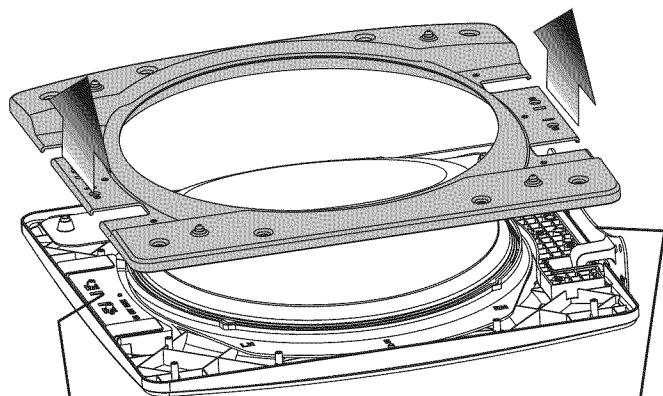

BLOC DE SUPPORT DE GÂCHE

CHARNIÈRE

➡ IMPORTANT

NE RETIREZ PAS la charnière ou le bloc de support de la gâche.

Inversion de la porte

1. Soulevez l'anneau de plastique et de verre interne. Faites-les tourner de 180 degrés, réinstallez-les sur la porte externe, alignez les marques « LH » (pour la charnière de poignée à gauche) ou « RH » (pour la charnière de poignée à droite).

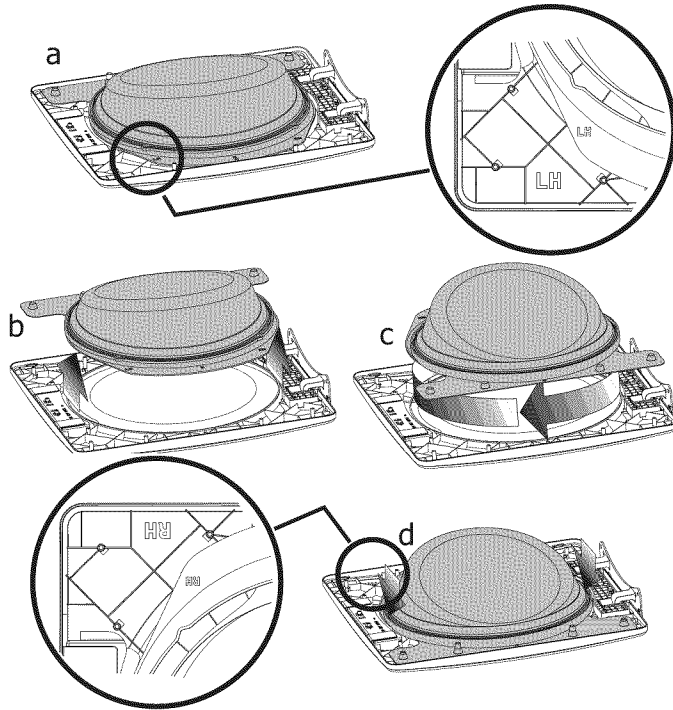

2. Tournez la partie interne de la porte de 180 degrés et réinstallez-la sur la partie externe.

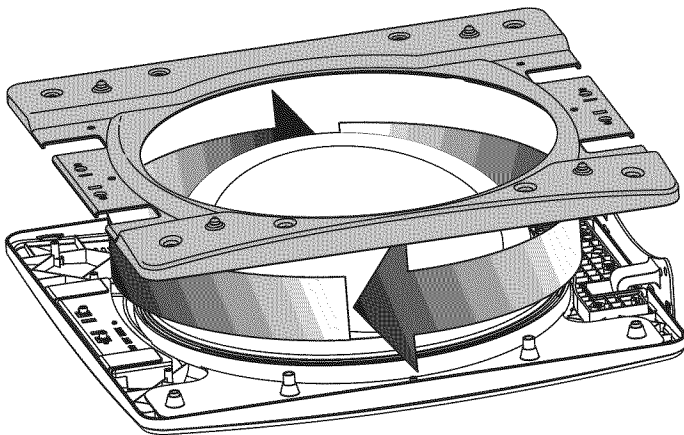

3. Remplacez les 15 vis à tête dentelée retirées antérieurement. Prenez garde de ne pas endommager le filet des trous en plastique.

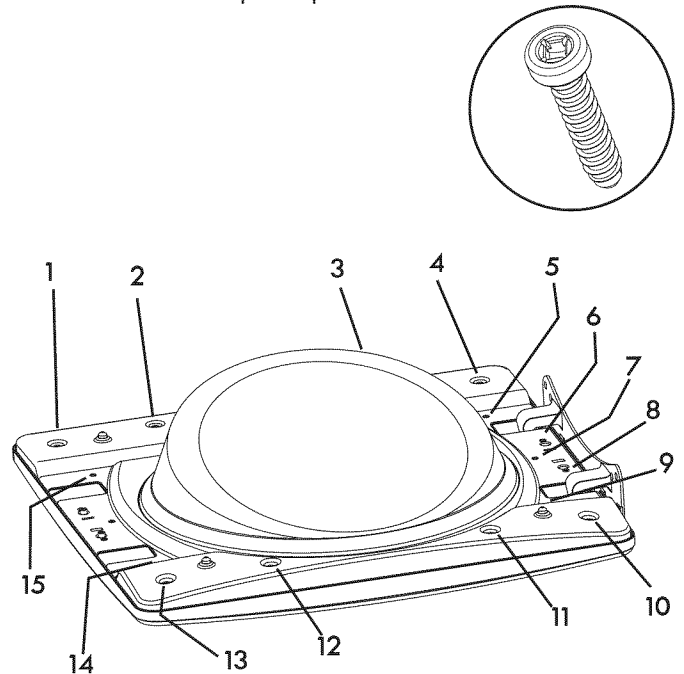

4. Tournez la gâche du loquet retirée antérieurement. Faites-la tourner de 180 degrés, en positionnant l'onglet unique dans la fente mince et l'onglet double dans la fente épaisse. Réinstallez les 2 vis à tête cylindrique retirées antérieurement. Prenez garde de ne pas endommager le filet des trous en plastique.

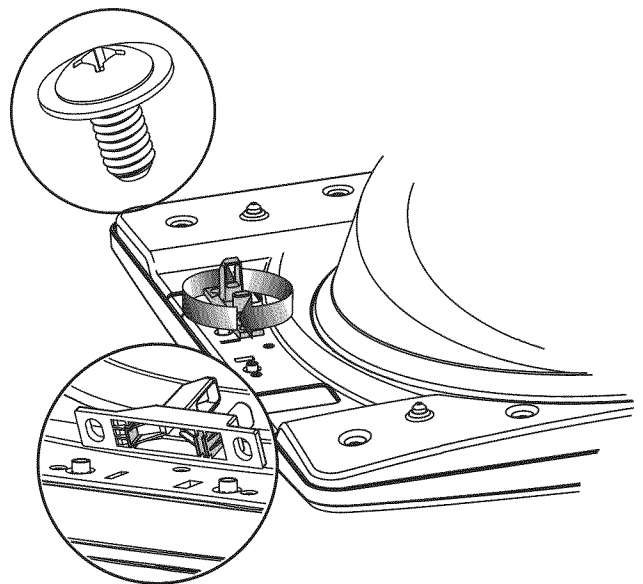

Inversion de la Porte

Remise en place de la porte

1. Enlevez délicatement les 4 petits bouchons circulaires qui se trouvent sur le panneau avant et conservez-les. Ensuite, insérez les 4 protecteurs sur le côté opposé du panneau avant.

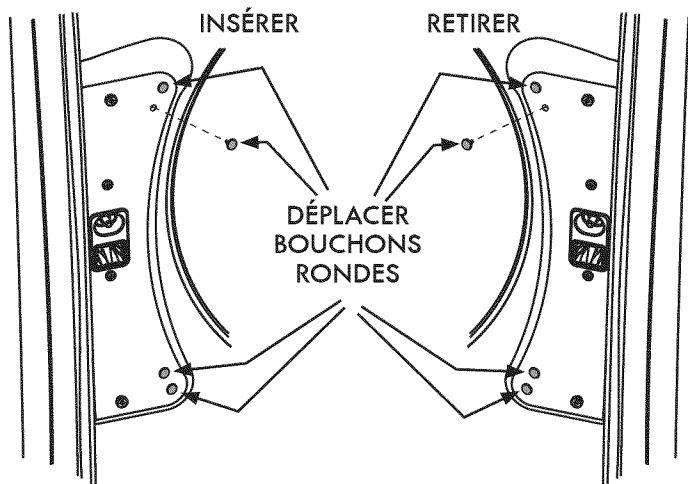

2. Insérez la porte et la charnière sur les boulons à épaulement du panneau avant et glissez-les vers le centre de l'ouverture de la porte.

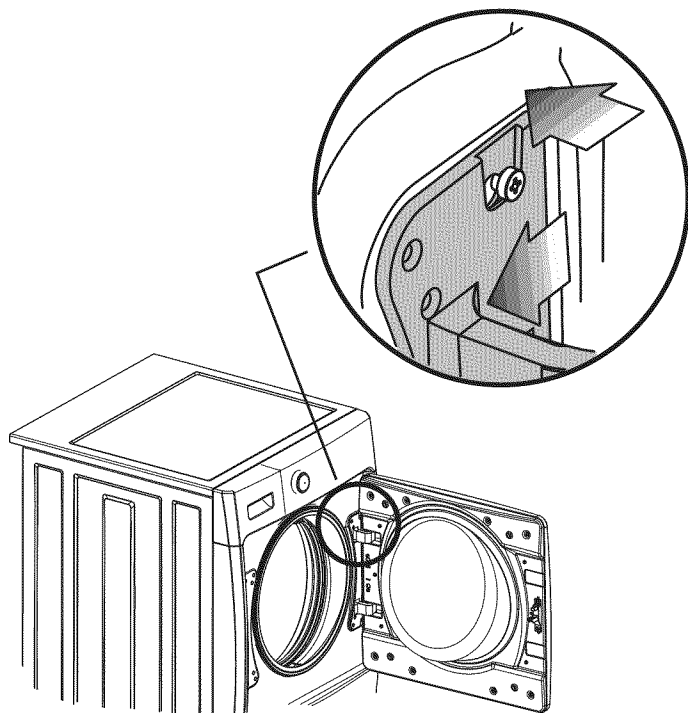

3. Installez les 4 vis de charnière retirées antérieurement.

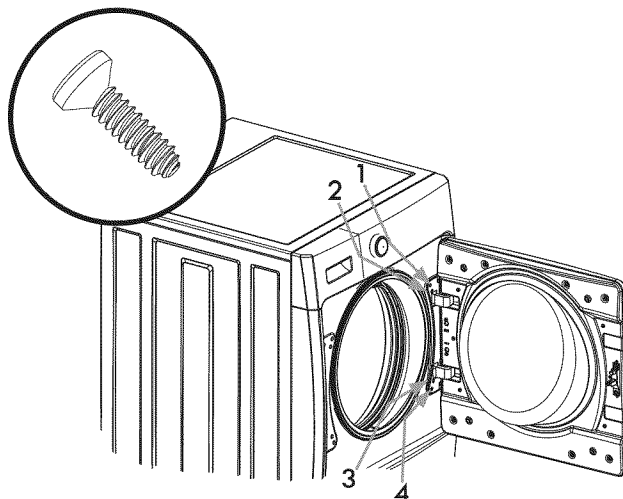

4. Fermez la porte et vérifiez le fonctionnement du loquet.

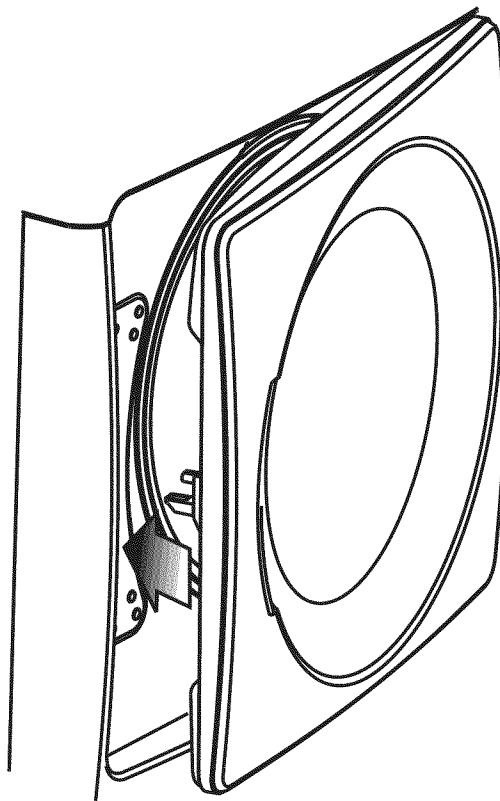

SOCLE DE RANGEMENT ASSORTI*

Socle Blanc - PIÈCE N° 4175889200
Socle « Lemon Grass » - PIÈCE N° 4175889100
Socle « Blackberry » - PIÈCE N° 4175889000

Un socle de rangement, conçu expressément pour cette laveuse, peut être utilisé afin de soulever votre appareil, facilitant ainsi son utilisation. Le socle ajoute environ 39 cm (15.25 po) à votre laveuse, pour une hauteur totale de 135.5 cm (53.25 po).

*Il se peut que d'autres couleurs soient disponibles. Communiquez avec le marchand qui vous a vendu votre laveuse.

NÉCESSAIRE DE SUPERPOSITION DE SÈCHEUSE

PIÈCE N° 137385300

Selon le modèle que vous avez acheté, il se peut qu'un nécessaire pour superposer cette sècheuse sur une laveuse assortie ait été inclus dans l'achat initial de votre sècheuse. Si votre modèle ne comprenait pas de nécessaire de superposition ou que vous en désirez un autre, il vous est possible d'en commander un.

NÉCESSAIRE DE RALLONGE DE TUYAU DE VIDANGE

PIÈCE N° 137098000

Pour atteindre un tuyau d'évacuation qui est trop haut ou trop loin pour la longueur de tuyau fournie, commandez le NÉCESSAIRE DE RALLONGE DE TUYAU DE VIDANGE.

TROUSSE D'INSTALLATION DE MAISON MOBILE

PIÈCE N° 137067200

Toute installation dans une maison mobile nécessite l'utilisation d'une TROUSSE D'INSTALLATION DE MAISON MOBILE.

CLÉ D'APPAREIL UNIVERSELLE

PIÈCE N° 137019200

UNE CLÉ D'APPAREIL UNIVERSELLE est offerte pour faciliter le réglage des pieds de sècheuse/laveuse/socle.

CRAYONS DE PEINTURE DE RETOUCHE*

Crayon de retouche Blanc - PIÈCE N° 5304468812
Crayon de retouche « Lemon Grass » - PIÈCE N° 5304481253
Crayon de retouche « Blackberry » - PIÈCE N° 5304481254

*Il se peut que d'autres couleurs soient disponibles. Communiquez avec le marchand qui vous a vendu votre laveuse.

ATTENTION

Tout défaut d'utiliser les accessoires fabriqués ou certifiés par le fabricant pourrait entraîner des blessures, des dommages aux biens ou à la laveuse.

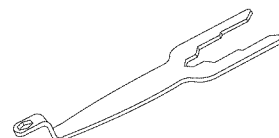
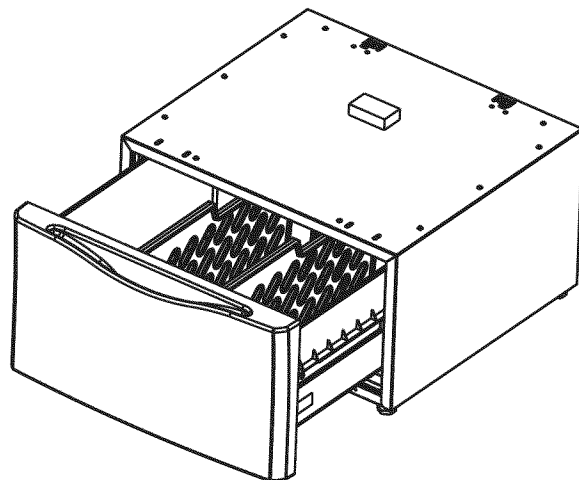

Pièces de rechange :

Si vous devez commander des pièces de rechange pour votre sècheuse, communiquez avec le marchand qui vous a vendu votre appareil, ou reportez-vous au **Guide d'Utilisation et d'Entretien** pour obtenir plus de détails.

AVERTISSEMENT

RISQUE ÉLECTRIQUE

Étiquetez tous les fils avant de les débrancher pendant l'entretien des commandes. Des erreurs de câblage pourraient nuire au bon fonctionnement de l'appareil, et même être dangereuses. Vérifiez le bon fonctionnement de l'appareil après tout entretien.