

## Tag your pictures

### Marquage de vos photos

### Como marcar suas fotos

### Cómo marcar fotografías

Tag pictures by Keyword, Favorites, or People (face recognition) to easily find them later. See the Extended user guide.

Marquez les photos en les classant par mot-clé, favoris, ou personnes (détection des visages) pour les retrouver facilement par la suite. Consultez le Guide d'utilisation étendu.

Marque as fotos por palavras-chave, favoritos ou pessoas (reconhecimento de rosto) para encontrá-las facilmente. Consulte o Guia Completo do Usuário.

Marque fotografías por Palabra clave, Favoritos o Personas (reconocimiento de rostros) para localizarlas fácilmente cuando lo necesite. Consulte la guía del usuario ampliada.



- |  |   |
|--|---|
| 1 All<br>Tout<br>Tudo<br>Todo                | 4 Favorites<br>Favoris<br>Favoritos<br>Favoritos          |
| 2 Date<br>Date<br>Data<br>Fecha              | 5 Keywords<br>Mot-clé<br>Palavras-chave<br>Palabras clave |
| 3 People<br>Personnes<br>Pessoas<br>Personas |   |

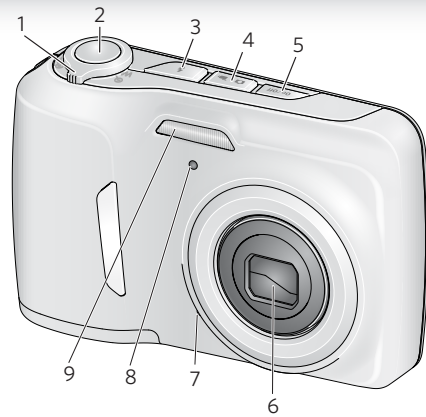

- |                          |   |
|--------------------------|---|
| 1 Zoom button            | 12 Delete button                          |
| 2 Shutter button         | 13 Strap post                             |
| 3 Flash button           | 14 USB port                               |
| 4 Mode button            | 15 OK, ◀▶▲▼                               |
| 5 Power button           | 16 Info button                            |
| 6 Lens                   | 17 Share button                           |
| 7 Microphone             | 18 Review button                          |
| 8 Self-timer/Video light | 19 Battery compartment, SD/SDHC Card slot |
| 9 Flash                  | 20 Tripod socket                          |
| 10 LCD                   | 21 Beeper                                 |
| 11 Menu button           |   |

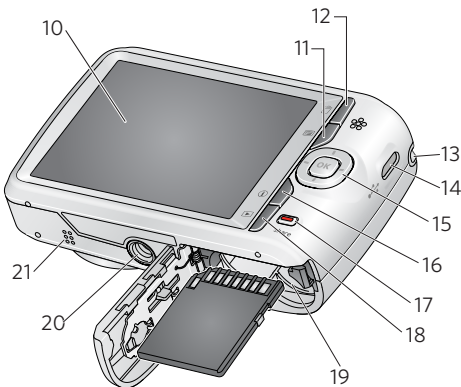

- |  |   |                                       |  |
|--|---|---------------------------------------|--|
| 1 Bouton de zoom                               | 12 Touche Supprimer                                 | 1 Botón de zoom                       | correa   |
| 2 Bouton de l'obturateur                       | 13 Fixation de bandoulière                          | 2 Disparador                          | 14 Puerto USB  |
| 3 Bouton de flash                              | 14 Port USB   | 3 Botón de flash                      | 15 OK, ◀▶▲▼  |
| 4 Touche Mode                                  | 15 OK, ◀▶▲▼   | 4 Botón de modo                       | 16 Botón Información   |
| 5 Bouton marche/arrêt                          | 16 Touche Info                                      | 5 Botón de encendido                  | 17 Botón Share (Compartir)                                   |
| 6 Objectif                                     | 17 Bouton Share (Partager)                          | 6 Objectivo                           | 18 Botón Revisar   |
| 7 Microphone                                   | 18 Touche Visualisation                             | 7 Micrófono                           | 19 Compartimento para la pila y ranura para tarjetas SD/SDHC |
| 8 Voyant du retardateur/d'enregistrement vidéo | 19 Compartiment des piles, lecteur de carte SD/SDHC | 8 Luz del disparador automático/vídeo | 20 Orificio para trípode                                     |
| 9 Flash  | 20 Fixation de trépied                              | 9 Flash                               | 21 Dispositivo de sonido                                     |
| 10 Écran ACL                                   | 21 Avertisseur                                      | 10 Pantalla LCD                       |  |
| 11 Touche Menu                                 |   | 11 Botón Menú                         |  |
|  |   | 12 Botón Eliminar                     |  |
|  |   | 13 Anillo para la                     |  |

SD/SDHC Card optional accessory. Go to [www.kodak.com/go/accessories](http://www.kodak.com/go/accessories).

Accessoire en option - Carte SD/SDHC. Visitez l'adresse [www.kodak.com/go/accessories](http://www.kodak.com/go/accessories).

Cartão SD/SDHC (acessório opcional). Acesse [www.kodak.com/go/accessories](http://www.kodak.com/go/accessories).

Tarjeta SD/SDHC (accesorio opcional). Vaya a [www.kodak.com/go/accessories](http://www.kodak.com/go/accessories).

For complete information about your camera, see the **Extended user guide:**

[www.kodak.com/go/cd153manuals](http://www.kodak.com/go/cd153manuals)

Pour tout savoir sur votre appareil photo, consultez le **Guide d'utilisation étendu :**

[www.kodak.com/go/cd153manuals](http://www.kodak.com/go/cd153manuals)

Para obter todas as informações sobre sua câmera, consulte o **Guia Completo do Usuário:**

[www.kodak.com/go/cd153manuals](http://www.kodak.com/go/cd153manuals)

Para obtener más información sobre su cámara, consulte la **guía del usuario completa:**

[www.kodak.com/go/cd153manuals](http://www.kodak.com/go/cd153manuals)

#### FCC compliance and advisory

This equipment has been tested and found to comply with the limits for a Class B digital device, pursuant to Part 15 of the FCC Rules. These limits are designed to provide reasonable protection against harmful interference in a residential installation.

#### Canadian DOC statement

DOC Class B Compliance—This Class B digital apparatus complies with Canadian ICES-003.

Observation des normes-Classe B—Cet appareil numérique de la classe B est conforme à la norme NMB-003 du Canada.

#### CE

Hereby, Eastman Kodak Company declares that this KODAK Product is in compliance with the essential requirements and other relevant provisions of Directive 1999/5/E.

# Kodak EasyShare camera / CD153

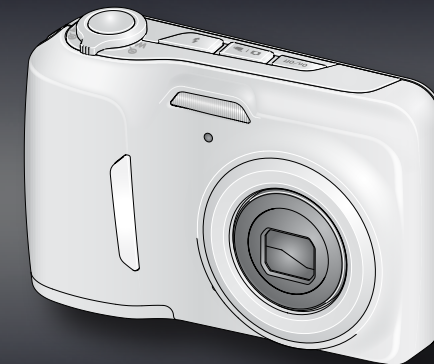

User Guide  
Guide d'utilisation  
Guia do Usuário  
Guía del usuario

4H8705

# Kodak

Eastman Kodak Company  
Rochester, NY 14650 U.S.A.

© Eastman Kodak Company, 2011.  
MC/MR/TM: Kodak, EasyShare. 4H8705

- 1** Load the batteries  
Insérez les piles  
Como colocar as pilhas  
Colocación de las pilas

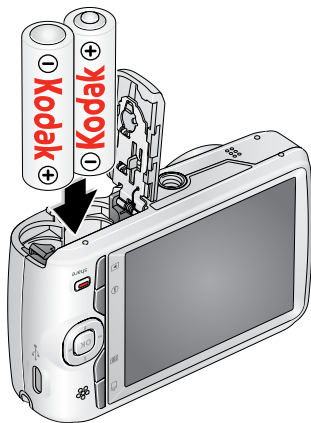

- 2** Turn on the camera  
Allumez l'appareil photo  
Como ligar a câmera  
Cómo encender la cámara

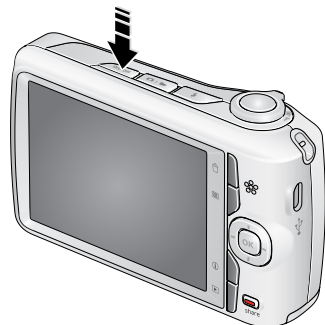

- 3** Set language, date/time  
Réglez la langue, la date et l'heure  
Como configurar idioma, data e hora  
Configuración del idioma, la fecha y la hora



▲▼ pour changer  
◀▶ pour passer au champ précédent/suivant  
OK pour accepter

▲▼ para alterar  
◀▶ para avançar/retroceder campos  
OK para aceitar

▲▼ to change  
◀▶ for previous/next field  
OK to accept

▲▼ para cambiar  
◀▶ para avanzar/retroceder  
OK para aceptar

- 4** Take a picture  
Prenez une photo  
Como tirar uma foto  
Toma de fotografías



Press the Shutter button halfway to focus and set exposure, then press completely down.

Enfoncez le bouton de l'obturateur à mi-course pour régler la mise au point et l'exposition, puis enfoncez-le complètement.

Pressione parcialmente o botão do obturador para focar e definir a exposição e pressione-o completamente.

Pulse el disparador hasta la mitad para establecer la exposición y el enfoque y, a continuación, púlselo completamente.

- Take a video  
Filmez une vidéo  
Como gravar um vídeo  
Grabación de vídeos



Press the Mode button, then ▲▼ to highlight Video, then press OK. Press the Shutter button then release. Press again to stop recording.

Appuyez sur le bouton Mode, puis sur ▲▼ pour sélectionner le mode vidéo et appuyez sur OK. Appuyez sur le bouton de l'obturateur, puis relâchez-le. Appuyez de nouveau pour arrêter l'enregistrement.

Pressione o botão Modo e ▲▼ para destacar Vídeo e pressione OK. Pressione o botão do obturador e solte-o. Pressione novamente para interromper a gravação.

Pulse el botón Modo, a continuación, ▲▼ para seleccionar Vídeo y, finalmente, pulse OK. Pulse el disparador y, a continuación, suéltelo. Vuelva a pulsarlo para detener la grabación.

- Take and store more pictures  
Prenez et stockez plus de photos  
Como fotografar e armazenar mais fotos  
Realice y almacene más fotografías

Purchase SD/SDHC Cards at [www.kodak.com/go/accessories](http://www.kodak.com/go/accessories).

Achetez des cartes SD/SDHC à l'adresse [www.kodak.com/go/accessories](http://www.kodak.com/go/accessories).

Compre cartões SD/SDHC em [www.kodak.com/go/accessories](http://www.kodak.com/go/accessories).

Puede adquirir tarjetas SD/SDHC en [www.kodak.com/go/accessories](http://www.kodak.com/go/accessories).

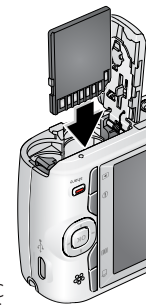

- 5** Review pictures/videos  
Visualisez les photos/vidéos  
Como visualizar fotos e vídeos  
Revisión de fotografías y vídeos



- 6** Share  
Partagez.  
Como compartilhar  
Share (Compartir)



- ① Press Share, then ◀▶ to find a picture.  
② Press OK for each destination, then on Done and OK.  
③ Connect to your computer.

- ① Appuyez sur « Share » (Partager), puis sur ◀▶ pour rechercher une photo.  
② Appuyez sur OK pour chaque emplacement, puis sur Terminer et sur OK.  
③ Connectez-vous à votre ordinateur.

- ① Pressione Share (Compartilhar) e ◀▶ para encontrar uma foto.  
② Pressione OK para cada destino. Depois, pressione Concluído e OK.  
③ Conecte ao computador.

- ① Pulse Share (Compartir) y, a continuación, ◀▶ para buscar una fotografía.  
② Pulse OK para cada destino y, a continuación, Listo y OK.  
③ Conéctese al equipo.

- 7** Install software,\* transfer pictures/videos  
Installez le logiciel,\* transférez les photos / les vidéos

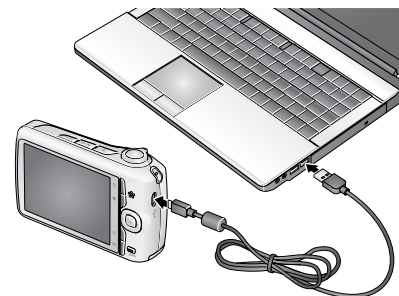

- ① Turn off the camera.  
② Connect the camera to a computer connected to the Internet.  
③ Turn on the camera. Install the KODAK Software.  
④ After the software is installed, follow the prompts to transfer pictures and videos to your computer.

\* IMPORTANT: To use the sharing and social networking features, you must install the KODAK Share Button App.

\* IMPORTANT: pour utiliser les fonctions de partage et de réseautage social, vous devez installer l'application KODAK Share Button.

\* IMPORTANT: Para usar os recursos de rede social e compartilhamento, instale o Aplicativo do botão Share da KODAK.

\* IMPORTANTE: para poder usar las funciones de redes sociales y para compartir de la cámara, deberá instalar la aplicación del botón Share (Compartir) de KODAK.

- Como instalar o software,\* transferir fotos e vídeos  
Instalación del software\* y transferencia de fotografías y vídeos

- ① Desligue a câmera.  
② Conecte a câmera a um computador com conexão à Internet.  
③ Ligue a câmera. Instale o Software KODAK.  
④ Após instalar o software, siga as instruções para transferir fotos e vídeos para o seu computador.

- ① Éteignez l'appareil photo.  
② Connectez l'appareil photo à un ordinateur lui-même connecté à Internet.  
③ Allumez l'appareil. Installez le logiciel KODAK.  
④ Une fois le logiciel installé, suivez les instructions à l'écran pour transférer des photos et des fichiers vidéo vers votre ordinateur.

- ① Apague la cámara.  
② Conecte la cámara a un equipo con conexión a Internet.  
③ Encienda la cámara. Instale el software de KODAK.  
④ Tras instalar el software, siga las indicaciones para transferir fotografías y vídeos al equipo.