

# Homeowners Guide

## Toilet with Bidet Seat

K-5401

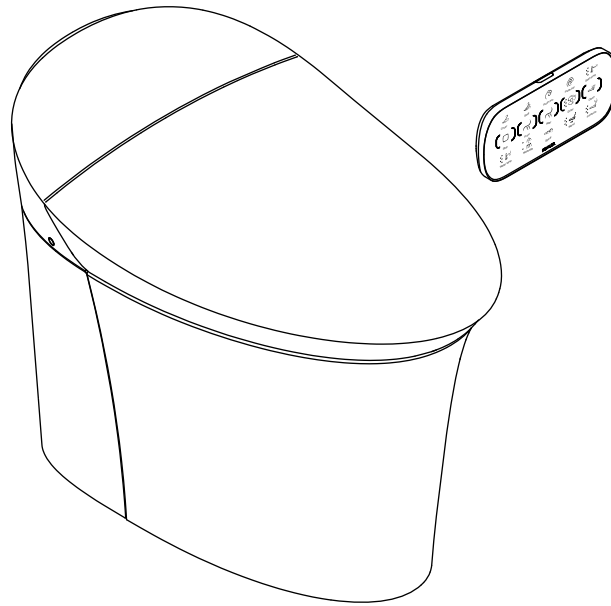

Français, page "Français-1"  
Español, página "Español-1"

THE BOLD LOOK  
OF **KOHLER**®

1226974-5-A

# Important Information

## READ AND FOLLOW ALL INSTRUCTIONS

### Important Safeguards

To reduce the risk of burns, electrocution, fire, or injury to persons:



**DANGER: Risk of electric shock.** Connect only to a circuit protected by a Ground-Fault Circuit-Interrupter (GFCI)\*.



**WARNING: Risk of electric shock.** Do not immerse or flush the product with water.



**WARNING: Risk of personal injury.** This product contains a UV light. Exposure to UV light may result in eye damage and skin irritation. Avoid extended exposure.



**CAUTION: Risk of personal injury.** Eye damage may result from viewing the UV light directly. Do not remove the UV lamp protective cover.

**IMPORTANT!** Replacement of the UV lamp must only be performed by qualified service personnel.

For Service Personnel:



**WARNING: Risk of electric shock.** Disconnect power before servicing.



**WARNING: Risk of personal injury.** UV light emitted from this light can cause injury to skin or eyes. Avoid exposure to unshielded lamp.



**WARNING: Risk of personal injury.** This cover has an interlock designed to reduce the risk of excessive ultraviolet radiation. Do not bypass the interlock. Reinstall the interlock after servicing.

\*Outside North America, this device may be known as a Residual Current Device (RCD).

**IMPORTANT!** When using electrical products, especially when children are present, basic safety precautions should always be followed, including the following:

- Close supervision is necessary when this product is used by, on, or near children or invalids.
- Use this product only for its intended use as described in this manual. Do not use attachments not recommended by the manufacturer.
- Never operate this product if it has a damaged cord or plug, if it is not working properly, if it has been dropped or damaged, or dropped into water. Return the product to a service center for examination and repair.
- Keep the cord away from heated surfaces.
- Never block the air openings of the product. Keep the air openings free of lint, hair, and other debris.
- Never use while sleeping or drowsy.
- Never drop or insert any object into any opening or hose.
- Do not use outdoors or operate where aerosol (spray) products are being used or where oxygen is being administered.
- Connect this product to a properly grounded outlet only.

## SAVE THESE INSTRUCTIONS

## Remote Control Compliance

### FCC ID: N82-KOHLER015, N82-KOHLER016

This device complies with Part 15 of the FCC Rules. Operation is subject to the following two conditions:

1. This device may not cause harmful interference, and
2. This device must accept any interference received, including interference that may cause undesired operation.

Changes or modifications not expressly approved by the party responsible for compliance could void the user's authority to operate the equipment.

**NOTE:** This equipment has been tested and found to comply with the limits for a Class B digital device, pursuant to Part 15 of the FCC Rules. These limits are designed to provide reasonable protection against harmful interference in a residential installation. This equipment generates, uses, and can radiate radio frequency energy and, if not installed and used in accordance with the instructions, may cause harmful interference to radio communications. However, there is no guarantee that interference will not occur in a particular installation. If this equipment does cause harmful interference to radio or television reception, which can be determined by turning the equipment off and on, the user is encouraged to try to correct the interference by one of the following measures:

- Reorient or relocate the receiving antenna.
- Increase the separation between the equipment and receiver.
- Connect the equipment into an outlet on a circuit different from that to which the receiver is connected.
- Consult the dealer or an experienced radio/TV technician for help.

### RF Exposure Warning

This portable transmitter with its antenna complies with FCC's RF exposure limits for general population/uncontrolled exposure.

This device must not be co-located or operated in conjunction with any other antenna or transmitter.

### CANADA IC: 4554A-KOHLER015, 4554A-KOHLER016

The term [IC:] before the certification/registration number only signifies that the Industry Canada technical specifications were met.

This device complies with Industry Canada licence-exempt RSS standard(s).

Operation is subject to the following two conditions:

1. This device may not cause interference, and
2. This device must accept any interference, including interference that may cause undesired operation of the device.

This portable transmitter with its antenna complies with Industry Canada RF Exposure Limits for General Population/Uncontrolled Exposure.

**Modifications:** any modifications made to this device that are not approved by Kohler Co. may void the authority granted to the user by the FCC to operate this equipment.

This Class B digital apparatus complies with Canadian ICES-003.

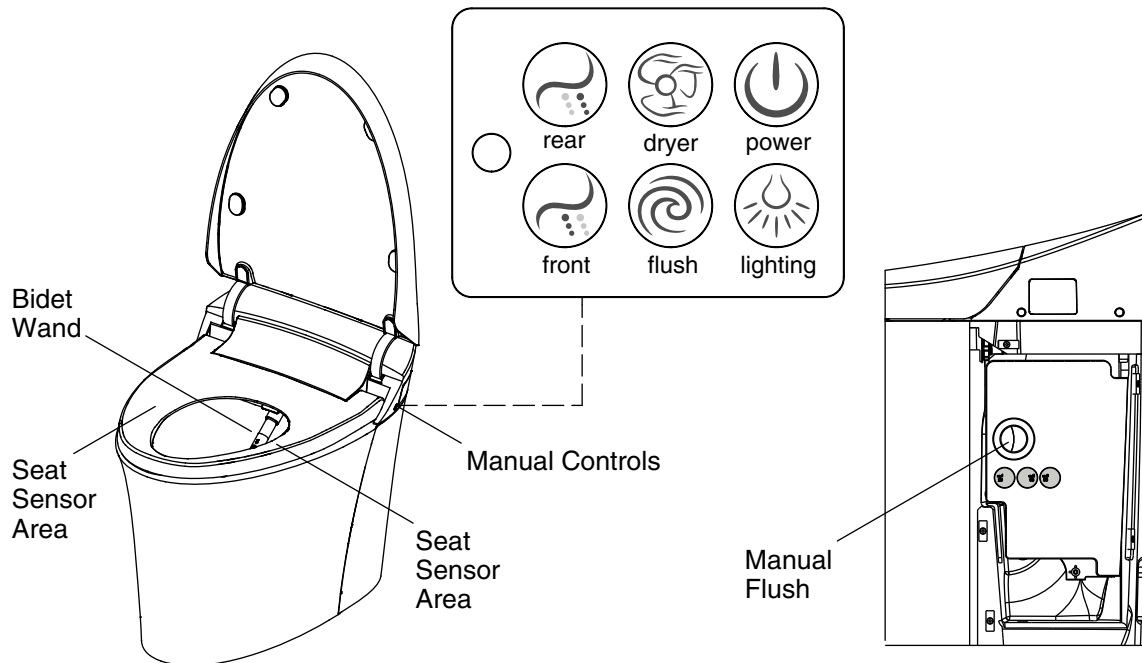

## Features - Toilet

**NOTE:** Many of the features listed here can be adjusted, enabled or disabled using the remote control. Specific directions for these procedures are listed later in this manual.

### General Features

- **Automatic Flushing** - When enabled, this feature automatically flushes the toilet after the user stands up, lowers the seat, or leaves the area 60 seconds after use. The toilet arrives with this feature enabled.
- **Automatic Open/Close** - When enabled, the seat cover will automatically open when the toilet is approached. The seat and seat cover will automatically close 3 minutes after the toilet is used. The toilet arrives with this feature enabled.
- **Energy Saving Mode** - The toilet can be programmed to conserve energy. When the energy saving function is on, the toilet will reduce the heating temperature to save electricity.
- **Deodorizer** - The deodorizer eliminates or reduces unpleasant odors when enabled. It will begin operation when the user sits down.
- **Side Controls** - Allows the user to control basic toilet features without the remote control.
- **Heated Seat** - When activated, the seat features an adjustable heating option that will keep the seat warm. The toilet arrives with this feature enabled.
- **Night Light** - The night light will automatically turn on in low light conditions when this feature is enabled. The toilet arrives with this feature enabled.

### Bidet Features

- **Front/Rear Wash** - Front and rear wash feature adjustable positioning, adjustable water temperature, adjustable water pressure, and massage and spiral water action.

### Features - Toilet (cont.)

- **Dryer** - The dryer features adjustable air temperature.
- **UV Sterilization** - The sterilization feature uses ultra violet rays and sterilized water to clean the bidet wand when enabled. It will begin operation only when the seat is closed.

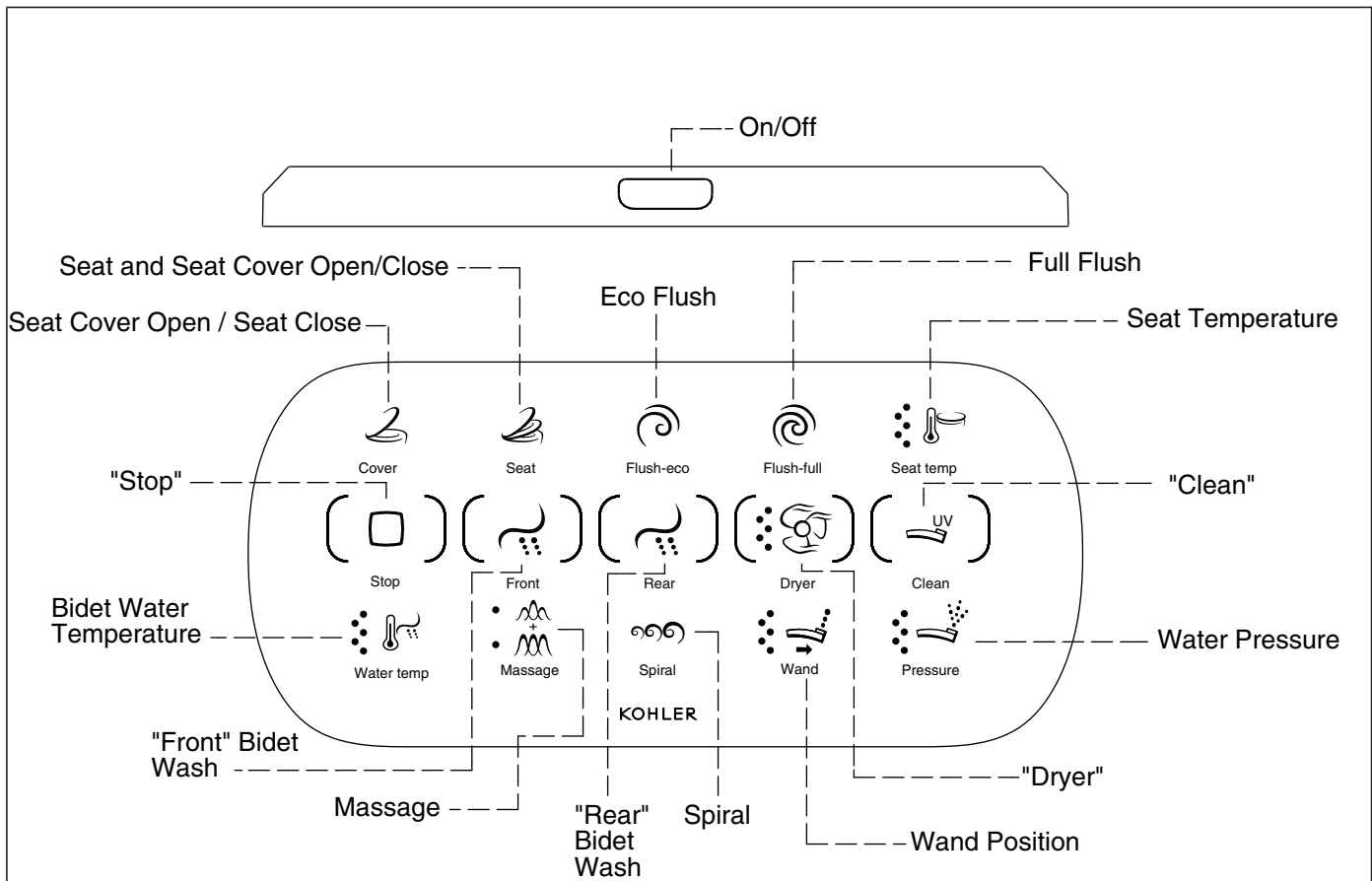

## Features - Remote Control

### Top of Remote Control

- **On/Off** - Press to turn the remote control on or off.

### Front of Remote Control

- **Seat Cover Open/Close** - Press to open or close the cover.
- **Seat Open/Close** - Press to open the cover and seat when both are closed, or the seat only when the cover is already open.
- **Eco Flush** - Press to flush the toilet with .9 gpf (3.41 lpf).
- **Full Flush** - Press to flush the toilet with 1.28 gpf (4.85 lpf).
- **Seat Temperature** - Press to adjust the seat temperature. Press the icon again to increase or decrease the seat temperature.
- **Stop** - Press to stop the bidet wash, dryer, deodorizer and UV cleaner. Press and hold to turn the remote control off.
- **Front** - Press to activate the front bidet wash.
- **Rear** - Press to activate the rear bidet wash.
- **Dryer** - Press to activate the dryer. Press the icon again to increase or decrease the dryer.
- **Clean** - When the seat is closed, press to activate the UV sterilization. The feature is activated when the icon is blinking.
- **Water Temperature** - Press to adjust the water temperature when the bidet features are in use. Press the icon again to increase or decrease the water temperature.

### Features - Remote Control (cont.)

- **Massage** - Press to activate massaging action from the bidet wand. Water pressure will vary while the massage action is activated.
- **Spiral** - Press to activate or deactivate spiraling action on the bidet wand. This function operates in the rear wash mode only.
- **Wand Position** - Select this icon to adjust the position of the wand. Press the icon again to increase or decrease the wand position.
- **Wand Pressure** - Select this icon to adjust the pressure of the water. Press the icon again to increase or decrease the wand pressure.

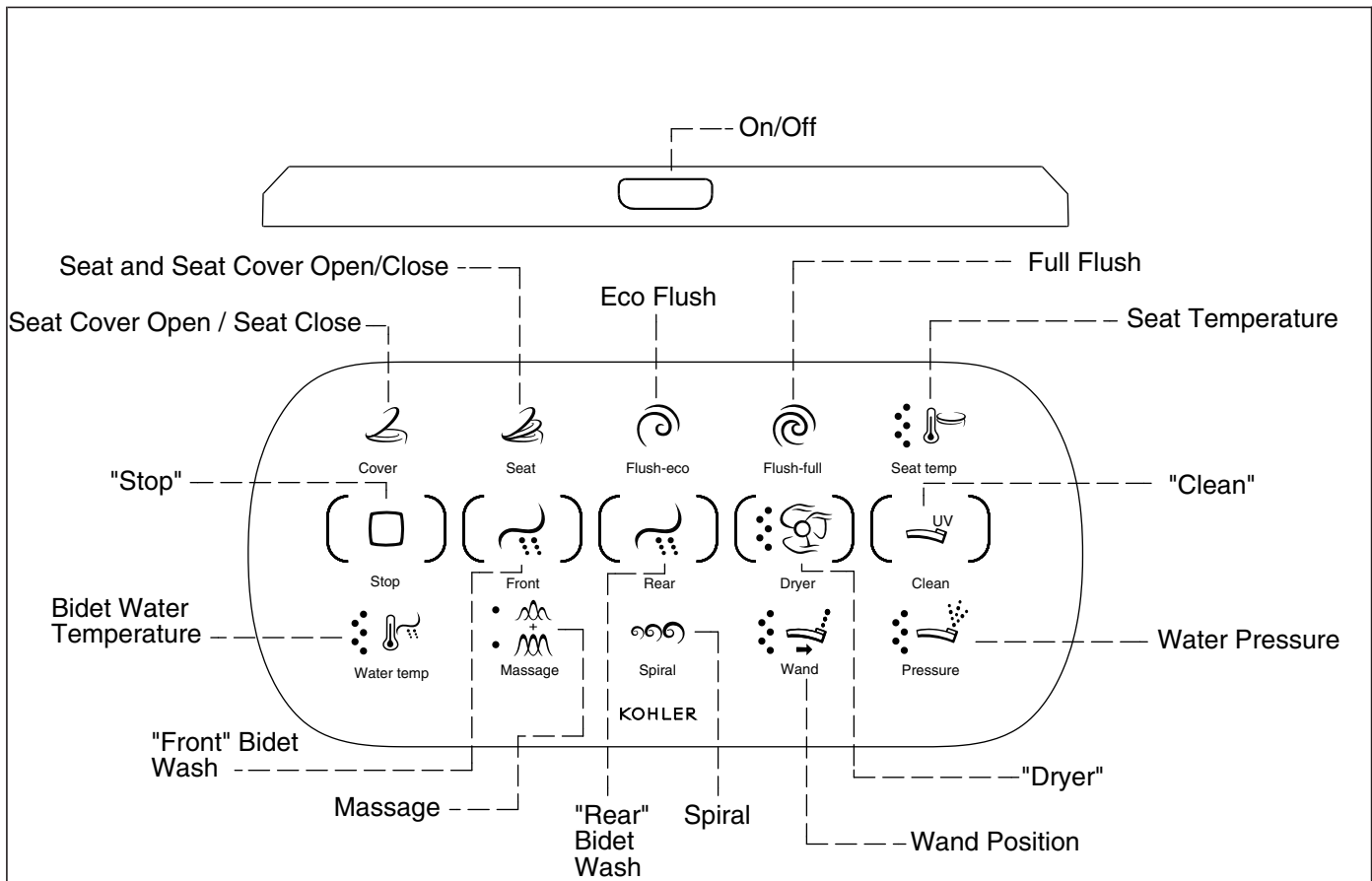

## Feature Setup or Changes

- On the side control press and hold the **"Lighting"** icon.
- The night light will blink three times quickly when the following functions are ready to be changed.

### Remote Pairing

- Press the **"On/Off"** icon.
- Press and hold the **"Dryer"** icon. The bottom row of icons will flicker.
- While holding down the **"Dryer"** icon, Press the manual **"Front"** and **"Rear"** icons on the toilet.
- Once the bottom row of icons stops flickering, the remote is paired.

### Seat Auto Open/Close Sensing Distance

- Press the **"On/Off"** icon.
- Press and hold the **"Cover"** icon.
- The night light will blink once quickly when the sensing distance is set for short distance.
- The night light will blink twice quickly when the sensing distance is set for mid distance.
- The night light will blink three times quickly when the sensing distance is set for long distance.
- The night light will blink slowly when the auto seat open/close function is deactivated.

### Auto-flush

- Press the **"On/Off"** icon.
- Press and hold the **"Flush-full"** icon.



### **Feature Setup or Changes (cont.)**

- The night light will blink once quickly when the automatic flushing function is activated.
- The night light will blink slowly when the automatic flushing function is deactivated.

### **Energy Saving**

- Press the "On/Off" icon.
- Press and hold the "Seat Temp" icon.
- The night light will blink once quickly when the energy saving function is activated.
- The night light will blink slowly when the energy saving function is deactivated.

### **Auto UV Sterilization**

- Press the "On/Off" icon.
- Press and hold the "Clean" icon.
- The night light will blink once quickly when the automatic sterilization function is activated.
- The night light will blink slowly when the automatic sterilization function is deactivated.

### **Low Battery Remote Control**

- When the "Stop" icon is blinking, the remote has low battery.
- Put the remote back onto the base to charge the battery.
- When the red light on the charging base is blinking the batteries need to be replaced.

### **Low Battery Charging Base**

- When the red light is blinking, the charging base has a low battery.
- Remove the charging base from the wall.
- Open the back cover and replace the batteries.

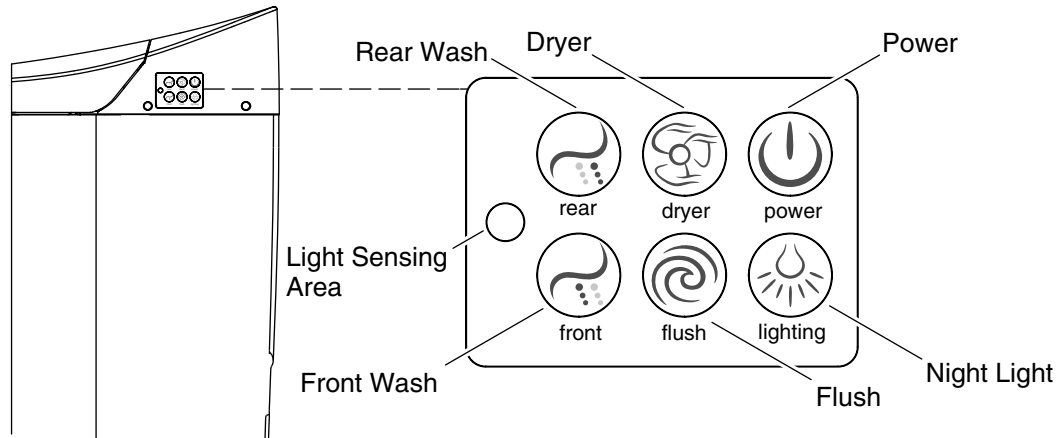

## Side Operation

The basic functions of the toilet can be controlled manually using the buttons located on the right back side of the toilet.

**NOTE:** When the manual bidet features are activated using the side buttons, they will default to the middle temperature, pressure, and position settings.

- **"Rear"** - Press the **"Rear"** icon to activate the rear wash. Press it a second time to stop the rear wash.
- **"Dryer"** - Press the **"Dryer"** icon to activate the dryer. Press it a second time to stop the dryer.
- **"Power"** - Press the **"Power"** icon to turn the power off. Press it a second time to turn the power off.
- **Light Level Sensor** - Senses low light levels. If it is activated, the night light will turn on when low light levels are sensed.
- **"Front"** - Press the **"Front"** icon to activate the front wash. Press it a second time to stop the front wash.
- **"Flush"** - Press the **"Flush"** icon to flush the toilet.
- **"Lighting"** - Press the **"Lighting"** icon to turn the night light off. Press it a second time to turn on the night light.

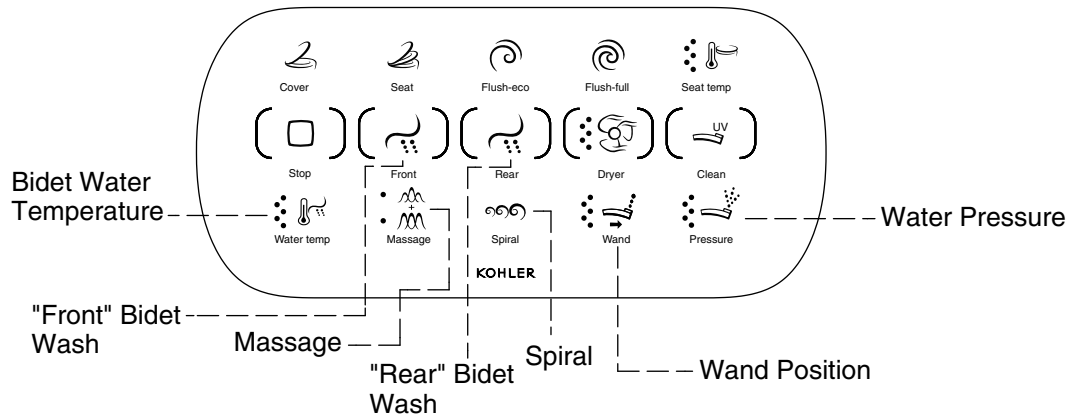

## Using the Bidet Wash Functions

**NOTE:** The bidet function will automatically stop after 5 minutes.

**NOTE:** Bidet functions can also be activated using the side controls on the toilet.

### Using the Front Bidet Wash

- Press the "Front" icon.
- Press the "Stop" icon to end.

### Using the Rear Bidet Wash

- Press the "Rear" icon.
- Press the "Stop" icon to end.

### Adjusting the Water Temperature

**NOTE:** Adjust the water temperature while the rear or front wash are in use.

- Press the "Water Temp" icon.
- Press the icon as needed to increase or decrease the water temperature.
- There are five settings available. The blue points to the left of the icon indicate the setting the water temperature is on.

### Adjusting the Water Pressure

**NOTE:** Adjust the water pressure while the rear or front wash are in use.

- Press the "Pressure" icon.
- Press the icon as needed to increase or decrease the water pressure.
- There are five settings available. The blue points to the left of the icon indicate the setting the water pressure is on.

### Adjusting the Wand Position

**NOTE:** Adjust the wand position while the rear or front wash are in use.

- Press the "Wand" icon.
- Press the icon as needed to increase or decrease the wand position.
- There are five settings available. The blue points to the left of the icon indicate the setting the wand position is in.

## Using the Bidet Wash Functions (cont.)

### Massage and Spiral

**NOTE:** Adjust the wand action to massage or spiral while the rear or front wash are in use.

- Select the **"Massage"** or **"Spiral"** icons.
- Press the **"Massage"** icon to choose between an oscillating action, pulsating action or both. The blue points to the left of the icon indicate the setting the massage action is in.

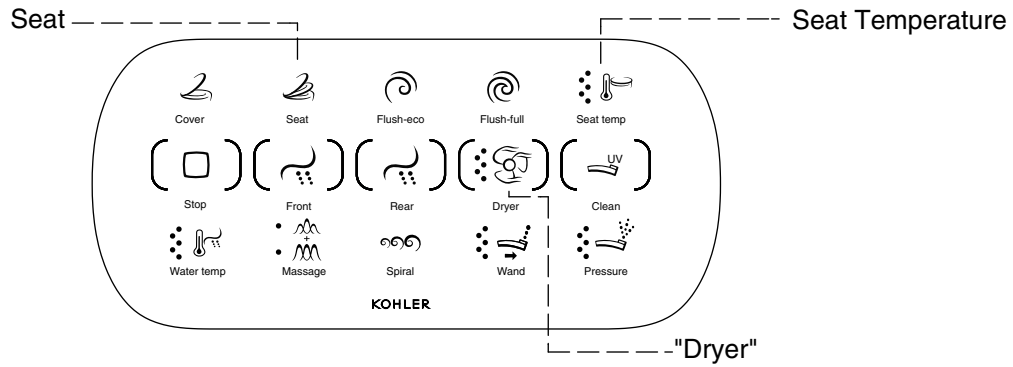

## Using the Dryer, Deodorizer and Seat Temperature

### Using the Dryer

- Press the "Dryer" icon.
- Press the icon as needed to increase or decrease the dryer .
- There are five settings available. The blue points to the left of the icon indicate the setting the dryer is on.

### Using the Deodorizer

- Press and hold the "Seat" icon.
- The night light will blink once quickly when the deodorizer is activated.
- The night light will blink once slowly when the deodorizer turns off.

### Setting the Seat Temperature

- Press the "Seat Temp" icon.
- Press the icon as needed to increase or decrease the seat temperature.
- There are five settings available. The blue points to the left of the icon indicate the setting the seat temperature is on.

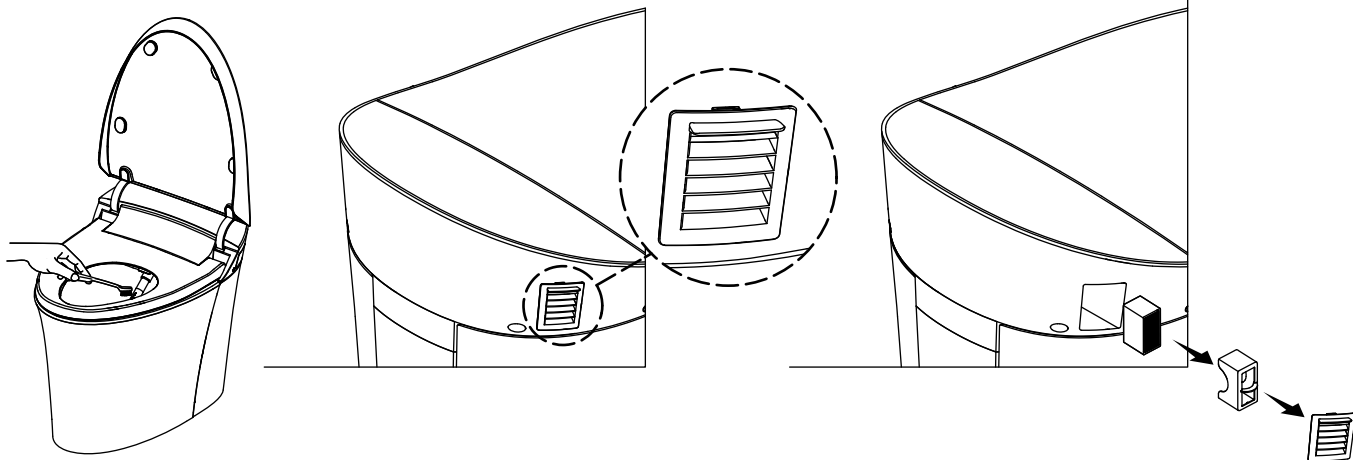

## Servicing the Bidet Wand and Deodorizer

### Cleaning the Bidet Wand

**NOTE:** Use a soft bristle brush to clean the bidet wand.

- On the remote control, hold down the “**Wand**” icon until the wand extends out.
- Clean the wand with a wet soft bristle brush and appropriate cleaner.
- Press and hold down the “**Wand**” icon again or the “**Stop**” icon to retract the wand.

### Cleaning or Replacing the Deodorizer

- Unplug the power cord from the outlet.
- Turn off the water by closing the water supply stop.
- Remove the filter cover.
- Remove the filter and inspect it for damage.
- If the filter is damaged, replace it.
- If the filter is clogged, remove all debris.
- Install the filter.
- Install the cover.
- Open the supply stop.
- Plug the power cord into the outlet.

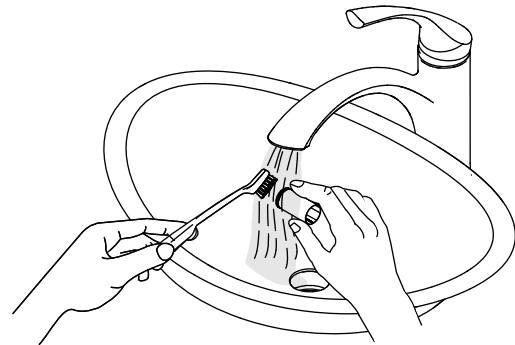
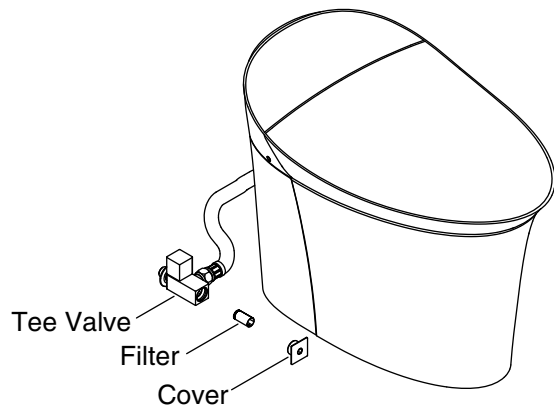
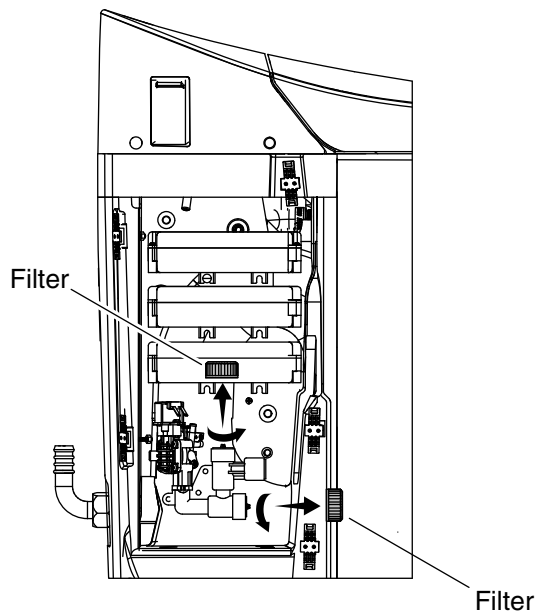

## Servicing the Toilet Filter

- Unplug the power cord from the outlet.
- Turn off the water by closing the water supply stop.
- Remove the left side cover.
- Remove the filter covers.
- Remove the filters and inspect them for damage.
- If the filters are damaged, replace them.
- If the filters are clogged, remove all debris.
- Install the filters.
- Install the covers.
- Reattach the left side cover.
- Open the supply stop.
- Plug the power cord into the outlet.

## Care and Cleaning



**WARNING: Risk of property or product damage.** Do not use in-tank cleaners in your toilet. Products containing chlorine (calcium hypochlorite) can seriously damage fittings in the tank. This damage can cause leakage and property damage.

Kohler Co. shall not be responsible or liable for any tank fitting damage caused by the use of cleaners containing chlorine (calcium hypochlorite).

## Care and Cleaning (cont.)

For best results, keep the following in mind when caring for your KOHLER product:

- Always test your cleaning solution on an inconspicuous area before applying to the entire surface.
- Wipe surfaces clean and rinse completely with water immediately after applying cleaner. Rinse and dry any overspray that lands on nearby surfaces.
- Do not allow cleaners to soak on surfaces.
- Use a soft, dampened sponge or cloth. Never use an abrasive material such as a brush or scouring pad to clean surfaces.
- **For Artist Edition Toilets:** Treat your decorative product just as you would treat your fine china. DO NOT use bristle brushes or abrasive-backed sponges. They will scratch decorative surfaces. Use only warm water to clean. Dry with a cotton cloth or soft sponge.

For detailed cleaning information and products to consider, visit [www.kohler.com/clean](http://www.kohler.com/clean). To order Care & Cleaning information, call 1-800-456-4537.

## Troubleshooting

**NOTE:** For service parts information, visit your product page at [www.kohler.com/serviceparts](http://www.kohler.com/serviceparts).

### Small Children

- The auto flush and bidet features require a sensor located under the seat to be enabled. Small children may not be tall enough (approximately 48" (1.2 m)) to activate the sensor. The bidet and autoflush features will not function correctly when this sensor has not been activated.

### General

Symptoms	Probable Causes	Recommended Action
1. The toilet has no power.	A. The power is not turned on.	A. Press the "Power" icon on the manual control panel.
	B. The power cord is not connected.	B. Connect the power cord.
	C. The GFCI or RCD is tripped.	C. Reset the GFCI or RCD (if applicable).
2. The toilet does not flush but has power.	A. There is no water being supplied to the toilet.	A. Open the water supply stop all the way.
	B. The pump connection has not been made properly.	B. Check the pump connection. Reconnect properly.
	C. The level switch is not properly connected.	C. Check the level switch connection.
	D. The actuation assembly does not work.	D. Replace the actuation assembly.
3. No water comes from the bidet wand or it has a weak stream when it is activated.	A. The water supply stop is closed or only partially open.	A. Open the water supply stop all the way.
	B. The inlet hose from the water supply stop to the toilet is kinked or looped too tight.	B. Remove the kink in the hose or make the loop wider.
	C. Seat sensor does not detect the user.	C. Small children may not be detected. Adjust the sitting position. The sensor may have difficulty with fabric or other objects. The sensor is designed to sense skin.
	D. The water supply screen is blocked or damaged.	D. Service the filter following the instructions in the Servicing the Toilet Filter section.



<b>Troubleshooting (cont.)</b>		
<b>Symptoms</b>	<b>Probable Causes</b>	<b>Recommended Action</b>
4. The heated seat is not warm at all or it is not as warm as desired.	A. The heated seat feature is not enabled.	A. Activate the heated seat feature using the remote control.
	B. The temperature setting is too low.	B. Adjust the heated seat temperature using the remote control.
5. Water stops flowing from the spray wand before you are finished cleansing.	A. Five minutes after pressing one of the spray icons, washing automatically stops.	A. Press the <b>"Rear"</b> or <b>"Front"</b> icon again.
6. Deodorizer feature is not working.	A. The deodorizer is not activated.	A. Activate the deodorizer feature using the remote control.
7. UV sterilization feature is not working.	A. The UV sterilization is not activated.	A. Activate the UV sterilization feature using the remote control.
8. The toilet does not flush automatically.	A. Automatic flush feature is not enabled.	A1. Activate the automatic flush feature using the remote control.
		A2. The sensor did not detect the user. If this issue occurs repeatedly, call the Customer Care Center using the information provided on the back page of this manual.
9. The night light does not turn on in low light conditions.	A. Night light is not enabled.	A. Enable the night light feature using the remote control.
	B. Low light sensor is not working properly.	B1. Clean the light sensor located on the manual control panel.
		B2. Call the Customer Care Center using the information provided on the back page of this manual.
<b>Remote Control</b>		
<b>Symptoms</b>	<b>Probable Causes</b>	<b>Recommended Action</b>
1. The remote control is not turning on.	A. The batteries are not correctly installed.	A. Remove and reinstall the batteries.
	B. The batteries are drained.	B1. Replace the batteries. B2. Call the Customer Care Center using the information provided on the back page of this manual.
2. The remote control is not connecting with the toilet.	A. The remote is too far from the toilet to receive signal.	A. Move the remote closer to the toilet to regain connection.
<b>Warranty</b>		
<b>THREE YEAR LIMITED WARRANTY FOR VITREOUS CHINA COMPONENT</b>		
<b>THREE YEAR LIMITED WARRANTY FOR MECHANICAL PARTS</b>		
<p>Kohler Co. warrants the vitreous china component on the KOHLER Numi toilet to be free of defects in material and workmanship during normal residential use for three (3) years from the date of installation. Kohler Co. will further warrant all mechanical parts in the KOHLER Numi toilet to be free of defects in material and workmanship during normal residential use for three (3) years from the date of installation. This warranty only applies to the KOHLER Numi toilet when installed in the United States of America and Canada.</p> <p>If a defect is found in normal use, Kohler Co. will, at its election, repair, replace or make appropriate adjustment where Kohler Co. inspection discloses any such defects. Damage caused by accident, misuse or</p>		

**Warranty (cont.)**

abuse is not covered by this warranty. This warranty expressly excludes labor charges, removal charges, installation, or other incidental or consequential costs. Improper care and cleaning will void the warranty.

**Use of in-tank toilet cleaners will void the warranty.** In no event shall the liability of Kohler Co. exceed the purchase price of the product.

If you believe that you have a warranty claim, contact your Dealer, Plumbing Contractor, Home Center or E-tailer, or by writing Kohler Co., Attn: Customer Care Center, 444 Highland Drive, Kohler, WI 53044, USA. Please be sure to provide all pertinent information regarding your claim, including a complete description of the problem, the product, model number, color, the date the product was purchased and from whom the product was purchased. Also include your original receipts. For other information or to obtain the name and address of the service and repair facility nearest you, call 1-800-4KOHLER (1-800-456-4537) from within the USA and Canada and 001-800-456-4537 from within Mexico.

**KOHLER CO. AND/OR SELLER ARE PROVIDING THESE WARRANTIES IN LIEU OF ALL OTHER WARRANTIES, EXPRESS OR IMPLIED, INCLUDING BUT NOT LIMITED TO THE IMPLIED WARRANTIES OF MERCHANTABILITY AND FITNESS FOR A PARTICULAR PURPOSE. KOHLER CO. AND/OR SELLER DISCLAIM ANY LIABILITY FOR SPECIAL, INCIDENTAL OR CONSEQUENTIAL DAMAGES.** Some states/provinces do not allow limitations on how long an implied warranty lasts, or the exclusion or limitation of special, incidental or consequential damages, so these limitations and exclusions may not apply to you. This warranty gives you specific legal rights. You may also have other rights which vary from state/province to state/province.

This is Kohler Co.'s exclusive written warranty.

# Guide du propriétaire

## Toilette avec siège de bidet

### Informations importantes

#### LIRE ET SUIVRE TOUTES LES INSTRUCTIONS

##### Mesures de sécurité importantes

Pour réduire le risque de brûlures, d'électrocution, d'incendie ou de blessures personnelles:



**DANGER: Risque de choc électrique.** Raccorder uniquement à un circuit protégé par un disjoncteur de fuite de terre (GFCI)\*.



**AVERTISSEMENT: Risque de choc électrique.** Ne pas immerger ou purger le produit avec de l'eau.



**AVERTISSEMENT: Risque de blessures.** Ce produit contient une lumière ultraviolette. Une exposition à une lumière ultraviolette peut créer des lésions oculaires et une irritation de la peau. Éviter une exposition prolongée.



**ATTENTION: Risque de blessures.** Les yeux pourraient subir des lésions lorsque l'on regarde directement dans la lumière UV. Ne pas retirer le couvercle de protection de la lampe UV.

**IMPORTANT!** Le remplacement de la lampe UV peut seulement être effectué par un personnel d'entretien qualifié.

Pour le personnel préposé à l'entretien:



**AVERTISSEMENT: Risque de choc électrique.** Déconnecter l'alimentation électrique avant d'effectuer un entretien.



**AVERTISSEMENT: Risque de blessures.** La lumière ultraviolette émise par cette lampe peut créer des lésions oculaires ou de la peau. Éviter toute exposition à une lampe non blindée.



**AVERTISSEMENT: Risque de blessures.** Ce couvercle est doté d'un système de verrouillage destiné à réduire le risque d'un rayonnement ultraviolet excessif. Ne pas annuler le verrouillage. Réinstaller le verrouillage après l'entretien.

\*Hors de l'Amérique du Nord, ce dispositif peut être connu sous le nom de dispositif à courant résiduel (RCD).

**IMPORTANT!** Lors de l'utilisation de produits électriques, et en particulier en présence d'enfants, toujours observer les mesures de sécurité fondamentales, notamment:

- Une supervision étroite est nécessaire lorsque ce produit est utilisé par et sur des enfants ou des personnes invalides, ou dans leur proximité.
- Utiliser ce produit uniquement pour l'usage pour lequel il est destiné, tel que décrit dans ce manuel. Ne pas utiliser des dispositifs d'attache non recommandés par le fabricant.
- Ne jamais faire fonctionner ce produit si son cordon ou sa prise sont endommagés, s'il ne fonctionne pas correctement, s'il est tombé ou s'il est endommagé, ou s'il est tombé dans de l'eau. Retourner ce produit à un centre d'entretien pour le faire examiner et le faire réparer.
- Tenir le cordon à distance de surfaces chauffées.

## Informations importantes (cont.)

- Ne jamais bloquer les ouvertures d'air du produit. S'assurer de l'absence de peluches, de cheveux ou d'autres débris sur les ouvertures d'air.
- Ne jamais utiliser ce dispositif lorsque l'on dort ou si l'on se sent somnolent.
- Ne jamais faire tomber ou insérer un objet quelconque dans une ouverture ou un tuyau.
- Ne pas utiliser ce dispositif à l'extérieur et ne pas le faire fonctionner en présence de produits aérosols (vaporisateur) ou si l'on administre de l'oxygène.
- Connecter ce produit à une prise mise à la terre de manière adéquate uniquement.

## CONSERVER CES INSTRUCTIONS

### Conformité de la télécommande

#### ID FCC: N82-KOHLER015, N82-KOHLER016

Cet appareil est conforme à la section 15 des réglementations de la FCC. Le fonctionnement de l'appareil est soumis aux deux conditions suivantes:

1. Cet appareil ne doit pas provoquer d'interférences néfastes, et
2. Cet appareil doit tolérer les interférences reçues, y compris celles qui risquent de provoquer un fonctionnement indésirable.

Tous changements ou modifications non expressément approuvés par la partie responsable garantissant la conformité, pourraient annuler le droit à l'utilisateur d'opérer l'équipement.

**REMARQUE:** Cet appareil a été testé et est considéré conforme aux limitations d'un appareil numérique de classe B, selon la section 15 des réglementations FCC. Ces limites sont conçues pour fournir une protection raisonnable contre toute interférence nuisible lors d'une installation résidentielle. Cet appareil génère, utilise et peut émettre une énergie de radiofréquence et, s'il n'est pas installé et utilisé conformément aux instructions, pourrait être la cause d'interférences nuisibles aux communications par radio. Cependant, il n'est pas garanti qu'aucune interférence n'aura lieu dans une installation particulière. Si cet équipement cause des interférences radio nuisibles à la réception de radio ou de télévision, ce qui peut être déterminé en éteignant l'équipement et en le rallumant, l'utilisateur est encouragé à essayer de rectifier cette interférence par l'un des moyens suivants:

- Réorienter ou changer l'emplacement de l'antenne de réception.
- Augmenter la séparation entre l'équipement et le récepteur.
- Brancher l'équipement sur une prise d'un circuit différent de celui auquel le récepteur est connecté.
- Consulter un revendeur ou un technicien radio/TV expérimenté pour obtenir de l'assistance.

#### Avertissement d'exposition RF

Cet émetteur portable et son antenne sont conformes aux limites d'exposition de la FCC pour le public général/l'exposition non contrôlée.

Cet appareil ne doit pas être co-localisé ou opéré avec toute autre antenne ou tout autre émetteur.

#### CANADA IC: 4554A-KOHLER015, 4554A-KOHLER016

L'acronyme [IC:] devant le numéro de certification/d'enregistrement signifie simplement que les caractéristiques techniques d'Industrie Canada ont été satisfaites.

Le présent appareil est conforme aux CNR d'Industrie Canada applicables aux appareils radio exempts de licence.

Le fonctionnement de l'appareil est soumis aux deux conditions suivantes:

1. L'appareil ne doit pas produire de brouillage, et

### **Conformité de la télécommande (cont.)**

2. Cet appareil doit tolérer les interférences reçues, y compris celles qui risquent de provoquer un fonctionnement indésirable.

Cet émetteur portable et son antenne sont conformes aux limites d'exposition RF d'Industrie Canada pour le public général/l'exposition non contrôlée.

**Modifications:** toutes modifications apportées à ce dispositif et non approuvées par Kohler Co. pourraient annuler le droit accordé à l'utilisateur par la FCC de faire fonctionner cet appareil.

Cet appareillage numérique de classe B est conforme à la norme canadienne NMB-003.

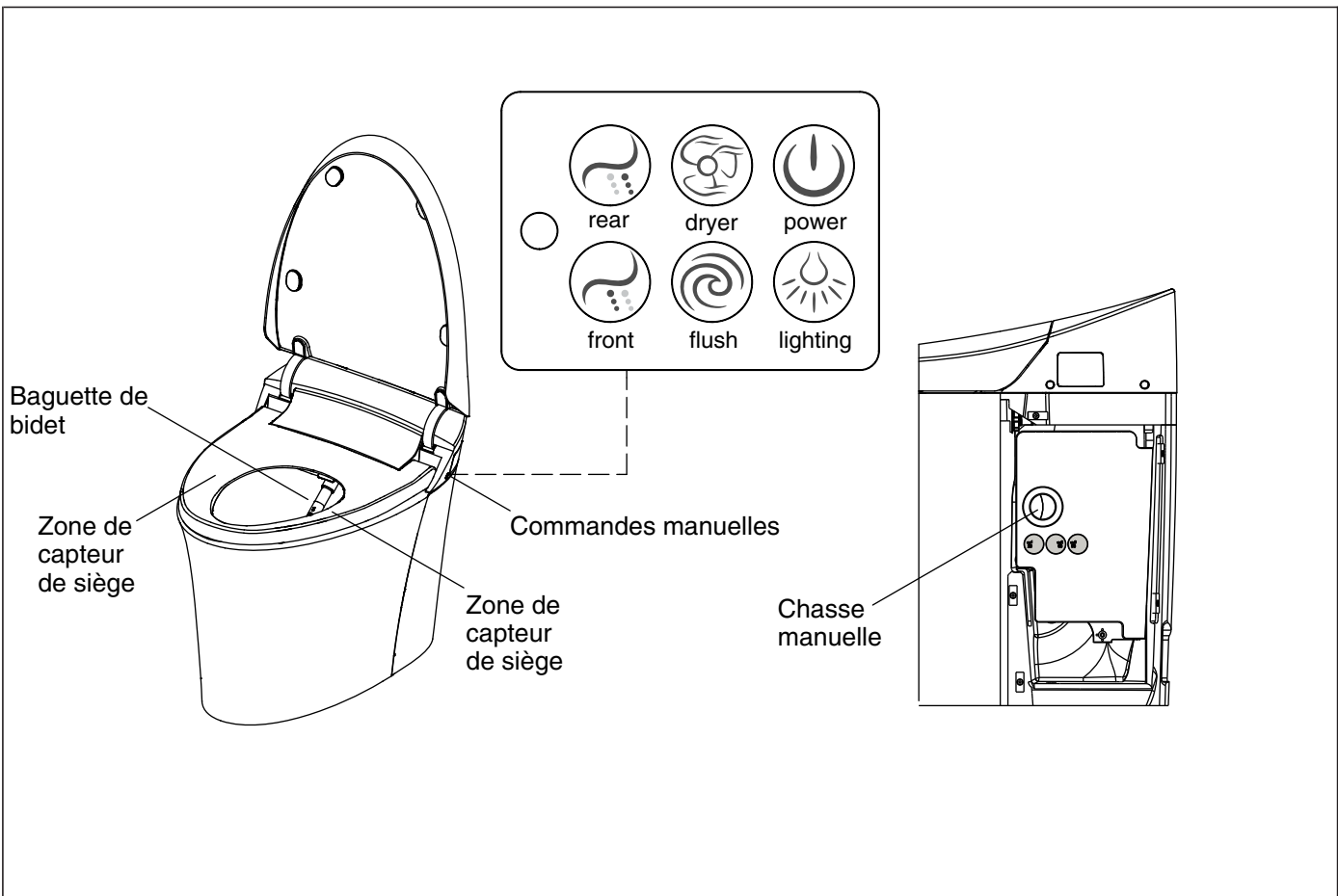

## Caractéristiques - Toilette

**REMARQUE:** De nombreuses caractéristiques indiquées dans ce document peuvent être ajustées, activées ou désactivées en utilisant la télécommande. Les directives spécifiques pour ces procédures sont fournies plus loin dans ce manuel.

### Caractéristiques générales

- **Chasse automatique** - Si elle est activée, cette fonction passe la chasse d'eau automatiquement lorsque l'utilisateur de la toilette se lève, abaisse le siège, ou quitte la zone 60 secondes après utilisation. La toilette est fournie avec cette fonction activée.
- **Ouverture/Fermeture automatique** - Si cette fonction est activée, le couvercle du siège s'ouvre automatiquement lorsque l'on s'approche de la toilette. Le siège et le couvercle de siège se ferment automatiquement 3 minutes après utilisation de la toilette. La toilette est fournie avec cette fonction activée.
- **Mode d'économie d'énergie** - La toilette peut être programmée pour conserver de l'énergie. Lorsque la fonction d'économie d'énergie est activée, la toilette réduit la température de chauffage pour économiser de l'électricité.
- **Désodorisant** - La fonction de désodorisant élimine ou réduit les odeurs désagréables lorsqu'elle est activée. Elle commence à fonctionner lorsque l'utilisateur s'assied.
- **Commandes latérales** - Permettent à l'utilisateur de commander les fonctions de base de la toilette sans la télécommande.
- **Siège chauffé** - Lorsque cette fonction est activée, le siège offre une option de chauffage réglable qui garde le siège chaud. La toilette est fournie avec cette fonction activée.
- **Veilleuse** - La veilleuse s'allume automatiquement dans des conditions d'éclairage faible lorsque cette fonction est activée. La toilette est fournie avec cette fonction activée.

## Caractéristiques - Toilette (cont.)

### Fonctions du bidet

- **Lavage avant/arrière** - Le lavage avant et arrière comprend des fonctions de positionnement réglable, de température d'eau réglable, de pression d'eau réglable, et de massage et d'action d'eau spiralée.
- **Sécheur** - Le sécheur comprend une fonction de température d'air réglable.
- **Stérilisation aux ultraviolets** - La fonction de stérilisation utilise les rayons ultraviolets et de l'eau stérilisée pour nettoyer la baguette du bidet lorsqu'elle est activée. Elle commence seulement à fonctionner lorsque le siège est fermé.

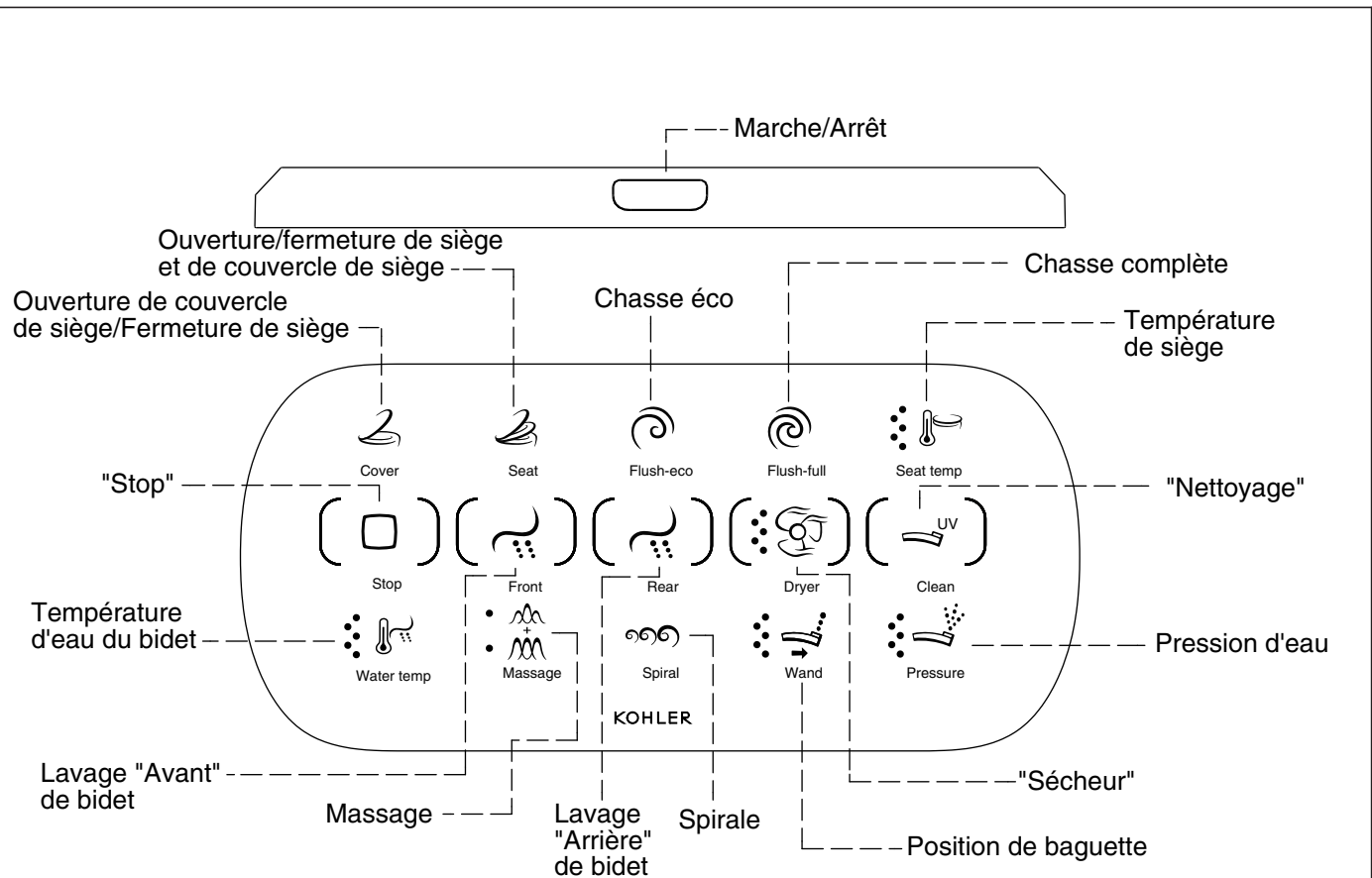

## Fonctionnalités - Télécommande

### Dessus de la télécommande

- **Marche/Arrêt** - Appuyer pour activer ou désactiver la télécommande.

### Avant de la télécommande

- **Ouverture/Fermeture du couvercle de siège** - Appuyer pour ouvrir ou fermer le couvercl.
- **Ouverture/Fermeture du siège** - Appuyer pour ouvrir le couvercle et le siège lorsque les deux sont fermés, ou le siège seulement lorsque le couvercle est déjà ouvert.
- **Chasse Éco** - Appuyer pour passer la chasse avec 0,9 gpf (3,41 lpf).
- **Chasse complète** - Appuyer pour passer la chasse avec 1,28 gpf (4,85 lpf).
- **Température du siège** - Appuyer pour régler la température du siège. Appuyer de nouveau sur l'icône pour augmenter ou réduire la température du siège.
- **Stop** - Appuyer pour arrêter le lavage du bidet, le désodorisant et le nettoyant à ultraviolets. Appuyer et continuer à appuyer pour éteindre la télécommande.
- **Avant** - Appuyer pour activer la fonction de lavage avant du bidet.
- **Arrière** - Appuyer pour activer la fonction de lavage arrière du bidet.
- **Sécheur** - Appuyer pour activer le sécheur. Appuyer de nouveau sur l'icône pour augmenter ou réduire la température de séchage.
- **Nettoyage** - Lorsque le siège est fermé, appuyer pour activer la stérilisation aux ultraviolets. La fonction est activée lorsque l'icône clignote.
- **Température de l'eau** - Appuyer pour régler la température de l'eau lorsque les fonctions de bidet sont utilisées. Appuyer de nouveau sur l'icône pour augmenter ou réduire la température de l'eau.



### Fonctionnalités - Télécommande (cont.)

- **Massage** - Appuyer pour activer l'action de massage de la baguette du bidet. La pression de l'eau varie pendant que l'action de massage est activée.
- **Spirale** - Appuyer pour activer ou désactiver l'action de spirale sur la baguette du bidet. Cette fonction fonctionne en mode de lavage arrière seulement.
- **Position de la baguette** - Sélectionner cette icône pour régler la position de la baguette. Appuyer de nouveau sur l'icône pour augmenter ou réduire la position de la baguette.
- **Pression de la baguette** - Sélectionner cette icône pour régler la pression de l'eau. Appuyer de nouveau sur l'icône pour augmenter ou réduire la pression de la baguette.

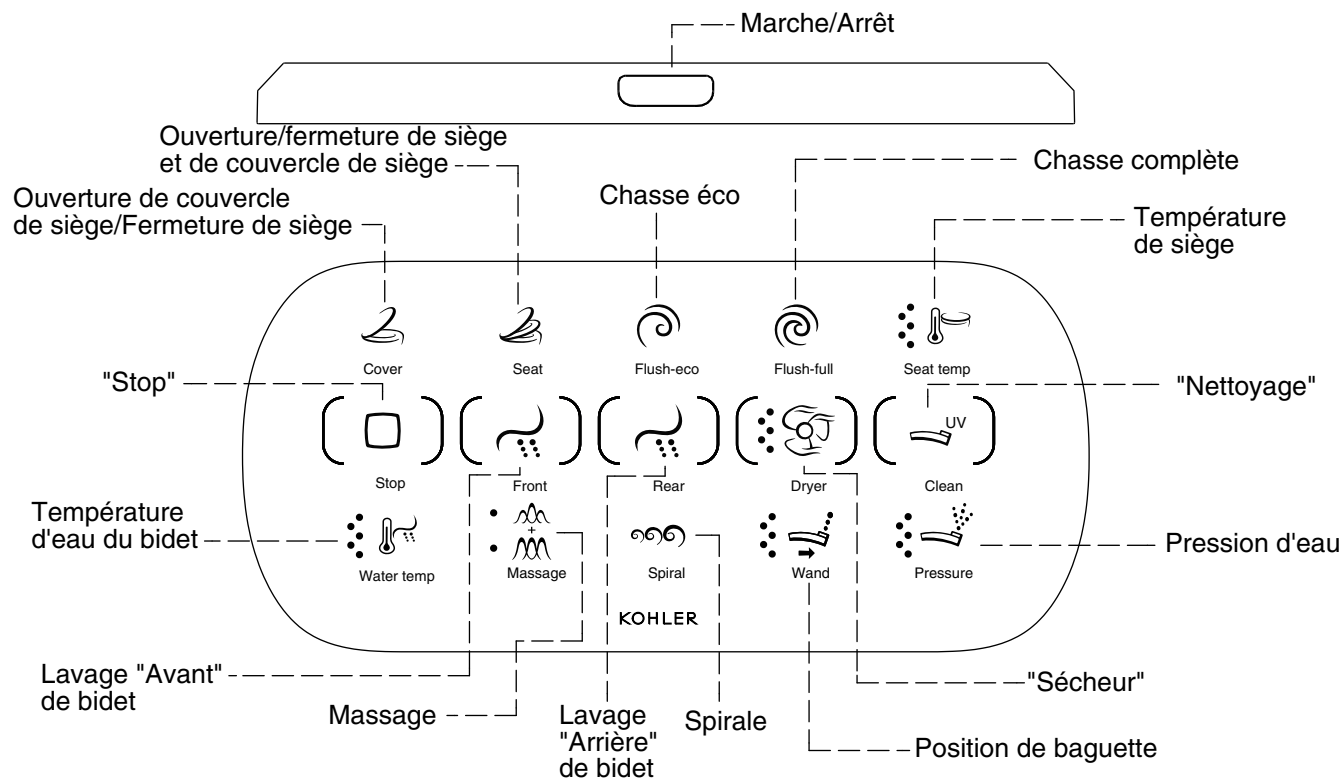

## Configuration ou changements de fonctions

- Sur la commande latérale, appuyer et continuer à appuyer sur l'icône "Lighting" (Éclairage).
- La veilleuse clignote rapidement trois fois lorsque les fonctions suivantes sont prêtes à être modifiées.

### Appariement à distance

- Appuyer sur l'icône "On/Off" (Marche/Arrêt).
- Appuyer et continuer à appuyer sur l'icône "Dryer" (Sécheur). La rangée d'icônes inférieure clignote.
- Tout en maintenant l'icône "Dryer" (Sécheur) enfoncée, appuyer sur les icônes manuelles "Front" (Avant) et "Rear" (Arrière) sur la toilette.
- La télécommande est appariée lorsque la rangée inférieure des icônes s'arrête de clignoter.

### Distance de détection d'ouverture/de fermeture automatique de siège

- Appuyer sur l'icône "On/Off" (Marche/Arrêt).
- Appuyer et continuer à appuyer sur l'icône "Cover" (Couvercle).
- La veilleuse clignote rapidement une fois lorsque la distance de détection est réglée pour une courte distance.
- La veilleuse clignote rapidement deux fois lorsque la distance de détection est réglée pour une distance moyenne.
- La veilleuse clignote rapidement trois fois lorsque la distance de détection est réglée pour une longue distance.

### **Configuration ou changements de fonctions (cont.)**

- La veilleuse clignote lentement lorsque la fonction d'ouverture/de fermeture automatique du siège est désactivée.

#### **Chasse automatique**

- Appuyer sur l'icône "**On/Off**" (**Marche/Arrêt**).
- Appuyer et continuer à appuyer sur l'icône "**Flush-full**" (**Chasse complète**).
- La veilleuse clignote rapidement une fois lorsque la fonction de chasse automatique est activée.
- La veilleuse clignote lentement une fois lorsque la fonction de chasse automatique est désactivée.

#### **Conservation d'énergie**

- Appuyer sur l'icône "**On/Off**" (**Marche/Arrêt**).
- Appuyer et continuer à appuyer sur l'icône "**Seat Temp**" (**Température de siège**).
- La veilleuse clignote rapidement une fois lorsque la fonction d'économie d'énergie est activée.
- La veilleuse clignote lentement une fois lorsque la fonction d'économie d'énergie est désactivée.

#### **Stérilisation automatique aux ultraviolets**

- Appuyer sur l'icône "**On/Off**" (**Marche/Arrêt**).
- Appuyer et continuer à appuyer sur l'icône "**Clean**" (**Nettoyage**).
- La veilleuse clignote rapidement une fois lorsque la fonction de stérilisation automatique est activée.
- La veilleuse clignote lentement une fois lorsque la fonction de stérilisation automatique est désactivée.

#### **Batterie faible de télécommande**

- Lorsque l'icône "**Stop**" clignote, la batterie de la télécommande est faible.
- Remettre la télécommande sur la base pour charger la batterie.
- Lorsque le voyant rouge est allumé sur la base de recharge, les piles doivent être remplacées.

#### **Base de charge de batterie faible**

- Lorsque le voyant rouge clignote, la base de charge a une batterie faible.
- Retirer la base de charge du mur.
- Ouvrir le couvercle arrière et remplacer les piles.

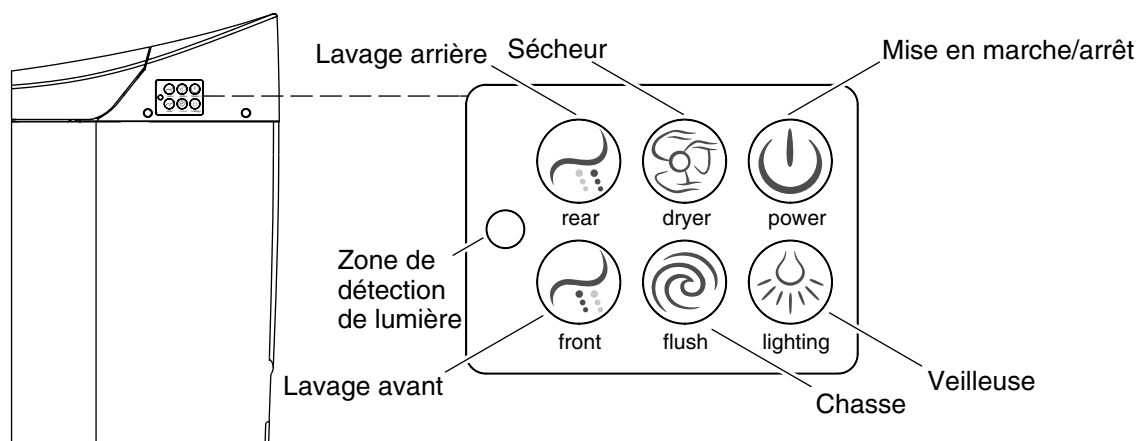

## Opération latérale

Les fonctions de base de la toilette peuvent être commandées manuellement en utilisant les boutons situés sur le côté arrière droit de la toilette.

**REMARQUE:** Lorsque les fonctions manuelles du bidet sont activées en utilisant les boutons latéraux, elles se mettent par défaut aux réglages moyens de température, de pression et de position.

- **"Rear" (Arrière)** - Appuyer sur l'icône **"Rear"** pour activer le lavage arrière. Appuyer sur l'icône une deuxième fois pour arrêter le lavage arrière.
- **"Dryer" (Sécheur)** - Appuyer sur l'icône **"Dryer"** pour activer le sécheur. Appuyer sur l'icône une deuxième fois pour arrêter le sécheur.
- **"Power" (Mise en marche/arrêt)** - Appuyer sur l'icône **"Power"** pour arrêter l'appareil. Appuyer une deuxième fois pour couper l'alimentation.
- **Capteur de niveau d'éclairage** - Détecte les niveaux d'éclairage bas. Si elle est activée, la veilleuse s'allume lorsque des niveaux d'éclairage bas sont détectés.
- **"Front" (Avant)** - Appuyer sur l'icône **"Front"** pour activer le lavage avant. Appuyer une deuxième fois pour arrêter le lavage avant.
- **"Flush" (Chasse)** - Appuyer sur l'icône **"Flush"** pour rincer la toilette.
- **"Lighting" (Éclairage)** - Appuyer sur l'icône **"Lighting"** pour éteindre la veilleuse. Appuyer une deuxième fois pour allumer la veilleuse.

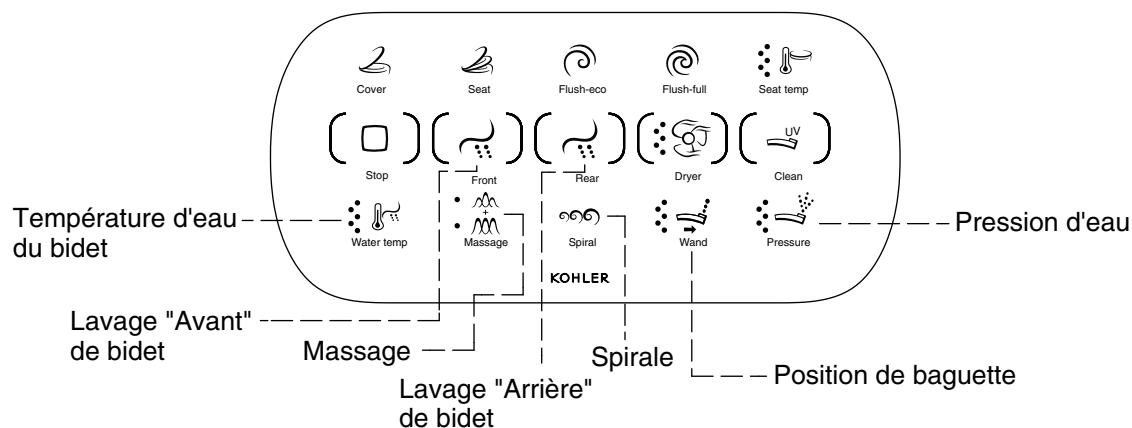

## Utilisation des fonctions de lavage du bidet

**REMARQUE:** La fonction de bidet s'arrête automatiquement après 5 minutes.

**REMARQUE:** Les fonctions de bidet peuvent également être activées en utilisant les commandes latérales situées sur la toilette.

### Utilisation du lavage avant du bidet

- Appuyer sur l'icône "Front" (Avant).
- Appuyer sur l'icône "Stop" pour arrêter.

### Utilisation du lavage arrière du bidet

- Appuyer sur l'icône "Rear" (Arrière).
- Appuyer sur l'icône "Stop" pour arrêter.

### Réglage de la température de l'eau

**REMARQUE:** Régler la température de l'eau pendant que le lavage arrière ou avant est en cours d'utilisation.

- Appuyer sur l'icône "Water Temp" (Température de l'eau).
- Appuyer sur l'icône selon les besoins pour augmenter ou réduire la température de l'eau.
- Cinq réglages sont disponibles. Les points bleus situés sur la gauche de l'icône indiquent que la configuration de la température de l'eau est activée.

### Réglage de la pression de l'eau

**REMARQUE:** Régler la pression de l'eau pendant que le lavage arrière ou avant est en cours d'utilisation.

- Appuyer sur l'icône "Pressure" (Pression).
- Appuyer sur l'icône selon les besoins pour augmenter ou réduire la pression de l'eau.
- Cinq réglages sont disponibles. Les points bleus situés sur la gauche de l'icône indiquent que la configuration de la pression de l'eau est activée.

### Réglage de la position de la baguette

**REMARQUE:** Régler la position de la baguette pendant que le lavage arrière ou avant est en cours d'utilisation.

- Appuyer sur l'icône "Wand" (Baguette).
- Appuyer sur l'icône selon les besoins pour augmenter ou réduire la position de la baguette.

### Utilisation des fonctions de lavage du bidet (cont.)

- Cinq réglages sont disponibles. Les points bleus situés sur la gauche de l'icône indiquent la configuration dans laquelle se trouve la position de la baguette.

### Massage et spirale

**REMARQUE:** Régler l'action de la baguette sur massage ou spirale pendant que le lavage arrière ou avant est en cours d'utilisation.

- Sélectionner les icônes "**Massage**" ou "**Spiral**" (**Spirale**).
- Appuyer sur l'icône "**Massage**" pour choisir entre une action oscillante, avec pulsation, ou les deux. Les points bleus situés sur la gauche de l'icône indiquent la configuration dans laquelle se trouve l'action de massage.

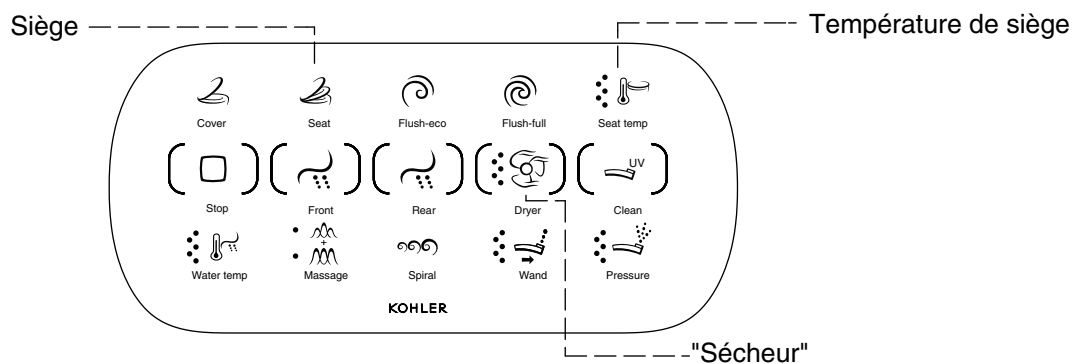

## Utilisation du séchage, du désodorisant et de la température du siège

### Utilisation du sécheur

- Appuyer sur l'icône "Dryer" (Sécheur).
- Appuyer sur l'icône selon les besoins pour augmenter ou réduire le séchage.
- Cinq réglages sont disponibles. Les points bleus situés sur la gauche de l'icône indiquent que la configuration de séchage est activée.

### Utilisation du désodorisant

- Appuyer et continuer à appuyer sur l'icône "Seat" (Siège).
- La veilleuse clignote rapidement une fois lorsque le désodorisant est activé.
- La veilleuse clignote lentement une fois lorsque le désodorisant est désactivé.

### Configuration de la température du siège

- Appuyer sur l'icône "Seat Temp" (Température du siège).
- Appuyer sur l'icône selon les besoins pour augmenter ou réduire la température du siège.
- Cinq réglages sont disponibles. Les points bleus situés sur la gauche de l'icône indiquent que la configuration de la température du siège est activée.

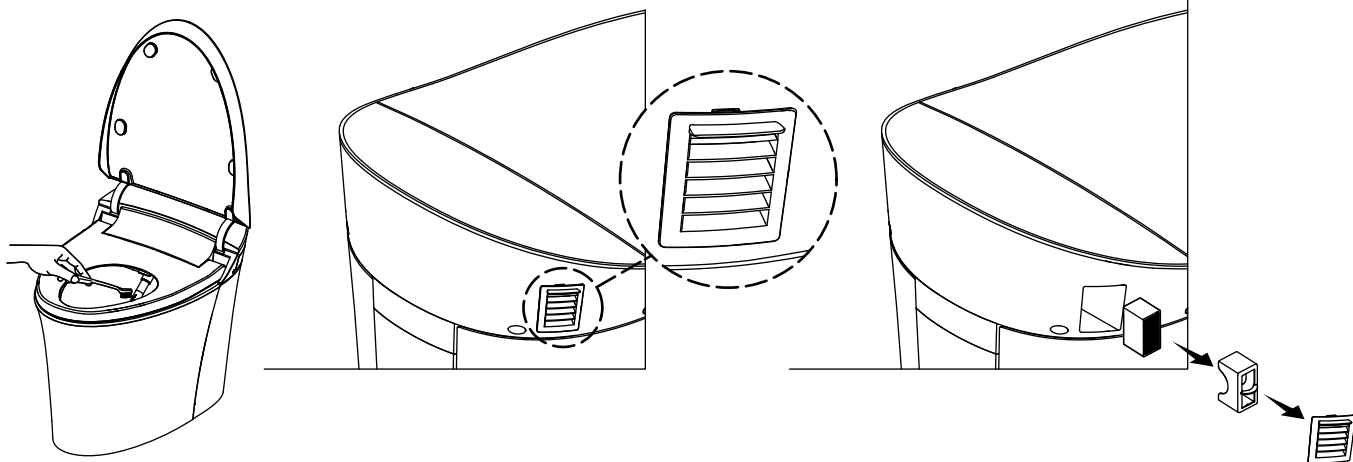

## Entretien de la baguette du bidet et du désodorisant

### Nettoyage de la baguette du bidet

**REMARQUE:** Utiliser une brosse à poils doux pour nettoyer la baguette du bidet.

- Sur la télécommande, appuyer et continuer à appuyer sur l'icône "**Wand**" (**Baguette**) jusqu'à ce que la baguette se prolonge.
- Nettoyer la baguette avec une brosse à poils doux et un nettoyant approprié.
- Appuyer de nouveau et continuer à appuyer sur l'icône "**Wand**" (**Baguette**) ou sur l'icône "**Stop**" pour rétracter la baguette.

### Nettoyage ou remplacement du désodorisant

- Débrancher le cordon d'alimentation électrique de la prise.
- Couper l'arrivée d'eau au niveau du robinet d'arrêt d'arrivée d'eau.
- Retirer le couvercle du filtre.
- Retirer le filtre et inspecter celui-ci pour y rechercher des dommages.
- Si le filtre est endommagé, le remplacer.
- Si le filtre est obstrué, retirer tous les débris.
- Installer le filtre.
- Installer le couvercle.
- Ouvrir le robinet d'arrêt d'arrivée.
- Brancher le cordon d'alimentation électrique dans la prise.



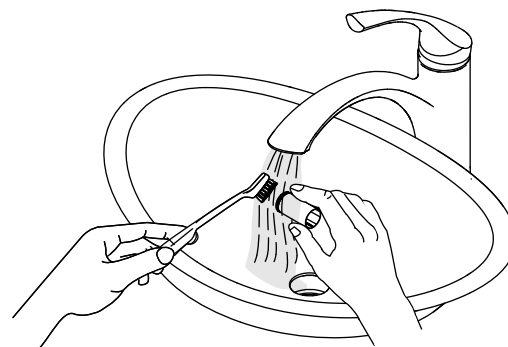
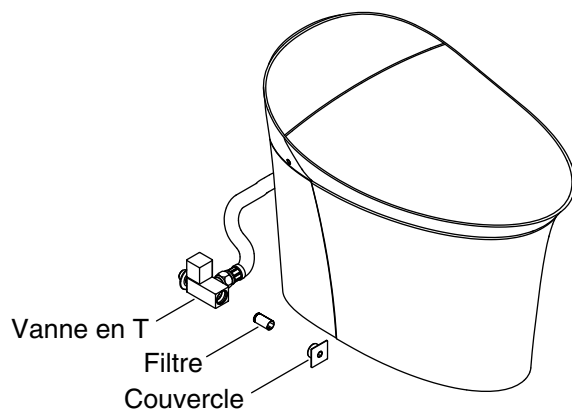
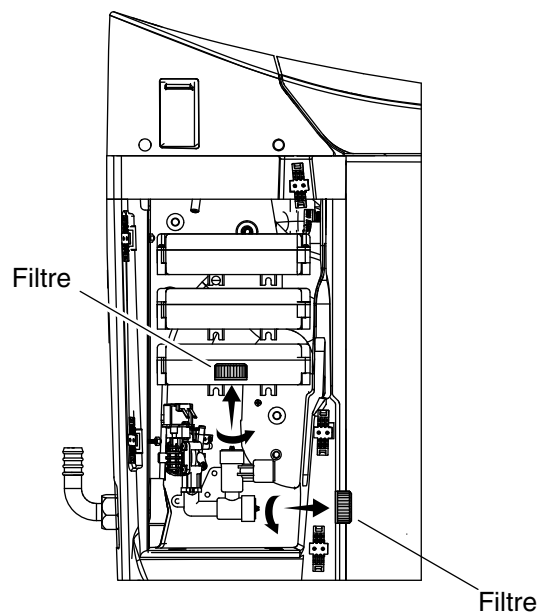

## Entretien du filtre de la toilette

- Débrancher le cordon d'alimentation électrique de la prise.
- Couper l'arrivée d'eau au niveau du robinet d'arrêt d'arrivée d'eau.
- Retirer le couvercle latéral gauche.
- Retirer les couvercles du filtre.
- Retirer les filtres et les inspecter pour y rechercher des dommages.
- Si les filtres sont endommagés, les remplacer.
- Si les filtres sont obstrués, retirer tous les débris.
- Installer les filtres.
- Installer les couvercles.
- Réattacher le couvercle latéral gauche.
- Ouvrir le robinet d'arrêt d'arrivée.
- Brancher le cordon d'alimentation électrique dans la prise.

## Entretien et nettoyage



**AVERTISSEMENT: Risque de dommages matériel ou d'endommagement du produit.** Ne pas utiliser de détergents faits pour le réservoir dans la toilette. Les produits contenant du chlore (hypochlorite de calcium) peuvent sérieusement endommager les raccords du réservoir. Ceci peut créer des fuites et des dommages matériels.

La société Kohler Co. décline toute responsabilité et ne pourra être responsable pour des dommages de

## Entretien et nettoyage (cont.)

raccords de réservoir dus à l'utilisation de nettoyeurs contenant du chlore (hypochlorite de calcium).

Pour obtenir les meilleurs résultats possibles, prendre ce qui suit en considération lors de l'entretien de votre produit KOHLER:

- Toujours tester la solution de nettoyage sur une surface non visible avant de l'appliquer sur l'ensemble de la surface.
- Essuyer les surfaces et rincer complètement avec de l'eau immédiatement après l'application du nettoyeur. Rincer et sécher tout éclaboussement sur les surfaces avoisinantes.
- Ne pas laisser les nettoyeurs tremper sur les surfaces.
- Utiliser une éponge ou un chiffon doux et humide. Ne jamais utiliser de matériau abrasif tel qu'une brosse ou une éponge à récurer pour nettoyer les surfaces.
- **Pour la toilette Artist Edition:** Traiter le produit décoratif comme s'il s'agissait d'une porcelaine fine. NE PAS utiliser de brosses en soies ni d'éponges abrasives. Cela rayerait les surfaces décoratives. Utiliser uniquement de l'eau chaude pour le nettoyage. Sécher avec un chiffon en coton ou une éponge douce.

Pour obtenir des informations détaillées sur le nettoyage et les produits à considérer, consulter le site [www.kohler.com/clean](http://www.kohler.com/clean). Pour commander des informations sur l'entretien & le nettoyage, appeler le 1-800-456-4537.

## Dépannage

**REMARQUE:** Pour tout renseignement sur les pièces de rechange, visiter la page du produit à [www.kohler.com/serviceparts](http://www.kohler.com/serviceparts).

### Petits enfants

- Les fonctions de bidet et de chasse automatique exigent qu'un capteur soit situé sous le siège pour pouvoir être activées. Les petits enfants risquent de ne pas être assez grands (environ 48" (1.2 m)) pour activer le capteur. Les fonctions de bidet et de chasse automatique ne fonctionneront pas correctement si ce capteur n'a pas été activé.

### Généralités

Symptômes	Causes probables	Action recommandée
1. La toilette n'a pas d'alimentation électrique.	A. L'alimentation n'est pas en marche.	A. Appuyer sur l'icône "Power" (Mise en marche/arrêt) sur le panneau de commandes manuelles.
	B. Le cordon d'alimentation n'est pas connecté.	B. Connecter le cordon d'alimentation.
	C. Le disjoncteur GFCI ou le dispositif RCD se déclenche.	C. Réinitialiser le dispositif GFCI ou RCD (le cas échéant).
2. La chasse ne fonctionne pas mais la toilette a une alimentation électrique.	A. Il n'y a pas de débit d'eau vers la toilette.	A. Ouvrir entièrement le robinet d'arrêt d'arrivée d'eau.
	B. La connexion de la pompe n'a pas été effectuée correctement.	B. Inspecter la connexion de la pompe. Reconnecter correctement.
	C. L'interrupteur de niveau n'est pas connecté correctement.	C. Inspecter la connexion de l'interrupteur de niveau.
	D. L'ensemble d'actionnement ne fonctionne pas.	D. Remplacer l'ensemble d'actionnement.
3. L'eau ne sort pas de la baguette du bidet ou le jet est faible lorsqu'il est activé.	A. Le robinet d'arrêt d'arrivée d'eau est fermé ou est seulement ouvert partiellement.	A. Ouvrir entièrement le robinet d'arrêt d'arrivée d'eau.

<b>Dépannage (cont.)</b>		
<b>Symptômes</b>	<b>Causes probables</b>	<b>Action recommandée</b>
	<b>B.</b> Le tuyau d'arrivée en provenance du robinet d'arrêt d'arrivée vers la toilette est déformé ou enroulé de manière trop serrée.	<b>B.</b> Supprimer la déformation dans le tuyau ou agrandir la boucle.
	<b>C.</b> Le capteur de siège ne détecte pas l'utilisateur.	<b>C.</b> Les petits enfants pourraient ne pas être détectés. Régler la position assise. Le capteur pourrait avoir du mal avec le tissu ou d'autres objets. Le capteur est conçu pour détecter la peau.
	<b>D.</b> L'écran d'arrivée d'eau est bloqué ou endommagé.	<b>D.</b> Entretenir le filtre en suivant les instructions fournies dans la section Entretien du filtre de la toilette.
4. Le siège chauffé n'est pas chaud du tout, ou il n'est pas aussi chaud que souhaité.	<b>A.</b> La fonction de siège chauffé n'est pas activée.	<b>A.</b> Activer la fonction de siège chauffé en utilisant la télécommande.
	<b>B.</b> Le réglage de la température est trop bas.	<b>B.</b> Régler la température du siège chauffé en utilisant la télécommande.
5. L'eau s'arrête de s'écouler de la baguette de vaporisation avant que le nettoyage ne soit terminé.	<b>A.</b> Le lavage s'arrête automatiquement cinq minutes après que l'on ait appuyé sur l'une des icônes de vaporisation.	<b>A.</b> Appuyer de nouveau sur l'icône " <b>Rear</b> " (Arrière) ou " <b>Front</b> " (Avant).
6. La fonction de désodorisant ne fonctionne pas.	<b>A.</b> Le désodorisant n'est pas activé.	<b>A.</b> Activer la fonction de désodorisant en utilisant la télécommande.
7. La fonction de stérilisation aux ultraviolets ne fonctionne pas.	<b>A.</b> La stérilisation aux ultraviolets n'est pas activée.	<b>A.</b> Activer la fonction de stérilisation aux ultraviolets en utilisant la télécommande.
8. La toilette ne se rince pas automatiquement.	<b>A.</b> La fonction de chasse automatique n'est pas activée.	<b>A1.</b> Activer la fonction de chasse automatique en utilisant la télécommande.
		<b>A2.</b> Le capteur ne détecte pas l'utilisateur. Si ce problème se reproduit de manière répétitive, appeler le centre de services à la clientèle en utilisant l'information fournie sur la page arrière de ce manuel.
9. La veilleuse ne s'allume pas dans des conditions d'éclairage bas.	<b>A.</b> La veilleuse n'est pas activée.	<b>A.</b> Activer la fonction de veilleuse en utilisant la télécommande.
	<b>B.</b> Le capteur d'éclairage faible ne fonctionne pas correctement.	<b>B1.</b> Nettoyer le capteur d'éclairage situé sur le panneau de commandes manuelles.
		<b>B2.</b> Appeler le Service après-vente en se reportant aux informations figurant au dos de ce manuel.
<b>Télécommande</b>		
<b>Symptômes</b>	<b>Causes probables</b>	<b>Action recommandée</b>
1. La télécommande ne se met pas en marche.	<b>A.</b> Les piles ne sont pas installées correctement.	<b>A.</b> Retirer et réinstaller les piles.
	<b>B.</b> Les piles sont vides.	<b>B1.</b> Remplacer les piles

## Dépannage (cont.)

Symptômes	Causes probables	Action recommandée
		<b>B2.</b> Appeler le Service après-vente en se reportant aux informations figurant au dos de ce manuel.
2. La télécommande ne se connecte pas à la toilette.	<b>A.</b> La télécommande est trop éloignée de la toilette pour recevoir un signal.	<b>A.</b> Amener la télécommande plus près de la toilette pour regagner la connexion.

## Garantie

### GARANTIE LIMITÉE POUR COMPOSANT EN PORCELAINE VITRIFIÉE

### GARANTIE LIMITÉE DE TROIS ANS POUR LES PIÈCES MÉCANIQUES

Kohler Co. garantit l'élément en porcelaine vitrifiée du W.C. Numi de KOHLER contre tout vice de matériau et de fabrication lors d'une utilisation domestique normale pendant trois (3) ans à partir de la date d'installation. Kohler Co. garantit également toutes les pièces mécaniques du W.C. Numi de KOHLER contre tout vice de matériau et de fabrication lors d'une utilisation domestique normale pendant trois (3) ans à partir de la date d'installation. Cette garantie s'applique uniquement au W.C. Numi de KOHLER installé aux États-Unis et au Canada.

Si un vice est découvert au cours d'une utilisation normale, Kohler Co. choisira, à sa discrétion, la réparation, le remplacement ou la rectification appropriée après inspection desdits vices par Kohler Co. Tout dommage dû à un accident, un mauvais usage ou un mauvais traitement n'est pas couvert par la présente garantie. La présente garantie exclut expressément les frais de main-d'oeuvre, d'enlèvement, d'installation ou tout autre frais particulier accessoire ou indirect. Un entretien et un nettoyage inadéquats annulent la présente garantie. **L'utilisation de nettoyeurs à l'intérieur du réservoir annule la garantie.** La responsabilité de Kohler Co. ne dépassera en aucun cas le prix d'achat du produit.

Pour toute réclamation au titre de la présente garantie, contacter le vendeur, plombier, centre de rénovation ou revendeur par internet, ou bien par écrit à l'adresse suivante Kohler Co., Attn.: Customer Care Center, 444 Highland Drive, Kohler, WI 53044, USA. Fournir tous les renseignements pertinents à la réclamation, dont notamment une description complète du problème et du produit, le numéro de modèle, la couleur, la date et le lieu d'achat du produit. Joindre également l'original de la facture. Pour de plus amples renseignements ou pour obtenir les coordonnées du service de réparation le plus proche, appeler le 1-800-4KOHLER (1-800-456-4537) à partir des É.-U. et du Canada ou le 001-800-456-4537 à partir du Mexique.

**KOHLER CO. ET/OU LE REVENDEUR FOURNISSENT CES GARANTIES AU LIEU ET PLACE DE TOUTES AUTRES GARANTIES, EXPRESSES OU TACITES, Y COMPRIS LES GARANTIES TACITES DE COMMERCIALITÉ ET D'ADAPTATION À UN USAGE PARTICULIER. KOHLER CO. ET/OU LE REVENDEUR DÉCLINENT TOUTE RESPONSABILITÉ CONTRE LES DOMMAGES PARTICULIERS, ACCESSOIRES OU INDIRECTS. Certains états et provinces ne permettent pas de limite sur la durée de la garantie tacite, ni l'exclusion ou la limite des dommages particuliers, accessoires ou indirects, et, par conséquent, lesdites limites et exclusions peuvent ne pas s'appliquer à votre cas. Cette garantie vous donne des droits juridiques particuliers. Vous pouvez également avoir d'autres droits qui varient d'un état ou d'une province à l'autre.**

Ceci constitue la garantie écrite exclusive de Kohler Co.

# Guía del usuario

## Inodoro con asiento de bidet

### Información importante

#### LEA Y SIGA TODAS LAS INSTRUCCIONES

##### Advertencias importantes de seguridad

Para reducir el riesgo de quemaduras, electrocución, incendio o lesiones personales:



**PELIGRO: Riesgo de sacudida eléctrica.** Solo conecte a un circuito protegido por un interruptor de circuito con pérdida a tierra (GFCI)\*.



**ADVERTENCIA: Riesgo de sacudida eléctrica.** No sumerja ni lave el producto con agua.



**ADVERTENCIA: Riesgo de lesiones personales.** Este producto contiene luz UV. Exposición a luz UV puede llegar a ocasionar daños a los ojos e irritación en la piel. Evite la exposición prolongada.



**PRECAUCIÓN: Riesgo de lesiones personales.** Ver la luz UV directamente puede ocasionar daños a los ojos. No retire la cubierta protectora de la lámpara UV.

**¡IMPORTANTE!** Solamente personal capacitado de servicio debe cambiar la lámpara UV.

Para el personal de servicio:



**ADVERTENCIA: Riesgo de choque eléctrico.** Desconecte el suministro eléctrico antes de dar servicio.



**ADVERTENCIA: Riesgo de lesiones personales.** La luz UV que emite esta lámpara puede causar lesiones a la piel y a los ojos. Evite quedar expuesto a la lámpara al descubierto.



**ADVERTENCIA: Riesgo de lesiones personales.** Esta cubierta tiene un seguro de bloqueo diseñado para reducir el riesgo de recibir excesiva radiación ultravioleta. No evite el seguro de bloqueo. Vuelva a instalar el seguro de bloqueo después de dar servicio.

\*Fuera de los Estados Unidos, este dispositivo se conoce como dispositivo de corriente residual (RCD, por sus siglas en inglés).

**¡IMPORTANTE!** Al emplear productos eléctricos, en especial cuando haya niños presentes, siempre cumpla las precauciones básicas de seguridad, incluidas las siguientes:

- Tenga especial cuidado cuando este producto sea empleado por o cerca de niños o de personas inválidas.
- Use este producto únicamente con el fin para el que ha sido fabricado, tal como se describe en este manual. No utilice accesorios que no recomiende el fabricante.
- No haga funcionar este producto si el enchufe o el cable están dañados, si el equipo no funciona adecuadamente, si se ha dejado caer o ha sido dañado, o si ha sido sumergido en agua. Devuelva el producto a un centro de servicio para que sea revisado y reparado.
- Mantenga el cable lejos de superficies calientes.
- Nunca bloquee las aberturas para aire del producto. Mantenga las aberturas para aire sin pelusa, cabello ni otros desperdicios.
- Nunca utilice mientras duerma o esté dormitando.

### Información importante (cont.)

- No deje caer ni introduzca objetos en ninguna abertura o manguera.
- No utilice a la intemperie ni en lugares en los que se empleen aerosoles o en los que se administre oxígeno.
- Conecte este producto solamente a un tomacorriente que esté conectado a tierra correctamente.

## GUARDE ESTAS INSTRUCCIONES

### Conformidad del control remoto

#### FCC ID: N82-KOHLER015, N82-KOHLER016

Este equipo cumple lo establecido en la sección 15 de las normas de la FCC. La operación de este equipo está sujeta a las siguientes dos condiciones:

1. Este equipo o dispositivo no puede causar interferencia perjudicial, y
2. Este dispositivo debe aceptar cualquier interferencia que reciba, incluida la interferencia que pudiera causar funcionamiento no deseado.

Cualquier modificación o cambio que no haya sido aprobado expresamente por la parte responsable de la conformidad podría invalidar el derecho del usuario a utilizar el producto.

**NOTA:** Este equipo ha sido probado, y se ha encontrado que satisface los límites de un aparato digital Clase B, de acuerdo a la sección 15 de las normas de la FCC. Estos límites están diseñados para proveer protección razonable contra interferencia perjudicial en una instalación residencial. Este equipo genera, usa y puede radiar energía de radiofrecuencia y, si no se instala y utiliza en cumplimiento de las instrucciones, puede causar interferencia perjudicial a las comunicaciones de radio. Sin embargo, no se garantiza que la interferencia no pudiera ocurrir en una instalación en particular. Si este equipo causa interferencia perjudicial a la recepción de radio o televisión, lo que se puede determinar al encender y apagar el equipo, se le recomienda al usuario que trate de corregir la interferencia mediante una de las siguientes medidas:

- Cambiar la orientación o el lugar de la antena receptora.
- Aumentar la separación entre el equipo y el receptor.
- Conectar el equipo a un tomacorriente en un circuito diferente al que utiliza el receptor.
- Consultar al distribuidor o a un técnico con experiencia en radio/televisión para obtener ayuda.

#### Advertencia sobre exposición a radiofrecuencias

Este transmisor portátil con su antena cumple los límites de exposición de radiofrecuencia (RF) de la FCC para la exposición no controlada/población general.

Este dispositivo no debe ubicarse ni hacerse funcionar con ninguna otra antena o transmisor.

#### IC DE CANADÁ: 4554A-KOHLER015, 4554A-KOHLER016

El término [IC:] antes de la certificación/número de registro solo significa que satisface las especificaciones técnicas de la Industria de Canadá.

Este dispositivo cumple las normas RSS de excepción de licencia de la Industria de Canadá.

La operación de este equipo está sujeta a las siguientes dos condiciones:

1. Este equipo no debe causar interferencia, y
2. Este equipo debe aceptar cualquier interferencia, incluida la interferencia que pueda causar funcionamiento no deseado.

Este transmisor portátil con su antena cumple los límites de exposición de radiofrecuencia (RF) de la Industria de Canadá para la exposición no controlada/población general.

**Modificaciones:** Toda modificación hecha a este equipo no aprobada por Kohler Co. puede anular la autorización otorgada al usuario por la FCC para el funcionamiento de este equipo.

**Conformidad del control remoto (cont.)**

Este aparato digital Clase B cumple la norma canadiense ICES-003.

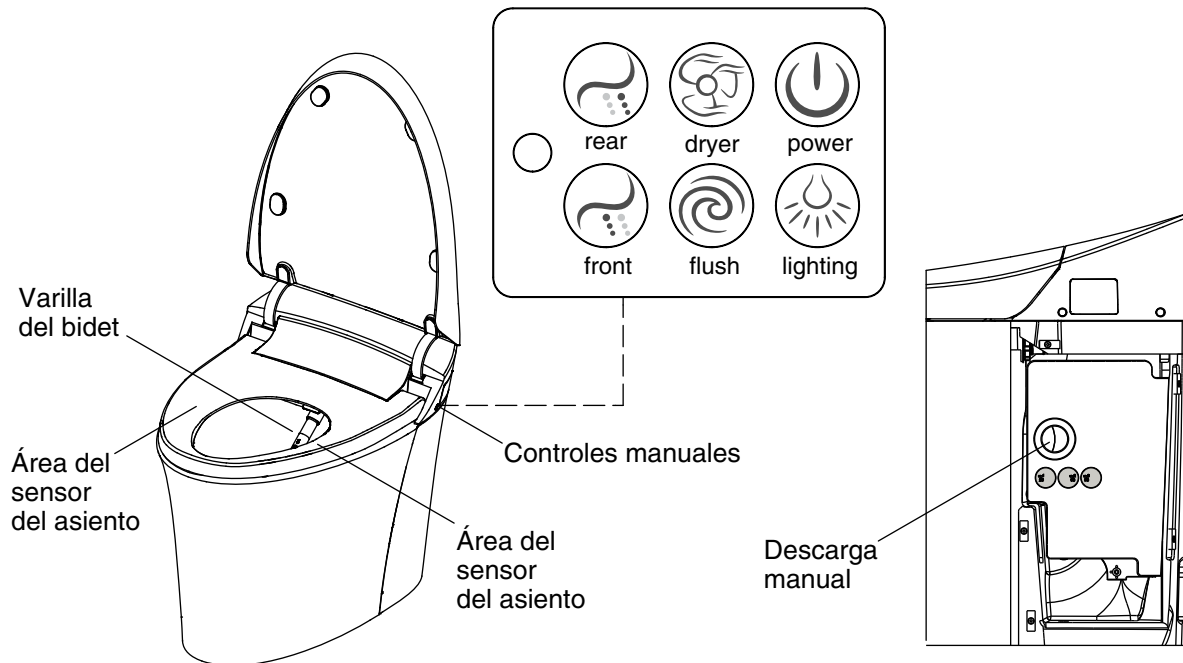

## Funciones - Inodoro

**NOTA:** Muchas de las funciones que se listan aquí se pueden ajustar, habilitar o inhabilitar con el control remoto. Las instrucciones específicas para estos procedimientos se encuentran más adelante en este manual.

### Funciones generales

- **Descarga automática** - Cuando esta función está habilitada, el inodoro se descarga automáticamente después de que el usuario se levanta, cuando baja el asiento, o cuando deja el área 60 segundos después de usarlo. El inodoro viene con esta función habilitada.
- **Función automática de abertura/cierre** - Cuando esta función está habilitada, la tapa del asiento se abre en forma automática cuando alguien se acerca al inodoro. El asiento y la tapa del asiento se cierran automáticamente 3 minutos después de que se ha usado el inodoro. El inodoro viene con esta función habilitada.
- **Modo de ahorro de energía** - El inodoro se puede programar para conservar energía. Cuando la función de ahorro de energía está activada, el inodoro reduce la temperatura de calentamiento para ahorrar electricidad.
- **Desodorizante** - Cuando esta función está habilitada, el desodorizante elimina o reduce los olores ofensivos. Esta función inicia cuando se sienta el usuario.
- **Controles laterales** - Permiten al usuario controlar las funciones básicas del inodoro sin el control remoto.
- **Asiento con calefacción** - El asiento tiene una opción de calefacción ajustable que, cuando está activada, mantiene tibio el asiento. El inodoro viene con esta función habilitada.
- **Luz nocturna** - Cuando esta función está habilitada, la luz nocturna se enciende automáticamente cuando hay poca luz. El inodoro viene con esta función habilitada.



## **Funciones - Inodoro (cont.)**

### **Funciones de bidet**

- **Lavado frontal/posterior** - Colocación ajustable de la función de lavado por adelante y por atrás, temperatura ajustable del agua, presión ajustable del agua, masaje y acción en espiral del agua.
- **Secador** - El secador tiene ajuste de la temperatura del aire.
- **Esterilización ultravioleta** - La función de esterilización, cuando está habilitada, usa rayos ultravioleta y agua esterilizada para limpiar la varilla del bidet. Esta función inicia cuando se cierra el asiento.

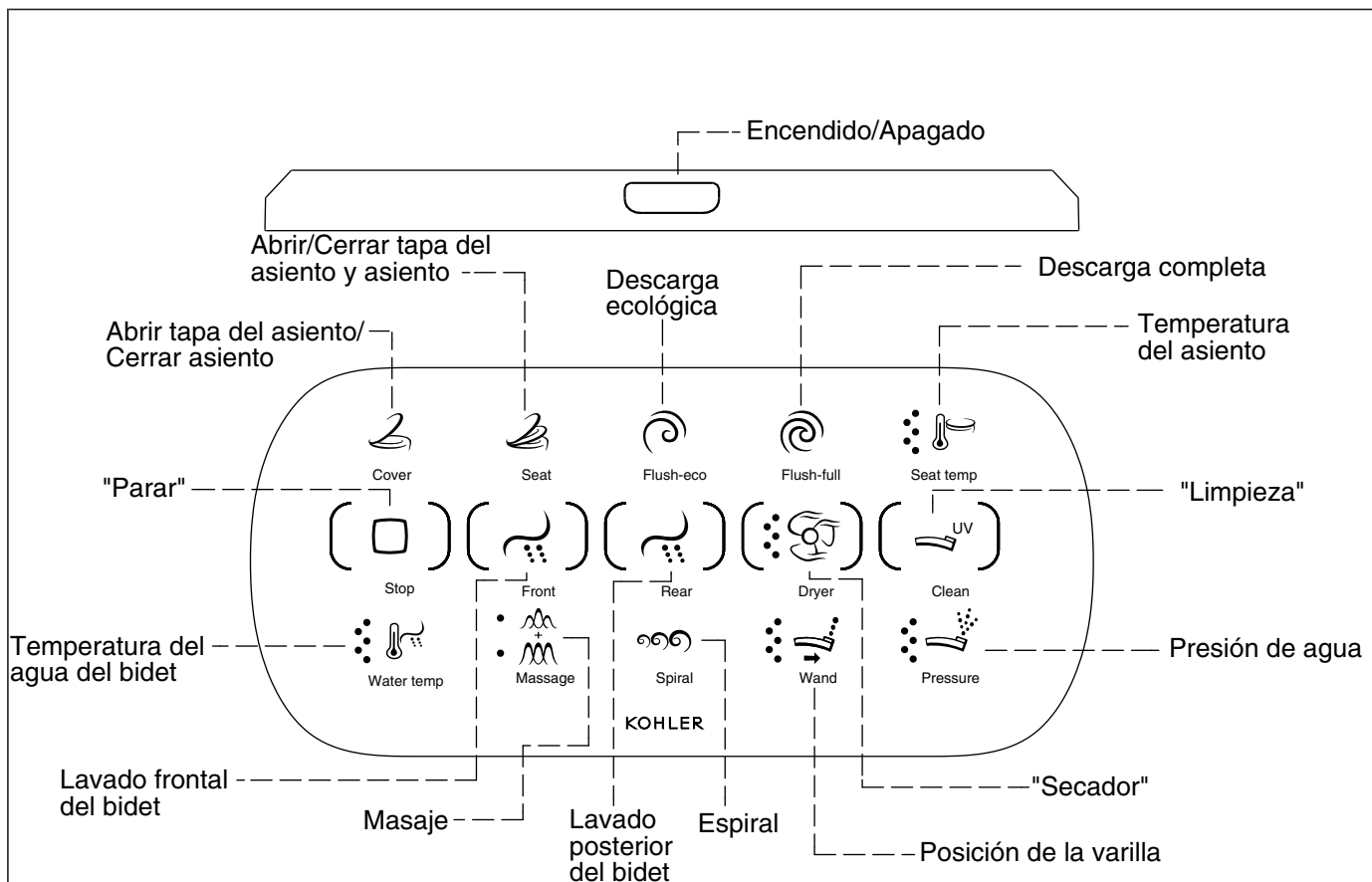

## Funciones - Control remoto

### Parte superior del control remoto

- **On/Off** - Oprima para encender (On) o apagar (Off) el control remoto.

### Frente del control remoto

- **Abrir/Cerrar la tapa del asiento** - Oprima para abrir o cerrar la tapa.
- **Abrir/Cerrar el asiento** - Oprima para abrir la tapa y el asiento cuando ambos están cerrados, o solo el asiento cuando la tapa ya está abierta.
- **Descarga ecológica** - Oprima para accionar la descarga del inodoro con 0,9 galones/descarga (3,41 litros/descarga).
- **Descarga completa** - Oprima para accionar la descarga del inodoro con 1,28 galones/descarga (4,85 litros/descarga).
- **Temperatura del asiento** - Oprima para ajustar la temperatura del asiento. Oprima el icono de nuevo para subir o bajar la temperatura del asiento.
- **Parar** - Oprima para detener las funciones de lavado de bidet, de secado y del limpiador con rayos ultravioleta. Oprima y mantenga oprimido para apagar el control remoto.
- **Frontal** - Oprima para activar la función del bidet de lavado frontal.
- **Posterior** - Oprima para activar la función del bidet de lavado posterior.
- **Secador** - Oprima para activar el secador. Oprima el icono de nuevo para aumentar o para disminuir la acción del secador.
- **Limpieza** - Cuando el asiento esté cerrado, oprima para activar la esterilización con rayos ultravioleta. Esta función se activa cuando el icono está parpadeando.

### **Funciones - Control remoto (cont.)**

- **Temperatura del agua** - Oprima para ajustar la temperatura del agua cuando se use la función de bidet. Oprima el icono de nuevo para subir o bajar la temperatura del agua.
- **Masaje** - Oprima para activar la acción de masaje desde la varilla del bidet. La presión del agua variará mientras la acción de masaje esté activada.
- **Espiral** - Oprima para activar o para desactivar la acción de agua en espiral en la varilla del bidet. Esta función solamente funciona en el modo de lavado posterior.
- **Posición de la varilla** - Seleccione este icono para ajustar la posición de la varilla. Oprima el icono de nuevo para subir o bajar la posición de la varilla.
- **Presión de la varilla** - Seleccione este icono para ajustar la presión del agua. Oprima el icono de nuevo para aumentar o disminuir la presión de la varilla.

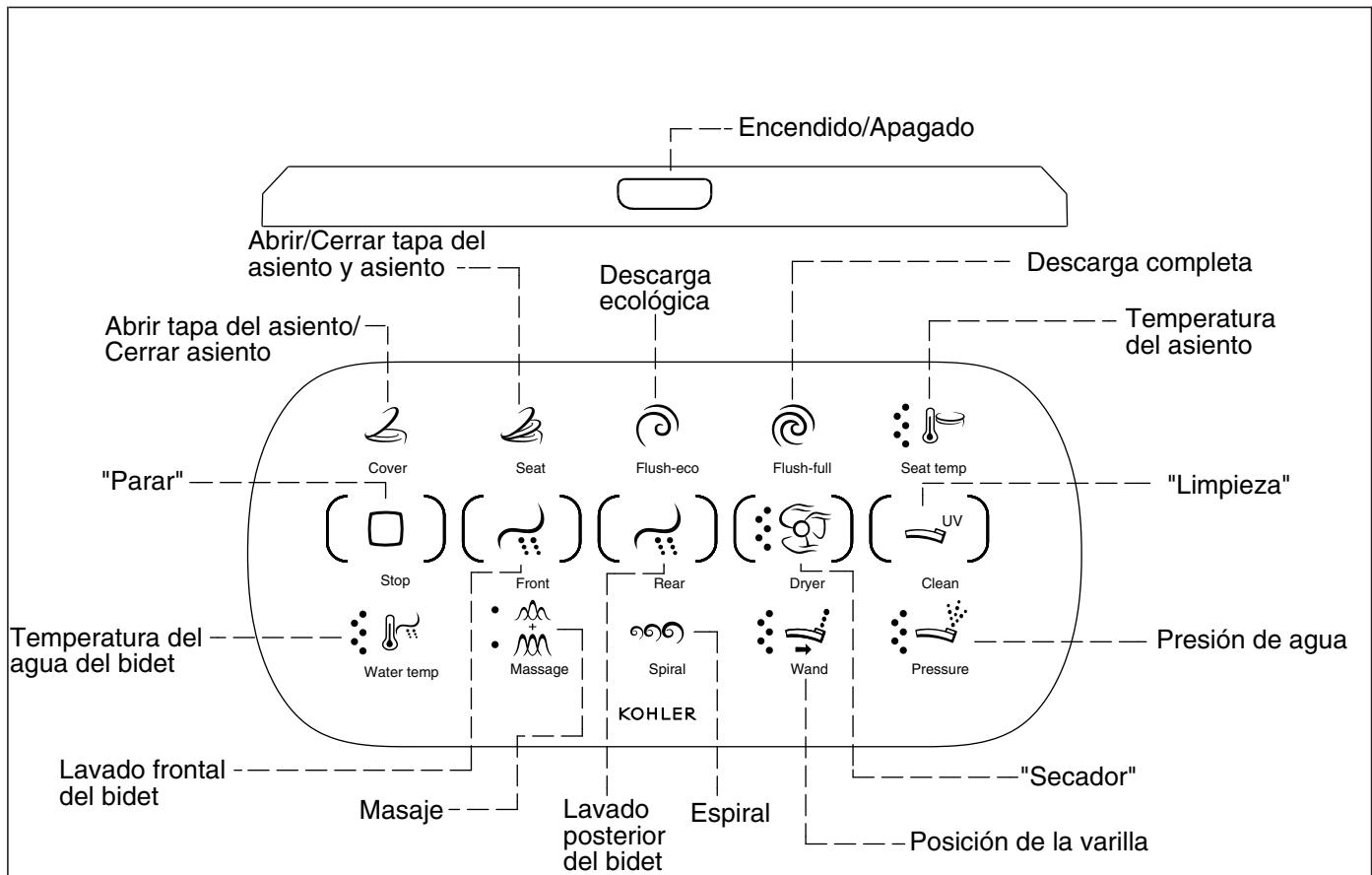

## Establecimiento o cambio de funciones

- En el control lateral oprima y sostenga oprimido el icono "Lighting" (Iluminación).
- La luz nocturna parpadea 3 veces rápidamente cuando las siguientes funciones están listas para ser cambiadas.

### Conexión del control remoto

- Oprima el icono "On/Off" (Encendido/apagado).
- Oprima y sostenga oprimido el icono "Dryer" (Secador). La hilera inferior de iconos parpadeará.
- Mientras sostiene oprimido el icono "Dryer" (Secador), oprima los iconos manuales "Front" (Frontal) y "Rear" (Posterior) en el inodoro.
- Una vez que la hilera inferior de iconos deje de parpadear, el control remoto queda conectado.

### Distancia de detección para abrir y cerrar automáticamente el asiento

- Oprima el icono "On/Off" (Encendido/apagado).
- Oprima y sostenga oprimido el icono "Cover" (Tapa).
- La luz nocturna parpadea una vez rápidamente cuando la distancia de detección se establece para distancia corta.
- La luz nocturna parpadea dos veces rápidamente cuando la distancia de detección se establece para distancia media.
- La luz nocturna parpadea tres veces rápidamente cuando la distancia de detección se establece para distancia larga.
- La luz nocturna parpadea lentamente cuando se desactiva la función automática de abrir/cerrar el asiento.

## **Establecimiento o cambio de funciones (cont.)**

### **Descarga automática**

- Oprima el icono **"On/Off"** (Encendido/apagado).
- Oprima y sostenga oprimido el icono **"Flush-full"** (Descarga completa).
- La luz nocturna parpadea una vez rápidamente cuando se activa la función de descarga automática.
- La luz nocturna parpadea lentamente cuando se desactiva la función de descarga automática.

### **Ahorro de energía**

- Oprima el icono **"On/Off"** (Encendido/apagado).
- Oprima y sostenga oprimido el icono **"Seat Temp"** (Temperatura del asiento).
- La luz nocturna parpadea una vez rápidamente cuando se activa la función de ahorro de energía.
- La luz nocturna parpadea lentamente cuando se desactiva la función de ahorro de energía.

### **Esterilización ultravioleta automática**

- Oprima el icono **"On/Off"** (Encendido/apagado).
- Oprima y sostenga oprimido el icono **"Clean"** (Limpieza).
- La luz nocturna parpadea una vez rápidamente cuando se activa la función de esterilización automática.
- La luz nocturna parpadea lentamente cuando se desactiva la función de esterilización automática.

### **Pilas bajas en el control remoto**

- Cuando parpadea el icono **"Stop"** (Parar), las pilas del control remoto están bajas.
- Coloque el control remoto de nuevo en la base para cargar las pilas.
- Cuando parpadea la luz roja en la base de carga es necesario cambiar las pilas.

### **Pilas bajas en la base de carga**

- Cuando parpadea la luz roja, la base de carga tiene bajas las pilas.
- Retire la base de carga de la pared.
- Abra la cubierta posterior y cambie las pilas.

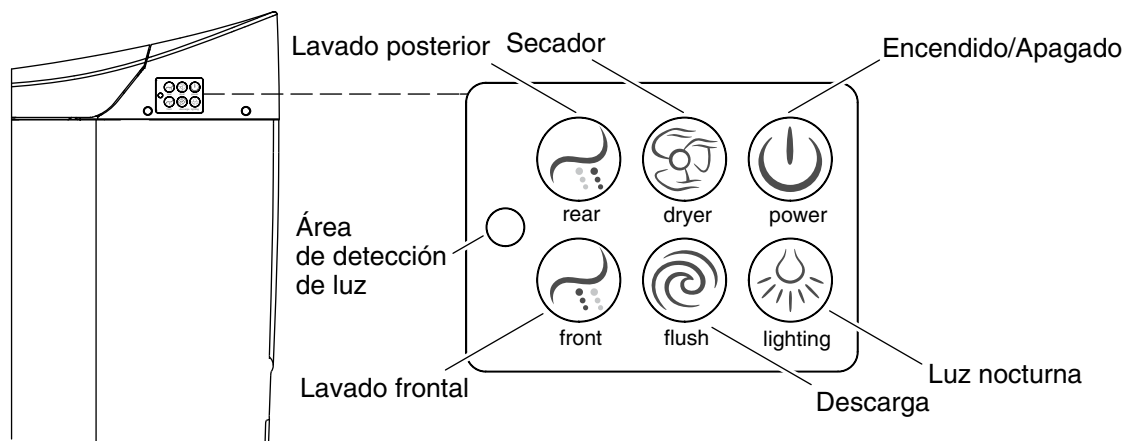

## Operación lateral

Las funciones básicas del inodoro pueden ser controladas manualmente por medio de los botones que se encuentran al lado derecho posterior del inodoro.

**NOTA:** Cuando se activan las funciones manuales del bidet por medio de los botones laterales, se usan los valores de configuración predeterminados intermedios de temperatura, presión y posición.

- **"Rear" (Posterior)** - Oprima el icono **"Rear"** para activar el lavado posterior. Oprima el icono por segunda vez para detener el lavado posterior.
- **"Dryer" (Secador)** - Oprima el icono **"Dryer"** para activar el secador. Oprima el icono por segunda vez para detener el secador.
- **"Power" (Encendido)** - Oprima el icono **"Power"** para apagar la energía. Oprima el icono por segunda vez para apagar.
- **Sensor de nivel de luz** - Detecta bajos niveles de luz. Si está activado, la luz nocturna se ilumina cuando se detectan bajos niveles de luz.
- **"Front" (Frontal)** - Oprima el icono **"Front"** para activar el lavado frontal. Oprima el icono por segunda vez para detener el lavado frontal.
- **"Flush" (Descarga)** - Oprima el icono **"Flush"** para descargar el inodoro.
- **"Lighting" (Iluminación)** - Oprima el icono **"Lighting"** para apagar la luz nocturna. Oprima el icono por segunda vez para encender la luz nocturna.

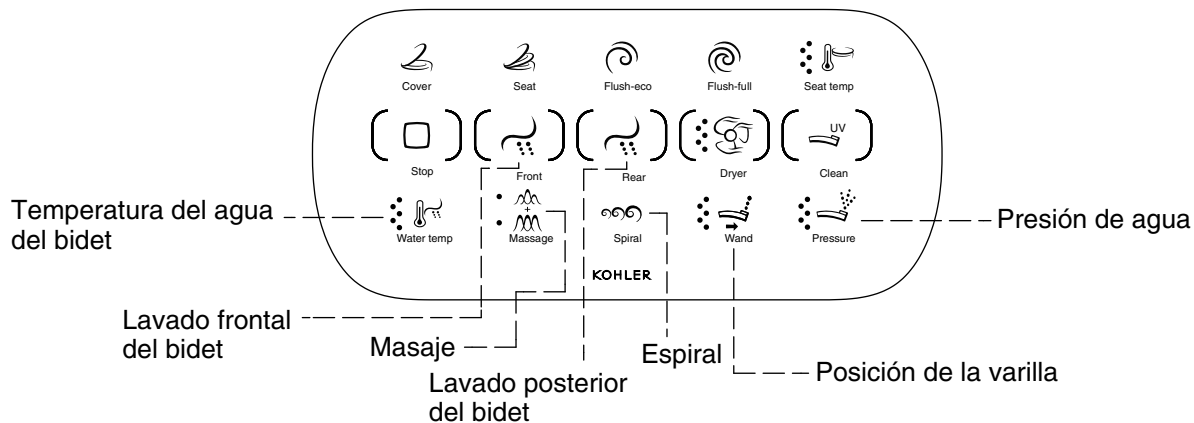

## Uso de las funciones de lavado del bidet

**NOTA:** Las funciones del bidet se detienen automáticamente después de 5 minutos.

**NOTA:** Las funciones de bidet también se pueden activar por medio de los controles laterales en el inodoro.

### Uso del lavado frontal de bidet

- Oprima el icono "Front" (Frontal).
- Oprima el icono "Stop" (Parar) para finalizar.

### Cómo usar el lavado posterior de bidet

- Oprima el icono "Rear" (Posterior).
- Oprima el icono "Stop" (Parar) para finalizar.

### Ajuste de la temperatura del agua

**NOTA:** Ajuste la temperatura del agua mientras el lavado frontal o posterior están en uso.

- Oprima el icono "Water Temp" (Temperatura del agua).
- Oprima el icono cuantas veces sea necesario para subir o bajar la temperatura del agua.
- Hay 5 selecciones disponibles. Los puntos azules a la izquierda del icono indican la selección en que está la temperatura del agua.

### Ajuste de la presión del agua

**NOTA:** Ajuste la presión del agua mientras el lavado frontal o posterior están en uso.

- Oprima el icono "Pressure" (Presión).
- Oprima el icono cuantas veces sea necesario para aumentar o disminuir la presión del agua.
- Hay 5 selecciones disponibles. Los puntos azules a la izquierda del icono indican la selección en que está la presión del agua.

### Ajuste de la posición de la varilla

**NOTA:** Ajuste la posición de la varilla mientras el lavado frontal o posterior están en uso.

- Oprima el icono "Wand" (Varilla).
- Oprima el icono cuantas veces sea necesario para subir o bajar la posición de la varilla.

### **Uso de las funciones de lavado del bidet (cont.)**

- Hay 5 selecciones disponibles. Los puntos azules a la izquierda del icono indican la selección en que está la posición de la varilla.

### **Masaje y espiral**

**NOTA:** Ajuste la acción de la varilla para que dé masaje o se mueva en espiral mientras el lavado frontal o posterior están en uso.

- Seleccione el icono "**Massage**" (Masaje) o "**Spiral**" (Espiral).
- Oprima el icono "**Massage**" (Masaje) para elegir entre una acción de oscilación, de pulso y ambas. Los puntos azules a la izquierda del icono indican la selección en que está la acción de masaje.



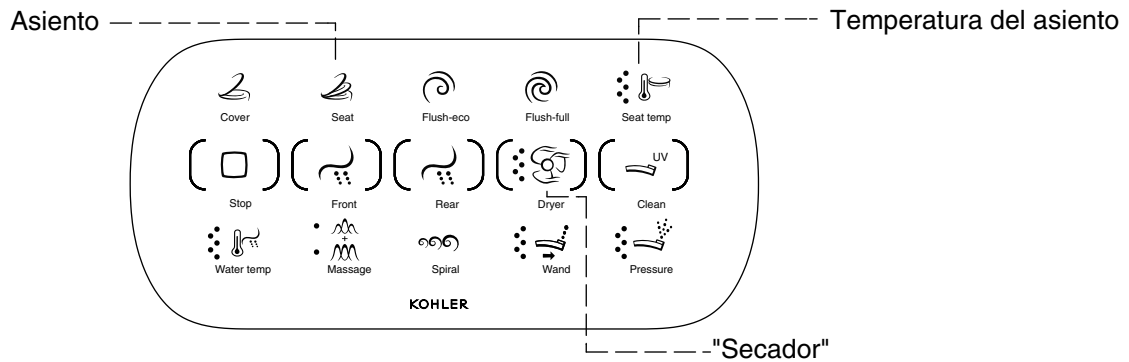

## Uso del secador, del desodorizante y de la temperatura del asiento

### Uso del secador

- Oprima el icono "Dryer" (Secador).
- Oprima el icono de nuevo para aumentar o para disminuir la acción del secador.
- Hay 5 selecciones disponibles. Los puntos azules a la izquierda del icono indican la selección en que está el secador.

### Cómo usar el desodorizante

- Oprima y sostenga oprimido el icono "Seat" (Asiento).
- La luz nocturna parpadea una vez rápidamente cuando se activa la función de desodorizante.
- La luz nocturna parpadea una vez lentamente cuando se desactiva la función de desodorizante.

### Establecimiento de la temperatura del asiento

- Oprima el icono "Seat Temp" (Temperatura del asiento).
- Oprima el icono cuantas veces sea necesario para subir o bajar la temperatura del asiento.
- Hay 5 selecciones disponibles. Los puntos azules a la izquierda del icono indican la selección en que está la temperatura del asiento.

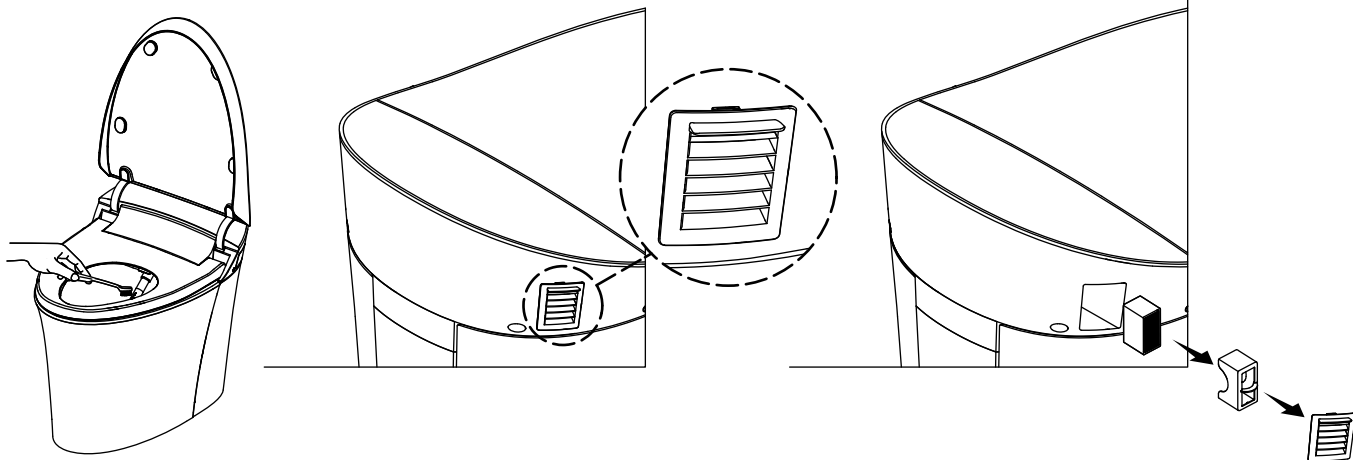

## Servicio a la varilla del bidet y al desodorizante

### Limpeza de la varilla del bidet

**NOTA:** Limpie la varilla del bidet con un cepillo de cerdas suaves.

- En el control remoto, oprima hacia abajo el icono **"Wand"** (Varilla) hasta que la varilla se extienda hacia fuera.
- Limpie la varilla con un cepillo de cerdas suaves húmedo y con un limpiador apropiado.
- Para retraer la varilla, oprima y sostenga oprimido el icono **"Wand"** (Varilla) de nuevo o el icono **"Stop"** (Parar).

### Limpeza o cambio del desodorizante

- Desconecte el cable eléctrico del tomacorriente.
- Cierre la llave de paso de suministro para cerrar el suministro de agua.
- Retire la tapa del filtro.
- Retire el filtro y revise que no presente daños.
- Si el filtro está dañado, cámbielo.
- Si el filtro está tapado, retire todos los desperdicios.
- Instale el filtro.
- Instale la tapa.
- Abra la llave de paso de suministro.
- Enchufe la fuente de alimentación al tomacorriente.

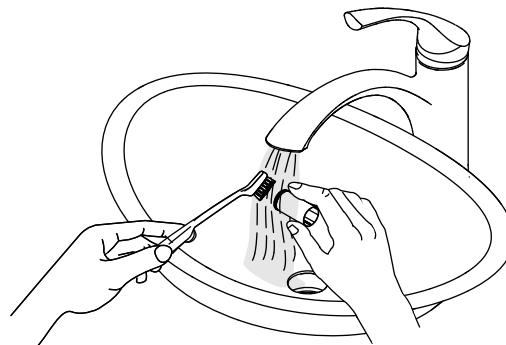
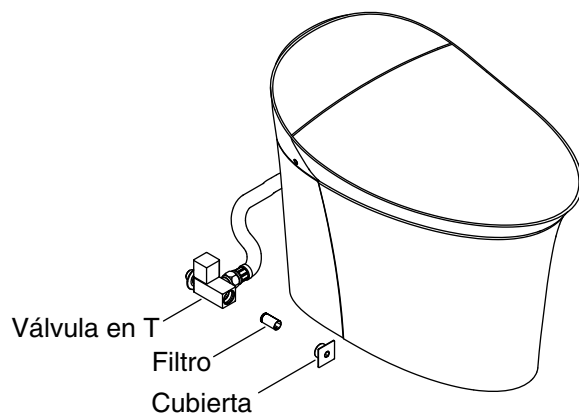
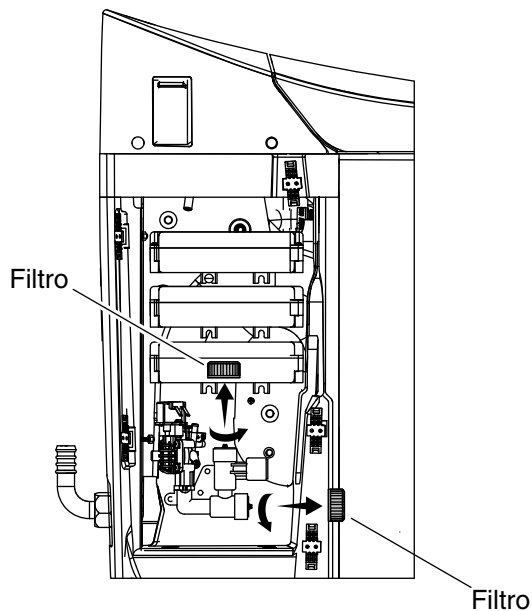

## Servicio al filtro del inodoro

- Desconecte el cable eléctrico del tomacorriente.
- Cierre la llave de paso de suministro para cerrar el suministro de agua.
- Retire la cubierta lateral izquierda.
- Retire las tapas de los filtros.
- Retire los filtros y verifique que no estén dañados.
- Si los filtros están dañados, cámbielos.
- Si los filtros están tapados, retire todos los desperdicios.
- Instale los filtros.
- Instale las tapas.
- Vuelva a colocar la cubierta lateral izquierda.
- Abra la llave de paso de suministro.
- Enchufe la fuente de alimentación al tomacorriente.

## Cuidado y limpieza



**ADVERTENCIA: Riesgo de daños al producto o a la propiedad.** No utilice productos para limpiar el inodoro que se colocan dentro del tanque. Los productos que contienen cloro (hipoclorito de calcio) pueden dañar las piezas del tanque. Esto puede causar fugas y daños a la propiedad.

Kohler Co. no se hará responsable de daños a las conexiones del tanque causados por el uso de limpiadores que contengan cloro (hipoclorito de calcio).

## Cuidado y limpieza (cont.)

Para obtener los mejores resultados tenga presente lo siguiente al limpiar su producto KOHLER:

- Siempre pruebe la solución de limpieza en un área oculta antes de aplicarla a toda la superficie.
- Limpie con un paño las superficies, y enjuague completa e inmediatamente con agua después de haber aplicado el limpiador. Enjuague y seque las superficies cercanas que hayan sido rociadas.
- No deje mucho tiempo los limpiadores en las superficies.
- Utilice una esponja o un paño suave y húmedo. Para limpiar las superficies, nunca utilice materiales abrasivos como cepillos o estropajos de tallar.
- **Para los inodoros Artist Edition:** Cuide su producto decorativo tal como lo haría con su porcelana más fina. NO utilice cepillos de cerdas o esponjas con un lado abrasivo. Podrían rayar las superficies decoradas. Limpie estos acabados con agua tibia solamente. Seque con un trapo de algodón o con una esponja suave.

Para obtener información detallada de limpieza y de productos a considerar, visite [www.kohler.com/clean](http://www.kohler.com/clean). Para solicitar información sobre el cuidado y la limpieza, llame al 1-800-456-4537.

## Guía para resolver problemas

**NOTA:** Para consultar información sobre piezas de repuesto, visite la página de su producto en [www.kohler.com/serviceparts](http://www.kohler.com/serviceparts).

### Niños pequeños

- Las funciones de descarga automática y del bidet requieren que esté habilitado el sensor ubicado debajo del asiento. Es posible que los niños pequeños no tengan la estatura suficiente (aproximadamente 48" (1,2 m) para activar el sensor. Las funciones de bidet y de descarga automática no funcionan correctamente cuando no se activa este sensor.

### General

Síntomas	Causas probables	Acción recomendada
1. No llega corriente eléctrica al inodoro.	A. La corriente eléctrica no está encendida.	A. Oprima el icono "Power" (Encendido y apagado) en el panel de control manual.
	B. El cable eléctrico no está conectado.	B. Conecte el cable eléctrico.
	C. El interruptor GFCI o RCD se ha disparado.	C. Restablezca el GFCI o RCD (si corresponde).
2. El inodoro no descarga aunque tiene corriente eléctrica.	A. No fluye agua al inodoro.	A. Abra por completo la llave de paso de suministro de agua.
	B. La bomba no ha sido conectada correctamente.	B. Revise la conexión de la bomba. Vuelva a conectar correctamente.
	C. El interruptor de nivel no está bien conectado.	C. Revise la conexión del interruptor de nivel.
	D. El montaje del accionador no funciona.	D. Cambie el montaje del accionador.
3. No sale agua de la varilla de bidet o el flujo es muy débil cuando se activa.	A. La llave de paso de suministro de agua está cerrada o solo parcialmente abierta.	A. Abra por completo la llave de paso de suministro de agua.
	B. La manguera de entrada de la llave de paso de suministro de agua al inodoro está torcida o forma un bucle demasiado apretado.	B. Destuerza la manguera o haga el bucle más amplio.

## Guía para resolver problemas (cont.)

Síntomas	Causas probables	Acción recomendada
	C. El sensor del asiento no detecta al usuario.	C. Es posible que los niños pequeños no sean detectados. Ajuste la posición al estar sentado. El sensor puede tener dificultades con la tela o con otros objetos. El sensor está diseñado para detectar la piel.
	D. El cedazo del suministro de agua está bloqueado o dañado.	D. Dé servicio al filtro de acuerdo a las instrucciones en la sección Servicio al filtro del inodoro.
4. El asiento con calefacción no está tibio en lo absoluto o no lo suficientemente tibio.	A. La función de calefacción del asiento no está habilitada.	A. Active la función de calefacción del asiento por medio del control remoto.
	B. La selección de temperatura es demasiado baja.	B. Ajuste la temperatura de calefacción del asiento por medio del control remoto.
5. El agua deja de fluir de la varilla de rociado antes de que usted termine de hacer la limpieza.	A. Cinco minutos después de oprimir uno de los iconos del rociador, la función de limpieza se detiene automáticamente.	A. Oprima de nuevo el icono "Rear" (Posterior) o "Front" (Frontal).
6. La función de desodorizante no funciona.	A. El desodorizante no está activado.	A. Active la función de desodorizante mediante el control remoto.
7. La función de esterilización con rayos ultravioleta no funciona.	A. La esterilización con rayos ultravioleta no está activada.	A. Active la función de esterilización con rayos ultravioleta mediante el control remoto.
8. El inodoro no acciona la descarga automáticamente.	A. La función de descarga automática no está habilitada.	A1. Active la función de descarga automática mediante el control remoto.
		A2. El sensor no detecta al usuario. Si esto sucede repetidamente, llame al Centro de Atención al Cliente mediante la información provista en la página posterior de este manual.
9. La luz nocturna no se ilumina cuando hay poca luz.	A. La luz nocturna no está habilitada.	A. Habilite la función de luz nocturna mediante el control remoto.
	B. El sensor de poca luz no está funcionando correctamente.	B1. Limpie el sensor de luz que está en el panel de control manual.
		B2. Llame al Centro de Atención al Cliente mediante la información en la página posterior de este manual.

## Control remoto

Síntomas	Causas probables	Acción recomendada
1. El control remoto no enciende.	A. Las pilas no están bien instaladas.	A. Saque las pilas y vuelva a instalarlas.
	B. Las pilas no tienen carga.	B1. Cambie las pilas.
		B2. Llame al Centro de Atención al Cliente mediante la información en la página posterior de este manual.
2. El control remoto no está conectando al inodoro.	A. El control remoto está demasiado lejos del inodoro para recibir la señal.	A. Acerque el control remoto al inodoro para recobrar la conexión.

## Garantía

### **GARANTÍA LIMITADA DE TRES AÑOS DEL COMPONENTE DE PORCELANA VITRIFICADA**

### **GARANTÍA LIMITADA DE TRES AÑOS DE LAS PIEZAS MECÁNICAS**

Kohler Co. garantiza los componentes de porcelana vitrificada de los inodoros Numi de KOHLER contra defectos de materiales y mano de obra en uso residencial normal durante tres (3) años a partir de la fecha de instalación. Además, Kohler Co. garantiza todas las piezas mecánicas del inodoro Numi de KOHLER contra defectos de fabricación en material y mano de obra en uso residencial normal durante tres (3) años a partir de la fecha de instalación. Esta garantía se aplica solo a inodoros KOHLER Numi instalados en los Estados Unidos de América y Canadá.

Si se encuentra un defecto durante el uso normal, Kohler Co., a su criterio, reparará, reemplazará o realizará los ajustes pertinentes en los casos en que la inspección realizada por Kohler Co. determine dichos defectos. Esta garantía no cubre daños causados por accidente, abuso o uso indebido. Esta garantía expresamente excluye costos de mano de obra, desinstalación, instalación u otros costos incidentales o indirectos. El cuidado y la limpieza indebidos anulan la garantía. **El uso de limpiadores de inodoro que se colocan dentro del tanque anula la garantía.** En ningún caso la responsabilidad de Kohler Co. excederá el precio de compra del producto.

Si usted considera que tiene una reclamación en virtud de la garantía, comuníquese con su distribuidor, contratista de plomería, centro de remodelación o distribuidor por Internet, o escriba a Kohler Co., Attn: Customer Care Center, 444 Highland Drive, Kohler, WI 53044, USA. Asegúrese de proporcionar toda la información pertinente a su reclamación, incluida una descripción completa del problema, el producto, el número de modelo, el color, la fecha de compra y el lugar de compra del producto. También incluya los recibos de compra originales. Para consultar información adicional, o para obtener el nombre y la dirección del lugar de reparación y servicio más cercano a usted, llame al 1-800-4-KOHLER (1-800-456-4537) desde los EE.UU. y Canadá, y al 001-800-456-4537 desde México.

**KOHLER CO. Y/O EL VENDEDOR OFRECEN ESTAS GARANTÍAS QUE SUSTITUYEN A TODAS LAS DEMÁS GARANTÍAS, EXPRESAS O IMPLÍCITAS, INCLUIDAS, ENTRE OTRAS, LAS GARANTÍAS IMPLÍCITAS DE COMERCIALIZACIÓN E IDONEIDAD PARA UN USO DETERMINADO. KOHLER CO. Y/O EL VENDEDOR DESCARGAN TODA RESPONSABILIDAD POR CONCEPTO DE DAÑOS PARTICULARES, INCIDENTALES O INDIRECTOS. Algunos estados/provincias no permiten limitaciones en cuanto a la duración de una garantía implícita o a la exclusión o limitación de daños particulares, incidentales o indirectos, por lo que estas limitaciones y exclusiones pueden no aplicar a su caso. Esta garantía le otorga ciertos derechos legales específicos. Además, usted también puede tener otros derechos que varían de estado a estado y de provincia a provincia.**

Esta es la garantía exclusiva por escrito de Kohler Co.



USA/Canada: 1-800-4KOHLER

México: 001-800-456-4537

[kohler.com](http://kohler.com)

THE BOLD LOOK  
OF **KOHLER**®

©2014 Kohler Co.

1226974-5-A