



PORSCHE



Gerätehandbuch | Operating manual | Mode d'emploi  
Manuale d'uso | Manual del aparato | Руководство по устройству

**Porsche Classic**  
Radio-Navigationssystem



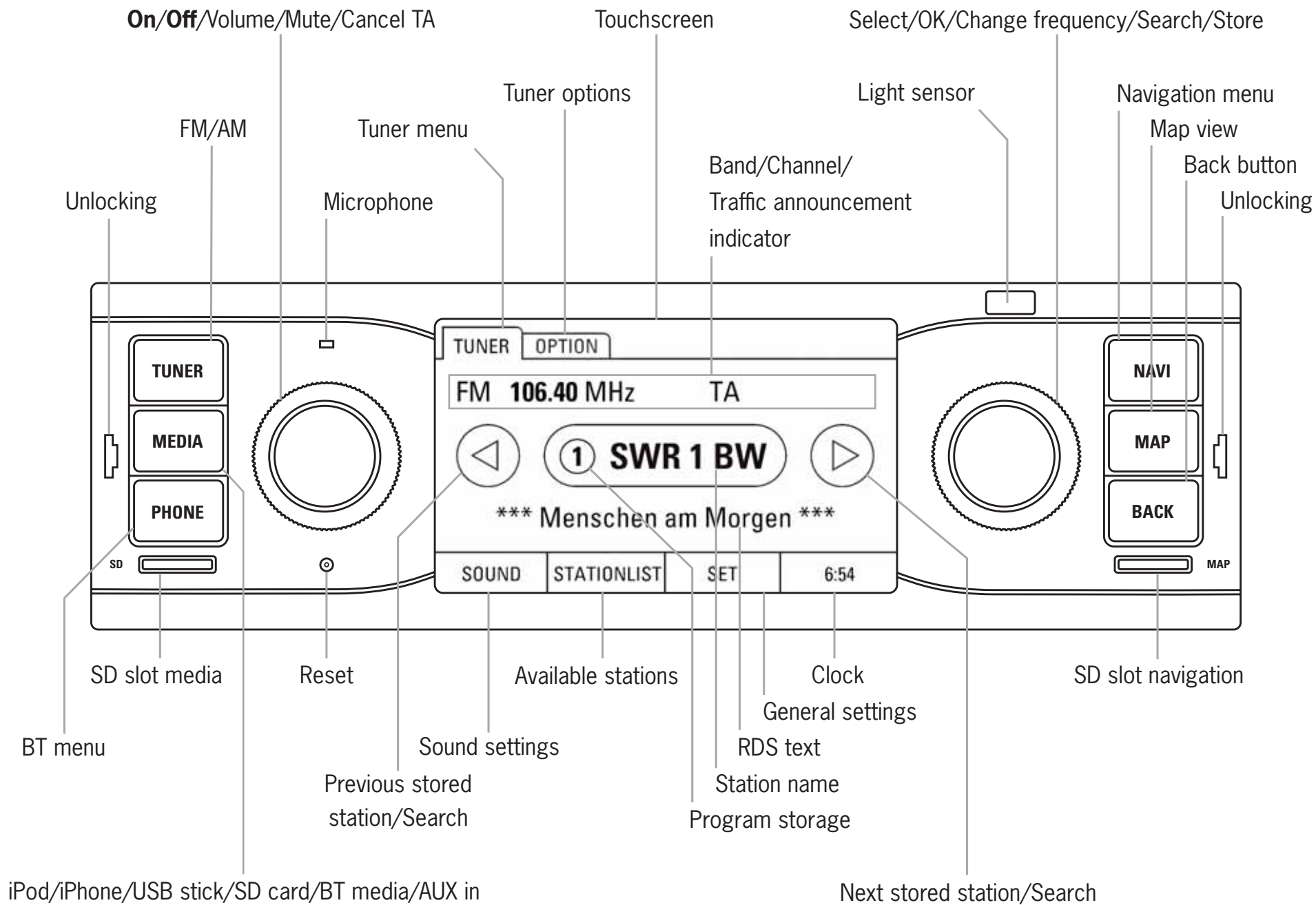





PORSCHE



## Gerätehandbuch

**Porsche Classic**  
Radio-Navigationssystem

Teilenummer: 91164200100

Stand 2014

© Copyright 2014 Dr. Ing. h.c. F. Porsche  
Aktiengesellschaft

Gerätehandbuch Version 1.0 für Porsche Classic  
Radio-Navigationssystem (PCRN).

Alle in diesem Dokument erwähnten Programme  
und Bezeichnungen sind unter Umständen einge-  
tragene Marken beziehungsweise Warenzeichen  
der Herstellerfirmen und dürfen nicht gewerblich  
oder in sonstiger Weise verwendet werden. Ohne  
ausdrückliche schriftliche Erlaubnis der  
Dr. Ing. h.c. F. Porsche Aktiengesellschaft darf  
kein Teil dieser Unterlagen für irgendwelche  
Zwecke vervielfältigt oder übertragen werden,  
unabhängig davon auf welche Art und Weise oder  
mit welchen Mitteln, elektronisch oder mecha-  
nisch, dies geschieht. Alle Rechte vorbehalten.

## Impressum

Dr. Ing. h.c. F. Porsche Aktiengesellschaft  
Porscheplatz 1  
70435 Stuttgart  
Internet: [www.porsche.com/classic](http://www.porsche.com/classic)

## Bordliteratur

Bewahren Sie die Bordliteratur auf und übergeben  
Sie diese bei Verkauf Ihres Fahrzeuges an den  
neuen Besitzer.

## Ausstattungen

Abweichungen in Ausstattung und Technik gegenü-  
ber den Abbildungen und Beschreibungen müssen  
wir uns wegen der laufenden Weiterentwicklung  
der Systeme und der unterschiedlichen gesetz-  
lichen Bestimmungen einzelner Staaten vorbehal-  
ten. Die Ausstattungsvarianten sind nicht immer  
serienmäßiger Lieferumfang.

## Support

Bei Fragen wenden Sie sich bitte an Ihr zustän-  
diges Porsche Zentrum.

## Sicherheitshinweise in der Betriebsanleitung

In dieser Betriebsanleitung werden verschiedene  
Arten von Sicherheitshinweisen verwendet.

### **WARNUNG**

Schwere Verletzungen oder Tod möglich. Werden  
Sicherheitshinweise der Kategorie „Warnung“  
nicht befolgt, können schwere Verletzungen oder  
der Tod eintreten.

---

### **HINWEIS**

#### **Sachschäden möglich.**

Werden Sicherheitshinweise der Kategorie  
„Hinweis“ nicht befolgt, können Sachschäden  
am Fahrzeug auftreten.

---

 Zusatzinformation, Tipps, zu beachten.

# Inhaltsverzeichnis

<b>Umgang mit dem PCRN</b> .....	<b>11</b>	<b>Glossar, Index</b> .....	<b>41</b>
Wichtige Hinweise zur Bedienung und zur Verkehrssicherheit .....	11	<b>Technische Daten</b> .....	<b>46</b>
Einführung in die Bedienung .....	12	<b>Lieferumfang</b> .....	<b>46</b>
Menüarten und Möglichkeiten der Bedienung .....	14		
Klangeinstellungen SOUND .....	16		
Systemeinstellungen SET .....	16		
 <b>TUNER</b> .....	<b>23</b>		
Hauptmenü für den Radiobetrieb aufrufen.....	23		
Bedienelemente der Radiofunktion .....	23		
Sender einstellen.....	24		
Sender abspeichern .....	24		
Einstellungen für den Radiobetrieb vornehmen.....	25		
 <b>MEDIA</b> .....	<b>29</b>		
Mediamodus aufrufen .....	29		
Audiodateien von USB-Stick/SD-Karte abspielen .....	29		
iPod/iPhone über das PCRN steuern .....	30		
Externe Audioquellen über den Aux-Eingang abrufen .....	30		
Unterstützte Dateiformate .....	30		
 <b>PHONE</b> .....	<b>33</b>		
<i>Bluetooth</i> <sup>®</sup> .....	33		
Bedienelemente der <i>Bluetooth</i> <sup>®</sup> -Funktion .....	34		
<i>Bluetooth</i> <sup>®</sup> ein-/ausschalten .....	34		
<i>Bluetooth</i> <sup>®</sup> -Freisprecheinrichtung bedienen ....	34		
Externe <i>Bluetooth</i> <sup>®</sup> -Audioquelle (A2DP) .....	38		
<i>Bluetooth</i> <sup>®</sup> -Einstellungen .....	39		







# Umgang mit dem PCRN

# Umgang mit dem PCRN

Wichtige Hinweise zur Bedienung und zur Verkehrssicherheit .....	11
Einführung in die Bedienung .....	12
PCRN ein- und ausschalten .....	12
Lautstärke einstellen .....	12
Stumm schalten .....	12
Stummschaltung aufheben .....	12
Betriebsmodus auswählen .....	12
Bedienelemente und ihre Funktionen .....	13
Menüarten und Möglichkeiten der Bedienung .....	14
Welche Menüs gibt es? .....	14
Menüarten aufrufen und bedienen .....	14
Menüs verlassen .....	15
Listen bedienen .....	15
Eingabemenüs bedienen .....	15
Optionsfelder .....	15
Klangeinstellungen SOUND .....	16
Tiefen einstellen .....	16
Mitten einstellen .....	16
Höhen einstellen .....	16
Loudness ein-/ausschalten .....	16
Fader einstellen .....	16
Balance einstellen .....	16
Systemeinstellungen SET .....	16
Allgemeine Einstellungen .....	17
Navigationseinstellungen .....	18
Menüsprache einstellen .....	19
Lautstärke der Audioquellen separat einstellen .....	19
Bluetooth®-Einstellungen .....	19
Versionsinfo .....	19

# Umgang mit dem PCRN

## Wichtige Hinweise zur Bedienung und zur Verkehrssicherheit

Das PCRN (Porsche Classic Radio-Navigationssystem) ist die zentrale Steuereinheit für das Radio, Mediafunktionen, iPod, externe Audioquellen, Soundeinstellungen, die Navigation und die BT-Telefonie. Um bei der Benutzung Ihres PCRN sich selbst und andere nicht zu gefährden oder zu schädigen, müssen Sie folgende Punkte beachten:

### **WARNUNG**

**Unfallgefahr. Durch die Ablenkung könnten Sie die Kontrolle über das Fahrzeug verlieren.**

- ▷ Bedienen Sie Ihr PCRN nur dann, wenn Sie Ihr Fahrzeug sicher steuern können und die Verkehrssituation dies zulässt. Im Zweifelsfall halten Sie an und bedienen Sie das PCRN bei stehendem Fahrzeug.

### **WARNUNG**

**Unfallgefahr. Das Navigationssystem dient lediglich der Unterstützung des Fahrers und gibt einen Vorschlag für die Fahrroute ab. Dies entbindet Sie nicht von der vollen Verantwortung für verkehrsrichtiges und den Regeln der StVO (Straßenverkehrsordnung) sowie den sonstigen einschlägigen Bestimmungen entsprechendes Verhalten im Straßenverkehr.**

Als Fahrer haben Sie das jeweilige Verkehrsgeschehen zu beurteilen. Sie behalten die alleinige Verantwortung für die verkehrssichere Führung Ihres Fahrzeugs.

- ▷ Achten Sie weiterhin auf das Verkehrsgeschehen.

### **WARNUNG**

**Verletzungsgefahr. Die Benutzung des Telefons ist in der Nähe explosiver Stoffe (z. B. an einer Tankstelle) oder in der Nähe von Sprengungen verboten. In bestimmten Gefahrenbereichen wie beispielsweise in der Nähe von Tankstellen, Kraftstoffdepots, Chemiewerken und Sprengarbeiten müssen Mobiltelefone ausgeschaltet werden. Sie könnten technische Einrichtungen stören.**

- ▷ Beachten Sie entsprechende Hinweise.
- ▷ Beachten Sie bei der Benutzung des Telefons gesetzliche Vorschriften und lokale Einschränkungen.

## Einführung in die Bedienung

### PCRN ein- und ausschalten

#### Ein-/Ausschalten über Zündung

- ▷ Zündung einschalten. Das PCRN ist aktiv.

#### Ein-/Ausschalten über den linken Drehknopf

Soll das PCRN nicht dauerhaft aktiv sein, so können Sie es auch mithilfe des linken Drehknopfs ein-/ausschalten.

- ▷ Linken Drehknopf  (Lautstärkereger) mindestens eine Sekunde lang drücken.

### HINWEIS

**Beschädigungsgefahr. Das PCRN enthält hochwertige elektronische Bausteine, deren Wartung und Pflege besondere Sorgfalt erfordert.**

Folgende Punkte sollten Sie beachten:

- Der Bildschirm ist kratzempfindlich.
- Das Gerät darf nicht mit Flüssigkeiten bespritzt werden. Das Eindringen von Flüssigkeiten kann zur Zerstörung des Gerätes führen.
- ▷ Reinigen Sie Ihr PCRN von Zeit zu Zeit vorsichtig mit einem trockenen, sauberen und weichen Tuch (Mikrofasertuch) oder einem Reinigungspinsel.
- ▷ Bei der Reinigung keinen zu starken Druck auf die Oberfläche ausüben.
- ▷ In **gar keinem Fall** Lösungsmittel wie Brennspritus, Verdünner, Benzin, Azeton sowie Alkohol (Ethanol, Methanol oder Isopropylalkohol) oder gar Scheuermittel verwenden.
- ▷ Fingerabdrücke mit einem leicht feuchten Tuch oder einem milden Reinigungsmittel entfernen.
- ▷ **Nie** Reinigungsmittel oder andere Flüssigkeiten direkt auf den Bildschirm sprühen. Statt dessen ein Tuch befeuchten und den Bildschirm vorsichtig abwischen.
- ▷ Bei auftretenden Störungen **auf keinen Fall** das PCRN-Gerät selbst öffnen! Das defekte Gerät in einer qualifizierten Fachwerkstatt reparieren lassen. Wir empfehlen Ihnen für die Durchführung dieser Arbeiten einen Porsche-Partner, da dieser über geschultes Werkstattpersonal sowie die erforderlichen Teile und Werkzeuge verfügt.

### Lautstärke einstellen



- ▷ Den linken Drehknopf  drehen. Je nach Situation verändern Sie so die Lautstärke
  - der aktiven Audioquelle,
  - einer Verkehrsdurchsage,
  - einer Ansage der Navigation,
  - des Telefon-Ruftons während eines eingehenden Anrufs,
  - des Freisprechens während eines Telefongesprächs.

### Stumm schalten

Audioquelle stumm schalten:

- ▷ Den linken Drehknopf  kurz drücken. Die aktive Audioquelle ist stumm geschaltet.

### Stummschaltung aufheben

- ▷ Um die Stummschaltung wieder aufzuheben, den linken Drehknopf  erneut kurz drücken oder drehen .

 Die Stummschaltung dient auch dem Abbruch eingehender Verkehrsmeldungen (TA).

### Betriebsmodus auswählen

Durch Drücken der Tasten **TUNER**, **MEDIA**, **PHONE**, **NAVI** und **MAP** haben Sie Zugriff auf die verschiedenen Modi des PCRN.

## Bedienelemente und ihre Funktionen

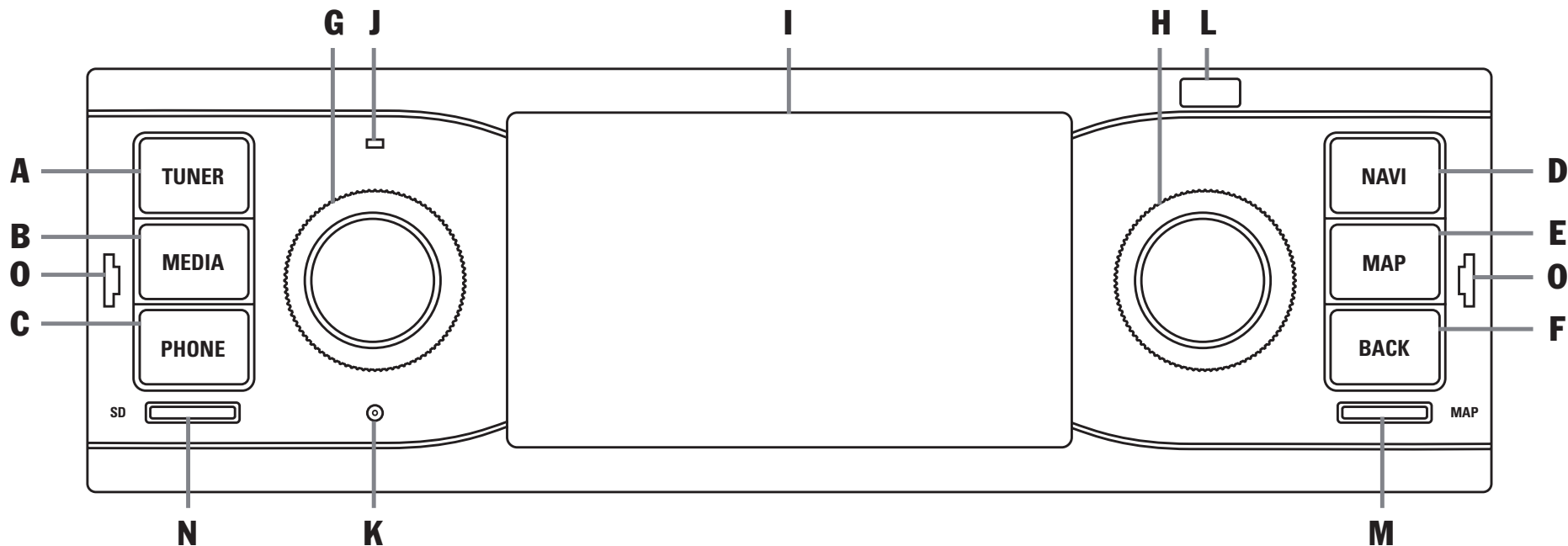

### A Taste TUNER

Mit der Taste **TUNER** wechseln Sie in den Radiomodus und zwischen FM/AM.

### B Taste MEDIA

Mit der Taste **MEDIA** wechseln Sie in den Modus zum Abspielen der Medien:

- iPod/iPhone
- USB-Stick
- SD-Karte
- Ext. Bluetooth-Audioquelle
- Aux-Eingang

### C Taste PHONE

Mit der Taste **PHONE** wechseln Sie in den Modus zur *Bluetooth*®-Freisprecheinrichtung und *Bluetooth*®-Audio.

### D Taste NAVI

Mit der Taste **NAVI** wechseln Sie in den Modus zur GPS-Navigation. Weitere Informationen zur Navigation mit dem Gerät finden Sie im separaten Navigationshandbuch.

### E Taste MAP

Mit der Taste **MAP** wechseln Sie direkt in die Kartenansicht der Navigation. Weitere Informationen zur Navigation mit dem PCRN finden Sie im separaten Navigationshandbuch.

### F Taste BACK

Mit der Taste **BACK** springen Sie im Menü immer zum vorherigen Schritt zurück.

### G Linker Drehknopf ●

- Durch langes Drücken des linken Drehknopfes ➔● schalten Sie das Gerät ein oder aus.
- Durch Drehen des linken Drehknopfes (●) verändern Sie die Lautstärke der aktiven Audioquelle.
- Durch kurzes Drücken des linken Drehknopfes ➔● aktivieren oder deaktivieren Sie die Stummschaltung.
- Durch kurzes Drücken des linken Drehknopfes ➔● brechen Sie eine eingehende Verkehrsmeldung (TA) ab.

## H Rechter Drehknopf ●

Neben dem Touchscreen ist der rechte Drehknopf das zentrale Bedienelement:

- Durch Drehen des Drehknopfes (●) markieren Sie den gewünschten Menüpunkt.
- Durch Drücken →● wählen Sie einen markierten Menüpunkt aus.
- Durch Drehen (●) ändern Sie in einigen Einstellungen (z.B. Fader) die Werte.

## I Touchscreendisplay

Neben dem rechten Drehknopf ●, ist das Touchscreendisplay das zentrale Bedienelement. Mit dem Touchscreendisplay können Sie jede Auswahl von Menüpunkten direkt über den Bildschirm treffen.

## J Mikrofon

Das eingebaute Mikrofon dient zur Telefonie mit der *Bluetooth*<sup>®</sup>-Freisprecheinrichtung.

## K Resetknopf

Sollte es zu Softwareproblemen beim Gerät kommen, kann das Gerät durch Betätigen des Resetknopfes zurückgesetzt werden. Verwenden Sie hierzu einen spitzen Gegenstand (z.B. Kugelschreiber).

## L Sensor für Tag-/Nachtumschaltung

Mit dem Sensor für die Tag- und Nachtumschaltung erkennt das Gerät die jeweilige Lichtsituation der Umgebung und passt die Displayhelligkeit entsprechend an.

## M MicroSDHC-Kartenschacht Navigationssoftware

Der MicroSDHC-Kartenschacht für die Navigationssoftware nimmt die MicroSDHC-Karte

für die Navigationssoftware und das Kartenmaterial auf.

## N MicroSDHC-Kartenschacht Medien

Der MicroSDHC-Kartenschacht für die Medien nimmt die MicroSDHC-Karte für das Abspielen von Audiodateien auf.

## O Entriegelung Radioschacht

Durch Einführen der im Lieferumfang enthaltenen Entriegelungswerkzeuge in die Entriegelungsschlitze, kann das Gerät aus dem Einbaurahmen gelöst werden.

## Menüarten und Möglichkeiten der Bedienung

Der Bildschirm des PCRN ist ein Farbbild-Touchscreen. Alle Menüfunktionen, Listeneinträge und Eingabemenüs sowie die Pfeilsymbole und Scrollbalken können Sie durch ein leichtes Antippen an der entsprechenden Stelle des Bildschirms bedienen.

### Welche Menüs gibt es?

#### Hauptmenüs

Der Funktionsumfang des PCRN ist in die folgenden Hauptmenüs unterteilt:

- **TUNER** (Gerätetaste): Radio-Hauptmenü,
- **MEDIA** (Gerätetaste): Medien-Hauptmenü,
- **PHONE** (Gerätetaste): Telefon-Hauptmenü,
- **NAVI** (Gerätetaste): Navigations-Hauptmenü,
- **MAP** (Gerätetaste): Kartendarstellung,
- **SOUND** (Schaltfläche): Klangeinstellungen sowie
- **SET** (Schaltfläche): Geräteeinstellungen.

In vielen dieser Hauptmenüs sind verschiedene Untermenüs zu einem Themengebiet zusammengefasst.

## Option-Menüs

Zu einigen der Hauptmenüs gibt es ein **OPTION** Menü, in dem Sie Einstellmöglichkeiten und weitere Funktionen für das jeweilige Hauptmenü finden.

## Menüarten aufrufen und bedienen

### Hauptmenüs aufrufen

- ▷ Um ein Hauptmenü aufzurufen, die entsprechende Gerätetaste am PCRN drücken, oder den zugehörigen Reiter über den Touchscreen auswählen (z.B. wenn Sie sich im Reiter **OPTION** befinden). Sie können jederzeit aus einem Hauptmenü in ein anderes wechseln. Möchten Sie auf die oberste Ebene eines Hauptmenüs zurückkehren, benutzen Sie die Taste **BACK** bis Sie wieder auf die oberste Ebene des Hauptmenüs zurückkehren.

### Option-Menüs aufrufen

- ▷ Um ein **OPTION**-Menü aufzurufen, wählen Sie die Karteikarte **OPTION** im jeweiligen Hauptmenü auf dem Touchscreen aus.

### Menüs mit dem Touchscreen bedienen

- ▷ Die einzelnen Menüeinträge oder Schaltflächen direkt auf dem Bildschirm antippen.

### Menüs mit dem rechten Drehknopf bedienen

Alternativ zu der Bedienung am Touchscreen können Sie die Menüpunkte auch mithilfe des rechten Drehknopfes bedienen.

- ▷ Durch Drehen des rechten Drehknopfes (●) einen Menüpunkt markieren.
- ▷ Durch Drücken des rechten Drehknopfes →● den markierten Menüpunkt auswählen.

## Menüs verlassen

### Zurück ins nächsthöhere Menü springen

- ▷ Durch Drücken der Taste **BACK** brechen Sie eine Bedienung ab und gelangen in das nächsthöhere Menü.

### Zurück zum Hauptmenü springen





- ▷ Eine Hauptmenütaste drücken, um in das entsprechende Hauptmenü zurückzukehren.

### In die oberste Ebene eines Hauptmenüs zurückkehren

Die Taste **BACK** mehrmals drücken, um in die oberste Ebene des Hauptmenüs zu gelangen. Alternativ die entsprechende Gerätetaste am PCRN drücken oder den zugehörigen Reiter über den Touchscreen auswählen.

## Listen bedienen



Um einen Menüeintrag zu markieren, stehen Ihnen folgende Bedienmöglichkeiten zur Verfügung:

- ▷ Antippen der Pfeilbuttons  und  auf dem Bildschirm  
- oder -
- ▷ Antippen des Scrollbalkens zwischen den beiden Pfeilbuttons  
- oder -
- ▷ Drehen des rechten Drehknopfes . Ein markierter Menüeintrag wird durch einen orangefarbenen Rahmen gekennzeichnet.
- ▷ Drücken des rechten Drehknopfes  **- oder -** einen Menüeintrag über den Touchscreen auswählen: Bestätigen der Auswahl.



## Eingabemenüs bedienen

In einigen Fällen können Sie Daten in das PCRN eingeben. Dies kann z. B. bei der Eingabe einer Telefonnummer sein.

- ▷ Um Daten in einem Eingabemenü einzugeben, die Zeichen auf dem Bildschirm antippen.  
**- oder -**
- ▷ Die Zeichen durch Drehen des rechten Drehknopfes  markieren und durch Drücken des rechten Drehknopfes  auswählen.
- ▷ Um die bisher eingegebenen Daten zu bestätigen und zu übernehmen, die entsprechende Schaltfläche (z.B. **NUMMER WÄHLEN**) im Menü auswählen. In den Eingabemenüs stehen neben den Ziffern auch einige Schaltflächen zur Verfügung.



löscht die letzte Eingabe im Eingabefeld



löscht alle Eingaben im Eingabefeld



schaltet auf Buchstaben um



schaltet auf Ziffern um



sucht nach Einträgen im Telefonbuch



wählt die eingegebene Rufnummer



dient der Eingabe von GSM-Servicecodes





dient der Eingabe von GSM-Servicecodes



dient der Eingabe von Ländervorwahlen

## Optionsfelder

Zum Aktivieren und Deaktivieren von Funktionen, stehen Ihnen bei einigen Menüeinträgen sogenannte Optionsfelder zur Verfügung.



- ▷ Menüeintrag auswählen und aktivieren .
- ▷ Menüeintrag auswählen und deaktivieren .





## Klangeinstellungen SOUND

Mit den Klangeinstellungen im Menü **SOUND** können Sie den Klang Ihres PCRN für die Audioquellen festlegen. Gehen Sie dafür wie folgt vor:



### Tiefen einstellen

1. Schaltfläche **SOUND** drücken.
2. Menüeintrag **Equalizer** auswählen.
3. Durch Antippen der beiden Pfeilbuttons  und  oder durch Drehen des rechten Drehknopfes  die gewünschte Einstellung bei den Tiefen vornehmen.

### Mitten einstellen

1. Schaltfläche **SOUND** drücken.
2. Menüeintrag **Equalizer** auswählen.
3. Durch Antippen der beiden Pfeilbuttons  und  oder durch Drehen des rechten Drehknopfes  die gewünschte Einstellung bei den Mitten vornehmen.

### Höhen einstellen

1. Schaltfläche **SOUND** drücken.
2. Menüeintrag **Equalizer** auswählen.
3. Durch Antippen der beiden Pfeilbuttons  und  oder durch Drehen des rechten Drehknopfes  die gewünschte Einstellung bei den Höhen vornehmen.

### Loudness ein-/ausschalten

Da das menschliche Gehör die höchste Empfindlichkeit bei mittleren Frequenzen erreicht, macht diese Funktion insbesondere bei geringer Lautstärke Sinn, bei der hohe und tiefe Frequenzen angehoben werden. Somit wird eine bessere Hörbarkeit erreicht.

1. Schaltfläche **SOUND** drücken.
2. Optionsfeld **Loudness** aktivieren oder deaktivieren.



### Fader einstellen

Mit der Fader-Einstellung stellen Sie die Lautstärke-Verteilung zwischen den hinteren und den vorderen Lautsprechern ein.

1. Schaltfläche **SOUND** drücken.
2. Menüeintrag **Fader** auswählen.
3. Durch Antippen der beiden Pfeilbuttons  und  oder durch Drehen des rechten Drehknopfes  die gewünschte Einstellung vornehmen.

### Balance einstellen

Mit der Balance-Einstellung stellen Sie die Lautstärke-Verteilung zwischen den linken und den rechten Lautsprechern ein.

1. Schaltfläche **SOUND** drücken.
2. Menüeintrag **Balance** auswählen.
3. Durch Antippen der beiden Pfeilbuttons  und  oder durch Drehen des rechten Drehknopfes  die gewünschte Einstellung vornehmen.

## Systemeinstellungen SET

Im Menü **SET** können Sie verschiedene Grundeinstellungen des PCRN für folgende Bereiche anpassen:

- **Allgemeine Einstellungen**
- **Navigationseinstellungen**
- **Sprache**
- **Lautstärke**
- **Bluetooth-Einstellungen**
- **Versionsinfo**

Der Menüpunkt **Versionsinfo** gibt Auskunft über den aktuellen Softwarestand der verschiedenen Module.



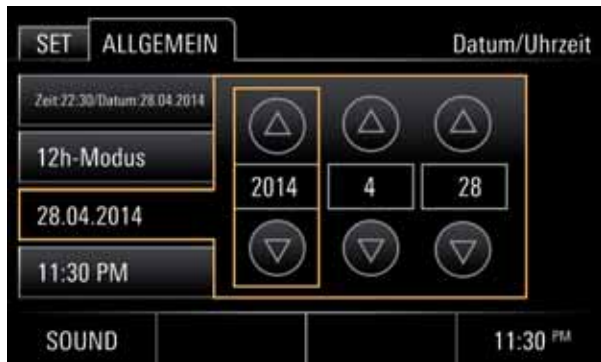

## Allgemeine Einstellungen

### Datum und Uhrzeit einstellen

#### Zwischen 12h-/24-Modus umschalten

1. Schaltfläche **SET** drücken.
2. Menüpunkt **Allgemeine Einstellungen** auswählen.
3. Menüpunkt **Datum/Uhrzeit** auswählen.
4. Menüpunkt **12h-/24h-Modus** auswählen.

#### Datum einstellen

1. Schaltfläche **SET** drücken.
2. Menüpunkt **Allgemeine Einstellungen** auswählen.
3. Menüpunkt **Datum/Uhrzeit** auswählen.
4. Menüpunkt **TT.MM.JJJJ** auswählen.
5. Durch Drücken der Pfeilbuttons und oder durch Drehen des rechten Drehknopfes die Daten für Jahr, Monat und Tag eingeben.

### Uhrzeit einstellen

1. Schaltfläche **SET** drücken.
2. Menüpunkt **Allgemeine Einstellungen** auswählen.
3. Menüpunkt **Datum/Uhrzeit** auswählen.
4. Menüpunkt **SS.MM** auswählen.
5. Durch Drücken der Pfeilbuttons und oder durch Drehen des rechten Drehknopfes die Daten für Stunde und Minute sowie **AM/PM** eingeben.

**i** Die Einstellungen für Datum und Uhrzeit erreichen Sie auch durch Drücken auf die Anzeige der Uhrzeit.

### Standby-Zeit einstellen

Der Menüpunkt **Standby** ermöglicht den Aktivzustand des Gerätes bei Verlassen des Fahrzeuges für eine vorgegebene Zeit beizubehalten und vermeidet den Neustart beim erneuten Betreten des Fahrzeuges.

1. Schaltfläche **SET** drücken.
2. Menüpunkt **Allgemeine Einstellungen** auswählen.
3. Menüpunkt **Standby** auswählen und zwischen
  - **5 Minuten,**
  - **oder -**
  - **15 Minuten,**
  - **oder -**
  - **30 Minuten**
  - **oder -**
  - **Aus** auswählen.

### Tastenton ein-/ausschalten

1. Schaltfläche **SET** drücken.
2. Menüpunkt **Allgemeine Einstellungen** auswählen.
3. Optionsfeld **Tastenton** aktivieren oder deaktivieren.

### Automatischen Tag-/Nachtmodus aktivieren

Wählen Sie den Menüpunkt **Tag-/Nachtmodus** zur Regulierung der Tag- und Nachtansicht. Der Lichtsensor an der Gerätefront passt die Displayhelligkeit automatisch an, wenn die automatische Umschaltung aktiviert ist.

1. Schaltfläche **SET** drücken.
2. Menüpunkt **Allgemeine Einstellungen** auswählen.
3. Menüpunkt **Tag-/Nachtmodus** auswählen.
4. Optionsfeld **Automatisch** aktivieren.

### Eigene Einstellungen des Tag-/Nachtmodus

Wählen Sie den Menüpunkt **Eigene Einstellungen** zum Festlegen der Werte für die Displayhelligkeit in der Tag- und in der Nachtansicht.

1. Schaltfläche **SET** drücken.
2. Menüpunkt **Allgemeine Einstellungen** auswählen.
3. Menüpunkt **Tag-/Nachtmodus** auswählen.
4. Menüpunkt **Eigene Einstellungen** auswählen.
5. Durch Auswählen der Pfeilbuttons und oder durch Drehen des rechten Drehknopfes die Displayhelligkeit für die Tagansicht einstellen.
6. Die Schaltfläche **SPEICHERN** drücken.
7. Durch Drücken der Pfeilbuttons und oder durch Drehen des rechten Drehknopfes die Displayhelligkeit für die Nachtansicht einstellen.
8. Die Schaltfläche **SPEICHERN** drücken.

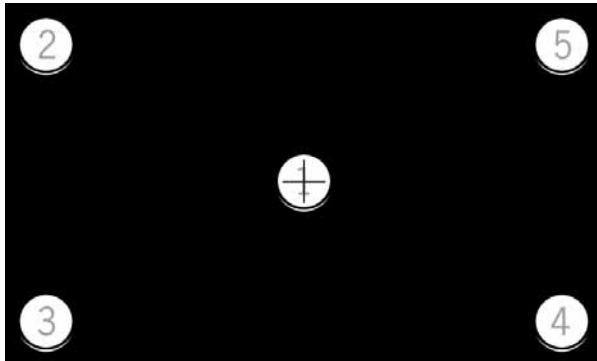

### Display-Kalibrierung durchführen

Wählen Sie Display-Kalibrierung im Falle einer ungenauen Touchscreenfunktion.

1. Schaltfläche **SET** drücken.
2. Menüpunkt **Allgemeine Einstellungen** auswählen.
3. Menüpunkt **Display-Kalibrierung** auswählen.
4. Markieren Sie die angezeigten Punkte so zentral als möglich in der Reihenfolge 1 bis 5.

Das Kalibrierungsprogramm wird automatisch beendet, sobald der Vorgang erfolgreich war.

**i** Der Vorgang muss unter Umständen so lange wiederholt werden, bis die automatische Beendigung erfolgt. Ab diesem Zeitpunkt war der Vorgang erfolgreich.

### Farbe der Tastenbeleuchtung wechseln

1. Schaltfläche **SET** drücken.
2. Menüpunkt **Allgemeine Einstellungen** auswählen.
3. Menüpunkt **Tastenbeleuchtung** auswählen und zwischen
  - **Grün,**
  - **oder -**
  - **Weiss,**
  - **oder -**
  - **Bernstein** auswählen.

Die Veränderung wird unmittelbar übernommen.

### Werkseinstellungen herstellen

Wählen Sie den Menüpunkt **Werkseinstellungen**, wenn Sie das Gerät auf den Auslieferungszustand zurücksetzen möchten.

1. Schaltfläche **SET** drücken.
2. Menüpunkt **Allgemeine Einstellungen** auswählen.
3. Menüpunkt **Werkseinstellungen** auswählen.

**i** Bitte beachten Sie, dass hierbei alle Einstellungen, wie z.B. gespeicherte Sender gelöscht werden. Nach Auswahl erscheint ein Hinweis. Bitte bestätigen Sie diesen, wenn Sie das Gerät auf die Werkseinstellungen zurücksetzen möchten.

### Navigationseinstellungen

#### Karte mit rechtem Drehknopf zoomen

**Zoomen** ermöglicht die Aktivierung der Zoomfunktion innerhalb der Kartenansicht der Navigationssoftware durch Drehen mit dem rechten Drehknopf (●).

1. Schaltfläche **SET** drücken.
2. Menüpunkt **Navigationseinstellungen** auswählen.
3. Optionsfeld **Zoomen** aktivieren.

#### Mit dem rechten Drehknopf weiterschalten

**Titel weiterschalten** ermöglicht die Aktivierung der Skipfunktion (nächster/voriger Titel und Frequenzwechsel) durch Drehen mit dem rechten Drehknopf (●).

1. Schaltfläche **SET** drücken.
2. Menüpunkt **Navigationseinstellungen** auswählen.
3. Optionsfeld **Titel weiterschalten** aktivieren.

- i**
- ▷ Wenn die Navigation im Vordergrund läuft: Bei aktiver Funktion **Zoomen** kann das Weiterschalten der Titel im Mediamodus nur über das Touchscreendisplay und nicht durch Drehen mit dem rechten Drehknopf (●) erfolgen.
  - ▷ Weitere Einstellungen zur Navigation entnehmen Sie dem Navigationshandbuch.



## Menüsprache einstellen

1. Schaltfläche **SET** drücken.
2. Menüpunkt **Sprache** auswählen.
3. Optionsfeld
  - **Deutsch,**  
- oder -
  - **Englisch,**  
- oder -
  - **Französisch,**  
- oder -
  - **Italienisch,**  
- oder -
  - **Spanisch,**  
- oder -
  - **Russisch** auswählen.

**i** Die Umstellung wirkt sich sowohl auf die Benutzeroberfläche des Gerätes, als auch auf die der Navigationssoftware (Menüsprache) aus.

## Lautstärke der Audioquellen separat einstellen

Wählen Sie den Menüpunkt **Lautstärke**, wenn Sie das Lautstärkelevel für die verschiedenen Audioquellen separat einstellen wollen.

1. Schaltfläche **SET** drücken.
2. Menüpunkt **Lautstärke** auswählen.
3. Menüpunkt
  - **USB/SD/iPod,**  
- oder -
  - **Tuner,**  
- oder -
  - **TA (Verkehrsmeldungen),**  
- oder -
  - **Bluetooth,**  
- oder -
  - **Aux-Eingang,**  
- oder -
  - **Navigation,**  
- oder -
  - **Tastenton** auswählen.
4. Durch Drücken der Pfeilbuttons  und  oder durch Drehen des rechten Drehknopfes  die Lautstärke einstellen.

## Bluetooth®-Einstellungen

Informationen zu den *Bluetooth*®-Einstellungen finden Sie in den Beschreibungen zum Menü **PHONE**.

## Versionsinfo

Wählen Sie den Menüeintrag **Versionsinfo**, wenn Sie sich über den aktuellen Softwarestatus Ihres PCRN informieren möchten.



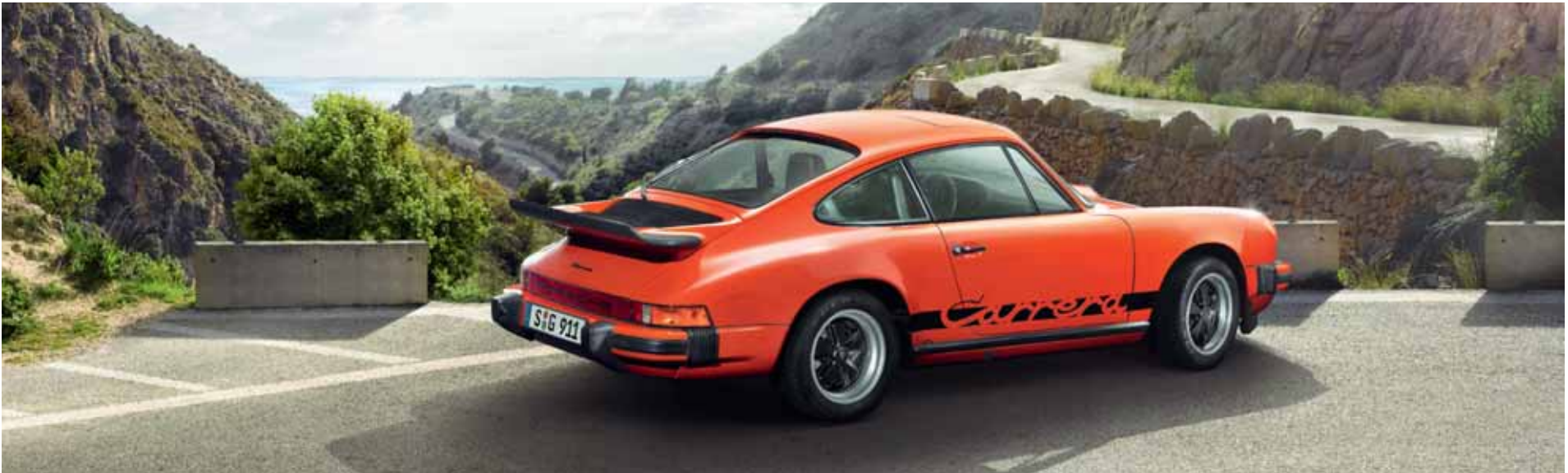

# Tuner

# TUNER

Hauptmenü für den Radiobetrieb aufrufen .....	23
Bedienelemente der Radiofunktion .....	23
Sender einstellen .....	24
Sender über manuelle Suche einstellen .....	24
Sender über Sendersuchlauf einstellen .....	24
Sender über Senderliste einstellen .....	24
Sender über gespeicherte Sender einstellen .....	24
Sender abspeichern .....	24
Sender einstellen und abspeichern .....	24
Sender aus Senderliste abspeichern .....	24
Automatisches Suchen und Speichern von Sendern .....	24
Einstellungen für den Radiobetrieb vornehmen .....	25
Gespeicherte Sender abrufen .....	25
Gespeicherte Sender löschen .....	25
Senderliste abrufen .....	25
Verkehrsmeldungen (TA) ein-/ausschalten ...	25

# TUNER

## Hauptmenü für den Radiobetrieb aufrufen

- ▷ Taste **TUNER** drücken und in den Radiobetrieb wechseln.

Sie sehen das Hauptmenü der Radiofunktion mit den nachfolgend beschriebenen Bestandteilen. Es werden hier die Namen oder die Frequenzen von Sendern angezeigt. Strahlt der eingestellte Sender im FM-Betrieb RDS-Signale (RDS = Radio-Daten-System) aus, so sehen Sie die darin enthaltenen Informationen (z. B. Sendername oder Radiotext).

- ▷ Taste **TUNER** erneut drücken und vom Band **FM** in das Band **AM** wechseln.

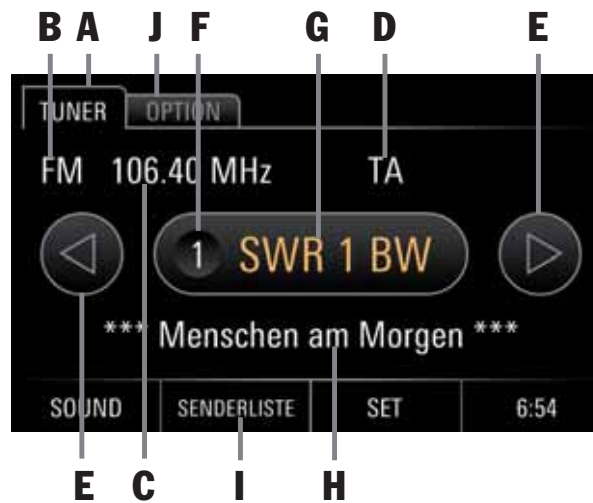

## Bedienelemente der Radiofunktion

### A TUNER

Die Karteikarte **TUNER** bietet Ihnen Zugriff auf alle wesentlichen Funktionen und Informationen des Radiomoduls.

### B Anzeige Frequenzband

Die Anzeige Frequenzband (FM/AM) informiert Sie über das aktuelle Band UKW (FM) oder Mittelwelle (AM).

### C Anzeige Frequenz

Die Anzeige Frequenz informiert Sie über die aktuelle Sendefrequenz des Senders.

### D Anzeige TA

Die Anzeige informiert Sie über aktiven oder inaktiven Verkehrsfunk.

### E Pfeilbuttons (links/rechts)

- Die Pfeilbuttons und ermöglichen Ihnen das Weiterschalten zum vorigen/nächsten Sender auf den Programmspeicherplätzen.
- Die Pfeilbuttons und ermöglichen Ihnen weiter die Suche des nächsten/vorigen Senders (lange drücken).

### F Anzeige Programmspeicherplatz

Die Anzeige informiert Sie über die Speicherplatznummer des gespeicherten Senders.

### G Anzeige Sendername

Die Anzeige informiert Sie über den Namen des aktuell ausgewählten Senders, sofern dieser von dem Sender übermittelt wird.

**i** Durch Auswahl der Anzeige über den Touchscreen gelangen Sie in die Liste der gespeicherten Sender.

### H Anzeige Radio-Text

Die Anzeige informiert Sie über den aktuellen Radiotext. Diese Informationen sind vom Sender übertragene Zusatzdaten, die im Display angezeigt werden. Dies können zum Beispiel der Titel und Interpret des gespielten Liedes, oder aktuelle Nachrichten sein.

### I SENDERLISTE

Die Schaltfläche **SENDERLISTE** ermöglicht Ihnen den Zugriff auf die Liste mit den momentan stärksten Sendern.

### J OPTION/Radioeinstellungen

- Automatisches Suchen u. Speichern
- Gespeicherte Sender
- Senderliste
- TA (Verkehrsfunk) aktiv/inaktiv

## Sender einstellen

Sie haben folgende Möglichkeiten, einen Sender einzustellen:

- über die manuelle Sendersuche,
- durch Sendersuchlauf,
- über die Senderliste oder
- über gespeicherte Sender.

### Sender über manuelle Suche einstellen

1. Taste **TUNER** drücken.
2. Den rechten Drehknopf (●) nach links oder rechts drehen und die Sendefrequenz schrittweise ändern.

### Sender über Sendersuchlauf einstellen

1. Taste **TUNER** drücken.
2. Rechten Drehknopf →● drücken oder die Pfeilbuttons ● und ● lange drücken und den nächsten empfangbaren Sender suchen lassen.

### Sender über Senderliste einstellen

Die Senderliste wird automatisch vom Tuner erstellt und zeigt alle aktuell verfügbaren Sender an.

1. Taste **TUNER** drücken.
2. Schaltfläche **SENDERLISTE** drücken, oder den Menüeintrag **Senderliste** über die Karteikarte **OPTION** auswählen.
3. Sender aus der Senderliste auswählen.

## Sender über gespeicherte Sender einstellen

1. Taste **TUNER** drücken.
2. Karteikarte **OPTION** auswählen.
3. Menüeintrag **Gespeicherte Sender** auswählen, oder die Anzeige der Sendernamen in der Mitte drücken.
4. Bereits gespeicherten Sender aus der Liste der Programmspeicherplätze auswählen.  
**i** ▷ Um einen Sender über einen Programmspeicherplatz einstellen zu können, muss auf einem Programmspeicherplatz bereits ein Sender abgespeichert sein.  
▷ Bereits gespeicherte Sender lassen sich auch mit den Pfeilbuttons ● und ● durchschalten.

## Sender abspeichern

Sie haben folgende Möglichkeiten, einen Sender abzuspeichern:

- Sender einstellen (manuell/automatisch) und abspeichern,
- Sender aus Senderliste abspeichern, oder
- automatisches Suchen und Speichern von Sendern.

## Sender einstellen und abspeichern

1. Taste **TUNER** drücken.
2. Pfeilbuttons ● und ● (lange) drücken. Alternativ den rechten Drehknopf drehen (●) oder drücken →●, um einen Sender einzustellen.
3. Die Anzeige der Sendernamen in der Mitte drücken. Alternativ den rechten Drehknopf →● lange drücken, oder über die Karteikarte **OPTION** den Listeneintrag **Gespeicherte Sender** wählen. Die Liste der Programmspeicherplätze erscheint.
4. Programmspeicherplatz über den Touchscreen oder über den rechten Drehknopf auswählen (●) und durch langen Druck auf den Touchscreen oder auf den rechten Drehknopf →● abspeichern.

### Sender aus Senderliste abspeichern

1. Taste **TUNER** drücken.
2. Schaltfläche **SENDERLISTE** auswählen, oder den Menüeintrag **Senderliste** über die Karteikarte **OPTION** auswählen.
3. Sender aus Senderliste auswählen.
4. Die Anzeige der Sendernamen in der Mitte drücken. Alternativ den rechten Drehknopf lange drücken →● oder über die Karteikarte **OPTION** den Menüeintrag **Gespeicherte Sender** wählen. Die Liste der Programmspeicherplätze erscheint.
5. Programmspeicherplatz über den Touchscreen oder über den rechten Drehknopf auswählen (●) und durch langen Druck auf den Touchscreen oder auf den rechten Drehknopf →● abspeichern.



## Automatisches Suchen und Speichern von Sendern

Die Funktion sucht automatisch nach verfügbaren Sendern und speichert diese automatisch auf den Programmspeicherplätzen ab.

1. Taste **TUNER** drücken.
2. Karteikarte **OPTION** auswählen.
3. Menüpunkt **Auto. Suchen u. Speichern** auswählen und Meldung bestätigen. Der automatische Vorgang wird ausgeführt.

**i** Mit Bestätigung der Meldung werden gespeicherte Sender überschrieben.

## Einstellungen für den Radiobetrieb vornehmen

1. Taste **TUNER** drücken.
2. Karteikarte **OPTION** auswählen.
3. Gewünschten Menüpunkt auswählen und einstellen.

### Gespeicherte Sender abrufen

Die Liste mit den Programmspeicherplätzen zeigt die gespeicherten Sender sowie die nicht belegten Programmspeicherplätze.

1. Taste **TUNER** drücken.
2. Karteikarte **OPTION** wählen.
3. Menüpunkt **Gespeicherte Sender** auswählen und Programmspeicherplätze anzeigen lassen.

### Gespeicherte Sender löschen

Um alle Sender aus den Programmspeicherplätzen zu löschen, gehen Sie wie folgt vor:

1. Taste **TUNER** drücken.
2. Karteikarte **OPTION** auswählen.
3. Menüpunkt **Gespeicherte Sender** auswählen.
4. Schaltfläche **LÖSCHEN** drücken.

### Senderliste abrufen

Die Senderliste wird automatisch vom Tuner erstellt und zeigt alle aktuell verfügbaren Sender auf.

1. Taste **TUNER** drücken.
2. Karteikarte **OPTION** auswählen
3. Menüpunkt **Senderliste** abrufen und Senderliste anzeigen lassen.

## Verkehrsmeldungen (TA) ein-/ausschalten

Die Funktion Traffic Announcement ermöglicht Verkehrsdurchsagen, während des Betriebs einer Audioquelle.

1. Taste **TUNER** drücken.
2. Karteikarte **OPTION** auswählen.
3. Menüpunkt **TA (Verkehrsmeldungen)** aktivieren oder deaktivieren.

**i** Wenn Sie eine Verkehrsdurchsage unterbrechen möchten, drücken Sie den linken Drehknopf .





# Media

# MEDIA

Mediamodus aufrufen .....	35
Audiodateien von USB-Stick/SD-Karte abspielen .....	35
Bedienelemente des Audioplayer .....	35
iPod/iPhone über das PCRN steuern .....	36
Audiodateien von einem iPod/iPhone abspielen .....	36
Bedienelemente des iPod/iPhone- Audioplayer .....	36
Externe Audioquellen über den Aux-Eingang abrufen .....	36
Unterstützte Dateiformate .....	36
Audioformate .....	36

# MEDIA

## Mediamodus aufrufen

- ▷ Taste **MEDIA** drücken und in den Mediamodus wechseln.

Sie sehen alle Menüeinträge der Audioquellen, die Sie hier auswählen können:

- **iPod/iPhone**
- **USB-Stick**
- **SD-Karte**
- **Ext. Bluetooth-Audioquelle**
- **Aux-Eingang**

**i** Die Menüeinträge sind inaktiv (grau), wenn die Audioquellen nicht angeschlossen sind.

## Audiodateien von USB-Stick/SD-Karte abspielen

1. Taste **MEDIA** drücken.
2. Menüeintrag **USB-Stick** oder **SD-Karte** auswählen.
3. Menüeintrag **Musik** auswählen.
4. Gewünschten Titel aus der Dateiliste auswählen und die Datei wird abgespielt.

**i** Die Dateien werden in der Reihenfolge angezeigt/abgespielt, in der sie sich auf dem Datenträger befinden. Die aktuell ausgewählte Datei wird mit dem orangefarbenen Rahmen markiert.



## Bedienelemente des Audioplayer

Nach Auswahl des gewünschten Titels erscheint der Audioplayer und gibt Ihnen Information und Kontrolle über folgende Funktionen:

- A Karteikarte SD-KARTE oder USB-STICK:** Zurück zur Dateiliste
- B Karteikarte INFO:** Titel-Nr. /Albumcover/Interpret/Titel/ Album/Genre/Dauer
- C Titel-Nr. von Gesamtanzahl Titel**
- D Interpret/Titel/Album**
- E Schneller Vor-/Rücklauf/ Fortschrittsbalken**
- F Bereits abgespielte Zeit**
- G Gesamtzeit Titel**
- H Voriger Titel/nächster Titel**
- I ZUFÄLLIG:** Zufallsmodus an-/ausschalten
- J Pause/Play**
- K WDH.:** Wiederholen
  - **A. WDH.** (alles wiederholen)
  - **1. WDH.** (Titel wiederholen)
  - **O. WDH.** (ganzen Ordner wiederholen)

## iPod/iPhone über das PCRN steuern

### Audiodateien von einem iPod/iPhone abspielen

1. Taste **MEDIA** drücken.
2. Menüeintrag **iPod/iPhone** auswählen.
3. Menüeintrag **Musik** auswählen.
4. Kategorie der Audiodatei auswählen.
  - **Playlists**
  - **Artists**
  - **Songs**
  - **Albums**
  - **Genres**
  - **Composers**
  - **Podcasts**
  - **Audiobooks**
5. Audiodatei innerhalb der Kategorie zum Abspielen auswählen.

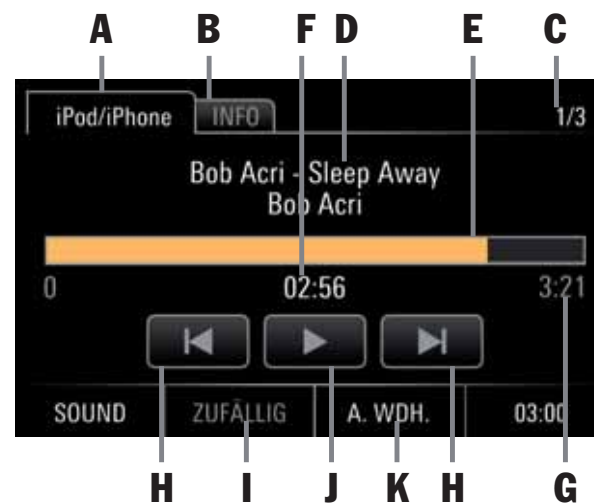

### Bedienelemente des iPod/iPhone-Audioplayers

Nach Auswahl des gewünschten Titel erscheint der Audioplayer und gibt Ihnen Information und Kontrolle über folgende Funktionen:

- A Karteikarte iPod/iPhone:**  
Zurück zur Dateiliste
- B Karteikarte INFO:** Titel-Nr. /Albumcover/  
Interpret/Titel/Album/Genre/Dauer
- C Titel-Nr. von Gesamtanzahl Titel**
- D Interpret/Titel/Album**
- E Fortschrittsbalken**
- F Bereits abgespielte Zeit**
- G Gesamtzeit Titel**
- H Voriger Titel/nächster Titel**
- I ZUFÄLLIG:**  
Zufallsmodus an-/ausschalten
- J Pause/Play**
- K WDH.: Wiederholen**
  - **A. WDH.** (alles wiederholen)
  - **1. WDH.** (Titel wiederholen)
  - **WDH.** (Wiederholen aktiv/inaktiv (grau))

## Externe Audioquellen über den Aux-Eingang abrufen

Das PCRN erlaubt den Anschluss weiterer externer Audiogeräte über den Aux-Eingang.

1. Taste **MEDIA** drücken.
2. Menüeintrag **Aux-Eingang** auswählen.

## Unterstützte Dateiformate

Der Mediaplayer des PCRN unterstützt die folgenden Dateiformate:

### Audioformate

.flac, .m4a, .mp3, .ogg, .wav, .wma



# Phone

# PHONE

<i>Bluetooth</i> <sup>®</sup> .....	39	<i>Bluetooth</i> <sup>®</sup> -Einstellungen .....	45
Voraussetzungen am Mobiltelefon .....	39	<i>Bluetooth</i> <sup>®</sup> ein-/ausschalten .....	45
Freisprechqualität .....	39	Automatisches Verbinden mit einem	
Gesprächsabbrüche während der Fahrt .....	39	Mobiltelefon .....	45
Bedienelemente der <i>Bluetooth</i> <sup>®</sup> -Funktion .....	40	Automatisches Verbinden aktivieren .....	45
<i>Bluetooth</i> <sup>®</sup> ein-/ausschalten .....	40	Automatisches Verbinden deaktivieren .....	45
<i>Bluetooth</i> <sup>®</sup> -Freisprecheinrichtung bedienen ....	40	Automatisches Annehmen eines	
Mobiltelefon anmelden .....	40	Anrufes .....	45
Verbindung von externem <i>Bluetooth</i> <sup>®</sup> -		Automatisches Annehmen ein/aus .....	45
Gerät aus aufbauen .....	41	Telefonbuch übertragen .....	46
Verbindung zu Mobiltelefon beenden .....	41	Ändern des Pairing-Codes .....	46
Mobiltelefon aus der Geräteliste		Telefonbuch löschen .....	46
entfernen .....	41	Externes/internes Mikrofon der	
Gespräche führen .....	41	Freisprecheinrichtung auswählen .....	46
Mikrofon der Freisprecheinrichtung		Telefonbuch sortieren .....	46
vorübergehend stumm schalten .....	41		
Anruf annehmen .....	42		
Gespräch beenden .....	42		
Anruf ablehnen .....	42		
Funktion KEY .....	42		
Funktion MAKELN .....	42		
Funktion PRIVAT .....	42		
Nummer wählen .....	42		
Schnellwahl (Wahlwiederholung)			
benutzen .....	42		
Direktwahl benutzen .....	43		
Telefonbuch .....	43		
Externe <i>Bluetooth</i> <sup>®</sup> -Audioquelle (A2DP) .....	44		
Externe <i>Bluetooth</i> <sup>®</sup> -Audioquelle aufrufen/			
Wiedergabe starten .....	44		
Bedienelemente des <i>Bluetooth</i> <sup>®</sup> -			
Audioplayers .....	45		



# PHONE

## **WARNUNG**

**Verletzungsgefahr. Die Benutzung des Telefons ist in der Nähe explosiver Stoffe (z. B. an einer Tankstelle) oder in der Nähe von Sprengungen verboten. In bestimmten Gefahrenbereichen wie beispielsweise in der Nähe von Tankstellen, Kraftstoffdepots, Chemiewerken und Sprengarbeiten müssen Mobiltelefone ausgeschaltet werden. Sie könnten technische Einrichtungen stören.**

- ▷ Beachten Sie entsprechende Hinweise.
- ▷ Beachten Sie bei der Benutzung des Telefons gesetzliche Vorschriften und lokale Einschränkungen.

## **Bluetooth®**

Bluetooth® ist ein System, das Funkverbindungen zwischen elektronischen Geräten innerhalb eines Bereichs von max. 10 Metern ermöglicht. Mit Bluetooth® haben Sie die Möglichkeit, Ihr Mobiltelefon über das PCRN zu benutzen. Sie können Gespräche annehmen, aufbauen und beenden. Sie nutzen die Audioanlage Ihres Fahrzeugs zum Freisprechen und haben Zugriff auf die Inhalte Ihres Telefonbuchs.

**i** Der Zugriff auf das Telefonbuch ist abhängig vom Funktionsumfang des benutzten Mobiltelefons.

## **Voraussetzungen am Mobiltelefon**

Nicht alle Mobiltelefone sind gleichermaßen für die Telefonie über die Bluetooth®-Schnittstelle des PCRN geeignet.

- Sie benötigen ein Mobiltelefon, das Bluetooth® unterstützt.
- Das Mobiltelefon muss das Hands-Free Profile 1.0 oder höher unterstützen.
- Das Mobiltelefon muss eingeschaltet und Bluetooth® muss aktiviert sein.
- An manchen Mobiltelefonen muss zusätzlich auch das eigene Gerät für andere Geräte mit Bluetooth® „sichtbar“ gemacht werden.

Nähere Informationen zu den Einstellungen an Ihrem Mobiltelefon finden Sie in der Bedienungsanleitung des Herstellers.

**i** Manche Mobiltelefone haben ein spezielles Verhalten bzgl. Bluetooth® oder unterstützen Bluetooth® nicht vollständig. Wenden Sie sich an Ihren Mobiltelefon-Händler und laden Sie gegebenenfalls die neueste Software auf Ihr Mobiltelefon.

## **Freisprechqualität**

Die Freisprechqualität kann beeinträchtigt werden durch:

- Gebläse, offene Fenster oder offenes Verdeck,
- Wind- und Abrollgeräusche,
- schlechte Netzverbindung des Mobiltelefons,
- hohe Geschwindigkeit.

## **Gesprächsabbrüche während der Fahrt**

Es kann zu Gesprächsabbrüchen kommen:

- wenn in bestimmten Gebieten keine ausreichende GSM-Versorgung vorhanden ist,
- wenn Sie von einer GSM-Sende-/Empfangsstation (GSM-Zelle) in eine andere wechseln und in dieser kein Gesprächskanal frei ist,
- wenn Sie eine SIM-Karte verwenden, die nicht kompatibel ist zum verfügbaren Netzwerk,
- wenn Sie zwei SIM-Karten verwenden und das Mobiltelefon mit der zweiten SIM-Karte gleichzeitig im Netz eingebucht ist.

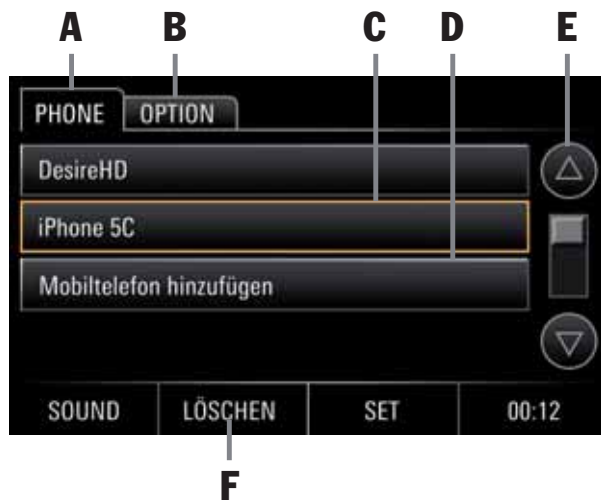

## Bedienelemente der *Bluetooth*<sup>®</sup>-Funktion

- A** Karteikarte **PHONE**
- B** Karteikarte **OPTION**:  
*Bluetooth*<sup>®</sup>-Einstellungen
- C** Ausgewähltes Mobiltelefon
- D** Neues Mobiltelefon hinzufügen
- E** Pfeilbuttons/Scrollbar
- F** Schaltfläche **LÖSCHEN**:  
Löschen der Mobiltelefone aus der Liste

## *Bluetooth*<sup>®</sup> ein-/ausschalten

1. Taste **PHONE** drücken.
2. Karteikarte **OPTION** auswählen.
3. Optionsfeld **Bluetooth** drücken und aktivieren oder deaktivieren. Alternativ können Sie *Bluetooth*<sup>®</sup> auch wie folgt aktivieren oder deaktivieren:
  1. Schaltfläche **SET** drücken.
  2. Menüpunkt **Bluetooth** auswählen.
  3. Optionsfeld **Bluetooth** drücken und deaktivieren oder aktivieren.

## *Bluetooth*<sup>®</sup>-Freisprecheinrichtung bedienen

Die *Bluetooth*<sup>®</sup>-Freisprecheinrichtung bietet Ihnen die Möglichkeit, das PCRN als Freisprecheinrichtung für *Bluetooth*<sup>®</sup>-Mobiltelefone zu nutzen. Zur Nutzung der *Bluetooth*<sup>®</sup>-Funktion drücken Sie bitte die Taste **PHONE** am Gerät.

- i** Bitte beachten Sie, dass Ihr Mobiltelefon für die Benutzung mit der *Bluetooth*<sup>®</sup>-Freisprechanlage das *Bluetooth*<sup>®</sup> Hands-Free Profile unterstützen muss.

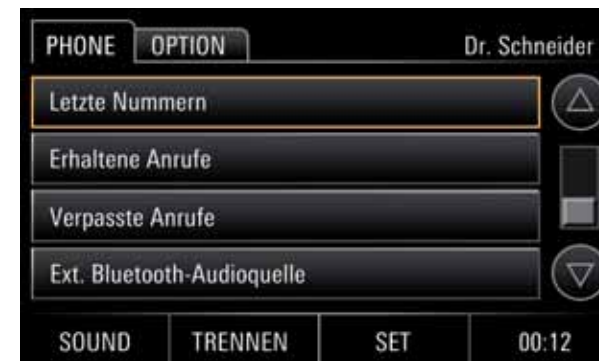

## Mobiltelefon anmelden

Mit der Funktion **Mobiltelefon hinzufügen** können Sie Ihr Mobiltelefon suchen lassen und es am PCRN anmelden. Folgen Sie dazu den Hinweisen auf dem PCRN-Bildschirm. Damit Ihr *Bluetooth*<sup>®</sup>-Gerät vom PCRN gefunden werden kann stellen Sie bitte sicher, dass die *Bluetooth*<sup>®</sup>-Funktion am Mobiltelefon eingeschaltet und auf „sichtbar“ eingestellt wurde. Details entnehmen Sie bitte der Bedienungsanleitung Ihres Mobiltelefons.

1. Taste **PHONE** drücken.
2. Den Menüpunkt **Mobiltelefon hinzufügen**. Eine Suche wird gestartet und eine Liste mit den gefundenen Geräten wird angezeigt.
3. Das gewünschte Gerät in der Liste auswählen.
4. Den Pairing-Code (Standard 1234) am Mobiltelefon eingeben, falls gefordert oder die Anfrage am Mobiltelefon bestätigen. Nach erfolgter Verbindung mit dem Mobiltelefon erscheint das oben gezeigte Menü mit dem Telefonprotokoll (Letzte Nummern, Erhaltene Anrufe, Verpasste Anrufe,...)



- ▷ Bei einigen Mobiltelefonen muss die Verbindungsanfrage durch das PCRN explizit am Mobiltelefon bestätigt werden. Das ist teilweise sogar mehrfach notwendig, z. B. auch vor der Übertragung des Telefonbuches. Um diese Abfrage zu vermeiden, können Sie das PCRN in der Geräteliste vieler Mobiltelefone autorisieren. Die Verbindung wird dann bei den nächsten Versuchen automatisch und ohne Rückfrage hergestellt. Details entnehmen Sie bitte der Bedienungsanleitung Ihres Mobiltelefons.
- ▷ Das *Bluetooth*<sup>®</sup>-Modul des PCRN unterstützt die Anmeldung von bis zu 4 Mobiltelefonen mit jeweils 1250 Telefonbuchkontakten.

### Verbindung von externem *Bluetooth*<sup>®</sup>-Gerät aus aufbauen

Wenn das PCRN Ihr Mobiltelefon nicht findet oder eine Verbindung vom PCRN fehlschlägt, können Sie die Autorisierung auch vom Mobiltelefon starten.

1. Ist ein anderes Mobiltelefon mit dem PCRN verbunden, *Bluetooth*<sup>®</sup> am verbundenen Mobiltelefon ausschalten, um die Verbindung zum PCRN zu trennen.
2. Taste **PHONE** drücken.



Bitte stellen Sie sicher, dass die *Bluetooth*<sup>®</sup>-Sichtbarkeit des Mobiltelefons aktiviert ist. Beachten Sie hierfür bitte die vorigen Ausführungen zum Aktivieren von *Bluetooth*<sup>®</sup>.

3. Mit dem Mobiltelefon nach Audiozubehör oder Geräten suchen, die *Bluetooth*<sup>®</sup> unterstützen. Die Vorgehensweise hierfür entnehmen Sie bitte der Bedienungsanleitung des Herstellers.
4. Aus der Suchliste des Mobiltelefons das Gerät PCRN auswählen, und falls gefordert den Pairing-Code (Standard 1234) am Mobiltelefon eingeben. Die erfolgreiche Anmeldung des Geräts wird angezeigt und die Verbindung wird hergestellt. Die generelle Vorgehensweise hierfür entnehmen Sie bitte der Bedienungsanleitung des Herstellers.

### Verbindung zu Mobiltelefon beenden

Zum Beenden einer bestehenden Verbindung mit einem Mobiltelefon gehen Sie wie folgt vor:

1. Taste **PHONE** drücken.
2. In der Karteikarte **PHONE** oder **OPTION** die Schaltfläche **TRENNEN** auswählen.

### Mobiltelefon aus der Geräteliste entfernen

Zum vollständigen Löschen eines bereits angemeldeten Mobiltelefons aus der Geräteliste gehen Sie wie folgt vor:

1. Taste **PHONE** drücken.
2. Mobiltelefon in der Geräteliste auswählen.
3. Schaltfläche **LÖSCHEN**, dann **JA** auswählen.

### Gespräche führen

An der Gerätefront des PCRN befindet sich ein internes Freisprechmikrofon (siehe auch vorige Informationen zur grundlegenden Bedienung und Bedienelemente). Im Lieferumfang des PCRN befindet sich weiter ein externes Freisprechmikrofon zum freien Verbau im Fahrzeug. Alle Telefongespräche können Sie so ohne Zuhilfenahme eines Telefonhörers führen. Ist ein Mobiltelefon über das Hands-Free Profile an das PCRN angeschlossen, so wird das Gespräch normalerweise über die Freisprecheinrichtung geführt.

- ▷ Durch Drücken der Schaltfläche **PRIVAT** kann das Gespräch jedoch direkt an das Mobiltelefon übergeben werden.



Bitte beachten Sie, dass je nach Land und Region, Telefonieren über das Mobiltelefon während der Fahrt nicht gestattet ist. Beachten Sie bei der Benutzung des Mobiltelefons gesetzliche Vorschriften und lokale Einschränkungen.

### Mikrofon der Freisprecheinrichtung vorübergehend stumm schalten

- ▷ Durch Drücken der Schaltfläche **MUTE** kann das Mikrofon während eines Gespräches vorübergehend stumm geschaltet werden.



### Anruf annehmen

Sobald ein Anruf eingeht, wird die aktuelle Audioquelle stumm geschaltet. Außerdem wird vorübergehend ein entsprechendes Menü angezeigt. Sofern verfügbar werden die Telefonnummer und der Name des Anrufenden angezeigt. Sie können den ankommenden Anruf nun auf verschiedene Weise annehmen:

- ▷ Die Schaltfläche **ANNEHMEN** am PCRN drücken.  
**- oder -**
- ▷ Die Annehmen-Taste am Mobiltelefon drücken.

### Gespräch beenden

Sie können ein Gespräch beenden indem Sie:

- ▷ Schaltfläche **AUFLEGEN** am PCRN drücken.  
**- oder -**
- ▷ Die Auflegen-Taste am Mobiltelefon drücken.

### Anruf ablehnen

Sie können einen ankommenden Anruf ablehnen, indem Sie:

- ▷ Schaltfläche **AUFLEGEN** am PCRN drücken.  
**- oder -**
- ▷ Die Auflegen-Taste am Mobiltelefon drücken.

### Funktion KEY

Mit der Schaltfläche **KEY** (Tastatur für Mehrfrequenzwahlverfahren) können Sie während des Telefonats Nummern eingeben, z.B. wenn Sie bei einem Call-Center eine Auswahl treffen müssen.

- ▷ Schaltfläche **KEY** auswählen und die gewünschte Nummer eingeben.

### Funktion MAKELN

Mit der Schaltfläche **MAKELN** können Sie das Gespräch mit einem Teilnehmer halten, während Sie ein anderes Gespräch annehmen.

- ▷ Schaltfläche **MAKELN** auswählen und das Gespräch mit einem weiteren Teilnehmer führen.

**i** Ein zweiter Anrufer muss über das Mobiltelefon hinzugefügt werden.

### Funktion PRIVAT

Mit der Schaltfläche **PRIVAT** können Sie während des Telefonates zwischen der Freisprecheinrichtung und dem Mobiltelefon umschalten, damit weitere Fahrzeuginsassen nicht mithören können.

- ▷ Schaltfläche **PRIVAT** auswählen und über das Mobiltelefon telefonieren.



### Nummer wählen

1. Taste **PHONE** drücken.
  2. Menüeintrag **Nummer wählen** auswählen. Das Eingabemenü für Telefonnummern wird geöffnet. Das Eingabefeld für die Telefonnummer ist leer.
  3. Die einzelnen Ziffern der Telefonnummer nacheinander auswählen.
  4. Schaltfläche **NUMMER WÄHLEN** drücken.
- i** Das Telefongespräch wird aufgebaut und das Gesprächsmenü wird angezeigt.

### Schnellwahl (Wahlwiederholung) benutzen

Durch Auswahl des Menüeintrags **Letzte Nummern** erhalten Sie eine Liste mit den zuletzt getätigten Anrufen. Sie können das Protokoll wie folgt aufrufen:

1. Taste **PHONE** drücken.
2. Menüeintrag **Letzte Nummern** auswählen.
3. Den Menüeintrag der gewünschten Rufnummer auswählen und anrufen.

## Direktwahl benutzen

Wird in einem Menü eine Rufnummer angezeigt und diese gedrückt, so wird diese Nummer direkt angewählt.

## Telefonbuch

Nach dem Aufbau einer *Bluetooth*®-Verbindung zwischen PCRN und Mobiltelefon, versucht das PCRN die Daten des Telefonbuchs und das Rufprotokoll aus dem Mobiltelefon zu übertragen. Die Übertragung der Daten müssen Sie in der Regel über das Mobiltelefon freigeben und eine entsprechende Meldung bestätigen oder ablehnen. Die generelle Vorgehensweise hierfür entnehmen Sie bitte der Bedienungsanleitung des Herstellers.

## Telefonbuch und Rufprotokoll übertragen

Bei manchen Mobiltelefonen kann es vorkommen, dass der Vorgang zum Übertragen des Telefonbuchs und des Rufprotokoll nicht automatisch erfolgt. Zur manuellen Übertragung gehen Sie wie folgt vor:

1. Taste **PHONE** drücken.
2. Karteikarte **OPTION** auswählen.
3. Menüeintrag **Telefonbuch übertragen** auswählen.
4. Den Zugriff des PCRN auf Ihr Telefonbuch über das Mobiltelefon freigeben.  
Die generelle Vorgehensweise hierfür entnehmen Sie bitte der Bedienungsanleitung des Herstellers.
5. Der Übertragungsvorgang wird auf dem Display des PCRN angezeigt.

## Telefonbuch anzeigen lassen

1. Taste **PHONE** drücken.
2. Menüeintrag **Telefonbuch** auswählen.  
Das Telefonbuch wird geöffnet.

## Telefonbucheintrag anrufen

1. Taste **PHONE** drücken.
2. Menüeintrag **Telefonbuch** auswählen.  
Das Telefonbuch wird geöffnet.
3. Den gewünschten Telefonbucheintrag auswählen.
4. Falls für diesen Eintrag mehrere Nummern hinterlegt sind, die gewünschte Nummer auswählen.
5. Den Telefonbucheintrag der gewünschten Rufnummer drücken und anrufen.  
Die gewünschte Nummer wird gewählt.



## Telefonbucheintrag suchen

1. Taste **PHONE** drücken.
2. Listeneintrag **Telefonbuch** auswählen.  
Das Telefonbuch wird geöffnet.
3. Karteikarte **SUCHE** auswählen.
4. Den gesuchten Kontakt eingeben und die Schaltfläche **SUCHE** drücken.
5. Den Telefonbucheintrag der gewünschten Rufnummer auswählen und anrufen.  
Die gewünschte Nummer wird gewählt.

## Liste der zuletzt gewählten Nummern

Wird ein Mobiltelefon über eine *Bluetooth*®-Verbindung mit dem PCRN verbunden, so werden nach dem Aufbau der Verbindung die Anruflisten des Mobiltelefons übertragen und angezeigt. Die zuletzt gewählte Rufnummer steht dabei ganz oben in der Liste.

**i** Die Übertragung des Telefonbuchs und der Anruflisten wird nicht von allen Mobiltelefonen unterstützt.

### Nummer aus der Liste der zuletzt gewählten Nummern anrufen

1. Taste **PHONE** drücken.
2. Menüeintrag **Letzte Nummern** auswählen.
3. Den Menüeintrag der gewünschten Rufnummer auswählen und anrufen.

### Liste der erhaltenen Anrufe

Wird ein Mobiltelefon über eine *Bluetooth*®-Verbindung mit dem PCRN verbunden, so werden nach dem Aufbau der Verbindung die Anruflisten des Mobiltelefons übertragen und angezeigt. Der zuletzt erhaltene Anruf steht dabei ganz oben in der Liste.

**i** Die Übertragung des Telefonbuchs und der Anruflisten wird nicht von allen Mobiltelefonen unterstützt.

1. Taste **PHONE** drücken.
2. Menüeintrag **Erhaltene Anrufe** auswählen.
3. Die Liste der zuletzt erhaltenen Anrufe wird angezeigt.

### Nummer aus der Liste der zuletzt erhaltenen Anrufe anrufen

1. Taste **PHONE** drücken.
2. Menüeintrag **Erhaltene Anrufe** auswählen.
3. Den Menüeintrag der gewünschten Rufnummer drücken und anrufen.

### Liste der verpassten Anrufe

Wird ein Mobiltelefon über eine *Bluetooth*®-Verbindung mit dem PCRN verbunden, so werden nach dem Aufbau der Verbindung die Anruflisten des Mobiltelefons übertragen und angezeigt. Der zuletzt verpasste Anruf steht dabei ganz oben in der Liste.

**i** Die Übertragung des Telefonbuchs und der Anruflisten wird nicht von allen Mobiltelefonen unterstützt.

1. Taste **PHONE** drücken.
2. Menüeintrag **Verpasste Anrufe** auswählen.
3. Die Liste der zuletzt verpassten Anrufe wird angezeigt.

### Nummer aus der Liste der zuletzt verpassten Anrufe anrufen

1. Taste **PHONE** drücken.
2. Menüeintrag **Verpasste Anrufe** auswählen.
4. Den Menüeintrag der gewünschten Rufnummer drücken und anrufen.

## Externe *Bluetooth*®-Audioquelle (A2DP)

Über eine *Bluetooth*®-Verbindung kann ebenfalls eine externe Audioquelle angeschlossen werden, deren Bedienung teilweise nicht am PCRN sondern an der Quelle selbst erfolgt.

**i** Für den Anschluss und die Bedienung der externen *Bluetooth*®-Audioquelle unterstützt das PCRN das A2DP-Profil. In welchem Umfang die externe *Bluetooth*®-Audioquelle am PCRN bedient werden kann, ist abhängig davon, welche Funktionen von der Audioquelle unterstützt werden. In einigen Fällen ist die Bedienung der externen *Bluetooth*®-Audioquelle am PCRN daher eingeschränkt. In anderen Fällen kann die Bedienung nicht am PCRN vorgenommen werden. Die Bedienung erfolgt dann am angeschlossenen Gerät selbst. Beachten Sie dafür bitte die Bedienungsanleitung des jeweiligen Gerätes.

### **⚠** WARNUNG

**Unfallgefahr. Durch die Ablenkung könnten Sie die Kontrolle über das Fahrzeug verlieren.**

- ▷ Bedienen Sie die externe *Bluetooth*®-Audioquelle nur dann, wenn Sie Ihr Fahrzeug sicher steuern können und die Verkehrssituation dies zulässt. Im Zweifelsfall halten Sie an und bedienen Sie die externe *Bluetooth*®-Audioquelle bei stehendem Fahrzeug.

---

### Externe *Bluetooth*®-Audioquelle aufrufen/Wiedergabe starten

Zur Nutzung von *Bluetooth*® zur Verbindung des PCRN mit externen Audioquellen (in der Regel Mobiltelefone), muss das PCRN zunächst mit dem Mobiltelefon entsprechend der Beschreibung zur *Bluetooth*®-Telefonie verbunden werden (siehe Ausführungen zu Mobiltelefon anmelden/Verbindung von externem *Bluetooth*®-Gerät aus aufbauen). Zum Starten der Wiedergabe gehen Sie wie folgt vor:

1. Taste **PHONE** oder Taste **MEDIA** drücken.
2. Den Menüeintrag **Ext. Bluetooth-Audioquelle** auswählen.
3. Die Schaltfläche Play  drücken. Die Audioquelle wird abgespielt.



### Bedienelemente des Bluetooth®-Audioplayers

- A** Karteikarte **PHONE**
- B** Karteikarte **OPTION**
- C** Voriger Titel/nächster Titel
- D** **ZUFÄLLIG:**  
Zufallsmodus an-/ausschalten
- E** **Pause/Play**
- F** **Schaltfläche WDH.:**  
Wiederholen
  - **A. WDH.** (alles wiederholen)
  - **1. WDH.** (Titel wiederholen)
  - **WDH.** (Wiederholen inaktiv (grau))
- G** **Titel/Album/Interpret**

**i** Bei einigen Endgeräten kann es erforderlich sein, die Lautstärke am Gerät einzustellen.

#### Empfehlung:

- ▷ Erforderliche Lautstärke an externer Bluetooth®-Audioquelle einstellen.
- ▷ Anschließend die gewünschte Lautstärke am PCRN einstellen.

## Bluetooth®-Einstellungen

Wählen Sie die Option **Bluetooth®-Einstellungen** für grundlegende Anpassungen der Bluetooth®-Freisprecheinrichtung. Gehen Sie hierzu wie folgt vor:

1. Taste **PHONE** drücken.
2. Karteikarte **OPTION** wählen.  
- oder -  
Schaltfläche **SET** drücken und Menüeintrag **Bluetooth®-Einstellungen** wählen.

### Bluetooth® ein-/ausschalten

1. Taste **PHONE** drücken.
2. Karteikarte **OPTION** auswählen.
3. Optionsfeld **Bluetooth** drücken und aktivieren/deaktivieren.

### Automatisches Verbinden mit einem Mobiltelefon

Mit der Funktion **Auto. Verbinden** kann eine automatische Bluetooth®-Verbindung zum Mobiltelefon hergestellt werden, sobald Sie das Fahrzeug betreten. Voraussetzung hierfür ist, dass das Telefon bereits im Vorfeld im PCRN angemeldet wurde.

**i** Zum automatischen Verbinden mit einem Mobiltelefon, muss Bluetooth® am Mobiltelefon aktiviert sein. Beachten Sie dafür bitte die Bedienungsanleitung des jeweiligen Gerätes.

### Automatisches Verbinden aktivieren

1. Taste **PHONE** drücken.
2. Karteikarte **OPTION** auswählen.
3. Optionsfeld **Auto. Verbinden** drücken und aktivieren.

### Automatisches Verbinden deaktivieren

1. Taste **PHONE** drücken.
2. Karteikarte **OPTION** auswählen.
3. Optionsfeld **Auto. Verbinden** drücken und deaktivieren.

### Automatisches Annehmen eines Anrufes

Mit der Funktion **Auto. Annehmen** können Anrufe automatisch vom PCRN angenommen werden und zwar ohne, dass eine manuelle Annahme des Gespräches über das PCRN oder das Mobiltelefon erfolgen muss. Voraussetzung hierfür ist, dass das Telefon bereits im Vorfeld im PCRN angemeldet und verbunden wurde.

### Automatisches Annehmen ein/aus

1. Taste **PHONE** drücken.
2. Karteikarte **OPTION** auswählen.
3. Optionsfeld **Auto. Annehmen** drücken und aktivieren/deaktivieren.

## Telefonbuch übertragen

Bei manchen Mobiltelefonen kann es vorkommen, dass der Vorgang zum Übertragen des Telefonbuches und des Rufprotokolles nicht automatisch erfolgt. Zur manuellen Übertragung gehen Sie wie folgt vor:

1. Taste **PHONE** drücken.
2. Karteikarte **OPTION** auswählen.
3. Menüeintrag **Telefonbuch übertragen** auswählen.
4. Den Zugriff des PCRN auf Ihr Telefonbuch über das Mobiltelefon freigeben. Die generelle Vorgehensweise hierfür entnehmen Sie bitte der Bedienungsanleitung des Herstellers.
5. Der Übertragungsvorgang wird auf dem Display des PCRN angezeigt.

## Ändern des Pairing-Codes

Bei einigen Mobiltelefonen muss die Verbindungsanfrage durch das PCRN explizit am Mobiltelefon bestätigt und ein vierstelliger Pairing-Code eingegeben werden. Den Pairing-Code können Sie selbst festlegen. Gehen Sie hierzu wie folgt vor:

1. Taste **PHONE** drücken.
2. Karteikarte **OPTION** auswählen.
3. Menüeintrag **Pairing-Code** auswählen.
4. **Pairing-Code** eingeben und die Schaltfläche **OK** drücken.

**i** Standardmäßig ist der Pairing-Code 1234 voreingestellt.

## Telefonbuch löschen

Zum Löschen des übertragenen Telefonbuches gehen Sie bitte wie folgt vor:

1. Taste **PHONE** drücken.
2. Karteikarte **OPTION** auswählen.
3. Menüeintrag **Telefonbuch löschen** auswählen.

## Externes/internes Mikrofon der Freisprecheinrichtung auswählen

An der Gerätefront des PCRN befindet sich ein internes Freisprechmikrofon (siehe auch vorige Informationen zur grundlegenden Bedienung und Bedienelemente). Im Lieferumfang des PCRN befindet sich weiter ein externes Freisprechmikrofon zum freien Verbau im Fahrzeug. Alle Telefongespräche können Sie so ohne Zuhilfenahme eines Telefonhörers führen. Ist ein Mobiltelefon über das Hands-Free Profile an das PCRN angebunden, so wird das Gespräch normalerweise über die Freisprecheinrichtung geführt. Zur Auswahl zwischen internem und externem Mikrofon gehen Sie bitte wie folgt vor:

1. Taste **PHONE** drücken.
2. Karteikarte **OPTION** auswählen.
3. Den Menüeintrag **Mikrofon** auswählen und zwischen **intern** und **extern** wechseln.

## Telefonbuch sortieren

Zum Sortieren des Telefonbuches nach Vor- oder Nachnamen gehen Sie wie folgt vor:

1. Taste **PHONE** drücken.
2. Karteikarte **OPTION** auswählen.
3. Menüeintrag **Telefonbuch sortieren** auswählen und zwischen **Vorname** oder **Nachname** wechseln.

**i** Die Sortierreihenfolge kann nur vor der Übertragung des Telefonbuches geändert werden.





# Glossar, Index

# Glossar, Index

<b>A</b>			
Abmessungen/Gewicht .....	46	Betriebsmodus auswählen .....	12
Allgemeine Einstellungen .....	17	<i>Bluetooth</i> <sup>®</sup> .....	33
Ändern des Pairing-Codes .....	40	<i>Bluetooth</i> <sup>®</sup> .....	46
Anruf ablehnen .....	36	<i>Bluetooth</i> <sup>®</sup> -Einstellungen .....	19
Anruf annehmen .....	36	<i>Bluetooth</i> <sup>®</sup> -Einstellungen .....	39
Audiodateien von einem iPod/iPhone abspielen .....	30	<i>Bluetooth</i> <sup>®</sup> -Freisprecheinrichtung bedienen ...	34
Audiodateien von USB-Stick/SD-Karte abspielen .....	29	<i>Bluetooth</i> <sup>®</sup> ein-/ausschalten .....	34
Audioformate .....	30	<i>Bluetooth</i> <sup>®</sup> ein-/ausschalten .....	39
Ausstattungen .....	6	Bordliteratur .....	6
Automatischen Tag-/Nachtmodus aktivieren .....	17	<b>D</b>	
Automatisches Annehmen ein/aus .....	39	Datum einstellen .....	17
Automatisches Annehmen eines Anrufes .....	39	Datum und Uhrzeit einstellen .....	17
Automatisches Suchen und Speichern von Sendern .....	24	Direktwahl benutzen .....	37
Automatisches Verbinden aktivieren .....	39	Display-Kalibrierung durchführen .....	18
Automatisches Verbinden deaktivieren .....	39	<b>E</b>	
Automatisches Verbinden mit einem Mobiltelefon .....	39	Eigene Einstellungen des Tag-/ Nachtmodus .....	17
<b>B</b>		Ein-/Ausschalten über den linken Drehknopf .....	12
Balance einstellen .....	16	Ein-/Ausschalten über Zündung .....	12
Bedienelemente der <i>Bluetooth</i> <sup>®</sup> -Funktion .....	34	Einführung in die Bedienung .....	12
Bedienelemente der Radiofunktion .....	23	Eingabemenüs bedienen .....	15
Bedienelemente des Audioplayer .....	29	Einstellungen für den Radiobetrieb vornehmen .....	25
Bedienelemente des <i>Bluetooth</i> <sup>®</sup> - Audioplayer .....	39	Externe Audioquellen über den Aux-Eingang abrufen .....	30
Bedienelemente des iPod/iPhone- Audioplayer .....	30	Externe <i>Bluetooth</i> <sup>®</sup> -Audioquelle (A2DP) .....	38
Bedienelemente und ihre Funktionen .....	13	Externe <i>Bluetooth</i> <sup>®</sup> -Audioquelle aufrufen/ Wiedergabe starten .....	38
		Externes/internes Mikrofon der Freisprecheinrichtung auswählen .....	40
		<b>F</b>	
		Fader einstellen .....	16
		Farbe der Tastenbeleuchtung wechseln .....	18
		Freisprechqualität .....	33
		Funktion KEY .....	36
		Funktion MAKELN .....	36
		Funktion PRIVAT .....	36
		<b>G</b>	
		Gespeicherte Sender abrufen .....	25
		Gespeicherte Sender löschen .....	25
		Gespräch beenden .....	36
		Gespräche führen .....	35
		Gesprächsabbrüche während der Fahrt .....	33
		<b>H</b>	
		Hauptmenü für den Radiobetrieb aufrufen .....	23
		Hauptmenüs .....	14
		Hauptmenüs aufrufen .....	14
		Höhen einstellen .....	16
		<b>I</b>	
		Impressum .....	6
		In die oberste Ebene eines Hauptmenüs zurückkehren .....	15
		iPod/iPhone über das PCRN steuern .....	30
		<b>K</b>	
		Karte mit rechtem Drehknopf zoomen .....	18
		Klangeinstellungen SOUND .....	16

<b>L</b>			
Lautstärke der Audioquellen separat einstellen .....	19	Nummer aus der Liste der zuletzt erhaltenen Anrufe anrufen .....	38
Lautstärke einstellen .....	12	Nummer aus der Liste der zuletzt gewählten Nummern anrufen .....	38
Lieferumfang .....	46	Nummer aus der Liste der zuletzt verpassten Anrufe anrufen .....	38
Liste der erhaltenen Anrufe .....	38	Nummer wählen .....	36
Liste der verpassten Anrufe .....	38		
Liste der zuletzt gewählten Nummern .....	37	<b>O</b>	
Listen bedienen .....	15	Option-Menüs .....	14
Loudness ein-/ausschalten .....	16	Option-Menüs aufrufen .....	14
		Optionsfelder .....	15
<b>M</b>		<b>P</b>	
MEDIA .....	29	PCRN ein- und ausschalten .....	12
Mediamodus aufrufen .....	29	PHONE .....	33
Menüarten aufrufen und bedienen .....	14		
Menüarten und Möglichkeiten der Bedienung .....	14	<b>S</b>	
Menüs mit dem rechten Drehknopf bedienen .....	14	Schnellwahl (Wahlwiederholung) benutzen .....	36
Menüs mit dem Touchscreen bedienen .....	14	Sender abspeichern .....	24
Menüsprache einstellen .....	19	Sender aus Senderliste abspeichern .....	24
Menüs verlassen .....	15	Sender einstellen .....	24
Mikrofon der Freisprecheinrichtung vorübergehend stumm schalten .....	35	Sender einstellen und abspeichern .....	24
Mit dem rechten Drehknopf weiterschalten .....	18	Senderliste abrufen .....	25
Mitten einstellen .....	16	Sender über gespeicherte Sender einstellen .....	24
Mobiltelefon anmelden .....	34	Sender über manuelle Suche einstellen .....	24
Mobiltelefon aus der Geräteliste entfernen .....	35	Sender über Senderliste einstellen .....	24
		Sender über Sendersuchlauf einstellen .....	24
<b>N</b>		Sicherheitshinweise in der Betriebsanleitung .....	6
Navigationseinstellungen .....	18	Standby-Zeit einstellen .....	17
Navigationssoftware .....	46		
		Stumm schalten .....	12
		Stummschaltung aufheben .....	12
		Support .....	6
		System .....	46
		Systemeinstellungen SET .....	16
		<b>T</b>	
		Tastenton ein-/ausschalten .....	17
		Technische Daten .....	46
		Telefonbuch .....	37
		Telefonbuch anzeigen lassen .....	37
		Telefonbucheintrag anrufen .....	37
		Telefonbucheintrag suchen .....	37
		Telefonbuch löschen .....	40
		Telefonbuch sortieren .....	40
		Telefonbuch übertragen .....	40
		Telefonbuch und Rufprotokoll übertragen .....	37
		Tiefen einstellen .....	16
		TUNER .....	23
		Tuner/Digitalradio .....	46
		<b>U</b>	
		Uhrzeit einstellen .....	17
		Umgang mit dem PCRN .....	11
		Unterstützte Dateiformate .....	30
		<b>V</b>	
		Verbindung von externem <i>Bluetooth</i> ®-Gerät aus aufbauen .....	35
		Verbindung zu Mobiltelefon beenden .....	35
		Verkehrsmeldungen (TA) ein-/ausschalten .....	25

Versionsinfo .....	19
Voraussetzungen am Mobiltelefon .....	33

## **W**

Welche Menüs gibt es? .....	14
Werkseinstellungen herstellen .....	18
Wichtige Hinweise zur Bedienung und zur Verkehrssicherheit .....	11

## **Z**

Zurück ins nächsthöhere Menü springen .....	15
Zurück zum Hauptmenü springen .....	15
Zwischen 12h-/24-Modus umschalten .....	17



# Technische Daten

# Technische Daten

## System

- 1-DIN Radio-Navigationssystem PCRN
- Prozessor: SiRF Prima II 1GHz
- Betriebssystem: Microsoft Windows CE 6.0
- 512 MB RAM
- 256 MB ROM
- Digitales Touchscreen-Display TFT LCD 8,89 cm (3,5")
- Auflösung: 800 x 480
- Lichtsensor für Displayhelligkeit
- 2 x MicroSDHC-Kartenschacht
- Antennenanschlüsse FM/AM
- GPS-Anschluss
- Mediabox: USB 2.0, Aux-In, iPod-/iPhone-Anschluss
- Verstärker 4 x 45 W
- Lautstärke/Balance/Fader/Höhen/Mitten/Bässe
- Stummschaltung
- MP3-Player
- MP3 mit ID3-Tags
- Anschluss für Soundsysteme (Nokia/Blaupunkt)

## Tuner/Digitalradio

- FM-/AM-Dual-Tuner
- Frequenzbereich 87.5-108.0 MHz (Europa)
- Frequenzbereich 87.5-107.9 MHz (USA)
- RDS und RDS-Text
- Automatische Senderliste
- Programmspeicherplätze: 30 (FM/AM)
- Automatische Sendersuche
- Manuelle Sendersuche
- Automatischer Senderspeicher
- Manueller Senderspeicher

## Bluetooth®

- Parrot FC6000TN *Bluetooth*®-Modul
- *Bluetooth*®-Freisprecheinrichtung
- 4 x 1250 Kontakte
- Übertragung von Telefonbuch/-protokoll
- A2DP-Funktion mit ID3-Tags
- Internes und externes Mikrofon
- Mikrofoneingang

## Navigationssoftware

- Porsche Classic Radio Navigationssoftware
- Kartenmaterial Europa: Europa, Türkei, Russland (Navteq)
- Kartenmaterial Amerika: USA, Kanada (TomTom)
- GPS-Empfänger CSR G3000
- Integriertes TMC-Modul (Europa)

## Abmessungen/Gewicht

- 187,5 x 58 x 184 mm (BxHxT)
- 1,7 kg

Technische Änderungen vorbehalten.

## Lieferumfang

- Porsche Classic 1-DIN Radio-Navigationssystem PCRN
- Media-Box
- GPS-Antenne
- Mikrofon für Freisprecheinrichtung
- Einbaurahmen und -zubehör
- MicroSDHC-Karte mit Navigationssoftware
- MicroSDHC-Karte für Medien
- Gerätehandbuch
- Einbauhandbuch
- Navigationshandbuch
- Quickstart Guide
- Garantieschein

Änderungen des Lieferumfangs vorbehalten.



PORSCHE



Operating manual

**Porsche Classic**  
Radio navigation system

Part number: 91164200100

Date: 2014

© Copyright 2014 Dr. Ing. h.c. F. Porsche  
Public company

Operating manual version 1.0 for the Porsche  
Classic radio navigation system (PCRN).

All programs and designations referred to in this document may be brands or trademarks from manufacturer companies and must not be used for commercial or any other purposes. No part of this document may be reproduced or distributed for any purpose, regardless of how or by which means, i.e. electronically or mechanically, without express written permission from Dr. Ing. h.c. F. Porsche Aktiengesellschaft. All rights reserved.

## Legal information

Dr. Ing. h.c. F. Porsche Aktiengesellschaft  
Porscheplatz 1  
70435 Stuttgart, Germany  
Internet: [www.porsche.com/classic](http://www.porsche.com/classic)

## Owner's manual

Keep the owner's manual and hand it over to the new owner when selling the vehicle.

## Features

Due to the continuous further development of the systems and varying national legislation, features and technology of this device may deviate from the illustrations and descriptions. Some features may not be included in the standard scope of supply.

## Support

If you have any questions, please contact your Porsche Centre.

## Safety notices used in this operating manual

This operating manual contains different types of safety notices.

### **WARNING**

Risk of severe injury or death. Disregarding safety warnings of category "Warning" may lead to severe injury or death.

---

### **INFORMATION**

#### **Risk of material damage**

Disregarding safety notices of category "Information" may cause material damage to the vehicle.

---

 Useful information, tips and hints.



# Contents

<b>How to use your PCRN</b> .....	<b>7</b>	<b>Glossary, Index</b> .....	<b>37</b>
Important information concerning use and road safety .....	7	<b>Technical data</b> .....	<b>42</b>
Introduction to the control elements .....	8	<b>Scope of supply</b> .....	<b>42</b>
Menu types and control options .....	10		
SOUND settings .....	12		
System settings SET .....	12		
<b>TUNER</b> .....	<b>19</b>		
Opening the main menu for radio mode.....	19		
Radio-function control elements .....	19		
Tuning-in a station.....	20		
Storing a station.....	20		
Seeking and storing stations automatically .....	20		
Radio mode settings.....	21		
<b>MEDIA</b> .....	<b>25</b>		
Opening Media mode .....	25		
Playing back audio files from USB stick/ SD card .....	25		
Using the PCRN to control iPod/iPhone .....	26		
Playing back external audio sources via the Aux input .....	26		
Supported file formats .....	26		
<b>PHONE</b> .....	<b>29</b>		
<i>Bluetooth</i> <sup>®</sup> .....	29		
<i>Bluetooth</i> <sup>®</sup> control elements .....	30		
Enabling and disabling <i>Bluetooth</i> <sup>®</sup> .....	30		
Using the <i>Bluetooth</i> <sup>®</sup> -hands-free feature .....	30		
Accessing an external <i>Bluetooth</i> <sup>®</sup> audio source (A2DP) .....	34		
<i>Bluetooth</i> <sup>®</sup> settings .....	35		





# How to use your PCRN

# How to use your PCRN

Important information concerning use and road safety .....	7
Introduction to the control elements .....	8
Switching the PCRN on and off .....	8
Adjusting the volume .....	8
Muting .....	8
Unmuting .....	8
Selecting a mode .....	8
Control elements and their functions .....	9
Menu types and control options .....	10
Which menus are available? .....	10
Opening and using menu types .....	10
Exiting menus .....	11
Using lists .....	11
Using input menus .....	11
Option fields .....	11
SOUND settings .....	12
Adjusting the bass .....	12
Adjusting the mid-range .....	12
Adjusting the treb .....	12
Switching the loudness on and off .....	12
Adjusting the fader .....	12
Adjusting the balance .....	12
System settings SET .....	12
General settings .....	13
Navigation settings .....	14
Setting the menu language .....	15
Adjusting the individual volumes of audio sources .....	15
Bluetooth® settings .....	15
Version info .....	15

# How to use your PCRN

## Important information concerning use and road safety

The PCRN (Porsche Classic Radio Navigation System) serves as the central control centre for radio, media functions, iPod, external audio sources, sound settings, navigation system and BT telephony. In order to avoid any risk to yourself and other road users when using your PCRN, please make sure to observe the following points:

**⚠ WARNING**

**Risk of accident! Any distraction may lead to a loss of control over your vehicle.**

- ▷ Only operate the controls of your PCRN when it is safe to do so and when traffic permits. If you have any doubt, stop and use the PCRN when the vehicle is at standstill.

**⚠ WARNING**

**Risk of accident. The navigation system assists the driver by suggesting a route. It is still your sole responsibility as the driver to drive safely and to observe and comply with all laws and legal requirements pertaining to road safety.**

**It is your obligation as the driver to be alert of the traffic situation at all times. You as the driver are solely responsible for the safe operation of your vehicle.**

- ▷ Always stay alert of the traffic situation.

**⚠ WARNING**

**Risk of injury. Using the telephone near explosive material (e.g. at a petrol station) or near blasting sites is not permissible. Mobile phones may need to be turned off in hazardous areas such as petrol stations, fuel depots, chemical plants, blasting operations. Mobile devices may interfere with technical installations.**

- ▷ Observe all relevant notices.
- ▷ Observe all applicable laws and regulations concerning the use of telephones and all local restrictions.

## Introduction to the control elements

### Switching the PCRN on and off

#### On/off via ignition

- ▷ Switch on the ignition.  
The PCRN is active.

#### On/off via the left-hand knob

If you do not wish the PCRN to be active permanently, then you can switch it on and off using the knob on the left-hand side.

- ▷ Press the left-hand knob  (volume control) for at least one second.

### INFORMATION

**Risk of damage. The PCRN contains sensitive electronic components that require special maintenance and care.**

Please observe the following points:

- The screen is easily scratched.
- Never expose the device to any liquid. Any liquid entering the device may damage it beyond repair.
- ▷ Clean your PCRN carefully and regularly using a dry, clean and soft cloth (microfibre cloth) or a cleansing brush.
- ▷ Never exert excessive force on the surface when cleaning.
- ▷ **Never** use any solvents such as ethyl alcohol, paint thinner, petroleum ether or alcohol (ethanol, methanol or isopropyl alcohol) or any cleaner containing abrasives.
- ▷ Remove fingerprints with a damp cloth or mild detergent.
- ▷ **Never** spray cleaning agent or other liquids directly onto the screen. Instead, apply the liquid to a cloth and wipe the screen carefully.
- ▷ In case of any malfunction, **never** attempt to open the PCRN yourself! If defective, have the device serviced by a qualified workshop. We recommend to hand over the device to a Porsche partner where the work is performed by qualified technicians using the correct parts and tools.

### Adjusting the volume



- ▷ Turn the left-hand knob .  
Depending on the situation, this changes the volume of
  - the active audio source,
  - a traffic announcement,
  - a navigation announcement,
  - the phone ring tone during an incoming call,
  - the hands-free feature during a call.

### Muting

To mute the audio source:

- ▷ Briefly press the left-hand knob .  
Playback of the audio source is muted.

### Unmuting

- ▷ To unmute and resume playback, press  or turn the left-hand knob  again.

 The mute function can also be used to cancel traffic announcements (TA).

### Selecting a mode

Press key **TUNER, MEDIA, PHONE, NAVI** or **MAP** to access the PCRN's modes.

## Control elements and their functions

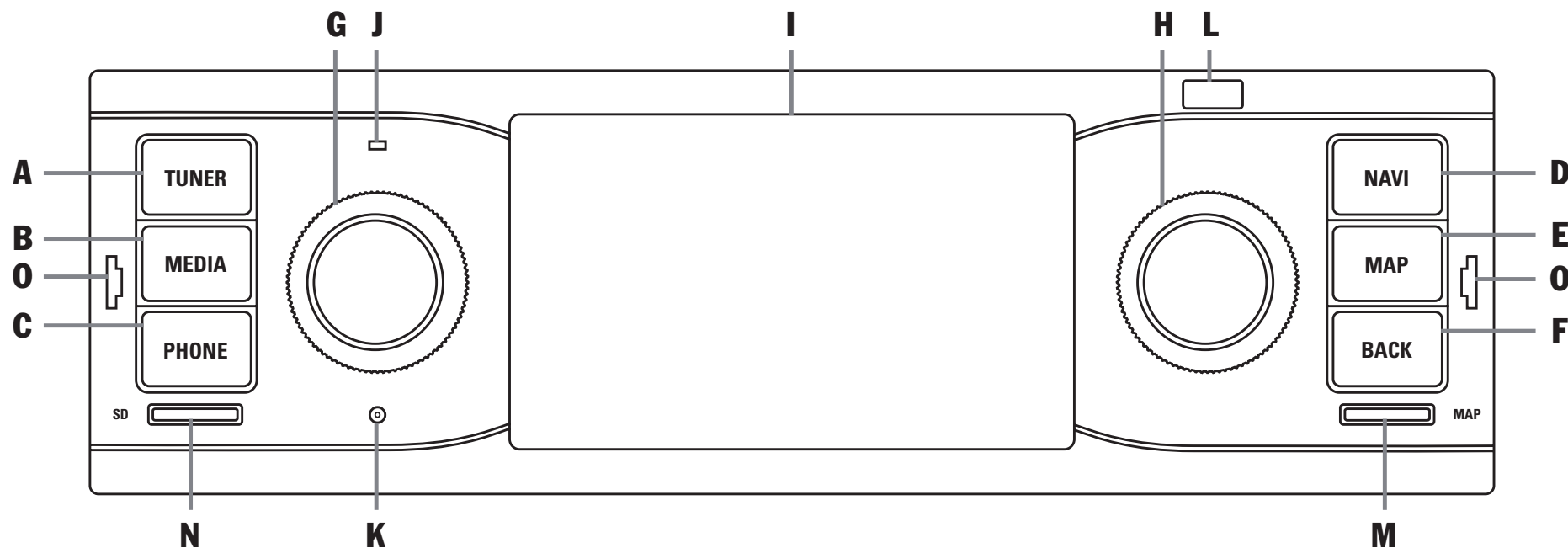

### A TUNER key

Press **TUNER** to change to radio mode and between FM/AM.

### B MEDIA key

Press **MEDIA** to change to media playback:

- iPod/iPhone
- USB stick
- SD card
- BT audiostreaming (Bluetooth)
- AUX-in

### C PHONE key

Press **PHONE** to change to the *Bluetooth*®-hands-free operation and *Bluetooth*® audio playback.

### D NAVI key

Press **NAVI** to change to GPS navigation. For further information about the navigation functions of the PCRN please refer to the separate navigation manual.

### E MAP key

Press **MAP** to switch to the map display of the navigation system. For further information about the navigation functions of the PCRN please refer to the separate navigation manual.

### F BACK key

Press **BACK** to return to the previous step of the current menu.

### G Left-hand knob ●

- Keeping the left-hand knob pressed →● for a longer period turns the device on or off.
- Turning the left-hand knob (●) changes the volume of the active audio source.
- Briefly pressing the left-hand knob →● mutes or unmutes playback.
- Briefly pressing the left-hand knob →● mutes or unmutes traffic announcement (TA).

## H Right-hand knob ●

Further to the touchscreen, the right-hand knob serves as the central control element:

- Turn the knob (●) to highlight a menu option.
- Press it →● to select a highlighted menu option.
- Turn it (●) to change settings (e.g. fader).

## I Touchscreen

The touchscreen serves as a central control element supplementary to the right-hand knob ●. You can use the touchscreen to select any menu option directly on the screen.

## J Microphone

The integrated microphone is used for making phone calls via the *Bluetooth*® hands-free feature.

## K Reset

In case of any software problems, the device can be reset using the reset button. Pressing this button requires a pointed object such as the tip of a pen.

## L Sensor for day/night mode

The day/night mode sensor allows the device to detect the current lighting situation and to adjust the display brightness accordingly.

## M Micro-SDHC card slot for navigation software

The Micro-SDHC card slot for the navigation software accepts the Micro-SDHC card containing the navigation software and the map data.

## N Micro-SDHC card slot for media

The Micro-SDHC card slot for media accepts Micro-SDHC cards containing audio files.

## O Radio slot release

To release the device from its installation frame, insert the release tools provided into the release slots.

## Menu types and control options

The PCRN is fitted with a colour touchscreen. All menu functions, list entries and input menus as well as the arrow symbols and scroll bar are easily controlled by tapping the screen at the corresponding point.

## Which menus are available?

### Main menu

The functions of the PCRN are grouped into the following main menus:

- **TUNER** (key): Radio main menu,
- **MEDIA** (key): Media main menu,
- **PHONE** (key): Telephone main menu,
- **NAVI** (key): Navigation main menu,
- **MAP** (key): Map display,
- **SOUND** (button): Sound settings and
- **SET** (button): Device settings.

Many of these main menu contain submenus for specific features.

## Option menus

Some of the main menus contain an **OPTION** menu providing settings and other functions for the corresponding main menu.

## Opening and using menu types

### Opening a main menu

- ▷ To open one of the main menus, press the corresponding key on the PCRN, or the associated tab on the touchscreen (for example when you are in the **OPTION** tab). You can change between the main menus at any time. To return to the highest level of a main menu, press **BACK** until you have returned to the main menu's highest level.

### Opening option menus

- ▷ To open an **OPTION** menu, select tab **OPTION** in the main menu on the touchscreen.

### Using menus via the touchscreen

- ▷ Tap the individual menu options or buttons directly on the screen.

### Using menus via the right-hand knob

As an alternative to using the touchscreen, you can also use the right-hand knob to access the menu options.

- ▷ Turn the right-hand knob (●) to highlight a menu option.
- ▷ Press the right-hand knob →● to select the highlighted menu option.



## Exiting menus

### Returning to the higher-level menu

- ▷ Press **BACK** to cancel the procedure to return to the next higher menu.

### Returning to the main menu





- ▷ Press one of the main menu keys to return to the corresponding main menu.

### Returning to the top level of a main menu

Press **BACK** repeatedly to return to the main menu's top level. Alternately, press the corresponding key on the PCRN, or the associated tab on the touchscreen.

## Using lists



There are several ways to highlight a menu option:

- ▷ Tapping the arrow button  or  on the touchscreen
  - or -
- ▷ Tapping the scroll bar between the two arrow buttons
  - or -
- ▷ Turning the right-hand knob . Menu options are highlighted by an orange-coloured frame.
- ▷ Pressing the right-hand knob  or selecting a menu option via the touchscreen: Confirm the selection.



## Using input menus

In some instances you may need to enter data into your PCRN, e.g. a phone number.

- ▷ To enter data in an input menu, tap the characters on the screen.
  - or -
- ▷ Turn the right-hand knob  to highlight a character and press the knob  to select it.
- ▷ To confirm and adopt the data entered to this point, tap the corresponding button (e.g. **DIAL**) in the menu.

In addition to characters, the menus also provide some buttons.



deletes the last entry from the input field



deletes all entries from the input field



switches to letters



switches to numbers



searches the phonebook for entries



dials the number entered



is required to enter GSM service codes





is required to enter GSM service codes



is required to enter GSM country codes

## Option fields

Some menu entries offer so-called option fields that allow you to enable or disable functions.



- ▷ Selecting and enabling a menu option .
- ▷ Selecting and disabling a menu option .





## SOUND settings

The sound settings provided in menu **SOUND** allow you to adjust the sound of the audio sources played back by your PCRN. To make adjustments, proceed as follows:



### Adjusting the bass

1. Tap button **SOUND**.
2. Select menu option **Equalizer**.
3. Adjust the bass by tapping the arrow button  or  or by turning the right-hand knob .

### Adjusting the mid-range

1. Tap button **SOUND**.
2. Select menu option **Equalizer**.
3. Adjust the mid-range by tapping the arrow button  or  or by turning the right-hand knob .

### Adjusting the treb

1. Tap button **SOUND**.
2. Select menu option **Equalizer**.
3. Adjust the treble by tapping the arrow button  or  or by turning the right-hand knob .



### Switching the loudness on and off

The human ear is most sensitive to frequencies in the mid-range. This function increases the volume of the low and high range and is especially useful at low volume levels. Sound reception at low volume is improved.

1. Tap button **SOUND**.
2. Enable or disable option field **Loudness**.



### Adjusting the fader

The fader controls the distribution of the volume between rear and front speakers.

1. Tap button **SOUND**.
2. Select menu option **Fader**.
3. Adjust sound distribution by tapping the two arrow buttons  or  or by turning the right-hand knob .

### Adjusting the balance

Use the balance setting to adjust the volume distribution between the left and right speakers.

1. Tap button **SOUND**.
2. Select menu option **Balance**.
3. Adjust sound distribution by tapping the two arrow buttons  or  or by turning the right-hand knob .

## System settings SET

In menu **SET** you can adjust some default settings of your PCRN's following functions.

- **General settings**
- **Navigation settings**
- **Language**
- **Volume**
- **Bluetooth settings**
- **Version info**

Menu option **Version info** displays the software releases of the different modules.



## General settings

### Setting date and time

#### Switching between 12/24-hour mode

1. Tap button **SET**.
2. Select menu option **General settings**.
3. Select menu option **Date/time**.
4. Select menu option **12h/24h mode**.

#### Setting the date

1. Tap button **SET**.
2. Select menu option **General settings**.
3. Select menu option **Date/time**.
4. Select menu option **DD.MM.YYYY**.
5. Enter the dates for the year, month and day by tapping the arrow button or or by turning the right-hand knob .

### Setting the time

1. Tap button **SET**.
  2. Select menu option **General settings**.
  3. Select menu option **Date/time**.
  4. Select menu option **HH.MM**.
  5. Enter the dates for the hour and minutes as well as **AM/PM** by tapping the arrow button or or by turning the right-hand knob .
- The date and time can also be set by tapping the time display.

### Setting the standby time

Menu option **Standby** allows you to retain the device in active mode for a set period after you have left the vehicle, thereby avoiding a restart of the system when returning to the vehicle.

1. Tap button **SET**.
2. Select menu option **General settings**.
3. Select menu item **Standby** and select either
  - **5 minutes**,
  - or -
  - **15 minutes**,
  - or -
  - **30 minutes**
  - or -
  - select **Off**.

### Switching the keytone on and off

1. Tap button **SET**.
2. Select menu option **General settings**.
3. Enable or disable option field **Keytone**.

### Enabling automatic day/night mode

Select menu option **Day/night mode** to adjust the display brightness in day and night mode. The light sensor in the front face of the device adjusts the brightness automatically if the automatic switch-over is enabled.

1. Tap button **SET**.
2. Select menu option **General settings**.
3. Select menu option **Day/night mode**.
4. Activate option field **Auto**.

### Custom of day/night mode

Select menu option **Personal settings** to adjust the display brightness for day and night mode.

1. Tap button **SET**.
2. Select menu option **General settings**.
3. Select menu option **Day/night mode**.
4. Select menu option **Custom**.
5. Adjust the day-mode display brightness by tapping the arrow button or or by turning the right-hand knob .
6. Tap button **SAVE**.
7. Adjust the night-mode display brightness by tapping the arrow button or or by turning the right-hand knob .
8. Tap button **SAVE**.

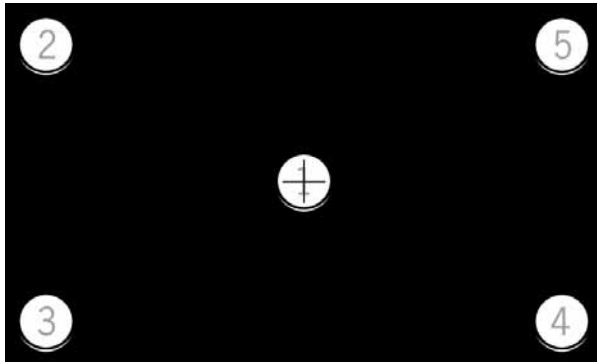

### Calibrating the display

If the touchscreen function is inaccurate it needs to be recalibrated.

1. Tap button **SET**.
2. Select menu option **General settings**.
3. Select menu option **Display calibration**.
4. Tap the indicated points as centrally as possible and in sequence 1 to 5. The calibration programme stops automatically when the procedure has been successful.

**i** This procedure may have to be repeated until the program automatically stops. This indicates that the procedure has been successful.

### Changing the key color

1. Tap button **SET**.
2. Select menu option **General settings**.
3. Select menu item **Key color** and select either
  - **Green,**
  - or -
  - **White,**
  - or -
  - **Amber.**

The new setting is applied immediately.

### Restoring factory reset

Select menu option **Factory reset** if you wish to reset the device to the factory settings.

1. Tap button **SET**.
2. Select menu option **General settings**.
3. Select menu option **Factory reset**.

**i** Please note that this will delete all settings, including e.g. any stored stations. After the option is selected, a prompt is displayed. Confirm it if you wish to restore the factory settings.

### Navigation settings

#### Zooming the map using the right-hand knob

**Zoom in/out** enables the zoom function in the map display of the navigation software by turning the right-hand knob (●).

1. Tap button **SET**.
2. Select menu option **Navigation settings**.
3. Enable option field **Zoom in/out**.

#### Skip with the right-hand knob

**Skip track** enables the Skip track function (next/previous track and change of frequency) by turning the right-hand knob (●).

1. Tap button **SET**.
2. Select menu option **Navigation settings**.
3. Enable option field **Skip track**.



- ▷ When navigation is running in the foreground: When **Zoom in/out** is enabled, tracks played back in media mode can only be skipped using the touchscreen and by turning the right-hand knob (●).
- ▷ For further navigation settings please refer to the separate navigation manual.



## Setting the menu language

1. Tap button **SET**.
2. Select menu option **Language**.
3. Select option field
  - **German,**  
- or -
  - **English,**  
- or -
  - **French,**  
- or -
  - **Italian,**  
- or -
  - **Spanish,**  
- or -
  - **Russian.**

**i** The change applies to the user interface of the device and also to the navigation software (menu language).

## Adjusting the individual volumes of audio sources

Select menu option **Volume** if you wish to set separate volume levels for the individual audio sources.

1. Tap button **SET**.
2. Select menu option **Volume**.
3. Select menu option
  - **USB/SD/iPod,**  
- or -
  - **Tuner,**  
- or -
  - **TA (Traffic Announcement),**  
- or -
  - **Bluetooth,**  
- or -
  - **Aux-IN,**  
- or -
  - **Navigation,**  
- or -
  - **Keytone.**
4. Adjust the volume by tapping the arrow button  or  or by turning the right-hand knob .

## Bluetooth® settings

For details about *Bluetooth*® settings please refer to the explanations provided for menu **PHONE**.

## Version info

If you wish to check the current software status of your PCRN, select menu option **Version info**.



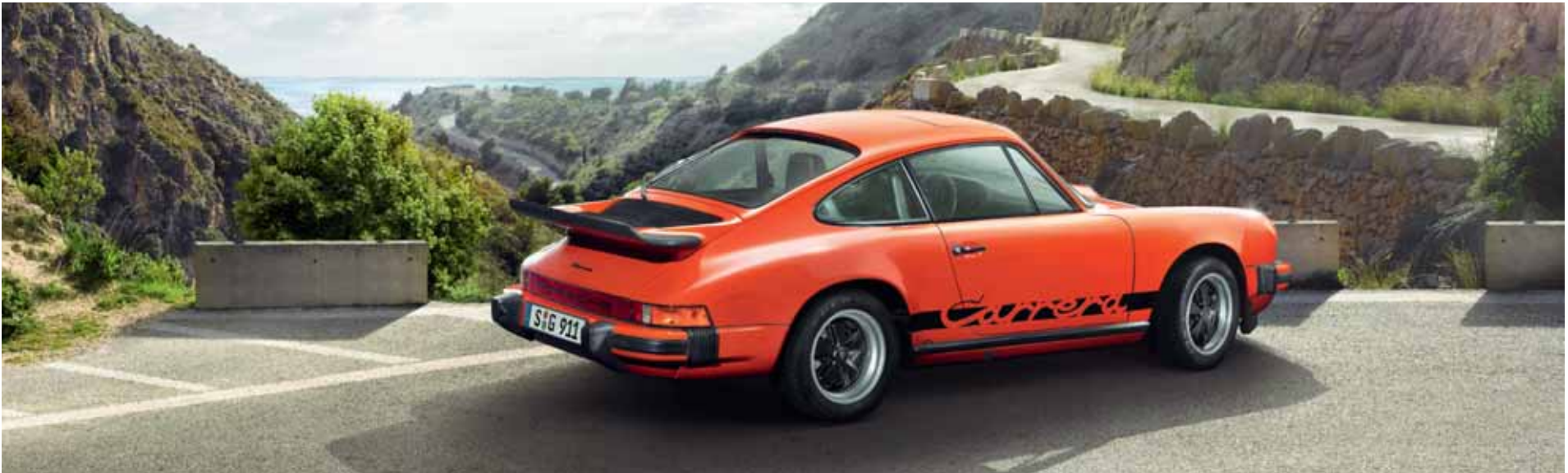

# Tuner

# TUNER

Opening the main menu for radio mode .....	19
Radio-function control elements .....	19
Tuning-in a station .....	20
Manual tuning .....	20
Seek tuning .....	20
Selecting from the station list .....	20
Select from the stored stations .....	20
Storing a station .....	20
Tuning in and storing stations .....	20
Storing a station from the station list .....	20
Seeking and storing stations automatically .....	20
Radio mode settings .....	21
Calling channel presets .....	21
Deleting program storages .....	21
Opening the station list .....	21
Enabling and disabling traffic announcements (TA) .....	21



# TUNER

## Opening the main menu for radio mode

- ▷ Press **TUNER** to change to radio mode. The main menu containing the radio functions as described in the following is displayed. Names or frequencies of the stations are shown. If the set station transmits RDS signals in FM mode (RDS = radio data system), you are also shown the contained information (such as the station name or radio text).
- ▷ Press **TUNER** again to change from **FM** to **AM**.

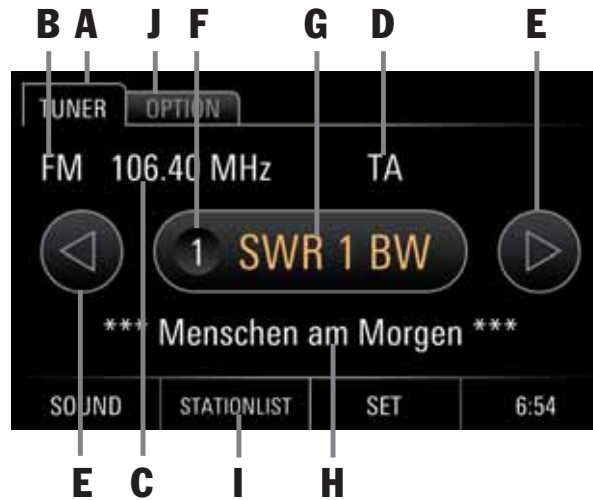

## Radio-function control elements

### A TUNER

The **TUNER** tab provides access to all major functions and information of the radio module.

### B Frequency band display

The frequency band display indicates whether the FM or AM band is currently selected.





### C Frequency display

This display shows the broadcasting frequency of the radio station currently selected.

### D TA display

This display indicates whether traffic announcements (TA) are enabled or disabled.

### E Arrow buttons (left/right)

- The arrow button  and  allows you to select the channel presets in upward or downward direction.
- The arrow buttons  and  allow you to seek the next station in upward or downward direction (press and hold).

### F Station preset display

This display indicates the number of the preset of the station currently selected.

### G Station name display

If broadcasted by the station, this display shows the name of the station currently selected.

- i** Press this display in the touchscreen to access the list of program storages.

### H Radio text display

This display shows the radio text currently broadcasted. This information is provided by supplementary data broadcasted by the radio station. Such information may be the track and artist of the song currently played back or the latest news.

### I STATIONLIST

The button **STATIONLIST** opens a list of all stations that are currently the strongest.

### J OPTION/radio settings

- Auto. search and save
- Stored stations
- Stationlist
- TA (Traffic Announcements) enabled/disabled

## Tuning-in a station

To tune in a station you can use the following options:

- manually tuning,
- seek tuning,
- selecting from the station list, or
- selecting from the stored stations.

### Manual tuning

1. Press the **TUNER** key.
2. Turn the right-hand knob to the left or right (↶) to change the frequency in increments.

### Seek tuning

1. Press the **TUNER** key.
2. Press the right-hand knob (→) or and hold arrow buttons (↶) and (↷) to seek the next receivable station.

### Selecting from the station list

The station list is automatically created by the tuner and contains all stations currently receivable.

1. Press the **TUNER** key.
2. Press button **STATIONLIST** or select menu option **Stationlist** via tab **OPTION**.
3. Select a station from the list.

### Select from the stored stations

1. Press the **TUNER** key.
2. Select tab **OPTION**.
3. Select the menu entry **Stored stations**, or tap the displayed station name in the centre.
4. Select stored stations from the list of channel presets.

- i** ▷ To tune in a station via a program storage, this station must have been stored at this program storage.
- ▷ Stored stations can also be selected with the arrow buttons (↶) and (↷).

### Storing a station

To store a station you have the following options:

- Tune in the station (manually/automatically) and store it,
- store a station from the station list, or
- seek and store stations automatically.

### Tuning in and storing stations

1. Press the **TUNER** key.
2. Press and hold the arrow button (↶) or (↷). Alternatively, turn the right-hand knob (↶) or press (→) to tune in a station.
3. Tap the displayed station name in the centre. Alternatively, press and hold the right-hand knob (→) or select entry **Stored stations** in tab **OPTION**. The list of program storages is displayed.

4. Select a preset via the touchscreen or via the right-hand knob (↶) and store it by keeping the button on the touchscreen or the right-hand knob (→) pressed for an extended period.

### Storing a station from the station list

1. Press the **TUNER** key.
2. Select button **STATIONLIST** or select menu option **Stationlist** via tab **OPTION**.
3. Select a station from the list.
4. Tap the displayed station name in the centre. Alternatively, press and hold the right-hand knob (→) or select entry **Stored stations** in tab **OPTION**. The list of program storages is displayed.
5. Select a preset via the touchscreen or via the right-hand knob (↶) and store it by keeping the button on the touchscreen or the right-hand knob (→) pressed for an extended period.

### Seeking and storing stations automatically

This function seeks receivable stations and stores them automatically to the program storages.

1. Press the **TUNER** key.
2. Select tab **OPTION**.
3. Select menu option **Auto. search and save** and confirm the prompt. The procedure is performed automatically.

- i** By confirming the prompt, stored stations are overwritten.

## Radio mode settings

1. Press the **TUNER** key.
2. Select tab **OPTION**.
3. Select a menu item and make adjustments.

### Calling channel presets

The list of channel presets shows the stored stations as well as unassigned presets.

1. Press the **TUNER** key.
2. Select tab **OPTION**.
3. Select menu option **Stored stations** to display the program storages.

### Deleting program storages

To delete all stations from the presets, proceed as follows:

1. Press the **TUNER** key.
2. Select tab **OPTION**.
3. Select menu option **Stored stations**.
4. Tap button **RESET**.

### Opening the station list

The station list is created by the tuner automatically and contains all stations currently receivable.

1. Press the **TUNER** key.
2. Select tab **OPTION**.
3. Select menu option **Stationlist** to display the station list.

## Enabling and disabling traffic announcements (TA)

The Traffic Announcement function mutes other audio sources whenever a traffic announcement is received.

1. Press the **TUNER** key.
2. Select tab **OPTION**.
3. Enable or disable menu option **TA (Traffic Announcement)**.

**i** To interrupt a running traffic announcement, press the left-hand knob .





# Media

# MEDIA

Opening Media mode .....	31
Playing back audio files from USB stick/ SD card .....	31
Audio player control elements .....	31
Using the PCRN to control iPod/iPhone .....	32
Playing back audio files from an iPod/ iPhone .....	32
iPod/iPhone audio player control elements .....	32
Playing back external audio via the Aux input .....	32
Supported file formats .....	32
Audio formats .....	32

# MEDIA

## Opening Media mode

▷ Press **MEDIA** to change into media mode. All menu entries of the audio sources are shown for your selection:

- iPod/iPhone
- USB stick
- SD card
- BT audiostreaming
- Aux-IN

**i** If no audio sources are connected, the menu entries are disabled (grey).

## Playing back audio files from USB stick/SD card

1. Press the **MEDIA** key.
2. Select menu option **USB Stick** or **SD card**.
3. Select menu option **Music**.
4. Select a track from the file list to play it back.

**i** The files are shown and played back in the order in which they are stored in the data storage device. The file currently selected is highlighted by an orange frame.



## Audio player control elements

After a track is selected, the audio player is displayed to provide information about and control of the following functions:

### A Tab SD CARD or USB STICK:

Return to file list

### B Tab INFO:

Track no./album cover/interpret/track/album/genre/duration

### C Track no. of total number of tracks

### D Artist/track/album

### E Fast Forward/reverse/progress bar

### F Playback time

### G Total track time

### H Preceding track/subsequent track

### I SHUFFLE:

Enable or disable shuffle play

### J Pause/Play

### K REPEAT:

Repeat

- **REPEAT A.** (repeat all)

- **REPEAT 1.** (repeat track)

- **REPEAT O.** (repeat entire folder)

## Using the PCRN to control iPod/iPhone

### Playing back audio files from an iPod/iPhone

1. Press the **MEDIA** key.
2. Select menu option **iPod/iPhone**.
3. Select menu option **Music**.
4. Select the category of the audio file.
  - **Playlists**
  - **Artists**
  - **Songs**
  - **Albums**
  - **Genres**
  - **Composers**
  - **Podcasts**
  - **Audiobooks**
5. Within either of the categories, select an audio file for playback.

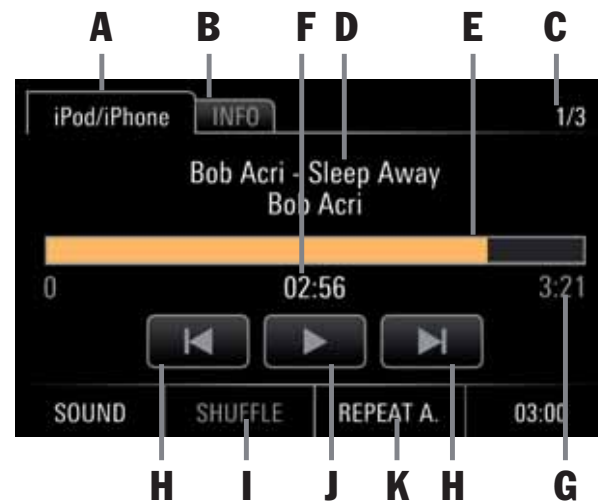

### iPod/iPhone audio player control elements

After a track is selected, the audio player is displayed to provide information about and control of the following functions:

- A Tab iPod/iPhone:**  
Return to file list
- B Tab INFO:**  
Track no./album cover/interpret/track/album/genre/duration
- C Track no. of total number of tracks**
- D Artist/track/album**
- E Progress bar**
- F Playback time**
- G Total track time**
- H Preceding track/subsequent track**
- I SHUFFLE:**  
Enable or disable shuffle play
- J Pause/Play**
- K REPEAT:**  
Repeat
  - **REPEAT A.** (repeat all)
  - **REPEAT 1.** (repeat track)
  - **REPEAT** (repeat enabled/disabled (grey))

## Playing back external audio sources via the Aux input

The PCRN allows further external audio devices to be connected to the Aux-IN.

1. Press the **MEDIA** key.
2. Select menu option **Aux-IN**.

## Supported file formats

The PCRN's media player supports the following file formats:

### Audio formats

.flac, .m4a, .mp3, .ogg, .wav, .wma





# Phone

# PHONE

<i>Bluetooth</i> <sup>®</sup> .....	35	<i>Bluetooth</i> <sup>®</sup> settings .....	41
Mobile device requirements .....	35	Turning <i>Bluetooth</i> <sup>®</sup> on/off .....	41
Hands-free sound quality .....	35	Automatic bonding to mobile device .....	41
Interruptions while driving .....	35	Enabling automatic bonding .....	41
<i>Bluetooth</i> <sup>®</sup> control elements .....	36	Disabling automatic bonding .....	41
Enabling and disabling <i>Bluetooth</i> <sup>®</sup> .....	36	Automatic call acceptance .....	41
Using the <i>Bluetooth</i> <sup>®</sup> -hands-free feature .....	36	Enabling and disabling Automatic	
Logging in the mobile device .....	36	call acceptance .....	41
Bonding from an external <i>Bluetooth</i> <sup>®</sup>		Transferring the phonebook .....	42
device .....	37	Changing the pairing code .....	42
Debonding an external mobile device .....	37	Deleting the phonebook .....	42
Removing a mobile device from the		Selecting the external or internal	
device list .....	37	microphone of the hands-free feature .....	42
Making calls .....	37	Sorting the phonebook .....	42
Muting the hands-free microphone .....	37		
Accepting a call .....	38		
Ending a call .....	38		
Rejecting a call .....	38		
KEY function .....	38		
HOLD function .....	38		
SWITCH function .....	38		
Dialling a number .....	38		
Speed-dialling (redial) .....	38		
Direct dialling .....	39		
Phonebook .....	39		
Accessing an external <i>Bluetooth</i> <sup>®</sup>			
audio source (A2DP) .....	40		
Accessing an external <i>Bluetooth</i> <sup>®</sup>			
audio source and starting playback .....	40		
<i>Bluetooth</i> <sup>®</sup> control elements-audio			
player .....	41		

# PHONE

## WARNING

**Risk of injury. Using the telephone near explosive material (e.g. at a petrol station) or near blasting sites is not permissible. Mobile phones may need to be turned off in hazardous areas such as petrol stations, fuel depots, chemical plants, blasting operations. Mobile devices may interfere with technical installations.**

- ▷ Observe all relevant notices.
- ▷ Observe all applicable laws and regulations concerning the use of telephones and all local restrictions.

---

## **Bluetooth®**

*Bluetooth®* is a radio communication system connecting electronic devices within a range of max. 10 metres. *Bluetooth®* allows you to use your mobile device via the PCRN to accept, make and end calls. You can use your vehicle's audio system as a hands-free device and to access your phonebook.

 This access depends on the functionalities provided by the mobile device used.

## **Mobile device requirements**

Not all mobile devices are equally suited to support the *Bluetooth®* interface of the PCRN.

- Your mobile device must support *Bluetooth®*.
- Your mobile device must support Handsfree Profile 1.0 or higher.
- Your mobile device must be switched on, and *Bluetooth®* must be enabled.
- Some mobile devices must be set up to make your own device "visible" to other *Bluetooth®* devices.

For further information about the settings of your mobile device please refer to the manufacturer's operating instructions.

 Some mobile devices show a specific behaviour toward *Bluetooth®* or do not support *Bluetooth®* entirely. Please contact your mobile device dealer or update your mobile device with the latest software.

## **Hands-free sound quality**

The quality of the hands-free feature may be affected by:

- fans, open windows or folded-down softtop,
- wind or road noise,
- poor connection to the cellular network,
- high road speeds.

## **Interruptions while driving**

Calls may be interrupted:

- if GSM coverage is insufficient,
- if you move from one GSM cell to another which does not have a free channel,
- if you use a SIM card that is not compatible with the available cellular network,
- if you use two SIM cards and the mobile device is logged into the network with the second SIM card at the same time.

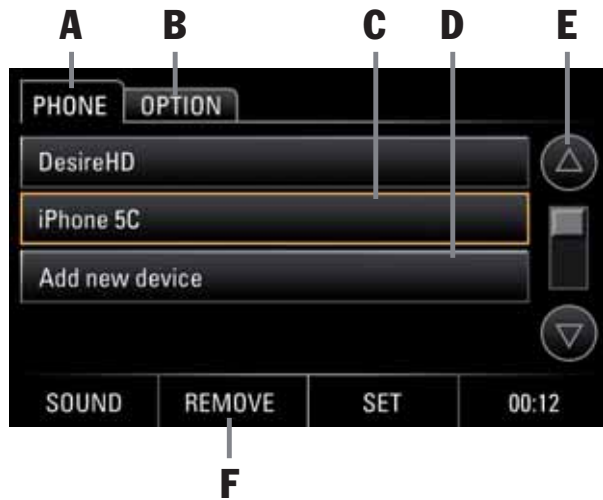

## Bluetooth® control elements

- A Tab PHONE**
- B Tab OPTION:**  
*Bluetooth® settings*
- C Selected mobile device**
- D Add new device**
- E Arrow buttons/scroll bar**
- F Button REMOVE:**  
Removes the mobile devices from the list

## Enabling and disabling *Bluetooth®*

1. Press the **PHONE** key.
2. Select tab **OPTION**.
3. Tap option field **Bluetooth** to enable or disable it.

Alternatively, you can enable or disable **Bluetooth®** as follows:

1. Tap button **SET**.
2. Select menu option **Bluetooth settings**.
3. Tap option field **Bluetooth** to enable or disable it.

## Using the *Bluetooth®*-hands-free feature

The **Bluetooth®**-hands-free feature allows you to use the PCRN as a hands-free device for **Bluetooth®** mobile devices. To use the **Bluetooth®** function, press the **PHONE** key at the device.

**i** Please note that to be able to use the **Bluetooth®**-hands-free feature, your mobile device must support the **Bluetooth®** Hands-Free Profile.

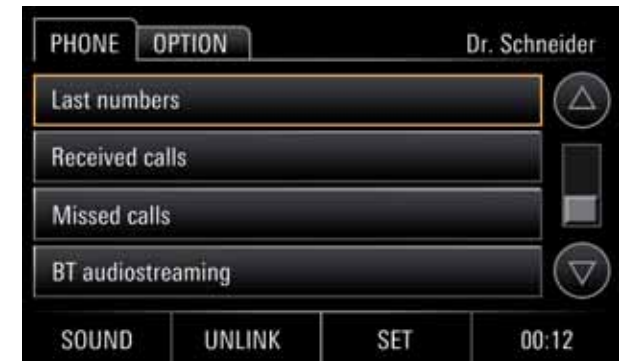

## Logging in the mobile device

Use function **Add new device** to have the system scan for your device and to log it into the PCRN. Follow the instructions shown in the PCRN display. To ensure that your **Bluetooth®** device is identified by the PCRN, make sure that the **Bluetooth®** function of the mobile device is enabled and set to "visible". For further information please refer to the operating instructions of your mobile device.

1. Press the **PHONE** key.
2. Select menu option **Add new device**. A scan is started, and a list of all identified devices is displayed.
3. Select your device from the list.
4. When asked, enter the pairing code (default: 1234) on the cell phone, or confirm the request on the cell phone. After the connection has been established with the cell phone, the above menu appears with the telephone record (last numbers, received calls, missed calls, etc.)



- ▷ Some mobile devices require the PCRN's request to connect to be explicitly confirmed at the mobile device. In some instances, this may have to be repeated, e.g. before phonebook data are transferred. To avoid this request, you can authorise the PCRN in the device lists provided by many mobile devices. Thereafter the device is bonded automatically and without confirmation. For further information please refer to the operating instructions of your mobile device.
- ▷ The *Bluetooth*® module of the PCRN supports the bonding of up to 4 mobile devices with up to 1250 phone book entries each.

### Bonding from an external *Bluetooth*® device

If the PCRN does not identify your mobile device or if bonding to the PCRN fails, you may also start the authorisation procedure from your mobile device.

1. If another mobile device is connected to the PCRN, disable *Bluetooth*® at the bonded mobile device in order to debond it from the PCRN.
2. Press the **PHONE** key.



Please ensure that the *Bluetooth*® Visibility of the mobile device is enabled. Observe the instructions stated above concerning the enabling of *Bluetooth*®.

3. Use the mobile device to scan for audio accessories or devices that support *Bluetooth*®. For further information please refer to the manufacturer's operating instructions.
4. From the list of devices identified and displayed on the mobile device, select the PCRN and, if requested, enter the pairing-code (default: 1234) into the mobile device. Successful log-in of the device is shown and the device is bonded. For further details about the general procedure please refer to the manufacturer's operating instructions.

### Debonding an external mobile device

To debond an external mobile device, proceed as follows:

1. Press the **PHONE** key.
2. In tab **PHONE** or **OPTION**, tap button **UN-LINK**.

### Removing a mobile device from the device list

To remove an already registered mobile device from the device list, proceed as follows:

1. Press the **PHONE** key.
2. Select the mobile device from the list.
3. Tap button **REMOVE**, and then **YES**.

### Making calls

The PCRN is fitted with a hands-free microphone in its front face (see information provided above about general use and control elements). An additional external microphone for installation in the vehicle is included in the PCRN's supply. This allows you to make calls without using a handset. When a mobile device is bonded to the PCRN via the Hands-Free Profile, calls are normally made via the hands-free feature.

- ▷ Calls can be switched back directly to the mobile device by tapping **PRIVATE**.



Please remember that it is impermissible to use the cell phone while driving in certain countries and regions. Observe all applicable laws and regulations concerning the use of cell phones and all local restrictions.

### Muting the hands-free microphone

- ▷ During a call, the microphone can be muted temporarily by tapping **MUTE**.



### Accepting a call

When a call comes in, the currently played-back audio source is muted. In addition, a phone menu is displayed temporarily. If available, the phone number and name of the caller are displayed. To answer the call you have two options:

- ▷ Tap button **ANSWER** at the PCNR.
- or -
- ▷ Press the 'Accept' button of your mobile device.

### Ending a call

To end a call:

- ▷ Tap button **HANG UP** at the PCNR.
- or -
- ▷ Press the 'Hang up' button of your mobile device.

### Rejecting a call

To reject a call:

- ▷ Tap button **HANG UP** at the PCNR.
- or -
- ▷ Press the 'Hang up' button of your mobile device.

### KEY function

Button **KEY** (the button for multi-frequency dialling) enables multi-frequency tone signalling during calls. This may be useful e.g. when responding to requests of call centres.

- ▷ Tap **KEY** and enter the number.

### HOLD function

Button **HOLD** allows you to put one call on hold while answering another call.

- ▷ Tap button **HOLD** to answer the second call.

**i** A second call must be added using the mobile device.

### SWITCH function

Button **SWITCH** allows you to transfer calls from the hands-free feature to the mobile device so that other vehicle occupants will not be able to listen.

- ▷ Tap button **SWITCH** and continue the call using the mobile device.



### Dialling a number

1. Press the **PHONE** key.
2. Select menu option **DIAL**. The phone number entry menu is displayed. The input box for the phone number is blank.
3. Type in the phone number.
4. Select button **DIAL**.

**i** The call is started, and the call menu is displayed.

### Speed-dialling (redial)

Press menu option **Last numbers** to open a list of the last calls. To open the protocol, proceed as follows:

1. Press the **PHONE** key.
2. Select menu option **Last numbers**.
3. Select the menu entry of the phone number and make the call.

## Direct dialling

If a phone number is shown in the display, you can tap the number to dial it directly.

## Phonebook

After establishing a *Bluetooth*<sup>®</sup>-connection to the mobile device, the PCRN will attempt to download the phonebook and call-protocol data from the mobile device. Data transfer must usually be released via the mobile device and a corresponding message must be confirmed or declined. For further details about the general procedure please refer to the manufacturer's operating instructions.

### Transferring phonebook and call protocol

Some mobile devices may not support the automatic transfer of phonebook and call protocol. To transfer the data manually, proceed as follows:

1. Press the **PHONE** key.
2. Select tab **OPTION**.
3. Select menu option **Phonebook synchronising**.
4. Permit the PCRN to access your phonebook via the mobile device. For further details about the general procedure please refer to the manufacturer's operating instructions.
5. The transfer process is shown in the PCRN's display.

## Opening the phonebook

1. Press the **PHONE** key.
2. Select menu option **Phonebook**. The phonebook is opened.

### Calling a phonebook entry

1. Press the **PHONE** key.
2. Select menu option **Phonebook**. The phonebook is opened.
3. Select a phonebook entry.
4. If the entry contains more than one phone number, select the required one.
5. Tap the entry of the phone number selected to make the call. The number selected is dialled.



### Searching for a phonebook entry

1. Press the **PHONE** key.
2. Select menu option **Phonebook**. The phonebook is opened.
3. Select tab **SEARCH**.
4. Enter the contact you wish to find and then tap **SEARCH**.
5. Select the phonebook entry of the phone number found to make the call. The number selected is dialled.

### List of numbers last dialled

When a mobile device is bonded to the PCRN via *Bluetooth*<sup>®</sup>, the mobile device's call lists are transferred and displayed as soon as the bonding is completed. The number last dialled is at the top of the list.

**i** For Not all mobile devices support the transfer of phonebook and call list.

### Calling a number from the list of numbers last dialled

1. Press the **PHONE** key.
2. Select menu option **Last numbers**.
3. Select the menu entry of the phone number and make the call.

### List of received calls

When a mobile device is bonded to the PCRN via *Bluetooth*,<sup>®</sup> the mobile device's call lists are transferred and displayed as soon as the bonding is completed. The number of the last incoming call is at the top of the list.

- i** Not all mobile devices support the transfer of phonebook and call list.
1. Press the **PHONE** key.
  2. Select menu option **RECEIVED CALLS**.
  3. The list of the last incoming calls is displayed.

### Calling a number from the list of last incoming calls

1. Press the **PHONE** key.
2. Select menu option **RECEIVED CALLS**.
3. Tap the menu option of the phone number required and make the call.

### List of missed calls

When a mobile device is bonded to the PCRN via *Bluetooth*,<sup>®</sup> the mobile device's call lists are transferred and displayed as soon as the bonding is completed. The number of the last missed call is at the top of the list.

**i** Not all mobile devices support the transfer of phonebook and call list.

1. Press the **PHONE** key.
2. Select menu option **Missed calls**.
3. The list of last missed calls is displayed.

### Calling a number from the list of last missed calls

1. Press the **PHONE** key.
2. Select menu option **Missed calls**.
4. Tap the menu option of the phone number required and make the call.

## Accessing an external *Bluetooth*<sup>®</sup> audio source (A2DP)

You can also use *Bluetooth*<sup>®</sup> to bond an external audio source whose functions are not fully controlled by the PCRN but must be controlled at the source itself.

**i** For the bonding and control of external *Bluetooth*<sup>®</sup> audio sources the PCRN supports the A2DP profile. The extent to which an external *Bluetooth*<sup>®</sup> audio source can be controlled by the PCRN depends on the functions supported by the audio source. In some cases, the control of the external *Bluetooth*<sup>®</sup> audio source may be restricted. In other cases, the source cannot be controlled by the PCRN at all. Then you must use the control elements provided at the bonded device. Please observe the operating instructions of the corresponding device.

### **WARNING**

**Risk of accident. Any distraction may lead to a loss of control over your vehicle.**

- ▷ Only operate the external *Bluetooth*<sup>®</sup> audio source when it is safe to do so and when traffic permits. If you have any doubt, stop and operate the external *Bluetooth*<sup>®</sup> audio source with the vehicle at standstill.

---

## Accessing an external *Bluetooth*<sup>®</sup> audio source and starting playback

In order to bond external audio sources (usually mobile devices) to your PCRN via *Bluetooth*<sup>®</sup>, the PCRN must first be bonded to the mobile device as described in section describing *Bluetooth*<sup>®</sup>-telephony (see explanations under 'Logging in the mobile device'/'Bonding from an external *Bluetooth*<sup>®</sup> device'). To start playback, proceed as follows:

1. Press the **PHONE** or **MEDIA** button.
2. Select menu option **BT audiostreaming**.
3. Tap button Play . The audio source is played back.



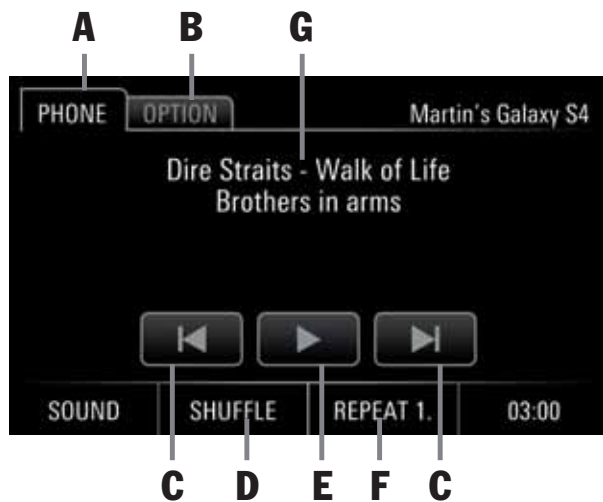

### Bluetooth® control elements-audio player

- A** Tab PHONE
- B** Tab INFO
- C** Preceding track/subsequent track
- D** Button SHUFFLE ON/OFF:  
Enable or disable shuffle play
- E** Pause/Play
- F** Button REPEAT:  
Repeat
  - REPEAT A. (repeat all)
  - REPEAT 1. (repeat track)
  - REPEAT (repeat enabled/disabled (grey))
- G** Artist/track/album

**i** Some audio source may require the volume to be controlled at the device itself.

#### Recommendation:

- ▷ Set the volume at the external Bluetooth® audio source.
- ▷ Then set the volume at the PCRN.

## Bluetooth® settings

Select option **Bluetooth settings** to make basic adjustments of the Bluetooth® hands-free feature. Proceed as follows:

1. Press the **PHONE** key.
  2. Select tab **OPTION**.
- or -
- Tap button **SET** and then select **Bluetooth settings**.

### Turning Bluetooth® on/off

1. Press the **PHONE** key.
2. Select tab **OPTION**.
3. Tap option field **Bluetooth** to enable or disable it.

### Automatic bonding to mobile device

The function **Auto. connect** causes the PCNR to automatically establish a Bluetooth® connection to the mobile device whenever you enter the vehicle. This requires the mobile device to be already registered in the PCRN.

**i** Automatic bonding to the mobile device requires Bluetooth® to be enabled at the mobile device. Please observe the operating instructions of the corresponding device.

### Enabling automatic bonding

1. Press the **PHONE** key.
2. Select tab **OPTION**.
3. Tap option field **Auto. connect**. tap and enable.

### Disabling automatic bonding

1. Press the **PHONE** key.
2. Select tab **OPTION**.
3. Tap option field **Auto. connect**. tap and disable.

### Automatic call acceptance

The function **Auto. answer** makes the PCRN accept calls without any interaction at the PCRN or mobile device. This requires the mobile device to be already logged in and bonded to the PCRN.

### Enabling and disabling Automatic call acceptance

1. Press the **PHONE** key.
2. Select tab **OPTION**.
3. Tap option field **Auto. answer** to enable or disable the function.

## Transferring the phonebook

Some mobile devices may not support the automatic transfer of phonebook and call protocol. To transfer the data manually, proceed as follows:

1. Press the **PHONE** key.
2. Select tab **OPTION**.
3. Select menu option **Transfer synchronising**.
4. Permit the PCRN to access your phonebook via the mobile device. For further details about the general procedure please refer to the manufacturer's operating instructions.
5. The transfer process is shown in the PCRN's display.

## Changing the pairing code

Some mobile devices require the PCRN's bonding request to be explicitly confirmed at the mobile device by entering a four-digit pairing code. To define a personal pairing code, proceed as follows:

1. Press the **PHONE** key.
2. Select tab **OPTION**.
3. Select menu option **Pairing code**.
4. Enter the **Pairing code** and tap button **OK**.

 By default the pairing code is set to '1234'.

## Deleting the phonebook

To delete the phonebook, proceed as follows:

1. Press the **PHONE** key.
2. Select tab **OPTION**.
3. Select menu option **Delete phonebook**.

## Selecting the external or internal microphone of the hands-free feature

The PCRN is fitted with a hands-free microphone in its front face (see information provided above about general use and control elements). An additional external microphone for installation in the vehicle is included in the PCRN's supply. This allows you to make calls without using a handset. When a mobile device is bonded to the PCRN via the Hands-Free Profile, calls are usually made using the hands-free feature. To switch between internal and external microphone, proceed as follows:

1. Press the **PHONE** key.
2. Select tab **OPTION**.
3. Select menu option **Microphone** and switch between **internal** and **external** microphone.

## Sorting the phonebook

To sort the phonebook by first or family name, proceed as follows:

1. Press the **PHONE** key.
2. Select tab **OPTION**.
3. Select menu option **Sort phonebook** and switch between **First name** or **Last name**.

 The sorting sequence can only be changed before the phonebook is sent.



# Glossary, Index



## M

Main menus .....	10
Making calls .....	31
Manual tuning .....	20
MEDIA .....	25
Menu types and control options .....	10
Mobile device requirements .....	29
Muting .....	8
Muting the hands-free microphone .....	31

## N

Navigation settings .....	14
Navigation software .....	42

## O

On/off via ignition .....	8
On/off via the left-hand knob .....	8
Opening a main menu .....	10
Opening and using menu types .....	10
Opening Media mode .....	25
Opening option menus .....	10
Opening the main menu for radio mode .....	19
Opening the phonebook .....	33
Opening the station list .....	21
Option fields .....	11
Option menus .....	10
Owner's manual .....	2

## P

PHONE .....	29
Phonebook .....	33
Playing back audio files from an iPod/ iPhone .....	26

Playing back audio files from USB stick/ SD card .....	25
Playing back external audio sources via the Aux input .....	26

## R

Radio-function control elements .....	19
Radio mode settings .....	21
Rejecting a call .....	32
Removing a mobile device from the device list .....	31
Restoring factory reset .....	14
Returning to the higher-level menu .....	11
Returning to the main menu .....	11
Returning to the top level of a main menu .....	11

## S

Safety notices used in this operating manual .....	2
Scope of supply .....	42
Searching for a phonebook entry .....	33
Seeking and storing stations automatically .....	20
Seek tuning .....	20
Select from the stored stations .....	20
Selecting a mode .....	8
Selecting from the station list .....	20
Selecting the external or internal microphone of the hands-free feature .....	36
Setting date and time .....	13
Setting the date .....	13
Setting the menu language .....	15
Setting the standby time .....	13
Setting the time .....	13
Skip with the right-hand knob .....	14

Sorting the phonebook .....	36
SOUND settings .....	12
Speed-dialling (redial) .....	32
Storing a station .....	20
Storing a station from the station list .....	20
Support .....	2
Supported file formats .....	26
SWITCH function .....	32
Switching between 12/24-hour mode .....	13
Switching the keytone on and off .....	13
Switching the loudness on and off .....	12
Switching the PCRN on and off .....	8
System .....	42
System settings SET .....	12

## T

Technical data .....	42
Transferring phonebook and call protocol .....	33
Transferring the phonebook .....	36
TUNER .....	19
Tuner/digital radio .....	42
Tuning-in a station .....	20
Tuning in and storing stations .....	20
Turning <i>Bluetooth</i> <sup>®</sup> on/off .....	35

## U

Unmuting .....	8
Using input menus .....	11
Using lists .....	11
Using menus via the right-hand knob .....	10
Using menus via the touchscreen .....	10
Using the <i>Bluetooth</i> <sup>®</sup> -hands-free feature .....	30
Using the PCRN to control iPod/iPhone .....	26

## **V**

Version info ..... 15

## **W**

Which menus are available? ..... 10

## **Z**

Zooming the map using the  
right-hand knob ..... 14



# Technical data

# Technical data

## System

- 1-DIN PCRN radio navigation system PCRN
- Processor: SiRF Prima II 1GHz
- Operating system: Microsoft Windows CE 6.0
- 512 MB RAM
- 256 MB ROM
- 8.89 cm (3.5 inch) TFT LCD touchscreen
- Resolution: 800 x 480
- Light sensor for display brightness
- 2 x MicroSDHC card slots
- Antenna inputs for FM/AM
- GPS port
- Media box: USB 2.0, Aux-In, iPod-/iPhone port
- Amplifier 4 x 45 W
- Volume/balance/fader/treb/mid-range/bass
- Mute
- MP3 player
- MP3 with ID3-tags
- Port for sound systems (Nokia/Blaupunkt)

## Tuner/digital radio

- FM-/AM dual tuner
- Frequency range 87.5-108.0 MHz (Europe)
- Frequency range 87.5-107.9 MHz (USA)
- RDS and RDS text
- Automatic station list
- Presets: 30 (FM/AM)
- Automatic seeking
- Manual tuning
- Automatic presets
- Manual presets

## Bluetooth®

- Parrot FC6000TN *Bluetooth*® module
- *Bluetooth*® hands-free feature
- 4 x 1250 contacts
- Transfer of phonebook/protocols
- A2DP-function with ID3-tags
- Internal and external microphone
- Microphone port

## Navigation software

- Porsche Classic Radio-Navigation Software
- Maps for Europe: Europe, Turkey, Russia (Navteq)
- Maps for America: USA, Canada (TomTom)
- GPS receiver CSR G3000
- Integrated TMC module

## Dimensions/weight

- 187.5 x 58 x 184 mm (WxHxD)
- 1.7 kg

Technical changes reserved.

## Scope of supply

- Porsche Classic 1-DIN Radio-Navigation System PCRN
- Media box
- GPS antenna
- Microphone for hands-free feature
- Installation frame and accessories
- Micro-SDHC card with navigation software
- Micro-SDHC card for media
- Operating manual
- Installation manual
- Navigation manual
- Quickstart guide
- Warranty card

Changes to scope of supply reserved.





PORSCHE



Mode d'emploi

**Porsche Classic**  
Système de navigation radio

Numéro de pièce : 91164200100

Version 2014

© Copyright 2014 Dr. Ing. h.c. F. Porsche  
société anonyme

Version 1.0 du mode d'emploi du système de  
navigation radio Porsche Classic (PCRN).

Tous les programmes et noms de produits cités  
dans le présent document peuvent être des mar-  
ques déposées des fabricants concernés et ne  
doivent pas être utilisés à des fins commerciales  
ou à toute autre fin. Aucune partie de cette docu-  
mentation ne peut être reproduite ou transmise, à  
quelque fin que ce soit, sans l'autorisation écrite  
expresse de Dr. Ing. h.c. F. Porsche Aktiengesells-  
chaft, quels que soient la manière ou les moyens  
utilisés, électroniques ou mécaniques. Tous droits  
réservés.

## Mentions légales

Dr. Ing. h.c. F. Porsche Aktiengesellschaft  
Porscheplatz 1  
70435 Stuttgart  
Internet : [www.porsche.com/classic](http://www.porsche.com/classic)

## Documentation de bord

Conservez la documentation de bord et trans-  
mettez-la au nouveau propriétaire à la vente du  
véhicule.

## Équipement

Sous réserve de différences d'équipement et de  
techniques par rapport aux illustrations et des-  
criptions en raison du développement permanent  
des systèmes et des différences juridiques entre  
les pays. Les variantes d'équipement ne sont pas  
systématiquement de série.

## Assistance technique

En cas de questions, veuillez vous adresser au  
centre Porsche le plus proche.

## Consignes de sécurité dans les instructions d'utilisation

Différents types de consignes de sécurité sont  
utilisés dans cette notice d'utilisation.

### **AVERTISSEMENT**

Risque de blessures graves voire mortelles. Le  
non-respect des consignes de sécurité de la  
catégorie « Avertissement » peut entraîner des  
blessures graves ou la mort.

---

### **REMARQUE**

#### **Dégâts matériels possibles.**

Le non-respect des consignes de sécurité de  
la catégorie « Remarque » peut entraîner des  
dommages sur le véhicule.

---

 Informations complémentaires, conseils,  
à respecter.

# Table des matières

<b>Utilisation du PCRN</b> .....	<b>7</b>	<b>Glossaire, index</b> .....	<b>37</b>
Remarques importantes sur l'utilisation et la sécurité au volant .....	7	<b>Caractéristiques techniques</b> .....	<b>42</b>
Introduction à l'utilisation .....	8	<b>Contenu de la livraison</b> .....	<b>42</b>
Types de menu et possibilités de commande .....	10		
Réglages son SOUND .....	12		
Paramètres système SET .....	12		
<b>TUNER</b> .....	<b>19</b>		
Ouvrir le menu principal pour le mode radio .....	19		
Éléments de commande de la fonction radio .....	19		
Régler la station .....	20		
Enregistrer une station.....	20		
Effectuer des réglages pour le mode radio.....	21		
<b>MEDIA</b> .....	<b>25</b>		
Ouvrir le mode média .....	25		
Lire des fichiers audio à partir d'une clé USB/carte SD .....	25		
Commander l'iPod/iPhone à l'aide du PCRN .....	26		
Ouvrez les sources audios externes via les sorties audios .....	26		
Types de fichiers pris en charge .....	26		
<b>PHONE</b> .....	<b>29</b>		
<i>Bluetooth</i> ® .....	29		
Éléments de commande de la fonction <i>Bluetooth</i> ® .....	30		
Activer/désactiver <i>Bluetooth</i> ® .....	30		
Utiliser le kit mains libres <i>Bluetooth</i> ® .....	30		
Source audio <i>Bluetooth</i> ® externe (A2DP) .....	34		
Réglages <i>Bluetooth</i> ® .....	35		





# Utilisation du PCRN

# Utilisation du PCRN

Remarques importantes sur l'utilisation et la sécurité au volant .....	7
Introduction à l'utilisation .....	8
Mettre en marche et arrêter le PCRN .....	8
Régler le volume .....	8
Mettre en mode silence .....	8
Désactiver le mode silence .....	8
Sélectionner le mode de fonctionnement .....	8
Éléments de commande et leurs fonctions .....	9
Types de menu et possibilités de commande .....	10
Quels sont les menus ? .....	10
Ouvrir et utiliser les types de menu .....	10
Quitter les menus .....	11
Utilisation des listes .....	11
Utiliser les menus de saisie .....	11
Champs d'option .....	11
Réglages son SOUND .....	12
Régler les basses .....	12
Régler le médium .....	12
Régler les aigües .....	12
Mettre en marche / arrêter le volume .....	12
Régler le Fader .....	12
Régler la balance .....	12
Paramètres système SET .....	12
Réglages généraux .....	13
Réglages de navigation .....	14
Définir la langue des menus .....	15
Régler individuellement le volume des sources audio .....	15
Réglages <i>Bluetooth</i> ® .....	15
Infos sur la version .....	15

# Utilisation du PCRN

## Remarques importantes sur l'utilisation et la sécurité au volant

**Le PCRN (Porsche Classic Radio-Navigationssystem)** est l'unité de commande centralisée pour la radio, les fonctions média, l'iPod, les sources audio externes, les réglages son, la navigation et la téléphonie Bluetooth. Afin de ne pas vous mettre en danger, vous ou toute autre personne, lors de l'utilisation de votre PCRN ou encore afin de ne pas endommager le dispositif, respectez les points suivants :

**⚠ AVERTISSEMENT**

**Risque d'accident. Vous risquez de perdre le contrôle du véhicule si vous vous laissez distraire.**

- ▷ Manipulez votre PCRN uniquement si la sécurité au volant n'est pas entravée et si le trafic le permet. En cas de doute, gardez-vous et manipulez le PCRN lorsque le véhicule est immobilisé.

**⚠ AVERTISSEMENT**

**Risque d'accident. Le système de navigation sert explicitement à assister le conducteur et donne une proposition d'itinéraire.**

**Il ne dispense pas le conducteur de son entière responsabilité à l'égard d'un comportement respectueux et conforme aux règles du code de la route ainsi qu'aux diverses réglementations fondamentales de la circulation routière.**

**En tant que conducteur, il vous incombe d'évaluer chaque situation de circulation. Vous restez seul responsable de la maîtrise de votre véhicule selon les règles de la sécurité routière.**

- ▷ Restez attentif à ce qui se passe sur la route.

**⚠ AVERTISSEMENT**

**Risque de blessure. L'utilisation du téléphone à proximité de matières explosives (p. ex. dans une station-service) ou d'explosifs est interdite. Dans certaines zones dangereuses telles que par exemple à proximité de stations-service, de dépôts de carburants, d'usines chimiques et de travaux avec utilisation d'explosifs, les téléphones portables doivent être éteints. Ceux-ci peuvent causer des dommages sur les installations techniques.**

- ▷ Respectez les consignes correspondantes.
- ▷ Respectez en cas d'utilisation du téléphone, les prescriptions légales et les contraintes locales.

## Introduction à l'utilisation

### Mettre en marche et arrêter le PCRN

#### Marche / Arrêt par l'allumage

- ▷ Mettre en marche l'allumage.  
Le PCRN est actif.

#### Marche / Arrêt à l'aide du bouton rotatif gauche

Si vous ne souhaitez pas que le PCRN soit actif de manière permanente, vous pouvez le mettre en marche/l'éteindre à l'aide du bouton rotatif gauche.

- ▷ Appuyer pendant au moins une seconde sur le bouton rotatif gauche →● (réglage du volume).

### REMARQUE

**Risque de dommage. Le PCRN contient des composants électroniques haut de gamme, dont l'entretien et la maintenance nécessitent le plus grand soin.**

Respectez les points suivants :

- L'écran est sensible aux rayures.
- L'appareil ne doit pas être exposé à des projections de liquides. La pénétration de liquides peut entraîner la destruction de l'appareil.
- ▷ Nettoyez votre PCRN de temps en temps avec précaution à l'aide d'un chiffon (microfibres) sec, propre et souple ou d'un pinceau de nettoyage.
- ▷ Lors du nettoyage, veillez à ne pas appuyer trop fort sur la surface.
- ▷ **N'utilisez en aucun cas** des solvants comme du White Spirit, du dissolvant, de l'essence, de l'acétone ou de l'alcool (éthanol, méthanol ou alcool isopropylique) ni aucun produit de nettoyage abrasif.
- ▷ Éliminez les traces de doigt avec un chiffon légèrement humide ou avec un produit de nettoyage doux.
- ▷ Ne pulvérisez **jamais** de produit de nettoyage ou tout autre liquide directement sur l'écran. Essayez plutôt l'écran avec précaution à l'aide d'un chiffon humide.
- ▷ En cas de dysfonctionnements, **n'essayez en aucun cas** d'ouvrir vous-même le PCRN! L'appareil défectueux doit être réparé dans un atelier spécialisé agréé. Pour effectuer ces travaux, nous vous recommandons de recourir à un partenaire Porsche, car celui-ci dispose d'un personnel formé ainsi que des pièces et des outils nécessaires.

### Régler le volume

- ▷ Tournez le bouton rotatif gauche (●). En fonction de la situation, vous modifiez le volume
  - de la source audio active,
  - d'une annonce se rapportant au trafic,
  - d'un message se rapportant à la navigation,
  - de la sonnerie du téléphone pendant un appel entrant,
  - du haut-parleur pendant une conversation téléphonique.

### Mettre en mode silence

Mettez la source audio en mode silence:

- ▷ Appuyez brièvement sur le bouton rotatif gauche →●. La source audio active se met en mode silence.

### Désactiver le mode silence

- ▷ Pour désactiver le mode silence, appuyez une nouvelle fois brièvement sur le bouton rotatif gauche →● ou le tourner (●).

**i** Le mode silence sert également à interrompre des bulletins de circulation routière entrants (TA).

### Sélectionner le mode de fonctionnement

Appuyez sur les touches **TUNER, MEDIA, PHONE, NAVI** et **MAP** pour avoir accès aux différents modes de fonctionnement du PCRN.



## Éléments de commande et leurs fonctions

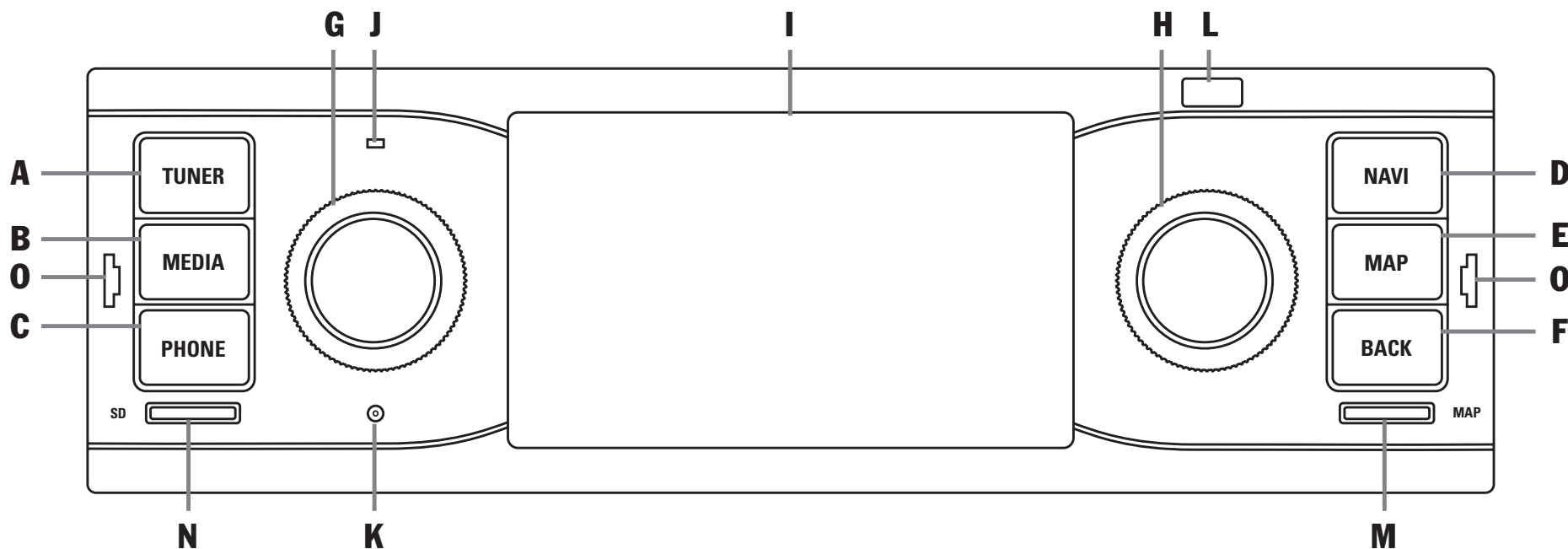

### A Touche TUNER

La touche **TUNER** vous permet de passer en mode radio et d'alterner entre FM/AM.

### B Touche MEDIA

La touche **MEDIA** vous permet de passer en mode lecture des médias :

- iPod/iPhone
- Clé USB
- Carte SD
- Source audio Bluetooth ext.
- Entrée auxiliaire

### C Touche PHONE

La touche **PHONE** vous permet de passer en mode kit mains libres *Bluetooth®* et audio *Bluetooth®*.

### D Touche NAVI

La touche **NAVI** vous permet de passer en mode de navigation GPS. Pour de plus amples informations sur la navigation avec l'appareil, consultez le manuel s'appliquant à la navigation.

### E Touche MAP

La touche **MAP** vous permet de passer directement à l'aperçu cartographique de la navigation. Pour de plus amples informations sur la navigation avec l'appareil, consultez le manuel s'appliquant à la navigation.

### F Touche BACK

La touche **BACK** vous permet de retourner au menu de l'étape précédente.

### G Bouton rotatif gauche ●

- Appuyez longuement sur le bouton rotatif gauche →● pour allumer ou éteindre l'appareil.
- Tournez le bouton rotatif gauche (●) pour changer le volume de la source audio active.
- Appuyez brièvement sur le bouton rotatif gauche →● pour activer ou désactiver le mode silence.
- Appuyez brièvement sur le bouton rotatif gauche →● pour interrompre un bulletin de circulation routière entrant (TA).

## H Bouton rotatif droit ●

En plus de l'écran tactile, le bouton rotatif droit est l'élément de commande central:

- Tournez le bouton rotatif (●) pour marquer le point de menu souhaité.
- Appuyez sur le bouton rotatif (→●) pour sélectionner un point de menu marqué.
- Tournez le bouton rotatif (●) pour changer les valeurs de certains réglages (p. ex. Fader).

## I Écran tactile

En plus du bouton rotatif droit ●, l'écran tactile est l'élément de commande central. L'écran tactile vous permet de valider directement sur l'écran n'importe quel point de menu sélectionné.

## J Microphone

Le microphone intégré sert à la téléphonie par l'intermédiaire du kit mains libres Bluetooth®.

## K Bouton Reset

Si vous rencontrez des problèmes de logiciel avec votre appareil, vous pouvez réinitialiser celui-ci en appuyant sur le bouton Reset. Utilisez pour cela un objet pointu (p. ex. stylo à bille).

## L Capteur pour commutation jour/nuit

Grâce au capteur de commutation jour/nuit, l'appareil détecte la situation lumineuse respective de l'environnement et adapte la luminosité de l'écran en conséquence.

## M Fente pour carte MicroSDHC Logiciel de navigation

La fente pour carte MicroSDHC pour le logiciel de navigation sert à loger la carte MicroSDHC pour le logiciel de navigation et le matériel cartographique.

## N Fente pour carte MicroSDHC Médias

La fente pour carte MicroSDHC pour les médias sert à loger la carte MicroSDHC pour la lecture de fichiers audio.

## O Fente de déverrouillage radio

L'introduction des outils de déverrouillage fournis à la livraison dans la fente de déverrouillage permet de désolidariser l'appareil de son cadre.

## Types de menu et possibilités de commande

L'écran du PCRN est un écran tactile couleur. Vous pouvez activer toutes les fonctions de menu, les entrées de liste et menus de saisie ainsi que les symboles de flèches et les barres de défilement en appuyant légèrement sur l'endroit correspondant de l'écran.

## Quels sont les menus ?

### Menus principaux

Toutes les fonctions du PCRN sont réparties dans les menus principaux suivants

- **TUNER** (touche sur l'appareil) : menu principal radio,
- **MEDIA** (touche sur l'appareil) : menu principal média,
- **PHONE** (touche sur l'appareil) : menu principal téléphone,
- **NAVI** (touche sur l'appareil) : menu principal navigation,
- **MAP** (touche sur l'appareil) : représentation cartographique,
- **SOUND** (bouton sur l'écran) : réglages son et
- **SET** (bouton sur l'écran) : réglages appareil.

Un nombre important de ces menus principaux regroupe différents sous-menus par thème.

## Menus optionnels

Certains menus principaux disposent d'un menu **OPTION** dans lequel vous trouverez des possibilités de réglage et autres fonctions se rapportant au menu principal correspondant.

## Ouvrir et utiliser les types de menu

### Ouvrir les menus principaux

- ▷ Pour ouvrir un menu principal, appuyer sur la touche correspondante sur l'appareil PCRN ou sélectionner l'onglet correspondant sur l'écran tactile (p. ex. lorsque vous vous trouvez dans l'onglet **OPTION**). Vous pouvez à tout moment passer d'un menu principal à un autre. Si vous souhaitez revenir à la première page d'un menu principal, utilisez la touche **BACK** jusqu'à ce que vous parveniez à la première page du menu principal.

### Ouvrir les menus optionnels

- ▷ Pour ouvrir un menu **OPTION**, sélectionnez l'onglet **OPTION** dans le menu principal correspondant sur l'écran tactile.

### Activer les menus à l'aide de l'écran tactile

- ▷ Effleurez les différentes entrées de menu ou boutons correspondants directement sur l'écran.

### Activer les menus à l'aide du bouton rotatif droit

Alternative à l'activation sur l'écran tactile

Vous pouvez également activer les points de menu à l'aide du bouton rotatif droit.

- ▷ Marquez un point de menu en tournant le bouton rotatif droit (●).
- ▷ Sélectionnez le point de menu en appuyant sur le bouton rotatif droit (→●).

## Quitter les menus

### Retourner au menu précédent

- ▷ Appuyez sur la touche **BACK** pour annuler une commande et retourner au menu précédent.

### Retourner au menu principal





- ▷ Appuyez sur une touche du menu principal pour retourner dans le menu principal correspondant.

### Retourner à la première page d'un menu principal

Appuyez plusieurs fois sur la touche **BACK** pour retourner à la première page du menu principal. En alternative, appuyez sur la touche correspondante sur l'appareil du PCRN ou sélectionnez l'onglet correspondant sur l'écran tactile.

## Utilisation des listes



Pour marquer une entrée de menu, vous disposez des possibilités de commande suivantes :

- ▷ Appuyez sur les touches fléchées  et  sur l'écran  
- ou -
- ▷ Appuyez sur la barre de défilement située entre les deux touches fléchées  
- ou -
- ▷ Tourner le bouton rotatif droit . L'entrée de menu marquée est identifiée par un encadrement de couleur orange.
- ▷ Appuyez sur le bouton rotatif droit  ou sélectionnez une entrée de menu à l'aide de l'écran tactile : valider la sélection.



## Utiliser les menus de saisie

Vous pouvez dans certains cas entrer des données dans le PCRN. Il peut s'agir p. ex. de la saisie d'un numéro de téléphone.

- ▷ Pour saisir des données dans un menu de saisie, saisissez les caractères sur l'écran.  
- ou -
- ▷ Marquez les caractères en tournant le bouton rotatif droit  puis sélectionnez-les en appuyant sur le bouton rotatif droit .
- ▷ Pour confirmer et enregistrer les données qui ont été saisies, sélectionnez le bouton correspondant (p. ex. **SÉLECT NUMÉRO**) dans le menu.  
Les menus de saisie contiennent d'autres boutons en plus des chiffres.



efface la dernière entrée dans le champ d'entrée



efface toutes les entrées dans le champ d'entrée



passé en mode lettres



passé en mode chiffres



recherche des entrées dans le répertoire



compose le numéro de téléphone entré



sert à entrer des codes de service GSM





sert à entrer des codes de service GSM



sert à entrer des préfixes nationaux

## Champs d'option

Pour activer et désactiver des fonctions, vous disposez de champs d'option pour certaines entrées de menu.



- ▷ Sélectionnez et activez l'entrée de menu .
- ▷ Sélectionnez et désactivez l'entrée de menu .





## Réglages son SOUND

Les réglages son du menu **SOUND** vous permettent de définir le son de votre PCRN pour les sources audio. Procédez comme suit :



### Régler les basses

1. Appuyez sur le bouton **SOUND**.
2. Sélectionnez l'entrée de menu **Égaliseur**.
3. Appuyez sur les deux boutons fléchés  et  ou tournez le bouton rotatif droit  pour effectuer le réglage souhaité pour les basses.

### Régler le médium

1. Appuyez sur le bouton **SOUND**.
2. Sélectionnez l'entrée de menu **Égaliseur**.
3. Appuyez sur les deux boutons fléchés  et  ou tournez le bouton rotatif droit  pour effectuer le réglage souhaité pour Médium.

### Régler les aigües

1. Appuyez sur le bouton **SOUND**.
2. Sélectionnez l'entrée de menu **Égaliseur**.
3. Appuyez sur les deux boutons fléchés  et  ou tournez le bouton rotatif droit  pour effectuer le réglage souhaité pour les aigües.



### Mettre en marche / arrêter le volume

Étant donné que l'oreille humaine atteint sa plus haute sensibilité dans les fréquences moyennes, cette fonction est particulièrement utile avec un volume faible, où les fréquences basses et aigües sont relevées. On obtient ainsi une meilleure qualité d'audition.

1. Appuyez sur le bouton **SOUND**.
2. Activez ou désactivez le champ d'option **Loudness**.



### Régler le Fader

Le réglage Fader vous permet de régler la répartition du volume entre les haut-parleurs arrière et avant.

1. Appuyez sur le bouton **SOUND**.
2. Sélectionnez l'entrée de menu **Fader**.
3. Appuyez sur les deux boutons fléchés  et  ou tournez le bouton rotatif droit  pour effectuer le réglage souhaité.

### Régler la balance

Avec la balance, vous réglez la répartition du volume entre les haut-parleurs gauche et droit.

1. Appuyez sur le bouton **SOUND**.
2. Sélectionnez l'entrée de menu **Balance**.
3. Appuyez sur les deux boutons fléchés  et  ou tournez le bouton rotatif droit  pour effectuer le réglage souhaité.

## Paramètres système SET

Le menu **SET** vous permet d'adapter différents réglages de base du PCRN dans les domaines suivants :

- **Réglages généraux**
- **Réglages de navigation**
- **Langue**
- **Volume**
- **Réglages Bluetooth**
- **Infos sur la version**

Le point de menu **Infos sur la version** renseigne sur la version actuelle du logiciel des différents modules.



## Réglages généraux

### Régler la date et l'heure

#### Régler le mode 12h/24h

1. Appuyez sur le bouton **SET**.
2. Sélectionnez le point de menu **Réglages généraux**.
3. Sélectionnez le point de menu **Date/heure**.
4. Sélectionnez le point de menu **Mode 12h/24h**.

#### Régler la date

1. Appuyez sur le bouton **SET**.
2. Sélectionnez le point de menu **Réglages généraux**.
3. Sélectionnez le point de menu **Date/heure**.
4. Sélectionnez le point de menu **JJ.MM.AAAA**.
5. Appuyez sur les deux boutons fléchés et ou tournez le bouton rotatif droit pour entrer l'année, le mois et le jour.

### Régler l'heure

1. Appuyez sur le bouton **SET**.
2. Sélectionnez le point de menu **Réglages généraux**.
3. Sélectionnez le point de menu **Date/heure**.
4. Sélectionnez le point de menu **HH.MM**.
5. Appuyez sur les deux boutons fléchés et ou tournez le bouton rotatif droit pour entrer l'heure et les minutes ainsi que **AM/PM**.

Vous pouvez également procéder aux réglages de la date et de l'heure en appuyant sur l'affichage de l'heure.

### Régler la durée du Stand-by

Le point de menu **Stand-by** permet de maintenir l'appareil à l'état actif lorsque l'on quitte le véhicule pendant un laps de temps donné et d'éviter de redémarrer l'appareil lorsque l'on regagne le véhicule.

1. Appuyez sur le bouton **SET**.
2. Sélectionnez le point de menu **Réglages généraux**.
3. Sélectionnez le point de menu **Stand-by** et
  - 5 minutes,
  - ou -
  - 15 minutes,
  - ou -
  - 30 minutes
  - ou -
  - Arrêt.

### Activer / désactiver le bip touches

1. Appuyez sur le bouton **SET**.
2. Sélectionnez le point de menu **Réglages généraux**.
3. Activez ou désactivez le champ d'option **Bip touches**.

### Activer le mode jour/nuit automatique

Sélectionnez le point de menu **Mode jour/nuit** pour régler la vue diurne et la vue nocturne. Le capteur de luminosité situé sur la face frontale de l'appareil adapte automatiquement la luminosité de l'écran lorsque l'activation automatique est sélectionnée.

1. Appuyez sur le bouton **SET**.
2. Sélectionnez le point de menu **Réglages généraux**.
3. Sélectionnez le point de menu **Mode jour/nuit**.
4. Activez le champ d'option **Automatique**.

### Réglages personnels du mode jour/nuit

Sélectionnez le point de menu **Réglages personnels** pour définir les valeurs relatives à la luminosité de l'écran dans la vue diurne et la vue nocturne.

1. Appuyez sur le bouton **SET**.
2. Sélectionnez le point de menu **Réglages généraux**.
3. Sélectionnez le point de menu **Mode jour/nuit**.
4. Sélectionnez le point de menu **Réglages personnels**.
5. Appuyez sur les boutons fléchés et ou tournez le bouton rotatif droit pour régler la luminosité de l'écran pour la vue diurne.
6. Appuyez sur le bouton **ENREG**.
7. Appuyez sur les boutons fléchés et ou tournez le bouton rotatif droit pour régler la luminosité de l'écran pour la vue nocturne.
8. Appuyez sur le bouton **ENREG**.

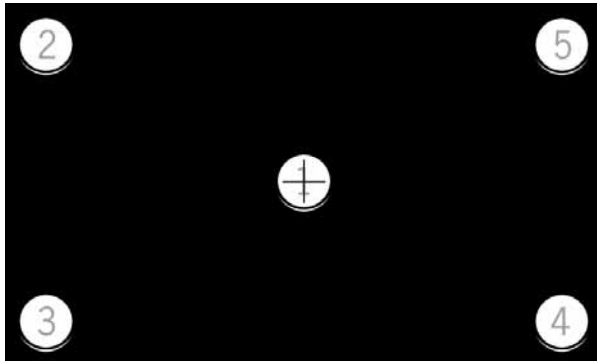

### Effectuer l'étalonnage de l'écran

Sélectionnez l'étalonnage de l'écran si la fonction tactile de l'écran n'est pas assez précise.

1. Appuyez sur le bouton **SET**.
2. Sélectionnez le point de menu **Réglages généraux**
3. Sélectionnez le point de menu **Étalonnage de l'écran**.
4. Appuyez le plus précisément possible sur les points indiqués dans l'ordre de 1 à 5. Le programme d'étalonnage se termine automatiquement dès que le processus est réussi.

**i** Dans certaines conditions, le processus doit être répété le nombre de fois nécessaire jusqu'à ce qu'il se termine automatiquement. Dans ce cas, il est considéré comme réussi.

### Changer la couleur de l'éclairage des touches

1. Appuyez sur le bouton **SET**.
2. Sélectionnez le point de menu **Réglages généraux**.
3. Sélectionnez le point de menu **Éclairage des touches** et
  - **Vert,**
  - **ou -**
  - **Blanc,**
  - **ou -**
  - **Ambre jaune.**

Le changement s'opère aussitôt.

### Rétablir les réglages usine

Sélectionnez le point de menu **Réglages usine**, si vous souhaitez rétablir l'état de l'appareil à la livraison.

1. Appuyez sur le bouton **SET**.
2. Sélectionnez le point de menu **Réglages généraux**.
3. Sélectionnez le point de menu **Réglages usine**.

**i** Veuillez noter que tous les réglages comme p. ex. les stations de radio mémorisées seront effacés. Un message apparaît après la sélection. Confirmez votre sélection si vous souhaitez rétablir les réglages usine de l'appareil.

### Réglages de navigation

#### Zoomer sur la carte à l'aide du bouton rotatif droit

L'activation de la fonction zoom dans l'aperçu cartographique du logiciel de navigation en tournant le bouton rotatif droit (●) permet de **zoomer** sur la carte.

1. Appuyez sur le bouton **SET**.
2. Sélectionnez le point de menu **Réglages de navigation**.
3. Activez le champ d'option **Zoom**.

#### Changer de titre à l'aide du bouton rotatif droit

**Titre suivant** permet d'activer la fonction skip (titre suivant/précédent et changement de fréquence) en tournant le bouton rotatif droit (●).

1. Appuyez sur le bouton **SET**.
2. Sélectionnez le point de menu **Réglages de navigation**.
3. Activez le champ d'option **Titre suivant**.

- i**
- ▷ Lorsque la navigation fonctionne au premier plan : Lorsque la fonction **Zoom** est active, passer au titre suivant dans le mode média n'est possible que sur l'écran tactile et non en tournant le bouton (●) rotatif droit .
  - ▷ Pour les autres réglages de la navigation, reportez-vous au manuel s'appliquant à la navigation.

## Définir la langue des menus

1. Appuyez sur le bouton **SET**.
2. Sélectionnez le point de menu **Langue**.
3. Sélectionnez le champ d'option
  - **Allemand,**
  - ou -
  - **Anglais,**
  - ou -
  - **Français,**
  - ou -
  - **Italien,**
  - ou -
  - **Espagnol,**
  - ou -
  - **Russe.**

**i** Le réglage devient immédiatement effectif sur l'interface utilisateur de l'appareil ainsi que sur le logiciel de navigation (langue des menus).

## Régler individuellement le volume des sources audio

Sélectionnez le point de menu **Volume**, si vous souhaitez régler individuellement le volume sonore des différentes sources audio.

1. Appuyez sur le bouton **SET**.
2. Sélectionnez le point de menu **Volume**.
3. Sélectionnez le point de menu
  - **USB/SD/iPod,**
  - ou -
  - **Tuner,**
  - ou -
  - **TA (Bullet. circ. routière),**
  - ou -
  - **Bluetooth,**
  - ou -
  - **Entrée auxiliaire,**
  - ou -
  - **Navigation,**
  - ou -
  - **Bip touches.**
4. Appuyez sur les boutons fléchés  et  et tournez le bouton rotatif droit  pour régler le volume.

## Réglages *Bluetooth*<sup>®</sup>

Vous trouverez des informations sur les réglages *Bluetooth*<sup>®</sup> dans les descriptifs du menu **PHONE**.

## Infos sur la version

Sélectionnez l'entrée de menu **Infos sur la version**, si vous souhaitez avoir des informations sur la version actuelle du logiciel de votre PCRN.





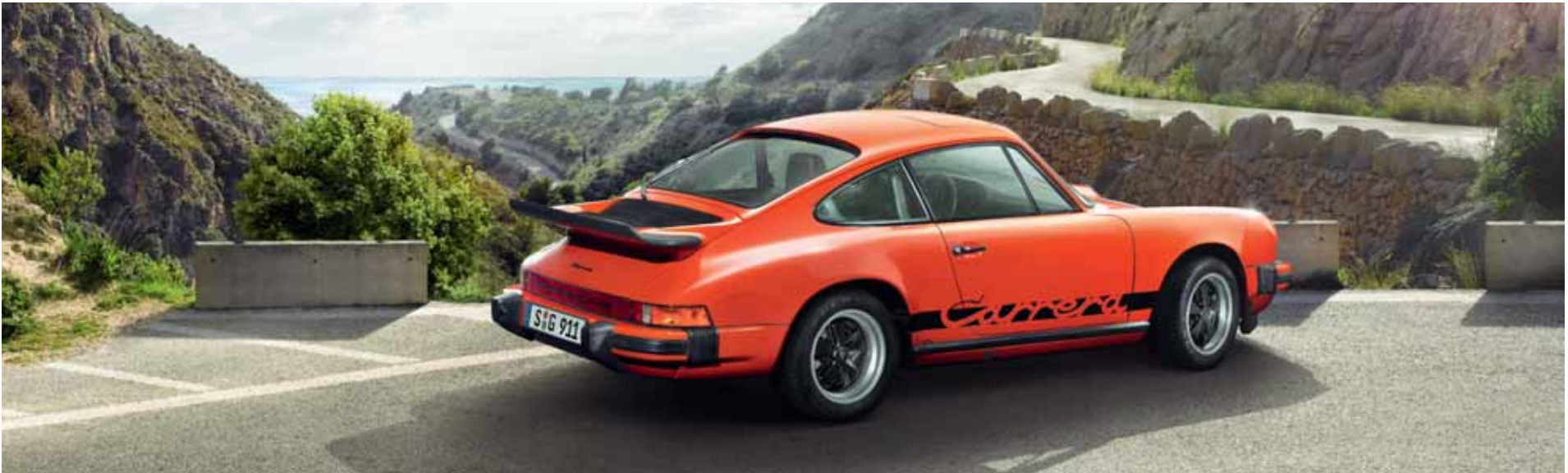

# Tuner

# TUNER

Ouvrir le menu principal pour le mode radio .....	19
Éléments de commande de la fonction radio .....	19
Régler la station .....	20
Régler une station à l'aide de la recherche manuelle .....	20
Régler une station à l'aide de la recherche automatique .....	20
Régler une station à l'aide de la liste de stations radio .....	20
Régler une station à l'aide des stations de radio mémorisées .....	20
Enregistrer une station .....	20
Régler une station et la mémoriser .....	20
Mémoriser une station à partir de la liste de stations radio .....	20
Rechercher automatiquement en mémoriser les stations .....	21
Effectuer des réglages pour le mode radio .....	21
Ouvrir des mémoires de programme .....	21
Supprimer des mémoires de programme .....	21
Ouvrir la liste de stations radio .....	21
Activer/désactiver les bulletins de circulation routière (TA) .....	21

# TUNER

## Ouvrir le menu principal pour le mode radio

- ▷ Appuyez sur la touche **TUNER** pour passer en mode radio.

Vous pouvez voir le menu principal de la fonction radio avec les rubriques décrites ci-dessous. Ici s'affichent les noms ou les fréquences des stations radio. Si la station réglée émet des signaux RDS en mode FM (RDS = système de données radio), vous pouvez également voir les informations que ces signaux contiennent (p. ex. le nom de la station ou du texte radio).

- ▷ Appuyez une nouvelle fois sur la touche **TUNER** pour passer de la bande **FM** à la bande **AM**.

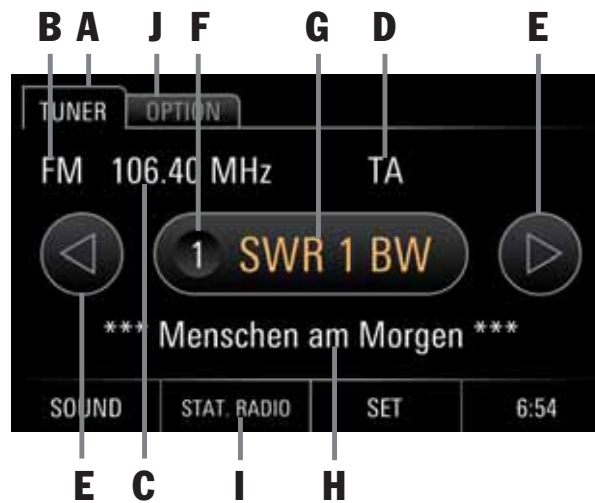

## Éléments de commande de la fonction radio

### A TUNER

L'onglet **TUNER** vous donne accès à toutes les fonctions et informations essentielles du module radio.

### B Affichage de la bande de fréquence

L'affichage de la bande de fréquence (FM/AM) vous indique la bande actuelle ondes ultra-courtes (FM) ou ondes moyennes (AM).

### C Affichage de la fréquence

L'affichage de la fréquence vous indique la fréquence actuelle d'émission de la station.

### D Affichage TA

L'affichage vous informe sur l'état actif ou inactif des ondes radio de circulation routière.

### E Boutons fléchés (gauche/droit)

- Les boutons fléchés et vous permettent de passer à la station précédente/suivante mémorisée sur les mémoires de programme.
- Les boutons fléchés et vous permettent aussi de rechercher la station précédente/suivante (appui prolongé).

### F Affichage de la mémoire de programme

Cet affichage vous indique le numéro de la mémoire de programme de la station mémorisée.

### G Affichage nom de la station

Cet affichage vous indique le nom de la station en cours dans la mesure où celui-ci est diffusé par la station.

- i** Sélectionnez l'affichage sur l'écran tactile pour parvenir dans la liste des mémoires de programme.

### H Affichage Texte radio

Cet affichage vous indique le texte radio actuel. Ces informations sont des données supplémentaires transmises par la station radio en cours, qui s'affichent à l'écran. Cela peut être par exemple le titre et l'interprète de la chanson qui passe ou des nouvelles.

### I STAT. RADIO

Le bouton **STAT. RADIO** vous donne accès à la liste des stations émettrices les plus puissantes du moment.

### J OPTION/Réglages radio

- Recherche auto. et enregistrement
- Stations de radio mémorisées
- Stat. radio
- TA (Bullet. circ. routière) actif/inactif

## Régler la station

Pour régler une station, vous avez les possibilités suivantes :

- à l'aide de la recherche manuelle de stations,
- à l'aide de la recherche automatique de stations,
- à l'aide de la liste de stations radio ou
- à l'aide des stations de radio mémorisées.

### Régler une station à l'aide de la recherche manuelle

1. Appuyez sur la touche **TUNER**.
2. Tournez le bouton rotatif droit vers la gauche ou la droite  pour changer pas à pas la fréquence d'émission.

### Régler une station à l'aide de la recherche automatique

1. Appuyez sur la touche **TUNER**.
2. Appuyez sur le bouton rotatif droit  ou sur les boutons fléchés  et  jusqu'à ce que vous trouviez la prochaine station pouvant être reçue.



## Régler une station à l'aide de la liste de stations radio

La liste des stations est créée automatiquement par le tuner et indique toutes les stations disponibles sur le moment.

1. Appuyez sur la touche **TUNER**.
2. Appuyez sur le bouton **STAT. RADIO** ou sélectionnez l'entrée de menu **Stat. radio** à l'aide de l'onglet **OPTION** .
3. Sélectionnez une station dans la liste de stations.

### Régler une station à l'aide des stations de radio mémorisées

1. Appuyez sur la touche **TUNER**.
2. Sélectionnez l'onglet **OPTION**.
3. Sélectionnez l'entrée de menu **Stations de radio mémorisées** ou appuyez sur l'affichage des noms de stations situé au centre.
4. Sélectionnez une station déjà mémorisée dans la liste des mémoires de programme.

-  **i** ▷ Pour sélectionner une station par l'intermédiaire de sa mémoire de programme, la station doit d'abord être enregistrée sur une mémoire de programme.
- ▷ Les stations déjà enregistrées peuvent être sélectionnées à l'aide des boutons fléchés  et .

## Enregistrer une station

Pour enregistrer une station, vous avez les possibilités suivantes :

- Réglage d'une station (manuel/automatique) et enregistrement,
- Enregistrement d'une station à partir de la liste de stations radio ou
- Recherche automatique et enregistrement de stations.

## Régler une station et la mémoriser

1. Appuyez sur la touche **TUNER**.
2. Appuyez longuement sur les boutons fléchés  et . Vous pouvez également tourner le bouton rotatif droit  ou appuyer sur , pour régler une station.
3. Appuyez sur le nom de la station au centre. Vous pouvez également appuyer longuement sur le bouton rotatif droit  ou sélectionner dans l'onglet **OPTION** l'entrée de liste **Stations de radio mémorisées**. La liste des mémoires de programme apparaît.
4. Sélectionnez la mémoire de programme à l'aide de l'écran tactile ou du bouton rotatif droit  et enregistrez en appuyant longuement sur l'écran tactile ou sur le bouton rotatif droit .

### Mémoriser une station à partir de la liste de stations radio

1. Appuyez sur la touche **TUNER**.
2. Sélectionnez le bouton **STAT. RADIO** ou sélectionnez l'entrée de menu **Stat. radio** à l'aide de l'onglet **OPTION** .
3. Sélectionnez une station dans la liste de stations radio.
4. Appuyez sur le nom de la station au centre. Vous pouvez également appuyer longuement sur le bouton rotatif droit  ou sélectionner dans l'onglet **OPTION** l'entrée de liste **Stations de radio mémorisées**. La liste des mémoires de programme apparaît.
5. Sélectionnez la mémoire de programme à l'aide de l'écran tactile ou du bouton rotatif droit  et enregistrez en appuyant longuement sur l'écran tactile ou sur le bouton rotatif droit .

## Rechercher automatiquement et mémoriser les stations

La fonction recherche automatiquement des stations disponibles et les enregistre automatiquement sur les mémoires de programme.

1. Appuyez sur la touche **TUNER**.
2. Sélectionnez l'onglet **OPTION**.
3. Sélectionnez le point de menu **Recherche auto. et enregistrement** puis confirmer le message.

Le processus automatique commence.

- i** Si vous confirmez le message, les stations déjà mémorisées seront écrasées.

## Effectuer des réglages pour le mode radio

1. Appuyez sur la touche **TUNER**.
2. Sélectionnez l'onglet **OPTION**.
3. Sélectionnez et réglez le point de menu souhaité.

## Ouvrir des mémoires de programme

La liste des mémoires de programme montre les stations enregistrées ainsi que les mémoires de programme encore libres.

1. Appuyez sur la touche **TUNER**.
2. Sélectionnez l'onglet **OPTION**.
3. Sélectionnez le point de menu **Stations de radio mémorisées** et affichez des mémoires de programme.

## Supprimer des mémoires de programme

Pour supprimer toutes les stations des mémoires de programme, procédez comme suit :

1. Appuyez sur la touche **TUNER**.
2. Sélectionnez l'onglet **OPTION**.
3. Sélectionnez le point de menu **Stations de radio mémorisées**.
4. Appuyez sur le bouton **SUPPRIMER**.

## Ouvrir la liste de stations radio

La liste des stations radio est créée automatiquement par le tuner et indique toutes les stations disponibles sur le moment.

1. Appuyez sur la touche **TUNER**.
2. Sélectionnez l'onglet **OPTION**.
3. Ouvrez le point de menu **Stat. radio** et affichez la liste.

## Activer/désactiver les bulletins de circulation routière (TA)

La fonction Traffic Announcement délivre des bulletins de circulation routière pendant le fonctionnement d'une source audio.

1. Appuyez sur la touche **TUNER**.
2. Sélectionnez l'onglet **OPTION**.
3. Activez ou désactivez le point de menu **TA (Bullet. circ. routière)**.

- i** Si vous souhaitez interrompre un bulletin de circulation routière, appuyez sur le bouton rotatif gauche .





# Media

# MEDIA

Ouvrir le mode média .....	31
Lire des fichiers audio à partir d'une clé USB/carte SD .....	31
Éléments de commande du lecteur audio .....	31
Commander l'iPod/iPhone à l'aide du PCRN .....	32
Lire des fichiers audio à partir d'un iPod/iPhone .....	32
Éléments de commande du lecteur audio iPod/iPhone .....	32
Ouvrez les sources audios externes via les sorties audios .....	32
Types de fichiers pris en charge .....	32
Formats audio .....	32



# MEDIA

## Ouvrir le mode média

▷ Appuyez sur la touche **MEDIA** pour passer en mode média.

Vous voyez toutes les entrées de menu des sources audio que vous pouvez sélectionner ici :

- iPod/iPhone
- Clé USB
- Carte SD
- Source audio Bluetooth ext.
- Entrée auxiliaire

**i** Les entrées de menu sont inactives (grises) lorsque les sources audio ne sont pas connectées.

## Lire des fichiers audio à partir d'une clé USB/carte SD

1. Appuyez sur la touche **MEDIA**.
2. Sélectionnez l'entrée de menu **Clé USB** ou **Carte SD**.
3. Sélectionnez l'entrée de menu **Musique**.
4. Sélectionnez le titre souhaité dans la liste de fichiers pour lire le fichier.

**i** Les fichiers s'affichent/sont lus dans l'ordre dans lequel ils se trouvent sur le support de données. Le fichier en cours de sélection est marqué par un encadrement orange.

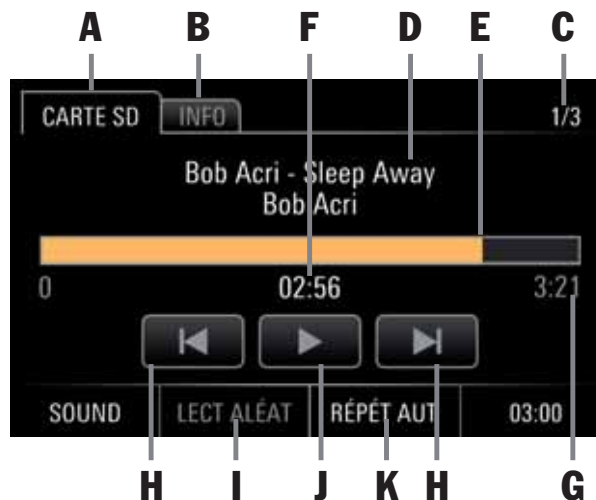

## Éléments de commande du lecteur audio

Après la sélection du titre sélectionné, le lecteur audio apparaît et vous donne des informations et un contrôle à l'aide des fonctions suivantes :

- A Onglet CARTE SD ou CLÉ USB :**  
Retour à la liste de fichiers
- B Onglet INFO :**  
N° de titre /Couverture de l'album/Interprète/Titre/Album/Genre/Durée
- C N° de titre parmi le nombre total de titres**
- D Interprète/Titre/Album**
- E Avance/retour rapides/barre de progression**
- F Temps de lecture écoulé**
- G Durée totale des titres**
- H Titre précédent/suivant**

- I LECT ALÉAT :**  
Mettre en marche / arrêter la lecture aléatoire
- J Pause/Play**
- K RÉPÉT :**  
Répéter
  - **RÉPÉT AUT** (Tout répéter)
  - **1. RÉPÉT** (Répéter le titre)
  - **RÉPÉT DOSS** (Répéter tout le dossier)

## Commander l'iPod/iPhone à l'aide du PCRN

### Lire des fichiers audio à partir d'un iPod/iPhone

1. Appuyez sur la touche **MEDIA**.
2. Sélectionnez l'entrée de menu **iPod/iPhone**.
3. Sélectionnez l'entrée de menu **Musique**.
4. Sélectionnez la catégorie du fichier audio.
  - **Playlists**
  - **Artists**
  - **Songs**
  - **Albums**
  - **Genres**
  - **Composers**
  - **Podcasts**
  - **Audiobooks**
5. Sélectionnez le fichier audio dans la catégorie pour le lire.



### Éléments de commande du lecteur audio iPod/iPhone

Après la sélection du titre sélectionné, le lecteur audio apparaît et vous donne des informations et un contrôle à l'aide des fonctions suivantes :

- A Onglet iPod/iPhone :**  
Retour à la liste de fichiers
- B Onglet INFO :**  
N° de titre /Couverture de l'album/Interprète/  
Titre/Album/Genre/Durée
- C N° de titre parmi le nombre total de titres**
- D Interprète/Titre/Album**
- E Barre de progression**
- F Temps de lecture écoulé**
- G Durée totale des titres**
- H Titre précédent/suivant**
- I LECT ALÉAT :**  
Mettre en marche / arrêter la lecture aléatoire

- J Pause/Play**
- K RÉPÉT :**  
Répéter
  - **RÉPÉT AUT** (Tout répéter)
  - **1. RÉPÉT** (Répéter le titre)
  - **RÉPÉT** (Répétition inactive (grisée))

### Ouvrez les sources audios externes via les sorties audios

La radio permet de connecter d'autres appareils externes sur les sorties audio.

1. Appuyez sur la touche **MEDIA**.
2. Sélectionnez l'entrée de menu **Entrée auxiliaire**.

### Types de fichiers pris en charge

Toutes les fonctions du PCRN sont réparties dans les menus principaux suivants :

#### Formats audio

.flac, .m4a, .mp3, .ogg, .wav, .wma



# Phone

# PHONE

<i>Bluetooth</i> <sup>®</sup> .....	35	Source audio <i>Bluetooth</i> <sup>®</sup>	
Conditions requises pour le téléphone		externe (A2DP) .....	40
mobile .....	35	Ouvrir la source audio <i>Bluetooth</i> <sup>®</sup>	
Qualité en mains libres .....	35	externe/démarrer la lecture .....	40
Interruptions de la conversation		Éléments de commande du lecteur	
téléphonique pendant la marche .....	35	audio <i>Bluetooth</i> <sup>®</sup> .....	41
Éléments de commande de la fonction		Réglages <i>Bluetooth</i> <sup>®</sup> .....	41
<i>Bluetooth</i> <sup>®</sup> .....	36	Activer/désactiver <i>Bluetooth</i> <sup>®</sup> .....	41
Activer/désactiver <i>Bluetooth</i> <sup>®</sup> .....	36	Connexion automatique avec un	
Utiliser le kit mains libres <i>Bluetooth</i> <sup>®</sup> .....	36	téléphone mobile .....	41
Ajouter un téléphone mobile .....	36	Activer la connexion automatique .....	41
Établir la connexion à partir d'un		Désactiver la connexion automatique .....	41
appareil <i>Bluetooth</i> <sup>®</sup> externe .....	37	Accepter un appel automatiquement .....	41
Mettre fin à la connexion avec le		Autorisation automatique marche/arrêt .....	41
téléphone mobile .....	37	Transférer le répertoire .....	42
Supprimer le téléphone mobile de la liste		Changer le code de jumelage .....	42
des appareils .....	37	Supprimer le répertoire .....	42
Conversations téléphoniques .....	37	Sélectionner le microphone	
Mettre provisoirement en mode silence		externe/interne du kit mains libres .....	42
le microphone du kit mains libres .....	37	Trier le répertoire .....	42
Accepter un appel .....	38		
Mettre fin à un appel .....	38		
Rejeter un appel .....	38		
Fonction KEY .....	38		
Fonction DBLE APPEL .....	38		
Fonction PRIVÉ .....	38		
Sélectionner un numéro .....	38		
Utilisation du raccourci (rappel) .....	38		
Utiliser la numérotation directe .....	39		
Répertoire .....	39		

# PHONE

## AVERTISSEMENT

**Risque de blessure. L'utilisation du téléphone à proximité de matières explosives (p. ex. dans une station-service) ou d'explosifs est interdite. Dans certaines zones dangereuses telles que par exemple à proximité de stations-service, de dépôts de carburants, d'usines chimiques et de travaux avec utilisation d'explosifs, les téléphones portables doivent être éteints. Ceux-ci peuvent causer des dommages sur les installations techniques.**

- ▷ Respectez les consignes correspondantes.
- ▷ Respectez en cas d'utilisation du téléphone, les prescriptions légales et les contraintes locales.

## **Bluetooth®**

Bluetooth® est un système permettant de relier par radio des appareils électroniques à l'intérieur d'un périmètre de 10 mètres max. Avec Bluetooth®, vous avez la possibilité d'utiliser votre téléphone mobile par l'intermédiaire du PCRN. Vous pouvez appeler, accepter et mettre fin à des appels. Vous utilisez le système audio de votre véhicule en mains libres et avez accès aux contenus de votre répertoire téléphonique.

**i** L'accès au répertoire téléphonique dépend de l'étendue des fonctions du téléphone mobile utilisé.

## **Conditions requises pour le téléphone mobile**

Tous les téléphones mobiles ne sont pas compatibles pour la téléphonie par l'intermédiaire de l'interface Bluetooth® du PCRN.

- Vous avez besoin d'un téléphone mobile compatible Bluetooth®.
- Le téléphone mobile doit être compatible avec le profil Hands-Free 1.0 ou supérieur.
- Le téléphone mobile doit être allumé et le Bluetooth® doit être activé.
- Sur certains téléphones mobiles, l'appareil doit en plus être « visible » avec Bluetooth® pour d'autres appareils.

Vous trouverez des informations détaillées sur les paramètres de votre téléphone mobile dans le mode d'emploi du fabricant.

**i** Certains téléphones mobiles présentent un comportement spécial par rapport à Bluetooth® ou ne sont pas entièrement compatibles Bluetooth®. Adressez-vous à votre fournisseur de téléphone mobile et téléchargez le cas échéant la version la plus récente du logiciel de votre téléphone mobile.

## **Qualité en mains libres**

La qualité en mains libres peut être atténuée par :

- Ventilateurs, fenêtre ouvertes ou toit décapotable ouvert,
- Bruits dus au vent et au roulage,
- Mauvaise connexion au réseau du téléphone mobile,
- Vitesse élevée.

## **Interruptions de la conversation téléphonique pendant la marche**

La conversation téléphonique peut être interrompue :

- si, dans certaines zones, la couverture GSM est insuffisante,
- si vous passez d'une station d'émission/réception GSM (cellule GSM) à une autre et que celle-ci ne dispose pas de canal de conversation libre,
- si vous utilisez une carte SIM, qui n'est pas compatible avec le réseau disponible,
- si vous utilisez deux cartes SIM et que le téléphone mobile est inscrit simultanément avec la seconde carte SIM dans le réseau.

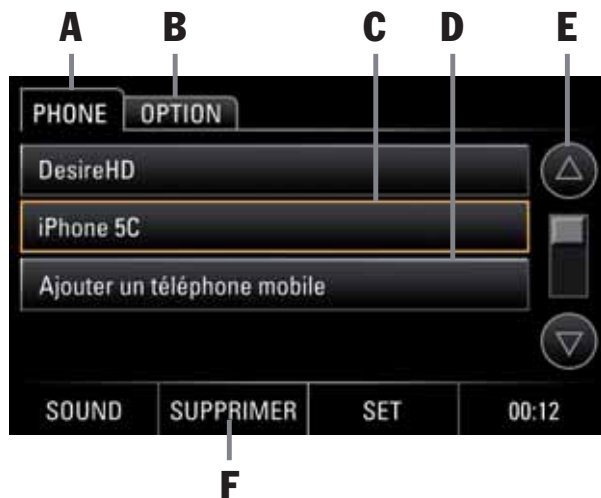

## Éléments de commande de la fonction *Bluetooth*<sup>®</sup>

- A Onglet PHONE**
- B Onglet OPTION :**  
Réglages *Bluetooth*<sup>®</sup>
- C Téléphone mobile sélectionné**
- D Ajouter un téléphone mobile**
- E Boutons fléchés/barre de défilement**
- F Bouton SUPPRIMER :**  
supprimer les téléphones mobiles de la liste

## Activer/désactiver *Bluetooth*<sup>®</sup>

1. Appuyez sur la touche **PHONE**.
2. Sélectionnez l'onglet **OPTION**.
3. Appuyez sur le champ d'option **Bluetooth** pour l'activer ou le désactiver.

Vous pouvez également activer ou désactiver comme suit *Bluetooth*<sup>®</sup> :

1. Appuyez sur le bouton **SET**.
2. Sélectionnez le point de menu **Réglages Bluetooth**.
3. Appuyez sur le champ d'option **Bluetooth** pour l'activer ou le désactiver.

## Utiliser le kit mains libres *Bluetooth*<sup>®</sup>

Le kit mains libres *Bluetooth*<sup>®</sup> vous offre la possibilité d'utiliser le PCRN comme kit mains libres pour des téléphones mobiles *Bluetooth*<sup>®</sup>. Pour utiliser la fonction *Bluetooth*<sup>®</sup>, appuyez sur la touche **PHONE** de l'appareil.

**i** Veuillez noter que, pour l'utilisation du kit mains libres *Bluetooth*<sup>®</sup>, votre téléphone mobile doit être compatible avec le profil Hands-Free *Bluetooth*<sup>®</sup>.



## Ajouter un téléphone mobile

La fonction **Ajouter un téléphone mobile** vous permet de rechercher votre téléphone mobile et de le connecter au PCRN. Suivez à cet effet les instructions qui s'affichent sur l'écran du PCRN. Pour que votre appareil *Bluetooth*<sup>®</sup> puisse être trouvé par le PCRN, assurez-vous que la fonction *Bluetooth*<sup>®</sup> de votre téléphone mobile est activée et configurée sur « visible ». Pour plus de détails, reportez-vous au manuel de votre téléphone mobile.

1. Appuyez sur la touche **PHONE**.
2. Le point de menu **Ajouter un téléphone mobile**. La recherche démarre et une liste des appareils trouvés s'affiche.
3. Sélectionnez l'appareil souhaité dans la liste.
4. Entrez le code de jumelage (standard 1234) sur le téléphone mobile s'il est demandé ou confirmez le message sur le téléphone mobile. Lorsque la liaison est établie avec le téléphone mobile, le menu indiqué ci-dessus avec le protocole (derniers numéros, appels reçus, appels manqués, ...) apparaît.



- ▷ Sur certains téléphones mobiles, la demande de connexion par le PCRN doit être confirmée explicitement sur le téléphone mobile. Dans certains, cela peut même être nécessaire à plusieurs reprises, p. ex. avant le transfert du répertoire téléphonique. Pour éviter cette requête, vous pouvez autoriser le PCRN dans la liste d'appareils de nombreux téléphones mobiles. La connexion est alors établie automatiquement aux tentatives suivantes et sans message de confirmation. Pour plus de détails, reportez-vous au manuel de votre téléphone mobile.
- ▷ Le module *Bluetooth*® du PCRN permet la connexion de 4 téléphones mobiles maximum comportant respectivement 1 250 contacts dans le répertoire.

### Établir la connexion à partir d'un appareil *Bluetooth*® externe

Si le PCRN ne trouve pas votre téléphone mobile ou si la connexion au PCRN échoue, vous pouvez démarrer l'autorisation également à partir du téléphone mobile.

1. Si un autre téléphone mobile est connecté au PCRN, désactivez le *Bluetooth*® sur le téléphone mobile connecté pour couper la connexion au PCRN.
2. Appuyez sur la touche **PHONE**.



Assurez-vous que la visibilité *Bluetooth*® du téléphone mobile est activée. Reportez-vous pour cela aux précédentes instructions pour activer le *Bluetooth*®.

3. Recherchez avec le téléphone mobile des accessoires audio ou des appareils compatibles *Bluetooth*®. Pour la procédure, reportez-vous au mode d'emploi du fabricant.
4. Sélectionnez l'appareil PCRN dans la liste de recherche du téléphone mobile et entrez si nécessaire le code de jumelage (standard 1234) sur le téléphone mobile. Un message confirme que l'appareil est identifié et la connexion est établie. Pour la procédure habituelle, reportez-vous au mode d'emploi du fabricant.

### Mettre fin à la connexion avec le téléphone mobile

Pour mettre fin à une connexion existante avec un téléphone mobile, procédez comme suit :

1. Appuyez sur la touche **PHONE**.
2. Dans l'onglet **PHONE** ou **OPTION**, sélectionnez le bouton **COUPER**.

### Supprimer le téléphone mobile de la liste des appareils

Pour supprimer complètement un téléphone mobile déjà inscrit de la liste des appareils, procédez comme suit :

1. Appuyez sur la touche **PHONE**.
2. Sélectionnez le téléphone mobile dans la liste des appareils.
3. Sélectionnez la touche **SUPPRIMER**, puis **OUI**.

### Conversations téléphoniques

Sur la face frontale du PCRN, se trouve un microphone interne mains libres (voir également les informations précédentes sur l'utilisation de base et les éléments de commande). Un autre microphone externe mains libres pouvant être installé dans le véhicule est livré avec le PCRN. Vous pouvez ainsi mener toutes les conversations téléphoniques sans utiliser d'écouteurs. Si un téléphone mobile est connecté au PCRN au moyen du profil Hands-Free, la conversation s'établit normalement par le biais du kit mains libres.

- ▷ Appuyez sur le bouton **PRIVÉ** pour transférer la conversation directement sur le téléphone mobile.



Veillez noter que dans certains pays ou certaines régions, il est interdit de téléphoner au volant avec un téléphone mobile. Respectez lors de l'utilisation du téléphone mobile, les prescriptions légales et les contraintes locales.

### Mettre provisoirement en mode silence le microphone du kit mains libres

- ▷ Appuyez sur le bouton **MUTE** pour mettre provisoirement en mode silence le microphone pendant une conversation.



### Accepter un appel

Dès qu'un appel entre, la source audio actuelle est mise en mode silence. En outre, un menu correspondant s'affiche de manière provisoire. Le numéro de téléphone et le nom de l'abonné apparaissent s'ils ne sont pas masqués. Vous pouvez accepter l'appel entrant de différentes manières :

- ▷ Appuyez sur la touche **AUTOR.** sur le PCRN. - ou -
- ▷ Appuyez sur la touche Autor. sur le téléphone mobile.

### Mettre fin à un appel

Pour mettre fin à un appel :

- ▷ Appuyez sur la touche **RACCR.** sur le PCRN. - ou -
- ▷ Appuyez sur la touche Raccr. sur le téléphone mobile externe.

### Rejeter un appel

Pour refuser un appel entrant :

- ▷ Appuyez sur la touche **RACCR.** sur le PCRN. - ou -
- ▷ Appuyez sur la touche Raccr. sur le téléphone mobile externe.

### Fonction KEY

Le bouton **KEY** (clavier pour DTMF) vous permet d'entrer des numéros pendant un appel téléphonique, p. ex. lorsque vous devez faire une sélection dans un centre d'appel.

- ▷ Sélectionnez le bouton **KEY** et entrez le numéro souhaité.

### Fonction DBLE APPEL

Le bouton **D. APPEL** permet de maintenir l'appel avec votre correspondant tout en acceptant un autre appel.

- ▷ Sélectionnez le bouton **D. APPEL** pour prendre un appel avec un autre correspondant.

**i** Un second appel doit être ajouté à l'aide de l'appareil mobile.

### Fonction PRIVÉ

Le bouton **PRIVÉ** vous permet de passer du kit mains libres au téléphone mobile pendant un appel, afin que les passagers du véhicule n'entendent pas la conversation.

- ▷ Sélectionnez le bouton **PRIVÉ** et téléphoner par l'intermédiaire du téléphone mobile.



### Sélectionner un numéro

1. Appuyez sur la touche **PHONE.**
  2. Sélectionnez l'entrée de menu **Sélect. Numéro.** Le menu pour saisir le numéro de téléphone s'ouvre. Le champ d'entrée pour le numéro de téléphone est vide.
  3. Sélectionnez l'un après l'autre les chiffres du numéro de téléphone.
  4. Appuyez sur le bouton **SÉLECT. NUMÉRO.**
- i** L'appel téléphonique est établi et le menu s'affiche.

### Utilisation du raccourci (rappel)

En sélectionnant l'entrée de menu **Derniers numéros**, vous obtenez une liste des derniers appels sortants. Vous pouvez ouvrir le protocole comme suit :

1. Appuyez sur la touche **PHONE.**
2. Sélectionnez l'entrée de menu **Derniers numéros.**
3. Sélectionnez l'entrée de menu du numéro de téléphone souhaité pour appeler le numéro.



## Utiliser la numérotation directe

Si un numéro s'affiche dans un menu et que vous appuyez sur celui-ci, le numéro est composé directement.

## Répertoire

Après l'établissement d'une connexion *Bluetooth*® entre le PCRN et le téléphone mobile, le PCRN essaie de transmettre les données du répertoire et

le protocole d'appel à partir du téléphone mobile. Vous devez autoriser en règle générale la transmission des données sur le téléphone mobile et confirmer ou refuser le message correspondant. Pour la procédure habituelle, reportez-vous au mode d'emploi du fabricant.

## Transférer le répertoire et le protocole d'appel

Il peut arriver sur certains téléphones mobiles que la procédure de transfert du répertoire et du protocole d'appel ne s'effectue pas automatiquement. Pour le transfert manuel, procédez comme suit :

1. Appuyez sur la touche **PHONE**.
2. Sélectionnez l'onglet **OPTION**.
3. Sélectionnez l'entrée de menu **Transférer le répertoire**.
4. Autorisez l'accès du PCRN à votre répertoire à l'aide du téléphone mobile. Pour la procédure habituelle, reportez-vous au mode d'emploi du fabricant.
5. La procédure de transfert s'affiche sur l'écran du PCRN.

## Afficher le répertoire

1. Appuyez sur la touche **PHONE**.
2. Sélectionnez l'entrée de menu **Répertoire**. Le répertoire s'ouvre.

## Appeler une entrée du répertoire

1. Appuyez sur la touche **PHONE**.
2. Sélectionnez l'entrée de menu **Répertoire**. Le répertoire s'ouvre.
3. Sélectionnez l'entrée du répertoire souhaitée.
4. Si cette entrée comporte plusieurs numéros, sélectionnez le numéro souhaité.
5. Appuyez sur l'entrée de menu du numéro de téléphone souhaité pour appeler le numéro. Le numéro souhaité est composé.



## Rechercher une entrée de répertoire

1. Appuyez sur la touche **PHONE**.
2. Sélectionnez l'entrée de liste **Répertoire**. Le répertoire s'ouvre.
3. Sélectionnez l'onglet **RECH.**
4. Entrez le nom du contact recherché et appuyez sur le bouton **RECH.**
5. Appuyez sur l'entrée de répertoire du numéro de téléphone souhaité pour appeler le numéro. Le numéro souhaité est composé.

## Liste des derniers numéros composés

Si un téléphone mobile est relié au PCRN par connexion *Bluetooth*®, les listes d'appel du téléphone mobile sont transmises et affichées après l'établissement de la connexion. Le dernier numéro composé figure en premier sur la liste.

**i** Le transfert du répertoire et des listes d'appels n'est pas compatible sur tous les téléphones mobiles.

## Appeler un numéro sur la liste des derniers numéros composés

1. Appuyez sur la touche **PHONE**.
2. Sélectionnez l'entrée de menu **Derniers numéros**.
3. Sélectionnez l'entrée de menu du numéro de téléphone souhaité pour appeler le numéro.

## Liste des appels reçus

Si un téléphone mobile est relié au PCRN par connexion *Bluetooth*<sup>®</sup>, les listes d'appel du téléphone mobile sont transmises et affichées après l'établissement de la connexion. Le dernier numéro reçu figure en premier sur la liste.

**i** Le transfert du répertoire et des listes d'appels n'est pas compatible sur tous les téléphones mobiles.

1. Appuyez sur la touche **PHONE**.
2. Sélectionnez l'entrée de menu **Appels reçus**.
3. La liste des derniers appels reçus s'affiche.

## Appel d'un numéro sur la liste des derniers appels reçus

1. Appuyez sur la touche **PHONE**.
2. Sélectionnez l'entrée de menu **Appels reçus**.
3. Sélectionnez l'entrée de menu du numéro de téléphone souhaité pour appeler le numéro.

## Liste des appels manqués

Si un téléphone mobile est relié au PCRN par connexion *Bluetooth*<sup>®</sup>, les listes d'appel du téléphone mobile sont transmises et affichées après l'établissement de la connexion. Le dernier appel manqué figure en premier sur la liste.

**i** Le transfert du répertoire et des listes d'appels n'est pas compatible sur tous les téléphones mobiles.

1. Appuyez sur la touche **PHONE**.
2. Sélectionnez l'entrée de menu **Appels manqués**.
3. La liste des derniers appels manqués s'affiche.

## Appel d'un numéro sur la liste des derniers appels manqués

1. Appuyez sur la touche **PHONE**.
2. Sélectionnez l'entrée de menu **Appels manqués**.
4. Sélectionnez l'entrée de menu du numéro de téléphone souhaité pour appeler le numéro.

## Source audio *Bluetooth*<sup>®</sup> externe (A2DP)

Une connexion *Bluetooth*<sup>®</sup> permet également de raccorder une source audio externe, pouvant être commandée en partie non pas sur le PCRN mais sur la source elle-même.

**i** Pour la connexion et la commande de la source audio *Bluetooth*<sup>®</sup> externe, le PCRN est compatible avec le profil A2DP. L'étendue des possibilités de commande de la source audio *Bluetooth*<sup>®</sup> externe sur le PCRN, dépend de la compatibilité des fonctions de la source audio. Dans certains cas, la commande de la source audio *Bluetooth*<sup>®</sup> externe sur le PCRN est limitée. Dans d'autres cas, la commande à partir du PCRN n'est pas possible. La commande s'opère alors sur l'appareil raccordé lui-même. Respectez à cet effet le mode d'emploi de l'appareil correspondant.

## **AVERTISSEMENT**

**Risque d'accident. Vous risquez de perdre le contrôle du véhicule si vous vous laissez distraire.**

- ▷ Manipulez la source audio *Bluetooth*<sup>®</sup> externe uniquement si la sécurité au volant n'est pas entravée et si le trafic le permet. En cas de doute, gardez-vous et manipulez la source audio *Bluetooth*<sup>®</sup> externe lorsque le véhicule est immobilisé.

## Ouvrir la source audio *Bluetooth*<sup>®</sup> externe/démarrer la lecture

Pour utiliser la fonction *Bluetooth*<sup>®</sup> pour la connexion du PCRN à des sources audio externes (des téléphones mobiles en règle générale), le PCRN doit d'abord être connecté au téléphone mobile suivant la description sur la téléphonie *Bluetooth*<sup>®</sup> (voir les instructions sur Ajouter un téléphone mobile/Connexion à partir d'un appareil *Bluetooth*<sup>®</sup> externe). Procédez comme suit pour lancer la lecture :

1. Appuyez sur le bouton **PHONE** ou **MEDIA**.
2. Sélectionnez l'entrée de menu **Source audio Bluetooth ext.**
3. Appuyez sur le bouton Play . La lecture de la source audio commence.

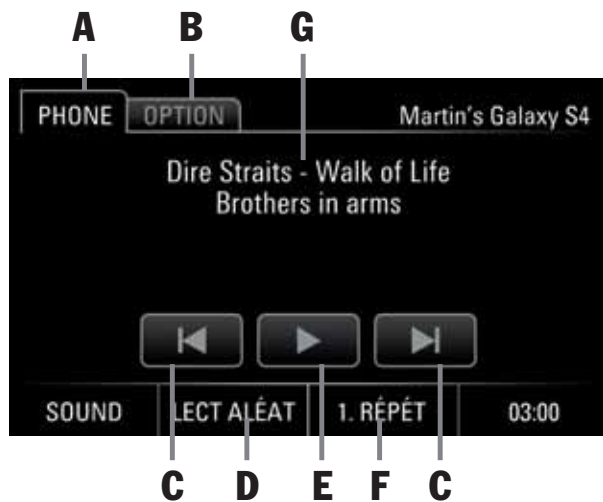

### Éléments de commande du lecteur audio Bluetooth®

- A Onglet PHONE**
- B Onglet INFO**
- C Titre précédent/titre suivant**
- D LECT. ALÉAT. :**  
La lecture aléatoire active/inactive (grisée)
- E Pause/Play**
- F Bouton RÉPÉT. :**  
Répéter
  - **RÉPÉT AUT** (Tout répéter)
  - **1. RÉPÉT** (Répéter le titre)
  - **RÉPÉT** (Répétition active/inactive (grisée))
- G Interprète/Titre/Album**

**i** Sur certains appareils terminaux, il peut être nécessaire de régler le volume sur l'appareil.

### Recommandation :

- ▷ Réglez le volume nécessaire sur la source audio Bluetooth® externe.
- ▷ Réglez ensuite le volume souhaité sur le PCRN.

## Réglages Bluetooth®

Sélectionnez l'option **Réglages Bluetooth** pour effectuer des adaptations de base du kit mains libres Bluetooth®. Pour ce faire, procédez comme suit :

1. Appuyez sur la touche **PHONE**.
  2. Sélectionnez l'onglet **OPTION**.
- ou -
- Appuyez sur le bouton **SET** et sélectionnez l'entrée de menu **Réglages Bluetooth**.

### Activer/désactiver Bluetooth®

1. Appuyez sur la touche **PHONE**.
2. Sélectionnez l'onglet **OPTION**.
3. Appuyez sur le champ d'option **Bluetooth** pour activer ou désactiver.

### Connexion automatique avec un téléphone mobile

La fonction **Connexion auto.** permet d'établir une connexion Bluetooth® automatique vers le téléphone mobile dès que l'on entre dans le véhicule. Il faut cependant que le téléphone ait déjà été connecté à l'environnement du PCRN.

**i** Pour la connexion automatique avec un téléphone mobile, Bluetooth® doit être activé sur le téléphone mobile. Respectez à cet effet le mode d'emploi de l'appareil correspondant.

### Activer la connexion automatique

1. Appuyez sur la touche **PHONE**.
2. Sélectionnez l'onglet **OPTION**.
3. Appuyez sur le champ **Connexion auto.** pour l'activer.

### Désactiver la connexion automatique

1. Appuyez sur la touche **PHONE**.
2. Sélectionnez l'onglet **OPTION**.
3. Appuyez sur le champ **Connexion auto.** pour le désactiver.

### Accepter un appel automatiquement

La fonction **Autor. automatique** permet d'accepter des appels automatiquement par le PCRN et ce, sans avoir à accepter manuellement l'appel par le biais du PCRN ou du téléphone mobile. Il faut cependant que le téléphone ait déjà été ajouté et connecté à l'environnement du PCRN.

### Autorisation automatique marche/arrêt

1. Appuyez sur la touche **PHONE**.
2. Sélectionnez l'onglet **OPTION**.
3. Appuyez sur le champ d'option **Autorisation auto.** pour l'activer/la désactiver.

## Transférer le répertoire

Il peut arriver sur certains téléphones mobiles que la procédure de transfert du répertoire et du protocole d'appel ne s'effectue pas automatiquement. Pour le transfert manuel, procédez comme suit :

1. Appuyez sur la touche **PHONE**.
2. Sélectionnez l'onglet **OPTION**.
3. Sélectionnez l'entrée de menu **Transférer le répertoire**.
4. Autorisez l'accès du PCRN à votre répertoire à l'aide du téléphone mobile. Pour la procédure habituelle, reportez-vous au mode d'emploi du fabricant.
5. La procédure de transfert s'affiche sur l'écran du PCRN.

## Changer le code de jumelage

Sur certains téléphones mobiles, la demande de connexion par le PCRN doit être explicitement confirmée sur le téléphone mobile et un code de jumelage à quatre chiffres doit être saisi. Vous pouvez définir vous-même le code de jumelage. Pour ce faire, procédez comme suit :

1. Appuyez sur la touche **PHONE**.
2. Sélectionnez l'onglet **OPTION**.
3. Sélectionnez l'entrée de menu **Code de jumelage**.
4. Entrez le **Code de jumelage** et appuyez sur le bouton **OK**.

 Le code de jumelage par défaut est 1234.

## Supprimer le répertoire

Procédez comme suit pour supprimer le répertoire transféré :

1. Appuyez sur la touche **PHONE**.
2. Sélectionnez l'onglet **OPTION**.
3. Sélectionnez l'entrée de menu **Supprimer le répertoire**.

## Sélectionner le microphone externe/interne du kit mains libres

Sur la face frontale du PCRN, se trouve un microphone interne mains libres (voir également les informations précédentes sur l'utilisation de base et les éléments de commande). Un autre microphone externe mains libres pouvant être installé dans le véhicule est livré avec le PCRN. Vous pouvez ainsi mener toutes les conversations téléphoniques sans utiliser d'écouteurs. Si un téléphone mobile est connecté au PCRN au moyen du profil Hands-Free, la conversation s'établit normalement au moyen du kit mains libres. Procédez comme suit pour alterner entre le microphone interne et le microphone externe :

1. Appuyez sur la touche **PHONE**.
2. Sélectionnez l'onglet **OPTION**.
3. Sélectionnez l'entrée de menu **Microphone** et alternez entre **interne** et **externe**.

## Trier le répertoire

Pour trier le répertoire par noms ou prénoms, procédez comme suit :

1. Appuyez sur la touche **PHONE**.
2. Sélectionnez l'onglet **OPTION**.
3. Sélectionnez l'entrée de menu **Trier le répertoire** et alternez entre **Prénom** et **Nom**.

 L'ordre de tri ne peut être modifié qu'avant le transfert du répertoire.



# Glossaire, index

# Glossaire, index

<b>A</b>			
Accepter un appel .....	32	Changer de titre à l'aide du bouton rotatif droit .....	14
Accepter un appel automatiquement .....	35	Changer la couleur de l'éclairage des touches .....	14
Activer/désactiver <i>Bluetooth</i> ® .....	30	Changer le code de jumelage .....	36
Activer/désactiver <i>Bluetooth</i> ® .....	35	Commander l'iPod/iPhone à l'aide du PCRN .....	26
Activer / désactiver le bip touches .....	13	Conditions requises pour le téléphone mobile .....	29
Activer/désactiver les bulletins de circulation routière (TA) .....	21	Connexion automatique avec un téléphone mobile .....	35
Activer la connexion automatique .....	35	Consignes de sécurité dans les instructions d'utilisation .....	2
Activer le mode jour/nuit automatique .....	13	Contenu de la livraison .....	42
Activer les menus à l'aide de l'écran tactile ....	10	Conversations téléphoniques .....	31
Activer les menus à l'aide du bouton rotatif droit .....	10	<b>D</b>	
Afficher le répertoire .....	33	Définir la langue des menus .....	15
Ajouter un téléphone mobile .....	30	Désactiver la connexion automatique .....	35
Appel d'un numéro sur la liste des derniers appels manqués .....	34	Désactiver le mode silence .....	8
Appel d'un numéro sur la liste des derniers appels reçus .....	34	Dimensions/poids .....	42
Appeler une entrée du répertoire .....	33	Documentation de bord .....	2
Appeler un numéro sur la liste des derniers numéros composés .....	34	<b>E</b>	
Assistance technique .....	2	Effectuer des réglages pour le mode radio ....	21
Autorisation automatique marche/arrêt .....	35	Effectuer l'étalonnage de l'écran .....	14
<b>B</b>			Éléments de commande de la fonction <i>Bluetooth</i> ® .....
<i>Bluetooth</i> ® .....	29	Éléments de commande de la fonction radio .....	19
<i>Bluetooth</i> ® .....	42	Éléments de commande du lecteur audio .....	25
<b>C</b>			Éléments de commande du lecteur audio <i>Bluetooth</i> ® .....
Caractéristiques techniques .....	42	Éléments de commande du lecteur audio iPod/iPhone .....	26
Champs d'option .....	11	Éléments de commande et leurs fonctions .....	9
<b>D</b>			Enregistrer une station .....
<b>E</b>			Équipement .....
<b>F</b>			Établir la connexion à partir d'un appareil <i>Bluetooth</i> ® externe .....
<b>G</b>			Fonction DBLE APPEL .....
<b>H</b>			Fonction KEY .....
<b>I</b>			Fonction PRIVÉ .....
<b>J</b>			Formats audio .....
<b>K</b>			<b>L</b>
<b>L</b>			Infos sur la version .....
<b>M</b>			Interruptions de la conversation téléphonique pendant la marche .....
<b>N</b>			Introduction à l'utilisation .....
<b>O</b>			Lire des fichiers audio à partir d'une clé USB/carte SD .....
<b>P</b>			Lire des fichiers audio à partir d'un iPod/iPhone .....
<b>Q</b>			Liste des appels manqués .....
<b>R</b>			Liste des appels reçus .....
<b>S</b>			Liste des derniers numéros composés .....
<b>T</b>			Logiciel de navigation .....

## M

Marche / Arrêt à l'aide du bouton rotatif gauche .....	8
Marche / Arrêt par l'allumage .....	8
MEDIA .....	25
Mémoriser une station à partir de la liste de stations radio .....	20
Mentions légales .....	2
Menus optionnels .....	10
Menus principaux .....	10
Mettre en marche / arrêter le volume .....	12
Mettre en marche et arrêter le PCRN .....	8
Mettre en mode silence .....	8
Mettre fin à la connexion avec le téléphone mobile .....	31
Mettre fin à un appel .....	32
Mettre provisoirement en mode silence le microphone du kit mains libres .....	31

## O

Ouvrez les sources audios externes via les sorties audios .....	26
Ouvrir des mémoires de programme .....	21
Ouvrir et utiliser les types de menu .....	10
Ouvrir la liste de stations radio .....	21
Ouvrir la source audio <i>Bluetooth</i> <sup>®</sup> externe/démarrer la lecture .....	34
Ouvrir le menu principal pour le mode radio .....	19
Ouvrir le mode média .....	25
Ouvrir les menus optionnels .....	10
Ouvrir les menus principaux .....	10

## P

Paramètres système SET .....	12
PHONE .....	29

## Q

Qualité en mains libres .....	29
Quels sont les menus ? .....	10
Quitter les menus .....	11

## R

Rechercher automatiquement en mémoriser les stations .....	21
Rechercher une entrée de répertoire .....	33
Réglages <i>Bluetooth</i> <sup>®</sup> .....	15
Réglages <i>Bluetooth</i> <sup>®</sup> .....	35
Réglages de navigation .....	14
Réglages généraux .....	13
Réglages personnels du mode jour/nuit .....	13
Réglages son SOUND .....	12
Régler individuellement le volume des sources audio .....	15
Régler l'heure .....	13
Régler la balance .....	12
Régler la date .....	13
Régler la date et l'heure .....	13
Régler la durée du Stand-by .....	13
Régler la station .....	20
Régler le Fader .....	12
Régler le médium .....	12
Régler le mode 12h/24h .....	13
Régler les aigües .....	12
Régler les basses .....	12

Régler le volume .....	8
Régler une station à l'aide de la liste de stations radio .....	20
Régler une station à l'aide de la recherche automatique .....	20
Régler une station à l'aide de la recherche manuelle .....	20
Régler une station à l'aide des stations de radio mémorisées .....	20
Régler une station et la mémoriser .....	20
Rejeter un appel .....	32
Remarques importantes sur l'utilisation et la sécurité au volant .....	7
Répertoire .....	33
Rétablir les réglages usine .....	14
Retourner à la première page d'un menu principal .....	11
Retourner au menu précédent .....	11
Retourner au menu principal .....	11

## S

Sélectionner le microphone externe/interne du kit mains libres .....	36
Sélectionner le mode de fonctionnement .....	8
Sélectionner un numéro .....	32
Source audio <i>Bluetooth</i> <sup>®</sup> externe (A2DP) .....	34
Supprimer des mémoires de programme .....	21
Supprimer le répertoire .....	36
Supprimer le téléphone mobile de la liste des appareils .....	31
Système .....	42

## T

Transférer le répertoire .....	36
Transférer le répertoire et le protocole d'appel .....	33
Trier le répertoire .....	36
TUNER .....	19
Tuner/radio numérique .....	42
Types de fichiers pris en charge .....	26
Types de menu et possibilités de commande .....	10

## U

Utilisation des listes .....	11
Utilisation du PCRN .....	7
Utilisation du raccourci (rappel) .....	32
Utiliser la numérotation directe .....	33
Utiliser le kit mains libres <i>Bluetooth</i> <sup>®</sup> .....	30
Utiliser les menus de saisie .....	11

## Z

Zoomer sur la carte à l'aide du bouton rotatif droit .....	14
---	----





# Caractéristiques techniques

# Caractéristiques techniques

## Système

- Système de navigation radio simple DIN PCRN
- Processeur : SiRF Prima II 1GHz
- Système d'exploitation : Microsoft Windows CE 6.0
- 512 MB RAM
- 256 MB ROM
- Écran tactile numérique TFT LCD 8,89 cm (3,5")
- Résolution : 800 x 480
- Capteur de luminosité pour éclairage de l'écran
- 2 fentes pour carte MicroSDHC
- Connexions antenne FM/AM
- Prise GPS
- Boîtier média : USB 2.0, prise Aux-In, iPod-/iPhone
- Ampli 4 x 45 W
- Volume/Balance/Fader/Aigües/Médium/Basses
- Mode silence
- Lecteur MP3
- MP3 avec tags ID3
- Prise pour système Sound (Nokia/Blaupunkt)

## Tuner/radio numérique

- FM-/AM-Dual-Tuner
- Plage de fréquences 87,5-108,0 MHz (Europe)
- Plage de fréquences 87,5-107,9 MHz (USA)
- RDS et texte RDS
- Liste de stations radio automatique
- Mémoires de programme : 30 (FM/AM)
- Recherche de stations radio automatique
- Recherche de stations radio manuelle
- Enregistrement de stations radio automatique
- Enregistrement de stations radio manuel

## Bluetooth®

- Module *Bluetooth*® Parrot FC6000TN
- Kit mains libres *Bluetooth*®
- 4 X 1250 contacts
- Transfert de répertoire/protocole
- Fonction A2DP avec tags ID3
- Microphone interne et externe
- Entrée microphone

## Logiciel de navigation

- Système de navigation radio simple DIN Porsche Classic
- Matériel cartographique Europe : Europe, Turquie, Russie (Navteq)
- Matériel cartographique Amérique : USA, Canada (TomTom)
- Récepteur GPS CSR G3000
- Module TMC intégré (Europe)

## Dimensions/poids

- 187,5 x 58 x 184 mm (lxHxP)
- 1,7 kg

Sous réserve de modifications techniques.

## Contenu de la livraison

- Système de navigation radio simple DIN Porsche Classic PCRN
- Boîtier média
- Antenne GPS
- Microphone pour le kit mains libres
- Cadre et accessoires
- Carte MicroSDHC avec logiciel de navigation
- Carte MicroSDHC pour médias
- Mode d'emploi
- Guide d'installation
- Mode d'emploi de la navigation
- Guide de démarrage rapide
- Bon de garantie

Sous réserve de modifications relatives à l'étendue de la livraison.



PORSCHE



Manuale d'uso

**Porsche Classic**  
Radio Navigation System

Numero di serie: 91164200100

Ultimo aggiornamento 2014

© Copyright 2014 Dr. Ing. h.c. F. Porsche  
società per azioni

Manuale d'uso versione 1.0 per Porsche Classic  
Radio Navigation System (PCRN).

Tutti i programmi e le definizioni citati nel presente documento sono marchi registrati ovvero marchi di fabbrica delle aziende produttrici e non devono essere utilizzati per scopi commerciali o di altro genere. È vietata la riproduzione o diffusione del presente documento o sue parti per qualunque scopo e in qualsiasi modo e forma, elettronica o meccanica, salvo espressa autorizzazione scritta della Dr. Ing. h.c. F. Porsche Aktiengesellschaft. Tutti i diritti riservati.

## Impressum

Dr. Ing. h.c. F. Porsche Aktiengesellschaft  
Porscheplatz 1  
70435 Stuttgart  
Internet: [www.porsche.com/classic](http://www.porsche.com/classic)

## Documentazione di bordo

Conservare la documentazione di bordo e, in caso di vendita del veicolo, consegnarla al nuovo proprietario.

## Allestimenti

Ci riserviamo la facoltà di apportare modifiche all'allestimento e alla tecnologia rispetto alle figure e alle descrizioni a causa del continuo sviluppo dei sistemi e delle diverse disposizioni di legge dei singoli stati. Le varianti di allestimento non sono sempre di serie.

## Supporto

In caso di domande si prega di rivolgersi al proprio Centro Porsche di competenza.

## Avvertenze di sicurezza nelle istruzioni per l'uso

Nelle presenti istruzioni per l'uso vengono utilizzate diversi tipi di avvertenze di sicurezza.

### AVVERTENZA

Possibilità di gravi lesioni o morte. La mancata osservanza delle avvertenze di sicurezza della categoria "Avvertenza" può dare luogo a gravi lesioni o portare alla morte.

---

### NOTA

#### **Possibilità di danni materiali.**

La mancata osservanza delle avvertenze di sicurezza della categoria "Nota" può portare a danni materiali al veicolo.

---

 Rispettare le informazioni aggiuntive e i suggerimenti.

# Sommario

<b>Utilizzo di PCRN</b> .....	<b>7</b>	<b>Glossario, indice</b> .....	<b>37</b>
Informazioni importanti sull'uso e sulla sicurezza stradale .....	7	<b>Dati tecnici</b> .....	<b>42</b>
Introduzione all'uso .....	8	<b>Fornitura</b> .....	<b>42</b>
Tipi di menu e possibilità di utilizzo .....	10		
Impostazioni audio SOUND .....	12		
Impostazioni di sistema SET .....	12		
<b>TUNER</b> .....	<b>19</b>		
Richiamare il menu principale per il funzionamento della radio .....	19		
Elementi di comando della funzione radio .....	19		
Impostazione delle stazioni .....	20		
Memorizzazione delle stazioni .....	20		
Esecuzione delle impostazioni per il funzionamento della radio .....	21		
<b>MEDIA</b> .....	<b>25</b>		
Richiamare la modalità mezzi di riproduzione .....	25		
Riproduzione di file audio della memoria USB/scheda SD .....	25		
Comando di iPod/iPhone mediante il PCRN ...	26		
Richiamare risorse audio tramite l'ingresso ausiliario .....	26		
Tipi di file supportati .....	26		
<b>PHONE</b> .....	<b>29</b>		
<i>Bluetooth</i> <sup>®</sup> .....	29		
Elementi di comando del <i>Bluetooth</i> <sup>®</sup> - Funzione .....	30		
Attivazione/disattivazione <i>Bluetooth</i> <sup>®</sup> .....	30		
<i>Bluetooth</i> <sup>®</sup> -Utilizzo del vivavoce .....	30		
Fonte audio <i>Bluetooth</i> <sup>®</sup> esterna (A2DP) .....	34		
<i>Bluetooth</i> <sup>®</sup> -Impostazioni .....	35		





# Utilizzo di PCRN

# Utilizzo di PCRN

Informazioni importanti sull'uso e sulla sicurezza stradale .....	7
Introduzione all'uso .....	8
Accendere e spegnere il PCRN .....	8
Regolazione del volume .....	8
Silenziamento .....	8
Annullare il silenziamento .....	8
Selezionare la modalità operativa .....	8
Elementi di comando e loro funzioni .....	9
Tipi di menu e possibilità di utilizzo .....	10
Che menu ci sono? .....	10
Richiamare e utilizzare i tipi di menu .....	10
Uscire dai menu .....	11
Utilizzo di elenchi .....	11
Utilizzo dei menu di inserimento .....	11
Campi opzioni .....	11
Impostazioni audio SOUND .....	12
Regolazione dei bassi .....	12
Regolazione dei medi .....	12
Regolazione degli alti .....	12
Attivazione/disattivazione di Loudness .....	12
Impostazione di Fader .....	12
Impostazione di Balance .....	12
Impostazioni di sistema SET .....	12
Impostazioni generali .....	13
Impostazioni di navigazione .....	14
Impostazione della lingua del menu .....	15
Regolazione separata del volume delle fonti audio .....	15
Bluetooth®-Impostazioni .....	15
Info versione .....	15



# Utilizzo di PCRN

## Informazioni importanti sull'uso e sulla sicurezza stradale

**Il PCRN (Porsche Classic Radio Navigation System)** è l'unità di comando centrale di radio, funzioni media, iPod, fonti audio esterne, regolazioni del suono, navigazione e telefonia Bluetooth. Per non danneggiare o mettere in pericolo se stessi e gli altri durante l'utilizzo del PCRN, rispettare i seguenti punti:

**⚠ AVVERTENZA**

**Rischio di incidenti. A causa della distrazione è possibile perdere il controllo del veicolo.**

- ▷ Utilizzare il PCRN solo quando si è in grado di controllare in sicurezza il proprio veicolo e quando le condizioni del traffico lo consentono. In caso di dubbio, fermarsi e utilizzare il PCRN a veicolo fermo.

**⚠ AVVERTENZA**

**Rischio di incidenti. Il sistema di navigazione serve solo a supportare il conducente e a fornire una proposta per il percorso. Ciò non esonera il conducente dalla piena responsabilità per un comportamento su strada corretto e conforme alle regole del codice della strada, nonché alle altre disposizioni vigenti.**

In quanto conducente si è responsabili della valutazione del traffico. Il conducente è il solo responsabile di una conduzione sicura del proprio veicolo.

- ▷ Stare attenti al traffico.

**⚠ AVVERTENZA**

**Pericolo di lesioni. L'utilizzo del telefono è vietato in prossimità di sostanze esplosive (ad es. presso un distributore di benzina) o esplosioni. In determinate zone di pericolo, come ad esempio nelle vicinanze di distributori di benzina, depositi di combustibili, impianti chimici e lavori di distruzione con esplosivo, è necessario spegnere i cellulari. Possono interferire con le apparecchiature tecniche.**

- ▷ Attenersi alle relative indicazioni.
- ▷ Quando si utilizza il telefono attenersi alle norme di legge e alle restrizioni locali.

## Introduzione all'uso

### Accendere e spegnere il PCRN

#### Accensione/spegnimento mediante sottochiave

- ▷ Attivare il sottochiave.  
Il PCRN è attivo.

#### Accensione/spegnimento mediante manopola sinistra

Se il PCRN non deve restare attivo a lungo, è possibile accenderlo/spegnere anche con la manopola sinistra.

- ▷ Tenere premuta la manopola sinistra  (regolatore del volume) almeno un secondo.

### NOTA

**Pericolo di danneggiamento. Il PCRN contiene componenti elettronici di pregio la cui cura e manutenzione richiedono particolare attenzione.**

Attenersi ai seguenti punti:

- Lo schermo è sensibile ai graffi.
- L'apparecchio non può essere schizzato con liquidi. L'apparecchio può rompersi se vi penetrano liquidi.
- ▷ Pulire il PCRN di tanto in tanto con cautela con un panno morbido, asciutto e pulito (panno in microfibra) oppure con un pennello da pulizia.
- ▷ Durante la pulizia non esercitare una pressione troppo forte sulla superficie.
- ▷ Non utilizzare in **nessun caso** solventi come alcool da ardere, diluenti, benzina, acetone e alcool (etanolo, metanolo o alcool isopropilico) o abrasivi.
- ▷ Rimuovere le impronte con un panno leggermente umido o un detergente delicato.
- ▷ **Non** spruzzare mai detergenti o altri liquidi direttamente sullo schermo. Inumidire invece un panno e passarlo sullo schermo con cautela.
- ▷ In caso di anomalie non aprire il PCRN da soli **per nessun motivo!** Far riparare l'apparecchio difettoso in un'officina specializzata qualificata. Per eseguire questi lavori consigliamo di rivolgersi a un partner Porsche, poiché dispone di personale d'officina appositamente addestrato e dei componenti e degli strumenti necessari.

## Regolazione del volume



- ▷ Ruotare la manopola sinistra .  
A seconda della situazione, regolare in questo modo il volume
  - della fonte audio attiva,
  - di una comunicazione sul traffico,
  - di una dichiarazione della navigazione,
  - del segnale di chiamata del telefono durante una chiamata in entrata,
  - del vivavoce durante una conversazione telefonica.

## Silenziamento

Silenziamento della fonte audio:

- ▷ Premere brevemente la manopola sinistra . La fonte audio è silenziata.

## Annullare il silenziamento

- ▷ Per annullare il silenziamento, premere di nuovo la manopola sinistra  brevemente o ruotarla .

 Il silenziamento serve anche a interrompere le informazioni sul traffico (TA) in entrata.

## Selezionare la modalità operativa

Premendo i tasti **TUNER, MEDIA, PHONE, NAVI** e **MAP** si accede alle varie modalità del PCRN.

## Elementi di comando e loro funzioni

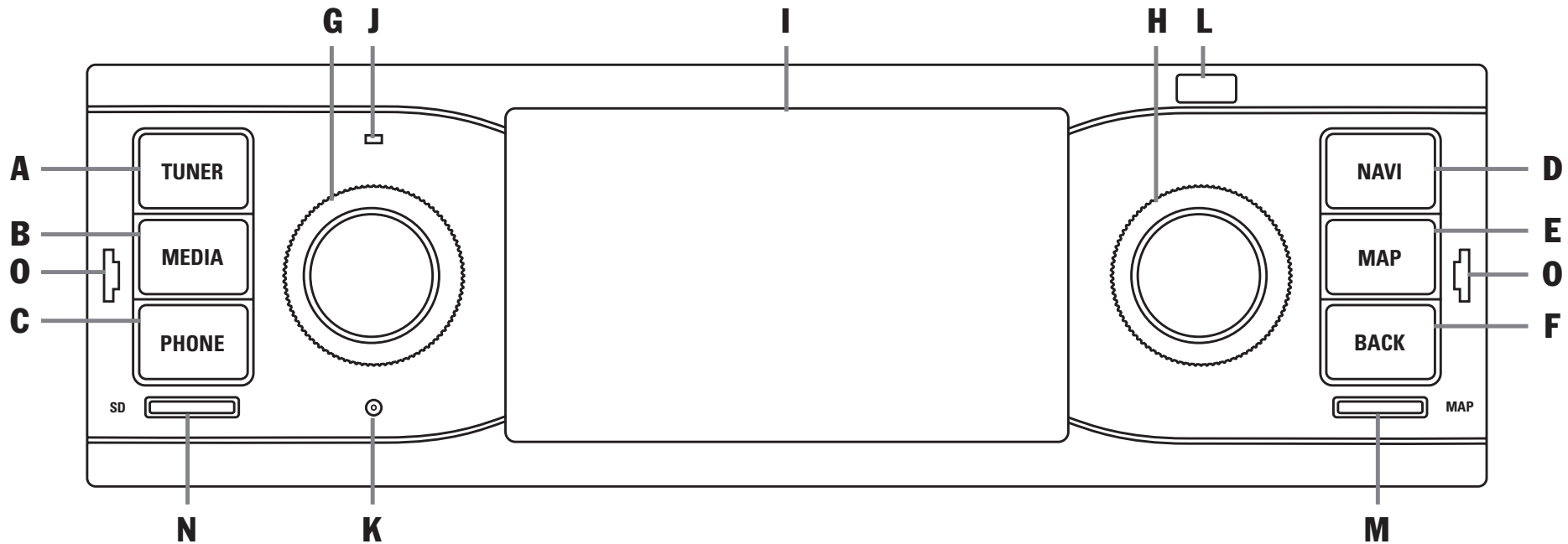

### A Tasto TUNER

Con il tasto **TUNER** si passa alla modalità radio e si cambia tra FM/AM.

### B Tasto MEDIA

Con il tasto **MEDIA** si passa alla modalità per la riproduzione dei mezzi di riproduzione:

- iPod/iPhone
- Memoria USB
- Scheda SD
- Sorgente audio Bluetooth est.
- Ingresso AUX

### C Tasto PHONE

Con il tasto **PHONE** si passa alla modalità *Bluetooth®-Vivavoce* e *Bluetooth®-Audio*.

### D Tasto NAVI

Con il tasto **NAVI** si passa alla modalità navigazione GPS. Per ulteriori informazioni sulla navigazione con l'apparecchio, consultare il manuale separato relativo alla navigazione.

### E Tasto MAP

Con il tasto **MAP** si passa direttamente alla visualizzazione della mappa di navigazione. Per ulteriori informazioni sulla navigazione con il PCRN, consultare il manuale separato relativo alla navigazione.

### F Tasto BACK

Con il tasto **BACK** si passa direttamente al passaggio precedente nel menu.

### G Manopola sinistra ●

- Premendo a lungo la manopola sinistra ➔ si accende o spegne l'apparecchio.
- Ruotando la manopola sinistra (●) si regola il volume della fonte audio attiva.
- Premendo brevemente la manopola sinistra ➔ si attiva o disattiva il silenziamento.
- Premendo brevemente la manopola sinistra ➔ si interrompe un'informazione sul traffico in entrata (TA).

## H Manopola destra ●

Oltre al touchscreen, la manopola destra è l'elemento di comando principale:

- Ruotando la manopola destra (●) si evidenzia la voce menu desiderata.
- Premendo →● si seleziona una voce menu evidenziata.
- Ruotando (●) si modificano i valori di alcune impostazioni (ad es. Fader).

## I Display touchscreen

Oltre alla manopola destra ●, il display touchscreen è l'elemento di comando principale. Con il display touchscreen è possibile selezionare le voci menu direttamente tramite lo schermo.

## J Microfono

Il microfono integrato serve a telefonare con il vivavoce *Bluetooth*®.

## K Pulsante Reset

Nel caso in cui l'apparecchio presenti problemi al software, lo si può ripristinare azionando il pulsante Reset. Utilizzare a tal scopo un oggetto appuntito (ad es. una biro).

## L Sensore per la commutazione diurna/notturna

Con il sensore per la commutazione diurna/notturna, l'apparecchio riconosce la situazione luminosa dell'ambiente e adatta la luminosità del display di conseguenza.

## M Vano micro scheda SDHC software di navigazione

Il vano per la micro scheda SDHC per il software di navigazione accoglie la micro scheda SDHC per il software di navigazione e il materiale della scheda.

## N Vano micro scheda SDHC mezzi di riproduzione

Il vano per la micro scheda SDHC per i mezzi di riproduzione accoglie la micro scheda SDHC per la riproduzione di file audio.

## O Sbloccaggio dell'alloggiamento radio

Inserendo nella fessura di sbloccaggio gli strumenti di sbloccaggio in dotazione, è possibile rimuovere l'apparecchio dal collarino di montaggio.

## Tipi di menu e possibilità di utilizzo

Lo schermo del PCRN è un touchscreen a colori. È possibile utilizzare tutte le funzioni menu, le voci di elenchi, i menu di inserimento, i simboli frecce e le barre di scorrimento toccando leggermente la relativa posizione dello schermo.

## Che menu ci sono?

### Menu principali

Le funzioni del PCRN sono suddivise nei seguenti menu:

- **TUNER** (tasto apparecchio): Menu principale radio,
- **MEDIA** (tasto apparecchio): Menu principale mezzi di riproduzione,
- **PHONE** (tasto apparecchio): Menu principale telefono,
- **NAVI** (tasto apparecchio): Menu principale navigazione,
- **MAP** (tasto apparecchio): Visualizzazione mappe,
- **SOUND** (pulsante): Impostazioni audio e
- **SET** (pulsante): Impostazioni apparecchio.

Molti di questi menu principali raggruppano vari sottomenu relativi a un ambito.

## Menu Option

Per alcuni menu principali esiste un menu **OPTION** in cui si trovano possibilità di impostazione e altre funzioni per il relativo menu principale.

## Richiamare e utilizzare i tipi di menu

### Richiamare i menu principali

- ▷ Per richiamare un menu principale, premere il tasto apparecchio corrispondente sul PCRN o selezionare la relativa scheda mediante il touchscreen (ad es. se ci si trova nella scheda **OPTION**). Si può sempre passare da un menu principale a un altro. Se si desidera tornare al primo livello di un menu principale, utilizzare il tasto **BACK** fino a quando si è tornati al primo livello del menu principale.

### Richiamare i menu Option

- ▷ Per richiamare un menu **OPTION**, selezionare la scheda **OPTION** nel relativo menu principale sul touchscreen.

### Utilizzo dei menu con il touchscreen

- ▷ Toccare le singole voci menu o i pulsanti direttamente sullo schermo.

### Utilizzo dei menu con la manopola destra

In alternativa all'utilizzo mediante touchscreen è possibile utilizzare le voci menu anche con l'ausilio della manopola destra.

- ▷ Evidenziare una voce menu ruotando la manopola destra (●).
- ▷ Selezionare la voce menu evidenziata premendo la manopola destra →●.

## Uscire dai menu

### Tornare indietro al menu superiore

- ▷ Premendo il tasto **BACK** si interrompe l'utilizzo e si arriva al menu superiore.

### Tornare indietro al menu principale





- ▷ Premere un tasto menu principale per tornare al relativo menu principale.

### Tornare al primo livello di un menu principale

Premere più volte il tasto **BACK** per arrivare al primo livello del menu principale. In alternativa, premere il tasto apparecchio corrispondente sul PCRN o selezionare la relativa scheda mediante il touchscreen.

## Utilizzo di elenchi



Per evidenziare una voce menu esistono le seguenti possibilità:





- ▷ Toccare i tasti freccia  e  sullo schermo - **oppure** -
- ▷ Toccare la barra di scorrimento tra i due tasti freccia - **oppure** -
- ▷ Ruotare la manopola destra . Una voce menu evidenziata viene contrassegnata da una cornice arancione.
- ▷ Premere la manopola destra  oppure selezionare una voce menu mediante il touchscreen: Conferma della selezione.







## Utilizzo dei menu di inserimento

In alcuni casi è possibile inserire dati nel PCRN. Ciò può accadere, ad esempio, per l'inserimento di un numero di telefono.

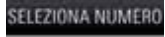

- ▷ Per inserire dei dati in un menu di inserimento, toccare i caratteri sullo schermo. - **oppure** -
- ▷ Evidenziare i caratteri ruotando la manopola destra  e selezionarli premendo la manopola destra .
- ▷ Per confermare e acquisire i dati inseriti fin ora, selezionare il pulsante corrispondente (ad es. **SELEZIONA NUMERO**) nel menu. Nei menu di inserimento, accanto alle cifre sono disponibili anche alcuni pulsanti.

	cancella l'ultimo inserimento nel campo di inserimento
	cancella tutti gli inserimenti nel campo di inserimento
	passa alle lettere
	passa alle cifre

	cerca voci nella rubrica
	sceglie il numero di telefono inserito
	serve a inserire codici di servizio GSM
	serve a inserire codici di servizio GSM
	serve a inserire prefissi internazionali

## Campi opzioni

Per attivare e disattivare le funzioni, per alcune voci menu sono disponibili cosiddetti campi opzioni.



- ▷ Selezionare e attivare la voce menu .
- ▷ Selezionare e disattivare la voce menu .





## Impostazioni audio SOUND

Con le impostazioni audio nel menu **SOUND** è possibile determinare l'audio del PCRN per le fonti audio. A tale scopo, procedere come segue:



### Regolazione dei bassi

1. Premere il pulsante **SOUND**.
2. Selezionare la voce menu **Equalizer**.
3. Toccando i due tasti freccia  e  o ruotando la manopola destra , eseguire l'impostazione desiderata per i bassi.

### Regolazione dei medi

1. Premere il pulsante **SOUND**.
2. Selezionare la voce menu **Equalizer**.
3. Toccando i due tasti freccia  e  o ruotando la manopola destra , eseguire l'impostazione desiderata per i medi.

### Regolazione degli alti

1. Premere il pulsante **SOUND**.
2. Selezionare la voce menu **Equalizer**.
3. Toccando i due tasti freccia  e  o ruotando la manopola destra , eseguire l'impostazione desiderata per gli alti.



### Attivazione/disattivazione di Loudness

Poiché l'udito umano raggiunge la massima sensibilità con le frequenze medie, questa funzione è utile in particolare per i volumi più bassi, nei quali le frequenze alte e basse vengono alzate. Così si ottiene un'udibilità migliore.

1. Premere il pulsante **SOUND**.
2. Attivare o disattivare il campo opzioni **Loudness**.



### Impostazione di Fader

Con l'impostazione di Fader si imposta la ripartizione del volume tra gli altoparlanti di posteriori e anteriori.

1. Premere il pulsante **SOUND**.
2. Selezionare la voce menu **Fader**.
3. Toccando i due tasti freccia  e  o ruotando la manopola destra , eseguire l'impostazione desiderata.

### Impostazione di Balance

Con l'impostazione di Balance si regola la ripartizione del volume tra gli altoparlanti di destra e di sinistra.

1. Premere il pulsante **SOUND**.
2. Selezionare la voce menu **Balance**.
3. Toccando i due tasti freccia  e  o ruotando la manopola destra , eseguire l'impostazione desiderata.

## Impostazioni di sistema SET

Nel menu **SET** è possibile adattare le impostazioni di base del PCRN per i seguenti ambiti:

- **Impostazioni generali**
- **Impostazioni di navigazione**
- **Lingua**
- **Volume**
- **Impostazioni Bluetooth**
- **Info versione**

La voce menu **Info versione** fornisce informazioni sullo stato attuale del software dei vari moduli.



## Impostazioni generali

### Impostazione di data e ora

#### Commutazione tra formato 12h e 24h

1. Premere il pulsante **SET**.
2. Selezionare la voce menu **Impostazioni generali**.
3. Selezionare la voce menu **Data/ora**.
4. Selezionare la voce menu **Formato 12 ore/24 ore**.

### Impostazione della data

1. Premere il pulsante **SET**.
2. Selezionare la voce menu **Impostazioni generali**.
3. Selezionare la voce menu **Data/ora**.
4. Selezionare la voce menu **GG.MM.AAAA**.
5. Toccando i due tasti freccia e o ruotando la manopola destra , inserire i dati per anno, mese e giorno.

### Impostazione dell'ora

1. Premere il pulsante **SET**.
2. Selezionare la voce menu **Impostazioni generali**.
3. Selezionare la voce menu **Data/ora**.
4. Selezionare la voce menu **OO.MM**.

5. Toccando i due tasti freccia e o ruotando la manopola destra , inserire i dati per ora, minuti e **AM/PM**.

**i** Si può accedere alle impostazioni per data e ora anche premendo la visualizzazione dell'ora.

### Impostazione del tempo di standby

La voce menu **Standby** consente di mantenere attivo l'apparecchio per un certo tempo quando si esce dal veicolo, evitando di doverlo riavviare quando si rientra nel veicolo.

1. Premere il pulsante **SET**.
2. Selezionare la voce menu **Impostazioni generali**.
3. Selezionare la voce menu **Standby** e scegliere tra
  - **5 minuti**,
  - **oppure** -
  - **15 minuti**,
  - **oppure** -
  - **30 minuti**
  - **oppure** -
  - **Off**.

### Attivazione/disattivazione di Toni tastiera

1. Premere il pulsante **SET**.
2. Selezionare la voce menu **Impostazioni generali**.
3. Attivare o disattivare il campo opzioni **Toni tastiera**.

### Attivazione modalità diurna/notturna automatica

Selezionare la voce menu **Modalità diurna/notturna** per regolare la visualizzazione diurna e notturna. Se è attiva la commutazione automatica, il sensore di luce sulla parte frontale dell'apparecchio adatta automaticamente la luminosità del display.

1. Premere il pulsante **SET**.
2. Selezionare la voce menu **Impostazioni generali**.
3. Selezionare la voce menu **Modalità diurna/notturna**.
4. Attivare il campo opzioni **Automatica**.

### Impostazioni personalizzate della modalità diurna/notturna

Selezionare la voce menu **Impostazioni personalizzate** per stabilire i valori per la luminosità del display nella visualizzazione diurna e notturna.

1. Premere il pulsante **SET**.
2. Selezionare la voce menu **Impostazioni generali**.
3. Selezionare la voce menu **Modalità diurna/notturna**.
4. Selezionare la voce menu **Impostazioni personalizzate**.
5. Toccando i due tasti freccia e o ruotando la manopola destra , impostare la luminosità del display per la visualizzazione diurna.
6. Premere il pulsante **SALVA**.
7. Toccando i due tasti freccia e o ruotando la manopola destra , impostare la luminosità del display per la visualizzazione notturna.
8. Premere il pulsante **SALVA**.

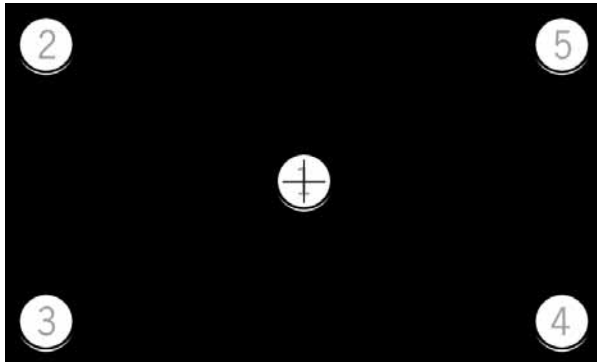

### Esecuzione della calibrazione display

Selezionare Calibrazione display in caso di funzionalità touchscreen disturbata.

1. Premere il pulsante **SET**.
2. Selezionare la voce menu **Impostazioni generali**.
3. Selezionare la voce menu **Calibrazione display**.
4. Evidenziare i punti visualizzati il più centralmente possibile nella sequenza da 1 a 5. Il programma di calibrazione viene terminato automaticamente non appena la procedura viene eseguita con successo.

**i** In determinati casi la procedura va ripetuta fino a quando ha luogo la terminazione automatica. Da questo momento la procedura è completata con successo.

### Cambio del colore dell'illuminazione tastiera

1. Premere il pulsante **SET**.
2. Selezionare la voce menu **Impostazioni generali**.
3. Selezionare la voce menu **Illuminazione tastiera** e scegliere tra
  - Verde,
  - oppure -
  - Bianca,
  - oppure -
  - Ambra.

Il cambiamento viene rilevato immediatamente.

### Creazione delle impostazioni di fabbrica

Selezionare la voce menu **Impostazioni di fabbrica**, se si desidera riportare l'apparecchio allo stato di consegna.

1. Premere il pulsante **SET**.
2. Selezionare la voce menu **Impostazioni generali**.
3. Selezionare la voce menu **Impostazioni di fabbrica**.

**i** Tenere conto che in questo modo vengono cancellate tutte le impostazioni, come ad esempio le stazioni memorizzate. Su richiesta compare una nota. Confermarla, se si desidera riportare l'apparecchio alle impostazioni di fabbrica.

### Impostazioni di navigazione

#### Zoom della mappa con la manopola destra

**Zoom** consente di attivare la funzione di zoom all'interno della visualizzazione della mappa del software di navigazione ruotando la manopola destra (●).

1. Premere il pulsante **SET**.
2. Selezionare la voce menu **Impostazioni di navigazione**.
3. Attivare il campo opzioni **Zoom**.

#### Avanti con la manopola destra

**Prossimo titolo** consente di attivare la funzione di salto (titolo successivo/precedente e cambio di frequenza) ruotando la manopola destra (●).

1. Premere il pulsante **SET**.
2. Selezionare la voce menu **Impostazioni di navigazione**.
3. Attivare il campo opzioni **Prossimo titolo**.



- ▷ Se la navigazione è in corso in primo piano: Con la funzione **Zoom** attiva, si può passare al titolo successivo nella modalità mezzi di riproduzione solo mediante il display touch-screen e non ruotando la manopola destra (●).
- ▷ Per le altre impostazioni sulla navigazione, consultare il manuale relativo alla navigazione.



## Impostazione della lingua del menu

1. Premere il pulsante **SET**.
2. Selezionare la voce menu **Lingua**.
3. Campo opzioni
  - **Tedesco**,
  - oppure -
  - **Inglese**,
  - oppure -
  - **Francese**,
  - oppure -
  - **Italiano**,
  - oppure -
  - **Spagnolo**,
  - oppure -
  - **Russo**.

**i** La commutazione avviene sia sull'interfaccia utente dell'apparecchio che nel software di navigazione (lingua del menu).

## Regolazione separata del volume delle fonti audio

Selezionare la voce menu **Volume**, se si desidera regolare il volume delle varie fonti audio separatamente.

1. Premere il pulsante **SET**.
2. Selezionare la voce menu **Volume**.
3. Voce menu
  - **USB/SD/iPod**,
  - oppure -
  - **Tuner**,
  - oppure -
  - **TA (info traffico)**,
  - oppure -
  - **Bluetooth**,
  - oppure -
  - **Ingresso Aux**,
  - oppure -
  - **Navigazione**,
  - oppure -
  - **Toni tastiera**.
4. Toccando i due tasti freccia  e  o ruotando la manopola destra , regolare il volume.

## Bluetooth®-Impostazioni

Informazioni sul *Bluetooth*®-Per le impostazioni consultare le descrizioni sul menu **PHONE**.

## Info versione

Selezionare la voce menu **Info versione**, se si desidera ricevere informazioni sullo stato attuale del software PCRN.



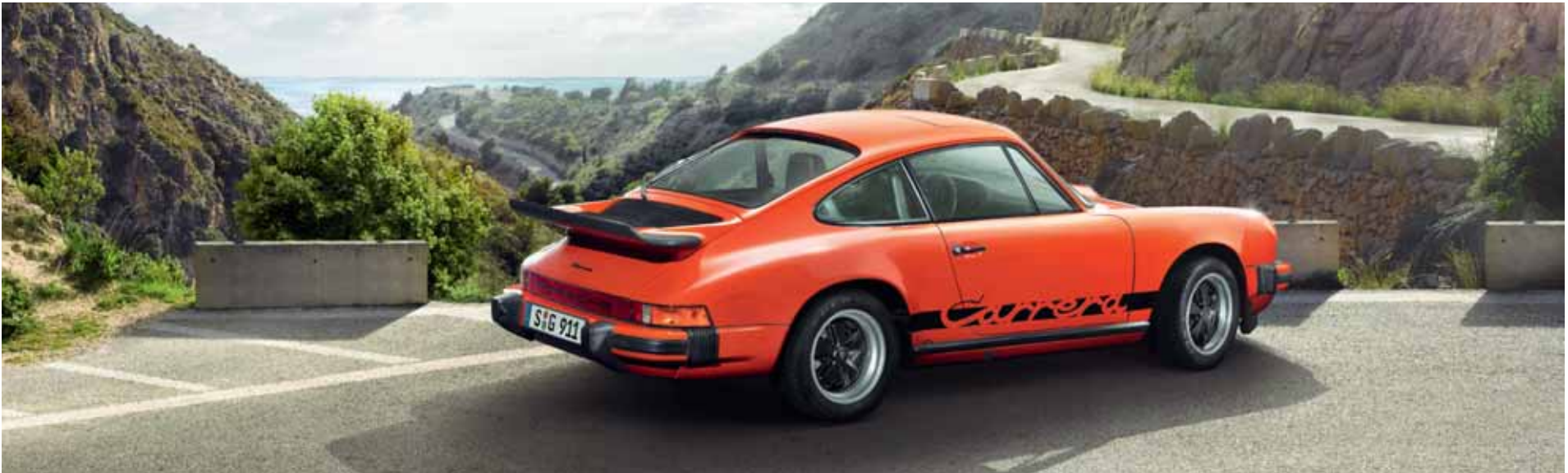

# Tuner

# TUNER

Richiamare il menu principale per il funzionamento della radio .....	19
Elementi di comando della funzione radio .....	19
Impostazione delle stazioni .....	20
Impostazione delle stazioni mediante ricerca manuale .....	20
Impostazione delle stazioni mediante esecuzione ricerca stazioni .....	20
Impostazione delle stazioni mediante elenco stazioni radio .....	20
Impostazione delle stazioni mediante stazioni memorizzate .....	20
Memorizzazione delle stazioni .....	20
Impostazione e memorizzazione delle stazioni .....	20
Memorizzazione delle stazioni dall'elenco stazioni radio .....	20
Ricerca e memorizzazione automatiche delle stazioni .....	21
Esecuzione delle impostazioni per il funzionamento della radio .....	21
Richiamare memorie programmi .....	21
Cancellazione memorie programmi .....	21
Richiamare elenco stazioni radio .....	21
Attivazione/disattivazione di informazioni sul traffico (TA) .....	21

# TUNER

## Richiamare il menu principale per il funzionamento della radio

- ▶ Premere il tasto **TUNER** e passare al funzionamento della radio.

Si visualizza il menu principale della funzione radio con i componenti descritti in seguito. Qui vengono visualizzati i nomi o le frequenze delle stazioni. Se la stazione impostata emette dei segnali RDS (RDS = sistema dati radio) in modalità FM, si visualizzano anche le informazioni lì contenute (ad es. nome stazione o testo radio).

- ▶ Premere di nuovo il tasto **TUNER** e passare dalla banda **FM** a quella **AM**.

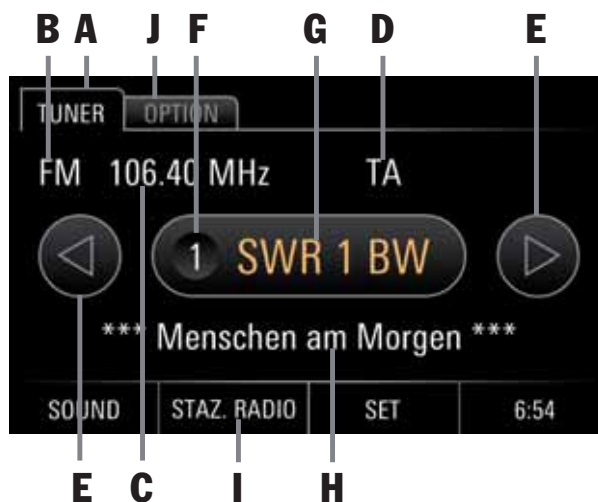

## Elementi di comando della funzione radio

### A TUNER

La scheda **TUNER** dà accesso a tutte le principali funzioni e informazioni del modulo radio.

### B Visualizzazione della banda di frequenze

La visualizzazione della banda di frequenze (FM/AM) informa sulla banda attuale a onde ultracorte (FM) o onde medie (AM).

### C Visualizzazione della frequenza

La visualizzazione della frequenza informa sulla frequenza attuale di emissione della stazione.

### D Visualizzazione TA

La visualizzazione indica se la radio sul traffico è attiva o inattiva.

### E Tasti freccia (sinistra/destra)

- I tasti freccia ◀ e ▶ consentono di passare alla stazione precedente/successiva nelle memorie programmi.
- I tasti freccia ◀ e ▶ consentono inoltre di ricercare la stazione successiva/precedente (tenere premuto).

### F Visualizzazione memoria programma

La visualizzazione informa sul numero della memoria della stazione memorizzata.

### G Visualizzazione nome stazione

La visualizzazione informa sul nome della stazione attualmente selezionata se esso viene trasmesso dalla stazione.

**i** Selezionando la visualizzazione mediante touchscreen si arriva all'elenco delle memorie programmi.

### H Visualizzazione testo radio

La visualizzazione informa sul testo radio attuale. Queste informazioni sono dati aggiuntivi trasmessi dalla stazione radio attuale che vengono visualizzati sul display. Possono essere ad esempio il titolo e l'interprete della canzone o delle notizie trasmesse in quel momento.

### I STAZ. RADIO

Il pulsante **STAZ. RADIO** consente di accedere all'elenco delle stazioni attualmente più forti.

### J OPTION/Impostazioni radio

- Auto. cerca e memorizza
- Stazioni memorizzate
- Elenco stazioni radio
- TA (info traffico) attivo/inattivo

## Impostazione delle stazioni

Esistono le seguenti possibilità per impostare una stazione:

- mediante ricerca manuale della stazione,
- mediante esecuzione ricerca stazioni,
- mediante elenco stazioni radio oppure
- mediante stazioni memorizzate.

### Impostazione delle stazioni mediante ricerca manuale

1. Premere il tasto **TUNER**.
2. Ruotare la manopola destra verso sinistra o destra (●) e modificare gradualmente la frequenza della stazione.

### Impostazione delle stazioni mediante esecuzione ricerca stazioni

1. Premere il tasto **TUNER**.
2. Tenere premuta la manopola destra →● o i tasti freccia ● e ●, quindi far eseguire la ricerca della stazione ricevibile successiva.

### Impostazione delle stazioni mediante elenco stazioni radio

L'elenco stazioni radio viene creato automaticamente dal Tuner e indica tutte le stazioni attualmente disponibili.

1. Premere il tasto **TUNER**.
2. Premere il pulsante **STAZ. RADIO** oppure selezionare la voce menu **Elenco stazioni radio** mediante la scheda **OPTION**.
3. Selezionare la stazione dall'elenco stazioni radio.

### Impostazione delle stazioni mediante stazioni memorizzate

1. Premere il tasto **TUNER**.
2. Selezionare la scheda **OPTION**.
3. Selezionare la voce menu **Stazioni memorizzate** oppure premere la visualizzazione dei nomi delle stazioni al centro.
4. Selezionare le stazioni già memorizzate dall'elenco delle memorie programmi.

- i** ▷ Per poter impostare una stazione mediante una memoria programma, deve già essere memorizzata una stazione su una memoria programma.
- ▷ È possibile commutare le stazioni già memorizzate anche con i tasti freccia ● e ●.

## Memorizzazione delle stazioni

Esistono le seguenti possibilità per memorizzare una stazione:

- impostare la stazione (manualmente/automaticamente) e memorizzarla,
- memorizzare la stazione dall'elenco stazioni radio oppure
- ricerca e memorizzazione automatiche delle stazioni.

### Impostazione e memorizzazione delle stazioni

1. Premere il tasto **TUNER**.
2. Premere i tasti freccia ● e ● (a lungo). In alternativa ruotare la manopola destra (●) o premere →●, per impostare una stazione.

3. Premere la visualizzazione dei nomi delle stazioni al centro. In alternativa premere a lungo la manopola destra →● oppure selezionare la voce elenco **Stazioni memorizzate** mediante la scheda **OPTION**. Compare l'elenco delle memorie programmi.
4. Selezionare la memoria programma mediante il touchscreen o mediante la manopola destra (●) e memorizzare premendo a lungo sul touchscreen o sulla manopola destra →●.

### Memorizzazione delle stazioni dall'elenco stazioni radio

1. Premere il tasto **TUNER**.
2. Selezionare il pulsante **STAZ. RADIO** oppure la voce menu **Elenco stazioni radio** mediante la scheda **OPTION**.
3. Selezionare la stazione dall'elenco stazioni radio.
4. Premere la visualizzazione dei nomi delle stazioni al centro. In alternativa premere a lungo la manopola destra →● oppure selezionare la voce menu **Stazioni memorizzate** mediante la scheda **OPTION**. Compare l'elenco delle memorie programmi.
5. Selezionare la memoria programma mediante il touchscreen o mediante la manopola destra (●) e memorizzare premendo a lungo sul touchscreen o sulla manopola destra →●.

## Ricerca e memorizzazione automatiche delle stazioni

La funzione ricerca automaticamente le stazioni disponibili e le memorizza automaticamente sulle memorie programmi.

1. Premere il tasto **TUNER**.
2. Selezionare la scheda **OPTION**.
3. Voce menu **Auto. cerca e memorizza** e confermare il messaggio.

La procedura automatica viene eseguita.

- i** Confermando il messaggio si sovrascrivono le stazioni memorizzate.

## Esecuzione delle impostazioni per il funzionamento della radio

1. Premere il tasto **TUNER**.
2. Selezionare la scheda **OPTION**.
3. Selezionare la voce menu desiderata e impostarla.

### Richiamare memorie programmi

L'elenco delle memorie programmi mostra le stazioni memorizzate e le memorie programmi non create.

1. Premere il tasto **TUNER**.
2. Selezionare la scheda **OPTION**.
3. Selezionare la voce menu **Stazioni memorizzate** e visualizzare le memorie programmi.

### Cancellazione memorie programmi

Per cancellare tutte le stazioni dalle memorie programmi, procedere come segue:

1. Premere il tasto **TUNER**.
2. Selezionare la scheda **OPTION**.
3. Selezionare la voce menu **Stazioni memorizzate**.
4. Premere il pulsante **CANCELLA**.

### Richiamare elenco stazioni radio

L'elenco stazioni radio viene creato automaticamente dal Tuner e indica tutte le stazioni attualmente disponibili.

1. Premere il tasto **TUNER**.
2. Selezionare la scheda **OPTION**.
3. Selezionare la voce menu **Elenco stazioni radio** e visualizzare l'elenco stazioni radio.

## Attivazione/disattivazione di informazioni sul traffico (TA)

La funzione Traffic Announcement consente di ricevere comunicazioni sul traffico durante il funzionamento di una fonte audio.

1. Premere il tasto **TUNER**.
2. Selezionare la scheda **OPTION**.
3. Attivare o disattivare la voce menu **TA (info traffico)**.

- i** Se si desidera interrompere una comunicazione sul traffico, premere la manopola sinistra .







# Media

# MEDIA

Richiamare la modalità mezzi di riproduzione .....	31
Riproduzione di file audio della memoria USB/scheda SD .....	31
Elementi di comando del player audio .....	31
Comando di iPod/iPhone mediante il PCRN .....	32
Riproduzione di file audio da un iPod/iPhone .....	32
Elementi di comando del player audio dell'iPod/iPhone .....	32
Richiamare risorse audio tramite l'ingresso ausiliario .....	32
Tipi di file supportati .....	32
Tipi Audio .....	32

# MEDIA

## Richiamare la modalità mezzi di riproduzione

- ▷ Premere il tasto **MEDIA** e passare alla modalità mezzi di riproduzione.

Si visualizzano tutte le voci menu delle fonti audio che è possibile selezionare qui:

- **iPod/iPhone**
- **Memoria USB**
- **Scheda SD**
- **Sorgente audio Bluetooth est.**
- **Ingresso Aux**

**i** Le voci menu sono inattive (grigie) se le fonti audio non sono collegate.

## Riproduzione di file audio della memoria USB/scheda SD

1. Premere il tasto **MEDIA**.
2. Selezionare la voce menu **Memoria USB** o **Scheda SD**.
3. Selezionare la voce menu **Musica**.
4. Selezionare il titolo desiderato dall'elenco di file e il file viene riprodotto.

**i** I file vengono visualizzati/riprodotti nella sequenza in cui si trovano sul supporto dati. Il file selezionato attualmente è evidenziato con la cornice arancione.

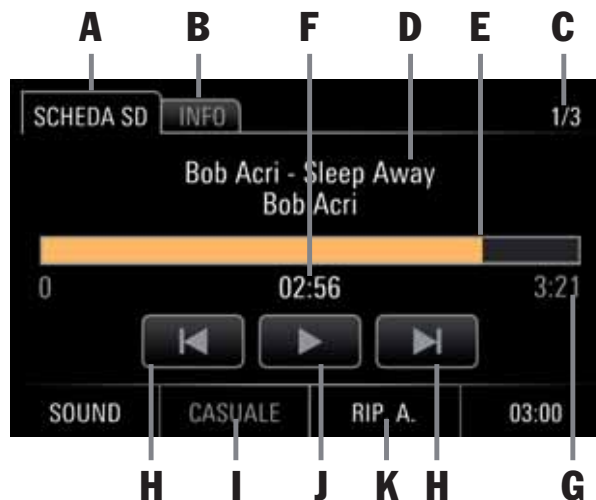

### Elementi di comando del player audio

Dopo aver selezionato il titolo desiderato compare il player audio che dà informazioni e controllo sulle seguenti funzioni:

- A Scheda SCHEDA SD o MEMORIA USB:**  
Torna all'elenco file
- B Scheda INFO:** N.titolo/Copertina album/Interprete/Titolo/Album/Genere/Durata
- C N. titolo del numero totale di titoli**
- D Interprete/Titolo/Album**
- E Avanti/indietro veloce/Barra di avanzamento**
- F Tempo già riprodotto**
- G Tempo totale titolo**
- H Titolo precedente/successivo**
- I CASUALE:**  
Attivazione/disattivazione della modalità casuale
- J Pause/Play**
- K RIP.:** Ripetere
  - **RIP. A.** (ripetere tutto)
  - **1. RIP.** (ripetere il titolo)
  - **RIP. C.** (ripetere tutta la cartella)

## Comando di iPod/iPhone mediante il PCRN

### Riproduzione di file audio da un iPod/iPhone

1. Premere il tasto **MEDIA**.
2. Selezionare la voce menu **iPod/iPhone**.
3. Selezionare la voce menu **Musica**.
4. Selezionare la categoria del file audio.
  - **Playlists**
  - **Artists**
  - **Songs**
  - **Albums**
  - **Genres**
  - **Composers**
  - **Podcasts**
  - **Audiobooks**
5. Selezionare il file audio da riprodurre all'interno della categoria.

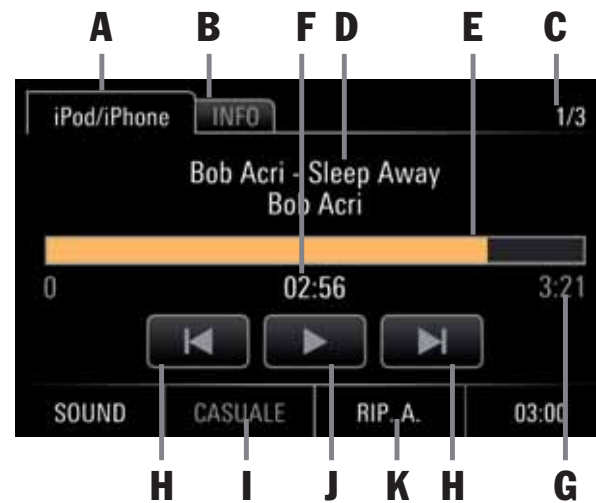

### Elementi di comando del player audio dell'iPod/iPhone

Dopo aver selezionato il titolo desiderato compare il player audio che dà informazioni e controllo sulle seguenti funzioni:

- A Scheda iPod/iPhone:** Torna all'elenco file
- B Scheda INFO:** N.titolo/Copertina album/Interprete/Titolo/Album/Genere/Durata
- C N. titolo del numero totale di titoli**
- D Interprete/Titolo/Album**
- E Barra di avanzamento**
- F Tempo già riprodotto**
- G Tempo totale titolo**
- H Titolo precedente/successivo**
- I CASUALE:**
  - Attivazione/disattivazione della modalità casuale
- J Pause/Play**
- K RIP.:** Ripetere
  - **RIP. A.** (ripetere tutto)
  - **1. RIP.** (ripetere il titolo)
  - **RIP.** (ripetere inattivo (grigio))

## Richiamare risorse audio tramite l'ingresso ausiliario

Il PCRN consente il collegamento di altri apparecchi esterni con uscite audio via l'ingresso AUX

1. Premere il tasto **MEDIA**.
2. Selezionare la voce menu **Ingresso Aux**.

## Tipi di file supportati

Il Mediaplayer del PCRN supporta i seguenti tipi di file:

### Tipi Audio

.flac, .m4a, .mp3, .ogg, .wav, .wma



# PHONE

# PHONE

<i>Bluetooth</i> <sup>®</sup> .....	35	Fonte audio <i>Bluetooth</i> <sup>®</sup> esterna (A2DP) .....	40
Premesse sul cellulare .....	35	Richiamare la fonte audio <i>Bluetooth</i> <sup>®</sup>	
Qualità del vivavoce .....	35	esterna/avviare la riproduzione .....	40
Interruzioni della telefonata durante la		Elementi di comando del player audio	
marcia .....	35	del <i>Bluetooth</i> <sup>®</sup> .....	41
Elementi di comando del <i>Bluetooth</i> <sup>®</sup> -		<i>Bluetooth</i> <sup>®</sup> -Impostazioni .....	41
Funzione .....	36	Attivazione/disattivazione <i>Bluetooth</i> <sup>®</sup> .....	41
Attivazione/disattivazione <i>Bluetooth</i> <sup>®</sup> .....	36	Collegamento automatico con	
<i>Bluetooth</i> <sup>®</sup> -Utilizzo del vivavoce .....	36	un cellulare .....	41
Registrazione cellulare .....	36	Attivazione del collegamento	
Stabilire un collegamento		automatico .....	41
dall'apparecchio <i>Bluetooth</i> <sup>®</sup> esterno .....	37	Disattivazione del collegamento	
Terminare il collegamento con il cellulare ....	37	automatico .....	41
Rimozione del cellulare dall'elenco		Accettazione automatica di una	
di apparecchi .....	37	chiamata .....	41
Eseguire delle conversazioni .....	37	Accettazione automatica on/off .....	41
Silenziare temporaneamente il		Trasferimento della rubrica .....	42
microfono del vivavoce .....	37	Modifica del Pairing code .....	42
Accettare una chiamata .....	38	Cancellazione della rubrica .....	42
Terminare una chiamata .....	38	Selezionare il microfono esterno/	
Rifiutare una chiamata .....	38	interno del vivavoce .....	42
Funzione KEY .....	38	Ordinare la rubrica .....	42
Funzione IN ATTESA .....	38		
Funzione PRIVATA .....	38		
Seleziona numero .....	38		
Utilizzo della selezione veloce			
(ricomposizione dell'ultimo numero			
chiamato) .....	38		
Utilizzo della selezione diretta .....	39		
Rubrica .....	39		

# PHONE

## AVVERTENZA

**Pericolo di lesioni. L'utilizzo del telefono è vietato in prossimità di sostanze esplosive (ad es. presso un distributore di benzina) o esplosioni. In determinate zone di pericolo, come ad esempio nelle vicinanze di distributori di benzina, depositi di combustibili, impianti chimici e lavori di distruzione con esplosivo, è necessario spegnere i cellulari. Possono interferire con le apparecchiature tecniche.**

- ▷ Attenersi alle relative indicazioni.
- ▷ Quando si utilizza il telefono attenersi alle norme di legge e alle restrizioni locali.

## **Bluetooth®**

Bluetooth® è un sistema che consente i collegamenti radio tra apparecchi elettronici all'interno di un'area di max. 10 metri. Con Bluetooth® si ha la possibilità di utilizzare il cellulare mediante il PCRN. Si possono accettare, avviare e terminare chiamate. Si utilizza l'impianto audio del veicolo come vivavoce e si ha accesso ai contenuti della rubrica.

**i** L'accesso alla rubrica dipende dalle funzioni del cellulare utilizzato.

## **Premesse sul cellulare**

Non tutti i cellulari sono ugualmente adatti alla telefonia mediante l'interfaccia Bluetooth® del PCRN.

- È necessario un cellulare che supporti il Bluetooth®.
- Il cellulare deve supportare il profilo Hands-Free 1.0 o superiori.
- Il cellulare deve essere acceso e il Bluetooth® deve essere attivato.
- Per alcuni cellulari è anche necessario rendere "visibile" il proprio apparecchio ad altri apparecchi con Bluetooth®.

Per informazioni più dettagliate sulle impostazioni del cellulare consultare le istruzioni per l'uso del produttore.

**i** Alcuni cellulari hanno un comportamento speciale per quanto riguarda il Bluetooth® oppure non supportano il Bluetooth® completamente. Rivolgersi al proprio rivenditore di cellulari e se necessario caricare il software più recente sul cellulare.

## **Qualità del vivavoce**

La qualità del vivavoce può essere influenzata da:

- ventola, finestrini aperti o tettuccio aperto,
- rumori di scorrimento e del vento,
- cattivo collegamento di rete del cellulare,
- velocità elevata.

## **Interruzioni della telefonata durante la marcia**

La telefonata può essere interrotta:

- se in determinate zone non c'è una copertura GSM sufficiente,
- se si passa da una stazione GSM emittente/ricevente (cella GSM) a un'altra e in questa non è libero alcun canale di conversazione,
- se si utilizza una scheda SIM non compatibile con la rete disponibile,
- se si utilizzano due schede SIM e il cellulare è contemporaneamente occupato con la seconda scheda SIM in rete.

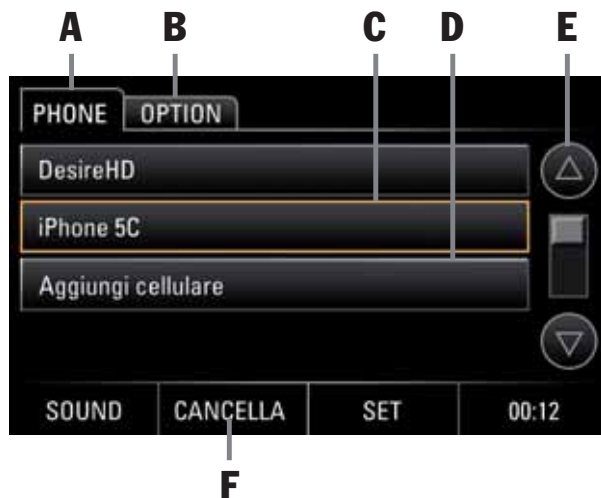

## Elementi di comando del *Bluetooth*<sup>®</sup>-Funzione

- A Scheda PHONE**
- B Scheda OPTION:**  
*Bluetooth*<sup>®</sup>-Impostazioni
- C Cellulare selezionato**
- D Aggiungi cellulare**
- E Tasti freccia/barra di scorrimento**
- F Pulsante CANCELLA:**  
Cancellazione dei cellulari dall'elenco

## Attivazione/disattivazione *Bluetooth*<sup>®</sup>

1. Premere il tasto **PHONE**.
2. Selezionare la scheda **OPTION**.
3. Premere e attivare o disattivare il campo opzioni **Bluetooth**.

In alternativa, il *Bluetooth*<sup>®</sup> può essere attivato o disattivato anche nel modo seguente:

1. Premere il pulsante **SET**.
2. Selezionare la voce menu **Impostazioni Bluetooth**.
3. Premere e disattivare o attivare il campo opzioni **Bluetooth**.

## *Bluetooth*<sup>®</sup>-Utilizzo del vivavoce

Il vivavoce *Bluetooth*<sup>®</sup> offre la possibilità di utilizzare il PCRN come vivavoce per cellulari *Bluetooth*<sup>®</sup>. Per utilizzare la funzione *Bluetooth*<sup>®</sup> premere il tasto **PHONE** sull'apparecchio.

- i** Tenere presente che, per essere utilizzato con il vivavoce *Bluetooth*<sup>®</sup>, il cellulare deve supportare i profili Hands-Free *Bluetooth*<sup>®</sup>.



## Registrazione cellulare

Con la funzione **Aggiungi cellulare** si può far cercare il proprio cellulare e registrarlo sul PCRN. Per farlo, seguire le indicazioni sullo schermo del PCRN. Affinché il Vostro apparecchio *Bluetooth*<sup>®</sup> possa essere trovato, assicurarsi che la funzione *Bluetooth*<sup>®</sup> del cellulare sia attivata e impostata su "visibile". Per i dettagli fare riferimento alle istruzioni per l'uso del cellulare.

1. Premere il tasto **PHONE**.
2. Selezionare la voce menu **Aggiungi cellulare**. Si avvia una ricerca e viene visualizzato un elenco con gli apparecchi trovati.
3. Selezionare l'apparecchio desiderato nell'elenco.
4. Se richiesto, inserire il Pairing code (standard 1234) nel cellulare oppure confermare la richiesta sul cellulare. Dopo aver stabilito il collegamento con il cellulare, compare il menu indicato sopra con il registro del telefono (Ultimi numeri, Chiamate ricevute, Chiamate perse...).





- ▷ Per alcuni cellulari è necessario confermare esplicitamente la richiesta di collegamento sul cellulare mediante il PCRN. A volte ciò va ripetuto più volte, ad es. anche prima di trasferire la rubrica. Per evitare questa richiesta, si può autorizzare il PCRN nell'elenco apparecchi di molti cellulari. Così, nei tentativi successivi il collegamento verrà stabilito automaticamente e senza ulteriore richiesta. Per i dettagli fare riferimento alle istruzioni per l'uso del cellulare.
- ▷ Il modulo *Bluetooth*® del PCRN supporta la registrazione di fino a 4 cellulari con 1250 contatti in rubrica ciascuno.

### Stabilire un collegamento dall'apparecchio *Bluetooth*® esterno

Se il PCRN non trova il cellulare o un collegamento del PCRN fallisce, si può avviare l'autorizzazione anche dal cellulare.

1. Se un altro cellulare è collegato con il PCRN, disattivare il *Bluetooth*® nel cellulare collegato per separare il collegamento con il PCRN.
2. Premere il tasto **PHONE**.



Accertare che la visibilità del *Bluetooth*® del cellulare sia attivata. A tal scopo attenersi alle indicazioni precedenti sull'attivazione del *Bluetooth*®.

3. Con il cellulare cercare accessori audio o apparecchi che supportino il *Bluetooth*®. Per la procedura fare riferimento alle istruzioni per l'uso del produttore.
4. Nell'elenco di ricerca del cellulare selezionare l'apparecchio PCRN e, se richiesto, inserire il Pairing code (standard 1234) nel cellulare. Viene visualizzata la registrazione corretta dell'apparecchio e viene stabilita la connessione. Per la procedura generale fare riferimento alle istruzioni per l'uso del produttore.

### Terminare il collegamento con il cellulare

Per terminare un collegamento esistente con un cellulare, procedere come segue:

1. Premere il tasto **PHONE**.
2. Nella scheda **PHONE** o **OPTION** selezionare il pulsante **DISCONNETTI**.

### Rimozione del cellulare dall'elenco di apparecchi

Per completare la cancellazione di un cellulare già registrato dall'elenco di apparecchi, procedere come segue:

1. Premere il tasto **PHONE**.
2. Selezionare il cellulare nell'elenco di apparecchi.
3. Selezionare il pulsante **CANCELLA**, poi **Sì**.

### Eseguire delle conversazioni

Nella parte frontale del PCRN si trova un microfono vivavoce interno (vedere anche le informazioni precedenti sull'utilizzo di base e gli elementi di comando). Nella fornitura del PCRN si trova inoltre un microfono vivavoce esterno da fissare liberamente nel veicolo. Così è possibile eseguire tutte le conversazioni telefoniche senza l'ausilio degli auricolari del telefono. Se al PCRN è collegato un cellulare tramite il profilo Hands-Free, di norma la conversazione viene eseguita mediante vivavoce.

- ▷ Premendo il pulsante **PRIVATA** è tuttavia possibile trasmettere la conversazione direttamente al cellulare.



Tenere conto che, a seconda del paese e della regione, può non essere consentito telefonare con il cellulare durante la guida. Quando si utilizza il cellulare attenersi alle norme di legge e alle restrizioni locali.

### Silenziare temporaneamente il microfono del vivavoce

- ▷ Premendo il pulsante **MUTE** è possibile silenziare temporaneamente il microfono durante una conversazione.



### Accettare una chiamata

Non appena arriva una chiamata, la fonte audio viene silenziata. Inoltre viene visualizzato temporaneamente un menu specifico. Il numero di telefono e il nome del chiamante vengono visualizzati non appena sono disponibili. Si può accettare la chiamata in entrata in diversi modi:

- ▷ Premere il pulsante **ACCETTA** sul PCRN.
- oppure -
- ▷ Premere il tasto Accetta sul cellulare.

### Terminare una chiamata

Per terminare una chiamata:

- ▷ Premere il pulsante **APPLICA** sul PCRN.
- oppure -
- ▷ Premere il tasto Applica sul cellulare esterno.

### Rifiutare una chiamata

Per rifiutare una chiamata in entrata:

- ▷ Premere il pulsante **APPLICA** sul PCRN.
- oppure -
- ▷ Premere il tasto Applica sul cellulare esterno.

### Funzione KEY

Con il pulsante **KEY** (tastiera per selezione multi-frequenza) è possibile inserire numeri durante la telefonata, ad es. se si deve effettuare una scelta in un call center.

- ▷ Selezionare il pulsante **KEY** e inserire i numeri desiderati.

### Funzione IN ATTESA

Con il pulsante **IN ATT.** si può mantenere la conversazione con un partecipante mentre si accetta un'altra conversazione.

- ▷ Selezionare il pulsante **IN ATT.** e conversare con un altro partecipante.

**i** È necessario aggiungere una seconda chiamata tramite l'apparecchio radio mobile.

### Funzione PRIVATA

Con il pulsante **PRIVATA** si può passare dal vivavoce al cellulare durante la telefonata, affinché gli altri passeggeri non possano ascoltare.

- ▷ Selezionare il pulsante **PRIVATA** e telefonare tramite il cellulare.



### Seleziona numero

1. Premere il tasto **PHONE**.
2. Selezionare la voce menu **Seleziona numero**. Si apre il menu di inserimento per i numeri di telefono. Il campo di inserimento per il numero di telefono è vuoto.
3. Selezionare le singole cifre del numero di telefono una dopo l'altra.
4. Premere il pulsante **SELEZIONA NUMERO**.

**i** Viene stabilita la conversazione telefonica e viene visualizzato il menu di conversazione.

### Utilizzo della selezione veloce (ricomposizione dell'ultimo numero chiamato)

Selezionando la voce menu **Ultimi numeri** si ottiene un elenco con le ultime chiamate effettuate. Si può richiamare il registro nel modo seguente:

1. Premere il tasto **PHONE**.
2. Selezionare la voce menu **Ultimi numeri**.
3. Selezionare la voce menu del numero desiderato e chiamare.

## Utilizzo della selezione diretta

Se in un menu si visualizza un numero e si preme su esso, questo numero viene selezionato direttamente.

## Rubrica

Dopo aver stabilito un collegamento *Bluetooth*® tra il PCRN e il cellulare, il PCRN tenta di trasferire i dati della rubrica e il registro delle chiamate dal cellulare. Di norma è necessario approvare il trasferimento dei dati tramite cellulare e confermare o rifiutare un messaggio relativo a ciò. Per la procedura generale fare riferimento alle istruzioni per l'uso del produttore.

## Trasferimento di rubrica e registro delle chiamate

Con alcuni cellulari può accadere che la procedura di trasferimento della rubrica e del registro delle chiamate non avvenga automaticamente. Per il trasferimento manuale, procedere come segue:

1. Premere il tasto **PHONE**.
2. Selezionare la scheda **OPTION**.
3. Selezionare la voce menu **Trasferisci rubrica**.
4. Approvare l'accesso del PCRN alla rubrica tramite il cellulare. Per la procedura generale fare riferimento alle istruzioni per l'uso del produttore.
5. La procedura di trasferimento viene visualizzata sul display del PCRN.

## Visualizzazione della rubrica

1. Premere il tasto **PHONE**.
2. Selezionare la voce menu **Rubrica**. Si apre la rubrica.

## Richiamare una voce della rubrica

1. Premere il tasto **PHONE**.
2. Selezionare la voce menu **Rubrica**. Si apre la rubrica.
3. Selezionare la voce della rubrica desiderata.
4. Se per questa voce sono memorizzati più numeri, selezionare il numero desiderato.
5. Premere la voce della rubrica del numero desiderato e chiamare. Viene selezionato il numero desiderato.



## Ricerca di una voce della rubrica

1. Premere il tasto **PHONE**.
2. Selezionare la voce elenco **Rubrica**. Si apre la rubrica.
3. Selezionare la scheda **CERCA**.
4. Inserire il contatto desiderato e premere il pulsante **CERCA**.
5. Selezionare la voce della rubrica del numero desiderato e chiamare. Viene selezionato il numero desiderato.

## Elenco degli ultimi numeri selezionati

Se si collega un cellulare al PCRN con un collegamento *Bluetooth*®, dopo aver stabilito il collegamento gli elenchi delle chiamate del cellulare vengono trasferiti e visualizzati. L'ultimo numero selezionato è il primo in alto nell'elenco.

**i** Il trasferimento della rubrica e degli elenchi delle chiamate non è supportato da tutti i cellulari.

### **Chiamare un numero dall'elenco degli ultimi numeri selezionati**

1. Premere il tasto **PHONE**.
2. Selezionare la voce menu **Ultimi numeri**.
3. Selezionare la voce menu del numero desiderato e chiamare.

### **Elenco delle chiamate ricevute**

Se si collega un cellulare al PCRN con un collegamento *Bluetooth*<sup>®</sup>, dopo aver stabilito il collegamento gli elenchi delle chiamate del cellulare vengono trasferiti e visualizzati. L'ultima chiamata ricevuta è la prima in alto nell'elenco.

- i** Il trasferimento della rubrica e degli elenchi delle chiamate non è supportato da tutti i cellulari.
1. Premere il tasto **PHONE**.
  2. Selezionare la voce menu **Chiamate ricevute**.
  3. Viene visualizzato l'elenco delle ultime chiamate ricevute.

### **Chiamare un numero dall'elenco delle ultime chiamate ricevute**

1. Premere il tasto **PHONE**.
2. Selezionare la voce menu **Chiamate ricevute**.
3. Premere la voce menu del numero desiderato e chiamare.

### **Elenco delle chiamate perse**

Se si collega un cellulare al PCRN con un collegamento *Bluetooth*<sup>®</sup>, dopo aver stabilito il collegamento gli elenchi delle chiamate del cellulare vengono trasferiti e visualizzati. L'ultima chiamata persa è la prima in alto nell'elenco.

**i** Il trasferimento della rubrica e degli elenchi delle chiamate non è supportato da tutti i cellulari.

1. Premere il tasto **PHONE**.
2. Selezionare la voce menu **Chiamate perse**.
3. Viene visualizzato l'elenco delle ultime chiamate perse.

### **Chiamare un numero dall'elenco delle ultime chiamate perse**

1. Premere il tasto **PHONE**.
2. Selezionare la voce menu **Chiamate perse**.
4. Premere la voce menu del numero desiderato e chiamare.

### **Fonte audio *Bluetooth*<sup>®</sup> esterna (A2DP)**

Tramite un collegamento *Bluetooth*<sup>®</sup> si può collegare anche una fonte audio esterna, il cui utilizzo avviene in parte non sul PCRN ma sulla fonte stessa.

**i** Per il collegamento e l'utilizzo della fonte audio *Bluetooth*<sup>®</sup> esterna, il PCRN supporta il profilo A2DP. Il contesto in cui si possa utilizzare la fonte audio *Bluetooth*<sup>®</sup> esterna sul PCRN dipende dalle funzioni supportate dalla fonte audio. In alcuni casi, quindi, l'utilizzo della fonte audio *Bluetooth*<sup>®</sup> esterna sul PCRN è limitato. In altri casi l'utilizzo sul PCRN non è possibile. Si utilizza dunque l'apparecchio collegato. Si prega di attenersi alle istruzioni per l'uso del relativo apparecchio.

### **AVVERTENZA**

**Rischio di incidenti. A causa della distrazione è possibile perdere il controllo del veicolo.**

- ▷ Utilizzare la fonte audio *Bluetooth*<sup>®</sup> esterna solo quando si è in grado di controllare in sicurezza il proprio veicolo e quando le condizioni del traffico lo consentono. In caso di dubbio, fermarsi e utilizzare la fonte audio *Bluetooth*<sup>®</sup> esterna a veicolo fermo.

### **Richiamare la fonte audio *Bluetooth*<sup>®</sup> esterna/avviare la riproduzione**

Per utilizzare il *Bluetooth*<sup>®</sup> per collegare il PCRN a fonti audio esterne (di norma cellulari), è necessario prima collegare il PCRN al cellulare, secondo quanto descritto in *Telefonia Bluetooth*<sup>®</sup> (vedere Indicazioni sulla registrazione del cellulare/Stabilire un collegamento dall'apparecchio *Bluetooth*<sup>®</sup> esterno). Per avviare la riproduzione, procedere come segue:

1. Premere il tasto **PHONE** o il tasto **MEDIA**.
2. Selezionare la voce menu **Sorgente audio Bluetooth est.**
3. Premere il pulsante Play . Viene riprodotta la fonte audio.

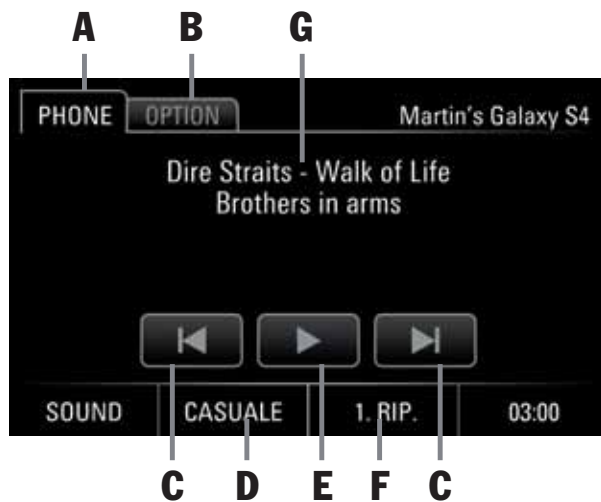

### Elementi di comando del player audio del Bluetooth®

- A Scheda PHONE**
- B Scheda INFO**
- C Titolo precedente/successivo**
- D CASUALE** (attivo/inattivo (grigio)): Attivazione/disattivazione della modalità casuale
- E Pause/Play**
- F RIP.:**
  - ripetere
  - RIP. A.** (ripetere tutto)
  - **1. RIP.** (ripetere il titolo)
  - **RIP.** (ripetere inattivo (grigio))
- G Titolo precedente/successivo**

**i** Per alcuni apparecchi terminali può essere necessario regolare il volume sull'apparecchio.

### Consiglio:

- ▷ Regolare il volume necessario sulla fonte audio Bluetooth® esterna.
- ▷ Infine regolare il volume desiderato sul PCRN.

## Bluetooth®-Impostazioni

Scegliere l'opzione **Impostazioni Bluetooth** per le impostazioni di base del vivavoce Bluetooth®.

A tale scopo, procedere come segue:

1. Premere il tasto **PHONE**.
  2. Selezionare la scheda **OPTION**.
- oppure -
- Premere il pulsante **SET** e scegliere la voce menu **Impostazioni Bluetooth**.

### Attivazione/disattivazione Bluetooth®

1. Premere il tasto **PHONE**.
2. Selezionare la scheda **OPTION**.
3. Premere e attivare/disattivare il campo opzioni **Bluetooth**.

### Collegamento automatico con un cellulare

Con la funzione **Auto. Connetti** è possibile realizzare un collegamento Bluetooth® automatico al cellulare non appena si entra nel veicolo. È necessario che il telefono sia già stato registrato in precedenza nel PCRN.

**i** Per il collegamento automatico con un cellulare, il Bluetooth® del cellulare deve essere attivato. Si prega di attenersi alle istruzioni per l'uso del relativo apparecchio.

### Attivazione del collegamento automatico

1. Premere il tasto **PHONE**.
2. Selezionare la scheda **OPTION**.
3. Premere il campo opzioni **Auto. Connetti** e attivarlo.

### Disattivazione del collegamento automatico

1. Premere il tasto **PHONE**.
2. Selezionare la scheda **OPTION**.
3. Premere il campo opzioni **Auto. Connetti** e disattivarlo.

### Accettazione automatica di una chiamata

Con la funzione **Accettazione automatica** il PCRN può accettare le chiamate automaticamente, cioè senza che debba avere luogo un'accettazione manuale della conversazione mediante PCRN o cellulare. È necessario che il telefono sia già stato registrato in precedenza nel PCRN e collegato.

### Accettazione automatica on/off

1. Premere il tasto **PHONE**.
2. Selezionare la scheda **OPTION**.
3. Premere il campo opzioni **Auto. Accetta** e attivarlo/disattivarlo.

## Trasferimento della rubrica

Con alcuni cellulari può accadere che la procedura di trasferimento della rubrica e del registro delle chiamate non avvenga automaticamente. Per il trasferimento manuale, procedere come segue:

1. Premere il tasto **PHONE**.
2. Selezionare la scheda **OPTION**.
3. Selezionare la voce menu **Trasferisci rubrica**.
4. Approvare l'accesso del PCRN alla rubrica tramite il cellulare. Per la procedura generale fare riferimento alle istruzioni per l'uso del produttore.
5. La procedura di trasferimento viene visualizzata sul display del PCRN.

## Modifica del Pairing code

Per alcuni cellulari è necessario confermare esplicitamente sul cellulare la richiesta di collegamento del PCRN e inserire un Pairing code di quattro cifre. Il Pairing code può essere stabilito dall'utente. A tale scopo, procedere come segue:

1. Premere il tasto **PHONE**.
2. Selezionare la scheda **OPTION**.
3. Selezionare la voce menu **Pairing code**.
4. Inserire il **Pairing code** e premere il pulsante **OK**.

 Di default è preimpostato il Pairing code 1234.

## Cancellazione della rubrica

Per cancellare la rubrica trasferita, procedere come segue:

1. Premere il tasto **PHONE**.
2. Selezionare la scheda **OPTION**.
3. Selezionare la voce menu **Cancella rubrica**.

## Selezionare il microfono esterno/interno del vivavoce

Nella parte frontale del PCRN si trova un microfono vivavoce interno (vedere anche le informazioni precedenti sull'utilizzo di base e gli elementi di comando). Nella fornitura del PCRN si trova inoltre un microfono vivavoce esterno da fissare liberamente nel veicolo. Così è possibile eseguire tutte le conversazioni telefoniche senza l'ausilio degli auricolari del telefono. Se al PCRN è collegato un cellulare tramite il profilo Hands-Free, di norma la conversazione viene eseguita mediante vivavoce. Per scegliere tra microfono interno ed esterno, procedere come segue:

1. Premere il tasto **PHONE**.
2. Selezionare la scheda **OPTION**.
3. Selezionare la voce menu **Microfono** e cambiare tra **interno** ed **esterno**.

## Ordinare la rubrica

Per ordinare la rubrica in base a nome o cognome, procedere come segue:

1. Premere il tasto **PHONE**.
2. Selezionare la scheda **OPTION**.
3. Selezionare la voce menu **Ordina rubrica** e cambiare tra **Cognome** e **Nome**.

 La sequenza in cui viene ordinata la rubrica può essere modificata solo prima del trasferimento della rubrica stessa.



# Glossario, indice

# Glossario, indice

<b>A</b>			
Accendere e spegnere il PCRN .....	8		
Accensione/spegnimento mediante manopola sinistra .....	8		
Accensione/spegnimento mediante sottochiave .....	8		
Accettare una chiamata .....	32		
Accettazione automatica di una chiamata .....	35		
Accettazione automatica on/off .....	35		
Allestimenti .....	2		
Annullare il silenziamento .....	8		
Attivazione/disattivazione <i>Bluetooth</i> <sup>®</sup> .....	30		
Attivazione/disattivazione <i>Bluetooth</i> <sup>®</sup> .....	35		
Attivazione/disattivazione di informazioni sul traffico (TA) .....	21		
Attivazione/disattivazione di Loudness .....	12		
Attivazione/disattivazione di Toni tastiera .....	13		
Attivazione del collegamento automatico .....	35		
Attivazione modalità diurna/notturna automatica .....	13		
Avanti con la manopola destra .....	14		
Avvertenze di sicurezza nelle istruzioni per l'uso .....	2		
<b>B</b>			
<i>Bluetooth</i> <sup>®</sup> .....	29		
<i>Bluetooth</i> <sup>®</sup> .....	42		
<i>Bluetooth</i> <sup>®</sup> -Impostazioni .....	15		
<i>Bluetooth</i> <sup>®</sup> -Impostazioni .....	35		
<i>Bluetooth</i> <sup>®</sup> -Utilizzo del vivavoce .....	30		
<b>C</b>			
Cambio del colore dell'illuminazione tastiera .....	14		
Campi opzioni .....	11		
Cancellazione della rubrica .....	36		
Cancellazione memorie programmi .....	21		
Che menu ci sono? .....	10		
Chiamare un numero dall'elenco degli ultimi numeri selezionati .....	34		
Chiamare un numero dall'elenco delle ultime chiamate perse .....	34		
Chiamare un numero dall'elenco delle ultime chiamate ricevute .....	34		
Collegamento automatico con un cellulare .....	35		
Comando di iPod/iPhone mediante il PCRN .....	26		
Commutazione tra formato 12h e 24h .....	13		
Creazione delle impostazioni di fabbrica .....	14		
<b>D</b>			
Dati tecnici .....	42		
Dimensioni/peso .....	42		
Disattivazione del collegamento automatico .....	35		
Documentazione di bordo .....	2		
<b>E</b>			
Elementi di comando del <i>Bluetooth</i> <sup>®</sup> - Funzione .....	30		
Elementi di comando della funzione radio .....	19		
Elementi di comando del player audio .....	25		
Elementi di comando del player audio del <i>Bluetooth</i> <sup>®</sup> .....	35		
Elementi di comando del player audio dell'iPod/iPhone .....	26		
Elementi di comando e loro funzioni .....	9		
Elenco degli ultimi numeri selezionati .....	33		
Elenco delle chiamate perse .....	34		
Elenco delle chiamate ricevute .....	34		
Esecuzione della calibrazione display .....	14		
Esecuzione delle impostazioni per il funzionamento della radio .....	21		
Eseguire delle conversazioni .....	31		
<b>F</b>			
Fonte audio <i>Bluetooth</i> <sup>®</sup> esterna (A2DP) .....	34		
Fornitura .....	42		
Funzione IN ATTESA .....	32		
Funzione KEY .....	32		
Funzione PRIVATA .....	32		
<b>I</b>			
Impostazione dell'ora .....	13		
Impostazione della data .....	13		
Impostazione della lingua del menu .....	15		
Impostazione delle stazioni .....	20		
Impostazione delle stazioni mediante elenco stazioni radio .....	20		
Impostazione delle stazioni mediante esecuzione ricerca stazioni .....	20		
Impostazione delle stazioni mediante ricerca manuale .....	20		
Impostazione delle stazioni mediante stazioni memorizzate .....	20		
Impostazione del tempo di standby .....	13		
Impostazione di Balance .....	12		



Impostazione di data e ora ..... 13  
 Impostazione di Fader ..... 12  
 Impostazione e memorizzazione delle stazioni 20  
 Impostazioni audio SOUND ..... 12  
 Impostazioni di navigazione ..... 14  
 Impostazioni di sistema SET ..... 12  
 Impostazioni generali ..... 13  
 Impostazioni personalizzate della modalità diurna/  
 notturna ..... 13  
 Impressum ..... 2  
 Informazioni importanti sull'uso e sulla sicurezza  
 stradale ..... 7  
 Info versione ..... 15  
 Interruzioni della telefonata durante la marcia 29  
 Introduzione all'uso ..... 8

**M**  
 MEDIA ..... 25  
 Memorizzazione delle stazioni ..... 20  
 Memorizzazione delle stazioni dall'elenco  
 stazioni radio ..... 20  
 Menu Option ..... 10  
 Menu principali ..... 10  
 Modifica del Pairing code ..... 36

**O**  
 Ordinare la rubrica ..... 36

**P**  
 PHONE ..... 29  
 Premesse sul cellulare ..... 29

**Q**  
 Qualità del vivavoce ..... 29

**R**  
 Registrazione cellulare ..... 30  
 Regolazione degli alti ..... 12  
 Regolazione dei bassi ..... 12  
 Regolazione dei medi ..... 12  
 Regolazione del volume ..... 8  
 Regolazione separata del volume delle  
 fonti audio ..... 15  
 Ricerca di una voce della rubrica ..... 33  
 Ricerca e memorizzazione automatiche  
 delle stazioni ..... 21  
 Richiamare elenco stazioni radio ..... 21  
 Richiamare e utilizzare i tipi di menu ..... 10  
 Richiamare il menu principale per il  
 funzionamento della radio ..... 19  
 Richiamare i menu Option ..... 10  
 Richiamare i menu principali ..... 10  
 Richiamare la fonte audio *Bluetooth*<sup>®</sup>  
 esterna/avviare la riproduzione ..... 34  
 Richiamare la modalità mezzi  
 di riproduzione ..... 25  
 Richiamare memorie programmi ..... 21  
 Richiamare risorse audio tramite  
 l'ingresso ausiliario ..... 26  
 Richiamare una voce della rubrica ..... 33  
 Rifiutare una chiamata ..... 32  
 Rimozione del cellulare dall'elenco  
 di apparecchi ..... 31  
 Riproduzione di file audio da un iPod/  
 iPhone ..... 26

Riproduzione di file audio della memoria  
 USB/scheda SD ..... 25  
 Rubrica ..... 33

**S**  
 Seleziona numero ..... 32  
 Selezionare il microfono esterno/interno  
 del vivavoce ..... 36  
 Selezionare la modalità operativa ..... 8  
 Silenziamento ..... 8  
 Silenziare temporaneamente il microfono  
 del vivavoce ..... 31  
 Sistema ..... 42  
 Software di navigazione ..... 42  
 Stabilire un collegamento dall'apparecchio  
*Bluetooth*<sup>®</sup> esterno ..... 31  
 Supporto ..... 2

**T**  
 Terminare il collegamento con il cellulare ..... 31  
 Terminare una chiamata ..... 32  
 Tipi Audio ..... 26  
 Tipi di file supportati ..... 26  
 Tipi di menu e possibilità di utilizzo ..... 10  
 Tornare al primo livello di un menu  
 principale ..... 11  
 Tornare indietro al menu principale ..... 11  
 Tornare indietro al menu superiore ..... 11  
 Trasferimento della rubrica ..... 36

Trasferimento di rubrica e registro delle chiamate .....	33
TUNER .....	19
Tuner/radio digitale .....	42

## U

Uscire dai menu .....	11
Utilizzo dei menu con il touchscreen .....	10
Utilizzo dei menu con la manopola destra .....	10
Utilizzo dei menu di inserimento .....	11
Utilizzo della selezione diretta .....	33
Utilizzo della selezione veloce (ricom- posizione dell'ultimo numero chiamato) .....	32
Utilizzo di elenchi .....	11
Utilizzo di PCRN .....	7

## V

Visualizzazione della rubrica .....	33
-------------------------------------	----

## Z

Zoom della mappa con la manopola destra .....	14
--	----



# Dati tecnici

# Dati tecnici

## Sistema

- 1-DIN Radio Navigation System PCRN
- Processore: SiRF Prima II 1GHz
- Sistema operativo: Microsoft Windows CE 6.0
- 512 MB RAM
- 256 MB ROM
- Display touchscreen digitale TFT LCD 8,89 cm (3,5")
- Risoluzione: 800 x 480
- Sensore di luce per luminosità dello schermo
- 2 x vano scheda microSDHC
- Collegamenti antenna FM/AM
- Collegamento GPS
- Mediabox: USB 2.0, Aux-In collegamento, iPod-/iPhone
- Amplificatore 4 x 45 W
- Volume/Balance/Fader/Alti/Medi/Bassi
- Silenziamento
- MP3 Player
- MP3 con ID3-Tags
- Collegamento per sistemi audio (Nokia/Blaupunkt)

## Tuner/radio digitale

- FM-/AM-Dual-Tuner
- Gamma di frequenze 87.5-108.0 MHz (Europa)
- Gamma di frequenze 87.5-107.9 MHz (Europa)
- RDS e testo RDS
- Elenco stazioni radio automatico
- Memorie programmi: 30 (FM/AM)
- Ricerca stazione automatica
- Ricerca stazione manuale
- Memoria automatica stazioni
- Memoria manuale stazioni

## Bluetooth®

- Modulo *Bluetooth*® Parrot FC6000TN
- Vivavoce *Bluetooth*®
- 4 x 1250 contatti
- Trasferimento di rubrica/registro del telefono
- Funzione A2DP con ID3-Tags
- Microfono interno ed esterno
- Ingresso microfono

## Software di navigazione

- Software di navigazione Porsche Classic Radio
- Materiale cartografico Europa: Europa, Turchia, Russia (Navteq)
- Materiale cartografico America: USA, Canada (TomTom)
- Ricevitore GPS CSR G3000
- Modulo TMC integrato (Europa)

## Dimensioni/peso

- 187,5 x 58 x 184 mm (LxAxP)
- 1,7 kg

Con riserva di modifiche tecniche.

## Fornitura

- Porsche Classic 1-DIN Radio Navigation System
- Mediabox
- Antenna GPS
- Microfono per vivavoce
- Collarino e accessori di montaggio
- Micro scheda SDHC con software di navigazione
- Micro scheda SDHC per mezzi di riproduzione
- Manuale d'uso
- Manuale di montaggio
- Manuale di navigazione
- Guida rapida
- Certificato di garanzia

Con riserva di modifiche alla fornitura.



PORSCHE



Manual del aparato

**Porsche Classic**  
Sistema de radionavegación

Número de pieza: 91164200100

Versión de 2014

© Copyright 2014 Dr. Ing. h.c. F. Porsche  
Aktiengesellschaft

Manual del aparato versión 1.0 para el sistema  
de radio y navegación Porsche Classic (PCRN).

Todos los programas y denominaciones mencio-  
nados en este documento son, eventualmente,  
marcas registradas o marcas de fábrica de las  
empresas fabricantes y no se deben utilizar con  
fines comerciales o con cualquier otro tipo de  
fines. Sin la expresa autorización por escrito de  
Dr. Ing. h.c. F. Porsche Aktiengesellschaft, no se  
podrá reproducir o entregar a terceros ninguna  
parte de esta documentación para cualquier  
tipo de intención, independientemente de en qué  
forma o manera o con qué medios, electrónicos  
o mecánicos, se haga. Todos los derechos  
reservados.

## Pie de imprenta

Dr. Ing. h.c. F. Porsche Aktiengesellschaft  
Porscheplatz 1  
70435 Stuttgart  
Internet: [www.porsche.com/classic](http://www.porsche.com/classic)

## Literatura de a bordo

Conserve la literatura de a bordo y al vender su  
vehículo entréguesela al nuevo propietario.

## Equipamiento

Nos reservamos el derecho de modificaciones  
en el equipamiento y en la técnica con respecto  
a las figuras y descripciones, debido al continuo  
perfeccionamiento de los sistemas y de las dis-  
posiciones oficiales que varían para cada estado.  
Las variantes de equipamiento no siempre forman  
parte del volumen de suministro de serie.

## Soporte técnico

En caso de dudas, diríjase a su centro competen-  
te de Porsche.

## Indicaciones de seguridad en las instrucciones de manejo

En estas instrucciones de manejo se emplean  
distintas clases de indicaciones de seguridad.

### **ADVERTENCIA**

Posibilidad de lesiones graves o muerte. El incum-  
plimiento de indicaciones de seguridad de la  
categoría "Advertencia" puede provocar lesiones  
graves o la muerte.

### **NOTA**

#### **Posibilidad de daños materiales.**

El incumplimiento de indicaciones de seguridad  
de la categoría "Nota" puede conllevar daños  
materiales en el vehículo.

 Información adicional, recomendaciones  
a tener en cuenta.

# Índice de contenido

## **Manejo con el PCRN .....7**

- Indicaciones importantes para el manejo y la seguridad vial ..... 7
- Introducción al manejo ..... 8
- Tipos de menú y posibilidades de manejo .... 10
- Ajustes de sonido SOUND ..... 12
- Ajustes del sistema SET ..... 12

## **TUNER .....19**

- Activar el menú principal del modo radio ..... 19
- Elementos de mando de la función de radio ..... 19
- Ajustar la emisora ..... 20
- Almacenar una emisora ..... 20
- Realizar los ajustes para el modo radio ..... 21

## **MEDIA .....25**

- Activar el modo Media ..... 25
- Reproducir los archivos de audio de la memoria USB y tarjeta SD ..... 25
- Controlar iPod/iPhone con el PCRN ..... 26
- Abra las fuentes de audio externas para la entrada Aux ..... 26
- Tipos de ficheros soportados ..... 26

## **PHONE .....29**

- Bluetooth*® ..... 29
- Elementos de mando de la función *Bluetooth*® ..... 30
- Conectar y desconectar *Bluetooth*® ..... 30
- Manejar el dispositivo de manos libres de *Bluetooth*® ..... 30
- Fuente de audio *Bluetooth*® externa (A2DP) ..... 34
- Ajustes de *Bluetooth*® ..... 35

## **Glosario, índice .....37**

## **Datos técnicos .....42**

## **Volumen de suministro .....42**







# Manejo con el PCRN

# Manejo con el PCRN

Indicaciones importantes para el manejo y la seguridad vial .....	7
Introducción al manejo .....	8
Conectar y desconectar el PCRN .....	8
Ajustar el volumen .....	8
Desactivar el sonido .....	8
Activar el sonido .....	8
Seleccionar el modo de funcionamiento .....	8
Elementos de mando y sus funciones .....	9
Tipos de menú y posibilidades de manejo .....	10
¿Qué menú hay? .....	10
Activar y manejar tipos de menús .....	10
Abandonar los menús .....	11
Manejar las listas .....	11
Manejar los menús de entrada .....	11
Campos de opción .....	11
Ajustes de sonido SOUND .....	12
Ajustar los graves .....	12
Ajustar los tonos medios .....	12
Ajustar los agudos .....	12
Conectar y desconectar el Loudness .....	12
Ajustar el Fader .....	12
Ajustar el Balance .....	12
Ajustes del sistema SET .....	12
Ajustes generales .....	13
Ajustes de navegación .....	14
Ajustar el idioma del menú .....	15
Ajustar el volumen de las fuentes de audio por separado .....	15
Ajustes de <i>Bluetooth</i> ® .....	15
Información de la versión .....	15

# Manejo con el PCRN

## Indicaciones importantes para el manejo y la seguridad vial

**El PCRN (Sistema de radio y navegación Porsche Classic)** es la unidad de mando centralizada para la radio, funciones de medios, iPod, fuentes de audio externas, ajustes de sonido, navegación y telefonía BT. Para no poner en peligro o perjudicar a otros y a uno mismo, debe tener en cuenta los siguientes aspectos:

**⚠️ ADVERTENCIA**

**Peligro de accidente. A causa de una distracción podría perder el control del vehículo.**

- ▷ Maneje su PCRN únicamente cuando esté seguro de tener pleno control sobre el vehículo y cuando las condiciones de tráfico lo permitan. En caso de duda, deténgase y maneje el PCRN con el vehículo parado.

**⚠️ ADVERTENCIA**

**Peligro de accidente. El sistema de navegación sirve únicamente como ayuda al conductor y dar una propuesta de ruta. No le exime de la plena responsabilidad de conducir de manera correcta y de cumplir con el reglamento StVO (Código de circulación alemán), así como de cualquier otra norma de seguridad vial.**

**Como conductor debe valorar las circunstancias concretas del tráfico. Usted es el único responsable de conducir su vehículo de manera segura.**

- ▷ No olvide prestar siempre atención a las circunstancias del tráfico.

**⚠️ ADVERTENCIA**

**Riesgo de lesiones. Esta prohibido el uso del teléfono cerca de sustancias inflamables (p. ej. en gasolineras) o trabajos con explosivos. En determinadas zonas de riesgo, como por ejemplo cerca de gasolineras, depósitos de combustible, plantas químicas y trabajos con explosivos, es obligatorio apagar el teléfono móvil. Puede perjudicar el funcionamiento de instalaciones electrónicas.**

- ▷ Observe los avisos correspondientes.
- ▷ Al utilizar el teléfono observe los reglamentos legales de validez general, así como la normativa local vigente.

## Introducción al manejo

### Conectar y desconectar el PCRN

#### Conectar/desconectar mediante el encendido

- ▷ Conecte el encendido.  
El PCRN está activado.

#### Conectar/desconectar mediante el botón giratorio izquierdo

Si el PCRN no estuviera activado de forma permanente, también puede conectarlo o desconectarlo con el botón giratorio izquierdo.

- ▷ Mantenga pulsado como mínimo un segundo el botón giratorio izquierdo  (regulador de volumen).

#### NOTA

**Riesgo de daños. El PCRN contiene componentes electrónicos de gran valor que exigen un mantenimiento y cuidado especiales.**

Tenga en cuenta los puntos a continuación:

- La pantalla es muy sensible a arañazos.
- No exponga el aparato a salpicaduras de líquido. El aparato puede estropearse por la entrada de líquidos.
- ▷ Limpie el PCRN de vez en cuando con cuidado mediante un paño seco, limpio y suave (microfibra) o con un pincel de limpieza.
- ▷ Durante la limpieza, no ejerza demasiada presión sobre la superficie.
- ▷ En **ningún caso** utilice disolventes como alcohol de quemar, diluyente, gasolina, acetona o alcohol (etanol, metanol o isopropílico), ni abrasivos.
- ▷ Retire las marcas de dedos con un paño ligeramente humedecido o con algún producto de limpieza suave.
- ▷ **Nunca** debe rociar directamente sobre la pantalla productos de limpieza o cualquier otro líquido. En su lugar, humedezca un paño y páselo con cuidado sobre la pantalla.
- ▷ En caso de daños, **no abra nunca** usted mismo el aparato PCRN! Lleve el aparato defectuoso a un taller cualificado para su reparación. Le recomendamos que confíe estos trabajos a un colaborador de Porsche, ya que dispone de personal de taller con formación, y de las piezas y herramientas necesarias.

### Ajustar el volumen



- ▷ Gire el botón izquierdo .  
Según las circunstancias, puede variar el volumen
  - de la fuente de audio activada,
  - de una información de tráfico,
  - de un mensaje de navegación,
  - del tono de llamada entrante,
  - del dispositivo de manos libres durante una conversación telefónica.

### Desactivar el sonido

Desactivar el sonido de la fuente de audio:

- ▷ Pulse brevemente el botón giratorio izquierdo . Se desactiva el sonido de la fuente de audio activada.

### Activar el sonido

- ▷ Si desea volver a activar el sonido, pulse de nuevo brevemente el botón giratorio izquierdo , o gire .

 Al desactivar el sonido se interrumpe la entrada de avisos de tráfico (TA).

### Seleccionar el modo de funcionamiento

Al pulsar las teclas **TUNER**, **MEDIA**, **PHONE**, **NAVI** y **MAP** tiene acceso a los distintos modos del PCRN.

## Elementos de mando y sus funciones

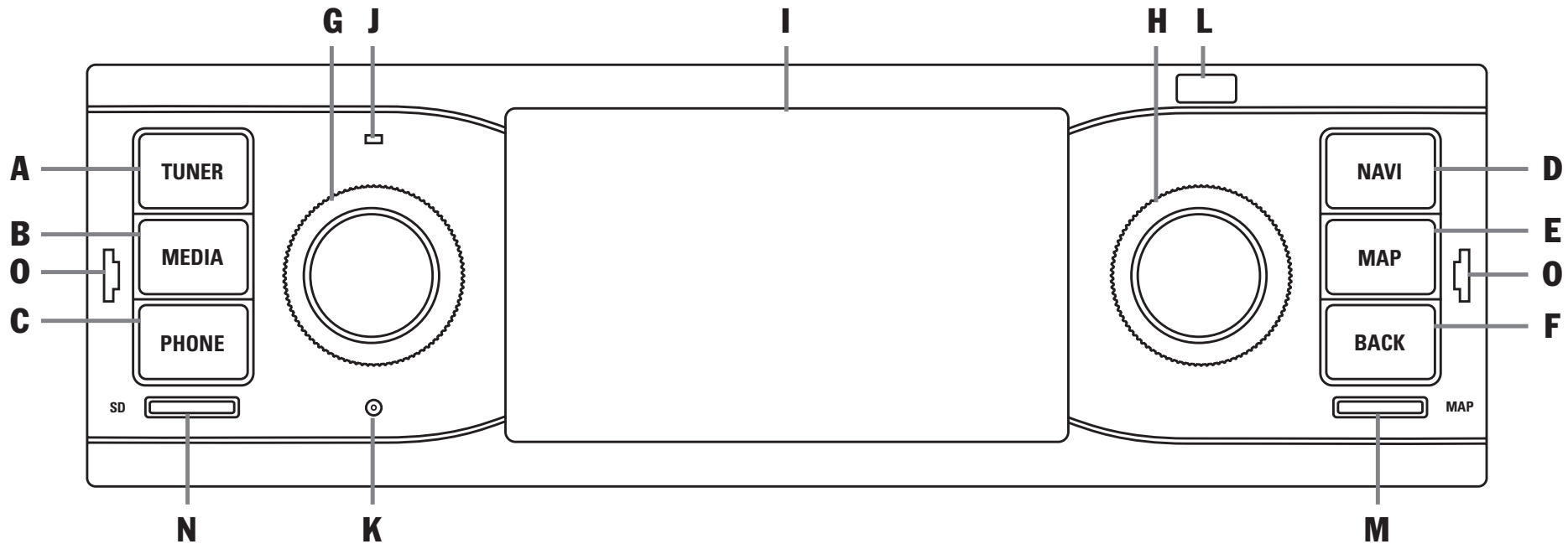

### A Tecla TUNER

Con la tecla **TUNER** cambia al modo de radio FM/AM.

### B Tecla MEDIA

Con la tecla **MEDIA** cambia al modo de reproducción de los medios:

- iPod/iPhone
- Memoria USB
- Tarjeta SD
- Fuente de audio bluetooth ext.
- Entrada AUX

### C Tecla PHONE

Con la tecla **PHONE** cambia al modo de dispositivo de manos libres de *Bluetooth®* y audio *Bluetooth®*.

### D Tecla NAVI

Con la tecla **NAVI** cambia al modo de navegación con GPS. Puede encontrar más información sobre la navegación con el aparato en el Manual del sistema de navegación por separado.

### E Tecla MAP

Con la tecla **MAP** cambia directamente a la vista cartográfica de la navegación. Puede encontrar más información sobre la navegación con el PCRN en el Manual del sistema de navegación por separado.

### F Tecla BACK

Con la tecla **BACK** siempre vuelve al paso anterior del menú.

### G Botón giratorio izquierdo ●

- Al mantener pulsado el botón giratorio izquierdo →● se conecta o desconecta el aparato.
- Al girar el botón giratorio izquierdo (●) se modifica el volumen de la fuente de audio activada.
- Al pulsar brevemente el botón giratorio izquierdo →● se activa o desactiva el sonido.
- Al pulsar brevemente el botón giratorio izquierdo →● se interrumpe la entrada de un aviso de tráfico (TA).

## H Botón giratorio derecho ●

La pantalla táctil y el botón giratorio derecho son los dos elementos de mando centrales:

- Al girar el botón giratorio (●) se marca el punto de menú que desea.
- Al pulsar →● se selecciona un punto de menú marcado.
- Al girar (●) se modifican los valores de algunos ajustes (p. ej. Fader).

## I Pantalla táctil

La pantalla táctil y el botón giratorio derecho ● son los dos elementos de mando centrales. Con la pantalla táctil puede seleccionar cualquier punto de menú directamente sobre la pantalla.

## J Micrófono

El micrófono instalado sirve para la telefonía con el dispositivo de manos libres de *Bluetooth®*.

## K Botón de Reset

Si el aparato tiene problemas de software, se puede restablecer pulsando el botón de Reset. Utilice un objeto con punta (p. ej. un bolígrafo).

## L Sensor para el cambio Día/Noche

El aparato tiene un sensor de luz ambiental que ajusta el brillo de la pantalla en condiciones de luz cambiantes mediante el cambio de modo Día/Noche.

## M Lector de tarjetas MicroSDHC de software de navegación

El lector de tarjetas MicroSDHC del software de navegación graba la tarjeta MicroSDHC para el software de navegación y el contenido de la tarjeta.

## N Lector de tarjetas MicroSDHC de medios

El lector de tarjetas MicroSDHC de medios graba la tarjeta MicroSDHC para reproducir los archivos de audio.

## O Desbloqueo de la caja de la radio

Para sacar el aparato del marco de montaje simplemente hay que introducir en las ranuras las herramientas de desbloqueo incluidas en el volumen de suministro.

## Tipos de menú y posibilidades de manejo

La pantalla del PCRN es una pantalla táctil a color. Se puede acceder a todas las funciones de menú, entradas de lista y menús de entrada, así como a los símbolos de flecha y barras de desplazamiento, con solo tocar ligeramente el lugar correspondiente en la pantalla.

### ¿Qué menús hay?

#### Menús principales

La gama de funciones del PCRN se distribuye entre los siguientes menús principales:

- **TUNER** (tecla de aparato): menú principal de radio,
- **MEDIA** (tecla de aparato): menú principal de medios,
- **PHONE** (tecla de aparato): menú principal del teléfono,
- **NAVI** (tecla del aparato): menú principal de navegación,
- **MAP** (tecla de aparato): visualización de mapas,
- **SOUND** (botón de cambio): configuración del sonido y
- **SET** (botón de cambio): ajustes del aparato.

Dentro de muchos de estos menús principales hay submenús sobre un tema concreto.

## Menús de opciones

En algunos menús principales hay un menú

**OPTION** en el que se pueden seleccionar los ajustes y otras funciones de cada menú principal.

## Activar y manejar tipos de menús

### Activar menús principales

- ▷ Para activar un menú, pulse la tecla correspondiente en el PCRN o seleccione el ítem en la pantalla táctil (p. ej. si se encuentra en el ítem **OPTION**). En cualquier momento puede cambiar de un menú principal a otro. Si desea volver al nivel superior del menú principal, utilice la tecla **BACK** hasta llegar a él nivel superior del menú principal.

### Activar menús de opciones

- ▷ Para activar un menú **OPTION** seleccione en la pantalla táctil la ficha **OPTION** del menú principal correspondiente.

### Manejar menús en la pantalla táctil

- ▷ Pulse cualquier entrada de menú o botones directamente sobre la pantalla.

### Manejar menús con el botón giratorio derecho

De forma opcional, además de la pantalla táctil, puede manejar los puntos de menú con el botón giratorio derecho.

- ▷ Gire el botón giratorio derecho (●) para marcar un punto de menú.
- ▷ Gire el botón giratorio derecho →● para seleccionar el punto de menú marcado.

## Abandonar los menús

### Volver al siguiente menú superior

- ▷ Al pulsar la tecla **BACK** interrumpe la operación que está realizando y vuelve al siguiente menú superior.

### Volver al menú principal





- ▷ Pulse una tecla del menú principal al que desea volver.

### Volver al nivel superior del menú principal

Pulse repetidamente la tecla **BACK** hasta llegar al nivel superior del menú principal. Puede pulsar la tecla del apartado en el PCNR o seleccionar el ítem correspondiente en la pantalla táctil.

## Manejar las listas



Para marcar una entrada de menú dispone de las siguientes posibilidades de manejo:

- ▷ pulse sobre la pantalla el botón de flecha  y 
  - o -
- ▷ pulse la barra de desplazamiento entre los dos botones de flecha
  - o -
- ▷ gire el botón giratorio derecho . La entrada de menú que se haya marcado aparece dentro de un recuadro naranja.
- ▷ Pulse el botón giratorio derecho  o seleccione una entrada de menú en la pantalla táctil: confirmación de la selección.











## Manejar los menús de entrada

En algunos casos puede introducir los datos en el PCNR, p. ej., al introducir un número de teléfono.

- ▷ Para introducir los datos en el menú de entrada, teclee los caracteres en la pantalla.
  - o -
- ▷ gire el botón giratorio derecho  para marcar los caracteres y pulse el botón giratorio derecho  para seleccionarlos.
- ▷ Si desea confirmar y aceptar los datos que se han introducido, seleccione el botón correspondiente del menú (p. ej. **MARCAR NÚMERO**).



En los menús de entrada hay otros botones disponibles además de los caracteres numéricos.

-  Elimina la última entrada del campo de entrada
-  Elimina todas las entradas del campo de entrada
-  Cambia a caracteres alfabéticos
-  Cambia a caracteres numéricos

-  Busca entradas en la guía telefónica
-  Selecciona el número de llamada introducido
-  Sirve para introducir el código GSM
-  Sirve para introducir el código GSM
-  Sirve para introducir el prefijo de país

## Campos de opción

Para activar y desactivar las funciones, en algunas entradas de menú dispone de los llamados campos de opción.



- ▷ Seleccionar y activar la entrada de menú .
- ▷ Seleccionar y desactivar la entrada de menú .





## Ajustes de sonido SOUND

En los ajustes de sonido del menú **SOUND** puede fijar el sonido de las fuentes de audio en su PCRN. Siga los pasos a continuación:



### Ajustar los graves

1. Pulse el botón **SOUND**.
2. Seleccione la entrada de menú **Ecualizad.**
3. Pulse los dos botones de flecha  y , o gire el botón giratorio derecho  para ajustar los tonos graves.

### Ajustar los tonos medios

1. Pulse el botón **SOUND**.
2. Seleccione la entrada de menú **Ecualizad.**
3. Pulse los dos botones de flecha  y , o gire el botón giratorio derecho  para ajustar los tonos medios.

### Ajustar los agudos

1. Pulse el botón **SOUND**.
2. Seleccione la entrada de menú **Ecualizad.**
3. Pulse los dos botones de flecha  y , o gire el botón giratorio derecho  para ajustar los tonos agudos.



### Conectar y desconectar el Loudness

El oído humano es especialmente sensible a las frecuencias medias. Por eso, esta función es muy importante para compensar las deficiencias de las frecuencias graves y agudas cuando el volumen está bajo, y así lograr un sonido con mejor modulación.

1. Pulse el botón **SOUND**.
2. Active o desactive el campo de opción **Loudness**.



### Ajustar el Fader

Al ajustar el Fader se distribuye el volumen entre los altavoces traseros y delanteros.

1. Pulse el botón **SOUND**.
2. Seleccione la entrada de menú **Fader**.
3. Pulse los dos botones de flecha  y , o gire el botón giratorio derecho  para realizar el ajuste deseado.

### Ajustar el Balance

Al ajustar el Balance, se distribuye el volumen entre los altavoces izquierdo y derecho.

1. Pulse el botón **SOUND**.
2. Seleccione la entrada de menú **Balance**.
3. Pulse los dos botones de flecha  y , o gire el botón giratorio derecho  para realizar el ajuste deseado.

## Ajustes del sistema SET

En el menú **SET** puede realizar ajustes básicos del PCRN para los siguientes contenidos:

- **Ajustes generales**
- **Ajustes de navegación**
- **Idioma**
- **Volumen**
- **Ajustes de bluetooth**
- **Información de la versión**

En el punto de menú **Información de la versión** se proporciona información sobre la versión actual de software de cada módulo.





## Ajustes generales

### Ajustar fecha y hora

#### Cambiar entre el modo 12h/24h

1. Pulse el botón **SET**.
2. Seleccione el punto de menú **Ajustes generales**.
3. Seleccione el punto de menú **Fecha/hora**.
4. Seleccione el punto de menú **Modo 12h/24h**.

#### Ajustar la fecha

1. Pulse el botón **SET**.
2. Seleccione el punto de menú **Ajustes generales**.
3. Seleccione el punto de menú **Fecha/hora**.
4. Seleccione el punto de menú **DD-MM-AAAA**.
5. Pulse los botones de flecha y , o gire el botón giratorio derecho para introducir los datos del año, mes y día.

### Ajustar la hora

1. Pulse el botón **SET**.
2. Seleccione el punto de menú **Ajustes generales**.
3. Seleccione el punto de menú **Fecha/hora**.
4. Seleccione el punto de menú **HH:MM**.
5. Pulse los botones de flecha y , o gire el botón giratorio derecho para introducir los datos de hora y minutos, así como **AM/PM**.

También puede ajustar la hora y la fecha pulsando la indicación de la hora.

### Ajustar el tiempo en reposo

En el punto de menú **Reposo** puede mantener activado el aparato durante un tiempo cuando salga del vehículo, y así no tener que reiniciarlo al acceder de nuevo a él.

1. Pulse el botón **SET**.
2. Seleccione el punto de menú **Ajustes generales**.
3. Seleccione el punto de menú **Reposo** y elija entre
  - 5 minutos
  - 0 -
  - 15 minutos
  - 0 -
  - 30 minutos
  - 0 -
  - Desconectado.

### Conectar y desconectar el tono de teclas

1. Pulse el botón **SET**.
2. Seleccione el punto de menú **Ajustes generales**.
3. Active o desactive el campo de opción **Tono de teclas**.

### Activar el modo día/noche automático

Seleccione el **Modo día/noche** para regular el brillo de la pantalla según la luz. Cuando el cambio automático está activado, el sensor de luz en la parte delantera del aparato ajusta automáticamente el brillo de la pantalla.

1. Pulse el botón **SET**.
2. Seleccione el punto de menú **Ajustes generales**.
3. Seleccione el punto de menú **Modo día/noche**.
4. Active el campo de opción **Automático**.

### Ajustes propios del modo día/noche

Seleccione el punto de menú **Ajustes propios** para fijar los valores de brillo de la pantalla para la luz diurna y nocturna.

1. Pulse el botón **SET**.
2. Seleccione el punto de menú **Ajustes generales**.
3. Seleccione el punto de menú **Modo día/noche**.
4. Seleccione el punto de menú **Ajustes propios**.
5. Seleccione los botones de flecha y , o gire el botón giratorio derecho para ajustar el brillo de la pantalla para luz diurna.
6. Pulse el botón **GUARDAR**.
7. Pulse los botones de flecha y , o gire el botón giratorio derecho para ajustar el brillo de la pantalla para luz nocturna.
8. Pulse el botón **GUARDAR**.

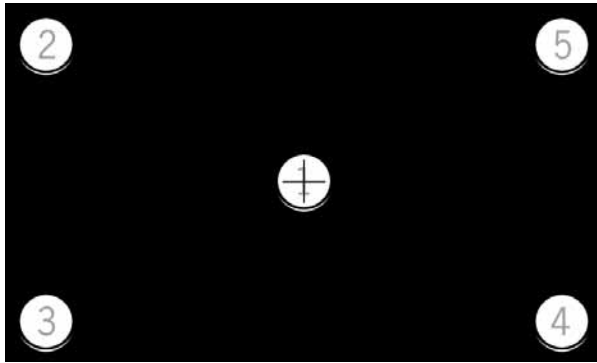

### Realizar la calibración de la pantalla

Seleccione la **Calibración de la pantalla** en caso de funcionamiento anómalo de la pantalla táctil.

1. Pulse el botón **SET**.
2. Seleccione el punto de menú **Ajustes generales** a continuación.
3. Seleccione el punto de menú **Calibración de la pantalla**.
4. Marque en el centro de cada punto que aparece siguiendo la secuencia del 1 al 5. Cuando el proceso se ha realizado correctamente, el programa de calibración finaliza de forma automática.

**i** Es posible que el proceso tenga que repetirse varias veces hasta que finalice de forma automática. Es entonces cuando se considera que el proceso se ha realizado correctamente.

### Cambiar el color de iluminación de las teclas

1. Pulse el botón **SET**.
2. Seleccione el punto de menú **Ajustes generales**.
3. Seleccione el punto de menú **Iluminación de las teclas** y elija entre
  - Verde
  - 0 -
  - Blanco
  - 0 -
  - Ámbar.

La modificación se realiza de inmediato.

### Restaurar los ajustes de fábrica

Seleccione el punto de menú **Ajustes de fábrica**, para restaurar el aparato al estado de suministro.

1. Pulse el botón **SET**.
2. Seleccione el punto de menú **Ajustes generales**.
3. Seleccione el punto de menú **Ajustes de fábrica**.

**i** Tenga en cuenta que al hacerlo se eliminarán todos los ajustes, p. ej. las emisoras guardadas. Tras la selección aparece un aviso, confírmelo si desea restaurar los ajustes de fábrica del aparato.

### Ajustes de navegación

#### Acercar/alejar el mapa con el botón giratorio derecho

**Acercar/alejar** permite activar la función de zoom en la vista cartográfica del software de navegación. Para hacerlo, gire el botón giratorio derecho (●).

1. Pulse el botón **SET**.
2. Seleccione el punto de menú **Ajustes de navegación**.
3. Active el campo de opción **Acercar/alejar**.

#### Passar con el botón giratorio derecho

**Passar título** permite activar la función para saltar (título siguiente/anterior y cambio de frecuencia). Para ello, gire con el botón giratorio derecho (●).

1. Pulse el botón **SET**.
2. Seleccione el punto de menú **Ajustes de navegación**.
3. Active el campo de opción **Passar título**.

- i**
- ▷ Cuando la navegación está en primer plano de la pantalla: con la función **Acercar/alejar** activada, solo se puede pasar el título en el modo media mediante la pantalla táctil, pero no con el botón giratorio derecho (●).
  - ▷ Encontrará información sobre otros ajustes de navegación en el Manual de navegación.



## Ajustar el idioma del menú

1. Pulse el botón **SET**.
2. Seleccione el punto de menú **Idioma**.
3. Seleccione el campo de opción
  - **Alemán**
  - 0 -
  - **Inglés**
  - 0 -
  - **Francés**
  - 0 -
  - **Italiano**
  - 0 -
  - **Español**
  - 0 -
  - **Ruso**.

**i** El cambio aparece en la superficie de usuario del aparato y en el software de navegación (idioma de menú).

## Ajustar el volumen de las fuentes de audio por separado

Seleccione el punto de menú **Volumen** para ajustar por separado el nivel de volumen de cada fuente de audio.

1. Pulse el botón **SET**.
2. Seleccione el punto de menú **Volumen**.
3. Seleccione el punto de menú
  - **USB/SD/iPod**
  - 0 -
  - **Tuner**
  - 0 -
  - **TA (avisos de tráfico)**
  - 0 -
  - **Bluetooth**
  - 0 -
  - **Entrada Aux**
  - 0 -
  - **Navegación**
  - 0 -
  - **Tono de teclas**.
4. Pulse los botones de flecha  y , o gire el botón giratorio derecho  para ajustar el volumen.

## Ajustes de *Bluetooth*<sup>®</sup>

Puede encontrar más información sobre los ajustes de *Bluetooth*<sup>®</sup> en las descripciones del menú **PHONE**.

## Información de la versión

Seleccione la entrada de menú **Información de la versión**, si desea información sobre el estado actual del software de su PCRN.



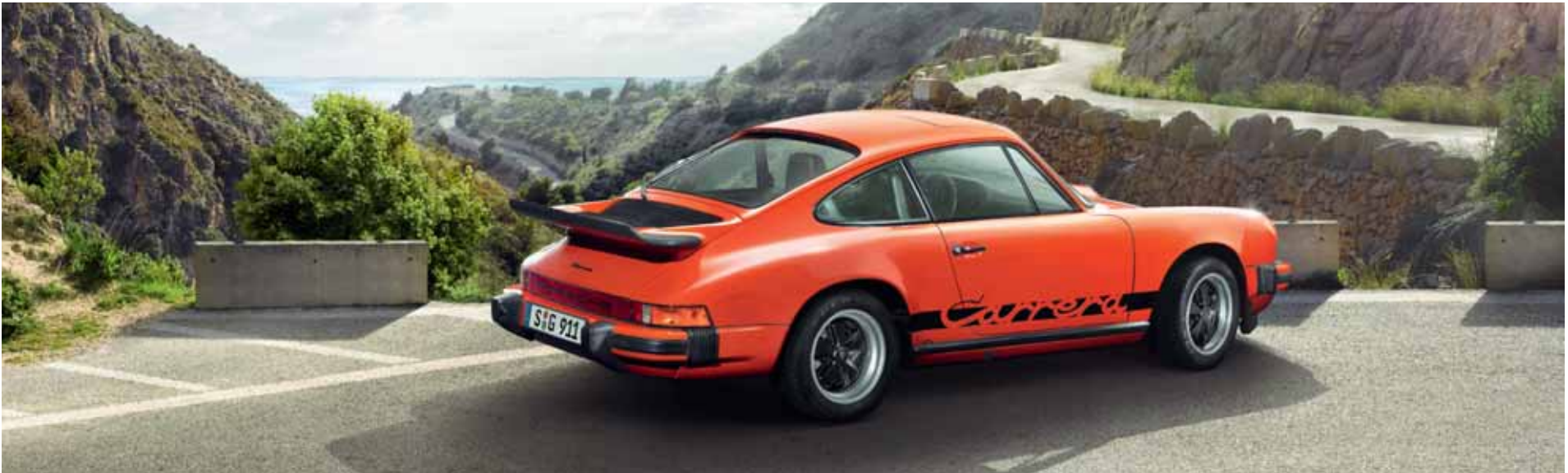

# Tuner

# TUNER

Activar el menú principal del modo radio .....	19
Elementos de mando de la función de radio .....	19
Ajustar la emisora .....	20
Ajustar la emisora mediante búsqueda manual .....	20
Ajustar la emisora mediante búsqueda automática .....	20
Ajustar la emisora mediante la lista de emisoras .....	20
Ajustar una emisora a través de las emisoras guardadas .....	20
Almacenar una emisora .....	20
Ajustar y almacenar una emisora .....	20
Almacenar una emisora de la lista de emisoras .....	20
Buscar y almacenar emisoras automáticamente .....	21
Realizar los ajustes para el modo radio .....	21
Consultar los espacios de memoria para programas .....	21
Eliminar los espacios de memoria para programas .....	21
Consultar la lista de emisoras .....	21
Activar y desactivar los avisos de tráfico (TA) .....	21

# TUNER

## Activar el menú principal del modo radio

- ▷ Pulse la tecla **TUNER** y cambie al modo radio.

Se abre el menú principal de la función radio y los componentes que se describen a continuación.

Se indican los nombres o las frecuencias de las emisoras. Si la emisora ajustada en el modo FM emite señales RDS (RDS = Radio-Daten-System), podrá ver también la información incluida (p. ej. nombre de la emisora o radiotexto).

- ▷ Pulse de nuevo la tecla **TUNER** y cambie de la banda **FM** a la banda **AM**.

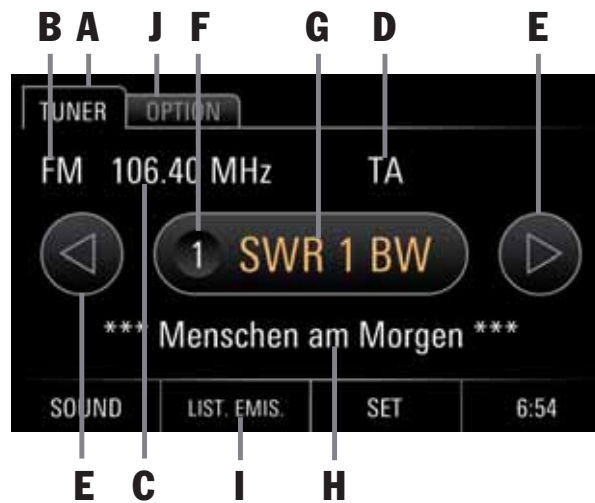

## Elementos de mando de la función de radio

### A TUNER

En la pestaña **TUNER** puede acceder a todas las funciones principales y a la información del módulo de radio.

### B Indicación de banda de frecuencia

La indicación de banda de frecuencia (FM/AM) proporciona información sobre la banda UKW (FM) o sobre la onda media (AM).

### C Indicación de frecuencia

La indicación de frecuencia proporciona información sobre la frecuencia de ese momento de la emisora.

### D Indicación TA

La indicación informa si la emisora de tráfico está activada o desactivada.

### E Botones de flecha (izquierda/derecha)

- Los botones de flecha y le permiten cambiar a la emisora anterior o siguiente de los espacios de memoria para programas.
- Los botones de flecha y le permiten seguir buscando la emisora anterior o siguiente (mantener pulsado).

### F Indicación de espacio de memoria para programas

La indicación informa sobre el número de espacio de memoria de la emisora guardada.

### G Indicación del nombre de la emisora

La indicación informa sobre el nombre de la emisora seleccionada en ese momento, en caso de que la emisora aporte esa información.

**i** Al seleccionar la indicación en la pantalla táctil, accede a la lista de los espacios de memoria para programas.

### H Indicación de radiotexto

La indicación informa sobre el radiotexto de ese momento. Dicha información consiste en datos adicionales que transmite la estación de radio y que aparecen indicados en la pantalla. Puede ser, por ejemplo, el título e intérprete de la canción que se está escuchando o noticias de actualidad.

### I LIST. EMIS.

El botón **LIST. EMIS.** le permite acceder a la lista de las emisoras con mejor recepción.

### J OPTION/Ajustes de radio

- Buscar y guardar autom.
- Emisoras guardadas
- Lista de emisoras
- TA (avisos de tráfico) activada/desactivada

## Ajustar la emisora

Para ajustar una emisora puede elegir entre las siguientes opciones:

- Búsqueda manual de la emisora,
- Búsqueda automática de la emisora,
- Lista de emisoras o
- Emisoras guardadas.

### Ajustar la emisora mediante búsqueda manual

1. Pulse la tecla **TUNER**.
2. Gire el botón giratorio derecho hacia la izquierda o hacia la derecha (●) y cambie progresivamente la frecuencia de emisión.

### Ajustar la emisora mediante búsqueda automática

1. Pulse la tecla **TUNER**.
2. Mantenga pulsado el botón giratorio derecho (→●) o los botones de flecha (●) y (●), y espere a recibir la siguiente emisora.

### Ajustar la emisora mediante la lista de emisoras

El sintonizador crea automáticamente una lista de emisoras y muestra todas las que están disponibles en ese momento.

1. Pulse la tecla **TUNER**.
2. Pulse el botón **LIST. EMIS.** o seleccione la entrada de menú **List. Emis.** en la pestaña **OPTION**.
3. Seleccione una emisora de la lista de emisoras.

### Ajustar una emisora a través de las emisoras guardadas

1. Pulse la tecla **TUNER**.
2. Seleccione la pestaña **OPTION**.
3. Seleccione la entrada de menú **Emisoras guardadas** o pulse en el centro de la indicación del nombre de la emisora.
4. Seleccione una emisora ya guardada de la lista de espacios de memoria para programas.



- ▷ Para poder ajustar una emisora a través de un espacio de memoria para programas es necesario que en uno de los espacios haya una memoria guardada.
- ▷ Puede pasar de una a otra de las emisoras ya guardadas con los botones de flecha (●) y (●).

### Almacenar una emisora

Para almacenar una emisora puede elegir entre las siguientes opciones:

- Ajustar una emisora (manual/automáticamente) y almacenarla,
- Almacenar una emisora de la lista de emisoras o
- hacer una búsqueda automática de emisoras y guardarlas.

### Ajustar y almacenar una emisora

1. Pulse la tecla **TUNER**.
2. Mantenga pulsados los botones de flecha (●) y (●). De forma opcional, gire el botón giratorio derecho (●) o pulse (→●) para ajustar una emisora.

3. Pulse en el centro de la indicación del nombre de la emisora. De forma opcional, mantenga pulsado el botón giratorio derecho (→●) o seleccione en la pestaña **OPTION** la entrada de lista **Emisoras guardadas**. Aparece la lista de los espacios de memoria para programas.
4. Seleccione el espacio de memoria para programas en la pantalla táctil o con el botón giratorio derecho (●), y manténgalo pulsado, ya sea sobre la pantalla o en el botón (→●), para almacenarlo.

### Almacenar una emisora de la lista de emisoras

1. Pulse la tecla **TUNER**.
2. Seleccione el botón **LIST. EMIS.** o seleccione la entrada de menú **List. Emis.** en la pestaña **OPTION**.
3. Seleccione una emisora de la lista de emisoras.
4. Pulse en el centro de la indicación de los nombres de emisoras. De forma opcional, mantenga pulsado el botón giratorio derecho (→●) o seleccione en la pestaña **OPTION** la entrada de menú **Emisoras guardadas**. Aparece la lista de los espacios de memoria para programas.
5. Seleccione el espacio de memoria para programas en la pantalla táctil o con el botón giratorio derecho (●), y manténgalo pulsado, ya sea sobre la pantalla o en el botón (→●), para almacenarlo.



## Buscar y almacenar emisoras automáticamente

Con esta función se realiza una búsqueda automática de las emisoras disponibles y se almacenan automáticamente en los espacios de memoria para programas.

1. Pulse la tecla **TUNER**.
2. Seleccione la pestaña **OPTION**.
3. Seleccione el punto de menú **Buscar y guardar autom.** y confirme el mensaje. Se ejecuta el proceso de forma automática.

**i** Al confirmar el mensaje se sobrescriben las emisoras guardadas.

## Realizar los ajustes para el modo radio

1. Pulse la tecla **TUNER**.
2. Seleccione la pestaña **OPTION**.
3. Seleccione y ajuste el punto de menú deseado.

### Consultar los espacios de memoria para programas

En la lista de los espacios de memoria para programas aparecen tanto las emisoras guardadas como los espacios de memoria para programas vacíos.

1. Pulse la tecla **TUNER**.
2. Seleccione la pestaña **OPTION**.
3. Seleccione el punto de menú **Emisoras guardadas** y espere a que aparezcan los espacios de memoria para programas.

### Eliminar los espacios de memoria para programas

Para eliminar todas las emisoras de los espacios de memoria para programas, proceda de la siguiente manera:

1. Pulse la tecla **TUNER**.
2. Seleccione la pestaña **OPTION**.
3. Seleccione el punto de menú **Emisoras guardadas**.
4. Pulse el botón **ELIMINAR**.

### Consultar la lista de emisoras

El sintonizador crea automáticamente la lista de emisoras disponibles en ese momento.

1. Pulse la tecla **TUNER**.
2. Seleccione la pestaña **OPTION**.
3. Abra el punto de menú **List. Emis.** y espere a que aparezca la lista de emisoras.

## Activar y desactivar los avisos de tráfico (TA)

Con la función Traffic Announcement se puede acceder a información sobre el tráfico durante el uso de una fuente de audio.

1. Pulse la tecla **TUNER**.
2. Seleccione la pestaña **OPTION**.
3. Active o desactive el punto de menú **TA (avisos de tráfico)**.

**i** Para interrumpir una información sobre tráfico pulse el botón giratorio izquierdo .





# Media

# MEDIA

Activar el modo Media .....	31
Reproducir los archivos de audio de la memoria USB y tarjeta SD .....	31
Elementos de mando del reproductor de audio .....	31
Controlar iPod/iPhone con el PCRN .....	32
Reproducir los archivos de audio de un iPod/iPhone .....	32
Elementos de mando del reproductor del iPod/iPhone .....	32
Abra las fuentes de audio externas para la entrada Aux .....	32
Tipos de ficheros soportados .....	32
Formatos de Audio .....	32

# MEDIA

## Activar el modo Media

- ▶ Pulse la tecla **MEDIA** y cambie al modo Media.

En la lista a continuación puede ver todas las entradas de menú de las fuentes de audio que puede seleccionar:

- **iPod/iPhone**
- **Mem. USB**
- **Tarj. SD**
- **Fuente de audio bluetooth ext.**
- **Entrada Aux**

**i** Las entradas de menú están desactivadas (gris) cuando no están conectadas las fuentes de audio.

## Reproducir los archivos de audio de la memoria USB y tarjeta SD

1. Pulse la tecla **MEDIA**.
2. Seleccione la entrada de menú **Mem. USB** o **Tarj. SD**.
3. Seleccione la entrada de menú **Música**.
4. Seleccione el título que desee reproducir de la lista de archivos.

**i** Los archivos se muestran y reproducen en el mismo orden en el que están dentro del soporte de datos. El archivo seleccionado aparece dentro de un recuadro naranja.

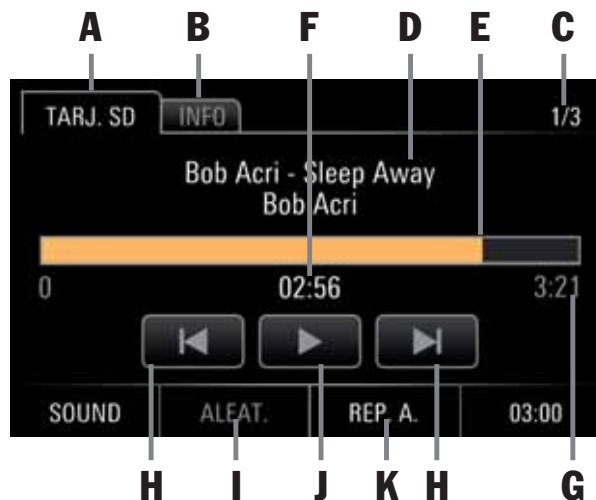

## Elementos de mando del reproductor de audio

Una vez seleccionado el título, aparece el reproductor de audio con información que le permite controlar las siguientes funciones:

- A Pestaña TARJ. SD o MEM. USB:** volver a la lista de archivos
- B Pestaña INFO:** No. de Título/Portada de Álbum/Intérprete/Título/Álbum/Género/Duración
- C Núm. título de todos los títulos**
- D Intérprete/Título/Álbum**
- E Avance/Rebobinado rápido/Barras de progreso**
- F Tiempo ya reproducido**
- G Tiempo total del título**
- H Título anterior/título siguiente**

- I ALEAT.:** conectar y desconectar el modo aleatorio
- J Detener/Reproducir**
- K REP.:** repetir
  - **REP. A.** (repetir todo)
  - **1. REP.** (repetir el título)
  - **REP. OP.** (repetir toda la carpeta)

## Controlar iPod/iPhone con el PCRN

### Reproducir los archivos de audio de un iPod/iPhone

1. Pulse la tecla **MEDIA**.
2. Seleccione la entrada de menú **iPod/iPhone**.
3. Seleccione la entrada de menú **Música**.
4. Seleccione categoría del archivo de audio.
  - **Playlists**
  - **Artists**
  - **Songs**
  - **Albums**
  - **Genres**
  - **Composers**
  - **Podcasts**
  - **Audiobooks**
5. Seleccione un archivo de la categoría para reproducirlo.

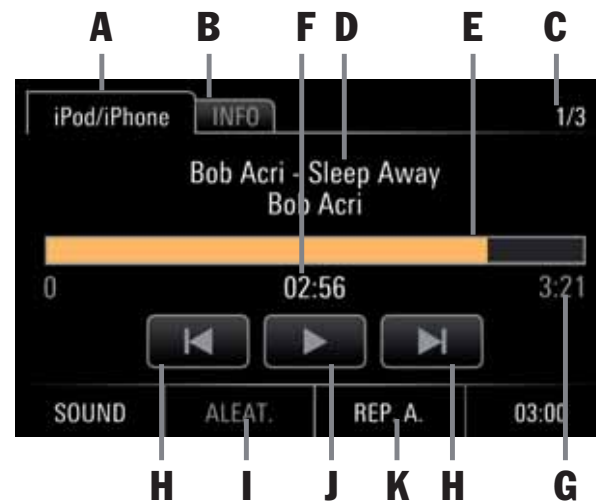

### Elementos de mando del reproductor del iPod/iPhone

Una vez seleccionado el título, aparece el reproductor de audio, con información que le permite controlar las siguientes funciones:

- A Pestaña iPod/iPhone:** volver a la lista de archivos
- B Pestaña INFO:** Titel-Nr. /Albumcover/Interpret/Titel/Album/Genre/Dauer
- C Núm. título de todos los títulos**
- D Intérprete/Título/Álbum**
- E Barras de progreso**
- F Tiempo ya reproducido**
- G Tiempo total del título**
- H Título anterior/título siguiente**
- I ALEAT.** Conectar y desconectar el modo aleatorio
- J Detener/Reproducir**
- K REP.:** Repetir
  - **REP. A.** (repetir todo)
  - **1. REP.** (repetir el título)
  - **REP.** (repetir desactivado (gris))

## Abra las fuentes de audio externas para la entrada Aux

La radio permite la conexión de otros dispositivos externos con salidas de audio.

1. Pulse la tecla **MEDIA**.
2. Seleccione la entrada de menú **Entrada Aux**.

## Tipos de ficheros soportados

El Mediaplayer del PCRN está supportando entre los tipos de ficheros siguientes:

### Formatos de Audio

.flac, .m4a, .mp3, .ogg, .wav, .wma



# Phone

# PHONE

<i>Bluetooth</i> <sup>®</sup> .....	35	Fuente de audio <i>Bluetooth</i> <sup>®</sup> externa (A2DP) .....	40
Requisitos previos del teléfono móvil .....	35	Activar la fuente de audio <i>Bluetooth</i> <sup>®</sup> externa o iniciar la reproducción .....	40
Calidad de la comunicación manos libres .....	35	Elementos de mando del reproductor de audio <i>Bluetooth</i> <sup>®</sup> .....	41
Interrupciones de la conversación durante el trayecto .....	35	Ajustes de <i>Bluetooth</i> <sup>®</sup> .....	41
Elementos de mando de la función <i>Bluetooth</i> <sup>®</sup> .....	36	Conectar/desconectar <i>Bluetooth</i> <sup>®</sup> .....	41
Conectar y desconectar <i>Bluetooth</i> <sup>®</sup> .....	36	Conexión automática con el teléfono móvil .....	41
Manejar el dispositivo de manos libres de <i>Bluetooth</i> <sup>®</sup> .....	36	Activar la conexión automática .....	41
Iniciar sesión en el teléfono móvil .....	36	Desactivar la conexión automática .....	41
Establecer conexión desde un aparato de <i>Bluetooth</i> <sup>®</sup> externo .....	37	Aceptar automáticamente una llamada .....	41
Finalizar la conexión con el teléfono móvil .....	37	Conectar/desconectar Aceptar llamadas automáticamente .....	41
Eliminar un teléfono móvil de la lista de aparatos .....	37	Transferir guía telefónica .....	42
Mantener conversaciones .....	37	Modificar el código de sincronización .....	42
Desactivar el sonido del micrófono del dispositivo de manos libres de forma temporal .....	37	Borrar guía telefónica .....	42
Aceptar una llamada .....	38	Seleccionar micrófono externo/interno del dispositivo de manos libres .....	42
Finalizar una conversación .....	38	Ordenar guía telefónica .....	42
Rechazar una llamada .....	38		
Función KEY .....	38		
Función ALTER. ....	38		
Función PRIV. ....	38		
Marcar número .....	38		
Utilizar la selección rápida (repetición de selección) .....	38		
Utilizar la selección directa .....	39		
Guía telefónica .....	39		



# PHONE

## ADVERTENCIA

**Riesgo de lesiones. Esta prohibido el uso del teléfono cerca de sustancias inflamables (p. ej. en gasolineras) o trabajos con explosivos. En determinadas zonas de riesgo, como por ejemplo cerca de gasolineras, depósitos de combustible, plantas químicas y trabajos con explosivos, es obligatorio apagar el teléfono móvil. Puede perjudicar el funcionamiento de instalaciones técnicas.**

- ▷ Observe los avisos correspondientes.
- ▷ Al utilizar el teléfono observe los reglamentos legales de validez general, así como la normativa local vigente.

## **Bluetooth®**

Bluetooth® es un sistema que permite transferir datos entre aparatos electrónicos dentro de un radio limitado de 10 metros. Con Bluetooth® puede utilizar su teléfono móvil a través del PCRN. Puede aceptar, realizar y finalizar llamadas. La instalación de audio de su vehículo le sirve como manos libres y para acceder al contenido de su guía telefónica.

 El acceso a la guía telefónica depende de la gama de funciones de su teléfono móvil.

## **Requisitos previos del teléfono móvil**

No todos los teléfonos móviles son compatibles con la interfaz Bluetooth® del PCRN.

- Necesita un teléfono móvil compatible con Bluetooth®.
- El teléfono móvil debe soportar un perfil manos libres 1.0 o superior.
- El teléfono móvil debe estar encendido y el Bluetooth® activado.
- En algunos teléfonos móviles el propio aparato tiene además que hacerse "visible" a otros aparatos con Bluetooth®.

Encontrará más información sobre el ajuste de su teléfono móvil en el Manual de instrucciones del fabricante.

 Algunos teléfonos móviles tienen un comportamiento especial respecto a Bluetooth® o no admiten Bluetooth® del todo. Diríjase al distribuidor de su teléfono móvil y descargue la última versión de software en su móvil.

## **Calidad de la comunicación manos libres**

Hay varios factores que influyen negativamente en la calidad de la comunicación manos libres:

- Ventiladores, ventanas abiertas o techo descubierto,
- Ruido por viento o de neumáticos,
- Mala conexión de red de telefonía móvil,
- Velocidad elevada.

## **Interrupciones de la conversación durante el trayecto**

La conversación puede interrumpirse en los siguientes casos:

- Un suministro eléctrico del GSM muy bajo en determinadas zonas,
- Ningún canal de conversación libre al cambiar de una estación de emisión/recepción de GSM (celda GSM) a otra,
- Uso de una tarjeta SIM incompatible con la red disponible,
- Si al usar dos tarjetas SIM se ha conectado con la segunda de ellas al mismo tiempo el móvil a la red.

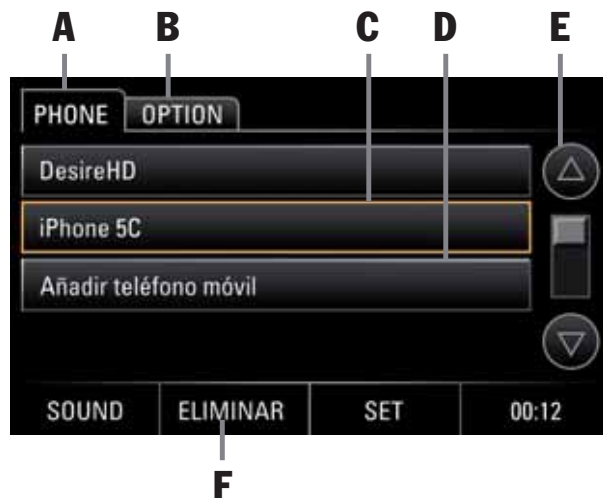

## Elementos de mando de la función *Bluetooth*<sup>®</sup>

- A** Pestaña **PHONE**
- B** Pestaña **OPTION**:  
Ajustes de *Bluetooth*<sup>®</sup>
- C** Teléfono móvil seleccionado
- D** Añadir nuevo teléfono móvil
- E** Botones de flecha/barra de desplazamiento
- F** Botón **ELIMINAR**:  
eliminar teléfonos móviles de la lista

## Conectar y desconectar *Bluetooth*<sup>®</sup>

1. Pulse la tecla **PHONE**.
2. Seleccione la pestaña **OPTION**.
3. Pulse el campo de opción **Bluetooth**, y actívelo o desactívelo.

De forma opcional, puede activar o desactivar *Bluetooth*<sup>®</sup> como se indica a continuación:

1. Pulse el botón **SET**.
2. Seleccione el punto de menú **Ajustes de bluetooth**.
3. Pulse el campo de opción **Bluetooth**, y desactívelo o actívelo.

## Manejar el dispositivo de manos libres de *Bluetooth*<sup>®</sup>

Con el dispositivo de manos libres de *Bluetooth*<sup>®</sup> puede utilizar el PCRN como dispositivo de manos libres para teléfonos móviles con *Bluetooth*<sup>®</sup>. Para utilizar la función *Bluetooth*<sup>®</sup> pulse la tecla **PHONE** del aparato.

**i** Tenga en cuenta que para poder utilizar el dispositivo de manos libres de *Bluetooth*<sup>®</sup> su teléfono móvil debe soportar el perfil manos libres de *Bluetooth*<sup>®</sup>.



## Iniciar sesión en el teléfono móvil

La función **Añadir teléfono móvil** permite buscar su teléfono móvil e iniciar sesión desde el PCRN. Siga las indicaciones que aparecen en la pantalla del PCRN. Para que el PCRN pueda encontrarse su aparato de *Bluetooth*<sup>®</sup>, asegúrese de que la función *Bluetooth*<sup>®</sup> de su teléfono móvil está activada y configurada como "visible". Puede encontrar más información en el Manual de instrucciones de su teléfono móvil.

1. Pulse la tecla **PHONE**.
2. En punto de menú **Añadir teléfono móvil**. Se inicia la búsqueda y aparece una lista con los aparatos encontrados.
3. Seleccione el aparato que desee de la lista.
4. En caso de que se le solicite, introduzca en el teléfono móvil el código de sincronización (código estándar 1234) o confirme la pregunta del teléfono móvil. Si se ha realizado correctamente la conexión con el teléfono móvil aparece el menú anterior con el protocolo del teléfono (últimos números, llamadas recibidas, llamadas perdidas,...)



- ▷ En algunos teléfonos móviles la conexión a través del PCRN debe confirmarse explícitamente en el teléfono móvil, e incluso es necesario hacerlo varias veces, p. ej. antes de transferir los datos de la guía telefónica. Para evitar todas estas preguntas puede autorizar el PCRN dentro de la lista de aparatos de varios teléfonos móviles y la conexión se hará de forma automática. Puede encontrar más información en el Manual de instrucciones de su teléfono móvil.
- ▷ El módulo *Bluetooth*<sup>®</sup> del PCRN permite que inicien sesión hasta 4 teléfonos móviles con 1.250 contactos telefónicos cada uno.

**Establecer conexión desde un aparato de Bluetooth<sup>®</sup> externo**

Si el PCRN no encuentra su teléfono móvil o ha fallado la conexión del PCRN, puede iniciar la autorización desde el teléfono móvil.

1. Si hay otro teléfono móvil conectado al PCRN, apague el *Bluetooth*<sup>®</sup> de ese teléfono para interrumpir su conexión con el PCRN.
2. Pulse la tecla **PHONE**.



Asegúrese de que la *visibilidad del Bluetooth*<sup>®</sup> del teléfono móvil está activada. Para activar el *Bluetooth*<sup>®</sup> tenga en cuenta todos los pasos descritos con anterioridad.

3. Busque con el teléfono móvil los accesorios de audio o aparatos compatibles con *Bluetooth*<sup>®</sup>. Puede encontrar más información sobre el procedimiento en el Manual de instrucciones del fabricante.
4. Seleccione el aparato PCRN en la lista de búsqueda de teléfonos móviles e introduzca en caso necesario el código de sincronización (código estándar 1234). Cuando se indique que el aparato ha iniciado sesión correctamente, la conexión se restablece. Podrá encontrar información general en el Manual de instrucciones del fabricante.

**Finalizar la conexión con el teléfono móvil**

Para finalizar una conexión con un teléfono móvil proceda de la siguiente manera:

1. Pulse la tecla **PHONE**.
2. En la pestaña **PHONE** u **OPTION** seleccione el botón **DESCONEC.**

**Eliminar un teléfono móvil de la lista de aparatos**

Para eliminar por completo un teléfono móvil de la lista de aparatos, proceda de la siguiente manera:

1. Pulse la tecla **PHONE**.
2. Seleccione el teléfono móvil de la lista de aparatos.
3. Seleccione el botón **ELIMINAR** y luego **SÍ**.

**Mantener conversaciones**

En la parte delantera del PCRN hay un micrófono manos libres interno (véase también la información anterior sobre el manejo básico y los elementos de mando). En el volumen de suministro del PCN se incluye además un micrófono manos libres externo para instalarlo en el lugar que desee del vehículo. De este modo, puede mantener una conversación por teléfono sin auricular. Si un teléfono móvil está conectado al PCRN a través del perfil manos libres, la conversación se suele mantener a través del dispositivo de manos libres.

- ▷ Pero al pulsar el botón **PRIV.** la conversación se transfiere directamente al teléfono móvil.



Tenga en cuenta que según la zona o el país no está permitido utilizar el teléfono móvil durante el trayecto. Al utilizar el teléfono móvil observe los reglamentos legales de validez general, así como la normativa legal vigente.

**Desactivar el sonido del micrófono del dispositivo de manos libres de forma temporal**

- ▷ Al pulsar el botón **MUTE** se desactiva el sonido del micrófono de forma temporal durante una conversación.



### Aceptar una llamada

En cuanto se recibe una llamada, se desactiva el sonido de la fuente de audio. Aparece de forma temporal el menú correspondiente. En caso de estar disponibles, se indica el número de teléfono y el nombre de la persona que está llamando. Puede aceptar la llamada entrante de distintas formas:

- ▷ Pulse el botón **ACEPTAR** del PCRN.  
- 0 -
- ▷ Pulse la tecla Aceptar del teléfono móvil.

### Finalizar una conversación

Si desea finalizar una conversación:

- ▷ Pulse el botón **COLGAR** del PCRN.  
- 0 -
- ▷ Pulse la tecla Colgar del teléfono móvil externo.

### Rechazar una llamada

Si desea rechazar una llamada entrante:

- ▷ Pulse el botón **COLGAR** del PCRN.  
- 0 -
- ▷ Pulse la tecla Colgar del teléfono móvil externo.

### Función KEY

Con el botón **KEY** (teclado de multifrecuencia) puede introducir números durante la conversación telefónica, p. ej. en el caso de estar utilizando un centro de llamadas.

- ▷ Seleccione el botón **KEY** e introduzca el número de teléfono que desee.

### Función ALTER.

Con el botón **ALTER.** puede mantener una conversación con un interlocutor mientras acepta otra llamada.

- ▷ Seleccione el botón **ALTER.** y mantenga una conversación con un segundo interlocutor.

**i** La segunda llamada se añade a través del dispositivo inalámbrico.

### Función PRIV.

Con el botón **PRIV.** durante la llamada puede cambiar del dispositivo de manos libres al teléfono móvil para que no pueda oírle ningún otro ocupante del vehículo.

- ▷ Seleccione el botón **PRIV.** y mantenga la conversación a través del móvil.



### Marcar número

1. Pulse la tecla **PHONE**.
  2. Seleccione la entrada de menú **Marcar número**. Se abre el menú de entrada de números de teléfono. El campo de entrada de números de teléfono está vacío.
  3. Seleccione por orden cada cifra del número de teléfono.
  4. Pulse el botón **MARCAR NÚMERO**.
- i** Se establece la llamada telefónica y se indica el menú de conversación.

### Utilizar la selección rápida (repetición de selección)

Al seleccionar la entrada de menú **Últimos números** recibe una lista con las últimas llamadas realizadas. Para activar el registro de llamadas siga los pasos a continuación:

1. Pulse la tecla **PHONE**.
2. Seleccione la entrada de menú **Últimos números**.
3. Seleccione la entrada de menú del número de llamada deseado y haga la llamada.

## Utilizar la selección directa

Cuando en un menú aparece un número de llamada y lo pulsa, ese número se ha seleccionado directamente.

## Guía telefónica

Tras establecer una conexión de *Bluetooth*® entre el PCRN y el teléfono móvil, el PCRN intenta que se transfieran los datos de la guía telefónica y del protocolo de llamadas del teléfono móvil. Normalmente, hay que autorizar la transferencia de datos en el teléfono móvil, y confirmar o rechazar el mensaje que aparezca. Podrá encontrar información general en el Manual de instrucciones del fabricante.

### Transferir guía telefónica y protocolo de llamadas

En algunos teléfonos móviles puede que la transferencia de datos de la guía telefónica y el protocolo de llamadas no se realice de forma automática. Para hacer la transferencia manualmente, proceda de la siguiente manera:

1. Pulse la tecla **PHONE**.
2. Seleccione la pestaña **OPTION**.
3. Seleccione la entrada de menú **Transferir guía telefónica**.
4. Autorice al PCRN el acceso a su guía telefónica a través del teléfono móvil. Podrá encontrar información general en el Manual de instrucciones del fabricante.
5. El proceso de transferencia aparece indicado en la pantalla del PCRN.

## Mostrar guía telefónica

1. Pulse la tecla **PHONE**.
2. Seleccione la entrada de menú **Guía telefónica**. Se abre la guía telefónica.

### Realizar una llamada a una entrada de la guía telefónica

1. Pulse la tecla **PHONE**.
2. Seleccione la entrada de menú **Guía telefónica**. Se abre la guía telefónica.
3. Seleccione la entrada que desee de la guía telefónica.
4. Si hubiera varios números asignados a esa entrada, seleccione el número que desee.
5. Pulse la entrada de la guía telefónica de ese número y realice la llamada. Se selecciona el número deseado.



### Buscar una entrada de la guía telefónica

1. Pulse la tecla **PHONE**.
2. Seleccione la entrada de lista **Guía telefónica**. Se abre la guía telefónica.
3. Seleccione la pestaña **BUSC.**
4. Introduzca el contacto que se está buscando y pulse el botón **BUSC.**
5. Seleccione la entrada de la guía telefónica del número deseado y haga la llamada. Se selecciona el número deseado.

### Lista de los últimos números seleccionados

Si el teléfono móvil está conectado al PCRN a través de una conexión de *Bluetooth*® tras establecer la conexión se transfieren y aparecen indicadas las listas de llamadas del teléfono móvil. Los últimos números de llamada aparecen en primer lugar de la lista.

**i** No todos los móviles admiten la transferencia de la guía telefónica y de las listas de llamadas.

### Llamar a un número de la lista de últimos números seleccionados

1. Pulse la tecla **PHONE**.
2. Seleccione la entrada de menú **Últimos números**.
3. Seleccione la entrada de menú del número de llamada deseado y haga la llamada.

### Lista de las llamadas recibidas

Si el teléfono móvil está conectado al PCRN a través de una conexión de *Bluetooth*® tras establecer la conexión se transfieren y aparecen indicadas las listas de llamadas del teléfono móvil. La última llamada recibida aparece en el primer lugar de la lista.

**i** No todos los móviles admiten la transferencia de la guía telefónica y de las listas de llamadas.

1. Pulse la tecla **PHONE**.
2. Seleccione la entrada de menú **Llamadas recibidas**.
3. Aparece la lista de las últimas llamadas recibidas.

### Llamar a un número de la lista de últimas llamadas recibidas

1. Pulse la tecla **PHONE**.
2. Seleccione la entrada de menú **Llamadas recibidas**.
3. Pulse la entrada de menú del número de llamada deseado y realice la llamada.

### Lista de las llamadas perdidas

Si el teléfono móvil está conectado al PCRN a través de una conexión de *Bluetooth*® tras establecer la conexión se transfieren y aparecen indicadas las listas de llamadas del teléfono móvil. La última llamada perdida aparece en el primer lugar de la lista.

**i** No todos los móviles admiten la transferencia de la guía telefónica y de las listas de llamadas.

1. Pulse la tecla **PHONE**.
2. Seleccione la entrada de menú **Llamadas perdidas**.
3. Aparece la lista de las últimas llamadas perdidas.

### Llamar a un número de la lista de últimas llamadas perdidas

1. Pulse la tecla **PHONE**.
2. Seleccione la entrada de menú **Llamadas perdidas**.
4. Pulse la entrada de menú del número de llamada deseado y realice la llamada.

### Fuente de audio *Bluetooth*® externa (A2DP)

A través de una conexión de *Bluetooth*® también puede conectarse una fuente de audio externa que no solo se maneja en el PCRN, sino desde la propia fuente.

**i** Para conectar y manejar la fuente de audio *Bluetooth*® externa el PCRN soporta el perfil A2DP. Hasta qué punto puede controlarse la fuente de audio *Bluetooth*® externa en el PCRN depende de las funciones que admita la fuente de audio. Por eso en algunos casos el manejo de la fuente de audio *bluetooth* externa® en el PCRN está limitado. En otros casos no puede manejarse en el PCRN. Entonces se controla desde el aparato conectado. Tenga en cuenta el Manual de instrucciones de cada aparato.

### **ADVERTENCIA**

**Peligro de accidente. A causa de una distracción podría perder el control del vehículo.**

- ▷ Maneje una fuente de audio *Bluetooth*® externa únicamente cuando pueda conducir su vehículo de forma segura y las condiciones de conducción lo permitan. En caso de duda deténgase y maneje la fuente de audio *bluetooth* externa® con el vehículo parado.

### Activar la fuente de audio *Bluetooth*® externa o iniciar la reproducción

Para utilizar *Bluetooth*® como medio de conexión del PCRN con fuentes de audio externas (normalmente teléfonos móviles), el PCRN tiene que estar primero conectado al teléfono móvil según la descripción de telefonía por *Bluetooth*® (véase el procedimiento para iniciar sesión en el teléfono móvil/establecer conexión de aparato de *Bluetooth*® externo). Para iniciar la reproducción, proceda de la siguiente manera:

1. Pulse la tecla **PHONE** o la tecla **MEDIA**.
2. Seleccione la entrada de menú **Fuente de audio bluetooth ext.**
3. Pulse el botón Reproducir . Se reproduce la fuente de audio.



### Elementos de mando del reproductor de audio *Bluetooth*<sup>®</sup>

- A** Pestaña **PHONE**
- B** Pestaña **INFO**
- C** Título anterior/título siguiente
- D** **CONECTADO/DESCONECTADO ALEAT.:**  
Conectar y desconectar el modo aleatorio
- E** **Detener/Reproducir**
- F** **REP.:** repetir
  - **REP. A.** (repetir todo)
  - **1. REP.** (repetir el título)
  - **REP.** (repetir desactivado (gris))
- G** **Intérprete/Título/Álbum/**

**i** En algunos terminales puede ser necesario ajustar el volumen del aparato.

### Recomendación:

- ▷ Ajuste el volumen necesario de una fuente de audio *Bluetooth*<sup>®</sup> externa.
- ▷ A continuación ajuste el volumen deseado del PCRN.

## Ajustes de *Bluetooth*<sup>®</sup>

Seleccione la opción **Ajustes de bluetooth** para adaptar el dispositivo de manos libres de *Bluetooth*<sup>®</sup>. Proceda de la siguiente manera:

1. Pulse la tecla **PHONE**.
2. Seleccione la pestaña **OPTION**.

- 0 -

Pulse el botón **SET** y seleccione la entrada de menú **Ajustes de bluetooth**.

### Conectar/desconectar *Bluetooth*<sup>®</sup>

1. Pulse la tecla **PHONE**.
2. Seleccione la pestaña **OPTION**.
3. Pulse el campo de opción **Bluetooth**, y actívelo o desactívelo.

### Conexión automática con el teléfono móvil

Con la función **Conectar autom.** puede establecerse una conexión automática *Bluetooth*<sup>®</sup> al teléfono móvil nada más acceder al vehículo. El requisito es que el teléfono ya haya iniciado sesión previamente en el PCRN.

**i** Para conectar automáticamente con el teléfono móvil, el *Bluetooth*<sup>®</sup> del teléfono móvil debe estar activado. Tenga en cuenta el Manual de instrucciones de cada aparato.

### Activar la conexión automática

1. Pulse la tecla **PHONE**.
2. Seleccione la pestaña **OPTION**.
3. Pulsar y activar el campo de opción **Conectar autom.**

### Desactivar la conexión automática

1. Pulse la tecla **PHONE**.
2. Seleccione la pestaña **OPTION**.
3. Pulse y active el campo de opción **Conectar autom.**

### Aceptar automáticamente una llamada

Con la función **Aceptar autom.** el PCRN puede aceptar llamadas de forma automática sin que tenga que aceptarse la llamada de forma manual en el PCRN o el teléfono móvil. El requisito es que el teléfono ya haya iniciado sesión previamente en el PCRN y esté conectado.

### Conectar/desconectar Aceptar llamadas automáticamente

1. Pulse la tecla **PHONE**.
2. Seleccione la pestaña **OPTION**.
3. Pulse el campo de opción **Aceptar autom.**, y actívelo o desactívelo.

## Transferir guía telefónica

En algunos teléfonos móviles puede que la transferencia de datos de la guía telefónica y el protocolo de llamadas no se realice de forma automática. Para hacer la transferencia manualmente, proceda de la siguiente manera:

1. Pulse la tecla **PHONE**.
2. Seleccione la pestaña **OPTION**.
3. Seleccione la entrada de menú **Transferir guía telefónica**.
4. Autorice al PCRN el acceso a su guía telefónica a través del teléfono móvil. Podrá encontrar información general en el Manual de instrucciones del fabricante.
5. El proceso de transferencia aparece indicado en la pantalla del PCRN.

## Modificar el código de sincronización

En algunos teléfonos móviles la pregunta sobre la conexión debe confirmarse explícitamente en el teléfono móvil mediante el PCRN e introducir un código de sincronización de cuatro cifras. El código de sincronización lo establece usted mismo. Proceda de la siguiente manera:

1. Pulse la tecla **PHONE**.
2. Seleccione la pestaña **OPTION**.
3. Seleccione la entrada de menú **Código de sincronización**.
4. Introduzca el **Código de sincronización** y pulse el botón **OK**.

**i** Puede configurar el código de sincronización estándar 1234.

## Borrar guía telefónica

Para eliminar la guía telefónica transferida, proceda de la siguiente manera:

1. Pulse la tecla **PHONE**.
2. Seleccione la pestaña **OPTION**.
3. Seleccione la entrada de menú **Borrar guía telefónica**.

## Seleccionar micrófono externo/interno del dispositivo de manos libres

En la parte delantera del PCRN hay un micrófono manos libres interno (véase también la información anterior sobre el manejo básico y los elementos de mando). En el volumen de suministro del PCN se incluye además un micrófono manos libres externo para instalarlo en cualquier parte del vehículo. De este modo, puede mantener una conversación por teléfono sin auricular. Si un teléfono móvil está conectado al PCRN a través del perfil manos libres, la conversación se realiza normalmente a través del dispositivo de manos libres. Para elegir entre micrófono interno o externo, proceda de la siguiente manera:

1. Pulse la tecla **PHONE**.
2. Seleccione la pestaña **OPTION**.
3. Seleccione la entrada de menú **Micrófono** y cambie entre **interno** y **externo**.

## Ordenar guía telefónica

Para ordenar la guía telefónica por nombre o apellido proceda de la siguiente manera:

1. Pulse la tecla **PHONE**.
2. Seleccione la pestaña **OPTION**.
3. Seleccione la entrada de menú **Ordenar guía telefónica** y cambie entre **Nombre** o **Apellido**.

**i** El orden solo puede modificarse antes de que se transfieran los datos de la guía telefónica.





# Glosario, índice

# Glosario, índice

## A

¿Qué menús hay? .....	10
Abandonar los menús .....	11
Abra las fuentes de audio externas para la entrada Aux .....	26
Aceptar automáticamente una llamada .....	35
Aceptar una llamada .....	32
Acercar/alejar el mapa con el botón giratorio derecho .....	14
Activar el menú principal del modo radio .....	19
Activar el modo día/noche automático .....	13
Activar el modo Media .....	25
Activar el sonido .....	8
Activar la conexión automática .....	35
Activar la fuente de audio <i>Bluetooth</i> ® externa o iniciar la reproducción .....	34
Activar menús de opciones .....	10
Activar menús principales .....	10
Activar y desactivar los avisos de tráfico (TA) .....	21
Activar y manejar tipos de menús .....	10
Ajustar el Balance .....	12
Ajustar el Fader .....	12
Ajustar el idioma del menú .....	15
Ajustar el tiempo en reposo .....	13
Ajustar el volumen .....	8
Ajustar el volumen de las fuentes de audio por separado .....	15
Ajustar fecha y hora .....	13
Ajustar la emisora .....	20
Ajustar la emisora mediante búsqueda automática .....	20

Ajustar la emisora mediante búsqueda manual .....	20
Ajustar la emisora mediante la lista de emisoras .....	20
Ajustar la fecha .....	13
Ajustar la hora .....	13
Ajustar los agudos .....	12
Ajustar los graves .....	12
Ajustar los tonos medios .....	12
Ajustar una emisora a través de las emisoras guardadas .....	20
Ajustar y almacenar una emisora .....	20
Ajustes de <i>Bluetooth</i> ® .....	15
Ajustes de <i>Bluetooth</i> ® .....	35
Ajustes del sistema SET .....	12
Ajustes de navegación .....	14
Ajustes de sonido SOUND .....	12
Ajustes generales .....	13
Ajustes propios del modo día/noche .....	13
Almacenar una emisora .....	20
Almacenar una emisora de la lista de emisoras .....	20

## B

<i>Bluetooth</i> ® .....	29
<i>Bluetooth</i> ® .....	42
Borrar guía telefónica .....	36
Buscar una entrada de la guía telefónica .....	33
Buscar y almacenar emisoras automáticamente .....	21

## C

Calidad de la comunicación manos libres .....	29
Cambiar el color de iluminación de las teclas .....	14
Cambiar entre el modo 12h/24h .....	13
Campos de opción .....	11
Conectar/desconectar Aceptar llamadas automáticamente .....	35
Conectar/desconectar <i>Bluetooth</i> ® .....	35
Conectar/desconectar mediante el botón giratorio izquierdo .....	8
Conectar/desconectar mediante el encendido .....	8
Conectar y desconectar <i>Bluetooth</i> ® .....	30
Conectar y desconectar el Loudness .....	12
Conectar y desconectar el PCRN .....	8
Conectar y desconectar el tono de teclas .....	13
Conexión automática con el teléfono móvil .....	35
Consultar la lista de emisoras .....	21
Consultar los espacios de memoria para programas .....	21
Controlar iPod/iPhone con el PCRN .....	26

## D

Datos técnicos .....	42
Desactivar el sonido .....	8
Desactivar el sonido del micrófono del dispositivo de manos libres de forma temporal .....	31
Desactivar la conexión automática .....	35
Dimensiones/peso .....	42

<b>E</b>	Elementos de mando de la función <i>Bluetooth</i> ® ..... 30	<b>I</b>	Indicaciones de seguridad en las instrucciones de manejo ..... 2	Manejo con el PCRN ..... 7
	Elementos de mando de la función de radio ..... 19		Indicaciones importantes para el manejo y la seguridad vial ..... 7	Mantener conversaciones ..... 31
	Elementos de mando del reproductor de audio ..... 25		Información de la versión ..... 15	Marcar número ..... 32
	Elementos de mando del reproductor de audio <i>Bluetooth</i> ® ..... 35		Iniciar sesión en el teléfono móvil ..... 30	MEDIA ..... 25
	Elementos de mando del reproductor del iPod/iPhone ..... 26		Interrupciones de la conversación durante el trayecto ..... 29	Menús de opciones ..... 10
	Elementos de mando y sus funciones ..... 9		Introducción al manejo ..... 8	Menús principales ..... 10
	Eliminar los espacios de memoria para programas ..... 21	<b>L</b>		Modificar el código de sincronización ..... 36
	Eliminar un teléfono móvil de la lista de aparatos ..... 31		Lista de las llamadas perdidas ..... 34	Mostrar guía telefónica ..... 33
	Equipamiento ..... 2		Lista de las llamadas recibidas ..... 34	
	Establecer conexión desde un aparato de <i>Bluetooth</i> ® externo ..... 31		Lista de los últimos números seleccionados ..... 33	<b>L</b>
			Literatura de a bordo ..... 2	Ordenar guía telefónica ..... 36
<b>F</b>	Finalizar la conexión con el teléfono móvil ... 31		Llamar a un número de la lista de últimas llamadas perdidas ..... 34	<b>P</b>
	Finalizar una conversación ..... 32		Llamar a un número de la lista de últimas llamadas recibidas ..... 34	Pasar con el botón giratorio derecho ..... 14
	Formatos de Audio ..... 26		Llamar a un número de la lista de últimos números seleccionados ..... 34	PHONE ..... 29
	Fuente de audio <i>Bluetooth</i> ® externa (A2DP) ..... 34	<b>M</b>		Pie de imprenta ..... 2
	Función ALTER. .... 32		Manejar el dispositivo de manos libres de <i>Bluetooth</i> ® ..... 30	
	Función KEY ..... 32		Manejar las listas ..... 11	<b>R</b>
	Función PRIV. .... 32		Manejar los menús de entrada ..... 11	Realizar la calibración de la pantalla ..... 14
<b>G</b>	Guía telefónica ..... 33		Manejar menú con el botón giratorio derecho ..... 10	Realizar los ajustes para el modo radio ..... 21
			Manejar menú en la pantalla táctil ..... 10	Realizar una llamada a una entrada de la guía telefónica ..... 33
				Rechazar una llamada ..... 32
				Reproducir los archivos de audio de la memoria USB y tarjeta SD ..... 25
				Reproducir los archivos de audio de un iPod/iPhone ..... 26
				Requisitos previos del teléfono móvil ..... 29
				Restaurar los ajustes de fábrica ..... 14

## S

Seleccionar el modo de funcionamiento .....	8
Seleccionar micrófono externo/interno del dispositivo de manos libres .....	36
Sintonizador/radio digital .....	42
Sistema .....	42
Software de navegación .....	42
Soporte técnico .....	2

## T

Tipos de ficheros soportados .....	26
Tipos de menú y posibilidades de manejo .....	10
Transferir guía telefónica .....	36
Transferir guía telefónica y protocolo de llamadas .....	33
TUNER .....	19

## U

Utilizar la selección directa .....	33
Utilizar la selección rápida (repetición de selección) .....	32

## V

Volumen de suministro .....	42
Volver al menú principal .....	11
Volver al nivel superior del menú principal .....	11
Volver al siguiente menú superior .....	11



# Datos técnicos

# Datos técnicos

## Sistema

- Sistema de radio y navegación PCRN 1 DIN
- Procesador: SiRF Prima II 1 GHz
- Sistema operativo: Microsoft Windows CE 6.0
- 512 MB RAM
- 256 MB ROM
- Pantalla táctil digital TFT LCD de 8,9 cm (3,5")
- Resolución: 800 x 480
- Sensor de luz para el brillo de pantalla
- 2 x tarjeta de memoria MicroSDHC
- Conexiones de antena para FM/AM
- Conexión GPS
- Caja de medias: USB 2.0, conexión iPod/iPhone, Entrada Aux
- Altavoces 4 x 45 W
- Volumen/Balance/Fader/Agudos/Medios/Graves
- Desactivación de sonido
- Reproductor: músicas
- MP3 con etiquetas ID3
- Conexión para sistemas de sonido (Nokia/Blaupunkt)

## Sintonizador/radio digital

- Sintonizador dual FM/AM
- Gama de frecuencia 87.5-108.0 MHz (Europa)
- Gama de frecuencia 87.5-107.9 MHz (EE UU)
- RDS y texto RDS
- Lista de emisoras automática
- Espacios de memoria para programas: 30 (FM/AM)
- Búsqueda automática de emisoras
- Búsqueda manual de emisoras
- Guardar emisoras de forma automática
- Guardar emisoras de forma manual

## Bluetooth®

- Módulo Bluetooth® Parrot FC6000TN
- Dispositivo de manos libres de Bluetooth®
- 4 x 1.250 contactos
- Transmisión de guía telefónica/protocolo
- Función A2DP con etiquetas ID3
- Micrófono interno y externo
- Entrada de micrófono

## Software de navegación

- Software de radio y navegación Porsche Classic
- Material cartográfico de Europa: Europa, Turquía, Rusia (Navteq)
- Material cartográfico de América: EE UU, Canadá (TomTom)
- Receptor GPS CSR G3000
- Módulo TMC integrado

## Dimensiones/peso

- 187,5 x 58 x 184 mm (AnxAlxPr)
- 1,7 kg

Reservado el derecho a efectuar modificaciones técnicas.

## Volumen de suministro

- Sistema de radio y navegación Porsche Classic PCRN 1 DIN
- Caja media
- Antena GPS
- Micrófono para dispositivo de manos libres
- Accesorios y marco de montaje
- Tarjeta MicroSDHC con software de navegación
- Tarjeta MicroSDHC para medios
- Manual del aparato
- Manual de montaje
- Manual de navegación
- Guía de instalación rápida
- Certificado de garantía

Reservado el derecho a realizar modificaciones del volumen de suministro.



PORSCHE



Руководство по устройству

# Porsche Classic

Навигационная радиосистема

Номер в каталоге: 91164200100

По состоянию на 2014 год  
© 2014 Dr. Ing. h.c. F. Porsche  
Акционерное общество

Техническое руководство к навигационной радиосистеме Porsche Classic (PCRN), версия 1.0.

Все программы и обозначения, упомянутые в настоящем документе, являются зарегистрированными марками или товарными знаками фирм-производителей и не могут использоваться в производственных или иных целях. Запрещается частичное копирование и распространение настоящей документации в любых целях и вне зависимости от выбора вида, способа и средств (электронных или механических) без однозначного письменного разрешения компании Dr. Ing. h.c. F. Porsche Aktiengesellschaft. Все права защищены.

## Выходные данные

Dr. Ing. h.c. F. Porsche Aktiengesellschaft  
Porscheplatz 1  
70435 Stuttgart, Германия  
Адрес сайта: [www.porsche.com/classic](http://www.porsche.com/classic)

## Бортовая литература

Сохраните бортовую литературу и при продаже автомобиля передайте ее новому владельцу.

## Комплектация

Входящее в комплектацию оборудование может отличаться от представленного на иллюстрациях и перечисленного в описаниях. Это связано с непрерывным совершенствованием систем и различиями в законодательстве отдельных стран. Представленные варианты комплектации не всегда входят в серийный комплект поставки.

## Поддержка

При возникновении вопросов обращайтесь в ваш сервисный центр Porsche.

## Указания по технике безопасности, содержащиеся в инструкции по эксплуатации

В этой инструкции используются различные варианты указаний по технике безопасности.

### ПРЕДУПРЕЖДЕНИЕ

Возможны тяжелые травмы или смерть. Несоблюдение указаний, относящихся к категории «Предупреждение», может привести к тяжелым травмам или летальному исходу.

### УКАЗАНИЕ

#### Опасность материального ущерба.

Несоблюдение указаний, относящихся к категории «Указание», может привести к повреждению транспортного средства.

 Соблюдайте указания, содержащиеся в разделах с дополнительной информацией и советами.



# Оглавление

<b>Работа с PCRN</b> .....	<b>7</b>	<b>Глоссарий, индексы</b> .....	<b>37</b>
Важные указания по эксплуатации и безопасности дорожного движения .....	7	<b>Технические характеристики</b> .....	<b>42</b>
Основы эксплуатации .....	8	<b>Объем поставки</b> .....	<b>42</b>
Виды меню и возможности управления .....	10		
Настройки звучания SOUND .....	12		
Настройки системы SET .....	12		
<b>TUNER</b> .....	<b>19</b>		
Вызов главного меню управления радио .....	19		
Элементы управления функцией радио .....	19		
Настройка радиостанции .....	20		
Сохранение радиостанции .....	20		
Настройка радио .....	21		
<b>MEDIA</b> .....	<b>25</b>		
Вызов режима воспроизведения медиафайлов .....	25		
Воспроизведение аудиофайлов с USB-флеш-накопителя/SD-карты .....	25		
Управление iPod/iPhone через PCRN .....	26		
Показать информацию о внешних аудиоприборах с помощью входа Aux .....	26		
Поддерживаемые форматы файлов .....	26		
<b>PHONE</b> .....	<b>29</b>		
<i>Bluetooth</i> <sup>®</sup> .....	29		
Элементы управления <i>Bluetooth</i> <sup>®</sup> -функцией .....	30		
<i>Bluetooth</i> <sup>®</sup> включение/выключение .....	30		
<i>Bluetooth</i> <sup>®</sup> -устройство громкой связи .....	30		
Внешний <i>Bluetooth</i> <sup>®</sup> (A2DP) .....	34		
<i>Bluetooth</i> <sup>®</sup> -настройки .....	35		





# Работа с PCRN

# Работа с PCRN

Важные указания по эксплуатации и безопасности дорожного движения .....	7
Основы эксплуатации .....	8
Включение и выключение PCRN .....	8
Настройка громкости .....	8
Отключение звука .....	8
Отключение беззвучного режима .....	8
Выбор режима работы .....	8
Элементы системы управления и их функции .....	9
Виды меню и возможности управления .....	10
Какие есть меню? .....	10
Вызов разных типов меню и управление ими .....	10
Выход из меню .....	11
Управление списками .....	11
Управление меню ввода .....	11
Поля опций .....	11
Настройки звучания SOUND .....	12
Настройка низких частот .....	12
Настройка средних частот .....	12
Настройка высоких частот .....	12
Включение/выключение громкости .....	12
Настройка регулятора громкости звука .....	12
Настройка баланса .....	12
Настройки системы SET .....	12
Общие настройки .....	13
Настройки навигации .....	14
Настройка языка меню .....	15
Отдельная настройка громкости аудиоисточников .....	15
Bluetooth®-настройки .....	15
Информация о версии .....	15

# Работа с PCRN

## Важные указания по эксплуатации и безопасности дорожного движения

**PCRN (навигационная радиосистема Porsche Classic)** является центральным устройством управления радио, функциями воспроизведения **MEDIA** файлов, iPod, внешними аудиоисточниками, настройками звука, навигацией и Bluetooth-телефонией. Чтобы не подвергать себя и окружающих опасности и не получить травм во время использования PCRN, нужно соблюдать приведенные ниже указания:

### ПРЕДУПРЕЖДЕНИЕ

**Опасность несчастного случая. Отвлечись, можно потерять контроль над автомобилем.**

- ▷ Используйте PCRN только в том случае, если вы можете уверенно управлять автомобилем и транспортная обстановка это допускает. В случае сомнений остановитесь и воспользуйтесь PCRN, когда автомобиль находится в неподвижном состоянии.

### ПРЕДУПРЕЖДЕНИЕ

**Опасность несчастного случая. Навигационная система служит исключительно для помощи водителю и предлагает маршруты движения.**

**Это не освобождает водителя от полной ответственности за его поведение на дороге, которое должно отвечать правилам дорожного движения и другим соответствующим постановлениям законодательства.**

Водитель должен оценивать текущую ситуацию на дороге. Водитель несет единичную ответственность за безопасное вождение автомобиля.

- ▷ Поэтому нужно следить за ситуацией на дороге.

### ПРЕДУПРЕЖДЕНИЕ

**Опасность травмирования. Использование телефона вблизи взрывчатых веществ (например, на АЗС) и вблизи мест проведения взрывных работ запрещено. В определенных опасных зонах, например вблизи АЗС, топливных складов, химических предприятий и мест проведения взрывных работ, мобильные телефоны должны быть выключены. Они могут создать помехи для технических сооружений.**

- ▷ Соблюдайте соответствующие указания.
- ▷ При использовании телефона соблюдайте правовые нормы и местные ограничения.

## Основы эксплуатации

### Включение и выключение PCRN

#### Включение/выключение через зажигание

- ▷ Включите зажигание.  
PCRN активна.

#### Включение/выключение при помощи левой поворотной кнопки

Если PCRN в течение долгого времени не активируется, вы можете включить/выключить ее при помощи левой поворотной кнопки.

- ▷ Нажмите и удерживайте левую поворотную кнопку  (регулятор громкости) не менее одной секунды.

### УКАЗАНИЕ

**Опасность повреждения. PCRN содержит высококачественные электронные детали, техническое обслуживание которых и уход за которыми требуют особой аккуратности.**

Примите во внимание следующее:

- дисплей восприимчив к царапинам.
- нельзя допускать попадания влаги на устройство. Проникновение жидкости в устройство может привести к поломке.
- ▷ Время от времени осторожно очищайте PCRN сухой, чистой и мягкой тряпкой (салфеткой из микрофибры) или при помощи кисточки для чистки.
- ▷ Во время чистки не надавливайте слишком сильно на поверхность устройства.
- ▷ **Ни в коем случае** не используйте растворители, такие как денатурат, разжижитель, бензин, ацетон, спирты (этанол, метанол, изопропанол), и тем более абразивные материалы.
- ▷ Удаляйте отпечатки пальцев при помощи слегка влажной тряпки или мягкого чистящего средства.
- ▷ **Никогда** не распыляйте чистящее средство или другие жидкости прямо на дисплей. Вместо это слегка смочите тряпку и осторожно протрите дисплей.
- ▷ При возникновении неисправностей **ни в коем случае** не открывайте устройство PCRN самостоятельно! Отдайте неисправное устройство на ремонт квалифицированным специалистам в специализированную мастерскую. Рекомендуем в этом случае обращаться в партнерские организации Porsche, так как они могут предоставить и обученный персонал, и необходимые детали и инструменты.

### Настройка громкости



- ▷ Поверните левую поворотную кнопку . Таким образом регулируется громкость – активного аудиосистемы, – сообщения о ситуации на дороге, – сообщения навигатора, – рингтона телефона при входящем звонке, – громкоговорителя во время телефонного разговора.

### Отключение звука

Отключение звука аудиосистемы:

- ▷ Коротко нажмите левую поворотную кнопку . Звук активного аудиосистемы отключен.

### Отключение беззвучного режима

- ▷ Чтобы отключить беззвучный режим, снова коротко нажмите левую поворотную кнопку  или поверните ее .

 Беззвучный режим предназначен также для отмены входящих сообщений о ситуации на дорогах (TA).

### Выбор режима работы

Нажатием кнопок **TUNER, MEDIA, PHONE, NAVI** и **MAP** вы можете выбрать режим работы PCRN.

## Элементы системы управления и их функции

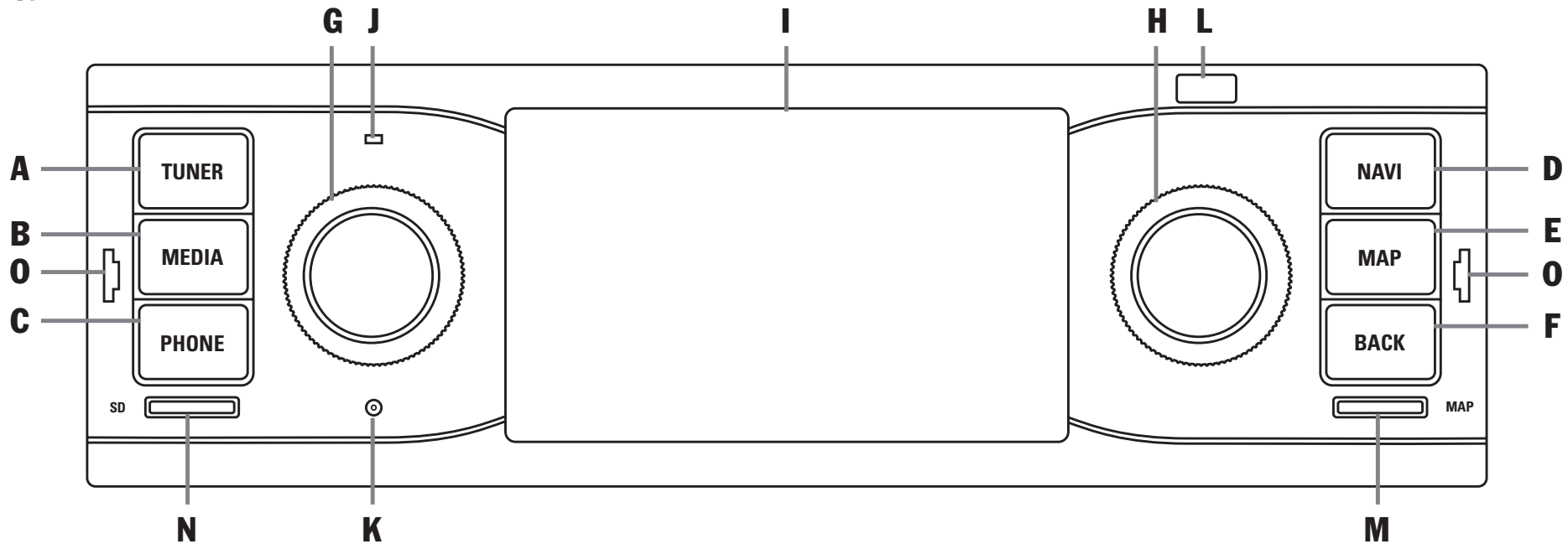

### A Кнопка TUNER

Нажатием кнопки **TUNER** вы можете выбрать режим радио и переключиться между FM/AM.

### B Кнопка MEDIA

При нажатии кнопки **MEDIA** включается режим воспроизведения **MEDIA** файлов с:

- iPod/iPhone
- USB-флеш-накопителя
- SD-карты
- внешн. источника звука Bluetooth
- входа Aux

### C Кнопка PHONE

Нажатием кнопки **PHONE** можно перейти в режим *Bluetooth*®-устройства громкой связи и *Bluetooth*®-аудио.

### D Кнопка NAVI

Нажатием кнопки **NAVI** можно перейти в режим GPS-навигации. Дополнительную информацию по навигации вы найдете в отдельном руководстве по навигации.

### E Кнопка MAP

Нажатием кнопки **MAP** осуществляется переход в режим отображения карты навигации. Более подробную информацию о навигации при помощи PCRN вы можете найти в отдельном руководстве по навигации.

### F Кнопка BACK



Нажатием кнопки **BACK** вы переходите к предыдущему шагу.

### G Левая поворотная кнопка ●

- Продолжительным нажатием левой поворотной кнопки →● вы можете включить или выключить устройство.
- Поворот левой кнопки (●) изменяет громкость активного аудиосистемы.
- Коротким нажатием левой поворотной кнопки →● вы можете активировать или деактивировать беззвучный режим.
- Коротким нажатием левой поворотной кнопки →● вы можете прервать входящее сообщение о ситуации на дороге (TA).

## **H Правая поворотная кнопка ●**

Помимо сенсорного экрана, центральным элементом управления является и правая поворотная кнопка:

- Поворотом этой кнопки вы можете  выделить нужный пункт меню.
- Нажатием этой кнопки  вы выбираете выделенный пункт меню.
- В некоторых установках поворотом  вы можете изменить значение (например, громкость звука).

## **I Сенсорный дисплей**

Наряду с правой поворотной кнопкой ● центральным элементом управления является сенсорный дисплей. Вы можете выбирать пункты меню напрямую через дисплей.

## **J Микрофон**

Встроенный микрофон предназначен для звонков с помощью *Bluetooth*<sup>®</sup>-устройства громкой связи.

## **K Кнопка сброса**

При возникновении проблем с программным обеспечением устройства вы можете перезагрузить его с помощью кнопки сброса. Используйте для этого предмет с острым наконечником (например, шариковую ручку).

## **L Датчик переключения дневного/ночного режима**

При помощи датчика переключения дневного/ночного режима прибор распознает текущий уровень естественного освещения и соответствующим образом регулирует подсветку дисплея.

## **M Карман для карт MicroSDHC с навигационным ПО**

В карман для карт MicroSDHC с навигационным ПО вставляется карта MicroSDHC с навигационным ПО и картографическими материалами.

## **N Карман для карт MicroSDHC с мультимедиа**

В карман для карт MicroSDHC с мультимедиа вставляется карта MicroSDHC для воспроизведения аудиофайлов.

## **O Разблокировка гнезда для радиоустройства**

Введя в разъем для разблокировки специальный инструмент, входящий в комплект поставки, можно извлечь устройство из монтажной рамы.

## **Виды меню и возможности управления**

Экран PCRN – цветной сенсорный дисплей. Вы можете активировать все функции меню, списки и меню ввода, а также кнопки со стрелками и полосами прокрутки путем легкого нажатия пальцем соответствующего поля на дисплее.

### **Какие есть меню?**

#### **Главные меню**

Диапазон функций PCRN распределен по следующим главным меню:

- **TUNER** (кнопка на устройстве): главное меню радио,-
- **MEDIA** (кнопка на устройстве): главное меню воспроизведения **MEDIA** файлов,
- **PHONE** (кнопка на устройстве): главное меню телефона,

- **NAVI** (кнопка на устройстве): главное меню навигации,
- **MAP** (кнопка на устройстве): отображение карты,
- **SOUND** (экранная кнопка): настройки звука, а также
- **SET** (экранная кнопка): установки устройства.

Во многих основных меню различные подменю собраны в тематические области.

#### **Меню опций**

В некоторых главных меню есть меню **OPTION**, в котором можно изменить настройки и установить дополнительные функции соответствующего главного меню.

### **Вызов разных типов меню и управление ими**

#### **Вызов главных меню**

- ▷ Чтобы вызвать главное меню, нажмите соответствующую кнопку на устройстве PCRN или выберите соответствующую вкладку на сенсорном дисплее (например, если вы находитесь во вкладке **OPTION**). Вы можете в любое время переключиться из одного главного меню в другое. Чтобы вернуться на верхний уровень главного меню, нажимайте кнопку **BACK**, пока не перейдете на верхний уровень меню.

#### **Вызов меню опций**

- ▷ Чтобы вызвать меню **OPTION**, выберите вкладку **OPTION** в соответствующем главном меню на сенсорном дисплее.

### **Управление меню через сенсорный дисплей**

- ▷ Нажимайте на сенсорном дисплее соответствующие пункты меню или экранные кнопки.



## Управление меню при помощи правой поворотной кнопки

Наряду с сенсорным дисплеем вы можете управлять пунктами меню также и при помощи правой поворотной кнопки.

- ▷ Выделите пункт меню при помощи правой поворотной кнопки (●).
- ▷ Выберите выделенный пункт меню нажатием правой поворотной кнопки (→●).

## Выход из меню

### Возврат в предыдущее меню

- ▷ Нажатием кнопки **BACK** вы прерываете управление и возвращаетесь в меню более высокого уровня.

### Возврат в главное меню

- ▷ Чтобы вернуться в главное меню, нажмите соответствующую кнопку главного меню.

### Возврат на верхний уровень главного меню

Нажмите кнопку **BACK** несколько раз, чтобы вернуться на верхний уровень главного меню. В качестве альтернативы нажмите соответствующую кнопку на устройстве PCRN или выберите вкладку на сенсорном дисплее.

## Управление списками

Чтобы выделить пункт меню, используйте одну из следующих возможностей:

- ▷ нажмите кнопку со стрелкой (▲) или (▼) на дисплее  
– или –
- ▷ используйте полосу прокрутки между кнопками со стрелками  
– или –
- ▷ поверните правую поворотную кнопку (●). Выделенный пункт меню отмечается оранжевой рамкой.

- ▷ Нажатие правой поворотной кнопки (→●) или выбор пункта меню на сенсорном дисплее: подтверждение выбора.



## Управление меню ввода

В некоторых случаях вы можете ввести данные в устройство PCRN. Например, номер телефона.

- ▷ Чтобы ввести данные в меню ввода, нажмите символы на дисплее.  
– или –
- ▷ Отметьте символы поворотом правой поворотной кнопки (●) и подтвердите выбор нажатием правой поворотной кнопки (→●).
- ▷ Чтобы подтвердить и принять введенные ранее данные, нажмите соответствующую кнопку меню (например, **Набор номера**). В меню ввода помимо цифр доступны также несколько экранных кнопок.

	удаление из поля ввода последних введенных данных
	удаление всех данных из поля ввода
	переключение на буквенные символы
	переключение на цифровые символы
	поиск записей в телефонной книге
	набор введенного номера телефона
	предназначена для ввода сервисных кодов GSM
	предназначена для ввода сервисных кодов GSM
	предназначена для ввода телефонных кодов стран

## Поля опций

Для активации и деактивации функций в некоторых пунктах меню есть так называемые поля опций.

- ▷ Выбор и активация пункта меню (●).
- ▷ Выбор и деактивация пункта меню (○).

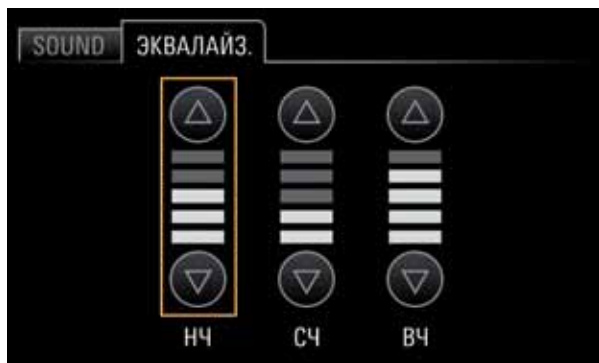

## Настройки звучания SOUND

В меню **SOUND** вы можете настроить звук воспроизведения аудиоисточников, подключенных к PCRN. Для этого выполните следующие действия:

### Настройка низких частот

1. Нажмите экранную кнопку **SOUND**.
2. Выберите пункт меню **Эквалайзер**.
3. Нажатием кнопок со стрелками ▲ и ▼ или поворотом правой кнопки (●) настройте низкие частоты.

### Настройка средних частот

1. Нажмите экранную кнопку **SOUND**.
2. Выберите пункт меню **Эквалайзер**.
3. Нажатием кнопок со стрелками ▲ и ▼ или поворотом правой кнопки (●) настройте средние частоты.

### Настройка высоких частот

1. Нажмите экранную кнопку **SOUND**.
2. Выберите пункт меню **Эквалайзер**.
3. Нажатием кнопок со стрелками ▲ и ▼ или поворотом правой кнопки (●) настройте высокие частоты.

### Включение/выключение громкости

Поскольку человеческий слух наиболее чувствителен к средним частотам, данная функция особенно полезна на малой громкости, при которой можно приподнять высокие и низкие частоты. За счет этого достигается лучшая слышимость.

1. Нажмите экранную кнопку **SOUND**.
2. Активируйте или деактивируйте поле опций **ГРОМКОСТЬ**.

### Настройка регулятора громкости звука

Настройка регулятора громкости позволяет установить распределение громкости между передними и задними динамиками.

1. Нажмите экранную кнопку **SOUND**.
2. Выберите пункт меню **Звук**.
3. Нажатием кнопок со стрелками ▲ и ▼ или поворотом правой кнопки (●) осуществите необходимые настройки.

### Настройка баланса

Настройка баланса позволяет установить распределение громкости между левыми и правыми динамиками.

1. Нажмите экранную кнопку **SOUND**.
2. Выберите пункт меню **Баланс**.
3. Нажатием кнопок со стрелками ▲ и ▼ или поворотом правой кнопки (●) осуществите необходимые настройки.

## Настройки системы SET

В меню **SET** вы можете установить различные базовые настройки PCRN в следующих разделах:

- **Общие настройки**
- **Настройки навигации**
- **Язык**
- **Громкость**
- **Настройки Bluetooth**
- **Информация о версии**

Пункт меню **Информация о версии** содержит сведения о текущей версии программного обеспечения различных модулей.

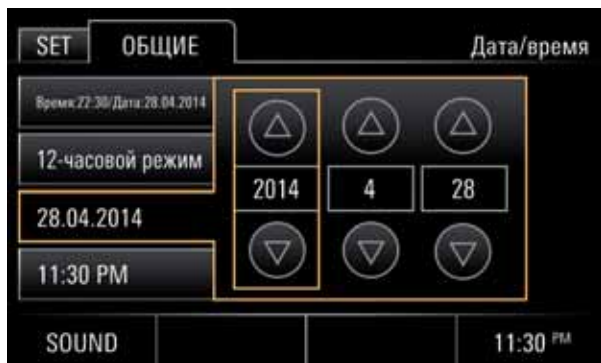

## Общие настройки

### Настройка даты и времени

#### Переключение 12- и 24-часового режима

1. Нажмите экранную кнопку **SET**.
2. Выберите пункт меню **Общие настройки**.
3. Выберите пункт меню **Дата/время**.
4. Выберите **12-/24-часовой режим**.

#### Настройка даты

1. Нажмите экранную кнопку **SET**.
2. Выберите пункт меню **Общие настройки**.
3. Выберите пункт меню **Дата/время**.
4. Выберите пункт меню **ДД.ММ.ГГГГ**.
5. Нажатием кнопок со стрелками и или поворотом правой поворотной кнопки введите год, месяц и день.

#### Настройка времени

1. Нажмите экранную кнопку **SET**.
2. Выберите пункт меню **Общие настройки**.
3. Выберите пункт меню **Дата/время**.
4. Выберите пункт меню **ЧЧ.ММ**.
5. Нажатием кнопок со стрелками и или поворотом правой кнопки введите час и минуты, а также показатель времени суток **AM/PM**.

**i** Вы можете зайти в настройки даты и времени также нажатием индикатора времени.

### Настройка продолжительности режима ожидания

Пункт меню **Режим ожидания** позволяет при выходе из автомобиля сохранить устройство включенным на определенное время и избавляет от необходимости запускать его заново по возвращении в автомобиль.

1. Нажмите экранную кнопку **SET**.
2. Выберите пункт меню **Общие настройки**.
3. Выберите пункт меню **Режим ожидания** и настройте его продолжительность
  - **5 минут,**
  - **или –**
  - **15 минут,**
  - **или –**
  - **30 минут**
  - **или –**
  - **Выкл.**

### Включение/выключение звука клавиатуры

1. Нажмите экранную кнопку **SET**.
2. Выберите пункт меню **Общие настройки**.
3. Активируйте или деактивируйте поле опций **Звук клавиатуры**.

### Активация автоматической смены дневного/ночного режима

Чтобы отрегулировать дневной и ночной вид, выберите пункт меню **Дневной/ночной режим**. При активированном автоматическом переключении световой датчик на передней части устройства автоматически адаптирует подсветку дисплея.

1. Нажмите экранную кнопку **SET**.
2. Выберите пункт меню **Общие настройки**.
3. Выберите пункт меню **Дневной/ночной режим**.
4. Активируйте поле опций **Автоматически**.

### Расширенные настройки дневного/ночного режима

Выберите пункт меню **Личные настройки**, чтобы отрегулировать подсветку дисплея в дневном и ночном режиме.

1. Нажмите экранную кнопку **SET**.
2. Выберите пункт меню **Общие настройки**.
3. Выберите пункт меню **Дневной/ночной режим**.
4. Выберите пункт меню **Личные настройки**.
5. При помощи кнопок со стрелками и или правой поворотной кнопки настройте уровень подсветки дисплея в дневном режиме.
6. Нажмите экранную кнопку **СОХРАНЕНИЕ**.
7. При помощи кнопок со стрелками и или правой поворотной кнопки настройте уровень подсветки дисплея в ночном режиме.
8. Нажмите экранную кнопку **СОХРАНЕНИЕ**.

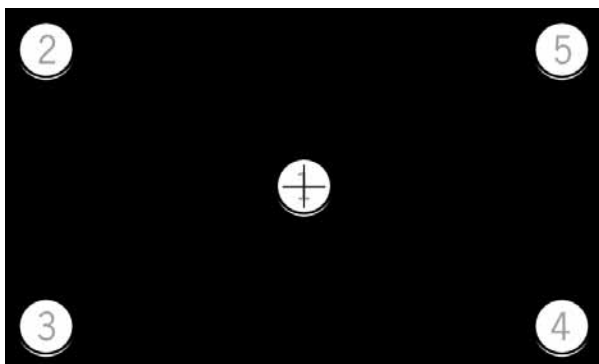

### Калибровка экрана

Проведите калибровку дисплея в случае его неточной работы.

1. Нажмите экранную кнопку **SET**.
2. Выберите пункт меню **Общие настройки**.
3. Выберите пункт меню **Калибровка экрана**.
4. Отметьте как можно точнее центр указанных пунктов в порядке от 1 до 5. Если процесс прошел успешно, программа калибровки завершится автоматически.

**i** При необходимости повторяйте процесс до тех пор, пока он не завершится автоматически. С этого момента процесс можно считать успешно завершенным.

### Смена цвета подсветки кнопок

1. Нажмите экранную кнопку **SET**.
2. Выберите пункт меню **Общие настройки**.
3. Выберите пункт меню **Подсветка кнопок** и один из цветов
  - **зеленый,**
  - **или** –
  - **белый,**
  - **или** –
  - **янтарный.**

Изменение вступит в силу немедленно.

### Сброс на заводские настройки

Чтобы вернуть устройство в состояние при поставке, выберите пункт меню **Заводские настройки**.

1. Нажмите экранную кнопку **SET**.
2. Выберите пункт меню **Общие настройки**.
3. Выберите пункт меню **Заводские настройки**.

**i** Обратите внимание, что при выборе этой опции все сохраненные радиостанции будут удалены. После выбора пункта появится сообщение. Подтвердите его, если хотите сбросить устройство до заводских настроек.

### Настройки навигации

#### Масштабирование карты правой поворотной кнопкой

Опция **Масштабирование** позволяет активировать функцию масштабирования в пределах одного вида карты навигационного ПО при помощи правой поворотной кнопки (●).

1. Нажмите экранную кнопку **SET**.
2. Выберите пункт меню **Настройки навигации**.
3. Активируйте поле опций **Масштабирование**.

#### Переключение при помощи правой поворотной кнопки

Опция **К следующей композиции** позволяет активировать функцию пропуска (следующая/предыдущая композиция и смена частоты) при помощи правой поворотной кнопки (●).

1. Нажмите экранную кнопку **SET**.
2. Выберите пункт меню **Настройки навигации**.
3. Активируйте поле опций **К следующей композиции**.

- i**
- ▷ Если вы пользуетесь навигацией: при активной функции **Масштабирование** переключить композиции в режиме воспроизведения **MEDIA** можно только через сенсорный дисплей. В данном случае невозможно использовать для этого правую поворотную кнопку (●).
  - ▷ Другие настройки навигации см. в руководстве по навигации.



## Настройка языка меню

1. Нажмите экранную кнопку **SET**.
2. Выберите пункт меню **Язык**.
3. Выберите опцию
  - **Немецкий**,
  - или –
  - **Английский**,
  - или –
  - **Французский**,
  - или –
  - **Итальянский**,
  - или –
  - **Испанский**,
  - или –
  - **Русский**.

**i** Язык будет изменен как в пользовательском интерфейсе устройства, так и в навигационном ПО (язык меню).

## Отдельная настройка громкости аудиисточников

Чтобы настроить уровень громкости отдельно для каждого аудиисточника, выберите пункт меню **Громкость**.

1. Нажмите экранную кнопку **SET**.
2. Выберите пункт меню **Громкость**.
3. Выберите пункт меню
  - **USB/SD/iPod**,
  - или –
  - **Tuner**,
  - или –
  - **ТА (Ситуация на дорогах)**,
  - или –
  - **Bluetooth**,
  - или –
  - **Вход Аух**,
  - или –
  - **Навигации**,
  - или –
  - **Звук клавиатуры**.
4. Настройте уровень громкости при помощи кнопок со стрелками  и  или правой поворотной кнопки .

## Bluetooth®-настройки

Информацию о настройках *Bluetooth*® вы можете найти в описании меню **PHONE**.

## Информация о версии

Чтобы просмотреть сведения о текущих версиях программного обеспечения PCRN, выберите пункт меню **Информация о версии**.



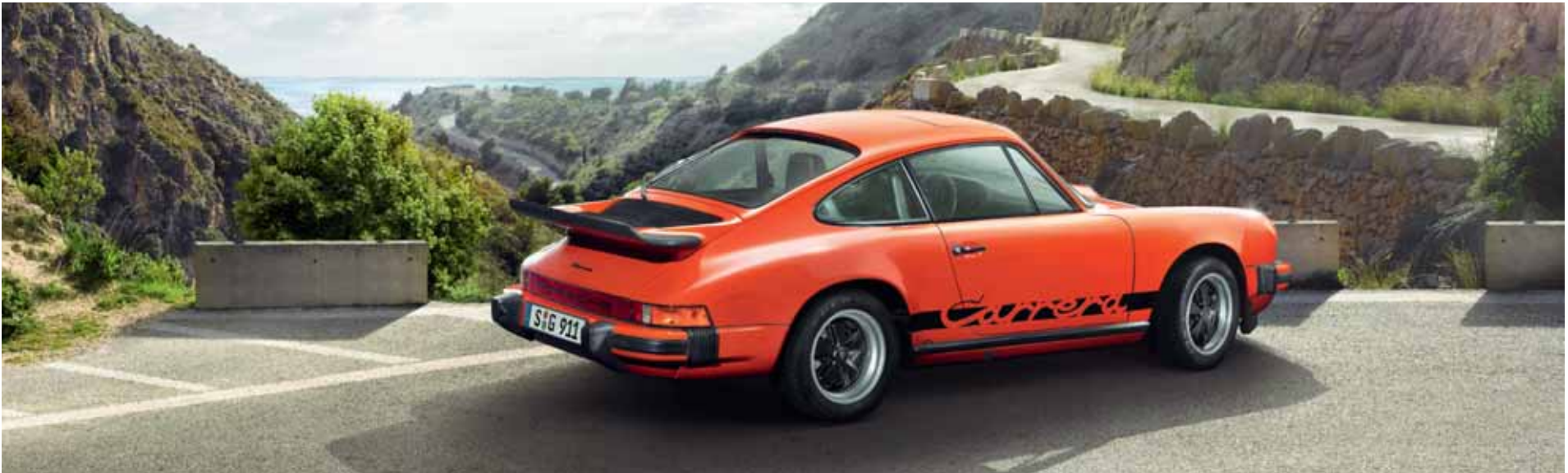

# Tuner

# TUNER

Вызов главного меню управления радио ....	19
Элементы управления функцией радио .....	19
Настройка радиостанции .....	20
Настройка радиостанций путем поиска вручную .....	20
Автоматический поиск радиостанций .....	20
Настройка радиостанции через список станций .....	20
Настройка радиостанции из сохраненных радиостанций .....	20
Сохранение радиостанции .....	20
Настройка и сохранение радиостанции ....	20
Сохранение радиостанции из списка станций .....	20
Автоматический поиск и сохранение радиостанции .....	21
Настройка радио .....	21
Вызов ячеек памяти программ .....	21
Стирание ячеек памяти .....	21
Вызов списка станций .....	21
Включение/выключение сообщений о ситуации на дорогах (ТА) .....	21



# TUNER

## Вызов главного меню управления радио

- ▶ Чтобы перейти в режим радио, нажмите кнопку **TUNER**.  
Появится главное меню функции радио, состоящее из описанных ниже разделов. В нем отображаются названия и частоты радиостанций. Если установленная радиостанция транслирует в FM-режиме RDS-сигналы (RDS = система передачи цифровых данных по радио), то вы сможете увидеть содержащуюся в них информацию (например, название радиостанции или радиотекст).
- ▶ Чтобы переключиться из полосы частот **FM** в диапазон **AM**, снова нажмите кнопку **TUNER**.

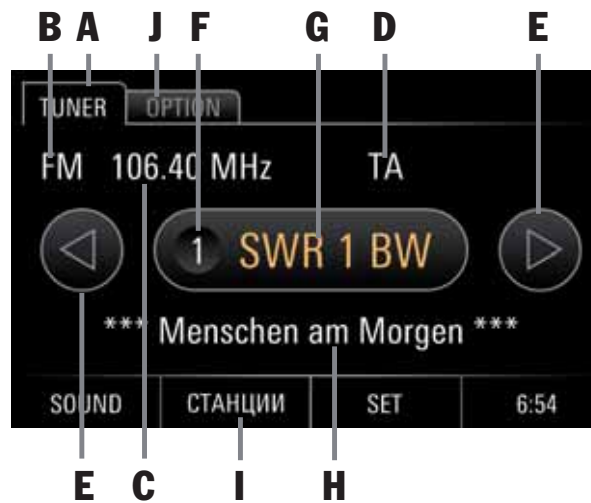

## Элементы управления функцией радио

- A TUNER**  
Вкладка **TUNER** обеспечивает доступ ко всем важнейшим функциям и информации радиомодуля.
- B Индикация диапазона частот**  
Индикация диапазона частот (FM/AM) информирует о текущей полосе: УКВ (FM) или средние волны (AM).
- C Индикация частоты**  
Индикация частоты информирует о текущей частоте трансляции радиостанции.
- D Индикация TA**  
Индикация информирует об активном или неактивном сообщении о ситуации на дорогах.

- E Кнопки со стрелками (слева/справа)**
  - При помощи кнопок со стрелками и вы можете переключиться на следующую/предыдущую радиостанцию из ячеек памяти.
  - Кнопки со стрелками и позволяют продолжить поиск следующей/предыдущей радиостанции (нажать и удерживать).
- F Индикация памяти программ**  
Данная индикация информирует о номере ячейки памяти сохраненной радиостанции.
- G Индикация названия радиостанции**  
Данная индикация информирует о названии выбранной радиостанции, если оно транслируется.
- i** При выборе данной индикации через сенсорный экран на нем появится список ячеек памяти программ.
- H Индикация радиотекста**  
Данная индикация информирует о текущем радиотексте. Данная информация является дополнительными отображающимися на дисплее данными, передаваемыми текущей радиостанцией. Это может быть, например, название и исполнитель воспроизводимой песни или последние новости.
- I СТАНЦИИ**  
Экранная кнопка **СТАНЦИИ** предоставляет доступ к списку наиболее доступных в данный момент радиостанций.
- J OPTION/настройки радио**
  - Авто Найти и сохранить
  - Сохраненные радиостанции
  - Станции
  - TA (Ситуация на дорогах)

## Настройка радиостанции



Настроить радиостанцию можно одним из следующих способов:

- поиском радиостанций вручную,
- автоматическим поиском радиостанций,
- через список станций или
- в сохраненных радиостанциях.

### Настройка радиостанций путем поиска вручную

1. Нажмите кнопку **TUNER**.
2. Чтобы пошагово изменять частоту вещания, поворачивайте правую поворотную кнопку  влево или вправо.

### Автоматический поиск радиостанций

1. Нажмите кнопку **TUNER**.
2. Чтобы автоматически найти следующую доступную радиостанцию нажмите правую поворотную кнопку  или нажмите и удерживайте кнопки со стрелками  и .

## Настройка радиостанции через список станций



Список станций составляется тюнером автоматически и содержит все доступные в текущий момент станции.

1. Нажмите кнопку **TUNER**.
2. Нажмите экранную кнопку **СТАНЦИИ** или выберите пункт меню **СТАНЦИИ** через вкладку **OPTION**.
3. Выберите радиостанцию из списка.

### Настройка радиостанции из сохраненных радиостанций

1. Нажмите кнопку **TUNER**.
2. Выберите вкладку **OPTION**.
3. Выберите пункт меню **Сохраненные радиостанции** или нажмите поле индикации названия радиостанции в центре.
4. Выберите сохраненную радиостанцию из списка ячеек памяти программы.









- ▷ Для того чтобы настроить радиостанцию через ячейку памяти, в памяти программ должна быть сохранена по меньшей мере одна радиостанция.
- ▷ Переключать сохраненные радиостанции можно и при помощи кнопок со стрелками  и .

## Сохранение радиостанции



Чтобы сохранить радиостанцию, используйте один из следующих способов:

- настройте радиостанцию (вручную/автоматически) и сохраните ее,
- сохраните радиостанцию из списка станций или
- запустите автоматический поиск и сохранение радиостанций.

## Настройка и сохранение радиостанции

1. Нажмите кнопку **TUNER**.
2. Нажмите (и удерживайте) кнопки со стрелками  и . Другой вариант настройки радиостанции: покрутите правую поворотную кнопку  или нажмите ее .
3. Нажмите поле индикации названия радиостанции в центре. Или нажмите и удерживайте правую поворотную кнопку  или выберите через вкладку **OPTION** пункт списка **Сохраненные радиостанции**. Появится список ячеек в памяти программы.
4. Выберите ячейку в памяти программы через сенсорный экран или при помощи правой поворотной кнопки  и сохраните станцию долгим нажатием на сенсорный экран или на правую поворотную кнопку .

### Сохранение радиостанции из списка станций

1. Нажмите кнопку **TUNER**.
2. Нажмите экранную кнопку **СТАНЦИИ** или выберите пункт меню **СТАНЦИИ** во вкладке **OPTION**.
3. Выберите радиостанцию из списка.
4. Нажмите поле индикации названия радиостанции в центре. Или нажмите и удерживайте правую поворотную кнопку  или выберите пункт меню **Сохраненные радиостанции** во вкладке **OPTION**. Появится список ячеек в памяти программы.
5. Выберите ячейку в памяти программы через сенсорный экран или при помощи правой поворотной кнопки  и сохраните станцию долгим нажатием на сенсорный экран или на правую поворотную кнопку .

## Автоматический поиск и сохранение радиостанции

С помощью этой функции можно автоматически искать доступные радиостанции и сохранять их в ячейках памяти программ.

1. Нажмите кнопку **TUNER**.
2. Выберите вкладку **OPTION**.
3. Выберите пункт меню **Авто Найти и сохранить** и подтвердите сообщение. Начнется выполнение автоматического процесса.

**i** При подтверждении сообщения сохраненные радиостанции будут переписаны.

## Настройка радио

1. Нажмите кнопку **TUNER**.
2. Выберите вкладку **OPTION**.
3. Выберите и настройте желаемый пункт меню.

## Вызов ячеек памяти программ

Список ячеек памяти программ содержит сохраненные радиостанции и незанятые ячейки.

1. Нажмите кнопку **TUNER**.
2. Выберите вкладку **OPTION**.
3. Выберите пункт меню **Сохраненные радиостанции**, чтобы вывести на дисплей ячейки памяти программ.

## Стирание ячеек памяти

Чтобы удалить все радиостанции, выполните следующие действия:

1. Нажмите кнопку **TUNER**.
2. Выберите вкладку **OPTION**.
3. Выберите пункт меню **Сохраненные радиостанции**.
4. Нажмите экранную кнопку **УДАЛИТЬ**.

## Вызов списка станций

Список станций автоматически составляется тюнером и содержит все доступные в текущий момент радиостанции.

1. Нажмите кнопку **TUNER**.
2. Выберите вкладку **OPTION**.
3. Выберите пункт меню **Станции**, чтобы отобразить список станций.

## Включение/выключение сообщений о ситуации на дорогах (TA)

Функция Сообщения о ситуации на дорогах позволяет прослушивать сообщения о ситуации на дорогах во время работы аудиисточника.

1. Нажмите кнопку **TUNER**.
2. Выберите вкладку **OPTION**.
3. Активируйте или деактивируйте пункт меню **ТА (Ситуация на дорогах)**.

**i** Если вы хотите прервать сообщение, нажмите левую поворотную кнопку .





# Media

# MEDIA

Вызов режима воспроизведения медиафайлов .....	31
Воспроизведение аудиофайлов с USB-флеш-накопителя/SD-карты .....	31
Элементы управления аудиоплеером .....	31
Управление iPod/iPhone через PCRN .....	32
Воспроизведение аудиофайлов с iPod/iPhone .....	32
Элементы управления аудиоплеера iPod/iPhone .....	32
Показать информацию о внешних аудиоприборах с помощью входа Aux .....	32
Поддерживаемые форматы файлов .....	32
Аудиоформаты .....	32

# MEDIA

## Вызов режима воспроизведения медиафайлов

▷ Чтобы перейти в режим воспроизведения медиафайлов, нажмите кнопку **MEDIA**.

На дисплее появится список всех, которые вы можете выбрать:

- iPod/iPhone
- Флешка
- SD-карта
- Внешн. источник звука Bluetooth
- Вход Aux

**i** Пункты меню неактивны (подсвечены серым), если аудиоисточники не подключены.

## Воспроизведение аудиофайлов с USB-флеш-накопителя/SD-карты

1. Нажмите кнопку **MEDIA**.
2. Выберите пункт меню **Флешка** или **SD-карта**.
3. Выберите пункт меню **Музыка**.
4. Выберите трек из списка, начнется его воспроизведение.

**i** Файлы воспроизводятся в том порядке, в котором они находятся на носителе данных. Выбранный трек отмечается оранжевой рамкой.



## Элементы управления аудиоплеером

После выбора трека на дисплее появляется аудиоплеер, на котором можно увидеть информацию и управлять следующими функциями:

- A Вкладка SD-КАРТА или Флешка:** возврат к списку файлов
- B Вкладка ИНФОРМАЦИЯ:** № трека/обложка альбома/исполнитель/название/альбом/жанр/продолжительность
- C Номер трека из общего количества треков**
- D Исполнитель/название/альбом**
- E Быстрая прокрутка вперед/назад/индикатор воспроизведения**
- F Время воспроизведения**

- G** Общая продолжительность трека
- H** Предыдущий трек/следующий трек
- I** **МИКС:** Включение/выключения воспроизведения в случайном порядке
- J** **Пауза/воспроизведение**
- K** **ПОВТ.:** повторить
  - **П. ВСЕ** (все повторить)
  - **ПОВТ. 1.** (повторить трек)
  - **П. ПАПКУ** (повторить всю папку)

## Управление iPod/iPhone через PCRN

### Воспроизведение аудиофайлов с iPod/iPhone

1. Нажмите кнопку **MEDIA**.
2. Выберите пункт меню **iPod/iPhone**.
3. Выберите пункт меню **Музыка**.
4. Выберите категорию аудиофайлов.
  - **Playlists**
  - **Artists**
  - **Songs**
  - **Albums**
  - **Genres**
  - **Composers**
  - **Podcasts**
  - **Audiobooks**
5. Выберите в одной из категорий файл для воспроизведения.

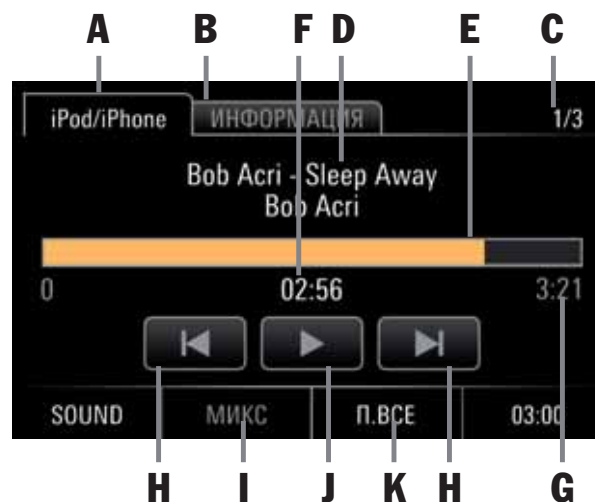

### Элементы управления аудиоплеера iPod/iPhone

После выбора трека на дисплее появляется аудиоплеер, на котором можно увидеть информацию и управлять следующими функциями:

- A Вкладка iPod/iPhone:** возврат к списку файлов
- B Вкладка ИНФОРМАЦИЯ:** № трека/обложка альбома/исполнитель/название/альбом/жанр/продолжительность
- C Номер трека из общего количества треков**
- D Исполнитель/название/альбом**
- E индикатор воспроизведения**
- F Время воспроизведения**
- G Общая продолжительность трека**
- H Предыдущий трек/следующий трек**
- I МИКС:** включение/выключения воспроизведения в случайном порядке
- J Пауза/воспроизведение**

- K ПОВТ.:** повторить
- **П. ВСЕ** (все повторить)
- **ПОВТ. 1.** (повторить трек)
- **ПОВТ.** (повторение неактивно (серый))

### Показать информацию о внешних аудиоприборах с помощью входа Aux

PCRN позволяет выполнить подключение других внешних аудиооборудований с помощью входа Aux.

1. Нажмите кнопку **MEDIA**.
2. Выберите функцию **Вход AUX**.

### Поддерживаемые форматы файлов

медиаплеер PCRN поддерживает следующие форматы файлов:

#### Аудиоформаты

.flac, .m4a, .mp3, .ogg, .wav, .wma





# Phone

# PHONE

<i>Bluetooth</i> <sup>®</sup> .....	35	Внешний <i>Bluetooth</i> <sup>®</sup> (A2DP) .....	40
Необходимые характеристики		Внешний <i>Bluetooth</i> <sup>®</sup> -аудиоисточник/ запуск воспроизведения .....	40
мобильного телефона .....	35	Элементы управления <i>Bluetooth</i> <sup>®</sup> - аудиоплеера .....	41
Качество звука громкоговорителя .....	35	<i>Bluetooth</i> <sup>®</sup> -настройки .....	41
Прерывание разговора во время поездки .....	35	<i>Bluetooth</i> <sup>®</sup> включение/выключение .....	41
Элементы управления <i>Bluetooth</i> <sup>®</sup> - функцией .....	36	Автоматическое соединение с мобильным телефоном .....	41
<i>Bluetooth</i> <sup>®</sup> включение/выключение .....	36	Активация автоматического соединения .....	41
<i>Bluetooth</i> <sup>®</sup> -устройство громкой связи .....	36	Деактивация автоматического соединения .....	41
Регистрация мобильного телефона .....	36	Автоматический прием входящего звонка .....	41
Установление соединения через внешнее <i>Bluetooth</i> <sup>®</sup> -устройство .....	37	Вкл./выкл. автоматического приема .....	41
Отключение соединения с мобильным телефоном .....	37	Перенос телефонной книги .....	42
Удаление мобильного телефона из списка подключенных устройств .....	37	Изменение кода спаривания .....	42
Ведение разговора .....	37	Удаление телефонной книги .....	42
Временное отключение микрофона громкоговорителя .....	37	Выбор внутреннего/внешнего микрофона громкоговорителя .....	42
Прием звонка .....	38	Сортировка телефонной книги .....	42
Завершение разговора .....	38		
Отклонение вызова .....	38		
Функция клавиатура .....	38		
Функция ОТВЕТИТЬ .....	38		
Функция ЛИЧНОЕ .....	38		
Набор номера .....	38		
Использование быстрого набора (повторный набор) .....	38		
Прямой набор .....	39		
Телефонная книга .....	39		

# PHONE



ПРЕДУПРЕЖДЕНИЕ

**Опасность травмирования. Использование телефона вблизи взрывчатых веществ (например, на АЗС) и вблизи мест проведения взрывных работ запрещено. В определенных опасных зонах, например вблизи АЗС, топливных складов, химических предприятий и мест проведения взрывных работ, мобильные телефоны должны быть выключены. Они могут создать помехи для технических сооружений.**

- ▷ Соблюдайте соответствующие указания.
- ▷ При использовании телефона соблюдайте правовые нормы и местные ограничения.

## **Bluetooth®**

*Bluetooth®* – это система, позволяющая установить беспроводное соединение между электронными устройствами в диапазоне макс. 10 метров. С технологией *Bluetooth®* вы можете пользоваться своим телефоном через PCRN. Вы можете принимать звонки, набирать номера, звонить и завершать звонки. Вы можете использовать аудиосистему автомобиля в качестве громкоговорителя и смотреть записи в телефонной книге.

**i** Доступ к телефонной книге зависит от функциональности используемого мобильного телефона.

## **Необходимые характеристики мобильного телефона**

Не все мобильные телефоны подходят для разговоров через интерфейс *Bluetooth®* системы PCRN.

- Вам потребуется сотовый телефон, поддерживающий *Bluetooth®*.
- Мобильный телефон должен поддерживать Hands-Free-Profile 1.0 или выше.
- Мобильный телефон должен быть включен, и *Bluetooth®* должен быть активирован.
- Для некоторых мобильных телефонов необходимо сделать само устройство видимым для других *Bluetooth®* устройств.

Более подробную информацию о необходимых настройках для телефона вы найдете в руководстве по эксплуатации телефона.

**i** Некоторые телефоны реагируют определенным образом на *Bluetooth®* или поддерживают не все функции *Bluetooth®*. Обратитесь к продавцу мобильного телефона и при необходимости загрузите на телефон новейшую версию ПО.

## **Качество звука громкоговорителя**

Качество звука громкоговорителя может ухудшаться по следующим причинам:

- работа вентилятора, открытые окна, открытая крыша,
- шум ветра и шорох шин,
- плохое соединение с сетью мобильного телефона,
- высокая скорость.

## **Прерывание разговора во время поездки**

Телефонный разговор может прерваться:

- в областях с недостаточным GSM-сигналом,
- при переходе от одной передающей/принимающей GSM-станции (GSM-кабины) к другой, в которой в данный момент нет свободного телефонного канала,
- при использовании SIM-карты, не совместимой с доступной сетью,
- если вы используете две SIM-карты, и мобильный телефон со второй SIM-картой одновременно зарегистрирован в сети.

DE

EN

FR

IT

ES

**RU**

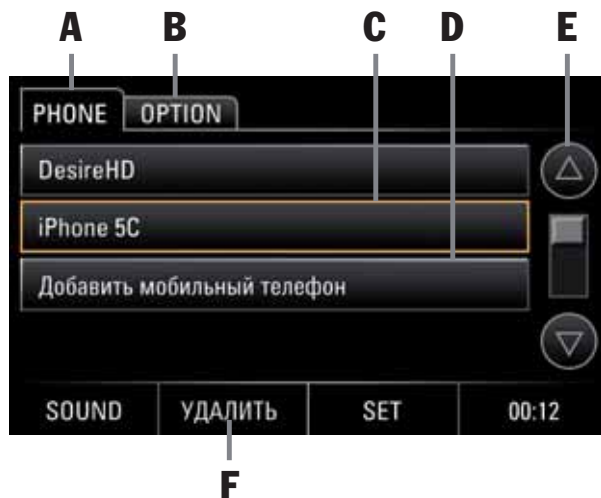

## Элементы управления Bluetooth®-функцией

- A** Вкладка **PHONE**
- B** Вкладка **OPTION**: Bluetooth®-настройки
- C** Выбранный мобильный телефон
- D** Добавить мобильный телефон
- E** Кнопки со стрелками/полоса прокручивания
- F** Экранная кнопка **УДАЛИТЬ**: удаление мобильных телефонов из списка

## Bluetooth® включение/выключение

1. Нажмите кнопку **PHONE**.
2. Выберите вкладку **OPTION**.
3. Чтобы активировать или деактивировать Bluetooth, нажмите поле **Bluetooth**.

Кроме того, активировать или деактивировать **Bluetooth** можно следующим способом:

1. Нажмите экранную кнопку **SET**.
2. Выберите пункт меню **Настройки Bluetooth**.
3. Чтобы активировать или деактивировать Bluetooth, нажмите поле **Bluetooth**.

## Bluetooth®-устройство громкой связи

**Bluetooth**®-устройство громкой связи позволяет использовать PCRN как устройство для громкой связи® для мобильных телефонов с **Bluetooth**. Чтобы использовать функцию **Bluetooth**® нажмите кнопку **PHONE** на устройстве.

**i** Обратите внимание: для использования устройства громкой связи с **Bluetooth**® ваш мобильный телефон должен поддерживать **Bluetooth**®-профиль hands free.

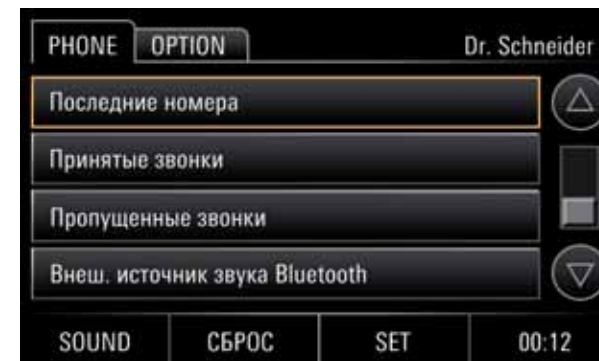

## Регистрация мобильного телефона

При помощи функции **Добавить мобильный телефон** вы можете запустить обнаружение вашего мобильного телефона и его регистрацию в PCRN. Для этого следуйте указаниям на дисплее PCRN. Для того чтобы PCRN нашел ваше **Bluetooth**®-устройство, убедитесь, что функция **Bluetooth**® на мобильном телефоне включена и обнаружение телефона разрешено. Более подробную информацию см. в руководстве по эксплуатации телефона.

1. Нажмите кнопку **PHONE**.
2. Выберите пункт меню **Добавить мобильный телефон**. Начнется поиск и появится список найденных устройств.
3. Выберите нужное устройство из списка.
4. При необходимости введите код сопряжения (по умолчанию 1234) на мобильном телефоне или просто подтвердите сообщение. После того как соединение с мобильным телефоном будет установлено, появится приведенное выше меню с телефонным протоколом (последние номера, принятые звонки, пропущенные звонки и т. д.)



- ▷ Иногда при установлении соединения между PCRN и мобильным телефоном требуется подтверждение сообщения о соединении именно на мобильном телефоне. Возможно, что данное сообщение придется подтвердить несколько раз, например, при переносе данных из телефонной книги. Чтобы избежать появления этого запроса, во многих телефонах можно зарегистрировать PCRN в списке устройств, с которыми разрешено соединение. В этом случае в дальнейшем соединение будет устанавливаться автоматически и без дополнительного запроса. Более подробную информацию см. в руководстве по эксплуатации телефона.
- ▷ Bluetooth®-модуль PCRN поддерживает регистрацию 4 мобильных телефонов с числом контактов 1250 в каждом.

### Установка соединения через внешнее Bluetooth®-устройство

Если PCRN не находит ваш мобильный телефон или не удается установить соединение из PCRN, вы можете запустить авторизацию и с мобильного телефона.

1. Если в PCRN установлено соединение с другим мобильным телефоном, отключите Bluetooth® на подключенном телефоне, чтобы разорвать соединение.
2. Нажмите кнопку **PHONE**.



Убедитесь, что функция Bluetooth®-обнаружения мобильного телефона активирована. См. приведенные выше рекомендации по активации Bluetooth®.

3. Через мобильный телефон найдите поддерживающие Bluetooth® аудиоаксессуары или устройства. Порядок действий см. в руководстве по эксплуатации телефона.
4. Выберите из списка найденных устройств PCRN и при необходимости введите на мобильном телефоне код сопряжения (по умолчанию 1234). Появится сообщение об успешной регистрации устройства и будет установлено соединение. Общий принцип действия см. в руководстве по эксплуатации телефона.

### Отключение соединения с мобильным телефоном

Чтобы разорвать установленное соединение с мобильным телефоном, выполните следующие действия:

1. Нажмите кнопку **PHONE**.
2. Нажмите во вкладке **PHONE** или **OPTION** экранную кнопку **СБРОС**.

### Удаление мобильного телефона из списка подключенных устройств

Чтобы окончательно удалить зарегистрированный мобильный телефон из списка устройств, выполните следующие действия:

1. Нажмите кнопку **PHONE**.
2. Выберите в списке устройств мобильный телефон.
3. Нажмите кнопку **УДАЛИТЬ**, а затем **ДА**.

### Ведение разговора

На передней части устройства PCRN расположен внутренний микрофон для громкой связи (см. также приведенную выше информацию об основах и элементах управления). В объем поставки PCRN также входит внешний микрофон громкой связи, который можно установить в удобном месте в автомобиле. Таким образом, все телефонные звонки можно принимать без использования телефонной трубки. Если мобильный телефон подключен к PCRN через профиль hands free, то разговор, как правило, ведется с помощью громкоговорителя.

- ▷ Однако нажатием экранной кнопки **ЛИЧНОЕ** вы можете переключить разговор на мобильный телефон.



Обратите внимание, что в некоторых странах и регионах разговоры по мобильному телефону во время езды запрещены. При использовании мобильного телефона соблюдайте законные предписания и местные ограничения.

### Временное отключение микрофона громкоговорителя

- ▷ Нажатием экранной кнопки **БЕЗЗВ** вы можете временно отключить микрофон во время разговора.

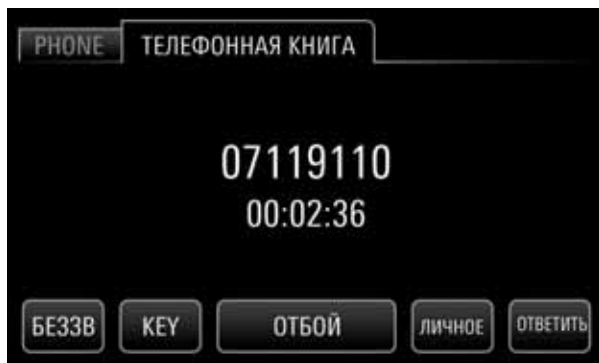

### Прием звонка

Как только появляется входящий звонок, звук активного аудиосистемы отключается. Кроме того, на дисплее временно появляется соответствующее меню. При наличии сведений также отображаются номер телефона и имя звонящего. Вы можете принять входящий звонок несколькими способами:

- ▷ Нажмите экранную кнопку **ПРИНЯТЬ** на PCRN.  
– или –
- ▷ Нажмите кнопку Принять на мобильном телефоне.

### Завершение разговора

Вы можете завершить разговор следующими способами:

- ▷ Нажмите экранную кнопку **ОТБОЙ** на PCRN.  
– или –
- ▷ Нажмите кнопку отбоя на внешнем мобильном телефоне.

### Отклонение вызова

Вы можете отклонить входящий вызов следующими способами:

- ▷ Нажмите экранную кнопку **ОТБОЙ** на PCRN.  
– или –
- ▷ Нажмите кнопку отбоя на внешнем мобильном телефоне.

### Функция клавиатура

При нажатии экранной кнопки **KEY** (многоцелевая клавиатура) вы можете во время телефонного разговора вводить номера, например, если вам нужно сделать выбор в центре обработки звонков.

- ▷ Нажмите экранную кнопку **KEY** и введите нужный номер.

### Функция ОТВЕТИТЬ

Нажатием экранной кнопки **ОТВЕТИТЬ** вы можете удержать текущий звонок и принять другой входящий вызов.

- ▷ Нажмите экранную кнопку **ОТВЕТИТЬ**, чтобы начать разговор со вторым звонящим.

**i** Второй звонок необходимо добавить через мобильный телефон.

### Функция ЛИЧНОЕ

При помощи кнопки **ЛИЧНОЕ** вы можете во время разговора переключаться между громкоговорителем и мобильным телефоном, чтобы пассажиры автомобиля не слышали разговор.

- ▷ Нажмите кнопку **ЛИЧНОЕ** и разговаривайте через мобильный телефон.



### Набор номера

1. Нажмите кнопку **PHONE**.
2. Выберите пункт меню **Набор номера**. Откроется меню ввода телефонных номеров. Поле ввода телефонного номера пусто.
3. Наберите по порядку цифры телефонного номера.
4. Нажмите экранную кнопку **НАБОР НОМЕРА**.

**i** Начнется звонок и на дисплее появится меню разговора.

### Использование быстрого набора (повторный набор)

При выборе пункта меню **Последние номера** на дисплее появляется список последних звонков. Вы можете вызвать журнал звонков следующим способом:

1. Нажмите кнопку **PHONE**.
2. Выберите пункт меню **Последние номера**.
3. Выберите пункт меню с нужным номером и позвоните.

## Прямой набор

При выборе номера телефона из меню происходит прямой набор этого номера.

## Телефонная книга

После установления *Bluetooth*<sup>®</sup>-соединения между PCRN и мобильным телефоном устройство PCRN запускает перенос данных из телефонной книги и журнала звонков мобильного телефона. Как правило, требуется разрешить передачу данных, подтвердив или отклонив в мобильном телефоне соответствующее сообщение. Общий принцип действия см. в руководстве по эксплуатации телефона.

## Перенос телефонной книги и журнала звонков

В некоторых мобильных телефонах процесс переноса телефонной книги и журнала звонков невозможно запустить автоматически. Чтобы перенести данные вручную, выполните следующие действия:

1. Нажмите кнопку **PHONE**.
2. Выберите вкладку **OPTION**.
3. Выберите пункт меню **Перенести телефонную книгу**.
4. Разрешите доступ PCRN к телефонной книге через мобильный телефон. Общий принцип действия см. в руководстве по эксплуатации телефона.
5. Процесс переноса отображается на дисплее PCRN.

## Отображение телефонной книги

1. Нажмите кнопку **PHONE**.
2. Выберите пункт меню **Телефонная книга**. Откроется телефонная книга.

## Вызов контакта из телефонной книги

1. Нажмите кнопку **PHONE**.
2. Выберите пункт меню **Телефонная книга**.  
Откроется телефонная книга.
3. Выберите нужный контакт из телефонной книги.
4. Если в данной записи есть несколько номеров, выберите нужный номер из списка.
5. Нажмите запись с нужным номером и позвоните. Устройство наберет номер.



## Поиск записи в телефонной книге

1. Нажмите кнопку **PHONE**.
2. Выберите пункт **Телефонная книга**. Откроется телефонная книга.
3. Выберите вкладку **ПОИСК**.
4. Введите имя искомого контакта и нажмите кнопку **ПОИСК**.
5. Выберите запись в телефонной книге с нужным номером и позвоните. Устройство наберет номер.

## Список последних набранных номеров

После установления *Bluetooth*<sup>®</sup>-соединения между мобильным телефоном и PCRN списки звонков из мобильного телефона копируются в PCRN и выводятся на дисплей. При этом последний набранный номер стоит вверху списка.

**i** Перенос телефонной книги и списков звонков поддерживается не всеми мобильными телефонами.

## Набор номера из списка последних набранных номеров

1. Нажмите кнопку **PHONE**.
2. Выберите пункт меню **Последние номера**.
3. Выберите пункт меню с нужным номером и позвоните.

## Список принятых вызовов

После установления *Bluetooth*<sup>®</sup>-соединения между мобильным телефоном и PCRN списки звонков из мобильного телефона копируются в PCRN и выводятся на дисплей. При этом последний принятый звонок стоит в начале списка.

**i** Перенос телефонной книги и списков звонков поддерживается не всеми мобильными телефонами.

1. Нажмите кнопку **PHONE**.
2. Выберите пункт меню **Принятые звонки**.
3. Появится список последних принятых звонков.

## Набор номера из списка последних принятых звонков

1. Нажмите кнопку **PHONE**.
2. Выберите пункт меню **Принятые звонки**.
3. Выберите пункт меню с нужным номером и позвоните.

## Список пропущенных звонков

После установления *Bluetooth*<sup>®</sup>-соединения между мобильным телефоном и PCRN списки звонков из мобильного телефона копируются в PCRN и выводятся на дисплей. При этом последний пропущенный звонок стоит в начале списка.

**i** Перенос телефонной книги и списков звонков поддерживается не всеми мобильными телефонами.

1. Нажмите кнопку **PHONE**.
2. Выберите пункт меню **Пропущенные звонки**.
3. Появится список последних пропущенных звонков.

## Набор номера из списка последних пропущенных звонков

1. Нажмите кнопку **PHONE**.
2. Выберите пункт меню **Пропущенные звонки**.
4. Выберите пункт меню с нужным номером и позвоните.

## Внешний *Bluetooth*<sup>®</sup> (A2DP)

Через *Bluetooth*<sup>®</sup>к PCRN можно подсоединить и внешний аудиоисточник, управление которым частично осуществляется на самом аудиоисточнике.

**i** Для подключения и управления внешним *Bluetooth*<sup>®</sup>-аудиоисточником устройство PCRN поддерживает профиль A2DP. В каком объеме внешним *Bluetooth*<sup>®</sup>-аудиоисточником можно управлять через PCRN, зависит от того, какие функции поддерживаются этим аудиоисточником. В связи с этим, в некоторых случаях управление внешним *Bluetooth*<sup>®</sup>-аудиоисточником через PCRN ограничено. Кроме того, иногда управление через PCRN вообще невозможно. В такой ситуации управление осуществляется непосредственно через само подключенное устройство. Следуйте указаниям руководства по эксплуатации соответствующего устройства.



ПРЕДУПРЕЖДЕНИЕ

## Опасность несчастного случая. Отвлечшись, можно потерять контроль над автомобилем.

- ▷ Пользуйтесь внешним *Bluetooth*<sup>®</sup>-аудиоисточником только в том случае, если можете уверенно управлять автомобилем и это позволяет дорожная ситуация. В случае сомнений остановитесь и воспользуйтесь внешним *Bluetooth*<sup>®</sup>-аудиоисточником, когда автомобиль находится в неподвижном состоянии.

## Внешний *Bluetooth*<sup>®</sup>-аудиоисточник/запуск воспроизведения

Чтобы использовать *Bluetooth*<sup>®</sup> для соединения PCRN с внешними аудиоисточниками (как правило, с мобильными телефонами), сначала следует установить соединение PCRN с мобильным телефоном соответственно описанию для *Bluetooth*<sup>®</sup>-телефонии (см. пункты Регистрация мобильного телефона/Установка соединения через внешнее *Bluetooth*<sup>®</sup>-устройство). Чтобы начать воспроизведение, выполните следующие действия:

1. Нажмите кнопку **PHONE** или **MEDIA**.
2. Выберите пункт меню **Внеш. источник звука Bluetooth**.
3. Нажмите экранную кнопку Воспроизведение . Начнется воспроизведение с аудиоисточника.





### Элементы управления *Bluetooth*<sup>®</sup>-аудиоплеера

- A** Вкладка **PHONE**
  - B** Вкладка **OPTION**
  - C** Предыдущий трек/следующий трек
  - D** Экранная кнопка **МИКС**: включение/выключения воспроизведения в случайном порядке
  - E** Пауза/воспроизведение
  - F** Экранная кнопка **ПОВТ.:** повторить
    - **П. ВСЕ.** (все повторить)
    - **ПОВТ. 1** (повторить трек)
    - **ПОВТ.** (повторение неактивно (серый))
  - G** Исполнитель/название/альбом
- i** В некоторых случаях может потребоваться настройка громкости на самом окончательном устройстве.

### Рекомендация:

- ▷ Настройте громкость на внешнем *Bluetooth*<sup>®</sup>-аудиоисточнике.
- ▷ Затем настройте громкость на PCRN.

## *Bluetooth*<sup>®</sup>-настройки

Выберите опцию **Настройки Bluetooth**, чтобы изменить основные настройки *Bluetooth*<sup>®</sup>-устройства громкой связи. Для этого выполните следующие действия:

1. Нажмите кнопку **PHONE**.
2. Выберите вкладку **OPTION**.

– или –

Нажмите кнопку **SET** и выберите пункт меню **Настройки Bluetooth**.

### *Bluetooth*<sup>®</sup> включение/выключение

1. Нажмите кнопку **PHONE**.
2. Выберите вкладку **OPTION**.
3. Нажмите поле опций **Bluetooth**, чтобы активировать/деактивировать *Bluetooth*.

### Автоматическое соединение с мобильным телефоном

При помощи функции **Авто Соединение** можно установить автоматическое *Bluetooth*<sup>®</sup>-соединение с мобильным телефоном, сразу после посадки в автомобиль. Обязательным условием для этого является предварительная регистрация телефона в PCRN.

**i** Для установления автоматического соединения с мобильным телефоном в нем должна быть активирована функция *Bluetooth*<sup>®</sup>. Следуйте указаниям руководства по эксплуатации соответствующего устройства.

### Активация автоматического соединения

1. Нажмите кнопку **PHONE**.
2. Выберите вкладку **OPTION**.
3. Чтобы активировать функцию, нажмите поле опций **Авто Соединение**.

### Деактивация автоматического соединения

1. Нажмите кнопку **PHONE**.
2. Выберите вкладку **OPTION**.
3. Чтобы деактивировать функцию, нажмите поле опций **Авто Соединение**.

### Автоматический прием входящего звонка

Функция **Авто Принять** позволяет автоматически принимать звонки через устройство PCRN без необходимости принятия вызова вручную через PCRN или мобильный телефон. Обязательным условием для этого является предварительная регистрация телефона в PCRN и установление соединения между ними.

### Вкл./выкл. автоматического приема

1. Нажмите кнопку **PHONE**.
2. Выберите вкладку **OPTION**.
3. Чтобы активировать/деактивировать функцию, нажмите поле опций **Авто Принять**.

## Перенос телефонной книги

В некоторых мобильных телефонах процесс переноса телефонной книги и журнала звонков невозможно запустить автоматически. Чтобы перенести данные вручную, выполните следующие действия:

1. Нажмите кнопку **PHONE**.
2. Выберите вкладку **OPTION**.
3. Выберите пункт меню **Перенести телефонную книгу**.
4. Разрешите доступ PCRN к телефонной книге через мобильный телефон. Общий принцип действия см. в руководстве по эксплуатации телефона.
5. Процесс переноса отображается на дисплее PCRN.

## Изменение кода спаривания

В некоторых мобильных телефонах запрос на соединение нужно подтверждать только через мобильный телефон, для чего необходимо ввести четырехзначный код спаривания. Код спаривания вы можете задать самостоятельно. Для этого выполните следующие действия:

1. Нажмите кнопку **PHONE**.
2. Выберите вкладку **OPTION**.
3. Выберите пункт меню **Код спаривания**.
4. Введите **код спаривания** и нажмите экранную кнопку **OK**.

**i** По умолчанию установлен код спаривания 1234.

## Удаление телефонной книги

Чтобы удалить перенесенную телефонную книгу, выполните следующие действия:

1. Нажмите кнопку **PHONE**.
2. Выберите вкладку **OPTION**.
3. Выберите пункт меню **Удаление телефонной книги**.

## Выбор внутреннего/внешнего микрофона громкоговорителя

На передней части устройства PCRN расположен внутренний микрофон для громкой связи (см. также приведенную выше информацию об основах и элементах управления). В объем поставки PCRN также входит внешний микрофон громкой связи, который можно установить в удобном месте в автомобиле. Таким образом, все телефонные звонки можно принимать без использования телефонной трубки. Если мобильный телефон подключен к PCRN через профиль hands free, то разговор, как правило, ведется с помощью громкоговорителя. Чтобы выбрать внутренний или внешний микрофон, выполните следующие действия:

1. Нажмите кнопку **PHONE**.
2. Выберите вкладку **OPTION**.
3. Выберите пункт меню **Микрофон** и нажмите **внутренний** или **внешний**.

## Сортировка телефонной книги

Для сортировки телефонной книги по именам и фамилиям выполните следующие действия:

1. Нажмите кнопку **PHONE**.
2. Выберите вкладку **OPTION**.
3. Выберите пункт меню **Сортировка телефонной кни..(ги по имени) или По фамилии**.

**i** Порядок сортировки можно изменить только перед переносом телефонной книги.



# Глоссарий, индекс

# Глоссарий, индекс

<b>В</b>	
Bluetooth® .....	29
Bluetooth®-настройки .....	15
Bluetooth®-настройки .....	35
Bluetooth®-устройство громкой связи .....	30
Bluetooth® включение/выключение .....	30
Bluetooth® включение/выключение .....	35
<b>A</b>	
Автоматический поиск и сохранение радиостанции .....	21
Автоматический поиск радиостанций .....	20
Автоматический прием входящего звонка ...	35
Автоматическое соединение с мобильным телефоном .....	35
Активация автоматического соединения .....	35
Активация автоматической смены дневного/ночного режима .....	13
Аудиоформаты .....	26
<b>В</b>	
Важные указания по эксплуатации и безопасности дорожного движения .....	7
Ведение разговора .....	31
Виды меню и возможности управления .....	10
Вкл./выкл. автоматического приема .....	35
Включение/выключение громкости .....	12
Включение/выключение звука клавиатуры .....	13
Включение/выключение при помощи левой поворотной кнопки .....	8
Включение/выключение сообщений о ситуации на дорогах (ТА) .....	21
Включение/выключение через зажигание ....	8
Включение и выключение PCRN .....	8
Внешний Bluetooth® (A2DP) .....	34
Внешний Bluetooth®-аудиоисточник/запуск воспроизведения .....	34
Возврат в главное меню .....	11
Возврат в предыдущее меню .....	11
Возврат на верхний уровень главного меню .....	11
Воспроизведение аудиофайлов с iPod/iPhone .....	26
Воспроизведение аудиофайлов с USB-флеш-накопителя/SD-карты .....	25
Временное отключение микрофона громкоговорителя .....	31
Выбор внутреннего/внешнего микрофона громкоговорителя .....	36
Выбор режима работы .....	8
Вызов главного меню управления радио ...	19
Вызов главных меню .....	10
Вызов контакта из телефонной книги .....	33
Вызов меню опций .....	10
Вызов разных типов меню и управление ими .....	10
Вызов режима воспроизведения медиафайлов .....	25
Вызов списка станций .....	21
Вызов ячеек памяти программ .....	21
Выход из меню .....	11
<b>Г</b>	
Главные меню .....	10
<b>Д</b>	
Деактивация автоматического соединения .....	35
<b>З</b>	
Завершение разговора .....	32
<b>И</b>	
Изменение кода спаривания .....	36
Информация о версии .....	15
Использование быстрого набора (повторный набор) .....	32
<b>К</b>	
Какие есть меню? .....	10
Калибровка экрана .....	14
Качество звука громкоговорителя .....	29
<b>М</b>	
Масштабирование карты правой поворотной кнопкой .....	14
Меню опций .....	10

<b>Н</b>		<b>О</b>		<b>С</b>	
Набор номера .....	32	Общие настройки .....	13	Расширенные настройки дневного/ ночного режима .....	13
Набор номера из списка последних набранных номеров .....	34	Основы эксплуатации .....	8	Регистрация мобильного телефона .....	30
Набор номера из списка последних принятых звонков .....	34	Отдельная настройка громкости аудиоисточников .....	15	<b>С</b>	
Настройка баланса .....	12	Отклонение вызова .....	32	Сброс на заводские настройки .....	14
Настройка времени .....	13	Отключение беззвучного режима .....	8	Смена цвета подсветки кнопок .....	14
Настройка высоких частот .....	12	Отключение звука .....	8	Сортировка телефонной книги .....	36
Настройка громкости .....	8	Отключение соединения с мобильным телефоном .....	31	Сохранение радиостанции .....	20
Настройка даты .....	13	Отображение телефонной книги .....	33	Сохранение радиостанции из списка станций .....	20
Настройка даты и времени .....	13	<b>П</b>		Список последних набранных номеров .....	33
Настройка и сохранение радиостанции .....	20	Переключение 12- и 24-часового режима .....	13	Список принятых вызовов .....	34
Настройка низких частот .....	12	Переключение при помощи правой поворотной кнопки .....	14	Список пропущенных звонков .....	34
Настройка продолжительности режима ожидания .....	13	Перенос телефонной книги .....	36	Стирание ячеек памяти .....	21
Настройка радио .....	21	Перенос телефонной книги и журнала звонков .....	33	<b>Т</b>	
Настройка радиостанции .....	20	Поддерживаемые форматы файлов .....	26	Телефонная книга .....	33
Настройка радиостанции из сохраненных радиостанций .....	20	Поиск записи в телефонной книге .....	33	<b>У</b>	
Настройка радиостанций путем поиска вручную .....	20	Показать информацию о внешних аудиоприборах с помощью входа Aux .....	26	Удаление мобильного телефона из списка подключенных устройств .....	31
Настройка радиостанции через список станций .....	20	Поля опций .....	11	Удаление телефонной книги .....	36
Настройка регулятора громкости звука .....	12	Прерывание разговора во время поездки .....	29	Управление iPod/iPhone через PCRN .....	26
Настройка средних частот .....	12	Прием звонка .....	32	Управление меню ввода .....	11
Настройка языка меню .....	15	Прямой набор .....	33	Управление меню при помощи правой поворотной кнопки .....	11
Настройки звучания SOUND .....	12	<b>Р</b>		Управление списками .....	11
Настройки навигации .....	14	Работа с PCRN .....	7	Установка соединения через внешнее Bluetooth® -устройство .....	31
Настройки системы SET .....	12				
Необходимые характеристики мобильного телефона .....	29				

## Ф

Функция клавиатура .....	32
Функция ЛИЧНОЕ .....	32
Функция ОТВЕТИТЬ .....	32

## Э

Элементы системы управления и их функции .....	9
Элементы управления <i>Bluetooth</i> ®- аудиоплеера .....	35
Элементы управления <i>Bluetooth</i> ®- функцией .....	30
Элементы управления аудиоплеера iPod/iPhone .....	26
Элементы управления аудиоплеером .....	25
Элементы управления функцией радио .....	19



# Технические характеристики

# Технические характеристики

## Система

- 1-DIN навигационная радиосистема PCRN
- Процессор: SiRF Prima II 1 ГГц
- Операционная система: Microsoft Windows CE 6.0
- 512 МБ ОЗУ
- 256 МБ ПЗУ
- Цифровой сенсорный дисплей TFT LCD 8,89 см (3,5 дюйма)
- Разрешение: 800 x 480
- Световой датчик для подсветки дисплея
- 2 разъема для карт MicroSDHC
- Антенные разъемы FM/AM
- Разъем для GPS
- Медиабокс: USB 2.0, разъем Aux-In для iPod/iPhone
- Усилитель 4 x 45 Вт
- Громкость/баланс/регулятор звука/высокие частоты/средние частоты/басы
- Отключение звука
- MP3-плеер
- MP3 с тегами ID3
- Разъем для аудиосистем (Nokia/Vaupunkt)

## Тюнер/цифровое радио

- Двойной тюнер FM/AM
- Диапазон частот 87,5–108,0 МГц (Европа)
- Диапазон частот 87,5–107,9 МГц (США)
- RDS и RDS-текст
- Автоматический список радиостанций
- Ячейки памяти программ: 30 (FM/AM)
- Автоматический поиск радиостанций
- Поиск радиостанций вручную
- Автоматическое запоминание радиостанций
- Запоминание радиостанций вручную

## Bluetooth®

- Модуль Parrot FC6000TN Bluetooth®
- Bluetooth®-устройство громкой связи
- 4 x 1250 контактов
- Перенос телефонной книги/журнала звонков
- Функция A2DP с тегами ID3
- Внутренний и внешний микрофон
- Микрофонный вход

## Навигационное программное обеспечение

- Навигационное программное обеспечение для радиосистемы Porsche Classic

- Картографические материалы Европы: Европа, Турция, Россия (Navteq)
- Картографические материалы Америки: США, Канада (TomTom)
- GPS-приемник CSR G3000
- Встроенный TMC-модуль (Европа)

## Размеры/масса

- 187,5 x 58 x 184 мм (Ш x В x Г)
- 1,7 кг

Возможны технические изменения.

## Объем поставки

- 1-DIN навигационная радиосистема Porsche Classic PCRN
- Медиабокс
- GPS-антенна
- Микрофон устройства громкой связи
- Монтажная рама и принадлежности
- Карта MicroSDHC с навигационным ПО
- Карта MicroSDHC для мультимедийных файлов
- Руководство по эксплуатации устройства
- Руководство по монтажу
- Руководство по навигации
- Краткое руководство пользователя
- Гарантийное свидетельство

Возможны изменения в объеме поставки.



## This unit supports only the following iPod/iPhone models:

- iPhone 5
- iPhone 4S
- iPhone 4
- iPod classic
- iPod touch (5th generation)
- iPod touch (4th generation)
- iPod nano (7th generation)
- iPod nano (6th generation)
- iPod nano (5th generation)

“Made for iPod,” and “Made for iPhone” mean that an electronic accessory has been designed to connect specifically to iPod, or iPhone, respectively, and has been certified by the developer to meet Apple performance standards.

Apple is not responsible for the operation of this device or its compliance with safety and regulatory standards. Please note that the use of this accessory with iPod or iPhone may affect wireless performance.

iPhone and iPod are trademarks of Apple Inc., registered in the U.S. and other countries.

## FCC Statement

1. This device complies with Part 15 of the FCC Rules. Operation is subject to the following two conditions:

(1) This device may not cause harmful interference.

(2) This device must accept any interference received, including interference that may cause undesired operation.

2. Changes or modifications not expressly approved by the party responsible for compliance could void the user's authority to operate the equipment.

**NOTE:** This equipment has been tested and found to comply with the limits for a Class B digital device, pursuant to Part 15 of the FCC Rules. These limits are designed to provide reasonable protection against harmful interference in a residential installation.

This equipment generates uses and can radiate radio frequency energy and, if not installed and used in accordance with the instructions, may cause harmful interference to radio communications. However, there is no guarantee that interference will not occur in a particular installation.

If this equipment does cause harmful interference to radio or television reception, which can be determined by turning the equipment off and on, the user is encouraged to try to correct the interference by one or more of the following measures:

- Reorient or relocate the receiving antenna.
- Increase the separation between the equipment and receiver.
- Connect the equipment into an outlet on a circuit different from that to which the receiver is connected.
- Consult the dealer or an experienced radio/TV technician for help.

## FCC Radiation Exposure Statement

This equipment complies with FCC radiation exposure limits set forth for an uncontrolled environment. This equipment should be installed and operated with minimum distance of 20 centimeters between the radiator and your body.







