

# EX-5UR ASF 2.4GHz

※ご使用前にこの説明書を良くお読みになり十分に理解してください。  
Before beginning assembly, please read these instructions thoroughly.



**ASF24GHz™**  
System  
AUTO SELECTED FREQUENCY SYSTEM

## EX-5UR ASF 2.4GHz

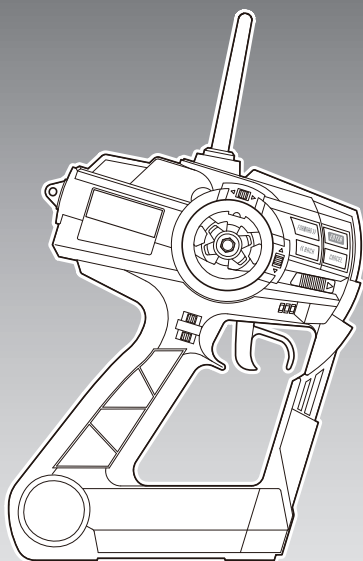

### 取扱説明書 Instruction Manual



#### 目次 / Index

1. 安全のための注意事項 <b>Safety Precautions</b> .....	3~5
2. セット内容 <b>Content</b> .....	6
3. セットの他に必要な物 <b>Equipments not included</b> .....	6
4. 各部の名称 <b>Glossary of Main Parts</b> .....	7
5. 走行の準備 <b>Before Operating</b> .....	8~9
6. 走行させましょう <b>Let's Drive!</b> .....	10~14
7. 各種機能 <b>Operating Functions</b> .....	15~25
●故障かな・・・！？ / Trouble Shooting .....	26
●仕様 / Specifications .....	26
●組立や、操作上で不明な点のお問い合わせ方法 .....	27

※製品改良のため、予告なく仕様を変更する場合があります。  
\*Specifications are subject to be changed without prior notice!  
© Copyright 2009 KYOSHO CORPORATION / 禁無断転載複製  
82011-T01



## EX-5UR ASF 2.4GHz



### はじめに / About This Model

この度は PERFEX EX-5URをお買い上げいただきましてありがとうございます。

この PERFEX EX-5UR は最新の2.4GHz ASFシステムを搭載した高性能小型R/Cカー専用の送信機です。2.4GHz ASFシステムに対応したR/Cカーと組合せてご使用ください。

27種類の豊富な機能により、各種操作インターフェースの設定が可能で、レース向けの細かなセッティングを行うことができます。

本製品の性能を十分にお楽しみいただくために、この取扱説明書をよくお読みになり十分に理解してください。

また、お手持ちの車体の取扱説明書を併せてお読みください。車体の取扱説明書が手元にない場合は下記のホームページアドレスからダウンロードしてご覧ください。

Thank you for purchasing the PERFEX EX-5UR.

The PERFEX EX-5UR is a specially designed transmitter for high-performance mini R/C cars and uses the latest 2.4GHz ASF control system. Use together with an R/C car compatible with 2.4GHz ASF. User interface enables precision settings for each of the 27 control functions for precision tuning and optimal racing performance.

To enjoy the full performance of this product, please read this instruction manual thoroughly together with the R/C car's manual.

The R/C car manual can also be downloaded from the Kyosho website below.

<http://www.kyosho.com/mini-z-support/>  
<http://www.dnano.jp/>

※各項目の例図はミニッツレーサー MR-02LMのものとなっております。それ以外の車体によっては各部の位置が異なる場合がありますので、車体の取扱説明書をご覧ください。各部の名称と位置を確認して操作を行ってください。

※ Each example used shows the MINI-Z MR-02LM chassis. The position of parts may be different in other cars so please refer to your car's instruction manual to check the name and position of each part when operating.



安全のための注意事項 Safety Precautions

組立て・走行の前に必ずお読みください。  
Please read carefully before assembling and operating your model.



警告マーク : 生命や身体に重大な被害が発生する可能性がある危険を 示します。  
WARNING! : This symbol indicates where caution is essential to avoid injury to yourself or others.



禁止マーク : 事故や故障の原因となるため、やってはいけないことを 示します。  
PROHIBITED : This symbol points out actions that you should NOT do to avoid possible damage or accidents.



- この商品は高い性能を発揮するように設計されています。組立てに不慣れな方は、模型 を良く知っている人にアドバイスを受け確実に組立ててください。  
●It is highly recommended that first-time builders seek advice of experienced modelers before beginning assembly.
- 小さい部品があるので、組立て作業は幼児の手がとどかない所で必ずおこなってください。  
●Assemble this kit only in places out of children's reach!
- 動かして楽しむ場所は、万一の事故を考えて安全を確認 してから、責任をもって楽しんで ください。  
●Take enough safety precautions prior to operating this model. You are responsible for this model's assembly and safe operation!
- この商品は 14才以上を対象に設計しています。玩具ではありません。  
●This model is not a toy. It is designed for users over 14 years of age.

対象年齢  
**14**才  
以上



Ni-Cd Ni-MH

不要になったバッテリーは、貴重な資源を守るために廃棄しないでリサイクル協力店へ お持ちください。  
The product you have purchased is powered by a rechargeable battery. The battery is recyclable. At the end of its useful life, under various national / state and local laws, it may be illegal to dispose of this battery into the municipal waste stream. Check with your local solid waste officials for details in your area for recycling options or proper disposal.

**1** 安全のための注意事項 Safety Precautions

小さな部品や、とがった部品がありますので、十分注意し  
また、小さなお子様のいる場所での作業・保管はさけてく  
てください。

As the product includes small and sharp parts, assemble and  
store this product only in places out of the reach of children.

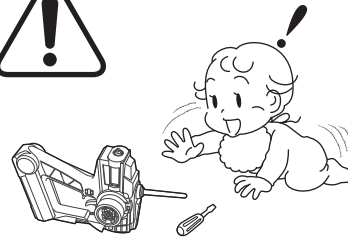

電池は指定の電池を使用し、逆接続・分解は絶対にしないで  
ください。

発熱や破損の原因となり大変危険です。

Never disassemble the polarity required for installation.  
This may lead to damage and leakage.



故障や破損、変型の原因となるため高温・多湿の場所での  
長期保管はしないでください。

Do not store this model in a high-temperature or humid area  
nor under direct sunlight.

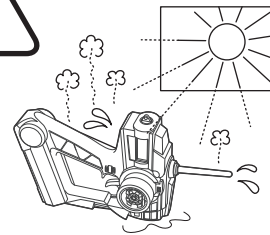

下記のような場所では使用しないでください。

- ・航空機内
  - ・自動ドア、火災報知器などの自動制御機器の近く
  - ・病院内や医用電気機器の近く
- 本機からの電波が機器に影響を及ぼすことがあり、  
誤動作による事故の原因になります。

This product emits electrical waves so do not operate:  
Inside an aircraft. Near automatic devices such as  
automatic doors and fire alarms. Inside hospitals or  
medical equipment. Operating may cause accidents.

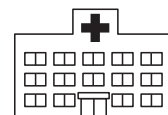
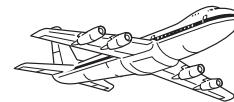

1

EX-5UR ASF 2.4GHzは本体のスイッチをOFFにしても微弱電流が流れています。電源を完全にOFFにする為には全ての電池を取外す必要があります。電池を入れたままにした場合、発熱、発火、電池の液漏れ等が考えられますので、使用後は必ず全ての電池を取外してください。

Even after EX-5UR ASF 2.4GHz is switched off, small electrical current remains. Remove all batteries to completely switch off. Leaving batteries inside may cause leaking, heat or ignition so please remove all batteries after use.



アンテナの先端でケガをする恐れがあります。顔に付近けたり、振り回したりしないでください。

As the front end of the antenna may be dangerous, do not swing or aim it toward faces.



純正オプションパーツ以外の組込みや筐体の改造はしないでください。故障の原因となります。

Do NOT install any option parts not made by Kyosho for this model. To avoid causing irreparable damage, do NOT attempt any modifications.

FCC Part 15.21 Statement

Changes or modifications not expressly approved by the party responsible for compliance could void the user's authority to operate the equipment.

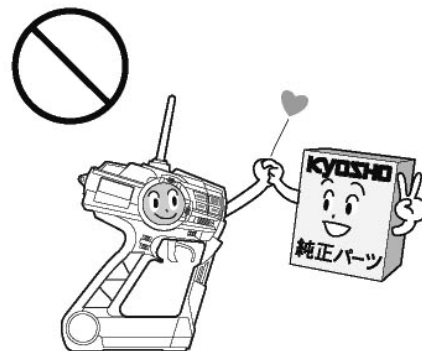

# EX-5UR ASF 2.4GHz

## 2 セット内容 Content

- \*PERFEX EX-5UR 送信機 (コントローラー)
- \*PERFEX EX-5UR Transmitter (Controller)

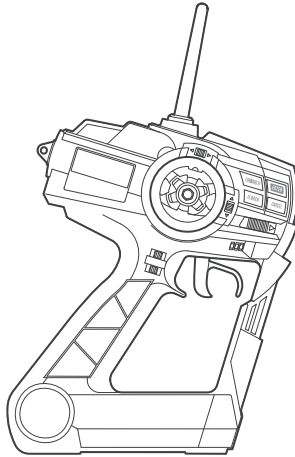

## 3 セットの他に必要な物 Equipments not included

- \*単3アルカリ乾電池又は  
単3型ニッケル水素バッテリー ……8本
- \*8-AA sized Alkaline Batteries or UM-3 sized  
NiMH (Nickel-Metal Hydride) Batteries 8 pieces



※オキシライドバッテリー等の特殊な乾電池は使用しないでください。  
**Do not use Oxyride or other special type batteries.**

---

カバーが破れている電池や種類の違う電池を  
まぜて使わないでください。  
Do not use any damaged batteries.

カバーの破れ  
Damaged

**4** 各部の名称 Glossary of Main Parts

●LCD画面初期画面)  
**LCD Screen (initial screen)**  
 モデルネーム (MENU26)  
 Model Name (MENU 26)

ST	THR	ABS	3CH	MDL
- - - - -				
TRM	TRV	SPD	CRV	CPY

送信機電圧  
 Transmitter voltage

ST	THR	ABS	3CH	MDL
12.5 v				
TRM	TRV	SPD	CRV	CPY

一定時間が経過すると、電圧表示に変わります。  
 After certain period, voltage will be displayed.

※電池が消耗するとエラーアラームが鳴ります。  
 電波の出力が低下していますので、早急に電池を新品に交換してください。  
 When battery level is low error alarm will sound.  
 As the transmitter signal will became weak, it is required to change to new batteries immediately.

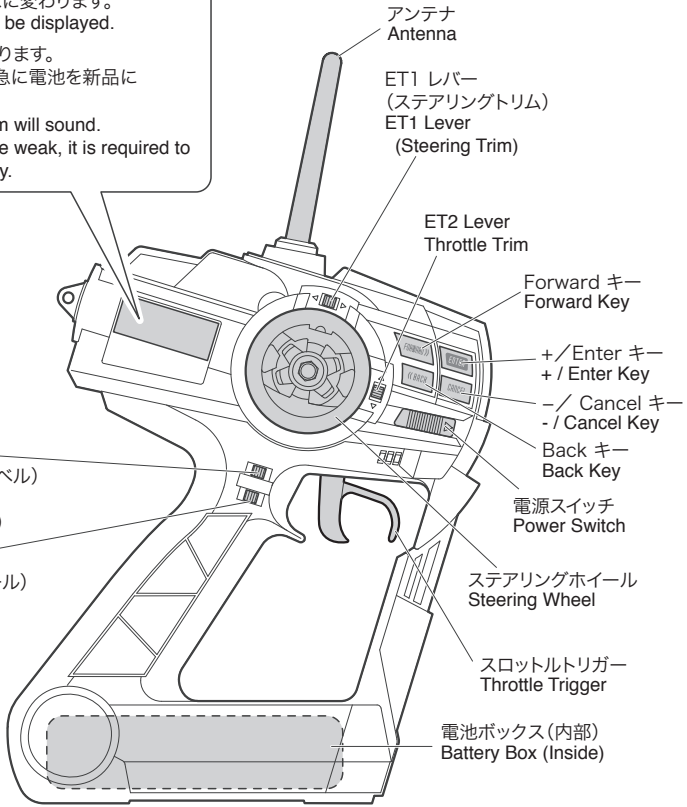

**5** 走行の準備 Before Operating

**電池の入れ方**  
Loading Battery

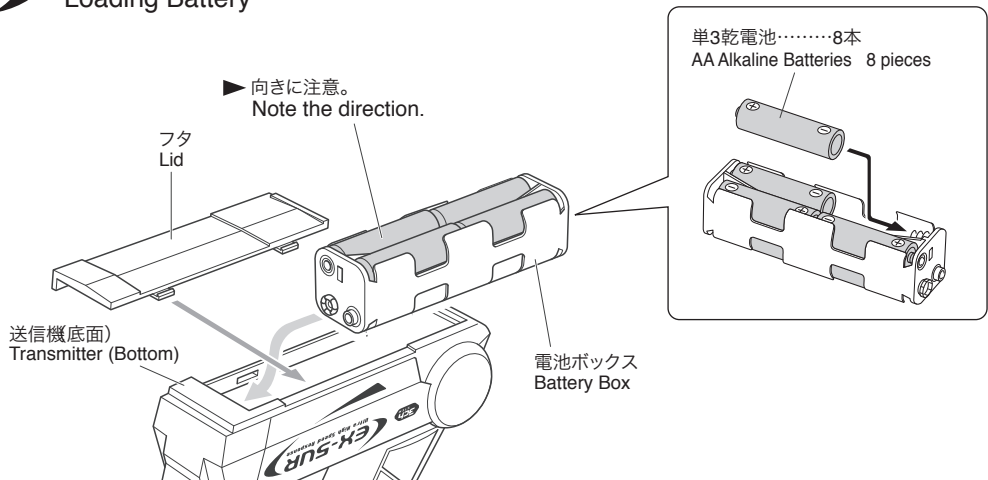

**電源の入れ方**  
Turn the Power Switch ON.

▶ 初めてお買い上げ頂いた車体を使用する場合には、ペアリング という設定が必要です。  
To use this transmitter with a previously purchased chassis, it must undergo a pairing adjustment.

ペアリングとは・・・ / What is pairing?

お買い上げ頂いた車体に使用する送信機の IDを記憶させる作業のことです。使用する送信機を変更する 場合にもペアリングを行ってください。車体と送信機をその組 み合せて使用する、最初の 1回目だけに行います。 Pairing is the process of registering the transmitter's ID with your chassis. If you change transmitters, please perform pairing. Pairing process is not required after the first time.

< ペアリング の方法 >  
< How to complete pairing >

- 1
- ① 送信機のForward キーとBack キーを同時に押しながら電源スイッチを入れます。  
While holding the Forward and Back keys down, switch the transmitter power ON.
- ② LCD 画面に「PAIR」が表示され点滅し、ブザー音が鳴ります。  
"PAIR" will flash on the LCD and a buzzer will sound.
- ③ 約5 秒後、点滅とブザー音が終了し、 LCD 画面には「PAIR」が表 示されます。これで送信機の準備は完了。  
After 5 seconds the flashing and buzzer will stop. "PAIR" will be displayed, indicating pairing is complete.

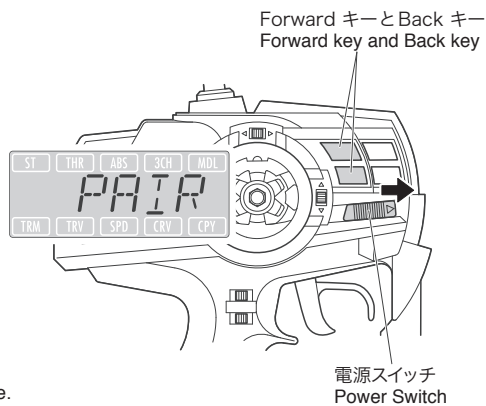



## 2

車体の取扱説明書を参照し、車体側のペアリング操作を行ってください。  
Refer to your car manual and complete the pairing procedure for the car.

## 3

- ① 車体のLEDインジケータを確認する。  
点灯: 正常にペアリングが完了→ ②へ  
点滅: ペアリング失敗→送信機、車体の電源を切ってペアリングをやり直す。  
Check the LED indicator on the car.  
Light On: Normal pairing setup is complete. Continue to step 2.  
Light Flash: Pairing failed. Switch transmitter and car power off and process again.

- ② 車体の電源スイッチを切る。  
Chassis (Switch)

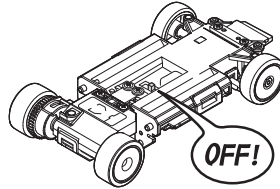

- ③ 送信機の電源を切る。  
次に電源を入れる時から、設定は有効になります。  
Switch transmitter power OFF.  
Setting takes effect the next time power is turned on.

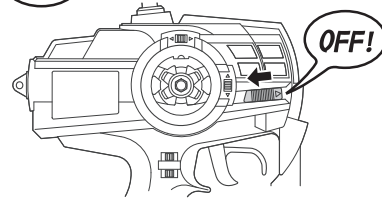

▶ ごくまれにペアリングデータが消失する場合がありますが故障ではありません。もう一度ペアリングの設定を行ってください。  
In rare cases pairing data may be deleted. This is not a malfunction. Simply complete the pairing process again.

## ※ ペアリングが失敗する場合 / If Pairing Failed

- 自分の近くで同時にペアリングを行っている人がいる。  
Someone else close by is pairing at the same time. → タイミングをずらしてペアリングを行う。  
Complete pairing at another time.
- 自分の近くで 2.4GHz帯の電波が多く使われている。  
Another 2.4GHz device is being used close by. → 無線LAN、Bluetoothなどの電子機器の使用を中止する。  
Stop using wireless LAN or Bluetooth devices.
- 自分の近くで電子レンジ等、強力な電磁波を発生している電化製品が使用されている。  
Appliances such as a microwave oven are emitting strong electrical waves are being used close by. → 電化製品の使用を中止する。  
Stop using the electrical appliance.
- 自分の近くで多くの 2.4GHz対応のラジオコントロールモデルが使用されている。  
Another radio control model using 2.4GHz is being used close by. → 場所を変えてペアリングを行う。  
Perform pairing in another location.



走行させましょう Let's Drive!

< 通常の場合 >  
< For Normal Operation >



① 送信機の電源 スイッチを入れる。  
Transmitter (Switch)

② LCD画面にモデルネームが表示されることを確認する。  
Check that the model name is shown on the LCD screen.

※ ワンポイント / NOTE

この時に送信機は周りの電波をスキャンして、空いている周波数を見つけます。2.4GHzミニッツシリーズは同時に最大40台まで走行できますが、その他の2.4GHz帯の電波を使用する電子機器が近くにある場合には、同時走行できる台数は40台よりも少なくなります。また、空き電波が見つからない場合には、LCD画面にモデルネームが表示されません。走行させる場所を変えてお楽しみください。

When switched on, the transmitter finds open frequencies. Up to forty 2.4GHz Mini-Z Series models can be run but may be lower if other 2.4GHz devices are being used. If no frequency can be found, operate in another location.

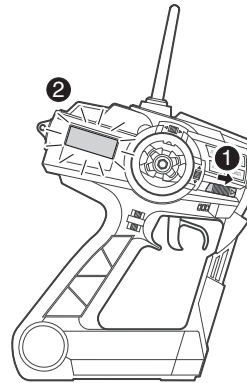

② 車体の電源スイッチを入れる。  
Chassis (Switch)

▶ 電源を入れる時にタイヤが空転する場合があります。  
Wheels may spin freely when power is turned on.

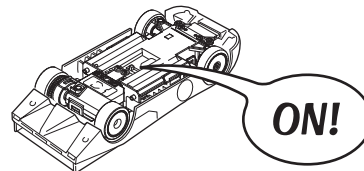

タイヤに手を触れないように注意!  
Keep hands away from tires!



電源を入れる時は必ず送信機からスイッチを入れてください。  
Always turn the transmitter's power switch ON first!

6

### 車体を完全に停止させる Bringing the Car to a Complete Stop

- ▶ 車体の取扱説明書とP19の「MENU11 スロットルトリム」の項を参照し、スロットルがニュートラルの状態 で車体が完全に停止するように調節してください。  
Refer to P19 'MENU11 Throttle Trim' and the car's manual and adjust so the car doesn't move when the thottle is in neutral position.



全てのタイヤを浮かせた状態で操作と動きを確認してください。  
**Raise the tires off the ground and check that all controls are responding.**

### まっすぐ走らせるために Running in a Straight Line

- ▶ 車体の取扱説明書とP16の「MENU02 ステアリングトリム」の項を参照し、ステアリングがニュートラルの状態 で車体が完全に直進するように調節してください。  
Refer to P16 'MENU02 Steering Trim' and the car's manual and adjust so the car runs in a straight line when the steering is in neutral position.
- ▶ ステアリングの機構上、または路面からの影響により、完全に直進しない場合がありますが、異常ではありません。  
Due to effects from steering mechanism or surface, the car may not run perfectly straight. This is not abnormal.



走行させましょう Let's Drive!

後進させるポイント  
Reversing Point

●前進  
Forward

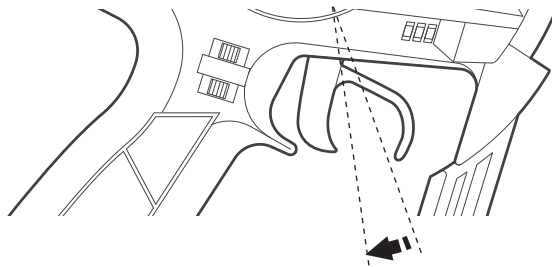

●ブレーキ  
Brake

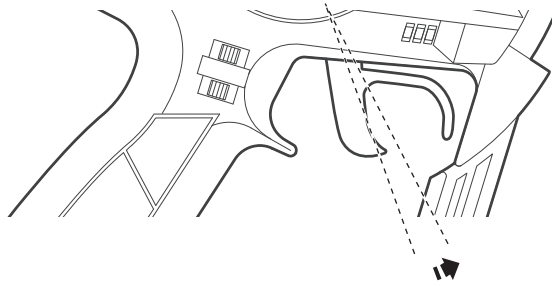

●中立  
Neutral

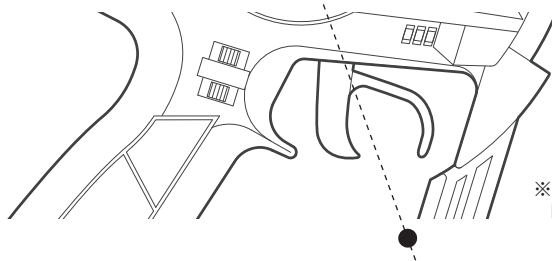

※0.2秒以上そのままにする。  
Hold for 0.2 seconds or longer.

●後進  
Reverse

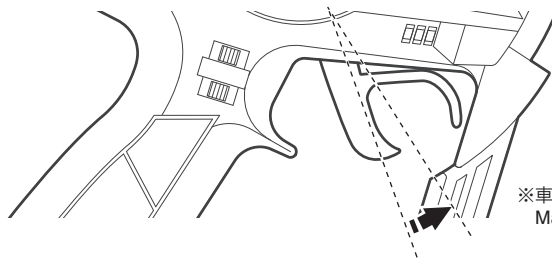

※車体により異なります。  
May vary depending on car type.

## 乾電池の交換時期 Changing Batteries

### 送信機 Transmitter

#### ●LCD画面初期画面)

#### LCD Screen (initial screen)

モデルネーム (MENU26)  
Model Name (MENU 26)

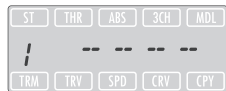

送信機電圧  
Transmitter voltage



一定時間が経過すると、電圧表示に変わります。  
After certain period, voltage will be displayed.

※電池が消耗するとエラーアラームが鳴ります。  
電波の出力が低下していますので、早急に電池を新品に  
交換してください。

When battery level is low error alarm will sound.  
As the transmitter signal will become weak, it is required to  
change to new batteries immediately.

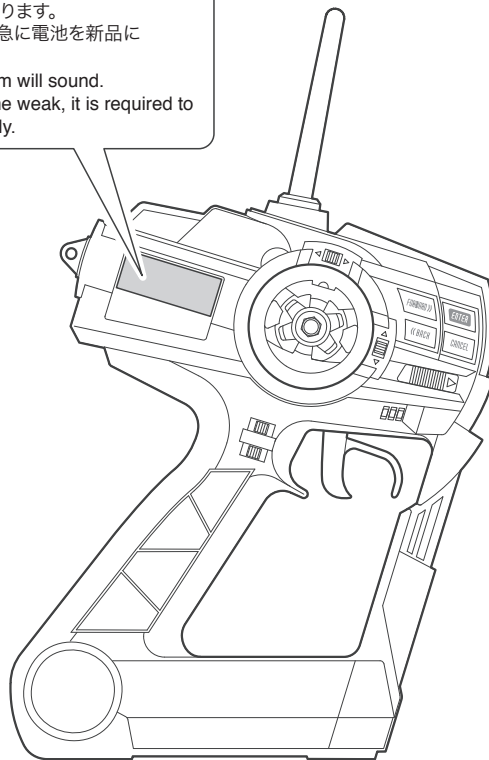

送信機の電池が無くなるとコントロールが不能になり大変 危険です。  
Do NOT operate when transmitter and/or receiver batteries are low or else the control  
of the model will be lost.



走行させましょう **Let's Drive!**

電源の切り方  
Switching Power OFF

1 車体側の電源スイッチを切る。  
Chassis (Switch)

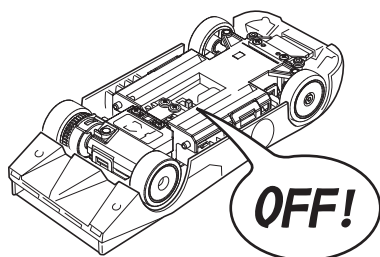

2 送信機側の電源スイッチを切る。  
Transmitter (Switch)

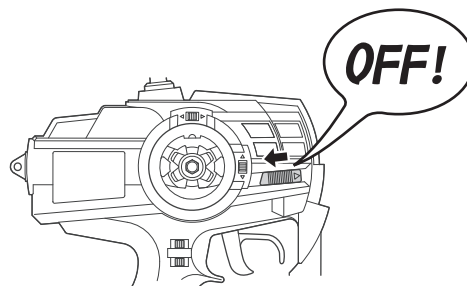

 電源を切るときは必ず車体側からスイッチを切ってください。  
**When switching power OFF, always switch car OFF first.**







## 各種機能 Operating Functions

[FORWARD] ボタンを 1 回押すごとに MENU は 01-27 へと進みます。  
Press the 'FORWARD' button to advance through the MENU options 01 - 27.

- ※各設定を変更した後、1 秒後に自動的にメモリーします。  
電源を切るときは、設定変更後 2 秒以上経ってから切ってください。
- ※ Changes made to any settings will be automatically saved after 1 second.  
After changing settings, wait about 2 seconds before turning power OFF.

MENU01 : ステアリングモニター	Steering Monitor	.....P16
MENU02 : ステアリングトリム	Steering Trim	.....P16
MENU03 : ステアリングトラベル	Steering Travel	.....P16
MENU04 : ステアリングバランス R	Steering Balance R	.....P17
 MENU05 : ステアリングバランス L	Steering Balance L	.....P17
MENU06 : ステアリングスピード	Steering Speed	.....P17
MENU07 : ステアリングカーブ	Steering Curve	.....P18
MENU08 : ステアリングサブトリム	Steering Sub Trim	.....P18
MENU09 : ステアリングリバース	Steering Reverse	.....P18

MENU10 : スロットルモニター	Throttle Monitor	.....P19
MENU11 : スロットルトリム	Throttle Trim	.....P19
MENU12 : スロットルハイポイント	Throttle High Point	.....P19
MENU13 : スロットルブレーキ	Throttle Brake	.....P20
 MENU14 : スロットルスピード	Throttle Speed	.....P20
MENU15 : スロットルカーブ F	Throttle Curve F	.....P20
MENU16 : スロットルカーブ B	Throttle Curve B	.....P21
MENU17 : スロットルサブトリム	Throttle Sub Trim	.....P21
MENU18 : スロットルリバース	Throttle Reverse	.....P22
MENU19 : ABSの強さ	ABS Strength	.....P22
 MENU20 : ABS速さ	ABS Speed	.....P22
MENU21 : 3chモニター	3ch Monitor	.....P23
 MENU22 : 3chポジション設定	3ch. Position Setting	.....P23
MENU23 : アジャストボリューム	Adjust Volume	.....P23
MENU24 : モデルリセット	Model Reset	.....P24
MENU25 : モデルコピー	Model Copy	.....P24
 MENU26 : モデルネーム	Model Name	.....P25
MENU27 : モデルセレクト	Model Select	.....P25

**7** 各種機能 Operating Functions

**MENU01 : ステアリングモニター**  
Steering Monitor

▶現在のステアリングの動作位置を確認できます  
Confirms current steering position.

ニュートラル位置  
Neutral Position

ステアリング操作の向きがリバースになっているときは、ステアリングの動きとモニターの LとR表示が逆になります。  
When steering direction is reversed, L and R are shown in reverse on the monitor.



**MENU02 : ステアリングトリム**  
Steering Trim

▶走行中にステアリングのニュートラル位置を調整します  
Adjusts neutral position of steering while driving.

L50 ~ (初期値) ~ R50  
L50 ~ 0 (initial value) ~ R50

**操作 / Control** 十/-キーで調整、両押しでリセット  
Adjust with +/- key. Press both to reset.

※最大幅はステアリングトラベル、バランスの設定により変化します。  
※ Max. range changes with steering travel and balance settings.

動作角の端は動きません。ニュートラルの位置だけ動きます。  
Angle end points don't change. Only neutral position changes.

動作角の端を動かしたいときは、  
「MENU08 : ステアリングサブトリム」を調整してください。  
To move angle end points, adjust 'MENU08 : Steering Sub Trim'.

ET1レバーでもステアリングトリムの設定ができます。  
Steering Trim can also be set with the ET1 Lever.

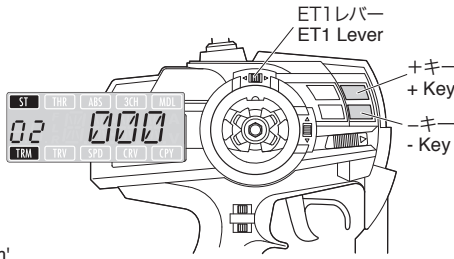

**MENU03 : ステアリングトラベル**  
Steering Travel

▶ステアリングホイールをいっぱいに切ったときの、ステアリングサーボの動作量を調整します  
Adjust amount of steering movement when steering wheel is turned all the way.

40 ~ 100(初期値) ~ 120  
40 ~ 100 (initial value) ~ 120

**操作 / Control** 十/-キーで調整、両押しでリセット  
Adjust with +/- key. Press both to reset.

**【注意 !】** サーボに無理がかからない舵角に設定してください。  
故障の原因になります。

**Caution** Set servo angle so it is not under excessive pressure.  
Too much pressure on the servo can cause damage.

ET3レバーでもステアリングトラベルの設定ができます。  
Steering Travel can also be set with the ET3 Lever.

左右の動作量をそれぞれ調整したいときは、  
「MENU04 : ステアリングバランス R」と  
「MENU05 : ステアリングバランス L」を調整してください。  
To adjust the amount of steering movement on either side,  
adjust 'MENU04 : Steering Balance R' and  
'MENU05 : Steering Balance L'.

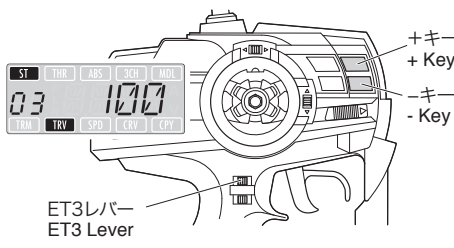

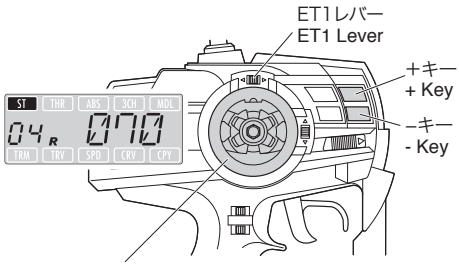
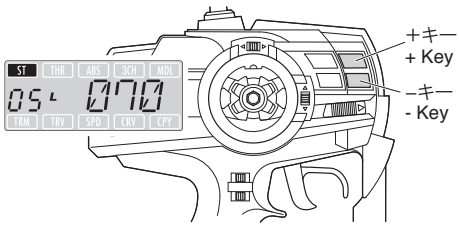
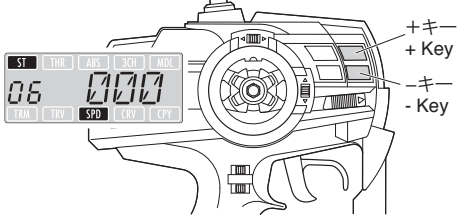

<p><b>MENU04 : ステアリングバランス R</b> Steering Balance R</p> <p>▶ 右側の舵角量を調整します (左右の回転半径を同じにしたいとき) Adjust right steering angle (to set same left and right steering radius).</p>	<p>40 ~ 70(初期値) ~ 100 40 ~ 70 (initial value) ~ 100</p>	 <p>ET1レバー ET1 Lever</p> <p>+キー + Key</p> <p>-キー - Key</p> <p>ステアリングホイール Steering Wheel</p>
<p><b>操作 / Control</b>    十/-キーで調整、両押しでリセット Adjust with +/- key. Press both to reset.</p> <p>☞ ステアリングホイールを右にいっぱい切りながらET1レバーを操作すると、ステアリングバランス Rの設定ができます。 Steering Balance R can be set by turning steering wheel all the way to the right and moving the ET1 Lever.</p>	<p>40 ~ 70(初期値) ~ 100 40 ~ 70 (initial value) ~ 100</p>	 <p>+キー + Key</p> <p>-キー - Key</p>
<p><b>MENU05 : ステアリングバランス L</b> Steering Balance L</p> <p>▶ 左側の舵角量を調整します (左右の回転半径を同じにしたいとき) Adjust left steering angle (to set same left and right steering radius).</p>	<p>- 100 ~ 0(初期値) ~ +30 -100 ~ 0 (initial value) ~ +30</p>	 <p>+キー + Key</p> <p>-キー - Key</p>
<p><b>操作 / Control</b>    十/-キーで調整、両押しでリセット Adjust with +/- key. Press both to reset.</p> <p>☞ ステアリングホイールを左にいっぱい切りながらET1レバーを操作すると、ステアリングバランス Lの設定ができます。 Steering Balance L can be set by turning steering wheel all the way to the left and moving the ET1 Lever.</p>	<p><b>MENU06 : ステアリングスピード*</b> Steering Speed</p> <p>▶ ステアリングを切ったときのサーボの動く早 さ(スピード)を調整します Adjusts the speed of the steering servo movement</p> <p><b>操作 / Control</b>    十/-キーで調整、両押しでリセット Adjust with +/- key. Press both to reset.</p> <p>※ステアリングを切る方 向 (TURN) と戻す方 向 (RETURN) の両方に反映されます。 ※ Values reflect speed of steering movement (TURN) and returning movement (RETURN).</p> <p>☞ ステアリングスピード+の効果は、車体の I.C.S設定によっては十分に発揮されない場合があります。 Effect of steering speed + may not be completely realized due to I.C.S. settings on the chassis.</p>	



## 各種機能 Operating Functions



### MENU07 : ステアリングカーブ Steering Curve

- 50 ~ (初期値) ~ +50  
-50 ~ 0 (initial value) ~ +50

▶ステアリングを切りはじめのサーボの動く早さ (レスポンス) を調整します  
Adjusts speed the steering servo responds to control input (response time)

**操作 / Control** 十/-キーで調整、両押しでリセット  
Adjust with +/- key. Press both to reset.

- ※ + : 初期舵角を大きく、後に緩め
- : 初期舵角を緩く、後に大きく
- ※ + : Sharp initial response, slower secondary response
- : Slow initial response, sharper secondary response

🔗 「ステアリングスピード」など他の設定項目と組み合わせる場合は、効果を確認しながら1項目ずつ設定を変更してください。  
When combining steering curve with other settings like steering speed, change one at a time to check the effect of changes.

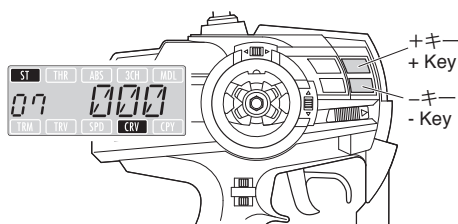

### MENU08 : ステアリングサブトリム Steering Sub Trim

L25 ~ (初期値) ~ R25  
L25 ~ 0 (initial value) ~ R25

▶動作角の端とニュートラル位置を同時に調整します (サーボ搭載時やテスト走行時に使用)  
Adjust angle end points and neutral position at the same time (Use when installing servos or test driving).

**操作 / Control** 十/-キーで調整、両押しでリセット  
Adjust with +/- key. Press both to reset.

- 🔗 ニュートラルの位置だけを調整したいときは、「MENU02 : ステアリングトリム」を調整してください。  
Use 'MENU02 : Steering Trim' to adjust neutral position.
- 🔗 ステアリングサブトリムの値が大きいと、他のステアリング関連の設定によってはステアリングの左右の端でサーボが動かない「不感帯」(信号が変化しないエリア) ができることがあります。  
When Steering Sub Trim value is high, other steering related settings can move the steering range into a blind area where the servo doesn't respond.

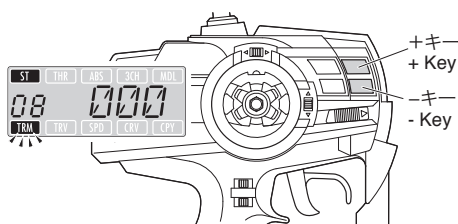

### MENU09 : ステアリングリバース Steering Reverse

REV(初期値) / NORM  
REV (initial value) / NORM

▶サーボの動作方向を切り替えます (サーボの動作方向が逆の場合に使用)  
Switches the direction of servo movement (Use to reverse the direction of servo movement).

**操作 / Control** 十/-キーで切り替え、両押しでリセット  
Adjust with +/- key. Press both to reset.

- ※REV : リバース
- NORM : ノーマル
- ※REV : Reverse
- NORM : Normal

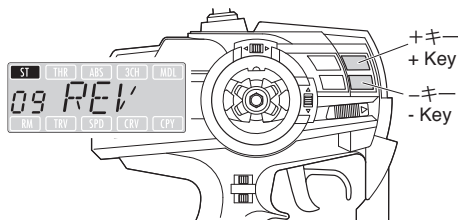

### MENU10 : スロットルモニター Throttle Monitor

ニュートラル位置  
Neutral Position

- ▶現在のスロットルの動作位置を確認できます  
Confirms the current position of the throttle.

- 🔗スロットル操作の向きがリバーになっているときは、スロットルの動きとモニターのFとb表示が逆になります。  
When throttle direction is reversed, throttle movement and the F and b displayed on the monitor are shown in reverse.



### MENU11 : スロットルトリム Throttle Trim

b50 ~0(初期値) ~ F50  
b50 ~ 0 (initial value) ~ F50

- ▶走行中にスロットルのニュートラル位置を調整します  
Adjusts the throttle neutral position while driving

**操作 / Control** 十/-キーで調整、両押しでリセット  
Adjust with + / - key. Press both to reset.

- 🔗ニュートラルの位置だけ動きます。動作角の端は動きません。動作角の端を動かしたいときは「MENU17 : スロットルサブトリム」を調整してください。Only neutral position changes. Throttle angle end points are unchanged. To change throttle angles, adjust 'MENU17 : Throttle Sub Trim'.
- 🔗ET2レバーでもスロットルトリムの設定ができます。Throttle Trim settings can also be adjusted with ET2 Lever.

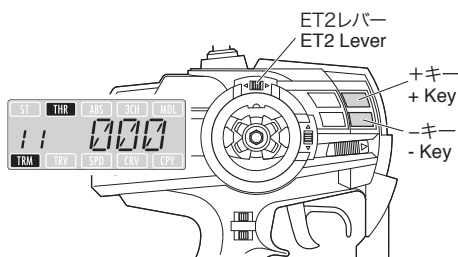

### MENU12 : スロットルハイポイント Throttle High Point

0 ~ 70(初期値) ~ 100  
0 ~ 70 (initial value) ~ 100

- ▶スロットルの前進側だけの最大動作量を設定します  
Sets the maximum forward movement of the throttle.

**操作 / Control** 十/-キーで調整、両押しでリセット  
Adjust with + / - key. Press both to reset.

- 【注意！】最小値(0)にすると、まったく前進しなくなります。  
Caution: If minimum value is (0), car will not move forward.
- 【注意！】スロットルハイポイントの設定値を小さく、「MENU11 : スロットルトリム」の設定値を前進側に大きくすると、スロットル前進側の動作量が非常に小さくなりますのでご注意ください。  
Caution: If Throttle High Point setting is small, and value set for forward on 'MENU11 : Throttle Trim' is high, the forward movement from the throttle will be extremely small.

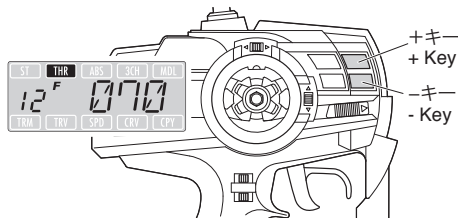



## 各種機能 Operating Functions



### MENU13 : スロットルブレーキ Throttle Brake

0 ~ 70(初期値) ~ 100  
0 ~ 70 (initial value) ~ 100

▶スロットル ブレーキ及びバック側だけの 最大動作量を設定します  
Sets the maximum movement for throttle brake and reverse.

#### 操作 / Control

十/-キーで調整、両押しでリセット  
Adjust with +/- key. Press both to reset.

【注意！】最小値(0)にすると、ブレーキがまったく効かなかったり、バックしなくなります。また、走行前には必ずブレーキが効くかテストしてください。

Caution: If minimum value is set to (0) the brake will not work and the car will not move in reverse. Also, make sure the brake is working before you drive.

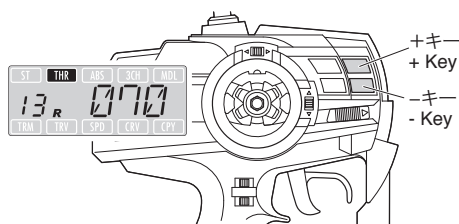

### MENU14 : スロットルスピード Throttle Speed

- 100 ~ 0(初期値) ~ +30  
-100 ~ 0 (initial value) ~ +30

▶スロットル を前進に引いたときの反応速度を調整します  
Adjusts response speed when throttle trigger is pulled.

#### 操作 / Control

十/-キーで調整、両押しでリセット  
Adjust with +/- key. Press both to reset.

※レスポンスを向上させたい場合は、十側へ調整。

※ To improve response time, increase value (+).

※車をコントロールしやすくする場合は、一側へ調整。

※ To make the car easier to control, decrease value (-).

Ⓢ スロットルスピード+の効果は、車体のI.C.S設定によっては十分に発揮されない場合があります。  
Effect of throttle speed + may not be completely realized due to I.C.S. settings on the chassis.

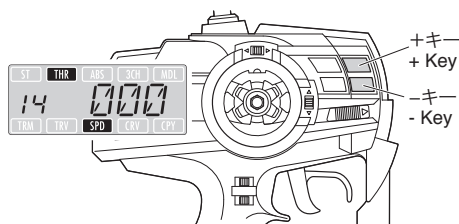

### MENU15 : スロットルカーブ F Throttle Curve F

- 50 ~ 0(初期値) ~ +50  
-50 ~ 0 (initial value) ~ +50

▶スロットルトリガーの前進側だけの操作量に対するサーボの動作角の変化量を調整します  
Adjusts the degree of servo angle when throttle trigger is pulled for forward movement only.

#### 操作 / Control

十/-キーで調整、両押しでリセット  
Adjust with +/- key. Press both to reset.

※スロットルトリガー操作に対する反応をクイック (+) かマイルド(-)にできます。

※ Adjust response speed to throttle trigger movement.

Quick response (+) and mild response (-).

+ : 初期加速を大きく、後に緩め - : 初期加速を緩く、後に大きく

+ : High initial acceleration - : Slower initial acceleration

Ⓢ クイックカーブ(数値が+)の場合は最初に大きく反応し、徐々に反応が鈍くなります。マイルドカーブ(数値が-)の場合は最初の反応が鈍く、徐々に反応が大きくなります。

Quick curve (+) delivers larger initial response and a slower secondary response. Mild curve (-) produces slower initial response.

Ⓢ 他の設定項目と組み合わせるときは、効果を確認しながら

1項目ずつ設定を変更してください。

When combining with other settings, change one at a time to check the effect of changes.

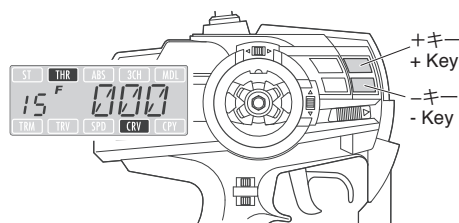

**MENU16 :スロットルカーブ B** Throttle Curve B - 50 ~ (初期値) ~ +50  
-50 ~ (Initial value) ~ +50

▶スロットルトリガーのブレーキ側だけの操作量に対するサーボの動作角の変化量を調整します  
Adjusts the degree of servo angle when throttle trigger is pulled for braking only.

**操作 / Control** 十/-キーで調整、両押しでリセット  
Adjust with +/- key. Press both to reset.

※スロットルトリガー操作に対する反応をクイック (グ+) かマイルド (-) にできます。

※ Adjust response speed to throttle trigger movement.  
Quick response (+) and mild response (-).

+ : 初期加速を大きく、後に緩め - : 初期加速を緩く、後に大きく  
+ : High initial acceleration - : Slower initial acceleration

クイックカーブ (グ+) の場合は最初に大きく反応し、徐々に反応が鈍くなります。マイルドカーブ (グ-) の場合は最初の反応が鈍く、徐々に反応が大きくなります。  
Quick curve (+) delivers larger initial response and a slower secondary response. Mild curve (-) produces slower initial response.

他の設定項目と組み合わせるときは、効果を確認しながら1項目ずつ設定を変更してください。  
When combining with other settings, change one at a time check the effect of changes.

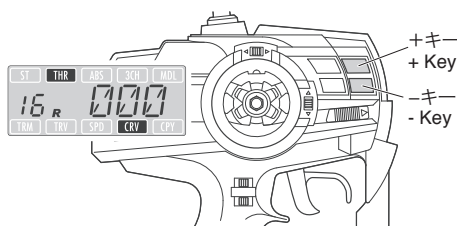

**MENU17:スロットルサブトリム** Throttle Sub Trim b30 ~0 (初期値) ~ F30  
b30 ~ 0 (initial value) ~ F30

▶動作角の端とニュートラル位置を同時に調整します  
Adjusts angle end points and neutral position at same time.

**操作 / Control** 十/-キーで調整、両押しでリセット  
Adjust with +/- key. Press both to reset.

※中立位置だけでなく、動作角全体が動きます。  
※ Moves not only the center position but also the movement range.

ニュートラルの位置だけを調整したいときは、「MENU11:スロットルトリム」を調整してください。  
To adjust the neutral position only, adjust 'MENU11 : Throttle Trim'.

スロットルサブトリムの値が大きいと、他のスロットル関連の設定によってはスロットルの前後の端でサーボが動かない不感帯 (信号が変化しないエリア) ができることがあります。  
When Steering Sub Trim value is high, other steering related settings can move the steering range into a blind area where the servo doesn't respond.

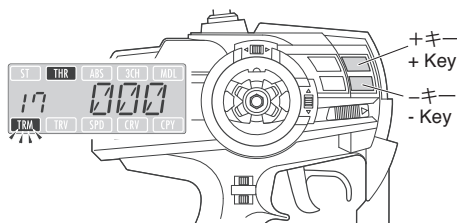

**7** 各種機能 Operating Functions

**MENU18 : スロットルリバース  
Throttle Reverse**

▶スロットルの動作方向を切り替えます  
(スロットル動作方向が逆の場合に使用)  
Switches the direction of throttle movement  
(Use to reverse the direction of throttle movement)

REV(初期値) / NORM  
REV (initial value) / NORM

**操作 / Control** 十/-キーで切り替え、両押しでリセット  
Adjust with + / - key. Press both to reset.

※REV : リバース  
NORM : ノーマル  
※REV : Reverse  
NORM : Normal

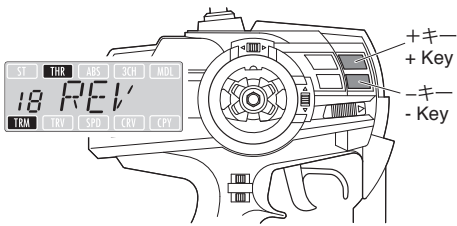

**MENU19 : ABSの強さ  
ABS Strength**

▶ABSのポンピングの量を設定します  
Set the amount of ABS braking effect.

0(初期値) ~ 100  
0 (initial value) ~ 100

**操作 / Control** 十/-キーで調整、両押しでリセット  
Adjust with + / - key. Press both to reset.

※ABSのポンピングの量を設定します。  
ブレーキングで車のホイールがロックしてしまい、車の姿勢が  
乱れる場合に効果があります。  
また、コーナリングがスムーズになります。  
※ Set the amount of ABS braking effect.  
Effective in preventing wheels locking and the car losing  
control when under brakes.  
Also, cornering is smoother.

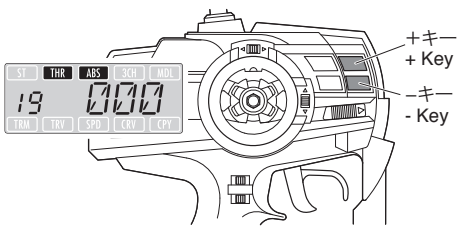

**MENU20 : ABS速さ  
ABS Speed**

▶ABSの動作速度を設定します  
Set the speed of ABS braking function.

1~6(初期値) ~ 10  
1 ~ 6 (initial value) ~ 10

**操作 / Control** 十/-キーで調整、両押しでリセット  
Adjust with + / - key. Press both to reset.

※数値を小さくするとブレーキが遅く動作して、ポンピング周期が短くなります。  
数値を大きくするとブレーキが速く動作して、ポンピング周期が長くなります。  
※ Lower value settings produce a slower brake movement and shorter cycle of ABS function.  
Higher value settings produce a faster brake movement and longer cycle of ABS function.

【注意 !】 数値を大きくしすぎるとブレーキの動作電流が増え、  
モーターの寿命を縮めてしまうことがあります。  
Caution: If values are set too high, electrical current used increases  
and may result in shorter life for the motor.

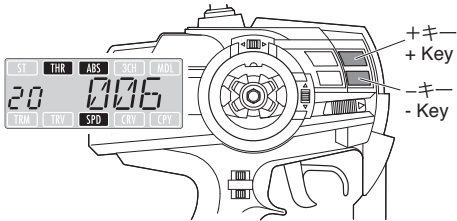

 <b>MENU21 : 3chモニター</b> <b>3ch Monitor</b> ▶MINI-Z・dNaNoシリーズでは使用しません Cannot be used with MINI-Z dNaNo series models.	<b>3ch動作量</b> <b>3ch movement</b>
---	--------------------------------------



 <b>MENU22 : 3chポジション設定</b> <b>3ch Position Setting</b> ▶MINI-Z・dNaNoシリーズでは使用しません Cannot be used with MINI-Z dNaNo series models.	<b>- 127~(各初期値)~+127</b> <b>-127 ~ (initial value) ~ +127</b>
---	--



 <b>MENU23 : アジャストボリューム</b> <b>Adjust Volume</b> ▶消耗したボリュームの設定を更新します Renew volume settings that have moved or been lost.	<b>更新</b> <b>Renewal</b>
---	-----------------------------

**操作 / Control**

1. 十キーを長押し  
Push and hold the + key for a period.
2. ステアリングを右/左いっぱいまで回し、ステアリングから手を離す  
Turn the steering wheel all the way to right and left, then release.
3. スロットルトリガーを前進/ブレーキいっぱいまで回し、ステアリングから手を離す  
Move throttle trigger all the way forward and back then release.
4. 「OK」の表示が出たら、十キーを押して確定  
When "OK" is displayed, push + key to confirm.

ステアリングホイール  
Steering Wheel

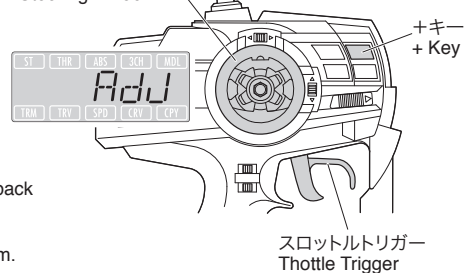

※送信機のステアリング/スロットルの物理的な限界値とニュートラル位置を CPUに認識させる作業です。ご使用を続けた際のボリュームの消耗や、何らかの衝撃によっての誤作動を補正・改善します。

※ This allows the CPU to recognize the physical limits of the transmitter's steering and throttle as well as the neutral position. Corrects volume settings that might have been affected by continued use or lost due to shocks etc.

 使用頻度や操作方法などによって、この操作が必要になるまでの期間は異なります。  
This process may be required periodically depending on how much the model is used and how it is operated.

【注意！】 この操作を不完全に行ってしまうと、かえって動作に不具合が生じることがあります。

Caution: If this process is not completed properly, it may result in incorrect movement and reduced performance.



## 各種機能 Operating Functions



### MENU24 : モデルリセット Model Reset

▶現在のモデルメモリの内容を全て消去します  
Erases all data stored in the model memory.

**操作 / Control** 十キー長押しで消去  
Push and hold the + key for a period to delete.

※表示が消えたらリセット完了です。  
※ When screen is blank, reset is complete.

【注意 !】工場出荷状態に戻ります。  
Caution: Returns to original factory settings.

### リセット Reset

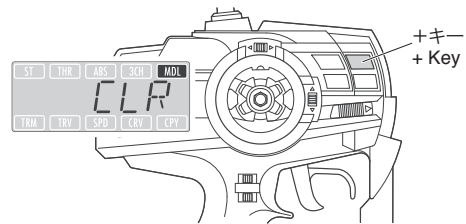

### MENU25 : モデルコピー Model Copy

▶現在のモデルメモリの内容を他のモデルメモリに移し替えます  
Transfers current model memory to another model memory.

**操作 / Control**

1. +キーを押し  
Push the + key.
2. Forward/Backキーでコピー先のモデル番号を選択  
Forward / Back keys select target model No.
3. +キーでコピー  
Push + key to copy data to that model.

※同じ車体でコンディションなどに合わせてセッティングを細かく変えたいときに、モデルメモリをコピーしてから修正すると簡単です。

※ Using the Model Copy function enables settings changes to be made to the one car. After the model memory has been copied, detailed settings are easy to alter or correct.

【注意 !】コピーすると、コピー先のモデルメモリに保存されている内容は上書きされます。

Caution: The Model Copy function overwrites the data in the model memory of the target model.

【注意 !】モデルコピー後、コピー先のモデルセレクトに移動します。例えばモデル1をモデル2にコピーすると、完了後のモデルセレクトはモデル2となり、コピー元のモデル1のデータは保管されます。

Caution: After Model Copy has been used, model select moves to the target model. For example, if model 1 data is copied to model 2, the model selected will be model 2. Also, the data copied remains saved under model 1.

### コピー Copy

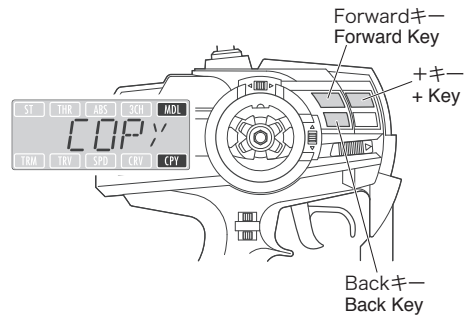



7

**MENU26 : モデルネーム  
Model Name****登録  
Registration**

- ▶現在のモデルメモリに名前を登録します  
Register the name of the current model in model memory.

**操作 / Control**

1. +キーを押し  
Push the + key.
2. +/-キーでアルファベット/数字を選択  
Use + / - keys to enter letters and numbers.
3. Forward/Backキーで次の文字に移動  
Forward / Back keys move along alphabet.
4. 4文字目の後に Forwardキーを押し、「EXIT」と表示が出たら+キーを押して確定  
After the 4th letter/number, push the Forward key to display 'EXIT' then push + key to confirm.

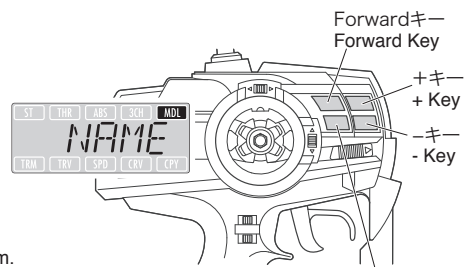

- 📎 入力可能な文字 -\*/@\_ " ¥ \ 0 1 2 3 4 5 6 7 8 9  
A b C d E F G H I J K L M N O P Q R S T U V W X Y Z +  
Available characters 0 1 2 3 4 5 6 7 8 9  
A b C d E F G H I J K L M N O P Q R S T U V W X Y Z +

**MENU27 : モデルセレクト  
Model Select****切り替え  
Switching**

- ▶現在のモデルメモリを別のモデルメモリに切り替えます  
Switch from current model memory to a different model memory.

**操作 / Control**

1. +キーを押し  
Push the + key.
2. Forward/Backキーで別のモデルメモリを選択  
Use Forward / Back key to select another model memory.
3. +キーを押して確定  
Push the + key to confirm.

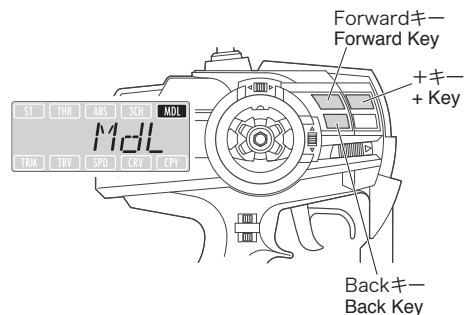

- 📎 本機は7台分のモデルメモリを保存できます。  
車を何台も持っているときに、車ごとにモデルメモリを保存しておくとう便利です。また、同じ車でもコースごとにセッティングをモデルメモリに保存しておくことができます。  
This transmitter can store 7 sets of model memory.  
If you own several models, this transmitter can save settings for each of your models. Also, different memory sets can be saved for the one model to suit different race course settings.

- 【注意！】 走行中にモデルメモリを切り替えしないでください。  
車の設定が合っていないと、暴走する恐れがあります。  
Caution: Do not switch from one model memory to another while driving.  
If the settings do not suit the car, loss of control may result.

# EX-5UR ASF 2.4GHz

## 故障かな・・・! ? / Trouble Shooting

●車体の説明書も併せてご覧ください。

Use together with your car's instruction manual.

症状 / Problem	原因 / Cause	対処 / Correction
動かない Model doesn't move	車体や送信機のスイッチが入っていない。 Transmitter or chassis power switch is not ON.	説明書8ページに従って正しくスイッチを入れる。 Switch power on as per Instruction Manual P.8.
	電池の向きや種類を間違えている。 Polarity or battery type is wrong.	説明書8ページに従って種類と向きを確認する。 Check polarity and type as per Instruction Manual P.8.
	電池の残量が少ない。 Batteries have run low.	説明書13ページに従って確認し新しい電池に交換する。 Change batteries as per Instruction Manual P.13.
	ペアリングが解除された。 Pairing has been lost.	説明書8-9ページに従ってもう一度ペアリングを行う。 Complete the pairing process again as per Instruction Manual P.8-9.
	車体のLEDが点滅している。 LED on chassis is flashing.	送信機・車体の電源をOFFにし、5秒以上経過した後、再び電源をONにする。 Switch transmitter & chassis power off. Wait at least 5 seconds, then switch power ON.
	車体のLEDが点灯するまでに時間がかかる。 LED on chassis takes a long time to light up.	周辺に2.4GHz機器や送信機が多数ある場合は時間がかかる場合があります。故障ではありません。 May take longer if many 2.4GHz devices or transmitters are nearby. Not damaged.
コントロールがきかない Loss of Control	電池の残量が少ない。 Batteries have run low.	説明書13ページに従って確認し新しい電池に交換する。 Change batteries as per Instruction Manual P.13.
	2.4GHz帯の電波を使用する電子機器が近くにある。 Other 2.4GHz device are being used nearby.	走行場所を変えるか、電子機器の使用を中止する。 Operate model in a different location, or stop using the other 2.4GHz device.
	大きな道路や鉄塔が近くにある。 Main road or large steel pylon is nearby.	走行場所を変える。 Run model in different area.
まっすぐ走らない Doesn't Run Straight	ステアリングトリムの調整が正しくない。 Steering Trim is not adjusted correctly.	説明書16ページに従って正しく調整する。 Make adjustment as per Instruction Manual P.16.
止まらない Doesn't Stop	スロットルトリムの調整が正しくない。 Throttle Trim is not adjusted correctly.	説明書19ページに従って正しく調整する。 Make adjustment as per Instruction Manual P.19.

この他にも走行場所や時間帯によって電波の到達距離や精度が変化し操縦できなくなる場合があります。この様な時には、当社ユーザー相談室までご連絡ください。

### 仕様

操作方式	: ホイール+トリガー方式
チャンネル数	: 3チャンネル
送信周波数	: 2.4GHz
変調方式	: 直接拡散方式 (DS-SS)
出力	: 約 1mW
データ保存メモリ	: EEPROM
電源	: 単 3型乾電池×8本
消費電流	: 約 50mAh
動作可能範囲	: 約半径 30m
機能	: ハイスピードレスポンス対応 (ULTRA)
質量	: 約 340g (電池は含まない)

### Specifications

Control	: Wheel and Trigger
Channels	: 3 channel
Frequency	: 2.4GHz
Modulation	: Direct Sequence Spread Spectrum (DS-SS)
Output	: 1mW (approx.)
Data Storage	: EEPROM
Power	: AA-size batteries x 8
Current	: 50mAh (approx.)
Range	: 30 meters (approx.)
Function	: Hi-Speed Response (ULTRA)
Weight	: 340g (not including batteries)

The service mentioned below is available only for Japanese market.

## 組立や、操作上で不明な点のお問い合わせ方法

これらのサービスは日本国内に限らせて頂きます



組立てたり、操作してみて上手くいかない点などございましたら、ご購入いただいた販売店または、京商ユーザー相談室へお問い合わせください。  
 京商ユーザー相談室へお問い合わせの際は、お電話いただくか、下記のお問い合わせ用紙に必要事項をご記入のうえ、ファックスまたは郵便でお送りください。

### 京商へのお問い合わせ先 → 「京商ユーザー相談室」

京商にお問い合わせの際は、「京商ユーザー相談室」にご連絡ください。  
 お問い合わせの際は、お手元に商品や組立/取扱説明書をご用意のうえ、組立/取扱説明書のページ数、行程番号、部品番号を用いるなど、なるべく具体的にお知らせください。

電話でのお問い合わせは：046-229-4115 電話でのお問い合わせは、月曜～金曜（祝祭日を除く）10:00～18:00。

ファックスでのお問い合わせは：046-229-1501 ファックスでは、24時間お問い合わせの受付をして居ります。回答は、翌営業日以降となる場合があります。営業日：月曜～金曜（祝祭日を除く）

郵便でのお問い合わせは：〒243-0034 神奈川県 厚木市 船子153 京商株式会社 ユーザー相談室宛

キリトリ線

### お問い合わせ用紙

お問い合わせ用紙は、ファックスまたは郵便でお送りください。回答方法は、京商で検討のうえ考慮させて頂きます。  
 郵送の場合は、お問い合わせ用紙のコピーを保管してください。

品番	No.	商品名				
ご購入店	店名		都道府県	ご購入年月日	平成	年 月 日
ご使用プロボ	メーカー名	商品名	ご使用のモーター			
ご氏名	フリガナ		R/C歴	約 年		
ご自宅住所	〒	都道府県				
ご自宅の連絡先	電話 ( )	ファックス ( )				
平日の昼間に可能な連絡先	電話 ( )	ファックス ( )				
月曜～金曜（祝祭日を除く）10:00～18:00で電話連絡可能な時間帯			:	受付No. (京商記入欄)		

お問い合わせご記入欄：組立/取扱説明書のページ数や部品番号(キーNo.)を用いるなど、なるべく具体的にご記入ください。

※京商株式会社では、お客様の個人情報の保護に力を入れております。お客様よりの注 文及びお問い合わせを通じて知りえたお客様の個人情報につきましては、(1)～(3)の場合を除き無断で第三者に提供したり開示するようことはありません。(1)お客様の事前の承諾を受けた場合。(2)法律に基づき開示請求を受けた場合。(3)サービスの提供のため当社の委託先に開示する場合。

# EX-5UR ASF 2.4GHz



京商ホームページ  
[www.kyosho.com](http://www.kyosho.com)

ミニッツ専用ホームページ  
[www.mini-z.jp](http://www.mini-z.jp)

dNaNo専用ホームページ  
[www.dnano.jp](http://www.dnano.jp)

京商株式会社  
〒243-0034 神奈川県厚木市船子153  
●ユーザー相談室直通電話 046-229-4115  
お問い合わせは：  
月曜～金曜(祝祭日を除く)10:00～18:00  
66200907-1 PRINTED IN JAPAN