

Before beginning assembly, please read these instructions thoroughly.

Anleitung vor Inbetriebnahme aufmerksam lesen!

Veillez attentivement lire les instructions avant l'emploi.

Lea este manual de instrucciones antes de utilizar su modelo

※ご使用前にこの説明書を良くお読みになり十分に理解してください。

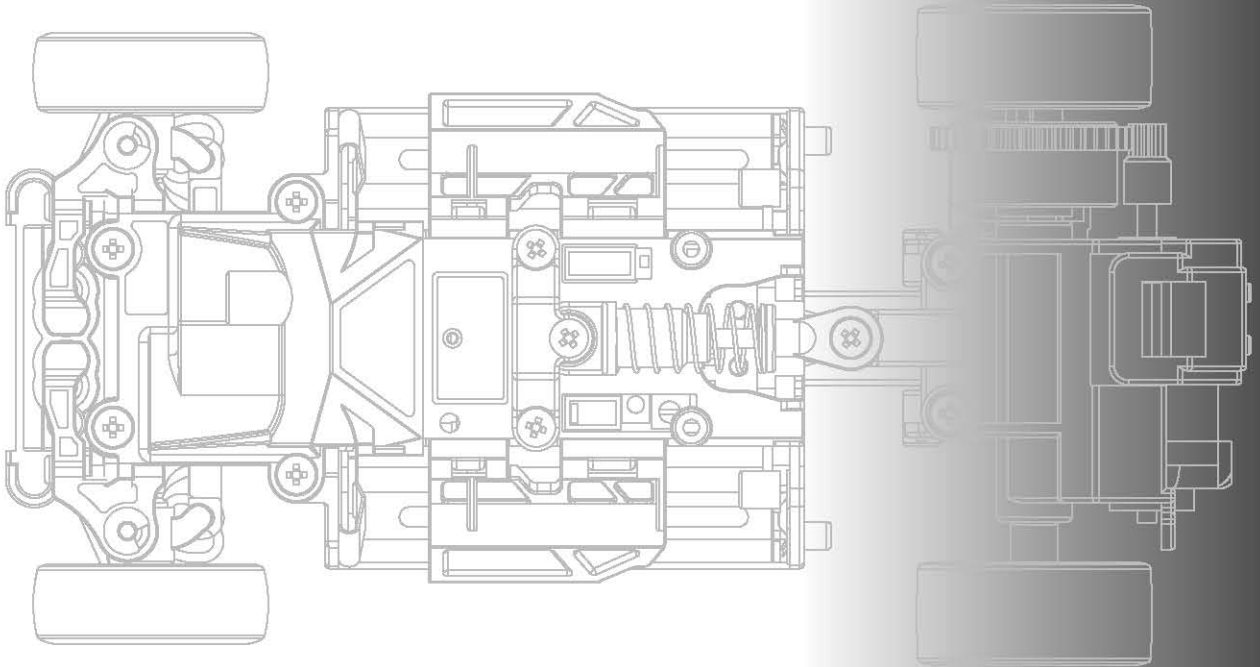

MINI-Z RWD

Instruction Manual
Bedienungsanleitung
Manuel d'instructions
Manual de Instrucciones
組立/取扱説明書

FCC CAUTION

Changes or modifications not expressly by the party responsible for compliance void the user's Authority to operate the equipment.

*Specifications are subject to be changed without prior notice!

*Technische Änderungen sind jederzeit möglich!

*Les spécifications peuvent changer sans préavis!

*El fabricante se reserva el derecho de introducir modificaciones en los kits sin previo aviso!

※製品改良のため、予告なく仕様を変更する場合があります。

© Copyright 2017 KYOSHO CORPORATION / 禁無断転載複製

MINIZRWD-T01



KYOSHO
THE FINEST RADIO CONTROL MODELS

MR-03 RWD

- About This Model / Hinweis zu dem Modell
A propos de la MINI-Z / Sobre este modelo / はじめに 3
- Safety Precautions / Sicherheitshinweise
Précautions d'emploi / Consejos de Seguridad / 安全のための注意事項 4~8
- Included in the Box / Inhalt
Contenu de votre valisette / Contenido / セット内容 9~11
- Equipments Not Included / Erforderliches Werkzeug
Outils nécessaires (non inclus!) / Herramientas necesarias / セットの他に必要な物 12
- Glossary of Main Parts / Übersicht der Hauptteile
Glossaire / Indice de Piezas / 各部の名称 13
- Before Operating / Bevor Sie Beginnen
Avant de Commencer / Antes de Rodar / 走行の準備 14~18
- Let's Drive! / Die Inbetriebnahme des Modells
En piste! / Funcionamiento / 走行させましょう 19~25
- Driving Exercises for New Drivers / Erste Fahrübungen
Exercices de pilotage pour les nouveaux pilotes / Ejercicios de entrenamiento para pilotos noveles / 初めての走行 26
- Shutting Down Your MINI-Z / Das Ausschalten des MINI-Z
Eteindre sa MINI-Z / Desconexión de su MINI-Z / 走行の終りかた 27
- Replacement for each part / Austausch einzelner Baugruppen
Remontage de chacune des pieces / Sustitución de piezas / 各部の交換 28~35
- Exploded View / Explosionszeichnung
Eclaté / Despiece / 分解図 36~41
- Spare Parts / Ersatzteile
Pieces detachees / Repuestos / スペアパーツ 42~43
- Trouble Shooting / Problembehandlung
La chasse aux problèmes / Guía de problemas / 故障かな··!? 44~51
- 京商スペアパーツ・オプションパーツの購入方法 54
- 組立や、操作上で不明な点のお問い合わせ方法 55

Thank you for purchasing this product. For maximum enjoyment of this product, please read this manual.

A wide range of MINI-Z optional parts are available.

Vielen Dank fuer den Kauf des Modells. Damit Sie lange Freude am Modell habe, lesen Sie die Bedienungsanleitung des Modells. Eine Vielzahl von Tuningteilen fuer das Modells sind erhaeltlich.

Merci pour votre achat. Pour utiliser pleinement ce modèle, lire attentivement cette notice.

Par ailleur, une large gamme d'options et accessoires sont disponibles pour augmenter les performances de votre modèle.

Gracias por adquirir este producto. Lea enteramente este manual para disfrutar al máximo de este modelo.

Tiene disponibles una gran variedad de repuestos opcionales para su MINI-Z.

ミニッツRWDシリーズをお買い上げいただきましてありがとうございます。

本製品の性能を存分にお楽しみ頂くために、この組立/取扱説明書をよくお読みになり十分に理解してください。

また、ミニッツRWDシリーズには様々なオプションパーツを用意しています。スピードアップ、ドレスアップ等、あなただけのチューンナップをお楽しみ頂けます。

Please refer to the website below for the option parts list.

Nutzen Sie folgende Website fuer die entsprechenden Informationen und Angaben zu den Tunigteilen.

Se référer au site ci-dessous ou au site www.kyosho.fr pour connaitre les options disponibles.

Por favor visite nuestra página web para ver la lista de piezas opcionales.

下記のホームページアドレスからオプションパーツリストをご覧ください。

<http://www.kyosho.com/mini-z-support/>

Please read carefully before assembling and operating your model.
 Lesen Sie die Anleitung aufmerksam durch, bevor Sie das Modell in Betrieb nehmen.
 Lire attentivement cette notice avant de commencer l'assemblage de votre modèle.
 Lea cuidadosamente este manual antes de montar y rodar su modelo.
 組立て・走行の前に必ずお読みください。



WARNING! :This symbol indicates where caution is essential to avoid injury to yourself or others.
ACHTUNG! :Dieses Symbol warnt vor Verletzungen!
ATTENTION! :Ce symbole vous indique un danger physique éventuel
AVISO! :Este signo le indica cuando hay que prestar especial atención para evitar daños a personas y propiedades.
警告マーク :生命や身体に重大な被害が発生する可能性がある危険を示します。



PROHIBITED :This symbol points out actions that you should NOT do to avoid possible damage or accidents.
BITTE NIEMALS :Dieses Symbol warnt vor Handlungen, die das Produkt beschädigen können!
NE PAS FAIRE :Ce symbole vous informe de ce que "VOUS NE DEVEZ PAS FAIRE".
PROHIBIDO :Este signo le indica acciones que NO debe realizar para evitar posibles accidentes.
禁止マーク :事故や故障の原因となるため、やってはいけないことを示します。



- It's highly recommended that first-time enthusiasts seek the advice of an experienced modeler before operating this vehicle.
- Befolgen Sie exakt die Anweisungen in dieser Anleitung.
- Si vous êtes débutant dans le modèle réduit, prenez conseils auprès de modélistes confirmés afin d'utiliser votre modèle dans des conditions optimales.
- Los modelistas sin experiencia deben pedir consejo a expertos antes de rodar.
- この商品は高い性能を発揮するように設計されています。組立てに不慣れな方は、模型を良く知っている人にアドバイスを受け確実に組立ててください。

- Keep out of the reach of children!
- Nicht in Kinderhände gelangen lassen.
- Assemblez ce kit en dehors de la portée de jeunes enfants!
- Realice el montaje fuera del alcance de los niños.
- 小さい部品があるので、組立て作業は幼児の手がとどかない所で必ずおこなってください。

- Observe all safety precautions when operating this model. You are responsible for this vehicle's proper maintenance and safe operation.
- Lassen Sie das Modell niemals auf öffentlichen Straßen fahren.
- Prenez des précautions lors de l'utilisation. Vous seul êtes responsable des évolutions de votre modèle. La société KYOSHO ou son distributeur ne peuvent en aucun cas être tenus responsables des accidents pouvant survenir lors de l'utilisation de ce modèle!
- Tome las precauciones necesarias antes de empezar. Usted es el responsable de la seguridad durante el montaje y el funcionamiento de este modelo.
- 動かして楽しむ場所は、万一の事故を考えて安全を確認してから、責任をもってお楽しみください。

- This model is not a toy. It is designed for users over 14 years of age.
- Dieses Modell ist kein Spielzeug, geeignet für Modellsportler ab 14 Jahren.
- CE MODELE N'EST PAS UN JOUET. IL EST DESTINE AUX ENFANTS DE PLUS DE 14 ANS.
Ce modèle est destiné à une utilisation exclusive en intérieur. Sa puissance n'est pas suffisante pour interférer avec d'autres fréquences.
- Este modelo no es un juguete. Ha sido diseñado para ser utilizado por mayores de 14 años.
- この商品は14才以上を対象に設計しています。玩具ではありません。

対象年齢

 14才
 以上



• The product you have purchased is powered by a rechargeable battery. The battery is recyclable. At the end of its useful life, under various national / state and local laws, it may be illegal to dispose of this battery into the municipal waste stream. Check with your local solid waste officials for details in your area for recycling options or proper disposal.
 • Dieses Modell wird von einem Nickel-Cadmium Akkumulator betrieben. Er ist wieder aufladbar. Entsorgen Sie einen verbrauchten Akku fachgerecht an entsprechender Stelle.
 • Ce modèle est alimenté par un accu NI-Cad. Il est rechargeable. Notez qu'à la fin de sa vie utile, l'accu doit être traité comme déchet apart.
 • Este kit utiliza una batería NiCd recargable, la cual es reciclable. No la arroje a la basura. Devuelvala a la tienda donde la adquirió cuando se estropee.
 • 不要になったバッテリーは、貴重な資源を守るために廃棄しないでリサイクル協力店へお持ちください。

Safety Precautions / Sicherheitshinweise / Précautions d'emploi / 安全のための注意事項
Consejos de Seguridad / 女主人のための注意事項

As the product includes small and sharp parts, assemble and store this product only in places out of the reach of children.
Nicht in Kinderhände gelangen lassen!

L'assemblage de votre MINI-Z doit être fait à l'écart des jeunes enfants.

Garder hors de portée des enfants les pièces de votre MINI-Z.

Este modelo deber ser guardado fuera del alcance de los niños.

小さな部品や、とがった部品がありますので、十分注意してください。
また、小さなお子様がいる場所での作業・保管はさけてください。



Never disassemble the polarity required for installation.
This may lead to damage and leakage.

Batterien / Akkus nicht verpolt einsetzen!

Ne jamais ouvrir les batteries ou inverser les connecteurs sous peine de court-circuit pouvant entraîner de sérieux dommages.

Nunca intente desmontar ni modificar baterías ya que podría sufrir un accidente.

電池は指定の電池を使用し、逆接続・分解は絶対にしないでください。
発熱や破損の原因となり大変危険です。

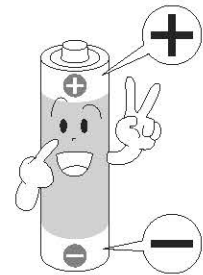

Do not store this model in a high-temperature or humid area nor under direct sunlight.

Modell nicht direkter Sonneneinstrahlung aussetzen!

Ne pas exposer votre MINI-Z à l'humidité ou une source de chaleur trop importante.

Guarde su modelo en un lugar alejado de fuentes de calor o humedad.

故障や破損、変型の原因となるため高温・多湿の場所での長期保管はしないでください。

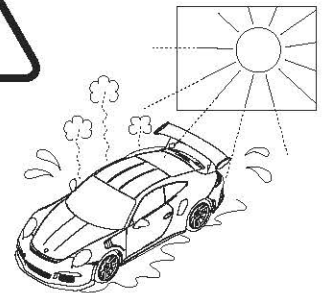

Cutters, wire cutter and screwdrivers need careful handling.

Vorsicht im Umgang mit Werkzeug!

Utiliser avec précaution cutters, ciseaux, tournevis ou poinçons dans les phases de montage ou d'entretien de votre MINI-Z.

Maneje todas las herramientas con mucha precaución, especialmente los cutters y destornilladores.

ケガの恐れがありますのでカッターやニッパー、ドライバーなどの工具の取扱いには十分注意してください。



Safety Precautions / Sicherheitshinweise / Précautions d'emploi

Even when the power on the MINI-Z model is switched OFF, there is still a low current flowing. In order to turn the power OFF completely, all batteries must be removed from the model. If batteries are left in the model, the batteries may overheat, ignite or leak. Please remove all batteries after use.

Auch wenn das Modell ausgeschaltet ist, fließt ein geringer Strom durch die Elektronik. Um das Modell vollständig abzuschalten, müssen die Batterien aus dem Modell entfernt werden. Andernfalls werden die Batterien im Laufe der Zeit komplett entladen.

Même lorsque le modèle est sur OFF, un faible courant passe encore. Pour que le courant soit totalement coupé, retirer les batteries du modèle. Ne pas laisser les batteries dans le modèle après utilisation. Elles peuvent engendrer un court circuit.

Aún cuando su MINI-Z esté desconectado, la corriente eléctrica seguirá fluyendo. Para desconectar completamente el modelo, todas las baterías deberán ser retiradas del mismo. Si las baterías permanecen instaladas, podrían sobrecalentarse y estropearse. Por favor retire todas las baterías del modelo después de rodar.

ミニッツシリーズは本体のスイッチをOFFにしても微弱電流が流れています。電源を完全にOFFにする為には全ての電池を取外す必要があります。電池を入れたままにした場合、発熱、発火、電池の液漏れ等が考えられますので、走行後は必ず全ての電池を取り外してください。

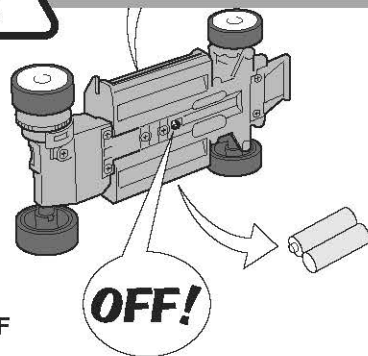

Always turn the power switch OFF when removing the body. Do not touch the circuit board or battery terminals.

Modell ausschalten, bevor die Karosserie entfernt wird. Teile der Elektronik nicht mit den Fingern berühren.

Toujours mettre l'interrupteur en position "OFF" lorsque vous retirez la carrosserie. Ne jamais toucher le circuit imprimé ou les connections batteries.

Desconecte siempre el interruptor y retire las baterías al desmontar la carrocería. Nunca toque el circuito eléctrico ni los terminales de la batería.

ボディを外す時は必ず電源スイッチをOFFにしてください。基板や端子に触れると大変危険です。



Do not touch moving gears. They can cause injury.

Nicht während des Betriebs in das Getriebe fassen - Verletzungsgefahr!

Ne jamais toucher les pièces en mouvement !

Nunca toque las piezas mecánicas móviles ya que podrían causarle daños.

ケガの恐れがありますのでギヤ等の回転部分に指や手をはさまないでください。

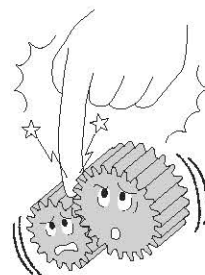

Do not operate the model on public roads, in crowded places and near children. It may cause accidents.

Lassen Sie das Modell niemals auf öffentlichen Straßen fahren.

Utiliser votre MINI-Z à l'écart du public et de la circulation automobile.

No ruede su modelo en calles ni carreteras, lugares donde se congregue gente, parques, etc.

車の走っている所や幼児が近くにいる所、人ごみでは走行させないでください。事故の原因となり危険です。

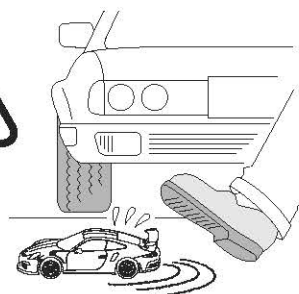

Safety Precautions / Sicherheitshinweise / Précautions d'emploi

During and after operation, the motor and batteries will be hot.

Do not touch them until they have had time to cool down.

Der Motor und die Batterien erwärmen sich beim Betrieb des Modells - Teile nicht berühren!

Pendant et après utilisation, le moteur et les batteries chauffent. Laisser refroidir avant toutes manipulations.

Durante y después del funcionamiento, el motor y las baterías se calientan. No los toque hasta que se hayan enfriado.

走行中や走行後は乾電池やモーターが発熱することがあります。危険ですので十分冷えてから触るようにしてください。



Do NOT run your car in sandy, dusty, wet conditions, on thick/soft carpet. Such surfaces can damage its operating parts.

Das Modell niemals auf sandigen, staubigen oder nassen Pisten, sowie dicken Teppichen betreiben - Beschädigungsgefahr der Antriebs- und Elektronikteile.

Ne jamais utiliser votre modèle dans du sable, de la poussière, sur une surface humide ou une moquette trop épaisse ou trop souple.

NO ruede su modelo en terrenos arenosos, polvorientos ni húmedos ni en moqueta muy dura ó muy blanda ya que podrían resultar dañados algunos componentes.

砂やホコリ、水たまっている所、毛足の長いじゅうたんでは走行させないでください。故障の原因となります。

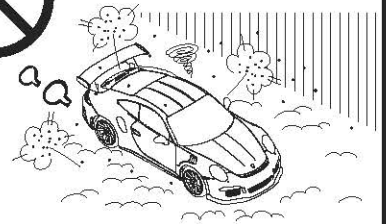

Do NOT use water, alcohol, or thinner to clean your car's body. Simply wipe it down with a clean, soft cloth.

Verwenden Sie niemals scharfe Lösungsmittel zur Reinigung Ihres Modells!

Ne jamais utiliser d'eau, d'alcool ou de diluant pour nettoyer votre carrosserie. Utiliser simplement un chiffon sec.

Nunca utilice agua, alcohol ni otros productos abrasivos para limpiar la carrocería. Utilice un paño suave y limpio.

ボディの汚れは軽く拭き取る程度にしてください。水やシンナー・アルコールでは絶対に洗わないでください。



Do NOT install any option parts not made by Kyosho for this model. To avoid causing irreparable damage, do NOT attempt any modifications.

Verwenden Sie aus Gründen der Produkthaftung ausschließlich Original KYOSHO Tuning- und Ersatzteile!

Ne jamais utiliser d'autres options que celles fabriquées par Kyosho. Vous risquez d'endommager irrémédiablement votre modèle et aucune garantie ne serait possible.

NO instale ninguna pieza opcional que no sea fabricada por Kyosho. Para evitar daños irreparables, NUNCA intente realizar ninguna modificación.

純正オプションパーツ以外の組込みや車体の改造はしないでください。故障の原因となります。



Circuit Breaker / Die Schutzschaltung / Coupe circuit / Circuito Protección Sobrecarga
保護回路

The motor wiring is fitted with a circuit breaker that cuts power to the motor when heavy loads or damage to the motor causes excessive electrical current flow. When this occurs, the motor will stop running.

Once the circuit breaker has been tripped, retrieve the model, turn the power off and remove all batteries.

After about 5 minutes, the circuit breaker automatically resets and model can be operated again.

*When the circuit breaker is activated, the surface becomes hot. Use sufficient caution to avoid burns.

Das Modell ist mit einem Unterbrecher ausgestattet, der die Stromzufuhr unterbricht, wenn im Betrieb die maximal zulaessige Stromaufnahme ueberschritten wird. So werden eine Beschaedigung des Motors bzw. der elektronischen Reglereinheit vermieden. Bei Ueberschreitung der maximalen Stromaufnahme, wird der Motor abgeschaltet. Sollte die Schutzschaltung angesprochen haben, schalten Sie das Modell aus und entfernen Sie Batterien aus dem Modell. Nach fuef Minuten findet ein automatischer Reset statt und das Modell kann wieder in Betrieb genommen werden.

*Wenn die Schutzschaltung aktiviert ist, kann sich das Modul stark erwärmen. VORSICHT! Verbrennungsgefahr!

Les câbles du moteur sont reliés au coupe circuit qui coupe le moteur lorsque celui-ci est en surtension.

Lorsque ceci se produit, le moteur s'arrête de fonctionner. Une fois que le coupe circuit a été déclenchée, récupérer le modèle, mettre l'alimentation sur OFF et retirer les batteries. Après 5 minutes, le coupe circuit s'initialise automatiquement et le modèle peut-être utilisé à nouveau. Lorsque le coupe circuit est activé, la surface devient chaude. Manipuler avec précaution pour éviter toute brûlure.

El cableado del motor incorpora un circuito de protección que corta la alimentación al motor cuando detecta sobrecarga.

Cuando esto ocurre, el motor dejará de funcionar. Una vez el circuito haya actuado, desconecte la alimentación y retire las baterías. Transcurridos 5 minutos, el circuito se resetea y el modelo puede rodar de nuevo.

Al activar el circuito de protección, la superficie se calienta. Tenga precaución de no quemarse.

保護回路はモーターの配線に組込まれており、走行中モーターへの負荷が大きい場合やモーターの故障により大電流が流れた場合、保護回路が作動しモーターへの電源供給をカットします。

これにより一時的にモーターが動かなくなります。

保護回路が作動した場合には、車を回収し電源をOFFにして電池を全て取外してください。

約5分ほどで保護回路は自動的に復帰して再び走行が可能になります。

(保護回路が作動した場合、表面が熱くなりますのでヤケド等に注意してください。)

Mini-Z RWD
ミニッツ RWD

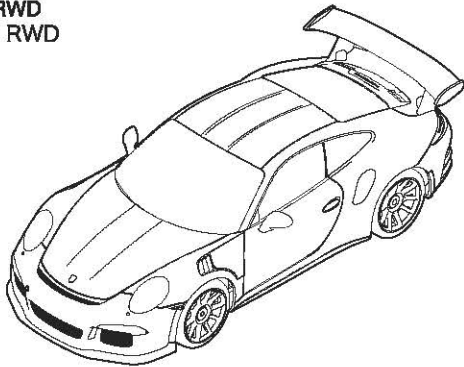

Syncro KT-531P 2.4 GHz radio
Syncro KT-531P Sender 2.4 GHz
Emetteur Syncro KT-531P 2.4 GHz
ou autres émetteurs compatibles
Equipo RC Syncro KT-531P 2.4 GHz o
Syncro KT-531P 2.4GHz 送信機

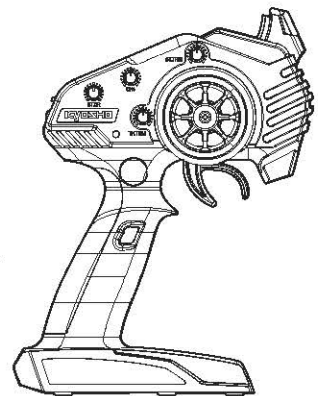

- Included (common parts)
Enthalten (gängige Teile)
Pièces communes incluses
Partes comunes incluidas
付属品(共通)

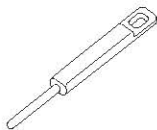

Pairing Stick
Stiftwerkzeug fuer
den Pairing-Vorgang
Stylet
Stick Interconexión
ペアリングスティック



Wheel Wrench
Mutternschlüssel
Clé de roue
Llave para ruedas
ホイールレンチ

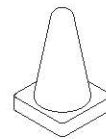

x 20

Pylon Cones
Satz Pylons
Plots
Conos
パイロン

※ Set contents differ according to the chassis type. Refer to the label with the car body on the side of the box and note the chassis type (MM/RM/HM/LM). Check the set contents accordingly.

※ Der Lieferumfang ist von Chassis Typ zu Chassis Typ unterschiedlich. Nehmen Sie Bezug auf die Etikette aussen am Karton, die den Karosserietyp angibt, dort finden Sie auch die Angabe zum Chassis Typ (MM/RM/HM/LM), mittels letzterem koennen Sie den Lieferumfang ueberpruefen.

※ Le contenu diffère selon le type de châssis. Reférez vous à l'étiquette sur le côté de la boîte et notez le type de châssis (MM / RM / HM / LM). Vérifiez le contenu selon votre modèle.

※ El contenido del set difiere segun el tipo de chasis. Consulte la etiqueta con la carroceria en el lateral de la caja y observe el tipo de chasis (MM / RM / HM / LM). Compruebe el contenido dependiendo del tipo de chasis.

※ セット内容はシャシータイプ別に異なります。パッケージ側面のボディ別ラベルでシャシータイプ(MM/RM/HM/LM)をご確認の上、内容物をチェックしてください。

MM type



Motor Guide Set
Motorhalterung
Cales de Support Moteur
Soportes Motor
モーターガイドセット

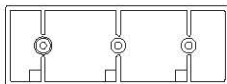

Pinion Gear
Motorritzel
Pignon moteur
Piñones
ピニオンギヤ



Pinion/C-ring Tool
Montagewerkzeug
Clé de pignon et de clip en C
Herramienta Piñones y Clip-C
ピニオン/Cリング用ツール

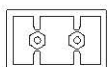

Wheel Nut (Spare)
Radmutter (Ersatz)
Ecrou de Roues (Pièce)
Tuerca Rueda (Repuesto)
ホイールナット(スペア)

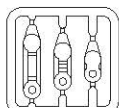

Extra Rear Damper Stays
Dämpferhalterung, hinten
Support amortisseur arrière (extra)
Soportes amortiguador traseros
エクストラリヤダンパステー

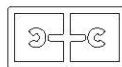

C-Ring (Spare)
C-Ring (Ersatz)
Clips en C (Pièce)
Clip-C (Repuesto)
Cリング(スペア)

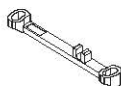

Tie-Rod
Spurstange
Biellette de direction
Tirante de dirección
タイロッド

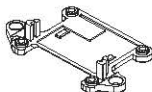

Lower Arm
Untere Querlenker
Triangle inférieur
Trapecio Inferior
ロアアーム

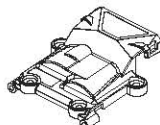

Upper Cover
Obere Abdeckung
Capot supérieur
Tapa Superior
アッパーカバー



0.8mm Suspension Limiter
0.8mm Federwegsbegrenzer
Bague de réglage de garde au sol de 0,8mm
Limitador Suspensión 0.8mm
0.8mmサスリミッター

RM type

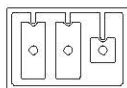

Motor Spacer Set
Motor Spacer
Cales de support moteur
Espaciador Motor
モータースペーサーセット

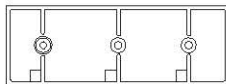

Pinion Gear
Motorritzel
Pignon moteur
Piñones
ピニオンギヤ



Pinion/C-ring Tool
Montagewerkzeug
Clé de pignon et de clip en C
Herramienta Piñones y Clip-C
ピニオン/Cリング用ツール

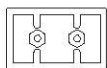

Wheel Nut (Spare)
Radmutter (Ersatz)
Ecrou de Roues (Pièce)
Tuerca Rueda (Repuesto)
ホイールナット(スペア)

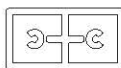

C-Ring (Spare)
C-Ring (Ersatz)
Clips en C (Pièce)
Clip-C (Repuesto)
Cリング(スペア)



Extra Rear Damper Stays
Dämpferhalterung, hinten
Support amortisseur arrière (extra)
Soportes amortiguador traseros
エクストラリヤダンパステー

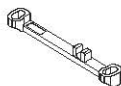

Tie-Rod
Spurstange
Biellette de direction
Tirante de dirección
タイロッド

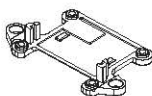

Lower Arm
Untere Querlenker
Triangle inférieur
Trapecio Inferior
ロアアーム

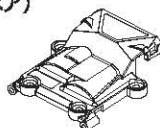

Upper Cover
Obere Abdeckung
Capot supérieur
Tapa Superior
アッパーカバー



0.8mm Suspension Limiter
0.8mm Federwegsbegrenzer
Bague de réglage de garde au sol de 0,8mm
Limitador Suspensión 0.8mm
0.8mmサスリミッター



Motor Spacer Set
 Motor Spacer
 Cales de support moteur
 Espaciador Motor
 モーター Spacer セット

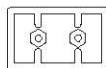

Wheel Nut (Spare)
 Radmutter (Ersatz)
 Ecrou de Roues (Pièce)
 Tuerca Rueda (Repuesto)
 ホイールナット(スペア)

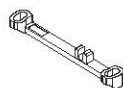

Tie-Rod
 Spurstange
 Bielle de direction
 Tirante de dirección
 タイロッド

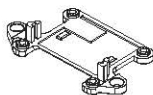

Lower Arm
 Untere Querlenker
 Triangle inférieur
 Trapecio Inferior
 ロアアーム

Pinion Gear
 Motorritzel
 Pignon moteur
 Piñones
 ビニオンギヤ

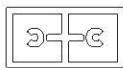

C-Ring (Spare)
 C-Ring (Ersatz)
 Clips en C (Pièce)
 Clip-C (Repuesto)
 Cリング(スペア)

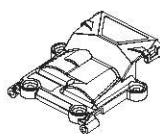

Upper Cover
 Obere Abdeckung
 Capot supérieur
 Tapa Superior
 アッパーカバー

Pinion/C-ring Tool
 Montagewerkzeug
 Clé de pignon et de clip en C
 Herramienta Piñones y Clip-C
 ビニオン/Cリング用ツール



Shock Mount Set
 Dämpferaufnahme
 Supports amortisseurs
 Soportes Amortiguador
 ショックマウントセット



0.8mm Suspension Limiter
 0.8mm Federwegsbegrenzer
 Bague de réglage de garde au
 sol de 0,8mm
 Limitador Suspensión 0.8mm
 0.8mmサスリミッター

LM
type

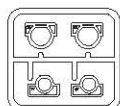

Motor Guide Set
 Motorhalterung
 Cales de Support Moteur
 Soportes Motor
 モーターガイドセット

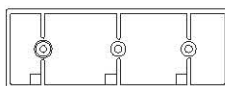

Pinion Gear
 Motorritzel
 Pignon moteur
 Piñones
 ビニオンギヤ

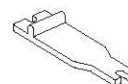

Pinion/C-ring Tool
 Montagewerkzeug
 Clé de pignon et de clip en C
 Herramienta Piñones y Clip-C
 ビニオン/Cリング用ツール

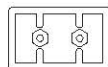

Wheel Nut (Spare)
 Radmutter (Ersatz)
 Ecrou de Roues (Pièce)
 Tuerca Rueda (Repuesto)
 ホイールナット(スペア)

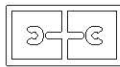

C-Ring (Spare)
 C-Ring (Ersatz)
 Clips en C (Pièce)
 Clip-C (Repuesto)
 Cリング(スペア)

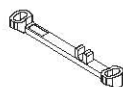

Tie-Rod
 Spurstange
 Bielle de direction
 Tirante de dirección
 タイロッド

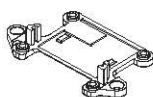

Lower Arm
 Untere Querlenker
 Triangle inférieur
 Trapecio Inferior
 ロアアーム

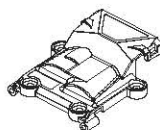

Upper Cover
 Obere Abdeckung
 Capot supérieur
 Tapa Superior
 アッパーカバー



0.8mm Suspension Limiter
 0.8mm Federwegsbegrenzer
 Bague de réglage de garde au
 sol de 0,8mm
 Limitador Suspensión 0.8mm
 0.8mmサスリミッター

- < For Transmitter >
- < Für den Sender >
- < Pour la radiocommande >
- < Para la emisora >
- < 送信機用 >



AAA batteries for Syncro KT-531P radio (x4)
AAA Batterien für Syncro KT-531P Sender (4 Stk.)
Batteries AAA (R3) pour émetteur Syncro KT-531P (x4)
Baterías AAA para emisora Syncro KT-531P (x4)
送信機用単4型乾電池(4本)

- < For Car >
- < Für das Auto >
- < Pour la voiture >
- < Para el coche >
- < 車体用 >



AAA Alkaline batteries for Chassis (x4)
AAA Batterien für Chassis (4 Stk.)
Batteries rechargeables AAA (R3) pour le châssis (x4)
Pilas alcalinas AAA para el chasis (x4)
単4型アルカリ乾電池(4本)又は、
単4型ニッケル水素バッテリー(4本)



Do not use Oxyride or other special type batteries.
Verwenden Sie nur Alkalibatterien oder Akkus.
Utiliser UNIQUEMENT les batteries spécifiées.
Nunca utilice baterías de Oxyride ni otros tipos especiales de baterías.
※オキシライドバッテリー等の特殊な乾電池は使用しないでください。

Do not use any damaged batteries.
Keine beschädigten Akkus verwenden!
Ne pas utiliser de batteries endommagées
No utilice nunca baterías en mal estado
カバーが破れている電池や種類の違う電池を
まぜて使わないでください。

Damaged
Beschädigt
Endommagées
Estropeada
カバーの破れ



Transmitter / Sender / Radiocommande / Emisora / 送信機

① Transmitter Antenna / Senderantenne
/ L'antenne radio / Antena / 送信機用アンテナ

To transmit radio waves
Zur Abstrahlung der Sendeleistung
Permet l'émission des commandes vers le récepteurs
Emite las ondas
電波を発信します。

② Power Switch / Schalter / Interrupteur ON/OFF
/ Interruptor / 電源スイッチ

To switch ON/OFF the Power
Ein- / Ausschalter für Sender
Permet d'éteindre et d'allumer votre radio
Conecta y desconecta
電源のON, OFFをします。

③ Steering Wheel / Lenkrad / Volant de direction
/ Volante / ステアリングホイール

To control steering right/left directions
Zur Steuerung der Lenkung,
Permet le contrôle de direction droite/gauche de votre modèle.
Permite controlar la dirección
左右のコントロールをします。

④ Throttle Trigger / Gashebel
/ Gachette de gaz/frein / Gatillo de Gas
/ スロットルトリガー

Controls forward movement and braking functions.
Gas- und Bremsfunktion
Permet le contrôle de la marche avant, du frein et
de la marche arrière.
Controla la velocidad y el freno.
前進、後進、ブレーキの操作を行います。

⑤ Steering Trim / Trimmung für Lenkung
/ Trim de direction / Trim Dirección
/ ステアリングトリム

To precisely adjust the neutral position
Zur Justierung der Neutrallage
Permet d'ajuster avec précision la position du neutre
Permite un ajuste mas preciso del punto neutral
左・右のニュートラル位置の微調整をします。

⑥ Throttle Trim / Trimmischieber für Gashebel
/ Trim de gaz/frein / Trim de Gas
/ スロットルトリム

Adjusts the throttle in small increments so the
model will not move at neutral.
Neutrallage so justieren, daß das Modell sich
nicht bewegt.
Ajuster pas à pas le trim de la commande
d'accélération pour obtenir le neutre.
Permite ajustar el recorrido del gas en
pequeños incrementos para impedir que
el modelo se mueva en el punto neutral.
車が走り出さないように調整します。

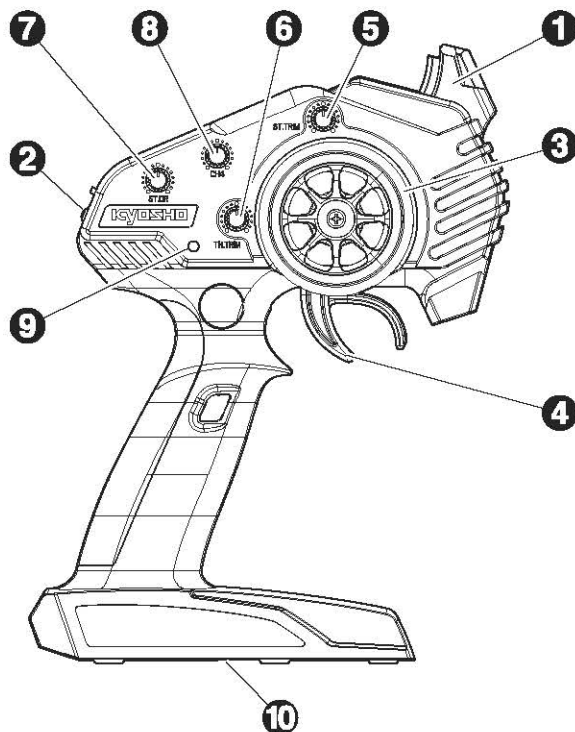

⑦ Steering Dual Rate / Lenkung Dual Rate
/ Direction Dual Rate / Dirigir Dual Rate
/ ステアリングデュアルレート

Adjust amount of steering throw
Einstellen des Lenkausschlag
Réglage de la course de débattement
Ajustar recorrido de la dirección
ステアリングの切れる量を調整します。

⑧ Light Unit Trim / Light Unit Trim
/ Trim Light Unit / Recorte Unidad Luz
/ ライトユニットトリム

Use when optional light unit is installed
Verwenden bei installiertem optionalem Licht Set
Utiliser lorsque l'option éclairage est installé.
Utilizar cuando la opción de las luces esté instalada
オプションのライトユニットを装着する場合に使用します。

⑨ LED Indicator / LED Anzeig / LED d'Indication
/ Indicador LED / LEDインジケーター

Lights up with power is ON.
Leuchtet auf, wenn der Sender angeschaltet ist.
Allumé signifie la mise sous tension de l'émetteur.
Se ilumina cuando está conectada.
電源がONの時に点灯します。

⑩ Battery Cover / Batteriefachdeckel
/ Couvercle porte piles / Tapa portapilas
/ バッテリーカバー

Loading Battery (Transmitter) / Das Laden der Akkus (Sender)
Batteries radio (Radiocommande) / Instalación de las baterías (Emisora)
電池の入れ方 (送信機)

- 1** Remove the battery cover.
Batteriefachdeckel abnehmen.
Retirer le couvercle porte piles.
Retire la tapa portapilas.
バッテリーカバーをはずす。

Battery Cover
Batteriefachdeckel
Couvercle porte piles
Tapa portapilas
バッテリーカバー

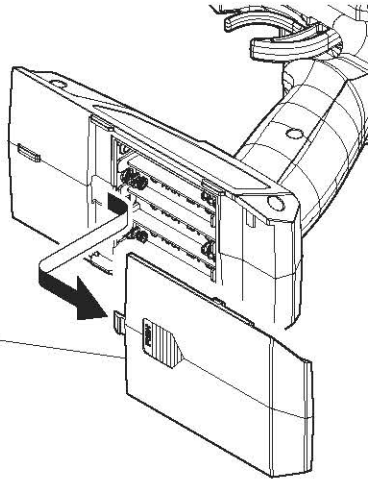

- 2** Load 4 AAA Alkaline Batteries as shown in the following illustration.
4 AAA Trockenbatterien in den Sender einsetzen.
Placer selon le schéma ci-dessous les 4 piles de type R3.
Instale 4 pilas alcalinas AAA tal y como muestra el dibujo.
単4乾電池4本を図のように入れる。

AAA Alkaline Dry Batteries
4 pièces
4 St. AAA Trockenbatterien
4 batteries de type R3 pour votre radiocommande
4 Baterias Secas UM-4
単4アルカリ乾電池……4本

- ▶ Note the direction.
Einbaurichtung beachten.
Notez le sens.
Fijese en el dibujo.
向きに注意。

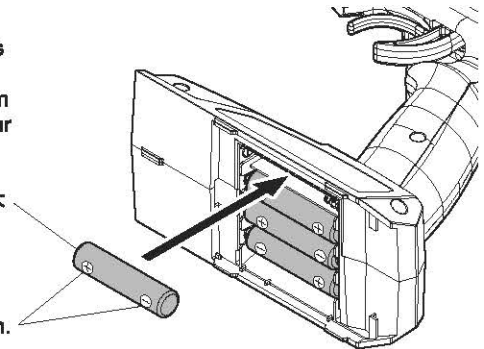

- 3** Close the battery cover.
It is snapped into place.
Batteriefachdeckel schließen.
Replacer le couvercle porte piles comme indiqué.
Cierre la tapa portapilas y colóquela en su lugar.
バッテリーカバーをしめる。

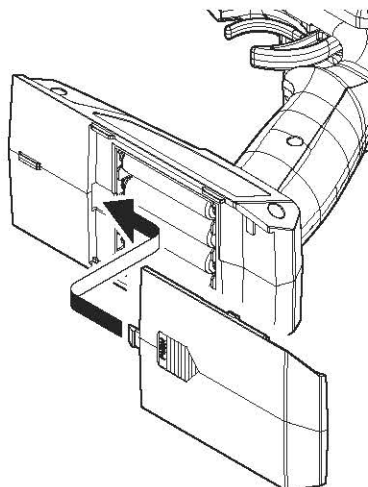

4 To remove the body, spread the sides of the body with your thumbs and separate from the catches, hold the rear tires with your index fingers while lifting the motor mount forward.
 Um die Karosserie abzunehmen, spreizen Sie bitte von unten die Flanken des Karosserie mit den Daumen auseinander, um diese aus den Halterungen zu entfernen. Halten Sie die Hinterräder mit den Zeigefingern fest, während Sie die Motorhalterung nach vorne heben.
 Pour retirer la carrosserie, écartez délicatement les côtés de la carrosserie avec vos pouces afin de séparer les fixations et tenir les pneus arrière avec vos index tout en soulevant le moteur vers l'avant.
 Para quitar la carrocería, separe las lengüetas laterales con los pulgares y sostenga los neumáticos traseros con los dedos índices mientras empuja el soporte motor hacia delante.
 親指でボディサイドを広げてツメを外し、人差し指で両側のリヤタイヤを持ちながらモーターマウントを手前に持ち上げてボディを外します。

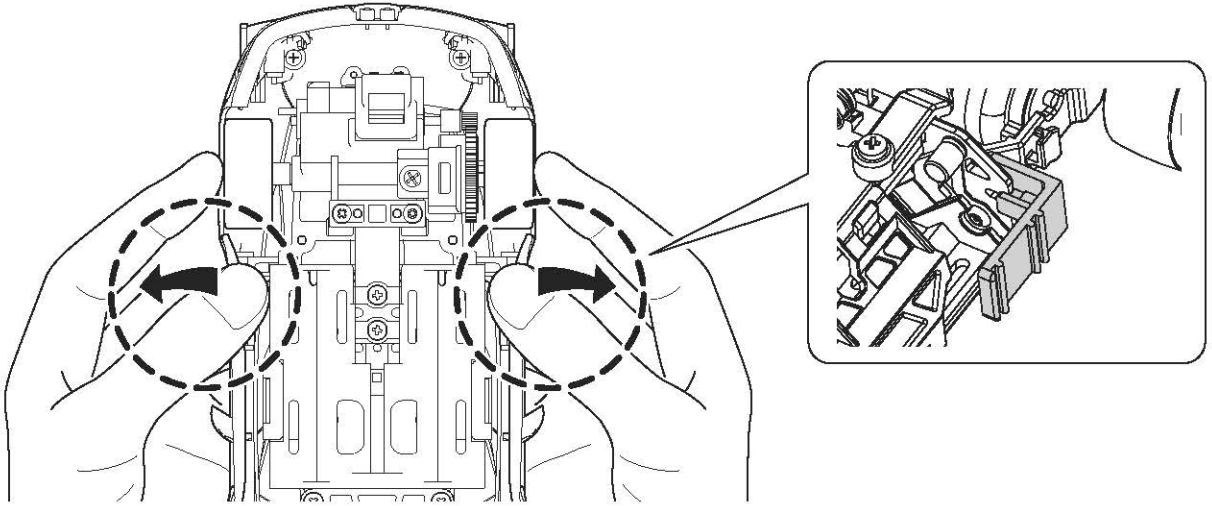

5 Battery Holder
 Batteriehalter
 Support Batterie
 Soporte Baterías
 バッテリーホルダー

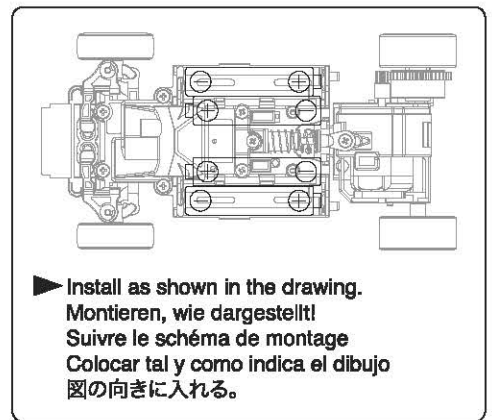
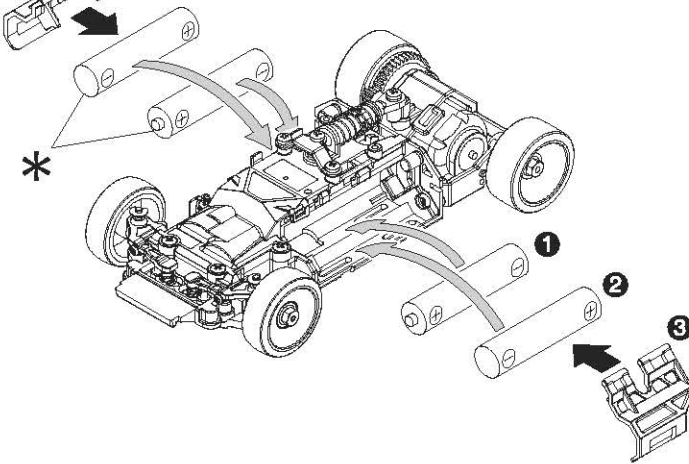

Battery Holder
 Batteriehalter
 Support Batterie
 Soporte Baterías
 バッテリーホルダー

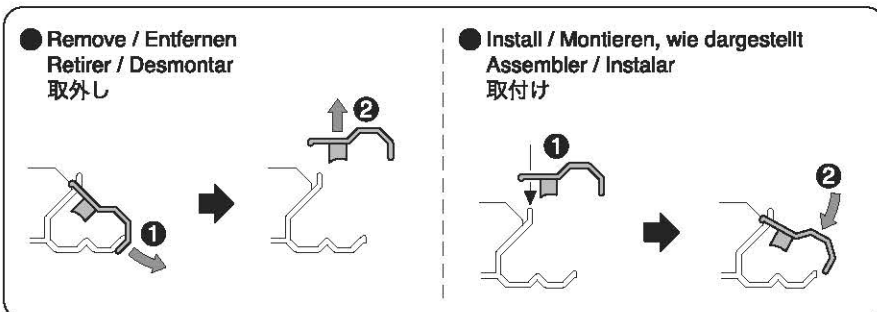

**What is pairing? / Was ist Pairing? / Qu'est-ce qu'une liaison de connection?
¿Qué es interconexión? / ペアリングとは...**

Pairing is the binding (or registering) of the transmitter's ID with the car you have purchased. Complete pairing if you change transmitters, Pairing is only required the first time a chassis and transmitter combination are used.

Pairing has already been completed when product is shipped.

Pairing ist das Binden (oder Registrierung) der Fernsteuerungs-ID mit dem erworbenen Modell. Führen Sie das Pairing durch wenn Sie den Sender tauschen. Das Pairing ist nur bei der erstmaligen Verwendung einer Sender und Chassis Kombination notwendig. Im Auslieferungszustand wurde das Pairing bereits fertig durchgeführt.

Le pairing est la synchronisation (ou l'enregistrement) de l'ID de l'émetteur et du châssis. Dans le cas de changement d'émetteur le pairing doit être effectué. Le pairing doit être effectué uniquement à la première utilisation, il sera alors mémorisé. Le pairing est déjà effectué d'origine.

El « pairing » es la sincronización (o grabación) del ID de la emisora y del chasis. Debe realizar el « pairing » cada vez que cambie de emisora. Este ajuste solo debe hacerse la primera vez que utiliza la radio ya que luego quedará en memoria. El « pairing » viene ajustado de fábrica.

お買い上げ頂いた車体に使用する送信機のIDを記憶させる作業のことです。使用する送信機を変更する場合にもペアリングを行ってください。車体と送信機をその組合せで使用、最初の1回目だけに行います。出荷時はペアリング済です。

1

1 Use the pairing stick to push and hold the pairing button.

Verwenden Sie den Pairing-Stick, um den Pairingknopf zu drücken.

Utiliser l'outil de liaison pour presser et maintenir le bouton de liaison.

Utilice el stick para pulsar y mantener el botón.

ペアリングスティックを使用して、ペアリングボタンを押したままにする。

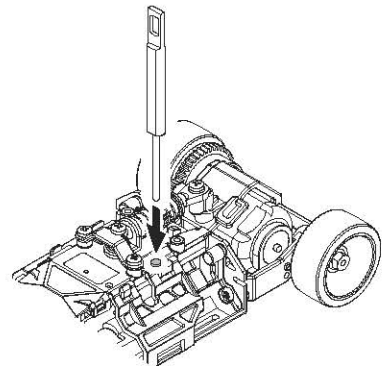

2 Chassis (Switch)
Schalter für Modell
Chassis
Chasis (Interruptor) Conectar
車体の電源スイッチを入れる。

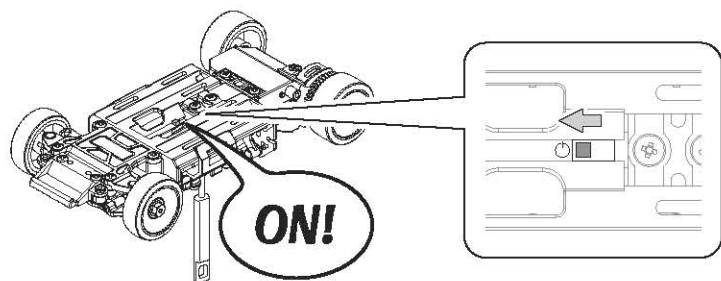

3 Remove the pairing stick straight away and stop pushing the pairing button.
Entfernen Sie die Pairing-Stick sofort zu stoppen und drücken Sie die Pairing-Taste.
Retirer le bâton de jumelage immédiatement et cesser de pousser le bouton d'appairage.

Extraiga la barra de emparejamiento de inmediato y dejar de presionar el botón de emparejamiento.

すぐにペアリングスティックを外し、ペアリングボタンを押すのをやめる。

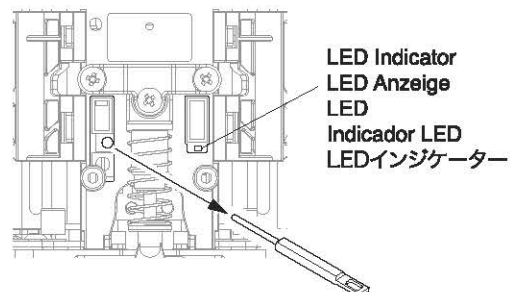

Before Operating / Bevor Sie Beginnen

4 Transmitter (Switch) / Antes de Rodar / 走行の準備

Schalter für Fernsteuerung
Radiocommande

Emisora (Interruptor) Conectar
送信機の電源スイッチを入れる。

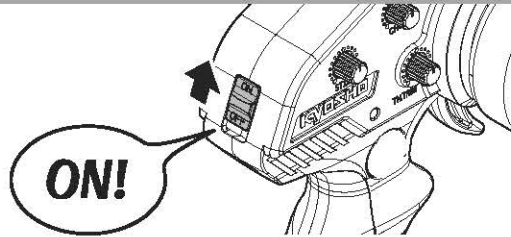

5 LED Indicator will show the following.

- Light is ON : Pairing has been successful
- Light is flashing : Pairing has not be completed.
Switch the transmitter and chassis power off and do pairing again.

Die LED-Anzeige wird folgendes anzeigen:

- Licht an : Der Pairing-Vorgang war erfolgreich.
- Licht blinkt : Der Pairing-Vorgang ist nicht abgeschlossen. Den Schalter von Sender und Chassis auf OFF stellen und den Pairing-Vorgang wiederholen.

La LED indique les états suivants :

- LED allumée : Liaison établie avec succès.
- LED clignote : Liaison incomplète.
Mettre sur OFF le châssis et l'émetteur puis essayer de nouveau

El LED indicará lo siguiente.

- Luz encendida : Interconexión correcta
- Luz parpadeante : Interconexión incorrecta.
Desconecte la emisora y el chasis y realice el proceso de nuevo.

LEDインジケータを確認する。

- 点灯 : 正常にペアリングが完了
- 点滅 : ペアリング失敗
送信機、車体の電源を切ってペアリングをやり直す。

- ▶ In rare cases, the pairing data may be lost. This is not a malfunction. Simply repeat the pairing process.
In Ausnahmefällen kann es dazu kommen, dass die Daten verloren gehen. Dies ist keine Fehlfunktion.
Wiederholen Sie einfach den Pairingvorgang.
Il se peut dans de rare cas, que la liaison soit perdue. Ceci n'est pas un dysfonctionnement.
Il faut simplement renouveler le procédé de liaison.
Puede pasar, pero no es habitual, que los datos de interconexión se pierdan.
Esto no es un malfuncionamiento. Simplemente repita de nuevo el proceso de interconexión.
ごくまれにペアリングデータが消失する場合がありますが故障ではありません。
もう一度ペアリングの設定を行ってください。

2 Before Operating / Bevor Sie Beginnen

1 Insert front body mount into nose of body shell. Vordere Karosseriehalterung in die Karosserie schieben. Avant de commencer / Antes de Rodar / 走行の準備

Insérer le support de carrosserie avant dans le nez de la carrosserie

Inserte el soporte de carrocería delantero en la parte delantera de la carrocería.

フロントボディマウントをボディの先端に挿入する。

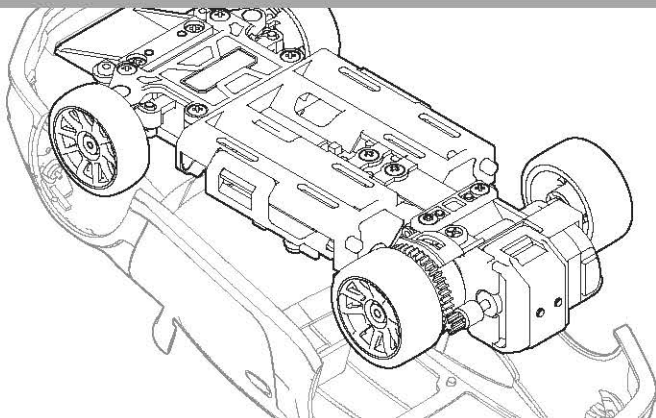

2 To attach the body, reverse the steps for removing the body then spread the sides of the body to fit over the grooves on the sides of the chassis.

Um die Karosserie wieder aufzusetzen, gehen Sie entgegengesetzt zum Abnehmen der Karosserie vor, spreizen Sie die Karosserie bis Sie in die Halterungen an den Seiten des Chassis einrastet.

Pour fixer la carrosserie, inversez les étapes « comment retirer la carrosserie... », puis écarter délicatement les côtés de la carrosserie pour la positionner sur les rainures des côtés du châssis.

Para fijar la carrocería, invierta los pasos que siguio para retirarla y luego tire de los lados de la carrocería para encajarla sobre las ranuras laterales del chasis.

ボディを外した時と逆の手順でややボディサイドを広げながら押し込んで、ボディ側のツメがシャシー側の溝に合うようにボディを装着する。

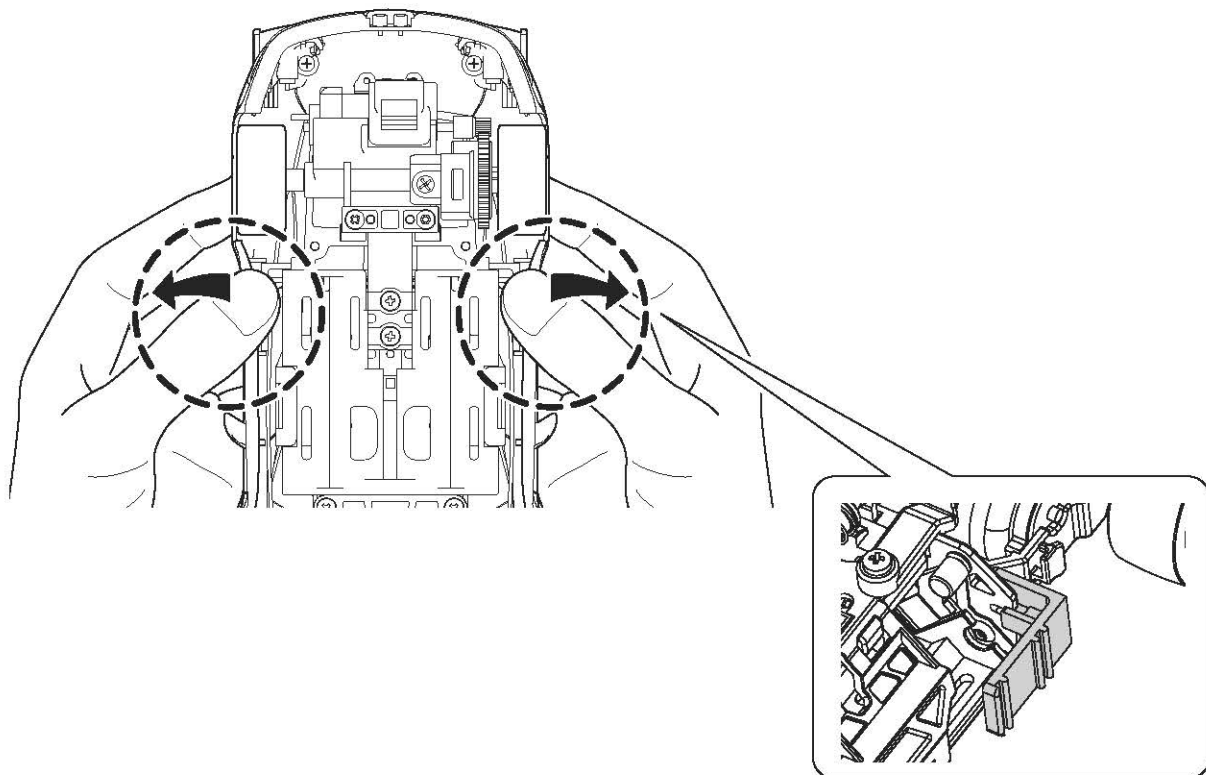

- < For Normal Operation >
- < Fuer den normalen Betrieb >
- < Mise en route >
- < Para funcionamiento normal >
- < 通常の場合 >

1

- 1** Push the power button to turn transmitter on.
Schalten Sie den Sender ein.
Appuyer sur "ON" pour la mise sous tension de l'émetteur
Pulse el botón para conectar la emisora.
電源ボタンを押し、送信機の電源を入れる。

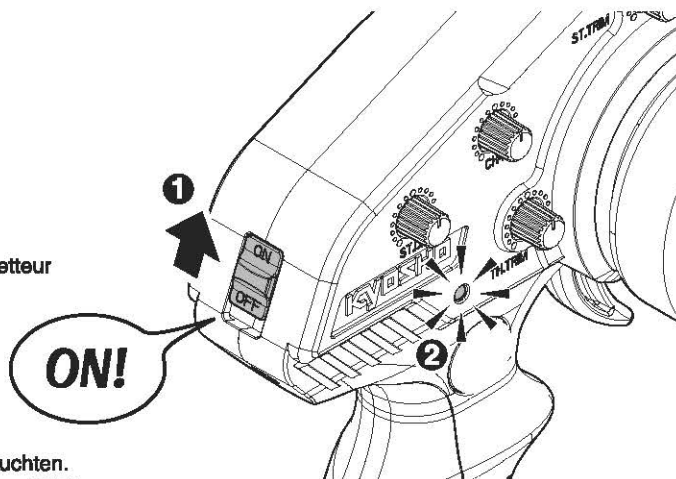

- 2** Make sure that the LED becomes solid in a few seconds.
*Refer to P24-25 for LED indicator status.
Die LED muss nach ein paar Sekunden dauerhaft leuchten.
*Die Bedeutungen der LED finden Sie auf den Seiten 24/25.
Assurez-vous que la LED devient fixe en quelques secondes.
*Reportez-vous P24-25 pour l'état de l'indicateur LED.
Asegurese que el LED queda fijo en unos segundos.
*Consulte P24-25 para el estado del indicador LED.
数秒後LEDインジケーターが点灯することを確認する。
※点灯状態はモードにより異なります。P24~25をご覧ください。

2

- Chassis (Switch)
Schalter für Modell
Chassis
Chasis (Interruptor) Conectar
車体の電源スイッチを入れる。

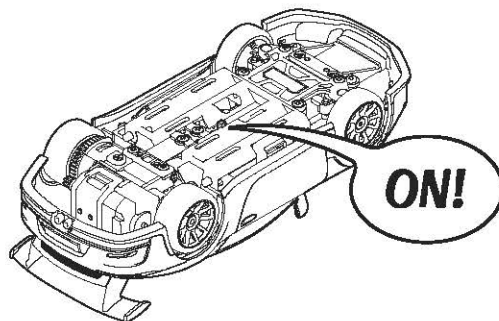

Wheels may spin freely when power is turned on.
Wenn das Modell angeschaltet wird, drehen sich die Reifen.

Les roues peuvent tourner librement lorsque le châssis est sur "ON"

Las ruedas puede girar libremente al conectarlo.

電源を入れる時にタイヤが空転する場合がありますので注意してください。



Keep hands away from tires!
Halten Sie Abstand von den Reifen!
Ne pas toucher les roues !
Mantenga las manos alejadas de las ruedas.
タイヤに手を触れないように注意!



Always turn the transmitter's power switch ON first!
Schalten Sie zuerst den Sender ein!
Toujours allumer la radiocommande en premier !
Siempre conecte el interruptor de la emisora en primer lugar.
電源を入れる時は必ず送信機からスイッチを入れてください。

Steering Trim / Trimmung für Lenkung
Trim de direction / Trim Dirección
ステアリングトリム

- ▶ Bring the steering wheel to Neutral position. Then, adjust the steering trim until the car moves in a straight line. Senderhebel für die Lenkfunktion auf neutral stellen. Mit der Trimmung die Lenkung so justieren, daß das Modell exakt geradeaus läuft. Mettre le volant de direction en position neutre. Ajuster le trim de direction jusqu'à ce que la voiture roule parfaitement droit. Coloque el volante de dirección en la posición neutral. Ahora ajuste el trim de dirección hasta que el modelo rueda en línea recta. ステアリングホイールを中立に保ち、まっすぐ走るようステアリングトリムを回して調整します。

Neutral / Neutral / Neutre
 Neutro / 中立

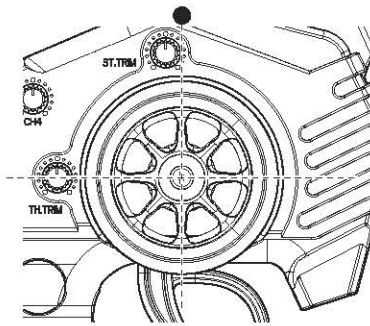

Steering Wheel / Lenkrad
/ Volant de direction / Volante
/ ステアリングホイール

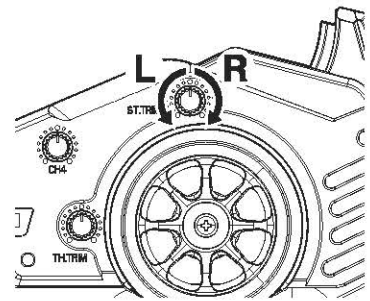
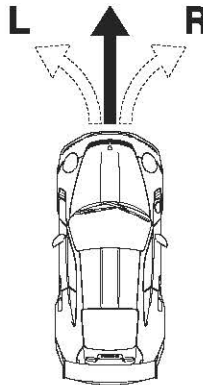

Steering Trim / Trimmung für Lenkung
/ Trim de direction / Trim Dirección
/ ステアリングトリム

- ▶ If the steering cannot be centered within the trim adjustment range, reset the steering neutral position as follows. Make sure that the transmitter is powered off, and set the steering trim knob to the center. Then, power on the chassis, and set the front wheels to the center with your fingers. Keep the front wheels at the center and long push the pairing button until the LED starts to flash fast. Power on the transmitter, and make sure that the front wheels are at the center. Sollte es nicht moeglich sein, die Steuerung mittels des Trims zu zentrieren, koennen Sie die Neutralstellung der Lenkung wie folgt zuruecksetzen: Der Sender muss ausgeschaltet sein, der Drehknopf des Lenkungstrims muss in neutraler Position stehen. Dann schalten Sie das Chassis an, und stellen die Vorderraeder mit den Fingern in neutrale Position. Halten Sie die Raeder in dieser Stellung und halten Sie gleichzeitig den Blindngknopf lang gedrueckt, bis die LED schnell zu blinken beginnt. Schalten Sie nun den Sender an, die Vorderraeder muessen weiterhin in neutraler Position stehen. Si la direction ne peut pas être correctement centrée avec le trim de réglage, réinitialisez la position au neutre de la direction comme suit. Assurez-vous que l'émetteur est éteint et réglez le bouton de réglage de la direction au centre. Ensuite, allumez le châssis et positionner les roues avant au centre avec vos doigts. Maintenez les roues avant au centre et appuyez longuement sur le bouton d'appairage jusqu'à ce que la LED commence à clignoter rapidement. Allumez l'émetteur et assurez-vous que les roues avant soient au centre. Si la dirección no puede centrarse dentro del alcance del ajuste del trim, reinicie la posición neutra de la dirección de la siguiente manera. Asegurese de que la radio esta apagada y ponga la perilla del trim de dirección en el centro. Luego, encienda el chasis y coloque las ruedas delanteras hacia el centro con los dedos. Mantenga las ruedas delanteras en el centro y presione el boton de emparejamiento de forma prolongada hasta que el LED comience a parpadear rapidamente. Encienda la radio y asegurese de que las ruedas delanteras estan en el centro. ステアリングトリムの調整幅で合わせられなくなった時はステアリングのニュートラル調整を行います。送信機の電源が切れていることの確認をし、ステアリングトリムを中立にセットします。次に車体の電源を入れステアリングをまっすぐにします。その状態のままペアリングボタンを長押しします。LEDが素早く点滅したらボタンを離してください。送信機の電源を入れてセンターを確認してください。

- ▶ Due to effects from steering mechanism or surface, the car may not run perfectly straight. This is not abnormal. Aufgrund der Auswirkungen von Lenkmechanismus oder der Oberfläche, koennte das Auto eventuell nicht perfekt geradeaus fahren, das ist nicht unnormal. En raison des effets du mécanisme de direction ou de surface, la voiture peut ne pas fonctionner parfaitement droit. Ce n'est pas anormal. Debido a los efectos del mecanismo de dirección o tipo de superficie, el modelo puede que no ruede perfectamente recto. Esto es normal. ステアリングの機構上、または路面からの影響により、完全に直進しない場合がありますが、異常ではありません。