

# ideacentre 620S 快速入門手冊

Lenovo

下列資訊與 ideacentre 620S 機型有關：  
90HC [620S-03IKL/Energy Star]

本手冊的說明可能跟您在自己電腦上所見的內容不同，實際視您的電腦型號與配置而定。  
產品設計與規格可能變更，恕不另行通知。

Lenovo、Lenovo 標誌與 ideacentre 均為 Lenovo 在美國及（或）其他國家或地區之商標。  
Windows 是 Microsoft 公司集團的商標。  
其他公司、產品或服務名稱可能為其他擁有者之商標或服務標記。

© Copyright Lenovo 2017. 有限與限制權利聲明：若資料或軟體係依美國總務管理局  
(General Services Administration, GSA) 契約交付，則使用、再製或揭露均受契約編號  
GS-35F-05925 規定之限制所約束。



## 1 打開包裝

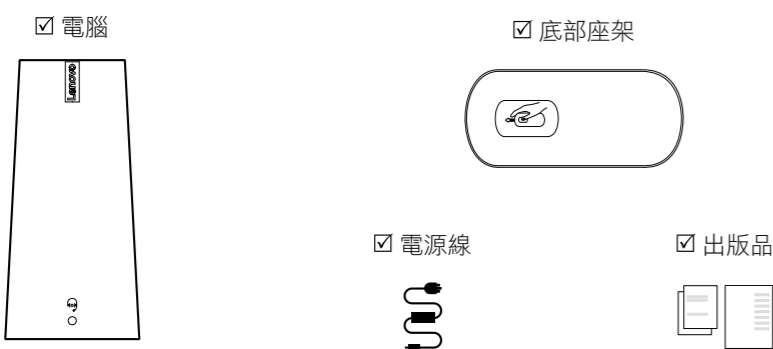

附註：有些機型可能包含這裡未列出的項目

## 2 安裝底部座架

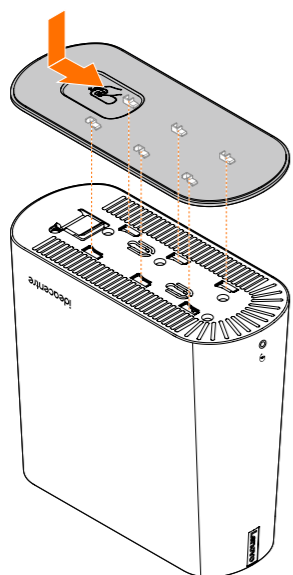

## 3 連接鍵盤和滑鼠

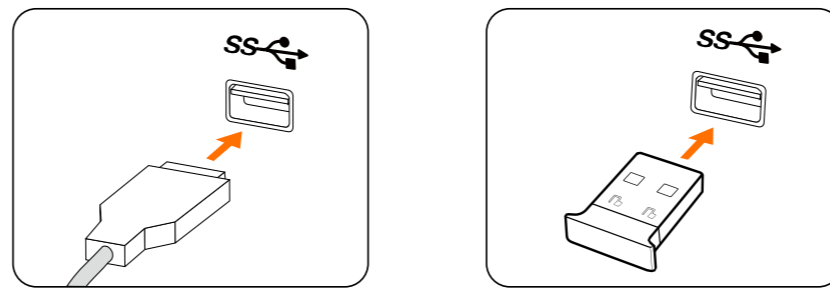

## 4 連接乙太網路纜線

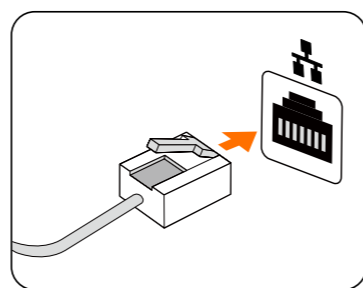

## 5 連接顯示器和電源線

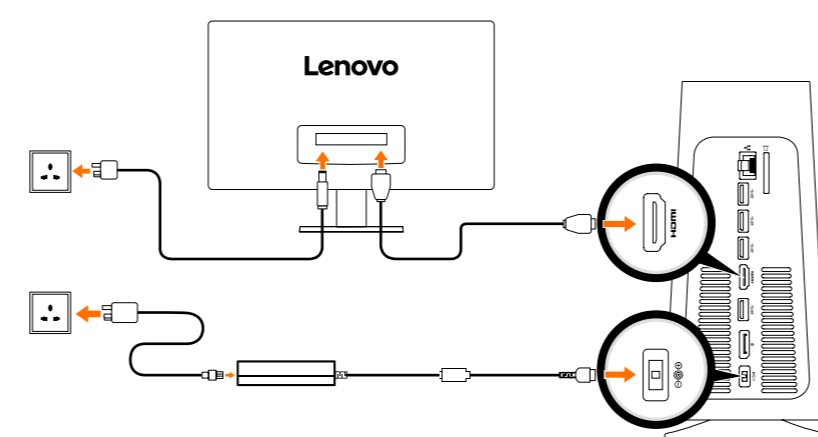

## 6 開啟電腦電源



## 連線到網際網路

若要上網，您需要與網際網路服務供應商 (ISP) 簽約及一些必備的硬體。ISP 和其提供的服務視國家而異。關於您所在國家提供的上網服務，請洽詢您的 ISP。您的電腦支援將您的電腦連線至其他裝置的無線（選配）或有線網路。

### 有線網路連線

若要連接有線網路，請將乙太網路纜線（需另行購買）的一端連接到您電腦的乙太網路接頭，然後將另一端連接到網路路由器或寬頻數據機。有關詳細的設定指示，請洽詢您的 ISP。

附註：寬頻數據機和路由器安裝程序視製造商而異。請遵照製造商的指示。

### 無線網路連線

若要連接無線網路，您可以使用內建的 Wi-Fi 天線來存取您的無線家用網路。

將您的電腦與無線網路連線：

按一下或輕觸工作列上的網路圖示，然後選取您的路由器名稱。按一下或輕觸**連線**，然後依照螢幕上的步驟執行。

開啟您的網頁瀏覽器並存取任何網站以測試無線網路。

## Windows 說明系統

Windows 說明系統提供有關使用 Windows 作業系統的詳細資訊。

若要存取 Windows 說明系統，請執行下列操作：

開啟「開始」功能表，然後按一下或輕觸**開始使用**以取得更多詳細資料。您也可以在工作列的搜尋方塊輸入**開始使用**或您要尋找的內容。您會得到 Windows 相關問題的建議和解答，以及可從 PC 和網際網路得到的最佳搜尋結果。

若要在 Windows 10 發生嚴重錯誤後執行系統復原，請按一下或輕觸「開始」按鈕，然後選取**設定** → **更新與安全性** → **復原**。然後，請遵循螢幕上的指示進行系統復原。

注意：Windows 作業系統由 Microsoft Corporation 提供。請根據您和 Microsoft 之間的使用者授權合約 (EULA) 來使用。如有任何作業系統相關問題，請直接連絡 Microsoft 公司。

## 存取其他手冊

您的電腦已預先載入**重要產品資訊手冊**。

若要存取此手冊，請執行下列操作：

**已安裝 Lenovo Companion 的機型：**

1. 開啟「開始」功能表，然後按一下或輕觸 **Lenovo Companion**。
2. 按一下或輕觸**支援** → **使用手冊**。

**未安裝 Lenovo Companion 的機型：**

開啟「開始」功能表，然後按一下或輕觸**手冊**來存取此指南。

**未預先安裝作業系統的機型：**

請到 Lenovo 支援網站存取您的手冊。更多資訊請參閱「下載手冊」。

**下載手冊**

從「Lenovo 支援網站」可取得您的電腦的最新電子出版品。要下載出版品，請到：  
[www.lenovo.com/UserManuals](http://www.lenovo.com/UserManuals)。

## 服務和支援資訊

下列資訊說明您的產品在保固期限或產品整個使用壽命期間可用的技術支援。有關 Lenovo 保固條款的完整說明，請參閱「Lenovo 有限保固」。如需有關使用完整保固的詳細資料，請參閱本文件稍後的「Lenovo 有限保固聲明」。如果您購買 Lenovo 服務，詳情請參閱下列的條款和條件：

- 關於 Lenovo 保固服務升級或延長，請到：<http://support.lenovo.com/lwsu>
- 關於 Lenovo 防止意外損壞服務，請到：<http://support.lenovo.com/ladps>
- 在產品使用壽命期間可用的線上技術支援：<http://www.lenovo.com/support>

## 更換或升級硬體



### 與更換 CRU 有關的安全資訊

尚未閱讀您電腦隨附的**安全、保固、環境、回收資訊手冊**和**重要產品資訊手冊**內的「重要安全資訊」之前，請勿拆開電腦或試圖進行任何修理作業。  
如果您沒有這份**安全、保固、環境、回收資訊手冊**和**重要產品資訊手冊**，您可以從網站 <http://www.lenovo.com/UserManuals> 線上取得一份。

### 拆解前的指示

進行拆解程序之前，請確定執行下列事項：

1. 關閉系統和所有周邊設備的電源。
2. 拔下電腦上的所有電源和訊號纜線。
3. 將系統放在平坦、穩定的表面。

您的電腦的 CRU 包括：鍵盤、滑鼠、介面卡或電源線。

# 概觀

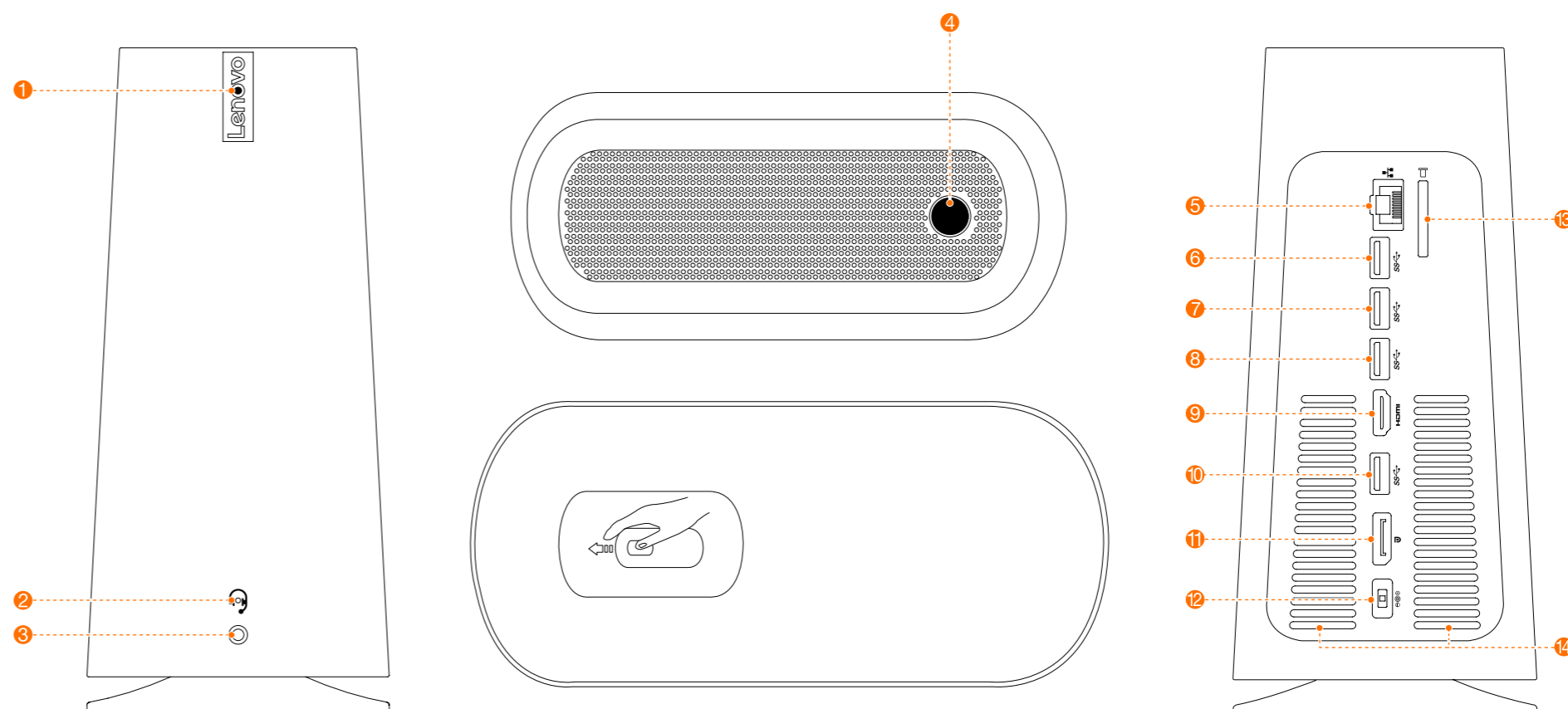

- 1 麥克風
- 2 麥克風
- 3 複合式音訊插孔\*
- 4 電源按鈕和電源指示燈
- 5 乙太網路接頭
- 6 USB 3.0 接頭
- 7 USB 3.0 接頭
- 8 USB 3.0 接頭
- 9 HDMI-out 接頭
- 10 USB 3.0 接頭
- 11 DisplayPort® 接頭
- 12 電源接頭
- 13 記憶卡讀卡槽
- 14 通風孔

\* 複合式音訊插孔：用於連接耳機。

**注意：**請勿擋住電腦的任何一個通風孔。如果擋住通風孔，可能會造成溫度過熱問題。

**附註：**本電腦只可直立放置。